



DRY SEPARATION TOILET TROCKEN-TRENTOILETTE TOILETTES SÈCHES À SÉPARATION

(GB) (IE) (NI) (MT)

DRY SEPARATION TOILET

Instructions for use

(FR) (CH) (BE)

TOILETTES SÈCHES À SÉPARATION

Notice d'utilisation

(PL)

TOALETA SEPARACYJNA SUCHA

Instrukcja użytkowania

(SK)

SUCHÁ SEPARAČNÁ TOALETA

Návod na používanie

(DK)

TØRKLOSET

Brugervejledning

(HU)

SZÁRAZ SZEPARÁCIÓS WC

Használati útmutató

(DE) (AT) (CH) (BE)

TROCKEN-TRENTOILETTE

Gebrauchsanweisung

(NL) (BE)

DROOGTOILET

Gebruiksaanwijzing

(CZ)

SUCHÁ SEPARAČNÍ TOALETA

Návod k použití

(ES)

INODORO SEPARADOR SECO

Instrucciones de uso

(IT) (CH) (MT)

WC DA CAMPEGGIO

Istruzioni d'uso

IAN 509152_2507

(GB) (IE) (NI) (DE) (AT) (CH) (FR) (BE)
(NL) (PL) (CZ) (SK) (ES) (DK) (IT) (HU)

A

1

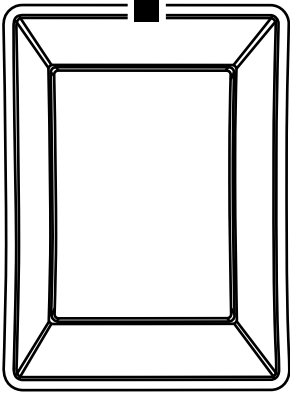

2

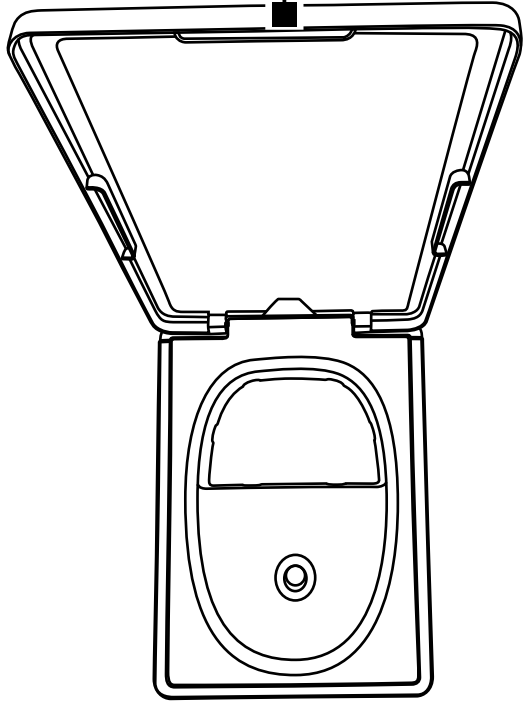

3

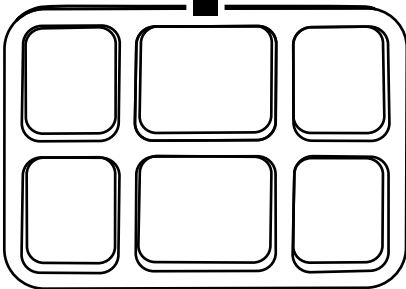

4

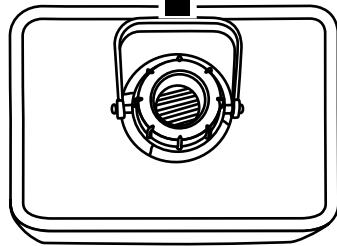

B

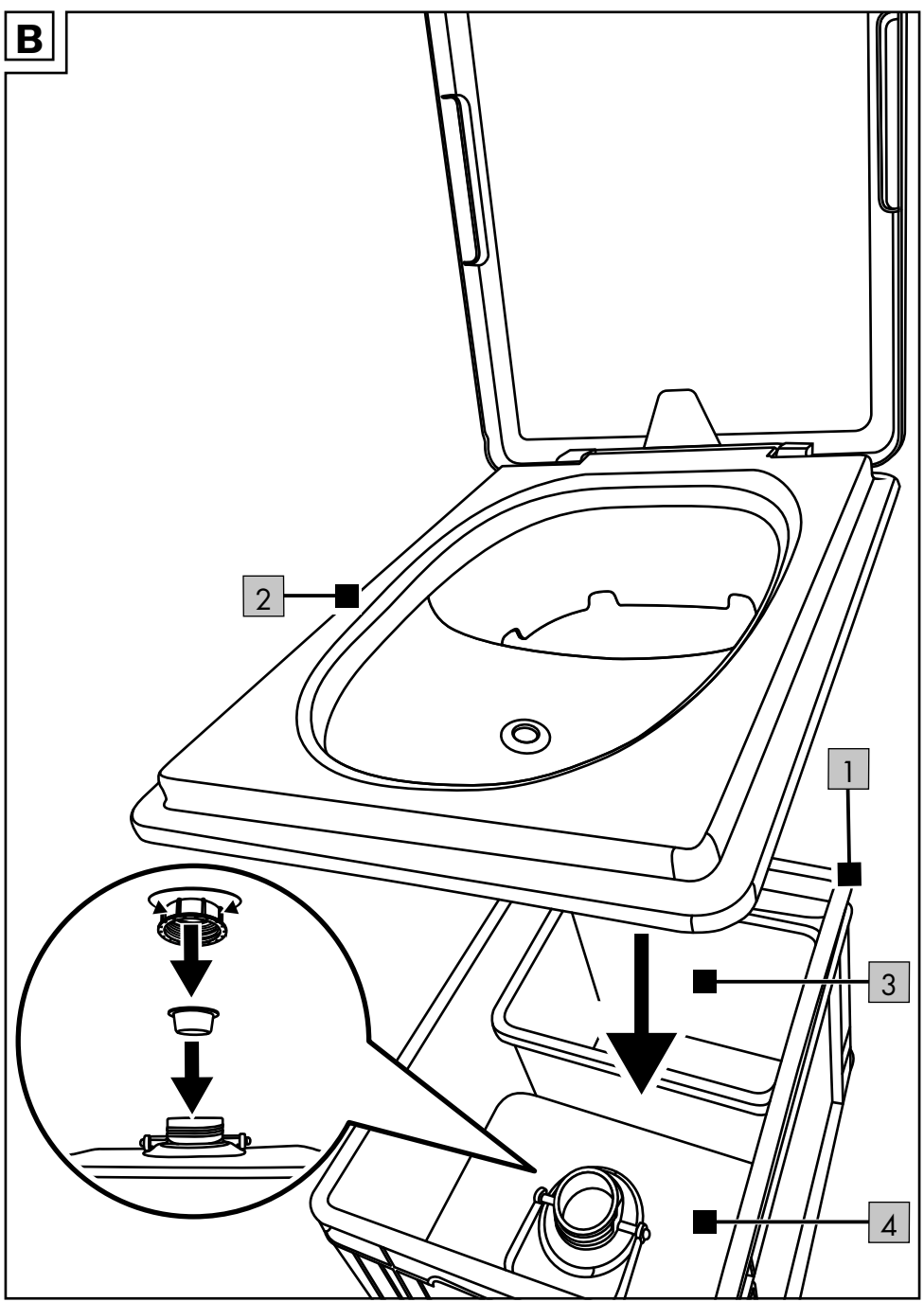

**GB IE NI MT IMPORTANT, RETAIN FOR
FUTURE REFERENCE: READ
CAREFULLY!**

**DE AT CH BE WICHTIG, FÜR SPÄTERE
BEZUGNAHME AUFBEWAHREN:
SORGFÄLTIG LESEN!**

**FR CH BE IMPORTANT, À CONSERVER
POUR CONSULTATION ULTÉRIEURE :
À LIRE ATTENTIVEMENT !**

**NL BE BELANGRIJK, BEWAREN
VOOR LATERE RAADPLEGING:
ZORGVULDIG LEZEN!**

**PL WAŻNE, ZACHOWAĆ DO
PÓŹNIEJSZEGO UŻYTKU: UWAŻNIE
PRZECZYTAĆ!**

**CZ DŮLEŽITÉ, UCHOVEJTE PRO
POZDĚJŠÍ POUŽITÍ: PEČLIVĚ SI
PŘEČTĚTE!**

Ⓚ DÔLEŽITÉ, USCHOVAJTE PRE PRÍPAD POUŽITIA V BUDÚCNOSTI: DÔKLADNE SI PREČÍTAJTE POKYNY!

Ⓛ IMPORTANTANTE: CONSERVAR PARA CONSULTAS POSTERIORES: LEER ATENTAMENTE.

Ⓛ VIGTIGT, SKAL OPBEVARES TIL SENERE BRUG: SKAL LÆSES OMHYGGELIGT!

Ⓛ Ⓜ Ⓜ IMPORTANTANTE: CONSERVARE PER EVENTUALI NECESSITÀ FUTURE: LEGGERE CON ATTENZIONE!

Ⓛ FONTOS, KÉSŐBBI HIVATKOZÁSOK CÉLJÁBÓL ŐRIZZE MEG: OLVASSA EL FIGYELMESEN!

Congratulations!

You have chosen to purchase a high-quality product. Familiarise yourself with the product before using it for the first time.



Read the following instructions for use carefully.

Use the product only as described and only for the given areas of application. Store these instructions for use carefully. When passing the product on to third parties, please also hand over all accompanying documents.

Package contents (Fig. A)

- 1 x Eurobox (1)
- 1 x toilet seat (2)
- 1 x solids container with sealing lid (3)
- 1 x urine canister with screw-on lid (4)
- 1 x instructions for use

Technical data

Overall dimensions:
40 x 30 x 28cm (L x W x H)
Volume of solids container:
6.8l

Volume of urine canister: 5l



Max. load:
110kg



Date of manufacture
(month/year): 11/2025

Intended use

This product is intended as a toilet for camping for private use and not for commercial purposes.

Safety information

Important: read these instructions for use carefully and keep them in a safe place!

Life-threatening hazard!

- Never leave children unattended with the packaging materials. There is a risk of suffocation!

Risk of injury!

- Ensure the product is properly stabilised before using it.
- Place the product on a level surface.

- The product may only be used under adult supervision and must not be used as a toy.
- The product may only be used by one person at a time.
- The product is not a toy or climbing apparatus! Ensure that persons, especially children, do not pull themselves up on the product or stand on it. The product may tip over.
- Check the product for damage or wear before each use. Check regularly to make sure all screws are tight!
- Do not use the backrest as a seat.
- Never stand on the product.

Assembly (Fig. B)

1. Assemble the product as shown in the figure.
2. Place the product on a level surface.

Use

Solids container (3)

- Line the bin with a suitable bin liner (not included in the package contents).
- Use cat litter to bind solids.
- Close the container with the sealing lid when not in use.
- Dispose of the solids with household waste.

Urine canister (4)

- Close the urine canister with the screw-on lid when not in use (Fig. B).
- Dispose of urine via the sewage system.

Storage, cleaning

When not in use, always store the product clean and dry at room temperature. Clean only with water and a gentle detergent and wipe dry afterwards with a cloth. Use only soft sponges or similar for cleaning. Otherwise, you may damage the surface. **IMPORTANT!** Never clean the product with harsh cleaning agents.

Disposal



Dispose of the product and packaging materials in accordance with current local regulations. Store the packaging materials (foil bags, for example) out of the reach of children. For further information about disposal of the product no longer needed, contact your local council. Dispose of the product and the packaging in an environmentally friendly manner.



The Recycling Code distinguishes different materials to be returned for recycling. The Code consists of the recycling symbol for the recycling process and a number that identifies the material.

Notes on the guarantee and service handling

The product was produced with great care and under continuous quality control. DELTA-SPORT HANDELSKON-TOR GmbH gives private end customers a three-year guarantee on this product from the date of purchase (guarantee period) in accordance with the following provisions. The guarantee is only valid for material and manufacturing defects. The guarantee does not cover parts that are subject to normal wear and tear and that are thus considered wear parts (e.g. batteries) and it does not cover fragile parts such as switches or parts that are made of glass.

Claims under this guarantee are excluded if the product has been used incorrectly, improperly, or contrary to the intended purpose, or if the provisions in the instructions for use were not observed, unless the end customer proves that a material or manufacturing defect exists that was not caused by one of the aforementioned circumstances.

Claims under the guarantee can only be made within the guarantee period by presenting the original sales receipt. Please therefore keep the original sales receipt. The guarantee period is not extended by any repairs carried out under the guarantee, under statutory guarantees, or as a gesture of goodwill. This also applies to replaced and repaired parts. If you wish to make a claim please first contact the service hotline mentioned below or contact us by e-mail.

If there is a guarantee case, then the product will be repaired or replaced free of charge to you or the purchase price will be refunded, depending on our choice. There are no further rights from the guarantee.

Your legal rights, in particular guarantee claims against the respective seller, are not limited by this guarantee.

IAN: 509152_2507

Ⓜ Service Great Britain
Tel.: 0800 404 7657
E-Mail:
deltasport@lidl.co.uk

Ⓜ Service Ireland
Ⓜ Tel.: 1800 101010
E-Mail:
deltasport@lidl.ie

Ⓜ Service Malta
Tel.: 80062230
E-Mail:
deltasport@lidl.com.mt

Herzlichen Glückwunsch!
Mit Ihrem Kauf haben Sie sich für einen hochwertigen Artikel entschieden. Machen Sie sich vor der ersten Verwendung mit dem Artikel vertraut.



Lesen Sie hierzu aufmerksam die nachfolgende Gebrauchsanweisung.

Benutzen Sie den Artikel nur wie beschrieben und für die angegebenen Einsatzbereiche. Bewahren Sie diese Gebrauchsanweisung gut auf. Händigen Sie alle Unterlagen bei Weitergabe des Artikels an Dritte ebenfalls mit aus.

Lieferumfang (Abb. A)

- 1x Eurobox (1)
- 1x Toilettensitz (2)
- 1x Feststoffbehälter mit Versiegelungsdeckel (3)
- 1x Urinkanister mit Schraubdeckel (4)
- 1x Gebrauchsanweisung

Technische Daten

Maße gesamt: 40 x 30 x 28 cm
(L x B x H)
Volumen Feststoffbehälter:
6,8 l

Volumen Urinkanister: 5 l



Max. Belastung:
110 kg



Herstellungsdatum
(Monat/Jahr): 11/2025

Bestimmungsgemäße Verwendung

Dieser Artikel ist als Toilette für den Campingbereich für den privaten Gebrauch und nicht für gewerbliche Zwecke bestimmt.

⚠ Sicherheitshinweise
Wichtig: Lesen Sie diese Gebrauchsanweisung sorgfältig und bewahren Sie sie unbedingt auf!

⚠ Lebensgefahr!

- Lassen Sie Kinder nie unbeaufsichtigt mit dem Verpackungsmaterial. Es besteht Erstickungsgefahr!

⚠ Verletzungsgefahr!

- Achten Sie vor der Benutzung des Artikels auf die richtige Stabilität.
- Stellen Sie den Artikel auf einen ebenen Untergrund.

- Der Artikel darf nur unter Aufsicht von Erwachsenen und nicht als Spielzeug verwendet werden.
- Der Artikel darf immer nur von einer Person gleichzeitig verwendet werden.
- Der Artikel ist kein Kletter- oder Spielgerät! Stellen Sie sicher, dass sich Personen, insbesondere Kinder, nicht auf den Artikel stellen oder daran hochziehen. Der Artikel kann umfallen.
- Prüfen Sie den Artikel vor jedem Gebrauch auf Beschädigungen oder Abnutzungen. Kontrollieren Sie regelmäßig den festen Sitz aller Schraubverbindungen!
- Die Rückenlehne darf nicht als Sitzfläche benutzt werden.
- Stellen Sie sich niemals auf den Artikel.

Zusammenbau (Abb. B)

1. Bauen Sie den Artikel zusammen wie in der Abbildung gezeigt.
2. Stellen Sie den Artikel auf einen ebenen Untergrund.

Verwendung

Feststoffbehälter (3)

- Legen Sie den Behälter mit einer passenden Mülltüte (nicht im Lieferumfang enthalten) aus.
- Verwenden Sie zum Binden von Feststoffen Katzenstreu.
- Verschließen Sie den Behälter bei Nichtbenutzung mit dem Versiegelungsdeckel.
- Entsorgen Sie die Feststoffe über den Hausmüll.

Urinkanister (4)

- Verschließen Sie den Urinkanister bei Nichtbenutzung mit dem Schraubdeckel (Abb. B).
- Entsorgen Sie den Urin über die Kanalisation.

Lagerung, Reinigung

Lagern Sie den Artikel bei Nichtbenutzung immer trocken und sauber bei Raumtemperatur.

Nur mit Wasser und milden Reinigungsmitteln reinigen und anschließend mit einem Reinigungstuch trockenwischen.

Verwenden Sie zur Reinigung nur weiche Schwämme oder Ähnliches.

Andernfalls können Schäden an der Oberfläche entstehen. **WICHTIG!** Nie mit scharfen Reinigungsmitteln reinigen.

Hinweise zur Entsorgung



Entsorgen Sie den Artikel und die Verpackungsmaterialien entsprechend den aktuellen örtlichen Vorschriften. Bewahren Sie Verpackungsmaterialien (wie z. B. Folienbeutel) für Kinder unerreichbar auf. Weitere Informationen zur Entsorgung des ausgedienten Artikels erhalten Sie bei Ihrer Gemeinde- oder Stadtverwaltung. Entsorgen Sie den Artikel und die Verpackung umweltschonend.



Der Recycling-Code dient der Kennzeichnung verschiedener Materialien zur Rückführung in den Wiederverwertungskreislauf (Recycling).

Der Code besteht aus einem Recyclingsymbol für den Verwertungskreislauf und einer Nummer, die das Material kennzeichnet.

Hinweise zur Garantie und Serviceabwicklung

Der Artikel wurde mit großer Sorgfalt und unter ständiger Kontrolle produziert. DELTA-SPORT HANDELSKONTOR GmbH räumt privaten Endkunden auf diesen Artikel drei Jahre Garantie ab Kaufdatum (Garantiefrist) nach Maßgabe der folgenden Bestimmungen ein.

Die Garantie gilt nur für Material- und Verarbeitungsfehler. Die Garantie erstreckt sich nicht auf Teile, die der normalen Abnutzung unterliegen und deshalb als Verschleißteile anzusehen sind (z. B. Batterien) sowie nicht auf zerbrechliche Teile wie Schalter oder Teile, die aus Glas gefertigt sind. Ansprüche aus dieser Garantie sind ausgeschlossen, wenn der Artikel unsachgemäß oder missbräuchlich oder nicht im

Rahmen der vorgesehenen Bestimmung oder des vorgesehenen Nutzungsumfangs verwendet wurde oder Vorgaben in der Anleitung/Anweisung nicht beachtet wurden, es sei denn, der Endkunde weist nach, dass ein Material- oder Verarbeitungsfehler vorliegt, der nicht auf einem der vorgenannten Umstände beruht. Ansprüche aus der Garantie können nur innerhalb der Garantiefrist unter Vorlage des Originalkassenbelegs geltend gemacht werden. Bitte bewahren Sie deshalb den Originalkassenbeleg auf. Die Garantiefrist wird durch etwaige Reparaturen aufgrund der Garantie, gesetzlicher Gewährleistung oder Kulanz nicht verlängert. Dies gilt auch für ersetzte und reparierte Teile.

Bitte wenden Sie sich bei Beanstandungen zunächst an die untenstehende Service-Hotline oder setzen Sie sich per E-Mail mit uns in Verbindung.

Liegt ein Garantiefall vor, wird der Artikel von uns – nach unserer Wahl – für Sie kostenlos repariert, ersetzt oder der Kaufpreis erstattet. Weitere Rechte aus der Garantie bestehen nicht.

Ihre gesetzlichen Rechte, insbesondere Gewährleistungsansprüche gegenüber dem jeweiligen Verkäufer, werden durch diese Garantie nicht eingeschränkt.

IAN: 509152_2507

- Ⓓ🇪 Kundenservice
Deutschland
Tel.: 0800 5435 111
E-Mail: deltasport@lidl.de
- Ⓓ🇦🇹 Service Österreich
Tel.: 0800 447744
E-Mail: deltasport@lidl.at
- Ⓓ🇨🇭 Service Schweiz
Tel.: 0800 56 44 33
E-Mail: deltasport@lidl.ch
- Ⓓ🇧🇪 Service Belgien
Tel.: 0800 12089
E-Mail: deltasport@lidl.be

Félicitations !

Vous venez d'acquérir un article de grande qualité. Avant la première utilisation, familiarisez-vous avec l'article.



Pour cela, veuillez lire attentivement la notice d'utilisation suivante.

Utilisez l'article uniquement comme indiqué et pour les domaines d'utilisation mentionnés. Conservez bien cette notice d'utilisation. Si vous cédez l'article à un tiers, veuillez à lui remettre l'ensemble de la documentation.

Étendue de la livraison (fig. A)

- 1 Eurobox (1)
- 1 siège de toilettes (2)
- 1 conteneur de matières solides avec couvercle de scellement (3)
- 1 bidon à urine avec couvercle à visser (4)
- 1 notice d'utilisation

Caractéristiques techniques

Dimensions complètes :
40 x 30 x 28 cm (L x La x H)

Volume du conteneur de matières solides : 6,8 l

Volume du bidon à urine : 5 l



Charge maximale :
110 kg



Date de fabrication
(mois/année) : 11/2025

Utilisation conforme à sa destination

Cet article est conçu pour servir de toilette au camping dans le secteur privé et n'est pas prévu pour une utilisation commerciale.

⚠ Consignes de sécurité

Important : lisez attentivement cette notice d'utilisation et conservez-la absolument !

⚠ Danger de mort !

- Ne laissez jamais les enfants sans surveillance avec le matériel d'emballage. Il existe un danger de suffocation !

⚠ Risque de blessure !

- Avant d'utiliser l'article, veillez à une bonne stabilité.
- Posez l'article sur une surface plane.
- L'article ne doit être utilisé que sous la surveillance d'adultes et n'est pas un jouet.
- L'article ne doit être utilisé que par une seule personne à la fois.
- L'article n'est ni un jouet, ni un dispositif d'escalade ! Assurez-vous que personne, en particulier les enfants, ne monte ou se hisse sur l'article. L'article risque de se renverser.
- Avant chaque utilisation, vérifiez que l'article n'est pas endommagé ou usé. Contrôlez régulièrement la bonne fixation de tous les raccords vissés !
- Le dossier ne doit pas être utilisé comme surface d'assise.
- Ne montez jamais sur l'article.

Montage (fig. B)

1. Assemblez l'article comme indiqué sur la figure.
2. Posez l'article sur une surface plane.

Utilisation

Conteneur de matières solides (3)

- Équipez le conteneur d'un sac poubelle adapté (non compris dans l'étendue de la livraison).
- Utilisez de la litière pour chat pour lier les matières solides.
- Fermez le conteneur en utilisant le couvercle de scellement lorsque vous ne l'utilisez pas.
- Éliminez les matières solides avec les ordures ménagères.

Bidon à urine (4)

- Fermez le bidon à urine en utilisant le couvercle à visser lorsque vous ne l'utilisez pas (fig. B).
- Éliminez l'urine dans les égouts.

Stockage, nettoyage

Lorsque vous n'utilisez pas l'article, rangez-le toujours dans un endroit sec et propre à une température ambiante. Nettoyez uniquement avec de l'eau et des détergents doux et essuyez ensuite avec un chiffon de nettoyage. Utilisez uniquement des éponges douces ou similaires pour le nettoyage.

Sans quoi, la surface risque d'être endommagée.

IMPORTANT ! Ne lavez jamais avec des produits de nettoyage agressifs.

Mise au rebut



* Ce produit est recyclable. Il est soumis à la responsabilité élargie du fabricant et est collecté séparément.



Éliminez le produit et les matériaux d'emballage conformément aux réglementations locales actuelles en vigueur. Conservez les matériaux d'emballage (comme les sachets en plastique) hors de portée des enfants.

Vous obtiendrez plus d'informations relatives à l'élimination du produit usagé auprès de votre commune ou de votre municipalité. Éliminez le produit et l'emballage dans le respect de l'environnement.



Le code de recyclage est utilisé pour identifier les différents matériaux à retourner dans le cycle de recyclage. Ce code se compose du symbole de recyclage, représentant le cycle de recyclage ainsi que d'un numéro identifiant le matériau.

Indications concernant la garantie et le service après-vente

L'article a été produit avec grand soin et sous un contrôle constant. DELTA-SPORT HANDELSKONTOR GmbH accorde au client final privé une garantie de trois ans sur cet article à compter de la date d'achat (période de garantie) conformément aux dispositions suivantes. La garantie ne vaut que pour les défauts de matériaux et de fabrication.

La garantie ne couvre pas les pièces soumises à une usure normale, lesquelles doivent donc être considérées comme des pièces d'usure (comme p. ex., les piles), de même qu'elle ne couvre pas les pièces fragiles, telles que les interrupteurs ou les pièces fabriquées en verre.

Les réclamations au titre de cette garantie sont exclues si l'article a été utilisé de manière abusive ou inappropriée, hors du cadre de son usage ou du champ d'application prévu ou si les instructions de la notice d'utilisation n'ont pas été respectées, à moins que le client final ne prouve que l'article présentait un défaut de matériau ou de fabrication n'étant pas dû à l'une des conditions mentionnées ci-dessus.

Les réclamations au titre de la garantie ne peuvent être adressées pendant la période de garantie qu'en présentant le ticket de caisse original. Veuillez pour cela conserver le ticket de caisse original.

Ceci s'applique également aux pièces remplacées et réparées.

Si vous avez des plaintes à formuler, veuillez d'abord contacter le service d'assistance téléphonique ci-dessous ou nous contacter par courrier électronique. Si le cas est couvert par la garantie, nous nous engageons - à notre appréciation - à réparer ou à remplacer l'article gratuitement pour vous ou à vous rembourser le prix d'achat. Aucun autre droit ne découle de la garantie. Vos droits légaux, en particulier les droits de garantie contre le vendeur concerné, ne sont pas limités par cette garantie.

***Article L217-16 du Code de la consommation**

Lorsque l'acheteur demande au vendeur, pendant le cours de la garantie commerciale qui lui a été consentie lors de l'acquisition ou de la réparation d'un bien meuble, une remise en état couverte par la garantie, toute période d'immobilisation d'au moins sept

jours vient s'ajouter à la durée de la garantie qui restait à courir. Cette période court à compter de la demande d'intervention de l'acheteur ou de la mise à disposition pour réparation du bien en cause, si cette mise à disposition est postérieure à la demande d'intervention.

Indépendamment de la garantie commerciale souscrite, le vendeur reste tenu des défauts de conformité du bien et des vices rédhibitoires dans les conditions prévues aux articles L217-4 à L217-13 du Code de la consommation et aux articles 1641 à 1648 et 2232 du Code Civil.

Article L217-4 du Code de la consommation

Le vendeur livre un bien conforme au contrat et répond des défauts de conformité existant lors de la délivrance.

Il répond également des défauts de conformité résultant de l'emballage, des instructions de montage ou de l'installation lorsque celle-ci a été mise à sa charge par le contrat ou a été réalisée sous sa responsabilité.

Article L217-5 du Code de la consommation

Le bien est conforme au contrat :

1° S'il est propre à l'usage habituellement attendu d'un bien semblable et, le cas échéant :

- s'il correspond à la description donnée par le vendeur et posséder les qualités que celui-ci a présentées à l'acheteur sous forme d'échantillon ou de modèle ;
- s'il présente les qualités qu'un acheteur peut légitimement attendre eu égard aux déclarations publiques faites par le vendeur, par le producteur ou par son représentant, notamment dans la publicité ou l'étiquetage ;

2° Ou s'il présente les caractéristiques définies d'un commun accord par les parties ou être propre à tout usage spécial recherché par l'acheteur, porté à la connaissance du vendeur et que ce dernier a accepté.

Article L217-12 du Code de la consommation

L'action résultant du défaut de conformité se prescrit par deux ans à compter de la délivrance du bien.

Article 1641 du Code civil

Le vendeur est tenu de la garantie à raison des défauts cachés de la chose vendue qui la rendent impropre à l'usage auquel on la destine, ou qui diminuent tellement cet usage que l'acheteur ne l'aurait pas acquise, ou n'en aurait donné qu'un moindre prix, s'il les avait connus.

Article 1648 1er alinéa du Code civil

L'action résultant des vices rédhibitoires doit être intentée par l'acquéreur dans un délai de deux ans à compter de la découverte du vice.

Les pièces détachées indispensables à l'utilisation du produit sont disponibles pendant la durée de la garantie du produit.

IAN : 509152_2507

Ⓡ Service France

Tel. : 0800 919 270

E-Mail : deltasport@lidl.fr

Ⓡ Service Suisse

Tel. : 0800 56 44 33

E-Mail : deltasport@lidl.ch

Ⓡ Service Belgique

Tel. : 0800 12089

E-Mail : deltasport@lidl.be

*n'est valable que pour la France

Gefeliciteerd!

Met uw aankoop hebt u voor een hoogwaardig artikel gekozen. Zorg ervoor dat u voor het eerste gebruik met het artikel vertrouwd raakt.



Lees hiervoor de volgende gebruiksaanwijzing zorgvuldig door.

Gebruik het artikel alleen zoals omschreven en voor het aangegeven doel. Bewaar deze gebruiksaanwijzing goed. Geef alle documenten mee als u het artikel aan iemand anders geeft.

Leveringsomvang (afb. A)

- 1 x Eurobox (1)
- 1 x wc-bril (2)
- 1 x vastestoffencontainer met afsluitdeksel (3)
- 1 x urinecontainer met schroefdop (4)
- 1 x gebruiksaanwijzing

Technische gegevens

Afmetingen totaal:
40 x 30 x 28 cm (l x b x h)
Volume vastestoffencontainer: 6,8 l
Volume urinecontainer: 5 l



Max. belasting:
110 kg



Productiedatum
(maand/jaar): 11/2025

Beoogd gebruik

Dit artikel is als toilet bestemd voor particulier gebruik op kampeerterreinen en niet voor commerciële doeleinden.

⚠ Veiligheidstips

Belangrijk: lees deze gebruiksaanwijzing zorgvuldig door en bewaar hem!

⚠ Levensgevaar!

- Laat kinderen nooit zonder toezicht alleen met het verpakkingsmateriaal. Er bestaat verstikkingsgevaar!

⚠ Kans op lichamelijk letsel!

- Let er voordat u het artikel gebruikt op of dit voldoende stabiliteit biedt.
- Plaats het artikel op een vlakke ondergrond.

- Het artikel mag alleen worden gebruikt onder toezicht van volwassenen en mag niet worden gebruikt als speelobject.
- Het artikel mag door slechts één persoon tegelijk worden gebruikt.
- Het artikel is geen klim- of speeltoestel! Zorg ervoor dat niemand, in het bijzonder kinderen, op het artikel gaat staan of zich eraan omhoogtrekt. Het artikel kan omvallen.
- Controleer het artikel voor elk gebruik op beschadigingen of slijtage. Controleer regelmatig of alle schroeven goed zijn aangedraaid!
- De rugleuning mag niet als zitting worden gebruikt.
- Ga nooit op het artikel staan.

Montage (afb. B)

1. Monteer het artikel zoals getoond in de afbeelding.
2. Plaats het artikel op een vlakke ondergrond.

Gebruik

Vastestoffencontainer (3)

- Plaats een passende afvalzak (niet meegeleverd) in de container.
- Gebruik kattengrit voor het binden van vaste stoffen.
- Sluit de container wanneer u deze niet gebruikt met het afsluitdeksel.
- Voer de vaste stoffen af via het huisafval.

Urinecontainer (4)

- Sluit de urinecontainer wanneer u deze niet gebruikt met de schroef dop (afb. B).
- Voer de urine af via de riolering.

Opslag, reiniging

Bewaar het artikel wanneer u dit niet gebruikt altijd droog en schoon op kamertemperatuur.

Reinig het artikel alleen met water en milde reinigingsmiddelen en veeg het vervolgens droog met een schoonmaakdoek.

Gebruik alleen een zachte spons of iets dergelijks om het artikel te reinigen. Anders kan er schade aan het oppervlak ontstaan. **BELANGRIJK!** Reinig nooit met agressieve reinigingsmiddelen.

Afvalverwerking



Voer het artikel en de verpakkingsmaterialen af in overeenstemming met de actuele lokale voorschriften. Berg verpakkingsmaterialen (zoals bv. foliezakjes) op buiten het bereik van kinderen. Bijkomende informatie over de afvoer van het onbruikbaar geworden artikel krijgt u bij uw gemeente- of stadsbestuur. Voer het artikel en de verpakking milieuvriendelijk af.



De recyclingcode dient om verschillende materialen voor recyclingdoel-einden te kenmerken. De code bestaat uit een recyclingsymbool voor de recyclingcyclus en een nummer dat het materiaal kenmerkt.

Opmerkingen over garantie en serviceafhandeling

Het artikel werd met de grootste zorgvuldigheid en onder permanent toezicht geproduceerd. De firma DELTA-SPORT HANDELSKONTOR GmbH verleent particuliere eindklanten op dit artikel drie jaar garantie, te rekenen vanaf de datum van aankoop (garantietermijn) en dit op grond van de volgende bepalingen. De garantie geldt alleen voor materiaal- en verwerkingsfouten. De garantie is niet van toepassing op onderdelen die aan een normale slijtage onderhevig zijn en daarom als slijtageonderdelen te beschouwen zijn (bv. batterijen) en evenmin op breekbare onderdelen zoals schakelaars of onderdelen die van glas gemaakt zijn.

Uit de garantie voortvloeiende claims zijn uitgesloten als het artikel onvakkundig, verkeerd of niet in het kader van de voorziene bepaling of in het kader van het voorziene gebruiksdoeleinde gebruikt werd of indien richtlijnen in de gebruiksaanwijzing niet in acht genomen werden, tenzij de eindklant aantoonbaar is dat er sprake is van een materiaal- of verwerkingsfout die niet op één van de hoger vermelde omstandigheden gebaseerd is. Uit de garantie voortvloeiende claims kunnen alleen tijdens de garantieperiode op vertoon van de originele kassabon ingediend worden. Gelieve daarom de originele kassabon te bewaren. De garantieperiode wordt door eventuele reparaties op grond van de garantie, wettelijke waarborg of coulance niet verlengd. Dit geldt ook voor vervangen en gerepareerde onderdelen.

Gelieve u bij klachten in eerste instantie tot de hieronder vermelde servicehotline te richten of met ons per e-mail contact op te nemen. Is er sprake van een garantiegeval, dan wordt het artikel door ons – naar onze keuze – voor u gratis gerepareerd, wordt het vervangen of wordt de aankoop som terugbetaald. Verdere rechten op grond van de garantie bestaan niet.

Uw wettelijke rechten, in het bijzonder rechten op garantie tegenover de betreffende verkoper, worden door deze garantie niet beperkt.

IAN: 509152_2507

Ⓡ BE Service België

Tel.: 0800 12089

E-Mail: deltasport@lidl.be

Ⓡ NL Service Nederland

Tel.: 0800 0249630

E-Mail: deltasport@lidl.nl

Gratulujemy!

Decydując się na ten produkt, otrzymują Państwo towar wysokiej jakości. Należy zapoznać się z produktem przed jego pierwszym użyciem.



Należy uważnie przeczytać następującą instrukcję użytkownika.

Produkt ten należy użytkować wyłącznie w opisany sposób oraz zgodnie ze wskazanym przeznaczeniem. Niniejszą instrukcję użytkownika należy przechowywać w bezpiecznym miejscu. Przekazując produkt innej osobie, należy upewnić się, że otrzyma ona także całą dokumentację dotyczącą produktu.

Zakres dostawy (rys. A)

- 1 x pojemnik eurobox (1)
- 1 x deska sedesowa (2)
- 1 x pojemnik na odpady stałe z pokrywą uszczelniającą (3)
- 1 x kanister na mocz z przykręcaną pokrywą (4)
- 1 x instrukcja użytkownika

Dane techniczne

Wymiary łącznie:

40 x 30 x 28 cm

(dł. x szer. x wys.)

Pojemność pojemnika na odpady stałe: 6,8 l

Pojemność kanistra na mocz: 5 l



Maksymalne obciążenie: 110 kg



Data produkcji (miesiąc/rok): 11/2025

Użytkowanie zgodne z przeznaczeniem

Produkt jest przeznaczony jako toaleta do prywatnego użytku na terenie kempingowym, a nie do użytku komercyjnego.

⚠ Wskazówki bezpieczeństwa

Ważne: należy uważnie przeczytać instrukcję użytkownika i koniecznie ją zachować!

⚠ Zagrożenie życia!

- Nigdy nie pozwalać, aby dzieci bez nadzoru miały dostęp do opakowania. Niebezpieczeństwo uduszenia!

⚠ Niebezpieczeństwo odniesienia obrażeń!

- Przed użyciem produktu zapewnić odpowiednią stabilność.
- Ustawić produkt na równym podłożu.
- Produkt może być używany jedynie pod nadzorem dorosłych, ale nie jako zabawka.
- Produkt może być używany tylko przez jedną osobę w tym samym czasie.
- Produkt nie służy do wspinania się ani zabawy! Żadne osoby, a w szczególności dzieci, nie powinny stawać ani podciągać się na tym produkcie. Produkt może się przewrócić.

- Przed każdym użyciem należy sprawdzić produkt pod kątem uszkodzeń lub zużycia. Należy regularnie sprawdzać, czy połączenia śrubowe dobrze się trzymają!
- Nie wolno wykorzystywać oparcia jako powierzchni do siedzenia.
- Nigdy nie stawać na produkcie.

Montaż (rys. B)

1. Zmontować produkt zgodnie z rysunkiem.
2. Ustawić produkt na równym podłożu.

Użytkowanie

Pojemnik na odpady stałe (3)

- Wyłożyć pojemnik odpowiednim workiem na odpady (brak w zakresie dostawy).
- W celu związania odpadów stałych używać żwirku dla kotów.
- Podczas nieużywania zamknąć pojemnik za pomocą pokrywy uszczelniającej.

- Odpady stałe zutylizować wraz z odpadami komunalnymi.

Kanister na mocz (4)

- Podczas nieużywania zamknąć kanister na mocz za pomocą przykręcanej pokrywy (rys. B).
- Zutylizować mocz w kanalizacji.

Przechowywanie, czyszczenie

Podczas nieużywania należy zawsze przechowywać produkt w suchym i czystym miejscu, w temperaturze pokojowej. Czyścić wyłącznie wodą i łagodnymi detergentami, a następnie wytrzeć do sucha ściereczką. Do czyszczenia nie używać wyłącznie miękkich gąbek itp. W przeciwnym razie może dojść do uszkodzenia powierzchni. **WAŻNE!** Nie czyścić przy użyciu ostrych środków czyszczących.

Uwagi odnośnie recyklingu



Artykuł i materiały opakowaniowe należy usunąć zgodnie z aktualnie obowiązującymi miejscowymi przepisami. Materiały opakowaniowe (np. worki foliowe) należy przechowywać w miejscu niedostępnym dla dzieci. Szczegółowe informacje na temat sposobów usuwania zużytego artykułu można uzyskać u władz gminnych i miejskich. Artykuł oraz opakowanie należy usunąć w sposób przyjazny dla środowiska.



Kod recyklingu służy do oznaczenia różnych materiałów nadających się do ponownego przetworzenia (recyklingu). Kod taki składa się z symbolu recyklingu odzwierciedlającego obieg materiałów do ponownego przetworzenia, a także z numeru, który jest oznaczeniem materiału.

Wskazówki dotyczące gwarancji i obsługi serwisowej

Artykuł został wyprodukowany z najwyższą starannością i pod stałą kontrolą. DELTA-SPORT HANDELSKONTOR GmbH przyznaje klientowi końcowemu na niniejszy artykuł trzy lata gwarancji od daty zakupu (okres gwarancyjny) z zastrzeżeniem poniższych postanowień. Gwarancja dotyczy wyłącznie wad materiałowych i wad wykonania. Gwarancja nie obejmuje części, które podlegają normalnemu zużyciu i z tego względu należy je traktować jako części zużywalne (np. baterie) i nie obejmuje części kruchych takich jak przełączniki ani części wykonanych ze szkła.

Wyklucza się roszczenia z tytułu niniejszej gwarancji w przypadku użycia artykułu w sposób niewłaściwy lub sprzeczny z jego przeznaczeniem lub w sposób wykraczający poza przewidziane przeznaczenie lub poza przewidziany zakres użytkowania lub jeśli wytyczne zawarte w instrukcji obsługi nie były przestrzegane, chyba że klient końcowy udowodni istnienie wady materiałowej lub wady wykonania, która nie wynika z podanych wyżej przyczyn. Roszczenia z tytułu gwarancji można zgłaszać wyłącznie w okresie gwarancyjnym za okazaniem oryginalnego dowodu zakupu. Prosimy zatem zachować oryginalny dowód zakupu! W przypadku jakichkolwiek reklamacji prosimy skontaktować się z nami najpierw za pośrednictwem podanej poniżej infolinii serwisowej lub drogą e-mailową.

W przypadku objętym gwarancją artykuł zostanie – według naszego uznania – bezpłatnie naprawiony, wymieniony lub nastąpi zwrot ceny zakupu. Z gwarancji nie wynikają żadne inne prawa.

Niniejsza gwarancja nie ogranicza Państwa ustawowych praw, w szczególności roszczeń gwarancyjnych wobec danego sprzedawcy.

W przypadku wymiany części lub całego artykułu okres gwarancji przedłuża się o trzy lata zgodnie z art. 581 § 1 kodeksu cywilnego. Po upływie czasu gwarancji powstałe naprawy są płatne.

IAN: 509152_2507

 Serwis Polska

Tel.: 22 397 4996

E-Mail: deltasport@lidl.pl

Srdečně blahopřejeme!
Svým nákupem jste se rozhodli pro kvalitní výrobek. Před prvním použitím se prosím seznamte s tímto výrobkem.



Pozorně si přečtete následující návod k použití.

Používejte tento výrobek pouze tak, jak je popsáno, a pro uvedené účely. Uschovejte si tento návod k použití pro budoucí použití. Pokud výrobek předáte třetí osobě, předejte jí i veškerou dokumentaci.

Obsah balení (obr. A)

- 1 x eurobox (1)
- 1 x sedátko toalety (2)
- 1 x nádoba na tuhý odpad s těsnícím víkem (3)
- 1 x kanystr na moč se šroubovacím víkem (4)
- 1 x návod k použití

Technické údaje

- Celkové rozměry:
40 x 30 x 28 cm (D x Š x V)
Objem nádoby na tuhý odpad: 6,8 l
Objem kanystru na moč: 5 l



Max. zatížení:
110 kg



Datum výroby
(měsíc/rok): 11/2025

Použití dle určení

Výrobek je určen jako toaleta pro kempování pro soukromé použití, a není vhodný pro komerční účely.

⚠ Bezpečnostní pokyny

Důležité: Přečtete si pozorně návod k použití a uschovejte si jej!

⚠ Nebezpečí ohrožení života!

- Nenechávejte děti nikdy bez dozoru s balicím materiálem. Nebezpečí udušení!

⚠ Nebezpečí poranění!

- Před použitím výrobku dejte pozor na správnou stabilitu.
- Výrobek postavte na rovný podklad.
- Výrobek se smí používat jen pod dozorem dospělých, a ne jako hračka.

- Výrobek smí používat v jednu dobu vždy jen jedna osoba.
- Výrobek není prolézačka ani hračka! Ujistěte se, že osoby, zejména děti, se na výrobek nestaví nebo po něm nešplhají. Výrobek se může převrhnout.
- Výrobek před každým použitím zkontrolujte, zda není poškozený nebo opotřebovaný. Zkontrolujte pravidelně pevné usazení a těsnění všech šroubových spojů!
- Opěradlo nesmí být použito k sezení.
- Nikdy nestoupejte na výrobek.

Sestavení (obr. B)

1. Sestavte výrobek podle obrázku.
2. Výrobek postavte na rovný podklad.

Použití

Nádoba na tuhý odpad (3)

- Vyložte nádobu vhodným sáčkem na odpad (není součástí obsahu balení).

- K vázání tuhého odpadu použijte kočičí stelivo.
- Pokud nádobu nepoužíváte, uzavřete ji těsnícím víkem.
- Tuhý odpad zlikvidujte jako součást domovního odpadu.

Kanistr na moč (4)

- Pokud kanistr na moč nepoužíváte, uzavřete jej šroubovacím víkem (obr. B).
- Moč zlikvidujte do kanalizace.

Uskladnění, čištění

Pokud výrobek nepoužíváte, skladujte jej vždy suchý a čistý při pokojové teplotě. Čistěte pouze vodou a jemným čisticím prostředkem a následně otřete do sucha hadříkem. K čištění používejte jen měkké houbičky nebo podobně. Jinak by mohlo dojít k poškození povrchu. **DŮLEŽITÉ!** K čištění nikdy nepoužívejte agresivní čisticí prostředky.

Pokyny k likvidaci



Výrobek a obalové materiály likvidujte podle aktuálních místních předpisů. Uchovávejte obalové materiály (jako např. fóliové sáčky) nedostupné pro děti. O možnostech likvidace vysloužilého výrobku se informujte u Vaší obecní nebo městské správy. Výrobek a obaly likvidujte ekologicky.



Recyklační kód slouží ke značení různých materiálů pro proces opětovného zhodnocení (recyklace). Kód sestává ze symbolu recyklace, který má odrážet proces zhodnocení, a čísla, které označuje materiál.

Pokyny k záruce a průběhu služby

Výrobek byl vyroben s velkou péčí a za stálé kontroly. DELTA-SPORT HANDELSKONTOR GmbH poskytuje koncovým privátním zákazníkům na tento výrobek tři roky záruky od data nákupu (záruční lhůta) podle následující ustanovení.

Záruka se týká pouze vad materiálu a závad ve zpracování. Záruka se nevztahuje na díly, které podléhají běžnému opotřebení, a proto je třeba je považovat za opotřebitelné díly (např. baterie), ani na křehké díly, jako jsou vypínače nebo díly ze skla. Nároky z této záruky jsou vyloučeny, pokud výrobek byl používán neodborně nebo nedovoleným způsobem nebo nikoli v rámci stanoveného účelu určení nebo předpokládaného rozsahu používání nebo nebyla dodržena zadání v návodu k obsluze, ledaže by koncový zákazník prokázal, že existuje vada materiálu nebo došlo k chybě ve zpracování, které nevyplývají z některé výše uvedených okolností. Nároky ze záruky lze uplatnit pouze v rámci záruční lhůty po předložení originálního pokladního dokladu. Proto si prosím uschovejte originál pokladního dokladu. Doba záruky se neprodlužuje případnými opravami na základě záruky, zákonné záruky nebo kulance.

Totéž platí také pro vyměněné a opravené díly.

Při reklamacích se prosím obračejte na níže uvedenou horkou linku servisu nebo se s námi spojte e-mailem. Pokud se vyskytne případ reklamace, výrobek Vám – dle naší volby – bezplatně opravíme, vyměníme nebo Vám vrátíme kupní cenu. Další práva ze záruky nevznikají.

Vaše zákonná práva, zejména nároky na zajištění záruky vůči konkrétnímu prodejci, nejsou touto zárukou omezena.

IAN: 509152_2507

 Servis Česko

Tel.: 800 143 873

E-Mail: deltasport@lidl.cz

Blahoželáme!

Svojím nákupom ste sa rozhodli pre kvalitný výrobok. Pred prvým použitím sa s výrobkom dôkladne oboznámte.



Pozorne si prečítajte tento návod na používanie.

Výrobok používajte len uvedeným spôsobom a na uvedený účel. Tento návod na používanie si dobre uschovajte. Pri odovzdávaní výrobku tretej osobe odovzdajte s výrobkom aj všetky podklady.

Rozsah dodávky (obr. A)

- 1 x eurobox (1)
- 1 x záchodové sedadlo (2)
- 1 x nádoba na tuhý odpad s tesniacim vekom (3)
- 1 x nádoba na moč so skrutkovacím vekom (4)
- 1 x návod na používanie

Technické údaje

Celkové rozmery:
40 x 30 x 28 cm (d x š x v)
Objem nádoby na tuhý odpad: 6,8 l
Objem nádoby na moč: 5 l



Max. záťaženie:
110 kg



Dátum výroby
(mesiac/rok): 11/2025

Určené použitie

Tento výrobok je určený ako toaleta na kempovanie na súkromné použitie a nie je určený na komerčné účely.

⚠ Bezpečnostné pokyny

Dôležité: Tento návod na používanie si starostlivo prečítajte a bezpodmienečne ho uschovajte!

⚠ Nebezpečenstvo ohrozenia života!

- Nikdy nenechávajte deti bez dozoru s obalovým materiálom. Hrozí nebezpečenstvo udusení!

⚠ Nebezpečenstvo poranenia!

- Pred použitím výrobku sa presvedčte o správnej stabilite.

- Výrobok položte na rovný podklad.
- Výrobok sa smie používať iba pod dozorom dospeléj osoby a nikdy nie ako hračka.
- Výrobok smie používať v rovnakom čase vždy len jedna osoba.
- Výrobok nie je preliezačka ani hracia zostava! Zabezpečte, aby sa na výrobok nestavali ani nešplhali žiadne osoby, najmä deti. Výrobok sa môže prevrátiť.
- Pred každým použitím skontrolujte, či výrobok nie je poškodený alebo opotrebovaný. Pravidelne kontrolujte pevné dotiahnutie všetkých skrutkových spojov!
- Operadlo sa nesmie používať na sedenie.
- Na výrobok sa nikdy nestavajte.

Montáž (obr. B)

1. Výrobok zložte tak, ako je znázornené na obrázku.
2. Výrobok položte na rovný podklad.

Použitie

Nádoba na tuhý odpad (3)

- Do nádoby vložte vhodné vrecko na odpad (nie je v rozsahu dodávky).
- Na absorbovanie tuhého odpadu používajte stelivo pre mačky.
- Ak nádobu nepoužívate, zatvorte ju tesniacim vekom.
- Tuhý odpad zlikvidujte spolu s domovým odpadom.

Nádoba na moč (4)

- Ak nádobu na moč nepoužívate, zatvorte ju skrutkovacím vekom (obr. B).
- Moč zlikvidujte prostredníctvom kanalizácie.

Skladovanie, čistenie

Pri nepoužívaní skladujte výrobok vždy suchý a čistý pri izbovej teplote.

Čistite iba vodou a jemným čistiacimi prostriedkami a potom výrobok utrite dosucha čistiacou handričkou. Na čistenie používajte len mäkké špongie alebo podobné pomôcky.

V opačnom prípade môže dôjsť k poškodeniu povrchu. **DÔLEŽITÉ!** Výrobok nikdy nečistite ostrými čistiacimi prostriedkami.

Pokyny k likvidácii



Výrobok a obalový materiál zlikvidujte podľa aktuálnych miestnych predpisov. Obalový materiál (ako napr. fóliové vrecká) uschovajte mimo dosahu detí. Ďalšie informácie o možnostiach likvidácie zastaraného výrobku dostanete na svojej obecnej alebo mestskej správe. Výrobok a obal zlikvidujte ekologicky.



Recyklačný kód slúži na označenie rôznych materiálov za účelom vrátenia do kolobehu opätovného používania (recyklácia). Kód pozostáva z recyklačného symbolu pre zobrazenie kolobehu opätovného používania a čísla, ktoré označuje materiál.

Pokyny k záruke a priebehu servisu

Výrobok bol vyrobený veľmi starostlivo a pod stálou kontrolou. Na tento výrobok poskytuje DELTA-SPORT HANDELSKONTOR GmbH súkromným koncovým užívateľom trojročnú záruku odo dňa kúpy (záručná lehota) po splnení nasledovných podmienok. Záruka platí len na chyby materiálu a spracovania. Záruka sa nevzťahuje na diely, ktoré podliehajú bežnému opotrebovaniu a preto sa považujú za diely podliehajúce opotrebovaniu (napr. batérie) alebo krehké diely, ako sú spínače alebo diely vyrobené zo skla. Nároky z tejto záruky zanikajú, keď sa výrobok používal neodborne alebo nesprávne, mimo určenia na používanie alebo určeného rozsahu používania alebo neboli dodržané pokyny návodu na obsluhu, s výnimkou, že koncový užívateľ preukáže, že ide o chybu materiálu alebo spracovania, ktorá nebola spôsobená niektorou z hore uvedených okolností.

Záruku je možné uplatniť len počas záručnej lehoty po predložení originálu pokladničného dokladu. Originál pokladničného dokladu preto prosím uschovajte. Záručná doba sa kvôli prípadným záručným opravám, zákonnej záruke alebo ako obchodné gesto nepredlžuje. Platí to aj pre vymenené a opravené diely.

Pri reklamáciách sa prosím najskôr obráťte na dole uvedenú Service-Hotline alebo sa s nami spojte prostredníctvom e-mailu. Ak sa jedná o záručný prípad, výrobok – podľa našej voľby – bezplatne opravíme, vymeníme alebo vrátime kúpnu cenu. Ďalšie práva zo záruky nevyplývajú.

Vaše zákonné práva, hlavne nároky na záručné plnenie voči príslušnému predajcovi, nie sú touto zárukou obmedzené.

IAN: 509152_2507

SK Servis Slovensko

Tel.: 0850 232001

E-Mail: deltasport@lidl.sk

¡Enhorabuena!

Con su compra se ha decidido por un artículo de gran calidad. Familiarícese con el artículo antes de usarlo por primera vez.



Para ello, lea detenidamente las siguientes instrucciones de uso.

Use el artículo solo de la forma descrita y para los campos de aplicación indicados. Conserve estas instrucciones de uso a buen recaudo. Entregue todos los documentos en caso de traspasar el artículo a terceros.

Alcance de suministro (Fig. A)

- 1 Eurobox (1)
- 1 asiento de inodoro (2)
- 1 contenedor de sólidos con tapa de sellado (3)
- 1 bidón de orina con tapa de rosca (4)
- 1 instrucciones de uso

Datos técnicos

Dimensiones totales:
40 x 30 x 28 cm (L x An x Al)
Volumen del contenedor de sólidos: 6,8 l

Volumen del bidón de orina:
5 l



Carga máx.:
110 kg



Fecha de fabricación
(mes/año): 11/2025

Uso previsto

Este artículo está destinado para el uso particular como inodoro para el camping y no está previsto para fines comerciales.

⚠ Indicaciones de seguridad

Importante: Lea detenidamente estas instrucciones de uso. ¡Es imprescindible conservarlas!

⚠ ¡Peligro de muerte!

- Nunca deje a niños sin supervisión con el material de embalaje. Existe peligro de asfixia.

⚠ ¡Peligro de lesiones!

- Antes de usar el artículo, verifique que la estabilidad sea correcta.

- Coloque el artículo sobre una superficie plana.
- El artículo se debe usar solo bajo la supervisión de adultos y no como juguete.
- El artículo solo debe ser usado por una persona a la vez.
- ¡El artículo no es un juguete ni se debe usar para escalar! Asegúrese de que ninguna persona, en especial niños, se ponga de pie sobre el artículo ni se suba a él. El artículo se puede caer.
- Compruebe antes de cada uso que el artículo no presenta daños ni desgaste. ¡Compruebe con regularidad que todas las conexiones atornilladas estén firmemente apretadas!
- El respaldo no se debe usar como superficie para sentarse.
- No se coloque nunca de pie sobre el artículo.

Montaje (Fig. B)

1. Monte el artículo tal y como se muestra en la figura.
2. Coloque el artículo sobre una superficie plana.

Utilización

Contenedor de sólidos (3)

- Forre el contenedor con una bolsa de basura apropiada (no incluida en el alcance de suministro).
- Utilice arena para gatos para aglutinar los sólidos.
- Cierre el contenedor de sólidos con la tapa de sellado cuando no se utilice.
- Deseche los sólidos con la basura doméstica.

Bidón de orina (4)

- Cierre el bidón de orina con la tapa de rosca cuando no se utilice (Fig. B).
- Deseche la orina a través del alcantarillado.

Almacenamiento, limpieza

Si no va a utilizarlo, almacene siempre el artículo seco y limpio y a temperatura ambiente.

Limpie solo con agua y productos de limpieza suaves y después seque con un paño de limpieza. Para la limpieza, utilice únicamente esponjas suaves o algo similar.

De lo contrario, la superficie puede sufrir daños.

¡IMPORTANTE! No lo limpie con productos de limpieza agresivos.

Indicaciones para la eliminación



Elimine el artículo y los materiales de embalaje conforme a la correspondiente normativa local vigente. Guarde el material de embalaje (como, p. ej., las bolsas de plástico) fuera del alcance de los niños. En su administración local o municipal podrá obtener más información sobre la eliminación del artículo usado.

Elimine el artículo y el embalaje de forma respetuosa con el medio ambiente.



El código de reciclaje se emplea para señalar los diferentes materiales para su retorno al ciclo de reciclaje. El código se compone de un símbolo de reciclaje para el ciclo de aprovechamiento y un número que señala el material.

Indicaciones relativas a la garantía y la gestión de servicios

El artículo ha sido fabricado con gran esmero y sometido a controles constantes. Para el mismo, DELTA-SPORT HANDELSKONTOR GmbH ofrece a los clientes finales particulares una garantía de tres años a contar desde la fecha de compra (periodo de garantía) con arreglo a las condiciones que se exponen a continuación. La garantía tiene validez únicamente para fallos del material y fabricación.

La garantía no cubre las piezas sometidas a un desgaste normal y se consideren por ello piezas de desgaste (p. ej., pilas) así como tampoco a piezas frágiles como interruptores o piezas fabricadas en vidrio o cristal.

Se excluyen derechos derivados de esta garantía, si se ha realizado un uso incorrecto o abusivo del artículo o que no se encuentre dentro del marco del uso o ámbito de uso previstos o si no se ha observado lo recogido en el manual de instrucciones, a no ser que el cliente final demuestre que existen fallos del material o fabricación no derivados de una de las circunstancias expuestas anteriormente.

Las demandas derivadas de la garantía sólo podrán presentarse dentro del periodo de garantía exhibiendo el comprobante de compra original. Le rogamos, por ello, que conserve el comprobante de compra original.

El periodo de garantía no se verá prolongado por ningún tipo de reparación realizada con motivo de la garantía, la garantía legal o como gesto de buena voluntad. Esto se aplica también a las piezas sustituidas o reparadas. Por favor, dirija sus quejas primero a la línea telefónica del servicio de atención al cliente que se indica a continuación o póngase en contacto con nosotros por correo electrónico. Si el caso está cubierto por la garantía, a nuestra elección, repararemos o cambiaremos gratuitamente el artículo o le restituiremos el precio de compra del mismo. De la garantía no se derivan otros derechos.

Esta garantía no limitará sus derechos legales, especialmente los derechos de garantía frente al vendedor correspondiente.

IAN: 509152_2507

 Servicio España
Tel.: 900 984 989
E-Mail: deltasport@lidl.es

Hjertelig tillykke!

Du har valgt at købe et kvalitetsprodukt. Lær produktet at kende, inden du bruger det første gang.



Det gør du ved at læse nedenstående brugervejledning omhyggeligt.

Brug kun produktet som beskrevet og til de angivne anvendelsesområder. Opbevar denne brugervejledning et sikkert sted. Udlever også alle dokumenter, hvis produktet videregives til en tredjepart.

Leveringsomfang (fig. A)

- 1 x Eurobox (1)
- 1 x toiletsæde (2)
- 1 x faststofbeholder med forseglingslåg (3)
- 1 x urindunk med skruelåg (4)
- 1 x brugervejledning

Tekniske data

Mål i alt: 40 x 30 x 28 cm
(l x b x h)

Volumen faststofbeholder:
6,8 l

Volumen urindunk: 5 l



Maks. belastning:
110 kg



Fremstillingsdato
(måned/år): 11/2025

Bestemmelsesmæssig brug

Denne artikel er beregnet som toilet til privat campingbrug og ikke til erhvervsmæssige formål.

⚠ Sikkerhedsanvisninger

Vigtigt: Læs denne brugervejledning omhyggeligt, og opbevar den til senere brug!

⚠ Livsfare!

- Lad aldrig børn være alene med emballagematerialet. Der er kvælningsfare!

⚠ Fare for kvæstelser!

- Sørg for, at artiklen er stabil inden brug.
- Stil artiklen på et jævnt underlag.
- Artiklen må kun anvendes under opsyn af voksne og er ikke beregnet til brug som legetøj.

- Artiklen må kun anvendes af én person på samme tid.
- Artiklen er ikke beregnet til at klatre på eller lege med! Sørg for, at personer, især børn, ikke står på artiklen eller løfter sig op i den. Artiklen kan vælte.
- Kontroller artiklen for skader og slitage inden hver brug. Kontroller regelmæssigt, at alle skrueforbindelser sidder fast!
- Ryglænet må ikke benyttes til at sidde på.
- Stil dig ikke på artiklen.

Samling (fig. B)

1. Saml artiklen, som vist på figuren.
2. Stil artiklen på et jævnt underlag.

Brug

Faststofbeholder (3)

- Beklæd beholderen med en passende affaldspose (medfølger ikke ved levering).
- Brug kattegrus til at binde faste stoffer.

- Luk beholderen med forseglingslåget, når den ikke er i brug.
- Bortskaf de faste stoffer sammen med husholdningsaffaldet.

Urindunk (4)

- Luk urindunken med skruelåget, når den ikke er i brug (fig. B).
- Bortskaf urinen via kloaksystemet.

Opbevaring, rengøring

Opbevar altid artiklen tør og ren ved stuetemperatur, når den ikke er i brug. Rengør kun med vand og mildt rengøringsmiddel, og tør efter med et viskestykke. Anvend kun bløde svampe eller lignende til rengøring. Ellers kan overfladen blive beskadiget. VIGTIGT! Må aldrig rengøres med skrappe rengøringsmidler.

Henvisninger vedr. bortskaffelse



Bortskaf artiklen og emballagematerialerne i henhold til aktuelle, lokale forskrifter. Opbevar emballagematerialer (som f.eks. folieposer) utilgængeligt for børn. Yderligere informationer om bortskaffelse af den udtjente artikel kan indhentes hos kommunen. Bortskaf artiklen og emballagen på en miljøvenlig måde.



Genbrugskoden tjener til identifikation af forskellige materialer med hensyn til tilbageførsel til genanvendelseskredsløbet (recycling). Koden består af et genbrugssymbol, som afspejler genanvendelseskredsløbet, og et tal, der identificerer materialet.

Oplysninger om garanti og servicehåndtering

Varen er fremstillet med største omhu og under løbende kontrol. DELTA-SPORT HANDELSKONTOR GmbH yder private slutkunder tre års garanti på varen fra købsdato (Garantifrist) i henhold til følgende bestemmelser. Garantien gælder kun for materiale- og fremstillingsfejl. Garantien dækker ikke dele, der udsættes for normal slitage og derfor må betragtes som sliddele (f.eks. batterier) eller skrøbelige dele såsom afbrydere eller dele, der er fremstillet af glas. Garantien kan ikke gøres gældende, hvis varen er blevet anvendt ukorrekt eller uagtsomt eller til andre formål end det tilsigtede eller i det tilsigtede omfang. Garantien bortfalder ligeledes ved manglende overholdelse af anvisningerne i betjeningsvejledningen. Kunden skal kunne påvise, at der er tale om materiale- eller fremstillingsfejl og ikke fejl som følge af ovenstående omstændigheder.

Garantien kan kun gøres gældende i garantiperioden mod fremvisning af original kvittering. Gem derfor den originale kvittering. Garantiperioden forlænges ikke i tilfælde af reparation i henhold til garantien, den lovpligtige garanti eller pr. kulance. Dette gælder også for udskiftede og reparerede dele.

I tilfælde af klager er det muligt at kontakte nedenstående servicelinje eller kontakte os pr. e-mail. Ved garantisager vil vi efter eget skøn reparere varen uden beregning, ombytte varen eller refundere købsprisen. Der er ingen yderligere rettigheder under garantien. Dine lovmæssige rettigheder, herunder navnlig garantikrav over for sælger, indskrænkes ikke som følge af denne garanti.

IAN: 509152_2507

Ⓜ Service Danmark

Tel.: 32 710005

E-Mail: deltasport@lidl.dk

Congratulazioni!

Avete acquistato un articolo di alta qualità. Consigliamo di familiarizzare con l'articolo prima di cominciare ad utilizzarlo.



Leggere attentamente le seguenti istruzioni d'uso.

Utilizzare l'articolo solo nel modo descritto e per gli ambiti di applicazione indicati. Conservare accuratamente queste istruzioni d'uso. In caso di trasferimento dell'articolo a terzi, consegnare tutti i documenti insieme all'articolo.

Contenuto della fornitura (fig. A)

- 1 x Eurobox (1)
- 1 x sedile del water (2)
- 1 x contenitore solido con coperchio a tenuta (3)
- 1 x contenitore per l'urina con coperchio avvitabile (4)
- 1 x istruzioni d'uso

Dati tecnici

Misure complessive:
40 x 30 x 28 cm (L x l x A)

Volume del contenitore solido: 6,8 l

Volume del contenitore urina: 5 l



Carico massimo:
110 kg



Data di produzione
(mese/anno): 11/2025

Uso conforme alla destinazione

Questo articolo è destinato unicamente all'uso come toilette per il campeggio in ambito privato e non per finalità commerciali.

⚠️ Indicazioni di sicurezza

Importante: leggere attentamente queste istruzioni d'uso e conservarle.

⚠️ Pericolo di morte!

- Tenere il materiale di imballaggio fuori dalla portata dei bambini. Rischio di soffocamento!

⚠️ Pericolo di lesioni!

- Prima di usare l'articolo, assicurarsi che sia stabile.

- Collocare l'articolo su una superficie piana.
- Questo articolo non è un giocattolo e deve essere utilizzato esclusivamente sotto la supervisione di un adulto.
- L'articolo deve essere sempre utilizzato solo da una persona alla volta.
- L'articolo non è una struttura per arrampicarsi o per giocare. Assicurarsi che le persone, in particolare i bambini, non usino l'articolo per sollevarsi né vi salgano in piedi. L'articolo può rovesciarsi.
- Prima di ogni uso, controllare se l'articolo presenta danni o segni d'usura. Controllare regolarmente che tutte le avvitature siano salde!
- Lo schienale non va usato come seduta.
- Non salire mai in piedi sull'articolo.

Assemblaggio (fig. B)

1. Montare l'articolo come indicato nella figura.

2. Collocare l'articolo su una superficie piana.

Uso

Contenitore solido (3)

- Inserire nel contenitore un sacchetto delle immondizie adatto (non incluso nel contenuto della fornitura).
- Usare lettiera per gatti per agglomerare i solidi.
- Quando non in uso, chiudere il contenitore con il coperchio a tenuta.
- Smaltire i solidi con i rifiuti domestici.

Contenitore per l'urina (4)

- Quando non in uso, chiudere il contenitore per l'urina con il coperchio avvitabile (fig. B).
- Smaltire l'urina attraverso il sistema fognario.

Conservazione, pulizia

In caso di mancato utilizzo, riporre l'articolo a temperatura ambiente in un luogo asciutto e pulito.

Pulire solo con acqua e detergente delicato, quindi asciugare con un panno. Per la pulizia utilizzare solo spugne morbide o simili. In caso contrario, la superficie potrebbe danneggiarsi.

IMPORTANTE! Non utilizzare mai detergenti aggressivi.

Smaltimento



Smaltire l'articolo e i materiali della confezione nel rispetto delle attuali normative locali. Conservare i materiali della confezione (come ad es. i sacchetti) in modo che non siano raggiungibili per i bambini. Presso la propria amministrazione comunale o cittadina è possibile ottenere ulteriori informazioni sullo smaltimento dell'articolo alla fine del suo periodo di impiego. Smaltire l'articolo e la confezione nel rispetto dell'ambiente.



Il codice di riciclaggio serve per indicare i diversi materiali per il loro ritorno al ciclo di riutilizzo (recycling). Il codice è composto da un simbolo di riciclaggio per il ciclo di riutilizzo e da un numero che contraddistingue il materiale.

Avvertenze sulla garanzia e sulla gestione dei servizi di assistenza

L'articolo è stato prodotto con la massima cura e sotto un continuo controllo. DELTA-SPORT HANDELS-KONTOR GmbH concede ai client finali privati, su questo articolo, tre anni di garanzia dalla data di acquisto (termine di garanzia) sulla base delle seguenti disposizioni.

*La garanzia vale solo per i vizi di materiale e di lavorazione. La garanzia non si estende alle parti soggette ad un normale degradamento e che siano quindi da considerarsi come pezzi soggetti a usura (p. es. le batterie) né ai pezzi fragili come ad es. interruttori oppure pezzi in vetro.

****La garanzia vale per difetti del materiale o di fabbricazione. Questa garanzia non si estende a componenti del prodotto esposti a normale logorio, che possono pertanto essere considerati come componenti soggetti a usura (esempio capacità della batteria, calcificazione, lampade, pneumatici, filtri, spazzole...). La garanzia non si estende altresì a danni che si verificano su componenti delicati (esempio interruttori, batterie, parti realizzate in vetro, schermi, accessori vari) nonché a danni derivanti dal trasporto o altri incidenti.**

Dalla presente garanzia sono escluse le richieste legate a casi di utilizzo non conforme oppure di abuso dell'articolo, oppure di utilizzo avvenuto non nell'ambito delle condizioni previste oppure del campo di impiego previsto, oppure in caso di non osservanza delle direttive riportate nelle istruzioni d'uso, a meno che il cliente non

dimostri che sussista un vizio di materiale o di lavorazione che non sia riconducibile ad una delle circostanze riportate sopra.

Le richieste di garanzia possono essere avanzate solo entro il relativo termine, su presentazione dello scontrino originale di acquisto. Si prega quindi di conservare lo scontrino originale. Il termine di garanzia non sarà prolungato a seguito di eventuali riparazioni effettuate sulla base della garanzia, della garanzia obbligatoria prevista per legge oppure di acondiscendenza.

Ciò vale anche per le parti sostituite oppure riparate.

In caso di contestazione rivolgersi dapprima alla hotline di assistenza sotto indicata oppure mettersi in contatto con noi via e-mail. Laddove sussista un caso coperto dalla garanzia, l'articolo sarà - a nostra discrezione - da noi riparato gratuitamente, sostituito oppure sarà rimborsato il prezzo di acquisto.

Non sussistono ulteriori diritti derivanti dalla garanzia. I vostri diritti giuridici, in particolare i diritti di garanzia obbligatoria prevista dalla legge nei confronti del relativo venditore, non sono limitati dalla presente garanzia.

IAN: 509152_2507

IT Assistenza Italia

Tel.: 800781188

E-Mail: deltasport@lidl.it

CH Assistenza Svizzera

Tel.: 0800 56 44 33

E-Mail: deltasport@lidl.ch

MT Assistenza Malta

Tel.: 80062230

E-Mail:

deltasport@lidl.com.mt

*si applica solo alla Svizzera/
Malta

**si applica solo all'Italia

Szívből gratulálunk!
Vásárlásával kiváló minőségű
terméket választott. Haszná-
latba vétele előtt ismerkedjen
meg a termékkel.



**Figyelmesen olvassa el
az alábbi használati
útmutatót.**

A terméket kizárólag az itt is-
mertetett módon, a rendelteté-
sének megfelelően használja.
Gondosan őrizze meg a hasz-
nálati útmutatót. A termék
továbbadásakor adja át az
összes kapcsolódó dokumen-
tumot is.

Csomag tartalma (A ábra)

- 1 x Eurobox (1)
- 1 x WC-ülőke (2)
- 1 x szilárdanyagtartály
tömítőszalaggal ellátott
fedéllel (3)
- 1 x vizelettartály csavaros
fedéllel (4)
- 1 x használati útmutató

Műszaki adatok

Az összeszerelt termék
méretei: 40 x 30 x 28 cm
(H x SZÉ x MA)

A szilárdanyagtartály
űrtartalma: 6,8 l
A vizeletgyűjtő tartály
űrtartalma: 5 l



Max. teherbírás:
110 kg



Gyártási dátum
(hónap/év): 11/2025

Rendeltetészerű használat

Ez a kemping-WC céljára
tervezett termék magáncé-
lú felhasználásra alkalmas,
üzleti, kereskedelmi célú
használatra nem.

⚠ Biztonsági utasítások

**Fontos: figyelmesen olvas-
sa el és feltétlenül őrizze
meg a használati útmu-
tatót!**

⚠ Életveszély!

- Soha ne hagyjon gyer-
meket felügyelet nélkül
a csomagolóanyaggal.
Légutak külső elzáródása
miatti fulladásveszély!

⚠ Balesetveszély!

- Használat előtt ellenőrizze a termék megfelelő stabilitását.
- A terméket sík felületre állítsa.
- A terméket csak felnőtt felügyelete mellett szabad használni, játékszerként pedig soha.
- A terméket egyszerre mindig csak egy személy használhatja.
- A termék nem mászóalkalmatosság és nem játékszer! Gondoskodjon arról, hogy a termékre senki ne álljon fel, és azon senki se húzódkodjon fel, különösen a gyerekek ne. A termék felborulhat.
- Minden használat előtt ellenőrizze a termék épségét, illetve elhasználódását. Rendszeresen ellenőrizze valamennyi csavarkötés megfelelő rögzítését!
- Ne üljön soha fel a háttámlára.
- Soha ne álljon fel a termékre.

Összeszerelés (B ábra)

1. Szerelje össze a terméket az ábrán látható módon.
2. A terméket sík felületre állítsa.

Használat

Szilárdanyagtartály (3)

- Bélelje ki a tartályt egy megfelelő méretű szemeteszacskóval (a csomag nem tartalmazza).
- A szilárdanyagok megkötéséhez használjon macskaalmot.
- Amikor a tartály épp nincs használatban, azt zárja le a tömítőszalaggal ellátott fedővel.
- A szilárdanyag a háztartási szemétbe kidobható.

Vizelettartály (4)

- Amikor a tartály épp nincs használatban, azt zárja le a csavaros fedővel (B ábra).
- A vizelet a csatornahálózatba önthető.

Tárolás, tisztítás

A terméket mindig száraz, tiszta és szobahőmérsékletű helyen tárolja, ha azt nem használja.

Csak vízzel és kímélő tisztítószerrel tisztítsa, majd törülközővel törölje szárazra. A tisztításhoz csak puha szivacsot vagy hasonlót használjon.

Egyébként kárt tehet a felületben.

FONTOS! Ne használjon éles tisztítószerket a tisztításhoz.

Tudnivalók a hulladékkezelésről



A terméket és a csomagolóanyagokat a hatályos helyi előírásoknak megfelelően semmisítse meg. A csomagolóanyagokat (például fóliatasakokat) tartsa távol a gyermekektől. Az elhasznált termék ártalmatlanításával kapcsolatos további információkat a települési vagy városi önkormányzattól tudhatja meg.

A terméket és a csomagolást környezetkímélő módon kell ártalmatlanítani.



Az újrahasznosítási kód az újrafelhasználási ciklusba való visszavezetésre (újrahasznosítás) szánt különböző anyagok azonosítására szolgál. A kód az újrahasznosítási ciklus újrahasznosítási szimbólumából és az anyagot azonosító számból áll.

A garanciával és a szerviz lebonyolításával kapcsolatos útmutató

A termék nagy gondossággal és állandó ellenőrzés mellett készült.

A DELTA-SPORT HANDELSKONTOR GmbH privát végső felhasználóknak a vásárlás dátumától számított három év (garancia időtartama) garanciát ad erre a termékre a következő rendelkezések szerint. A garancia csak anyaghibára és feldolgozási hibára érvényes.

A garancia nem terjed ki a szokásos elhasználódásnak kitett, ezért kopó alkatrésznek tekintendő alkatrészekre (pl. elemek), valamint a törékeny alkatrészekre sem, például a kapcsolókra vagy az üvegből készült alkatrészekre.

Kizárásra kerül a garanciaigény, ha a terméket szakszerűtlenül vagy helytelenül, nem rendeltetésszerűen vagy nem az előírányzott felhasználási körben használták, vagy figyelmen kívül hagyták a kezelési útmutató előírásait, kivéve, ha a végső felhasználó bizonyítja, hogy olyan anyag- vagy feldolgozási hiba áll fenn, amely nem a fent említett körülmények valamelyikéből ered.

A garanciaigény csak a garancia időtartamán belül, az eredeti pénztári bizonylat bemutatásával érvényesíthető. Ezért kérjük, őrizze meg az eredeti pénztári bizonylatot.

A garancia, a törvényes garancia vagy a méltányosság alapján végzett esetleges javítások a garancia időtartamát nem hosszabbítják meg. Ez vonatkozik a kicserélt és javított alkatrészekre is.

Kérjük, hogy reklamáció esetén először az alábbi szervizvonalat hívja, vagy e-mailen keressen minket. Garanciális esetekben a terméket saját döntésünk alapján ingyenesen megjavítjuk, kicseréljük vagy megtérítjük a vételárat. A garanciából további jogok nem következnek.

A jelen garancia nem korlátozza az Ön törvényes jogait, különösen a mindenkori értékesítővel szembeni garanciaigényét.

IAN: 509152_2507

 Szerviz Magyarország
Tel.: 06800 21225
E-Mail: deltasport@lidl.hu

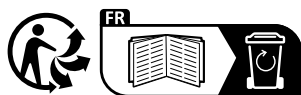

DELTA-SPORT HANDELSKONTOR GMBH

Wragekamp 6 • 22397 Hamburg
GERMANY

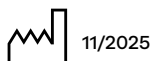

Delta-Sport-Nr.: CT-15992

IAN 509152_2507

8