



KNET-SET EISMASCHINE

DE AT CH

KNET-SET EISMASCHINE

Gebrauchsanweisung

FR CH

SET DE PÂTE À MODELER GLACIER

Notice d'utilisation

IT CH

SET PASTA DA MODELLARE - GELATIERA

Istruzioni d'uso



IAN 425800_2301

DE AT CH
FR IT



PDF ONLINE

www.lidl-service.com

DELTA-SPORT HANDELSKONTOR GMBH
Wragekamp 6 • DE-22397 Hamburg
GERMANY

06/2023
Delta-Sport-Nr.: KS-9570

03.08.2023 / AM 8:14

IAN 425800_2301

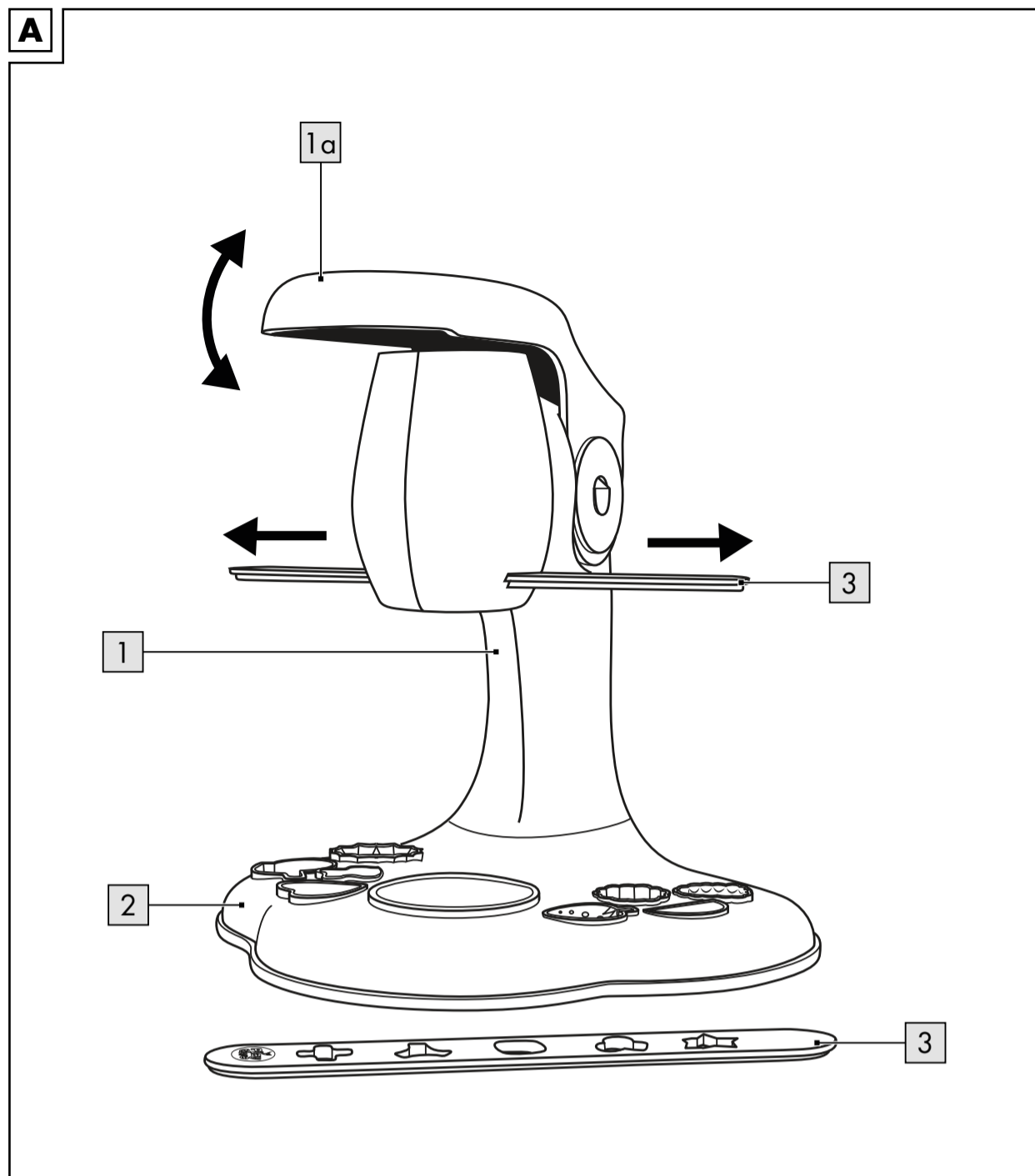

Herzlichen Glückwunschl

Mit Ihrem Kauf haben Sie sich für einen hochwertigen Artikel entschieden. Machen Sie sich vor der ersten Verwendung mit dem Artikel vertraut.

Lesen Sie hierzu aufmerksam die nachfolgende Gebrauchsanweisung.

Benutzen Sie den Artikel nur wie beschrieben und für die angegebenen Einsatzbereiche. Bewahren Sie diese Gebrauchsanweisung gut auf. Händigen Sie alle Unterlagen bei Weitergabe des Artikels an Dritte ebenfalls mit aus.

Lieferumfang

4 x Knete in Dose à 56 g
1 x Eismaschine (1)
1 x Basis (2)
2 x Waffelbecher
2 x Eisbecher
2 x Schüssel
2 x Löffel
1 x Waffelform rechteckig (2-teilig)
1 x Waffelform herzförmig
2 x Teigformer (3)
1 x Modelliermesser
1 x Modellierstab
1 x Gebrauchsanweisung

Technische Daten

Gesamtgewicht Knete:
ca. 224 g (je 56 g pro Dose)

Herstellungsdatum (Monat/Jahr):
06/2023

Hiermit erklärt Delta-Sport Handelskontor GmbH, dass dieser Artikel mit den folgenden grundlegenden Anforderungen und den übrigen einschlägigen Bestimmungen übereinstimmt:

2009/48/EG - Spielzeug-Richtlinie

Bestimmungsgemäße Verwendung

Dieser Artikel ist als Spielzeug für Kinder ab 3 Jahren für den privaten Gebrauch konzipiert.

Sicherheitshinweise

- Achtung. Nicht für Kinder unter 36 Monaten geeignet. Erstickengefahr. Kleine Teile.
- Kinder dürfen nur unter Aufsicht von Erwachsenen mit dem Artikel spielen.

DE/AT/CH

DE/AT/CH

Lagerung, Reinigung

Lagern Sie den Artikel bei Nichtbenutzung immer trocken und sauber bei Raumtemperatur. Die Knete nie mit scharfen Reinigungsmitteln oder Wasser reinigen. Entfernen Sie von den Einzelteilen eventuelle Knetreste und -rückstände mit warmem Wasser. Trocknen Sie die Einzelteile nach der Reinigung gut ab. Vor Hitze und direkter Sonneneinstrahlung schützen. Bewahren Sie die Knete verschlossen in den Dosen auf.

Hinweise zur Entsorgung

Entsorgen Sie den Artikel und die Verpackungsmaterialien entsprechend den aktuellen örtlichen Vorschriften. Bewahren Sie Verpackungsmaterialien (wie z. B. Folienbeutel) für Kinder unerreichbar auf. Weitere Informationen zur Entsorgung des ausgedienten Artikels erhalten Sie bei Ihrer Gemeinde- oder Stadtverwaltung. Entsorgen Sie den Artikel und die Verpackung umweltschonend.



Der Recycling-Code dient der Kennzeichnung verschiedener Materialien zur Rückführung in den Wiederverwertungskreislauf (Recycling). Der Code besteht aus einem Recyclingsymbol für den Verwertungskreislauf und einer Nummer, die das Material kennzeichnet.

Hinweise zur Garantie und Serviceabwicklung

Der Artikel wurde mit großer Sorgfalt und unter ständiger Kontrolle produziert. DELTA-SPORT HANDELSKONTOR GmbH räumt privaten Endkunden auf diesen Artikel drei Jahre Garantie ab Kaufdatum (Garantiefrist) nach Maßgabe der folgenden Bestimmungen ein. Die Garantie gilt nur für Material- und Verarbeitungsfehler. Die Garantie erstreckt sich nicht auf Teile, die der normalen Abnutzung unterliegen und deshalb als Verschleißteile anzusehen sind (z. B. Batterien) sowie nicht auf zerbrechliche Teile, z. B. Schalter, Akkus oder Teile, die aus Glas gefertigt sind. Ansprüche aus dieser Garantie sind ausgeschlossen, wenn der Artikel unsachgemäß oder missbräuchlich oder nicht im Rahmen der vorgesehenen Bestimmung oder des vorgesehenen Nutzungsumfangs verwendet wurde oder Vorgaben in der Anleitung/Anweisung nicht beachtet wurden, es sei denn, der Endkunde weist nach, dass ein Material- oder Verarbeitungsfehler vorliegt, der nicht auf einem der vorgenannten Umstände beruht.

Ansprüche aus der Garantie können nur innerhalb der Garantiefrist unter Vorlage des Originalkassenbelegs geltend gemacht werden. Bitte bewahren Sie deshalb den Originalkassenbeleg auf. Die Garantiefrist wird durch etwaige Reparaturen aufgrund der Garantie, gesetzlicher Gewährleistung oder Kulanz nicht verlängert. Dies gilt auch für ersetzte und reparierte Teile.

Bitte wenden Sie sich bei Beanstandungen zunächst an die untenstehende Service-Hotline oder setzen Sie sich per E-Mail mit uns in Verbindung. Liegt ein Garantiefall vor, wird der Artikel von uns - nach unserer Wahl - für Sie kostenlos repariert, ersetzt oder der Kaufpreis erstattet. Weitere Rechte aus der Garantie bestehen nicht. Ihre gesetzlichen Rechte, insbesondere Gewährleistungsansprüche gegenüber dem jeweiligen Verkäufer, werden durch diese Garantie nicht eingeschränkt.

IAN: 425800_2301

DE Kundenservice Deutschland
Tel.: 0800 5435 111
E-Mail: deltasport@lidl.de

AT Service Österreich
Tel.: 0800 447744
E-Mail: deltasport@lidl.at

CH Service Schweiz
Tel.: 0800 56 44 33
E-Mail: deltasport@lidl.ch

Félicitations !

Vous venez d'acquérir un article de grande qualité. Avant la première utilisation, familiarisez-vous avec l'article.

Pour cela, veuillez lire attentivement la notice d'utilisation suivante.

Utilisez l'article uniquement comme indiqué et pour les domaines d'utilisation mentionnés. Conservez bien cette notice d'utilisation. Si vous cédez l'article à un tiers, veillez à lui remettre l'ensemble de la documentation.

Étendue de la livraison

4 pâtes à modeler en boîtes de 56 g
1 machine à glace (1)
1 base (2)
2 gobelets en gaufrette
2 coupes à glace
2 bols
2 cuillères
1 moule à gaufres rectangulaire (2 pièces)
1 moule à gaufres en forme de cœur
2 moules à pâte (3)
1 couteau de modelage
1 bâton de modelage
1 notice d'utilisation

Caractéristiques techniques

Poids total de pâte à modeler :
env. 224 g (56 g par boîte)

Date de fabrication (mois/année) :
06/2023

Delta-Sport Handelskontor GmbH déclare par la présente que cet article répond aux exigences essentielles et aux autres dispositions en vigueur suivantes :

2009/48/CE - Directive relative à la sécurité des jouets

Utilisation conforme à sa destination

Cet article est conçu comme un jouet pour les enfants à partir de 3 ans et est destiné à un usage privé.

Consignes de sécurité

- Attention. Ne convient pas aux enfants de moins de 36 mois. Danger d'étouffement. Petits éléments.
- Les enfants ne peuvent jouer avec l'article que sous la surveillance d'adultes.
- Attention. Les matériaux d'emballage et de fixation ne font pas partie du jouet et doivent toujours être retirés pour des raisons de sécurité avant de donner l'article aux enfants pour jouer.

- Achtung. Alle Verpackungs- und Befestigungsmaterialien sind nicht Bestandteil des Spielzeugs und müssen aus Sicherheitsgründen stets entfernt werden, bevor der Artikel Kindern zum Spielen übergeben wird.
- Die Knete nicht mit Wasser vermischen.
- Die Knete ist nicht zum Verzehr geeignet.
- Schützen Sie bespielte Oberflächen vor Artikelrückständen.
- Achtung. Der Artikel enthält Spuren von Mehl, die eine Lebensmittelallergie hervorrufen können.
- Prüfen Sie den Artikel vor jedem Gebrauch auf Beschädigungen oder Abnutzungen. Der Artikel darf nur in einwandfreiem Zustand verwendet werden!

Verwendung

- Waschen Sie vor und nach jeder Verwendung der Knete gründlich die Hände.
- Kneten Sie hart gewordene Knete so lange durch, bis sie wieder formbar ist. **Achtung: Die Knete nicht mit Wasser vermischen!**
- Verwenden Sie stets eine geeignete, wasserdichte Unterlage zum Schutz von Oberflächen, wie z. B. Tischplatten, Bodenbeläge o. ä.
- Verwenden Sie den Artikel nicht an Türen, Fenstern oder Fliesen.
- Achten Sie darauf, dass der Artikel nicht in Kontakt mit Textilien, wie z. B. Kleidung, Teppichen, Polstermöbeln o. ä., kommt.
- Legen Sie die Knete bei Nichtgebrauch in die Dosen zurück und verschließen Sie diese.

Aufbau

Um den Artikel aufzubauen, stecken Sie die Eismaschine (1) auf die Basis (2).

Funktion (Abb. A)

- Schieben Sie einen Teigformer (3) mit der flachen Seite nach oben in den dafür vorgesehenen Schlitz.
 - Ziehen Sie den Deckel (1a) der Eismaschine (1) nach oben.
 - Füllen Sie die Öffnung mit etwas Knete.
 - Drücken Sie den Deckel (1a) wieder nach unten, um die Knete hinauszudrücken.
- Hinweis:** Schieben Sie den Teigformer (3) nach links oder rechts, um seine Position zu ändern. Achten Sie darauf, dass der Teigformer einrastet und die gewünschte Form sich direkt über der Öffnung befindet, damit die Knete herausgedrückt werden kann.
- Entfernen Sie nach jeder Verwendung alle Knetreste aus dem Teigformer (3) sowie aus der Eismaschine (1).

- Ne pas mélanger la pâte à modeler avec de l'eau.
- La pâte à modeler n'est pas adaptée à la consommation.
- Protégez les surfaces de jeu contre des résidus de l'article.
- Attention. L'article peut contenir des traces de farine, pouvant donner lieu à des allergies alimentaires.
- Avant chaque utilisation, vérifiez que l'article n'est pas endommagé ou usé. L'article ne doit être utilisé qu'en parfait état !

Utilisation

- Lavez-vous soigneusement les mains avant et après chaque utilisation de la pâte à modeler.
- Pétrissez la pâte à modeler durcie jusqu'à ce qu'elle puisse être à nouveau façonnée. **Attention: ne pas mélanger la pâte à modeler avec de l'eau !**
- Utilisez toujours une base appropriée et imperméable afin de protéger les surfaces telles que les plateaux de table, les revêtements de sol, etc.
- N'utilisez pas l'article sur des portes, des fenêtres ou du carrelage.
- Veillez à ce que l'article n'entre pas en contact avec des textiles, tels que des vêtements, des tapis, des meubles tapissés ou autres.
- Lorsque vous ne l'utilisez pas, remettez la pâte à modeler dans sa boîte et fermez celle-ci.

Montage

Pour monter l'article, mettez la machine à glace (1) sur la base (2).

Fonctionnement (fig. A)

- Poussez un moule à pâte (3) avec le côté plat vers le haut dans la fente prévue à cet effet.
 - Tirez sur le couvercle (1a) de la machine à glace (1) vers le haut.
 - Remplissez l'ouverture avec de la pâte à modeler.
 - Pressez à nouveau le couvercle (1a) vers le bas pour presser la pâte à modeler.
- Remarque :** poussez le moule à pâte (3) vers la droite ou la gauche pour modifier sa position. Veillez à ce que le moule à pâte s'enclenche et que la forme souhaitée se trouve directement sur l'ouverture pour que la pâte puisse être pressée.
- Après chaque utilisation, retirez tous les résidus de pâte à modeler du moule à pâte (3) ainsi que de la machine à glace (1).

FR/CH

FR/CH

DE/AT/CH

DE/AT/CH

Stockage, nettoyage

Lorsque vous n'utilisez pas l'article, rangez-le toujours dans un endroit sec et propre à une température ambiante. Ne jamais nettoyer la pâte à modeler avec de l'eau ou des produits de nettoyage agressifs. Enlevez les éventuels résidus de pâte à modeler sur les différentes pièces avec de l'eau chaude. Séchez bien les pièces après le nettoyage. Protéger de la chaleur et des rayons directs du soleil. Rangez la pâte à modeler dans des boîtes fermées.

Mise au rebut

Ce produit est recyclabile. Il est soumis à la responsa-bilità élargie du fabricant et est collecté séparément.

Éliminez le produit et les matériaux d’emballage conformément aux réglementations locales actuelles en vigueur. Conservez les matériaux d’emballage (comme les sachets en plastique) hors de portée des enfants. Vous obtiendrez plus d’informations relatives à l’élimination du produit usagé auprès de votre comune ou de votre municipalité. Éliminez le produit et l’emballage dans le respect de l’environnement.

Le code de recyclage est utilisé pour identificare les différents matériaux à retourner dans le cycle de recyclage. Ce code se compose du symbole de recyclage, représentant le cycle de recyclage ainsi que d’un numéro identificant le matériau.

Indications concernant la garantie et le service après-vente

L’article a été produit avec grand soin et sous un contrôle constant. DELTA-SPORT HANDELSKONTOR GmbH accorde au client final privé une garantie de trois ans sur cet article à compter de la date d’achat (période de garantie) conformément aux dispositions suivantes. La garantie ne vaut que pour les défauts de matériaux et de fabrication. La garantie ne couvre pas les pièces soumises à une usure normale, lesquelles doivent donc être considérées comme des pièces d’usure (comme par ex. les piles), de même qu'elle ne couvre pas les pièces fragiles, telles que les interrupteurs, les batteries ou les pièces fabriquées en verre. Les réclamations ou titre de cette garantie sont escluses si l’article a été utilisé de manière abusive ou inappropriée, hors du cadre de son usage ou du champ d’application prévu ou si les instructions de la notice d’utilisation n’ont pas été respectées, à moins que le client final ne prouve que l’article présentait un défaut de matériau ou de fabrication n’étant pas dû à l’une des conditions mentionnées ci-dessus.

Les réclamations au titre de la garantie ne peuvent être adressées pendant la période de garantie qu’en présentant le ticket de caisse original. Veuillez pour cela conserver le ticket de caisse original. Ceci s’applique également aux pièces remplacées et réparées.

Si vous avez des plaintes à formuler, veuillez d’abord contacter le service d’assistance téléphonique ci-dessous ou nous contacter par courrier électronique. Si le cas est couvert par la garantie, nous nous engageons - à notre appréciation - à réparer ou à remplacer l’article gratuitement pour vous ou à vous rembourser le prix d’achat. Aucun autre droit ne découle de la garantie. Vos droits légaux, en particulier les droits de garantie contre le vendeur concerné, ne sont pas limités par cette garantie.

Article L217-16 du Code de la consommation

Lorsque l’acheteur demande au vendeur, pendant le cours de la garantie commerciale qui lui a été consentie lors de l’acquisition ou de la réparation d’un bien meuble, une remise en état couverte par la garantie, toute période d’im-mobilisation d’au moins sept jours vient s’ajouter à la durée de la garantie qui restait à courir.

Cette période court à compter de la demande d’intervention de l’acheteur ou de la mise à disposition pour réparation du bien en cause, si cette mise à disposition est postérieure à la demande d’intervention.

Indépendamment de la garantie commerciale souscrite, le vendeur reste tenu des défauts de conformité du bien et des vices rédhibitoires dans les conditions prévues aux articles L217-4 à L217-13 du Code de la consommation et aux articles 1641 à 1648 et 2232 du Code Civil.

Article L217-4 du Code de la consommation

Le vendeur livre un bien conforme au contrat et répond des défauts de conformité existant lors de la délivrance. Il répond également des défauts de conformité résultant de l’emballage, des instructions de montage ou de l’installation lorsque celle-ci a été mise à sa charge par le contrat ou a été réalisée sous sa responsabilité.

Article L217-5 du Code de la consommation

Le bien est conforme au contrat :

1 ° S’il est propre à l’usage habituellement attendu d’un bien semblable et, le cas échéant :

- s’il correspond à la description donnée par le vendeur et posséder les qualités que celui-ci a présentées à l’acheteur sous forme d’échantillon ou de modèle ;

- s’il présente les qualités qu’un acheteur peut légitimement attendre eu égard aux déclarations publiques faites par le vendeur, par le producteur ou par son représentant, notamment dans la publicité ou l’étiquetage ;
- 2 ° Ou s’il présente les caractéristiques définies d’un commun accord par les parties ou être propre à tout usage spécial recherché par l’acheteur, porté à la connaissance du vendeur et que ce dernier a accepté.

Article L217-12 du Code de la consommation

L’action résultant du défaut de conformité se prescrit par deux ans à compter de la délivrance du bien.

Article 1641 du Code civil

Le vendeur est tenu de la garantie à raison des défauts cachés de la chose vendue qui la rendent impropre à l’usage auquel on la destine, ou qui diminuent tellement cet usage que l’acheteur ne l’aurait pas acquise, ou n’en aurait donné qu’un moindre prix, s’il les avait connus.

Article 1648 1er alinéa du Code civil

L’action résultant des vices rédhibitoires doit être intentée par l’acquéreur dans un délai de deux ans à compter de la découverte du vice.

Les pièces détachées indispensables à l’utilisation du produit sont disponibles pendant la durée de la garantie du produit.

IAN : 425800_2301

Service Suisse
Tel. : 0800 56 44 33
E-Mail : deltasport@lidl.ch

Congratulazioni! Avete acquistato un articolo di alta qualità. Consigliamo di familiarizzare con l'articolo prima di cominciare ad utilizzarlo.

Leggere attentamente le seguenti istruzioni d’uso.

Utilizzare l'articolo solo nel modo descritto e per gli ambiti di applicazione indicati. Conservare accuratamente queste istruzioni d'uso. In caso di trasferimento dell'articolo a terzi, consegnare tutti i documenti insieme all'articolo.

Contenuto della fornitura

4 x plastilina in barattolo da 56 g
1 x macchina per gelato (1)
1 x base (2)
2 x coppa per wafer
2 x coppa per gelato
2 x scodella
2 x cucchiaino
1 x formina per wafer rettangolare (2 parti)
1 x formina per wafer a forma di cuore
2 x formina per pasta (3)
1 x coltello per modellare
1 x bastoncino per modellare
1 x istruzioni d’uso

Dati tecnici

Peso totale plastilina:

ca. 224 g (56 g per ogni barattolo)

Data di produzione (mese/anno):
06/2023

Con la presente Delta-Sport Handelskontor GmbH dichiara che questo articolo è conforme ai seguenti requisiti di base e alle altre disposizioni vigenti:

2009/48/CE – Direttiva sulla sicurezza dei giocattoli

Uso conforme alla destinazione

Questo articolo è stato concepito come giocattolo per l’uso privato per bambini dai 3 anni in su.

Indicazioni di sicurezza

- Avvertenza. Non adatto a bambini di età inferiore a 36 mesi. Rischio di soffocamento. Piccole parti.
- I bambini possono giocare con l'articolo solo sotto la supervisione degli adulti.

- Avvertenza. Tutti i materiali di imballaggio e di fissaggio non fanno parte del giocattolo e vanno rimossi per ragioni di sicurezza prima che l'articolo sia dato ai bambini per giocare.
- Non mescolare la plastilina con acqua.
- La plastilina non è commestibile.
- Proteggere le superfici su cui si gioca dai residui dell'articolo.
- Avvertenza. L'articolo contiene tracce di farina che possono provocare un'allergia alimentare.
- Prima di ogni uso, controllare se l'articolo presenta danni o segni d'usura. Utilizzare l'articolo solo se in perfette condizioni!

Uso

- Lavarsi sempre accuratamente le mani prima di utilizzare la plastilina e dopo averla utilizzata.
- Lavorare la plastilina che si è indurita fino a quando torna a essere modellabile. **Avvertenza: non mescolare la plastilina con acqua!**
- Proteggere sempre le superfici come piano del tavolo, pavimento e simili con materiale impermeabile adatto.
- Non utilizzare l'articolo su porte, finestre o piastrelle.
- Prestare attenzione che l'articolo non entri in contatto con tessuti, ad esempio abiti, tappeti, mobili imbottiti e così via.
- Quando non viene usata, collocare la plastilina nei barattoli e chiuderli.

Montaggio

Per montare l'articolo, inserire la macchina per gelato (1) sulla base (2).

Funzionamento (fig. A)

- Fare scorrere la formina per pasta (3) con il lato piatto verso l'alto nella fessura apposita.
- Tirare il coperchio (1a) della macchina per gelato (1) verso l'alto.
- Riempire l’apertura con un po’ di plastilina.
- Spingere nuovamente il coperchio (1a) verso il basso per fare uscire la plastilina.
- Nota:** fare scorrere la formina (3) verso sinistra o destra per cambiare la posizione. Verificare che la formina si incastri in posizione e la forma desiderata si trovi direttamente sopra l’apertura, in modo che la plastilina possa uscire quando si esercita pressione.
- Dopo ogni uso, rimuovere tutti i residui di plastilina dalla formina (3) e dalla macchina per il gelato (1).

FR/CH

FR/CH

FR/CH

IT/CH

IT/CH

Conservazione, pulizia

In caso di mancato utilizzo, riporre l’articolo a temperatura ambiente in un luogo asciutto e pulito.

Non usare mai acqua né detersivi aggressivi per pulire la plastilina. Rimuovere eventuali residui e tracce di plastilina dalle singole parti con acqua calda. Asciugare accuratamente le singole parti dopo la pulizia. Proteggere dal calore e dai raggi solari diretti. Conservare la plastilina chiusa nei barattoli.

Smaltimento

Smaltire l’articolo e i materiali della confezione nel rispetto delle attuali normative locali. Conservare i materiali della confezione (come ad es. i sacchetti) in modo che non siano raggiungibili per i bambini.

Presso la propria amministrazione comunale o cittadina è possibile ottenere ulteriori informazioni sullo smaltimento dell’articolo alla fine del suo periodo di impiego. Smaltire l’articolo e la confezione nel rispetto dell’ambiente.

Il codice di riciclaggio serve per indicare i diversi materiali per il loro ritorno al ciclo di riutilizzo (recycling). Il codice è composto da un simbolo di riciclaggio per il ciclo di riutilizzo e da un numero che contraddistingue il materiale.

Avvertenze sulla garanzia e sulla gestione dei servizi di assistenza

L’articolo è stato prodotto con la massima cura e sotto un continuo controllo. DELTA-SPORT HANDELSKONTOR GmbH concede ai clienti finali privati, su questo articolo, tre anni di garanzia dalla data di acquisto (termine di garanzia) sulla base delle seguenti disposizioni. La garanzia vale per difetti del materiale o di fabbricazione. Questa garanzia non si estende a componenti del prodotto esposti a normale logorio, che possono pertanto essere considerati come componenti soggetti a usura (esempio capacità della batteria, calcificazione, lampade, pneumatici, filtri, spazzole...). La garanzia non si estende altresì a danni che si verificano su componenti delicati (esempio interruttori, batterie, parti realizzate in vetro, schermi, accessori vari) nonché a danni derivanti dal trasporto o altri incidenti.

IT/CH

IT/CH