



## SHOWER RISER KIT

(GB)

### SHOWER RISER KIT

Assembly and safety advice

(HU)

### FEJ FELETTI ZUHANYKÉSZLET

Használati- és biztonsági utasítások

(SI)

### KOMPLET NADGLAVNE PRHE

Navodila za montažo in varnost

(CZ)

### SPRCHOVÁ SADA

Pokyny k montáži a bezpečnostní pokyny

(SK)

### SPRCHOVÁ SÚPRAVA

Pokyny pre montáž a bezpečnosť

(DE) (AT) (CH)

### ÜBERKOPFBRAUSESET

Montage- und Sicherheitshinweise

GB	Assembly and safety advice	Page	6
HU	Használati- és biztonsági utasítások	Oldal	9
SI	Navodila za montažo in varnost	Stran	12
CZ	Pokyny k montáži a bezpečnostní pokyny	Strana	16
SK	Pokyny pre montáž a bezpečnosť	Strana	19
DE/AT/CH	Montage- und Sicherheitshinweise	Seite	22

You need/  
Amikre szüksége  
lesz/Potrebujete/  
Potřebujete/Potrebujete/  
Sie benötigen:

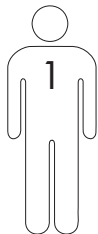

ø 6 mm

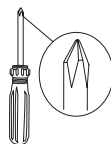
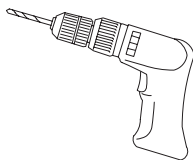

1 × 1

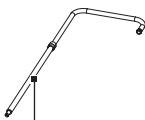

1 × 2



1 × 3



1 × 4



1 × 5



45 mm  
2 × 6



1 × 7



1 × 8



4 × 9



1 × 10



1 × 11



35 mm  
2 × 12



1 × 13



4 × 14



70 cm  
1 × 15



1 × 16



175 cm  
1 × 17



1 × 18



1 × 19



1 × 20

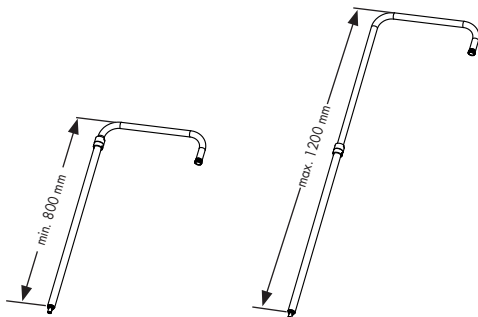

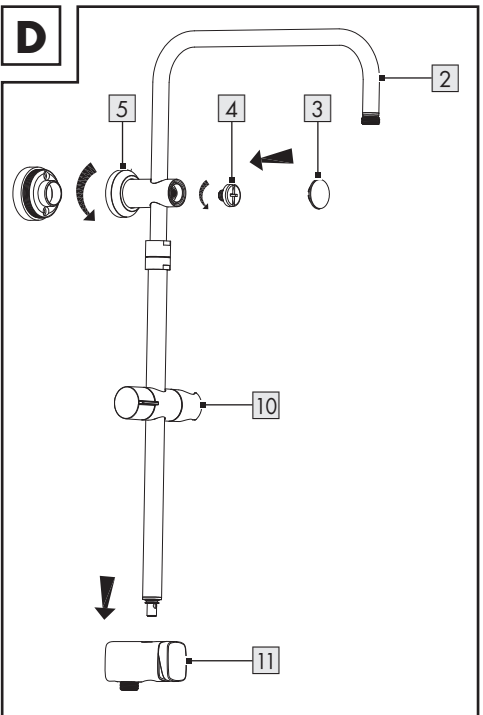
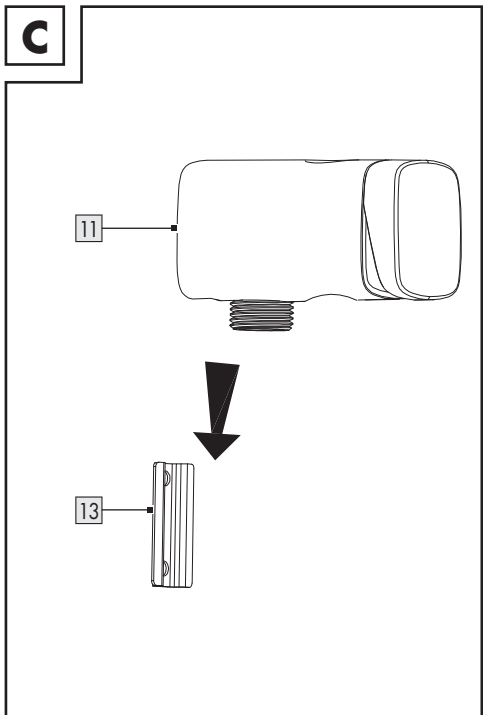
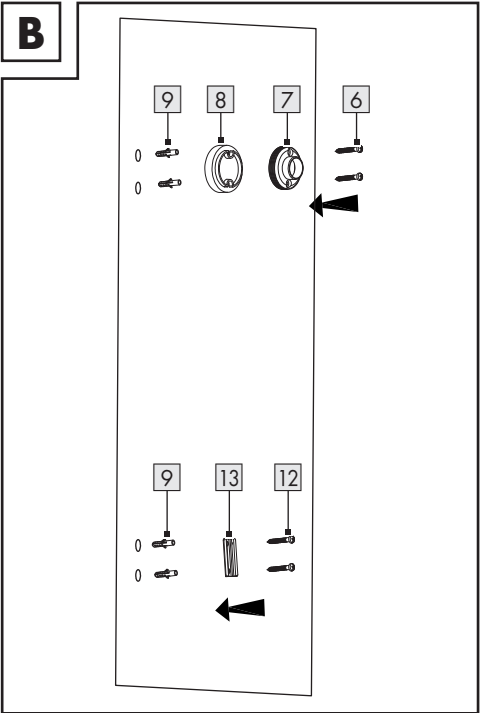
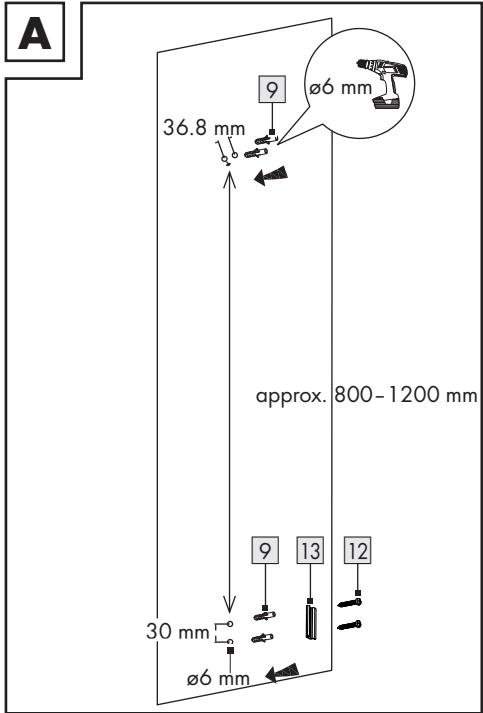

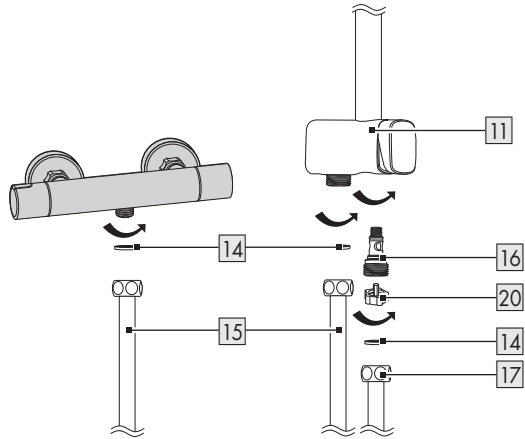
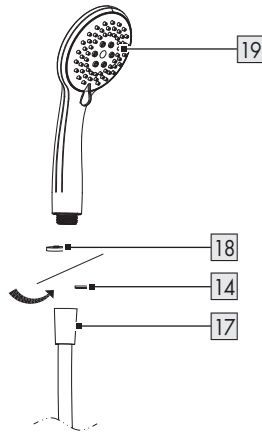
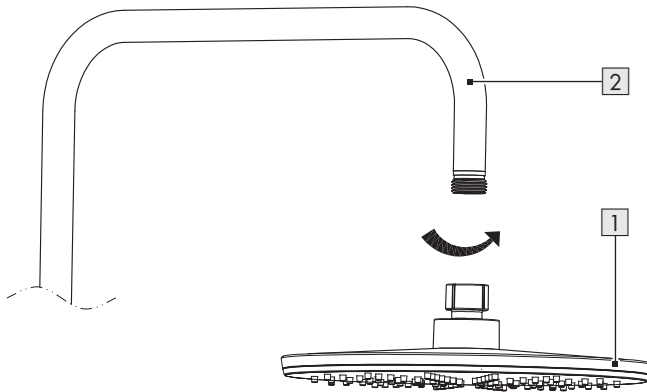
**E****F****G**

# SHOWER RISER KIT

## ● Introduction

We congratulate you on the purchase of your new product. You have chosen a high quality product. Familiarise yourself with the product before using it for the first time. In addition, please carefully refer to the operating instructions and the safety advice below. Only use the product as instructed and only for the indicated field of application. Keep these instructions in a safe place. If you pass the product on to anyone else, please ensure that you also pass on all the documentation with it.

## ● Intended use

This product is suitable for all pressure-tight hot water systems such as central heating boilers, instantaneous water heaters, pressurised boilers and the like. It is not suitable for low-pressure water heaters such as wood or coal burning bath geysers, oil or gas bath geysers, open electrically heated water tanks. If in doubt please seek the advice of a plumber or heating engineer. The product is intended for personal use only and not for medical or commercial use.

## ● Description of parts

- 1 Shower head with pre-installed washer
- 2 Shower bar
- 3 Covering cap (pre-installed on 5)
- 4 Plastic screw (pre-installed on 5)
- 5 Wall bracket
- 6 Screw (45 mm)
- 7 Wall bracket fixture (pre-installed)
- 8 Wall fixing part (for wall bracket fixture)
- 9 Dowel
- 10 Hand shower holder
- 11 Diverter
- 12 Screw (35 mm)
- 13 Wall fixing part (for diverter)
- 14 Seal
- 15 Shower hose (connect to fitting/approx. 70 cm)
- 16 Hose connector (pre-installed)
- 17 Shower hose (connect to hand shower/ approx. 175 cm)
- 18 Water saving insert
- 19 Hand shower
- 20 Plastic key

## ● Technical data

Minimum working pressure: 1.5 bar



## Safety instructions



## Avoid the danger of death from electric shock!

**⚠ WARNING! DANGER TO LIFE!** Leaks or water seepage can pose a risk to life due to electric shock. Carefully check that all connections are tight. Additionally, ensure that all cables from any electrical devices are correctly and safely installed. Seek specialist advice if necessary.

- Do not hold on to or support yourself by the shower bar 2. The materials are not designed for the resulting forces.

**⚠ WARNING! RISK OF LOSS OF LIFE OR ACCIDENT TO INFANTS AND CHILDREN!** Never



leave children unsupervised with the packaging materials. Danger of suffocation. Keep the product away from children. The product is not a toy.

**⚠ CAUTION! RISK OF INJURY!** Please ensure that no parts are damaged and that all parts are correctly assembled. Incorrect assembly could lead to injury. Please note that seals are wear parts and therefore will require to be replaced from time to time. Damaged parts could adversely affect safety and proper function.

**⚠ ATTENTION! RISK OF DAMAGE TO PROPERTY!** Have the installation done by experienced persons only. Leaks or escape of water can lead to serious damage to buildings or household fittings and furniture. Check all connections for leaks carefully.

- Ensure that all seals are correctly seated to prevent leakage of water.

**⚠ CAUTION! DANGER OF SCALDING!** When making the hot water setting please ensure that the temperature of the water is not too high.

- Please read carefully through these operating instructions before installing and using the product. Keep all the safety advice and instructions in a safe place for future reference!

- Do not connect the shower hose **15** directly to a shut-off valve, always connect the shower hose with the provided diverter **11**.
- Before wall mounting, check that the wall can take the weight of the product. If in doubt, ask in a specialist shop.

- ⚠ CAUTION! WATER DAMAGE!** Check the installation area for the presence of hidden water pipes before drilling the holes for the wall bracket **5** and wall fixing part **13** i.e. using a pipe and metal detector.
- Examine the wall before installation and choose suitable installation fixings. We have supplied fixings suitable for an ordinary solid masonry wall.

## ● Mounting

### Notes:

- The length of the shower bar **2** is adjustable. Set the desired length before drilling.
- Fasten hose connections and converter hand-tight.

**Tip:** For fittings with  $\frac{3}{4}$ " (26.4 mm) connection, use an adaptor with  $\frac{3}{4}$ " (26.4 mm) inner thread and  $\frac{1}{2}$ " (21 mm) outer thread, available in DIY store or bathroom shops.

- Please refer to fig. A-G.

## ● Operation

- Use the diverter **11** to switch between shower head **1** and hand shower **19**.

### Adjusting the hand shower **19**:

- Adjust the height of the hand shower holder **10** by using the adjustment knob.
- Adjust the angle at which the hand shower is tilted by using the hand shower holder **10**.

### Water-saving insert:

- The water-saving insert **18** reduces the flow of water. This may have an effect on how your continuous-flow water heater works. If the flow of water is too low, your continuous-flow water heater will automatically switch off.

### Diverter function:

- Press the switch on the diverter **11** to select the corresponding function (overhead shower or hand shower).

## ● Cleaning and care

- Clean the product with a soft, damp cloth and use a mild cleaning agent if necessary.
- Remove the limescale on the product by using a commercially available limescale remover. Please follow the directions for using your cleaning agent.

## ● Disposal

The packaging is made entirely of recyclable materials, which you may dispose of at local recycling facilities.

Contact your local refuse disposal authority for more details of how to dispose of your worn-out product.

## ● Information

### ● Potability of mains water

- Find out about the potability of your mains water supply. Your local water authority or water supply company will be able to inform you.

### **The following general recommendations apply to the potability of the water from your pipework:**

- Let the water run freely for a short time if it has been stagnating in the pipework for more than four hours. Do not use any of this stagnant water in the preparation of food or for drinking. This applies particularly as far as babies and infants are concerned. Failure to observe this advice may result in risks to health. Fresh water can be readily distinguished from stagnant as fresh water is noticeably cooler.
- Do not use stagnant water from chromium-plated pipework for the preparation of food or for drinking or for personal hygiene if you are allergic to nickel. This water may contain high quantities of nickel and trigger an allergic reaction.
- Do not use water from lead pipework for preparing food or drink for babies or infants. Do not use it for preparing food or drink during pregnancy. Lead dissolves in drinking water and is particularly damaging to the health of babies and young children.

## ● **Warranty**

The product has been manufactured to strict quality guidelines and meticulously examined before delivery. In the event of material or manufacturing defects you have legal rights against the retailer of this product. Your legal rights are not limited in any way by our warranty detailed below.

The warranty for this product is 3 years from the date of purchase. The warranty period begins on the date of purchase. Keep the original sales receipt in a safe location as this document is required as proof of purchase.

Any damage or defects already present at the time of purchase must be reported without delay after unpacking the product.

Should the product show any fault in materials or manufacture within 3 years from the date of purchase, we will repair or replace it – at our choice – free of charge to you. The warranty period is not extended as a result of a claim being granted. This also applies to replaced and repaired parts.

This warranty becomes void if the product has been damaged, or used or maintained improperly.

The warranty covers material or manufacturing defects. This warranty does not cover product parts subject to normal wear and tear, thus considered consumables (e.g. batteries, rechargeable batteries, tubes, cartridges), nor damage to fragile parts, e.g. switches or glass parts.

## ● **Warranty claim procedure**

To ensure quick processing of your claim, observe the following instructions:

Make sure to have the original sales receipt and the item number (IAN 481033\_2410) available as proof of purchase.

You can find the item number on the rating plate, an engraving on the product, on the front page of the instruction manual (bottom left), or as a sticker on the rear or bottom of the product.

If functional or other defects occur, contact the service department listed below either by telephone or by e-mail.

Once the product has been recorded as defective you can return it free of charge to the service address that will be provided to you. Ensure to enclose the proof of purchase (sales receipt) and a short, written description outlining the details of the defect and when it occurred.

## ● **Service**

**GB** **Service Great Britain**  
Tel.: 0800 0569216  
E-Mail: owim@lidl.co.uk



## FEJ FELETTI ZUHANYKÉSZLET

### ● Bevezető

Gratulálunk új termékének vásárlása alkalmából. Ezzel egy magas minőségű termék mellett döntött. Az első üzembevétel előtt ismerkedjen meg a készülékkel.

Ehhez figyelmesen olvassa el a következő Használati utasítást és a biztonsági tudnivalókat. A terméket csak a leírtak szerint és a megadott felhasználási területeken alkalmazza. Őrizze meg ezt az útmutatót egy biztos helyen. A termék harmadik félnek történő továbbadása esetén mellékelje a termék a teljes dokumentációját is.

### ● Rendeltetészerű használat

A termék minden nyomásálló melegvízes rendszerhez használható, mint a központi fűtés, átfolyós vízmelegítő, fali bojler és hasonlók. Nem alkalmas alacsony nyomású vízmelegítőkhöz, például fa- vagy széntüzelésű fűrdőkályhák, olajat vagy gázt használó fűrdővízmelegítők vagy nyitott elektromos víztárolók. Ha kétsége támad, forduljon egy szerelőhöz vagy egy szaktanácsadóhoz. A terméket kizárólag magánjellegű használatra tervezték, gyógyászati vagy kereskedelmi célokra nem használható.

### ● A részegységek leírása

- 1 Fejzuhany beszerelt alátéttel
- 2 A zuhanyfej tartórúdja
- 3 Fedősapka (rászerelve erre: 5)
- 4 Műanyag csavar (rászerelve erre: 5)
- 5 Fali tartó
- 6 Csavar (45 mm)
- 7 Falitartó-szerelvény (előre felszerelve)
- 8 Fali rögzítőelem (a fali tartó szerelvényéhez)
- 9 Típlik
- 10 A kézi zuhanyfej tartója
- 11 Átkapcsoló
- 12 Csavar (35 mm)
- 13 Fali rögzítőelem (az átkapcsolóhoz)
- 14 Tömítés
- 15 Zuhanycső  
(a csaptelleppel összekötve/kb. 70 cm)
- 16 Csőcsatlakozó (előre felszerelve)
- 17 Zuhanycső (a kézi zuhanyfejjel összekötve/  
kb. 175 cm)
- 18 Víztakarékos tömítés

19 Kézi zuhanyfej

20 Műanyag kulcs

### ● Műszaki adatok

Minimális működési nyomás: 1,5 bar



### Biztonsági utasítások



### Kerülje az áramütés okozta életveszélyt!

#### **⚠ FIGYELMEZTETÉS! ÉLETVESZÉLY!**

A szivárgások vagy a vízkifolyás bizonyos körülmények között életveszélyes áramütésekhez vezethetnek. Gondosan ellenőrizzen minden csatlakozást a szivárgások tekintetében.

Ellenőrizze, hogy az esetleges elektromos készülékek vezetőkei megfelelő módon és biztonságosan kerültek-e beszerelésre. Szükség esetén kérje ki egy szakember tanácsát.

- A zuhanyfej tartórúdját 2 soha ne használja kapaszkodásra vagy támaszkodásra. Annak anyagai kivételüknel fogva nem bírnak ki akkora terhelést.

- **⚠ FIGYELMEZTETÉS! ÉLET- ÉS BALESETVESZÉLY GYERMEK, KISGYERMEK SZÁMÁRA!** Soha

ne hagyja gyermekeit felügyelet nélkül a csomagolóanyagokkal. Fulladásveszély áll fenn. Tartsa a terméket gyermekektől távol. A termék nem játékszer.

- ⚠ **FIGYELMEZTETÉS! SÉRÜLÉSVESZÉLY!** Győződjön meg arról, hogy minden rész sértetlenül és szakszerűen van felszerelve. A nem megfelelő összeszerelés sérüléshez vezethet. Kérjük, vegye figyelembe, hogy valamennyi alátétlemez és tömítőgyűrű kopó alkatrész, ezért azokat időnként ki kell cserélni. A sérült alkatrészek befolyásolhatják a biztonságot és a működést.

#### **⚠ FIGYELEM! ANYAGI KÁROK VESZÉLYE!**

A beszerelést csak szakemberrel végeztesse. A szivárgások, vízkifolyások jelentős anyagi károkhoz vezethetnek az épületen, vagy a háztartásban. Ezért vizsgálja meg mindegyik csatlakozás tömítettségét.

- Ügyeljen arra, hogy mindegyik tömítés helyesen illeszkedjen és ezáltal elkerülje a szivárgás miatt fellépő vízkilépést.

**⚠ VIGYÁZAT! LEFORRÁZÁSVESZÉLY!** A melegvíz beállítása során ügyeljen arra, hogy a víz hőmérséklete ne legyen túl magas.

- A termék beszerelése és használata előtt kérjük, gondosan olvassa át ezt a használati útmutatót. Órizzon meg minden biztonsági utasítást és figyelmeztetést egy biztonságos helyen a későbbi használatra!
- A zuhanycsövet [15] soha ne közvetlenül a zárószelepre csatlakoztassa; a zuhanyfej csövet mindig a mellékelt átkapcsolóra [11] csatolja.
- A falra szerelés előtt bizonyosodjon meg arról, hogy a fal elbírja-e a termék súlyát. Ha bizonytalan, kérdezzen utána a szaküzletben.

**⚠ VIGYÁZAT! VÍZKÁROK!** Mielőtt kifúrná a lyukakat a fali tartóhoz [5], és a fali rögzítőelemnek [13], ellenőrizze az esetlegesen a falban futó vízvezetéseket, például egy vezeték- és fémkereső készülék segítségével.

- A falra szerelés előtt nézzen utána a falához alkalmas szerelőanyagoknak. Mi mellékeltünk szerelőanyagokat, melyek alkalmasak a szokásos, szilárd falakhoz.

## ● Összeszerelés

### Megjegyzés:

- A zuhanyfej tartórúdjának [2] hossza állítható. Fúrás előtt állítsa be a kívánt hosszúságot.
- Húzza meg a tömlőcsatlakozókat és az átkapcsolót kézzel.

**Tipp:** A ¾"-es csatlakozásokhoz (26,4 mm) használjon egy adaptert ¾" méretű belső menettel (26,4 mm) és ½" méretű külső menettel (21 mm). Ezeket barkácsáruházban vagy egy szaniterboltban szerezheti be.

- Ehhez vegye figyelembe az A–G ábrákat.

## ● Kezelés

- Az átkapcsoló [11] segítségével válasszon a fejszuhany [1] és a kézi zuhanyfej [19] használata között.

## A kézi zuhanyfej [19] beállítása:

- Állítsa be a kézi zuhanyfej tartóját [10] a szorítóelem segítségével.
- A kézi zuhanyfej szögét a kézi zuhanyfej tartója [10] segítségével állíthatja be.

## Víztakarékos tömítés:

- A víztakarékos tömítés [18] csökkenti az átfolyó víz mennyiségét. Ez hatással lehet az átfolyó vízmelegítője működésére. Amikor a vízátfolyás kicsi, az átfolyó vízmelegítő automatikusan kikapcsol.

## Az átkapcsoló működése:

- A megfelelő funkció kiválasztásához fordítsa át az átkapcsolót [11] (fejzuhany vagy kézi zuhanyfej).

## ● Tisztítás és ápolás

- A terméket csak tiszta vízzel és lágy tisztítószerrel és egy puha ruhával vagy bőrrel tisztítsa.
- A terméken lévő vízkő lerakódásait tisztítsa le vízkőoldó segítségével. Ehhez kövesse a vízkőoldó gyártójának utasításait.

## ● Mentesítés

A csomagolás környezetbarát anyagokból készült, amelyeket a helyi újrahasznosító helyeken adhat le ártalmatlanítás céljából.

A kiszolgált termék megsemmisítési lehetőségeiről lakóhelye illetékes önkormányzatánál tájékozódhat.

## ● Tájékoztató

### ● A vezetékes víz ihatósága

- Városa/települése vezetékes vízének ihatóságával kapcsolatosan érdeklődjön a helyi hatóságoknál.

## A vezetékves víz ihatóságára általánosságban az alábbi javaslatok vonatkoznak:

- Hagyja rövid ideig folyni a vizet, amennyiben a víz négy óránál hosszabb ideig állt a vezetékben. Ételek és italok elkészítéséhez, de különösen csecsemők táplálásához ne használja a vezetékben pangó vizet. Ez egészségügyi problémákhoz vezethet. A friss víz könnyedén megkülönböztethető az állott víztől, mivel a friss víz jelentősen hűvösebb.
- A krómzott vezetékekből származó pangó vizet ne fogyassza el, és/vagy ne használja testápoláshoz, ha allergiás a nikkelle. Az ilyen víznek magas lehet a nikkeltartalma és ezáltal allergiás reakciót válthat ki.
- Ólomból készült vezetékekből ne használjon vizet csecsemők és/vagy terhes nők számára készült ételekhez. Az ólom feloldódik az ivóvízben és különösen káros a csecsemők és kisgyermekek egészségére.

## ● Garancia

A terméket gondosan, szigorú minőségi előírások betartásával gyártottuk, és a szállítás előtt gondosan ellenőriztük. Anyag- vagy gyártási hibák esetén a termék eladójával szemben törvényes jogok illetik meg. Az Ön törvényes jogait az általunk alább meghatározott garancia semmilyen módon nem korlátozza.

Erre a termékre 3 év garanciát adunk a vásárlás dátumától számítva. A garancia idő a vásárlás dátumával kezdődik. Biztonságos helyen őrizze meg az eredeti vásárlói bizonylatot, mert ez a dokumentum szükséges a vásárlás bizonyításához.

A vásárláskor fennálló károkat és hiányosságokat a termék kicsomagolása után haladéktalanul jelezze.

Ha ezen a terméken a vásárlástól számított 3 éven belül anyag- vagy gyártási hibát észlel, választásunk szerint ingyenesen megjavítjuk vagy kicseréljük a terméket. A garancia idő nem hosszabbodik meg a helyette nyújtott szavatossági igény által. Ez a kicserélt vagy javított alkatrészekre is érvényes.

A garancia megszűnik, ha a terméket megrongálták, ill. nem szakszerűen kezelték vagy végezték a karbantartást.

A garancia az anyag- és gyártási hibákra vonatkozik. Ez a garancia nem terjed ki azokra a termékalkatrészekre, amelyek normál kopásnak vannak kitéve, és ezért gyorsan kopó alkatrésznek minősülnek (pl. elemekre, akkumulátorokra, tömlőkre, tintapatronokra), illetve a törekeny alkatrészek sérülésére, pl. kapcsolókra vagy üveg alkatrészekre.

## ● Garanciális ügyek lebonyolítása

Ügyének gyors elintézhetsége céljából, kérjük kövesse az alábbi útmutatást:

Kérjük, kérdések esetére készítse elő a pénztárblokkot és a cikkszámot (IAN 481033\_2410) a vásárlás tényének az igazolására.

Kérjük, hogy a cikkszámot olvassa le a típusabláról, a gravírozásból, az Útmutató címlapjáról (balra lent), illetve a hátoldalon, vagy a termék alján található matricáról.

Amennyiben működési hibák, vagy egyéb hiányosság lépne fel, először vegye fel a kapcsolatot a következőkben megnevezett szervizek egyikével telefonon, vagy e-mailen.

A hibásnak ítélt terméket ezután a vásárlást igazoló blokk, valamint a hiba leírásának és keletkezési idejének mellékelésével díjmentesen postázhatja az Önnel közölt szervizcímre.

## ● Szerviz

**HU Szerviz Magyarország**  
Tel.: 0680021536  
E-mail: owim@lidl.hu



# KOMPLET NADGLAVNE PRHE

## ● Uvod

Iskrene čestitke ob nakupu vašega novega izdelka. Odločili ste se za kakovosten izdelek. Pred prvo uporabo se seznanite z izdelkom. V ta namen pozorno preberite naslednja navodila za uporabo in varnostne napotke. Izdelek uporabljajte samo tako, kot je opisano in samo za navedena področja uporabe. To navodilo hranite na varnem mestu. V primeru izročitve izdelka tretjim, jim predajte tudi vso dokumentacijo.

## ● Predvidena uporaba

Ta izdelek je primeren za vse tlačno odporne sisteme za toplo vodo, kot so centralno ogrevanje, pretočni grelniki vode, tlačni kotli in podobno. Ni primeren za uporabo z nizkotlačnimi grelniki vode, kot so peči na drva ali oglje, oljne ali plinske peči, odprti hranilniki električne energije. Pri dvomih se obrnite na inštalaterja ali strokovnjaka. Izdelek je predviden za lastno uporabo, ne za uporabo v medicini ali komercialno uporabo.

## ● Opis delov

- 1 Nadglavna prha s predhodno montirano podložko
- 2 Drog za prho
- 3 Pokrov (že sestavljen z 5)
- 4 Vijak iz umetne mase (že sestavljen z 5)
- 5 Stenski nosilec
- 6 Vijak (45 mm)
- 7 Sedež stenskega nosilca (predhodno nameščen)
- 8 Stenski pritrdilni element (za sedež stenskega nosilca)
- 9 Vložek
- 10 Nosilec ročne prhe
- 11 Preklopnik
- 12 Vijak (35 mm)
- 13 Stenski pritrdilni element (za preklopnik)
- 14 Tesnilo
- 15 Cev prhe  
(s povezano armaturo/pribl. 70 cm)
- 16 Priključek za cev (predhodno nameščen)
- 17 Cev prhe (s povezano ročko za prho/  
pribl. 175 cm)
- 18 Tesnilo za varčevanje z vodo
- 19 Ročna prha
- 20 Plastični ključ

## ● Tehnični podatki

Najmanjši delovni tlak: 1,5 bari



## Varnostni napotki



## Preprečite smrtno nevarnost zaradi električnega udara!

### ⚠ OPOZORILO! SMRTNA NEVARNOST!

Puščanje ali uhajanje vode lahko v določenih okoliščinah povzročijo smrtno nevarnosti zaradi električnega udara. Vse povezave skrbno preverite glede tesnjenja. Poleg tega se prepričajte, da so vse napeljave električnih naprav pravilno in varno instalirane. Po potrebi se za nasvet obrnite na strokovnjaka.

- Droga za prho 2 ne uporabljajte kot oporo ali varovalo pred padcem. Materiali niso zasnovani za obremenitve, ki bi se lahko pojavile.

### ⚠ OPOZORILO! NEVARNOST SMRTI IN NESREČ ZA DOJENČKE IN OTROKE! Otrok z embalažnim



materialom nikoli ne pustite nenadzorovanih.

Obstaja nevarnost zadušitve. Izdelek hranite zunaj dosega otrok. Izdelek ni igrača.

### ⚠ PREVIDNO! NEVARNOST TELESNIH POŠKODB! Prepričajte se, da so vsi deli

nepoškodovani in pravilno montirani. Pri nepravilni montaži obstaja nevarnost poškodb. Prosimo, upoštevajte, da so podložke in tesnila obrabni deli, ki jih je občasno treba zamenjati. Poškodovani deli lahko vplivajo na varnost in delovanje.

### ⚠ POZOR! TVEGANJE MATERIALNE ŠKODE!

Montažo prepustite izključno strokovnemu osebju. Mesta, ki ne tesnijo ali odtakanje vode lahko privedejo do nastanka velike materialne škode na zgradbah ali pohištvu. Zato natančno preverite vse spoje glede njihove neprepustnosti.

- Pazite, da bodo vsa tesnila na pravem mestu, saj boste preprečili puščanje vode zaradi slabega tesnjenja.

### ⚠ PREVIDNO! NEVARNOST OPARIN! Pri nastavitvi tople vode pazite, da ni nastavljena prevroče.

- Pred montažo in uporabo skrbno preberite ta navodila za uporabo. Varnostne napotke in navodila shranite za poznejšo uporabo!
- Cevi prhe [15] nikoli ne priključite neposredno na zaporni ventil; cev prhe vedno povežite s priloženim preklopnikom [11].
- Pred montažo preverite, ali lahko izbrana stena nosi težo izdelka. Pri dvomih se informirajte v specializirani trgovini.

**⚠ PREVIDNO! ŠKODA ZARADI VODE!** Pred vrtanjem lukenj za stenski nosilec [5] in stenski pritrdilni element [13] preverite območje za prisotnosti skritih vodovodov, npr. z detektorjem napeljav in kovin.

- Pred montažo na steno poiščite ustrezen montažni material za vašo steno. Priložen je montažni material, ki je primeren za normalno, trdno zidavo.

## ● Sestavljanje

### Opomba:

- Dolžina droga za prho [2] je nastavljiva. Pred vrtanjem nastavite zeleno dolžino.
- Ročno privijte cevne priključke in preklopnik.

**Nasvet:** Za priključke  $\frac{3}{4}$ " (26,4 mm) uporabite adapter z  $\frac{3}{4}$ " notranjim navojem (26,4 mm) in  $\frac{1}{2}$ " zunanji navojem (21 mm). Ti so na voljo v trgovinah z gradbenim materialom ali v trgovinah s sanitarno opremo.

- Glejte sl. A–G.

## ● Uporaba

- S preklopnikom [11] izberite nadglavno prho [1] ali ročno prho [19].

### Nastavitev ročne prhe [19]:

- Z blokado nastavite višino nosilca ročne prhe [10].
- Kot ročne prhe nastavite z nosilcem ročne prhe [10].

### Tesnilo za varčevanje z vodo:

- Tesnilo za varčevanje z vodo [18] zmanjša pretok vode. To lahko vpliva na funkcijo pretočnega grelca. Če je pretok vode prenizek, se pretočni grelec samodejno izkopi.

### Funkcija preklopnika:

- Uporabite stikalo na preklopniku [11] da izberete ustrezno funkcijo (nadglavna ali ročna prha).

## ● Čiščenje in nega

- Izdelek čistite samo s čisto vodo, blagim čistilnim sredstvom in mehko krpo oz. usnjem.
- Odstranite usedline vodnega kamna na izdelku s čistilom za odstranjevanje vidnega kamna. Pri čiščenju upoštevajte navodila proizvajalca čistila.

## ● Odstranjevanje

Embalaža je narejena iz okolju primernih materialov, ki jih lahko oddate za recikliranje na lokalnih zbirališčih odpadkov.

○ možnostih odstranjevanja odsluženega izdelka se lahko pozanimajte pri svoji občinski ali mestni upravi.

## ● Informacije

### ● Pitnost vodovodne vode

- Pri svojih krajevnih organih se pozanimajte glede pitnosti vode v vašem mestu/občini.

### Na splošno velja za pitnost vodovodne vode naslednje priporočilo:

- Vodo iz vodovodne napeljave pustite teči kratek čas, če je v napeljavi mirovala dlje kot štiri ure. Postane vode ne uporabljajte za pripravo jedi in napitkov, še posebej pa ne za prehrano dojenčkov. V nasprotnem primeru se lahko pojavijo zdravstvene težave. Svežo vodo lahko prepoznate tako, da iz vodovodne napeljave teče občutno bolj hladna kot postana voda.
- Postane vode iz kromiranih napeljav ne uporabljajte za prehrano in/ali nego telesa, če ste alergični na nikelj. Takšna voda ima lahko visoko vsebnost niklja in lahko povzroči alergično reakcijo.
- Pitne vode iz svinčene napeljave ne uporabljajte za pripravo hrane za dojenčke in/ali za pripravo hrane med nosečnostjo. Svinec se izloča v pitno vodo in je pri dojenčkih in malčkih še posebej škodljiv za zdravje.

## Pooblašчени serviser:

OWIM GmbH & Co. KG  
Stiftsbergstraße 1  
74167 Neckarsulm  
NEMČIJA

Servisna telefonska številka: 00386 (0) 80 080 917

## Garancijski list

1. S tem garancijskim listom OWIM GmbH & Co. KG, Stiftsbergstraße 1, 74167 Neckarsulm, Nemčija jamčimo, da bo izdelek v garancijskem roku ob normalni in pravilni uporabi brezhibno deloval in se zavezuje, da bomo ob izpolnjenih spodaj navedenih pogojih odpravili morebitne pomanjkljivosti in okvare zaradi napak v materialu ali izdelavi oziroma po svoji presoji izdelek zamenjali ali vrnili kupnino.
2. Garancija je veljavna na ozemlju Republike Slovenije.
3. Garancijski rok za proizvod je 3 leta od datuma izročitve blaga. Datum izročitve blaga je razviden iz računa.
4. Če izdelek ne izpolnjuje specifikacij ali nima lastnosti, navedenih v garancijskem listu ali oglaševalskem sporočilu, lahko potrošnik najprej zahteva odpravo napak. O napaki mora potrošnik obvestiti proizvajalca ali pooblaščen servis (kontaktna številka in elektronski naslov navedena zgoraj) in zahtevati odpravo napak. Kupec je dolžan ob uveljavljanju zahtevka predložiti garancijski list in račun, kot potrdilo in dokazilo o nakupu ter dnevu izročitve blaga. Svetujemo vam, da pred tem natančno preberete navodila o sestavi in uporabi izdelka.
5. Rok za odpravo napake je 30 dni od dneva, ko je proizvajalec ali pooblaščen servis prejel zahtevo za odpravo napake. Če napake v tem roku niso odpravljene, mora proizvajalec potrošniku brezplačno zamenjati blago z enakim, novim in brezhibnim blagom. Rok se lahko zaradi narave in kompleksnosti blaga, narave in resnosti neskladnosti ter napora, ki je potreben za dokončanje popravila ali zamenjave podaljša za najkrajši čas, ki je potreben za dokončanje popravila, vendar največ za 15 dni. O številu dni podaljšane roka in razlogih za podaljšanje mora biti potrošnik obveščen pred potekom 30 dnevnega roka za odpravo napak.
6. Če v roku 30 dni oz. v primeru podaljšanja v roku 45 dni blago ni popravljeno ali blago ni zamenjano z novim, lahko potrošnik od proizvajalca zahteva vračilo celotne kupnine ali zahteva sorazmerno znižanje kupnine. Sorazmerno znižanje kupnine je sorazmerno zmanjšanju vrednosti blaga, ki ga je potrošnik prejel, v primerjavi z vrednostjo, ki bi jo imelo blago, če bi bilo skladno.
7. Če se neskladnost pojavi v manj kot 30 dneh od dobave blaga, lahko potrošnik ob predložitvi blaga od proizvajalca takoj zahteva vračilo plačanega zneska.
8. Proizvajalec oziroma pooblaščen servis lahko potrošniku za čas popravila blaga, za katero je bila izdana obvezna garancija, zagotovi brezplačno uporabo podobnega blaga. Če proizvajalec potrošniku ne zagotovi nadomestnega blaga v začasno uporabo, ima potrošnik pravico uveljavljati škodo, ki jo je utrpel, ker blaga ni mogel uporabljati od trenutka, ko je zahteval popravilo ali zamenjavo, do njune izvršitve.
9. Stroške za material, nadomestne dele, delo, prenos in prevoz izdelkov, ki nastanejo pri odpravljanju okvar oziroma nadomestitvi blaga z novim, krije proizvajalec.
10. V primeru zamenjave blaga ali zamenjave bistvenega dela blaga z novim se potrošniku izda nov garancijski list.
11. V primeru, da proizvod popravlja nepooblaščen servis ali nepooblaščen oseba, kupec ne more uveljavljati zahtevkov iz te garancije.
12. Vzroki za okvaro oziroma nedelovanje izdelka morajo biti lastnosti stvari same in ne vzroki, ki so zunaj proizvajalčeve oziroma prodajalčeve sfere. Kupec ne more uveljavljati zahtevkov iz te garancije, če se ni držal priloženih navodil za sestavo in uporabo izdelka ali če je izdelek kakorkoli spremenjen ali nepravilno vzdrževan.

13. Proizvajalec zagotavlja proti plačilu popravilo, vzdrževanje blaga, nadomestne dele in prikladne aparate vsaj tri leta po poteku garancijskega roka.
14. Obrabni deli oz. potrošni material so izvzeti iz garancije.
15. Vsi potrebni podatki za uveljavljanje garancije in podatki, ki identificirajo blago za katerega velja garancija se nahajajo na dveh ločenih dokumentih (garancijski list, račun).
16. Ta garancija proizvajalca ne izključuje zakonske pravice potrošnika, da zoper prodajalca v primeru neskladnosti blaga brezplačno uveljavlja jamčevalne zahtevke. Ta garancija prav tako ne izključuje pravic potrošnika, ki izhajajo iz obveznega jamstva za skladnost blaga.

Prodajalec:

Lidl Slovenija d.o.o. k.d., Pod lipami 1, SI-1218 Komenda

## ● Postopek pri uveljavljanju garancije

Za zagotovitev hitre obdelave vašega primera vas prosimo, da sledite naslednjim napotkom:

Prosimo, da za vsa vprašanja pripravite račun in številko izdelka (IAN 481033\_2410) kot dokazilo o nakupu.

Številko izdelka najdete na identifikacijski ploščici, gravuri, naslovni strani v navodilih (spodaj levo) ali na nalepki na hrbtni ali spodnji strani.

Če pride do napačnega delovanja ali drugih pomanjkljivosti, se obrnite najprej na v nadaljevanju navedeni servisni oddelek po telefonu ali prek e-pošte.

Izdelek, označen kot okvarjen, lahko nato brez poštnine pošljete na navedeni naslov servisa, zraven pa priložite potrdilo o nakupu (blagajniški račun) in navedite, za kakšno pomanjkljivost gre in kdaj je nastala.

## ● Servis

SI

### Servis Slovenija

Tel.: 00386 (0) 80 080 917

E-Mail: [infofon@lidl.si](mailto:infofon@lidl.si)

**OWIM GmbH  
& Co. KG**

DIN 4109-1

P-IX 38910/I00



Products

# SPRCHOVÁ SADA

## ● Úvod

Blahopřejeme Vám ke koupi nového výrobku. Rozhodli jste se pro kvalitní výrobek. Před prvním uvedením do provozu se seznamte s výrobkem. K tomu si pozorně přečtěte následující návod k obsluze a bezpečnostní pokyny. Používejte výrobek jen popsáním způsobem a pouze pro uvedené oblasti použití. Ušchovejte si tento návod na bezpečném místě. Všechny podklady vydejte při předání výrobku i třetí osobě.

## ● Použití ke stanovenému účelu

Tento výrobek je vhodný pro všechny tlakové teplovodní systémy, jako je ústřední topení, průtokový ohřívač vody, tlakový boiler apod. Nevhodný je pro nízkotlaké ohřívače teplé vody jako např. koupelnová kamna na dříví nebo uhlí, naftová nebo plynová koupelnová kamna, otevřené elektrické zásobníky. V případě pochyb se obraťte laskavě na instalatéra nebo odborného poradce. Výrobek je určen jen k osobnímu použití, není určen pro použití v lékařské oblasti nebo pro komerční účely.

## ● Popis dílů

- 1 Nadhlavní sprcha s předinstalovanou podložkou
- 2 Sprchová tyč
- 3 Odnímatelný kryt (předmontován u 5)
- 4 Umělohmotný šroub (předmontován u 5)
- 5 Nástěnný držák
- 6 Šroub (45 mm)
- 7 Uchycení nástěnného držáku (předmontován)
- 8 Prvek pro upevnění na stěnu (pro úchyt nástěnného držáku)
- 9 Hmoždinka
- 10 Držák ruční sprchy
- 11 Přepínač
- 12 Šroub (35 mm)
- 13 Prvek pro upevnění na stěnu (pro přepínač)
- 14 Těsnění
- 15 Sprchová hadice (spojit s armaturou/cca 70 cm)
- 16 Přípojka hadice (předmontována)
- 17 Sprchová hadice (spojit s ruční sprchou/cca 175 cm)
- 18 Těsnění pro úsporu vody

19 Ruční sprcha

20 Plastový klíč

## ● Technické údaje

Minimální pracovní tlak: 1,5 bary



### Bezpečnostní pokyny



### Vyhnete se nebezpečí života v důsledku úrazu elektrickým proudem!

#### **⚠ VAROVÁNÍ! NEBEZPEČÍ ŽIVOTA!**

Nebezpečí ohrožení života v důsledku úrazu elektrickým proudem mohou za určitých okolností způsobit netěsnosti nebo výron vody. Přezkoušejte pečlivě všechna spojení vzhledem k těsnosti.

Také se ujistěte, že všechna vedení případných elektrických zařízení jsou nainstalována správně a bezpečně. Popř. se obraťte na odborníka.

- Nepoužívejte sprchovou tyč 2, abyste se za ni drželi nebo se o ni opírali. Použité materiály nejsou dimenzovány na zatížení, která přitom nastanou.

#### **⚠ VAROVÁNÍ! NEBEZPEČÍ ŽIVOTA A NEHOD PRO BATOLATA A DĚTI!** Nikdy nenechtejte

děti bez dozoru s obalovým materiálem. Existuje nebezpečí udušení. Výrobek udržujte mimo dosah dětí. Tento výrobek není hračka.

- ⚠ **OPATRNĚ! NEBEZPEČÍ PORANĚNÍ!** Zajistěte, aby byly všechny části nepoškozené a odborně namontované. Při neodborné montáži existuje nebezpečí zranění. Mějte na paměti, že podložky a těsnění jsou rychle opotřebitelné díly, které se musí čas od času vyměnit. Poškozené části mohou ovlivnit bezpečnost a funkci.

#### **⚠ VÝSTRAHA! RIZIKO POŠKOZENÍ VĚCÍ!**

Montáž nechejte vykonat jen odborníky. Netěsnosti či průlom vody mohou způsobit značné věcné škody na budově nebo domácnosti. Proto všechna spojení pečlivě přezkoušejte vzhledem k těsnosti.

- Dbejte na to, aby byla všechna těsnění správně usazena, abyste zabránili úniku vody netěsností.

- ⚠ **OPATRNĚ! NEBEZPEČÍ OPAŘENÍ!** Při nastavení teplé vody dbejte na to, aby nebyla teplota vody příliš horká.

- Před montáží si laskavě pozorně přečtěte návod na obsluhu. Uchovejte všechny bezpečnostní pokyny a návody pro budoucnost!
  - Nepřipojujte sprchovou hadici [15] nikdy přímo na uzavírací ventil; připojujte sprchovou hadici vždy na dodaný přepínač [11].
  - Před montáží na stěnu zajistěte, aby zvolená stěna dokázala udržet váhu výrobku. V případě pochybností se informujte v odborném obchodě.
- ⚠ OPATRNĚ! POŠKOZENÍ VODOU!** Před vrtáním děr pro nástěnný držák [5] a prvek pro upevnění na stěnu [13] přezkontrolujte oblast na existenci skrytě položených vodních potrubí, např. vyhledávačem vedení a kovů.
- Informujte se před montáží na zeď o vhodném montážním materiálu pro svou zeď. Přiložili jsme montážní materiál, který je vhodný pro běžné, pevné zdivo.

## ● Montáž

### Upozornění:

- Délka sprchové tyče [2] je nastavitelná. Nastavte před vrtáním požadovanou délku.
- Ručně utáhněte uzávěry hadic a přepínač.

**Tip:** Pro přípojku 3/4" (26,4 mm) použijte adaptér s vnitřním závitem 3/4" (26,4 mm) a vnější závit 1/2" (21 mm). Ty dostanete v obchodech pro kutily nebo obchodech se sanitární technikou.

- Podívejte se na obr. A–G.

## ● Obsluha

- Vybte s pomocí přepínače [11] mezi funkcí nadhlavní sprchy [1] a ruční sprchy [19].

### Nastavení ruční sprchy [19]:

- Nastavte výšku držáku ruční sprchy [10] s pomocí aretace.
- Nastavte úhel ruční sprchy pomocí držáku ruční sprchy [10].

### Těsnění pro úsporu vody:

- Těsnění pro úsporu vody [18] snižuje průtok vody. To může mít vliv na funkci Vašeho průtočného ohřivače. Je-li průtok vody příliš nízký, Váš průtokový ohřivač se automaticky vypne.

## Funkce přepínače:

- Přepněte páčku na přepínači [11], abyste vybrali odpovídající funkci (nadhlavní nebo ruční sprchu).

## ● Čištění a péče

- Výrobek čistěte pouze čistou vodou, mírným čisticím prostředkem a měkkou látkou nebo kůží.
- Odstraňte vápenité usazeniny na výrobku s pomocí čističe vápenitých usazenin. Při čištění se držte pokynů výrobce čisticího prostředku.

## ● Zlikvidování

Obal se skládá z ekologických materiálů, které můžete zlikvidovat prostřednictvím místních sběrů recyklovatelných materiálů.

○ možnostech likvidace vysloužilých zařízení se informujte u správy vaší obce nebo města.

## ● Informace

### ● Pitnost vodovodní vody

- O pitnosti vody se informujte u místních úřadů ve vašem městě/obci.

### Pro pitnost vodovodní vody platí zásadně následující doporučení:

- Nechte vodu z potrubí krátkou dobu téci, pokud v potrubí stála více než čtyři hodiny. Ustátou vodu zejména nepoužívejte k přípravě jídel a nápojů při výživě kojenců. Jinak mohou nastat zdravotní potíže. Čerstvou vodu můžete rozpoznat tím, že opouští potrubí citelně chladnější, než ustátá voda.
- Ustátou vodu z pochromovaných potrubí nepoužívejte k jídlu a/nebo k péči o tělo, jste-li alergičtí na nikl. Taková voda může obsahovat velké množství niklu a vyvolat alergické reakce.
- Pitnou vodu z olovnatých potrubí nepoužívejte k přípravě kojenecké výživy a/nebo během těhotenství k přípravě potravin. Olovo vnikne do pitné vody a zejména škodí zdraví kojenců a malých dětí.

## ● **Záruka**

Výrobek byl vyroben podle přísných směrnic kvality a před dodáním pečlivě otestován. V případě materiálních nebo výrobních vad máte zákonná práva vůči prodejci výrobku. Vaše zákonná práva nejsou níže uvedenou zárukou nijak omezená.

Záruka na tento výrobek je 3 roky od data zakoupení. Záruční doba začíná dnem zakoupení. Originál dokladu o zakoupení si uschovejte na bezpečném místě, protože tento doklad je vyžadován jako doklad o koupi.

Jakékoli poškození nebo závady, které se vyskytly již v okamžiku nákupu, musí být nahlášeny ihned po vybalení výrobku.

Pokud se u výrobku během 3 let od data zakoupení projeví vada materiálu nebo výrobní vada, pak vám ho podle naší volby bezplatně opravíme nebo vyměníme. Záruční doba se po uznané reklamaci neprodlužuje. To platí také pro vyměněné a opravené díly.

Tato záruka je neplatná, pokud byl výrobek poškozený nebo nesprávně používán anebo udržovaný.

Záruka se kryje na materiállové a výrobní vady. Tato záruka se nevztahuje na díly výrobku, které podléhají běžnému opotřebení, a tím platí jako opotřebitelné díly (např. baterie, hadice, inkoustové barevné patrony), ani se nevztahuje na poškození rozbitných dílů, např. spínačů nebo dílů ze skla.

## ● **Postup v případě uplatňování záruky**

Pro zajištění rychlého zpracování Vašeho případu se řiďte následujícími pokyny:

Pro všechny požadavky si připravte pokladní stvrzenku a číslo artiklu (IAN 481033\_2410) jako doklad o zakoupení.

Číslo artiklu najdete na typovém štítku, gravuře, titulní stránce návodu (vlevo dole) nebo na nálepce na zadní nebo spodní straně.

V případě poruch funkce nebo jiných závad nejdříve kontaktujte, telefonicky nebo e-mailem, v následujícím textu uvedené servisní oddělení.

Výrobek registrovaný jako vadný potom můžete s příloženým dokladem o zakoupení (pokladní stvrzenkou) a údaji k závadě a kdy k ní došlo, bezplatně zaslat na adresu servisu, která Vám byla sdělena.

## ● **Servis**

**CZ** **Servis Česká republika**

Tel.: 800600632

E-Mail: owim@lidl.cz



# SPRCHOVÁ SÚPRAVA

## ● Úvod

Blahoželáme Vám ku kúpe Vášho nového výrobku. Kúpou ste sa rozhodli pre vysoko kvalitný produkt. Pred prvým uvedením do prevádzky sa oboznámte s výrobkom. Za týmto účelom si pozorne prečítajte nasledujúci návod na obsluhu a bezpečnostné pokyny. Výrobok používajte iba v súlade s popisom a v uvedených oblastiach používania. Tento návod uschovajte na bezpečnom mieste. Ak výrobok odovzdáte ďalšej osobe, priložte k nemu aj všetky podklady.

## ● Použitie v súlade s určením

Tento produkt je vhodný na všetky tlakové systémy s teplou vodou, ako je ústredné kúrenie, prietokové ohrievače vody, tlakové kotle a pod. Nie je vhodný pre nízkotlakové ohrievače vody, ako napr. kúpeľňové kachle na drevo alebo uhlie, olejové alebo plynové kúpeľňové kachle, otvorené elektrické zásobníky. V prípade pochybností sa obráťte na inštalatéra alebo odborného poradcu. Produkt je určený len na súkromné použitie, nie na medicínske alebo komerčné účely.

## ● Popis súčastok

- 1 Horná sprcha s predinštalovanou podložkou
- 2 Sprchová tyč
- 3 Krycia čiapečka (predmontovaná na 5)
- 4 Plastová skrutka (predmontovaná na 5)
- 5 Nástenný držiak
- 6 Skrutka (45 mm)
- 7 Úchytka na nástenný držiak (predmontovaná)
- 8 Upevňovací prvok na stenu (na upevnenie úchytky na nástenný držiak)
- 9 Hmoždinka
- 10 Držiak na ručnú sprchu
- 11 Prepínač
- 12 Skrutka (35 mm)
- 13 Upevňovací prvok na stenu (na prepínač)
- 14 Tesnenie
- 15 Sprchová hadica (zapojte do batérie/pribl. 70 cm)
- 16 Hadicová prípojka (predmontovaná)
- 17 Sprchová hadica (zapojte do ručnej sprchy/ pribl. 175 cm)
- 18 Tesnenie na úsporu vody

19 Ručná sprcha

20 Plastový kľúč

## ● Technické údaje

Minimálny pracovný tlak: 1,5 bary



### Bezpečnostné upozornenia



### Vyhňte sa život ohrozujúcemu nebezpečenstvu spôsobenému zásahom elektrickým prúdom!

#### ⚠ VÝSTRAHA! OHROZENIE ŽIVOTA!

Netesnosti alebo úniky vody môžu za určitých okolností predstavovať nebezpečenstvo ohrozenia života zásahom elektrického prúdu. Dôkladne skontrolujte tesnenie všetkých spojov. Okrem toho sa uistite, či sú všetky vedenia elektrických prístrojov nainštalované správne a bezpečne. V prípade potreby sa poraďte s odborníkom.

- Sprchovú tyč 2 nepoužívajte na pridržiavanie ani podopieranie. Materiály nie sú dimenzované na také vysoké zaťaženia.

#### ⚠ VÝSTRAHA! NEBEZPEČENSTVO OHROZENIA ŽIVOTA A NEBEZPEČENSTVO

**NEHODY PRE MALÉ DETI A DETI!** Nikdy nenechávajte deti bez dozoru s obalovým materiálom. Hrozí nebezpečenstvo zadusenia. Produkt držte v bezpečnej vzdialenosti od detí. Produkt nie je určený na hranie.

#### ⚠ POZOR! NEBEZPEČENSTVO PORANENIA!

Uistite sa, že všetky diely sú nepoškodené a správne namontované. V prípade neodbornej montáže hrozí nebezpečenstvo poranenia. Nezabúdajte, prosím, na to, že podložky pod matice a tesnenia sú diely podliehajúce opotrebovaniu, ktoré je potrebné z času na čas vymeniť. Poškodené diely môžu ovplyvniť bezpečnosť a funkčnosť.

#### ⚠ OPATRNE! RIZIKO VECNÝCH ŠKŔD!

Vykonanie montáže prenechajte odborníkom. Netesnosti alebo únik vody môžu spôsobiť značné hmotné škody na budovách alebo na vybavení domácností. Preto dôkladne skontrolujte tesnenie všetkých spojov.

- Dbajte na to, aby boli všetky tesnenia správne osadené, aby ste predišli úniku vody v dôsledku netesnosti.

**⚠ POZOR! NEBEZPEČENSTVO OBARENIA!** Pri nastavovaní teplej vody dbajte na to, aby teplota vody nebola nastavená príliš vysoko.

- Pred montážou a používaním si pozorne prečítajte tento návod na používanie. Všetky bezpečnostné upozornenia a návody si uschovajte pre prípad potreby v budúcnosti!
- Sprchovú hadicu [15] nikdy nepripájajte priamo k uzatváraciemu ventilu; sprchovú hadicu pripojte vždy k dodanému prepínaču [11].
- Pred montážou na stenu sa uistite, že zvolená stena unesie hmotnosť produktu. V prípade pochybností sa informujte u odborníka.

**⚠ POZOR! POŠKODENIA VODOU!** Pred vŕtaním otvorov na nástenný držiak [5] a na upevňovací prvok na stenu [13] skontrolujte, či sa v oblasti nenachádzajú skryté vodovodné potrubia, napr. pomocou prístroja na detekciu potrubí a kovov.

- Pred montážou na stenu sa informujte o vhodnom montážnom materiáli pre vašu stenu. Pribalili sme montážny materiál určený pre bežné, pevné murivo.

## ● Montáž

### Upozornenie:

- Dĺžka sprchovej tyče [2] sa dá nastaviť. Pred navítaním nastavte požadovanú dĺžku.
- Hadicové spojenia a prepínač utiahnite rukou.

**Tip:** Pre prípojky  $\frac{3}{4}$ " (26,4 mm) použite adaptér s vnútorným závitom  $\frac{3}{4}$ " (26,4 mm) a vonkajším závitom  $\frac{1}{2}$ " (21 mm). Kúpite ich v obchodoch pre domácich majstrov alebo v predajniach s inštalatérskym tovarom.

- Riadte sa podľa obr. A–G.

## ● Obsluha

- Pomocou prepínača [11] si zvolíte buď hornú sprchu [1], alebo ručnú sprchu [19].

### Nastavenie ručnej sprchy [19]:

- Pomocou aretácie nastavte výšku držiaka na ručnú sprchu [10].

- Prestavte uhol ručnej sprchy na držiaku na ručnú sprchu [10].

### Tesnenie na úsporu vody:

- Tesnenie na úsporu vody [18] redukuje prietok vody. Môže to mať vplyv na funkciu vášho prietokového ohrievača. Keď je prietok vody príliš nízky, prietokový ohrievač sa automaticky vypne.

### Funkcia prepínača:

- Zatláčením spínača na prepínači [11] si môžete zvoliť príslušnú funkciu (cez sprchovú hlavicu alebo ručnú sprchu).

## ● Čistenie a starostlivosť

- Váš produkt čistite len čistou vodou, jemným čistiacim prostriedkom a mäkkou handrou, resp. kožou.
- Usadeniny vápnika na produkte odstráňte pomocou čističa. Pri čistení dodržiavajte pokyny výrobcu čistiaceho prostriedku.

## ● Likvidácia

Obal pozostáva z ekologických materiálov, ktoré môžete odovzdať na miestnych recyklačných zberných miestach.

○ možnostiach likvidácie opotrebovaného výrobku sa môžete informovať na Vašej obecnej alebo mestskej správe.

## ● Informácie

### ● Pitnosť vody z vodovodu

- O pitnosti vody vo vašom meste/obci sa informujte na mestskom/obecnom úrade.

### Pre pitnosť vody z vodovodu všeobecne platí nasledujúce odporúčanie:

- Ak voda v potrubiach stála dlhšie ako štyri hodiny, nechajte ju chvíľu odtiecť. Vodu, ktorá stála v potrubí, nepoužívajte na prípravu jedál a nápojov, najmä ak ide o výživu dojčiat. V opačnom prípade môže spôsobiť zdravotné problémy. Čerstvú vodu rozoznáte podľa toho, že je po vypustení z potrubia citelne chladnejšia ako voda, ktorá v ňom stála.

- Nepoužívajte vodu, ktorá stála v pochrómovaných potrubiach, na výživu a/alebo na telesnú hygienu, ak ste alergický na nikel. Táto voda môže obsahovať zvýšené množstvo niklu a vyvolať alergickú reakciu.
- Pitnú vodu z olovených potrubí nepoužívajte na prípravu výživy pre dojčatá a/alebo na prípravu potravín počas tehotenstva. Olovo prechádza do pitnej vody a je obzvlášť škodlivé pre zdravie dojčiat a malých detí.

## ● Záruka

Výrobok bol starostlivo vyrobený v súlade s prísnyimi smernicami kvality a pred dodaním dôkladne otestovaný. V prípade materiálových alebo výrobných chýb máte zákonné práva voči predajcovi výrobku. Vaše zákonné práva nie sú žiadnym spôsobom obmedzené našou zárukou uvedenou nižšie.

Záruka na tento výrobok je 3 roky od dátumu nákupu. Záručná doba začína plynúť dátumom kúpy. Originál dokladu o kúpe si uschovajte na bezpečnom mieste, pretože tento doklad je potrebný ako dôkaz o kúpe.

Akékoľvek poškodenie alebo nedostatky prítomné už v čase nákupu je potrebné nahlásiť ihneď po vybalení výrobku.

Ak sa v priebehu 3 rokov od dátumu zakúpenia preukáže, že výrobok vykazuje chyby materiálu alebo spracovania, podľa vlastného uváženia Vám ho bezplatne opravíme alebo vymeníme. Záručná doba sa na základe poskytnutej záručnej reklamácie nepredlžuje. To platí aj pre vymenené alebo opravené diely.

Táto záruka je neplatná, ak bol výrobok poškodený alebo nesprávne používaný alebo udržiavaný.

Záruka sa vzťahuje na chyby materiálu a výrobné chyby. Táto záruka sa nevzťahuje na časti výrobku, ktoré podliehajú bežnému opotrebovaniu, a preto sa považujú za opotrebovateľné diely (napr. batérie, nabíjateľné batérie, hadice, atramentové kazety), ani na poškodenie krehkých častí, napr. spínačov alebo častí zo skla.

## ● Postup v prípade poškodenia v záruke

Pre zaručenie rýchleho spracovania Vašej požiadavky dodržte prosím nasledujúce pokyny:

Pre všetky otázky majte pripravený pokladničný doklad a číslo výrobku (IAN 481033\_2410) ako dôkaz o kúpe.

Číslo výrobku nájdete na typovom štítku, gravúre, na prednej strane Vášho návodu (dole vľavo) alebo ako nálepku na zadnej alebo spodnej strane.

Ak sa vyskytnú funkčné poruchy alebo iné nedostatky, najskôr telefonicky alebo e-mailom kontaktujte následne uvedené servisné oddelenie.

Produkt označený ako defektný potom môžete s priloženým dokladom o kúpe (pokladničný lístok) a uvedením, v čom spočíva nedostatok a kedy sa vyskytol, bezplatne odoslať na Vám oznámenú adresu servisného pracoviska.

## ● Servis

**SK Servis Slovensko**  
Tel.: 0800 008158  
E-pošta: owim@lidl.sk



# ÜBERKOPFBRAUSESET

## ● Einleitung

Wir beglückwünschen Sie zum Kauf Ihres neuen Produkts. Sie haben sich damit für ein hochwertiges Produkt entschieden. Machen Sie sich vor der ersten Inbetriebnahme mit dem Produkt vertraut. Lesen Sie hierzu aufmerksam die nachfolgende Bedienungsanleitung und die Sicherheitshinweise. Benutzen Sie das Produkt nur wie beschrieben und für die angegebenen Einsatzbereiche. Bewahren Sie diese Anleitung an einem sicheren Ort auf. Händigen Sie alle Unterlagen bei Weitergabe des Produktes an Dritte mit aus.

## ● Bestimmungsgemäße Verwendung

Dieses Produkt ist für alle druckfesten Warmwassersysteme wie Zentralheizung, Durchlauferhitzer, Druckboiler o. Ä. geeignet. Nicht geeignet ist es für Niederdruck-Warmwasserbereiter wie z. B. Holz- oder Kohlebadeöfen, Öl- oder Gasbadeöfen, offene Elektrospeicher. Im Zweifelsfall wenden Sie sich bitte an einen Installateur oder Fachberater. Das Produkt ist nur zur Eigenanwendung, nicht für den medizinischen oder kommerziellen Gebrauch vorgesehen.

## ● Teilebeschreibung

- 1 Kopfbrause mit vorinstallierter Unterlegscheibe
- 2 Brausestange
- 3 Abdeckkappe (vormontiert bei 5)
- 4 Kunststoffschraube (vormontiert bei 5)
- 5 Wandhalterung
- 6 Schraube (45 mm)
- 7 Wandhalterungsaufnahme (vormontiert)
- 8 Wandbefestigungselement (für Wandhalterungsaufnahme)
- 9 Dübel
- 10 Handbrausehalterung
- 11 Umsteller
- 12 Schraube (35 mm)
- 13 Wandbefestigungselement (für Umsteller)
- 14 Dichtung
- 15 Brauseschlauch (mit Armatur verbinden/ ca. 70 cm)
- 16 Schlauchanschluss (vormontiert)

- 17 Brauseschlauch (mit Handbrause verbinden/ ca. 175 cm)
- 18 Wasserspardichtung
- 19 Handbrause
- 20 Kunststoffschlüssel

## ● Technische Daten

Minimaler Arbeitsdruck: 1,5 bar



### Sicherheitshinweise



### Vermeiden Sie Lebensgefahr durch einen elektrischen Schlag!

#### **⚠️ WARNUNG! LEBENSGEFAHR!**

Undichtigkeiten oder Wasseraustritt können unter Umständen zu Lebensgefahr durch elektrischen Schlag führen. Prüfen Sie alle Verbindungen sorgfältig auf Dichtigkeit. Stellen Sie zudem sicher, dass alle Leitungen von etwaigen elektrischen Geräten korrekt und sicher installiert sind. Ziehen Sie ggf. eine Fachkraft zu Rate.

- Verwenden Sie die Brausestange 2 nicht, um sich daran festzuhalten oder abzustützen. Die Materialien sind für die dabei auftretenden Lasten nicht ausgelegt.

#### **⚠️ WARNUNG! LEBENS- UND UNFALLGEFAHR FÜR KLEINKINDER UND KINDER!**



Lassen Sie Kinder niemals unbeaufsichtigt mit dem Verpackungsmaterial. Es besteht Erstickungsgefahr. Halten Sie das Produkt von Kindern fern. Das Produkt ist kein Spielzeug.

- ⚠️ **VORSICHT! VERLETZUNGSGEFAHR!** Stellen Sie sicher, dass alle Teile unbeschädigt und sachgerecht montiert sind. Bei unsachgemäßer Montage besteht Verletzungsgefahr. Bitte beachten Sie, dass Unterlegscheiben und Dichtungen Verschleißteile sind, welche von Zeit zu Zeit ausgetauscht werden müssen. Beschädigte Teile können die Sicherheit und Funktion beeinflussen.

- ⚠️ **ACHTUNG! RISIKO DER SACHBESCHÄDIGUNG!** Lassen Sie die Montage nur durch fachkundige Personen durchführen. Undichtigkeiten oder Wasseraustritt können zu erheblichen Sachschäden an Gebäude

oder Hausrat führen. Prüfen Sie daher alle Verbindungen sorgfältig auf Dichtigkeit.

- Achten Sie darauf, dass alle Dichtungen den korrekten Sitz haben, um Wasseraustritt durch Undichtigkeit zu verhindern.

### **⚠ VORSICHT! VERBRÜHUNGSGEFAHR!**

Achten Sie bei der Warmwassereinstellung darauf, dass die Temperatur des Wassers nicht zu heiß eingestellt ist.

- Bitte lesen Sie diese Bedienungsanleitung vor Montage und Gebrauch aufmerksam durch. Bewahren Sie alle Sicherheitshinweise und Anweisungen für die Zukunft auf!
- Schließen Sie den Brauseschlauch **15** nie direkt an ein Absperrventil an; schließen Sie den Brauseschlauch immer an den mitgelieferten Umsteller **11** an.
- Stellen Sie vor der Wandmontage sicher, dass die gewählte Wand das Gewicht des Produkts tragen kann. Erkundigen Sie sich im Zweifelsfall im Fachhandel.

### **⚠ VORSICHT! WASSERSCHADEN!**

Überprüfen Sie vor dem Bohren der Löcher für die Wandhalterung **5** und das Wandbefestigungselement **13** den Bereich auf das Vorhandensein verdeckt verlegter Wasserleitungen, z. B. mit einem Leitungs- und Metallsuchgerät.

- Informieren Sie sich vor der Wandmontage über geeignetes Montagematerial für Ihre Wand. Wir haben Montagematerial beigelegt, das für übliches, festes Mauerwerk geeignet ist.

## ● **Montage**

### **Hinweis:**

- Die Länge der Brausestange **2** ist verstellbar. Stellen Sie vor dem Bohren die gewünschte Länge ein.
- Ziehen Sie Schlauchverschlüsse und Umsteller handfest an.

**Tipp:** Verwenden Sie für  $\frac{3}{4}$ "-Anschlüsse (26,4 mm) einen Adapter mit  $\frac{3}{4}$ "-Innengewinde (26,4 mm) und  $\frac{1}{2}$ "-Außengewinde (21 mm). Diese erhalten Sie im Heimwerkerbedarf oder in Sanitärgeschäften.

- Beziehen Sie sich auf Abb. A–G.

## ● **Bedienung**

- Wählen Sie mit Hilfe des Umstellers **11** zwischen Kopf- **1** und Handbrausefunktion **19**.

### **Handbrause **19** einstellen:**

- Stellen Sie die Höhe der Handbrausehalterung **10** mit Hilfe der Arretierung ein.
- Verstellen Sie den Winkel der Handbrause anhand der Handbrausehalterung **10**.

### **Wasserspardichtung:**

- Die Wasserspardichtung **18** reduziert den Wasserfluss. Dies kann Auswirkungen auf die Funktion Ihres Durchlauferhitzers haben. Wenn der Wasserdurchfluss zu gering ist, schaltet sich Ihr Durchlauferhitzer automatisch ab.

### **Funktion des Umstellers:**

- Betätigen Sie den Schalter am Umsteller **11**, um die entsprechende Funktion auszuwählen (Kopf- oder Handbrause).

## ● **Reinigung und Pflege**

- Reinigen Sie Ihr Produkt nur mit klarem Wasser, milden Reinigungsmitteln und einem weichen Tuch bzw. Leder.
- Entfernen Sie Kalkablagerungen am Produkt mit Hilfe eines Kalkreinigers. Halten Sie sich bei der Reinigung an die Anweisungen des Reinigungsmittelherstellers.

## ● **Entsorgung**

Die Verpackung besteht aus umweltfreundlichen Materialien, die Sie über die örtlichen Recyclingstellen entsorgen können.

Möglichkeiten zur Entsorgung des ausgedienten Produkts erfahren Sie bei Ihrer Gemeinde- oder Stadtverwaltung.

## ● **Informationen**

### ● **Trinkbarkeit von Leitungswasser**

- Informieren Sie sich bei Ihren örtlichen Behörden über die Trinkbarkeit des Wassers in Ihrer Stadt/ Gemeinde.

## **Generell gilt für die Trinkbarkeit von Leitungswasser folgende Empfehlung:**

- Lassen Sie Wasser aus Leitungen eine kurze Zeit laufen, wenn es länger als vier Stunden in den Leitungen stagniert hat. Verwenden Sie kein Stagnationswasser zur Zubereitung von Speisen und Getränken, besonders nicht bei der Ernährung von Säuglingen. Andernfalls können gesundheitliche Beschwerden auftreten. Frisches Wasser können Sie daran erkennen, dass es spürbar kühler die Leitung verlässt, als Stagnationswasser.
- Verwenden Sie kein Stagnationswasser aus verchromten Leitungen zur Ernährung und/oder zur Körperpflege, wenn Sie gegen Nickel allergisch sind. Solches Wasser kann stark nickelhaltig sein und eine allergische Reaktion hervorrufen.
- Nutzen Sie kein Trinkwasser aus Bleileitungen für die Zubereitung von Säuglingsnahrung und/oder während der Schwangerschaft für die Zubereitung von Lebensmitteln. Blei wird ins Trinkwasser abgegeben und ist für Säuglinge und Kleinkinder besonders gesundheitsschädlich.

## **● Garantie**

Das Produkt wurde nach strengen Qualitätsrichtlinien hergestellt und vor der Auslieferung sorgfältig geprüft. Im Falle von Material- oder Herstellungsfehlern haben Sie gegenüber dem Verkäufer des Produkts gesetzliche Rechte. Ihre gesetzlichen Rechte werden in keiner Weise durch unsere unten aufgeführte Garantie eingeschränkt.

Die Garantie für dieses Produkt beträgt 3 Jahre ab Kaufdatum. Die Garantiezeit beginnt mit dem Kaufdatum. Bewahren Sie den Originalkaufbeleg an einem sicheren Ort auf, da dieses Dokument als Nachweis des Kaufs erforderlich ist.

Alle Schäden oder Mängel, die bereits zum Zeitpunkt des Kaufs vorhanden sind, müssen unverzüglich nach dem Auspacken des Produkts gemeldet werden.

Sollte das Produkt innerhalb von 3 Jahren ab Kaufdatum einen Material- oder Herstellungsfehler aufweisen, werden wir es – nach unserer Wahl – kostenlos für Sie reparieren oder ersetzen. Die Garantiezeit verlängert sich durch einen stattgegebenen Gewährleistungsanspruch nicht. Dies gilt auch für ersetzte und reparierte Teile.

Diese Garantie erlischt, wenn das Produkt beschädigt oder unsachgemäß verwendet oder gewartet wurde.

Die Garantie deckt Material- und Herstellungsfehler ab. Diese Garantie erstreckt sich weder auf Produktteile, die normalem Verschleiß unterliegen, und somit als Verschleißteile gelten (z. B. Batterien, Akkus, Schläuche, Farbpatronen), noch auf Schäden an zerbrechlichen Teilen, z. B. Schalter oder Teile aus Glas.

## **● Abwicklung im Garantiefall**

Um eine schnelle Bearbeitung Ihres Anspruchs zu gewährleisten, beachten Sie die folgenden Hinweise:

Halten Sie den Originalkaufbeleg und die Artikelnummer (IAN 481033\_2410) als Nachweis für den Kauf bereit.

Sie finden die Artikelnummer auf dem Typenschild, einer Gravur auf dem Produkt, der Startseite der Bedienungsanleitung (unten links) oder als Aufkleber auf der Rück- oder Unterseite des Produkts.

Sollten Funktionsfehler oder sonstige Mängel auftreten, wenden Sie sich zunächst telefonisch oder per E-Mail an die unten aufgeführte Serviceabteilung.

Sobald das Produkt als defekt erfasst wurde, können Sie es kostenlos an die Ihnen mitgeteilte Service-Anschrift zurücksenden. Stellen Sie sicher, dass Sie den Originalkaufbeleg (Kassenbono) sowie eine kurze, schriftliche Beschreibung beilegen, in der die Einzelheiten des Defekts und der Zeitpunkt des Auftretens dargelegt sind.

## ● **Service**

**DE Service Deutschland**

Tel.: 0800 5435 111

E-Mail: [owim@lidl.de](mailto:owim@lidl.de)

**AT Service Österreich**

Tel.: 0800 292726

E-Mail: [owim@lidl.at](mailto:owim@lidl.at)

**CH Service Schweiz**

Tel.: 0800 562153

E-Mail: [owim@lidl.ch](mailto:owim@lidl.ch)

**OWIM GmbH  
& Co. KG**

DIN 4109-1

P-IX 38910/100



Products

**OWIM GmbH & Co. KG**

Stiftsbergstraße 1  
74167 Neckarsulm  
GERMANY

Model No.: HG08597A/HG08597B

Version: 05/2025

IAN 481033\_2410

