

**MULTI-FUNCTION SPRAY GUN/MULTIFUNKTIONS-
BRAUSE/PISTOLET D'ARROSAGE MULTIJET**

GB IE NI CY MT

**MULTI-FUNCTION
SPRAY GUN**
Operation and safety notes

FR BE CH

**PISTOLET D'ARROSAGE
MULTIJET**
Instructions d'utilisation et consignes
de sécurité

DE AT BE CH

MULTIFUNKTIONSBRAUSE
Bedienungs- und Sicherheitshinweise

NL BE

UNIVERSELE SPROEIKOP
Bedienings- en veiligheidsinstructies

PL

**PISTOLET ZRASZAJĄCY
WIELOFUNKCYJNY**
Wskazówki dotyczące obsługi i
bezpieczeństwa

SK

**MULTIFUNKČNÝ
POSTREKOVAC**
Pokyny pre obsluhu a bezpečnostné
pokyny

DK

MULTISPRØJTEPISTOL
Brugs- og sikkerhedsanvisninger

HU

**TÖBBFUNKCIÓS
LOC SOLÓPISZTOLY**
Kezelési és biztonsági utalások

CZ

**MULTIFUNKČNÍ
POŠTRÍKOVACÍ HLAVICE**
Pokyny pro obsluhu a bezpečnostní pokyny

ES

**PISTOLA DE RIEGO
MULTIFUNCIONAL**
Instrucciones de utilización y de seguridad

IT CH MT

DOCCETTA PER IRRIGAZIONE
Indicazioni per l'uso e per la sicurezza

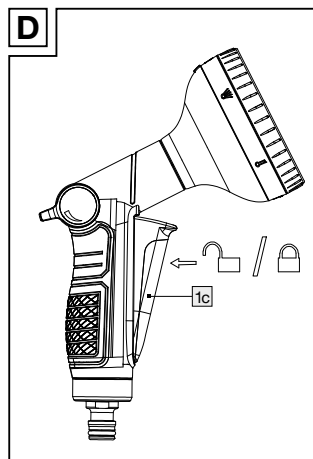
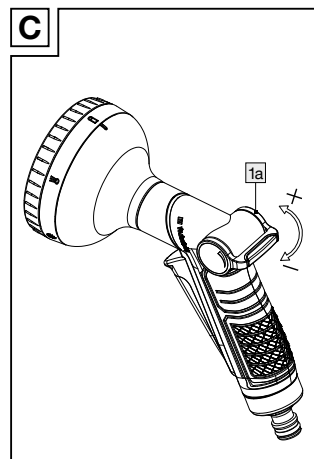
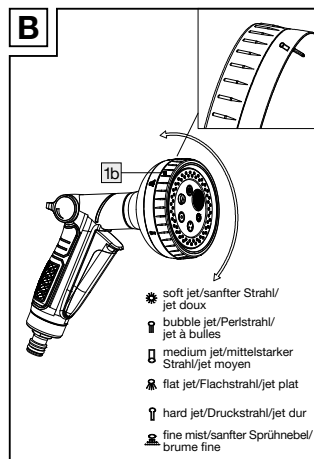
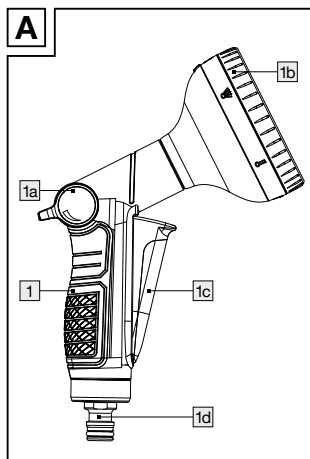

IAN 495700_2504

DE FR BE NL
PL CZ SK ES

List of pictograms used

- Safety information
- Instructions for use

Multi-function spray gun

● Introduction

We congratulate you on the purchase of your new product. You have chosen a high quality product. Familiarise yourself with the product before using it for the first time. In addition, please carefully refer to the operating instructions and the safety advice below. Only use the product as instructed and only for the indicated field of application. Keep these instructions

in a safe place. If you pass the product on to anyone else, please ensure that you also pass on all the documentation with it.

● Intended use

This product is suitable to irrigate garden- and patio areas. The product is not intended for commercial use.

● Description of parts and features

- 1** Multi-function spray gun
- 1a** Slide control
- 1b** Spray head
- 1c** Trigger/trigger lock
- 1d** Adapter

● Technical data

Max. operating pressure: 4 bar

● Included items

- 1 Multi-function spray gun



Safety notices

Familiarise yourself with all the operating instructions and safety advice for the product before installation. When passing this product on to others, please be sure to include all its documentation.

- ⚠ CAUTION! RISK OF INJURY!** Please ensure that no parts are damaged and that all parts are correctly assembled. Incorrect assembly could lead to injury. Damaged parts could impact safety and function.

- ⚠ WARNING!** Do not grease or oil the nozzle, as this may clog the nozzle.

- ⚠ WARNING!** Before use, water that has been heated to a high temperature or has been stagnant for a long time, which may be in the supply line, must not be directed at persons, animals or plants.

- ⚠ DANGER TO LIFE!** Never leave children unsupervised with the packaging material. Danger of suffocation!

- Only suitable for cold water irrigation.

- ⚠ WARNING!** Do not aim the water stream at electrical equipment!

- ⚠ WARNING!** Do not aim the water stream at persons or animals!

GB/IE/NI/CY/MT

GB/IE/NI/CY/MT

GB/IE/NI/CY/MT

GB/IE/NI/CY/MT

- **⚠ WARNING! WATER NOT POTABLE!** Never drink water which has passed through this product.

- ⚠ **WARNING!** Close the tap after every use.
- For outdoor use only.
- Do not operate the device if it is damaged.

- ⚠ **WARNING!** Read all safety advice and instructions!

- This product is UV resistant.

- This product is weather resistant.

- This product is frost resistant.

- Easy-to-use plug-in connection between the tap and the hose.

● Use

- The product has a hose connection for all common connector systems.

- ⚠ **CAUTION!** Before connecting, make sure that the slide control **1a** is in the lower position and the trigger/trigger lock **1c** is unlocked (as shown in Fig. D) in order to avoid unwanted spraying.

- To adjust the intensity of the water jet, use the slide control **1a** accordingly:
 - Slide control down = water jet reduces;
 - Slide control up = water jet increases.

● Connect to water supply

- Connect the multi-function spray gun **1** by inserting the adapter **1d** into the hose connector with water stop (not included).

● Start irrigation

- Turn on the water supply.
- Press the trigger/trigger lock **1c** to start spraying. The product will continuously spray while the trigger locks

itself. To unlock and release it, press the trigger/trigger lock **1c** again (Fig. D). Release it to stop spraying.

- Rotate the spray head **1b** for the desired spraying function (Fig. B).
- Turn the slide control **1a** to upper position for higher water flow rate. Turn the slide control **1a** to lower position for lower water flow rate (Fig. C).

Note: Always unlock the trigger/trigger lock **1c** to prevent unintended irrigation.

● After use

- Press the trigger/trigger lock **1c** to release the lock function and stop spraying.

GB/IE/NI/CY/MT

GB/IE/NI/CY/MT

GB/IE/NI/CY/MT

GB/IE/NI/CY/MT

- Turn off the water supply.
- Disconnect the multi-function spray gun **1** from hose connector with water stop (not included).
- Clean the product as described under “Cleaning and care”.

● Cleaning and care

- ⚠ WARNING!** All repairs shall only be carried out by the manufacturer, its service agent or similarly qualified persons.
- Hazards can arise due to improper maintenance.
 - Use a slightly dampened, non-fluffing cloth to clean the product.
 - Dry well after each use and store in a dry and frost-free place.

GB/IE/NI/CY/MT

● Disposal

The packaging is made entirely of recyclable materials, which you may dispose of at local recycling facilities. Contact your local refuse disposal authority for more details of how to dispose of your worn-out product.



The product incl. accessories, manual and packaging materials are recyclable and are subject to extended producer responsibility. Dispose them separately, following the illustrated Info-tri (sorting information), for better waste treatment. The Triman logo is valid in France only.

GB/IE/NI/CY/MT

● Warranty

The product has been manufactured to strict quality guidelines and meticulously examined before delivery. In the event of material or manufacturing defects you have legal rights against the retailer of this product. Your legal rights are not limited in any way by our warranty detailed below.

The warranty for this product is 5 years from the date of purchase. The warranty period begins on the date of purchase. Keep the original sales receipt in a safe location as this document is required as proof of purchase. Any damage or defects already present at the time of purchase must be reported without delay after unpacking the product.

GB/IE/NI/CY/MT

Should the product show any fault in materials or manufacture within 5 years from the date of purchase, we will repair or replace it – at our choice – free of charge to you. The warranty period is not extended as a result of a claim being granted. This also applies to replaced and repaired parts. This warranty becomes void if the product has been damaged, or used or maintained improperly.

The warranty covers material or manufacturing defects. This warranty does not cover product parts subject to normal wear and tear, thus considered consumables (e.g. batteries, rechargeable batteries, tubes, cartridges), nor damage to fragile parts, e.g. switches or glass parts.

GB/IE/NI/CY/MT

● Warranty claim procedure

So that your request can be processed quickly, please observe the following instructions:

- For all inquiries, please have the receipt and item number (IAN 495700_2504) ready as proof of purchase.
- The article number can be taken from the identification label on the product, engraving on the product, the front cover of your manual (at the bottom left), or the sticker on the back or bottom of the product.
- If malfunctions or other defects arise, first contact the service department indicated below by phone or email.
- You can then send a product recorded as defective to the communicated service address postage-free, making sure to enclose proof of purchase (receipt) and information on the details of the defect and when it occurred.

GB/IE/NI/CY/MT

○



You can download and view this and numerous other manuals at parkside-diy.com. This QR code takes you directly to parkside-diy.com. Choose your country and use the search screen to search for the operating instructions. Entering the item number (IAN) 495700_2504 takes you to the operating instructions for your item.

GB/IE/NI/CY/MT

● Service

GB **Service Great Britain**
Tel.: 0800 0518970
Contact form on
parkside-diy.com
IAN 495700_2504

NI **Service Northern Ireland**
Tel.: 08081013435
Contact form on
parkside-diy.com
IAN 495700_2504

MT **Service Malta**
Tel.: 80065168
Contact form on
parkside-diy.com
IAN 495700_2504

IE **Service Ireland**
Tel.: 1800851251
Contact form on
parkside-diy.com
IAN 495700_2504

CY **Service Cyprus**
Tel.: 80094242
Contact form on
parkside-diy.com
IAN 495700_2504

GB/IE/NI/CY/MT

GB/IE/NI/CY/MT

Legende der verwendeten Piktogramme

- Sicherheitshinweise
- Handlungsanweisungen

Multifunktionsbrause

● Einleitung

Wir beglückwünschen Sie zum Kauf Ihres neuen Produkts. Sie haben sich damit für ein hochwertiges Produkt entschieden. Machen Sie sich vor der ersten Inbetriebnahme mit dem Produkt vertraut. Lesen Sie hierzu aufmerksam die nachfolgende Bedienungsanleitung und die Sicherheitshinweise. Benutzen Sie das Produkt nur wie beschrieben und für die

angegebenen Einsatzbereiche. Bewahren Sie diese Anleitung an einem sicheren Ort auf. Händigen Sie alle Unterlagen bei Weitergabe des Produktes an Dritte mit aus.

● Bestimmungsgemäße Verwendung

Dieses Produkt ist für die Bewässerung von Garten- und Terrassenanlagen geeignet. Das Produkt ist nicht für den gewerblichen Einsatz bestimmt.

● Teilebeschreibung

- 1** Multifunktionsbrause
- 1a** Kippschalter
- 1b** Sprühkopf
- 1c** Auslöser/Feststeller
- 1d** Adapter

DE/AT/BE/CH

● Technische Daten

Max. Betriebsdruck: 4 bar

● Lieferumfang

1 Multifunktionsbrause



Sicherheitshinweise

Machen Sie sich vor der Montage des Produkts mit allen Bedien- und Sicherheitshinweisen vertraut. Händigen Sie alle Unterlagen bei Weitergabe des Produkts an Dritte mit aus.

⚠ VORSICHT! VERLETZUNGSGEFAHR! Stellen Sie sicher, dass alle Teile unbeschädigt und sachgerecht montiert sind.

Bei unsachgemäßer Montage besteht Verletzungsgefahr. Beschädigte Teile können die Sicherheit und Funktion beeinflussen.

⚠ WARNING! Fetten oder ölen Sie die Sprühdüse nicht ein, da sonst die Düse verstopft werden könnte.

⚠ WARNING! Erhitztes oder längere Zeit stehendes Wasser, das sich in der Zuleitung befinden kann, darf vor der Verwendung nicht gegen Personen, Tiere oder Pflanzen gerichtet werden.

⚠ LEBENSGEFAHR! Lassen Sie Kinder niemals unbeaufsichtigt mit dem Verpackungsmaterial. Erstickungsgefahr!

■ Nur für die Bewässerung mit kaltem Wasser geeignet.

⚠ WARNING! Wasserstrahl nicht auf elektrische Einrichtungen richten!

DE/AT/BE/CH

DE/AT/BE/CH

⚠️ WARNUNG! Wasserstrahl nicht auf Personen oder Tiere richten!

■ **⚠️ WARNUNG! KEIN TRINKWASSER!** Trinken Sie nie Wasser, das durch dieses Produkt geflossen ist.

⚠️ WARNUNG! Drehen Sie nach jedem Gebrauch den Wasserhahn zu.

■ Nur für den Außenbereich geeignet.

■ Nehmen Sie das Gerät nicht in Betrieb, wenn es beschädigt ist.

⚠️ WARNUNG! Lesen Sie alle Sicherheitshinweise!

■ Dieses Produkt ist UV-beständig.

■  Dieses Produkt ist wetterfest.

■  Dieses Produkt ist frostbeständig.

■  Einfach zu bedienende Steckverbindung zwischen Wasserhahn und Schlauch.

● Bedienung

□ Das Produkt verfügt über einen Schlauchanschluss für alle gängigen Anschlüsse.

⚠️ VORSICHT! Stellen Sie vor dem Anschließen sicher, dass sich der Kippschalter **1a** in der unteren Position befindet und der Auslöser/Feststeller **1c** entriegelt ist (wie in Abb. D dargestellt), um eine ungewollte Bewässerung zu vermeiden.

□ Um die Intensität des Wasserstrahls einzustellen, verwenden Sie den Kippschalter **1a** entsprechend:
- Kippschalter nach unten = Wasserstrahl verringert sich;
- Kippschalter nach oben = Wasserstrahl wird stärker.

● An die Wasserzufuhr anschließen

□ Schließen Sie die Multifunktionsbrause **1** an, indem Sie den Adapter **1d** in den Schlauchanschluss mit Wasserstopp (nicht im Lieferumfang enthalten) stecken.

● Mit der Bewässerung beginnen

□ Stellen Sie die Wasserzufuhr an.
□ Drücken Sie den Auslöser/Feststeller **1c**. Das Produkt sprüht ununterbrochen, während sich der Auslöser selbst feststellt. Zum Entriegeln und Freigeben drücken Sie den Auslöser/Feststeller **1c** erneut (s. Abb. D). Lassen Sie ihn los, um den Sprühvorgang zu beenden.
□ Drehen Sie den Sprühkopf **1b**, um die gewünschte Sprühfunktion einzustellen (s. Abb. B).
□ Bewegen Sie den Kippschalter **1a** in die obere Position, um die Wasserdurchflussmenge zu erhöhen. Bewegen Sie den Kippschalter **1a** in die untere Position, um die Wasserdurchflussmenge zu verringern (s. Abb. C).

DE/AT/BE/CH

DE/AT/BE/CH

DE/AT/BE/CH

DE/AT/BE/CH

Hinweis: Lösen Sie immer den Auslöser/Feststeller **1c**, um eine unbeabsichtigte Bewässerung zu verhindern.

● Nach dem Gebrauch

□ Drücken Sie den Auslöser/Feststeller **1c**, um die Feststellfunktion zu lösen und den Sprühvorgang zu beenden.
□ Stellen Sie die Wasserzufuhr ab.
□ Ziehen Sie die Multifunktionsbrause **1** vom Schlauchanschluss mit Wasserstopp ab (nicht im Lieferumfang enthalten).
□ Reinigen Sie das Produkt wie unter „Reinigung und Pflege“ beschrieben.

● Reinigung und Pflege

⚠️ WARNUNG! Sämtliche Reparaturen dürfen nur durch den Hersteller, seinen Kundendienst oder ähnlich qualifizierte Personen durchgeführt werden.

■ Durch eine unsachgemäße Wartung können Gefahren entstehen.
□ Verwenden Sie zur Reinigung ein leicht angefeuchtetes, fusselfreies Tuch.
□ Trocknen Sie das Produkt nach jeder Verwendung gut ab und bewahren Sie das Produkt an einem trockenen und frostfreien Ort auf.

● Entsorgung

Die Verpackung besteht aus umweltfreundlichen Materialien, die Sie über die örtlichen Recyclingstellen entsorgen können. Möglichkeiten zur Entsorgung des ausgedienten Produkts erfahren Sie bei Ihrer Gemeinde- oder Stadtverwaltung.



Das Produkt inkl. Zubehör, die Anleitung und die Verpackungsmaterialien sind recyclebar und unterliegen einer erweiterten Herstellerverantwortung. Entsorgen Sie diese getrennt, den abgebildeten Info-tri (Sortierinformation) folgend, für eine bessere Abfallbehandlung. Das Triman-Logo gilt nur für Frankreich.

● Garantie

Das Produkt wurde nach strengen Qualitätsrichtlinien hergestellt und vor der Auslieferung sorgfältig geprüft. Im Falle von Material- oder Herstellungsfehlern haben Sie gegenüber dem Verkäufer des Produkts gesetzliche Rechte. Ihre gesetzlichen Rechte werden in keiner Weise durch unsere unten aufgeführte Garantie eingeschränkt. Die Garantie für dieses Produkt beträgt 5 Jahre ab Kaufdatum. Die Garantiezeit beginnt mit dem Kaufdatum. Bewahren Sie den Originalkaufbeleg an einem sicheren Ort auf, da dieses Dokument als Nachweis des Kaufs erforderlich ist. Alle Schäden oder Mängel, die bereits zum Zeitpunkt des Kaufs vorhanden sind, müssen unverzüglich nach dem Auspacken des Produkts gemeldet werden.

DE/AT/BE/CH

DE/AT/BE/CH

DE/AT/BE/CH

DE/AT/BE/CH

Sollte das Produkt innerhalb von 5 Jahren ab Kaufdatum einen Material- oder Herstellungsfehler aufweisen, werden wir es – nach unserer Wahl – kostenlos für Sie reparieren oder ersetzen. Die Garantiezeit verlängert sich durch einen stattgegebenen Gewährleistungsanspruch nicht. Dies gilt auch für ersetzte und reparierte Teile.

Diese Garantie erlischt, wenn das Produkt beschädigt oder unsachgemäß verwendet oder gewartet wurde.

Die Garantie deckt Material- und Herstellungsfehler ab. Diese Garantie erstreckt sich weder auf Produktteile, die normalem Verschleiß unterliegen, und somit als Verschleißteile gelten (z. B. Batterien, Akkus, Schläuche, Farbpatronen), noch auf Schäden an zerbrechlichen Teilen, z. B. Schalter oder Teile aus Glas.

● Abwicklung im Garantiefall

Um eine schnelle Bearbeitung Ihres Anliegens zu gewährleisten, folgen Sie bitte den folgenden Hinweisen:

○ Bitte halten Sie für alle Anfragen den Kassenbon und die Artikelnummer (IAN 495700_2504) als Nachweis für den Kauf bereit.
○ Die Artikelnummer entnehmen Sie bitte dem Typenschild am Produkt, einer Gravur am Produkt, dem Titelblatt Ihrer Anleitung (unten links) oder dem Aufkleber auf der Rück- oder Unterseite des Produktes.
○ Sollten Funktionsfehler oder sonstige Mängel auftreten, kontaktieren Sie zunächst die nachfolgend benannte Serviceabteilung telefonisch oder per E-Mail.
○ Ein als defekt erfasstes Produkt können Sie dann unter Beifügung des Kaufbelegs (Kassenbon) und der Angabe,

worin der Mangel besteht und wann er aufgetreten ist, für Sie portofrei an die Ihnen mitgeteilte Service-Anschrift übersenden.

○



Auf parkside-diy.com können Sie diese und viele weitere Handbücher einsehen und herunterladen. Mit diesem QR-Code gelangen Sie direkt auf parkside-diy.com. Wählen Sie Ihr Land aus, und suchen Sie über die Suchmaske nach den Bedienungsanleitungen. Mittels Eingabe der Artikelnummer

(IAN) 495700_2504 gelangen Sie zur Bedienungsanleitung für Ihren Artikel.

● Service

(DE) Service Deutschland
Tel.: 0800 8855300
Kontaktformular auf parkside-diy.com
IAN 495700_2504

(BE) Service Belgien
Tel.: 0800 12614
Kontaktformular auf parkside-diy.com
IAN 495700_2504

(AT) Service Österreich
Tel.: 0800 447750
Kontaktformular auf parkside-diy.com
IAN 495700_2504

(CH) Service Schweiz
Tel.: 0800 563601
Kontaktformular auf parkside-diy.com
IAN 495700_2504



DE/AT/BE/CH

DE/AT/BE/CH

DE/AT/BE/CH

DE/AT/BE/CH

Légende des pictogrammes utilisés

-  Instructions de sécurité
-  Instructions de manipulation

Pistolet d'arrosage multijet

● Introduction





Nous vous félicitons pour l'achat de votre nouveau produit. Vous avez opté pour un produit de grande qualité. Avant la première mise en service, vous devez vous familiariser avec toutes les fonctions du produit. Veuillez lire attentivement le mode d'emploi ci-dessous et les consignes de sécurité. N'utilisez le produit que pour l'usage décrit et les domaines

d'application cités. Conserver ces instructions dans un lieu sûr. Si vous donnez le produit à des tiers, remettez-leur également la totalité des documents.

● Utilisation conforme

Ce produit est conçu pour l'arrosage de jardins et de terrasses. Le produit n'est pas destiné à une utilisation commerciale.

● Descriptif des pièces

- | | |
|--|---|
|  Pistolet d'arrosage multijet |  Tête de pulvérisateur |
|  Interrupteur à bascule |  Déclencheur/arrêt |
| |  Adaptateur |

● Caractéristiques techniques

Pression de service max. : 4 bar

FR/BE/CH

FR/BE/CH



FR/BE/CH

FR/BE/CH

 **AVERTISSEMENT !** N'orientez jamais le jet d'eau vers des personnes ou des animaux !

-  **AVERTISSEMENT ! EAU NON POTABLE !**
Ne buvez jamais l'eau ayant circulé à travers le produit.

 **AVERTISSEMENT !** Après chaque utilisation, fermez le robinet d'eau.

-  Uniquement conçu pour un usage en plein air.
-  Ne faites pas fonctionner l'appareil si celui-ci est endommagé.

 **AVERTISSEMENT !** Lisez toutes les consignes de sécurité !

-  Ce produit résiste aux UV.

-  Ce produit résiste aux intempéries.

-  Ce produit résiste au gel.

-  Raccord enfichable facile à utiliser entre le robinet et le tuyau.

● Utilisation

- Le produit dispose d'un raccord de tuyau pour tous les raccords courants.

FR/BE/CH



FR/BE/CH

FR/BE/CH

FR/BE/CH

Remarque : Débloquez toujours le déclencheur/arrêt  afin d'éviter tout arrosage involontaire.

● Après utilisation

- Appuyez sur le déclencheur/arrêt  pour libérer la fonction de blocage et arrêter la pulvérisation.
- Coupez l'arrivée d'eau.
- Retirez le pommeau multifonction  du raccord de tuyau avec arrêt d'eau (non fourni).
- Nettoyez le produit comme décrit dans « Nettoyage et entretien ».

● Nettoyage et entretien

 **AVERTISSEMENT !** Les réparations ne doit être effectuées que par le fabricant, son service après-vente ou par toute autre personne à la qualification comparable.

-  Une maintenance inappropriée peut donner lieu à des situations de danger.
- Utilisez un chiffon légèrement humidifié et non pelucheux pour le nettoyage.
- Séchez bien le produit après chaque utilisation et conservez-le dans un endroit sec et à l'abri du gel.

FR/BE/CH

FR/BE/CH

● Contenu de la livraison



- 1 pistolet d'arrosage multijet



Consignes de sécurité



Avant de monter le produit, familiarisez-vous avec l'ensemble des instructions de service et de sécurité. Si vous donnez le produit à des tiers, remettez-leur également la totalité des documents.

-  **PRUDENCE ! RISQUE DE BLESSURE !** Vérifiez que tous les éléments sont en parfait état et correctement montés. Il existe un risque de blessure en cas de montage

 **ATTENTION !** Avant le raccordement, assurez-vous que l'interrupteur à bascule  est en position basse et que le déclencheur/arrêt  est déverrouillé (comme illustré à la figure D) afin d'éviter tout arrosage involontaire.

- Pour régler l'intensité du jet d'eau, utilisez l'interrupteur à bascule  en conséquence :
 - interrupteur à bascule vers le bas = le jet d'eau diminue ;
 - interrupteur à bascule vers le haut = le jet d'eau s'intensifie.

● Raccorder à l'arrivée d'eau

- Raccordez le pistolet d'arrosage multijet  en insérant l'adaptateur  dans le raccord de tuyau avec système d'arrêt d'eau (non fourni).

● Mise au rebut

L'emballage se compose de matières recyclables pouvant être mises au rebut dans les déchetteries locales. Votre mairie ou votre municipalité vous renseigneront sur les possibilités de mise au rebut des produits usagés.





Le produit ainsi que les accessoires et les matériaux d'emballage sont recyclables et relèvent de la responsabilité élargie du producteur. Éliminez-les séparément, en suivant l'Info-tri illustrée, dans l'intérêt d'un meilleur traitement des déchets. Le logo Triman n'est valable qu'en France.

inapproprié. Les éléments endommagés peuvent affecter la sécurité et le bon fonctionnement.





 **AVERTISSEMENT !** Ne graissez pas et ne lubrifiez pas l'embout pulvérisateur, sinon la buse risque d'être bouchée.

 **AVERTISSEMENT !** L'eau chauffée ou stagnante depuis un certain temps, pouvant se trouver dans la conduite d'alimentation, ne doit pas être dirigée vers des personnes, des animaux ou des plantes avant utilisation.

 **DANGER DE MORT !** Ne laissez jamais les enfants manipuler sans surveillance le matériel d'emballage. Risque d'asphyxie !

-  Adapté uniquement pour l'arrosage avec de l'eau froide.
-  **AVERTISSEMENT !** N'orientez jamais le jet d'eau vers des équipements électriques !

● Commencer l'arrosage

- Ouvrez l'arrivée d'eau.
- Appuyez sur le déclencheur/arrêt . Le produit vaporise sans interruption pendant que le déclencheur se bloque. Pour déverrouiller et libérer, appuyez à nouveau sur le déclencheur/arrêt  (v. fig. D). Relâchez-le pour arrêter la pulvérisation.
- Tournez la tête de pulvérisation  pour sélectionner la fonction de pulvérisation souhaitée (v. fig. B).
- Mettez l'interrupteur à bascule  en position haute pour augmenter le débit d'eau. Mettez l'interrupteur à bascule  en position basse pour diminuer le débit d'eau (v. fig. C).

● Garantie

Article L217-16 du Code de la consommation

Lorsque l'acheteur demande au vendeur, pendant le cours de la garantie commerciale qui lui a été consentie lors de l'acquisition ou de la réparation d'un bien meuble, une remise en état couverte par la garantie, toute période d'immobilisation d'au moins sept jours vient s'ajouter à la durée de la garantie qui restait à courir. Cette période court à compter de la demande d'intervention de l'acheteur ou de la mise à disposition pour réparation du bien en cause, si cette mise à disposition est postérieure à la demande d'intervention. Indépendamment de la garantie commerciale souscrite, le vendeur reste tenu des défauts de conformité du bien et des vices rédhibitoires dans les conditions prévues aux articles

FR/BE/CH

FR/BE/CH

L217-4 à L217-13 du Code de la consommation et aux articles 1641 à 1648 et 2232 du Code Civil.

Article L217-4 du Code de la consommation

Le vendeur livre un bien conforme au contrat et répond des défauts de conformité existant lors de la délivrance.

Il répond également des défauts de conformité résultant de l'emballage, des instructions de montage ou de l'installation lorsque celle-ci a été mise à sa charge par le contrat ou a été réalisée sous sa responsabilité.

FR/BE/CH

Article L217-5 du Code de la consommation

Le bien est conforme au contrat :

- 1° S'il est propre à l'usage habituellement attendu d'un bien semblable et, le cas échéant :
 - s'il correspond à la description donnée par le vendeur et possède les qualités que celui-ci a présentées à l'acheteur sous forme d'échantillon ou de modèle ;
 - s'il présente les qualités qu'un acheteur peut légitimement attendre eu égard aux déclarations publiques faites par le vendeur, par le producteur ou par son représentant, notamment dans la publicité ou l'étiquetage ;
- 2° Ou s'il présente les caractéristiques définies d'un commun accord par les parties ou être propre à tout usage spécial recherché par l'acheteur, porté à la connaissance du vendeur et que ce dernier a accepté.

FR/BE/CH

Article L217-12 du Code de la consommation

L'action résultant du défaut de conformité se prescrit par deux ans à compter de la délivrance du bien.

Article 1641 du Code civil

Le vendeur est tenu de la garantie à raison des défauts cachés de la chose vendue qui la rendent impropre à l'usage auquel on la destine, ou qui diminuent tellement cet usage que l'acheteur ne l'aurait pas acquise, ou n'en aurait donné qu'un moindre prix, s'il les avait connus.

Article 1648 1er alinéa du Code civil

L'action résultant des vices rédhibitoires doit être intentée par l'acquéreur dans un délai de deux ans à compter de la découverte du vice.

FR/BE/CH

FR/BE/CH

Si le produit présente un défaut de matériau ou de fabrication dans les 5 ans qui suivent la date d'achat, nous le réparerons ou le remplacerons - à notre choix - gratuitement pour vous. La période de garantie n'est pas prolongée par une demande de garantie acceptée. Cette mesure s'applique également pour les pièces remplacées et réparées.

Cette garantie est annulée si le produit a été endommagé ou utilisé ou entretenu de manière incorrecte.

La garantie couvre les défauts de matériels et de fabrication. Cette garantie ne couvre pas les pièces du produit soumises à une usure normale, et qui sont donc considérées comme des pièces d'usure (par exemple les piles, les piles rechargeables, tuyaux, les cartouches d'encre), ni les dommages aux pièces fragiles, par exemple les interrupteurs ou les pièces en verre.

FR/BE/CH

● Faire valoir sa garantie

Pour garantir la rapidité d'exécution de la procédure de garantie, veuillez respecter les consignes suivantes :

- o Pour toute demande, veuillez conserver le ticket de caisse et le numéro d'article (IAN 495700_2504) comme preuve d'achat.
- o Le numéro de référence de l'article est indiqué sur la plaque signalétique du produit ou sur une gravure du produit, sur la couverture de votre manuel (en bas à gauche) ou sur un autocollant placé sur la face arrière ou inférieure du produit.
- o En cas de dysfonctionnement ou de tout autre défaut de l'appareil, contactez d'abord le service après-vente par téléphone ou par e-mail aux coordonnées indiquées ci-dessous.

FR/BE/CH

- o Tout produit considéré comme défectueux peut alors être envoyé sans frais de port supplémentaires au service clientèle indiqué, accompagné de la preuve d'achat (ticket de caisse) et d'une description écrite du défaut et de sa date d'apparition.

FR/BE/CH

FR/BE/CH

● Service après-vente

FR Service après-vente France

Tél. : 0800 907612

Formulaire de contact sur [parkside-diy.com](https://www.parkside-diy.com)

IAN 495700_2504

BE Service après-vente Belgique

Tél. : 0800 12614

Formulaire de contact sur [parkside-diy.com](https://www.parkside-diy.com)

IAN 495700_2504

CH Service après-vente Suisse



Tél. : 0800 563601

Formulaire de contact sur [parkside-diy.com](https://www.parkside-diy.com)

IAN 495700_2504

FR/BE/CH

Legenda van de gebruikte pictogrammen

	Veiligheidsinstructies
	Instructies

Universele sproeikop

● Inleiding

Hartelijk gefeliciteerd met de aankoop van uw nieuwe product. U hebt voor een hoogwaardig product gekozen. Maak u voor de eerste ingebruikname vertrouwd met het product. Lees hiervoor aandachtig de volgende gebruiksaanwijzing en de veiligheidsvoorschriften. Gebruik het product alleen zoals beschreven en voor de aangegeven toepassingsgebieden.





NL/BE

Bewaar deze gebruiksaanwijzing op een veilige plek. Geef, wanneer u het product doorgeeft aan derden, ook alle documenten mee.

● Correct en doelmatig gebruik

Dit product is geschikt voor het besproeien van tuin en terras. Het product is niet bestemd voor commercieel gebruik.

● Beschrijving van de onderdelen

- | | |
|--|---|
|  Universele sproeikop |  Trekker/vergrendeling |
|  Tuimelschakelaar |  Adapter |
|  Sproeikop | |

● Technische gegevens

Max. werkdruk: 4 bar

NL/BE

NL/BE

Les pièces détachées indispensables à l'utilisation du produit sont disponibles pendant la durée de la garantie du produit. Le produit a été fabriqué selon des critères de qualité stricts, et contrôlé consciencieusement avant sa livraison. En cas de défaut de matériau ou de fabrication, vous avez des droits légaux vis-à-vis du vendeur du produit. Vos droits légaux ne sont en aucun cas limités par notre garantie mentionnée ci-dessous.

La garantie de ce produit est de 5 ans à partir de la date d'achat. La période de garantie commence à la date d'achat. Conservez l'original de la preuve d'achat dans un endroit sûr car ce document est nécessaire pour prouver l'achat. Tout dommage ou défaut déjà présent au moment de l'achat doit être signalé immédiatement après le déballage du produit.



- o Sur [parkside-diy.com](https://www.parkside-diy.com), vous pouvez visualiser et télécharger de nombreux autres manuels. Avec ce QR Code, vous accédez directement au site [parkside-diy.com](https://www.parkside-diy.com). Sélectionnez votre pays et recherchez le mode d'emploi dans le champ de recherche. En saisissant le numéro d'article (IAN) 495700_2504, vous accédez au mode d'emploi de votre article.

● Omvang van de levering

1 universele sproeikop







Veiligheidsinstructies

Maak uzelf vóór de montage van het product vertrouwd met alle bedienings- en veiligheidsinstructies. Overhandig ook alle documenten bij doorgifte van het product aan derden.

⚠ PAS OP! LETSELGEVAAR! Controleer of alle onderdelen onbeschadigd zijn en correct zijn gemonteerd. Bij onjuiste montage is er kans op letsel. Beschadigde onderdelen kunnen de veiligheid en de werking beïnvloeden.

- ⚠ **WAARSCHUWING!** Vet of olie de sproeikop niet in omdat de sproeier dan verstopt kan raken.
- ⚠ **WAARSCHUWING!** Verwarmd of lang stilstaand water dat zich in de toevoerleiding kan bevinden, mag voor het gebruik niet op mensen, dieren of planten worden gericht.
- ⚠ **LEVENSGEVAAR!** Laat kinderen nooit zonder toezicht achter bij het verpakkingsmateriaal. Verstikkingsgevaar!
- Alleen geschikt voor het beregenen met koud water.
- ⚠ **WAARSCHUWING!** De waterstraal niet op elektrische voorzieningen richten!
- ⚠ **WAARSCHUWING!** De waterstraal niet op personen of dieren richten!
-  **WAARSCHUWING! GEEN DRINKWATER!** Drink nooit water dat door dit product is gestroomd.

- ⚠ **WAARSCHUWING!** Draai na gebruik altijd de kraan dicht.
- Alleen geschikt voor gebruik buitenshuis.
- Gebruik het apparaat niet wanneer het beschadigd is.
- ⚠ **WAARSCHUWING!** Lees alle veiligheidsinstructies!
-  Dit product is UV-bestendig.
-  Dit product is weerbestendig.
-  Dit product is vorstbestendig.

-  Eenvoudig te bedienen verbinding tussen waterkraan en slang.

● Bediening

- Het product beschikt over een slangaansluiting voor alle gangbare aansluitingen.
- ⚠ **PAS OP!** Controleer voor het aansluiten of de tuimelschakelaar **1a** zich in de onderste stand bevindt en de trekker/vergrendeling **1c** is ontgrendeld (zoals op afb. D weergegeven) om ongewenst beregenen te vermijden.
- Gebruik de tuimelschakelaar **1a** als volgt om de intensiteit van de waterstraal in te stellen:

- Tuimelschakelaar naar onderen = waterstraal wordt minder;
- Tuimelschakelaar naar boven = waterstraal wordt krachtiger.

● Aansluiten op de watertoevoer

- Sluit de universele sproeikop **1** aan door de adapter **1d** in de slangaansluiting met waterstop (niet meegeleverd) te steken.

● Met de beregening beginnen

- Draai de waterkraan open.
- Druk de trekker/vergrendeling **1c** in. Het product sproeit ononderbroken terwijl de trekker/vergrendeling zichzelf vergrendelt. Om te ontgrendelen en vrij te geven drukt

NL/BE

NL/BE

NL/BE

NL/BE

- u nogmaals op de trekker/vergrendeling **1c** (zie afb. D). Laat hem los om het sproeien te stoppen.
- Draai aan de sproeikop **1b** om de gewenste sproeifunctie in te stellen (zie afb. B).
- Zet de tuimelschakelaar **1a** in de bovenste stand om de hoeveelheid water te verhogen. Zet de tuimelschakelaar **1a** in de onderste stand om de hoeveelheid water te verlagen (zie afb. C).

● Na het gebruik

- Druk de trekker/vergrendeling **1c** in om te ontgrendelen en het sproeien te beëindigen.
- Draai de waterkraan dicht.
- Trek de universele sproeikop **1** van de slangaansluiting met waterstop af (niet meegeleverd).
- Reinig het product zoals beschreven bij "Reiniging en onderhoud".

● Reiniging en onderhoud

- ⚠ **WAARSCHUWING!** Reparaties mogen alleen door de fabrikant, diens klantenservice of vergelijkbaar gekwalificeerde personen worden uitgevoerd.

NL/BE

NL/BE

NL/BE

NL/BE

worden op geen enkele manier door onze hieronder vermelde garantie beperkt. De garantie voor dit product bedraagt 5 jaar vanaf aankoopdatum. De garantieperiode gaat in op de datum van aankoop. Bewaar het originele bewijs van aankoop op een veilige plek aangezien dit document nodig is als bewijs. Alle beschadigingen of gebreken die reeds op het moment van aankoop aanwezig zijn, moeten meteen na het uitpakken van het product worden gemeld. Mocht het product binnen 5 jaar na aankoopdatum een materiaal- of fabricagefout vertonen, zullen wij het – naar onze keuze – gratis voor u repareren of vervangen. De garantieperiode wordt door een plaatsgevonden garantieverlening niet verlengd. Dit geldt ook voor vervangen en gerepareerde onderdelen.

Deze garantie vervalt als het product werd beschadigd of onjuist is gebruikt of onderhouden. De garantie dekt materiaal- en fabricagefouten af. Deze garantie dekt geen productonderdelen die aan normale slijtage onderhevig zijn en daarom als verbruiksartikelen worden beschouwd (bv. batterijen, oplaadbare batterijen, slangen, inktpatronen), noch dekt zij schade aan breekbare onderdelen, bv. schakelaars of onderdelen die van glas zijn gemaakt.

● Afwikkeling in geval van garantie

- Om een snelle afhandeling van uw probleem te garanderen, dient u de volgende aanwijzingen in acht te nemen:
- Houd bij alle vragen alstublieft de kassabon en het artikelnummer (IAN 495700_2504) als bewijs van aankoop bij de hand.

- Door onjuist onderhoud kunnen gevaren ontstaan.
- Gebruik voor de reiniging een iets vochtig gemaakte, pluivrije doek.
- Droog het product na elk gebruik goed af en bewaar het product op een droge en vorstvrije plek.

● Afvoer

De verpakking bestaat uit milieuvriendelijke grondstoffen die u via de plaatselijke recyclingcontainers kunt afvoeren. Informatie over de mogelijkheden om het uitgediende product na gebruik te verwijderen, verstrekt uw gemeentelijke overheid.



Het product, waaronder het toebehoren, en de verpakkingsmaterialen kunnen worden gerecycled en zijn onderhevig aan een uitgebreide verantwoordelijkheid van de fabrikant. Gooi ze apart weg, overeenkomstig de aangegeven Info-tri (informatie over afvalscheiding), voor een beter afvalbeheer. Het Triman-logo geldt alleen voor Frankrijk.

● Garantie

Het product werd volgens strenge kwaliteitsrichtlijnen gemaakt en voor de uitlevering zorgvuldig gecontroleerd. In geval van materiaal- of fabricagefouten hebt u tegenover de verkoper van het product wettelijke rechten. Uw wettelijke rechten

- Het artikelnummer vindt u op het typeplaatje op het product, een gravure op het product, het titelblad van uw handleiding (links onderaan) of de sticker op de achter- of onderkant van het product.
- Wanneer er storingen in de werking of andere gebreken optreden, neem dan eerst contact op met de hierna genoemde service-afdeling per telefoon of e-mail.
- Een als defect bestempeld product kunt u dan samen met het aankoopbewijs (kassabon) en een beschrijving van het gebrek en het moment waarop het is opgetreden franco opsturen naar het aan u doorgegeven service-adres.



○ Op parkside-diy.com kunt u deze en vele andere handleidingen bekijken en downloaden. Met deze QR-code gaat u direct naar parkside-diy.com. Kies uw land en gebruik het zoekmasker om de gebruiksaanwijzing te zoeken. Vul het artikelnummer (IAN) 495700_2504 in om toegang te krijgen tot de gebruiksaanwijzing van uw artikel.

NL/BE

NL/BE

NL/BE

NL/BE

● Service

NL Service Nederland
Tel.: 0800 0229556
Contactformulier op parkside-diy.com
IAN 495700_2504

BE Service België
Tel.: 0800 12614
Contactformulier op parkside-diy.com
IAN 495700_2504

Legenda zastosowanych piktogramów	
	Wskazówki bezpieczeństwa
	Instrukcja postępowania

Pistolet zraszający wielofunkcyjny

● Wstęp

Gratulujemy Państwu zakupu nowego produktu. Zdecydowali się Państwo na zakup produktu najwyższej jakości. Przed uruchomieniem urządzenia po raz pierwszy zapoznaj się z nim. W tym celu przeczytaj uważnie poniższą instrukcję obsługi oraz wskazówki dotyczące bezpieczeństwa. Produkt należy użytkować w sposób tu opisany i zgodnie z określonym

zakresem zastosowania. Należy przechowywać tę instrukcję w bezpiecznym miejscu. Przekazując produkt innej osobie, należy również przekazać wszystkie dokumenty.

● Zastosowanie zgodne z przeznaczeniem

Produkt przeznaczony jest do zraszania systemów ogrodowych i tarasowych. Produkt nie jest przeznaczony do użytku komercyjnego.

● Opis części

- | | | | |
|--|------------------------------------|--|---------------|
| | Pistolet zraszający wielofunkcyjny | | Spust/blokada |
| | Przełącznik przechyłny | | Adapter |
| | Głowica spryskująca | | |

NL/BE

PL

PL

PL

⚠ OSTRZEŻENIE! NIEBEZPIECZEŃSTWO OBRAŻEŃ CIAŁA! Należy upewnić się, że wszystkie części nie są uszkodzone i zostały zamontowane w należyty sposób. W przypadku wadliwego montażu istnieje niebezpieczeństwo obrażeń ciała. Uszkodzone elementy mogą mieć wpływ na bezpieczeństwo i pogarszać funkcjonowanie.

⚠ OSTRZEŻENIE! Nie należy smarować ani naoliwiać dyszy natryskowej, ponieważ w przeciwnym razie może się ona zapchać.

⚠ OSTRZEŻENIE! Podgrzana lub stojąca przez dłuższy czas woda, która może znajdować się w przewodzie doprowadzającym, nie może być skierowana na osoby, zwierzęta lub rośliny przed użyciem.

⚠ ZAGROŻENIE ŻYCIA! Nigdy nie pozostawiać dzieci bez nadzoru z materiałem opakowania. Niebezpieczeństwo uduszenia się!

■ Nadaje się wyłącznie do natrysku zimną wodą.

⚠ OSTRZEŻENIE! Nie kierować strumienia wody na urządzenia elektryczne!

⚠ OSTRZEŻENIE! Nie kierować strumienia wody na ludzi lub zwierzęta!

■ **OSTRZEŻENIE! WODA NIEZDATNA DO PICIA!** Nigdy nie należy pić wody wypływającej z tego produktu.

⚠ OSTRZEŻENIE! Po każdym użyciu należy zakręcić kran.

■ Tylko do użytku na wolnym powietrzu.

■ Nie należy używać urządzenia, gdy jest ono uszkodzone.

⚠ OSTRZEŻENIE! Przeczytać wskazówki bezpieczeństwa!

PL

PL

PL

PL

● Podłączanie do dopływu wody

- Podłączyć wielofunkcyjnego pistoletu zraszającego poprzez włożenie adaptera do przyłącza węża z zatrzymaniem wody (nie jest zawarty w zestawie).

● Rozpoczynanie nawadniania

- Odkręcić dopływ wody.
- Nacisnąć spust/blokadę . Produkt opryskuje w sposób ciągły, podczas gdy spust blokuje się w miejscu. Aby odblokować i zwolnić, proszę ponownie nacisnąć spust/blokadę (patrz rys. D). Puścić go, aby zakończyć proces spryskiwania.
- Przekręcić główkę pistoletu zraszającego , aby ustawić wybraną funkcję spryskiwania (patrz rys. B).

- Ustawić przełącznik przechyłny w pozycji górnej, aby zwiększyć przepływ ilości wody. Ustawić przełącznik przechyłny na pozycję dolną, aby zmniejszyć przepływ ilości wody (patrz rys. C).

Wskazówka: zawsze zwalniać spust/blokadę , aby uniknąć niezamierzonego nawadniania.

● Po użyciu

- Nacisnąć spust/blokadę , aby zwolnić funkcję blokady i zatrzymać natryskiwanie.
- Zamknąć dopływ wody.
- Zdjąć wielofunkcyjny rozpryskiwacz z przyłącza węża z zatrzymaniem wody (nie jest zawarte w zestawie).

PL

PL

PL

PL

■ Ten produkt jest odporny na promienie UV.

■ Ten produkt jest odporny na warunki atmosferyczne.

■ Ten produkt jest odporny na mróz.

■ Łatwe w obsłudze połączenie wtykowe między kranem a wężem.

● Dane techniczne

Maks. ciśnienie użytkowe: 4 bar

● Zawartość

1 pistolet zraszający wielofunkcyjny



Wskazówki bezpieczeństwa

Przed montażem produktu należy zapoznać się ze wszystkimi wskazówkami dotyczącymi obsługi i bezpieczeństwa. W przypadku przekazania produktu innej osobie należy dołączyć do niego całą jego dokumentację.

● Obsługa

- Produkt posiada przyłączy węża do wszystkich popularnych przyłączy.
- ⚠ OSTRZEŻENIE!** Przed podłączeniem należy upewnić się, że przełącznik przechyłny znajduje się w pozycji dolnej, a spust/blokada są odblokowane (jak przedstawiono na rys. D), aby zapobiec niezamierzonemu nawadnianiu.
- Aby wyregulować intensywność strumienia wody, należy odpowiednio użyć przełącznika przechyłnego :
 - Przełącznik przechyłny w dół = strumień wody zmniejsza się;
 - Przełącznik przechyłny do góry = strumień wody zwiększa się.

● Utylizacja

Opakowanie wykonane jest z materiałów przyjaznych dla środowiska, które można przekazać do utylizacji w lokalnym punkcie przetwarzania surowców wtórnych. Informacji na temat możliwości utylizacji wyeksploatowanego produktu udziela urząd gminy lub miasta.



Produkt, w tym akcesoria i materiały opakowaniowe, nadają się do recyklingu i podlegają rozszerzonej odpowiedzialności producenta. Wyrzuć je osobno, zgodnie z ilustracją przedstawiającą informacje o sortowaniu, aby zapewnić lepszą utylizację odpadów. Logo Triman jest ważne tylko dla Francji.

● Gwarancja

Produkt został wyprodukowany zgodnie z surowymi wytycznymi dotyczącymi jakości i dokładnie przetestowane przed dostawą. W przypadku wad materiałowych lub produkcyjnych przysługują Państwu prawa ustawowe wobec sprzedawcy produktu. Państwa prawa ustawowe nie są w żaden sposób ograniczone przez naszą gwarancję przedstawioną poniżej. Gwarancja na ten produkt wynosi 5 lat od daty zakupu. Okres gwarancji rozpoczyna się od daty zakupu. Proszę przechowywać oryginalny rachunek w bezpiecznym miejscu, ponieważ ten dokument jest wymagany jako dowód zakupu. Wszelkie uszkodzenia lub wady obecne już w momencie zakupu należy zgłosić niezwłocznie po rozpakowaniu produktu.

Jeżeli w ciągu 5 lat od daty zakupu produkt wykaże wady materiałowe lub produkcyjne, to – według naszego uznania – bezpłatnie go naprawimy lub wymienimy. Okres gwarancji nie ulega przedłużeniu o przyznane roszczenie gwarancyjne. Dotyczy to również wymienionych i naprawionych części. Niniejsza gwarancja traci ważność, jeśli produkt został uszkodzony, był niewłaściwie użytkowany lub konserwowany. Gwarancja obejmuje wady materiałowe i produkcyjne. Niniejsza gwarancja nie obejmuje części produktu, które podlegają normalnemu zużyciu i dlatego są uważane za części zużywalne (np. baterie, akumulatory, węże, wkłady atramentowe), ani nie obejmuje uszkodzeń części delikatnych, np. przełączników lub części wykonanych ze szkła.

Zgodnie z Kodeksem Cywilnym art. 581 §1 wraz z wymianą urządzenia lub ważnej części czas gwarancji rozpoczyna się na nowo.

● Sposób postępowania w przypadku naprawy gwarancyjnej

Aby zapewnić szybkie rozpatrzenie Państwa wniosku, proszę stosować się do następujących wskazówek:

- o Przed skontaktowaniem się z działem serwisowym należy przygotować jako dowód zakupu paragon i numer artykułu (IAN 495700_2504).
- o Numer artykułu znaleźć można na tabliczce znamionowej na produkcie, na grawerunku na produkcie, na stronie tytułowej instrukcji (u dołu po lewej stronie) lub na naklejce znajdującej się z tyłu lub na spodzie produktu.

PL

PL

PL

PL

o



Mogą Państwo przeglądać i pobierać te i wiele innych instrukcji na stronie parkside-diy.com. Ten kod QR przeniesie Państwa bezpośrednio na stronę parkside-diy.com. Proszę wybrać swój kraj i użyć maski wyszukiwania, aby wyszukać instrukcje obsługi. Proszę wprowadzić numer artykułu (IAN) 495700_2504, aby uzyskać dostęp do instrukcji obsługi swojego artykułu.

● Serwis



Serwis Polska

Tel.: 00800 4912069

Formularz kontaktowy na stronie parkside-diy.com

IAN 495700_2504

Legenda użytych piktogramów

- Bezpieczeństni upozornění
- Instrukce

Multifunkční postřikovací hlavice

● Úvod

Blahopřejeme Vám ke koupi nového výrobku. Rozhodli jste se pro kvalitní výrobek. Před prvním uvedením do provozu se seznamte s výrobkem. K tomu si pozorně přečtete následující návod k obsluze a bezpečnostní pokyny. Používejte výrobek jen popsáním způsobem a pouze pro uvedené oblasti použití.

Uschovejte si tento návod na bezpečném místě. Všechny podklady vydejte při předání výrobku i třetí osobě.

● Použití ke stanovenému účelu

Tento výrobek je vhodný k zavlažování zahrad a teras. Výrobek není určen k výdělečné činnosti.

● Popis dílů

- Multifunkční postřikovací hlavice
- Kolébkový vypínač
- Postřikovací hlavice
- Spoušť/pojistka
- Adaptér

● Technická data

Maximální provozní tlak: 4bary

PL

PL

CZ

CZ

● Obsah dodávky

1 Multifunkční postřikovací hlavice



Bezpečnostní upozornění

Před montáží výrobku se seznamte se všemi pokyny k obsluze a bezpečnostními pokyny. Při předávání výrobku třetí osobě předejte spolu s výrobkem i všechny podklady.

⚠ POZOR! NEBEZPEČÍ ZRANĚNÍ! Zkontrolujte, jestli jsou všechny díly nepoškozené a správně namontované. Při nesprávné montáži hrozí nebezpečí zranění. Poškozené díly mohou ovlivnit bezpečnost a funkci výrobku.

⚠ VÝSTRAHA! Postřikovací trysku nepromazávejte a neolejujte, jinak by se tryska mohla ucpat.

⚠ VÝSTRAHA! Zahřátou vodou nebo vodou, která mohla po delší dobu zůstat v přívodním vedení, nesmíte před použitím výrobku stříkat na osoby, zvířata nebo rostliny.

⚠ NEBEZPEČÍ OHROŽENÍ ŽIVOTA! Nenechávejte děti nikdy bez dohledu s obalovým materiálem. Nebezpečí udušení!

- Vhodné pouze k zavlažování studenou vodou.

⚠ VAROVÁNÍ! Nemířte vodním paprskem na elektrická zařízení!

⚠ VAROVÁNÍ! Nemířte vodním paprskem na osoby nebo zvířata!

- **VAROVÁNÍ! VODA NENÍ PITNÁ!** Nikdy nepijte vodu, která protékla tímto výrobkem.



⚠ VAROVÁNÍ! Po každém použití zavřete vodovodní kohoutek.

- Vhodné k používání pouze ve venkovních prostorách.
- Nikdy výrobek nepoužívejte, pokud je poškozený.

⚠ VAROVÁNÍ! Přečtete si všechny bezpečnostní pokyny!

- Tento výrobek je odolný vůči UV záření.



- Tento výrobek je odolný proti povětrnostním vlivům.



- Tento výrobek je odolný proti mrazu.



Jednoduše použitelné nástrčné spojení vodovodního kohoutku a hadice.

● Obsluha

- o Výrobek je vybaven hadicovou přípojkou pro všechny běžné přípojky.
- ⚠ **POZOR!** Před připojením zajistěte, aby byl kolébkový spínač v dolní poloze a spouštěč/zámek byl odjištěný (jak je znázorněno na obr. D), aby nedošlo k nechtěnému zavodnění.
- o K nastavení intenzity vodního proudu použijte kolébkový vypínač takto:

CZ

CZ

CZ

CZ

- kolébkový vypínač dole = vodní proud je slabší;
- kolébkový vypínač nahore = vodní proud je silnější.

● Připojení k přívodu vody

- Připojte multifunkční postřikovací hlavici **1** nasazením adaptéru **1d** do hadicové přípojky se stop ventilem (není součástí dodaného výrobku).

● Zahájení zavlažování

- Otevřete přívod vody.
- Stiskněte spoušť/pojistku **1c**. Výrobek trvale postříkuje, pokud se spoušť sama zajistí. K odjištění a uvolnění znovu stiskněte spoušť/pojistku **1c** (viz. obr. D). K ukončení postřikování spoušť uvolněte.

- Otáčejte hlavu stříkací pistole **1b**, abyste nastavili požadovanou funkci postřikování (viz obr. B).
- Přepněte kolébkový vypínač **1a** do horní polohy pro zvýšení průtoku vody. Přepněte kolébkový vypínač **1a** do spodní polohy pro snížení průtoku vody (viz obr. C).

Upozornění: Spoušť/pojistku **1c** vždy deaktivujte, abyste zabránili nechtěnému zavlažování.

● Po použití

- Stisknutím spouště/pojistky **1c** uvolníte pojistku a ukončíte postřík.
- Uzavřete přívod vody.

- Stáhněte multifunkční sprchu **1** z hadicové přípojky s uzávěrem proti úniku vody (není součástí dodávky).
- Vyčistěte výrobek podle popisu v kapitole „Čištění a ošetřování“.

● Čištění a ošetřování

- ⚠ **VAROVÁNÍ!** Opravy smí provádět pouze výrobce, jeho zákaznický servis nebo podobně kvalifikované osoby.
- Nesprávným provedením údržby může dojít ke vzniku nebezpečí.
- K čištění používejte jen mírně navlhčenou utěrku, která nepouští vlákna.
- Po každém použití výrobek důkladně vysušte a skladujte ho na suchém místě, chráněném před mrazem.

● Zlikvidování

Obal se skládá z ekologických materiálů, které můžete zlikvidovat prostřednictvím místních sběrů recyklovatelných materiálů. O možnostech likvidace vysloužilých zařízení se informujte u správy vaší obce nebo města.



Výrobek vč. příslušenství a obalové materiály jsou recyklovatelné a podléhají rozšířené odpovědnosti výrobce. Likvidujte je odděleně podle ilustrovaných Info-tri (informace o třídění), abyste mohli lépe nakládat s odpady. Logo Triman platí jen pro Francii.

CZ

CZ

CZ

CZ

● Záruka

Výrobek byl vyroben podle přísných směrnic kvality a před dodáním pečlivě otestován. V případě materiálních nebo výrobních vad máte zákonná práva vůči prodejci výrobku. Vaše zákonná práva nejsou níže uvedenou zárukou nijak omezená. Záruka na tento výrobek je 5 let od data zakoupení. Záruční doba začíná dnem zakoupení. Originál dokladu o zakoupení si uschovejte na bezpečném místě, protože tento doklad je vyžadován jako doklad o koupi.

Jakékoli poškození nebo závady, které se vyskytly již v okamžiku nákupu, musí být nahlášeny ihned po vybalení výrobku. Pokud se u výrobku během 5 let od data zakoupení projeví vada materiálu nebo výrobní vada, pak vám ho podle naší volby bezplatně opravíme nebo vyměníme. Záruční doba se

po uznané reklamaci neprodlužuje. To platí také pro vyměněné a opravené díly. Tato záruka je neplatná, pokud byl výrobek poškozený nebo nesprávně používán anebo udržovaný. Záruka se kryje na materiálové a výrobní vady. Tato záruka se nevztahuje na díly výrobku, které podléhají běžnému opotřebení, a tím platí jako opotřebitelné díly (např. baterie, hadice, inkoustové barevné patrony), ani se nevztahuje na poškození rozbitných dílů, např. spínačů nebo dílů ze skla.

● Postup v případě uplatňování záruky

- K zajištění rychlého zpracování vaší záležitosti se řiďte následujícími pokyny:
- o Pro všechny požadavky si připravte pokladní stvrzenku a číslo artiklu (IAN 495700_2504) jako doklad o zakoupení.

- o Číslo artiklu naleznete na typovém štítku výrobku, na rytině na výrobku, na titulním stránce vašeho návodu (vlevo dole) nebo na nálepce na zadní nebo spodní straně výrobku.
- o Pokud se vyskytnou funkční vady nebo jiné závady, kontaktujte nejprve telefonicky nebo e-mailem níže uvedené servisní oddělení.
- o Výrobek, který byl evidován jako vadný, pak můžete bezplatně zaslat na adresu, kterou vám servisní oddělení poskytlo, přiložit k němu doklad o zakoupení (pokladní stvrzenku) a uvést o jakou vadu se jedná a kdy se vyskytla.

o



Tuto a mnoho dalších příruček si můžete prohlédnout a stáhnout na stránkách parkside-diy.com. Naskenováním QR kódu se dostanete přímo na stránky parkside-diy.com. Vyberte svou zemi a pomocí vyhledávací masky hledejte návody k použití. Zadáním čísla artiklu (IAN) 495700_2504 získáte přístup k návodu k použití vašeho artiklu.

CZ

CZ

CZ

CZ

● Servis

CZ Servis Česká republika
Tel.: 800023611
Kontaktní formulář je zapnutý parkside-diy.com
IAN 495700_2504

Legenda použitých piktogramov	
	Bezpečnostné upozornenia
	Manipulačné pokyny

Multifunkčný postrekovač

● Úvod

Blahoželáme Vám ku kúpe Vášho nového výrobku. Kúpou ste sa rozhodli pre vysoko kvalitný produkt. Pred prvým uvedením do prevádzky sa oboznámte s výrobkom. Za týmto účelom si pozorne prečítajte nasledujúci návod na obsluhu a bezpečnostné pokyny. Výrobok používajte iba v súlade s popisom a v uvedených oblastiach používania. Tento návod

uschovejte na bezpečnom mieste. Ak výrobok odovzdáte ďalšej osobe, priložte k nemu aj všetky podklady.

● Používanie v súlade s určeným účelom

Tento produkt je vhodný pre zavlažovanie záhradných a terasových zelených plôch. Výrobok nie je určený na podnikateľské účely.

● Popis častí

- | | |
|--|------------------------------|
| 1 Multifunkčný sprchová hlavica | 1b Striekacia hlavica |
| 1a Sklopný spínač | 1c Spúšť/zaisťovač |
| | 1d Adaptér |

● Technické údaje

Max. prevádzkový tlak: 4 bar

● Obsah dodávky

1 multifunkčný postrekovač



Bezpečnostné upozornenia

Pred montážou výrobku sa oboznámte so všetkými pokynmi týkajúcimi sa obsluhy a bezpečnosti. Pri odovzdaní výrobku tretím stranám odovzdajte všetky dokumenty.

⚠ **OPATRNE! NEBEZPEČENSTVO PORANENIA!** Zabezpečte, aby boli všetky diely nepoškodené a odborne namontované. Pri nesprávnej montáži vzniká nebezpečenstvo poranenia. Poškodené časti môžu ovplyvniť bezpečnosť a funkčnosť.

CZ

SK

SK

SK

VAROVANIE! Striekaciu dýzu nemastite ani neolejujte, pretože by sa inak mohla upchať.

VAROVANIE! Zohriata alebo dlhodobo stojaca voda, ktorá sa môže nachádzať v prívodnom potrubí, sa pred použitím nesmie smerovať proti ľuďom, zvieratám alebo rastlinám.

NEBEZPEČENSTVO OHROZENIA ŽIVOTA! Nikdy nenechávajte deti bez dozoru s obalovým materiálom. Nebezpečenstvo zadusenía!

■ Vhodné iba pre zavlažovanie studenou vodou.

VAROVANIE! Prúd vody nesmerujte na elektrické zariadenia!

VAROVANIE! Prúd vody nikdy nesmerujte na osoby alebo zvieratá!

■ **VAROVANIE! VODA NIE JE URČENÁ NA PITIE!** Nikdy nepite vodu, ktorá pretiekla výrobkom.



VAROVANIE! Po každom použití zatvorte vodovodný kohútik.

■ Vhodné iba do exteriéru.

■ Prístroj neuvádzajte do prevádzky, ak je poškodený.

VAROVANIE! Prečítajte si všetky bezpečnostné upozornenia!

■ Tento výrobok je odolný voči UV žiareniu.



■ Tento výrobok je odolný voči poveternostným vplyvom.



■ Tento výrobok je odolný voči mrazu.



Jednoducho použiteľné konektorové spojenie medzi vodovodným kohútikom a hadicou.

● Obsluha

□ Výrobok má hadicovú prípojku pre všetky bežné prípojky.

OPATRNE! Pred zapojením sa uistite, či je sklopný spínač **1a** v dolnej polohe a spúšť/zaistovač **1c** je odomknutý (ako je znázornené na obr. D), aby sa predišlo náhodnému zavlažovaniu.

□ Ak chcete nastaviť intenzitu prúdu vody, použite sklopný spínač **1a**:

- Sklopný spínač dole = prúd vody sa zmenší;

- Sklopný spínač hore = prúd vody zosilnie.

SK

SK

SK

SK

□ Pohnite sklopný spínač **1a** do hornej polohy, aby ste zvýšili prietok vody. Pohnite sklopný spínač **1a** do dolnej polohy, aby ste znížili prietok vody (p. obr. C).

Poznámka: Spúšť/zaistovač **1c** vždy uvoľnite, aby ste zabránili neúmyselnému zavlažovaniu.

● Po použití

□ Stlačte spúšť/zaistovač **1c**, aby ste uvoľnili blokovaciu funkciu a zastavili striekanie.

□ Uzatvorte prívod vody.

□ Vytiahnite multifunkčnú sprchovú hlavicu **1** z hadicovej prípojky s poistkou proti úniku vody (nie je súčasťou dodávky).

□ Čistite výrobok ako je popísané ďalej v časti „Čistenie a údržba“.

● Čistenie a údržba

VAROVANIE! Opravy môže vykonávať iba výrobca, jeho zákaznícky servis alebo podobne kvalifikované osoby.

■ Nesprávna údržba môže viesť k nebezpečenstvám.

□ Na čistenie používajte miernu navlhčenú handričku, ktorá nepúšťa vlákna.

□ Po každom použití výrobok dobre osušte a uložte na suchom mieste bez mrazu.

SK

SK

SK

SK

podľa vlastného uváženia Vám ho bezplatne opravíme alebo vymeníme. Záručná doba sa na základe poskytnutej záručnej reklamácie nepredlžuje. To platí aj pre vymenené alebo opravené diely.

Táto záruka je neplatná, ak bol výrobok poškodený alebo nesprávne používaný alebo udržiavaný.

Záruka sa vzťahuje na chyby materiálu a výrobné chyby. Táto záruka sa nevzťahuje na časti výrobku, ktoré podliehajú bežnému opotrebovaniu, a preto sa považujú za opotrebovateľné diely (napr. batérie, nabíjateľné batérie, hadice, atramentové kazety), ani na poškodenie krehkých častí, napr. spínačov alebo častí zo skla.

● Postup v prípade poškodenia v záruke

Na zaručenie rýchleho spracovania vašej požiadavky dodržte nasledujúce pokyny:

o Pre všetky otázky majte pripravený pokladničný lístok a číslo výrobku (IAN 495700_2504) ako potvrdenie o kúpe.

o Číslo výrobku nájdete na typovom štítku, gravúre, na prednej strane návodu (dole vľavo) alebo na nálepke na zadnej alebo spodnej strane výrobku.

o Pri výskyte funkčných porúch alebo iných nedostatkov sa najprv telefonicky alebo e-mailom obráťte na ďalej uvedené servisné oddelenie.

o Výrobok označený ako chybný následne môžete s priloženým dokladom o kúpe (pokladničným blokom) a uvedením, o aký druh nedostatku ide a kedy sa vyskytol, bezplatne zaslať na poskytnutú servisnú adresu.

SK

SK

SK

SK

● Likvidácia

Obal pozostáva z ekologických materiálov, ktoré môžete odovzdať na miestnych recyklačných zberných miestach. O možnostiach likvidácie opotrebovaného výrobku sa môžete informovať na Vašej obecnej alebo mestskej správe.



Výrobok vr. príslušenstva a obalové materiály sú recyklovateľné a podliehajú rozšírenej zodpovednosti výrobcu. Pre lepšie spracovanie odpadu ich zlikvidujte oddelene podľa obrázkov Info-tri (informácie o triedení). Triman-Logo platí iba pre Francúzsko.

● Záruka

Výrobok bol starostlivo vyrobený v súlade s prísnyimi smernicami kvality a pred dodaním dôkladne otestovaný. V prípade materiálových alebo výrobných chýb máte zákonné práva voči predajcovi výrobku. Vaše zákonné práva nie sú žiadnym spôsobom obmedzené našou zárukou uvedenou nižšie. Záruka na tento výrobok je 5 rokov od dátumu nákupu. Záručná doba začína plynúť dátumom kúpy. Originál dokladu o kúpe si uschovajte na bezpečnom mieste, pretože tento doklad je potrebný ako dôkaz o kúpe. Akékoľvek poškodenie alebo nedostatky prítomné už v čase nákupu je potrebné nahlásiť ihneď po vybalení výrobku. Ak sa v priebehu 5 rokov od dátumu zakúpenia preukáže, že výrobok vykazuje chyby materiálu alebo spracovania,

SK

SK

● Servis

Servis Slovensko

Tel.: 0800 003409

Kontaktný formulár je zapnutý parkside-diy.com

IAN 495700_2504

o





Na stránke parkside-diy.com si môžete prezrieť a stiahnuť túto a mnohé ďalšie príručky. S týmto QR kódom prejdete priamo na stránku parkside-diy.com. Vyberte si svoju krajinu a pomocou masky vyhľadávania vyhľadávajte návody na obsluhu. Zadaním čísla výrobku (IAN) 495700_2504 prejdete na návod na obsluhu svojho výrobku.

SK

SK

Leyenda de pictogramas utilizados

-  Indicaciones de seguridad
-  Instrucciones de uso

Pistola de riego multifuncional

● Introducción





Enhorabuena por la adquisición de su nuevo producto. Ha elegido un producto de alta calidad. Familiarícese con el producto antes de la primera puesta en funcionamiento. Lea detenidamente el siguiente manual de instrucciones y las indicaciones de seguridad. Utilice el producto únicamente como se describe a continuación y para las aplicaciones

indicadas. Guarde estas instrucciones en un lugar seguro. En caso de transferir el producto a terceros, entregue también todos los documentos correspondientes.

● Especificaciones de uso

Este producto sirve para el riego de jardines y terrazas. Este producto no ha sido diseñado para ser utilizado con fines comerciales.

● Descripción de los componentes

- | | |
|---|--|
|  Pistola de riego multifuncional |  Cabezal de pulverización |
|  Interruptor basculante |  Gatillo/bloqueo |
| |  Adaptador |

● Datos técnicos

Presión de servicio máx.: 4 bar

● Volumen de suministro

1 pistola de riego multifuncional





Indicaciones de seguridad

Antes de proceder a montar el producto, familiarícese con las instrucciones de uso y las advertencias de seguridad. Adjunte igualmente toda la documentación en caso de entregar el producto a terceros.

 **¡PRECAUCIÓN! ¡PELIGRO DE LESIONES!** Asegúrese de que todas las piezas estén montadas correctamente y sin daños. Si el montaje no se realiza tal y como se indica en las instrucciones, podrían producirse lesiones. Las piezas dañadas pueden mermar la seguridad y el funcionamiento.

 **¡ADVERTENCIA!** No engrase la boquilla pulveriza dora, ya que de lo contrario la boquilla podría taponarse.

 **¡ADVERTENCIA!** El agua caliente o estancada durante mucho tiempo que se halle en las tuberías no debe dirigirse a personas, animales o plantas antes de su uso.

 **¡PELIGRO DE MUERTE!** Nunca deje a los niños sin vigilancia con el material de embalaje. ¡Peligro de asfixia!

- Este producto solo es apropiado para el riego con agua fría.

ES

ES

ES

ES

 **¡ADVERTENCIA!** ¡No dirija el chorro de agua hacia instalaciones eléctricas!

 **¡ADVERTENCIA!** ¡No dirija el chorro de agua hacia personas o animales!

-  **¡ADVERTENCIA! ¡AGUA NO POTABLE!** No beba agua que haya fluido por este producto.

 **¡ADVERTENCIA!** Recuerde cerrar el grifo después de cada uso.

- Solo es adecuado para su uso en el exterior.

- No ponga el aparato en funcionamiento si está dañado.

 **¡ADVERTENCIA!** ¡Lea todas las indicaciones de seguridad!

-  Este producto es resistente a los rayos UV.



-  Este producto es resistente a la intemperie.

-  Este producto es resistente a las heladas.

-  Conexión enchufable fácil de usar entre el grifo y la manguera.



● Manejo

- El producto dispone de una conexión de la manguera para todas las conexiones habituales.





 **¡PRECAUCIÓN!** Antes de conectar, asegúrese de que el interruptor basculante  se encuentre en la posición inferior y que el gatillo/bloqueo  esté desbloqueado (como se muestra en la fig. D) para evitar un riego accidental.

- Para ajustar la intensidad del chorro de agua, utilice el interruptor basculante  del siguiente modo:
 - Interruptor basculante hacia abajo = Se reduce el chorro de agua;
 - Interruptor basculante hacia arriba = Aumenta el chorro de agua.

● Conectar al suministro de agua

- Conecte la pistola de riego multifuncional  insertando el adaptador  en la conexión de manguera con retén de agua (no incluida en volumen de suministro).

● Comenzar a regar

- Abra el suministro de agua.
- Pulse el gatillo/bloqueo . El producto pulveriza ininterrumpidamente mientras el gatillo esté bloqueado. Para desbloquearlo y liberarlo, pulse de nuevo el gatillo/bloqueo  (ver fig. D). Suéltelo para finalizar el proceso de pulverización.
- Gire el cabezal de la pistola pulverizadora  para ajustar la función de pulverización deseada (ver fig. B).
- Mueva el interruptor basculante  a la posición superior para aumentar el caudal de agua. Mueva el interruptor basculante  a la posición inferior para reducir el caudal de agua (ver fig. C).

ES



ES

ES

ES

Nota: Libere siempre el gatillo/bloqueo  para evitar un posible riego accidental.

● Después de la utilización

- Presione el gatillo/bloqueo  para liberar el bloqueo y finalizar el proceso de pulverización.
- Detenga el suministro de agua.
- Retire la pistola de riego multifuncional  de la conexión de manguera con retén de agua (no incluido en el volumen de suministro).
- Limpie el producto tal y como se describe en «Limpieza y cuidado».

● Limpieza y cuidado

 **¡ADVERTENCIA!** Las reparaciones deben ser realizadas únicamente por el fabricante, su servicio técnico o una persona de cualificación similar.

- Un mantenimiento inadecuado puede provocar peligros.
- Para la limpieza, utilice un paño ligeramente humedecido y sin pelusas.
- Seque bien el producto después de cada utilización y guarde el producto en un lugar seco y que no esté expuesto a heladas.

● Eliminación

El embalaje está compuesto por materiales no contaminantes que pueden ser desechados en el centro de reciclaje local. Para obtener información sobre las posibilidades de desecho del producto al final de su vida útil, acuda a la administración de su comunidad o ciudad.



El producto, incluidos los accesorios, y el material de embalaje son reciclables y están sujetos a la responsabilidad extendida del fabricante. Deséchelos por separado siguiendo la información ilustrada de recogida selectiva para un mejor

tratamiento de los residuos. El logotipo Triman se aplica solo para Francia.

● Garantía

El producto ha sido fabricado según normas de calidad exigentes y ha sido probado minuciosamente antes de la entrega. En caso de fallos de material o de fabricación, dispone de derechos legales frente al vendedor del producto. Nuestra garantía mencionada a continuación no restringe sus derechos legales de ningún modo.

La garantía para este producto es de 5 años a partir de la fecha de compra. La garantía empieza el día de la fecha de compra. Conserve el justificante de compra original en un

ES

ES

ES

ES

lugar seguro, ya que este documento es necesario para demostrar la compra.

Todos los daños o defectos ya presente en el momento de la compra deben informarse inmediatamente tras desembalar el producto.

Si el producto presenta defectos de material o fabricación en los 5 años a partir de la fecha de compra, lo repararemos o sustituiremos, según nuestra elección, gratuitamente para usted. El período de garantía no se extiende por una reclamación de garantía aprobada. Esto también es aplicable a las piezas sustituidas y reparadas.

La garantía pierde su validez si el producto se daña o se utiliza o mantiene de forma inadecuada.

La garantía cubre defectos de material y fabricación. Esta garantía no cubre las piezas del producto sujetas a un uso

y desgaste normal y, por lo tanto, consideradas piezas de desgaste (por ej. pilas, baterías, mangueras, cartuchos de tinta) ni los daños a las piezas frágiles, por ej. interruptores o piezas de cristal.

● Tramitación de la garantía

Para garantizar una rápida tramitación de su consulta, tenga en cuenta las siguientes indicaciones:

- Para efectuar cualquier consulta, tenga a mano el tique de compra y el número del artículo (IAN 495700_2504) como justificante de compra.
- El número de artículo figura en la placa de características del producto, en un grabado en el producto, en la portada de su manual (abajo a la izquierda) o en el adhesivo de la parte posterior o inferior del producto.

- Si se producen fallos de funcionamiento o si se dan otras carencias, póngase primero en contacto telefónico o por correo electrónico con el departamento de atención al cliente indicado más abajo.
- Los productos defectuosos se pueden enviar libres de franqueo a la dirección suministrada, adjuntando el comprobante de caja (ticket) e indicando el tipo de fallo, así como el momento en que se produjo.

○



PDF ONLINE
parkside-diy.com

En parkside-diy.com están disponibles para su lectura y descarga este y otros manuales. Este código QR le llevará directamente a parkside-diy.com. Seleccione su país y utilice la búsqueda para encontrar el manual de instrucciones. Introduzca el número de artículo (IAN) 495700_2504 para acceder a las instrucciones de uso de su artículo.

ES

ES

● Asistencia

ES Asistencia en España

Tel.: 900994940

Formulario de contacto en parkside-diy.com

IAN 495700_2504

De anvendte piktogrammers legende

	Sikkerhedsanvisninger
	Handlingsanvisninger

Multisprøjtepestol

● Indledning

Hjerteligt tillykke med købet af deres nye produkt. Du har besluttet dig for et produkt af høj kvalitet. Gør Dem fortrolig med apparatet inden første ibrugtagning. Læs derfor den efterfølgende brugsvejledning og sikkerhedsanvisningerne omhyggeligt. Brug kun produktet som beskrevet og kun til de angivne anvendelsesområder. Opbevar denne vejledning

på et sikkert sted. Hvis De giver produktet videre til andre, skal alle dokumenter følge med.

● Formålsbestemt anvendelse

Dette produkt er egnet til vanding af have- og terrasseanlæg. Produktet er ikke beregnet til erhvervsmæssig anvendelse.

● Beskrivelse af de enkelte dele

- | | | | |
|--|--------------------|--|-----------------------|
| | Multisprøjtepestol | | Udløser/låseanordning |
| | Vippekontakt | | Adapter |
| | Sprøjtehoved | | |

● Tekniske data

Maks. driftstryk: 4 bar

● Leverede dele

1 multisprøjtepestol



Sikkerhedsanvisninger

Gør dig fortrolig med alle betjenings- og sikkerhedshenvisninger inden monteringen af produktet. Udlever også alle dokumenter til tredjemand ved videregivelse af produktet.

⚠ FORSIGTIG! FARE FOR PERSONSKADE! Kontroller at alle dele er ubeskadiget og monteret korrekt. Ved forkert montering er der fare for tilskadekomst. Beskadigede dele kan påvirke sikkerheden og funktionen.

ES

DK

⚠ ADVARSEL! Smør ikke forstøverdysen ind i olie, da dysen ellers kan tilstoppe.

⚠ ADVARSEL! I tilledningen kan der befinde sig varmt vand eller vand, der har stået i længere tid; dette må ikke rettes mod personer, dyr eller planter før brugen.

⚠ LIVSFARE! Lad aldrig børn være uden opsyn med emballagen. Kvælningsfare!

■ Kun egnet til vanding med koldt vand.

⚠ ADVARSEL! Ret ikke vandstrålen mod elektriske installationer!

⚠ ADVARSEL! Ret ikke vandstrålen mod personer eller dyr!

■ **⚠ ADVARSEL! IKKE DRIKKEVAND!** Drik aldrig vand som er strømmet gennem dette produkt.



⚠ ADVARSEL! Luk vandhanen efter hver brug.

- Kun egnet til udendørs brug.
- Apparatet må ikke tages i brug hvis det er beskadiget.

⚠ ADVARSEL! Læs alle sikkerhedshenvisninger!

- Dette produkt er UV-bestandig.



- Dette produkt er vejrbestandig.



- Dette produkt er frostbestandig.



- Nem håndtering af stikforbindelsen mellem vandhane og slange.



● Betjening

- Produktet har en slangetilslutning til alle gængse tilslutninger.

⚠ FORSIGTIG! Kontroller inden tilslutningen, at vippekontakten er i den nederste position og at udløseren/låseanordningen ikke er sat fast (som vist i afbildning D), for at undgå en utilsigtet vanding.

- Brug vippekontakten til at indstille vandstrålens intensitet:
 - vippekontakt nedad = vandstråle aftager;
 - vippekontakt opad = vandstråle bliver kraftigere.

● Tilslutning til vandforsyningen

- Tilslut multisprøjtepestolen , ved at sætte adapteren i slangetilslutningen med vandstop (ikke inkluderet i leveringen).

● Begynd vandingen

- Tænd for vandforsyningen.
- Tryk på udløseren/låseanordningen . Produktet sprøjter permanent mens udløseren sidder fast. For at åbne og udløse den, skal du igen trykke på udløseren/låseanordningen (se afbildning D). Slip den for at afslutte sprøjningen.
- Drej sprøjtehovedet for at indstille den ønskede sprøjtefunktion (se afbildning B).
- Bevæg vippekontakten i den øverste position, for at øge vandmængden. Bevæg vippekontakten i den nederste position, for at reducere vandmængden (se afbildning C).

Bemærk: Løsn altid udløseren/låseanordningen , for at forhindre en utilsigtet vanding.

DK

DK



DK

DK

DK

DK

● Efter brugen

- Tryk på udløseren/låseanordningen , for at løsne låsefunktionen og dermed afslutte vandingen.
- Sluk for vandforsyningen.
- Træk multifunktionsbruseren  af slangetilslutningen med vandstop (ikke inkluderet i leveringen).
- Rengør produktet som beskrevet i "Rengøring og pleje".

● Rengøring og pleje

- ⚠ ADVARSEL!** Reparationer må udelukkende udføres af producenten, dennes kundeservice eller gennem lignende kvalificerede personer.
- Ved ukorrekt vedligeholdelse kan der opstå farer.

- Anvend til rengøringen en let fugtet, fnugfri klud.
- Tør produktet af efter hver brug og opbevar produktet på et tørt og frostfrit sted.

● Bortskaffelse

Indpakningen består af miljøvenlige materialer, som De kan bortskaffe over de lokale genbrugssteder. De får oplyst muligheder til bortskaffelse af det udtjente produkt hos deres lokale myndigheder eller bystyre.



Produktet og tilbehøret og emballagematerialer kan genbruges og er underlagt udvidet producentansvar. De skal

af købsbeviset (kassebonen) og angivelse af, hvori manglen består, og hvornår den er opstået.

o



PDF ONLINE
parksid-diy.com

På parkside-diy.com kan du se og downloade denne og mange andre manualer. Med denne QR-kode kommer du direkte på parkside-diy.com. Vælg dit land og søg efter betjeningsvejledningen ved hjælp af søgefunktionen. Ved at indtaste varenummeret (IAN) 495700_2504 kommer du til betjeningsvejledningen af dit produkt.

bortskaffes separat. Følg de viste mærkater med sorteringsoplysninger, så de bortskaffes på en bedre måde. Triman-logoet gælder kun for Frankrig.

● Garanti

Produktet er blevet fremstillet efter strenge kvalitetsstandarder og kontrolleret nøje før udlevering. I tilfælde af materiale- eller produktionsfejl kan du i medfør af loven gøre krav gældende over for sælgeren af produktet. Dine lovmæssige rettigheder begrænses på ingen måde af den af os nedennævnte garanti. Garantien på dette produkt gælder i 5 år regnet fra købsdatoen. Garantien gælder fra købsdatoen. Opbevar den originale kvittering et sikkert sted, da dette dokument forlanges forlagt som dokumentation for købet.

● Service

-  **Service Danmark**
Tel.: 80254583
Kontaktformular på parkside-diy.com
IAN 495700_2504

Alle skader eller mangler, der allerede forefindes på tidspunktet for købet, skal straks meddeles efter udpakningen af produktet.

Hvis der inden for 5 år regnet fra købsdatoen viser sig en materiale- eller produktionsfejl på produktet, reparerer eller udskifter vi det – efter vores valg – gratis for dig. Garantiperioden forlænges ikke som følge af et imødekømt krav om garanti. Dette gælder også for udskiftede og reparerede dele. Denne garanti bortfalder, hvis produktet er blevet beskadiget eller anvendt og vedligeholdt forkert.

Garantien dækker materiale- og produktionsfejl. Denne garanti dækker hverken produktdele, der er udsat for normal slidage og derfor er at betragte som sliddele (f.eks. batterier, akkumulatorer, slanger, farvepatroner), eller skader på skrøbelige dele, f.eks. kontakter eller dele af glas.

DK

DK

DK

DK

● Afvikling af garantisager

For at kunne garantere en hurtig sagsbehandling af din forespørgsel, bedes du følge følgende anvisninger:

- Hav venligst kassebonen og varenummeret (IAN 495700_2504) klar ved alle henvendelser som dokumentation for købet.
- Varenummeret er angivet på typeskiltet, en indgravering, på forsiden af vejledningen (nederst til venstre) eller på et mærkat på bag- eller undersiden af produktet.
- Hvis der er funktionsfejl eller andre mangler, skal du først kontakte nedenstående serviceafdeling telefonisk eller via e-mail.
- Et produkt, der registreres som defekt, kan derefter gratis sendes til den oplyste serviceadresse med vedlæggelse

DK

DK

DK





IT/CH/MT

queste istruzioni in un luogo sicuro. Consegnare tutta la documentazione in caso di cessione del prodotto a terzi.

● Utilizzo conforme alla destinazione d'uso

Questo prodotto è adatto all'irrigazione di giardini e impianti per terrazze. Il prodotto non è destinato all'uso commerciale.

● Descrizione dei componenti

-  Doccetta per irrigazione
-  Interruttore a levetta
-  Testina di spruzzo
-  Grilletto/dispositivo di arresto
-  Adattatore

● Specifiche tecniche

Pressione di esercizio max.: 4 bar

● Contenuto della confezione

1 doccetta per irrigazione





Avvertenze di sicurezza

Prima del montaggio del prodotto, familiarizzare con tutte le istruzioni per l'uso e le avvertenze di sicurezza. In caso di cessione del prodotto a terzi, consegnare anche tutta la documentazione.

- ⚠ CAUTELA! PERICOLO DI LESIONI!** Assicurarsi che tutti i componenti siano integri e montati correttamente. Un montaggio errato provoca il pericolo di lesioni. Eventuali

componenti danneggiati possono compromettere la sicurezza e il funzionamento.

- ⚠ ATTENZIONE!** Non ingrassare né oliare l'ugello in quanto questo potrebbe intasarsi.
- ⚠ AVVERTENZA!** L'acqua calda o stagnante che può trovarsi nel condotto non deve essere rivolta in direzione di persone, animali o piante prima dell'uso.
- ⚠ PERICOLO LETALE!** Non lasciare mai i bambini privi di sorveglianza con il materiale di imballaggio. Pericolo di soffocamento!
- Adatto soltanto all'irrigazione con acqua fredda.
- ⚠ AVVERTENZA!** Non rivolgere il getto d'acqua verso impianti elettrici!
- ⚠ AVVERTENZA!** Non rivolgere il getto d'acqua verso persone o animali!

Legenda dei pittogrammi utilizzati	
	Avvertenze di sicurezza
	Istruzioni per l'uso

Doccetta per irrigazione

● Introduzione

Congratulazioni per l'acquisto del vostro nuovo prodotto. Con esso avete optato per un prodotto di qualità. Familiarizzare con il prodotto prima di metterlo in funzione per la prima volta. A tale scopo, leggere attentamente le seguenti istruzioni d'uso e le avvertenze di sicurezza. Utilizzare il prodotto solo come descritto e per i campi di applicazione indicati. Conservare

-  **AVVERTENZA! ACQUA NON POTABILE!** Non bere mai l'acqua che passa attraverso questo prodotto.

- ⚠ AVVERTENZA!** Chiudere il rubinetto dopo ogni utilizzo.
- Adatto soltanto per ambienti esterni.
- Non mettere in funzione l'apparecchio se è danneggiato.
- ⚠ AVVERTENZA!** Leggere le avvertenze per la sicurezza!
-  Questo prodotto è resistente ai raggi UV.

-  Questo prodotto è resistente alle intemperie.



Questo prodotto è resistente al gelo.



Collegamento ad innesto facile da gestire tra il rubinetto e il tubo flessibile.

● Uso

- Il prodotto dispone di un attacco per tubo flessibile compatibile con gli attacchi di tutti i comuni tubi flessibili.
- CAUTELA!** Prima di effettuare il collegamento, accertarsi che l'interruttore a levetta **1a** si trovi nella posizione inferiore e il grilletto/dispositivo di arresto **1c** sia sbloccato

(come mostrato nella Fig. D), in modo da evitare di irri-
gare accidentalmente.

- Per regolare l'intensità del getto d'acqua, utilizzare l'interruttore a levetta **1a** nel seguente modo:
 - interruttore a levetta verso il basso = il getto d'acqua si riduce;
 - interruttore a levetta verso l'alto = il getto d'acqua aumenta.

● Collegare all'alimentazione dell'acqua

- Collegare la doccetta per irrigazione **1** inserendo l'adattatore **1d** nell'attacco per tubo flessibile con arresto dell'acqua (non incluso nella fornitura).

● Avviare l'irrigazione

- Aprire l'alimentazione dell'acqua.
- Premere il grilletto/dispositivo di arresto **1c**. Il prodotto spruzza in modo ininterrotto mentre il grilletto si fissa. Per sbloccare e azionare premere di nuovo il grilletto/dispositivo di arresto **1c** (vedi Fig. D). Lasciarlo per interrompere lo spruzzo.
- Ruotare la testina di spruzzo **1b** sulla funzione di spruzzo prescelta (vedi Fig. B).
- Portare l'interruttore a levetta **1a** nella posizione superiore per aumentare la quantità d'acqua. Portare l'interruttore a levetta **1a** nella posizione inferiore per ridurre la quantità d'acqua (vedi Fig. C).

Nota: rilasciare sempre il grilletto/dispositivo di arresto **1c** per evitare di irrigare accidentalmente.

● Dopo l'utilizzo

- Premere il grilletto/dispositivo di arresto **1c** per attivare la funzione di bloccaggio e terminare l'erogazione dello spruzzo.
- Chiudere l'alimentazione dell'acqua.
- Staccare la doccetta multifunzione **1** dall'attacco per tubo flessibile con arresto dell'acqua (non incluso nella fornitura).
- Pulire il prodotto come descritto nel capitolo "Pulizia e cura".

IT/CH/MT

IT/CH/MT

IT/CH/MT

IT/CH/MT

● Pulizia e cura

AVVERTENZA! Tutte le riparazioni possono essere eseguite soltanto dal produttore, dal suo servizio clienti o da persone parimenti qualificate.

- Una manutenzione scorretta può provocare pericoli.
- Per la pulizia del prodotto utilizzare un panno leggermente inumidito e privo di pelucchi.
- Dopo ogni utilizzo asciugare il prodotto e conservarlo in un ambiente asciutto e privo di gelo.

● Smaltimento

L'imballaggio è composto da materiali ecologici che possono essere smaltiti presso i siti di raccolta locali per il riciclo.

E' possibile informarsi circa le possibilità di smaltimento del prodotto usato presso l'amministrazione comunale o cittadina.



Il prodotto, i suoi accessori e i materiali di imballaggio sono riciclabili e soggetti alla responsabilità estesa del produttore. Per un migliore trattamento dei rifiuti, smaltirli separatamente seguendo i diversi simboli della raccolta differenziata. Il logo Triman è valido solamente per la Francia.

● Garanzia

Il prodotto è stato fabbricato accuratamente secondo severe direttive di qualità ed è stato controllato meticolosamente prima della consegna. In caso di difetti di materiale o fabbricazione l'acquirente può far valere diritti legali nei confronti del venditore. La nostra garanzia sotto riportata non costituisce alcun limite ai diritti legali dell'acquirente. Questo prodotto è garantito per 5 anni con decorrenza dalla data di acquisto. La garanzia decorre dalla data d'acquisto. Conservare lo scontrino originale in un posto sicuro perché questo documento viene richiesto come prova dell'avvenuto acquisto.

Tutti i danni o difetti presenti già al momento dell'acquisto devono essere comunicati subito dopo l'apertura della confezione.

Se entro 5 anni dalla data di acquisto di questo prodotto si rileva un difetto di materiale o di fabbricazione, noi procederemo, a nostra discrezione, alla riparazione o sostituzione gratuita del prodotto o al rimborso del prezzo di acquisto. Un eventuale intervento in garanzia non prolunga né rinnova il periodo di garanzia stesso. Ciò vale anche per le parti sostituite e riparate.

Questa garanzia decade in caso di danneggiamento oppure uso o manutenzione impropri del prodotto.

La prestazione in garanzia vale per difetti del materiale o di fabbricazione. Questa garanzia non si estende a componenti del prodotto esposti a normale logorio, che possono pertanto essere considerati come componenti soggetti a usura (esempio capacità della batteria, calcificazione, lampade, pneumatici, filtri, spazzole...). La garanzia non si estende altresì

IT/CH/MT

IT/CH/MT

IT/CH/MT

IT/CH/MT

a danni che si verificano su componenti delicati (esempio interruttori, batterie, parti realizzate in vetro, schermi, accessori vari) nonché danni derivanti dal trasporto o altri incidenti.

● Gestione dei casi in garanzia

Per garantire un rapido disbrigo della vostra richiesta, atternersi alle istruzioni di seguito riportate:

- per qualunque richiesta conservare lo scontrino e il codice dell'articolo (IAN 495700_2504) come prova di acquisto.
- il codice dell'articolo è riportato sulla targhetta identificativa presente sul prodotto, inciso su di esso, riportato sulla copertina delle istruzioni (in basso a sinistra) o sull'adesivo posizionato sul lato posteriore o inferiore del prodotto.

- se si dovessero presentare errori di funzionamento o altri difetti, contattare dapprima il reparto di assistenza di seguito riportato, telefonicamente, o per e-mail.
- è possibile inviare gratuitamente il prodotto difettoso all'indirizzo dell'assistenza clienti comunicato, allegando la ricevuta d'acquisto (scontrino) e indicando il tipo di difetto e il momento in cui tale difetto è comparso.



Su parkside-diy.com potete visionare e scaricare queste istruzioni e molti altri manuali. Facendo la scansione del codice QR si accede direttamente a parkside-diy.com. Scegliere il proprio paese e attraverso il motore di ricerca cercare le istruzioni per l'uso. Inserendo il codice dell'articolo (IAN 495700_2504 si accede alle istruzioni per l'uso del proprio articolo.

● Assistenza

IT Assistenza Italia

Tel.: 800172663

Modulo di contatto sul sito parkside-diy.com
IAN 495700_2504

CH Assistenza Svizzera

Tel.: 0800 563601

Modulo di contatto sul sito parkside-diy.com
IAN 495700_2504

MT Assistenza Malta

Tel.: 80065168

Modulo di contatto sul sito parkside-diy.com
IAN 495700_2504

IT/CH/MT

IT/CH/MT

IT/CH/MT

IT/CH/MT

Az alkalmazott piktogramok jelmagyarázata	
	Biztonsági tudnivalók
	Kezelési utasítások

Többfunkciós locsolópisztoly

● Bevezető

Gratulálunk új termékének vásárlása alkalmából. Ezzel egy magas minőségű termék mellett döntött. Az első üzembevetél előtt ismerkedjen meg a készülékkel. Ehhez figyelmesen olvassa el a következő Használati utasítást és a biztonsági tudnivalókat. A terméket csak a leírtak szerint és a megadott felhasználási területeken alkalmazza. Őrizze meg ezt az

útmutatót egy biztos helyen. A termék harmadik félnek történő továbbadása esetén mellékelje a termék a teljes dokumentációját is.

● Rendeltetésszerű használat

Ez a termék kert- és teraszberendezések öntözésére alkalmas. A terméket nem közületi felhasználásra szánták.

● Alkatrészleírás





	Többfunkciós locsolópisztoly		Szórófej
	Billenőkapcsoló		Kioldó/rögzítő
			Adapter

● Műszaki adatok

Max. üzemi nyomás: 4bar

-  Könnyen használható dugaszolható csatlakozás csap és tömlő között.

● Használat

- A termék az összes szokásos csatlakozáshoz illő tömlőcsatlakozóval rendelkezik.
-  **VIGYÁZAT!** A véletlenszerű öntözés elkerülése érdekében csatlakoztatás előtt győződjön meg arról, hogy a billenőkapcsoló  alsó helyzetben van, és a kioldó/rögzítő  nincs rögzítve (a D ábrának megfelelően).
- A vízsugár intenzitásának beállításához használja a billenőkapcsolót :

● A csomag tartalma

1 Többfunkciós locsolópisztoly





Biztonsági tudnivalók

A felszerelés előtt ismerkedjen meg valamennyi biztonsági tudnivalóval. A termék harmadik félnek történő továbbadása esetén adja át a teljes dokumentációt is.



-  **VIGYÁZAT! SÉRÜLÉSVESZÉLY!** Győződjön meg arról, hogy minden alkatrész sértetlen és szakszerűen van felszerelve. Szakszerűtlen összeszerelés esetén sérülésveszély áll fenn. A sérült alkatrészek befolyásolhatják a biztonságot és a működést.

- Billenőkapcsoló lefelé = a vízsugár csökken;
- Billenőkapcsoló felfelé = a vízsugár nő.

● Csatlakoztatás a vízvezetékre

- Csatlakoztassa a többfunkciós locsolópisztolyt  úgy, hogy az adaptert  a vízelzáróval ellátott tömlőcsatlakozóba (nem tartozék) tolja.

● Az öntözés megkezdése

- Nyissa meg a vízvezetékét.
- Nyomja meg a kioldó/rögzítőt . A termék folyamatosan permetez, miközben a kioldó a helyén rögzül. A kioldáshoz és a feloldáshoz nyomja meg újra a kioldó/rögzítőt  (lásd D. ábra). A permetezés befejezéséhez engedje el a kart.

látható információk (szortírozási információk) alapján külön ártalmatlanítsa őket. A Triman-logó csak Franciaországra vonatkozik.



● Garancia

A terméket gondosan, szigorú minőségi előírások betartásával gyártottuk, és a szállítás előtt gondosan ellenőriztük. Anyag- vagy gyártási hibák esetén a termék eladójával szemben törvényes jogok illetik meg. Az Ön törvényes jogait az általunk alább meghatározott garancia semmilyen módon nem korlátozza. Erre a termékre 5 év garanciát adunk a vásárlás dátumától számítva. A garancia idő a vásárlás dátumával kezdődik. Biztonságos helyen őrizze meg az eredeti vásárlói bizonylatot, mert ez a dokumentum szükséges a vásárlás bizonyításához.



-  **FIGYELMEZTETÉS!** Ne zsírozza vagy olajozza be a szórófúvókát, különben az eldugulhat.

 **FIGYELMEZTETÉS!** A tápvezetékben lévő felmelegedett vagy régóta álló vizet használat előtt tilos emberekre, állatokra vagy növényekre irányítani.

 **ÉLETVESZÉLY!** Soha ne hagyja a gyermekeket felügyelet nélkül a csomagolóanyaggal. Fulladásveszély!

- Csak hidegvizes öntözéshez alkalmas.
-  **FIGYELMEZTETÉS!** Ne irányítsa a vízsugarat elektromos berendezésekre!
-  **FIGYELMEZTETÉS!** Ne irányítsa a vízsugarat személyekre vagy állatokra!

-  **FIGYELMEZTETÉS! NEM IVÓVÍZ!** Soha ne igyon olyan vizet, ami ezen a terméken keresztülfolyt.

- A kívánt szóró funkció beállításához forgassa el a szórópisztoly-fejet  (lásd B. ábra).
- Állítsa a billenőkapcsolót  felső helyzetbe a víz áramlási sebességének növelése érdekében. A víz áramlási sebességének csökkentéséhez állítsa a billenőkapcsolót  alsó helyzetbe (lásd C. ábra).

Tudnivaló: A véletlen öntözés megelőzése érdekében mindig oldja ki a kioldó/rögzítőt .

● A használat után

- Nyomja meg a kioldó/rögzítőt  a rögzítő funkció feloldásához és a permetezés leállításához.
- Zárja el a vízvezetékét.

- Húzza le a multifunkciós fejet  a vízelzáróval ellátott tömlőcsatlakozóról (nincs a csomagban).
- Tisztítsa meg a terméket a „Tisztítás és ápolás” c. fejezetben leírtak szerint.

● Tisztítás és ápolás

-  **FIGYELMEZTETÉS!** Javításokat csak a gyártó, annak ügyfélszolgálat vagy hasonló szakképzettséggel rendelkező személyek végezhetnek.
- A szakszerűtlen karbantartás veszélyes helyzetekhez vezethet.
- A tisztításhoz használjon egy enyhén megnedvesített és szőszmentes kendőt.

- Használat után mindig alaposan szárítsa meg a terméket, és tárolja száraz, fagymentes helyen.

● Mentésítés

A csomagolás környezetbarát anyagokból készült, amelyeket a helyi újrahasznosító helyeken adhat le ártalmatlanítás céljából. A kiszolgált termék megsemmisítési lehetőségeiről lakóhelye illetékes önkormányzatánál tájékozódhat.



A termék, beleértve a tartozékokat és a csomagolóanyagokat is, újrahasznosítható, és a gyártó kiterjesztett felelőssége alá tartozik. A jobb hulladékkezelés érdekében az ábrán

● Garanciális ügyek lebonyolítása

Ügyének gyors elintézése céljából kérjük, kövesse az alábbi útmutatásokat:

- o Kérjük, kérdések esetére őrizze meg a pénztárblokkot és a cikkszámot (IAN 495700_2504) a vásárlás tényének igazolására.
- o A cikkszámot leolvashatja a termék típusablájáról, a terméken található gravírozásból, az útmutató címlapjáról (balra lent), vagy a termék hátoldalán vagy az alsó oldalán lévő címkéről.
- o Ha működési hiba vagy egyéb hiányosság lépne fel, akkor először telefonon vegye fel a kapcsolatot a következőkben megnevezett szervizosztállyal vagy küldjön e-mailt.
- o Ha a szóban forgó termék meghibásodott, akkor a vásárlási bizonylat (pénztári blokk) mellékelésével, a hiba

leírásával és a hiba keletkezési idejének a megadásával, portómentesen elküldheti az Önnek megadott szerviz címére.



Ezeket és számos más kézikönyvet megtekinthet és letölthet a parkside-diy.com oldalon. Ez a QR-kód közvetlenül a parkside-diy.com oldalra irányítja. Válassza ki az országot, és a keresési felület segítségével keresse ki a használati utasítást. Adja meg a cikkszámot (IAN) 495700_2504, hogy megtekinthesse a cikkhez tartozó használati utasítást.

HU

● Szerviz

(HU) Szerviz Magyarország

Tel.: 0680021647

A formanyomtatvány itt elérhető parkside-diy.com

IAN 495700_2504

HU

8

OWIM GmbH & Co. KG
Stiftsbergstraße 1
74167 Neckarsulm
GERMANY

Model-No.: HG10645A

Version: 11/2025

Last Information Update · Stand der Informationen · Version des informations
Stand van de informatie · Stan informacj · Stav informacj · Stav informácií
Estado de las informaciones · Tilstand af information · Versione delle
informazioni · Információk állása: 07/2025 · Ident.-No.: HG10645A072025-8

HU

