

XXL SAND & WATER PLAY SET/ XXL SAND- UND WASSERSPIEL SET/ JEU DE SABLE ET D'EAU XXL

GB **IE** **NL** **MT**
XXL SAND & WATER PLAY SET
 Assembly instructions and safety notes

FR **BE** **CH**
JEU DE SABLE ET D'EAU XXL
 Instructions de montage et consignes de sécurité

DE **AT** **BE** **CH**
XXL SAND- UND WASSERSPIEL SET
 Montage- und Sicherheitshinweise

NL **BE**
XXL ZAND- EN WATERSPEELGOEDT
 Montage- en veiligheidsinstructies

PL
ZESTAW DO ZABAWY Z PIASKIEM I WODĄ S WODU XXL
 Wskazówki dotyczące montażu oraz bezpieczeństwa

SK
XXL SÚPRAVA NA HRU S PIESKOM A VODOU
 Montážne a bezpečnostné pokyny

DK
XXL SAND- OG VANDLEGESÆT
 Monterings- og sikkerhedsanvisninger

HU
XXL HOMOKOZÓ- ÉS VÍZIJÁTÉK KÉSZLET
 Szerelési- és Biztonsági utasítások

CZ
SADA PÍSKOVIŠTĚ A HRY S VODOU XXL
 Montážní a bezpečnostní pokyny

ES
SET DE JUEGOS DE AGUA Y ARENA XXL
 Instrucciones de montaje y seguridad

IT **CH** **MT**
SET GIOCHI D'ACQUA E SABBIA XXL
 Manuale di istruzioni di montaggio e di sicurezza

You need - Sie benötigen
 Il vous faut - U hebt nodig
 Wymagane - Potřebujete
 Potrebujete - Necesita
 Du skal bruge - Vi servono
 Szüksége van:

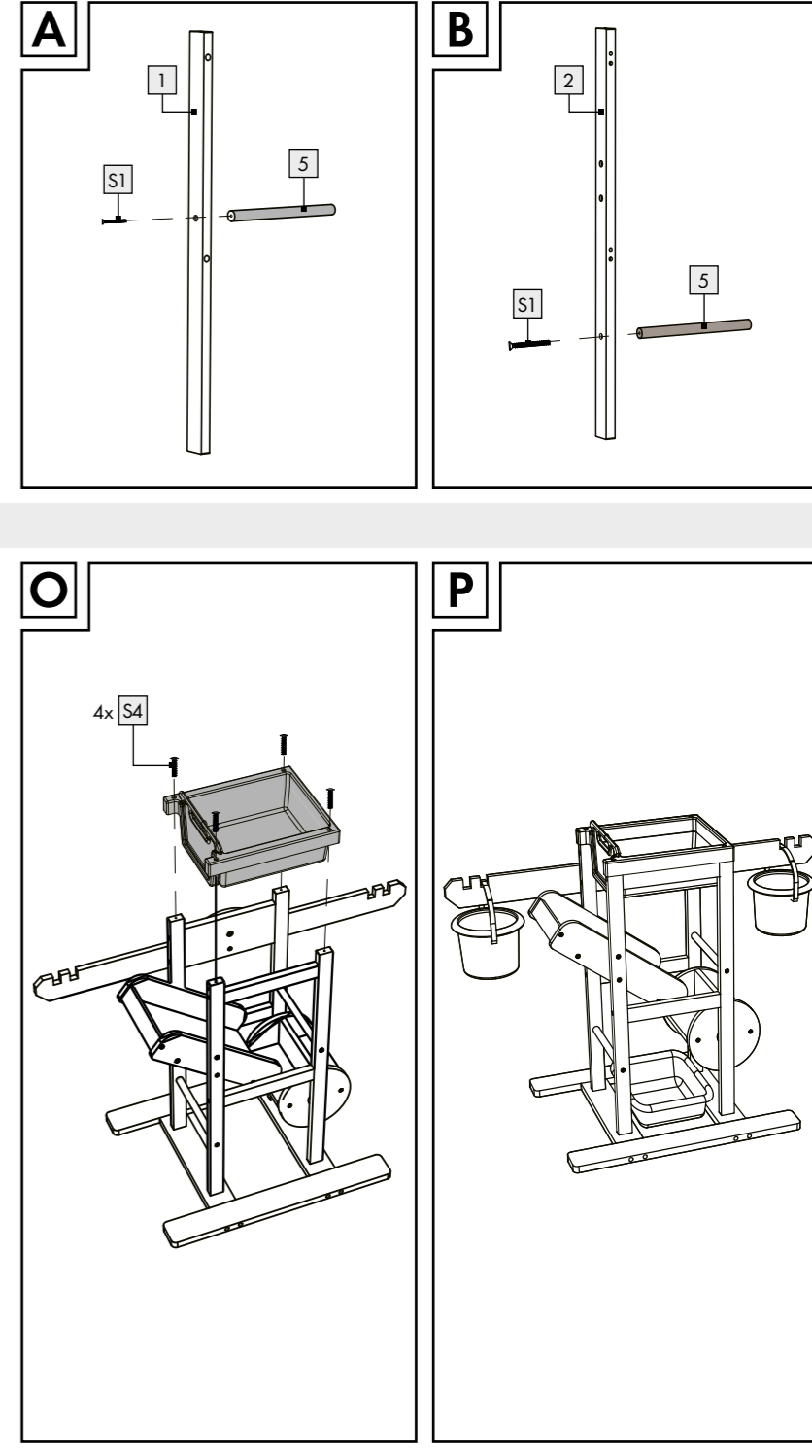
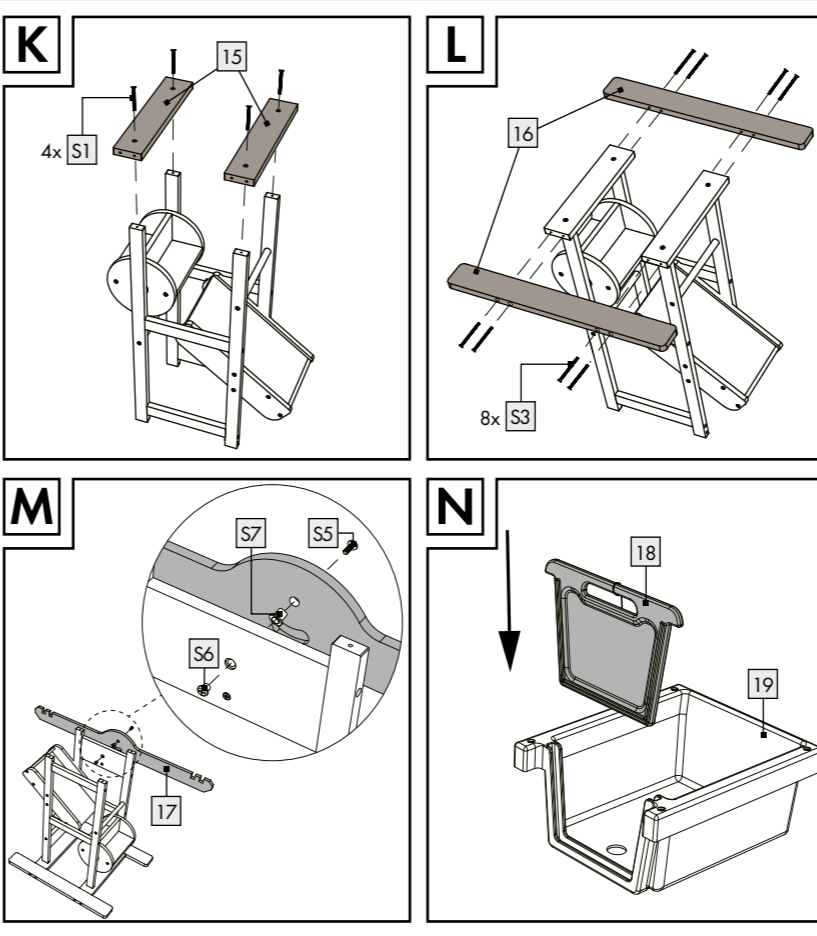
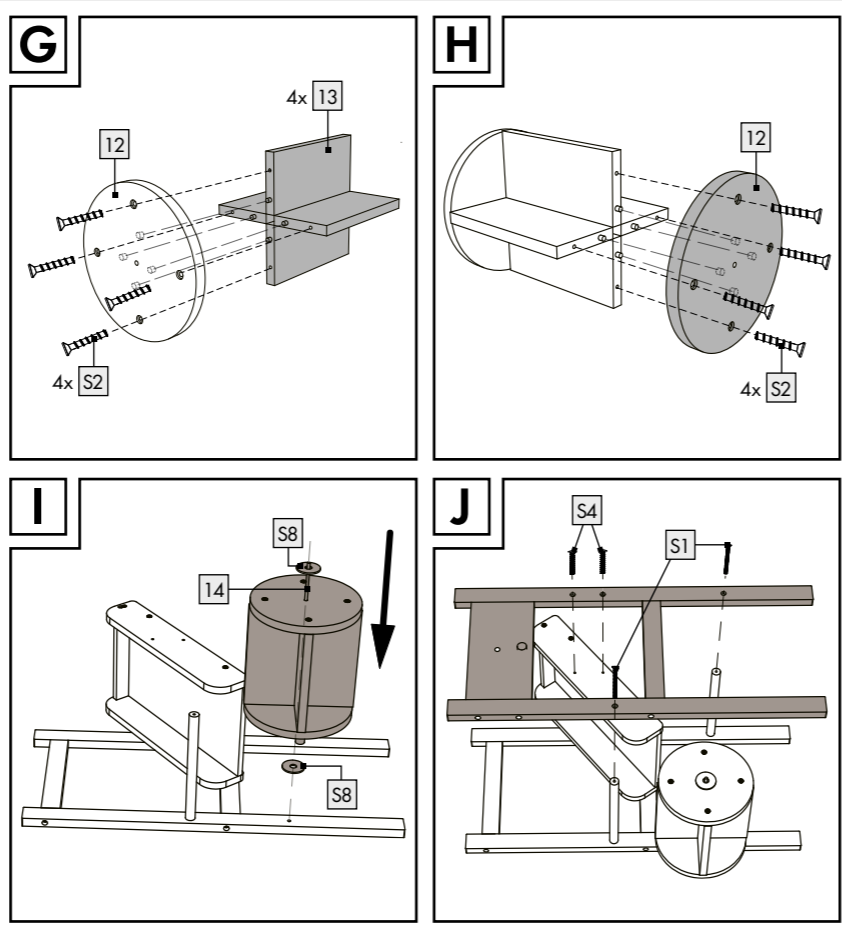
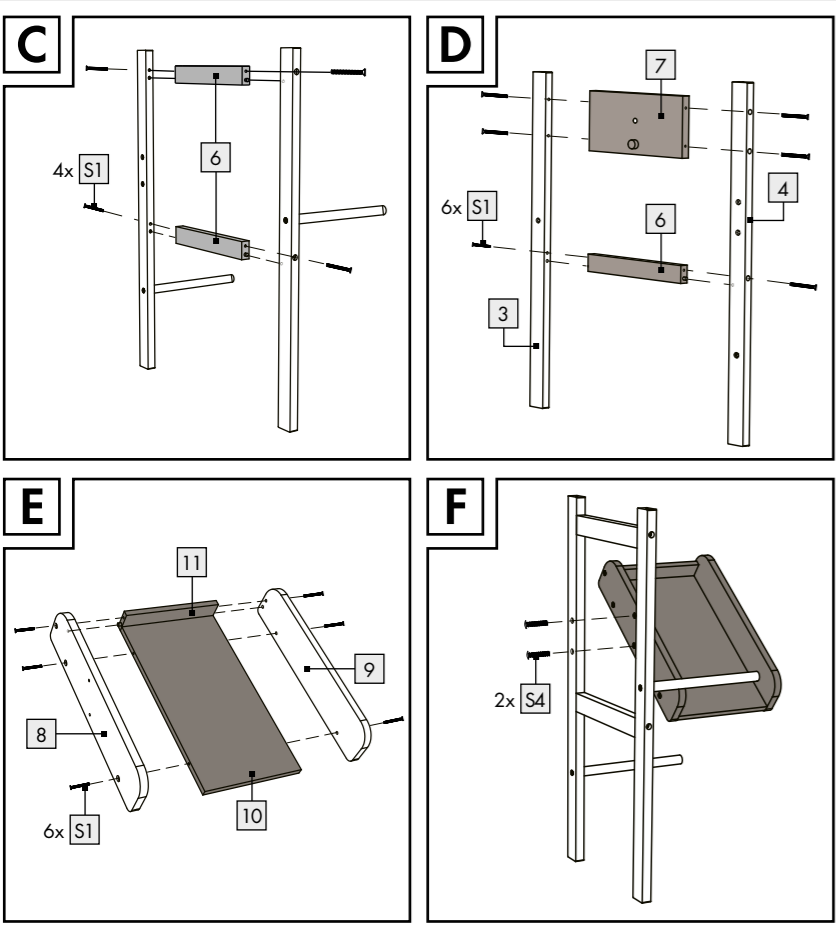
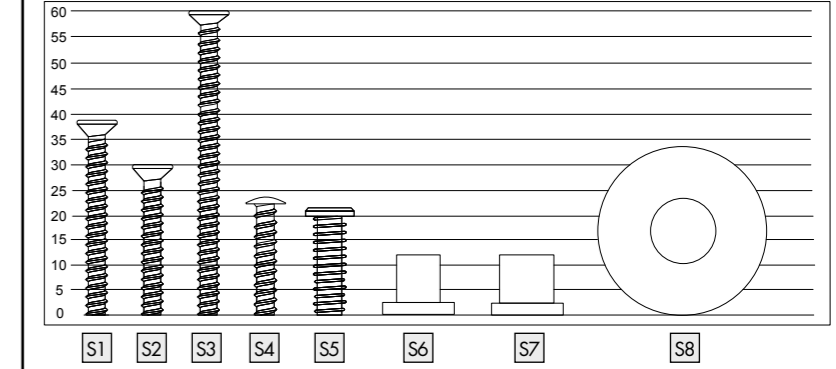
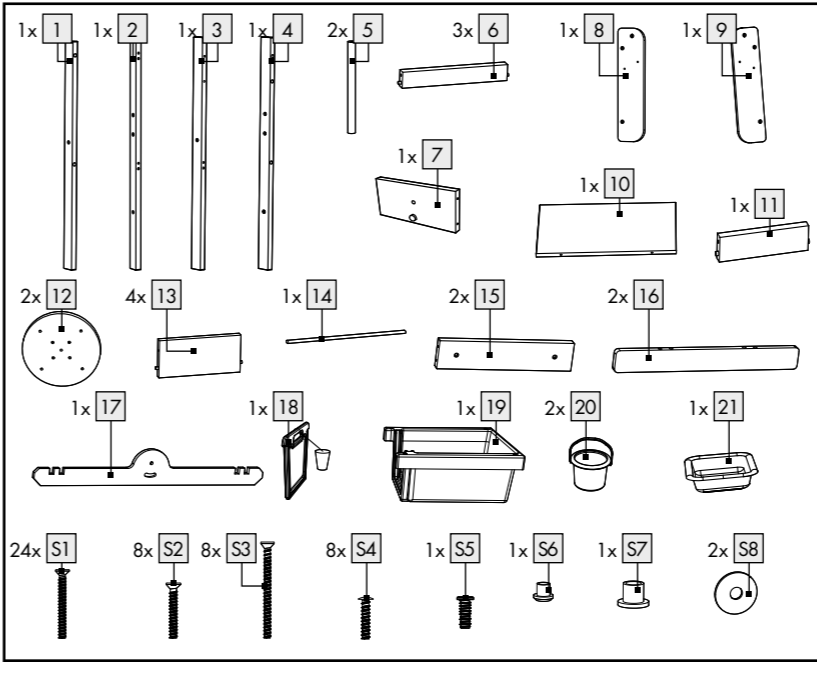

- XXL Sand & Water Play Set**
- Scope of delivery**
 - 25 individual parts (1-19, S1-S17)
 - 1 metal axle (14)
 - 1 plastic gate with wooden plug (18)
 - 1 plastic basin (19)
 - 2 plastic buckets (20)
 - 1 plastic water tray (21)
 - 24 screws, 38 mm (S1)
 - 8 screws, 30 mm (S2)
 - 8 screws, 60 mm (S3)
 - 8 screws, 24 mm (S4)
 - 1 screw, 22 mm (S5)
 - 1 nut, ø 13*12 mm (S6)
 - 1 sleeve, ø 14*12 mm (S7)
 - 2 spacer, ø 34*2 mm (S8)

- Safety notices**
- WARNING.** To be used under the direct supervision of an adult.
 - WARNING.** This product is intended for outdoor use.
 - WARNING.** All packaging are not part of the toy and for safety reasons should always be removed before it is handed over to children to play with.
 - Retain packaging for future reference.
 - The product is suitable for children aged from 1.5 year old.
 - The product may become unstable if used incorrectly. This could result in injuries or property damage.
 - During the assembly children must be kept away due to possible risk of injury.
 - Do not use the product near open fire.
 - Adult assembly is required.
 - Verify the product is stable before use.
 - Be sure to set the product on a level and firm surface.
 - Check the product for damage or wear before every use. Only use the product in good condition.
 - Do not use the product if damage is visible or suspected.
 - Do not climb on the product.
 - ⚠ RISK OF PROPERTY DAMAGE!**
 - We are not liable for accidents resulting from failure to comply with the above safety instructions or improper handling.

- The activity toy shall be placed on a level surface at least 2 m from any structure or obstruction such as a fence, garage, house, overhanging branches, laundry lines or electrical wires.
- The toy shall not be installed over concrete, asphalt or any other hard surface.
- Do not modify the product.
- Check all nuts and bolts for tightness and tighten when required.
- Check all covers and screws for sharp edges and replace them if required.
- Replace defective parts in accordance with the manufacturer's instructions.
- Before storing, empty out the water completely and allow the product to dry.

- How to play**
- Play with sand box:** Fill the sand box with sand/water. Children can control the dripping of sand/water in the sand box by placing/removing the wooden plug or lifting up the plastic gate to observe how the sand/water drips and how it causes the wheel to turn and how the sand slides down through the wheel into the basin at the bottom.
- Play with balance scales:** Fill the bucket with different volumes of sand/water to inspire learning about quantity.

- Care and storage**
- Clean the product only with a soft, dry cloth.
- Always store the product clean and dry and at room temperature after use.
- To help extend the life of this product it will need covering or sheltering during heavy rain and strong sunlight.
- Secure the product in extreme weather, e. g. strong wind. Store the product in protected areas.
- Disposal**
- The packaging is made entirely of recyclable materials, which you may dispose of at local recycling facilities.
- Contact your local refuse disposal authority for more details of how to dispose of your worn-out product.

The product incl. accessories, manual and packaging materials are recyclable and are subject to extended producer responsibility. Dispose them separately, following the illustrated InfoTri (sorting information), for better waste treatment. The Trimon logo is valid in France only.

Warranty

The product has been manufactured to strict quality guidelines and meticulously examined before delivery. In the event of material or manufacturing defects you have legal rights against the retailer of this product. Your legal rights are not limited in any way by our warranty detailed below.

The warranty for this product is 3 years from the date of purchase. The warranty period begins on the date of purchase. Keep the original sales receipt in a safe location as this document is required as proof of purchase.

Any damage or defects already present at the time of purchase must be reported without delay after unpacking the product.

Should the product show any fault in materials or manufacture within 3 years from the date of purchase, we will repair or replace it - at our choice - free of charge to you. The warranty period is not extended as a result of a claim being granted. This also applies to replaced and repaired parts.

This warranty becomes void if the product has been damaged, or used or maintained improperly.

The warranty covers material or manufacturing defects. This warranty does not cover product parts subject to normal wear and tear, thus considered consumables (e.g. batteries, rechargeable batteries, tubes, cartridges), nor damage to fragile parts, e.g. switches or glass parts.

- Service**
- Service Great Britain**
 Tel.: 0800 404 7657
 E-Mail: ovwin@lidl.co.uk
- Service Ireland**
 Tel.: 1800 101010
 E-Mail: ovwin@lidl.ie
- Service Northern Ireland**
 E-Mail: ovwin@lidl.ie
- Service Malta**
 Tel.: 80062230
 E-Mail: ovwin@lidl.com.mt

- XXL Sand- und Wasserspiel Set**
- Lieferumfang**
 - 25 Einzelteile (1-19, S1-S17)
 - 1 Metallachse (14)
 - 1 Kunststoffteil mit Holzstopfen (18)
 - 1 Kunststoffbecken (19)
 - 2 Eimer (20)
 - 1 Kunststoffwassertablett (21)
 - 24 Schrauben, 38 mm (S1)
 - 8 Schrauben, 30 mm (S2)
 - 8 Schrauben, 60 mm (S3)
 - 8 Schrauben, 24 mm (S4)
 - 1 Schraube, 22 mm (S5)
 - 1 Mutter, ø 13*12 mm (S6)
 - 1 Hülse, ø 14*12 mm (S7)
 - 2 Abstandhalter, ø 34*2 mm (S8)

- Sicherheitshinweise**
- ACHTUNG.** Benutzung unter unmittelbarer Aufsicht von Erwachsenen.
 - ACHTUNG.** Das Produkt ist zur Anwendung im Außenbereich bestimmt.
 - ACHTUNG.** Alle Verpackungs- und Befestigungsmaterialien sind nicht Bestandteil des Spielzeugs und sollten aus Sicherheitsgründen stets entfernt werden, bevor das Produkt den Kindern zum Spielen übergeben wird.
 - Verpackung für spätere Rückfragen aufbewahren!
 - Das Produkt ist geeignet für Kinder ab 1,5 Jahren.
 - Bei unsachgemäßem Gebrauch könnte das Produkt instabil werden. Dies kann zu Verletzungen oder Sachbeschädigung führen.
 - Während der Montage Kinder vom Montageort fern halten. Ansonsten besteht Verletzungsgefahr.
 - Verwenden Sie das Produkt nicht in der Nähe von offenem Feuer.
 - Die Montage durch einen Erwachsenen ist erforderlich.
 - Achten Sie vor der Benutzung des Produkts auf die richtige Stabilität.
 - Achten Sie darauf, das Produkt auf einen ebenen und stabilen Untergrund zu stellen.
 - Überprüfen Sie das Produkt vor jeder Verwendung auf Beschädigung oder Verschleiß.
 - Verwenden Sie das Produkt nur in einem einwandfreien Zustand.
 - Verwenden Sie das Produkt nicht, wenn Schäden sichtbar oder vermutet werden.
 - Klebern Sie nicht auf das Produkt.
 - ⚠ GEFAHR DER SACHBESCHÄDIGUNG!**

GB/IE/NL/MT

GB/IE/NL/MT

GB/IE/NL/MT

DE/AT/BE/CH

- Wir hoffen nicht für Unfälle, die infolge der Nichtbeachtung der oben genannten Sicherheitshinweise oder durch falsche Handhabung auftreten.
- Stellen Sie das Aktivitätsspielzeug auf einer ebenen Fläche mindestens 2 m von jeder Struktur und jedem Hindernis wie Zäunen, Garagen, Häusern, überhängenden Ästen, Wäscheleinen oder elektrischen Leitungen entfernt auf.
- Montieren Sie das Produkt nicht auf Beton, Asphalt oder einer anderen harten Oberfläche.
- Verändern Sie das Produkt nicht!
- Überprüfen Sie alle Muttern und Schrauben auf festen Sitz und ziehen Sie diese bei Bedarf fest.
- Überprüfen Sie alle Abdeckungen und Schrauben auf scharfe Kanten und ersetzen Sie sie bei Bedarf.
- Ersetzen Sie defekte Teile gemäß der Anweisungen des Herstellers.
- Leeren Sie das Wasser vor der Lagerung vollständig aus und lassen Sie das Produkt trocknen.

- Wie man spielen kann**
- Mit dem Sandkasten spielen:** Füllen Sie den Sandkasten mit Sand/Wasser. Ihr Kind kann das Tropfen des Sandes/Wassers kontrollieren, indem es den Holzstopfen anbringt/entfernt oder das Kunststoffteil öffnet. Es kann beobachten, wie der Sand/das Wasser tropft, wie sich dadurch das Rad dreht und der Sand durch das Rad in das Becken am Boden rutscht.
- Mit der Waage spielen:** Füllen Sie den Eimer mit verschiedenen Mengen Sand/Wasser, um das Lernen von Mengen anzuregen.
- Pflege und Lagerung**
- Reinigen Sie das Produkt nur mit einem weichen, trockenen Tuch.
- Lagern Sie das Produkt nach dem Gebrauch immer sauber und trocken bei Zimmertemperatur.
- Um die Lebensdauer dieses Produkts zu verlängern, muss es bei starkem Regen und starker Sonneneinstrahlung abgedeckt oder geschützt werden.
- Sichern Sie bei extremen Wetterbedingungen, z. B. bei starkem Wind, das Produkt. Lagern Sie das Produkt in geschützten Räumen.
- Entsorgung**

Die Verpackung besteht aus umweltfreundlichen Materialien, die Sie über die örtlichen Recyclingstellen entsorgen können. Möglichkeiten zur Entsorgung des ausgedienten Produkts erfahren Sie bei Ihrer Gemeinde oder Stadtverwaltung.

GB/IE/NL/MT

- Jeu de sable et d'eau XXL**
- Contenu de la livraison**
 - 25 pièces individuelles (1-19, S1-S17)
 - 1 axe métallique (14)
 - 1 porte en plastique avec bouchon en bois (18)
 - 1 bassin en plastique (19)
 - 2 seaux (20)
 - 1 bac à eau en plastique (21)
 - 24 vis, 38 mm (S1)
 - 8 vis, 30 mm (S2)
 - 8 vis, 60 mm (S3)
 - 8 vis, 24 mm (S4)
 - 1 vis, 22 mm (S5)
 - 1 écrou, ø 13*12 mm (S6)
 - 1 douille, ø 14*12 mm (S7)
 - 2 afstandhouders, ø 34*2 mm (S8)

- Consignes de sécurité**
- ATTENTION.** Utilisation uniquement sous la surveillance directe d'adultes.
 - ATTENTION.** Le produit est destiné à une utilisation en extérieur.
 - ATTENTION.** Tous les matériaux d'emballage et de fixation ne font pas partie du jouet et doivent, pour des raisons de sécurité, toujours être jetés avant que le produit ne soit remis aux enfants pour qu'ils puissent jouer avec.
 - Conservier l'emballage pour toutes demandes ultérieures !
 - Le produit convient aux enfants de 1,5 an et plus.
 - En cas d'utilisation inappropriée, le produit pourrait devenir instable. Des blessures ou dommages matériels peuvent en résulter.
 - Durant le montage, garder les enfants éloignés du lieu de montage. Autrement, il existe un risque de blessure.
 - N'utilisez pas le produit à proximité d'un feu ouvert.
 - Le montage par un adulte est nécessaire.
 - Veillez à ce que le produit soit stable avant de l'utiliser.
 - Assurez-vous que le produit se trouve sur une surface stable et plane.
 - Avant chaque utilisation, vérifiez le produit pour réparer la présence éventuelle de dommages ou de traces d'usage. Utilisez le produit seulement s'il est en parfait état.
 - N'utilisez pas le produit si vous constatez ou supposez qu'il est endommagé.
 - Ne grimpez pas sur le produit.

- Service**
- Service Deutschland**
 Tel.: 0800 5435 111
 E-Mail: ovwin@lidl.de
- Service Belgien**
 Tel.: 0800 12089
 E-Mail: ovwin@lidl.be
- Service Österreich**
 Tel.: 0800 447744
 E-Mail: ovwin@lidl.at
- Service Schweiz**
 Tel.: 0800 56 44 33
 E-Mail: ovwin@lidl.ch

Möglichkeiten zur Entsorgung des ausgedienten Produkts erfahren Sie bei Ihrer Gemeinde oder Stadtverwaltung.

DE/AT/BE/CH

FR/BE/CH

DE/AT/BE/CH

DE/AT/BE/CH

DE/AT/BE/CH

FR/BE/CH

FR/BE/CH

- Garantie**

Article L217-16 du Code de la consommation
 Lorsque l'acheteur demande au vendeur, pendant le cours de la garantie commerciale qui lui a été consentie lors de l'acquisition ou de la réparation d'un bien meuble, une remise en état couverte par la garantie, toute période d'immobilisation d'au moins sept jours vient s'ajouter à la durée de la garantie qui restait à courir. Cette période court à compter de la demande d'intervention de l'acheteur ou de la mise à disposition pour réparation du bien en cause, si cette mise à disposition est postérieure à la demande d'intervention. Indépendamment de la garantie commerciale suscrite, le vendeur reste tenu des défauts de conformité du bien et des vices rédhibitoires dans les conditions prévues aux articles L217-4 à L217-13 du Code de la consommation et aux articles 1641 à 1648 et 2232 du Code Civil.

Article L217-4 du Code de la consommation
 Le vendeur livre un bien conforme au contrat et répond des défauts de conformité existant lors de la délivrance. Il répond également des défauts de conformité résultant de l'emballage, des instructions de montage ou de l'installation lorsque celle-ci a été mise à sa charge par le contrat ou a été réalisée sous sa responsabilité.

Article L217-5 du Code de la consommation
 Le bien est conforme au contrat :
 1° S'il est propre à l'usage habituellement attendu d'un bien semblable et, le cas échéant :
 - s'il correspond à la description donnée par le vendeur et posséder les qualités que celui-ci a présentées à l'acheteur sous forme d'échantillon ou de modèle ;
 - s'il présente les qualités qu'un acheteur peut légitimement attendre eu égard aux déclarations publiques faites par le vendeur, par le producteur ou par son représentant, notamment dans la publicité ou l'étiquetage ;
 2° Ou s'il présente les caractéristiques définies d'un commun accord par les parties ou être propre à tout usage spécial recherché par l'acheteur, porté à la connaissance du vendeur et que ce dernier a accepté.

Article L217-12 du Code de la consommation
 L'action résultant du défaut de conformité se prescrit par deux ans à compter de la délivrance du bien.

Article 1641 du Code civil
 Le vendeur est tenu de la garantie à raison des défauts cachés de la chose vendue qui la rendent impropre à l'usage auquel on la destine, ou qui diminuent tellement cet usage que l'acheteur ne l'aurait pas acquise, ou n'en aurait donné qu'un moindre prix, s'il les avait connus.

FR/BE/CH

Article 1648 1er alinéa du Code civil
 L'action résultant des vices rédhibitoires doit être intentée par l'acquéreur dans un délai de deux ans à compter de la découverte du vice. Les pièces détachées indésinables à l'utilisation du produit sont disponibles pendant la durée de la garantie du produit. Le produit a été fabriqué selon des critères de qualité stricts, et contrôlé consciencieusement avant sa livraison. En cas de défaut de matériel ou de fabrication, vous avez des droits légaux vis-à-vis du vendeur du produit. Vos droits légaux ne sont en aucun cas limités par notre garantie commerciale ci-dessous. La garantie de ce produit est de 3 ans à partir de la date d'achat. La période de garantie commence à la date d'achat. Conservez l'original de la preuve d'achat dans un endroit sûr car ce document est nécessaire pour prouver l'achat. Tout dommage ou défaut déjé présent au moment de l'achat doit être signalé immédiatement après le déballage du produit. Si le produit présente un défaut de matériel ou de fabrication dans les 3 ans qui suivent la date d'achat, nous le réparons ou le remplaçons - à notre choix - gratuitement pour vous. La période de garantie n'est pas prolongée par une demande de garantie acceptée. Cette mesure s'applique également pour les pièces remplacées et réparées. Cette garantie est annulée si le produit a été endommagé ou utilisé ou entretenu de manière incorrecte. La garantie couvre les défauts de matériels et de fabrication. Cette garantie ne couvre pas les pièces du produit soumises à une usage normale, et qui sont donc considérées comme des pièces d'usure (par exemple les piles, les piles rechargeables, keyrou, les cartouches d'encre), ni les dommages aux pièces fragiles, par exemple les interrupteurs ou les pièces en verre.

- Service après-vente**
- Service après-vente France**
 Tel.: 0800 91 9270
 E-Mail: ovwin@lidl.fr
- Service Belgien**
 Tel.: 0800 12089
 E-Mail: ovwin@lidl.be
- Service après-vente Suisse**
 Tel.: 0800 56 44 33
 E-Mail: ovwin@lidl.ch

FR/BE/CH

FR/BE/CH

- XXL zand- en waterspeelgoed**
- Omvang van de levering**
- 25 losse onderdelen (1-19, S1-S17)
- 1 metaal as (14)
- 1 kunststof deur met houten plug (18)
- 1 kunststof bak (19)
- 2 emmers (20)
- 1 kunststof waterbak (21)
- 24 schroeven, 38 mm (S1)
- 8 schroeven, 30 mm (S2)
- 8 schroeven, 60 mm (S3)
- 8 schroeven, 24 mm (S4)
- 1 schroef, 22 mm (S5)
- 1 moer, ø 13*12 mm (S6)
- 1 huls, ø 14*12 mm (S7)
- 2 afstandhouders, ø 34*2 mm (S8)

- Veiligheidsinstructies**
- LET OP.** Gebruiken onder direct toezicht van volwassenen.
 - LET OP.** Dit product is bestemd voor gebruik buitenshuis.
 - LET OP.** Alle verpakings- en bevestigingsmaterialen zijn geen onderdeel van het speelgoed en moeten om veiligheidsredenen altijd worden verwijderd voordat kinderen met het product gaan spelen.
 - De verpakking voor eventuele reclamaties goed bewaren!
 - Het product is geschikt voor kinderen vanaf 1,5 jaar.
 - Bij onjuist gebruik kan het product instabiel worden. Dit kan leiden tot verwondingen of materiële schade.
 - Houd kinderen tijdens de montage bij de montageplek vandaan. Anders is er kans op verwondingen.
 - Gebruik het product niet in de buurt van open vuur.
 - De montage door een volwassene is vereist.
 - Let voor het gebruik van het product op de juiste stabiliteit.
 - Zorg ervoor dat het product op een vlakke en stevige ondergrond staat.
 - Controleer het product voor elk gebruik op beschadiging of slijtage. Gebruik het product alleen als het in onberispelijke staat verkeert.
 - Gebruik het product niet bij zichtbare of vermoedelijke beschadigingen.
 - Klim niet op het product.

FR/BE/CH

FR/BE/CH

- KANS OP MATERIËLE SCHADE!**
- Wij zijn niet aansprakelijk voor ongevallen die ontstaan door het niet in acht nemen van bovenstaande veiligheidsinstructies of door een onjuiste omgang met het product.
 - Plaats het activiteitsspeelgoed op een vlakke ondergrond en op een afstand van minstens 2 m van andere objecten of hindernissen zoals hekken, garages, huizen, overhangende takken, waslijnen of elektrische leidingen.
 - Monteer het product niet op beton, asfalt of een andere harde ondergrond.
 - Verander het product niet!
 - Controleer of alle moeren en schroeven goed vastzitten en zet ze indien nodig nogmaals vast.
 - Controleer alle afdekkingen en schroeven op scherpe randen en vervang ze indien nodig.
 - Vervang defecte onderdelen in overeenstemming met de aanwijzingen van de fabrikant.
 - Laat het water voor het opbergen volledig weglopen en laat het product opdrogen.

- Hoe er kan worden gespeeld**
- Met de zandbak spelen:** vul de zandbak met zand/water. Uw kind kan het weglopen van het zand/water controleren door het aanbrengen/verwijderen van de houten plug of het openen van de kunststof deur. Het kind kan observeren hoe het zand/water wegloopt, hoe het rad daarvoor gaat draaien en het zand door het rad in de bak op de grond glijdt.
- Met de weegschaal spelen:** vul de emmer met verschillende hoeveelheden zand/water om het begrip van hoeveelheden te stimuleren.
- Verzorging en opslag**
- Berg het product na gebruik altijd schoon en droog bij kamertemperatuur op.
- Om de levensduur van dit product te verlengen, moet het bij harde regen en veel zonlicht worden afgedekt of beschermd.
- Zet het product vast bij extreme weersomstandigheden, bijv. bij harde wind. Berg het product op in een beschutte ruimte.

Afvoer
 De verpakking bestaat uit milieuvriendelijke grondstoffen die u via plaatselijke recyclingcontainers kunt afvoeren. Informatie over de mogelijkheden om het uitgediende product na gebruik te verwijderen, verstrekt uw gemeentelijke overheid.

FR/BE/CH

- A fenti biztonsági útmutatások be nem tartásából vagy a helytelen kezelésből eredő balesetekért nem vállalunk felelősséget.
- A foglalkoztató játékszerzt sík felületen, más szerkezetektől és minden akadálytól mint kerítésektől, garázsoktól, házaktól, üllőgő ágaktól, szárítókötelektől vagy villamos vezetékektől legalább 2 m távolságban állítsa fel.
- Ne állítsa a terméket betonra, aszfaltra vagy más kemény felületre.
- Ne váltotasson a termékeni!
- Ellenőrizzen minden csavaranyát és csavart szoros illeszkedés szemponijából, és szükség esetén húzza meg ezeket.
- Ellenőrizzen valamennyi burkolatot, csavart, hogy vannak-e rajta éles szélék és szükség esetén cserélje ki ezeket.
- A hibás alkatrészeket a gyártó utasításainak megfelelően cserélje ki.
- Tárolás előtt teljesen engedje le a vizet, és hagyja a terméket megszáradni.

● Hogyan lehet játszani

- Játék a homokozóban:** Tölts meg a homokozót homokkal/vízzel. Gyermek a la dugó felhelyezésével/eltávolításával vagy a műanyag keze kinyitásával szabályozhatja a homok/víz csapását. Megfigyelheti, hogyan csúszk a homok/víz, hogyan forog a kerék, és hogyan csúszik a homok a keréken keresztül a medence aljára.
- Játék a mérleggel:** Tölts meg a vödört különböző mennyiségű homokkal/vízzel, hogy össztöröltsze a mennyiségek tanulását.

● Ápolás és tárolás

- A terméket csak egy puha, száraz kendővel tisztítsa.
- Használat után a terméket mindig tisztán és szárazon szobahőmérsékleten tárolja.
- A termék élettartamának meghosszabbítása érdekében erős esőben vagy erős napugörzés esetén takarja le vagy védje.
- Extrem időjárási körülmények között, pl. erős szélben rögzítse a terméket. A terméket védett helyen tárolja.

● Mentésítés

A csomagolás környezetbarát anyagokból készült, amelyeket a helyi újrahasznosító helyeken adhat le ártalmatlanítás céljából.

A kiszolgált termék megsemmisítési lehetőségeitől lakóhelye illetékes önkormányzatánál tájékozódhat.



A termék, beleértve a tartozékokat és a csomagolóanyagokat is, újrahasznosítható, és a gyártó kiterjesztett felelőssége alá tartozik. A jobb hulladékkezelés érdekében az ábrán látható információk (szortírozási információk) alapján külön ártalmatlanítsa őket. A Triman-logó csak Franciaországban vonatkozik.

● Garancia

A terméket gondosan, szigorú minőségi előírások betartásával gyártottuk, és a szállítás előtt gondosan ellenőriztük. Anyag- vagy gyártási hibák esetén a termék eladójával szemben törvényes jogok illetik meg. Az Ön törvényes jogait az általunk alább meghatározott garancia semmilyen módon nem korlátozza.

Ere a termékre 3 év garanciát adunk a vásárlás dátumától számítva. A garancia idő a vásárlás dátumával kezdődik. Biztonságos helyen őrizze meg az eredeti vásárlói bizonylatot, mert ez a dokumentum szükséges a vásárlás bizonyításához. A vásárlóskor fennálló károkat és hiányosságokat a termék kicsomagolása után haladéktalanul jelezze.

Ha ezen a terméken a vásárlástól számított 3 éven belül anyag- vagy gyártási hibát észlel, vásárlásunk szerint ingyenesen megvizsgáljuk vagy kicseréljük a terméket. A garancia idő nem hosszabbodik meg a helyette nyújtott szavatossági igény által. Ez a kicserélt vagy javított alkatrészekre is érvényes.

A garancia megszűnik, ha a terméket megrongálták, ill. nem szokszerűen kezelték vagy végezték a karbantartást.

A garancia az anyag- és gyártási hibákra vonatkozik. Ez a garancia nem terjed ki azokra a termékalkatrészekre, amelyek normál kopásnak vannak kitéve, és ezért gyorsan elhasználódnak (pl. elemek, akkumulátorok, tömlők, felpattanókra), illetve a törekény alkatrészek sérüléseire, pl. kapcsolókra vagy íveg alkatrészekre.

● Szervíz

☎ **Szervíz Magyarorszá**
Tel.: 0680021225
Email: owim@lidl.hu



8

OWIM GmbH & Co. KG

Stiftsbergstraße 1
74167 Neckarsulm
GERMANY

Model-No.: HG12531

Version: 12/2025

Last Information Update · Stand der Informationen · Version des informations · Stand van de informatie · Stan informacij · Stav informacj · Stav informácii · Estado de las informaciones · Títstand af information · Versione delle informazioni
Információk állása: 09/2025 · Ident.-No.: HG12531092025-8