



## Nass-/Trockensauger / Wet & Dry Vacuum Cleaner / Aspirateur eau et poussière PWD 20 B2

(DE) (AT) (CH)

### Nass-/Trockensauger

Originalbetriebsanleitung

(FR) (BE)

### Aspirateur eau et poussière

Traduction des instructions d'origine

(ES)

### Aspirador en húmedo y seco

Traducción del manual de instrucciones original

(CZ)

### Vysavač na mokré a suché vysávání

Překlad originálního provozního návodu

(HU)

### Száraz-nedves porszívó

Az originál használati utasítás fordítása

(DK)

### Våd-/tørsuger

Oversættelse af den originale driftsvejledning

(GB) (MT)

### Wet & Dry Vacuum Cleaner

Translation of the original instructions

(NL) (BE)

### Nat-/droogzuiger

Vertaling van de originele gebruiksaanwijzing

(IT) (MT)

### Aspirapolvere-liquidi

Traduzione delle istruzioni d'uso originali

(SK)

### Vysávač na mokré a suché vysávanie

Preklad originálneho návodu na obsluhu

(PL)

### Odkurzacz na mokro/sucho

Tłumaczenie oryginalnej instrukcji obsługi

IAN 435062\_2304





DE AT CH

Klappen Sie vor dem Lesen die Seite mit den Abbildungen aus und machen Sie sich anschließend mit allen Funktionen des Gerätes vertraut.

GB MT

Before reading, unfold the page containing the illustrations and familiarise yourself with all functions of the device.

FR BE

Avant de lire le mode d'emploi, ouvrez la page contenant les illustrations et familiarisez-vous ensuite avec toutes les fonctions de l'appareil.

NL BE

Vouw vóór het lezen de pagina met de afbeeldingen open en maak u vertrouwd met alle functies van het apparaat.

ES

Antes de empezar a leer abra la página que contiene las imágenes y, en seguida, familiarícese con todas las funciones del dispositivo.

IT MT

Prima di leggere aprire la pagina con le immagini e prendere confidenza con le diverse funzioni dell'apparecchio.

CZ

Před čtením si otevřete stranu s obrázký a potom se seznámte se všemi funkcemi přístroje.

SK

Pred čítaním si odklopte stranu s obrázkami a potom sa oboznámte so všetkými funkciami prístroja.

HU

Olvasás előtt kattintson az ábrát tartalmazó oldalra és végezetül ismerje meg a készülék mindegyik funkcióját.

PL

Przed przeczytaniem proszę rozłożyć stronę z ilustracjami, a następnie proszę zapoznać się z wszystkimi funkcjami urządzenia.

DK

Før du læser, vend siden med billeder frem og bliv bekendt med alle apparatets funktioner.

DE / AT / CH	Originalbetriebsanleitung	Seite	4
GB / MT	Translation of the original instructions	Page	20
FR / BE	Traduction des instructions d'origine	Page	34
NL / BE	Vertaling van de originele gebruiksaanwijzing	Pagina	52
ES	Traducción del manual de instrucciones original	Página	67
IT/MT	Traduzione delle istruzioni d'uso originali	Pagina	83
CZ	Překlad originálního provozního návodu	Strana	99
SK	Překlad originálneho návodu na obsluhu	Strana	113
HU	Az originál használati utasítás fordítása	Oldal	127
PL	Tłumaczenie oryginalnej instrukcji obsługi	Strona	142
DK	Oversættelse af den originale driftsvejledning	Side	158

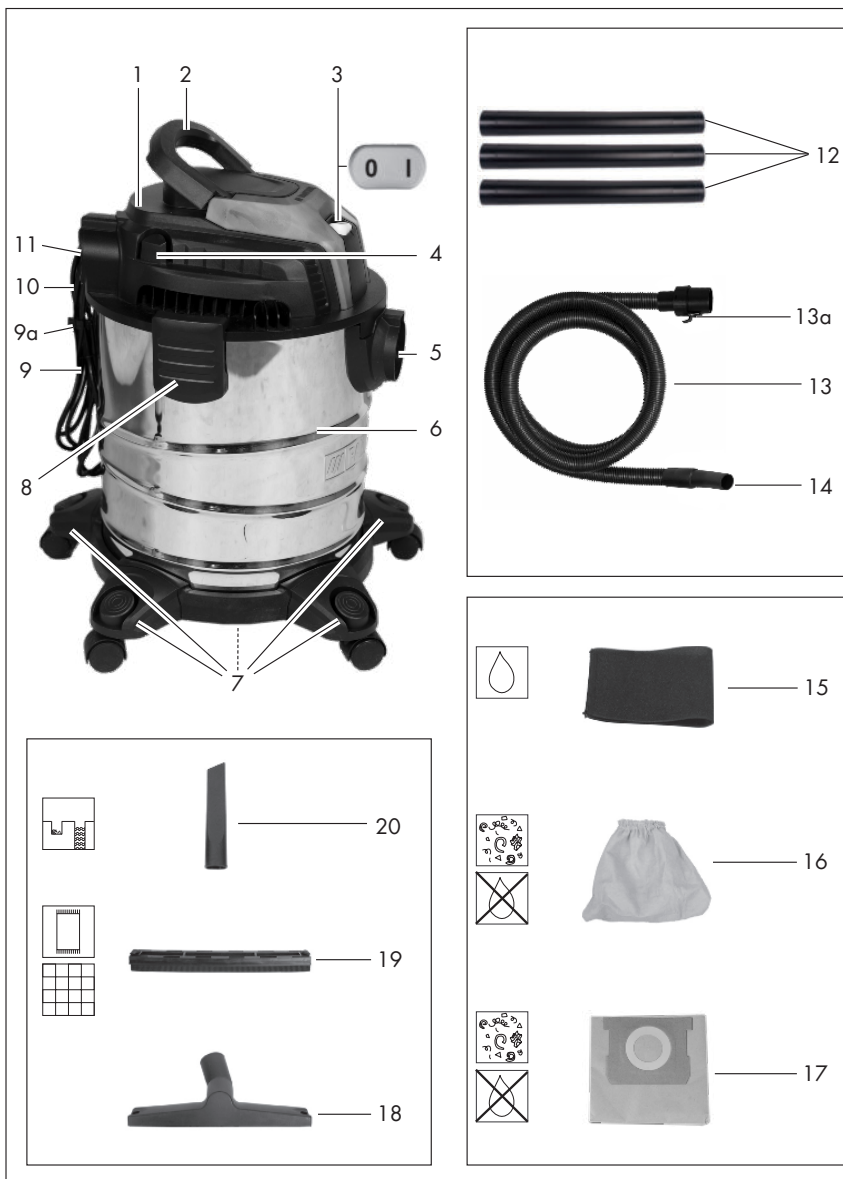

# Inhaltsverzeichnis

## Einleitung.....4

Bestimmungsgemäße Verwendung.....	5
Lieferumfang/Zubehör.....	5
Übersicht.....	5
Funktionsbeschreibung.....	6
Bildzeichen zum Einsatz von Düsen und Filtern.....	6
Technische Daten.....	6

## Sicherheitshinweise..... 6

Bedeutung der Sicherheitshinweise.....	6
Bildzeichen und Symbole.....	7

## Vorbereitung..... 10

Bedienteile.....	10
Motorkopf montieren und demontieren.....	10
Montage.....	10
Filter und Filterbeutel montieren und demontieren.....	11
Saugschlauch montieren und demontieren.....	12
Düse auswählen.....	12

## Betrieb..... 12

Trockensaugen.....	12
Nass-Saugen.....	12
Feinstaub saugen.....	13
Blasen.....	13
Ein- und Ausschalten.....	13

## Reinigung, Wartung und Lagerung..... 13

Reinigung.....	13
Wartung.....	14
Lagerung.....	14

## Entsorgung/Umweltschutz..... 14

Zusätzliche Entsorgungshinweise für Deutschland.....	14
--	----

## Fehlersuche..... 15

## Service..... 16

Garantie.....	16
---------------	----

Reparatur-Service.....	17
Service-Center.....	17
Importeur.....	17

## Ersatzteile und Zubehör..... 18

## Original-EG-Konformitätserklärung..... 19

## Explosionszeichnung..... 175

# Einleitung

Herzlichen Glückwunsch zum Kauf Ihres neuen Nass-/Trockensaugers (nachfolgend Gerät oder Elektrowerkzeug genannt).

Sie haben sich damit für ein hochwertiges Gerät entschieden. Dieses Gerät wurde während der Produktion auf Qualität geprüft und einer Endkontrolle unterzogen. Die Funktionsfähigkeit Ihres Gerätes ist somit sichergestellt.

Es ist nicht auszuschließen, dass sich in Einzelfällen am oder im Gerät bzw. in Schlauchleitungen Restmengen von Wasser befinden. Dies ist kein Mangel oder Defekt und kein Grund zur Besorgnis.



Die Betriebsanleitung ist Bestandteil dieses Geräts. Sie enthält wichtige Hinweise für Sicherheit, Gebrauch und Entsorgung. Lesen Sie die Betriebsanleitung sorgfältig. Machen Sie sich mit den Bedienteilen und dem richtigen Gebrauch des Gerätes vertraut. Benutzen Sie das Gerät nur wie beschrieben und für die angegebenen Einsatzbereiche. Bewahren Sie die Betriebsanleitung gut auf und händigen Sie alle Unterlagen bei Weitergabe des Geräts an Dritte mit aus.

## Bestimmungsgemäße Verwendung

Das Gerät ist ausschließlich für folgende Verwendungen bestimmt:

- Nass- und Trockensaugen im häuslichen Bereich wie z. B. im Haushalt, im Hobbyraum, im Auto oder in der Garage
- als Gebläse
- Absaugen von Wasser

Das Aufsaugen von brennbaren, explosiven oder gesundheitsgefährdenden Stoffen ist verboten.

Jede andere Verwendung, die in dieser Betriebsanleitung nicht ausdrücklich zugelassen wird, kann eine ernsthafte Gefahr für den Benutzer darstellen und zu Schäden am Gerät führen. Der Bediener oder Nutzer des Geräts ist für Unfälle oder Schäden an anderen Menschen oder deren Eigentum verantwortlich. Das Gerät ist für den Einsatz im Heimwerkerbereich bestimmt. Es wurde nicht für den gewerblichen Dauereinsatz konzipiert. Bei gewerblichem Einsatz erlischt die Garantie. Der Hersteller haftet nicht für Schäden, die durch bestimmungswidrige Verwendung oder falsche Bedienung verursacht wurden.

## Lieferumfang/Zubehör

Packen Sie das Gerät aus und überprüfen Sie den Lieferumfang.

Entsorgen Sie das Verpackungsmaterial ordnungsgemäß.

- Motorkopf
- Schmutzbehälter
- Saugrohr (dreiteilig)
- Textilfilter (vormontiert)
- Originalbetriebsanleitung

Folgende Teile befinden sich bei Auslieferung im Schmutzbehälter. *Motorkopf montieren und demontieren*, S. 10

- 5 × Fuß (mit Lenkrolle und Zubehöralter)
- Saugschlauch
- Schaumstofffilter
- Papierfilterbeutel
- Bodendüse
- Steckaufsatz (Bodendüse)
- Fugendüse

## Übersicht



Die Abbildungen des Geräts finden Sie auf der vorderen und hinteren Ausklappseite.

- 1 Motorkopf
- 2 Tragegriff
- 3 Ein-/Ausschalter
- 4 4 × Zubehöralter (Motorkopf)
- 5 Anschluss Saugen
- 6 Schmutzbehälter
- 7 5 × Fuß (mit Lenkrolle und Zubehöralter)
- 8 2 × Schnappverschluss
- 9 Netzanschlussleitung
- 9a Kabelclip
- 10 Halter (Netzanschlussleitung)
- 11 Anschluss Blasen

### Zubehör

- 12 Saugrohr (dreiteilig)
  - 13 Saugschlauch
  - 13a Verriegelung (Saugschlauch)
  - 14 Handgriff
- ### Filter
- 15 Schaumstofffilter
  - 16 Textilfilter
  - 17 Papierfilterbeutel

**Düsen**

- 18 Bodendüse
- 19 Steckaufsatz
- 20 Fugendüse

**Abb. B**

- 21 Filterkorb

**Abb. C**

- 22 Absaugstutzen
- 23 Dichtungsring
- 24 Steg

**Funktionsbeschreibung**

Das Gerät ist mit einem Schmutzbehälter aus Edelstahl ausgestattet. Die Rollen erlauben eine große Wendigkeit des Gerätes. Beim Nass-Saugen unterbricht ein Schwimmer den Saug-Luftstrom, wenn der Schmutzbehälter voll ist. Zusätzlich besitzt das Gerät eine Blaufunktion.

Die Funktion der Bedienteile entnehmen Sie bitte den nachfolgenden Beschreibungen.

**Bildzeichen zum Einsatz von Düsen und Filtern**



Düse zum Saugen von Teppichen.



Düse zum Saugen von glatten Flächen und Hartböden.



Düse zum Saugen von Staub und Schmutz aus Fugen und Ritzen.



Filter zum Aufsaugen von Flüssigkeiten.



Filter nicht zum Aufsaugen von Flüssigkeiten geeignet.



Filter zum Aufsaugen von trockenem Schmutz aus Haushalt, Garage und Werkstatt.



Filter zum Aufsaugen von Feinstaub wie z. B. Stein- und Holzstaub.

**Technische Daten**

**Nass-/Trockensauger . PWD 20 B2**

Bemessungsspannung *U* ..... 220–240 V~, 50/60 Hz  
 Bemessungsleistung *P* ..... 1300 W  
 Länge Netzanschlussleitung ..... 4 m  
 Schutzklasse ..... II (Doppelisolierung)  
 Schutzart ..... IPX4  
 Gewicht (einschließlich Zubehör) .≈4,7 kg  
 Saugleistung ..... 200 Air-Watt  
 Behältervolumen  
 - brutto ..... 19,8 l  
 - netto ..... 12 l

**Sicherheitshinweise**

Dieser Abschnitt behandelt die grundlegenden Sicherheitshinweise beim Gebrauch des Geräts.

**Bedeutung der Sicherheitshinweise**

**▲ GEFAHR!** Wenn Sie diesen Sicherheitshinweis nicht befolgen, tritt ein Unfall ein. Die Folge ist schwere Körperverletzung oder Tod.

**▲ WARNUNG!** Wenn Sie diesen Sicherheitshinweis nicht befolgen, tritt möglicherweise ein Unfall ein. Die Folge ist möglicherweise schwere Körperverletzung oder Tod.

**▲ VORSICHT!** Wenn Sie diesen Sicherheitshinweis nicht befolgen, tritt ein Unfall ein. Die Folge ist möglicherweise leichte oder mittelschwere Körperverletzung.

**HINWEIS!** Wenn Sie diesen Sicherheitshinweis nicht befolgen, tritt ein Unfall ein. Die Folge ist möglicherweise ein Sachschaden.

## Bildzeichen und Symbole

### Bildzeichen auf dem Gerät



Lesen Sie die Betriebsanleitung sorgfältig. Machen Sie sich mit den Bedienteilen und dem richtigen Gebrauch des Gerätes vertraut.



Nur für kalte Asche\*! Es besteht Brandgefahr, wenn das Sauggut eine Temperatur von 40 °C überschreitet!



Schutzklasse II (Doppelisolierung)



Elektrogeräte gehören nicht in den Hausmüll.

\* „Kalte Asche“ ist Asche, die ausreichend lange erkaltet ist und keine Glutnester mehr enthält. Dies kann festgestellt werden, indem die Asche mit einem metallenen Hilfsmittel durchkämmt wird, bevor das Gerät zum Einsatz kommt. Von der kalten Asche geht keine wahrnehmbare Wärmestrahlung mehr aus.

## Sichere Inbetriebnahme des Nass-Trocken-Saugers



**Achtung!** Beim Gebrauch von Elektrogeräten sind zum Schutz gegen elektrischen Schlag, Verletzungs- und Brandgefahr folgende grundsätzliche Sicherheitsmaßnahmen zu beachten:

### Allgemeine Hinweise

- Lesen Sie die Betriebsanleitung sorgfältig. Machen Sie sich mit den Bedienteilen und dem richtigen Gebrauch des Gerätes vertraut.
- Dieses Gerät kann von Kindern ab 8 Jahren und darüber sowie von Personen mit verringerten physischen, sensorischen oder mentalen Fähigkeiten oder Mangel an Erfahrung und Wissen benutzt werden, wenn sie beaufsichtigt oder bezüglich des sicheren Gebrauchs des Gerätes unterwiesen wurden und die daraus resultierenden Gefahren verstehen. Kinder dürfen nicht mit dem Gerät spielen. Reinigung und Benutzer-Wartung dürfen nicht von Kindern ohne

Beaufsichtigung durchgeführt werden.

- Es ist zu beachten, dass der Benutzer selbst für Unfälle oder Gefährdungen gegenüber anderen Personen oder deren Besitz verantwortlich ist.
- Beachten Sie den Lärmschutz und örtliche Vorschriften.

## Vorbereitung

- Prüfen Sie vor dem Gebrauch immer Anschluss- und Verlängerungsleitung auf Anzeichen von Beschädigung oder Alterung. Falls die Leitung während der Benutzung beschädigt wird, muss Sie sofort vom Versorgungsnetz getrennt werden, **BERÜHREN SIE DIE LEITUNG NICHT, BEVOR SIE VOM NETZ GETRENNT IST.** Benutzen Sie das Gerät nicht, wenn die Leitung beschädigt oder abgenutzt ist.
- Achten Sie darauf, dass die Netzspannung mit den Angaben des Typenschildes übereinstimmt.
- Schließen Sie das Gerät nur an eine Steckdose mit Fehlerstrom-Schutzeinrichtung (FI-Schalter) mit einem Bemessungsfehlerstrom von nicht mehr als 30 mA an.

- Schließen Sie das Gerät an eine Steckdose an, die mit mindestens 16 A abgesichert ist.
- Wenn die Netzanschlussleitung dieses Geräts beschädigt wird, muss sie durch den Hersteller, seinen Kundendienst oder eine ähnlich qualifizierte Person ersetzt werden, um Gefährdungen zu vermeiden. Wenden Sie sich an das Service-Center.
- Prüfen Sie immer vor Gebrauch des Geräts, ob das Gerät korrekt zusammgebaut ist und die Filter in der richtigen Position sind. Saugen Sie niemals ohne Filter. Das Gerät könnte beschädigt werden.
- Betreiben Sie das Gerät niemals, wenn Kinder oder Tiere in der Nähe sind. Personen in der Nähe müssen Schutzkleidung tragen.

## Betrieb

- Seien Sie aufmerksam, achten Sie darauf, was Sie tun, und gehen Sie mit Vernunft an die Arbeit mit dem Gerät. Benutzen Sie das Gerät nicht, wenn Sie müde sind oder unter Einfluss von Drogen, Alkohol oder Medikamenten stehen.



- Menschen und Tiere dürfen mit dem Gerät nicht abgesaugt werden.
- Richten Sie Saugschlauch und Düsen während des Betriebs keinesfalls auf sich selbst oder andere Personen, insbesondere nicht auf Augen und Ohren. Es besteht Verletzungsgefahr.
- Düsen und Saugrohr dürfen beim Arbeiten nicht in Kopfhöhe kommen. Es besteht Verletzungsgefahr.
- Saugen Sie keine heißen, glühenden, brennbaren, explosiven oder gesundheitsgefährdenden Stoffe auf. Dazu zählen unter anderem heiße Asche, Benzin, Lösungsmittel, Säuren oder Laugen. Es besteht Brand- und Verletzungsgefahr.
- Achten Sie darauf, dass die Netzanschlussleitung nicht durch Ziehen über scharfe Kanten, Einklemmen oder Ziehen am Kabel beschädigt wird.
- Benutzen Sie die Netzanschlussleitung nicht, um den Anschlussstecker aus der Steckdose zu ziehen oder um das Gerät zu ziehen. Schützen Sie die Netzanschlussleitung vor Hitze, Öl und scharfen Kanten.
- Transportieren Sie niemals das Gerät, während der Antrieb läuft.
- Schalten Sie das Gerät aus und ziehen Sie den Anschlussstecker aus der Steckdose. Vergewissern Sie sich, dass alle sich bewegenden Teile zum vollständigen Stillstand gekommen sind
  - wann immer Sie das Gerät verlassen,
  - bevor Sie Zubehör wechseln,
  - bevor Sie Blockierungen entfernen oder Verstopfungen beseitigen,
  - bevor Sie das Gerät überprüfen, reinigen oder Arbeiten an ihm durchführen.
- Falls das Gerät anfängt, ungewöhnlich stark zu vibrieren, ist eine sofortige Überprüfung erforderlich:
  - untersuchen Sie auf lose Teile und befestigen Sie diese,
  - suchen Sie nach Beschädigungen,
  - tauschen Sie beschädigtes Zubehör. Für Reparaturen wenden Sie sich an das Service-Center.

## Reinigung, Wartung und Lagerung

- Lassen Sie den Motor abkühlen, bevor Sie das Gerät für längere Zeit abstellen.
- Ersetzen Sie aus Sicherheitsgründen abgenutzte oder beschädigte Teile. Verwenden Sie ausschließlich Original-Ersatzteile und -Zubehör. Der Einsatz von Fremdteilen führt zum sofortigen Verlust des Garantieanspruchs.
- Das Öffnen des Gerätes ist nur von einer autorisierten Elektrofachkraft auszuführen. Wenden Sie sich für Reparaturen immer an unser Service-Center.
- Schalten Sie den Antrieb ab, trennen Sie das Gerät von der Stromversorgung und lassen Sie das Gerät abkühlen, wenn das Gerät zur Reinigung, Einstellung, Lagerung oder zum Austausch eines Zubehörteils angehalten ist.
- Behandeln Sie das Gerät mit Sorgfalt und halten Sie es sauber.
- Bewahren Sie das Gerät unzugänglich für Kinder auf.

## Vorbereitung

**▲ WARNING!** Verletzungsgefahr durch ungewollt anlaufendes Gerät. Stecken Sie den Anschlussstecker erst dann in die Steckdose, wenn das Gerät vollständig für den Einsatz vorbereitet ist.

### Bedienteile

Lernen Sie vor dem ersten Betrieb des Geräts die Bedienteile kennen.

#### Ein-/Ausschalter (3)

- Einschalten: Bringen Sie den Ein-/Ausschalter (3) in Stellung „I“ (EIN).
- Ausschalten: Bringen Sie den Ein-/Ausschalter (3) in Stellung „O“ (AUS).

### Motorkopf montieren und demontieren

#### Motorkopf demontieren (Abb. A)

1. Entriegeln Sie die Schnappverschlüsse (8) am Schmutzbehälter (6).
2. Nehmen Sie den Motorkopf (1) ab. Legen Sie den Motorkopf (1) mit der Oberseite nach unten ab.

#### Motorkopf montieren (Abb. A)

1. Setzen Sie den Motorkopf (1) auf den Schmutzbehälter (6). Der Ein-/Ausschalter (3) zeigt zum Anschluss Saugen (5).
2. Verriegeln Sie die Schnappverschlüsse (8) am Schmutzbehälter (6).

## Montage

### Lieferzustand

- Motorkopf (vormontiert)
- Textilfilter (vormontiert)
- 5 × Fuß (mit Lenkrolle und Zubehörhalter) (nicht montiert).

### Füße montieren (Abb. A)

1. Demontieren Sie den Motorkopf (1).

2. Legen Sie den Schmutzbehälter (6) mit der Unterseite nach oben auf eine feste Unterlage.
3. Setzen Sie die Füße (7) in die Aufnahmen an der Unterseite des Schmutzbehälters.  
Die Füße rasten hörbar ein.
4. Montieren Sie den Motorkopf (1).

## **Filter und Filterbeutel montieren und demontieren**

### **Übersicht**

Das Gerät hat folgende Filter und Beutel:

- **Textilfilter (16)**
  - Trockensaugen
  - Verwenden Sie zusätzlich einen Papierfilterbeutel, damit sich der Textilfilter nicht so schnell zusetzt.
- **Schaumstofffilter (15)**
  - Nass-Saugen
- **Papierfilterbeutel (17)**
  - Trockensaugen
- **Feinstaub-Filterbeutel**
  - Feinstaub saugen
  - als Zubehör erhältlich

### **Textilfilter demontieren (Abb. C)**

1. Demontieren Sie den Motorkopf (1).  
Legen Sie den Motorkopf (1) mit der Oberseite nach unten ab.
2. Entfernen Sie den Textilfilter (16).

### **Textilfilter montieren (Abb. C)**

1. Demontieren Sie den Motorkopf (1).  
Legen Sie den Motorkopf (1) mit der Oberseite nach unten ab.
2. Demontieren Sie gegebenenfalls den Schaumstofffilter (15).
3. Stülpen Sie den Textilfilter (16) vollständig über den Filterkorb (21).
4. Montieren Sie den Motorkopf.

### **Filterbeutel montieren (Abb. C)**

Die Anleitung gilt für den Papierfilterbeutel (17) und den Feinstaub-Filterbeutel (als Zubehör erhältlich).

1. Demontieren Sie den Motorkopf (1).  
Legen Sie den Motorkopf (1) mit der Oberseite nach unten ab.
2. Stülpen Sie den Filterbeutel (17) innerhalb des Schmutzbehälters (6) über den Anschluss Saugen (5). Der Dichtungsring (23) an der Öffnung des Filterbeutels muss den Steg (24) am Anschluss Saugen vollständig umschließen.
3. Montieren Sie den Motorkopf.

### **Filterbeutel demontieren (Abb. C)**

1. Demontieren Sie den Motorkopf (1).  
Legen Sie den Motorkopf (1) mit der Oberseite nach unten ab.
2. Sie können den Filterbeutel (17) herausnehmen.
3. Montieren Sie den Motorkopf.

### **Schaumstofffilter demontieren (Abb. B)**

1. Demontieren Sie den Motorkopf (1).  
Legen Sie den Motorkopf (1) mit der Oberseite nach unten ab.
2. Entfernen Sie vorsichtig den Schaumstofffilter (15).

### **Schaumstofffilter montieren (Abb. B)**

Setzen Sie nur einen trockenen Filter ein.

1. Demontieren Sie den Motorkopf (1).  
Legen Sie den Motorkopf (1) mit der Oberseite nach unten ab.
2. Rollen Sie den Schaumstofffilter (15) ein kleines Stück auf.
3. Ziehen Sie den Schaumstofffilter über den Filterkorb (21).
4. Rollen Sie den Schaumstofffilter glatt.
5. Montieren Sie den Motorkopf.

## Saugschlauch montieren und demontieren

### Saugschlauch montieren (Abb. A/D)

1. Stecken Sie das dicke Ende des Saugschlauchs (13) mit der Verriegelung (13a) in einen Anschluss:
  - Saugen: Anschluss Saugen (5) (am Schmutzbehälter)
  - Blasen: Anschluss Blasen (11) (am Motorkopf)

Die Verriegelung rastet hörbar ein.

### Saugschlauch demontieren (Abb. A/D)

1. Drücken und halten Sie die Verriegelung (13a) am Saugschlauch (13).
2. Ziehen Sie den Saugschlauch (13) aus dem Anschluss.

## Düse auswählen

### Bodendüse (18)

- **HINWEIS!** Beschädigungsgefahr! Empfindliche Oberflächen können beim Arbeiten ohne Steckaufsatz zerkratzt werden können.
- Nass- und Trockensaugen von Teppichböden
- Entfernen von hartnäckigem Schmutz

### Bodendüse (18) mit Steckaufsatz (19)

- Nass- und Trockensaugen von glatten Flächen und Teppichböden.
- Steckaufsatz demontieren: Drücken Sie die Laschen rechts und links an der Bodendüse.

### Fugendüse (20)

- Saugen von Fugen, Ecken und Heizkörpern

### Düse montieren und demontieren

Die Düsen lassen sich einfach auf das Saugrohr (12) oder den Handgriff (14) aufsetzen und abnehmen.

## Betrieb

### Trockensaugen

#### Hinweise

- Saugen Sie nie ohne Filter!
- Der Papierfilterbeutel ist zum Saugen von Feinstaub nicht geeignet. Zum Saugen von Feinstaub benötigen Sie zusätzlich einen Feinstaub-Filterbeutel (*Ersatzteile und Zubehör, S. 18*).

#### Erlaubte Filter und Düsen

- **Filter**
  - Faltenfilter (nicht mitgeliefert)
- **Filterbeutel**
  - Papierfilterbeutel (empfohlen)
  - ohne
- **Düsen**
  - alle

### Nass-Saugen

#### Hinweise

- Saugen Sie nie ohne Filter!
- Beim Nass-Saugen unterbricht ein Schwimmer den Saug-Luftstrom, wenn der Schmutzbehälter voll ist. Schalten Sie das Gerät ab und leeren Sie den Schmutzbehälter.
- Achten Sie darauf, dass die Saugdüse nicht vollständig im Wasser ist, damit immer etwas Luft angesaugt wird.
- Der Schmutzbehälter eignet sich nicht zur Aufbewahrung von Flüssigkeiten. Leeren Sie nach dem Nass-Saugen den Schmutzbehälter.
- Beachten Sie beim Nass-Saugen, dass der Sauger immer höher als die abzusaugende Wasseroberfläche stehen muss. Andernfalls könnte ein Siphon Effekt entstehen.

#### Erlaubte Filter und Düsen

- **Filter**
  - Schaumstofffilter (15)

- **Filterbeutel**
  - ohne
- **Düsen**
  - Bodendüse (18)
  - ohne

## Feinstaub saugen

### Hinweise

- Saugen Sie nie ohne Filter!
- Zum Saugen von Feinstaub benötigen Sie zusätzlich einen Feinstaub-Filterbeutel (*Ersatzteile und Zubehör*, S. 18).

### Erlaubte Filter und Düsen

- **Filter**
  - Faltenfilter (nicht mitgeliefert)
- **Filterbeutel**
  - Feinstaub-Filterbeutel (nicht mitgeliefert)
- **Düsen**
  - alle

## Blasen

### Blasfunktion vorbereiten (Abb. D)

1. Entfernen Sie Filter und Filterbeutel.  
Siehe *Filter und Filterbeutel montieren und demontieren*, S. 11.
2. Stecken Sie den Saugschlauch (13) in den Anschluss Blasen (11).  
siehe *Saugschlauch montieren und demontieren*, S. 12.

## Ein- und Ausschalten

### Vorbereitung

1. Wickeln Sie den Saugschlauch (13) vollständig ab.
2. Bereiten Sie das Gerät für die gewünschte Funktion vor: Filter, Filterbeutel, Saugschlauch, Saugrohr, Düse
3. Stecken Sie den Anschlussstecker des Geräts in eine Steckdose.

### Einschalten

1. Bringen Sie den Ein-/Ausschalter (3) in Stellung „I“ (EIN).

### Ausschalten

1. Bringen Sie den Ein-/Ausschalter (3) in Stellung „O“ (AUS).
2. Ziehen Sie den Anschlussstecker des Geräts aus der Steckdose, wenn Sie das Gerät unbeaufsichtigt lassen oder mit der Arbeit fertig sind.

## Reinigung, Wartung und Lagerung

**▲ WARNUNG!** Elektrischer Schlag! Verletzungsgefahr durch ungewollt anlaufendes Gerät. Schützen Sie sich bei Wartungs- und Reinigungsarbeiten. Schalten Sie das Gerät aus und ziehen Sie den Anschlussstecker aus der Steckdose. Lassen Sie Instandsetzungsarbeiten und Wartungsarbeiten, die nicht in dieser Anleitung beschrieben sind, von unserem Service-Center durchführen. Verwenden Sie nur Original-Ersatzteile.

## Reinigung

### Reinigung

**HINWEIS!** Beschädigungsgefahr! Nicht sachgemäße Reinigung kann das Gerät beschädigen. Spritzen Sie das Gerät niemals mit Wasser ab. Verwenden Sie keine scharfen Reinigungs- bzw. Lösungsmittel.

### Allgemeine Reinigung

1. Leeren Sie den Schmutzbehälter (6).
2. Reinigen Sie den Schmutzbehälter (6) mit einem feuchten Lappen.
3. Klopfen Sie den Textilfilter (16) aus. Waschen Sie den Textilfilter ggf. mit lauwarmem Wasser und Seife und lassen Sie ihn trocknen.

- Waschen Sie den Schaumstofffilter (15) mit lauwarmem Wasser und Seife aus und lassen Sie ihn trocknen.
- Tauschen Sie einen vollen Papierfilterbeutel (17) (Nachbestellung siehe *Erersatzteile und Zubehör*, S. 18).

## Wartung

Das Gerät ist wartungsfrei.

## Lagerung

Lagern Sie Gerät und Zubehör stets:

- sauber
- trocken
- staubgeschützt
- außerhalb der Reichweite von Kindern

## Hinweise

- Der Schutzbehälter eignet sich nicht zur Aufbewahrung von Flüssigkeiten. Leeren Sie nach dem Nass-Saugen den Schmutzbehälter.

## Gerät für die Lagerung vorbereiten (Abb. E)

- Wickeln Sie die Netzanschlussleitung (9) am Halter (10) auf und sichern Sie sie mit dem Kabelclip (9a).
- Stecken Sie die Teile des Saugrohrs (12) in die Zubehöralter an den Füßen (7).
- Wickeln Sie den Saugschlauch (13) um das Gerät und stecken Sie den Handgriff (14) in eine der beiden hinteren Zubehöralter (4).
- Stecken Sie das weitere Zubehör in die Zubehöralter (4) am Motorkopf (1) und den Füßen (7).

## Entsorgung/ Umweltschutz

Führen Sie Gerät, Zubehör und Verpackung einer umweltgerechten Wiederverwertung zu.



Elektrogeräte gehören nicht in den Hausmüll.

Das Symbol der durchgestrichenen Mülltonne bedeutet, dass dieses Elektro- bzw. Elektronikgerät am Ende seiner Lebensdauer nicht im Hausmüll entsorgt werden darf, sondern vom Endnutzer einer getrennten Sammlung zugeführt werden muss.

## Richtlinie 2012/19/EU über Elektro- und Elektronik-Altgeräte:

Verbraucher sind gesetzlich dazu verpflichtet, Elektro- und Elektronikgeräte am Ende ihrer Lebensdauer einer umweltgerechten Wiederverwertung zuzuführen. Auf diese Weise wird eine umwelt- und ressourcenschonende Verwertung sichergestellt.

Je nach Umsetzung in nationales Recht können Sie folgende Möglichkeiten haben:

- an einer Verkaufsstelle zurückgeben,
- an einer offiziellen Sammelstelle abgeben,
- an den Hersteller/Inverkehrbringer zurücksenden.

Nicht betroffen sind den Altgeräten beigefügte Zubehörteile und Hilfsmittel ohne Elektrobestandteile.

## Zusätzliche Entsorgungshinweise für Deutschland

Das Gerät ist bei eingerichteten Sammelstellen, Wertstoffhöfen oder Entsorgungsbetrieben abzugeben. Zudem sind Vertreter von Elektro- und Elektronikgeräten sowie Vertreter von Lebensmitteln zur Rücknahme verpflichtet. LIDL bietet Ihnen Rückgabemöglichkeiten direkt in den Filialen und Märkten an. Rückgabe und Entsorgung sind für Sie kostenfrei.

Beim Kauf eines Neugerätes haben Sie das Recht, ein entsprechendes Altgerät unentgeltlich zurückzugeben.  
Zusätzlich haben Sie die Möglichkeit, unabhängig vom Kauf eines Neugerätes, unentgeltlich (bis zu drei) Altgeräte abzugeben, die in keiner Abmessung größer als 25 cm sind.

Bitte entnehmen Sie vor der Rückgabe Batterien oder Akkumulatoren, die nicht vom Altgerät umschlossen sind, sowie Lampen, die zerstörungsfrei entnommen werden können und führen diese einer separaten Sammlung zu.

## Fehlersuche

Die folgende Tabelle hilft Ihnen kleine Störungen zu beseitigen:

Problem	Mögliche Ursache	Fehlerbehebung
Gerät startet nicht	Ein-/Ausschalter (3) ausgeschaltet	Position des Ein-/Ausschalters überprüfen
	Netzspannung fehlt	Steckdose, Netzanschlussleitung, Anschlussstecker, Sicherung prüfen, ggf. Reparatur durch Elektrofachmann.
	Ein-/Ausschalter (3) defekt	Wenden Sie sich an das Service-Center.
	Kohlebürsten abgenutzt	
	Motor defekt	
Geringe oder fehlende Saugleistung	Saugschlauch (13) oder Düsen verstopft	Verstopfungen und Blockierungen beseitigen
	Saugrohr (12) nicht korrekt zusammengesetzt	Saugrohr richtig zusammensetzen
	Schmutzbehälter (6) offen	<i>Motorkopf montieren und demontieren, S. 10</i>
	Schmutzbehälter (6) voll	Schmutzbehälter leeren
	Filter (15/16) voll oder zugesetzt	Filter leeren, reinigen oder ersetzen
	Schwimmer im Filterkorb (21) in falscher Position (z. B. durch ruckartige Bewegungen)	Gerät ausschalten, damit sich der Schwimmer senkt, danach wieder einschalten
	Schwimmer im Filterkorb (21) defekt	Wenden Sie sich an das Service-Center.

Problem	Mögliche Ursache	Fehlerbehebung
Schwimmer verschließt die Saugöffnung nicht	Schwimmer im Filterkorb (21) bewegt sich nicht	Schwimmer freimachen
	Schwimmer im Filterkorb (21) defekt	Wenden Sie sich an das Service-Center.
Staub oder Schmutz wird aus dem Gerät geblasen	Filter (15/16) nicht oder nicht korrekt montiert	<i>Filter und Filterbeutel montieren und demontieren, S. 11</i>

## Service

### Garantie

Sehr geehrte Kundin, sehr geehrter Kunde, Sie erhalten auf dieses Produkt 3 Jahre Garantie ab Kaufdatum.

Im Falle von Mängeln dieses Produkts stehen Ihnen gegen den Verkäufer des Produkts gesetzliche Rechte zu. Diese gesetzlichen Rechte werden durch unsere im Folgenden dargestellte Garantie nicht eingeschränkt.

### Garantiebedingungen

Die Garantiefrist beginnt mit dem Kaufdatum. Bitte bewahren Sie den Original-Kassenbon gut auf. Diese Unterlage wird als Nachweis für den Kauf benötigt.

Tritt innerhalb von drei Jahren ab dem Kaufdatum dieses Produkts ein Material- oder Fabrikationsfehler auf, wird das Produkt von uns – nach unserer Wahl – für Sie kostenlos repariert oder ersetzt. Diese Garantieleistung setzt voraus, dass innerhalb der Drei-Jahres-Frist das defekte Produkt und der Kaufbeleg (Kassenbon) vorgelegt und schriftlich kurz beschrieben wird, worin der Mangel besteht und wann er aufgetreten ist.

Wenn der Defekt von unserer Garantie gedeckt ist, erhalten Sie das reparierte oder ein neues Produkt zurück. Mit Reparatur oder Austausch des Produkts beginnt kein neuer Garantiezeitraum.

### Garantiezeit und gesetzliche Mängelansprüche

Die Garantiezeit wird durch die Gewährleistung nicht verlängert. Dies gilt auch für ersetzte und reparierte Teile. Eventuell schon beim Kauf vorhandene Schäden und Mängel müssen sofort nach dem Auspacken gemeldet werden. Nach Ablauf der Garantiezeit anfallende Reparaturen sind kostenpflichtig.

### Garantieumfang

Das Produkt wurde nach strengen Qualitätsrichtlinien sorgfältig produziert und vor Anlieferung gewissenhaft geprüft.

Die Garantieleistung gilt für Material- oder Fabrikationsfehler. Diese Garantie erstreckt sich nicht auf Produktteile, die normaler Abnutzung ausgesetzt sind und daher als Verschleißteile angesehen werden können (z. B. Filter) oder für Beschädigungen an zerbrechlichen Teilen.

Diese Garantie verfällt, wenn das Produkt beschädigt, nicht sachgemäß benutzt oder nicht gewartet wurde. Ebenso für Schäden durch Wasser, Frost, Blitz und Feuer oder falschen Transport. Für eine sachgemäße Benutzung des Produkts sind alle in der Betriebsanleitung aufgeführten Anweisungen genau einzuhalten. Verwendungszwecke und Handlungen, von denen in der Betriebsanleitung abgeraten oder vor denen gewarnt wird, sind unbedingt zu vermeiden.



Das Produkt ist lediglich für den privaten und nicht für den gewerblichen Gebrauch bestimmt. Bei missbräuchlicher und unsachgemäßer Behandlung, Gewaltanwendung und bei Eingriffen, die nicht von unserer autorisierten Service-Niederlassung vorgenommen wurden, erlischt die Garantie.

### Abwicklung im Garantiefall

Um eine schnelle Bearbeitung Ihres Anliegen zu gewährleisten, folgen Sie bitte den folgenden Hinweisen:

- Bitte halten Sie für alle Anfragen den Kassenbon und die Artikelnummer (IAN 435062\_2304) als Nachweis für den Kauf bereit.
- Die Artikelnummer entnehmen Sie bitte dem Typenschild.
- Sollten Funktionsfehler oder sonstige Mängel auftreten, kontaktieren Sie zunächst das nachfolgend benannte Service-Center **telefonisch** oder per **E-Mail**. Sie erhalten dann weitere Informationen über die Abwicklung Ihrer Reklamation.
- Ein als defekt erfasstes Produkt können Sie, nach Rücksprache mit unserem Service-Center unter Beifügung des Kaufbelegs (Kassenbons) und der Angabe, worin der Mangel besteht und wann er aufgetreten ist, für Sie portofrei an die Ihnen mitgeteilte Service-Anschrift übersenden. Um Annahmeprobleme und Zusatzkosten zu vermeiden, benutzen Sie unbedingt nur die Adresse, die Ihnen mitgeteilt wird. Stellen Sie sicher, dass der Versand nicht unfrei, per Sperrgut, Express oder sonstiger Sonderfracht erfolgt. Senden Sie das Produkt bitte inkl. aller beim Kauf mitgelieferten Zubehörteile ein und sorgen Sie für eine ausreichend sichere Transportverpackung.

### Reparatur-Service

Für Reparaturen, **die nicht der Garantie unterliegen**, wenden Sie sich an das Service-Center. Dort erhalten Sie gerne einen Kostenvoranschlag.

- Wir können nur Geräte bearbeiten, die ausreichend verpackt und frankiert eingeschickt wurden.

**Hinweis:** Bitte senden Sie Ihr Gerät gereinigt und mit Hinweis auf den Defekt an die vom Service-Center genannte Adresse.

- Nicht angenommen werden unfrei eingeschickte Geräte sowie Geräte, die per Sperrgut, Express oder mit sonstiger Sonderfracht versendet wurden.
- Wir entsorgen Ihre eingesendeten, defekten Geräte kostenlos.

### Service-Center

**DE Service Deutschland**  
Tel.: 0800 54 35 111  
E-Mail: [grizzly@lidl.de](mailto:grizzly@lidl.de)  
**IAN 435062\_2304**

**AT Service Österreich**  
Tel.: 0800 447744  
E-Mail: [grizzly@lidl.at](mailto:grizzly@lidl.at)  
**IAN 435062\_2304**

**CH Service Schweiz**  
Tel.: 0800 56 44 33  
E-Mail: [grizzly@lidl.ch](mailto:grizzly@lidl.ch)  
**IAN 435062\_2304**

### Importeur

Bitte beachten Sie, dass die folgende Anschrift keine Serviceanschrift ist. Kontaktieren Sie zunächst das oben genannte Service-Center.

Grizzly Tools GmbH & Co. KG  
Stockstädter Str. 20  
63762 Grobostheim  
DEUTSCHLAND  
[www.grizzlytools.de](http://www.grizzlytools.de)

## Ersatzteile und Zubehör

**Ersatzteile und Zubehör erhalten Sie unter [www.grizzlytools.shop](http://www.grizzlytools.shop).**

Sollten bei Ihrem Bestellvorgang Probleme auftreten, kontaktieren Sie uns über unseren Online-Shop. Bei weiteren Fragen wenden Sie sich an das Service-Center, S. 17.

Pos.-Nr.	Bezeichnung	Best.-Nr.
1	Motorkopf (EU)	91110105
6	Schmutzbehälter	91110107
12	Saugrohr (dreiteilig)	91099439
13, 14	Saugschlauch, Handgriff	91110109
15	Schaumstofffilter	91110108
16	Textilfilter	30250135
17	Papierfilterbeutel, 5er-Pack	30250132
18, 19	Bodendüse, Steckaufsatz	72800217
20	Fugendüse	91099005

### Zusätzlich erhältlich

Bezeichnung	Best.-Nr.
Feinstaub-Filterbeutel, 5er-Pack (2-lagiger Microfilter-Vlies, weiß)	30250111

# Original-EG-Konformitätserklärung

Produkt: **Nass-/Trockensauger**

Modell: **PWD 20 B2**

Seriennummer: 000001 - 235000

Der oben beschriebene Gegenstand der Erklärung erfüllt die einschlägigen Harmonisierungsrechtsvorschriften der Union:

**2014/35/EU • 2014/30/EU • 2011/65/EU & (EU) 2015/863**

Der oben beschriebene Gegenstand der Erklärung erfüllt die Vorschriften der Richtlinie 2011/65/EU des Europäischen Parlaments und des Rates vom 8. Juni 2011 zur Beschränkung der Verwendung bestimmter gefährlicher Stoffe in Elektro- und Elektronikgeräten.

Um die Konformität zu gewährleisten, wurden folgende harmonisierte Normen sowie nationale Normen und Bestimmungen angewendet:

**EN 60335-1:2012/A15:2021 • EN 60335-2-2:2010/A1:2013  
 EN 62233:2008 • EN IEC 55014-1:2021 • EN IEC 55014-2:2021  
 EN IEC 61000-3-2:2019+A1:2021  
 EN IEC 61000-3-3:2013+A1:2019+A2:2021  
 EN IEC 63000:2018**

Die alleinige Verantwortung für die Ausstellung dieser Konformitätserklärung trägt der Hersteller:

**CE** Grizzly Tools GmbH & Co. KG  
 Stockstädter Str. 20  
 63762 Großostheim  
 DEUTSCHLAND  
 05.10.2023



Christian Frank  
 Dokumentationsbevollmächtigter

# Table of Contents

**Introduction..... 20**  
 Proper use..... 20  
 Scope of delivery/accessories..... 21  
 Overview..... 21  
 Description of functions..... 22  
 Symbols regarding the use of  
 nozzles and filters..... 22  
 Technical data..... 22

**Safety information..... 22**  
 Meaning of the safety  
 information..... 22  
 Pictograms and symbols..... 22

**Preparation..... 25**  
 Control elements..... 25  
 Attaching and removing the motor  
 head..... 25  
 Assembly..... 26  
 Attaching and removing the filter  
 and filter bag..... 26  
 Attaching and removing the suction  
 hose..... 27  
 Selecting a nozzle..... 27

**Operation..... 27**  
 Dry vacuuming..... 27  
 Wet vacuuming..... 27  
 Vacuuming fine dust..... 28  
 Blowing..... 28  
 Switching on and off..... 28

**Cleaning, maintenance and  
 storage..... 28**  
 Cleaning..... 28  
 Maintenance..... 29  
 Storage..... 29

**Disposal/environmental  
 protection..... 29**

**Troubleshooting..... 30**

**Service..... 31**  
 Guarantee..... 31  
 Repair service..... 32

Service Centre..... 32  
 Importer..... 32

**Spare parts and accessories..... 32**  
**Translation of the original EC  
 declaration of conformity..... 33**  
**Exploded view..... 175**

## Introduction

Congratulations on purchasing your new Wet & Dry Vacuum Cleaner (hereafter referred to as device or power tool).

You have chosen a high-quality device. This device was quality-tested and subjected to a final inspection during production, therefore ensuring proper functioning of your device.

In some cases, residual amounts of water may be present on or in the device or in hose lines. This is not a flaw or a defect and is no cause for concern.



The instruction manual forms part of this device. It contains important information on safety, use and disposal. Read the instruction manual carefully. Familiarise yourself with the controls and how to use the device correctly. Use the device only as described and for the stated fields of application. Store the instruction manual carefully and ensure that all documents are handed over in the event that the device is passed on to another user.

### Proper use

This device is only intended for the following uses:

- Wet and dry vacuuming in residential applications, e.g. in the home, hobby room, car or garage
- as a blower
- Extracting water

The suction of flammable, explosive or hazardous substances is prohibited. Any other use that is not expressly permitted in this instruction manual may pose a serious hazard to the user and result in damage to the device. The operator or user of the machine is responsible for any accidents or personal injury and/or material damage to third parties or their property. The machine is intended to be used by do-it-yourselfers. It was not designed for heavy commercial use. The warranty is void in the case of commercial use. The manufacturer is not liable for damage caused by improper use or incorrect operation.

### Scope of delivery/ accessories

Unpack the device and check that everything is present.

Dispose of the packaging material properly.

- Motor head
- Dirt container
- Suction tube (three-part)
- Textile filter (pre-mounted)
- Translation of the original instructions

The following parts are in the dirt container on delivery. *Attaching and removing the motor head, p. 25*

- 5 × Foot (with castor and accessories holder)
- Suction hose
- Foam filter
- Paper filter bag
- Floor nozzle
- Insert attachment (Floor nozzle)
- Crevice nozzle

### Overview



The illustrations for the device can be found on the front and back fold-out page.

- 1 Motor head
- 2 Carrying handle
- 3 On/Off switch
- 4 4 × Accessories holder (Motor head)
- 5 Suction connector
- 6 Dirt container
- 7 5 × Foot (with castor and accessories holder)
- 8 2 × Snap lock
- 9 Mains connection cable
- 9a Cable clip
- 10 Holder (Mains connection cable)
- 11 Blower connector

#### Accessories

- 12 Suction tube (three-part)
- 13 Suction hose
- 13a Lock (Suction hose)
- 14 Handle

#### Filter

- 15 Foam filter
- 16 Textile filter
- 17 Paper filter bag

#### Nozzles

- 18 Floor nozzle
- 19 Insert attachment
- 20 Crevice nozzle

#### Fig. B

- 21 Filter basket

#### Fig. C

- 22 Suction connector







- 23 Sealing ring
- 24 Connector

### Description of functions

The device is fitted with a stainless steel dirt container. The rollers provide good manoeuvrability of the device. In case of wet suction, the suction airflow is switched off by a float when the dirt container is full. The device also features a blow function.

Please refer to the descriptions below for information on how the operating elements work.

### Symbols regarding the use of nozzles and filters

-  Nozzle to vacuum carpets.
-  Nozzle to vacuum smooth surfaces and hard floor surfaces.
-  Nozzle to vacuum dust and dirt from joints and cracks.
-  Filter to vacuum liquids.
-  Filter not suitable to vacuum liquids.
-  Filter to vacuum dry dirt from the house, garage and workshop.
-  Filter to vacuum fine dust e.g. stone dust or wood dust.

### Technical data

**Wet & Dry Vacuum Cleaner**  
 .....**PWD 20 B2**  
 Rated voltage *U*  
 ..... 220-240 V~, 50/60 Hz

Rated output *P* ..... 1300 W  
 Length Mains connection cable ..... 4 m  
 Protection class .. II ( double insulation )  
 Protection type ..... IPX4  
 Weight (including accessories) ..... ≈4.7 kg  
 Suction power ..... 200 Air-Watt  
 Container volume  
 - gross ..... 19.8 l  
 - net ..... 12 l

### Safety information

This section deals with the basic safety instructions for using the device.

### Meaning of the safety information

**⚠ DANGER!** If you do not observe this safety instruction, an accident will occur. The result of which is severe bodily injury or death.

**⚠ WARNING!** If you do not observe this safety instruction, an accident may occur. The result of which is likely severe bodily injury or death.

**⚠ CAUTION!** If you do not observe this safety instruction, an accident will occur. The result of which is likely minor or moderate bodily injury.

**NOTICE!** If you do not observe this safety instruction, an accident will occur. The result of which is possible damage to property.

### Pictograms and symbols

#### Symbols on the device

 Read the instruction manual carefully. Familiarise yourself with the controls and how to use the device correctly.

 For cold ash only\*! There is a risk of fire if the suction material exceeds a temperature of 40 °C!



Protection class II (double insulation)



Electrical devices must not be disposed of with domestic waste.

\* "Cold ash" is ash that has cooled down for a sufficient amount of time and no longer contains any embers. This can be determined by combing the ashes with a metal tool before using the device. There will no longer be noticeable heat radiating from the cold ash.

## Safe initial start-up of the wet & dry vacuum cleaner



Attention! The following basic safety precautions must be observed while using electrical devices to protect against electric shock, injury and risk of fire:

### General Information

- Read the instruction manual carefully. Familiarise yourself with the controls and how to use the device correctly.
- This device can be used by children aged 8 years and up as well as individuals with reduced physical, sensory or mental abilities or a lack of experience and knowledge if they are supervised or have

been instructed in the safe use of the device and understand the resulting hazards. Children must never play with the device. Cleaning and user maintenance must not be carried out by children if they are not supervised.

- Note that the user is responsible for any accidents or risks to others and their property.
- Observe noise protection rules and other local regulations.

### Preparation

- Prior to use, always check the power cord and extension cord for signs of damage or wear and tear. If the cable gets damaged during use, it must be disconnected from the supply network immediately. **DO NOT TOUCH THE CABLE BEFORE IT HAS BEEN DISCONNECTED FROM THE POWER SUPPLY.** Do not use the device if the cable is damaged or worn.
- Make sure that the mains voltage matches the details on the type plate.
- Connect the device only to a power outlet with a residual current circuit breaker (FI

switch) of rated residual current no more than 30 mA.

- Connect the appliance to a power outlet with a fuse of at least 16 A.
- If the power cord of this device is damaged, it must be replaced by the manufacturer, their customer service or by a similarly qualified person in order to avoid hazards. Contact the service centre.
- Make sure before use that the appliance is properly assembled and that the filters are in the correct position. Never perform vacuuming without a filter. The appliance could become damaged.
- Never use the device if there are children or animals nearby. People nearby must wear protective clothing.

### **Operation**

- Pay attention, be aware of what you are doing and take the utmost care when working with the device. Do not use the device if you are tired or you are under the influence of drugs, alcohol or medication.
- Do not allow the vacuum to come into contact with people or animals.

- While in operation, never aim the suction hose and nozzles at yourself or other people; particularly not eyes or ears. There is a risk of injury.
- The nozzles and suction hose must not be at the same height as your head while working. There is a risk of injury.
- Do not vacuum hot, glowing, flammable, explosive or hazardous substances. These include hot ashes, petrol, solvents, acids or alkalis amongst others. Risk of fire and injury.
- Make sure not to damage the power cord by pulling it over sharp edges, getting it trapped or by pulling on the cable.
- Never use the power cord to pull the plug out of the outlet or to pull the device. Protect the power cord from heat, oil and sharp edges.
- Never transport the device while the drive is running.
- Switch off the device and disconnect the plug from the power outlet. Make sure that all moving parts have come to a complete stop
  - when leaving the device,



- before changing the accessories,
- before removing obstructions or loosening blockages,
- before checking the device, cleaning it or performing maintenance work on it.
- If the device starts to vibrate abnormally, an immediate check is required, :
  - Examine for loose parts and tighten these,
  - search for signs of damage,
  - replace damaged accessories. For repairs, contact the service centre.

## Cleaning, maintenance and storage

- Allow the motor to cool down before storing the device for a longer period.
- Replace worn or damaged parts in the interests of safety. Use only original spare parts and accessories. Using externally produced parts results in the immediate loss of any warranty claim.
- The device may only be opened by an authorised electrician. Always contact our service centre for repairs.

- Switch the drive off, disconnect the device from the power supply and allow the device to cool off if you want to clean, adjust, store the device or to exchange an accessory part.
- Handle the device with care and keep it clean.
- Store the device out of reach of children.

## Preparation

**▲ WARNING!** Risk of injury due to unintentional start-up. Do not insert the plug into the outlet until the device is fully prepared for use.

## Control elements

Familiarise yourself with the operating elements before using the device for the first time.

### On/Off switch (3)

- Switching on: Move the On/Off switch (3) to the position "I" (ON).
- Switching off: Move the On/Off switch (3) to the position "0" (OFF).

## Attaching and removing the motor head

### Disassembling the motor head (Fig. A)

1. Unlock the snap locks (8) on the dirt container (6).
2. Take the motor head (1) off.  
Place the motor head (1) with the top facing downward.

## Assembling the motor head (Fig. A)

1. Place the motor head (1) on the direct container (6). The On/Off switch (3) points to the suction connector (5).
2. Lock the snap locks (8) on the dirt container (6).

## Assembly

### State on delivery

- Motor head (pre-mounted)
- Textile filter (pre-mounted)
- 5 × Foot (with castor and accessories holder) (not assembled).

### Assembling the feet (Fig. A)

1. Remove the motor head (1).
2. Place the dirt container (6) on a solid surface with the bottom facing up.
3. Place the feet (7) in the holders on the bottom of the dirt container.  
You will hear the feet click into place.
4. Mount the motor head (1).

## Attaching and removing the filter and filter bag

### Overview

The appliance has the following filters and bags:

- **Textile filter (16)**
  - Dry vacuuming
  - Use an additional paper filter bag so that the textile filter does not clog up so quickly.
- **Foam filter (15)**
  - Wet vacuuming
- **Paper filter bag (17)**
  - Dry vacuuming
- **Fine dust filter bag**
  - Vacuuming fine dust
  - available as accessories

### Removing the textile filter (Fig. C)

1. Remove the motor head (1).

Place the motor head (1) with the top facing downward.

2. Remove the textile filter (16).

### Installing the textile filter (Fig. C)

1. Remove the motor head (1).  
Place the motor head (1) with the top facing downward.
2. If necessary, remove the foam filter (15).
3. Pull the textile filter (16) fully over the filter basket (21).
4. Mount the motor head.

### Installing the filter bag (Fig. C)

These instructions apply for the paper filter bag (17) and the fine dust filter bag (available as accessories).

1. Remove the motor head (1).  
Place the motor head (1) with the top facing downward.
2. Pull the filter bag (17) inside the dirt container (6) over the suction connection (5). The sealing ring (23) on the filter bag opening must fully surround the connector (24) on the suction connection.
3. Mount the motor head.

### Removing the filter bag (Fig. C)

1. Remove the motor head (1).  
Place the motor head (1) with the top facing downward.
2. You can remove the filter bag (17).
3. Mount the motor head.

### Removing the foam filter (Fig. B)

1. Remove the motor head (1).  
Place the motor head (1) with the top facing downward.
2. Carefully remove the foam filter (15).

### Installing the foam filter (Fig. B)

Only insert a dry filter.

1. Remove the motor head (1).

Place the motor head (1) with the top facing downward.

2. Roll the foam filter (15) up a little bit.
3. Pull the foam filter over the filter basket (21).
4. Roll the foam filter so that it is smooth.
5. Mount the motor head.

## Attaching and removing the suction hose

### Suction hose assembly (Fig. A/D)

1. Insert the thick end of the suction hose (13) with the lock (13a) into a connector:
  - Suction: Suction connector (5) (on the dirt container)
  - Blowing: Blower connector (11) (on the motor head)

You will hear the lock click into place.

### Attaching the suction hose (Fig. A/D)

1. Press and hold the lock (13a) on the suction hose (13).
2. Pull the suction hose (13) out of the connector.

## Selecting a nozzle

### Floor nozzle (18)

- **NOTICE!** Risk of damage! Sensitive surfaces can be scratched if working without the insert attachment.
- Wet and dry vacuuming of carpeted floors
- Removing stubborn dirt

### Floor nozzle (18) with insert attachment (19)

- Wet and dry vacuuming of smooth surfaces and carpeted floors.
- Remove the insert attachment: Push the tabs on the right and left of the floor nozzle.

## Crevice nozzle (20)

- Vacuuming joints, corners and radiators

## Attaching and removing nozzles

The nozzles can easily be attached to and removed from the suction pipe (12) or the handle (14).

# Operation

## Dry vacuuming

### Notes

- Never perform vacuuming without a filter!
- The paper filter bag is not suitable for vacuuming fine dust. To vacuum fine dust, you will need an additional fine dust filter bag (*Spare parts and accessories*, p. 32).

## Permitted filters and nozzles

- **Filter**
  - Pleated filter (not included)
- **Filter bag**
  - Paper filter bag (Recommended)
  - without
- **Nozzles**
  - All

## Wet vacuuming

### Notes

- Never perform vacuuming without a filter!
- When wet vacuuming, a float interrupts the suction air flow when the dirt container is full. Switch the appliance off and empty the dirt container.
- Make sure that the suction nozzle is not completely in the water so that some air is always sucked in.
- The dirt container is not suitable for storing liquids. Empty the dirt container after wet vacuuming.

- When wet vacuuming, make sure that the vacuum cleaner is always higher than the water surface to be vacuumed. Otherwise, a siphon effect could occur.

### Permitted filters and nozzles

- **Filter**
  - Foam filter (15)
- **Filter bag**
  - without
- **Nozzles**
  - Floor nozzle (18)
  - without

### Vacuuming fine dust

#### Notes

- Never perform vacuuming without a filter!
- To vacuum fine dust, you will need an additional fine dust filter bag (*Spare parts and accessories, p. 32*).

### Permitted filters and nozzles

- **Filter**
  - Pleated filter (not included)
- **Filter bag**
  - Fine dust filter bag (not included)
- **Nozzles**
  - All

### Blowing

#### Preparing the blowing function (Fig. D)

1. Remove the filter and filter bag.  
*See Attaching and removing the filter and filter bag, p. 26.*
2. Insert the suction hose (13) into the blowing connector (11).  
*See Attaching and removing the suction hose, p. 27.*

### Switching on and off

#### Preparation

1. Fully unwind the suction hose (13).

2. Prepare the device for the desired function: Filter, filter bag, suction hose, suction tube, nozzle
3. Insert the machine plug into a wall socket.

#### Switching on

1. Move the On/Off switch (3) to the position "1" (ON).

#### Switching off

1. Move the On/Off switch (3) to the position "0" (OFF).
2. Pull the device plug out of the wall outlet if you are leaving the device unattended or if you have finished working.

## Cleaning, maintenance and storage

**▲ WARNING!** Electric shock! Risk of injury due to unintentional start-up. Protect yourself when performing maintenance or cleaning work. Switch off the device and disconnect the mains plug from the socket. You should have any repair and maintenance work that is not described in these instructions carried out by our Service Centre. Only use original replacement parts.

### Cleaning

#### Cleaning

**NOTICE!** Risk of damage! Improper cleaning can damage the device. Never spray down the device with water. Do not use any abrasive cleaning agents or solvents.

#### General cleaning

1. Empty the dirt container (6).
2. Clean the dirt container (6) with a damp cloth.
3. Tap out the textile filter (16). If needed, wash the textile filter with warm water and soap and let it dry.

4. Wash the foam filter (15) with warm water and soap and let it dry.
5. When full, replace the paper filter bag (17) (for reordering, see *Spare parts and accessories*, p. 32).

**Maintenance**

The device is maintenance free.

**Storage**

Always store the device and accessories:

- clean
- dry
- protected against dust
- out of the reach of children

**Notes**

- The dirt container is not suitable for storing liquids. Empty the dirt container after wet vacuuming.

**Preparing the appliance for storage (Fig. E)**

1. Wind up the power cord (9) on the holder (10) and secure it with the cable clip (9a).
2. Place the parts of the suction pipe (12) in the accessory holders on the feet (7).
3. Wind the suction hose (13) around the device and insert the handle (14) into one of the two rear accessory holders (4).
4. Insert the other accessories into the accessory holders (4) on the motor head (1) and the feet (7).

**Disposal/  
environmental  
protection**

The device, accessories and packaging should be properly recycled.



Electrical devices must not be disposed of with domestic waste.

The symbol of the crossed-out wheeled bin means that this product must not be disposed of as unsorted municipal waste at the end of its useful life.

**Directive 2012/19/EU on waste electrical and electronic equipment:**

Consumers are legally obliged to recycle electrical and electronic equipment in an environmentally sound manner at the end of its life. In this way, environmentally friendly and resource-saving recycling is ensured.

Depending on the implementation in national law, you may have the following options:

- Return to a shop,
- Hand over to an official collection point,
- Return to the manufacturer/distributor.

This does not affect accessories enclosed with the old devices or tools without any electrical components.

## Troubleshooting

The following table will assist you in fixing faults:

Problem	Possible cause	Error correction
Device does not start	On/Off switch (3) turned off	Check the position of the On/Off switch
	No mains power supply	Check the socket, mains connection cable, plug and fuse and have them repaired by a qualified electrician if necessary.
	On/Off switch (3) is broken	contact the service centre.
	Worn out carbon brushes	
	Defective motor	
Weak or no suction power/throughput	Suction hose (13) or nozzles blocked	Removing obstructions and blockages
	Suction pipe (12) not correctly assembled	Assemble the suction pipe properly
	Dirt container (6) open	<i>Attaching and removing the motor head, p. 25</i>
	Dirt container (6) full	Emptying the dirt container
	Filter (15/16) full or clogged	Empty, clean or replace the filter
	Float in filter basket (21) in incorrect position (e.g. due to jerky movements)	Turn off the device, the float will sink, then switch it back on
	Float in filter basket (21) defective	contact the service centre.
Float does not close suction opening	Float in filter basket (21) not moving	Release float
	Float in filter basket (21) defective	contact the service centre.
Dust or dirt is blown out of the device	Filter (15/16) not assembled or incorrectly assembled	<i>Attaching and removing the filter and filter bag, p. 26</i>

## Service

### Guarantee

Dear Customer,

This product is provided with a 3 year guarantee from the date of purchase.

In case of defects, you have statutory rights against the seller of the product.

These statutory rights are not restricted by our guarantee presented below.

### Terms of Guarantee

The guarantee period begins on the date of purchase. Please retain the original receipt. This document is required as proof of purchase.

If a material or manufacturing defect occurs within three years of the date of purchase of this product, we will repair or replace – at our choice – the product for you free of charge. This guarantee requires the defective product and proof of purchase to be presented within the three-year period with a brief written description of what constitutes the defect and when it occurred.

If the defect is covered by our guarantee, you will receive either the repaired product or a new product. No new guarantee period begins on repair or replacement of the product.

### Guarantee Period and Statutory Claims for Defects

The guarantee period is not extended by the guarantee service. This also applies for replaced or repaired parts. Any damages and defects already present at the time of purchase must be reported immediately after unpacking. Repairs arising after expiry of the guarantee period are chargeable.

### Guarantee Cover

The product has been carefully produced in accordance with strict quality guidelines

and conscientiously checked prior to delivery.

The guarantee applies for all material and manufacturing defects. This guarantee does not extend to cover product parts that are subject to normal wear and may therefore be considered as wearing parts (e.g. Filter) or to cover damage to breakable parts.

This guarantee shall be invalid if the product has been damaged, used incorrectly or not maintained. Neither does it extend to damage resulting from water, frost, lightning and fire or improper transport. Precise adherence to all of the instructions specified in the operating manual is required for proper use of the product. Intended uses and actions against which the operating manual advises or warns must be categorically avoided.

The product is designed only for private and not commercial use. The guarantee will be invalidated in case of misuse or improper handling, use of force, or interventions not undertaken by our authorised service branch.

### Processing in Case of Guarantee

To ensure efficient handling of your query, please follow the directions below:

- Please have the receipt and identification number (IAN 435062\_2304) ready as proof of purchase for all enquiries.
- Please find the item number on the rating plate.
- Should functional errors or other defects occur, please initially contact the service department specified below by **telephone** or by **e-mail**. You will then receive further information on the processing of your complaint.
- After consultation with our customer service, a product recorded as defect-

ive can be sent postage paid to the service address communicated to you, with the proof of purchase (receipt) and specification of what constitutes the defect and when it occurred. In order to avoid acceptance problems and additional costs, please be sure to use only the address communicated to you. Ensure that the consignment is not sent carriage forward or by bulky goods, express or other special freight. Please send the appliance inc. all accessories supplied at the time of purchase and ensure adequate, safe transport packaging.

### Repair service

For repairs **that are not covered by warranty**, contact the service centre. They will gladly create a cost estimate for you.

- We can only work on devices which are sent in properly packed and with postage paid.  
**Note:** Please send your device cleaned and with an indication of the defect to the address named for the service centre.

- The following are not accepted: devices sent in without prepaid postage, sent as bulky goods, sent as an Express shipment, or devices sent as any other form of special freight.
- We will dispose of defective devices you ship to us free of charge.

### Service Centre

**GB Service Great Britain**  
 Tel.: 0800 404 7657  
 E-mail: [grizzly@lidl.co.uk](mailto:grizzly@lidl.co.uk)  
**IAN 435062\_2304**

**MT Service Malta**  
 Tel.: 80062230  
 E-mail: [grizzly@lidl.com.mt](mailto:grizzly@lidl.com.mt)  
**IAN 435062\_2304**

### Importer

Please note that the address below is not a service address. Contact the service centre named above first.

Grizzly Tools GmbH & Co. KG  
 Stockstädter Str. 20  
 63762 Großostheim  
 GERMANY  
[www.grizzlytools.de](http://www.grizzlytools.de)

## Spare parts and accessories

**You can get spare parts and accessories from [www.grizzlytools.shop](http://www.grizzlytools.shop).** If you have any problems with your order, contact us via our online shop. If you have any other questions, contact the *Service Centre*, p. 32

Pos. nr.	Name	Order No.
1	Motor head (EU)	91110105
6	Dirt container	91110107
12	Suction tube (three-part)	91099439
13, 14	Suction hose, Handle	91110109
15	Foam filter	91110108
16	Textile filter	30250135



Pos. nr.	Name	Order No.
17	Paper filter bag, pack of 5	30250132
18, 19	Floor nozzle, Insert attachment	72800217
20	Crevice nozzle	91099005

**Optionally available**

Name	Order No.
Fine dust filter bag, pack of 5 (2-layer micro filter fleece, white)	30250111

**Translation of the original EC declaration of conformity**

Product: **Wet & Dry Vacuum Cleaner**  
 Model: **PWD 20 B2**  
 Serial number: 000001 - 235000

The object of the declaration described above is in conformity with the relevant Union harmonisation legislation:

**2014/35/EU • 2014/30/EU • 2011/65/EU & (EU) 2015/863**

The object of the declaration described above is in conformity with Directive 2011/65/EU of the European Parliament and of the Council of 8 June 2011 on the restriction of the use of certain hazardous substances in electrical and electronic equipment.

To ensure conformity, the following harmonised standards and national standards and regulations have been applied:

**EN 60335-1:2012/A15:2021 • EN 60335-2-2:2010/A1:2013  
 EN 62233:2008 • EN IEC 55014-1:2021 • EN IEC 55014-2:2021  
 EN IEC 61000-3-2:2019+A1:2021  
 EN IEC 61000-3-3:2013+A1:2019+A2:2021  
 EN IEC 63000:2018**

This declaration of conformity is issued under the sole responsibility of the manufacturer:

**CE** Grizzly Tools GmbH & Co. KG  
 Stockstädter Str. 20  
 63762 Großostheim  
 GERMANY  
 05.10.2023

  
 Christian Frank  
 Authorised representative of documentation

# Sommaire

## Introduction..... 34

Utilisation conforme.....	35
Matériel livré/Accessoires.....	35
Aperçu.....	35
Description fonctionnelle.....	36
Symboles d'emploi des suceurs et filtres.....	36
Caractéristiques techniques.....	36

## Consignes de sécurité.....36

Signification des consignes de sécurité.....	36
Pictogrammes et symboles.....	37

## Préparation..... 40

Éléments de commande.....	40
Monter et démonter la tête du moteur.....	40
Montage.....	40
Monter et démonter les filtres et le sac filtrant.....	41
Monter et démonter le flexible d'aspiration.....	42
Sélectionner le suceur.....	42

## Fonctionnement..... 42

Aspiration de poussières.....	42
Aspiration humide.....	42
Aspirer la poussière fine.....	43
Soufflage.....	43
Mise en marche et arrêt.....	43

## Nettoyage, entretien et stockage.....43

Nettoyage.....	43
Maintenance.....	44
Stockage.....	44

## Recyclage/protection de l'environnement.....44

## Diagnostic de pannes.....45

## Service..... 46

Garantie (Belgique).....	46
Garantie (France).....	47

Service de réparation.....	49
Service-Center.....	50
Importateur.....	50

## Pièces de rechange et accessoires..... 50

## Traduction de la déclaration CE de conformité originale.....51

## Vue éclatée..... 175

# Introduction

Nous vous félicitons pour l'achat de votre nouvel aspirateur eau et poussières (ci-après dénommé appareil ou outil électrique).

Vous avez ainsi opté pour un produit de grande qualité. La qualité de cet appareil a été contrôlée au cours de la production, et il a été soumis à un contrôle final. Le bon fonctionnement de votre appareil est ainsi garanti.

Dans certains cas, il est possible que des résidus d'eau soient présents sur ou dans l'appareil ou dans les flexibles. Ce n'est ni un vice ni un défaut et ne doit pas être une source d'inquiétude.



Le mode d'emploi fait partie intégrante de cet appareil. Il contient des informations importantes sur la sécurité, l'utilisation et le recyclage. Lisez attentivement le mode d'emploi. Familiarisez-vous avec les éléments de commande et l'utilisation correcte de l'appareil. Utilisez l'appareil uniquement de la façon décrite et pour les domaines d'applications indiqués. Veillez à bien conserver le mode d'emploi et à remettre l'ensemble des documents en cas de cession de l'appareil à des tierces personnes.

## Utilisation conforme

Cet appareil est exclusivement destiné aux utilisations suivantes :

- Aspiration de liquides et de poussières dans un cadre domestique, p. ex. à la maison, dans la salle réservée au bricolage, dans la voiture ou dans le garage
- en tant que souffleur
- Aspiration d'eau

L'aspiration de substances inflammables, explosives ou nocives pour la santé est interdite.

Toute autre utilisation qui n'est pas expressément préconisée dans ce mode d'emploi peut constituer un sérieux danger pour l'utilisateur et entraîner des dommages à l'appareil. L'opérateur ou l'utilisateur de l'appareil est responsable des accidents ou des dommages causés aux autres personnes ou à leurs biens. L'appareil est destiné à être utilisé dans le domaine du bricolage. Il n'a pas été conçu pour une utilisation professionnelle constante. Une utilisation commerciale annule la garantie. Le fabricant ne peut être tenu responsable des dommages causés par une utilisation inappropriée ou par une manipulation incorrecte.

## Matériel livré/Accessoires

Déballez l'appareil et vérifiez le matériel livré.

Éliminez correctement les matériaux d'emballage.

- Tête du moteur
- Cuve à saletés
- Tube d'aspiration (en trois parties)
- Filtre textile (prémontée)
- Traduction de la notice originale

À la livraison, les pièces suivantes se trouvent dans la cuve à saletés. *Monter et démonter la tête du moteur, p. 40*

- 5 × Pied (avec roulette directionnelle et support pour accessoires)

- Flexible d'aspiration
- Filtre en mousse
- Filtre en papier
- Buse de sol
- Embout (Buse de sol)
- Suceur à fentes

## Aperçu



Vous trouverez les représentations de l'appareil sur le volet rabattable avant et arrière.

- 1 Tête du moteur
- 2 Poignée de transport
- 3 Interrupteur Marche/Arrêt
- 4 4 × Support pour accessoires (Tête du moteur)
- 5 Raccord d'aspiration
- 6 Cuve à saletés
- 7 5 × Pied (avec roulette directionnelle et support pour accessoires)
- 8 2 × Mécanisme de fermeture à clic
- 9 Câble d'alimentation
- 9a Serre-câble
- 10 Support (Câble d'alimentation)
- 11 Raccord de soufflage

### Accessoires

- 12 Tube d'aspiration (en trois parties)
- 13 Flexible d'aspiration
- 13a Verrouillage (Flexible d'aspiration)
- 14 Poignée

### Filtre

- 15 Filtre en mousse
- 16 Filtre textile
- 17 Filtre en papier

### Suceurs

- 18 Buse de sol

- 19 Embout
- 20 Suceur à fentes

**Fig. B**

- 21 Panier filtre

**Fig. C**

- 22 Tubulure d'aspiration
- 23 Rondelle d'étanchéité
- 24 Entretoise

**Description fonctionnelle**

L'appareil est équipé d'une cuve à saletés en acier inoxydable. Les roulettes confèrent une grande maniabilité à l'appareil. Pour l'aspiration humide, un flotteur interrompt le flux d'air d'aspiration lorsque la cuve à saletés est pleine. L'appareil possède en plus une fonction de soufflage.

Pour savoir quelles fonctions remplissent les éléments de commande, veuillez vous reporter aux descriptions suivantes.

**Symboles d'emploi des suceurs et filtres**



Suceur pour aspirer les tapis et moquettes.



Suceur pour aspirer les surfaces lisses et sols durs.



Suceur pour aspirer la poussière et la saleté dans les joints et rainures.



Filtre pour aspirer les liquides.



Ce filtre ne convient pas pour aspirer des liquides.



Filtre pour aspirer la saleté sèche dans la maison, le garage et l'atelier.



Filtre pour aspirer les poussières fines, p. ex. la poussière de pierre et celle de bois.

**Caractéristiques techniques**

**Aspirateur eau et poussière**

.....**PWD 20 B2**

Tension assignée *U*  
 ..... 220–240 V~, 50/60 Hz  
 Puissance assignée *P* ..... 1300 W  
 Longueur Câble d'alimentation ..... 4 m  
 Classe de protection  
 .....  II ( double isolation )  
 Type de protection ..... IPX4  
 Poids (accessoires inclus) ..... ≈4,7 kg  
 Puissance d'aspiration ..... 200 Air-Watt  
 Volume du réservoir  
 – brut ..... 19,8 l  
 – net ..... 12 l

**Consignes de sécurité**

Cette section couvre les consignes de sécurité de base relatives à l'utilisation de l'appareil.

**Signification des consignes de sécurité**

**▲ DANGER !** Si vous ne suivez pas cette consigne de sécurité, un accident se produira. Cela entraînera des blessures graves, voire la mort.

**▲ AVERTISSEMENT !** Si vous ne suivez pas cette consigne de sécurité, un accident peut se produire. Cela peut entraîner des blessures graves, voire la mort.

**▲ PRUDENCE !** Si vous ne suivez pas cette consigne de sécurité, un accident se produira. Cela peut entraîner des blessures physiques mineures ou modérées.

**REMARQUE !** Si vous ne suivez pas cette consigne de sécurité, un accident se produira. Cela peut entraîner des dommages matériels.

## Pictogrammes et symboles

### Pictogrammes sur l'appareil



Lisez attentivement le mode d'emploi. Familiarisez-vous avec les éléments de commande et l'utilisation correcte de l'appareil.



Uniquement pour cendres froides\* ! Il y a risque d'incendie si la température du produit aspiré dépasse 40 °C !



Classe de protection II (double isolation)



Les appareils électriques ne doivent pas être jetés avec les déchets ménagers.

\* Des « cendres froides » sont des cendres qui ont refroidi suffisamment longtemps et qui ne contiennent plus de petits tas de braises. Cela peut être vérifié en ratissant les cendres avec un accessoire métallique avant d'utiliser l'appareil. Les cendres froides n'émettent plus de rayonnement thermique perceptible.

## Mise en service sécurisée de l'aspirateur eau et poussière



Attention ! Lors de l'utilisation d'appareils électriques, les mesures de sécurité fondamentales suivantes doivent être observées pour la protection contre l'électrocution, le risque de blessure et le risque d'incendie :

### Remarques générales

- Lisez attentivement le mode d'emploi. Familiarisez-vous avec les éléments de commande et l'utilisation correcte de l'appareil.
- Cet appareil peut être utilisé par des enfants à partir de 8 ans et plus, ainsi que par des personnes aux capacités physiques, sensorielles ou mentales réduites ou manquant d'expérience ou de connaissance, à condition qu'ils soient surveillés ou qu'ils aient été instruits sur l'utilisation en toute sécurité de l'appareil et qu'ils comprennent les dangers en résultant. Les enfants ne sont pas autorisés à jouer avec

l'appareil. Le nettoyage et les travaux d'entretien réalisés par l'utilisateur ne doivent pas être effectués par des enfants sans surveillance.

- Il est à noter que l'utilisateur est lui-même responsable des accidents ou des mises en danger d'autrui ou de sa propriété.
- Respectez la protection sonore et les directives locales.

## Préparation

- Vérifiez toujours avant l'utilisation si le câble de raccordement et la rallonge électrique présentent des signes de détérioration ou de vieillissement. Si le câble est endommagé pendant l'utilisation, il faut immédiatement le débrancher du secteur, **NE TOUCHEZ PAS LE CÂBLE AVANT QU'IL NE SOIT DÉBRANCHÉ DU RÉSEAU**. N'utilisez pas l'appareil si le câble est endommagé ou usé.
- Veillez à ce que la tension secteur soit conforme aux indications sur la plaque signalétique.
- Raccordez l'appareil uniquement à une prise protégée par un disjoncteur à courant de

défaut (disjoncteur différentiel) avec un courant de défaut assigné inférieur à 30 mA.

- Branchez l'appareil à une prise de courant avec un fusible d'au moins 16 A.
- Si le cordon d'alimentation de cet appareil est endommagé, il doit être remplacé par le fabricant, son service après-vente ou une personne aux qualifications similaires pour éviter des risques. Adressez-vous au Centre de SAV.
- Avant d'utiliser l'appareil, veillez à ce qu'il soit assemblé correctement et que les filtres soient dans la bonne position. N'aspirez jamais sans filtre. L'appareil pourrait être endommagé.
- N'utilisez jamais l'appareil lorsque des enfants ou des animaux se trouvent à proximité. Les personnes à proximité doivent porter des vêtements de protection.

## Fonctionnement

- Soyez attentif et faites attention à ce que vous faites ; commencez le travail avec l'appareil raisonnablement. N'utilisez pas l'appareil si vous êtes fatigué ou sous

l'influence de l'alcool, de drogues ou de médicaments.

- Les personnes et animaux ne doivent pas être aspirés avec l'appareil.
- Pendant l'utilisation, ne braquez jamais le flexible d'aspiration et les suceurs sur vous-même ou d'autres personnes, en particulier pas en direction des yeux et des oreilles. Il existe un risque de blessures.
- Pendant le travail, les suceurs et le tube d'aspiration ne doivent pas être à hauteur de tête. Il existe un risque de blessures.
- N'aspirez pas de matières chaudes, incandescentes, inflammables, explosives ou nocives pour la santé. En font entre autres partie des cendres chaudes, de l'essence, des solvants, des acides ou des lessives. Il y a un risque d'incendie et de blessure.
- Veillez à ne pas endommager le câble d'alimentation en le faisant passer sur des bords tranchants, en le coinçant ou en tirant dessus.
- N'utilisez pas le cordon d'alimentation pour retirer

la fiche du socle de prise de courant ou pour tirer l'appareil. Protégez le cordon d'alimentation de la chaleur, de l'huile et des bords coupants.

- Ne transportez jamais l'appareil lorsque l'entraînement fonctionne.
- Éteignez l'appareil et débranchez sa fiche du socle de prise de courant. Assurez-vous que toutes les pièces en mouvement sont à l'arrêt complet
  - à chaque fois que vous vous éloignez de l'appareil,
  - avant de remplacer des accessoires,
  - avant de retirer des blocages ou obstructions,
  - avant de vérifier l'appareil, de le nettoyer ou de travailler dessus.
- Si l'appareil commence à vibrer de manière inhabituellement forte, il faut le vérifier immédiatement:
  - vérifiez si des pièces sont desserrées et resserrez-les,
  - recherchez des détériorations,
  - remplacez les accessoires défectueux. Pour les répa-

rations, adressez-vous au Centre de SAV.

## Nettoyage, entretien et stockage

- Laissez refroidir le moteur avant de stocker l'appareil pour une période prolongée.
- Pour des raisons de sécurité, remplacez les pièces usées ou endommagées. N'utilisez que des pièces de rechange et accessoires d'origine. L'utilisation de pièces étrangères provoque la perte immédiate du droit à la garantie.
- L'ouverture de l'appareil doit être effectuée uniquement par un électricien qualifié agréé. Pour les réparations, adressez-vous toujours à notre Centre de SAV.
- Coupez l'entraînement, débranchez l'appareil de l'alimentation électrique et laissez l'appareil refroidir lorsque celui-ci est arrêté pour un nettoyage, un réglage, le stockage ou le remplacement d'une pièce d'accessoire.
- Manipulez l'appareil avec soin et gardez-le propre.
- Conservez l'appareil hors de portée des enfants.

## Préparation

**▲ AVERTISSEMENT !** Risque de blessures lié au démarrage involontaire de l'appareil. Branchez la fiche dans le socle de prise de courant uniquement lorsque l'appareil est entièrement prêt à être utilisé.

### Éléments de commande

Avant la première mise en service de l'appareil, familiarisez-vous avec les éléments de commande.

#### Interrupteur Marche/Arrêt (3)

- Mise en marche : Mettez l'interrupteur Marche/Arrêt (3) en position « I » (MARCHE).
- Arrêt : Mettez l'interrupteur Marche/Arrêt (3) en position « 0 » (ARRÊT).

## Monter et démonter la tête du moteur

### Démonter la tête du moteur (Fig. A)

1. Déverrouillez les mécanismes de fermeture à déclic (8) situés sur la cuve à saletés (6).
2. Retirez la tête du moteur (1).  
Déposez la tête du moteur (1) avec la partie supérieure vers le bas.

### Monter la tête du moteur (Fig. A)

1. Placez la tête du moteur (1) sur la cuve à saletés (6). L'interrupteur Marche/Arrêt (3) est orienté vers le raccord d'aspiration (5).
2. Verrouillez les mécanismes de fermeture à déclic (8) situés sur la cuve à saletés (6).

## Montage

### État à la livraison

- Tête du moteur (prémontée)
- Filtre textile (prémontée)



- 5 × Pied (avec roulette directionnelle et support pour accessoires) (non monté).

### Monter les pieds (Fig. A)

1. Démontez la tête du moteur (1).
2. Posez la cuve à saletés (6) avec le dessous orienté vers le haut sur un support stable.
3. Placez les pieds (7) dans les logements situés sur le dessous de la cuve à saletés.  
Les pieds s'enclenchent avec un déclic.
4. Montez la tête du moteur (1).

## Monter et démonter les filtres et le sac filtrant

### Aperçu

L'appareil est équipé des filtres et sacs suivants :

#### • Filtre textile (16)

- Aspiration de poussières
- Utilisez en plus un filtre en papier afin que le filtre textile ne s'encrasse pas trop vite.

#### • Filtre en mousse (15)

- Aspiration humide

#### • Filtre en papier (17)

- Aspiration de poussières

#### • Sac filtrant pour poussières fines

- Aspirer la poussière fine
- vendu séparément

### Démonter le filtre textile (Fig. C)

1. Démontez la tête du moteur (1).  
Déposez la tête du moteur (1) avec la partie supérieure vers le bas.
2. Retirez le filtre textile (16).

### Monter le filtre textile (Fig. C)

1. Démontez la tête du moteur (1).  
Déposez la tête du moteur (1) avec la partie supérieure vers le bas.

2. Démontez le cas échéant le filtre en mousse (15).
3. Enfilez complètement le filtre textile (16) sur le panier filtre (21).
4. Montez la tête du moteur.

### Monter le sac filtrant (Fig. C)

La notice s'applique au filtre en papier (17) et au sac filtrant pour poussières fines (vendu séparément).

1. Démontez la tête du moteur (1).  
Déposez la tête du moteur (1) avec la partie supérieure vers le bas.
2. Rabattez le sac filtrant (17) à l'intérieur de la cuve à saletés (6) sur le raccord d'aspiration (5). Le joint d'étanchéité (23) sur l'ouverture du sac filtrant doit enfermer complètement la bride (24) sur le raccord d'aspiration.
3. Montez la tête du moteur.

### Démonter le sac filtrant (Fig. C)

1. Démontez la tête du moteur (1).  
Déposez la tête du moteur (1) avec la partie supérieure vers le bas.
2. Vous pouvez sortir le sac filtrant (17).
3. Montez la tête du moteur.

### Démonter le filtre en mousse (Fig. B)

1. Démontez la tête du moteur (1).  
Déposez la tête du moteur (1) avec la partie supérieure vers le bas.
2. Retirez prudemment le filtre en mousse (15).

### Monter le filtre en mousse (Fig. B)

Utilisez uniquement un filtre sec.

1. Démontez la tête du moteur (1).  
Déposez la tête du moteur (1) avec la partie supérieure vers le bas.
2. Déroulez légèrement le filtre en mousse (15).
3. Enfilez le filtre en mousse sur le panier filtre (21).
4. Enroulez le filtre en mousse en lissant.

5. Montez la tête du moteur.

## Monter et démonter le flexible d'aspiration

### Monter le flexible d'aspiration (Fig. A/D)

1. Enfichez l'extrémité large du flexible d'aspiration (13) avec le verrouillage (13a) dans un raccord :
  - Aspiration : Raccord d'aspiration (5) (sur la cuve à saletés)
  - Soufflage : Raccord de soufflage (11) (sur la tête du moteur)

Le verrouillage s'enclenche avec un dé-clic.

### Démonter le flexible d'aspiration (Fig. A/D)

1. Appuyez sur le verrouillage (13a) situé sur le flexible d'aspiration (13) et maintenez-le enfoncé.
2. Tirez le flexible d'aspiration (13) hors du raccord.

## Sélectionner le suceur

### Buse de sol (18)

- **REMARQUE !** Risque de dommages ! Les surfaces sensibles peuvent être rayées lorsque vous travaillez sans l'embout.
- Aspirateur de liquides et de poussières sur des tapis et moquettes
- Élimination de saletés tenaces

### Buse de sol (18) avec embout (19)

- Pour l'aspiration de liquides et de poussières sur des surfaces lisses et des tapis et moquettes.
- Démonter l'embout : Appuyez sur les languettes situées sur les côtés droit et gauche de la buse de sol.

### Suceur à fentes (20)

- Aspiration de joints, coins et radiateurs

## Monter et démonter le suceur

Les suceurs s'installent et se retirent simplement du tube d'aspiration (12) ou de la poignée (14).

## Fonctionnement

### Aspiration de poussières

#### Remarques

- N'aspirez jamais sans filtre !
- Le filtre en papier n'est pas adapté à l'aspiration de poussières fines. Pour aspirer de la poussière fine, vous avez en plus besoin d'un sac filtrant pour poussières fines (*Pièces de rechange et accessoires*, p. 50).

#### Filtres et suceurs autorisés

- **Filtre**
  - Filtre plissé (non fourni)
- **Sac filtrant**
  - Filtre en papier (recommandée)
  - sans
- **Suceurs**
  - tous

### Aspiration humide

#### Remarques

- N'aspirez jamais sans filtre !
- Pour l'aspiration humide, un flotteur interrompt le flux d'air d'aspiration lorsque la cuve à saletés est pleine. Éteignez l'appareil et videz la cuve à saletés.
- Veillez à ce que le suceur ne soit pas complètement immergé dans l'eau afin de pouvoir toujours aspirer un peu d'air.
- La cuve à saletés ne convient pas pour la conservation de liquides. Videz la cuve à saletés après l'aspiration humide.

- Pendant l'aspiration humide, veillez à ce que l'aspirateur soit toujours placé plus haut que la surface d'eau à aspirer. Dans le cas contraire, un effet de siphon peut apparaître.

### Filtres et suceurs autorisés

- **Filtre**
  - Filtre en mousse (15)
- **Sac filtrant**
  - sans
- **Suceurs**
  - Buse de sol (18)
  - sans

## Aspirer la poussière fine

### Remarques

- N'aspirez jamais sans filtre !
- Pour aspirer de la poussière fine, vous avez en plus besoin d'un sac filtrant pour poussières fines (*Pièces de rechange et accessoires, p. 50*).

### Filtres et suceurs autorisés

- **Filtre**
  - Filtre plissé (non fourni)
- **Sac filtrant**
  - Sac filtrant pour poussières fines (non fourni)
- **Suceurs**
  - tous

## Soufflage

### Préparer la fonction de soufflage (Fig. D)

1. Retirez le filtre et le sac filtrant.  
Voir *Monter et démonter les filtres et le sac filtrant, p. 41*.
2. Enfichez le flexible d'aspiration (13) dans le raccord de soufflage (11).  
voir *Monter et démonter le flexible d'aspiration, p. 42*.

## Mise en marche et arrêt

### Préparation

1. Déroulez complètement le flexible d'aspiration (13).
2. Préparez l'appareil pour la fonction souhaitée : filtre, sac filtrant, flexible d'aspiration, tube d'aspiration, suceur
3. Branchez la fiche d'alimentation de l'appareil dans une prise.

### Mise en marche

1. Mettez l'interrupteur Marche/Arrêt (3) en position « I » (MARCHE).

### Arrêt

1. Mettez l'interrupteur Marche/Arrêt (3) en position « 0 » (ARRÊT).
2. Débranchez la fiche d'alimentation de la prise de courant si vous laissez l'appareil sans surveillance ou si vous avez terminé votre travail.

## Nettoyage, entretien et stockage

**⚠ AVERTISSEMENT !** Électrocution !  
Risque de blessures lié au démarrage involontaire de l'appareil. Protégez-vous lors des travaux de maintenance et de nettoyage. Éteignez l'appareil et débranchez sa fiche d'alimentation de la prise de courant.

Faites effectuer les travaux de réparation et de maintenance qui ne sont pas mentionnés dans cette notice par notre Centre de service après-vente. Utilisez exclusivement des pièces de rechange d'origine.

### Nettoyage

#### Nettoyage

**REMARQUE !** Risque de dommages ! Un nettoyage incorrect risque d'endommager l'appareil. Ne nettoyez jamais l'appareil

au jet d'eau. N'utilisez aucun produit de nettoyage ou détergent agressif.

### Nettoyage général

1. Videz la cuve à saletés (6).
2. Nettoyez la cuve à saletés (6) avec un chiffon humide.
3. Tapotez le filtre (16) pour le débarrasser de la poussière. Lavez le filtre textile s'il y a lieu dans de l'eau tiède avec du savon puis laissez-le sécher.
4. Nettoyez le filtre en mousse (15) à l'eau tiède et du savon et laissez-le sécher.
5. Remplacez un filtre en papier (17) plein (réapprovisionnement voir *Pièces de rechange et accessoires*, p. 50).

### Maintenance

L'appareil ne demande aucune maintenance.

### Stockage

Rangez toujours l'appareil et les accessoires dans un état :

- propre
- sec
- à l'abri de la poussière
- hors de portée des enfants

### Remarques

- La cuve à saletés ne convient pas pour la conservation de liquides. Videz la cuve à saletés après l'aspiration humide.

### Préparer l'appareil pour le stockage (Fig. E)

1. Enroulez le cordon d'alimentation (9) sur le support (10) et fixez-le avec le serre-câble (9a).
2. Enfichez les éléments du tube d'aspiration (12) dans les supports pour accessoires situés sur les pieds (7).

3. Enroulez le flexible d'aspiration (13) autour de l'appareil et enfichez la poignée (14) dans l'un des deux supports pour accessoires (4) situés à l'arrière.
4. Enfichez les autres accessoires dans les supports pour accessoires (4) sur la tête du moteur (1) et les pieds (7).

## Recyclage/protection de l'environnement

Introduisez l'appareil, les accessoires et l'emballage dans un circuit de recyclage respectueux de l'environnement.



Les appareils électriques ne doivent pas être jetés avec les déchets ménagers.

Le symbole de la poubelle sur roues barrée d'une croix signifie que ce produit ne doit pas être éliminé comme déchet municipal non trié à la fin de sa vie utile.

### Directive 2012/19/UE sur les déchets d'équipements électriques et électroniques :

les consommateurs sont légalement tenus de recycler, dans le respect de l'environnement, les équipements électriques et électroniques arrivés en fin de vie. Cela permet de garantir une valorisation écologique et respectueuse des ressources.

Suivant la transposition en droit national, vous pouvez disposer des possibilités suivantes :

- Restitution à un point de vente,
- Restitution à un point de collecte officiel,
- Renvoi au fabricant / au distributeur.

Ne sont pas concernés les accessoires qui accompagnent les appareils usagés et les moyens auxiliaires sans composants électriques.



Portez le carton à un point de recyclage.

Le produit est recyclable, est soumis à une responsabilité élargie du fabricant et est collecté dans le cadre du tri sélectif.

## Diagnostic de pannes

Le tableau suivant vous aide à éliminer les petites pannes :

Problème	Cause possible	Dépannage
L'appareil ne démarre pas	Interrupteur Marche/Arrêt (3) coupé	Vérifier la position de l'interrupteur Marche/Arrêt
	Absence de tension de réseau	Contrôler la prise de courant, le câble d'alimentation, la fiche d'alimentation, le fusible, et le cas échéant, faire réparer par un électricien.
	Interrupteur Marche/Arrêt (3) défectueux	Adressez-vous au Centre de SAV.
	Balais de carbone usés	
	Défaut du moteur	
Puissance d'aspiration réduite ou insuffisante	Flexible d'aspiration (13) ou suceurs obstrués	Supprimer les obstructions et blocages
	Assemblage incorrect du tube d'aspiration (12)	Assembler correctement le tube d'aspiration
	Cuve à saletés (6) ouverte	<i>Monter et démonter la tête du moteur, p. 40</i>
	Cuve à saletés (6) pleine	Vider la cuve à saletés
	Filtre (15/16) plein ou encrassé	Vider, nettoyer ou remplacer le filtre
	Flotteur dans le panier filtre (21) en position incorrecte (p. ex. en raison de mouvements saccadés)	Éteindre l'appareil pour que le flotteur retombe, puis rallumer
	Flotteur dans le panier filtre (21) défectueux	Adressez-vous au Centre de SAV.

Problème	Cause possible	Dépannage
Le flotteur n'obture pas l'orifice d'aspiration	Flotteur dans le panier filtre (21) ne bouge pas	Libérer le flotteur
	Flotteur dans le panier filtre (21) défectueux	Adressez-vous au Centre de SAV.
La poussière ou les souillures sont chassées hors de l'appareil	Filtre (15/16) pas monté, ou incorrectement	Monter et démonter les filtres et le sac filtrant, p. 41

## Service

### Garantie (Belgique)

Chère cliente, cher client, ce produit bénéficie d'une garantie de 3 ans, valable à compter de la date d'achat.

En cas de manques constatés sur ce produit, vous disposez des droits légaux contre le vendeur du produit. Ces droits légaux ne sont pas limités par notre garantie présentée par la suite.

### Conditions de garantie

Le délai de garantie débute avec la date d'achat. Veuillez conserver soigneusement le ticket de caisse original. En effet, ce document vous sera réclamé comme preuve d'achat.

Si un défaut de matériel ou un défaut de fabrication se présente au cours des trois ans suivant la date d'achat de ce produit, nous réparons gratuitement ou remplaçons ce produit - selon notre choix. Cette garantie suppose que l'appareil défectueux et le justificatif d'achat (ticket de caisse) nous soient présentés durant cette période de trois ans et que la nature du manque et la manière dont celui-ci est apparu soient explicités par écrit dans un bref courrier. Si le défaut est couvert par notre garantie, le produit vous sera retourné, réparé ou remplacé par un neuf. Aucune nouvelle période de garantie ne débute à la date

de la réparation ou de l'échange du produit.

### Durée de garantie et demande légale en dommages-intérêts

La durée de garantie n'est pas prolongée par la garantie. Ce point s'applique aussi aux pièces remplacées et réparées. Les dommages et les manques éventuellement constatés dès l'achat doivent immédiatement être signalés après le déballeage. A l'expiration du délai de garantie les réparations occasionnelles sont à la charge de l'acheteur.

### Volume de la garantie

L'appareil a été fabriqué avec soin, selon de sévères directives de qualité et il a été entièrement contrôlé avant la livraison.

La garantie s'applique aux défauts de matériel ou aux défauts de fabrication. Cette garantie ne s'étend pas aux parties du produit qui sont exposées à une usure normale et peuvent être donc considérées comme des pièces d'usure (par ex. Filtre) ou pour des dommages affectant les parties fragiles.

Cette garantie est nulle si l'appareil a été endommagé, mal utilisé ou non entretenu. Il en va de même pour des dommages provoqués par l'eau, le gel, la foudre ou le feu ou un transport inadapté. Pour une utilisation appropriée du produit, il faut impérativement respecter toutes les instructions citées dans le manuel de l'opérateur. Les actions et les domaines d'utilisation dé-

conseillés dans la notice d'utilisation ou vis-à-vis desquels une mise en garde est émise, doivent absolument être évités. L'appareil est destiné à un usage privé uniquement et non à un usage commercial. La garantie est nulle en cas de mauvaise utilisation et de manipulation inappropriée, d'usage de la force et d'interventions qui n'ont pas été effectuées par notre centre de service agréé.

### Marche à suivre dans le cas de garantie

Pour garantir un traitement rapide de votre demande, veuillez suivre les instructions suivantes :

- Tenez vous prêt à présenter, sur demande, le ticket de caisse et le numéro d'identification (IAN 435062\_2304) comme preuve d'achat.
- Vous trouverez le numéro d'article sur la plaque signalétique.
- Si des pannes de fonctionnement ou d'autres manques apparaissent, prenez d'abord contact, par **téléphone** ou par **e-Mail**, avec le service après-vente dont les coordonnées sont indiquées ci-dessous. Vous recevrez alors des renseignements supplémentaires sur le déroulement de votre réclamation.
- En cas de produit défectueux vous pouvez, après contact avec notre service clients, envoyer le produit, franco de port à l'adresse de service après-vente indiquée, accompagné du justificatif d'achat (ticket de caisse) et en indiquant quelle est la nature du défaut et quand celui-ci s'est produit. Pour éviter des problèmes d'acceptation et des frais supplémentaires, utilisez absolument seulement l'adresse qui vous est donnée. Assurez-vous que l'expédition ne se fait pas en port dû, comme marchandises encombrantes, envoi express

ou autre taxe spéciale. Veuillez renvoyer l'appareil, y compris tous les accessoires livrés lors de l'achat et prenez toute mesure pour avoir un emballage de transport suffisamment sûr.

### Garantie (France)

Chère cliente, cher client, ce produit bénéficie d'une garantie de 3 ans, valable à compter de la date d'achat.

En cas de manques constatés sur ce produit, vous disposez des droits légaux contre le vendeur du produit. Ces droits légaux ne sont pas limités par notre garantie présentée par la suite.

#### Article L217-4 du Code de la consommation

Le vendeur livre un bien conforme au contrat et répond des défauts de conformité existant lors de la délivrance.

Il répond également des défauts de conformité résultant de l'emballage, des instructions de montage ou de l'installation lorsque celle-ci a été mise à sa charge par le contrat ou a été réalisée sous sa responsabilité.

#### Article L217-5 du Code de la consommation

Le bien est conforme au contrat :

1. S'il est propre à l'usage habituellement attendu d'un bien semblable et, le cas échéant :
  - s'il correspond à la description donnée par le vendeur et posséder les qualités que celui-ci a présentées à l'acheteur sous forme d'échantillon ou de modèle ;
  - s'il présente les qualités qu'un acheteur peut légitimement attendre eu égard aux déclarations publiques faites par le vendeur, par le producteur ou par son représentant,

notamment dans la publicité ou l'étiquetage ;

2. Ou s'il présente les caractéristiques définies d'un commun accord par les parties ou être propre à tout usage spécial recherché par l'acheteur, porté à la connaissance du vendeur et que ce dernier a accepté.

### **Article L217-16 du Code de la consommation**

Lorsque l'acheteur demande au vendeur, pendant le cours de la garantie commerciale qui lui a été consentie lors de l'acquisition ou de la réparation d'un bien meuble, une remise en état couverte par la garantie, toute période d'immobilisation d'au moins sept jours vient s'ajouter à la durée de la garantie qui restait à courir. Cette période court à compter de la demande d'intervention de l'acheteur ou de la mise à disposition pour réparation du bien en cause, si cette mise à disposition est postérieure à la demande d'intervention.

Indépendamment de la garantie commerciale souscrite, le vendeur reste tenu des défauts de conformité du bien et des vices rédhibitoires dans les conditions prévues aux articles L217-4 à L217-13 du Code de la consommation et aux articles 1641 à 1648 et 2232 du Code Civil.

### **Article L217-12 du Code de la consommation**

L'action résultant du défaut de conformité se prescrit par deux ans à compter de la délivrance du bien.

### **Conditions de garantie**

Le délai de garantie débute avec la date d'achat. Veuillez conserver soigneusement le ticket de caisse original. En effet, ce document vous sera réclamé comme preuve d'achat.

Si un défaut de matériel ou un défaut de fabrication se présente au cours des trois

ans suivant la date d'achat de ce produit, nous réparons gratuitement ou remplaçons ce produit - selon notre choix. Cette garantie suppose que l'appareil défectueux et le justificatif d'achat (ticket de caisse) nous soient présentés durant cette période de trois ans et que la nature du manque et la manière dont celui-ci est apparu soient explicités par écrit dans un bref courrier. Si le défaut est couvert par notre garantie, le produit vous sera retourné, réparé ou remplacé par un neuf. Aucune nouvelle période de garantie ne débute à la date de la réparation ou de l'échange du produit.

### **Durée de garantie et demande légale en dommages-intérêts**

La durée de garantie n'est pas prolongée par la garantie. Ce point s'applique aussi aux pièces remplacées et réparées. Les dommages et les manques éventuellement constatés dès l'achat doivent immédiatement être signalés après le déballage. A l'expiration du délai de garantie les réparations occasionnelles sont à la charge de l'acheteur.

### **Volume de la garantie**

L'appareil a été fabriqué avec soin, selon de sévères directives de qualité et il a été entièrement contrôlé avant la livraison.

La garantie s'applique aux défauts de matériel ou aux défauts de fabrication. Cette garantie ne s'étend pas aux parties du produit qui sont exposées à une usure normale et peuvent être donc considérées comme des pièces d'usure (par ex. Filtre) ou pour des dommages affectant les parties fragiles.

Cette garantie est nulle si l'appareil a été endommagé, mal utilisé ou non entretenu. Il en va de même pour des dommages provoqués par l'eau, le gel, la foudre ou le feu ou un transport inadap-  
té. Pour une utilisation appropriée du pro-



duit, il faut impérativement respecter toutes les instructions citées dans le manuel de l'opérateur. Les actions et les domaines d'utilisation déconseillés dans la notice d'utilisation ou vis-à-vis desquels une mise en garde est émise, doivent absolument être évités.

L'appareil est destiné à un usage privé uniquement et non à un usage commercial. La garantie est nulle en cas de mauvaise utilisation et de manipulation inappropriée, d'usage de la force et d'interventions qui n'ont pas été effectuées par notre centre de service agréé.

Les pièces détachées indispensables à l'utilisation du produit sont disponibles pendant la durée de la garantie du produit.

#### **Article 1641 du Code civil**

Le vendeur est tenu de la garantie à raison des défauts cachés de la chose vendue qui la rendent impropre à l'usage auquel on la destine, ou qui diminuent tellement cet usage que l'acheteur ne l'aurait pas acquise, ou n'en aurait donné qu'un moindre prix, s'il les avait connus.

#### **Article 1648 1er alinéa du Code civil**

L'action résultant des vices rédhibitoires doit être intentée par l'acquéreur dans un délai de deux ans à compter de la découverte du vice.

#### **Marche à suivre dans le cas de garantie**

Pour garantir un traitement rapide de votre demande, veuillez suivre les instructions suivantes :

- Tenez vous prêt à présenter, sur demande, le ticket de caisse et le numéro d'identification (IAN 435062\_2304) comme preuve d'achat.
- Die Vous trouverez le numéro d'article sur la plaque signalétique.

- Si des pannes de fonctionnement ou d'autres manques apparaissent, prenez d'abord contact, par **téléphone** ou par **e-Mail**, avec le service après-vente dont les coordonnées sont indiquées ci-dessous. Vous recevrez alors des renseignements supplémentaires sur le déroulement de votre réclamation.
- En cas de produit défectueux vous pouvez, après contact avec notre service clients, envoyer le produit, franco de port à l'adresse de service après-vente indiquée, accompagné du justificatif d'achat (ticket de caisse) et en indiquant quelle est la nature du défaut et quand celui-ci s'est produit. Pour éviter des problèmes d'acceptation et des frais supplémentaires, utilisez absolument seulement l'adresse qui vous est donnée. Assurez-vous que l'expédition ne se fait pas en port dû, comme marchandises encombrantes, envoi express ou autre taxe spéciale. Veuillez renvoyer l'appareil, y compris tous les accessoires livrés lors de l'achat et prenez toute mesure pour avoir un emballage de transport suffisamment sûr.

#### **Service de réparation**

Pour les réparations **ne relevant pas de la garantie**, adressez-vous au Centre de SAV. Il vous établira volontiers un devis.

- Nous pouvons traiter uniquement les appareils qui ont été expédiés avec un emballage et un affranchissement suffisants.
- **Remarque :** Veuillez envoyer votre appareil nettoyé en indiquant le défaut à l'adresse connue du Centre de SAV.
- Ne seront pas acceptés les appareils envoyés en port dû ainsi que les appareils envoyés comme produits encom-

FR BE

brants, en express ou par tout autre mode de transport spécial.

- Nous recyclons gratuitement vos appareils défectueux que vous nous renvoyez.

## Service-Center

**FR Service France**  
Tel.: 0800 919270  
E-mail: [grizzly@lidl.fr](mailto:grizzly@lidl.fr)  
**IAN 435062\_2304**

**BE Service Belgique**  
Tel.: 0800 12089  
E-mail: [grizzly@lidl.be](mailto:grizzly@lidl.be)  
**IAN 435062\_2304**

## Importateur

Veillez noter que l'adresse suivante n'est pas une adresse de service après-vente. Contactez d'abord le Centre de SAV cité ci-dessus.

Grizzly Tools GmbH & Co. KG  
Stockstädter Str. 20  
63762 Grobostheim  
ALLEMAGNE  
[www.grizzlytools.de](http://www.grizzlytools.de)

## Pièces de rechange et accessoires

**Vous obtiendrez des pièces de rechange et accessoires à l'adresse [www.grizzlytools.shop](http://www.grizzlytools.shop).**

Les pièces détachées indispensables à l'utilisation du produit sont disponibles pendant la durée de la garantie du produit.

En cas de problèmes lors de la passation de votre commande, contactez-nous via notre boutique en ligne. Pour toute autre question, adressez-vous au Service-Center, p. 50.

Pos. n°	Désignation	N° de commande
1	Tête du moteur (EU)	91110105
6	Cuve à saletés	91110107
12	Tube d'aspiration (en trois parties)	91099439
13, 14	Flexible d'aspiration, Poignée	91110109
15	Filtre en mousse	91110108
16	Filtre textile	30250135
17	Filtre en papier, paquet de 5	30250132
18, 19	Buse de sol, Embout	72800217
20	Suceur à fentes	91099005

## Disponible en plus

Désignation	N° de commande
Sac filtrant pour poussières fines, paquet de 5 (Non-tissé microfiltrant blanc 2 épaisseurs)	30250111

# Traduction de la déclaration CE de conformité originale

Produit: **Aspirateur eau et poussière**

Modèle: **PWD 20 B2**

Número de serie: 000001 - 235000

L'objet de la déclaration décrit ci-dessus est conforme à la législation d'harmonisation de l'Union applicable:

**2014/35/EU • 2014/30/EU • 2011/65/EU & (EU) 2015/863**

L'objet de la déclaration décrit ci-dessus est conforme à la directive 2011/65/EU du Parlement européen et du Conseil du 8 juin 2011 relative à la limitation de l'utilisation de certaines substances dangereuses dans les équipements électriques et électroniques.

Pour assurer la conformité, les normes harmonisées et les normes et réglementations nationales suivantes ont été appliquées :

**EN 60335-1:2012/A15:2021 • EN 60335-2-2:2010/A1:2013  
EN 62233:2008 • EN IEC 55014-1:2021 • EN IEC 55014-2:2021  
EN IEC 61000-3-2:2019+A1:2021  
EN IEC 61000-3-3:2013+A1:2019+A2:2021  
EN IEC 63000:2018**

La présente déclaration de conformité est établie sous la seule responsabilité du fabricant:



Grizzly Tools GmbH & Co. KG  
Stockstädter Str. 20  
63762 Großostheim  
ALLEMAGNE  
05.10.2023

Christian Frank  
Mandataire de documentation

# Inhoudsopgave

<b>Inleiding.....</b>	<b>52</b>
Reglementair gebruik.....	53
Inhoud van het pakket/ accessoires.....	53
Overzicht.....	53
Functiebeschrijving.....	54
Pictogrammen voor gebruik van zuigmonden en filters.....	54
Technische gegevens.....	54
<b>Veiligheidsaanwijzingen.....</b>	<b>54</b>
Betekenis van de veiligheidsaanwijzingen.....	54
Pictogrammen en symbolen.....	55
<b>Vorbereiding.....</b>	<b>58</b>
Bedieningselementen.....	58
Motorkop monteren en demonteren.....	58
Montage.....	58
Filter en filterzak monteren en demonteren.....	58
Zuigslang monteren en demonteren.....	59
Mondstuk selecteren.....	59
<b>Bedrijf.....</b>	<b>60</b>
Droogzuigen.....	60
Natzuigen.....	60
Fijnstof zuigen.....	60
Blazen.....	60
In- en uitschakelen.....	60
<b>Reiniging, onderhoud en opslag.....</b>	<b>61</b>
Reiniging.....	61
Onderhoud.....	61
Opslag.....	61
<b>Afvoeren/ milieubescherming.....</b>	<b>62</b>
<b>Probleemopsporing.....</b>	<b>62</b>
<b>Service.....</b>	<b>63</b>
Garantie.....	63
Reparatie-service.....	64

Service-Center.....	65
Importeur.....	65

## Reserveonderdelen en accessoires..... 65

## Vertaling van de originele EG-conformiteits-verklaring..... 66

## Explosietekening..... 175

## Inleiding

Gefeliciteerd met de aankoop van uw nieuwe nat-/droogzuiger (hierna "apparaat" of "elektrisch gereedschap" genoemd).

U hebt voor een hoogwaardig product gekozen. Dit apparaat werd tijdens de productie op kwaliteit gecontroleerd en aan een eindcontrole onderworpen. Een goede werking van uw apparaat is daarom gegarandeerd.

Het kan niet worden uitgesloten dat er in individuele gevallen waterresten op of in het apparaat of in slangen kunnen achterblijven. Dat is geen manco of defect en geen reden tot ongerustheid.



Deze gebruiksaanwijzing maakt deel uit van dit apparaat. Ze bevat belangrijke instructies over de veiligheid, het gebruik en de afvoer van het apparaat. Lees zorgvuldig de gebruiksaanwijzing. Maak u vertrouwd met de bedieningselementen en het juiste gebruik van het apparaat. Gebruik het apparaat alleen zoals beschreven en alleen voor de vermelde doeleinden. Bewaar de gebruiksaanwijzing zorgvuldig en geef alle documentatie mee wanneer u het apparaat aan derden doorgeeft.

## Reglementair gebruik

Het apparaat is uitsluitend bedoeld voor volgende gebruiken:

- Nat en droog stofzuigen in huis zoals bv. in het huishouden, in de hobbyruimte, in de auto of in de garage
- als blazer
- Afzuigen van water

Het opzuigen van brandbare, ontplofbare of andere voor de gezondheid schadelijke producten, is verboden.

Elk ander gebruik dat in deze handleiding niet expliciet wordt toegestaan, kan leiden tot schade aan het apparaat en kan een ernstig risico voor de gebruiker inhouden. De bediener of gebruiker van het apparaat is verantwoordelijk voor letsel- of materiële schade aan derde partijen of hun eigendom. Het apparaat is bedoeld voor huishoudelijk gebruik. Het is niet ontworpen voor continu commercieel gebruik. Bij commercieel gebruik vervalt de garantie. De fabrikant is niet aansprakelijk voor schade die voortvloeit uit oneigenlijk gebruik of uit een foute bediening.

## Inhoud van het pakket/ accessoires

Pak het apparaat uit en controleer de inhoud van het pakket.

Voer het verpakkingsmateriaal af zoals reglementair voorgeschreven.

- Motorkop
- Vuilreservoir
- Zuigpijp (driedelig)
- Textielfilter (voorgemonteerd)
- vertaling van de oorspronkelijke gebruiksaanwijzing

De volgende onderdelen zitten bij aflevering in het vuilreservoir. *Motorkop monteren en demonteren, Pag. 58*

- 5 × Voet (met zwenkwielen en accessoirehouder)
- Zuigslang

- Schuimstoffilter
- Papieren filterzak
- Vloermondstuk
- Plug-in-opzetstuk (Vloermondstuk)
- Voegenmondstuk

## Overzicht



De afbeeldingen van het apparaat vindt u op de voorste en achterste uitvouwpagina.

- 1 Motorkop
- 2 Draaggreep
- 3 Aan-/uitknop
- 4 4 × Accessoirehouder (Motorkop)
- 5 Aansluiting voor afzuiging
- 6 Vuilreservoir
- 7 5 × Voet (met zwenkwielen en accessoirehouder)
- 8 2 × Snapluiking
- 9 Netsnoer
- 9a Kabelklem
- 10 Houder (Netsnoer)
- 11 Aansluiting blazen

### Accessoires

- 12 Zuigpijp (driedelig)
- 13 Zuigslang
- 13a Vergrendeling (Zuigslang)
- 14 Handgreep

### Filter

- 15 Schuimstoffilter
- 16 Textielfilter
- 17 Papieren filterzak

### Mondstukken

- 18 Vloermondstuk
- 19 Plug-in-opzetstuk
- 20 Voegenmondstuk

**Fig. B**

- 21 Filterkorf

**Fig. C**

- 22 Aanzuigaansluiting
- 23 Dichtingsring
- 24 Strook

**Functiebeschrijving**

Het apparaat is uitgerust met een vuilreservoir uit roestvrij staal. Dankzij de wielen heeft het apparaat een grote wendbaarheid. Bij nat zuigen onderbreekt een vlotter de zuigluchtstroom wanneer het vuilreservoir vol is. Bijkomend bezit het apparaat een blaasfunctie.

De werking van de verschillende bedieningselementen is hieronder beschreven.

**Pictogrammen voor gebruik van zuigmonden en filters**



Zuigmond voor het zuigen van tapijten.



Zuigmond voor het zuigen van gladde oppervlakken en harde vloeren.



Zuigmond voor het zuigen van stof en vuil uit voegen en scheuren.



Filter voor het opzuigen van vloeistoffen.



Filter niet geschikt voor het opzuigen van vloeistoffen.



Filter voor het opzuigen van droog vuil uit huishouden, garage en werkplaats.



Filter voor het opzuigen van fijnstof, zoals bijv. steenstof en houtstof.

**Technische gegevens**

**Nat-/droogzuiger ..... PWD 20 B2**

Nominale spanning *U* ..... 220-240 V~, 50/60 Hz  
 Nominaal vermogen *P* ..... 1300 W  
 Lengte Netsnoer ..... 4 m  
 Veiligheidsklasse . □ II ( dubbele isolatie )  
 Beschermingsgraad ..... IPX4  
 Gewicht (inclusief accessoires) ..... ≈4,7 kg  
 Zuigvermogen ..... 200 Air-Watt  
 Reservoirvolume  
 - bruto ..... 19,8 l  
 - netto ..... 12 l

**Veiligheidsaanwijzingen**

Dit gedeelte behandelt de basisveiligheidsmaatregelen bij het gebruik van het apparaat.

**Betekenis van de veiligheidsaanwijzingen**

**▲ GEVAAR!** Als u deze veiligheidsaanwijzing niet volgt, gebeurt er een ongeval. Het gevolg is ernstig lichamelijk letsel of de dood.

**▲ WAARSCHUWING!** Als u deze veiligheidsaanwijzing niet volgt, gebeurt er eventueel een ongeval. Het gevolg is eventueel ernstig lichamelijk letsel of de dood.

**▲ VOORZICHTIG!** Als u deze veiligheidsaanwijzing niet volgt, gebeurt er een ongeval. Het gevolg is eventueel lichte of matig lichamelijk letsel.

**AANWIJZING!** Als u deze veiligheidsaanwijzing niet volgt, gebeurt er een ongeval. Het gevolg is eventueel materiële schade.

## Pictogrammen en symbolen

### Pictogrammen op het apparaat



Lees zorgvuldig de gebruiksaanwijzing. Maak u vertrouwd met de bedieningselementen en het juiste gebruik van het apparaat.



Alleen voor koude as\*! Er bestaat brandgevaar wanneer het opgezogen materiaal een temperatuur heeft van meer dan 40 °C!



Veiligheidsklasse II (dubbele isolatie)



Elektrische apparaten horen niet bij het huisvuil.

\* „Koude as“ is as die voldoende lang afgekoeld is en die geen gloeiende resten meer bevat. Dit kan worden gecontroleerd door de as met een metalen voorwerp te doorkammen voordat het apparaat wordt ingezet. Koude as straalt geen merkbare warmte meer uit.

## Veilige inbedrijfstelling van de nat-droogzuiger



Let op! Om risico op een elektrische schok, lichamelijk letsel en brandgevaar te voorkomen, dient u bij het gebruik van elektrische apparaten de volgende elementaire veiligheidsmaatregelen in acht te nemen:

## Algemene instructies

- Lees zorgvuldig de gebruiksaanwijzing. Maak u vertrouwd met de bedieningselementen en het juiste gebruik van het apparaat.
- Dit apparaat kan worden gebruikt door kinderen vanaf 8 jaar en tevens door personen met verminderde fysieke, sensorische of mentale capaciteiten, of een gebrek aan ervaring en kennis, als zij onder toezicht staan of geïnstrueerd zijn in het veilige gebruik van het apparaat en de gevaren die daaruit voortvloeien begrijpen. Kinderen mogen niet met het apparaat spelen. Reiniging of gebruikersonderhoud mogen niet door kinderen worden verricht, tenzij daar toezicht op wordt gehouden.
- We wijzen u erop dat de gebruiker zelf aansprakelijk is voor ongevallen of gevaarlijke situaties ten opzichte van derden en hun eigendom.
- Houd rekening met de geluidshinder en de lokale voorschriften.

## Vorbereitung

- Controleer voor gebruik altijd de aansluit- en verlengkabels op tekenen van beschadiging of veroudering. Als de kabel tijdens gebruik beschadigd raakt, moet deze onmiddellijk worden losgekoppeld van het elektriciteitsnet; **RAAK DE LIJN NIET AAN VOORDAT HIJ IS LOSGEKOPPELD VAN HET NET.** Gebruik het apparaat niet als de kabel beschadigd of versleten is.
- Let erop dat de netspanning overeenkomt met de gegevens op het kenplaatje.
- Sluit het apparaat slechts aan op een stopcontact met een aardlekschakelaar (FI-schakelaar) met een gemeten lekstroom van niet meer dan 30 mA.
- Sluit het apparaat aan op een stopcontact met een zekering van minimaal 16 A.
- Indien het netsnoer van dit apparaat beschadigd is, moet het worden vervangen door de fabrikant, diens dienst na-verkoop of een soortgelijk gekwalificeerd persoon, om gevaren te voorkomen. Neem contact op met het servicecentrum.

- Controleer voordat u het apparaat gebruikt altijd of het apparaat correct is gemonteerd en of de filters zich in de juiste positie bevinden. Zuig nooit zonder filter. Dat kan het apparaat beschadigen.
- Gebruik het apparaat nooit wanneer kinderen of dieren in de buurt zijn. Personen in de buurt moeten veiligheidskleding dragen.

## Bedrijf

- Wees oplettend, let op wat u doet en gebruik uw gezond verstand wanneer u met het apparaat werkt. Gebruik het apparaat niet als u moe bent of onder invloed van drugs, alcohol of medicijnen.
- Gebruik de stofzuiger nooit op mensen en dieren.
- Richt de zuigslang en mondstukken bij gebruik zeker niet op u zelf of andere personen, vooral niet op ogen en oren. Er bestaat een risico op verwondingen.
- Mondstukken en aanzuigpijp mogen tijdens het werken niet op hoofdhoogte komen. Er bestaat een risico op verwondingen.



- Zuig geen hete, gloeiende, brandbare, ontplofbare of voor de gezondheid gevaarlijke stoffen op. Dit zijn onder andere hete assen, benzine, oplosmiddelen, zuren of bases. Er bestaat brand- en ontploffingsgevaar.
- Zorg ervoor dat het netsnoer niet wordt beschadigd door het over scherpe randen te trekken, het in te klemmen of door aan het snoer te trekken.
- Gebruik het netsnoer niet om de stekker uit het stopcontact te trekken of om aan het apparaat te trekken. Bescherm het netsnoer tegen hitte, olie en scherpe randen.
- Transporteer het apparaat nooit wanneer de aandrijving nog draait.
- Schakel het apparaat uit en trek de stekker uit het stopcontact. Verzekert u ervan dat alle bewegende delen volledig tot stilstand zijn gekomen
  - telkens wanneer u het apparaat alleen achterlaat,
  - voor u accessoires vervangt,
  - voordat u blokkeringen verwijdert of verstoppingen verhelpt,
- voordat u het apparaat controleert, reinigt of eraan werkt.
- Als het apparaat abnormaal begint te trillen, is een onmiddellijke controle vereist:
  - controleer het op losse delen en maak deze weer vast.
  - zoek naar beschadigingen,
  - vervang beschadigde accessoires. Neem voor reparaties contact op met het servicecentrum.

### **Reiniging, onderhoud en opslag**

- Laat de motor afkoelen voordat u het apparaat voor langere tijd uitschakelt.
- Vervang om veiligheidsredenen versleten of beschadigde onderdelen. Gebruik uitsluitend originele onderdelen en toebehoren. Bij gebruik van andere reserveonderdelen vervalt de garantie onmiddellijk.
- Het apparaat mag alleen worden opengemaakt door een daartoe bevoegde electricien. Neem in geval van reparaties altijd contact op met ons servicecenter.

- Koppel de aandrijving los, koppel het apparaat los van de stroomvoorziening en laat het apparaat afkoelen als het apparaat stilgezet is voor reiniging, instelling, opslag of vervanging van een accessoire.
- Ga voorzichtig om met het apparaat en houd het schoon.
- Houd het apparaat buiten bereik van kinderen.

## Vorbereitung

**▲ WAARSCHUWING!** Gevaar voor letsel door onbedoeld aanlopen van het apparaat. Steek de stekker pas in het stopcontact als het apparaat volledig is voorbereid voor gebruik.

### Bedieningselementen

Maak u vóór het eerste gebruik van het apparaat vertrouwd met de bedieningselementen van het apparaat.

#### Aan-/uitknop (3)

- Inschakelen: Breng de aan-/uitschakelaar (3) in stand „I” (AAN).
- Uitschakelen: Breng de aan-/uitschakelaar (3) in stand „O” (UIT).

### Motorkop monteren en demonteren

#### Motorkop demonteren (Fig. A)

1. Ontgrendel de snapsluitingen (8) op het vuilreservoir (6).
2. Neem de motorkop (1) af.  
Leg de motorkop (1) ondersteboven.

#### Motorkop monteren (Fig. A)

1. Plaats de motorkop (1) op het vuilreservoir (6). De aan-/uitschakelaar (3) wijst naar de aansluiting zuigen (5).
2. Vergrendel de snapsluitingen (8) op het vuilreservoir (6).

### Montage

#### Toestand bij levering

- Motorkop (voorgemonteerd)
- Textielfilter (voorgemonteerd)
- 5 × Voet (met zwenkwielen en accessoirehouder) (niet gemonteerd).

#### Voeten monteren (Fig. A)

1. Demonteer de motorkop (1).
2. Plaats het vuilreservoir (6) ondersteboven op een stevige ondergrond.
3. Plaats de voeten (7) in de houders aan de onderzijde van het vuilreservoir.  
Ze klikken hoorbaar vast.
4. Monteer de motorkop (1).

### Filter en filterzak monteren en demonteren

#### Overzicht

Het apparaat heeft de volgende filters en filterzakken:

#### • Textielfilter (16)

- Droogzuigen
- Gebruik een extra papieren filterzak zodat het textielfilter niet zo snel verstopt raakt.

#### • Schuimstoffilter (15)

- Natzuigen

#### • Papieren filterzak (17)

- Droogzuigen

#### • Fijnstof-filterzak

- Fijnstof zuigen
- als accessoires beschikbaar

#### Textielfilter demonteren (Fig. C)

1. Demonteer de motorkop (1).

- Leg de motorkop (1) ondersteboven.
- Verwijder de textielfilter (16).

### **Textielfilter monteren (Fig. C)**

- Demonteer de motorkop (1).  
Leg de motorkop (1) ondersteboven.
- Demonteer eventueel de schuimstoffilter (15).
- Plaats de textielfilter (16) volledig over de filterkorf (21).
- Monteer de motorkop.

### **Filterzak monteren (Fig. C)**

De gebruiksaanwijzing geldt voor de papieren filterzak (17) en de fijnstoffilterzak (verkrijgbaar als toebehoren).

- Demonteer de motorkop (1).  
Leg de motorkop (1) ondersteboven.
- Plaats de filterzak (17) in het vuilreservoir (6) over de zuigaansluiting (5).  
De afdichting (23) bij de opening van de filterzak moet de strook (24) bij de zuigaansluiting volledig omsluiten.
- Monteer de motorkop.

### **Filterzak demonteren (Fig. C)**

- Demonteer de motorkop (1).  
Leg de motorkop (1) ondersteboven.
- U kunt de filterzak (17) uitnemen.
- Monteer de motorkop.

### **Schuimstoffilter demonteren (Fig. B)**

- Demonteer de motorkop (1).  
Leg de motorkop (1) ondersteboven.
- Verwijder voorzichtig de schuimstoffilter (15).

### **Schuimstoffilter monteren (Fig. B)**

Plaats alleen een droog filter.

- Demonteer de motorkop (1).  
Leg de motorkop (1) ondersteboven.
- Rol de schuimstoffilter (15) een beetje op.
- Trek de schuimstoffilter over de filterkorf (21).

- Rol de schuimstoffilter glad.
- Monteer de motorkop.

## **Zuigslang monteren en demonteren**

### **Zuigslang monteren (Fig. A/D)**

- Steek het dikke uiteinde van de zuigslang (13) met de vergrendeling (13a) in een aansluiting:
  - Zuigen: Aansluiting voor afzuiging (5) (aan het vuilreservoir)
  - Blazen: Aansluiting blazen (11) (aan de motorkop)

De vergrendeling klikt hoorbaar vast.

### **Zuigslang demonteren (Fig. A/D)**

- Druk en houd de vergrendeling (13a) op de zuigslang (13) ingedrukt.
- Trek de zuigslang (13) uit de aansluiting.

## **Mondstuk selecteren**

### **Vloermondstuk (18)**

- AANWIJZING!** Beschadigingsgevaar! Gevoelige oppervlakken kunnen krassen oplopen als er zonder insteekhulpstuk wordt gewerkt.
- Nat- en droogzuigen van tapijtvloeren
- Verwijderen van hardnekkig vuil

### **Vloermondstuk (18) met plug-in bevestiging (19)**

- Nat- en droogzuigen van gladde oppervlakken en tapijtvloeren.
- Plug-in-opzetstuk demonteren: Druk op de lipjes rechts en links van het vloermondstuk.

### **Voegenmondstuk (20)**

- Zuigen van voegen, hoeken en verwarmingsradiatoren

## Mondstuk monteren en demonteer

De mondstukken zijn eenvoudig te bevestigen aan en te verwijderen van de zuigpijp (12) of de handgreep (14).

## Bedrijf

### Droogzuigen

#### Instructies

- Zuig nooit zonder filter!
- Voor het zuigen van fijnstof is de papieren filterzak niet geschikt. Voor het zuigen van fijnstof hebt u bijkomend een fijnstof-filterzak nodig (*Reserveonderdelen en accessoires, Pag. 65*).

#### Toegestane filters en mondstukken

- **Filter**
  - Vouwfilter (niet meegeleverd)
- **Filterzak**
  - Papieren filterzak (aanbevolen)
  - zonder
- **Mondstukken**
  - alle

### Natzuigen

#### Instructies

- Zuig nooit zonder filter!
- Bij nat zuigen onderbreekt een vlotter de zuigluchtstroom wanneer het vuilreservoir vol is. Schakel het apparaat uit en leeg het vuilreservoir.
- Zorg ervoor dat het mondstuk niet helemaal in het water zit, zodat er altijd wat lucht wordt aangezogen.
- Het vuilreservoir is niet geschikt voor het bewaren van vloeistoffen. Leeg na het natzuigen het vuilreservoir.
- Zorg er bij nat stofzuigen voor dat de stofzuiger altijd hoger staat dan het wateroppervlak dat moet worden op-

gezogen. Anders kan er een heveleffect optreden.

#### Toegestane filters en mondstukken

- **Filter**
  - Schuimstoffilter (15)
- **Filterzak**
  - zonder
- **Mondstukken**
  - Vloermondstuk (18)
  - zonder

### Fijnstof zuigen

#### Instructies

- Zuig nooit zonder filter!
- Voor het zuigen van fijnstof hebt u bijkomend een fijnstof-filterzak nodig (*Reserveonderdelen en accessoires, Pag. 65*).

#### Toegestane filters en mondstukken

- **Filter**
  - Vouwfilter (niet meegeleverd)
- **Filterzak**
  - Fijnstof-filterzak (niet meegeleverd)
- **Mondstukken**
  - alle

### Blazen

#### Blaasfunctie voorbereiden (Fig. D)

1. Verwijder filter en filterzak.  
*Zie Filter en filterzak monteren en demonteren, Pag. 58.*
2. Steek de zuigslang (13) in de aansluiting blazen (11).  
*zie Zuigslang monteren en demonteren, Pag. 59.*

### In- en uitschakelen

#### Voorbereiding

1. Wikkel de zuigslang (13) volledig af.

2. Bereid het apparaat voor de gewenste functie voor: Filter, filterzak, zuigslang, zuigbuis, mondstuk
3. Steek de stekker van het apparaat in een stopcontact.

### Inschakelen

1. Breng de aan-/uitschakelaar (3) in stand „I“ (AAN).

### Uitschakelen

1. Breng de aan-/uitschakelaar (3) in stand „O“ (UIT).
2. Haal de stekker van het apparaat uit het stopcontact als u het apparaat onbeheerd achterlaat of als u klaar bent met werken.

## Reiniging, onderhoud en opslag

**▲ WAARSCHUWING!** Elektrische schok! Gevaar voor letsel door onbedoeld aanlopen van het apparaat. Bescherm u bij onderhouds- en reinigingswerkzaamheden. Schakel het apparaat uit en trek de stekker uit het stopcontact.

Laat reparatiewerkzaamheden en onderhoud, die niet zijn beschreven in deze handleiding, uitvoeren door een gespecialiseerd service-center. Gebruik uitsluitend originele onderdelen.

### Reiniging

#### Reiniging

**AANWIJZING!** Beschadigingsgevaar! Verkeerde reiniging kan het apparaat beschadigen. Spuit het apparaat nooit schoon met water. Gebruik geen bijtende schoonmaak- of oplosmiddelen.

#### Algemene reiniging

1. Leeg de vuilopvangbak (6).
2. Reinig het vuilreservoir (6) met een vochtige doek.

3. Klop de textielfilter (16) uit. Was de textielfilter indien nodig met lauw water en zeep en laat hem drogen.
4. Was de schuimstoffilter (15) met lauw water en zeep en laat hem drogen.
5. Vervang een papieren filterzak (17) wanneer hij vol is (nabestelling zie *Reserveonderdelen en accessoires*, Pag. 65).

### Onderhoud

Het apparaat is onderhoudsvrij.

### Opslag

Sla het apparaat en accessoires steeds als volgt op:

- zuiver
- droog
- beschermt tegen stof
- buiten het bereik van kinderen

### Instructies

- Het vuilreservoir is niet geschikt voor het bewaren van vloeistoffen. Leeg na het natzuigen het vuilreservoir.

### Apparaat gereedmaken voor opslag (Fig. E)

1. Wikkel het netsnoer (9) op de houder (10) en borg het met de kabelclip (9a).
2. Steek de onderdelen van de aanzuigslang (12) in de accessoirehouders op de voetjes (7).
3. Wikkel de zuigslang (13) om het apparaat en steek het handgreepstuk (14) in één van beide achterste accessoirehouders (4).
4. Plaats de andere accessoires in de accessoirehouders (4) op de motorkop (1) en de voeten (7).

## Afvoeren/milieubescherming

Voer afgedankte apparaten, toebehoren en verpakkingsmaterialen op milieuvriendelijke manier af.



Elektrische apparaten horen niet bij het huisvuil.

Het symbool van de doorkruiste verrijdbare afvalbak betekent dat dit product aan het einde van zijn levensduur niet als ongesorteerd stedelijk afval mag worden verwijderd.

## Richtlijn 2012/19/EU betreffende afgedankte elektrische en elektronische apparatuur:

Consumenten zijn wettelijk verplicht elektrische en elektronische apparatuur aan het eind van de levensduur op milieuvriendelijke wijze te recyclen. Op die manier wordt milieuvriendelijke en grondstofbesparende recycling gewaarborgd.

Afhankelijk van de omzetting in nationaal recht, hebt u de volgende mogelijkheden:

- retourneren naar een verkooppunt,
- aan een officieel inzamelpunt inleveren,
- retourneren naar de fabrikant/distributeur.

Dit is niet van toepassing op accessoires die bij oude apparaten zijn gevoegd en hulpmiddelen zonder elektrische bestanddelen.

## Probleemopsporing

De volgende tabel helpt u bij het oplossen van storingen:

Probleem	Mogelijke oorzaak	Foutherstel
Apparaat start niet	Aan-uitschakelaar (3) uitgeschakeld	Positie van de aan-/uitschakelaar controleren
	Spanning ontbreekt	Stopcontact, netsnoer, stekker en zekering controleren, evt. reparatie door elektricien.
	Aan-/uitschakelaar (3) defect	Neem contact op met het servicecentrum.
	Koolborstels versleten	
	Motor defect	

<b>Probleem</b>	<b>Mogelijke oorzaak</b>	<b>Foutherstel</b>
Weinig of falende zuigvermogen	Zuigslang (13) of mondstukken verstopt	Verstoppingen en blokkeringen opheffen
	Zuigpijp (12) niet juist ineengezet	Zuigpijp juist ineenzetten
	Vuilreservoir (6) open	<i>Motor kop monteren en demonteren, Pag. 58</i>
	Vuilreservoir (6) vol	Vuilopvangbak legen
	Filter (15/16) vol of verstopt	Filter legen, reinigen of vervangen
	Vlotter in de filterkorf (21) in verkeerde positie (bv. door plotse bewegingen)	Apparaat uitschakelen opdat de vlotter zakt, daarna weer inschakelen
	Vlotter in de filterkorf (21) defect	Neem contact op met het servicecentrum.
De vlotter sluit de aanzuigopening niet af	Vlotter in de filterkorf (21) beweegt niet	Vlotter vrijmaken
	Vlotter in de filterkorf (21) defect	Neem contact op met het servicecentrum.
Stof of vuil wordt uit het apparaat geblazen	Filter (15/16) niet of niet juist gemonteerd	<i>Filter en filterzak monteren en demonteren, Pag. 58</i>

## Service

### Garantie

Geachte klant, geachte klant, U krijgt op dit apparaat 3jaar garantie, te rekenen vanaf de datum van aankoop. Ingeval van gebreken aan dit product heeft u tegenover de verkoper van het product wettelijke rechten. Deze wettelijke rechten worden door onze hierna beschreven garantie niet beperkt.

### Garantievoorwaarden

De garantietermijn begint met de datum van aankoop. Gelieve de originele kassabon goed te bewaren. Dit document wordt als bewijs van de aankoop benodigd.

Indien er zich binnen drie jaar, te rekenen vanaf de datum van aankoop van dit product, een materiaal- of fabricagefout voor-

doet, wordt het product door ons – naar onze keuze – voor u gratis gerepareerd of vervangen. Deze garantievergoeding stelt voorop dat binnen de termijn van drie jaar het defecte apparaat en het bewijs van aankoop (kassabon) voorgelegd en dat schriftelijk kort beschreven wordt, waarin het gebrek bestaat en wanneer het zich voorgedaan heeft.

Als het defect door onze garantie gedekt is, krijgt u het gerepareerde of een nieuw product terug. Met herstelling of uitwisseling van het product begint er geen nieuwe garantieperiode.

### Garantieperiode en wettelijke kwaliteitsgarantie

De garantieperiode wordt door de garantievergoeding niet verlengd. Dit geldt ook voor vervangen en gerepareerde onderdelen. Eventueel al bij de aankoop

bestaande beschadigingen en gebreken moeten onmiddellijk na het uitpakken gemeld worden. Na het verstrijken van de garantieperiode tot stand komende reparaties worden tegen verplichte betaling van de kosten uitgevoerd.

### Omvang van de garantie

Het apparaat werd volgens strikte kwaliteitsrichtlijnen zorgvuldig geproduceerd en vóór aflevering nauwgezet getest.

De garantiEVERGOEDING geldt voor materiaal- of fabricagefouten. Deze garantie is niet van toepassing op productonderdelen, die aan een normale slijtage blootgesteld zijn en daarom als aan slijtage onderhevige onderdelen beschouwd kunnen worden (bijv. Filter) of op beschadigingen aan breekbare onderdelen.

Deze garantie valt weg wanneer het product beschadigd, niet oordeelkundig gebruikt of niet onderhouden werd. Evenzo voor schade veroorzaakt door water, vorst, bliksem en vuur of verkeerd transport. Voor een vakkundig gebruik van het product dienen alle in de gebruiksaanwijzing vermelde aanwijzingen nauwgezet in acht genomen te worden. Gebruiksdoel-einden en handelingen, die in de gebruiksaanwijzing afgeraden worden of waarvoor gewaarschuwd wordt, dienen onvoorwaardelijk vermeden te worden.

Het product is uitsluitend voor het privé- en niet voor het commerciële gebruik bestemd. Bij een verkeerde of onoordeelkundige behandeling, toepassing van geweld en bij ingrepen, die niet door het door ons geautoriseerde servicefiliaal doorgevoerd werden, valt de garantie weg.

### Afhandeling in geval van garantie

Gelieve aan de volgende aanwijzingen gevolg te geven om een snelle behandeling van uw verzoek te garanderen:

- Gelieve voor alle aanvragen de kassabon en het identificatienummer

(IAN 435062\_2304) als bewijs van de aankoop klaar te houden.

- Gelieve het artikelnummer uit het typeplaatje, een gravering, op de voorpagina van uw handleiding (onderaan links) of als sticker aan de achter- of onderzijde af te leiden.
- Indien er zich functiefouten of andere gebreken voordien, contacteert u in eerste instantie de hierna vernoemde serviceafdeling **telefonisch** of per **e-mail**. U krijgt dan bijkomende informatie over de afhandeling van uw klacht.
- Een als defect geregistreerd product kunt u, na overleg met onze klantenservice, mits toevoeging van het bewijs van aankoop (kassabon) en de vermelding, waarin het gebrek bestaat en wanneer het zich voorgedaan heeft, voor u franco naar het u medegedeelde serviceadres zenden. Om problemen bij de acceptatie en extra kosten te vermijden, maakt u onvoorwaardelijk uitsluitend gebruik van het adres, dat u medegedeeld wordt. Zorg ervoor dat de verzending niet ongefrankeerd, als volumegoed, per expresse of via een andere speciale verzendingswijze plaatsvindt. Gelieve het apparaat met inbegrip van alle bij de aankoop bijgeleverde accessoires in te zenden en voor een voldoende veilige transportverpakking te zorgen.

### Reparatie-service

Neem contact op met het servicecentrum voor reparaties **die niet door de garantie worden gedekt**. U ontvangt daar een kostenraming.

- Wij kunnen alleen apparaten verwerken die voldoende verpakt en gefrankeerd zijn verzonden.

**Opmerking:** stuur uw apparaat schoon en met vermelding van het de-



fect naar het adres dat door het servicecentrum is opgegeven.

- Apparaten die niet vooraf zijn betaald of die zijn verzonden met omvangrijke goederen, exprespost of andere speciale vracht, worden niet geaccepteerd.
- We zullen de door u opgestuurde defecte apparaten gratis afvoeren.

### Service-Center

**(NL)** Service Nederland  
Tel.: 0800 0249630  
E-mail: [grizzly@lidl.nl](mailto:grizzly@lidl.nl)  
**IAN 435062\_2304**

**(BE)** Service België  
Tel.: 0800 12089  
E-mail: [grizzly@lidl.be](mailto:grizzly@lidl.be)  
**IAN 435062\_2304**

### Importeur

Opgelet: het onderstaande adres is geen serviceadres. Neem eerst contact op met het bovenvermelde service-center.

Grizzly Tools GmbH & Co. KG  
Stockstädter Str. 20  
63762 Großostheim  
DUITSLAND  
[www.grizzlytools.de](http://www.grizzlytools.de)

## Reserveonderdelen en accessoires

### Reserveonderdelen en toebehoren zijn beschikbaar via

**[www.grizzlytools.shop](http://www.grizzlytools.shop)**. Als u problemen heeft met uw bestelproces, neem dan contact met ons op via onze online shop. Indien u nog vragen heeft, kunt u contact opnemen met de Service-Center, Pag. 65

Pos. nr.	Benaming	Bestelnr.
1	Motorkop (EU)	91110105
6	Vuilreservoir	91110107
12	Zuigpijp (driedelig)	91099439
13, 14	Zuigslang, Handgreep	91110109
15	Schuimstoffilter	91110108
16	Textielfilter	30250135
17	Papieren filterzak, pak van 5	30250132
18, 19	Vloermondstuk, Plug-in-opzetstuk	72800217
20	Voegenmondstuk	91099005

### Ook verkrijgbaar

Benaming	Bestelnr.
Fijnstof-filterzak, pak van 5 (tweelagig microfiltervlies, wit)	30250111

## Vertaling van de originele EG-conformiteitsverklaring

Product: **Nat-/droogzuiger**

Model: **PWD 20 B2**

Serienummer: 000001 - 235000

Het hierboven beschreven voorwerp is in overeenstemming met de desbetreffende harmonisatiewetgeving van de Unie:

**2014/35/EU • 2014/30/EU • 2011/65/EU & (EU) 2015/863**

Het hierboven beschreven voorwerp is conform Richtlijn 2011/65/EU van het Europees Parlement en de Raad van 8 juni 2011 betreffende beperking van het gebruik van bepaalde gevaarlijke stoffen in elektrische en elektronische apparatuur.

Om de conformiteit te waarborgen, zijn de volgende geharmoniseerde normen en nationale normen en voorschriften toegepast:

**EN 60335-1:2012/A15:2021 • EN 60335-2-2:2010/A1:2013  
EN 62233:2008 • EN IEC 55014-1:2021 • EN IEC 55014-2:2021  
EN IEC 61000-3-2:2019+A1:2021  
EN IEC 61000-3-3:2013+A1:2019+A2:2021  
EN IEC 63000:2018**

Deze conformiteitsverklaring wordt verstrekt onder volledige verantwoordelijkheid van de fabrikant:

**CE** Grizzly Tools GmbH & Co. KG  
Stockstädter Str. 20  
63762 Großostheim  
DUITSLAND  
05.10.2023



Christian Frank  
Documentatie gemachtigde

# Índice de contenido

<b>Introducción.....</b>	<b>67</b>
Usado previsto.....	68
Volumen de suministro/ accesorios.....	68
Vista general.....	68
Descripción del funcionamiento.....	69
Pictogramas para el empleo de boquillas y filtros.....	69
Datos técnicos.....	69
<b>Indicaciones de seguridad.....</b>	<b>69</b>
Significado de las indicaciones de seguridad.....	69
Gráficos y símbolos.....	70
<b>Preparación.....</b>	<b>73</b>
Elementos de control.....	73
Montar y desmontar la cabeza del motor.....	73
Montaje.....	73
Montaje y desmontaje del filtro y bolsa filtrante.....	74
Montar y desmontar la manguera de aspiración.....	75
Seleccione una boquilla.....	75
<b>Funcionamiento.....</b>	<b>75</b>
Aspiración en seco.....	75
Aspiración en húmedo.....	75
Aspirar polvo fino.....	76
Soplado.....	76
Encendido y apagado.....	76
<b>Limpieza, mantenimiento y almacenamiento.....</b>	<b>76</b>
Limpieza.....	77
Mantenimiento.....	77
Almacenamiento.....	77
<b>Eliminación/protección del medio ambiente.....</b>	<b>77</b>
<b>Localización de averías.....</b>	<b>78</b>
<b>Servicio.....</b>	<b>79</b>
Garantía.....	79
Servicio de reparación.....	80

Service-Center.....	80
Importador.....	80

## **Piezas de repuesto y accesorios..... 80**

## **Traducción de la declaración CE de conformidad..... 82**

## **Vista explosionada..... 175**

## Introducción

Enhorabuena por la compra de su nueva aspiradora en húmedo y seco (en adelante, denominado aparato o herramienta eléctrica).

Ha adquirido un aparato de alta calidad. Durante la producción del aparato se ha revisado su calidad y se le ha realizado una inspección final. Por lo tanto, la capacidad de funcionamiento de su aparato queda garantizada.

No se puede descartar que en casos individuales pueda haber restos de agua en o dentro del aparato o en las mangueras. Esto no es ningún defecto y no supone ningún motivo de preocupación.



Este manual de instrucciones es parte de este aparato. Contiene indicaciones importantes para la seguridad, uso y desecho del producto. Lea atentamente el manual de instrucciones. Familiarícese con los controles y el uso correcto del aparato. Utilice exclusivamente el aparato como se describe y para los campos de aplicación especificados. Conserve el manual de instrucciones y entregue toda la documentación si traspasa este aparato a un tercero.

## Uso previsto

El aparato está previsto exclusivamente para los usos siguientes:

- Aspiración en húmedo y seco en el ámbito doméstico, por ejemplo, en el hogar, talleres de aficionado, coches o garajes
- Como soplador
- Aspiración de agua

No debe aspirar sustancias inflamables, explosivas o nocivas para la salud.

Cualquier otro uso que no esté expresamente permitido en este manual de instrucciones puede suponer un serio peligro para el usuario y provocar daños en el aparato. El operador o usuario del aparato será responsable de los accidentes o daños causados a otras personas o sus propiedades. El aparato está destinado al uso doméstico. No se ha concebido para uso industrial prolongado. Si se le da un uso profesional, se anulará la garantía. El fabricante no se responsabiliza de los daños derivados de un uso erróneo o distinto del previsto.

## Volumen de suministro/ accesorios

Desembale el aparato y compruebe el volumen de suministro.

Deseche el material de embalaje según corresponda.

- Cabeza del motor
- Depósito de suciedad
- Tubo de aspiración (tres piezas)
- Filtro textil (premontado)
- Traducción del manual original

Se incluyen los siguientes componentes (en el depósito de suciedad) *Montar y desmontar la cabeza del motor*, p. 73

- 5 × Pie (con ruedas y soporte para accesorios)
- Manguera de aspiración

- Filtro de espuma
- Bolsa de filtro de papel
- Boquilla de suelo
- Adaptador (Boquilla de suelo)
- Boquilla para juntas

## Vista general

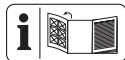

En las páginas desplegadas delantera y trasera encontrará ilustraciones del aparato.

- 1 Cabeza del motor
- 2 Asa de transporte
- 3 Interruptor de encendido/apagado
- 4 4 × Soporte para accesorios (Cabeza del motor)
- 5 Conexión para la aspiración
- 6 Depósito de suciedad
- 7 5 × Pie (con ruedas y soporte para accesorios)
- 8 2 × Cierre rápido
- 9 Cable de conexión eléctrica
- 9a Clip para cables
- 10 Soporte (Cable de conexión eléctrica)
- 11 Conexión para el soplado

### Accesorios

- 12 Tubo de aspiración (tres piezas)
- 13 Manguera de aspiración
- 13a Bloqueo (Manguera de aspiración)
- 14 Empuñadura

### Filtro

- 15 Filtro de espuma
- 16 Filtro textil
- 17 Bolsa de filtro de papel

### Boquillas

- 18 Boquilla de suelo
- 19 Adaptador
- 20 Boquilla para juntas

**Fig. B**

- 21 Cesta de filtro

**Fig. C**

- 22 Tubo de aspiración
- 23 Anillo de estanqueidad
- 24 Puente

**Descripción del funcionamiento**

El aparato está equipado con un depósito de suciedad de acero inoxidable. Los rodillos permiten que el aparato sea muy maniobrable. Durante la aspiración en húmedo, un flotador interrumpe el flujo de aire de aspiración cuando el depósito de suciedad está lleno. El aparato también cuenta con una función de soplado.

El funcionamiento de los elementos de mando se describe en las siguientes páginas.

**Pictogramas para el empleo de boquillas y filtros**



Boquilla para aspirar alfombras.



Boquilla para aspirar superficies lisas y suelos duros.



Boquilla para aspirar polvo y suciedad de juntas y ranuras.



Filtro para absorber líquidos.



Filtro no apto para absorber líquidos.



Filtro para aspirar suciedad seca del hogar, el garaje y el taller.



Filtro para aspirar polvo fino como, por ejemplo, polvo de piedra y de madera.

**Datos técnicos**

**Aspirador en húmedo y seco**

.....**PWD 20 B2**

Tensión nominal U	..... 220-240 V~, 50/60 Hz
Potencia nominal P	..... 1300 W
Longitud Cable de conexión eléctrica	..... 4 m
Clase de protección	..... $\square$ II ( doble aislamiento )
Tipo de protección	..... IPX4
Peso (incluidos los accesorios)	..... ≈4,7 kg
Potencia de aspiración	..... 200 Air-Watt
Volumen del depósito	
- bruto	..... 19,8 l
- neto	..... 12 l

**Indicaciones de seguridad**

En este apartado se presentan las indicaciones de seguridad básicas para utilizar el aparato.

**Significado de las indicaciones de seguridad**

**⚠ ¡PELIGRO!** Si no sigue esta indicación de seguridad, se producirá accidentes. El resultado es una lesión grave o la muerte.

**⚠ ¡ADVERTENCIA!** Si no sigue esta indicación de seguridad, es posible que se produzca un accidente. El resultado es posiblemente una lesión grave o la muerte.

**⚠ ¡PRECAUCIÓN!** Si no sigue esta indicación de seguridad, se producirá acci-

dentés. El resultado es posiblemente una lesión de gravedad leve o media.

¡NOTA IMPORTANTE! Si no sigue esta indicación de seguridad, se producirá accidentes. El resultado es posiblemente un daño material.

## Gráficos y símbolos

### Símbolos gráficos sobre el aparato



Lea atentamente el manual de instrucciones. Familiarícese con los controles y el uso correcto del aparato.



¡Solo para ceniza fría\*! ¡Existe peligro de incendio si el material aspirado supera una temperatura de 40 °C!



Clase de protección II (doble aislamiento)



Los aparatos eléctricos no deben tirarse a la basura doméstica.

\* «Ceniza fría» es ceniza que se ha enfriado durante un tiempo suficientemente largo y ya no contiene focos de combustión. Esto puede determinarse peinando las cenizas con una herramienta de metal antes de usar el aparato. No hay radiación de calor perceptible que emane de la ceniza fría.

## Puesta en funcionamiento segura del aspirador en húmedo/seco



¡Atención! Al hacer uso de aparatos eléctricos, deberán tenerse en cuenta las siguientes medidas de seguridad fundamentales para protegerse contra descargas eléctricas, peligro de lesiones o de incendio:

### Indicaciones generales

- Lea atentamente el manual de instrucciones. Familiarícese con los controles y el uso correcto del aparato.
- Este aparato puede ser utilizado por menores a partir de 8 años, además de por personas con sus capacidades físicas, sensoriales o mentales reducidas o que carezcan de experiencia y conocimientos, siempre que sean supervisadas o instruidas sobre el uso seguro del aparato y sean capaces de entender los peligros que puede ocasionar. Los niños no deben jugar con el aparato. La limpieza y el mantenimiento del usuario

no pueden ser realizados por menores sin estar supervisados.

- Recuerde que el usuario es el único responsable de los accidentes o daños causados a otras personas o sus propiedades.
- Cumpla con las restricciones para emisión de ruidos y las normas locales.

### **Preparación**

- Antes de su utilización, revise siempre que el cable de conexión y el alargador no presenten síntomas de daños o envejecimiento. Si se daña el cable durante el uso, desconéctelo inmediatamente de la red de alimentación, **NO TOQUE EL CABLE HASTA QUE NO LO HAYA DESCONECTADO DE LA RED**. No utilice el aparato si el cable está dañado o desgastado.
- Asegúrese de que la tensión de la red se corresponda con las indicaciones de la placa de características.
- Conecte el aparato solo a un enchufe con dispositivo de protección de corriente de fuga (interruptor diferencial) con una corriente de medi-

ción de fuga de no más de 30 mA.

- Conecte el aparato a una toma de corriente que esté protegida por fusible con al menos 16 A.
- Si se daña el cable de conexión eléctrica de este aparato, deberá ser sustituido por el fabricante, su servicio de atención al cliente o una persona con cualificación similar para evitar peligros. Diríjase al centro de servicio.
- Antes de utilizar el aparato, compruebe que está correctamente montado y que el filtro se encuentra en la posición correcta. No succione nunca sin filtro. Se podría dañar el aparato.
- Nunca utilice el aparato si hay niños o animales cerca. Las personas cerca deben utilizar ropa de protección.

### **Funcionamiento**

- Preste atención a lo que está haciendo y tenga cuidado, utilice el sentido común al trabajar con el aparato. No utilice el aparato si está cansado o bajo la influencia de estupefacientes, alcohol o medicamentos.

- Las personas y los animales no deben ser succionados con el aparato.
- Mientras está en funcionamiento, nunca dirija la manguera de aspiración y las boquillas hacia usted o hacia otras personas, especialmente hacia los ojos o los oídos. Existe peligro de lesiones.
- Durante los trabajos, evite que las boquillas y el tubo de aspiración se encuentren por encima de la altura de la cabeza. Existe peligro de lesiones.
- No succione materiales calientes, brillantes, inflamables, explosivos o peligrosos. Estos incluyen cenizas calientes, gasolina, disolventes, ácidos o lejía. Existe peligro de incendio y de explosión.
- Asegúrese de que el cable de conexión eléctrica no se dañe al tirar de él por bordes afilados, al atascarse o tirar de él.
- No utilice el cable de conexión eléctrica para sacar la clavija de la toma de corriente o para tirar del aparato. Proteja el cable de conexión eléctrica, del aceite y de los bordes puntiagudos.
- No transporte nunca el aparato con el accionamiento en marcha.
- Apague el aparato y desenchúfelo de la corriente eléctrica. Asegúrese de que todas las piezas en movimiento se hayan detenido completamente
  - cada vez que deje el aparato;;
  - antes de cambiar accesorios;;
  - antes de retirar bloqueos u obstrucciones;;
  - antes de revisar, limpiar o trabajar en el aparato..
- Si el aparato comienza a vibrar muy fuerte, más de lo normal, revíselo inmediatamente:
  - compruebe si hay piezas sueltas y fíjelas si es necesario;
  - observe si presenta algún desperfecto;
  - cambie los accesorios dañados. Para reparaciones, diríjase al centro de servicio.

### **Limpieza, mantenimiento y almacenamiento**

- Deje que el motor se enfríe antes de guardar el aparato



durante un periodo prolongado.

- Por razones de seguridad, cambie las piezas desgastadas o dañadas. Utilice únicamente piezas de repuesto y accesorios originales. El uso de piezas externas provoca la pérdida inmediata de los derechos de garantía.
- La apertura del aparato ha de ser realizada por un electricista especializado y autorizado. En caso de reparación, diríjase siempre a nuestro centro de servicio.
- Cuando vaya a limpiar, ajustar, almacenar el aparato o a sustituir un accesorio, detenga el funcionamiento, desconecte el aparato de la red eléctrica y deje que el aparato se enfríe.
- Utilice el aparato con cuidado y manténgalo limpio.
- Guarde el aparato fuera del alcance de los niños.

## Preparación

**▲ ¡ADVERTENCIA!** Peligro de lesiones debido a la puesta en marcha involuntaria del aparato. No conecte el enchufe a la toma de corriente hasta que el aparato esté completamente preparado para su uso.

## Elementos de control

Antes de poner en funcionamiento el aparato por primera vez, familiarícese con los elementos de control.

### Interruptor de encendido/apagado (3)

- Encender: Coloque el interruptor de encendido/apagado (3) en la posición "I" (ON).
- Apagar: Coloque el interruptor de encendido/apagado (3) en la posición "O" (OFF).

## Montar y desmontar la cabeza del motor

### Desmontar la cabeza del motor (Fig. A)

1. Desbloquee los cierres rápidos (8) del depósito recolector (6).
2. Extraiga la cabeza del motor (1). Coloque la cabeza del motor (1) con la parte superior orientada hacia abajo.

### Montar la cabeza del motor (Fig. A)

1. Coloque la cabeza del motor (1) sobre el depósito recolector (6). El interruptor de encendido/apagado (3) apunta a la conexión de aspiración (5).
2. Aplique los cierres rápidos (8) en el depósito colector (6).

## Montaje

### Condiciones de entrega

- Cabeza del motor (premontado)
- Filtro textil (premontado)
- 5 × Pie (con ruedas y soporte para accesorios) (no montados).

### Montar los pies (Fig. A)

1. Desmontar la cabeza del motor (1).

- Coloque el depósito de suciedad (6) con la parte inferior hacia arriba sobre una superficie firme.
- Coloque los pies (7) en los alojamientos previstos en la parte inferior del depósito colector.  
Oirá como encajan.
- Monte la cabeza del motor (1).

## Montaje y desmontaje del filtro y bolsa filtrante

### Vista general

El aparato tiene los siguientes filtros y bolsas:

- **Filtro textil (16)**
  - Aspiración en seco
  - Utilice una bolsa de filtro de papel adicional para que el filtro textil no se obstruya tan rápidamente.
- **Filtro de espuma (15)**
  - Aspiración en húmedo
- **Bolsa de filtro de papel (17)**
  - Aspiración en seco
- **Bolsa filtrante para polvo fino**
  - Aspirar polvo fino
  - Disponible como accesorio

### Desmontar el filtro textil (Fig. C)

- Desmontar la cabeza del motor (1).  
Coloque la cabeza del motor (1) con la parte superior orientada hacia abajo.
- Retire el filtro textil (16).

### Montar el filtro textil (Fig. C)

- Desmontar la cabeza del motor (1).  
Coloque la cabeza del motor (1) con la parte superior orientada hacia abajo.
- Desmonte el filtro de espuma (15) si es necesario.
- Coloque el filtro textil (16) por encima de la cesta filtrante (21).

- Monte la cabeza del motor.

### Montar la bolsa filtrante (Fig. C)

Estas instrucciones corresponden a la bolsa de filtro de papel (17) y la bolsa filtrante para polvo fino (disponible como accesorio).

- Desmontar la cabeza del motor (1).  
Coloque la cabeza del motor (1) con la parte superior orientada hacia abajo.
- Coloque la bolsa filtrante (17) dentro del depósito de suciedad (6) sobre la conexión de aspiración (5). El anillo de obturación (23) situado en la abertura de la bolsa filtrante deberá cerrar completamente el puente (24) de la conexión de aspiración.
- Monte la cabeza del motor.

### Desmontar la bolsa filtrante (Fig. C)

- Desmontar la cabeza del motor (1).  
Coloque la cabeza del motor (1) con la parte superior orientada hacia abajo.
- Ya puede retirar la bolsa filtrante (17).
- Monte la cabeza del motor.

### Desmontar el filtro de espuma (Fig. B)

- Desmontar la cabeza del motor (1).  
Coloque la cabeza del motor (1) con la parte superior orientada hacia abajo.
- Retire con cuidado el filtro de espuma (15).

### Montar el filtro de espuma (Fig. B)

Coloque solo un filtro seco.

- Desmontar la cabeza del motor (1).  
Coloque la cabeza del motor (1) con la parte superior orientada hacia abajo.
- Enrolle el filtro de espuma (15) un poco.

3. Tire del filtro de espuma por encima de la cesta filtrante (21).
4. Alise el filtro de espuma.
5. Monte la cabeza del motor.

## Montar y desmontar la manguera de aspiración

### Montar la manguera de aspiración (Fig. A/D)

1. Inserte el extremo más grueso de la manguera de aspiración (13) con el bloqueo (13a) en una conexión:
  - Aspiración: Conexión para la aspiración (5) (en el depósito)
  - Soplado: Conexión para el soplado (11) (en la cabeza del motor)
 El bloqueo encaja de forma audible.

### Desmontar la manguera de aspiración (Fig. A/D)

1. Pulse y mantenga el bloqueo (13a) en la manguera de aspiración (13).
2. Saque la manguera de aspiración (13) de la conexión.

## Seleccione una boquilla

### Boquilla de suelo (18)

- ¡NOTA IMPORTANTE! ¡Peligro de daños! Las superficies sensibles pueden rayarse cuando se trabaja sin el adaptador.
- Aspiración en húmedo y seco de moquetas
- Eliminación de suciedad persistente

### Boquilla de suelo (18) con adaptador (19)

- Aspirador en húmedo y seco de superficies lisas y moquetas.
- Desmontar el adaptador: Presione las lengüetas de la derecha e izquierda de la boquilla de suelo.

### Boquilla para juntas (20)

- Aspiración de juntas, esquinas y radiadores

## Montaje y desmontaje de la boquilla

Las boquillas son fáciles de poner y quitar del tubo de aspiración (12) o de la empuñadura (14).

## Funcionamiento

### Aspiración en seco

#### Indicaciones

- ¡No aspire nunca sin filtro!
- La bolsa de filtro de papel no es apropiada para aspirar polvo fino. Para la aspiración de polvo fino, necesita adicionalmente una bolsa filtrante de polvo fino (*Piezas de repuesto y accesorios*, p. 80).

### Filtros y boquillas permitidos

#### • Filtro

- Filtro de pliegues (no incluido)

#### • Bolsa filtrante

- Bolsa de filtro de papel (recomendado)
- no

#### • Boquillas

- todos

### Aspiración en húmedo

#### Indicaciones

- ¡No aspire nunca sin filtro!
- Durante la aspiración en húmedo, un flotador interrumpe el flujo de aire de aspiración cuando el depósito de suciedad está lleno. Apague el aparato y vacíe el depósito de suciedad.
- Procure que la boquilla de aspiración no se sumerja del todo en el agua, de manera que siempre succione algo de aire.
- El depósito de suciedad no es apropiado para guardar líquidos. Después de

la aspiración en húmedo, vacíe el depósito de suciedad.

- Durante la aspiración en húmedo, asegúrese de que la aspiradora esté siempre más alta que la superficie del agua que se va a aspirar. De lo contrario, podría producirse efecto sifón.

### Filtros y boquillas permitidos

- **Filtro**
  - Filtro de espuma (15)
- **Bolsa filtrante**
  - no
- **Boquillas**
  - Boquilla de suelo (18)
  - no

### Aspirar polvo fino

#### Indicaciones

- ¡No aspire nunca sin filtro!
- Para la aspiración de polvo fino, necesita adicionalmente una bolsa filtrante de polvo fino (*Piezas de repuesto y accesorios, p. 80*).

### Filtros y boquillas permitidos

- **Filtro**
  - Filtro de pliegues (no incluido)
- **Bolsa filtrante**
  - Bolsa filtrante para polvo fino (no incluido)
- **Boquillas**
  - todos

### Soplado

#### Preparar la función de soplado (Fig. D)

1. Retire el filtro y la bolsa filtrante.  
Véase *Montaje y desmontaje del filtro y bolsa filtrante, p. 74*.
2. Introduzca la manguera de aspiración (13) en la conexión de soplado (11).

Véase *Montar y desmontar la manguera de aspiración, p. 75*.

## Encendido y apagado

### Preparación

1. Desenrolle la manguera de aspiración (13) completamente.
2. Prepare el aparato para la función deseada: Filtro, bolsa de filtro, manguera de aspiración, tubo de aspiración, boquilla
3. Enchufe el conector del aparato a una toma de corriente.

### Encender

1. Coloque el interruptor de encendido/apagado (3) en la posición "I" (ON).

### Apagar

1. Coloque el interruptor de encendido/apagado (3) en la posición "0" (OFF).
2. Desenchufe el aparato de la toma de corriente si lo deja sin vigilancia o si ha terminado de trabajar.

## Limpieza, mantenimiento y almacenamiento

**⚠ ¡ADVERTENCIA!** ¡Descarga eléctrica! Peligro de lesiones debido a la puesta en marcha involuntaria del aparato. Protéjase durante los trabajos de mantenimiento y limpieza. Apague el aparato y desenchúfelo de la corriente eléctrica.

Los trabajos de reparación y mantenimiento que no están descritos en estas instrucciones han de llevarse a cabo por nuestro centro de servicio. Utilice exclusivamente piezas de repuesto originales.

## Limpieza

### Limpieza

¡NOTA IMPORTANTE! ¡Peligro de daños! Una limpieza incorrecta puede dañar el aparato. Nunca rocíe el aparato con agua. No utilice detergentes o disolventes fuertes.

### Limpieza general

1. Vacíe el depósito de suciedad (6).
2. Limpie el depósito de suciedad (6) con un paño húmedo.
3. Sacuda el filtro textil (16). Si es necesario, lave el filtro textil con agua tibia y jabón, y deje que se seque.
4. Si es necesario, lave el filtro de espuma (15) con agua tibia y jabón y deje que se seque.
5. Sustituya la bolsa de filtro de papel si está llena (17) (consulte la información para realizar pedidos en *Piezas de repuesto y accesorios*, p. 80).

## Mantenimiento

El aparato no necesita mantenimiento.

## Almacenamiento

Almacene siempre el aparato:

- limpio
- seco
- protegido contra el polvo
- fuera del alcance de los niños

## Indicaciones

- El depósito de suciedad no es apropiado para guardar líquidos. Después de la aspiración en húmedo, vacíe el depósito de suciedad.

## Preparar el aparato para el almacenamiento (Fig. E)

1. Enrolle el cable de alimentación (9) en el soporte (10) y asegúrelo con el clip para cable (9a).

2. Introduzca las piezas del tubo de aspiración (12) en los soportes para accesorios de los pies (7).
3. Enrolle la manguera de aspiración (13) alrededor del aparato e introduzca la empuñadura (14) en uno de los soportes traseros para accesorios (4).
4. Introduzca el resto de accesorios en el soporte previsto (4) en la cabeza del motor (1) y los pies (7).

## Eliminación/protección del medio ambiente

Lleve el aparato, los accesorios y el embalaje a un lugar para que procedan a reciclarlo respetando el medio ambiente.



Los aparatos eléctricos no deben tirarse a la basura doméstica.

El símbolo del contenedor de basura tachado significa que este producto no debe eliminarse como residuo municipal sin clasificar al final de su vida útil.

### Directiva 2012/19/UE sobre residuos de aparatos eléctricos y electrónicos:

Los consumidores tienen la obligación legal de reciclar los aparatos eléctricos y electrónicos de forma ecológica al final de su vida útil. De este modo, se garantiza un reciclaje respetuoso con el medio ambiente y con los recursos.

Dependiendo de las normas estatales, puede tener las siguientes opciones:

- devolverlo a un punto de venta,
- entregarlo a un punto de recogida oficial,
- devolver al fabricante/distribuidor.

Esto no afecta a los accesorios y a otros medios sin componentes electrónicos.

## Localización de averías

La siguiente tabla le ayudará a eliminar las pequeñas averías:

Problema	Posible causa	Subsanación del error
El aparato no arranca	Interruptor encendido/apagado (3) desconectado	Comprobar la posición del interruptor
	Falta tensión de alimentación	Compruebe la toma de corriente, el cable de red, el enchufe de conexión, el fusible y, si es necesario, hágalos reparar por parte de un electricista cualificado.
	Interruptor de encendido/apagado (3) defectuoso	Diríjase al centro de servicio.
	Cepillos de carbón desgastados	
	Motor defectuoso	
Potencia de aspiración baja o inexistente	Manguera de aspiración (13) o boquillas obstruidas	Eliminar obstrucciones y bloqueos
	El tubo de aspiración (12) no está montado correctamente	Montar correctamente el tubo de aspiración
	Depósito para suciedad (6) abierto	<i>Montar y desmontar la cabeza del motor, p. 73</i>
	Depósito para suciedad (6) lleno	Vaciar el depósito de suciedad
	Filtro (15/16) lleno u obstruido	Vaciar, limpiar o reemplazar el filtro
	El flotador de la cesta filtrante (21) está en una posición incorrecta (por ej., a causa de movimientos abruptos)	Desconectar el aparato para que el flotador baje y, después, volver a conectar
	Flotador en la cesta filtrante (21) defectuoso.	Diríjase al centro de servicio.
El flotador no cierra la abertura de aspiración	El flotador en la cesta filtrante (21) no se mueve	Soltar el flotador
	Flotador en la cesta filtrante (21) defectuoso.	Diríjase al centro de servicio.
El polvo y la suciedad se expulsarán del aparato	El filtro (15/16) no está montado o no lo está correctamente	<i>Montaje y desmontaje del filtro y bolsa filtrante, p. 74</i>

## Servicio

### Garantía

Estimada clienta, estimado cliente:

Por este aparato se le concede una garantía de 3 años a partir de la fecha de compra.

En caso de defectos de este producto, le corresponden derechos legales contra el vendedor del producto. Estos derechos no serán limitados por la garantía expuesta a continuación.

### Condiciones de garantía

El plazo de garantía empieza con la fecha de compra. Por favor, conserve bien el resguardo de caja original. Este documento se necesitará como prueba de la compra.

Si dentro del plazo de tres años después de la fecha de compra del aparato se detecta un defecto de material o fabricación, según nuestra elección, el producto será reparado o sustituido gratuitamente. Esta prestación de garantía presupone entregar el aparato defectuoso y el comprobante de compra (resguardo de caja) dentro del plazo de los tres años, describiendo brevemente por escrito en qué consiste el defecto y cuándo se detectó.

Si el defecto está cubierto por nuestra garantía, le devolveremos el aparato reparado o uno nuevo. Con la reparación o la sustitución del producto no se inicia un nuevo período de garantía.

### Período de garantía y exigencias legales en caso de defectos

El período de garantía no será prolongado por la prestación de garantía. Esto se aplica igualmente a las partes sustituidas y reparadas. Daños y defectos ya existentes eventualmente al comprar el aparato, tienen que ser notificados inmediatamente después de haberlo desempaquetado. Las re-

paraciones a efectuar al cabo del período de garantía están sujetas a pago.

### Volumen de la garantía

El aparato fue producido cuidadosamente según las directivas estrictas de la calidad y examinado concienzudamente antes de la entrega.

La prestación de garantía tiene validez para defectos de material o fabricación. Esta garantía no se extiende a partes del producto que están sometidas a un desgaste natural y, por lo tanto, pueden ser consideradas como piezas de desgaste (p. ej.: Filtro) , o a daños en partes frágiles.

Esta garantía caduca si el producto fue dañado, utilizado impropriadamente o no sometido a mantenimiento. Tampoco cubre los daños provocados por el agua, heladas, rayos y fuego o por un transporte erróneo. Para un uso apropiado del producto, se han de cumplir exactamente todas las indicaciones contenidas en las instrucciones de manejo. Se tienen que evitar absolutamente fines de aplicación y manejos, de los cuales desaconsejan o advierten las instrucciones de servicio.

El producto está previsto solamente para el uso privado y no comercial. La garantía caducará en el caso de un tratamiento abusivo e impropio, uso de la fuerza o manipulaciones que no fueron efectuadas por una filial de servicio autorizada.

### Gestión en caso de garantía

Para garantizar una gestión rápida de su reclamación, le rogamos seguir las siguientes indicaciones:

- Para todas las consultas, tenga preparado por favor el resguardo de caja y el número de identificación (IAN 435062\_2304) como prueba de la compra.
- Por favor, saque el número de artículo de la placa de características.

- Si surgen fallas en el funcionamiento o cualquier defecto, contacte primeramente a la sección de servicio indicada a continuación por **teléfono** o vía **E-Mail**. Se le darán otras informaciones acerca de la gestión de su reclamación.
- Tras consultar con nuestro servicio de postventa, un aparato identificado como defectuoso puede ser enviado libre de franqueo a la dirección de servicio ya conocida por usted, adjuntando el comprobante de compra (resguardo de caja) e indicando en qué consiste el defecto y cuándo surgió. Para evitar problemas de recepción y costes adicionales, utilice de todas maneras sólo la dirección que se le comunicará. Asegúrese de que el envío no se efectúe sin franqueo, como mercancía voluminosa, exprés u otro tipo de transporte especial. Envíe por favor el aparato incluyendo todos los accesorios entregados con la compra y garantice un embalaje de transporte lo suficientemente seguro.

### Servicio de reparación

Para las reparaciones **no cubiertas por la garantía**, póngase en contacto

con el centro de servicio. Estarán encantados de proporcionarle un presupuesto.

- Solo podemos procesar equipos que hayan sido suficientemente empaquetados y franqueados.

**Nota:** Envíe su aparato limpio y con una nota de los defectos a la dirección indicada por el centro de servicio.

- No se aceptarán los aparatos enviados a portes debidos, por mercancías voluminosas, envíos exprés o con otro tipo de carga especial.
- Nos deshacemos de forma gratuita de los aparatos defectuosos devueltos.

### Service-Center

**ES** **Servicio España**  
Tel.: 900 984 989  
E-mail: [grizzly@lidl.es](mailto:grizzly@lidl.es)  
**IAN 435062\_2304**

### Importador

Por favor, tenga en cuenta que la siguiente dirección no es una dirección de servicio técnico. Póngase en contacto con la dirección del centro de servicio mencionada arriba.

Grizzly Tools GmbH & Co. KG  
Stockstädter Str. 20  
63762 Großostheim  
ALEMANIA  
[www.grizzlytools.de](http://www.grizzlytools.de)

## Piezas de repuesto y accesorios

**Encontrará piezas de repuesto y accesorios en [www.grizzlytools.shop](http://www.grizzlytools.shop).**

Si surgen problemas durante el proceso de pedido, por favor, póngase en contacto con nosotros a través de nuestra tienda online. Si tiene más preguntas, póngase en contacto con el Service-Center, p. 80.

Pos. n°	Nombre	Nº de pedido
1	Cabeza del motor (EU)	91110105
6	Depósito de suciedad	91110107
12	Tubo de aspiración (tres piezas)	91099439



Pos. n°	Nombre	Nº de pedido
13, 14	Manguera de aspiración, Empuñadura	91110109
15	Filtro de espuma	91110108
16	Filtro textil	30250135
17	Bolsa de filtro de papel, paquete de 5	30250132
18, 19	Boquilla de suelo, Adaptador	72800217
20	Boquilla para juntas	91099005

### Además disponibles

Nombre	Nº de pedido
Bolsa filtrante para polvo fino, paquete de 5 (de fieltro, 2 capas, blanco)	30250111

## Traducción de la declaración CE de conformidad

Producto: **Aspirador en húmedo y seco**

Modelo: **PWD 20 B2**

Número de serie: 000001 - 235000

El objeto de la declaración descrita anteriormente es conforme con la legislación de armonización pertinente de la Unión:

**2014/35/EU • 2014/30/EU • 2011/65/EU & (EU) 2015/863**

El objeto de la declaración descrito anteriormente es conforme a la Directiva 2011/65/EU del Parlamento Europeo y del Consejo, de 8 de junio de 2011, sobre restricciones a la utilización de determinadas sustancias peligrosas en aparatos eléctricos y electrónicos.

Para garantizar la conformidad, se han aplicado las siguientes normas armonizadas así como las normas y reglamentos nacionales:

**EN 60335-1:2012/A15:2021 • EN 60335-2-2:2010/A1:2013  
EN 62233:2008 • EN IEC 55014-1:2021 • EN IEC 55014-2:2021  
EN IEC 61000-3-2:2019+A1:2021  
EN IEC 61000-3-3:2013+A1:2019+A2:2021  
EN IEC 63000:2018**

La presente declaración de conformidad se expide bajo la exclusiva responsabilidad del fabricante:

**CE** Grizzly Tools GmbH & Co. KG  
Stockstädter Str. 20  
63762 Großostheim  
ALEMANIA  
05.10.2023



Christian Frank  
Representante autorizado para la documentación

# Indice

**Introduzione..... 83**  
 Uso conforme..... 83  
 Materiale in dotazione/  
 accessori..... 84  
 Panoramica..... 84  
 Descrizione del funzionamento..... 85  
 Pittogrammi relativi all'uso di  
 bocchette e filtri..... 85  
 Dati tecnici..... 85

**Avvertenze di sicurezza..... 85**  
 Significato delle avvertenze di  
 sicurezza..... 85  
 Pittogrammi e simboli..... 86

**Preparazione..... 89**  
 Elementi di comando..... 89  
 Montare e smontare la testa  
 motore..... 89  
 Montaggio..... 89  
 Montaggio e smontaggio del filtro  
 e del sacchetto con filtro..... 89  
 Montaggio e smontaggio del tubo  
 di aspirazione flessibile..... 90  
 Selezionare la bocchetta..... 91

**Funzionamento..... 91**  
 Aspirazione a secco..... 91  
 Aspirare i liquidi..... 91  
 Aspirazione di polvere fine..... 92  
 Soffiatura..... 92  
 Accensione e spegnimento..... 92

**Pulizia, manutenzione e  
 conservazione..... 92**  
 Pulizia..... 92  
 Manutenzione..... 93  
 Conservazione..... 93

**Smaltimento/rispetto  
 dell'ambiente..... 93**

**Ricerca degli errori..... 94**

**Assistenza..... 95**  
 Garanzia..... 95  
 Servizio di riparazione..... 96

Service-Center..... 96  
 Importatore..... 96

**Ricambi e accessori..... 97**

**Traduzione delle dichiarazioni  
 CE di conformità originale..... 98**

**Vista esplosa..... 175**

## Introduzione

Congratulazioni per l'acquisto del nuovo aspirapolvere-liquidi (di seguito apparecchio o elettroutensile).

Avete optato per un apparecchio di alta qualità. La qualità di questo apparecchio è stata verificata durante la produzione, in seguito l'apparecchio è stato sottoposto ad un controllo finale. Pertanto, la funzionalità dell'apparecchio è garantita.

Non si può escludere che in singoli casi l'apparecchio, il suo interno o i tubi flessibili presentino quantitativi residui di acqua. Non si tratta di un vizio o difetto e non è un motivo di preoccupazione.



Il manuale d'uso è parte integrante del presente apparecchio. Esse contengono importanti avvertenze sulla sicurezza, l'uso e lo smaltimento. Leggere attentamente il manuale d'uso. Acquisire familiarità con i comandi e con l'uso corretto dell'apparecchio. Utilizzare l'apparecchio solo come descritto e per i settori d'impiego previsti. Conservare il manuale d'uso e, in caso di cessione dell'apparecchio a terzi, consegnare anche tutti i documenti correlati.

## Uso conforme

L'apparecchio è destinato esclusivamente ai seguenti usi:

- Aspiratore liquidi e a secco negli ambienti domestici, come ad es. in casa,

nella stanza degli hobby, in auto o nel garage

- come ventola
- Aspirazione di acqua

L'aspirazione di sostanze combustibili, esplosive o pericolose per la salute è vietata.

Qualsiasi altro impiego non espressamente consentito nel presente manuale d'uso può causare danni all'apparecchio e rappresentare un serio pericolo per l'utilizzatore. L'utilizzatore od operatore dell'apparecchio è responsabile di eventuali incidenti o danni ad altre persone o alla loro proprietà. L'apparecchio è adatto all'uso per piccoli lavori domestici. Non è stato concepito per l'impiego aziendale prolungato. Un eventuale utilizzo aziendale comporta l'estinzione della garanzia. Il produttore non si fa carico di eventuali danni causati da un uso improprio o da un azionamento errato.

## Materiale in dotazione/ accessori

Estrarre l'apparecchio dalla confezione e controllare il materiale fornito.

Smaltire il materiale di imballaggio ai sensi della normativa vigente.

- Testa motore
- Contenitore per sporco
- Tubo aspiratore (in tre parti)
- Filtro in tessuto (premontato)
- Traduzione delle istruzioni originali

Alla consegna i seguenti componenti sono riposti nel contenitore per sporco. *Montare e smontare la testa motore, p. 89*

- 5 × Piede (con ruota orientabile e supporto accessori)
- Tubo di aspirazione flessibile
- Filtro in gommapiuma
- Filtro a sacchetto in carta
- Ugello per pavimenti

- Innesto (Ugello per pavimenti)
- Ugello per fughe

## Panoramica



Le figure dell'apparecchio si trovano nelle pagine apribili anteriore e posteriore.

- 1 Testa motore
- 2 Manico
- 3 Interruttore On/Off
- 4 4 × Supporto accessori (Testa motore)
- 5 Attacco per l'aspirazione
- 6 Contenitore per sporco
- 7 5 × Piede (con ruota orientabile e supporto accessori)
- 8 2 × Chiusura a scatto
- 9 Cavo di alimentazione
- 9a Clip per cavo
- 10 Sostegno (Cavo di alimentazione)
- 11 Attacco soffiatura

### Accessori

- 12 Tubo aspiratore (in tre parti)
- 13 Tubo di aspirazione flessibile
- 13a Dispositivo di blocco (Tubo di aspirazione flessibile)
- 14 Impugnatura

### Filtro

- 15 Filtro in gommapiuma
- 16 Filtro in tessuto
- 17 Filtro a sacchetto in carta

### Bocchette

- 18 Ugello per pavimenti
- 19 Innesto
- 20 Ugello per fughe

### Fig. B

- 21 Cestello di filtraggio

**Fig. C**

- 22 Raccordo di aspirazione
- 23 Anello di tenuta
- 24 Ponte

**Descrizione del funzionamento**

L'apparecchio è dotato di un contenitore per sporco in acciaio inossidabile. Le rotelle rendono l'apparecchio estremamente maneggevole. Durante l'aspirazione liquidi, quando il contenitore per sporco è pieno il flusso di aria di aspirazione viene interrotto mediante un galleggiante. L'apparecchio presenta inoltre una funzione di soffiatura.

La seguente descrizione illustra il funzionamento dei componenti.

**Pittogrammi relativi all'uso di bocchette e filtri**



Bocchetta per l'aspirazione di tappeti.



Bocchetta per l'aspirazione di superfici lisce e pavimenti duri.



Bocchetta per l'aspirazione di polvere e sporco da fughe e fessure.



Filtro per l'aspirazione di liquidi.



Filtro non adatto all'aspirazione di liquidi.



Filtro per l'aspirazione di sporco secco in ambienti domestici, garage e officine.



Filtro per l'aspirazione di polveri fini, ad es. polvere di pietra e di legno.

**Dati tecnici**

**Aspirapolvere-liquidi ..PWD 20 B2**

Tensione nominale *U*  
 ..... 220-240 V~, 50/60 Hz  
 Potenza nominale *P* ..... 1300 W  
 Lunghezza Cavo di alimentazione ..... 4 m  
 Classe di protezione  
 ..... II ( doppio isolamento )  
 Grado di protezione ..... IPX4  
 Peso (accessori inclusi) ..... ≈4,7 kg  
 Capacità di aspirazione ..... 200 Air-Watt  
 Volume del contenitore  
 - lordo ..... 19,8 l  
 - netto ..... 12 l

**Avvertenze di sicurezza**

Questa sezione contiene le avvertenze di sicurezza fondamentali per l'uso dell'apparecchio.

**Significato delle avvertenze di sicurezza**

**▲ PERICOLO!** Se non si seguono queste avvertenze di sicurezza, si verifica un incidente. La conseguenza è una grave lesione o la morte.

**▲ AVVERTIMENTO!** Se non si seguono queste avvertenze di sicurezza, si può verificare un incidente. La conseguenza può essere una grave lesione o la morte.

**▲ ATTENZIONE!** Se non si seguono queste avvertenze di sicurezza, si verifica un incidente. La conseguenza può essere una lieve o media lesione.

**NOTA!** Se non si seguono queste avvertenze di sicurezza, si verifica un incidente. La conseguenza può essere un danno materiale.

## Pittogrammi e simboli

### Pittogrammi sull'apparecchio



Leggere attentamente il manuale d'uso. Acquisire familiarità con i comandi e con l'uso corretto dell'apparecchio.



Solo per cenere fredda\*! Sussiste pericolo d'incendio, se il materiale aspirato supera una temperatura di 40°C!



Classe di protezione II (doppio isolamento)



Gli apparecchi elettrici non devono essere smaltiti con i rifiuti domestici.

\* Per "cenere fredda" s'intende la cenere che si è raffreddata a sufficienza e non contiene più tizzoni incandescenti. Questa condizione può essere verificata passando un oggetto metallico tra la cenere prima di utilizzare l'apparecchio. La cenere fredda non emette calore percettibile.

## Messa in funzione sicura dell'aspirapolvere/liquidi



Attenzione! Durante l'uso di apparecchi elettrici si devono osservare le seguenti misure di sicurezza fondamentali come protezione contro scossa elettrica, pericolo di lesioni e incendi:

## Indicazioni generali

- Leggere attentamente il manuale d'uso. Acquisire familiarità con i comandi e con l'uso corretto dell'apparecchio.
- L'uso di questo apparecchio da parte di bambini a partire dagli 8 anni e di persone con capacità fisiche, sensoriali o mentali ridotte o prive di esperienza e conoscenza è consentito solo sotto vigilanza oppure a condizione che tali persone siano state istruite in merito a un uso sicuro dell'apparecchio e siano in grado di comprenderne i pericoli. Non consentire ai bambini di giocare con l'apparecchio. La pulizia e la manutenzione a carico dell'utilizzatore non devono essere effettuate da bambini non sorvegliati.
- Si tenga presente che l'utilizzatore stesso è responsabile di incidenti o pericoli causati ad altre persone o ai loro beni.
- Osservare la protezione contro il rumore e le normative locali.

## Preparazione

- Prima dell'utilizzo, verificare la presenza di danni o usura della condotta di collegamento e del supporto. Se il cavo si danneggia durante l'utilizzo, scollegarlo immediatamente dalla rete di alimentazione. **NON TOCCARE IL CAVO PRIMA DI AVERLA SCOLLEGATO DALLA RETE ELETTRICA.** Non utilizzare l'apparecchio se il cavo è danneggiato o usurato.
- Assicurarsi che la tensione di rete coincida con i dati riportati sulla targhetta.
- Collegare l'apparecchio solo a una presa protetta da interruttore differenziale (interruttore FI) con corrente di guasto nominale non superiore a 30 mA.
- Collegare l'apparecchio a una presa che sia messa al sicuro con almeno 16 A.
- Se il cavo di collegamento di questo apparecchio è danneggiato, deve essere sostituito dal produttore o dal suo servizio clienti o da una persona qualificata per evitare pericoli. rivolgersi al centro di assistenza.

- Prima di usare l'apparecchio verificare che l'apparecchio sia montato correttamente e che i filtri siano in posizione corretta. Non aspirare mai senza filtro. L'apparecchio potrebbe danneggiarsi.
- Non usare mai l'apparecchio se nelle vicinanze si trovano bambini o animali. Le persone che si trovano nelle vicinanze devono indossare indumenti protettivi.

## Funzionamento

- Prestare attenzione, usare prudenza in quello che si fa con l'apparecchio e apprestarsi al lavoro con raziocinio. Non utilizzare l'apparecchio quando si è stanchi o in condizioni di salute non perfette, oppure quando si è sotto l'effetto di droghe, alcol o farmaci.
- Le persone e gli animali non possono essere aspirati con l'apparecchio.
- Durante il funzionamento non dirigere mai il tubo di aspirazione flessibile e le bocchette verso se stessi o altre persone, in particolare verso occhi e orecchie. Esiste il pericolo di lesioni.

- Bocchette e tubo aspiratore non devono trovarsi all'altezza della testa durante il lavoro. Esiste il pericolo di lesioni.
- Non aspirare materiali caldi, incandescenti, combustibili, esplosivi o pericolosi per la salute. Tra questi rientrano le polveri calde, la benzina, i solventi, gli acidi e le basi. Vi è un pericolo di incendio e lesioni.
- Assicurarsi che il cavo di alimentazione non venga danneggiato sfregandolo su spigoli appuntiti, incastrandolo o tirando il cavo.
- Non utilizzare il cavo di alimentazione per estrarre la spina di alimentazione dalla presa o per trascinare l'apparecchio. Proteggere il cavo di alimentazione da calore, olio e spigoli appuntiti.
- Non trasportare mai l'apparecchio mentre il motore è in funzione.
- Spegnerne l'apparecchio ed estrarre la spina di alimentazione dalla presa. Assicurarsi che tutte le parti mobili siano completamente ferme
  - prima di allontanarsi dall'apparecchio,
- prima di sostituire gli accessori,
- prima di eliminare le cause di blocco o intasamento,
- prima di ispezionare l'apparecchio, pulirlo o effettuare degli interventi.
- Se l'apparecchio inizia ad emettere vibrazioni insolitamente forti, sottoporlo a un'immediata verifica:
  - verificare la presenza di parti allentate e stringerle,
  - cercare eventuali danni,
  - sostituire gli accessori danneggiati. Per ulteriori domande, rivolgersi al centro di assistenza.

### **Pulizia, manutenzione e conservazione**

- Lasciare raffreddare il motore prima di riporre l'apparecchio per un periodo prolungato.
- Per motivi di sicurezza, sostituire gli elementi usurati o danneggiati. Utilizzare esclusivamente pezzi di ricambio e accessori originali. L'uso di componenti non originali comporta l'immediata decadenza dei diritti di garanzia.
- L'apertura dell'apparecchio deve essere eseguita esclusivamente da un elettricista



esperto autorizzato. Per le riparazioni, rivolgersi sempre al nostro centro di assistenza.

- Spegnere il motore, scollegare l'apparecchio dall'alimentazione elettrica e lasciarlo raffreddare quando è fermo per le operazioni di pulizia, regolazione, conservazione, oppure per sostituire un elemento accessorio.
- Trattare l'apparecchio con cura e mantenerlo pulito.
- Conservare l'apparecchio fuori dalla portata dei bambini.

## Preparazione

**▲ AVVERTIMENTO!** Pericolo di lesioni a causa di un avviamento accidentale dell'apparecchio. Inserire la spina di alimentazione nella presa solo quando l'apparecchio è completamente pronto per l'uso.

### Elementi di comando

Familiarizzare con i comandi prima di mettere in funzione l'apparecchio per la prima volta.

#### Interruttore On/Off (3)

- Accensione: Portare l'interruttore on/off (3) in posizione "I" (ON).
- Spegnimento: Portare l'interruttore on/off (3) in posizione "O" (OFF).

## Montare e smontare la testa motore

### Smontare la testa motore (Fig. A)

1. Sbloccare le chiusure a scatto (8) del contenitore per sporco (6).

2. Rimuovere la testa motore (1).  
Poggiare la testa motore (1) con il lato superiore rivolto verso il basso.

### Montare la testa motore (Fig. A)

1. Collocare la testa motore (1) sul contenitore per sporco (6). L'interruttore on/off (3) è rivolto verso l'attacco di aspirazione (5).
2. Bloccare le chiusure a scatto (8) del contenitore per sporco (6).

## Montaggio

### Stato alla consegna

- Testa motore (premontato)
- Filtro in tessuto (premontato)
- 5 x Piede (con ruota orientabile e supporto accessori) (non montato).

### Piedini montati (Fig. A)

1. Smontare la testa motore (1).
2. Poggiare il contenitore per sporco (6) su una base salda con il lato inferiore rivolto verso l'alto.
3. Inserire i piedini (7) nelle sedi situate nel lato inferiore del contenitore per sporco.  
I piedini si innestano con uno scatto udibile.
4. Montare la testa motore (1).

## Montaggio e smontaggio del filtro e del sacchetto con filtro

### Panoramica

L'apparecchio ha i seguenti filtri e sacchetti:

- **Filtro in tessuto (16)**
  - Aspirazione a secco
  - Utilizzare in aggiunta un filtro a sacchetto in carta per non usurare precocemente il filtro in tessuto.
- **Filtro in gommapiuma (15)**
  - Aspirare i liquidi

- **Filtro a sacchetto in carta (17)**
  - Aspirazione a secco
- **Sacchetto con filtro per polveri fini**
  - Aspirazione di polvere fine
  - disponibile come accessorio

### **Smontare il filtro in tessuto (Fig. C)**

1. Smontare la testa motore (1).  
Poggiare la testa motore (1) con il lato superiore rivolto verso il basso.
2. Rimuovere il filtro in tessuto (16).

### **Montare il filtro in tessuto (Fig. C)**

1. Smontare la testa motore (1).  
Poggiare la testa motore (1) con il lato superiore rivolto verso il basso.
2. Smontare all'occorrenza il filtro in gommapiuma (15).
3. Inserire il filtro in tessuto (16) svoltandolo completamente sul cestello di filtraggio (21).
4. Montare la testa motore.

### **Montare il sacchetto con filtro (Fig. C)**

Le istruzioni si applicano al sacchetto con filtro a sacchetto in carta (17) e al sacchetto con filtro per polveri fini (disponibile come accessorio).

1. Smontare la testa motore (1).  
Poggiare la testa motore (1) con il lato superiore rivolto verso il basso.
2. Sistemare il sacchetto con filtro (17) all'interno del contenitore per sporco (6) svoltandolo sull'attacco per aspirazione (5). L'anello di tenuta (23) sull'apertura del sacchetto con filtro deve avvolgere completamente il bordino (24) dell'attacco per aspirazione.
3. Montare la testa motore.

### **Smontare il sacchetto con filtro (Fig. C)**

1. Smontare la testa motore (1).

Poggiare la testa motore (1) con il lato superiore rivolto verso il basso.

2. È possibile estrarre il sacchetto con filtro (17).
3. Montare la testa motore.

### **Smontare il filtro in gommapiuma (Fig. B)**

1. Smontare la testa motore (1).  
Poggiare la testa motore (1) con il lato superiore rivolto verso il basso.
2. Rimuovere con cautela il filtro in gommapiuma (15).

### **Montare il filtro in gommapiuma (Fig. B)**

Inserire solamente un filtro asciutto.

1. Smontare la testa motore (1).  
Poggiare la testa motore (1) con il lato superiore rivolto verso il basso.
2. Srotolare brevemente il filtro in gommapiuma (15).
3. Tirare il filtro in gommapiuma sopra il cestello di filtraggio (21).
4. Srotolare e lisciare il filtro in gommapiuma.
5. Montare la testa motore.

## **Montaggio e smontaggio del tubo di aspirazione flessibile**

### **Montare il tubo di aspirazione flessibile (Fig. A/D)**

1. Inserire l'estremità grossa del tubo di aspirazione flessibile (13) con il blocco (13a) in un attacco:
    - Aspirazione: Attacco per l'aspirazione (5) (sul contenitore per sporco)
    - Soffiatura: Attacco soffiatura (11) (sulla testa motore)
- Il blocco si innesta in modo udibile.

## Smontare il tubo di aspirazione flessibile (Fig. A/D)

1. Premere e mantenere premuto il blocco (13a) sul tubo di aspirazione flessibile (13).
2. Staccare il tubo di aspirazione flessibile (13) dall'attacco.

## Selezionare la bocchetta

### Ugello per pavimenti (18)

- **NOTA!** Pericolo di danneggiamento! Le superfici delicate possono graffiarsi se si lavora senza innesto.
- Aspirazione liquidi e a secco di pavimenti con moquette
- Rimuovere lo sporco ostinato

### Ugello per pavimento (18) con alzata di inserimento (19)

- Aspirazione liquidi e a secco di superfici lisce e pavimenti in moquette.
- Smontare l'accessorio a innesto: Premere le linguette a destra e a sinistra dell'ugello per pavimenti.

### Ugello per fughe (20)

- Aspirazione di fughe, angoli e radiatori

## Montaggio e smontaggio della bocchetta

Le bocchette possono essere applicate e rimosse facilmente dal tubo aspiratore (12) o dall'impugnatura (14).

## Funzionamento

### Aspirazione a secco

#### Avvertenze

- Non aspirare mai senza filtro!
- Il filtro a sacchetto in carta non è adatto all'aspirazione di polveri sottili. Per aspirare polveri fini è necessario un sacchetto con filtro per polveri fini (*Ricambi e accessori, p. 97*) aggiuntivo.

### Filtri e bocchette consentiti

- **Filtro**
  - Filtro pieghettato (non fornito)
- **Sacchetto con filtro**
  - Filtro a sacchetto in carta (raccomandato)
  - senza
- **Bocchette**
  - tutti

## Aspirare i liquidi

### Avvertenze

- Non aspirare mai senza filtro!
- Durante l'aspirazione liquidi, quando il contenitore per sporco è pieno il flusso di aria di aspirazione viene interrotto mediante un galleggiante. Spegner l'apparecchio e svuotare il serbatoio per rifiuti.
- Verificare che la bocchetta di aspirazione non sia completamente in acqua affinché venga aspirata sempre un po' di aria.
- Il contenitore per sporco non è adatto alla conservazione di liquidi. Dopo ogni aspirazione di liquidi svuotare il contenitore per sporco.
- Durante l'aspirazione di liquidi, assicurarsi che l'aspiratore rimanga sempre più in alto rispetto alla superficie dell'acqua da aspirare. In caso contrario, potrebbe formarsi un effetto sifone.

### Filtri e bocchette consentiti

- **Filtro**
  - Filtro in gommapiuma (15)
- **Sacchetto con filtro**
  - senza
- **Bocchette**
  - Ugello per pavimenti (18)
  - senza

## Aspirazione di polvere fine

### Avvertenze

- Non aspirare mai senza filtro!
- Per aspirare polveri fini è necessario un sacchetto con filtro per polveri fini (*Riscambi e accessori*, p. 97) aggiuntivo.

### Filtri e bocchette consentiti

- **Filtro**
  - Filtro pieghettato (non fornito)
- **Sacchetto con filtro**
  - Sacchetto con filtro per polveri fini (non fornito)
- **Bocchette**
  - tutti

## Soffiatura

### Preparare la funzione di soffiatura (Fig. D)

1. Rimuovere il filtro e il sacchetto con filtro.  
Vedere *Montaggio e smontaggio del filtro e del sacchetto con filtro*, p. 89.
2. Inserire il tubo di aspirazione flessibile (13) nell'attacco di soffiatura (11).  
vedere *Montaggio e smontaggio del tubo di aspirazione flessibile*, p. 90.

## Accensione e spegnimento

### Preparazione

1. Srotolare completamente il tubo di aspirazione flessibile (13).
2. Preparare l'apparecchio per la funzione desiderata: filtro, sacchetto del filtro, tubo di aspirazione flessibile, tubo di aspirazione, bocchetta
3. Inserire la spina di alimentazione dell'apparecchio in una presa.

### Accensione

1. Portare l'interruttore on/off (3) in posizione "I" (ON).

### Spegnimento

1. Portare l'interruttore on/off (3) in posizione "0" (OFF).
2. Quando si lascia l'apparecchio incustodito o al termine del lavoro, staccare la spina dell'apparecchio dalla presa.

## Pulizia, manutenzione e conservazione

**⚠ AVVERTIMENTO!** Scossa elettrica! Pericolo di lesioni a causa di un avviamento accidentale dell'apparecchio. Proteggersi durante i lavori di manutenzione e pulizia. Spegnerne l'apparecchio ed estrarre la spina di alimentazione dalla presa. Per i lavori di riparazione e manutenzione non descritti nelle presenti istruzioni chiedere l'intervento del nostro Centro Assistenza. Usare solo componenti originali.

### Pulizia

#### Pulizia

**NOTA!** Pericolo di danneggiamento! Una pulizia inadeguata può danneggiare l'apparecchio. Non spruzzare mai acqua sull'apparecchio. Non utilizzare detergenti o solventi aggressivi.

#### Pulizia generale

1. Svuotare il contenitore per sporco (6).
2. Pulire il contenitore per sporco (6) con uno straccio umido.
3. Rimuovere il filtro in tessuto (16) picchiettandolo. Eventualmente lavarlo con acqua tiepida e sapone e lasciarlo asciugare.
4. Lavare il filtro in gommapiuma (15) con acqua tiepida e sapone e lasciarlo asciugare.

- Sostituire il sacchetto con filtro a sacchetto in carta quando è pieno (17) (per ordinarlo vedere *Ricambi e accessori*, p. 97).

## Manutenzione

L'apparecchio non richiede manutenzione.

## Conservazione

L'apparecchio e gli accessori vanno conservati sempre:

- puliti
- asciutti
- protetti dalla polvere
- fuori dalla portata dei bambini

## Avvertenze

- Il contenitore per sporco non è adatto alla conservazione di liquidi. Dopo ogni aspirazione di liquidi svuotare il contenitore per sporco.

## Preparare l'apparecchio per la conservazione (Fig. E)

- Avvolgere il cavo di alimentazione (9) sul sostegno (10) e assicurarlo con l'apposito clip (9a).
- Inserire gli elementi del tubo aspiratore (12) nei supporti accessori dei piedi (7).
- Avvolgere il tubo di aspirazione flessibile (13) intorno all'apparecchio e inserire l'impugnatura (14) in uno dei due supporti accessori posteriori (4).
- Inserire gli altri accessori nei supporti per accessori (4) sulla testa motore (1) e i piedini (7).

## Smaltimento/rispetto dell'ambiente

Smaltire l'apparecchio, gli accessori e l'imballaggio in modo da garantirne il corretto riciclaggio nel rispetto dell'ambiente.



Gli apparecchi elettrici non devono essere smaltiti con i rifiuti domestici.

Il simbolo del contenitore di spazzatura mobile barrato indica che questo prodotto non deve essere smaltito come rifiuto urbano non differenziato al termine della sua vita utile.

## Direttiva 2012/19/UE sui rifiuti di apparecchiature elettriche ed elettroniche:

Il consumatore è tenuto per legge al corretto riciclaggio nel rispetto dell'ambiente degli apparecchi elettrici ed elettronici al termine della loro vita utile. In questo modo si garantisce che vengano riciclati nel rispetto dell'ambiente e delle risorse. A seconda del recepimento nel diritto nazionale, le possibilità sono le seguenti:

- restituzione a un punto vendita
- conferimento a un centro di raccolta ufficiale,
- restituzione al produttore/commerciante.

Tali disposizioni non contemplano gli accessori e i dispositivi ausiliari privi di componenti elettrici a corredo dell'apparecchio da smaltire.

## Ricerca degli errori

La tabella che segue aiuta a risolvere piccoli guasti:

<b>Problema</b>	<b>Possibile causa</b>	<b>Soluzione</b>
L'apparecchio non si accende	Interruttore di accensione/spegnimento (3) disattivato	Verificare la posizione di accensione/spegnimento
	Manca la tensione di rete	Ispezionare la presa, il cavo di alimentazione, la spina di collegamento, il fusibile ed eventualmente farli riparare dall'elettricista.
	Interruttore on/off (3) difettoso	rivolgersi al centro di assistenza.
	Spazzole di carbone usurate	
	Motore difettoso	
Capacità di aspirazione bassa o assente	Tubo di aspirazione flessibile (13) o bocchette ostruiti	Eliminare le cause di blocco o ostruzione
	Il tubo aspiratore (12) non è montato correttamente	Montare correttamente il tubo aspiratore
	Contenitore per sporco (6) aperto	<i>Montare e smontare la testa motore, p. 89</i>
	Contenitore per sporco (6) pieno	Svuotamento del contenitore per sporco
	Filtro (15/16) pieno o intasato	Svuotare, pulire o sostituire il filtro
	Galleggiante del cestello di filtraggio (21) in posizione sbagliata (ad es. mediante movimenti indietro)	Spegnere l'apparecchio in modo che il galleggiante si abbassi, poi riaccenderlo
	Galleggiante del cestello di filtraggio (21) difettoso	rivolgersi al centro di assistenza.
Il galleggiante non chiude l'apertura di aspirazione	Il galleggiante del cestello di filtraggio (21) non si muove	Liberare il galleggiante
	Galleggiante del cestello di filtraggio (21) difettoso	rivolgersi al centro di assistenza.
Fuoriuscita di polvere o sporco dall'apparecchio	Filtro (15/16) non presente o non montato correttamente	<i>Montaggio e smontaggio del filtro e del sacchetto con filtro, p. 89</i>

## Assistenza

### Garanzia

Gentile cliente, su questo apparecchio Le viene concessa una garanzia di 3 anni a partire dalla data di acquisto.

In caso di difetti di questo prodotto può avanzare diritti legali nei confronti del venditore del prodotto. Tali diritti legali non vengono limitati dalla nostra garanzia qui di seguito rappresentata.

### Condizioni di garanzia

Il termine di garanzia inizia con la data di acquisto. La preghiamo di conservare in un luogo sicuro lo scontrino fiscale originale. Questo documento viene richiesto come prova d'acquisto.

Qualora subentrasse un difetto di materiale o di fabbricazione entro tre anni a partire dalla data di acquisto di questo prodotto, il prodotto verrà riparato o sostituito - a nostra discrezione - gratuitamente da noi. Questa prestazione di garanzia presuppone che venga presentato entro il termine di tre anni l'apparecchio difettoso e la prova d'acquisto (scontrino fiscale) e descritto brevemente per iscritto in che cosa consiste il difetto e quando si è verificato.

Se il difetto è coperto dalla nostra garanzia, riceverà il prodotto riparato oppure un prodotto nuovo. Con la riparazione o la sostituzione del prodotto non inizia un nuovo periodo di garanzia.

### Tempo di garanzia e diritti legali per vizi della cosa

Il periodo di garanzia non viene prolungato. Questo vale anche per parti sostituite e riparate. Difetti e vizi presenti già al momento dell'acquisto devono essere segnalati immediatamente dopo la rimozione dall'imballaggio. Riparazioni che accorro-

no dopo il periodo di garanzia sono a pagamento.

### Volume di garanzia

L'apparecchio è stato prodotto accuratamente secondo severe direttive di qualità e controllato con coscienza prima della consegna.

La prestazione in garanzia vale per difetti del materiale o di fabbricazione. Questa garanzia non si estende a componenti del prodotto esposti a normale logorio, che possono pertanto essere considerati come componenti soggetti a usura (ad es. Filtro). La garanzia non si estende altresì a danni che si verificano su componenti delicati nonché danni derivanti dal trasporto o altri incidenti..

Questa garanzia decade se il prodotto è stato danneggiato, non usato correttamente o non mantenuto. Lo stesso vale in caso di danni dovuti ad acqua, gelo, fulmini e incendi o trasporto errato. Per un uso corretto del prodotto devono essere osservate tutte le indicazioni riportate nelle istruzioni per l'uso. Destinazioni d'uso e azioni sconsigliate nelle istruzioni d'uso o dalle quali si viene avvertiti, sono tassativamente da evitare.

Il prodotto è destinato solo per i privati e non per uso commerciale. In caso di uso improprio, esercizio della forza e interventi non effettuati dalla nostra filiale di assistenza tecnica autorizzata, decade la garanzia.

### Svolgimento in caso di garanzia

Per garantire una rapida elaborazione della Sua pratica, La preghiamo di seguire le seguenti indicazioni:

- Per tutte le richieste tenere a portata di mano lo scontrino fiscale e il codice di identificazione (IAN 435062\_2304) come prova d'acquisto.
- I codici articolo sono riportati sulla targhetta del tipo.

- Nel caso in cui si dovessero verificare difetti funzionali o altri vizi, La preghiamo di contattare **telefonticamente** o per **e-mail**. Riceverà ulteriori informazioni sullo svolgimento del Suo reclamo.
- Un prodotto rilevato come difettoso può essere inviato con porto franco all'indirizzo di assistenza comunicato, previa consultazione del nostro servizio di assistenza tecnica, allegando la prova d'acquisto (scontrini fiscali) e l'indicazione, in che cosa consiste il difetto e quando si è verificato. Per evitare problemi di accettazione e costi aggiuntivi, usare tassativamente solo l'indirizzo che Le è stato comunicato. Assicurarsi che la spedizione non avvenga in porto assegnato, con merce ingombrante, corriere espresso o altro carico speciale. Spedire l'apparecchio inclusi tutti gli accessori forniti insieme al momento dell'acquisto e garantire un imballaggio di trasporto sufficientemente sicuro.

### Servizio di riparazione

Per le riparazioni **non coperte dalla garanzia** rivolgersi al centro di assistenza, dove potrete ottenere un preventivo.

- Accettiamo solo apparecchi imballati sufficientemente e inviati a spese del cliente.

**Nota:** inviare l'apparecchio pulito e indicando il difetto all'indirizzo del centro di assistenza indicato.

- Non si accettano apparecchi inviati a carico del destinatario, tramite contrassegno, corriere espresso o altri invii speciali.
- Ci occuperemo di smaltire gratuitamente gli apparecchi difettosi che ci vengono spediti.

### Service-Center

**IT Assistenza Italia**  
Tel.: 800781188  
E-mail: [grizzly@lidl.it](mailto:grizzly@lidl.it)  
**IAN 435062\_2304**

**MT Assistenza Malta**  
Tel.: 80062230  
E-mail: [grizzly@lidl.com.mt](mailto:grizzly@lidl.com.mt)  
**IAN 435062\_2304**

### Importatore

Si tenga presente che l'indirizzo indicato di seguito non è l'indirizzo del centro di assistenza. Per prima cosa contattare il centro di assistenza summenzionato.

Grizzly Tools GmbH & Co. KG  
Stockstädter Str. 20  
63762 Großostheim  
GERMANIA  
[www.grizzlytools.de](http://www.grizzlytools.de)



## Ricambi e accessori

### Pezzi di ricambio e accessori sono reperibili al sito

**www.grizzlytools.shop.** Qualora sorgessero problemi durante l'ordinazione, si prega di contattarci tramite il nostro negozio online. Per ulteriori domande, rivolgersi al Service-Center, p. 96

Pos. nr.	Designazione	No. d'ordine
1	Testa motore (EU)	91110105
6	Contenitore per sporco	91110107
12	Tubo aspiratore (in tre parti)	91099439
13, 14	Tubo di aspirazione flessibile, Impugnatura	91110109
15	Filtro in gommapiuma	91110108
16	Filtro in tessuto	30250135
17	Filtro a sacchetto in carta, confezione da 5	30250132
18, 19	Ugello per pavimenti, Innesto	72800217
20	Ugello per fughe	91099005

### Acquistabile separatamente

Designazione	No. d'ordine
Sacchetto con filtro per polveri fini, confezione da 5 (Panno microfiltro a 2 strati, colore bianco)	30250111

## Traduzione delle dichiarazioni CE di conformità originale

Prodotto: **Aspirapolvere-liquidi**

Modello: **PWD 20 B2**

Numero di serie: 000001 - 235000

L'oggetto della dichiarazione di cui sopra è conforme alla pertinente normativa di armonizzazione dell'Unione:

**2014/35/EU • 2014/30/EU • 2011/65/EU & (EU) 2015/863**

L'oggetto della dichiarazione di cui sopra è conforme alla direttiva 2011/65/EU del Parlamento europeo e del Consiglio dell'8 giugno 2011, sulla restrizione dell'uso di determinate sostanze pericolose nelle apparecchiature elettriche ed elettroniche.

Per garantire la conformità, sono state applicate le seguenti norme armonizzate e le norme e i regolamenti nazionali:

**EN 60335-1:2012/A15:2021 • EN 60335-2-2:2010/A1:2013  
EN 62233:2008 • EN IEC 55014-1:2021 • EN IEC 55014-2:2021  
EN IEC 61000-3-2:2019+A1:2021  
EN IEC 61000-3-3:2013+A1:2019+A2:2021  
EN IEC 63000:2018**

La presente dichiarazione di conformità è rilasciata sotto la responsabilità esclusiva del fabbricante:

**CE** Grizzly Tools GmbH & Co. KG  
Stockstädter Str. 20  
63762 Großostheim  
GERMANIA  
05.10.2023



Christian Frank  
Mandatario della documentazione

# Obsah

<b>Úvod.....</b>	<b>99</b>
Použití dle určení.....	99
Rozsah dodávky/příslušenství.....	100
Přehled.....	100
Popis funkce.....	100
Piktogram pro nasazení hubic a filtrů.....	101
Technické údaje.....	101
<b>Bezpečnostní pokyny.....</b>	<b>101</b>
Význam bezpečnostních pokynů....	101
Piktogramy a symboly.....	101
<b>Příprava.....</b>	<b>104</b>
Ovládací části.....	104
Montáž a demontáž hlavy motoru.....	104
Montáž.....	104
Montáž a demontáž filtru a sáčku filtru.....	105
Montáž a demontáž sací hadice....	105
Výběr hubice.....	106
<b>Provoz.....</b>	<b>106</b>
Sání nasucho.....	106
Vysávání za mokra.....	106
Vysávání jemného prachu.....	106
Foukání.....	107
Zapnutí a vypnutí.....	107
<b>Čištění, údržba a skladování... </b>	<b>107</b>
Čištění.....	107
Údržba.....	107
Skladování.....	107
<b>Likvidace/ochrana životního prostředí.....</b>	<b>108</b>
<b>Hledání chyby.....</b>	<b>108</b>
<b>Servis.....</b>	<b>109</b>
Záruka.....	109
Opravná služba.....	110
Service-Center.....	110
Dovozce.....	111

**Náhradní díly a příslušenství.....** 111

**Překlad původního ES prohlášení o shodě.....** 112

**Rozložený pohled.....** 175

## Úvod

Gratulujeme k nákupu nového vysavače na mokré a suché vysávání (dále jen přístroj nebo elektrický nástroj).

Vybrali jste si vysoce kvalitní přístroj. Tento přístroj byl odzkoušen během výroby na kvalitu a podroben výstupní kontrole. Funkčnost Vašeho přístroje je tím zajištěná.

Nelze vyloučit, že v jednotlivých případech se na nebo v přístroji, resp. v hadicovém potrubí nachází zbytky vody. Nejedná se o nedostatek ani o závadu a není důvod k obavám.



Návod k obsluze je součástí tohoto přístroje. Obsahuje důležité pokyny pro bezpečnost, použití a likvidaci. Přečtěte si pečlivě návod k obsluze. Seznamte se s ovládacími prvky a správným používáním přístroje. Používejte přístroj pouze tak, jak je popsáno a pro určené oblasti použití. Návod k obsluze dobře uschovejte a v případě předání přístroje třetím osobám předejte veškerou dokumentaci.

## Použití dle určení

Přístroj je určen výhradně pro následující použití:

- Vysávání za mokra a na sucho v domácnosti, jako např. v domácnosti, v hobby místnosti, v autě nebo v garáži
- jako dmychadlo
- Odsávání vody

Nasávání hořlavých, výbušných nebo nebezpečných látek je zakázáno.

Jakékoliv jiné použití, které není v tomto návodu k obsluze výslovně povoleno, může vést k poškození přístroje a pro uživatele představovat vážné nebezpečí. Obsluha nebo uživatel zařízení nese zodpovědnost za nehody či škody na jiných osobách nebo jejich majetku. Přístroj je určen pro použití domácími kutily. Není určen pro trvalé komerční využívání. V případě komerčního použití záruka zaniká. Výrobce neručí za škody způsobené nesprávným použitím nebo nesprávnou obsluhou.

## Rozsah dodávky/ příslušenství

Vybalte přístroj a zkontrolujte rozsah dodávky.

Obalový materiál zlikvidujte správně dle předpisů.

- hlava motoru
  - nádoba na nečistoty
  - sací trubice (třídílná)
  - textilní filtr (předmontováno)
  - Překlad původního návodu k používání
- Následující díly jsou při dodání v nádobě na nečistoty. *Montáž a demontáž hlavy motoru, str. 104*

- 5 × nožička (s vodící kladkou a držákem příslušenství)
- sací hadice
- pěnový filtr
- papírový filtrační sáček
- podlahová hubice
- zásuvný nástavec (podlahová hubice)
- spárová hubice

## Přehled

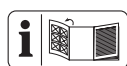

Obrázky přístroje naleznete na přední a zadní výklopné stránce.

- 1 hlava motoru
- 2 rukojeť pro přenášení
- 3 zapínač/vypínač

- 4 4 × držák příslušenství (hlava motoru)
  - 5 připojení k odsávání
  - 6 nádoba na nečistoty
  - 7 5 × nožička (s vodící kladkou a držákem příslušenství)
  - 8 2 × západkový uzávěr
  - 9 síťový připojovací kabel
  - 9a kabelová spona
  - 10 držák (síťový připojovací kabel)
  - 11 přípojka pro foukání
- ### příslušenství

- 12 sací trubice (třídílná)
- 13 sací hadice
- 13a zablokování (sací hadice)
- 14 rukojeť

### filtr

- 15 pěnový filtr
- 16 textilní filtr
- 17 papírový filtrační sáček

### hubice

- 18 podlahová hubice
- 19 zásuvný nástavec
- 20 spárová hubice

### Obr. B

- 21 filtrační koš

### Obr. C

- 22 nástavec na odsávání prachu
- 23 těsnící kroužek
- 24 přička

## Popis funkce

Přístroj je vybaven nádobou na nečistoty z nerezové oceli. Kolečka umožňují velkou ovladatelnost přístroje. Při vysávání za mokra plavák přeruší proud nasávaný-

ho vzduchu, když je nádoba na nečistoty plná. Přístroj má navíc funkci foukání. Funkce ovládacích prvků naleznete v následujících popisech.

## Piktogram pro nasazení hubic a filtrů



Hubice k vysávání koberců.



Hubice k vysávání hladkých ploch a tvrdých povrchů.



Hubice k vysávání prachu a nečistot ze štěrbin a skulin.



Filtr pro vysávání kapalin.



Filtr není vhodný k vysávání tekutin.



Filtr k vysávání suchých nečistot v domácnosti, garáži a dílně.



Filtr k vysávání jemného prachu, např. prachu vznikajícího při zpracování kamene a dřeva.

## Technické údaje

### Vysavač na mokré a suché vysávání ..... PWD 20 B2

Domezovací napětí <i>U</i>	220–240 V~, 50/60 Hz
Domezovací výkon <i>P</i>	1300 W
Délka síťový připojovací kabel	4 m
Třída ochrany	□ II ( dvojitá izolace )
Typ ochrany	IPX4
Hmotnost (včetně příslušenství)	≈4,7 kg
Sací výkon	200 Air-Watt
Objem nádoby	
- brutto	19,8 l
- netto	12 l

## Bezpečnostní pokyny

V této části jsou popsána základní bezpečnostní opatření při používání přístroje.

### Význam bezpečnostních pokynů

**▲ NEBEZPEČÍ!** Pokud tento bezpečnostní pokyn nedodržíte, dojde k nehodě. Důsledkem je vážné zranění nebo smrt.

**▲ VAROVÁNÍ!** Pokud tento bezpečnostní pokyn nedodržíte, dojde případně k nehodě. Mohlo by to mít za následek vážné zranění nebo smrt.

**▲ UPOZORNĚNÍ!** Pokud tento bezpečnostní pokyn nedodržíte, dojde k nehodě. V důsledku může dojít k drobnému nebo středně těžkému ublížení na zdraví.

**OZNÁMENÍ!** Pokud tento bezpečnostní pokyn nedodržíte, dojde k nehodě. V důsledku může dojít k věcnému poškození.

## Piktogramy a symboly

### Piktogram na přístroji



Přečtěte si pečlivě návod k obsluze. Seznamte se s ovládacími prvky a správným používáním přístroje.



Pouze pro studený popel\*! Hrozí nebezpečí požáru, když nasávaný materiál překročí teplotu 40° C!



Třída ochrany II (dvojitá izolace)



Elektrické nástroje nepatří do domácího odpadu.

\* „Studený popel“ je popel, který se dostatečně dlouho ochladil a již neobsahuje žádné žhavé uhlíky. To lze zjistit pomocí prohrabání popelu kovovým nástrojem před použitím přístroje. Ze studeného popela nesálá žádné znatelné tepelné záření.

## Bezpečné uvedení do provozu vysavače na mokré a suché vysávání



Pozor! Při použití elektrických zařízení je nutné v rámci ochrany proti úrazu el. proudem, zranění a požáru nutné respektovat níže uvedená základní bezpečnostní opatření:

### Všeobecné pokyny

- Přečtěte si pečlivě návod k obsluze. Seznamte se s ovládacími prvky a správným používáním přístroje.
- Děti od 8 let věku, osoby s omezenými fyzickými, smyslovými či psychickými schopnostmi a také osoby s nedostatečnými zkušenostmi či vědomostmi mohou s tímto přístrojem manipulovat pouze pod dozorem jiné osoby, nebo pokud jim bylo vysvětleno bezpečné používání přístroje a jsou si vědomy případných rizik souvisejících s používáním přístroje. Děti si s přístrojem nesmí hrát. Čištění ani užívatelskou údržbu nesmí provádět děti bez dozoru.
- Je nutné pamatovat na to, že sám uživatel je odpovědný za úrazy nebo za ohrožení jiných osob nebo za jejich majetek.
- Dodržujte ochranu proti hluku a místní předpisy.

### Příprava

- Před použitím vždy zkontrolujte připojovací a prodlužovací kabel, jestli na nich nejsou známky poškození či zestárnutí. Je-li kabel při používání poškozen, je nutné jej ihned odpojit od napájecí sítě, **NEDOTÝKEJTE SE VEDENÍ, DOKUD NENÍ ODPOJENO OD SÍTĚ.** Nepoužívejte přístroj, pokud je poškozeno nebo opotřebováno vedení.
- Dbejte na to, aby síťové napětí odpovídalo údajům na typovém štítku.
- Zapojte přístroj pouze do zásuvky s proudovým chráničem (diferenciální proudová ochrana FI) s reakčním proudem nepřesahující 30 mA.
- Zapojte přístroj do zásuvky s pojistkou minimálně 16 A.
- Pokud je síťový připojovací kabel tohoto přístroje poškozen, musí jej vyměnit výrobce, jeho zákaznická služba nebo po-

dobně kvalifikovaná osoba, aby se zamezilo nebezpečí. Obraťte se na servisní středisko.

- Zkontrolujte vždy přístroj před použitím, zda je správně sestaven a zda jsou filtry ve správné poloze. Nikdy nevysávejte bez filtru. Mohlo by dojít k poškození přístroje.
- Nikdy neprovozujte přístroj, pokud jsou v blízkosti děti nebo zvířata. Osoby v blízkosti musí nosit ochranný oděv.

### Provoz

- Buďte pozorní, dbejte na to, co děláte, a při práci s přístrojem se řiďte zdravým rozumem. Přístroj nepoužívejte, pokud jste unaveni nebo pod vlivem drog, alkoholu nebo léků.
- Není dovoleno odsávat nečistoty z osob a zvířat.
- Během provozu nemiřte sací hadicí a hubicemi na sebe či jiné osoby, zejména ne na oči a uši. Hrozí nebezpečí zranění.
- Hubice a sací trubka se nesmí při práci dostat do výšky hlavy. Hrozí nebezpečí zranění.
- Nevysávejte horké, žhavé, hořlavé, výbušné nebo zdraví nebezpečné látky. Mezi takové látky patří mimo jiné horký popel, benzín, rozpouštědla, kyseliny nebo zásady. Hrozí nebezpečí požáru a zranění.
- Dbejte na to, aby napájecí kabel nebyl poškozen v důsledku tažení přes ostré hrany, sevření nebo zatažení za kabel.
- Při vytahování zástrčky ze zásuvky ani při tažení přístroje netahejte za elektrické připojovací vedení. Chraňte elektrické připojovací vedení před horkem, olejem a ostrými hranami.
- Nikdy přístroj nepřenášejte, když je pohon v chodu.
- Vypněte přístroj a vytáhněte připojovací zástrčku ze zásuvky. Ujistěte se, zda se všechny pohyblivé díly zcela zastavily
  - vždy při opuštění přístroje,
  - před výměnou příslušenství,
  - před povolením zablokování nebo odstraněním ucpání,
  - před kontrolou, čištěním nebo prací na přístroji.
- Když přístroj začne neobvykle silně vibrovat, je nutná jeho okamžitá kontrola :
  - zkontrolujte povolené části a pevně je dotáhněte,
  - zjištěte poškození,

- poškozené příslušenství vyměňte. Za účelem oprav se obraťte na servisní středisko.

## Čištění, údržba a skladování

- Před dlouhodobým odstavením přístroje nechte motor vychladnout.
- Vyměňte opotřebované nebo poškozené díly. Používejte výhradně originální náhradní díly a příslušenství. Při použití cizích dílů dojde k okamžité ztrátě nároku na záruku.
- Otevření přístroje musí provést pouze autorizovaný kvalifikovaný elektrikář. V případě opravy se vždy obraťte na naše servisní středisko.
- Vypněte pohon, odpojte přístroj od napájení proudem a nechte přístroj vychladnout, když se přístroj zastaví za účelem čištění, nastavení, skladování nebo výměnu příslušenství.
- Zacházejte s přístrojem pečlivě a udržujte jej v čistotě.
- Uchovávejte přístroj mimo dosah dětí.

## Příprava

**▲ VAROVÁNÍ!** Nebezpečí zranění v důsledku neúmyslného spuštění přístroje. Zastrčte připojovací zástrčku do zásuvky až tehdy, až když je přístroj úplně připraven k použití.

### Ovládací části

Před prvním uvedením přístroje do provozu se seznámte s ovládacími částmi.

#### zapínač/vypínač (3)

- Zapnutí: Uvedte zapínač/vypínač (3) do polohy „1“ (ZAP).
- Vypnutí: Uvedte zapínač/vypínač (3) do polohy „0“ (VYP).

### Montáž a demontáž hlavy motoru

#### Demontáž hlavy motoru (Obr. A)

1. Odblokujte zapadací uzávěry (8) na nádobě na nečistoty (6).
2. Sejměte hlavu motoru (1).  
Odložte hlavu motoru (1) horní stranou dolů.

#### Montáž hlavy motoru (Obr. A)

1. Nasadte hlavu motoru (1) na nádobu na nečistoty (6). Zapínač/vypínač (3) ukazuje k připojení k odsávání (5).
2. Zablokujte zapadací uzávěry (8) na nádobě na nečistoty (6).

### Montáž

#### Stav při dodání

- hlava motoru (předmontováno)
- textilní filtr (předmontováno)
- 5 × nožička (s vodící kladkou a držákem příslušenství) (nenamontované).

#### Montáž nožiček (Obr. A)

1. Odmontujte hlavu motoru (1).
2. Položte nádobu na nečistoty (6) spodní stranou nahoru na pevný podklad.



- Nasadíte nožičky (7) do uchycení na spodní straně nádoby na nečistoty. Nožičky slyšitelně zaklapnou.
- Namontujete hlavu motoru (1).

## Montáž a demontáž filtru a sáčku filtru

### Přehled

Přístroj má následující filtry a sáčky:

- **textilní filtr (16)**
  - Sání nasucho
  - Dodatečně použijte papírový filtrační sáček, aby se textilní filtr tak rychle neucpal.
- **pěnový filtr (15)**
  - Vysávání za mokra
- **papírový filtrační sáček (17)**
  - Sání nasucho
- **filtrační sáček na jemný prach**
  - Vysávání jemného prachu
  - k dispozici jako příslušenství

### Demontáž textilního filtru (Obr. C)

- Odmontujte hlavu motoru (1). Odložte hlavu motoru (1) horní stranou dolů.
- Vyjměte textilní filtr (16).

### Montáž textilního filtru (Obr. C)

- Odmontujte hlavu motoru (1). Odložte hlavu motoru (1) horní stranou dolů.
- V případě potřeby odmontujte pěnový filtr (15).
- Přehřňte textilní filtr (16) zcela přes filtrační koš (21).
- Namontujte hlavu motoru.

### Montáž filtračního sáčku (Obr. C)

Návod platí pro papírový filtrační sáček (17) a filtrační sáček na jemný prach (k dostání jako příslušenství).

- Odmontujte hlavu motoru (1).

Odložte hlavu motoru (1) horní stranou dolů.

- Přehřňte filtrační sáček (17) v nádobě na nečistoty (6) přes připojení k odsávání (5). Těsnicí kroužek (23) na otvoru filtračního sáčku musí zcela obklopit přičku (24) na připojení k odsávání.
- Namontujte hlavu motoru.

### Demontáž filtračního sáčku (Obr. C)

- Odmontujte hlavu motoru (1). Odložte hlavu motoru (1) horní stranou dolů.
- Filtrační sáček (17) můžete vyjmout.
- Namontujte hlavu motoru.

### Demontáž pěnového filtru (Obr. B)

- Odmontujte hlavu motoru (1). Odložte hlavu motoru (1) horní stranou dolů.
- Opatrně vyjměte pěnový filtr (15).

### Montáž pěnového filtru (Obr. B)

Vložte pouze suchý filtr.

- Odmontujte hlavu motoru (1). Odložte hlavu motoru (1) horní stranou dolů.
- Pěnový filtr (15) mírně srolujte.
- Přehřňte pěnový filtr přes filtrační koš (21).
- Pěnový filtr vyrovnejte.
- Namontujte hlavu motoru.

## Montáž a demontáž sací hadice

### Montáž sací hadice (Obr. A/D)

- Zasuňte silný konec sací hadice (13) se zablokováním (13a) do připojení:
  - Sání: připojení k odsávání (5) (na nádobě na nečistoty)
  - Foukání: přípojka pro foukání (11) (na hlavě motoru)
 Zablokování slyšitelně zaklapne.

## Demontáž sací hadice (Obr. A/D)

1. Stiskněte a podržte zablokování (13a) na sací hadici (13).
2. Vytáhněte sací hadici (13) z připojení.

## Výběr hubice

### podlahová hubice (18)

- **OZNÁMENÍ!** Nebezpečí poškození! Při práci bez zásuvného nástavce může dojít k poškrábání citlivých povrchů.
- Vysávání kobercových podlah nasucho a za mokra
- Odstranění ulpělých nečistot

### Podlahová hubice (18) se zásuvným nástavcem (19)

- Pro mokré a suché vysávání hladkých povrchů a koberců.
- Demontáž zásuvného nástavce: Stiskněte jazyčky na pravé a levé straně podlahové hubice.

### spárová hubice (20)

- Pro vysávání spár, rohů a radiátorů

## Montáž a demontáž hubice

Hubice lze snadno nasadit na sací trubku (12) nebo na rukojeť (14) a snadno ji sejmut.

## Provoz

### Sání nasucho

#### Upozornění

- Nikdy nevysávejte bez filtru!
- Papirový filtrační sáček není vhodný pro vysávání jemného prachu. K vysávání jemného prachu potřebujete také filtrační sáček na jemný prach (*Náhradní díly a příslušenství, str. 111*).

#### Povolené filtry a hubice

- **filtr**
  - skládaný filtr (nejsou dodány)

- **filtrační sáček**

- papírový filtrační sáček (doporučené)
- bez

- **hubice**

- všechno

## Vysávání za mokra

### Upozornění

- Nikdy nevysávejte bez filtru!
- Při vysávání za mokra plovák přeruší proud nasávaného vzduchu, když je nádoba na nečistoty plná. Vypněte přístroj a vyprázdněte nádobu na nečistoty.
- Dbejte na to, aby sací hubice nebyla zcela ve vodě, aby bylo vždy nasáváno i trochu vzduchu.
- Nádoba na nečistoty není vhodná pro uschování kapalin. Vyprázdněte nádobu na nečistoty po vysávání za mokra.
- Při mokřém vysávání dbejte na to, aby byl vysavač vždy výše než hladina vysávané vody. Jinak by mohl vzniknout sifonový efekt.

#### Povolené filtry a hubice

- **filtr**
  - pěnový filtr (15)
- **filtrační sáček**
  - bez
- **hubice**
  - podlahová hubice (18)
  - bez

## Vysávání jemného prachu

### Upozornění

- Nikdy nevysávejte bez filtru!
- K vysávání jemného prachu potřebujete také filtrační sáček na jemný prach (*Náhradní díly a příslušenství, str. 111*).

## Povolené filtry a hubice

- **filtr**
  - skládaný filtr (nejsou dodány)
- **filtrační sáček**
  - filtrační sáček na jemný prach (nejsou dodány)
- **hubice**
  - všechno

## Foukání

### Příprava foukací funkce (Obr. D)

1. Vyjměte filtr a filtrační sáček.  
Viz *Montáž a demontáž filtru a sáčku filtru, str. 105.*
2. Nastrčte sací hadici (13) do přípojky foukání (11).  
viz *Montáž a demontáž sací hadice, str. 105.*

## Zapnutí a vypnutí

### Příprava

1. Zcela odmotejte sací hadici (13).
2. Připravte přístroje na požadovanou funkci: filtr, filtrační sáček, sací hadice, sací trubka, hubice
3. Zasuňte konektor přístroje do zásuvky.

### Zapnutí

1. Uveďte zapínač/vypínač (3) do polohy „I“ (ZAP).

### Vypnutí

1. Uveďte zapínač/vypínač (3) do polohy „O“ (VYP).
2. Vytáhněte připojovací zástrčku přístroje ze zásuvky, když jej ponecháváte bez dozoru nebo po dokončení práce.

## Čištění, údržba a skladování

**▲ VAROVÁNÍ!** Nebezpečí úrazu elektrickým proudem! Nebezpečí zranění v důsledku neúmyslného spuštění přístroje.

Chraňte se při údržbě a čištění. Vypněte přístroj a vytáhněte síťovou zástrčku ze zásuvky.

Opravné a údržbářské práce, které nejsou popsány v tomto návodu k obsluze, přenechte našemu servisnímu centru. Používejte pouze originální náhradní díly.

## Čištění

### Čištění

**OZNÁMENÍ!** Nebezpečí poškození! Při nesprávném čištění může dojít k poškození přístroje. Nikdy přístroj neostříkujte vodou. Nepoužívejte drsné čisticí prostředky ani rozpouštědla.

### Obecné čištění

1. Vyprázdněte nádobu na nečistoty (6).
2. Vyčistěte nádobu na nečistoty (6) navlhčeným hadříkem.
3. Textilní filtr (16) vyklepejte. Omyjte textilní filtr příp. vlažnou vodou a mýdlem a nechte ho oschnout.
4. Pěnový filtr (15) vyperte ve vlažné vodě s mýdlem a nechte jej uschnout.
5. Vyměňte plný papírový filtrační sáček (17) (doobjednání viz *Náhradní díly a příslušenství, str. 111*).

## Údržba

Přístroj je bezúdržbový.

## Skladování

Přístroj a příslušenství skladujte vždy:

- čisté
- suché
- chráněné před prachem
- mimo dosah dětí

## Upozornění

- Nádobu na nečistoty není vhodná pro uschování kapalin. Vyprázdněte nádobu na nečistoty po vysávání za mokra.

## Příprava přístroje ke skladování (Obr. E)

1. Naviňte síťový připojovací kabel (9) na držák (10) a zajistěte jej kabelovou sponou (9a).
2. Části sací trubky (12) zasuňte do držáku příslušenství na nožičkách (7).
3. Omotejte sací hadici (13) kolem přístroje a zastrčte rukojeť (14) do jednoho z obou zadních držáků příslušenství (4).
4. Zastrčte další příslušenství do držáků příslušenství (4) na hlavě motoru (1) a nožičkách (7).

## Likvidace/ochrana životního prostředí

Přístroj, příslušenství a balení zlikvidujte ekologickou recyklací.



Elektrické nástroje nepatří do domácího odpadu.

Symbol přeškrtnuté popelnice na kolečkách znamená, že tento výrobek nesmí být po skončení své životnosti likvidován jako neříděný komunální odpad.

### Směrnice 2012/19/EU o odpadních elektrických a elektronických zařízeních (OEEZ):

Spotřebitelé jsou ze zákona povinni recyklovat elektrická a elektronická zařízení na konci jejich životnosti způsobem šetrným k životnímu prostředí. Tímto způsobem je zajištěna recyklace šetrná k životnímu prostředí a šetřící zdroje.

V závislosti na tom, jak je vše implementováno ve vnitrostátním právu, máte následující možnosti:

- vrátit v prodejně,
- odevzdat na oficiálním sběrném místě,
- zaslat zpět výrobci/distributorovi.

Tento stav se netýká příslušenství starých přístrojů a pomocných prostředků bez elektrických součástí.

## Hledání chyb

Následující tabulka Vám pomůže odstranit malé poruchy:

Problém	Možná příčina	Odstranění chyb
Přístroj se nespustí	Zapínač/vypínač (3) je vypnutý	Zkontrolujte polohu zapínače/vypínače
	Chybí síťové napětí	Zkontrolujte zásuvku, síťový připojovací kabel, připojovací zástrčku, pojistku, v případě potřeby je nechte opravit kvalifikovaným elektrikářem.
	Zapínač/vypínač (3) je vadný	Obraťte se na servisní středisko.
	Opotřebované uhlíkové kartáče	
	Vadný motor	

<b>Problém</b>	<b>Možná příčina</b>	<b>Odstranění chyb</b>
Nízký nebo chybějící sací výkon	Sací hadice (13) nebo hubice je ucpaná	Odstranění ucpání a zablokování
	Sací trubka (12) není správně smontovaná	Správné smontování sací trubky
	Nádoba na nečistoty (6) je otevřená	<i>Montáž a demontáž hlavy motoru, str. 104</i>
	Nádoba na nečistoty (6) je plná	Vyprázdnění nádoby na nečistoty
	Filtr (15/16) plný nebo ucpaný	Vyprázdňte, vyčistěte nebo vyměňte filtr
	Plovák ve filtračním koši (21) je ve špatné poloze (např. v důsledku trhavých pohybů)	Vypněte přístroj tak, aby plovák poklesl, a poté jej znovu zapněte
	Plovák ve filtračním koši (21) je vadný	Obraťte se na servisní středisko.
Plovák neuzavře sací otvor	Plovák ve filtračním koši (21) se nepohybuje	Uvolněte plovák
	Plovák ve filtračním koši (21) je vadný	Obraťte se na servisní středisko.
Z přístroje je vyfukován prach nebo nečistoty	Filtr (15/16) chybí nebo není správně namontován	<i>Montáž a demontáž filtru a sáčku filtru, str. 105</i>

## Servis

### Záruka

Vážení zákazníci,

Na tento přístroj poskytujeme 3 letou záruku od data zakoupení.

V případě závady tohoto výrobku vám vůči prodejci výrobku přináležejí zákonná práva. Tato zákonná práva nejsou omezena naší následovně uvedenou zárukou.

### Záruční podmínky

Záruční doba začíná běžet ode dne nákupu. Uschovejte si, prosím, originál účtenky pro pozdější použití. Tento dokument budete potřebovat jako doklad o koupi.

Zjistíte-li během tří let od data koupě u tohoto výrobku materiálovou nebo výrobní vadu, bude výrobek námi, podle našeho výběru, bezplatně opraven nebo nahra-

zen. Tato záruční oprava předpokládá, že během trileté lhůty předložíte poškozený přístroj s dokladem o koupi (pokladní stvrženka) a písemně krátce popíšete, v čem spočívá závada a kdy k ní došlo.

Bude-li závada kryta naší zárukou, získáte zpět opravený nebo nový výrobek. Opravou nebo výměnou výrobku nezačíná záruční doba běžet od začátku.

### Záruční doba a zákonné nároky na odstranění vady

Záruční doba se neprodlužuje poskytnutím záruky. Toto platí i pro nahrazené a opravené díly. Již při koupi zjištěné závady a nedostatky musíte nahlásit okamžitě po vybalení výrobku. Po uplynutí záruční doby musíte uhradit náklady za provedené opravy.

## Rozsah záruky

Přístroj byl precizně vyroben podle přísných jakostních směrnic a před dodáním byl svědomitě zkontrolován.

Záruční oprava se vztahuje na materiálové nebo výrobní vady. Tato záruka se netýká dílů výrobku, které jsou vystaveny normálnímu opotřebením, a lze je považovat za spotřební materiál (např. filtr), nebo poškození křehkých dílů.

Tato záruka neplatí, je-li výrobek poškozen z důvodu neodborného používání, nebo pokud u něj nebyla prováděna údržba. Rovněž za škody způsobené vodou, mrazem, bleskem a ohněm nebo nesprávnou přepravou. Pro odborné používání výrobku musí být přesně dodržovány všechny pokyny uvedené v návodu k obsluze. Bezpodmínečně je třeba zabránit používání a manipulacím s výrobkem, které nejsou v návodu k obsluze doporučeny, nebo je před nimi varováno.

Výrobek je určen jen pro soukromé účely a ne pro komerční využití. Záruka zaniká v případě zneužívání a neodborné manipulace, používání nadměrné síly a při zásazích, které nebyly provedeny naším autorizovaným servisem.

## Postup v případě uplatňování záruky

Pro zajištění rychlého zpracování vaší žádosti, prosím, postupujte podle následujících pokynů:

- Na důkaz, že jste výrobek zakoupili, mějte pro jakékoli případné dotazy připravenou pokladní stvrzenku a číslo výrobku (IAN 435062\_2304).
- Číslo výrobku je uvedeno na typovém štítku.
- Pokud by došlo k funkční poruše nebo jiným závadám, nejdříve **telefonicky** nebo **e-mailem** kontaktujte níže uvedené servisní oddělení. Pak získáte další informace o vyřízení vaší reklamace.

- Výrobek označený jako vadný můžete po domluvě s naším zákaznickým servisem, s připojením dokladu o koupi (pokladní stvrzenky) a po uvedení, v čem závada spočívá a kdy k ní došlo, přepsat bez platby poštovního na vám sdělenou adresu příslušného servisu. Aby bylo zabráněno problémům s přijetím a dodatečnými náklady, bezpodmínečně použijte jen tu adresu, která vám bude sdělena. Zajistěte, aby zásilka nebyla odeslána nevyplaceně jako nadměrné zboží, expres nebo jiný, zvláštní druh zásilky. Přístroj zašlete včetně všech částí příslušenství dodaných při zakoupení a zajistěte dostatečně bezpečný přepravní obal.

## Oprávená služba

Pro opravy, **kteře nepodléhají záruce**, se obraťte na servisní středisko. Tam Vám rádi poskytneme odhad nákladů.

- Můžeme přijímat pouze přístroje, které byly při zaslání dostatečně zabaleny a ofrankovány.

**Upozornění:** Zašlete Váš přístroj vyčištěný a s odkazem na závadu na adresu uvedenou v servisním středisku.

- Nepřijmou se přístroje zaslané neoprávněně, přístroje zaslané jako objemné zboží nebo expres zaslané přístroje nebo přístroje odeslané jinou speciální dopravou.
- Vaše odeslané vadné přístroje zlikvidujeme bezplatně.

## Service-Center

**CZ** **Servis Česko**  
Tel.: 800143873  
E-mail: [grizzly@lidl.cz](mailto:grizzly@lidl.cz)  
**IAN 435062\_2304**

## Dovozce

Upozorňujeme, že následující adresa není servisní adresou. Nejprve kontaktujte výše uvedené servisní středisko.

Grizzly Tools GmbH & Co. KG  
 Stockstädter Str. 20  
 63762 Großostheim  
 NĚMECKO  
 www.grizzlytools.de

## Náhradní díly a příslušenství

**Náhradní díly a příslušenství dostanete na webových stránkách**

**www.grizzlytools.shop.** Pokud máte problémy při objednání, kontaktujte nás prostřednictvím našeho online obchodu. V případě dalších dotazů se obraťte na Service-Center, str. 110

Poz. č.	Název	Obj. č.
1	hlava motoru (EU)	91110105
6	nádoba na nečistoty	91110107
12	sací trubice (třídílná)	91099439
13, 14	sací hadice, rukojeť	91110109
15	pěnový filtr	91110108
16	textilní filtr	30250135
17	papírový filtrační sáček, balení po 5 ks	30250132
18, 19	podlahová hubice, zásuvný nástavec	72800217
20	spárová hubice	91099005

### Také se dodává

Název	Obj. č.
filtrační sáček na jemný prach, balení po 5 ks (2vrstvá mikrojemná speciální filtrační vata (MicroFilterVlies), bílá)	30250111

## Překlad původního ES prohlášení o shodě

Výrobek: **Vysavač na mokré a suché vysávání**

Model: **PWD 20 B2**

Sériové číslo: 000001 - 235000

Výše popsaný předmět prohlášení je ve shodě s příslušnými harmonizačními právními předpisy Unie:

**2014/35/EU • 2014/30/EU • 2011/65/EU & (EU) 2015/863**

Výše popsaný předmět prohlášení je ve shodě se směrnicí Evropského parlamentu a Rady 2011/65/EU ze dne 8. června 2011 o omezení používání některých nebezpečných látek v elektrických a elektronických zařízeních.

Pro zajištění shody byly použity následující harmonizované normy a národní normy a předpisy:

**EN 60335-1:2012/A15:2021 • EN 60335-2-2:2010/A1:2013  
EN 62233:2008 • EN IEC 55014-1:2021 • EN IEC 55014-2:2021  
EN IEC 61000-3-2:2019+A1:2021  
EN IEC 61000-3-3:2013+A1:2019+A2:2021  
EN IEC 63000:2018**

Toto prohlášení o shodě vydal na vlastní odpovědnost výrobce:



Grizzly Tools GmbH & Co. KG  
Stockstädter Str. 20  
63762 Großostheim  
NĚMECKO  
05.10.2023

Christian Frank  
Zplnomocněný zástupce dokumentace



# Obsah

## Úvod.....113

Používanie na určený účel.....	113
Rozsah dodávky/Príslušenstvo.....	114
Prehľad.....	114
Opis funkcie.....	115
Znaky pre používanie hubíc a filtrův.....	115
Technické údaje.....	115

## Bezpečnostné pokyny.....115

Význam bezpečnostných pokynův.....	115
Piktogramy a symboly.....	115

## Príprava.....118

Ovládacie prvky.....	118
Montáž a demontáž hlavy motora.....	118
Montáž.....	119
Montáž a demontáž filtra a filtračného vrečka.....	119
Montáž a demontáž sacej hadice.....	120
Voľba hubice.....	120

## Prevádzka.....120

Suché vysávanie.....	120
Mokrú vysávanie.....	120
Vysávanie jemného prachu.....	121
Fúkatie.....	121
Zapnutie a vypnutie.....	121

## Čistenie, údržba a skladovanie.....121

Čistenie.....	122
Údržba.....	122
Skladovanie.....	122

## Likvidácia/ochrana životného prostredia.....122

## Vyhľadávanie chýb.....123

## Servis.....124

Záruka.....	124
Opravný servis.....	125

Service-Center.....	125
Importér.....	125

## Náhradné diely a príslušenstvo.....125

## Preklad originálneho vyhlásenia o zhode ES.....126

## Rozložení pohľad.....175

# Úvod

Blahoželáme vám k nákupu nového vysávača na mokré a suché vysávanie (v nasledujúcej časti nazývanej prístroj alebo elektrické náradie).

Rozhodli ste sa tým pre vysoko kvalitný prístroj. Tento prístroj bol počas výroby skontrolovaný vzhľadom na kvalitu a podrobený výrobnéj kontrole. Tým je zabezpečená funkčná schopnosť prístroja.

Nedá sa vylúčiť, že sa v jednotlivých prípadoch na alebo v prístroji, resp. v hadicových vedeniach nenachádzajú zvyškové množstvá vody. Nejde o nedostatok alebo poruchu a nie je dôvod k znepokojeniu.



Návod na obsluhu je súčasťou tohto prístroja. Obsahuje dôležité pokyny pre bezpečnosť, používanie a likvidáciu. Starostlivo si prečítajte návod na obsluhu. Oboznámte sa s ovládacími dielmi a správnym používaním prístroja. Prístroj používajte iba ako je opísané a na uvedené oblasti použitia. Návod na obsluhu si dobre uschovajte a pri odovzdávaní prístroja tretej osobe dodajte tiež všetky podklady.

## Používanie na určený účel

Prístroj je určený výlučne na nasledujúce používanie:

- Mokrú a suchú vysávanie v domácej oblasti, ako napr. v domácnosti, hobby miestnosti, aute alebo garáži

- ako dýchadlo
- Odsávanie vody

Nasávanie horľavých, výbušných alebo zdravie ohrozujúcich látok je zakázané. Každé iné používanie, ktoré nie je v tomto návode na obsluhu výslovne povolené, môže predstavovať vážne nebezpečenstvo pre používateľa a viesť k škodám na prístroji. Obsluhujúca osoba alebo používateľ je zodpovedný za zranenia iných ľudí alebo poškodenia ich majetku. Prístroj je určený na použitie pre domácich majstrov. Nie je koncipovaný na trvalé komerčné nasadenie. Pri komerčnom používaní záruka zaniká. Výrobca neručí za škody, ktoré vzniknú v dôsledku používania v rozpore s určením alebo nesprávnej obsluhy.

## Rozsah dodávky/ Príslušenstvo

Vybaľte prístroj a skontrolujte rozsah dodávky.

Obalový materiál riadne zlikvidujte.

- Hlava motora
- Nádoba na zachytávanie nečistôt
- Nasávacia rúra (trojdielna)
- Textilný filter (predmontovaný)
- preklad pôvodného návodu na použitie

V nádobe na zachytávanie nečistôt sa pri dodávke nachádzajú nasledujúce diely. *Montáž a demontáž hlavy motora*, S. 118

- 5 × Noha (s otočným kolieskom a držiakom príslušenstva)
- Sacia hadica
- Penový filter
- Papierové filtračné vrečko
- Podlahová hubica
- Zásuvný nadstavec (Podlahová hubica)
- Štrbinová hubica

## Prehľad

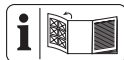

Obrázky prístroja nájdete na prednej a zadnej vyklápacej strane.

- 1 Hlava motora
  - 2 Držiak
  - 3 Vypínač zap/vyp
  - 4 4 × Držiak príslušenstva (Hlava motora)
  - 5 Prípojka vysávania
  - 6 Nádoba na zachytávanie nečistôt
  - 7 5 × Noha (s otočným kolieskom a držiakom príslušenstva)
  - 8 2 × Uzáver na zacvaknutie
  - 9 Sieťový pripojovací kábel
  - 9a Káblková svorka
  - 10 Držiak (Sieťový pripojovací kábel)
  - 11 Prípojka fúkania
- ### Príslušenstvo
- 12 Nasávacia rúra (trojdielna)
  - 13 Sacia hadica
  - 13a Blokovanie (Sacia hadica)
  - 14 Držadlo
- ### Filter
- 15 Penový filter
  - 16 Textilný filter
  - 17 Papierové filtračné vrečko
- ### Hubice
- 18 Podlahová hubica
  - 19 Zásuvný nadstavec
  - 20 Štrbinová hubica
- ### Obr B
- 21 Filtračný kôš
- ### Obr C
- 22 Nadstavec na odsávanie prachu

23 Tesniaci krúžok

24 Stena

## Opis funkcie

Prístroj je vybavený nádobou na zachytávanie nečistôt z ušľachtilej ocele. Kolieska umožňujú veľkú pohyblivosť prístroja. Pri mokrom vysávaní preruší plavák nasávaný prúd vzduchu, keď je nádoba na zachytávanie nečistôt plná. Navyše má prístroj funkciu fúkania.

Funkciu ovládacích častí nájdete v nasledujúcich popisoch.

## Znaky pre používanie hubíc a filtrov



Hubica na vysávanie kobercov.



Hubica na vysávanie hladkých povrchov a tvrdých podláh.



Hubica na vysávanie prachu a nečistôt zo škár a štrbín.



Filter na vysávanie kvapalín.



Filter nie je vhodný na vysávanie kvapalín.



Filter na vysávanie suchých nečistôt z domácnosti, garáže a dielne.



Filter na vysávanie jemného prachu, ako napr. kamenného a dreveného prachu.

## Technické údaje

**Vysávač na mokré a suché vysávanie** ..... PWD 20 B2

Dimenzačné napätie *U*

..... 220–240 V~, 50/60 Hz

Dimenzačný výkon *P* ..... 1300 W

Dĺžka Sieťový pripojovací kábel ..... 4 m  
 Trieda ochrany ..... II ( dvojitá izolácia )  
 Druh ochrany ..... IPX4  
 Hmotnosť (vrátane príslušenstva) ..≈4,7 kg  
 Sací výkon ..... 200 Air-Watt  
 Objem nádoby

- brutto ..... 19,8 l

- netto ..... 12 l

## Bezpečnostné pokyny

Tento odsek sa zaoberá základnými bezpečnostnými pokynmi pri používaní prístroja.

### Význam bezpečnostných pokynov

**▲ NEBEZPEČENSTVO!** Keď tento bezpečnostný pokyn nebudete dodržiavať, nastane úraz. Následkom je ťažké telesné poranenie alebo smrť.

**▲ VAROVANIE!** Keď tento bezpečnostný pokyn nebudete dodržiavať, môže nastať úraz. Následkom je možné telesné poranenie alebo smrť.

**▲ OPATRNE!** Keď tento bezpečnostný pokyn nebudete dodržiavať, nastane úraz. Následkom je možné ľahké alebo stredne ťažké telesné poranenie.

**UPOZORNENIE!** Keď tento bezpečnostný pokyn nebudete dodržiavať, nastane úraz. Následkom sú možné vecné škody.

## Piktogramy a symboly

### Piktogramy na prístroji



Starostlivo si prečítajte návod na obsluhu. Oboznámte sa s ovládacími dielmi a správnym používaním prístroja.



Len pre studený popol\*! Existuje nebezpečenstvo požiaru, ak nasávaný materiál prekročí teplotu 40 °C!



Trieda ochrany II (dvojitá izolácia)



Elektrické prístroje nepatria do domového odpadu.

\* „Studený popol“ je popol, ktorý sa dostatočne dlho chladil a už neobsahuje žeravé uhliky. To sa dá zistiť prehrabávaním popola kovovým nástrojom pred použitím prístroja. Zo studeného popola nevychádza už vnímateľné tepelné žiarenie.

## Bezpečné uvedenie mokrého-suchého vysávača do prevádzky



Pozor! Pri používaní elektrického prístroja sa musia dodržiavať predpisy ochrany proti zásahu elektrickým prúdom a tiež základné bezpečnostné predpisy prevencie pred úrazmi a predpisy požiarnej ochrany:

### Všeobecné upozornenia

- Starostlivo si prečítajte návod na obsluhu. Oboznámte sa s ovládacími dielmi a správnym používaním prístroja.
- Tento prístroj môžu používať deti staršie ako 8 rokov, ako aj osoby so zníženými psychickými, senzorickými alebo mentálnymi schopnosťami

alebo nedostatkom skúsenosti a vedomostí, ak sú pod dohľadom alebo boli zaškolené vzhľadom na bezpečné používanie prístroja a porozumeli nebezpečenstvu vyplývajúcemu z používania. Deti sa nesmú hrať s prístrojom. Čistenie a používateľskú údržbu nesmú vykonávať deti bez dozoru.

- Je nutné zohľadniť, že samotný používateľ je zodpovedný za úrazy a ohrozenia voči iným osobám alebo ich majetku.
- Dodržiavajte ochranu proti huku a miestne predpisy.

### Príprava

- Pred použitím vždy skontrolujte pripojovací a predĺžovací kábel vzhľadom na príznaky poškodenia alebo starnutia. Ak sa kábel počas používania poškodí, musíte ho ihneď odpojiť od napájacej siete, **NEDOTÝKAJTE SA KÁBLA PRED JEHO ODPOJENÍM ZO SIETE**. Prístroj nepoužívajte, keď je kábel poškodený alebo opotrebovaný.
- Dávajte pozor na to, aby sa sieťové napätie zhodovalo s údajmi na typovom štítku.

- Prístroj zapojte iba do zásuvky s ochranným zariadením proti chybovému prúdu (FI spínač) s menovitým chybovým prúdom nie väčším ako 30 mA.
- Prístroj pripojte na zásuvku, ktorá je istená minimálne na 16 A.
- Ak sa sieťový pripojovací kábel tohto prístroja poškodí, musí sa vymeniť výrobcom, jeho zákazníckym servisom alebo podobnou kvalifikovanou osobou, aby sa zabránilo ohrozeniam. Obráťte sa na servisné centrum.
- Pred použitím prístroja vždy skontrolujte, aby bol prístroj správne zmontovaný a aby boli filtre v správnej polohe. Nikdy nevysávajte bez filtra. Prístroj by sa mohol poškodiť.
- Nikdy nepoužívajte prístroj, keď sú deti alebo zvieratá v blízkosti. Osoby v blízkosti musia nosiť ochranný odev.
- Ľudia a zvieratá nesmú byť s prístrojom vysávané.
- Saciú hadicu a hubice počas prevádzky nikdy nesmerujte na seba ani na iné osoby, hlavne nie na oči a uši. Existuje nebezpečenstvo poranenia.
- Hubice a nasávacía rúra sa pri prácach nemôžu dostať do výšky hlavy. Existuje nebezpečenstvo poranenia.
- Nevysávajte horúce, žeravé, horľavé, výbušné alebo zdravie ohrozujúce nebezpečné látky. Medzi ne patrí horúci popol, benzín, rozpúšťadlá, kyseliny alebo lúhy. Existuje nebezpečenstvo požiaru a zranenia.
- Dávajte pozor na to, aby sa sieťový pripojovací kábel nepoškodil ťahaním cez ostré hrany, zovretím alebo ťahaním za kábel.
- Nepoužívajte sieťový pripojovací kábel na vytiahnutie pripojovacej zástrčky zo zásuvky alebo na ťahanie prístroja. Sieťový pripojovací kábel chráňte pred horúčavou, olejom a ostrými hranami.
- Nikdy neprepravujte prístroj, zatiaľ čo otáča pohon stroja.
- Prístroj vypnite a vytiahnite pripojovaciu zástrčku zo zásuv-

## Prevádzka

- Buďte pozorný, dávajte pozor na to čo robíte a pri práci s prístrojom rozmyšľajte. Nepoužívajte prístroj, keď ste unavený alebo pod vplyvom drog, alkoholu alebo liekov.

- ky. Uistite sa, či sa úplne zastavili všetky pohyblivé diely
- vždy keď opustíte prístroj,
  - skôr ako vymeníte príslušenstvo,
  - pred uvoľnením blokovania alebo odstránením upchaní,
  - predtým než prístroj skontrolujete, vyčistíte alebo budete na ňom vykonávať práce.
- V prípade, že prístroj začne neobvyčajne silne vibrovať, je potrebná okamžitá kontrola:
    - prekontrolujte vzhľadom na uvoľnené diely a tieto pevne utiahnite,
    - vyhľadajte poškodenia,
    - vymeňte poškodené príslušenstvo. Ohľadom opráv sa obráťte na Servisné centrum.

## Čistenie, údržba a skladovanie

- Pred odložením prístroja na dlhší čas nechajte vychladnúť motor.
- Z bezpečnostných dôvodov vymeňte všetky opotrebované alebo poškodené diely. Používajte výhradne originálne náhradné diely a originálne príslušenstvo. Použitie cudzích dielov spôsobí okamžitú stratu nároku na záruku.

- Otvorenie prístroja smie uskutočniť iba autorizovaný odborník elektrikár. Ohľadom opráv sa obráťte vždy na naše servisné centrum.
- Vypnite pohon, odpojte prístroj od elektrického napájania a nechajte prístroj vychladnúť, ak je prístroj zastavený na čistenie, nastavenie, uskladnenie alebo výmenu dielu príslušenstva.
- Prístroj ošetrujte starostlivo a udržiavajte ho čistý.
- Prístroj uschovajte neprístupne pre deti.

## Príprava

**▲ VAROVANIE!** Nebezpečenstvo poranenia v dôsledku nechcene rozbehnutého prístroja. Pripojovaciu zástrčku zastrčte do zásuvky až vtedy, keď je prístroj úplne pripravený na nasadenie.

## Ovládacie prvky

Pred prvou prevádzkou prístroja spoznajte ovládače.

### Vypínač zap/vyp (3)

- Zapnutie: Vypínač zap/vyp (3) dajte do polohy „1“ (ZAP).
- Vypnutie: Vypínač zap/vyp (3) dajte do polohy „0“ (VYP).

## Montáž a demontáž hlavy motora

### Demontáž hlavy motora (Obr A)

1. Odblokujte uzávery na zacvaknutie (8) na nádobe na zachytávanie nečistôt (6).

2. Odoberte hlavu motora (1).  
Odložte hlavu motora (1) s hornou stranou nadol.

### Montáž hlavy motora (Obr A)

1. Nasadíte hlavu motora (1) na nádobu na zachytávanie nečistôt (6). Vypínač zap/vyp (3) ukazuje na prípojku nasávania (5).
2. Zablokujete uzávery na zacvaknutie (8) na nádobe na zachytávanie nečistôt (6).

### Montáž

#### Stav dodávky

- Hlava motora (predmontovaný)
- Textilný filter (predmontovaný)
- 5 × Noha (s otočným kolieskom a držiakom príslušenstva) (nenamontované).

#### Namontujte nohy (Obr A)

1. Demontujte hlavu motora (1).
2. Nádobu na zachytávanie nečistôt (6) položte so spodnou stranou nahor na pevnú podložku.
3. Nasadíte nohy (7) do uchytení na spodnej strane nádoby na zachytávanie nečistôt.  
Nohy počutiteľne zapadnú.
4. Namontujte hlavu motora (1).

### Montáž a demontáž filtra a filtračného vrečka

#### Prehľad

Prístroj má nasledujúce filtre a vrečka:

- **Textilný filter (16)**
  - Suché vysávanie
  - Použite navyše papierové filtračné vrečko, aby sa textilný filter príliš rýchlo neupchal.
- **Penový filter (15)**
  - Mokré vysávanie

- **Papierové filtračné vrečko (17)**
  - Suché vysávanie
- **Filteračné vrečko na jemný prach**
  - Vysávanie jemného prachu
  - dostupné ako príslušenstvo

#### Demontáž textilného filtra (Obr C)

1. Demontujte hlavu motora (1).  
Odložte hlavu motora (1) s hornou stranou nadol.
2. Odstráňte textilný filter (16).

#### Montáž textilného filtra (Obr C)

1. Demontujte hlavu motora (1).  
Odložte hlavu motora (1) s hornou stranou nadol.
2. Demontujte prípadne penový filter (15).
3. Vyhrňte textilný filter (16) úplne cez filtračný kôš (21).
4. Namontujte hlavu motora.

#### Montáž filtračného vrečka (Obr C)

Návod platí pre papierové filtračné vrečko (17) a filtračné vrečko na jemný prach (dostupné ako príslušenstvo).

1. Demontujte hlavu motora (1).  
Odložte hlavu motora (1) s hornou stranou nadol.
2. Vyhrňte filtračné vrečko (17) vo vnútri nádoby na zachytávanie nečistôt (6) cez prípojku vysávania (5). Tesniaci krúžok (23) na otvore filtračného vrečka musí úplne obopínať stenu (24) na prípojke vysávania.
3. Namontujte hlavu motora.

#### Demontáž filtračného vrečka (Obr C)

1. Demontujte hlavu motora (1).  
Odložte hlavu motora (1) s hornou stranou nadol.
2. Filtračné vrečko (17) môžete vybrať.
3. Namontujte hlavu motora.

## Demontáž penového filtra (Obr B)

1. Demontujte hlavu motora (1).  
Odložte hlavu motora (1) s hornou stranou nadol.
2. Odstráňte opatrne penový filter (15).

## Montáž penového filtra (Obr B)

Vkladajte iba suchý filter.

1. Demontujte hlavu motora (1).  
Odložte hlavu motora (1) s hornou stranou nadol.
2. Naviňte penový filter (15) malý kúsok.
3. Penový filter ťahajte cez filtračný kôš (21).
4. Penový filter hladko zviňte.
5. Namontujte hlavu motora.

## Montáž a demontáž sacej hadice

### Montáž sacej hadice (Obr A/D)

1. Zastrčte hrubý koniec sacej hadice (13) s blokováním (13a) do prípojky:
  - Vysávanie: Prípojka vysávania (5) (na nádobe na zachytávanie nečistôt)
  - Fúkanie: Prípojka fúkania (11) (na hlave motora)

Zablokovania počuteľne zapadne.

### Demontáž sacej hadice (Obr A/D)

1. Stlačte a držte stlačené blokovanie (13a) na sacej hadici (13).
2. Sáciu hadicu (13) vytiahnite z prípojky.

## Voľba hubice

### Podlahová hubica (18)

- **UPOZORNENIE!** Nebezpečenstvo poškodenia! Pri práci bez zásuvného nadstavca sa môžu poškriabať citlivé povrchy.
- Mokrú a suchú vysávanie kobercových podláh
- Odstraňovanie nepoddajnej špiny

### Podlahová hubica (18) so zásuvným nadstavcom (19)

- Mokrú a suchú vysávanie hladkých plôch a kobercových podláh.
- Demontáž zásuvného nadstavca: Zatláčte spony vpravo a vľavo na podlahovej hubici.

### Štrbinová hubica (20)

- Vysávanie škár, rohov a vykurovacích telies

### Montáž a demontáž hubice

Hubice sa dajú jednoducho nasadiť na nasávaciu rúru (12) alebo držadlo (14) a odobrať.

## Prevádzka

### Suché vysávanie

#### Upozornenia

- Nikdy nevysávajte bez filtra!
- Papierové filtračné vrečko nie je vhodné na vysávanie jemného prachu. Na vysávanie jemného prachu potrebujete navyše filtračné vrečko na jemný prach (*Náhradné diely a príslušenstvo*, S. 125).

#### Dovolené filtre a hubice

- **Filter**
  - Skladaný filter (nedodané súčasne)
- **Filtračné vrečko**
  - Papierové filtračné vrečko (odporúčané)
  - bez
- **Hubice**
  - všetky

### Mokrú vysávanie

#### Upozornenia

- Nikdy nevysávajte bez filtra!
- Pri mokrom vysávaní preruší plavák nasávaný prúd vzduchu, keď je nádoba na zachytávanie nečistôt plná. Vypni-



te prístroj a vyprázdňte nádobu na zachytávanie nečistôt.

- Dávajte pozor na to, aby nasávacia hubica nebola úplne vo vode, aby sa nasalo vždy trochu vzduchu.
- Nádobu na zachytávanie nečistôt sa nehodí na odloženie tekutín. Po mokrom vysávaní vyprázdňte nádobu na zachytávanie nečistôt.
- Pri mokrom vysávaní dávajte pozor, že vysávač musí stáť vždy vyššie ako vysávaná hladina vody. V opačnom prípade by mohol vzniknúť sifónový efekt.

### Dovolené filtre a hubice

- **Filter**
  - Penový filter (15)
- **Filtračné vrečko**
  - bez
- **Hubice**
  - Podlahová hubica (18)
  - bez

## Vysávanie jemného prachu

### Upozornenia

- Nikdy nevysávajte bez filtra!
- Na vysávanie jemného prachu potrebujete navyše filtračné vrečko na jemný prach (*Náhradné diely a príslušenstvo*, S. 125).

### Dovolené filtre a hubice

- **Filter**
  - Skladaný filter (nedodané súčasne)
- **Filtračné vrečko**
  - Filtračné vrečko na jemný prach (nedodané súčasne)
- **Hubice**
  - všetky

## Fúkanie

### Príprava funkcie fúkania (Obr D)

1. Odstráňte filter a filtračné vrečko.

Pozri *Montáž a demontáž filtra a filtračného vrečka*, S. 119.

2. Zasuňte saciu hadicu (13) do prípojky fúkania (11).  
pozri *Montáž a demontáž sacej hadice*, S. 120.

## Zapnutie a vypnutie

### Príprava

1. Úplne odviňte nasávaciu hadicu (13).
2. Pripravte prístroj na želanú funkciu: Filter, filtračné vrečko, nasávacia hadica, nasávacia rúra, dýza
3. Pripojovacia zástrčka prístroja zastrčte do zásuvky.

### Zapnutie

1. Vypínač zap/vyp (3) dajte do polohy „I“ (ZAP).

### Vypnutie

1. Vypínač zap/vyp (3) dajte do polohy „0“ (VYP).
2. Keď necháte prístroj bez dohľadu alebo ste hotoví s prácou, vyťahnite pripojovaciu zástrčku prístroja zo zásuvky.

## Čistenie, údržba a skladovanie

**▲ VAROVANIE!** Zásah elektrickým prúdom! Nebezpečenstvo poranenia v dôsledku nechcene rozbehnutého prístroja. Chráňte sa pri údržbárskych a čistiacich prácach. Prístroj vypnite a vyťahnite pripojovaciu zástrčku zo zásuvky. Údržbárske a opravárske práce, ktoré nie sú opísané v tomto návode, nechajte vykonať nášmu servisnému centru. Používajte len originálne náhradné diely.

## Čistenie

### Čistenie

**UPOZORNENIE!** Nebezpečenstvo poškodenia! Neodborné čistenie môže poškodiť prístroj. Prístroj nikdy nestriekajte vodou. Nepoužívajte žiadne ostré čistiace prostriedky, resp. rozpúšťadlá.

### Všeobecné čistenie

1. Vyprázdnite nádobu na zachytávanie nečistôt (6).
2. Nádobu na zachytávanie nečistôt (6) vyčistíte vlhkou handrou.
3. Vyklepte textilný filter (16). V prípade potreby textilný filter umyte vlažnou vodou a mydlom a nechajte uschnúť.
4. Penový filter (15) umyte vlažnou vodou a mydlom a nechajte ho vyschnúť.
5. Plné papierové filtračné vrečko (17) vymeňte (doobjednanie pozri *Náhradné diely a príslušenstvo*, S. 125).

## Údržba

Prístroj si nevyžaduje údržbu.

## Skladovanie

Prístroj a príslušenstvo skladujte vždy:

- v čistote
- v suchu
- chránené pred prachom
- mimo dosahu detí

## Upozornenia

- Nádobu na zachytávanie nečistôt sa nehodí na odloženie tekutín. Po mokrom vysávaní vyprázdnite nádobu na zachytávanie nečistôt.

## Príprava prístroja na skladovanie (Obr E)

1. Naviňte sieťový pripojovací kábel (9) na držiak (10) a zaistite ho káblovou svorkou (9a).

2. Zastrčte časť nasávacej rúry (12) do držiakov príslušenstva na nohách (7).
3. Oviňte nasávaciu hadicu (13) okolo prístroja a zastrčte držadlo (14) do oboch držiakov príslušenstva (4).
4. Zastrčte ďalšie príslušenstvo do držiakov príslušenstva (4) na hlave motora (1) a nohách (7).

## Likvidácia/ochrana životného prostredia

Prístroj, príslušenstvo a obal odovzdajte na ekologické opätovné zhodnotenie.



Elektrické prístroje nepatria do domového odpadu.

Symbol preškrtnutého kontajnera na kolieskach znamená, že tento výrobok sa po skončení jeho životnosti nesmie likvidovať ako netriedený komunálny odpad.

## Smernica 2012/19/EÚ o odpade z elektrických a elektronických zariadení:

Spotrebiteľia sú zo zákona povinní elektrické a elektronické zariadenia na konci ich životnosti odovzdať na ekologickú recykláciu. Týmto spôsobom je zabezpečené zhodnotenie šetrné k životnému prostrediu a zdrojom.

V závislosti od národných zákonov, máte tieto možnosti:

- vrátenie na predajnom mieste,
- odovzdanie na oficiálnom zbernom mieste,
- zaslanie späť výrobcovi/distribútorovi.

Netýka sa to dielov príslušenstva a pomocných prostriedkov bez elektrických komponentov, pripojených k starým prístrojom.

## Vyhľadavanie chýb

Nasledujúca tabuľka vám pomôže odstrániť malé poruchy:

Problém	Možná príčina	Odstránenie poruchy
Prístroj sa nespustí	Vypínač zap/vyp (3) je vypnutý	Skontrolujte polohu vypínača zap/vyp
	Chýba sieťové napätie	Skontrolujte zásuvku, sieťový pripojovací kábel, pripojovaciu zástrčku, poistku, v prípade potreby oprava prostredníctvom odborného elektrikára.
	Vypínač zap/vyp (3) je chybný	Obráťte sa na servisné centrum.
	Uhlíkové kefky opotrebované Porucha motora	
Malý alebo chýbajúci sací výkon	Nasávací hadica (13) alebo hubice sú upchané	Odstránenie upchatí a blokovania
	Nasávací rúra (12) nie je správne poskladaná	Nasávaciu rúru poskladajte správne
	Nádoba na zachytávanie nečistôt (6) je otvorená	Montáž a demontáž hlavy motora, S. 118
	Nádoba na zachytávanie nečistôt (6) je plná	Vyprázdnenie nádoby na zachytávanie nečistôt
	Filter (15/16) je plný alebo upchatý	Filter vyprázdnite, vyčistite alebo vymeňte
	Plavák vo filtračnom koši (21) je v nesprávnej polohe (napr. v dôsledku prudkých pohybov)	Vypnite prístroj, aby plavák poklesol, potom ho znova zapnite
	Plavák vo filtračnom koši (21) je chybný	Obráťte sa na servisné centrum.
Plavák nezatvára nasávací otvor	Plavák vo filtračnom koši (21) sa nepohybuje	Uvoľnite plavák
	Plavák vo filtračnom koši (21) je chybný	Obráťte sa na servisné centrum.
Prach alebo nečistoty sa zo spotrebiča vyfúkajú	Filter (15/16) nie je vložený alebo je vložený nesprávne	Montáž a demontáž filtra a filtračného vrečka, S. 119

## Servis

### Záruka

Vážená zákazníčka, vážený zákazník,  
Pre tento prístroj platí záruka 3 roky od dátumu zakúpenia.

Ak je prístroj poškodený, podľa zákona máte právo ho reklamovať u výrobcu produktu. Tieto práva vyplývajúce zo zákona nie sú našou následne opísanou zárukou obmedzené.

### Záručné podmienky

Záručná lehota začína dňom zakúpenia. Pokladničný doklad ako originál prosím starostlivo uschovajte. Je potrebný ako dôkaz o zakúpení.

Ak sa počas troch rokov od dátumu zakúpenia tohto produktu vyskytne materiál- na alebo výrobná chyba, produkt – podľa nášho rozhodnutia – bezplatne opravíme alebo nahradíme. Predpokladom záruky je, že v priebehu trojročnej lehoty bude predložený poškodený prístroj a pokladničný doklad a stručne opísaná chyba a kedy sa vyskytla.

Ak sa v rámci našej záruky chyba pokryje, obdržíte späť opravený alebo nový prístroj. S opravou alebo výmenou produktu sa nezačína nová záručná doba.

### Záručná doba a nárok na odstránenie vady

Záručná doba sa poskytnutím záruky nepredlžuje. To platí aj pre nahradené a opravené diely. Prípadné škody a nedostatky vzniknuté už pri zakúpení sa musia ihneď po vybalení ohlásiť. Opravy vykonané po uplynutí záručnej doby sú spoplatnené.

### Rozsah záruky

Prístroj bol vyrobený podľa prísnych smer- níc kvality a pred dodaním bol svedomite kontrolovaný.

Záruka sa týka materiálových alebo vý- robných chýb. Táto záruka sa nevzťahu- je na diely produktu, ktoré sú vystavené normálnemu opotrebeniu a preto sa môžu považovať za opotrebované diely (napr. Filter) alebo na poškodenia na krehkých dieloch.

Táto záruka zaniká, ak bol produkt použí- vaný poškodený, neodborne alebo nebo- la vykonávaná údržba. Taktiež na škody spôsobené vodou, mrazom, bleskom a oh- ňom alebo nesprávnou prepravou. Pre od- borné používanie produktu je nutné pres- ne dodržiavať všetky návody uvedené v návode na obsluhu. Bezpodmienečne sa vyhnite používaniu, ktoré sa v návode na obsluhu neodporúča alebo pred ktorým ste boli varovaní.

Produkt je určený len pre súkromné použi- tie a nie v oblasti podnikania. Záruka zani- cá pri nesprávnom a neodbornom použi- vaní, pri násilnom používaní a pri zásahoch, ktoré neboli vykonané v našej servisnej pobočke.

### Postup v prípade reklamácie

Pre zabezpečenie rýchleho spracovania vašej žiadosti postupujte prosím podľa na- sledujúcich pokynov:

- Pri všetkých požiadavkách predlož- te pokladničný doklad a číslo artiklu (IAN 435062\_2304) ako dôkaz o za- kúpení.
- Číslo artiklu nájdete na typovom štítku.
- Ak sa vyskytnú chyby funkcie alebo iné nedostatky, kontaktujte najskôr násled- ne uvedené servisné oddelenie **telefo- nicky** alebo **emailom**. Následne ob- držíte ďalšie informácie o priebehu va- šej reklamácie.
- Produkt evidovaný ako poškodený mô- žete po dohode s našim zákazníckym servisom, s priloženým dokladom o za- kúpení (pokladničný doklad) a s údaj- mi, v čom chyba spočíva a kedy vznik-

la, zaslať bez poštovného na adresu servisu, ktorá vám bude oznámená. Pre zabránenie dodatočných nákladov a problémov pri prevzatí použijete len tú adresu, ktorá vám bude oznámená. Nezasielajte prístroj ako nadmerný tovar na náklady príjemcu, expresne alebo s iným špeciálnym nákladom. Prístroj zašlite so všetkými časťami príslušenstva dodanými pri zakúpení a zabezpečte dostatočne bezpečné prepravné balenie.

### Opravný servis

Ohľadom opráv, ktoré nepodliehajú záruke, sa obráťte na Servisné centrum. Tam dostanete s ochotou predbežný návrh nákladov.

- Môžeme spracovať iba prístroje, ktoré boli zaslané dostatočne zabalené a ofrankované.

**Upozornenie:** Váš prístroj pošlite, prosím, vyčistený a s upozornením na

chybu na adresu uvedenú Servisným centrom.

- Prístroje zaslané bez úhrady prepravného, ako aj prístroje, ktoré boli zaslané ako veľkorozmerný náklad, expresom alebo s iným špeciálnym prepravným nebudú prevzaté.
- Vaše zaslané, chybné prístroje zlikvidujeme bezplatne.

### Service-Center

**SK** Servis Slovensko  
Tel.: 0850 232001  
E-mail: [grizzly@lidl.sk](mailto:grizzly@lidl.sk)  
**IAN 435062\_2304**

### Importér

Zohľadnite, prosím, že nasledujúca adresa nie je servisná adresa. Najprv kontaktujte hore uvedené servisné centrum.

Grizzly Tools GmbH & Co. KG  
Stockstädter Str. 20  
63762 Großostheim  
NEMECKO  
[www.grizzlytools.de](http://www.grizzlytools.de)

## Náhradné diely a príslušenstvo

**Náhradné diely a príslušenstvo dostanete na [www.grizzlytools.shop](http://www.grizzlytools.shop).**

Ak by sa pri vašom procese objednávania mali vyskytnúť problémy, kontaktujte nás cez náš internetový obchod. V prípade ďalších otázok sa obráťte na Service-Center, S. 125

Poz. č.	Název	Obj. č.
1	Hlava motora (EU)	91110105
6	Nádoba na zachytávanie nečistôt	91110107
12	Nasávacía rúra (trojdielna)	91099439
13, 14	Sacia hadica, Držadlo	91110109
15	Penový filter	91110108
16	Textilný filter	30250135
17	Papierové filtračné vrečko, balenie po 5 ks	30250132
18, 19	Podlahová hubica, Zásuvný nadstavec	72800217
20	Štrbinová hubica	91099005

**Dodatočne dostupné****Název****Obj. č.**

Filtračné vrečko na jemný prach, balenie po 5 ks (dvojrstvová mikrofiltračná látka, biela)

30250111

**Preklad originálneho vyhlásenia o zhode ES**

Výrobok: **Vysávač na mokré a suché vysávanie**

Model: **PWD 20 B2**

Sériové číslo: 000001 - 235000

Uvedený predmet vyhlásenia je v zhode s príslušnými harmonizačnými právnymi predpismi Únie:

**2014/35/EU • 2014/30/EU • 2011/65/EU & (EU) 2015/863**

Vyššie opísaný predmet vyhlásenia je v zhode so smernicou Európskeho parlamentu a Rady 2011/65/EU z 8. júna 2011 o obmedzení používania určitých nebezpečných látok v elektrických a elektronických zariadeniach.

Na zabezpečenie zhody sa použili tieto harmonizované normy a vnútroštátne normy a predpisy:

**EN 60335-1:2012/A15:2021 • EN 60335-2-2:2010/A1:2013  
EN 62233:2008 • EN IEC 55014-1:2021 • EN IEC 55014-2:2021  
EN IEC 61000-3-2:2019+A1:2021  
EN IEC 61000-3-3:2013+A1:2019+A2:2021  
EN IEC 63000:2018**

Toto vyhlásenie o zhode sa vydáva na výhradnú zodpovednosť výrobcu:



Grizzly Tools GmbH & Co. KG  
Stockstädter Str. 20  
63762 Großostheim  
NEMECKO  
05.10.2023

Christian Frank  
Splnomocnený zástupca dokumentácie

# Tartalomjegyzék

<b>Bevezető.....</b>	<b>127</b>
Rendeltetésszerű használat.....	127
A csomag tartalma / Tartozékok....	128
Áttekintés.....	128
Működés leírása.....	129
Szimbólumok a szívófejek és szűrők használatára vonatkozóan.....	129
Műszaki adatok.....	129
<b>Biztonsági utasítások.....</b>	<b>129</b>
A biztonsági utasítások jelentése....	129
Piktogramok és szimbólumok.....	129
<b>Előkészítés.....</b>	<b>132</b>
Kezelőelemek.....	133
Motorfej felszerelése és leszerelése.....	133
Összeszerelés.....	133
Szűrő és szűrőzsák felszerelése és leszerelése.....	133
Szívótömlő felszerelése és leszerelése.....	134
Szívófej kiválasztása.....	134
<b>Üzemeltetés.....</b>	<b>134</b>
száraz szívás.....	134
nedves szívás.....	135
finompor szívása.....	135
Fújás.....	135
Be- és kikapcsolás.....	135
<b>Tisztítás, karbantartás és tárolás.....</b>	<b>136</b>
Tisztítás.....	136
Karbantartás.....	136
Tárolás.....	136
<b>Ártalmatlanítás/ Környezetvédelem.....</b>	<b>136</b>
<b>Hibakeresés.....</b>	<b>137</b>
<b>Pótalkatrészek és tartozékok.....</b>	<b>138</b>
<b>JÓTÁLLÁSI TÁJÉKOZTATÓ.....</b>	<b>139</b>

**Az eredeti EK -megfelelőségi  
nyilatkozat fordítása..... 141**

**Robbantott ábra..... 175**

## Bevezető

Gratulálunk az új száraz-nedves porszívó porszívó megvásárlásához (a továbbiakban készülék vagy elektromos kéziszerszám).

Vásárlásával kiváló minőségű termék mellett döntött. Ezt a készüléket a gyártás során minőségi vizsgálatnak és végső ellenőrzésnek vetették alá. Ezáltal biztosított a készülék működőképessége.

Nem zárható ki, hogy egyes esetekben víz marad a készüléken vagy a készülékben, ill. a tömlővezetékben. Ez nem hiányosságra vagy hiba és nincs ok az aggodalomra.



A használati útmutató a készülék része. Fontos tudnivalókat tartalmaz a biztonságára, használatra és ártalmatlanításra vonatkozóan. Olvassa el figyelmesen a használati útmutatót. Ismerje meg a kezelőrészeket és a készülék helyes használatát. A készüléket csak a leírtak szerint és a megadott alkalmazási területen használja. Őrizze meg a használati útmutatót és a készülék harmadik személynek történő továbbadása esetén adja át a készülékhez tartozó valamennyi leírást is.

## Rendeltetésszerű használat

A készülék kizárólag a következő felhasználási célra készült:

- Nedves és száraz szívásra otthoni környezetben, pl. háztartásban, hobbi szobában, autóban vagy garázsban
- fúvóként
- Víz leszívása

Tilos a gyúlékony, robbanásveszélyes vagy egészségkárosító anyagok felszívása.

A készülék minden más, a jelen használati útmutatóban nem kifejezetten engedélyezett használata komoly veszélyt jelenthet a felhasználó számára és kárt okozhat a készülékben. A készüléket kezelő vagy használó személy felel más személyeknek okozott balesetekért vagy tulajdonukon okozott károkért. A készülék a barkács szektorban történő használatra készült. Nem folyamatos ipari használatra tervezték. Ipari használat esetén a garancia érvényét veszti. A gyártó nem vállal felelősséget a nem rendeltetésszerű használatból vagy helytelen kezelésből eredő károkért.

## A csomag tartalma / Tartozékok

Csomagolja ki a készüléket és ellenőrizze a csomag tartalmát.

Ártalmatlanítsa megfelelően a csomagolóanyagot.

- motorfej
- szennytartály
- szívócső (háromrészes)
- textil szűrő (előre felszerelt)
- Eredeti használati utasítás fordítása

A következő részek a kiszállításkor a szennytartályban találhatóak. *Motorfej felszerelése és leszerelése, L. 133*

- 5 × láb (terelőgörgővel és tartozék tartóval)
- szívótömlő
- habszivacs szűrő
- papír szűrőzsák
- padlótisztító szívófej
- felhelyezhető toldat (padlótisztító szívófej)
- réstisztító szívófej

## Áttekintés

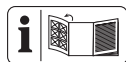

A készülék ábrái az előlő és hátsó kihajtható oldalon találhatóak.

- 1 motorfej
  - 2 hordozó fogantyú
  - 3 be-/kikapcsoló
  - 4 4 × tartozék tartó (motorfej)
  - 5 csatlakozó szíváshoz
  - 6 szennytartály
  - 7 5 × láb (terelőgörgővel és tartozék tartóval)
  - 8 2 × csatos zár
  - 9 hálózati csatlakozó vezeték
  - 9a kábelcsat
  - 10 tartó (hálózati csatlakozó vezeték)
  - 11 csatlakozó fűjához
- tartozékok**
- 12 szívócső (háromrészes)
  - 13 szívótömlő
  - 13a retesz (szívótömlő)
  - 14 markolat
- szűrő**
- 15 habszivacs szűrő
  - 16 textil szűrő
  - 17 papír szűrőzsák
- szívófejek**
- 18 padlótisztító szívófej
  - 19 felhelyezhető toldat
  - 20 réstisztító szívófej
- B ábra**
- 21 szűrőkosár
- C ábra**
- 22 elszívócsonk
  - 23 tömítőgyűrű
  - 24 összekötő elem



## Működés leírása

A készülék egy rozsdamentes acélból készült szennytartállyal van felszerelve. A görgőknek köszönhetően a készülék rendkívül fordulékony. Nedves szívás esetén egy úszó megszakítja a szívó levegő áramlását, ha a szennytartály megtelik. Ezen kívül a készülék fúvó funkcióval rendelkezik.

A kezelőelemek funkciója az alábbi leírásban található.

## Szimbólumok a szívófejek és szűrők használatára vonatkozóan



Szívófej szőnyegek porszívózásához.



Szívófej sima felületek és kemény burkolatok porszívózásához.



Szívófej por és egyéb szennyeződések résekből és repedésekből történő kiszívásához.



Szűrő folyadékok felszívásához.



A szűrő nem alkalmas folyadékok felszívására.



Szűrő háztartásban, garázsban és műhelyben előforduló száraz szennyeződés felszívásához.



Szűrő finom por, mint pl. kőpor és fapor felszívásához.

## Műszaki adatok

### Száraz-nedves porszívó

.....**PWD 20 B2**

Névleges feszültség U

..... 220–240 V~, 50/60 Hz

Névleges teljesítmény P ..... 1300 W

Hossz hálózati csatlakozóvezeték .....4 m

Védelmi osztály ... II (kettős szigetelés)  
Védelem ..... IPX4  
Súly (tartozékokkal együtt) ..... ≈4,7 kg  
Szívó teljesítmény ..... 200 Air-Watt  
Tartálykapacitás  
- bruttó ..... 19,8 l  
- nettó ..... 12 l

## Biztonsági utasítások

Ez a fejezet a készülék használatával kapcsolatos alapvető biztonsági utasításokat tartalmazza.

### A biztonsági utasítások jelentése

**▲ VESZÉLY!** Baleset történik, ha nem tartja be ezt a biztonsági utasítást. Súlyos testi sérülés vagy halál a következménye.

**▲ FIGYELMEZTETÉS!** Baleset történhet, ha nem tartja be ezt a biztonsági utasítást. Súlyos testi sérülés vagy halál lehet a következménye.

**▲ VIGYÁZAT!** Baleset történik, ha nem tartja be ezt a biztonsági utasítást. Enyhe vagy közepes fokú testi sérülés lehet a következménye.

**MEGJEGYZÉS!** Baleset történik, ha nem tartja be ezt a biztonsági utasítást. Anyagi kár lehet a következménye.

### Piktogramok és szimbólumok

#### Szimbólumok a készüléken



Olvassa el figyelmesen a használati útmutatót. Ismerje meg a kezelőrészeket és a készülék helyes használatát.



Csak hideg hamuhoz\*! Tűzveszély áll fenn, ha a felszívandó anyag hőmérséklete meghaladja a 40 °C hőmérsékletet!



Védelmi osztály II (kettős szigetelés)



Az elektromos készülékek nem tartoznak a háztartási hulladékba.

\*A „hideg hamu” olyan hamu, ami elegendő ideig hűlt és már nem tartalmaz párázfészkeket. Ez úgy állapítható meg, ha a hamut átfésülik egy fém segédeszközzel a készülék használata előtt. A hideg hamu nem bocsát ki érzékelhető hőt.

## A nedves-száraz szívó biztonságos üzembe helyezése



Figyelem! Az elektromos áramütés, a sérülés- és tűzveszély megelőzése érdekében az elektromos készülékek használata során az alábbi alapvető biztonsági intézkedéseket kell betartani:

### Általános információk

- Olvassa el figyelmesen a használati útmutatót. Ismerje meg a kezelőrészeket és a készülék helyes használatát.
- Ezt a készüléket 8 éves kor feletti gyermekek, valamint csökkent fizikai, érzékszervi vagy szellemi képességű vagy tapasztalattal és tudással nem rendelkező személyek csak felügyelet mellett használhat-

ják, vagy ha felvilágosították őket a készülék biztonságos használatáról és megértették az ebből eredő veszélyeket. Gyermekek nem játszhatnak a készülékkel. A tisztítást és a felhasználói karbantartást nem végezhetik felügyelet nélküli gyermekek.

- Vegye figyelembe, hogy maga a felhasználó felel a balesetekért vagy más személyek, illetve tulajdonuk veszélyeztetéséért.
- Ügyeljen a zajvédelemre és a helyi előírásokra.

### Előkészítés

- Használat előtt mindig ellenőrizze a csatlakozó- és a hosszabbító vezeték sérülésére vagy öregedésére utaló jeleket. Ha a vezeték használat közben megsérül, akkor azt azonnal le kell választani az áramhálózatról, **NE ÉRJEN A VEZETÉKHEZ, AMÍG NINCS LEVÁLASZTVA A HÁLÓZATRÓL.** Ne használja a készüléket, ha a vezeték sérült vagy kopott.
- Ügyeljen arra, hogy a hálózati feszültség megegyezzen a készülék adattábláján feltüntetett feszültséggel.

- A készüléket csak olyan áramvédőkapcsolóval (FI relé) rendelkező csatlakozóaljzathoz csatlakoztassa, amit 30 mA-t meg nem haladó névleges hibaáram-erősségre méreteztek.
- Csatlakoztassa a készüléket egy legalább 16 A biztosítékkal rendelkező csatlakozóaljzathoz.
- Ha megsérül a készülék hálózati csatlakozóvezetéke, akkor a veszélyek elkerülése érdekében ezt a gyártónak, ügyfélszolgálatának, vagy egy hasonlóan szakképzett személynek kell kicserélnie. Forduljon a szervizközpont-hoz.
- Mindig ellenőrizze a készülék használata előtt, hogy megfelelően van-e összeszerelve a készülék és a helyes pozícióban van-e a szűrő. Soha ne porszívózzon szűrő nélkül. Kár keletkezhet a készülékben.
- Soha ne üzemeltesse a készüléket, ha gyermekek vagy állatok tartózkodnak a közelben. A közelben tartózkodó személyeknek védőruhát kell viselniük.

## Üzemeltetés

- Legyen figyelmes, ügyeljen arra, amit csinál és megfontoltan végezze a munkát a készülékkel. Ne használja a készüléket, ha fáradt, vagy ha kábítószert, alkoholt vagy gyógyszer hatása alatt áll.
- A készülékkel nem szabad embereket és állatokat porszívózni.
- Működés közben semmiképpen ne irányítsa a szívótömlőt és a szívófejeket saját magára vagy másokra, különösen szemre vagy fülre. Sérülésveszély áll fenn.
- A szívófejek és a szívócső nem kerülhetnek fejmagasságba a munkavégzés során. Sérülésveszély áll fenn.
- Ne porszívózzon forró, izzó, gyúlékony, robbanásveszélyes vagy egészségre veszélyes anyagokat. Ilyenek többek között a forró hamu, benzin, oldószerek, savak vagy lúgok. Tűz- és sérülésveszély áll fenn.
- Ügyeljen arra, hogy a hálózati csatlakozóvezeték ne sérüljön meg, ha éles szegélyeken húzza, beszorul vagy meghúzza a kábelt.
- Ne a hálózati csatlakozóvezetékénél fogva húzza ki a

csatlakozódugót az aljzataból vagy ne húzza annál fogva a készüléket. Védje a hálózati csatlakozóvezetéket hőtől, olajtól és éles szélektől.

- Soha ne szállítsa a készüléket működésben lévő hajtással.
- Kapcsolja ki a készüléket és húzza ki a csatlakozódugót a csatlakozóaljzataból. Győződjön meg arról, hogy minden mozgó alkatrész teljesen leállt
  - ha bármikor felügyelet nélkül hagyja a készüléket,
  - ha tartozékot cserél,
  - mielőtt megszüntet egy elakadást vagy eltömődést,
  - a készülék ellenőrzése, tisztítása, illetve a készüléken történő munkavégzés előtt.
- Ha a készülék elkezd szokatlanul erősen rezegni, azonnal át kell nézni a készüléket:
  - ellenőrizze, hogy nincsenek-e meglazult alkatrészek és rögzítse azokat,
  - nézze át a készüléket, hogy nincs-e rajta sérülés,
  - cserélje ki a sérült tartozékot. Ha javítás szükséges, forduljon a szervizközpont-hoz.

## Tisztítás, karbantartás és tárolás

- Hagyja lehűlni a motort, mielőtt hosszabb időre leállítja a készüléket.
- Biztonsági okokból cserélje ki a kopott vagy sérült alkatrészeket. Kizárólag eredeti alkatrészeket és tartozékokat használjon. Más alkatrészek használata a garanciális igények azonnali elvesztéséhez vezet.
- A készüléket csak erre felhatalmazott villamossági szakember nyithatja fel. Ha javítás szükséges, minden esetben forduljon szervizközpontunkhoz.
- Kapcsolja le a motort, válassza le a készüléket az áramellátásról és hagyja lehűlni a készüléket, ha a készülék tisztítás, beállítás, tárolás vagy tartozékcseréje céljából lett leállítva.
- Kezelje gondosan és tartsa tisztán a készüléket.
- Tárolja a készüléket gyermekektől elzárva.

## Előkészítés

**▲ FIGYELMEZTETÉS!** Sérülésveszély véletlenül beinduló készülék révén. Csak akkor csatlakoztassa a csatlakozódugót a

csatlakozóaljzatba, ha a készülék teljesen elő van készítve a használatra.

## Kezelőelemek

A készülék első használata előtt ismerje meg a kezelőelemeket.

### be-/kikapcsoló (3)

- Bekapcsolás: Állítsa a be-/kikapcsolót (3) „I” (BE) állásba.
- Kikapcsolás: Állítsa a be-/kikapcsolót (3) „O” (KI) állásba.

## Motorfej felszerelése és leszerelése

### Motorfej leszerelése (A ábra)

1. Reteszelve ki a szennytartályon (6) csatos zárokat (8).
2. Vegye le a motorfejet (1).  
Helyezze le a motorfejet (1) felső oldalával lefelé.

### Motorfej felszerelése (A ábra)

1. Helyezze a motorfejet (1) a szennytartályra (6). A be-/kikapcsoló (3) a szíváshoz való csatlakozó (5) felé mutat.
2. Reteszelve a szennytartályon (6) csatos zárokat (8).

## Összeszerelés

### Kiszállított állapot

- motorfej (előre felszerelt)
- textil szűrő (előre felszerelt)
- 5 × láb (terelőgörgővel és tartozék tartóval) (nincs felszerelve).

### Lábak felszerelése (A ábra)

1. Szerelje le a motorfejet (1).
2. Helyezze a szennytartályt (6) aljával felfelé egy stabil felületre.
3. Helyezze a lábakat (7) a szennytartály alján lévő befogónyílásokba.  
A lábak hallhatóan bekattannak.
4. Szerelje fel a motorfejet (1).

## Szűrő és szűrőzsák felszerelése és leszerelése

### Áttekintés

A készülék a következő szűrőkkel és szűrőzsákokkal rendelkezik:

#### • textil szűrő (16)

- száraz szívás
- Használjon papír szűrőzsákokat is, hogy a textilszűrő ne tömődjön el olyan gyorsan.

#### • habszivacs szűrő (15)

- nedves szívás

#### • papír szűrőzsák (17)

- száraz szívás

#### • finompor-szűrőzsák

- finompor szívása
- tartozékként kapható

### Textilszűrő leszerelése (C ábra)

1. Szerelje le a motorfejet (1).  
Helyezze le a motorfejet (1) felső oldalával lefelé.
2. Távolítsa el a textilszűrőt (16).

### Textilszűrő felszerelése (C ábra)

1. Szerelje le a motorfejet (1).  
Helyezze le a motorfejet (1) felső oldalával lefelé.
2. Adott esetben szerelje le a habszivacs szűrőt (15).
3. Húzza a textilszűrőt (16) teljesen a szűrőkosárra (21).
4. Szerelje fel a motorfejet.

### Szűrőzsák felszerelése (C ábra)

Az útmutató a papír szűrőzsákra (17) és a finompor-szűrőzsákra (tartozékként kapható) vonatkozik.

1. Szerelje le a motorfejet (1).  
Helyezze le a motorfejet (1) felső oldalával lefelé.
2. Húzza a szűrőzsákokat (17) a szennytartályon (6) belül a szíváshoz való csatlakozóra (5). A szűrőzsák nyílásán

lévő tömítőgyűrűnek (23) teljesen körbe kell fognia a szíváshoz való csatlakozón lévő stéget (24).

- Szerelje fel a motorfejet.

### Szűrőzsák leszerelése (C ábra)

- Szerelje le a motorfejet (1).  
Helyezze le a motorfejet (1) felső oldalával lefelé.
- Kiveheti a szűrőzsákot (17).
- Szerelje fel a motorfejet.

### Habszivacs szűrő leszerelése (B ábra)

- Szerelje le a motorfejet (1).  
Helyezze le a motorfejet (1) felső oldalával lefelé.
- Távolítsa el óvatosan a habszivacs szűrőt (15).

### Habszivacs szűrő felszerelése (B ábra)

Csak száraz szűrőt helyezzen be.

- Szerelje le a motorfejet (1).  
Helyezze le a motorfejet (1) felső oldalával lefelé.
- Görgesse fel kissé a habszivacs szűrőt (15).
- Húzza a habszivacs szűrőt a szűrőkosárra (21).
- Görgesse simára a habszivacs szűrőt.
- Szerelje fel a motorfejet.

## Szívótömlő felszerelése és leszerelése

### Szívótömlő felszerelése (A/D ábra)

- Dugja a szívótömlő (13) vastag végét a retesszel (13a) az egyik csatlakozóba:
  - szívás csatlakozó szíváshoz (5) (a szennytartályon)
  - fújás csatlakozó fújáshoz (11) (a motorfejen)
 A retesz hallhatóan bekattan.

### Szívótömlő leszerelése (A/D ábra)

- Nyomja meg és tartsa lenyomva a retesszt (13a) a szívótömlőn (13).
- Húzza ki a szívótömlőt (13) a csatlakozóból.

## Szívófej kiválasztása

### padlótisztító szívófej (18)

- MEGJEGYZÉS!** Anyagi kár veszélye!  
Felhelyezhető toldat nélkül történő munkavégzés esetén karcolás történhet az érzékeny felületeken.
- Padlószőnyegek nedves és száraz porszívózása
- Makacs szennyeződések eltávolítása

### Padlótisztító szívófej (18) felhelyezhető toldattal (19)

- Sima felületek és padlószőnyegek nedves és száraz porszívózása.
- Felhelyezhető toldat leszerelése:  
Nyomja meg a padlótisztító szívófej bal és jobb oldalán lévő fület.

### réstisztító szívófej (20)

- Hézagok, sarkok és fűtőtestek porszívózása

### Szívófej felszerelése és leszerelése

A szívófejek egyszerűen felhelyezhetők a szívócsőre (12) vagy a markolatra (14), illetve egyszerűen levehetőek.

## Üzemeltetés

### száraz szívás

#### Tudnivalók

- Soha ne szívjon szűrő nélkül!
- A papír szűrőzsák nem alkalmas finompor felszívásához. Finompor felszívásához egy finompor-szűrőzsák (*Pótkaltrészek és tartozékok, L. 138*) szükséges.

## Engedélyezett szűrők és szívófejek

- **szűrő**
  - redős szűrő (nincs mellékelve)
- **szűrőzsák**
  - papír szűrőzsák (ajánlott)
  - nélkül
- **szívófejek**
  - összes

## nedves szívás

### Tudnivalók

- Soha ne szívjon szűrő nélkül!
- Nedves szívás esetén egy úszó megszakítja a szívó levegő áramlását, ha a szennytartály megtelik. Kapcsolja le a készüléket és ürítse ki a szennytartályt.
- Ügyeljen arra, hogy a szívófej ne legyen teljesen a vízben, hogy mindig beszívjon egy kis levegőt.
- A szennytartály nem alkalmas folyadékok tárolására. A nedves szívás után ürítse ki a szennytartályt.
- Nedves szívás esetén ügyeljen arra, hogy a szívó mindig magasabban legyen, mint a leszívandó vízfelület. Ellenkező esetben szifonhatás alakulhat ki.

## Engedélyezett szűrők és szívófejek

- **szűrő**
  - habszivacs szűrő (15)
- **szűrőzsák**
  - nélkül
- **szívófejek**
  - padlótisztító szívófej (18)
  - nélkül

## finompor szívása

### Tudnivalók

- Soha ne szívjon szűrő nélkül!

- Finompor felszívásához egy finompor-szűrőzsák (Pótalkatrészek és tartozékok, L. 138) szükséges.

## Engedélyezett szűrők és szívófejek

- **szűrő**
  - redős szűrő (nincs mellékelve)
- **szűrőzsák**
  - finompor-szűrőzsák (nincs mellékelve)
- **szívófejek**
  - összes

## Fűjás

### Fűvó funkció előkészítése (D ábra)

1. Távolítsa el a szűrőt és a szűrőzsákot. Lásd Szűrő és szűrőzsák felszerelése és leszerelése, L. 133.
2. Dugja a szívótömlőt (13) a fűjáshoz való csatlakozóba (11). Lásd Szívótömlő felszerelése és leszerelése, L. 134.

## Be- és kikapcsolás

### Előkészítés

1. Tekerje le teljesen a szívótömlőt (13).
2. Készítse elő a készüléket a kívánt funkcióhoz: szűrő, szűrőzsák, szívótömlő, szívócső, szívófej
3. Csatlakoztassa a készülék csatlakozódugóját egy csatlakozóaljzatba.

### Bekapcsolás

1. Állítsa a be-/kikapcsolót (3) „I” (BE) állásba.

### Kikapcsolás

1. Állítsa a be-/kikapcsolót (3) „0” (KI) állásba.
2. Húzza ki a készülék csatlakozódugóját a csatlakozóaljzattól, ha felügyelet nélkül hagyja a készüléket vagy befejezte a munkát.

## Tisztítás, karbantartás és tárolás

**▲ FIGYELMEZTETÉS!** Áramütés! Sérülésveszély véletlenül beinduló készülék révén. Vigyázzon magára a karbantartási és tisztítási munkák során. Kapcsolja ki a készüléket és húzza ki a csatlakozódugót a csatlakozóaljzából.

A jelen használati útmutatóban nem szereplő javítási és karbantartási munkákat szervizközpontunkkal végeztesse el. Csak eredeti alkatrészeket használjon.

### Tisztítás

#### Tisztítás

**MEGJEGYZÉS!** Anyagi kár veszélyel! Nem megfelelő tisztítás esetén kár keletkezhet a készülékben. Soha ne fröcskölje le a készüléket vízzel. Ne használjon máró hatású tisztító-, ill. oldószereket.

#### Általános tisztítás

1. Ürítse ki a szennytartályt (6).
2. Tisztítsa meg a szennytartályt (6) egy nedves törlőkendővel.
3. Ütögesse ki a textilszűrőt (16). Adott esetben mossa ki a textilszűrőt langyos vízzel és szappannal, majd hagyja megszáradni.
4. Mossa ki a habszivacs-szűrőt (15) langyos vízzel és szappannal és hagyja megszáradni.
5. Cserélje ki a megtelt papír szűrőzsákokat (17) (utólagos rendelést lásd *Pótalkat-részek és tartozékok*, L. 138).

### Karbantartás

A készülék nem igényel karbantartást.

### Tárolás

Tárolja a készüléket és a tartozékokat mindig:

- tisztán
- szárazon

- portól védve
- gyermekektől elzárva

### Tudnivalók

- A szennytartály nem alkalmas folyadékok tárolására. A nedves szívás után ürítse ki a szennytartályt.

### Készülék előkészítése tároláshoz (E ábra)

1. Tekerje fel a hálózati csatlakozóvezeték (9) a tartóra (10) és rögzítse a kábelcsattal (9a).
2. Helyezze a szívócső (12) részeit a lábakon lévő tartozéktartókba (7).
3. Tekerje a szívótömlőt (13) a készülék köré és helyezze a markolatot (14) a két hátsó tartozéktartó (4) egyikébe.
4. Helyezze a további tartozékokat a motorfejen (1) és a lábakon (7) lévő tartozéktartókba (4).

## Ártalmatlanítás/ Környezetvédelem

Gondoskodjon a készülék, a tartozékok és a csomagolás környezetbarát újrahasznosításáról.



Az elektromos készülékek nem tartoznak a háztartási hulladékkba.

Az áthúzott kerekese kuka szimbóluma azt jelenti, hogy ezt a terméket élettartama végén nem szabad szelektálatlan települési hulladékként ártalmatlanítani.

### Az elektromos és elektronikus berendezések hulladékairól szóló 2012/19/EU irányelv:

A fogyasztókat jogszabály kötelezi arra, hogy az elektromos és elektronikus berendezéseket élettartamuk végén eljuttassák környezetbarát újrahasznosításra. Ilyen



módon környezetbarát és erőforrás-kímélő újrahajtosítás biztosítható.

A nemzeti jogba való átültetéstől függően a következő lehetőségek állnak rendelkezésre:

- visszaadás egy értékesítő helyen,

- leadás egy hivatalos gyűjtőhelyen,
- visszaküldés a gyártónak/forgalmazónak.

Ez nem érinti a hulladékká vált készülékek tartozékait és elektromos alkatrészek nélküli segédeszközeit.

## Hibakeresés

A következő táblázat segít Önnek a hibaelhárításban:

Probléma	Lehetséges ok	Hibaelhárítás
A készülék nem indul	Be-/kikapcsoló (3) ki van kapcsolva	Ellenőrizze a be-/kikapcsoló pozícióját
	Nincs hálózati feszültség	Ellenőrizze a csatlakozóaljzatot, a hálózati csatlakozóvezetékét, a csatlakozódugót és a biztosítékot, adott esetben javíttassa meg villamosági szakemberrel.
	Be-/kikapcsoló (3) meghibásodott	Forduljon a szervizközpont-hoz.
	A szénkefe elhasználódott	
	A motor meghibásodott	
Csekély vagy hiányzó szívóteljesítmény	Szívótümlő (13) vagy szívófejek eltömődtek	Távolítsa el az eltömődést okozó anyagokat és szüntesse meg a blokkolást
	Szívócső (12) nem megfelelően van összerakva	Szívócső megfelelő összeszerelése
	Szennytartály (6) nyitva van	Motorfej felszerelése és leszerelése, L. 133
	Szennytartály (6) tele van	Szennytartály kiürítése
	Szűrő (15/16) tele van vagy eltömődött	Üritse ki, tisztítsa meg vagy cserélje ki a szűrőt
	A szűrőkosárban (21) lévő úszó nem megfelelő helyzetben van (pl. hirtelen mozgások miatt)	Kapcsolja ki a készüléket, hogy az úszó lesüllyedjen, majd kapcsolja vissza a készüléket
	A szűrőkosárban (21) lévő úszó meghibásodott	Forduljon a szervizközpont-hoz.

Probléma	Lehetséges ok	Hibaelhárítás
Az úszó nem zárja be a szívónyílást	A szűrőkosárban (21) lévő úszó nem mozog	Tegye szabaddá az úszót
	A szűrőkosárban (21) lévő úszó meghibásodott	Forduljon a szervizközpont-hoz.
Por vagy szennyeződés fújódik ki a készülékből	Szűrő (15/16) nincs vagy nem megfelelően van beszerelve	Szűrő és szűrőzsák felszerelése és leszerelése, L. 133

## Pótalkatrészek és tartozékok

**Pótalkatrészek és tartozékok az alábbi oldalon állnak rendelkezésre [www.grizzlytools.shop](http://www.grizzlytools.shop).** Ha probléma merül fel a rendelés során, vegye fel velünk a kapcsolatot internetes boltunkon keresztül. További kérdések esetén forduljon az alábbi helyre: JÓTÁLLÁSI TÁJÉKOZTATÓ, L. 139

Poz. sz.	Név	Rendelési sz.
1	motorfej (EU)	91110105
6	szennytartály	91110107
12	szívócső (háromrészes)	91099439
13, 14	szívótömlő, markolat	91110109
15	habszivacs szűrő	91110108
16	textil szűrő	30250135
17	papír szűrőzsák, 5 darabos csomag	30250132
18, 19	padlótisztító szívófej, felhelyezhető toldat	72800217
20	réstisztító szívófej	91099005

### Kapható még

Név	Rendelési sz.
finompor-szűrőzsák, 5 darabos csomag ( 2 rétegű mikroszűrő-filcszövet, fehér)	30250111

# JÓTÁLLÁSI TÁJÉKOZTATÓ

A termék megnevezése:	<b>Száraz-nedves porszívó</b>
A termék típusa:	<b>PWD 20 B2</b>
Gyártási szám:	<b>435062_2304</b>

A gyártó cégneve, címe, e-mail címe: <b>Grizzly Tools GmbH &amp; Co. KG</b> Stockstädter Straße 20 63762 Großostheim Germany E-Mail: service@grizzlytools.de	Szerviz neve, címe, telefonszáma: Szerviz Magyarország Tel.: 06800 21225 E-Mail: grizzly@lidl.hu W+T Környezetvédelmi és Szolgáltató Kft. Dunapart also 138 2318 Szigetszentmárton Tel.: 0624 456 672
Az importáló/ forgalmazó neve és címe: Lidl Magyarország Kereskedelmi Bt., H-1037 Budapest, Rádl árok 6.	

1. A jótállási idő a Magyarország területén, Lidl Magyarország Kereskedelmi Bt. üzle-tében történt vásárlás napjától számított 3 év, amely jogvesztő. A jótállási idő a fogyasztó részére történő átadással, vagy ha az üzembe helyezést a forgalmazó, vagy annak megbízottja végzi, az üzembe helyezés napjával kezdődik.
2. A jótállási igény a jótállási jeggyel és/vagy a vásárlást igazoló blokkal érvényesíthető. A jótállási jegy szabálytalan kiállítása, vagy átadásának elmaradása nem érinti a jótállási köte-lezettség-vállalás érvényességét. Kérjük, hogy a vásárlás tényének és időpontjának bizonyítá-sára őrizze meg a pénztári fizetésnél kapott jótállási jegyet és a vásárlást igazoló blokkot.
3. A vásárlástól számított három munkanapon belül érvényesített csereigény esetén a forgalma-zó köteles a terméket kicserélni, feltéve ha a hiba a rendeltetészerű használatot akadályozza. A jótállási jogokat a termék tulajdonosaként a fogyasztó érvé-nyesítheti az áruházakban, valamint a jótállási tájékoztatóban feltüntetett szervizekben. (A magyar Polgári Törvénykönyv alapján fogyasztónak minősül a szakmája, önálló foglalkozása vagy üzleti tevékenysége körén kívül eljáró természetes személy.)  
 A jótállás ideje alatt a fogyasztó hibás teljesítés esetén kérheti a termék kijavítását, kicserélé-sét, vagy ha a termék nem javítható vagy cserélhető, vagy az a forgalma-zónak aránytalan többletköltséggel járna, illetve a fogyasztó kijavításhoz, kicseré-léshez fűződő érdeke alapos ok miatt megszűnt, árszállítást kérhet, vagy elállhat a szerződéstől és visszakérheti a vételárat. A kijavítás során a termékbe csak új alkatrész kerülhet beépítésre.

4. A fogyasztó a hiba felfedezése után a lehető legrövidebb időn belül köteles a hibát bejelenteni és a terméket a jótállási jogok érvényesítése céljából átadni. A hiba felfedezésétől számított két hónapon belül bejelentett jótállási igényt időben közöltnek kell tekinteni. A közlés elmaradásából eredő kárért a fogyasztó felelős. A jótállási igény érvényesíthetőségének határideje a termék, vagy fődarabjának kicserélése esetén a csere napján újraindul.
5. A rögzített bekötésű, illetve a 10 kg-nál súlyosabb, vagy tömegközlekedési eszközön nem szállítható terméket az üzemeltetés helyén kell megjavítani. Abban az esetben, ha a javítás a helyszínen nem végezhető el, a termék ki- és visszaszereléséről, valamint szállításáról a forgalmazónak kell gondoskodnia.
6. A jótállás nem áll fenn, ha a hiba a nem rendeltetésszerű használatból, átalakításból, helytelen tárolásból, vagy a használati utasítástól eltérő kezelésből, vagy bármely a vásárlást követő behatásból fakad, vagy elemi kár okozta, és azt a forgalmazó, vagy a szerviz bizonyítja. A jótállás nem vonatkozik a mozgó kopó alkatrészek (világítótestek, gumibroncok stb.) rendeltetésszerű elhasználódására. A szerviz és a forgalmazó a kijavítás során nem felel a terméken a fogyasztó vagy harmadik személyek által tárolt adatokért vagy beállításokért.
7. Fogyasztói jogvita esetén a fogyasztó a megyei (fővárosi) kereskedelmi és iparkamarák mellett működő békéltető testület eljárását is kezdeményezheti.  
A jótállás a fogyasztó törvényből eredő szavatossági jogait és azok érvényesíthetőségét nem érinti.

Kijavítást ellenőrző szelvény:

A jótállási igény bejelentésének időpontja:	A hiba oka:
Javításra átvétel időpontja:	A hiba javításának módja:
A fogyasztó részére történő visszaadás időpontja:	
A szerviz bélyegzője, kelt és aláírás:	

Kicserélést ellenőrző szelvény:

A jótállási igény bejelentésének időpontja:
Kicserélés időpontja:
A cserélő bolt bélyegzője, kelt és aláírás:

# Az eredeti EK -megfelelőségi nyilatkozat fordítása

Termék: **Száraz-nedves porszívó**

Modell: **PWD 20 B2**

Sorozatszám: 000001 - 235000

A fent ismertetett nyilatkozat tárgya megfelel a vonatkozó uniós harmonizációs jogszabályoknak:

**2014/35/EU • 2014/30/EU • 2011/65/EU & (EU) 2015/863**

E nyilatkozat fent leírt tárgya összhangban van az egyes veszélyes anyagok elektromos és elektronikus berendezésekben való alkalmazásának korlátozásáról szóló, 2011. június 8-i 2011/65/EU európai parlamenti és tanácsi irányelvvel.

A megfelelőség biztosítása érdekében a következő harmonizált szabványokat és nemzeti szabványokat és előírásokat alkalmazták:

**EN 60335-1:2012/A15:2021 • EN 60335-2-2:2010/A1:2013  
EN 62233:2008 • EN IEC 55014-1:2021 • EN IEC 55014-2:2021  
EN IEC 61000-3-2:2019+A1:2021  
EN IEC 61000-3-3:2013+A1:2019+A2:2021  
EN IEC 63000:2018**

E megfelelőségi nyilatkozat a gyártó kizárólagos felelősségére kerül kibocsátásra:



Grizzly Tools GmbH & Co. KG  
Stockstädter Str. 20  
63762 Großostheim  
NÉMETORSZÁG  
05.10.2023

Christian Frank  
Meghatalmazott képviselő a dokumentációhoz

## Spis treści

### Wprowadzenie..... 142

Użytkowanie zgodne z przeznaczeniem.....	143
Zakres dostawy/akcesoria.....	143
Zestawienie elementów urządzenia.....	143
Opis działania.....	144
Oznaczenia graficzne do zastosowania dysz i filtrów.....	144
Dane techniczne.....	144

### Wskazówki dotyczące bezpieczeństwa..... 144

Znaczenie wskazówek dotyczących bezpieczeństwa.....	144
Piktogramy i symbole.....	145

### Przygotowanie..... 148

Elementy obsługowe.....	148
Montaż i demontaż głowicy silnika.....	148
Montaż.....	149
Montaż i demontaż filtra i worka filtrującego.....	149
Montaż i demontaż przewodu ssącego.....	150
Wybór dyszy.....	150

### Eksploatacja..... 150

Odkurzanie na sucho.....	150
Odkurzanie na mokro.....	151
Zasysanie drobnego pyłu.....	151
Zdmuchiwanie.....	151
Włączanie i wylączanie.....	151

### Czyszczenie, konserwacja i przechowywanie..... 152

Czyszczenie.....	152
Konserwacja.....	152
Przechowywanie.....	152

### Utylizacja /ochrona środowiska..... 152

### Rozwiązywanie problemów... 153

### Serwis..... 154

Gwarancja.....	154
Serwis naprawczy.....	155
Service-Center.....	156
Importer.....	156

### Części zamienne i akcesoria.... 156

### Tłumaczenie oryginalnej deklaracji zgodności WE..... 157

### Widok rozłożony..... 175

## Wprowadzenie

Gratulujemy zakupu nowego odkurzacza na mokro/sucho (w dalszej części dokumentu określanego jako elektronarzędzie).

Zdecydowali się Państwo na zakup urządzenia wysokiej jakości. Urządzenie zostało poddane kontroli jakości w trakcie produkcji oraz kontroli końcowej. Dzięki temu gwarantujemy sprawność Państwa urządzenia.

Nie można wykluczyć sytuacji, w których w pojedynczych przypadkach na lub w urządzeniu wzgl. w przewodach węzowych będą się zbierać resztki wody. Nie jest to wada ani uszkodzenie i nie stanowi to powodu do niepokoju.



Instrukcja obsługi jest integralną częścią urządzenia. Zawiera ona ważne wskazówki dotyczące bezpieczeństwa, użytkowania i utylizacji. Należy uważnie przeczytać instrukcję obsługi. Należy zapoznać się z elementami obsługowymi i zasadami prawidłowego użytkowania urządzenia. Z urządzenia należy korzystać tylko zgodnie z opisem i w podanych zakresach użytkowania. Instrukcję obsługi należy dobrze przechowywać, a przekazując urządzenie innym osobom należy dołączyć całą dokumentację.

## Użytkowanie zgodne z przeznaczeniem

Urządzenie jest przeznaczone wyłącznie do następujących celów:

- Odkurzanie na mokro i na sucho w ramach użytkowania domowego, np. w pomieszczeniach gospodarczych, pomieszczeniach do spędzania czasu, w samochodzie i w garażu
- jako dmuchawa
- Zasysanie wody

Zabronione jest odsysanie substancji łatwopalnych, wybuchowych lub szkodliwych dla zdrowia.

Każdy inny rodzaj zastosowania, który nie został wyraźnie dopuszczony w niniejszej instrukcji obsługi, może stanowić źródło poważnych niebezpieczeństw dla użytkownika oraz prowadzić do uszkodzeń urządzenia. Operator lub użytkownik jest odpowiedzialny za wypadki lub szkody innych osób lub ich własności. Urządzenie jest przeznaczone do użytku prywatnego. Urządzenie nie zostało zaprojektowane do ciągłego użytku komercyjnego. Użytkowanie urządzenia do celów komercyjnych powoduje utratę gwarancji. Producent nie odpowiada za szkody spowodowane użyciem urządzenia w sposób niezgodny z przeznaczeniem lub jego nieprawidłową obsługą.

## Zakres dostawy/akcesoria

Rozpakować urządzenie i sprawdzić zakres dostawy.

Materiały opakowaniowe należy usuwać zgodnie z przepisami.

- Głowica silnika
- Zbiornik na zanieczyszczenia
- Rura ssawna (trzyczęściowa)
- Filtr tekstylny (wstępnie zmontowany)
- Tłumaczenie instrukcji oryginalnej

W momencie dostawy w zbiorniku na zanieczyszczenia znajdują się następujące

elementy. *Montaż i demontaż głowicy silnika, s. 148*

- 5 × Stopka (z rolką zwrotną i uchwytem na akcesoria)
- Przewód ssący
- Filtr piankowy
- Papierowy worek filtrujący
- Końcówka do podłóg
- Wtykana nasadka (Końcówka do podłóg)
- Końcówka do fug

## Zestawienie elementów urządzenia

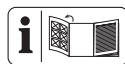

Ilustracje znajdują się na przedniej i tylnej rozkładanej stronie.

- 1 Głowica silnika
  - 2 Uchwyt do przenoszenia
  - 3 Włącznik/wyłącznik
  - 4 4 × Uchwyt na akcesoria (Głowica silnika)
  - 5 Przyłącze zasysania
  - 6 Zbiornik na zanieczyszczenia
  - 7 5 × Stopka (z rolką zwrotną i uchwytem na akcesoria)
  - 8 2 × Zapięcie zatrzaskowe
  - 9 Przewód zasilający
  - 9a Klips kablowy
  - 10 Uchwyt (Przewód zasilający)
  - 11 Przyłącze zdmuchiwania
- ### Akcesoria
- 12 Rura ssawna (trzyczęściowa)
  - 13 Przewód ssący
  - 13a Blokada (Przewód ssący)
  - 14 Rękojeść
- ### Filtr
- 15 Filtr piankowy
  - 16 Filtr tekstylny

17 Papierowy worek filtrujący

### Dysze

18 Końcówka do podłóg

19 Wtykana nasadka

20 Końcówka do fug

### rys. B

21 Kosz filtra

### rys. C

22 Króciec zasysający

23 Pierścień uszczelniający

24 Mostek

## Opis działania

Urządzenie jest wyposażone w zbiornik na zanieczyszczenia wykonany ze stali nierdzewnej. Kółka zapewniają dużą zwrotność urządzenia. W przypadku odkurzania na mokro płytak odcina strumień powietrza zasysającego w momencie, gdy zbiornik na zabrudzenia jest napęczniony. Poza tym urządzenie jest wyposażone w funkcję nadmuchową. Funkcje elementów obsługowych podano w poniższych opisach.

## Oznaczenia graficzne do zastosowania dysz i filtrów



Dysza do odkurzania dywanów.



Dysza do odkurzania gładkich powierzchni i twardych podłóg.



Dysza do odkurzania kurzu i brudu z fug i rowków.



Filtr do zasysania cieczy.



Filtr nie jest przeznaczony do wchłaniania płynów.



Filtr do wchłaniania suchych zabrudzeń z gospodarstwa domowego, garażu i warsztatu.



Filtr do wchłaniania drobnego pyłu, np. pyłu kamiennego i drewnianego.

## Dane techniczne

### Odkurzacz na mokro/sucho

.....**PWD 20 B2**

Napięcie obliczeniowe  $U$

..... 220–240 V~, 50/60 Hz

Moc obliczeniowa  $P$  ..... 1300 W

Długość Przewód zasilający ..... 4 m

Klasa ochrony .□ II (izolacja podwójna)

Stopień ochrony ..... IPX4

Ciężar (z akcesoriami) ..... ≈4,7 kg

Moc ssania ..... 200 Air-Watt

Pojemność zbiornika

– brutto ..... 19,8 l

– netto ..... 12 l

## Wskazówki dotyczące bezpieczeństwa

W niniejszym rozdziale opisano podstawowe wskazówki dotyczące bezpieczeństwa w ramach użytkowania urządzenia.

### Znaczenie wskazówek dotyczących bezpieczeństwa

**▲ NIEBEZPIECZEŃSTWO!** W przypadku nieprzestrzegania niniejszej wskazówki dotyczącej bezpieczeństwa, dojdzie do wypadku. Jego skutkiem są poważne obrażenia ciała lub zgon.

**▲ OSTRZEŻENIE!** W przypadku nieprzestrzegania niniejszej wskazówki dotyczącej bezpieczeństwa, dojdzie do wypadku. Jego skutkiem mogą być poważne obrażenia ciała lub zgon.



**▲ UWAGA!** W przypadku nieprzestrzeżenia niniejszej wskazówki dotyczącej bezpieczeństwa, dojdzie do wypadku. Jego skutkiem mogą być lekkie lub średnie obrażenia ciała.

**WSKAZÓWKA!** W przypadku nieprzestrzegania niniejszej wskazówki dotyczącej bezpieczeństwa, dojdzie do wypadku. Jego skutkiem może być szkoda materialna.

## Piktogramy i symbole

### Piktogramy na urządzeniu



Należy uważnie przeczytać instrukcję obsługi. Należy zapoznać się z elementami obsługowymi i zasadami prawidłowego użytkowania urządzenia.



Tylko do zimnego popiołu\*! W przypadku, gdy temperatura zasyzanego materiału przekroczy 40 °C, występuje ryzyko pożarowe!



Klasa ochrony II (izolacja podwójna)



Urządzeń elektrycznych nie należy wyrzucać razem z odpadami komunalnymi.

\* „Zimny popiół” to popiół, który odpowiednio wystygł i nie zawiera już żaru. Można to ustalić przez przeczesanie popiołu metalowym narzędziem przed użyciem urządzenia. Zimny popiół nie emituje już odczuwalnego promieniowania ciepłego.

## Bezpieczne uruchamianie odkurzacza na mokro/sucho



**Uwaga!** W celu zabezpieczenia przed porażeniem prądem elektrycznym, obrażeniami i pożarem w czasie korzystania z urządzeń elektrycznych należy przestrzegać następujących zasad bezpieczeństwa:

### Uwagi ogólne

- Należy uważnie przeczytać instrukcję obsługi. Należy zapoznać się z elementami obsługowymi i zasadami prawidłowego użytkowania urządzenia.
- To urządzenie może być używane przez dzieci w wieku powyżej 8 lat oraz osoby o obniżonej sprawności fizycznej, sensorycznej czy umysłowej lub o niedostatecznym doświadczeniu i wiedzy tylko wówczas, jeśli osoby te znajdują się pod nadzorem lub jeśli zostały pouczone o zasadach bezpiecznego użycia urządzenia i zrozumiały wynikające z tego niebezpieczeństwa. Dzieciom nie wolno ba-

wić się urządzeniem. Czyszczenia i prac konserwacyjnych należących do użytkownika nie mogą wykonywać dzieci bez nadzoru.

- Zwracamy uwagę, że użytkownik ponosi sam odpowiedzialność za wypadki lub zagrożenia dla innych osób lub ich mienia.
- Należy przestrzegać zasad ochrony przed hałasem i miejscowych przepisów prawa.

### **Przygotowanie**

- Przed użyciem urządzenia należy zawsze sprawdzić przewód zasilający i kabel przedłużający pod kątem śladów uszkodzeń lub oznak zużycia. Jeśli podczas używania urządzenia zostanie uszkodzony kabel, należy go natychmiast odłączyć od sieci zasilającej. **PRZED ODŁĄCZENIEM OD SIECI NIE WOLNO DOTYKAĆ KABLA.** Nie używać urządzenia, jeśli kabel jest uszkodzony lub zużyty.
- Należy zwracać uwagę, czy napięcie sieciowe jest zgodne z napięciem podanym na tabliczce znamionowej urządzenia.
- Urządzenie podłączać tylko do gniazda chronionego wyłącznikiem różnicowo-prądowym o wartości znamionowego prądu wyłączającego nie większej niż 30 mA.
- Urządzenie należy podłączać do gniazda, które jest zabezpieczone co najmniej bezpiecznikiem o wartości 16 A.
- Aby uniknąć zagrożeń spowodowanych uszkodzeniem przewodu zasilającego urządzenia, należy zlecić wymianę przewodu zasilającego producentowi, w jego punkcie serwisowym, lub osobie posiadającej podobne kwalifikacje. Należy się zwrócić do Centrum Serwisowego.
- Przed rozpoczęciem użytkowania należy się upewnić, że urządzenie jest prawidłowo zmontowane, a filtry znajdują się we właściwym położeniu. Nigdy nie odkurzać bez filtrów. Urządzenie mogłoby ulec uszkodzeniu.
- Nigdy nie uruchamiać urządzenia, gdy w pobliżu znajdują dzieci lub zwierzęta. Osoby znajdujące się w pobliżu muszą nosić odzież ochronną.

## **Eksploatacja**

- Zachować uważność, zwracać uwagę na to co się robi i zachować zdrowy rozsądek podczas pracy. Nie używać urządzenia w stanie zmęczenia lub pod wpływem narkotyków, alkoholu lub leków.
- Nie używaj urządzenia na ludziach i zwierzętach.
- Przewodu ssącego ani dysz nie kierować podczas pracy na siebie ani na inne osoby, a w szczególności nie w kierunku oczu ani uszu. Niebezpieczeństwo obrażeń ciała.
- Podczas prac nie unosić dysz i rury ssawnej na wysokość głowy. Niebezpieczeństwo obrażeń ciała.
- Nie odsysaj gorących, rozżarzonych, łatwopalnych, wybuchowych lub niebezpiecznych dla zdrowia substancji. Należą do nich np. gorący popiół, benzyna, rozpuszczalniki, kwasy lub zasady. Niebezpieczeństwo pożaru i obrażeń.
- Należy uważać, by nie uszkodzić przewodu sieciowego, przeciągając go przez ostre krawędzie lub przez zaklinowanie bądź ciągnięcie za kabel.
- Nie należy ciągnąć za przewód zasilający w celu wyjęcia wtyczki z gniazda sieciowego lub przesuwania urządzenia. Kabel zasilający należy chronić przed działaniem wysokich temperatur, olejem i ostrymi krawędziami.
- Nigdy nie przenosić urządzenia, podczas gdy uruchomiony jest jego napęd.
- Wyłączyć urządzenie i wyciągnąć wtyczkę z gniazda. Należy się upewnić, że wszystkie ruchome elementy całkowicie się zatrzymały
  - przed pozostawieniem urządzenia,
  - przed zmianą akcesoriów,
  - przed usuwaniem blokad lub niedrożności,
  - przed rozpoczęciem kontroli, czyszczenia lub wykonywania prac na urządzeniu.
- W przypadku, gdy urządzenie zacznie nietypowo silnie drgać, konieczna jest natychmiastowa kontrola. :
  - sprawdzić urządzenie pod kątem luźnych elementów i ew. dokręcić je,
  - wyszukać uszkodzone elementy,

- wymienić uszkodzone akcesoria. W sprawie naprawy należy się zwracać do Centrum Serwisowego.

## Czyszczenie, konserwacja i przechowywanie

- Przed odstawieniem maszyny na dłuższy czas należy do czasu wystygnięcia silnika.
- Ze względów bezpieczeństwa wymienić zużyte lub uszkodzone części. Używaj wyłącznie oryginalnych części zamiennych i akcesoriów. Stosowanie nieautoryzowanych części prowadzi do natychmiastowej utraty praw gwarancyjnych.
- Otwieranie urządzenia należy powierzać w specjalistycznym punkcie napraw urządzeń elektrycznych. W przypadku konieczności wykonania naprawy należy się zawsze zwracać do naszego Centrum Serwisowego.
- Odtąć napęd, odtąć urządzenie od źródła zasilania i pozostawić urządzenie do wystygnięcia, jeśli urządzenie ma zostać przekazane do wykonania czynności związanych z czyszczeniem,

ustawianiem lub do przechowywania albo do wymiany któregoś z elementów wyposażenia.

- Urządzenie należy eksploatować z zachowaniem staranności i utrzymywać je w czystości.
- Urządzenie należy przechowywać w miejscu niedostępnym dla dzieci.

## Przygotowanie

**▲ OSTRZEŻENIE!** Ryzyko obrażeń ciała w wyniku przypadkowego uruchomienia urządzenia. Wtyczkę przyłącza sieciowego należy włożyć w gniazdo wtykowe dopiero wtedy, gdy urządzenie jest całkowicie przygotowane do zastosowania.

## Elementy obsługowe

Przed pierwszym użyciem urządzenia należy się zapoznać z jego elementami obsługowymi.

### Włącznik/wyłącznik (3)

- Włączanie: Ustawić włącznik / wyłącznik (3) w położeniu „I” (Wł).
- Wyłączanie: Ustawić włącznik / wyłącznik (3) w położeniu „0” (WYł).

## Montaż i demontaż głowicy silnika

### Demontaż głowicy silnika (rys. A)

1. Odblokować zamknięcia zatraskowe (8) na zbiorniku na zanieczyszczenia (6).
2. Zdjąć głowicę silnika (1).  
Ustawić głowicę silnika (1) górną stroną zwróconą w dół.

## Montaż głowicy silnika (rys. A)

1. Osadzić głowicę silnika (1) na zbiorniku na zanieczyszczenia (6). Włącznik / wyłącznik (3) jest skierowany do przyłącza zasysania (5).
2. Zablokować zamknięcia zatraskowe (8) na zbiorniku na zanieczyszczenia (6).

## Montaż

### Stan dostawy

- Głowica silnika (wstępnie zmontowana)
- Filtr tekstylny (wstępnie zmontowany)
- 5 × Stopka (z rolką zwrotną i uchwytem na akcesoria) (nie zamontowano).

### Montaż stopek (rys. A)

1. Zdemontować głowicę silnika (1).
2. Zbiornik na zanieczyszczenia (6) należy ustawiać dolną stroną zwróconą w górę na stabilnej podstawie.
3. Umieścić stopki (7) w uchwytach na dole zbiornika na zanieczyszczenia. Stopki wskazują na swoje miejsce, wydając charakterystyczny dźwięk.
4. Zamontować głowicę silnika (1).

## Montaż i demontaż filtra i worka filtrującego

### Zestawienie elementów urządzenia

Urządzenie jest wyposażone w następujące filtry i worki:

- **Filtr tekstylny (16)**
  - Odkurzanie na sucho
  - Dodatkowo należy stosować papierowy worek filtrujący, tak by filtr tekstylny zbyt szybko się nie zapchał.
- **Filtr piankowy (15)**
  - Odkurzanie na mokro

- **Papierowy worek filtrujący (17)**

- Odkurzanie na sucho

- **Worek do filtrowania drobnego pyłu**

- Zasysanie drobnego pyłu
- dostępny jako akcesoria

### Demontaż filtra tekstylnego (rys. C)

1. Zdemontować głowicę silnika (1).  
Ustawić głowicę silnika (1) górną stroną zwróconą w dół.
2. Wyciągnąć filtr tekstylny (16).

### Montaż filtra tekstylnego (rys. C)

1. Zdemontować głowicę silnika (1).  
Ustawić głowicę silnika (1) górną stroną zwróconą w dół.
2. W razie potrzeby zdemontować filtr piankowy (15).
3. Wywinąć filtr tekstylny (16) całkowicie na kosz filtra (21).
4. Zamontować głowicę silnika.

### Montaż worka filtracyjnego (rys. C)

Instrukcja dotyczy papierowego worka filtrującego (17) i worka filtrującego drobny pył (dostępny jako akcesoria).

1. Zdemontować głowicę silnika (1).  
Ustawić głowicę silnika (1) górną stroną zwróconą w dół.
2. Wywinąć worek filtrujący (17) wewnątrz zbiornika na zanieczyszczenia (6) na przyłączy zasysania (5). Pierścień uszczelniający (23) na otworze worka filtracyjnego musi całkowicie objąć szyjkę (24) przyłącza zasysania.
3. Zamontować głowicę silnika.

### Demontaż worka filtracyjnego (rys. C)

1. Zdemontować głowicę silnika (1).

- Ustawić głowicę silnika (1) górną stroną zwróconą w dół.
- Można wyciągnąć worek filtrujący (17).
  - Zamontować głowicę silnika.

### **Demontaż filtra piankowego (rys. B)**

- Zdemontować głowicę silnika (1).  
Ustawić głowicę silnika (1) górną stroną zwróconą w dół.
- Ostrożnie wyciągnąć filtr piankowy (15).

### **Montaż filtra piankowego (rys. B)**

Należy zakładać jedynie suchy filtr.

- Zdemontować głowicę silnika (1).  
Ustawić głowicę silnika (1) górną stroną zwróconą w dół.
- Zwinąć mały odcinek filtra piankowego (15).
- Przeciągnąć filtr piankowy przez kosz filtra (21).
- Zwinąć filtr piankowy na gładko.
- Zamontować głowicę silnika.

## **Montaż i demontaż przewodu ssącego**

### **Montaż przewodu ssącego (rys. A/D)**

- Wetknąć gruby koniec przewodu ssącego (13) blokadą (13a) w przyłączy:  
  - Zasysanie: Przyłączy zasysania (5) (na zbiorniku na zanieczyszczenia)
  - Zdmuchiwanie: Przyłączy zdmuchiwania (11) (na głowicy silnika)
 Blokada zatrzaskuje się, wydając charakterystyczny dźwięk.

### **Demontaż przewodu ssącego (rys. A/D)**

- Wcisnąć i przytrzymać blokadę (13a) na przewodzie ssącym (13).

- Wyciągnąć przewód ssący (13) z przyłącza.

## **Wybór dyszy**

### **Końcówka do podłóg (18)**

- WSKAZÓWKA!** Ryzyko uszkodzenia! Delikatne powierzchnie mogą zostać porysowane podczas pracy bez wtykanej nasadki.
- Odkurzanie dywanów na sucho i na mokro
- Usuwanie uporczywych zabrudzeń

### **Końcówka do podłóg (18) z nasadką (19)**

- Odkurzanie gładkich powierzchni i dywanów na mokro i na sucho.
- Demontaż wtykanej nasadki: Wcisnąć wypustki po prawej i po lewej stronie końcówki do podłóg.

### **Końcówka do fug (20)**

- Odkurzanie szczelin, narożników i grzejników

### **Montaż i demontaż dyszy**

Dysze można w prosty sposób zakładać na rurze ssawnej (12) lub na rękojeści (14) i je z nich zdejmować.

## **Eksploatacja**

### **Odkurzanie na sucho**

#### **Wskazówki**

- Nigdy nie odkurzać bez filtrów!
- Papierowy worek filtrujący nie jest przeznaczony do zasysania drobnego pyłu. Do odkurzania drobnego pyłu potrzebny jest dodatkowo worek filtracyjny do drobnego pyłu (Części zamienne i akcesoria, s. 156).

### **Dozwolone filtry i dysze**

- Filtr**
  - Filtr harmonijkowy (nie dostarczono)

- **Worek filtracyjny**
  - Papierowy worek filtrujący (zalecane)
  - brak
- **Dysze**
  - wszystkie

## Odkurzanie na mokro

### Wskazówki

- Nigdy nie odkurzać bez filtrów!
- W przypadku odkurzania na mokro pływak odcina strumień powietrza zasysającego w momencie, gdy zbiornik na zabrudzenia jest napęczniony. Wyłączyć urządzenie i opróżnić zbiornik na zanieczyszczenia.
- Należy zwracać uwagę, aby dysza ssąca nie była całkowicie zanurzona w wodzie, tak by można było zasysać nieco powietrza.
- Zbiornik na zanieczyszczenia nie jest przeznaczony do przechowywania płynów. Po zakończeniu odkurzania na mokro należy opróżnić zbiornik na zanieczyszczenia.
- Podczas odkurzania na mokro należy pamiętać, że odkurzacz musi być zawsze ustawiony wyżej niż powierzchnia, z której ma być zasysana woda. W przeciwnym razie może powstawać efekt syfonu.

### Dozwolone filtry i dysze

- **Filtr**
  - Filtr piankowy (15)
- **Worek filtracyjny**
  - brak
- **Dysze**
  - Końcówka do podłóg (18)
  - brak

## Zasysanie drobnego pyłu

### Wskazówki

- Nigdy nie odkurzać bez filtrów!
- Do odkurzania drobnego pyłu potrzebny jest dodatkowo worek filtracyjny do drobnego pyłu (*Części zamienne i akcesoria, s. 156*).

### Dozwolone filtry i dysze

- **Filtr**
  - Filtr harmonijkowy (nie dostarczono)
- **Worek filtracyjny**
  - Worek do filtrowania drobnego pyłu (nie dostarczono)
- **Dysze**
  - wszystkie

## Zdmuchiwanie

### Przygotowanie funkcji przedmuchiwania (rys. D)

1. Wyciągnąć filtr i worek filtracyjny.  
Patrz *Montaż i demontaż filtra i worka filtrującego, s. 149*.
2. Założyć przewód ssący (13) na przyłącze wydmuchiwania (11).  
Patrz *Montaż i demontaż przewodu ssącego, s. 150*.

## Włączanie i wyłączanie

### Przygotowanie

1. Całkowicie rozwinąć przewód ssący (13).
2. Przygotować urządzenie do żądanej funkcji: filtr, worek filtra, przewód ssący, rura ssawna, dysza
3. Włożyć wtyczkę urządzenia do gniazda sieciowego.

### Włączanie

1. Ustawić włącznik / wyłącznik (3) w położeniu „I” (WŁ).

### Wyłączanie

1. Ustawić włącznik / wyłącznik (3) w położeniu „0” (WYŁ).

2. W momencie pozostawienia urządzenia bez nadzoru lub po zakończeniu pracy należy wyciągać wtyczkę urządzenia z gniazda.

## Czyszczenie, konserwacja i przechowywanie

**▲ OSTRZEŻENIE!** Porażenie elektryczne! Ryzyko obrażeń ciała w wyniku przypadkowego uruchomienia urządzenia. Podczas prac konserwacyjnych i czyszczenia należy się zabezpieczać. Wyłączyć urządzenie i wyciągnąć wtyczkę z gniazda.

Wykonanie prac naprawczych i konserwacyjnych, które nie zostały opisane w tej instrukcji, należy powierzać naszym specjalistom z działu serwisowego. Stosować tylko oryginalne części zamienne.

### Czyszczenie

#### Czyszczenie

**WSKAZÓWKA!** Ryzyko uszkodzenia! Niewłaściwe czyszczenie może być przyczyną uszkodzenia urządzenia. Nigdy nie spryskiwać urządzenia wodą. Nie stosować silnych środków czyszczących wzgl. rozpuszczalników.

#### Ogólne czyszczenie

1. Opróżnić zbiornik na zanieczyszczenia (6).
2. Zbiornik na zanieczyszczenia (6) należy czyścić wilgotną ściereczką.
3. Wytrzeć filtr tekstylny (16). W razie potrzeby wyprać filtr tekstylny w letniej wodzie z dodatkiem mydła i wysuszyć.
4. Filtr piankowy (15) należy prać w letniej wodzie z mydłem, a następnie pozostawiać do wyschnięcia.

5. Zapelniony papierowy worek filtrujący (17) należy wymieniać (zamówienia, patrz Części zamienne i akcesoria, s. 156).

### Konserwacja

Urządzenie jest bezobsługowe.

### Przechowywanie

Urządzenie należy przez cały czas przechowywać w warunkach:

- czystych
- suchych
- zabezpieczonych przed zapyleniem
- poza zasięgiem dzieci

### Wskazówki

- Zbiornik na zanieczyszczenia nie jest przeznaczony do przechowywania płynów. Po zakończeniu odkurzania na mokro należy opróżnić zbiornik na zanieczyszczenia.

### Przygotowanie urządzenia do przechowywania (rys. E)

1. Nawinąć przewód instalacji sieciowej (9) na uchwyt (10) i zabezpieczyć za pomocą klipsa kablowego (9a).
2. Umieścić części rury ssawnej (12) w uchwytach na akcesoria w stopkach (7).
3. Nawinąć przewód ssący (13) wokół urządzenia i włożyć rękojeść (14) w jeden z uchwytów na akcesoria (4).
4. Założyć dalsze akcesoria na uchwytach na akcesoria (4) na głowicy silnika (1) i na stopkach (7).

### Utylizacja /ochrona środowiska

Urządzenie, akcesoria i opakowanie należy oddać do ekologicznego punktu recyklingu.





Urządzeń elektrycznych nie należy wyrzucać razem z odpadami komunalnymi.

Symbol przekreślonego kosza na śmieci oznacza, że po zakończeniu okresu użytkowania tego produktu nie wolno wyrzucać jako niesortowanych odpadów komunalnych.

### **Dyrektywa 2012/19/UE w sprawie zużytego sprzętu elektrycznego i elektronicznego:**

Konsumenci są prawnie zobowiązani po zakończeniu okresu żywotności urządzeń elektrycznych i elektronicznych do ich przekazywania do ponownego przetwo-

żenia zgodnie z zasadami ochrony środowiska. Dzięki temu można zapewnić wykorzystanie urządzeń zgodnie z zasadami ochrony środowiska i ochrony zasobów.

W zależności od adaptacji na gruncie prawa krajowego mogą być do wyboru następujące możliwości:

- zwrot w miejscu zakupu,
- zwrot w oficjalnym punkcie zbiórki,
- odesłanie do producenta/podmiotu wprowadzającego produkt na rynek.

Przepisy te nie obejmują akcesoriów i środków pomocniczych dołączonych do starych urządzeń, które nie zawierających elementów elektrycznych.

## **Rozwiązywanie problemów**

Poniższa tabeli stanowi pomoc w ramach usuwania błędów:

<b>Problem</b>	<b>Możliwa przyczyna</b>	<b>Sposób usunięcia problemu</b>
Urządzenie nie uruchamia się	Włacznik/wyłącznik (3) wyłączony	Skontrolować położenie włącznika/wyłącznika
	Brak napięcia sieciowego	Skontrolować gniazdo, kabel zasilający, wtyczkę i bezpiecznik; w razie potrzeby zlecić naprawę wykwalifikowanemu elektrykowi.
	Uszkodzony włącznik/wyłącznik (3)	Należy się zwrócić do Centrum Serwisowego.
	Szczotki węglowe zużyte	
Uszkodzony silnik		

<b>Problem</b>	<b>Możliwa przyczyna</b>	<b>Sposób usunięcia problemu</b>
Słaba moc zasysania lub jej brak	Niedrożny wąż ssawny (13) lub dysze	Usuwanie niedrożności i blokad
	Rura ssąca (12) nieprawidłowo połączona	Prawidłowo połączyć rurę ssącą
	Zbiornik na zanieczyszczenia (6) otwarty	<i>Montaż i demontaż głowicy silnika, s. 148</i>
	Zbiornik na zanieczyszczenia (6) pełen	Opróżnianie zbiornika na zanieczyszczenia
	Filtr (15/16) jest zapełniony lub jest zatkany	Opróżnić, oczyścić lub wymienić filtr
	Pływak w koszu filtra (21) w niewłaściwym położeniu (np. w wyniku gwałtownych ruchów)	Wyłączyć urządzenie, tak by pływak się zanurzył, po czym ponownie włączyć urządzenie
	Pływak w koszu filtra (21) uszkodzony	Należy się zwrócić do Centrum Serwisowego.
Pływak nie zamyka otworu zasysającego	Pływak w koszu filtra (21) nie porusza się	Zwolnić pływak
	Pływak w koszu filtra (21) uszkodzony	Należy się zwrócić do Centrum Serwisowego.
Pył lub brud zostanie wydmuchany z urządzenia	Filtr (15/16) nie jest zamontowany lub nie jest zamontowany prawidłowo	<i>Montaż i demontaż filtra i worka filtrującego, s. 149</i>

## Serwis

### Gwarancja

Szanowna Klientko, Szanowny Kliencie, na zakupione urządzenie otrzymują Państwo 3 lata gwarancji od daty zakupu.

W przypadku wad tego produktu przysługują Państwu ustawowe prawa w stosunku do sprzedawcy produktu. Prawa te nie są ograniczone przez naszą przedstawioną niżej gwarancję.

### Warunki gwarancji

Okres gwarancji rozpoczyna się z datą zakupu. Prosimy zachować oryginalny paragon. Będzie on potrzebny jako dowód zakupu.

Jeśli w okresie trzechpięciu lat od daty zakupu tego produktu wystąpi wada materiałowa lub fabryczna, produkt zostanie – wedle naszego wyboru – bezpłatnie naprawiony lub wymieniony. Gwarancja zakłada, że w okresie trzech lat uszkodzone urządzenie zostanie przestane wraz z dowodem zakupu (paragonem) z krótkim opisem, gdzie wystąpiła wada i kiedy się pojawiła.

Jeśli defekt jest objęty naszą gwarancją, otrzymają Państwo z powrotem naprawiony lub nowy produkt. Wraz z wymianą urządzenia lub ważnej części, zgodnie z art. 581 § 1 aktualnej wersji Kodeksu cywilnego, okres gwarancji rozpoczyna się od nowa.

## Okres gwarancji i ustawowe roszczenia z tytułu wad

Okres gwarancji nie wydłuża się z powodu świadczenia gwarancyjnego. Obowiązuje to również dla wymienionych lub naprawionych części. Ewentualne uszkodzenia i wady istniejące już w momencie zakupu należy zgłosić bezzwłocznie po rozpakowaniu. Naprawy przypadające po upływie okresu gwarancji są odpłatne.

## Zakres gwarancji

Urządzenie wyprodukowano z zachowaniem staranności zgodnie z surowymi normami jakościowymi i dokładnie sprawdzono przed wysyłką.

Gwarancja obowiązuje dla wad materiałowych lub fabrycznych. Gwarancja nie rozciąga się na części produktu, które podlegają normalnemu zużyciu i można je uznać za części zużywalne (np. Filtr) , oraz na uszkodzenia części delikatnych. Gwarancja przepada, jeśli produkt został uszkodzony, nie był zgodnie z przeznaczeniem użytkowany i konserwowany. Gwarancja nie dotyczy również szkód związanych z zalaniem, mrozem, uderzeniem pioruna, pożarem lub niewłaściwym transportem. Użytkowanie zgodnie z przeznaczeniem wiąże się z przestrzeganiem wszystkich wskazówek zawartych w instrukcji obsługi. Należy bezwzględnie unikać zastosowań i działań, których odradza się lub przed którymi ostrzega się w instrukcji obsługi.

Produkt jest przeznaczony do użytku prywatnego, a nie komercyjnego. W przypadku niewłaściwego i nieodpowiedniego obchodzenia się z urządzeniem, stosowania „na siłę” i zabiegów, które nie zostały przeprowadzone przez nasz autoryzowany oddział, gwarancja wygasa.

## Realizacja w przypadkach objętych gwarancją

Aby zagwarantować szybkie przetworzenie Państwa sprawy, prosimy o przestrzeganie poniższych wskazówek:

- W przypadku wszelkich zapytań prosimy o przygotowanie paragonu i numeru identyfikacyjnego jako dowodu zakupu (IAN 435062\_2304).
- Numer artykułu znajduje się na tabliczce znamionowej.
- W przypadku wystąpienia usterek lub innych wad prosimy o skontaktowanie się z wymienionym niżej działem serwisowym **telefonicznie** lub **mailowo**. Uzyskają Państwo wówczas szczegółowe informacje na temat realizacji reklamacji.
- Uszkodzony produkt mogą Państwo wysłać po skontaktowaniu się z naszym działem obsługi klienta, załączając dowód zakupu (paragon) i określając, na czym polega wada i kiedy wystąpiła, bezpłatnie na podany adres serwisu. Aby uniknąć problemów z odbiorem i dodatkowych kosztów, prosimy o wysłanie przesyłki na adres, który Państwu podano. Należy się upewnić, żeby wysyłka nie nastąpiła odpłatnie, jako ponadwymiarowa, ekspresowo lub na innych specjalnych warunkach. Prosimy o przesłanie urządzenia wraz ze wszystkimi częściami wyposażenia otrzymanymi przy zakupie i zadbanie o wystarczająco bezpieczne opakowanie.

## Serwis naprawczy

W sprawie napraw, **które nie podlegają gwarancji**, należy się zwracać do Centrum Serwisowego. Centrum Serwi-

sowe prześle Państwu odpowiedni kosztorys.

- Możemy naprawiać tylko urządzenia w odpowiednim opakowaniu i przesłane z uregulowaną opłatą pocztową.

**Wskazówka:** Oczyszczone urządzenia wraz z informacją na temat uszkodzenia należy przesyłać bezpośrednio na adres podany przez Centrum Serwisowe.

- Urządzenia przesłane bez opłaty, jako towary niewymiarowe, w trybie ekspresowym lub w ramach innych typów przesyłek specjalnych, nie będą przyjmowane.
- Przesłane, uszkodzone urządzenia utylizujemy bezpłatnie.

## Service-Center



### Serwis Polska

Tel.: 22 397 4996 (Opłata za połączenie zgodna z cennikiem operatora)

E-mail: [grizzly@lidl.pl](mailto:grizzly@lidl.pl)

**IAN 435062\_2304**

## Importer

Uwaga: poniższy adres nie jest adresem działu serwisowego. Najpierw skontaktuj się z podanym wyżej centrum serwisowym.

Grizzly Tools GmbH & Co. KG

Stockstädter Str. 20

63762 Grobostheim

NIEMCY

[www.grizzlytools.de](http://www.grizzlytools.de)

## Części zamienne i akcesoria

### Części zamienne i akcesoria można zamówić na stronie

**[www.grizzlytools.shop](http://www.grizzlytools.shop)**. Jeśli w ramach procedury Państwa zamówienia pojawią się problemy, prosimy o kontakt za pośrednictwem naszego sklepu internetowego. W razie kolejnych pytań należy zwracać się do Service-Center, s. 156

Nr stan.	Opis	Nr zamów.
1	Głowica silnika (EU)	91110105
6	Zbiornik na zanieczyszczenia	91110107
12	Rura ssawna (trzyzęściowa)	91099439
13, 14	Przewód ssący, Rękojeść	91110109
15	Filtr piankowy	91110108
16	Filtr tekstylny	30250135
17	Papierowy worek filtrujący, pakiet 5 szt.	30250132
18, 19	Końcówka do podłóg, Wtykana nasadka	72800217
20	Końcówka do fug	91099005

### Dostępne dodatkowo

Opis	Nr zamów.
Worek do filtrowania drobnego pyłu, pakiet 5 szt. (Dwuwarstwowy mikro-filtr z włókniny, biały)	30250111

# Tłumaczenie oryginalnej deklaracji zgodności WE

Produkt: **Odkurzacz na mokro/sucho**

Model: **PWD 20 B2**

Numer serii: 000001 - 235000

Wymieniony powyżej przedmiot niniejszej deklaracji jest zgodny z odnośnymi wymaganiami unijnego prawodawstwa harmonizacyjnego

**2014/35/EU • 2014/30/EU • 2011/65/EU & (EU) 2015/863**

Opisany powyżej przedmiot deklaracji jest zgodny z dyrektywą Parlamentu Europejskiego i Rady 2011/65/EU z dnia 8 czerwca 2011 r. w sprawie ograniczenia stosowania niektórych niebezpiecznych substancji w sprzęcie elektrycznym i elektronicznym.

Aby zapewnić zgodność, zastosowano następujące normy zharmonizowane oraz normy i przepisy krajowe:

**EN 60335-1:2012/A15:2021 • EN 60335-2-2:2010/A1:2013  
EN 62233:2008 • EN IEC 55014-1:2021 • EN IEC 55014-2:2021  
EN IEC 61000-3-2:2019+A1:2021  
EN IEC 61000-3-3:2013+A1:2019+A2:2021  
EN IEC 63000:2018**

Niniejsza deklaracja zgodności wydana zostaje na wyłączną odpowiedzialność producenta:



Grizzly Tools GmbH & Co. KG  
Stockstädter Str. 20  
63762 Großostheim  
NIEMCY  
05.10.2023

Christian Frank  
Upoważniony przedstawiciel dokumentacji

# Indholdsfortegnelse

## Indledning..... 158

Formålsbestemt anvendelse.....	158
Leverede dele/tilbehør.....	159
Oversigt.....	159
Funktionsbeskrivelse.....	159
Billedtegn til anvendelse af mundstykker og filtre.....	160
Tekniske data.....	160

## Sikkerhedsanvisninger..... 160

Sikkerhedsanvisningernes betydning.....	160
Billedtegn og symboler.....	160

## Forberedelse..... 163

Betjeningselementer.....	163
Montering og afmontering af motorhoved.....	163
Montering.....	163
Montering og demontering af filter og filterpose.....	164
Montering og demontering af sugeslangen.....	165
Valg af mundstykke.....	165

## Drift..... 165

Tørsugning.....	165
Vådsugning.....	165
Sugning af fint støv.....	166
Blæsning.....	166
Tænd og sluk.....	166

## Rengøring, vedligeholdelse og opbevaring..... 166

Rengøring.....	166
Vedligeholdelse.....	167
Opbevaring.....	167

## Bortskaffelse/ miljøbeskyttelse..... 167

## Fejlsøgning..... 168

## Service..... 168

Garanti.....	168
Reparationservice.....	170

Service-Center..... 170

Importør..... 170

## Reservedele og tilbehør..... 170

## Oversættelse af den originale EF-overensstemmelseserklæring..... 171

## Eksploderet tegning..... 175

## Indledning

Tillykke med købet af din nye våd-/tørsuger (herefter apparatet eller elværktøjet). Med købet har du besluttet dig for et førsteklasses apparat. Dette apparat blev testet under produktionen og underkastet en kvalitetstest til sidst. Dermed er produktets funktionsevne sikret.

Det kan ikke udelukkes, at der i nogle tilfælde er vandrestre ved eller i apparatet eller i slangeledningerne. Dette er ikke en mangel eller en defekt og ingen anledning til bekymring.



Betjeningsvejledningen er en del af dette apparat. Den indeholder vigtige anvisninger til sikkerhed, brug og bortskaffelse. Læs betjeningsvejledningen omhyggeligt igennem. Gør dig fortrolig med betjeningsdelene og korrekt brug af apparatet. Anvend kun apparatet som beskrevet og kun til de anførte anvendelsesområder. Opbevar betjeningsvejledningen sikkert og udlever alle dokumenter, hvis apparatet gives videre til tredjepart.

## Formålsbestemt anvendelse

Produktet er udelukkende beregnet til følgende anvendelser:

- Våd- og tørsugning i hjemmet, som f.eks. husholdningen, hobbyrummet, bilen eller i garagen
- som blæser
- Opsugning af vand

Opsugning af brændbare, eksplosive eller sundhedsfarlige stoffer er forbudt.

Enhver anden anvendelse, som ikke er udtrykkeligt tilladt i denne betjeningsvejledning, kan udgøre en alvorlig fare for brugeren og medføre skader på apparatet. Brugeren af apparatet er ansvarlig for ulykker eller skader på andre mennesker eller deres ejendom. Apparatet er kun beregnet til privat brug. Det er ikke konstrueret til erhvervmæssig brug. Ved erhvervmæssig brug bortfalder garantien. Producenten er ikke ansvarlig for skader, som skyldes ikke-formålsbestemt anvendelse, eller som skyldes forkert betjening.

## Leverede dele/tilbehør

Pak apparatet ud og kontrollér de leverede dele.

Bortskaf emballagen korrekt.

- Motorhoved
- Smudsbeholder
- Sugerør (3-delt)
- Tekstilfilter (færdigsamlet)
- oversættelse af den originale brugsanvisning

Følgende dele befinder sig i smudsbeholderen ved levering. *Montering og afmontering af motorhoved, s. 163*

- 5 × Fod (med hjul og tilbehørsholder)
- Sugelange
- Skumplastfilter
- Papirfilterpose
- Gulvmundstykke
- Påsætningsstykke (Gulvmundstykke)
- Fugemundstykke

## Øversigt

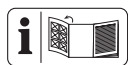

Afbildninger af apparatet finder du på den forreste og bageste udfoldningsside.

- 1 Motorhoved
- 2 Bærehåndtag

- 3 Tænd/sluk-kontakt
- 4 4 × Tilbehørsholder (Motorhoved)
- 5 Sugetilslutning
- 6 Smudsbeholder
- 7 5 × Fod (med hjul og tilbehørsholder)
- 8 2 × Snaplukning
- 9 Nettilslutningsledning
- 9a Kabelclips
- 10 Holder (Nettilslutningsledning)
- 11 Tilslutning til blæsning

### Tilbehør

- 12 Sugerør (3-delt)
- 13 Sugelange
- 13a Låsemekanisme (Sugelange)
- 14 Håndtag

### Filter

- 15 Skumplastfilter
- 16 Tekstilfilter
- 17 Papirfilterpose

### Mundstykker

- 18 Gulvmundstykke
- 19 Påsætningsstykke
- 20 Fugemundstykke

### Fig. B

- 21 Filterkurv

### Fig. C

- 22 Sugestuds
- 23 Tætningsring
- 24 Forbindelsesstykke

## Funktionsbeskrivelse

Apparatet er udstyret med en smudsbeholder af rustfrit stål. Med hjulene er det nemt at manøvrere apparatet. Ved vådsugning afbryder en svømmer sugeluftstrømmen,

når smudsbeholderen er fuld. Derudover har apparatet en blæsefunktion. I det følgende beskrives betjeningsdelenes funktion.

## Billedtegn til anvendelse af mundstykker og filtre



Mundstykke til støvsugning af tæpper.



Mundstykke til støvsugning af glatte overflader og hårde gulve.



Mundstykke til støvsugning af støv og snavs fra fuger og sprækker.



Filter til opugning af væsker.



Filter som ikke er egnet til opugning af væsker.



Filter til opugning af tørt snavs i husholdningen, garagen og værkstedet.



Filter til opugning af fint støv som f.eks. stenstøv og træstøv.

## Tekniske data

### Våd-/tørsuger .....PWD 20 B2

Mærkespænding *U*

..... 220-240 V~, 50/60 Hz

Mærkeeffekt *P* ..... 1300 W

Længde Nettilslutningsledning ..... 4 m

Beskyttelsesklasse

.....  II ( dobbelt isolering )

Beskyttelsesgrad ..... IPX4

Vægt (inklusive tilbehør) ..... ≈4,7 kg

Sugeeffekt ..... 200 Air-Watt

Beholdervolumen

- brutto ..... 19,8 l

- netto ..... 12 l

## Sikkerhedsanvisninger

Dette afsnit beskriver de grundlæggende sikkerhedsanvisninger ved brug af apparatet.

### Sikkerhedsanvisningernes betydning

**▲ FARE!** Hvis du ikke overholder denne sikkerhedsanvisning, sker der et uheld. Dette resulterer i alvorlige kvæstelser eller dødsfald.

**▲ ADVARSEL!** Hvis du ikke overholder denne sikkerhedsanvisning, sker der muligvis et uheld. Dette resulterer muligvis i alvorlige kvæstelser eller dødsfald.

**▲ FORSIGTIG!** Hvis du ikke overholder denne sikkerhedsanvisning, sker der et uheld. Dette resulterer muligvis i lettere eller moderate kvæstelser.

**BEMÆRK!** Hvis du ikke overholder denne sikkerhedsanvisning, sker der et uheld. Dette resulterer muligvis i materielle skader.

## Billedtegn og symboler

### Billedsymboler på apparatet



Læs betjeningsvejledningen omhyggeligt igennem. Gør dig fortrolig med betjeningsdelene og korrekt brug af apparatet.



Kun til afkølet aske\*! Der er brandfare, hvis sugematerialet overskrider en temperatur på 40 °C!



Beskyttelsesklasse II (dobbelt isolering)



Elektriske apparater må ikke bortskaffes som husholdningsaffald.

\* "Afkølet aske" er aske, der er afkølet til strækkeligt længe, og ikke længere indeholder glødereder. Dette kan kontrolle-



res ved at rode op i asken med et metalisk hjælpemiddel, inden apparatet tages i brug. Der udgår ingen mærkbar varme-stråling fra den afkølede aske.

## Sikker ibrugtagning af våd-tørsuger



OBS! Ved brug af el-værktøj skal følgende grundlæggende sikkerhedsforanstaltninger overholdes til beskyttelse mod elektrisk stød, fare for tilskadekomst og brandfare:

### Generelle bemærkninger

- Læs betjeningsvejledningen omhyggeligt igennem. Gør dig fortrolig med betjeningsdelene og korrekt brug af apparatet.
- Dette produkt kan anvendes af børn over 8 år og af personer med nedsatte fysiske, sensoriske eller mentale evner eller med manglende erfaring og viden, hvis de er under opsyn eller er blevet instrueret i sikker brug af produktet og forstår farerne, produktet kan medføre. Børn må ikke lege med apparatet. Rengøring og brugervedligeholdelse må ikke udføres af børn uden opsyn.
- Vær opmærksom på, at brugeren selv er ansvarlig for ulykker eller farer over for andre personer eller deres ejendele.
- Overhold reglerne for støjbeskyttelse og lokale forskrifter.

### Forberedelse

- Tilslutnings- og forlængerledningen skal inden brug altid undersøges for tegn på beskadigelse og ældning. Hvis ledningen beskadiges under brug, skal den øjeblikkeligt adskilles fra forsyningsnettet. RØR IKKE VED LEDNINGEN, FØR DEN ER ADSKILT FRA NETTET. Anvend ikke apparatet, hvis ledningen er beskadiget eller slidt.
- Sørg for, at netspændingen stemmer overens med angivelserne på typeskiltet.
- Slut kun apparatet til en stikkontakt med fejlstrømsafbryder (HPFI-relæ) med en dimensioneret fejlstrøm på højst 30 mA.
- Tilslut apparatet til en stikkontakt, der er sikret med mindst 16 A.
- Hvis dette apparats tilslutningsledning beskadiges, skal den udskiftes af producenten

eller dennes kundeservice eller af en tilsvarende kvalificeret person for at undgå fare. Kontakt vores servicecenter.

- Før du bruger apparatet, skal du altid kontrollere, at det er samlet korrekt, og at filterne er i den korrekte position. Foretag aldrig sugning uden filter. Dette kan beskadige apparatet.
- Anvend aldrig apparatet, hvis børn eller dyr opholder sig i nærheden. Personer i nærheden skal bære beskyttelsestøj.

### Drift

- Vær opmærksom, koncentrer dig om arbejdet, og brug altid din sunde fornuft, når du arbejder med apparatet. Brug ikke apparatet, hvis du er træt eller påvirket af stoffer, alkohol eller medicin.
- Støvsug ikke mennesker og dyr med apparatet.
- Ret aldrig sugeslangen og mundstykkerne mod dig selv eller andre personer og især ikke mod øjne og ører under drift. Der er fare for kvæstelser.
- Mundstykker og sugerør må ikke komme op i ansigtshøjde

under arbejdet. Der er fare for kvæstelser.

- Opsug ingen varme, glødende, brændbare, eksplosive eller sundhedsfarlige stoffer. Hertil hører blandt andet varm aske, benzin, opløsningsmidler, syre eller lud. Der er brandfare og risiko for kvæstelser.
- Sørg for, at tilslutningsledningen ikke trækkes hen over skarpe kanter eller klemmes fast, og at der ikke trækkes i den, så den beskadiges.
- Anvend ikke tilslutningsledningen til at trække stikket ud af stikkontakten eller til at trække apparatet. Beskyt tilslutningsledningen mod varme, olie og skarpe kanter.
- Transporter aldrig apparatet, mens motoren kører.
- Sluk for apparatet, og tag tilslutningsstikket ud af stikkontakten. Kontrollér, at alle bevægelige dele står fuldstændigt stille
  - når du forlader apparatet,
  - før du skifter tilbehør,
  - før du fjerner blokeringer eller tilstopninger,

- før du kontrollerer apparatet, rengør det eller udfører arbejde på det.
- Hvis der opstår usædvanligt kraftige vibrationer ved apparatet, skal det kontrolleres øjeblikkeligt :
  - undersøg det for løse dele, og stram dem i givet fald,
  - kontrollér for beskadigelser,
  - udskift beskadiget tilbehør.
 Kontakt vores service-center i tilfælde af reparationer.

## Rengøring, vedligeholdelse og opbevaring

- Lad motoren køle af, før du stiller apparatet fra dig i længere tid.
- Udskift slidte eller beskadigede dele af sikkerhedsmæssige årsager. Anvend udelukkende originale reservedele og tilbehør. Brugen af dele fra andre leverandører medfører øjeblikkeligt tab af garantien.
- Apparatet må kun åbnes af en autoriseret elektriker. Kontakt altid vores service-center i forbindelse med reparationer.
- Sluk for motoren, adskil apparatet fra strømforsyningen og lad apparatet køle af, når det er standset med henblik på rengøring, indstilling, opbeva-

ring eller udskiftning af en tilbehørsdel.

- Behandl apparatet forsigtigt, og hold det i rent.
- Opbevar apparatet utilgængeligt for børn.

## Forberedelse

**▲ ADVARSEL!** Risiko for kvæstelser på grund af utilsigtet start af apparatet. Sæt først stikket i stikkontakten, når produktet er klargjort fuldstændigt til arbejdet.

## Betjeningslementer

Gør dig fortrolig med betjeningslementerne, inden du bruger apparatet.

### Tænd/sluk-kontakt (3)

- Tænd: Sæt tænd/sluk-kontakten (3) i position "I" (TÆNDT).
- Sluk: Sæt tænd/sluk-kontakten (3) i position "O" (SLUKKET).

## Montering og afmontering af motorhoved

### Afmontering af motorhoved (Fig. A)

1. Åbn snaplukningerne (8) ved smudsbeholderen (6).
2. Tag motorhovedet (1) af. Læg motorhovedet (1) med oversiden nedad.

### Montering af motorhoved (Fig. A)

1. Sæt motorhovedet (1) på smudsbeholderen (6). Tænd/sluk-kontakten (3) peger mod tilslutning til sugning (5).
2. Luk snaplukningerne (8) ved smudsbeholderen (6).

## Montering

### Leveringstilstand

- Motorhoved (færdigsamlet)

- Tekstilfilter (færdigsamlet)
- 5 × Fod (med hjul og tilbehørsholder) (ikke monteret).

### Montering af fødderne (Fig. A)

1. Afmontering af motorhovedet (1).
2. Læg smudsbeholderen (6) med bagsiden opad på et fast underlag.
3. Sæt fødderne (7) ind i optagelserne på undersiden af smudsbeholderen. Du kan høre, når fødderne går i hak.
4. Montering af motorhovedet (1).

## Montering og demontering af filter og filterpose

### Oversigt

Apparatet har følgende filtre og poser:

- **Tekstilfilter (16)**
  - Tørsugning
  - Anvend desuden en papirfilterpose, så tekstilfilteret ikke tilstoppes så hurtigt.
- **Skumplastfilter (15)**
  - Vådsugning
- **Papirfilterpose (17)**
  - Tørsugning
- **Filterpose til fint støv**
  - Sugning af fint støv
  - kan fås som tilbehør

### Afmontering af tekstilfilter (Fig. C)

1. Afmontering af motorhovedet (1).  
Læg motorhovedet (1) med oversiden nedad.
2. Fjern tekstilfilteret (16).

### Montering af tekstilfilter (Fig. C)

1. Afmontering af motorhovedet (1).  
Læg motorhovedet (1) med oversiden nedad.
2. Afmonter i givet flad skumplastfilteret (15).
3. Træk tekstilfilteret (16) helt ud over filterkurven (21).

4. Montér motorhovedet.

### Montering af filterposen (Fig. C)

Vejledningen gælder for papirfilterposen (17) og filterposen til fint støv (kan fås som tilbehør).

1. Afmontering af motorhovedet (1).  
Læg motorhovedet (1) med oversiden nedad.
2. Træk filterposen (17) i smudsbeholderen (6) over tilslutningen til sugning (5). Tætningsringen (23) på filterposeåbningen skal omslutte forbindelsesstykket (24) på tilslutningen til sugning helt.
3. Montér motorhovedet.

### Afmontering af filterposen (Fig. C)

1. Afmontering af motorhovedet (1).  
Læg motorhovedet (1) med oversiden nedad.
2. Du kan tage filterposen (17) ud.
3. Montér motorhovedet.

### Afmontering af skumplastfilteret (Fig. B)

1. Afmontering af motorhovedet (1).  
Læg motorhovedet (1) med oversiden nedad.
2. Fjern forsigtigt skumplastfilteret (15).

### Montering af skumplastfilteret (Fig. B)

Anvend kun et tørt filter.

1. Afmontering af motorhovedet (1).  
Læg motorhovedet (1) med oversiden nedad.
2. Oprul skumplastfilteret (15) en smule.
3. Træk skumplastfilteret hen over filterkurven (21).
4. Rul skumplastfilteret glat.
5. Montér motorhovedet.

## Montering og demontering af sugeslangen

### Montering af sugeslangen (Fig. A/D)

1. Sæt den tykke ende af sugeslangen (13) med låsemekanismen (13a) ind i en tilslutning:
  - Sugning: Sugetilslutning (5) (ved smudsbeholder)
  - Blæsning: Tilslutning til blæsning (11) (ved motorhoved)
 Du kan høre, når låsemekanismen går i hak.

### Afmontering af sugeslange (Fig. A/D)

1. Tryk og hold låsemekanismen (13a) trykket ved sugeslangen (13).
2. Træk sugeslangen (13) ud af tilslutningen.

## Valg af mundstykke

### Gulvmundstykke (18)

- **BEMÆRK!** Fare for beskadigelse! Sarte overflader kan blive ridset, hvis der arbejdes uden påsætningsstykke.
- Våd- og tørsugning af tæpper
- Fjernelse af genstridigt snavs

### Gulvmundstykke (18) med påsætningsstykke (19)

- Våd- og tørsugning af glatte overflader og tæpper.
- Afmontering af påsætningsstykke: Tryk på laskerne på højre og venstre side af gulvmundstykket.

### Fugemundstykke (20)

- Sugning af fuger, hjørner og radiatorer

### Montering og afmontering af mundstykket

Mundstykkerne kan nemt sættes på sugerøret (12) eller håndtaget (14) og tages af igen.

## Drift

### Tørsugning

#### Bemærk

- Foretag aldrig sugning uden filter!
- Papirfilterposen er ikke egnet til sugning af fint støv. Til sugning af fint støv har du brug for et filter til fint støv (*Reserve dele og tilbehør, s. 170*).

### Godkendte filtre og mundstykker

- **Filter**
  - Foldefilter (ikke inkluderet i leveringen)
- **Filterpose**
  - Papirfilterpose (anbefalet)
  - uden
- **Mundstykker**
  - alle

### Vådsugning

#### Bemærk

- Foretag aldrig sugning uden filter!
- Ved vådsugning afbryder en svømmer sugeluftstrømmen, når smudsbeholderen er fuld. Sluk for apparatet og tøm smudsbeholderen.
- Vær opmærksom på, at mundstykket ikke er helt sænket ned i vand, så der altid suges en smule luft ind.
- Smudsbeholderen egner sig ikke til opbevaring af væsker. Tøm smudsbeholderen efter vådsugning.
- Vær ved vådsugning opmærksom på, at sugeenheden altid skal være højere placeret, end den vandoverflade der skal suges. Ellers kan der opstå malstrøm (sifoneffekt).

### Godkendte filtre og mundstykker

- **Filter**
  - Skumplastfilter (15)

- **Filterpose**
  - uden
- **Mundstykker**
  - Gulvmundstykke (18)
  - uden

## Sugning af fint støv

### Bemærk

- Foretag aldrig sugning uden filter!
- Til sugning af fint støv har du brug for et filter til fint støv (*Reservedele og tilbehør, s. 170*).

### Godkendte filtre og mundstykker

- **Filter**
  - Foldefilter (ikke inkluderet i leveringen)
- **Filterpose**
  - Filterpose til fint støv (ikke inkluderet i leveringen)
- **Mundstykker**
  - alle

## Blæsning

### Forberedelse af blæsefunktion (Fig. D)

1. Fjern filter og filterpose.  
*Se Montering og demontering af filter og filterpose, s. 164.*
2. Sæt sugeslangen (13) ind i blæsetilslutningen (11).  
*se Montering og demontering af sugeslangen, s. 165.*

## Tænd og sluk

### Forberedelse

1. Rul sugeslangen (13) helt ud.
2. Forbered apparatet til den ønskede funktion: Filter, filterpose, sugeslange, sugerør, mundstykke
3. Sæt apparatets tilslutningsstik ind i en stikkontakt.

### Tænd

1. Sæt tænd/sluk-kontakten (3) i position "I" (TÆNDT).

### Sluk

1. Sæt tænd/sluk-kontakten (3) i position "O" (SLUKKET).
2. Hvis du lader apparatet være uden opsyn eller er færdig med at arbejde, skal du tage apparatets strømstik ud af stikkontakten.

## Rengøring, vedligeholdelse og opbevaring

**⚠ ADVARSEL!** Elektrisk stød! Risiko for kvæstelser på grund af utilsigtet start af apparatet. Beskyt dig selv ved vedligeholdelses- og rengøringsarbejder. Sluk for apparatet og træk tilslutningsstikket ud af stikkontakten.

Vedligeholdelses- og servicearbejde, som ikke er beskrevet i denne betjeningsvejledning, skal udføres af vores servicecenter. Anvend kun originale reservedele.

## Rengøring

### Rengøring

**BEMÆRK!** Fare for beskadigelse! Rengøring, der ikke er udført korrekt, kan beskadige apparatet. Sprøjt aldrig vand på apparatet. Brug ingen aggressive rengørings- eller opløsningsmidler.

### Generel rengøring

1. Tøm smudsbeholderen (6).
2. Rengør smudsbeholderen (6) med en fugtig klud.
3. Bank tekstilfilteret (16) ud. Vask eventuelt tekstilfilteret med lunkent vand og sæbe, og lad det tørre.
4. Vask skumplastfilteret (15) med lunkent vand og sæbe, og lad det tørre.

5. Skift papirfilterposen (17) (genbestilling se *Reserve dele og tilbehør*, s. 170).

## Vedligeholdelse

Produktet er vedligeholdelsesfrit.

## Opbevaring

Opbevar altid apparatet og tilbehøret:

- rent
- tørt
- støvbeskyttet
- uden for børns rækkevidde

## Bemærk

- Smudsbeholderen egner sig ikke til opbevaring af væsker. Tøm smudsbeholderen efter vådsugning.

## Forberedelse af apparatet til opbevaring (Fig. E)

1. Vikl tilslutningsledningen (9) op på holderen (10) og fastgør den med et clip (9a).
2. Sæt sugerørsele (12) i tilbehørsholderne ved fødderne (7).
3. Vikl sugeslangen (13) omkring apparatet og sæt håndtaget (14) i en af de to bagerste tilbehørsholdere (4).
4. Sæt det andet tilbehør ind i tilbehørsholderen (4) ved motorhovedet (1) og fødderne (7).

## Bortskaffelse/miljøbeskyttelse

Apparatet, tilbehøret og emballagen skal afleveres til miljøvenlig genanvendelse.



Elektriske apparater må ikke bortskaffes som husholdningsaffald.

Symbolet med den overstregede affaldsspand på hjul betyder, at dette produkt ikke må bortskaffes som usorteret husholdningsaffald ved udløbet af dets levetid.

## Direktiv 2012/19/EU om affald af elektrisk og elektronisk udstyr:

Forbrugere er juridisk forpligtet til at sende elektriske og elektroniske enheder til miljøvenlig genanvendelse ved slutningen af produkternes levetid. På denne måde garanteres en miljø- og ressourcebesparende genanvendelse.

Afhængigt af hvordan det implementeres i national lovgivning, har du følgende muligheder:

- at give det tilbage til salgsstedet,
- at aflevere det til et officielt indsamlingssted,
- at sende det tilbage til producenten/distributøren.

Tilbehørsdele og hjælpemidler uden elektriske bestanddele, der følger med det udtjente udstyr, er ikke omfattet heraf.

## Fejlsøgning

Den følgende tabel hjælper dig ved fejlsøgning af småfejl:

Problem	Mulig årsag	Fejlafhjælpning
Apparat starter ikke	Tænd/sluk-kontakten (3) er slukket	Kontrollér tænd/sluk-kontaktens position
	Der er ingen strøm	Kontrollér stikkontakt, nettilslutningsledning, stik og sikring, og få dem repareret af en autoriseret elektriker ved behov.
	Tænd-/sluk-kontakt (3) defekt	Kontakt vores servicecenter.
	Kulbørsterne er slidte	
	Motoren er defekt	
Lav eller manglende sugeeffekt	Sugeslange (13) eller mundstykker er tilstoppet	Fjern tilstopninger og blokeringer
	Sugerør (12) er ikke samlet korrekt	Saml sugerøret korrekt
	Smudsbeholder (6) er åben	<i>Montering og afmontering af motorhoved, s. 163</i>
	Smudsbeholder (6) er fuld	Tømning af smudsbeholder
	Filter (15/16) fuld eller tilstoppet	Tøm, rengør eller udskift filteret
	Svømmeren i filterkurven (21) har en forkert position (f.eks. rykvise bevægelser)	Sluk for apparatet, så svømmeren sænker sig, og tænd apparatet det igen
	Svømmeren i filterkurven (21) er defekt	Kontakt vores servicecenter.
Svømmer lukker ikke sugeåbningen	Svømmeren i filterkurven (21) bevæger sig ikke	Frigør svømmeren
	Svømmeren i filterkurven (21) er defekt	Kontakt vores servicecenter.
Støv eller snavs blæses ud af maskinen	Filter (15/16) ikke monteret eller ikke korrekt monteret	<i>Montering og demontering af filter og filterpose, s. 164</i>

## Service

### Garanti

Kære kunde!

På dette apparat yder vi 3 års garanti fra købsdato.

Skulle der forekomme defekter på dette produkt har du lovpligtige rettigheder mod



sælgeren af produktet. Disse loypligtige rettigheder bliver ikke indskrænket af den efterfølgende anførte garanti.

### Garantibetingelser

Garantien træder i kraft med købsdatoen. Opbevar den originale kassebon godt. Dette bilag kræves som dokumentation for købet.

Skulle der indenfor tre år efter dette produkts købsdato optræde en materiale- eller fabriktionsfejl, bliver produktet – efter vores skøn – repareret eller ombyttet gratis. Denne garantiydelse forudsætter, at det defekte apparat og købsbilaget (kassebon) indenfor den tre års frist bliver indsendt og at der vedlægges en kort skriftligt beskrivelse af defekten og hvornår den er optrådt.

Hvis defekten er dækket af vores garanti, får du apparatet repareret eller ombyttet. Med reparationen eller ombytningen begynder garantiperioden ikke forfra

### Garantiperiode og loypligtige produktansvarskrav

Garantiperioden bliver ikke forlænget af garantien. Dette gælder også for ombyttede og reparerede dele. Eventuel allerede ved købet eksisterende skader og defekter skal meldes straks efter udpakningen. Efter udløb af garantiperioden forefaldende reparationer er omkostningspligtige.

### Garantiens omfang

Apparatet blev produceret meget omhyggeligt efter strenge kvalitetsretningslinjer og kontrolleret grundigt inden det forlod fabrikken.

Garantiydelsen gælder for materiale- eller fabriktionsfejl. Denne garanti gælder ikke for produktdele som er udsat for en normal nedslidning og derfor kan anses som sliddele (f.eks. Filter) eller for beskadigelser på skræbelige dele.

Garantien bortfalder, hvis produktet bliver beskadiget, ikke-formålsbestemt anvendt eller ikke vedligeholdt. Ligeledes ved skader forårsaget af vand, frost, lyn, ild eller forkert transport. For en korrekt brug af produktet skal alle i betjeningsvejledningen anførte anvisninger følges nøje. Anvendelsesformål og handlinger, som der frarådes eller advares imod i betjeningsvejledningen, skal ubetinget undgås.

Produktet er kun beregnet til privat og ikke til erhvervsmæssig brug. Ved misbrug og usagkyndig håndtering vold og ved indgreb, der ikke er foretaget på vores autoriserede servicested, bortfalder garantien.

### Afvikling af et garantitilfælde

For at garantere en hurtig behandling af dit anliggende, bedes du følge følgende henvisninger:

- Hav ved alle forespørgsler kassebonen og identifikationsnummeret (IAN 435062\_2304) parat som dokumentation for købet.
- Artikelnummeret fremgår af mærkepladen, en indgravering.
- Skulle der optræde funktionsfejl eller andre defekter bedes du først kontakte den efterfølgende anførte serviceafdeling, **telefonisk** eller pr. **e-mail**. Der får du så yderligere informationer om afviklingen af din reklamation.
- Et som defekt registreret produkt kan du, efter aftale med vores kundeservice og med vedlagt købsbilag (kassebon) samt en kort beskrivelse af, hvori defekten består og hvornår denne defekt er optrådt indsende portofrit til den serviceadresse, som du får meddelt. For at undgå problemer med modtagelsen og ekstra omkostninger, bedes du ubetinget benytte den adresse, som du får meddelt. Sørg for, at forsendelsen ikke sker ufrankeret, som voluminøs pakke, ekspres eller som en anden specialfor-

sendelse. Indsend apparatet inkl. alle ved købet medfølgende tilbehørsdele og sørg for en tilstrækkelig sikker transportemballage.

## Reparationservice

Kontakt vores service-center i tilfælde af reparationer, som **ikke er omfattet af garantien**. Service-centeret giver dig gerne et tilbud.

- Vi kan kun bearbejde apparater, hvor forsendelsen er betalt, og som er pakket forsvarligt.

**Bemærk:** Send dit apparat rengjort og med en beskrivelse af defekten til den nævnte adresse af vores service-center.

- Vi tager ikke imod apparater, uden at forsendelsen er betalt, eller som er

sendt som volumenpakker, ekspres-pakker eller andre særlige leveringer.

- Vi bortskaffer dine indsendte, defekte apparater gratis.

## Service-Center

**DK** **Service Danmark**  
Tel.: 32 710005  
E-mail: [grizzly@lidl.dk](mailto:grizzly@lidl.dk)  
**IAN 435062\_2304**

## Importør

Bemærk at den følgende adresse ikke er en serviceadresse. Kontakt først ovennævnte service-center.

Grizzly Tools GmbH & Co. KG  
Stockstädter Str. 20  
63762 Großostheim  
TYSKLAND  
[www.grizzlytools.de](http://www.grizzlytools.de)

## Reserve dele og tilbehør

**Reserve dele og tilbehør kan fås på [www.grizzlytools.shop](http://www.grizzlytools.shop).** Hvis der opstår problemer i forbindelse med bestillingen, skal du kontakte vores online-shop. Hvis du har yderligere spørgsmål, bedes du kontakte Service-Center, s. 170

Position-nr.	Betegnelse	Best.nr.
1	Motorhoved (EU)	91110105
6	Smudsbeholder	91110107
12	Sugerør (3-delt)	91099439
13, 14	Sugeslange, Håndtag	91110109
15	Skumplastfilter	91110108
16	Tekstilfilter	30250135
17	Papirfilterpose, pakke med 5	30250132
18, 19	Gulvmundstykke, Påsætningsstykke	72800217
20	Fugemundstykke	91099005

## Ekstraudstyr

Betegnelse	Best.nr.
Filterpose til fint støv, pakke med 5 (2-lags-mikrofilter-flies, hvid)	30250111

# Oversættelse af den originale EF-overensstemmelseserklæringen

Produkt: **Våd-/tørsuger**

Model: **PWD 20 B2**

Serienummer: 000001 - 235000

Genstanden for erklæringen, som beskrevet ovenfor, er i overensstemmelse med den relevante EU-harmoniseringslovgivning:

**2014/35/EU • 2014/30/EU • 2011/65/EU & (EU) 2015/863**

Genstanden for erklæringen, som beskrevet ovenfor, er i overensstemmelse med Europa-Parlamentets og Rådets direktiv 2011/65/EU af 8. juni 2011 om begrænsning af anvendelsen af visse farlige stoffer i elektrisk og elektronisk udstyr.

For at sikre overensstemmelse er følgende harmoniserede standarder og nationale standarder og forskrifter blevet anvendt:

**EN 60335-1:2012/A15:2021 • EN 60335-2-2:2010/A1:2013  
EN 62233:2008 • EN IEC 55014-1:2021 • EN IEC 55014-2:2021  
EN IEC 61000-3-2:2019+A1:2021  
EN IEC 61000-3-3:2013+A1:2019+A2:2021  
EN IEC 63000:2018**

Denne overensstemmelseserklæring udstedes på fabrikantens ansvar:



Grizzly Tools GmbH & Co. KG  
Stockstädter Str. 20  
63762 Großostheim  
TYSKLAND  
05.10.2023

Christian Frank  
Bemyndiget repræsentant for dokumentation





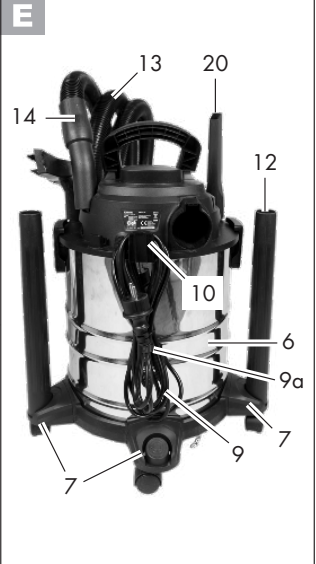
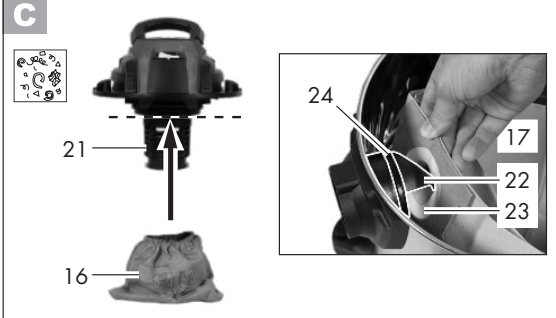
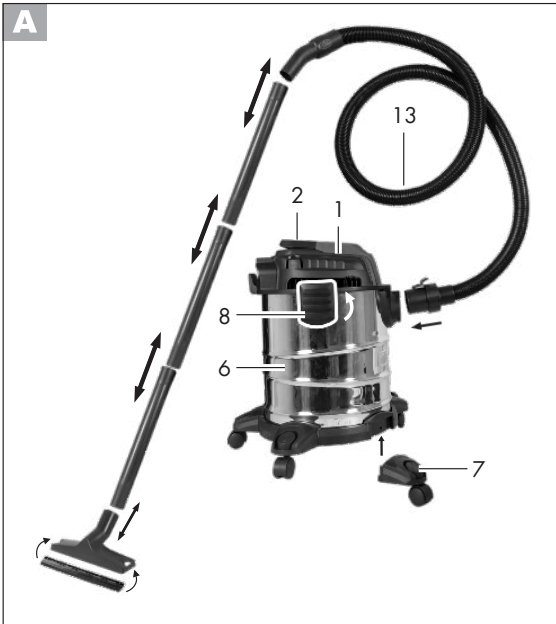

**Explosionszeichnung • Exploded view • Vue éclatée • Vista esplosa • Vista explosionada • Explosietekening • Eksploderet tegning • Robbantott ábra • Widok rozłożony • Rozłożeny pogľad • Rozložený pohľad**

**PWD 20 B2**

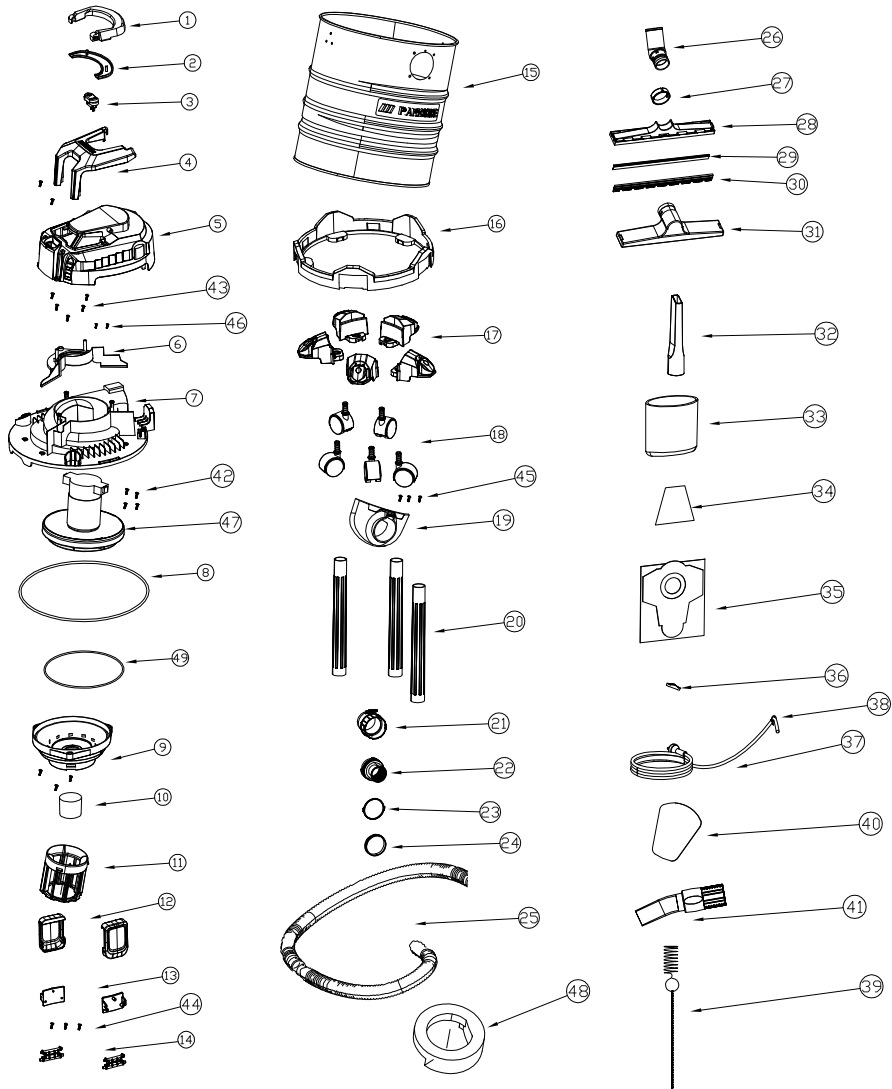

informativ • informative • informatif • informatief • informativo • informatív • informacyjny  
 • informační • informatívny



**GRIZZLY TOOLS GMBH & CO. KG**

Stockstädter Straße 20  
63762 Großostheim  
GERMANY

Stand der Informationen · Last Information Update ·  
Version des informations · Stand van de informatie ·  
Estado de las informaciones · Versione delle informazioni ·  
Stav informací · Stav informácií · Információk állása ·  
Stan informacjii · Tilstand af information: 09/2023  
Ident.-No.: 72079456092023-8

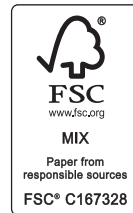

IAN 435062\_2304

8