



LED WORK LIGHT PASS 50 A2

GB

LED WORK LIGHT

Operation and Safety Notes

PL

REFLEKTOR ROBOCZY LED

Uwagi dotyczące obsługi i bezpieczeństwa

EE

LED-TÖÖPROŽEKTOR

Kasutus- ja ohutusnõuded

LV

LED PROŽEKTORS

Lietošanas un drošības norādījumi

DE AT CH

LED-ARBEITSSTRAHLER

Bedienungs- und Sicherheitshinweise

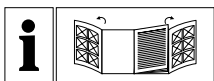

GB	Operation and Safety Notes	Page	5
PL	Uwagi dotyczące obsługi i bezpieczeństwa	Strona	11
EE	Kasutus- ja ohutusnõuded	Leht	17
LV	Lietošanas un drošības norādījumi	Lappuse	22
DE/AT/CH	Bedienungs- und Sicherheitshinweise	Seite	28

HG09756

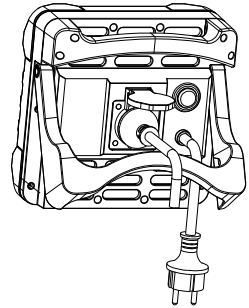
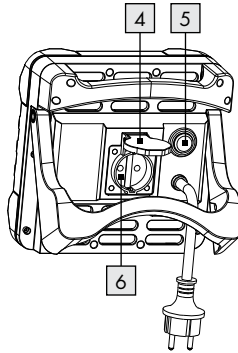
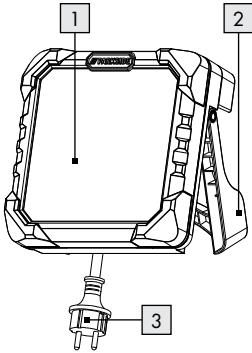

HG09756-FR

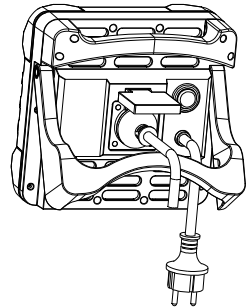
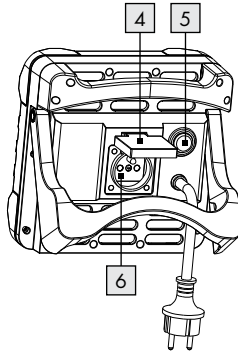
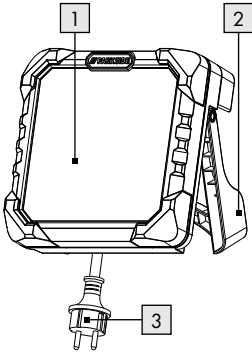

HG09756-BS

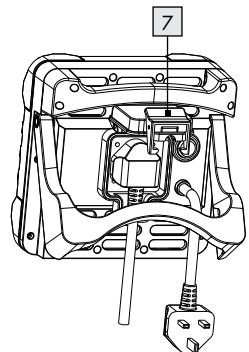
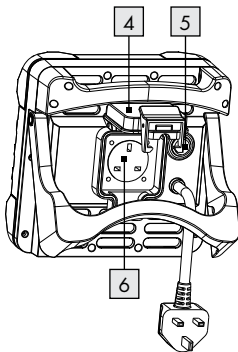
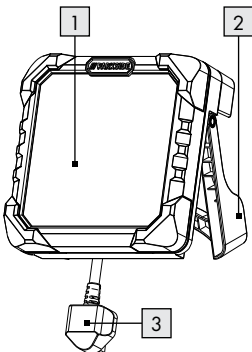

HG09756 -DK

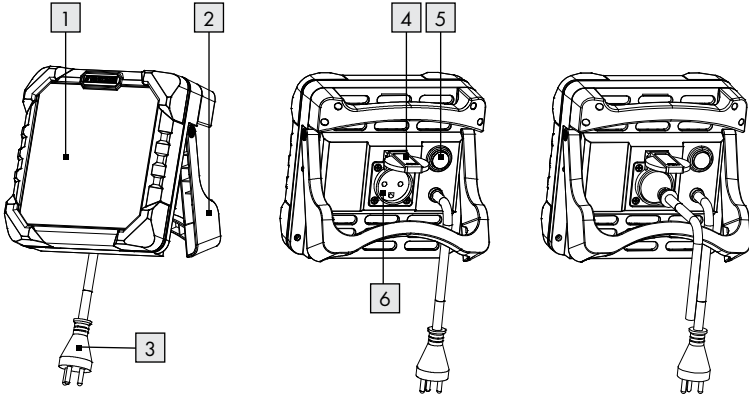



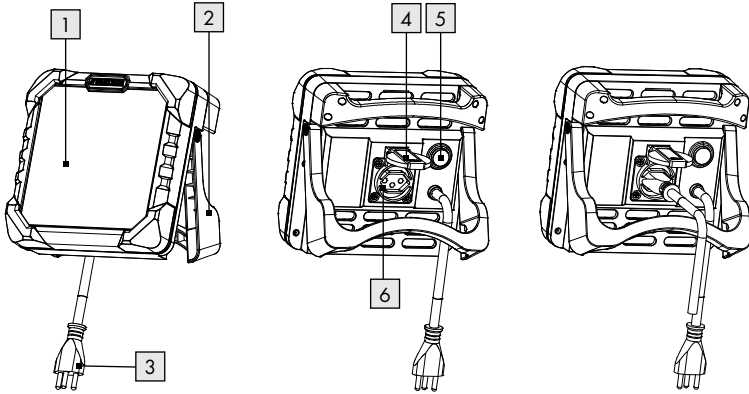





HG09756 -CH



List of pictograms used	Page 6
Introduction	Page 6
Intended use.	Page 6
Parts description.	Page 6
Technical data	Page 6
Scope of delivery.	Page 7
General safety instructions	Page 7
Before use.	Page 8
Use	Page 8
Connect the plug into the socket of work light	Page 8
Cleaning and care	Page 9
Disposal.	Page 9
Warranty and service.	Page 9
Warranty	Page 9
Warranty claim procedure.	Page 9
Service	Page 10

List of pictograms used

	Alternating current / voltage		CE mark indicates conformity with relevant EU directives applicable for this product.
	Dust Protected + Splash-proof (IP54) for LED Work Light (except mains sockets)		Length of the connecting cable: 3 m
	Splash-proof (only mains sockets)		Product designed to withstand severe mechanical handling
	Water jet protected (only mains sockets)		Safety Information Instructions for use

LED WORK LIGHT

● Introduction

We congratulate you on the purchase of your new product. You have chosen a high quality product. The instructions for use are part of the product. They contain important information concerning safety, use and disposal. Before using the product, please familiarise yourself with all of the safety information and instructions for use. Only use the product as described and for the specified applications. If you pass the product on to anyone else, please ensure that you also pass on all the documentation with it.





● Intended use



The product is intended to illuminate *outdoor areas only and is not suitable for commercial use or for use in other applications.



Not suitable for household room illumination.

● Parts description

-  work light
-  stand
-  plug
-  socket cover

-  switch
-  socket
-  interlock (for HG09756-BS only)

● Technical data

Operating voltage:	230 V~ 50 Hz
Total power consumption:	43.5 W
Protection class:	I
Socket:	max. 2500 W for socket (HG09756/ HG09756-FR/ HG09756-BS/ HG09756-DK), max. 2300W for socket (HG09756-CH)
Dimension:	approx. 200 x 116 x 200 mm
Weight:	approx. 1620 g
Projected area:	approx. 200 x 200 mm
GS certified (not for HG09756-FR/ HG09756-BS/ HG09756-DK/ HG09756-CH).	

This product contains a light source of energy efficiency class "F".

Degree of protection:

HG09756	Product (except socket):	IP54 ¹
	Socket:	IPX4 ²
HG09756-FR	Product (except socket):	IP54 ^{1,3}
	Socket:	IPX4 ^{2,4}

HG09756-BS

Product (except socket): IP54^{1,3}

Socket: IPX4^{2,5}

HG09756-DK

Product (except socket): IP54^{1,3}

Socket: IPX4^{2,4}

HG09756-CH

Product (except socket): IP54¹

Socket: IPX5⁶

¹ dust protected/ splash proof

² splash proof

³ power plug for indoor use only

⁴ only when socket cover closed (without power plug inserted)

⁵ only when socket cover closed

⁶ water jet protected

● Scope of delivery

Check immediately after unpacking that the parts are complete and that the product is in proper condition.

1 LED work light

1 Instructions for use



General safety instructions

BEFORE USING THE PRODUCT, PLEASE FAMILIARISE YOURSELF WITH ALL OF THE SAFETY INFORMATION AND INSTRUCTIONS FOR USE! WHEN PASSING THIS PRODUCT ON TO OTHERS, PLEASE ALSO INCLUDE ALL THE DOCUMENTS!

■ **DANGER TO LIFE AND ACCIDENT HAZARD FOR TODDLERS AND SMALL CHILDREN!**

Never leave children unattended with the packaging material. The packaging material represents a danger of suffocation. Children frequently underestimate the dangers. Please keep the product out of the reach of children at all times. This product may be used by children age 8 years and up, as well as by persons with reduced physical, sensory or mental capacities, or lacking experience and/or knowledge, so

long as they are supervised or instructed in the safe use of the product and understand the associated risks. Children should not be allowed to play with the product. Cleaning and user maintenance should not be performed by children without supervision.

- **DANGER OF SUFFOCATION!** Children could swallow and choke on small included parts (e.g. screws). Keep children away from the work area during assembly.
- This product does not contain any parts that can be serviced by the user. The LEDs cannot be replaced by end user.
- If the LEDs fail at the end of their lives, the entire product must be replaced.
- The external flexible cable or cord of this product cannot be replaced; if the cord is damaged, the product shall be destroyed.



Danger to life by electric shock

- Always check the product for damage before connecting it to the mains. Never use the product if it shows any signs of damage.
- Protect the mains cable against sharp edges, mechanical stresses and hot surfaces.
- Always unplug the mains plug from the socket before cleaning.
- Disconnect the product from the mains supply if it is not going to be used for some time (e.g. holiday).
- Verify that the mains voltage on site corresponds with the operating voltage required for the product (230 V~ 50 Hz), before you use it. Otherwise do not use the product.



CAUTION! DANGER OF BURN

INJURIES! To prevent burns, verify the product is switched off and has cooled down for at least 15 min before touching it. The product can become very hot.

- The accessible surface, is very hot when the lamp is operating.
- **FIRE HAZARD!** Place the product  so that it is at least 1.0 m away from the material to be illuminated. Excessive heat can result in a fire.

- The product is only suited for use with the built-in LED control gear.
- The product continues to draw a small amount of power even if the product is off as long as product is connected to supply mains. To switch the device off completely, unplug the plug **3** from socket.
- The plug can only be connected with a corresponding socket with the same IP in order to keep the protective degree against dust/ water. For HG09756-BS/ HG09756-DK, plug for indoor use only.
- Luminaires shall not be connected after each other.
- The work light **1** can be hanged up or it can be used on a flat, stable surface, e.g. floor or table.
- Build in LED module and build in LED driver cannot be replaced.
- The product must not be used as a hand lamp.

● Before use

Note: Remove all packaging materials from the product.

- Place the work light **1** only on a stable surface without any angle.
- Check the stability of the work light **1**.
- Align the work light **1** into the desired direction. For this, you may alignment the stand **2** to desired direction. After alignment, check that the work light **1** is stable.

● Use

- Plug the plug **3** into the socket.
- Press the switch **5** to position I or position II (maximum brightness) to switch on the product.

Note: Insert the plug to the corresponding IPX4 socket only during outdoor use.

● Connect the plug into the socket of work light

- Open the socket cover **4** behind the product.

- Connect an additional item by plugging it into the socket **6** of the work light **1** (see Fig.).
- Close the socket cover **4** (For HG09756-BS).
- For HG09756-BS, lock with interlock **7**.
Note: Make sure the addition item with water proof plug. For waterproof mains plugs, there is a marking of IP44 marking.
Note: Do not connect any appliance with a total output of > 2500 W. Otherwise there is the risk of a fire.

For HG09756/ HG09756-FR:

- The socket of work light is only IPX4 protected.
- Insert only corresponding IPX4 plug only for outdoor use.
- **RISK OF ELECTRIC SHOCK!** Water may enter the product if incorrect plug is used.

For HG09756-CH:

- The socket of work light is only IPX5 protected.
- Insert only corresponding IPX5 plug only for outdoor use.
- **RISK OF ELECTRIC SHOCK!** Water may enter the product if incorrect plug is used.

For HG09756-BS:

- The socket is only IPX4 protected.
- The socket can only protected from water when the cover is completely closed. Ensure the interlock **7** of socket cover **4** is locked.
- Water may enter the product if the cover is not corrected posited.

CAUTION: Do not move the power cord of the product after connecting the power plug **3** with a socket outlet. There is a risk that the product will slip or tip over.

For HG09756-DK:

- The socket is only IPX4 protected when cover is closed.
- Water could enter the socket when plug is inserted.

● Cleaning and care

- ❑ Never immerse the product in water or other liquids. Otherwise the product can be damaged.
- ❑ Remove the plug  from the socket and allow the product to cool down.
- ❑ Clean the product with a lint-free, slightly moist cloth and mild cleaning agent.

● Disposal

The packaging is made of environmentally friendly materials, which you be disposed through your local recycling facilities.



Observe the marking of the packaging materials for waste separation, which are marked with abbreviations (a) and numbers (b) with following meaning:
1 - 7: plastics / 20 - 22: paper and fibreboard / 80 - 98: composite materials.

Product:



Contact your local refuse disposal authority for more details of how to dispose of your worn-out product.



To help protect the environment, please dispose of the product properly when it has reached the end of its useful life and not in the household waste. Information on collection points and their opening hours can be obtained from your local authority.

● Warranty and service

● Warranty

The product has been manufactured to strict quality guidelines and meticulously examined before delivery. In the event of material or manufacturing defects you have legal rights against the retailer of this product. Your legal rights are not limited in any way by our warranty detailed below.

The warranty for this product is 3 years from the date of purchase. The warranty period begins on the date of purchase. Keep the original sales receipt in a safe location as this document is required as proof of purchase.

Any damage or defects already present at the time of purchase must be reported without delay after unpacking the product.

Should the product show any fault in materials or manufacture within 3 years from the date of purchase, we will repair or replace it – at our choice – free of charge to you. The warranty period is not extended as a result of a claim being granted. This also applies to replaced and repaired parts.

This warranty becomes void if the product has been damaged, or used or maintained improperly.

The warranty covers material or manufacturing defects. This warranty does not cover product parts subject to normal wear and tear, thus considered consumables (e.g. batteries, rechargeable batteries, tubes, cartridges), nor damage to fragile parts, e.g. switches or glass parts.

● Warranty claim procedure

To ensure quick processing of your claim, observe the following instructions:

Make sure to have the original sales receipt and the item number (IAN 499865_2204) available as proof of purchase.

You can find the item number on the rating plate, an engraving on the product, on the front page of the instruction manual (bottom left), or as a sticker on the rear or bottom of the product.

If functional or other defects occur, contact the service department listed below either by telephone or by e-mail.

Once the product has been recorded as defective you can return it free of charge to the service address that will be provided to you. Ensure to enclose the proof of purchase (sales receipt) and a short, written description outlining the details of the defect and when it occurred.

● Service

 **Service Great Britain**









Tel.: 08000569216

E-Mail: owim@lidl.co.uk



Lista zastosowanych piktogramów	Strona 12
Wstęp	Strona 12
Przewidziane zastosowanie	Strona 12
Opis części	Strona 12
Dane techniczne	Strona 12
Zakres dostawy	Strona 13
Ogólne instrukcje bezpieczeństwa	Strona 13
Przed rozpoczęciem użytkowania	Strona 14
Używanie	Strona 14
Podłączenie wtyczki do gniazda lampy do oświetlenia miejsca pracy	Strona 14
Czyszczenie i konserwacja	Strona 15
Utylizacja	Strona 15
Gwarancja i serwis	Strona 15
Gwarancja	Strona 15
Sposób postępowania w przypadku naprawy gwarancyjnej	Strona 16
Serwis	Strona 16

Lista zastosowanych piktogramów

	Prąd zmienny/napięcie		Znak CE wskazuje zgodność z odpowiednimi Dyrektywami UE dotyczącymi tego produktu.
	Zabezpieczenie przed pyłem + Odporność na zachlapanie (IP54) dla lampy do oświetlenia miejsca pracy (poza gniazdami sieciowymi)		Długość kabla połączeniowego: 3 m
	Odporność na zachlapanie (wyłącznie gniazda sieciowe)		Konstrukcja produktu zapewnia wytrzymałość na silne oddziaływanie mechaniczne
	Ochrona przed strumieniem wody (tylko gniazda sieciowe)		Informacje dotyczące bezpieczeństwa Instrukcja obsługi

REFLEKTOR ROBOCZY LED

● Wstęp

Gratulujemy Państwu zakupu nowego produktu. Tym samym zdecydowali się Państwo na zakup produktu wysokiej jakości. Instrukcja obsługi jest częścią tego produktu. Zawiera ona ważne wskazówki dotyczące bezpieczeństwa, użytkowania i utylizacji. Przed pierwszym użyciem produktu należy zapoznać się ze wszystkimi wskazówkami dotyczącymi obsługi i bezpieczeństwa. Używać produktu wyłącznie zgodnie z jego poniżej opisanym przeznaczeniem. W przypadku przekazania produktu innej osobie należy dołączyć do niego całą jego dokumentację.

● Przewidziane zastosowanie

Produkt jest przeznaczony wyłącznie do oświetlania miejsc *na zewnątrz i nie nadaje się do użytku komercyjnego, ani do innych zastosowań.



Nie nadaje się do oświetlania pomieszczeń domowych.

● Opis części

- 1 lampa do oświetlania miejsca pracy
- 2 podstawa
- 3 wtyczka
- 4 pokrywa gniazda
- 5 przełącznik
- 6 gniazdo
- 7 blokada (wyłącznie dla serii HG09756-BS)

● Dane techniczne

Napięcie robocze: 230 V~ 50 Hz
 łączne zużycie energii: 43,5 W
 Klasa ochronności: I
 Gniazdo: maks. 2500 W na gniazdo (HG09756/ HG09756-FR/ HG09756-BS/ HG09756-DK), maks. 2300W na gniazdo (HG09756-CH)
 Wymiary: około 200 x 116 x 200 mm
 Waga: około 1620 g
 Obszar projekcji: około 200 x 200 mm
 Certyfikat GS (nie dla HG09756-FR/ HG09756-BS/ HG09756-DK/ HG09756-CH).

Ten produkt zawiera źródło światła klasy efektywności energetycznej "F".

Stoień ochrony:

HG09756

Produkt (poza gniazdem): IP54¹

Gniazdo: IPX4²

HG09756-FR

Produkt (poza gniazdem): IP54^{1,3}

Gniazdo: IPX4^{2,4}

HG09756-BS

Produkt (poza gniazdem): IP54^{1,3}

Gniazdo: IPX4^{2,5}

HG09756-DK

Produkt (poza gniazdem): IP54^{1,3}

Gniazdo: IPX4^{2,4}

HG09756-CH

Produkt (poza gniazdem): IP54¹

Gniazdo: IPX5⁶

- ¹ zabezpieczenie przed pyłem / odporność na zachłapanie
- ² odporność na zachłapanie
- ³ wtyczka zasilania wyłącznie do użytkowania wewnątrz pomieszczeń
- ⁴ wyłącznie po zamknięciu pokrywy gniazda (bez włożonej wtyczki zasilania)
- ⁵ wyłącznie po zamknięciu pokrywy gniazda
- ⁶ ochrona przed strumieniem wody

● Zakres dostawy

Po rozpakowaniu należy sprawdzić, czy części są kompletne i czy produkt jest w dobrym stanie.

1 lampa LED do oświetlania miejsca pracy

1 Instrukcja obsługi



Ogólne instrukcje bezpieczeństwa

PRZED UŻYCIEM PRODUKTU NALEŻY PRZECZYTAĆ WSZYSTKIE INFORMACJE BEZPIECZEŃSTWA I INSTRUKCJE OBSŁUGI! PODCZAS PRZEKAZYWANIA PRODUKTU INNYM OSOBOM NALEŻY TAKŻE DOŁĄCZYĆ WSZYSTKIE DOKUMENTY!



ZAGROŻENIE ŻYCIA I NIEBEZPIECZEŃSTWO WYPADKU DLA MAŁYCH

DZIECI! Nie należy nigdy pozostawiać dzieci bez opieki, gdy w pobliżu znajdują się materiały opakowania. Materiały opakowania wiążą się z ryzykiem uduszenia. Dzieci nie zdają sobie często sprawy z zagrożeń. Produkt należy zawsze

przechowywać w miejscu niedostępnym dla dzieci. Ten produkt może być używany przez dzieci w wieku co najmniej 8 lat, a także przez osoby o ograniczonej sprawności fizycznej, sensorycznej lub umysłowej albo nieposiadające odpowiedniego doświadczenia i/lub wiedzy, jeśli będą one nadzorowane lub zostaną poinstruowane w zakresie bezpiecznej obsługi produktu oraz zrozumieją związane z tym zagrożenia. Nigdy nie wolno pozwalać dzieciom na zabawę produktem. Dzieci nie mogą czyścić produktu ani wykonywać czynności konserwacyjnych bez nadzoru.

- **NIEBEZPIECZEŃSTWO UDUSZENIA!** Dzieci mogą połknąć i zakrztusić się małymi dołączonymi częściami (np. śrubami). Podczas montażu dzieci należy trzymać z dala od miejsca pracy.
- Ten produkt nie zawiera żadnych części, które mogłyby być naprawiane przez użytkownika. Światła LED nie mogą być wymieniane przez użytkownika.
- Jeśli diody LED przestaną działać z powodu zużycia, należy wymienić cały produkt.
- Nie można wymieniać zewnętrznego elastycznego kabla lub przewodu tego produktu; po uszkodzeniu przewodu należy zutylizować cały produkt.



Zagrożenie życia w wyniku porażenia prądem elektrycznym

- Przed podłączeniem do sieci zasilającej produkt należy zawsze sprawdzić pod kątem uszkodzeń. W razie wykrycia jakichkolwiek oznak uszkodzenia produktu nie wolno używać.
- Kabel zasilający należy zabezpieczyć przed ostrymi krawędziami, napięciami mechanicznymi i gorącymi powierzchniami.
- Przed przystąpieniem do czyszczenia należy zawsze odłączyć wtyczkę zasilania.
- Produkt należy odłączyć od zasilania, jeśli przez pewien czas nie będzie używany (np. wakacje).

- Przed jego użyciem należy sprawdzić, czy napięcie sieciowe w miejscu używania odpowiada napięciu wymaganemu dla produktu (230 V ~ 50 Hz). W przeciwnym razie produkt nie należy używać.

⚠ PRZESTROGA! NIEBEZPIECZEŃSTWO POPARZENIA! Aby zapobiec

poparzeniom, przed dotknięciem produktu należy sprawdzić, czy jest wyłączony oraz, czy został schłodzony przez co najmniej 15 min. Produkt może się silnie nagrzewać.

- Podczas działania lampy, dostępna powierzchnia jest bardzo gorąca.

ZAGROŻENIE POŻAROWE!



Produkt należy umieścić w odległości co najmniej 1,0 m od oświetlanego materiału.

Zbyt wysoka temperatura może spowodować pożar.

- Produkt może być używany wyłącznie z wbudowanym sterownikiem światła LED.
- Gdy produkt jest podłączony do źródła zasilania, to nawet po jego wyłączeniu nadal pobierana będzie niewielka ilość energii. W celu całkowitego wyłączenia urządzenia, należy odłączyć wtyczkę [3] od gniazda zasilania.
- Wtyczkę można podłączyć tylko do odpowiedniego gniazda o tej samej klasie IP, aby zachować stopień ochrony przed pyłem/wodą. Dla HG09756-BS/ HG09756-DK, wtyczka jest przeznaczona wyłącznie do używania wewnątrz pomieszczeń.
- Oprawy nie powinny być łączone jedna po drugiej.
- Lampa do oświetlenia miejsca pracy [1] może być zawieszana albo może być używana na płaskiej, stabilnej powierzchni, np. na podłodze lub na stole.
- Nie można wymienić wbudowanego modułu LED i sterownika LED.
- Produktu nie można także używać jako lampy ręcznej.

● Przed rozpoczęciem użytkowania

Uwaga: z produktu należy zdjąć wszystkie

materiały opakowania.

- Lampę do oświetlenia miejsca pracy [1] można ustawiać wyłącznie na stabilnej, nienachylonej powierzchni.
- Należy sprawdzić stabilność lampy do oświetlenia miejsca pracy [1].
- Lampę do oświetlenia miejsca pracy należy ustawić [1] w wymaganym kierunku. Aby to zrobić, należy ustawić w wymaganym kierunku podstawę [2]. Po ustawieniu, należy sprawdzić stabilność lampy do oświetlenia miejsca pracy [1].

● Używanie

- Podłącz wtyczkę [3] do gniazda.
- W celu włączenia produktu, naciśnij przełącznik [5] do pozycji I lub pozycji II (maksymalna jasność).

Uwaga: Wtyczkę należy włożyć do odpowiedniego gniazda IPX4, wyłącznie podczas używania na zewnątrz.

● Podłączenie wtyczki do gniazda lampy do oświetlenia miejsca pracy

- Otwórz pokrywę gniazda [4] za produktem.
- Podłącz dodatkowy element, podłączając go do gniazdka [6] lampy do oświetlenia miejsca pracy [1] (patrz Rys.).
- Zamknij pokrywę gniazda [4] (Dla HG09756-BS).
- Dla HG09756-BS, zablokuj blokadą [7].

Uwaga: Upewnij się, że dodatkowy element ma wodoodporną wtyczkę. Na wodoodpornych wtyczkach sieciowych znajduje się oznaczenie IP44.

Uwaga: Nie należy podłączać żadnych urządzeń o łącznej mocy > 2500 W. W przeciwnym razie grozi to pożarem.

Dla HG09756/ HG09756-FR:

- Gniazdo lampy do oświetlenia miejsca pracy ma tylko stopień ochrony IPX4.
- Należy włożyć odpowiednią wtyczkę IPX4, tylko do używania na zewnątrz.



❑ **ZAGROŻENIE PORAŻENIA PRĄDEM!**

Jeśli zostanie użyta nieprawidłowa wtyczka, woda może dostać się do produktu.

Dla HG09756-CH:

- ❑ Gniazdo lampy do oświetlenia miejsca pracy ma tylko stopień ochrony IPX5.
- ❑ Należy włożyć odpowiednią wtyczkę IPX5, tylko do używania na zewnątrz.
- ❑ **ZAGROŻENIE PORAŻENIA PRĄDEM!**
Jeśli zostanie użyta nieprawidłowa wtyczka, woda może dostać się do produktu.

Dla HG09756-BS:

- ❑ Gniazdo ma tylko stopień ochrony IPX4.
- ❑ Gniazdko może być zabezpieczone przed wodą tylko wtedy, gdy jest całkowicie zamknięta pokrywa. Upewnij się, że jest zablokowana blokada  pokrywy gniazda .
- ❑ Jeśli pokrywa nie zostanie prawidłowo umieszczona, do produktu może dostać się woda.

PRZESTROGA: Nie należy przesuwając przewodu zasilającego produktu po podłączeniu wtyczki zasilania.  do gniazda zasilania. Produkt może się ześlizgnąć lub przewrócić.

Dla HG09756-DK:

- ❑ Gniazdo ma stopień ochrony IPX4 tylko wtedy, gdy jest zamknięta pokrywa.
- ❑ Po włożeniu wtyczki, do gniazda może dostać się woda.

● **Czyszczenie i konserwacja**

- ❑ Produktu nigdy nie należy zanurzać w wodzie lub w innych płynach. W przeciwnym razie produkt może zostać uszkodzony.
- ❑ Wtyczkę należy wyjąć  z gniazda i zaczekać na schłodzenie produktu.
- ❑ Produkt należy czyścić niestrzępiącą się, lekko wilgotną szmatką i łagodnym środkiem czyszczącym.

● **Utylizacja**

Opakowanie wykonane jest z materiałów przyjaznych dla środowiska, które można przekazać do utylizacji w lokalnym punkcie przetwarzania surowców wtórnych.



Przy segregowaniu odpadów prosimy zwrócić uwagę na oznakowanie materiałów opakowaniowych, oznaczone są one skrótami (a) i numerami (b) o następującym znaczeniu: 1-7: Tworzywa sztuczne / 20-22: Papier i tektura / 80-98: Materiały kompozytowe.

Produkt:



Informacji na temat możliwości utylizacji wyeksploatowanego produktu udziela urząd gminy lub miasta.



Z uwagi na ochronę środowiska nie wyrzucać urządzenia po zakończeniu eksploatacji do odpadów domowych, lecz prawidłowo zutylizować. Informacji o punktach zbiorczych i ich godzinach otwarcia udziela odpowiedni urząd.

● **Gwarancja i serwis**

● **Gwarancja**

Produkt wyprodukowano według wysokich standardów jakości i poddano skrupulatnej kontroli przed wysyłką. W przypadku wad produktu nabywcy przysługują ustawowe prawa. Gwarancja nie ogranicza ustawowych praw nabywcy produktu.

Produkt objęte jest 3 gwarancją, licząc od daty zakupu. Gwarancja wygasa w razie zawinionego przez użytkownika uszkodzenia produktu, niewłaściwego użycia lub konserwacji.

W przypadku wystąpienia w ciągu 3 lat od daty zakupu wad materiałowych lub fabrycznych, dokonujemy - według własnej oceny - bezpłatnej naprawy lub wymiany produktu.

Świadczenie gwarancyjne obejmuje wady materiałowe i fabryczne. Gwarancja nie obejmuje części produktu ulegających normalnemu zużyciu, uznawanych za części zużywalne (np.

baterie) oraz uszkodzeń części łamliwych, np. przełączników, akumulatorów lub wykonanych ze szkła.

Zgodnie z Kodeksem Cywilnym art. 581 §1 wraz z wymianą urządzenia lub ważnej części czas gwarancji rozpoczyna się na nowo.

● Sposób postępowania w przypadku naprawy gwarancyjnej

Aby zapewnić szybkie rozpatrzenie Państwa wniosku, prosimy stosować się do następujących wskazówek:

Przed skontaktowaniem się z działem serwisowym należy przygotować paragon i numer artykułu (IAN 499865_2204) jako dowód zakupu.

Numery artykułów można znaleźć na tabliczce znamionowe, na grawerunku, na stronie tytułowej jego instrukcji (na dole po lewej stronie) lub jako naklejkę na stronie odwrotnej lub spodniej.

W razie wystąpienia błędów w działaniu lub innych wad, należy skontaktować się najpierw z wymienionym poniżej działem serwisowym telefonicznie lub pocztą elektroniczną.

Produkt uznany za uszkodzony można następnie z dołączeniem dowodu zakupu (paragonu) i podaniem, na czym polega wada i kiedy wystąpiła, przesłać bezpłatnie na podany Państwu adres serwisu.









● Serwis

 **Serwis Polska**
Tel.: 0080 0491 1946
E-Mail: owim@lidl.pl



Kasutatud piktogrammide loend	Leht	18
Sissejuhatus	Leht	18
Kasutusotstarve	Leht	18
Osade kirjeldus	Leht	18
Tehnilised andmed	Leht	18
Tarnekomplekt	Leht	19
Üldised ohutusjuhised	Leht	19
Kasutuseelsed toimingud	Leht	20
Kasutamine	Leht	20
Ühendage pistik töötule pessa	Leht	20
Puhastamine ja hooldamine	Leht	20
Jäätmekäitlus	Leht	21
Garantii ja teenindus	Leht	21
Garantii	Leht	21
Garantii käsitlemine	Leht	21
Teenindus	Leht	21

Kasutatud piktogrammide loend

	Vahelduvvool/-pinge		CE-märgis näitab, et see seade vastab EL-i asjakohastele direktiividele.
	Töötuli (välja arvatud toitepesad): tolmukindel + pritsmekindel (IP54)		Ühenduskaabli pikkus: 3 m
	Pritsmekindel (ainult toitepesad)		Lamp talub mehaanilisi lööke
	Kaitstud otsese veejoa eest (ainult toitepesad)		Ohutusteave Kasutusjuhised

LED-TÖÖPROJEKTOR

● Sissejuhatus

Õnnitleme teid selle uue toote ostu puhul! Olete endale saanud kõrgekvaliteedilise toote. Kasutusjuhend kuulub toote juurde. Selles on olulisi juhiseid ohutuse, kasutamise ja jäätmekäitluse kohta. Enne toote kasutamist tutvuge selle kohta antud kasutus- ja ohutuse alaste juhistega. Kasutage toodet üksnes kirjeldatud viisil ja otstarbel. Toote edasiandmisel kolmandatele isikutele andke kaasa ka kõik toote dokumendid.

● Kasutusotstarve

See toode on ette nähtud ainult välisala valgustamiseks ja ei sobi kasutamiseks ärilistel või muudel eesmärkidel.



See pole ette nähtud kodumajapidamises ruumivalgustuseks.

● Osade kirjeldus

- 1 töölamp
- 2 alus
- 3 pistik
- 4 pesa kate
- 5 lüliti

6 pesa

7 tőkesti (ainult mudelil HG09756-BS)

● Tehnilised andmed

Kasutatav toitepinge:	230 V ~ 50 Hz
Koguvõimsustarve	43,5 W
Kaitseklass:	I
Pesa:	max 2500 W pesale (HG09756/ HG09756-FR/ HG09756-BS/ HG09756-DK), max 2300 W pesale (HG09756-CH)
Mõõtmed:	ligikaudu 200 × 116 × 200 mm
Kaal:	ligikaudu 1620 g
Valgustatav ala:	ligikaudu 200 × 200 mm

GS-sertifitseeritud (ei kehti mudelitele HG09756-FR / HG09756-BS / HG09756-DK / HG09756-CH).

Selles lambis on valgusallikas, mis vastab klassi „F“ enegiaefektiivsuse nõuetele.

Kaitseklass

HG09756	Seade (välja arvatud pesa):	IP54 ¹
	Pesa:	IPX4 ²
HG09756-FR	Seade (välja arvatud pesa):	IP54 ^{1,3}
	Pesa:	IPX4 ^{2,4}

HG09756-BS

Seade (välja arvatud pesa): IP54^{1,3}

Pesa: IPX4^{2,5}

HG09756-DK

Seade (välja arvatud pesa): IP54^{1,3}

Pesa: IPX4^{2,4}

HG09756-CH

Seade (välja arvatud pesa): IP54¹

Pesa: IPX5⁶

¹ tolmukindel/pritsmekindel

² pritsmekindel

³ toitepesa ainult ruumis kasutamiseks

⁴ ainult siis, kui kate on suletud (ilma, et toitepistik oleks ühendatud)

⁵ ainult siis, kui kate on suletud

⁶ kaitstud veejoa eest

● Tarnekomplekt

Kontrollige kohe pärast lahtipakkimist osad on üle ja seda, et toode on nõuetekohases olekus.

1 LED-lamp

Kasutusjuhend, 1 tk



Üldised ohutusjuhised

ENNE LAMBI KASUTAMA HAKKAMIST TUTVUGE KÕIKIDE OHUTUS- JA KASUTUSJUHISTEGA! KUI ANNATE SELLE LAMBI KELLELEGI EDASI, ANDKE KAASA KA KÕIK DOKUMENDID!

■ VÄIKELASTELE JA LASTELE ELUOHTLIK, VÕIB PÕHJUSTADA ÕNNETUSE

LAPSED! Ärge jätke lapsi pakkematerjalide juurde ilma järelevalveta. Pakkematerjal võib põhjustada lämbumisohtu. Lapsed ei oska ohtu ette näha. Hoidke lampi kogu aeg lastele kättesaamatus kohas. Üle 8 aasta vanused lapsed ja isikud, kes on piiratud füüsiliste, sensoorsete või vaimsete võimetega või ilma kogemuste ja/või teadmisteta, võivad seadet kasutada ainult siis, kui nad on toote kasutamise ajal ohutusalase järelevalve ja juhendamise all ning saavad aru kaasnevatest ohtudest. Ärge laske lastel selle seadmega

mängida. Lastel ei ole lubatud seadet ilma järelevalveta puhastada ega hooldada.

- **LÄMBUMISOHT!** Lapsed võivad alla neelata ja kurku tõmmata kompleksis olevaid väikesi osi (näiteks kruvid). Hoidke lapsed lambi kokku paneku ajal eemal.
- See seade ei sisalda mingeid osi, mida peaks kasutaja hooldama. LED-elemente pole võimalik kasutajal asendada.
- Kui LEDide kasutamisega lõpeb, peab asendama kogu toote.
- Lambi välist paindkaablit või juhet ei saa asendada, kui juhe on vigastatud, tuleb lamp kasutusest kõrvaldada.



Elektrilöögist tingitud oht

- Enne ühendamist toitevõrku, kontrollige lamp üle vigastuste suhtes. Ärge kasutage lampi, millel on vigastumise tunnused.
- Kaitske toitejuhet teravate servade, mehaaniliste pingete ja kuumade pindade eest.
- Enne lambi puhastamise alustamist võtke pistik pistikupesast välja.
- Kui te lampi ei kavatse kasutada (näiteks puhkuse ajal), ühendage see toitevõrgust lahti.
- Kontrollige, et töökoha toitepinge vastab lambile sobivale toitepingele (230 V ~ 50 Hz). Ärge kasutage lampi muu toitepingega.

▲ **ETTEVAATUST! PÕLETUSE OHT!**

Põletuste vältimiseks kontrollige, et lamp on välja lülitatud ja jahtunud 15 minutit, enne kui seda puudutate. Lamp kuumeneb kõrge temperatuurini.

- Töötamise ajal võivad lambi ligipäätavad pinnad kuumeneda.
-  **TULEOHT!** Seadke lamp valgustatavast pinnast vähemalt 1,0 m kaugusele.
- Liigkuumus võib tekitada tulekahju.
- Lamp on ette nähtud kasutamiseks ainult sisseehitatud LED mooduli juhtseadmega.
- Lamp tarbib välja lülitatud olekus vähesel määral elektrit, kui see on ühendatud toitevõrku. Lambi täielikuks välja lülitamiseks

- võtte pistik **3** pistikupesast välja.
- Pistikut tohib ühendada vaid sellisesse pistikupesasse, millel on sama kaitseklass (IP), et tagada kaitse tolmu ja vee eest. Mudelid HG09756-BS / HG09756-DK on ette nähtud ainult ruumis kasutamiseks.
- Valgusteid ei tohi ühendada järjestikku.
- Töötule **1** võib üles riputada või hoida tasasel ja stabiilsel pinnal, näiteks põrandal või laual.
- Sisseehitatud LED-moodulit ega selle LED-toiteseadet ei saa asendada.
- See lamp on ette nähtud kasutamiseks käsilambina.

● Kasutuseelsed toimingud

Märkus. Eemaldage kogu pakkematerjal.

- Töötuld **1** tohib hoida stabiilsel pinnal nii, et pole nurga all.
- Kontrollige, et töötuli **1** on stabiilne:
- Suunake töötuli **1** soovitud suunda, selleks võite suunata aluse **2** soovitud suunda. Pärast suunamist kontrollige, et töötuli **1** on stabiilne.

● Kasutamine

- Ühendage pistik **3** pistikupesasse.
- Sisse lülitamiseks seadke lüliti **5** asendisse „I“ või „II“ (maksimaalne heledus), et lamp sisse lülitada.

Märkus. Ruumis kasutamiseks võite pistikut ühendada pesa, mille kaitseklass on IPX4.

● Ühendage pistik töötule pesa

- Avage pesa kate **4**, mis asub lambi taga.
- Ühendage lisaseade töötule **1** pesa **6** (vaadake joonist).
- Sulgege pesa kate **4** (mudelil HG09756-BS).
- Mudelil HG09756-BS seadke tõkesti **7** lukustatud asendisse.

Märkus. Veenduge, et lisaseadme pistik on veekindel. Veekindel pistik on varustatud tähisega IP44.

Märkus. Ärge ühendage lisaseadet, mille võimsus ületab 2500 W, muidu tekib tuleoht.

Mudelile HG09756/HG09756-FR:

- Töötule pistikupesa kaitseklass on IPX4.
- Sellesse tohib vastava IPX4 pistiku ühendada ainult ruumis kasutamisel.
- **ELEKTRILÖÖGI OHT!** Ebasobiva pistiku kasutamisel võib vesi lambi sisse sattuda.

Lamp HG09756-CH:

- Töötule pistikupesa kaitseklass on IPX5.
- Sellesse tohib vastava IPX5 pistiku ühendada ainult ruumis kasutamisel.
- **ELEKTRILÖÖGI OHT!** Ebasobiva pistiku kasutamisel võib vesi lambi sisse sattuda.

Lamp HG09756-BS:

- Pesa kaitseklass on IPX4.
 - Pesa on kaitsitud vee sissetungimise eest ainult siis, kui kate on täielikult suletud. Veenduge, et tõkesti **7** lukustab pesa kate **4**.
 - Kui kate pole nõetekohaselt suletud, võib vesi pistikupesasse sisse sattuda.
- ETTEVAATUST!** Ärge liigutage lambi toitejuhet pärast seda kui toitepistik **3** on pistikupesasse ühendatud. Lamp võib libiseda või ümber kukkuda.

Lamp HG09756-DK:

- Kui kate on suletud, siis on pesa kaitseklass IPX4.
- Kui pistik on ühendatud, siis võib vesi pistikupesasse sisse sattuda.

● Puhastamine ja hooldamine

- Ärge laske lampi vette või muusse vedelikku. Muidu võib see vigastada saada.
- Võtke pistik **3** pesast välja ja laske maha jahtuda.
- Puhastage lampi ebemevaba, kergelt niiske lapiga, kasutades nõrgatoimelist puhastusvahendit.

● Jäätmekäitus

Pakend koosneb keskkonnasõbralikest materjalidest, mida saab käidelda kohalikes ringlussevõtu keskustes.



Jälgige prügi sorteerimisel pakkematerjalide tähistusi, mis koosnevad lühenditest (a) ja numbritest (b) ning nende tähendused on järgmised: 1 - 7: plastik / 20 - 22: paber ja papp / 80 - 98: liitmaterjalid.

Toode:



Küsi vana toote käitlemise võimaluste kohta oma valla- või linnavalitsusest.



Ärge visake oma vana toodet keskkonna kaitsmise huvides olmeprügi hulka, käideldge see nõuetekohaselt. Kogumispunktide ja nende lahtioleku aegade kohta saate teavet asjakohasest haldusasutusest.

● Garantii ja teenindus

● Garantii

Toode on valmistatud rangeid kvaliteedinõudeid järgides ja on enne tarnimist hoolikalt üle kontrollitud. Kui sellel tootel esineb puudusi, on teil seaduslik õigus nende lahendamiseks müüja poole pöörduda. Neid seadusega ettenähtud õigusi ei piira meie allpool esitatud garantiitingimused.

Sellel tootel on 3-aastane garantii alates selle ostuhetkest. Garantii hakkab kehtima ostukuupäevast. Palun hoidke originaal-kaastšekk alles. See dokument tõestab ostu sooritamist.

Kui tootel ilmneb 3 aasta jooksul materjali- või tootmisvigu, parandame või asendame (meie enda valikul) toote teie jaoks tasuta. Garantii ei kehti, kui toodet on kahjustatud, valesti kasutatud või hooldatud.

Garantii kehtib materjali- ja tootmisvigade korral. See garantii ei laiene tootesadele, mis tavalisel kasutamisel kuluvad (nt patareid) ja mida seetõttu käsitletakse kuluosadena ning kergesti purunevate

osade kahjustustele, nt lülititele, akudele või klaasist valmistatud osadele.

● Garantii käsitlemine

Selleks et teie mureküsimus saaks kiire lahenduse, järgige palun alltoodud juhiseid:

Kõikide päringute jaoks hoidke oma ostu tõendamiseks alles kassatšekk ja toote number (IAN 499865_2204).

Toote numbri leiata tüübisildilt, graveeringult, oma kasutusjuhendi tiitellehelt (all vasakul) või toote taga- või allosas olevalt kleebiselt.

Toote toimivusvigade või muude puuduste korral võtke kõigepealt telefoni või e-posti teel ühendust alltoodud teenindusosakonnaga.

Lisades defektsale tootele ostudokumendi (kassatšeki), kirjelduse toote puuduste kohta ja andmed selle kohta, millal need ilmsesid, saate selle tasuta saata teile teadaantud teeninduse aadressile.

● Teenindus

EE **Teenindus Eestis**









Tel: 8000049117

E-posti aadress: owim@lidl.ee



Lietoto piktogrammu saraksts	Lappuse 23
Ievads	Lappuse 23
Paredzētais lietojums	Lappuse 23
Daļu apraksts	Lappuse 23
Tehniskie dati	Lappuse 23
Piegādes komplekts	Lappuse 24
Vispārīgas drošības instrukcijas	Lappuse 24
Pirms lietošanas	Lappuse 25
Lietojumus	Lappuse 25
Spraudņa ievietošana darba apgaismojuma kontaktligzdā	Lappuse 25
Tīrīšana un apkope	Lappuse 26
Utilizācija	Lappuse 26
Garantija un serviss	Lappuse 26
Garantija	Lappuse 26
Rīcība garantijas gadījumā	Lappuse 26
Serviss	Lappuse 27

Lietoto piktogrammu saraksts

	Maiņstrāva/spriegums		CE zīme norāda atbilstību saistošajām ES direktīvām, kas attiecas uz šo produktu.
	Aizsargāts pret puteļiem un šļakatrošs (IP54) LED darba apgaismojums (izņemot strāvas kontaktligzdas)		Savienotājkabeļa garums: 3 m
	Šļakatrošs (tikai strāvas kontaktligzdas)		Izstrādājums ir paredzēts tam, lai izturētu intensīvu mehānisku pārvietošanu
	Aizsardzība pret ūdens strūklu (tikai strāvas kontaktligzdām)		Drošības informācija Lietošanas norādījumi

LED PROŽEKTORS

● Ievads

Apsveicam jūs ar jaunā izstrādājuma iegādi! Jūs esat izvēlējies augstas kvalitātes izstrādājumu. Lietošanas instrukcija ir šī izstrādājuma sastāvdaļa. Tā ietver svarīgas norādes attiecībā uz drošību, lietošanu un uzturēšanu. Pirms izstrādājuma lietošanas iepazīstieties ar visiem lietošanas un drošības norādījumiem. Izmantojiet izstrādājumu tikai tā, kā aprakstīts un atbilstoši tam paredzētajam lietojumam. Ja nododat izstrādājumu citai personai, dodiet līdzī arī visu dokumentāciju.

● Paredzētais lietojums

Šis izstrādājums ir paredzēts izmantošanai * ārpus telpām un nav piemērots izmantošanai komerciālos nolūkos un lietošanai citās ierīcēs.



Tas nav paredzēts mājsaimniecības telpu apgaismošanai.

● Detāļu apraksts

- 1 darba apgaismojums
- 2 statīvs
- 3 spraudnis
- 4 kontaktligzdas vāciņš

- 5 slēdzis
- 6 kontaktligzda
- 7 bloķētājierīce (tikai izstrādājumam HG09756-BS)

● Tehniskie dati

Darba spriegums: 230 V~ 50 Hz
 Kopējais enerģijas patēriņš 43,5 W
 Aizsardzības klase: I
 Kontaktligzda: maks. 2500 W kontaktligzdai (HG09756/HG09756-FR/HG09756-BS/HG09756-DK), maks. 2300 W kontaktligzdai (HG09756-CH)
 Izmēri: apt. 200 x 116 x 200 mm
 Svars: apt. 1620 g
 Projicētais laukums: apt. 200 x 200 mm
 GS sertificēts (izņemot HG09756-FR/HG09756-BS/HG09756-DK/HG09756-CH).

Šis izstrādājums satur "F" klases enerģijas efektīvo gaismas avotu.

Aizsardzības pakāpe:

HG09756

Izstrādājums
 (izņemot kontaktligzdu): IP54¹
 Kontaktligzda: IPX4²

HG09756-FR

Izstrādājums
 (izņemot kontaktligzdu): IP54^{1,3}
 Kontaktligzda: IPX4^{2,4}

HG09756-BS

Izstrādājums

(izņemot kontaktligzdu): IP54^{1,3}

Kontaktligzda: IPX4^{2,5}

HG09756-DK

Izstrādājums

(izņemot kontaktligzdu): IP54^{1,3}

Kontaktligzda: IPX4^{2,4}

HG09756-CH

Izstrādājums

(izņemot kontaktligzdu): IP54¹

Kontaktligzda: IPX5⁶

¹ aizsargāts pret puteļiem / šļakatdrošs

² šļakatdrošs

³ strāvas spraudnis tikai lietošanai telpās

⁴ tikai, ja kontaktligzdas vāciņš ir aizvērts
(nav ievietots strāvas spraudnis)

⁵ tikai, ja kontaktligzdas vāciņš ir aizvērts

⁶ aizsargāts pret ūdens strūklu

● Piegādes komplekts

Uzreiz pēc izpakošanas pārbaudiet, vai ir visas detaļas un vai izstrādājums ir labā stāvoklī.

1 LED darba apgaismojums

1 lietošanas instrukcija



Vispārīgas drošības instrukcijas

PIRMS IZSTRĀDĀJUMA LIETOŠANAS IEPAZĪSTIETIES AR VISU DROŠĪBAS INFORMĀCIJU UN LIETOŠANAS INSTRUKCIJĀM! KAD NODODAT ŠO IZSTRĀDĀJUMU KĀDAM CITAM, IETVERIET ARĪ VISUS DOKUMENTUS!

■ **DZĪVĪBAS APDRAUDĒJUMS UN NEGADĪJUMU RISKS MAZIEM BĒRNIEM!**

Nekad neatstājiet bērnus ar iepakojuma materiālu bez uzraudzības. Iepakojuma materiāls rada nosmakšanas risku. Bērni bieži nepietiekami novērtē briesmas. Vienmēr uzglabājiet izstrādājumu bērniem nepieejamā vietā. Šo izstrādājumu var lietot bērni vecumā no 8 gadiem, kā arī personas ar ierobežotām fiziskām, sensorām vai garīgām

spējām vai personas bez pieredzes un zināšanām, ja vien tās uzrauga vai apmāca, kā droši lietot šo izstrādājumu, un izprot ar to saistītās briesmas. Nav ieteicams ļaut bērniem spēlēties ar šo izstrādājumu. Tīrīšanu un tehnisko apkopi nedrīkst veikt bērni bez uzraudzības.

- **NOSMAKŠANAS BĪSTAMĪBA!** Bērni var norīt nelielas iekļautās detaļas (piem., skrūves) un aizritēt ar tām. Neļaujiet bērniem tuvoties darba vietai montāžas laikā.
- Šis izstrādājums neietver nevienu tādu detaļu, ko varētu remontēt lietotājs. Gala lietotājs nedrīkst nomainīt gaismas diodes.
- Ja LED diodes, sasniedzot darbību beigas, vairs nedarbojas, jānomaina viss izstrādājums.
- Izstrādājuma ārējo elastīgo kabeli vai vadu nevar nomainīt; ja vads ir bojāts, izstrādājums ir jāiznīcina.



Dzīvības apdraudējums elektrošoka dēļ

- Pirms pievienošanas pie strāvas vienmēr pārbaudiet, vai izstrādājums nav bojāts. Nekad nelietojiet izstrādājumu, ja tam ir redzamas bojājumu pazīmes.
- Sargājiet strāvas kabeli no asām malām, mehāniskiem triecieniem un karstām virsmām.
- Pirms tīrīšanas vienmēr atvienojiet strāvas spraudni no kontaktligzdas.
- Ja izstrādājums kādu laiku netiks lietots (piem., brīvdienās), atvienojiet to no strāvas padeves.
- Pirms lietošanas pārbaudiet, vai strāvas tīkla spriegums darba vietā atbilst vajadzīgajam izstrādājuma darbības spriegumam (230 V~ 50 Hz). Ja tas neatbilst, nelietojiet izstrādājumu.
- ▲ **PIESARDZĪGI! APDEGUMU BĪSTAMĪBA!** Lai izvairītos no apdegumiem, pirms pieskaršanās izstrādājumam pārbaudiet, vai tas ir izslēgts un ir atdzisis vismaz 15 min. Izstrādājums var kļūst ļoti karsts.
- Lampas darbības laikā pieejamā virsma ir ļoti karsta.

-  **UGUNSBĪSTAMĪBA!** Novietojiet izstrādājumu tā, lai tas atrastos vismaz viena metra attālumā no apgaismojamā materiāla. Pārmērīgs karstums var izraisīt aizdegšanos.
- Izstrādājums ir piemērots lietošanai tikai ar iebūvēto gaismas diožu vadības aprīkojumu.
- Izstrādājums turpina patērēt nelielu strāvas daudzumu arī tad, ja tas ir izslēgts, bet joprojām ir pievienots strāvas padeves avotam. Lai pilnībā izslēgtu izstrādājumu, atvienojiet spraudni [3] no kontaktligzdas.
- Lai nodrošinātu nepieciešamo aizsardzības pakāpi pret putekļiem/ūdeni, spraudni drīkst savienot tikai ar atbilstošu kontaktligzdu, kurai ir tāds pats IP. Izstrādājumus HG09756-BS/HG09756-DK lietojiet tikai telpās.
- Gaismekļus nedrīkst savienot citu aiz cita.
- Darba apgaismojumu [1] var pakārt vai izmantot uz līdzenas, stabilas virsmas, piemēram, grīdas vai galda.
- Iebūvēto LED moduli un iebūvēto LED draiveri nevar nomainīt.
- Izstrādājumu nedrīkst lietot kā pārnēsājamo gaismekli.

● Pirms lietošanas

Piezīme. Noņemiet visu iepakojumu no izstrādājuma.

- Novietojiet darba apgaismojumu [1] tikai uz stabilas virsmas, kura nav slīpa.
- Pārbaudiet, vai darba apgaismojums ir stabils [1].
- Nostādiet darba apgaismojumu [1] vēlamajā virzienā. Lai to paveiktu, vēlamajā virzienā var būt jānostāda statīvs [2]. Pēc nostādīšanas pārbaudiet, vai darba apgaismojums [1] ir stabils.

● Lietojums

- Iespraudiet spraudni [3] kontaktligzdā.
- Lai ieslēgtu izstrādājumu, nospiediet slēdzi [5] pozīcijā "I" vai "II" (maksimāls spilgtums). **Piezīme.** Ievietojiet spraudni atbilstošajā IPX4 kontaktligzdā tikai tad, ja lietojat izstrādājumu ārpus telpām.

● Spraudņa ievietošana darba apgaismojuma kontaktligzdā

- Atveriet kontaktligzdas vāciņu [4], kas atrodas izstrādājuma aizmugurē.
 - Pievienojiet papildelementu, iespraudot to darba apgaismojuma [1] kontaktligzdā [6] (skatiet attēlu).
 - Aizveriet kontaktligzdas vāciņu [4] (izstrādājumam HG09756-BS).
 - Izstrādājumam HG09756-BS: aizslēdziet ar bloķētājierīci [7].
- Piezīme.** Papildelementam ir jābūt ar ūdensdrošu spraudni. Ūdensdrošiem strāvas tīkla spraudņiem ir pievienots IP44 marķējums.
- Piezīme.** Nepievienojiet ierīces, kuru kopējā izvades strāva pārsniedz 2500 W. Pretējā gadījumā pastāv aizdegšanās risks.

Izstrādājumiem HG09756/HG09756-FR

- Darba apgaismojuma kontaktligzda ir aizsargāta tikai ar IPX4.
- Ievietojiet tikai IPX4 spraudni tikai lietošanai ārpus telpām.
- **ELEKTROŠOKA APDRAUDĒJUMS!** Ja ir izmantots nepareizs spraudnis, izstrādājumā var iekļūt ūdens.

Izstrādājumam HG09756-CH:

- Darba apgaismojuma kontaktligzda ir aizsargāta tikai ar IPX5.
- Ievietojiet tikai IPX5 spraudni tikai lietošanai ārpus telpām.
- **ELEKTROŠOKA APDRAUDĒJUMS!** Ja ir izmantots nepareizs spraudnis, izstrādājumā var iekļūt ūdens.

Izstrādājumam HG09756-BS:

- Darba apgaismojuma kontaktligzda ir aizsargāta tikai ar IPX4.
 - Kontaktligzdu var aizsargāt no ūdens iekļūšanas tikai tad, ja vāciņš ir pilnībā aizvērts. Kontaktligzdas vāciņa [4] bloķētājierīcei [7] ir jābūt noslēgtai.
 - Ja vāciņš ir nepareizi novietots, izstrādājumā var iekļūt ūdens.
- PIESARDZĪGI!** Nekustiniet izstrādājuma strāvas vadu pēc tam, kad strāvas tīkla

spraudnis **3** ir savienots ar kontaktligzdu. Pastāv risks, ka izstrādājums var slīdēt vai pār to var pakļupt.

Izstrādājumam HG09756-DK:

- Kontaktligzda ir aizsargāta ar IPX4 tikai tad, ja vāciņš ir aizvērts.
- Kad ir ievietots spraudnis, kontaktligzdā var iekļūt ūdens.

● Tīrīšana un apkope

- Nekad nemērciet izstrādājumu ūdenī un citos šķidrums. Pretējā gadījumā izstrādājums var tikt bojāts.
- Izņemiet spraudni **3** no kontaktligzdas un ļaujiet izstrādājumam atdzist.
- Izstrādājuma tīrīšanai izmantojiet bezplūksnainu, nedaudz mitru drāniņu un maigu tīrīšanas līdzekli.

● Utilizācija

Iepakojums ražots no videi draudzīgiem materiāliem, kurus varat izmantot vietējās atkritumu pārstrādes iestādēs.



Šķirojot atkritumus, ievērojiet marķējumus uz iepakojuma materiāliem, kas ir apzīmēti ar saīsinājumiem (a) un numuriem (b) ar šādu nozīmi: 1 - 7: plastmasas / 20 - 22: papīrs un kartons / 80 - 98: saistvielas.

Izstrādājums



Informāciju par nolietotā izstrādājuma utilizāciju varat saņemt savā novada vai pilsētas pašvaldībā.



Kad izstrādājums ir nolietots, vides aizsardzības nolūkā neizmetiet to sadzīves atkritumos, bet gan veiciet pienācīgu utilizāciju. Informāciju par atkritumu nodošanas vietām un to darbalaikiem varat saņemt savā pašvaldībā.

● Garantija un serviss

● Garantija

Izstrādājums ir rūpīgi ražots saskaņā ar stingrām kvalitātes prasībām un pirms piegādes atbilstoši pārbaudīts. Ja izstrādājumam ir trūkumi, jums ir likumīgas tiesības iesniegt sūdzības izstrādājuma pārdevējam. Turpmāk sniegtie garantijas nosacījumi neierobežo šīs jūsu likumīgās tiesības.

Izstrādājumam tiek piemērota 3 gadu garantija kopš pirkuma datuma. Garantijas termiņš sākas ar pirkuma izdarīšanas datumu. Lūdzu, uzglabājiet oriģinālo kases čeku drošā vietā. Šis dokuments ir nepieciešams kā pirkuma apliecinājums.

Ja 3 gadu laikā kopš izstrādājuma pirkuma datuma rodas materiāla vai ražošanas trūkums, izstrādājums tiks – pēc mūsu izvēles – bez maksas salabots vai nomainīts. Garantija zaudē spēku, ja izstrādājums ir sabojāts, tiek izmantots vai apkopots nepiemērotā veidā.

Garantijas atlīdzība attiecas uz materiāla vai ražošanas kļūdām. Garantija neattiecas uz izstrādājuma daļām, kas normālos apstākļos ar laiku nolietojas (piemēram, baterijas) vai ir dilstošas daļas, kā arī uz plīstošu daļu bojājumiem (piemēram, slēdži, akumulatori vai daļas, kas ražotas no stikla).

● Rīcība garantijas gadījumā

Lai Jūsu prasība tiktu ātrāk apstrādāta, lūdzu, ievērojiet tālāk sniegtās norādes.

Jebkādu prasību apstrādei kā pirkuma apliecinājumu, lūdzu, uzglabājiet kases čeku un izstrādājuma numuru (IAN 499865_2204).

Izstrādājuma numurs norādīts tipa plāksnītē, gravējumā, lietošanas instrukcijas titullapā (apakšā, kreisajā pusē) vai kā uzlīme iepakojuma aizmugurē vai apakšā.

Ja izstrādājums darbojas kļūdaini vai tam ir citi trūkumi, lūdzu, vispirms sazinieties ar tālāk norādīto servisa daļu pa tālruni vai e-pastu.

Pēc tam izstrādājumu, kam konstatēts defekts, varat nosūtīt bez maksas uz Jums norādīto servisa adresi, pievienojot pirkuma apliecinājumu (kases čeku) un norādi par attiecīgo defektu un tā rašanās laiku.

● **Serviss**

ⓁV **Serviss Latvijā**









Tāl.: 800 05811

E-pasts: owim@lidl.lv



Legende der verwendeten Piktogramme	Seite 29
Einleitung	Seite 29
Bestimmungsgemäße Verwendung	Seite 29
Teilebeschreibung	Seite 29
Technische Daten	Seite 29
Lieferumfang	Seite 30
Allgemeine Sicherheitshinweise	Seite 30
Vor der Inbetriebnahme	Seite 31
Gebrauch	Seite 31
Externes Gerät an die Steckdose des Strahlers anschließen	Seite 31
Reinigung und Pflege	Seite 32
Entsorgung	Seite 32
Garantie und Service	Seite 32
Garantie	Seite 32
Abwicklung im Garantiefall	Seite 33
Service	Seite 33

Legende der verwendeten Piktogramme

	Wechselstrom / -spannung		Das CE-Zeichen bestätigt Konformität mit den für das Produkt zutreffenden EU-Richtlinien.
	Staub- und spritzwassergeschützt (IP54) für LED-Werkstattstrahler (außer Steckdosen)		Länge der Netzleitung: 3 m
	Spritzwassergeschützt (nur Steckdosen)		Produkt ist konzipiert, um starken mechanischen Belastungen zu widerstehen
	Strahlwassergeschützt (nur Steckdosen)		Sicherheitshinweise Handlungsanweisungen

LED-ARBEITSSTRAHLER

● Einleitung

Wir beglückwünschen Sie zum Kauf Ihres neuen Produkts. Sie haben sich damit für ein hochwertiges Produkt entschieden. Die Bedienungsanleitung ist Teil dieses Produkts. Sie enthält wichtige Hinweise für Sicherheit, Gebrauch und Entsorgung. Machen Sie sich vor der Benutzung des Produkts mit allen Bedien- und Sicherheitshinweisen vertraut. Benutzen Sie das Produkt nur wie beschrieben und für die angegebenen Einsatzbereiche. Händigen Sie alle Unterlagen bei Weitergabe des Produkts an Dritte mit aus.

● Bestimmungsgemäße Verwendung

Dieses Produkt ist nur zur Ausleuchtung von *Außenbereichen vorgesehen. Das Produkt ist nicht für den gewerblichen Einsatz oder für andere Einsatzbereiche

bestimmt.



Nicht für die Raumbeleuchtung im Haushalt geeignet.

● Teilebeschreibung

- 1 Strahler
- 2 Standfuß
- 3 Netzstecker
- 4 Steckdosen-Abdeckung
- 5 Schalter
- 6 Steckdose
- 7 Verriegelung (nur HG09756-BS)

● Technische Daten

Betriebsspannung: 230 V~ 50 Hz
 Leistungsaufnahme: 43.5 W
 Schutzklasse: I
 Steckdose: max. 2500 W für die Steckdose (HG09756/ HG09756-FR/ HG09756-BS/ HG09756-DK), max. 2300W für die Steckdose (HG09756-CH)
 Maße: ca. 200 x 116 x 200 mm
 Gewicht: ca. 1620 g
 Projektionsfläche: ca. 200 x 200 mm
 GS-zertifiziert (nicht für HG09756-FR/ HG09756-BS/ HG09756-DK/ HG09756-CH).

Dieses Produkt enthält eine Lichtquelle der Energieeffizienzklasse „F“.

Schutzgrad:

HG09756

Produkt (Steckdose ausgenommen): IP54¹
 Steckdose: IPX4²

HG09756-FR

Produkt (Steckdose ausgenommen): IP54^{1,3}
Steckdose: IPX4^{2,4}

HG09756-BS

Produkt (Steckdose ausgenommen): IP54^{1,3}
Steckdose: IPX4^{2,5}

HG09756-DK

Produkt (Steckdose ausgenommen): IP54^{1,3}
Steckdose: IPX4^{2,4}

HG09756-CH

Produkt (Steckdose ausgenommen): IP54¹
Steckdose: IPX5⁶

¹ Staubschutz/Spritzschutz

² Spritzschutz

³ Netzstecker nur zur Verwendung im Innenbereich

⁴ Nur bei geschlossener Steckdosen-Abdeckung (ohne eingesteckten Netzstecker)

⁵ Nur bei geschlossener Steckdosen-Abdeckung

⁶ Strahlwassergeschützt

● Lieferumfang

Kontrollieren Sie unmittelbar nach dem Auspacken immer den Lieferumfang auf Vollständigkeit sowie den einwandfreien Zustand des Produkts.

1 LED-Werkstatt-Scheinwerfer

1 Bedienungsanleitung



Allgemeine Sicherheitshinweise

MACHEN SIE SICH VOR DER ERSTEN BENUTZUNG DES PRODUKTS MIT ALLEN BEDIENUND SICHERHEITSHINWEISEN VERTRAUT! HÄNDIGEN SIE ALLE UNTERLAGEN BEI WEITERGABE DES PRODUKTS AN DRITTE EBENFALLS MIT AUS!



LEBENS- UND UNFALLGEFAHR FÜR KLEINKINDER UND KINDER!

Lassen Sie Kinder niemals unbeaufsichtigt mit dem Verpackungsmaterial. Es besteht Erstickungsgefahr durch Verpackungsmaterial. Kinder unterschätzen häufig die Gefahren. Halten Sie Kinder stets vom Produkt fern.

- Dieses Produkt kann von Kindern ab 8 Jahren und darüber sowie von Personen mit verringerten physischen, sensorischen oder mentalen Fähigkeiten oder Mangel an Erfahrung und Wissen benutzt werden, wenn sie beaufsichtigt oder bezüglich des sicheren Gebrauchs des Produkts unterwiesen wurden und die daraus resultierenden Gefahren verstehen. Kinder dürfen nicht mit dem Produkt spielen. Reinigung und Benutzerwartung dürfen nicht von Kindern ohne Beaufsichtigung durchgeführt werden.
- **ERSTICKUNGSGEFAHR!** Kinder können mitgelieferte Kleinteile (z. B. Schrauben) verschlucken und daran ersticken. Halten Sie Kinder während der Montage vom Arbeitsbereich fern.
- Dieses Produkt enthält keine Teile, die vom Verbraucher gewartet werden können. Die LEDs können nicht durch den Benutzer ausgetauscht werden.
- Sollten die LEDs am Ende ihrer Lebensdauer ausfallen, muss das ganze Produkt ersetzt werden.
- Das äußere flexible Kabel dieses Produkts kann nicht ersetzt werden; wenn das Kabel beschädigt ist, muss das Produkt entsorgt werden.



Lebensgefahr durch elektrischen Schlag

- Überprüfen Sie vor jedem Netzanschluss das Produkt auf etwaige Beschädigungen. Benutzen Sie das Produkt niemals, wenn Sie irgendwelche Beschädigungen feststellen.
- Schützen Sie die Netzleitung vor scharfen Kanten, mechanischen Belastungen und heißen Oberflächen.
- Ziehen Sie vor der der Reinigung die Netzanschlussleitung aus der Steckdose.
- Trennen Sie das Produkt vom Stromnetz, wenn Sie es längere Zeit nicht verwenden (z. B. Urlaub).
- Vergewissern Sie sich, dass die vorhandene Netzspannung mit der benötigten Betriebsspannung des Produkts übereinstimmt (230 V~ 50 Hz), bevor Sie es verwenden.

Verwenden Sie das Produkt nicht, wenn dies nicht der Fall ist.

⚠ VORSICHT!

VERBRENNUNGSGEFAHR! Stellen Sie sicher, dass das Produkt ausgeschaltet und mindestens 15 Min. abgekühlt ist, bevor Sie es berühren. Das Produkt kann eine große Hitze entwickeln.

- Die gesamte Produktoberfläche wird während des Betriebs sehr heiß.



BRANDGEFAHR! Platzieren Sie das Produkt in einer Entfernung von mindestens 1,0 m zu angestrahlt.

- Materialien. Eine übermäßige Wärmeentwicklung kann zu Brandentwicklung führen.
- Das Produkt ist nur mit dem eingebauten LED-Vorschaltgerät zu verwenden.
- Das Produkt nimmt auch dann noch eine geringe Leistung auf, wenn das Produkt zwar ausgeschaltet ist, aber mit der Stromversorgung verbunden ist. Zum vollständigen Ausschalten entfernen Sie den Netzstecker **3** aus der Steckdose.
- Der Stecker kann nur mit einer entsprechenden Steckdose mit dem gleichen Schutzgrad (IP) verbunden werden, um den Schutzgrad gegen Staub/Wasser aufrecht zu erhalten. Der Netzstecker von HG09756-BS/ HG09756-DK eignet sich nur für den Gebrauch im Innenraum.
- Leuchten dürfen nicht nacheinander angeschlossen werden.
- Sie können den Strahler **1** entweder aufhängen oder auf einer ebenen, stabilen Oberfläche, z. B. Boden oder Tisch, aufstellen.
- Das eingebaute LED-Modul und der eingebaute LED-Treiber können nicht ausgetauscht werden.
- Das Produkt darf nicht als Handlampe verwendet werden.

● **Vor der Inbetriebnahme**

Hinweis: Entfernen Sie sämtliches Verpackungsmaterial vom Produkt.

- Stellen Sie den Strahler **1** nur auf eine ebene, stabile Oberfläche.
- Überprüfen Sie die Stabilität des Strahlers **1**.
- Richten Sie den Strahler **1** in die gewünschte Richtung aus, indem Sie den Standfuß **2** in die gewünschte Richtung ausrichten. Überprüfen Sie nach der Ausrichtung den festen Stand des Strahlers **1**.

● **Gebrauch**

- Stecken Sie den Netzstecker **3** in die Steckdose.
- Drücken Sie den Schalter **5** in die Position I oder II (max. Helligkeit), um das Produkt einzuschalten.

Hinweis: Stecken Sie den Netzstecker nur in die entsprechende IPX4-Steckdose, wenn Sie das Produkt im Außenbereich verwenden.

● **Externes Gerät an die Steckdose des Strahlers anschließen**

- Öffnen Sie die Steckdosen-Abdeckung **4** auf der Produktrückseite.
- Schließen Sie, falls gewünscht, ein weiteres Gerät an (s. Abb.), indem Sie dessen Netzstecker in die Steckdose **6** des Strahlers **1** stecken.
- Schließen Sie die Steckdosen-Abdeckung **4** (für HG09756-BS).
- Für HG09756-BS: Schließen Sie die Verriegelung **7**.

Hinweis: Vergewissern Sie sich, dass das angeschlossene Gerät über einen wasserdichten Netzstecker verfügt. Wasserdichte Netzstecker sind immer mit „IP44“ gekennzeichnet.

Hinweis: Schließen Sie kein Gerät mit einer Gesamtleistung > 2500 W an. Ansonsten besteht Brandgefahr!

Für HG09756/ HG09756-FR:

- Die Steckdose des Strahlers ist nur IPX4-geschützt.
- Stecken Sie nur den entsprechenden IPX4-Stecker für den Außenbereich ein.
- **STROMSCHLAGGEFAHR!** Wasser kann in das Produkt eindringen, wenn der falsche Stecker verwendet wird.

Für HG09756-CH:

- Die Steckdose ist nur IPX5-geschützt.
- Stecken Sie nur den entsprechenden IPX5-Stecker für den Außenbereich ein.
- **STROMSCHLAGGEFAHR!** Wasser kann in das Produkt eindringen, wenn der falsche Stecker verwendet wird.

Für HG09756-BS:

- Die Steckdose ist nur IPX4-geschützt.
- Die Steckdose kann nur vor Wasser geschützt werden, wenn die Abdeckung vollständig geschlossen ist. Stellen Sie sicher, dass die Verriegelung **7** der Steckdosen-Abdeckung **4** verriegelt ist.
- Wasser kann in das Produkt eindringen, wenn die Abdeckung nicht richtig geschlossen ist.
VORSICHT: Bewegen Sie das Netzkabel des Produkts nicht, nachdem Sie den Netzstecker **3** an eine Steckdose angeschlossen haben. Es besteht die Gefahr, dass das Produkt verrutscht oder umkippt.

Für HG09756-DK:

- Die Steckdose ist nur IPX4-geschützt, wenn die Abdeckung geschlossen ist.
- Bei eingestecktem Stecker könnte Wasser in die Steckdose gelangen.

● Reinigung und Pflege

- Tauchen Sie das Produkt niemals in Wasser oder in andere Flüssigkeiten. Andernfalls kann das Produkt beschädigt werden.
- Ziehen Sie den Netzstecker **3** aus der Steckdose und lassen Sie das Produkt abkühlen!

- Reinigen Sie das Produkt mit einem fusselfreien, leicht angefeuchteten Tuch und mildem Reinigungsmittel.

● Entsorgung

Die Verpackung besteht aus umweltfreundlichen Materialien, die Sie über die örtlichen Recyclingstellen entsorgen können.



Beachten Sie die Kennzeichnung der Verpackungsmaterialien bei der Abfalltrennung, diese sind gekennzeichnet mit Abkürzungen (a) und Nummern (b) mit folgender Bedeutung: 1 - 7: Kunststoffe / 20 - 22: Papier und Pappe / 80 - 98: Verbundstoffe.

Produkt:



Möglichkeiten zur Entsorgung des ausgedienten Produkts erfahren Sie bei Ihrer Gemeinde- oder Stadtverwaltung.



Werfen Sie Ihr Produkt, wenn es ausgedient hat, im Interesse des Umweltschutzes nicht in den Hausmüll, sondern führen Sie es einer fachgerechten Entsorgung zu. Über Sammelstellen und deren Öffnungszeiten können Sie sich bei Ihrer zuständigen Verwaltung informieren.

● Garantie und Service

● Garantie

Das Produkt wurde nach strengen Qualitätsrichtlinien hergestellt und vor der Auslieferung sorgfältig geprüft. Im Falle von Material- oder Herstellungsfehlern haben Sie gegenüber dem Verkäufer des Produkts gesetzliche Rechte. Ihre gesetzlichen Rechte werden in keiner Weise durch unsere unten aufgeführte Garantie eingeschränkt.

Die Garantie für dieses Produkt beträgt 3 Jahre ab Kaufdatum. Die Garantiezeit beginnt mit dem Kaufdatum. Bewahren Sie den Originalkaufbeleg an einem sicheren Ort auf, da dieses Dokument als Nachweis des Kaufs erforderlich ist.

Alle Schäden oder Mängel, die bereits zum Zeitpunkt des Kaufs vorhanden sind, müssen unverzüglich nach dem Auspacken des Produkts gemeldet werden.

Sollte das Produkt innerhalb von 3 Jahren ab Kaufdatum einen Material- oder Herstellungsfehler aufweisen, werden wir es – nach unserer Wahl – kostenlos für Sie reparieren oder ersetzen.

Die Garantiezeit verlängert sich durch einen stattgegebenen Gewährleistungsanspruch nicht. Dies gilt auch für ersetzte und reparierte Teile.

Diese Garantie erlischt, wenn das Produkt beschädigt oder unsachgemäß verwendet oder gewartet wurde.

Die Garantie deckt Material- und Herstellungsfehler ab. Diese Garantie erstreckt sich weder auf Produktteile, die normalem Verschleiß unterliegen, und somit als Verschleißteile gelten (z. B. Batterien, Akkus, Schläuche, Farbpatronen), noch auf Schäden an zerbrechlichen Teilen, z. B. Schalter oder Teile aus Glas.

● Abwicklung im Garantiefall

Um eine schnelle Bearbeitung Ihres Anspruchs zu gewährleisten, beachten Sie die folgenden Hinweise:

Halten Sie den Originalkaufbeleg und die Artikelnummer (IAN 499865_2204) als Nachweis für den Kauf bereit.

Sie finden die Artikelnummer auf dem Typenschild, einer Gravur auf dem Produkt, der Startseite der Bedienungsanleitung (unten links) oder als Aufkleber auf der Rück- oder Unterseite des Produkts.

Sollten Funktionsfehler oder sonstige Mängel auftreten, wenden Sie sich zunächst telefonisch oder per E-Mail an die unten aufgeführte Serviceabteilung.

Sobald das Produkt als defekt erfasst wurde, können Sie es kostenlos an die Ihnen mitgeteilte Service-Anschrift zurücksenden. Stellen Sie sicher, dass Sie den Originalkaufbeleg (Kassenbon) sowie eine kurze, schriftliche Beschreibung beilegen, in der die Einzelheiten des Defekts und der Zeitpunkt des Auftretens dargelegt sind.

● Service

DE Service Deutschland

Tel.: 0800 5435 111

E-Mail: owim@lidl.de

AT Service Österreich

Tel.: 0800 292726

E-Mail: owim@lidl.at

CH Service Schweiz

Tel.: 0800562153

E-Mail: owim@lidl.ch



OWIM GmbH & Co. KG

Stiftsbergstraße 1
74167 Neckarsulm
GERMANY

Model No.: HG09756 / HG09756-FR

Version: 10/2022

IAN 499865_2204

