

No: 1157

KINDER-SITZGARNITUR

DE AT CH

KINDER-SITZGARNITUR

Gebrauchsanleitung

FR CH

TABLE-BANC ENFANT

Mode d'emploi

IT CH

TAVOLO CON PANCHE PER BAMBINI

Istruzioni per l'uso

GB

KIDS' PICNIC TABLE

Instructions for use

IAN 435270_2304

DE AT CH
FR IT GB

Sie benötigen:
 Vous avez besoin:
 Avrai bisogno:
 You will need:

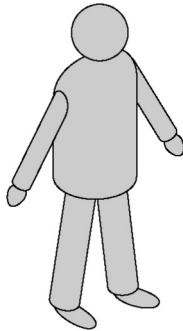

1 Pers.

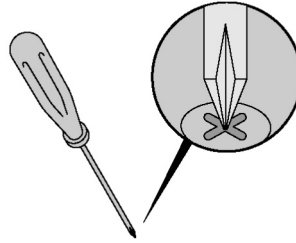

Teile:
 Les pièces:
 Parti:
 Parts:

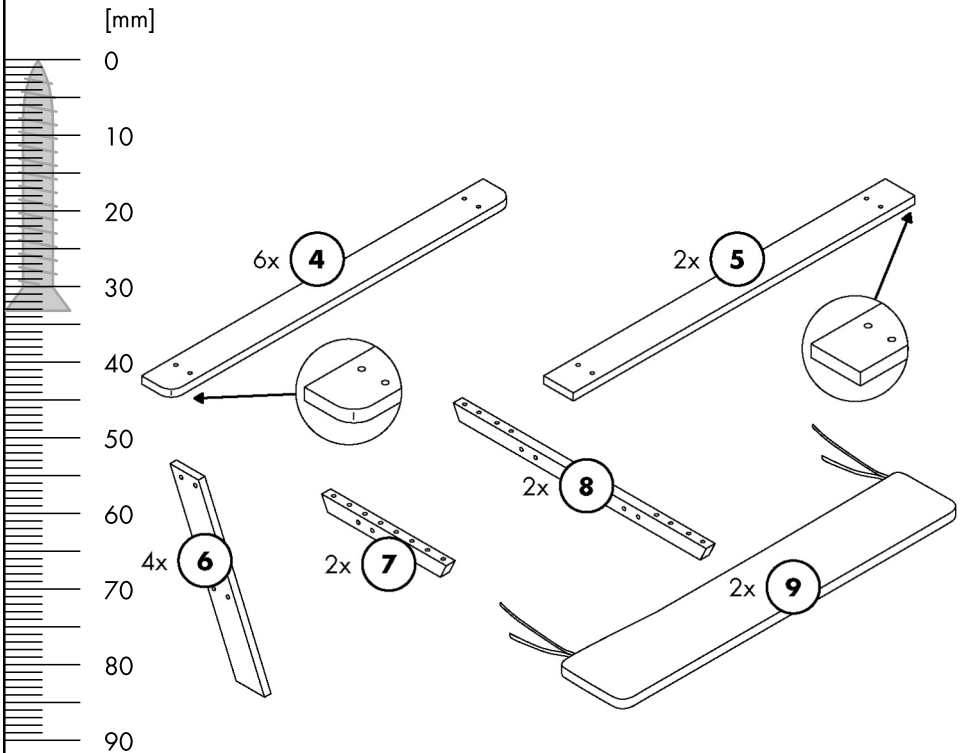
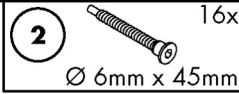

DE / AT / CH	Bedienungs- und Sicherheitshinweise	Seite	4
FR / CH	Instructions de fonctionnement et de sécurité	Page	6
IT / CH	Indicazioni per l'uso e per la sicurezza	Pagina	8
GB	Operation and Safety Notes	Page	10

WICHTIG! FÜR DIE SPÄTERE BEZUGNAHME AUFBEWAHREN. BITTE SORGFÄLTIG LESEN.

Aufbauanleitung

Mit diesem Artikel aus Massivholz haben Sie ein hochwertiges Produkt erworben. Vor dem Zusammenbau empfehlen wir, die Aufbauanleitung sorgfältig zu lesen, um eine reibungslose Montage zu gewährleisten.

Vor Beginn der Montage bitte die Vollständigkeit aller mitgelieferten Teile überprüfen. Beim Aufbau darauf achten, dass alle Teile zuerst lose miteinander verbunden werden und erst am Ende festgezogen werden.

Sicherheitshinweise

WARNUNG!

Verschlucken- und Erstickungsgefahr!

Wenn Kinder mit der Verpackung oder mit Kleinteilen spielen, können sie diese verschlucken und daran ersticken!

- Lassen Sie Kinder nicht mit der Verpackungsfolie spielen.
- Halten Sie Kinder fern, wenn Sie den Spieltisch aus der Verpackung nehmen und montieren.
- Lassen Sie den Spieltisch von einem Erwachsenen auspacken und montieren.
- Sie sollten sofort die gesamte Originalverpackung beseitigen.

WARNUNG!

Sitzmöbel für Kinder, die unter einem Fenster stehen, können dem Kind als Stufe dienen und dazu führen, dass das Kind aus dem Fenster stürzt.

WARNUNG!

Es ist darauf zu achten, dass das Produkt nicht in der Nähe von offenem Feuer oder anderen starken Hitzequellen aufgestellt ist.

WARNUNG!

Das Möbelstück nicht in der Nähe eines anderen Produkts aufstellen, das eine äußere Erstickungs- oder Strangulationsgefahr darstellen könnte, z. B. Schnüre, Rollo-, Gardinenschnüre oder Ähnliches.

Sicherheitshinweise

- Die Montage muss ohne Kinder stattfinden.
- Der Artikel ist nicht zu verwenden, wenn Schrauben oder Teile fehlen oder beschädigt sind.
- Verletzungsgefahr! Beschädigte oder falsch montierte Teile können die Sicherheit und Funktion des Produkts beeinträchtigen.
- Empfohlen für Kinder von 2-7 Jahren.
- Wenn die Kinder-Sitzgarnitur durch Erwachsene aufgebaut wird, sollten Sie sofort die gesamte Originalverpackung beseitigen, da sich Kinder an mitgelieferter Folienverpackung gefährden könnten (Erstickungsgefahr!)
- Erklären Sie den Kindern den richtigen Umgang mit der Kinder-Sitzgarnitur und lassen Sie sie während des Spielens niemals unbeaufsichtigt.

- Prüfen Sie die Holzteile der Kinder-Sitzgarnitur von Zeit zu Zeit auf abgenutzte oder kaputte Stellen, um diese mit Schleifpapier wieder zu glätten.
- Montage der Kinder-Sitzgarnitur auf möglichst ebenen Untergrund mit freiem Umfeld.
- Die Sitzflächen der Kinder-Sitzgarnitur mit maximal 100 kg belastbar.

ACHTUNG!

Die Montage darf nur von Erwachsenen durchgeführt werden.

Für den Zusammenbau bitte den beiliegenden Inbusschlüssel verwenden und einen Schraubenzieher.

Hinweis

Die Ausführung des Produkts entspricht DIN EN 17191:2019-07.

Wartungshinweise

Im Gebrauch sollten Schrauben ab und zu nachgezogen werden, so dass alles fest sitzt und nichts wackelt. Das Produkt besteht aus Massivholz.

Bei einem Naturprodukt aus Holz sind Unregelmäßigkeiten in Farbe und Struktur charakteristisch und stellen keinen Mangel dar. Durch längere Wärmepereoden können Trockenrisse entstehen, die durch den Hersteller nicht zu vermeiden sind.

Das Holz der Sitzgarnitur ist mit einer umweltfreundlichen speichel- und schweißechten Lasur auf Wasserbasis behandelt und somit nur bedingt wetterfest. Zur Vermeidung von Verwitterungen und Stockflecken wird daher empfohlen, das Holz mit einer dafür bestimmten Holzlasur nachzubehandeln, was jährlich wiederholt werden sollte.

Für die Einlagerung im Winter empfehlen wir einen trockenen Platz mit Luftzirkulation.

Entsorgung

Verpackungen sowie ausgediente Produkte bitte bei regionalen Recyclinghöfen abgeben.

Garantie

Sie erhalten auf dieses Gerät 3 Jahre Garantie ab Kaufdatum.

Die Garantiefrist beginnt mit dem Kaufdatum. Bitte bewahren Sie den Original Kassenbon gut auf. Dieser wird als Nachweis für den Kauf benötigt. Tritt innerhalb von drei Jahren ab dem Kaufdatum dieses Produkts ein Material- oder Fabrikationsfehler auf, wird das Produkt von uns – nach unserer Wahl – für Sie kostenlos repariert, ersetzt oder der Kaufpreis erstattet. Diese Garantieleistung setzt voraus, dass innerhalb der Drei-Jahres-Frist das defekte Gerät und der Kassenbon vorgelegt und schriftlich kurz beschrieben wird, worin der Mangel besteht und wann er aufgetreten ist.

Wenn der Defekt von unserer Garantie gedeckt ist, erhalten Sie das reparierte oder ein neues Produkt zurück. Mit Reparatur oder Austausch des Produkts beginnt kein neuer Garantiezeitraum.

Service

Dieses Produkt unterliegt einer strengen Qualitätssicherung. Sollte dennoch ein Mangel auftreten, so bitten wir um Kontaktaufnahme mit unserem Kundendienst.

Qsource GmbH, Auguste-Baur-Str. 1, D-22587 Hamburg,

Tel.: 0049/40/87932653, Fax: 0049/40/87932637,

E-Mail: service@qsource.de

Sie erreichen uns Montag – Freitag von 8.00 – 16.00 Uhr.

IMPORTANT! CONSERVER POUR RÉFÉRENCE FUTURE. LISEZ ATTENTIVEMENT S'IL VOUS PLAÎT.

Guide d'utilisation

Avec cet article en bois massif, vous avez opté pour un produit de qualité élevée. Veuillez attentivement lire les instructions de montage avant de commencer à travailler et contrôler si les éléments livrés sont au complet. Au début des travaux, veillez à n'assembler les éléments que provisoirement. Ils doivent alors être serrés définitivement une fois que tout sera bien à sa place.

Conseils de prudence

AVERTISSEMENT!

Cas d'ingestion et de risque d'étouffement!

- Si les enfants jouent avec l' emballage ou avec des petites pièces, ils peuvent les avaler et les étouffer!
- Ne laissez pas les enfants jouer avec le papier d' emballage.
- Eloignez les Enfants, si Vous la Table de jeu de l'Emballage et de le monter.
- Faites déballer et assembler la table de jeu par un ADULTE.
- Vous devriez enlever tout l' emballage d' origine immédiatement.

AVERTISSEMENT!

Les sièges pour enfants placés sous une fenêtre peuvent servir de marche à l' enfant et faire tomber l' enfant par la fenêtre.

AVERTISSEMENT!

Assurez-vous que le Produit n'est pas à Proximité d'une flamme nue ou autres sources de Chaleur, d'électricité.

AVERTISSEMENT!

Ne pas placer le meuble à proximité d' un autre produit susceptible de présenter un risque extérieur d' étouffement ou d' étranglement, par exemple des cordes, des stores, des rideaux ou d' autres éléments similaires.

Consignes de sécurité

- Le montage doit avoir lieu sans enfants.
- L'article ne doit pas être utilisé lorsque des vis ou des pièces manquent ou sont endommagées.
- Risque de blessure_! Les pièces endommagées ou mal montées peuvent altérer la sécurité et le fonctionnement du produit.
- Recommandé pour les enfants de 2 à 7 ans.
- Vous, en qualité de personne adulte procédant à l'assemblage des éléments, devrez ranger tout de suite l' emballage de livraison afin de protéger les enfants qui jouent avec le film d' emballage contre tout risque d' accident (risque d' étouffement).
- Veuillez expliquer aux enfants comment utiliser correctement leurs chaises et soyez toujours à proximité d' eux lorsqu' ils jouent avec.

- Contrôlez de temps en temps le bois des chaises pour éviter qu'il soit endommagé ou devenu rugueux ; passez-y un coup d'abrasif pour lisser les endroits au cas où.
- Si possible, procédez au montage de l'ensemble de chaises pour enfants sur un support le plus plan possible et veillez à disposer d'assez de place autour de vous.
- Les surfaces d'assise des chaises pour enfants peuvent être chargées de 100 kg au maximum.

ATTENTION !

Le montage doit exclusivement être exécuté par des personnes adultes.
Veuillez utiliser à cet effet la clé mâle à six pans fournie ainsi qu'un tournevis.

Remarque

La Version de l'appareil est conforme à la norme DIN EN 17191:2019-07.

Maintenance

Pendant l'utilisation du produit, les vis doivent être serrées de temps en temps afin de s'assurer que tout est bien fixé et que rien n'est lâche.

Le produit est en bois massif. Les irrégularités de couleur et de structure sont caractéristiques d'un produit naturel en bois et ne constituent pas un défaut. De longues périodes de temps chaud peuvent provoquer des fissures de séchage, que le fabricant ne peut éviter.

Le bois de la disposition des sièges est traité avec un revêtement à base d'eau respectueux de l'environnement et résistant à la transpiration, et n'est donc que semi-résistant aux intempéries. Pour éviter les intempéries et la formation de moisissures, il est recommandé de traiter le bois avec une teinture à bois appropriée et de répéter le processus chaque année.

Nous recommandons un endroit sec avec une circulation d'air suffisante pour le stockage en hiver.

Elimination

Éliminez les emballages et les produits que vous ne désirez plus utiliser auprès des déchetteries avec tri sélectif.

Garantie

Cet appareil est garanti 3 ans à compter de la date d'achat.

La période de garantie commence à la date d'achat. Veuillez conserver le reçu original en lieu sûr. Ceci est requis comme preuve d'achat. Si un défaut matériel ou de fabrication survient dans les trois ans à compter de la date d'achat de ce produit, nous réparerons gratuitement le produit pour vous, le remplacerons ou rembourserons le prix d'achat. Cette garantie exige que l'appareil défectueux et le reçu soient présentés dans le délai de trois ans et qu'une brève description écrite soit donnée de la nature du défaut et quand il s'est produit.

Si le défaut est couvert par notre garantie, vous recevrez le produit réparé ou un nouveau produit. La réparation ou le remplacement du produit ne fait pas démarrer une nouvelle période de garantie.

Service

Ce produit est soumis à une assurance qualité stricte. Si un défaut devait néanmoins survenir, nous vous prions de contacter notre service client.

Qsource GmbH, Auguste-Baur-Str. 1, D-22587 Hambourg,
Tél. : 0049/40/87932653, fax : 0049/40/87932637, e-mail : service@qsource.de

Vous pouvez nous joindre du lundi au vendredi de 8 h à 16 h.

IMPORTANTE! CONSERVA PER RIFERIMENTO FUTURO. SI PREGA DI LEGGERE CON ATTENZIONE.

Istruzioni di montaggio

Complimenti per l'acquisto di questo articolo in legno massello, un prodotto di alta qualità. Prima dell'assemblaggio consigliamo di leggere attentamente le istruzioni di montaggio per assicurare un montaggio senza problemi.

Prima di iniziare il montaggio si deve verificare la completezza di tutti i componenti forniti. Il montaggio si deve eseguire assemblando prima tutte le parti senza serrarle subito e di stringerle poi tutte alla fine.

Consigli di prudenza

Attenzione!

Rischio di ingestione e soffocamento.

Quando i bambini giocano con la confezione o con le piccole parti, possono ingoiarle e soffocarle!

- Non lasciare che i bambini giochino con la pellicola.
- Tenere lontani i bambini quando togliete il tavolino dalla confezione e lo assemblate.
- Lasciate che un ADULTO Disfi e monti il tavolo da gioco.
- Rimuovere immediatamente l'intera confezione originale.

Attenzione!

I mobili per bambini che si trovano sotto una finestra possono servire da scalino per il bambino e far cadere il bambino dalla finestra.

Attenzione!

Si deve fare attenzione a non collocare il prodotto in prossimità di un incendio aperto o di altre fonti di calore gravi.

Attenzione!

Non posizionare il mobile in prossimità di un altro prodotto che possa presentare un rischio di soffocamento o strangolamento esterno, ad esempio corde, cordoni a rotelle, tendine o simili.

Smaltimento

Il materiale d'imballaggio e i prodotti inservibili si devono consegnare presso i centri di raccolta locali per materiali riciclabili.

Istruzioni per la sicurezza

- Il montaggio si deve eseguire senza i bambini.
- Non utilizzare l'articolo se ci sono viti o particolari mancanti o danneggiati.
- Pericolo di lesioni! I componenti danneggiati o montati erroneamente possono pregiudicare la sicurezza e il funzionamento del prodotto.
- Consigliato per bambini di età compresa tra 2 e 7 anni.
- Se il sedile per bambini viene montato da persone adulte, si dovrebbe subito mettere da parte tutto l'imballo originale, perché i bambini potrebbero mettersi in pericolo con la pellicola fornita con l'imballo (pericolo di soffocamento!)

- Spiegare ai bambini il corretto uso del sedile e non lasciarli mai da soli mentre giocano.
- Di tanto in tanto controllare le parti di legno del sedile per accertare se ci sono parti usurate o rotte ed eventualmente lisciarle con della carta abrasiva.
- Montaggio del sedile possibilmente su terreno piano in campo libero.
- Le superfici del sedile su cui si seggono i bambini si possono sollecitare con un peso max. di 100 kg.

ATTENZIONE!

Il montaggio deve essere eseguito esclusivamente da adulti.

Per l'assemblaggio si consiglia di utilizzare la chiave esagonale in dotazione e un giravite.

Nota!

La progettazione del prodotto è DIN EN 17191: 2019-07.

Manutenzione

Durante l'uso del prodotto le viti devono essere serrate di tanto in tanto per garantire che tutto sia fissato saldamente e che nulla sia allentato.

Il prodotto è realizzato in legno massello. Le irregolarità nel colore e nella struttura sono caratteristiche di un prodotto naturale in legno e non costituiscono un difetto. Lunghi periodi di tempo caldo possono causare crepe da essiccazione, che il produttore non può evitare.

Il legno della disposizione dei posti a sedere è trattato con un rivestimento ecologico a base d'acqua a prova di saliva e sudore, ed è quindi solo semi-resistente alle intemperie. Per prevenire l'erosione e la formazione di muffe si consiglia di trattare il legno con un colorante appropriato e di ripetere il processo una volta all'anno.

Si consiglia un luogo asciutto con sufficiente circolazione d'aria per lo stoccaggio in inverno.

Nota!

Questo prodotto viene sottoposto a severi controlli di qualità. Se nonostante l'uso appropriato dell'articolo si riscontra un difetto, si prega di contattare il nostro centro di assistenza clienti. Per poter ottenere un'evasione entro i termini della garanzia è assolutamente necessario conservare la prova di acquisto.

Garanzia

Questo dispositivo viene fornito con una garanzia di 3 anni dalla data di acquisto.

Il periodo di garanzia inizia dalla data di acquisto. Si prega di conservare la ricevuta originale al sicuro.

Questo è richiesto come prova di acquisto. Se si verifica un difetto di materiale o di fabbricazione entro tre anni dalla data di acquisto di questo prodotto, provvederemo, a nostra discrezione, alla riparazione gratuita del prodotto, alla sostituzione o al rimborso del prezzo di acquisto. Tale garanzia prevede che il dispositivo difettoso e lo scontrino siano presentati entro il termine di tre anni e che venga fornita una breve descrizione scritta della natura del difetto e del momento in cui si è manifestato.

Se il difetto è coperto dalla nostra garanzia, riceverai il prodotto riparato o un nuovo prodotto. La riparazione o la sostituzione del prodotto non dà inizio a un nuovo periodo di garanzia.

Servizio

Questo prodotto è soggetto a una rigorosa garanzia di qualità. Qualora si verificasse comunque un difetto, vi preghiamo di contattare il nostro servizio clienti.

Qsource GmbH, Auguste-Baur-Str. 1, D-22587 Amburgo,

Tel.: 0049/40/87932653, fax: 0049/40/87932637, e-mail: service@qsource.de

Puoi raggiungerci dal lunedì al venerdì dalle 8:00 alle 16:00.

IMPORTANT! KEEP FOR FUTURE REFERENCE. PLEASE READ CAREFULLY.

Assembly instructions

With the purchase of this solid wood item you have acquired a high quality product. Prior to the assembly, we recommend that you read the instructions carefully to ensure a trouble-free construction. Before you begin the assembly, please check the completeness of all parts supplied. During the assembly make sure that all parts are initially loosely connected to each other and only tighten their connections when the assembly is completed.

Safety instructions

WARNING!

Ingestion and choking hazard!

If children play with the packaging or with small parts, they can swallow them and suffocate them!

- Do not let children play with the packaging film.
- Keep children away when you remove the play table from the packaging and assemble it.
- Let the game table unpacked and mounted by an adult.
- You should immediately remove the entire original packaging.

WARNING!

Seating for children under a window can serve as a step for the child and cause the child to fall out of the window.

WARNING!

Care must be taken that the product is not placed near open fire or other strong heat sources.

WARNING!

The piece of furniture in the vicinity of another product that could present an external Choking or Strangulation, e.g. strings, blind, curtain cords or the like.

Safety instructions

- Installation must be done without children.
- The article is not to be used if screws or other parts are missing or damaged.
- Danger of injury! Damaged or incorrectly installed parts can affect the safety and functionality of the product.
- Recommended for children of 2-7 in age
- If the children's seating arrangement is assembled by adults, they should immediately dispose of the entire original packaging, since the foil packaging poses a hazard for children (danger of suffocation!).
- Teach the children how to properly use the children's seating arrangement and never leave it unattended while they are playing.
- Check the wooden parts of the children's seating arrangement from time to time for worn or broken places and smooth them again with sandpaper.

- Perform the assembly of the children's seating arrangement on a level as possible base-surface within a spacious environment.
- The seating surfaces of the children's seating arrangement can withstand a load of a maximum of 100kg.

CAUTION!

The assembly may only be executed by adults.

Please use the provided Allen wrench and a screwdriver for the assembly.

Note

The design of the product complies with DIN EN 17191:2019-07.

Maintenance instructions

During the use of the product the screws should be tightened from time to time in order to ensure that everything is fixed firmly and nothing is loose.

The product is made of solid wood. Irregularities in color and structure are characteristic of a natural product made of wood and do not constitute a defect. Long periods of warm weather can cause drying cracks, which the manufacturer cannot avoid.

The wood of the seating arrangement is treated with an environmentally friendly water-based saliva and sweat-proof coating, and is therefore only semi-weatherproof. To prevent weathering and mildew formation it is recommended to treat the wood with an appropriate wood stain, and to repeat the process annually.

We recommend a dry place with sufficient air circulation for storage in the winter.

Disposal

Please dispose of the packaging and disused products at local recycling centres.

Guarantee

This device comes with a 3-year guarantee from the date of purchase.

The warranty period begins on the date of purchase. Please keep the original receipt safe. This is required as proof of purchase. If a material or manufacturing defect occurs within three years from the date of purchase of this product, we will – at our option – repair the product for you free of charge, replace it or refund the purchase price. This guarantee requires that the defective device and the receipt are presented within the three-year period and that a brief written description is given of the nature of the defect and when it occurred.

If the defect is covered by our warranty, you will receive the repaired product or a new product.

Repairing or replacing the product does not start a new warranty period.

Service

This product is subject to strict quality assurance. Should a defect nevertheless occur, we ask that you contact our customer service.

Qsource GmbH, Auguste-Baur-Str. 1, D-22587 Hamburg,

Tel.: 0049/40/87932653, fax: 0049/40/87932637,

e-mail: service@qsource.de

You can reach us Monday to Friday from 8 a.m. to 4 p.m.

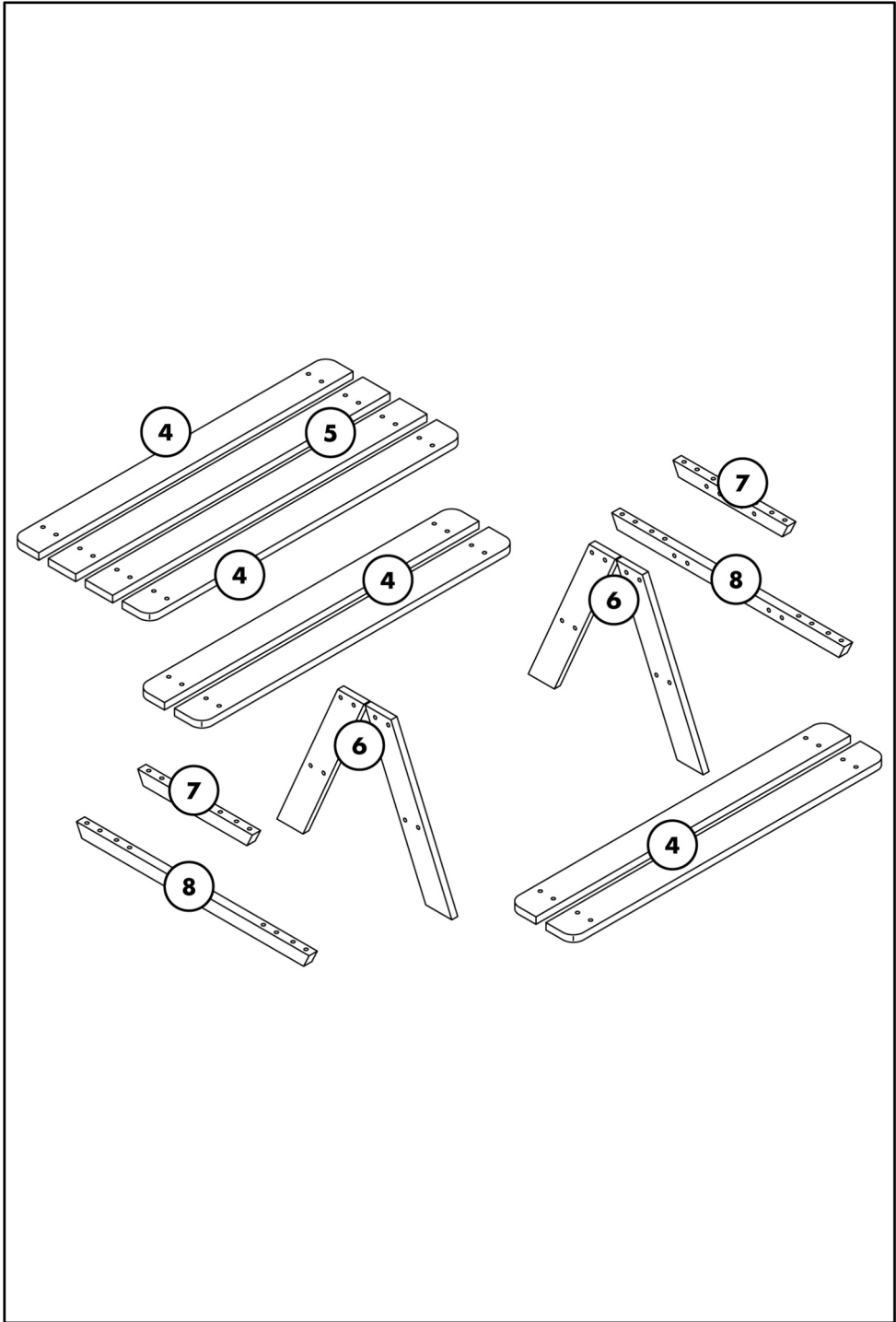

A**2x**

2 8x
Ø 6mm x 45mm

3 1x

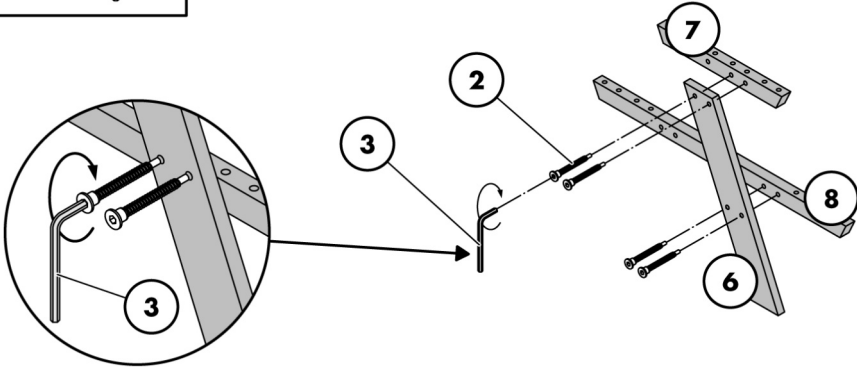
**B****2x**

2 8x
Ø 6mm x 45mm

3 1x

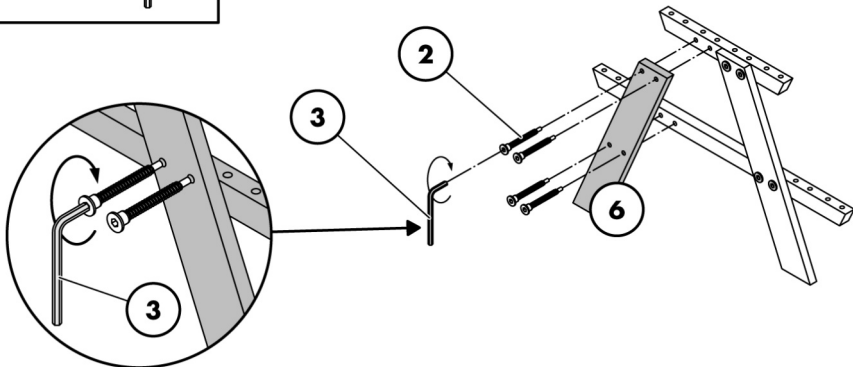

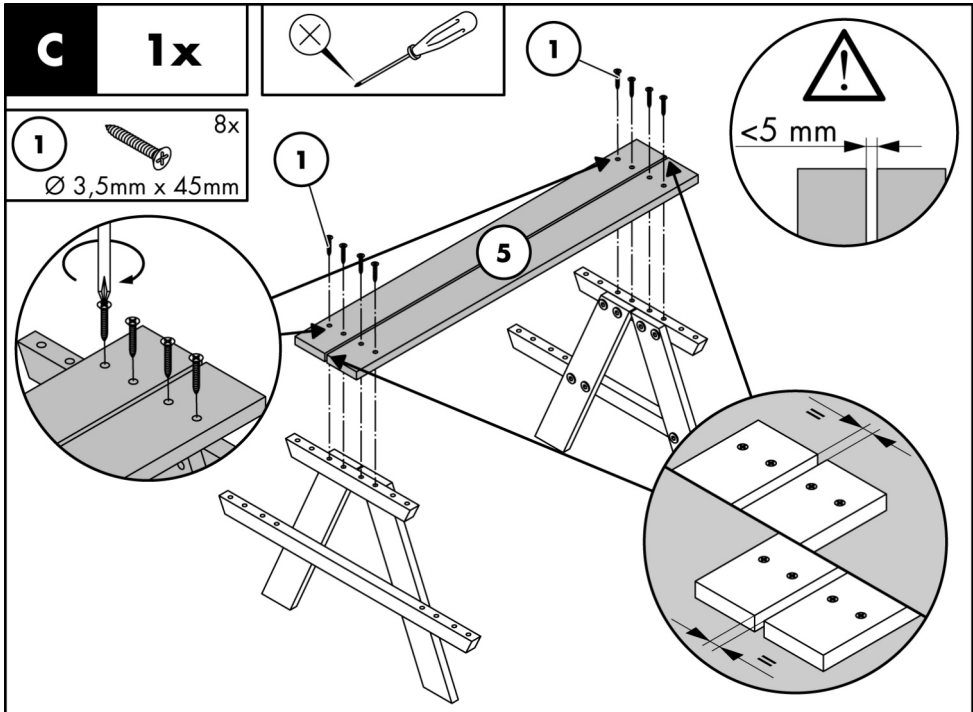

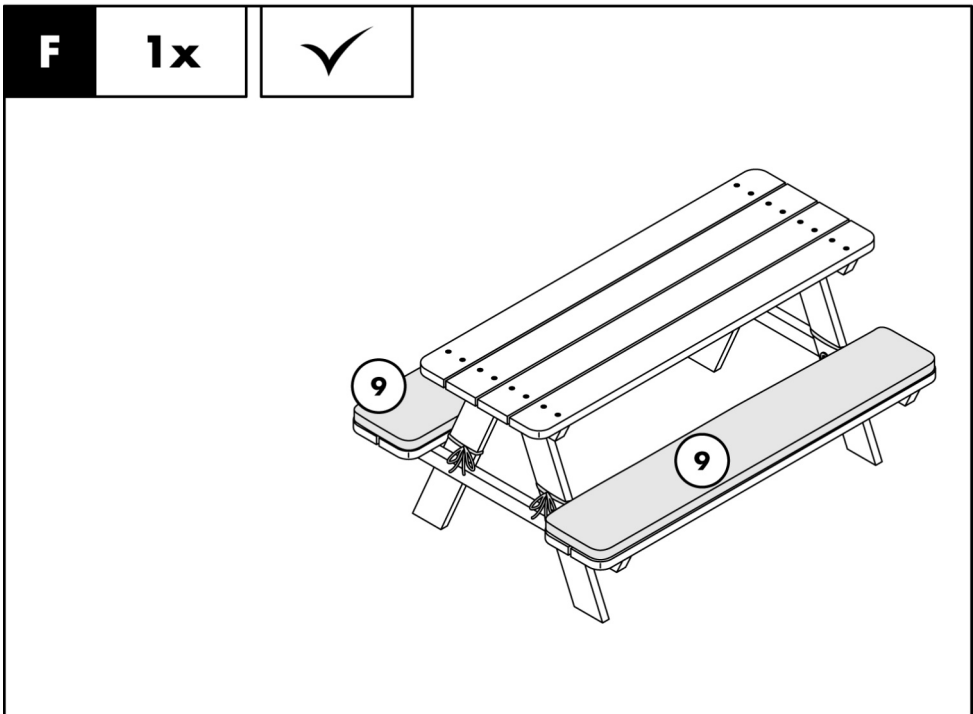
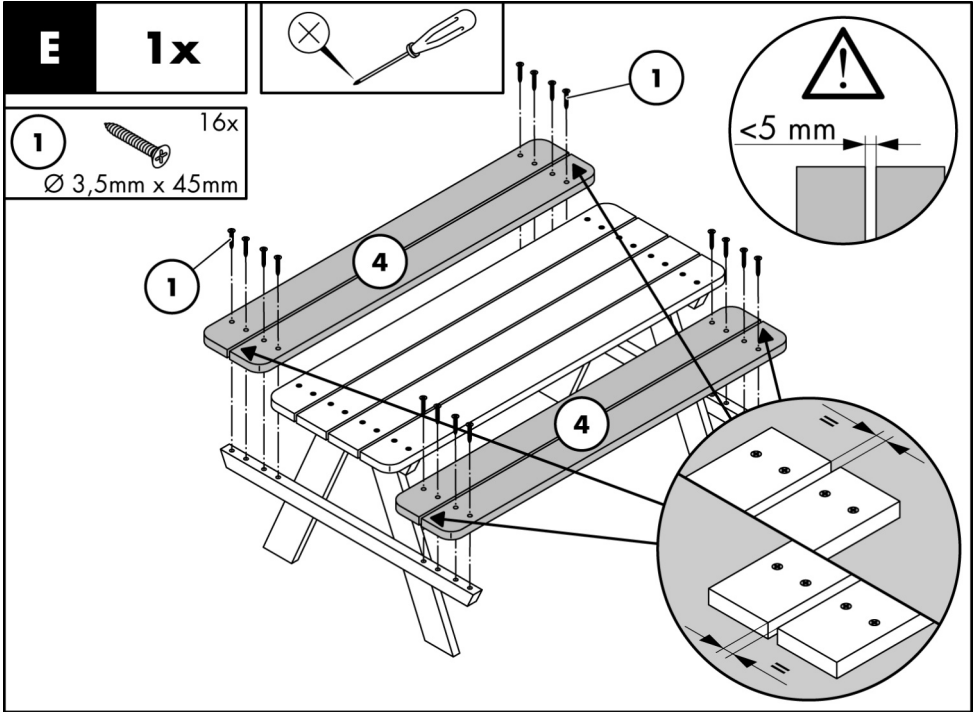

QSOURCE GMBH
Auguste-Baur-Straße 1
D-22587 Hamburg
GERMANY

E-mail: service@qsource.de
Fon: +49 40 87932653
Fax: +49 40 87932637

Stand der Informationen • Version des informations • Versione
delle informazioni • Last Information Update:
06 / 2023 • Ident.No.: QSD2023L435270_230401

IAN 435270_2304

1

