



DESK FAN STVT 21 B1

GB IE NI

DESK FAN

Operation and safety notes

NL BE

TAFELVENTILATOR

Bedienings- en veiligheidsinstructies

DE AT CH

TISCHVENTILATOR

Bedienungs- und Sicherheitshinweise

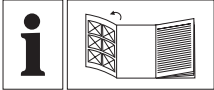



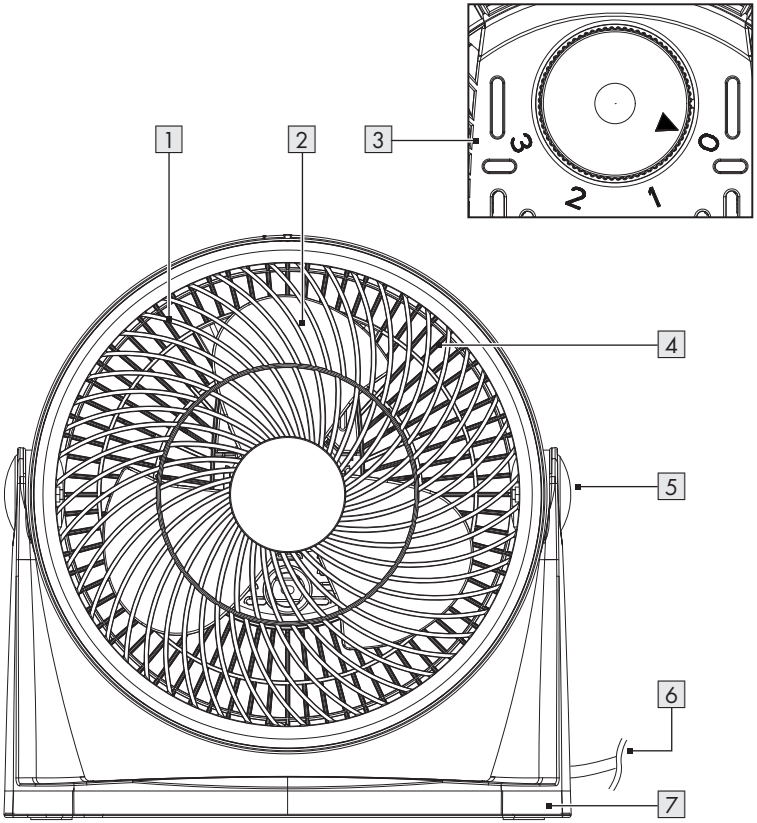
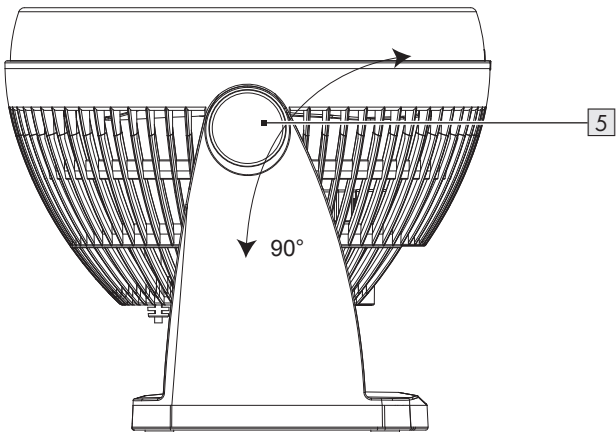





GB/IE/NL	Operation and safety notes	Page	5
NL/BE	Bedienings- en veiligheidsinstructies	Pagina	12
DE/AT/CH	Bedienungs- und Sicherheitshinweise	Seite	19

A**B**

Warnings and symbols used	Page 6
Introduction	Page 6
Intended use	Page 6
Scope of delivery	Page 7
Description of parts	Page 7
Technical data	Page 7
Safety instructions	Page 7
Before use	Page 9
Unpacking	Page 9
Tilt adjustment	Page 9
Operation	Page 9
Turning the product on/off and speed adjustments	Page 9
Cleaning and care	Page 10
Storage	Page 10
Disposal	Page 10
Warranty	Page 11

Warnings and symbols used

The following warnings are used in this user manual and on the packaging:

	<p>DANGER! This symbol in combination with the signal word “Danger” marks a high-risk hazard that if not prevented could result in death or serious injury.</p>		<p>NOTE: This symbol in combination with “Note” provides additional useful information.</p>
	<p>WARNING! This symbol in combination with the signal word “Warning” marks a medium-risk hazard that if not prevented could result in death or serious injury.</p>		<p>Danger – Risk of electric shock!</p>
	<p>CAUTION! This symbol in combination with the signal word “Caution” marks a low-risk hazard that if not prevented could result in minor or moderate injury.</p>		<p>Only use the product in dry indoor rooms.</p>
	<p>CAUTION! This symbol in combination with the signal word “Caution” marks a low-risk hazard that if not prevented could result in minor or moderate injury.</p>		<p>Do not put fingers through grille.</p>
			<p>Alternating current / voltage</p>

DESK FAN STVT 21 B1

● **Introduction**

We congratulate you on the purchase of your new product. You have chosen a high quality product. The instructions for use are part of the product. They contain important information concerning safety, use and disposal. Before using the product, please familiarise yourself with all of the safety information and instructions for use. Only use the product as described and for the specified applications. If you pass the product on to anyone else, please ensure that you also pass on all the documentation with it.

● **Intended use**

This product is intended to produce a cooling airflow. Any other use not mentioned in these instructions may cause a damage to the product or create a serious risk of injury.

This product is only intended for private household use, not for commercial purposes.

The manufacturer accepts no liability for damages caused by improper use.

● Scope of delivery

After unpacking the product, check if all parts are in good condition. Remove all packing materials before use.

● Description of parts

- 1 Front grille
- 2 Blade
- 3 Speed control knob (0, 1, 2, 3)
- 4 Rear grille
- 5 Tilt angle
- 6 Power cord and power plug
- 7 Base

● Technical data

Input voltage: 220-240 V~, 50 Hz

Power consumption: 21 W

Protection class: II/□

Description	Symbol	Value	Unit
Maximum fan flow rate	F	10.34	m ³ /min
Fan power input	P	20.1	W
Service value	SV	0.51	(m ³ /min)/W
Standby power consumption	P _{sb}	0.0	W
Fan sound power level	L _{WA}	57.0	dB(A)
Maximum air velocity	C	3.2	meters/sec
Measurement standard for service value	IEC 60879:1986 (corr. 1992)		
Contact details for obtaining more information	OWIM GmbH & Co. KG Stiftsbergstraße 1 74167 Neckarsulm GERMANY www.owim.com		



Safety instructions

BEFORE USING THE PRODUCT, PLEASE FAMILIARISE YOURSELF WITH ALL OF THE SAFETY INFORMATION AND INSTRUCTIONS FOR USE! WHEN PASSING THIS PRODUCT ON TO OTHERS, PLEASE ALSO INCLUDE ALL THE DOCUMENTS!

In the case of damage resulting from non-compliance with these operating instructions the warranty claim becomes invalid! No liability is accepted for consequential damage! In the case of material damage or personal injury caused by incorrect handling or non-compliance with the safety instructions, no liability is accepted!

Children and persons with disabilities

- ⚠ DANGER! Risk of suffocation!** Never leave children unsupervised with the packaging material. The packaging material represents a danger of suffocation. Children frequently underestimate the dangers. Always keep children away from the packaging material.
- This product can be used by children aged from 8 years and above and persons with reduced physical, sensory or mental capabilities, or lack of experience and knowledge if they have been given supervision or instruction concerning use of the product in a safe way and understand the hazards involved. Cleaning and user maintenance shall not be made by children without supervision.
 - Children shall not play with the product.

- No action is needed from users to shift the product between 50 and 60 Hz. The product adapts itself for both 50 and 60 Hz.

Electrical safety

- ⚠ WARNING! Risk of injury!** Switch the product off and disconnect it from the power supply before cleaning work and when not in use.
- ⚠ WARNING! Risk of electric shock!** Ensure the rated voltage shown on the rating label corresponds with the voltage of the power supply.
- ⚠ WARNING! Risk of electric shock!** If the supply cord is damaged, it must be replaced by the manufacturer, its service agent or similarly qualified persons in order to avoid a hazard.

Operation

- Only use the product in dry indoor rooms.
- Protect the product, its power cord and power plug against dust, direct sunlight, dripping and splashing water.

⚠ CAUTION! Risk of injury!

Never use the product without the safety grille or with a damaged safety grille.

⚠ CAUTION! Risk of injury!

During use, keep hands, hair, clothing and utensils away from the safety grille to avoid injuries and damage of the product.

● **Before use**

● **Unpacking**

- Remove the packaging. Check if the product is damaged.

● **Tilt adjustment**

- Adjust the tilt angle **5** by hand (max. 90°) (fig. B).

● **Operation**

- Place the product on a flat, stable ground.
- Connect the power plug **6** to a suitable socket-outlet.

● **Turning the product on/off and speed adjustments**

- Rotate the speed control knob **3** to turn the product on/off and to select a speed setting.

Position	Function
0	Off
1	Minimum speed
2	Medium speed
3	Maximum speed

● **Cleaning and care**

- Before cleaning: Set the speed control knob **3** to the **0** position. Disconnect the power plug **6** from the socket-outlet.

⚠ WARNING! Risk of electric shock! Do not immerse the electrical parts of the product in water or other liquids. Never hold the product under running water.

Part	Cleaning
Product	Clean the housing with a slightly moistened cloth. Do not allow any water or other liquids enter the product's interior.
Grilles 1 4	Carefully remove coarse dust deposits with a vacuum cleaner. Wipe the grilles with a slightly moistened cloth. For stubborn soiling use a mild detergent on the cloth.

- Do not use abrasives, harsh cleaning solutions or hard brushes for cleaning.

ⓘ NOTE: The grilles **1** **4** act as safety guards to protect the user from touching the blade **2**.

- After cleaning: Let all parts dry.

● **Storage**

- When not in use, store the product in its original packaging.
- Store the product in a dry, secure location away from children.

● **Disposal**

The packaging is made entirely of recyclable materials, which you may dispose of at local recycling facilities.



Observe the marking of the packaging materials for waste separation, which are marked with abbreviations (a) and numbers (b) with following meaning: 1-7: plastics / 20-22: paper and fibreboard / 80-98: composite materials.



The product and packaging materials are recyclable, dispose of it separately for better waste treatment.
The Triman logo is valid in France only.



Contact your local refuse disposal authority for more details of how to dispose of your worn-out product.



To help protect the environment, please dispose of the product properly when it has reached the end of its useful life and not in the household waste. Information on collection points and their opening hours can be obtained from your local authority.

● **Warranty**

The product has been manufactured to strict quality guidelines and meticulously examined before delivery. In the event of product defects you have legal rights against the retailer of this product. Your legal rights are not limited in any way by our warranty detailed below.

The warranty for this product is 3 years from the date of purchase. Should this product show any fault in materials or manufacture within 3 years from the date of purchase, we will repair or replace it – at our choice – free of charge to you.

The warranty period begins on the date of purchase. Please keep the original sales receipt in a safe location. This document is required as your proof of purchase. This warranty becomes void if the product has been damaged, or used or maintained improperly.

The warranty applies to defects in material or manufacture. This warranty does not cover product parts subject to normal wear, thus possibly considered consumables (e.g. batteries) or for damage to fragile parts, e.g. switches, rechargeable batteries or glass parts.

Warranty claim procedure

To ensure quick processing of your case, please observe the following instructions:

Please have the till receipt and the item number (e.g. IAN 123456_7890) available as proof of purchase.

You will find the item number on the rating plate, an engraving, on the front page of the instructions for use (bottom left), or as a sticker on the rear or bottom of the product.

If functional or other defects occur, please contact the service department listed either by telephone or by e-mail.

You can return a defective product to us free of charge to the service address that will be provided to you. Ensure that you enclose the proof of purchase (till receipt) and information about what the defect is and when it occurred.

Service

GB **Service Great Britain**
Tel.: 08000569216
E-Mail: owim@lidl.co.uk

IE **Service Ireland**
Tel.: 1800 200736

NI **Service Northern Ireland**
Tel.: 0800927852
E-Mail: owim@lidl.ie



Gebruikte waarschuwingen en symbolen	Pagina	13
Inleiding	Pagina	13
Beoogd gebruik	Pagina	13
Leveringsomvang	Pagina	14
Onderdelenbeschrijving	Pagina	14
Technische gegevens	Pagina	14
Veiligheidstips	Pagina	14
Vóór gebruik	Pagina	16
Uitpakken	Pagina	16
Hellingshoek instellen	Pagina	16
Bediening	Pagina	16
Product in- of uitschakelen en ventilatorsnelheid regelen	Pagina	16
Schoonmaken en onderhoud	Pagina	17
Opbergen	Pagina	17
Afvoer	Pagina	17
Garantie	Pagina	18

Gebruikte waarschuwingen en symbolen

In deze gebruiksaanwijzing en op de verpakking worden de volgende waarschuwingen gebruikt:

	GEVAAR! Dit symbool met de aanduiding "Gevaar" duidt op een groot risico op gevaar dat, indien niet vermeden, zware verwondingen of de dood tot gevolg kan hebben.		TIP: Dit symbool met de aanduiding "Tip" duidt op verdere nuttige informatie.
	WAARSCHUWING! Dit symbool met de aanduiding "Waarschuwing" betekent een middelmatig risico op gevaar dat, indien niet vermeden, zware verwondingen of de dood tot gevolg kan hebben.		Gevaar- Kans op elektrische schokken!
			Gebruik het product alleen in droge binnenruimtes.
	VOORZICHTIG! Dit symbool met de aanduiding "Voorzichtig" duidt op een klein risico op gevaar dat, indien niet vermeden, kan leiden tot kleine of middelgrote verwondingen.		Steek uw vingers niet door het rooster.
			Wisselstroom/-spanning

TAFELVENTILATOR STVT 21 B1

● Inleiding

Hartelijk gefeliciteerd met de aankoop van uw nieuwe product. U heeft voor een hoogwaardig product gekozen. De gebruiksaanwijzing is een deel van het product. Deze bevat belangrijke aanwijzingen voor veiligheid, gebruik en verwijdering. Maakt U zich voor de ingebruikname van het product met alle bedienings- en veiligheidsvoorschriften vertrouwd. Gebruik het product alleen zoals beschreven en voor de aangegeven toepassingsgebieden. Overhandig alle documenten bij doorgifte van het product aan derden.

● Beoogd gebruik

Dit product is bestemd voor het opwekken van een verkoelende luchtcirculatie. Toepassingen die in deze gebruiksaanwijzing niet worden beschreven, kunnen leiden tot schade aan het product of tot zware verwondingen.

Dit product is alleen geschikt voor huishoudelijk en niet voor commercieel gebruik.

De fabrikant aanvaardt geen aansprakelijkheid voor schade als gevolg van onjuist gebruik.

● Leveringsomvang

Controleer het product na het uitpakken om te zien of er iets ontbreekt of beschadigd is. Verwijder vóór gebruik al het verpakkingsmateriaal.

● Onderdelenbeschrijving

- 1 Voorste rooster
- 2 Rotorblad
- 3 Snelheidsregelaar (0, 1, 2, 3)
- 4 Achterste rooster
- 5 Hellingshoek
- 6 Aansluitsnoer met netstekker
- 7 Voet

● Technische gegevens

Voedingsspanning: 220-240 V~, 50 Hz

Vermogensverbruik: 21 W

Veiligheidsklasse: II/□

Omschrijving Symbool Waarde Eenheid

Maximaal ventilatordebiet	F	10,34	m ³ /min
Opgenomen vermogen ventilator	P	20,1	W
Bedrijfswaarde	SV	0,51	(m ³ /min)/W
Energieverbruik in de stand-by-stand	P _{SB}	0,0	W
Geluidsvermogensniveau van de ventilator	L _{WA}	57,0	dB(A)
Maximale luchtsnelheid	C	3,2	m/s
Meetnorm voor de bepaling van de serviceverhouding	IEC 60879:1986 (cor. 1992)		
Contactgegevens voor nadere informatie	OWIM GmbH & Co. KG Stiftsbergstraße 1 74167 Neckarsulm DUITSLAND www.owim.com		



Veiligheidstips

MAAK U VOOR HET GEBRUIK VAN HET PRODUCT VERTROUWD MET ALLE VEILIGHEIDSTIPS EN GEBRUIKSAANWIJZINGEN! ALS U DIT PRODUCT AAN IEMAND ANDERS DOORGEEFT, GEEF DAN OOK ALLE DOCUMENTATIE MEE!

In geval van schade als gevolg van het niet naleven van deze gebruiksaanwijzing, vervalt uw aanspraak op garantie! Wij aanvaarden geen aansprakelijkheid voor gevolgschade! Voor materiële schade of persoonlijk letsel, ontstaan als gevolg van onjuist gebruik of het niet opvolgen van de veiligheidstips, wordt geen aansprakelijkheid aanvaard!

Kinderen en personen met beperkingen

⚠ GEVAAR!

Verstikkingsgevaar!

Laat kinderen nooit zonder toezicht achter met het verpakkingsmateriaal. Het verpakkingsmateriaal vormt een verstikkingsgevaar. Kinderen onderschatten vaak de daaraan verbonden gevaren. Houd kinderen altijd uit de buurt van verpakkingsmateriaal.

- Dit product mag door kinderen vanaf 8 jaar alsmede door personen met verminderde fysieke, sensorische of geestelijke vermogens of gebrek aan ervaring en kennis alleen gebruikt worden als ze onder supervisie staan of geïnstrueerd zijn wat betreft veilig gebruik van het product en begrepen hebben welke gevaren uit dat gebruik voortvloeien.

Schoonmaken en onderhoud door de gebruiker mogen niet door kinderen worden uitgevoerd, tenzij ze onder toezicht staan.

- Kinderen mogen niet met het product spelen.

- Er hoeven door de gebruiker geen maatregelen te worden getroffen om het product op 50 of 60 Hz in te stellen. Het product stelt zich automatisch in op 50 of 60 Hz.

Elektrische veiligheid

⚠ WAARSCHUWING!

Verwondingsgevaar! Zet het product uit en koppel het los van het elektriciteitsnet voordat u het product schoonmaakt en zorg ervoor dat het op dat moment niet gebruikt wordt.

⚠ WAARSCHUWING! Gevaar voor elektrische schokken!

Let erop dat de nominale spanning die op het typeplaatje is aangegeven, overeenstemt met de netspanning van uw elektriciteitsnet.

⚠ WAARSCHUWING! Gevaar voor elektrische schokken!

Als het aansluitsnoer van dit product beschadigd is, moet dit, om gevaar te vermijden, door de fabrikant, zijn klantendienst of een vergelijkbaar gekwalificeerd persoon vervangen worden.

Bediening

- Gebruik het product alleen in droge binnenruimtes.
- Bescherm het product, het aansluitsnoer en de netstekker tegen stof, direct zonlicht, waterdruppels en opspattend water.

⚠ **VOORZICHTIG!**

Verwondingsgevaar!

Gebruik het product nooit met een beschadigd veiligheidsrooster.

⚠ **VOORZICHTIG!**

Verwondingsgevaar!

Houd tijdens het gebruik handen, haren, kleding en andere voorwerpen uit de buurt van het veiligheidsrooster om verwondingen en beschadiging van het product te voorkomen.

● **Vóór gebruik**

● **Uitpakken**

- Verwijder het verpakkingsmateriaal. Controleer het product op mogelijke schade.

● **Hellingshoek instellen**

- Stel de hellingshoek **[5]** handmatig in (max. 90°) (afb. C).

● **Bediening**

- Plaats het product op een vlakke, stabiele ondergrond.
- Steek de netstekker **[6]** in een daarvoor geschikt stopcontact.

● **Product in- of uitschakelen en ventilatorsnelheid regelen**

- Verdraai de snelheidsregelaar **[3]** om het product in of uit te schakelen of om de ventilatorsnelheid in te stellen.

Stand	Functie
0	Uit
1	Lage ventilatorsnelheid
2	Gemiddelde ventilatorsnelheid
3	Hoogste ventilatorsnelheid

● Schoonmaken en onderhoud

- Voor het schoonmaken: Zet de snelheidsregelaar [3] op stand 0. Trek de netstekker [6] uit het stopcontact.

⚠ WAARSCHUWING! Gevaar voor elektrische schokken! Dompel het product nooit onder in water of andere vloeistoffen. Houd het product nooit onder stromend water.

Onderdeel Schoonmaken

Product
Maak de behuizing schoon met een enigszins vochtig doekje.
Laat geen water of andere vloeistoffen in het binnenste van het product terechtkomen.

Rooster
[1] [4]
Verwijder stofafzettingen voorzichtig met een stofzuiger. Maak de roosters schoon met een enigszins vochtig doekje. Doe bij een hardnekkige verontreiniging een beetje zacht schoonmaakmiddel op de doek.

- Gebruik voor het schoonmaken geen schurende, agressieve schoonmaakmiddelen of chemicaliën.

① TIP: De roosters [1] [4] dienen als veiligheidsafdekkingen om de gebruiker te beschermen tegen het aanraken van het rotorblad [2].

- Na het schoonmaken: Laat alle onderdelen drogen.

● Opbergen

- Bewaar het product in de oorspronkelijke verpakking wanneer het niet gebruikt wordt.
- Bewaar het product op een droge plaats buiten het bereik van kinderen.

● Afvoer

De verpakking bestaat uit milieuvriendelijke grondstoffen die u via de plaatselijke recyclingcontainers kunt afvoeren.



Neem de aanduiding van de verpakkingsmaterialen voor de afvalscheiding in acht. Deze zijn gemarkeerd met de afkortingen (a) en een cijfers (b) met de volgende betekenis: 1-7: kunststoffen / 20-22: papier en vezelplaten / 80-98: composietmaterialen.



Het product en de verpakkingsmaterialen zijn recyclebaar; verwijder deze afzonderlijk voor een betere afvalbehandeling. Het Triman-logo geldt alleen voor Frankrijk.



Informatie over de mogelijkheden om het uitgediende product na gebruik te verwijderen, verstrekt uw gemeentelijke overheid.



Gooi het afgedankte product omwille van het milieu niet weg via het huisvuil, maar geef het af bij het daarvoor bestemde depot of het gemeentelijke milieupark. Over afgifteplaatsen en hun openingstijden kunt u zich bij uw aangewezen instantie informeren.

● **Garantie**

Het product wordt volgens strenge kwaliteitsrichtlijnen zorgvuldig geproduceerd en voor levering grondig getest. In geval van schade aan het product kunt u rechtmatig beroep doen op de verkoper van het product. Deze wettelijke rechten worden door onze hierna vermelde garantie niet beperkt.

Op dit product verlenen wij 3 jaar garantie vanaf aankoopdatum. De garantieperiode start op de dag van aankoop. Bewaar de originele kassabon alstublieft. Dit document is nodig als bewijs voor aankoop.

Wanneer binnen 3 jaar na de aankoopdatum van dit product een materiaal- of productiefout optreedt, dan wordt het product door ons – naar onze keuze – gratis voor u gerepareerd of vervangen. Deze garantie komt te vervallen als het product beschadigd wordt, niet correct gebruikt of onderhouden wordt.

De garantie geldt voor materiaal- en productiefouten. Deze garantie is niet van toepassing op productonderdelen, die onderhevig zijn aan normale slijtage en hierdoor als aan slijtage onderhevige onderdelen gelden (bijv. batterijen) of voor beschadigingen aan breekbare onderdelen, zoals bijv. schakelaars, accu's of dergelijke onderdelen, die gemaakt zijn van glas.

Afwikkeling in geval van garantie

Om een snelle afhandeling van uw reclamatie te waarborgen dient u de volgende instructies in acht te nemen:

Houd bij alle vragen alstublieft de kassabon en het artikelnummer (bijv. IAN 123456_7890) als bewijs van aankoop bij de hand.

Het artikelnummer vindt u op de typeplaat, ingegraveerd, op het titelblad van uw handleiding (linksonder) of als sticker op de achter- of onderzijde.

Wanneer er storingen in de werking of andere gebreken optreden, dient u eerst telefonisch of per e-mail contact met de onderstaande service-afdeling op te nemen.

Een als defect geregistreerd product kunt u dan samen met uw aankoopbewijs (kassabon) en vermelding van de concrete schade alsmede het tijdstip van optreden voor u franco aan het u meegedeelde servicepunt verzenden.

Service

(NL) Service Nederland

Tel.: 08000225537

E-Mail: owim@lidl.nl

(BE) Service België

Tel.: 080071011

Tel.: 80023970 (Luxemburg)

E-Mail: owim@lidl.be



Verwendete Warnhinweise und Symbole	Seite 20
Einleitung	Seite 20
Bestimmungsgemäße Verwendung	Seite 20
Lieferumfang	Seite 21
Teilebeschreibung	Seite 21
Technische Daten	Seite 21
Sicherheitshinweise	Seite 21
Vor der Verwendung	Seite 23
Auspacken	Seite 23
Neigung einstellen	Seite 23
Bedienung	Seite 23
Produkt ein-/ausschalten und Lüftergeschwindigkeit einstellen	Seite 23
Reinigung und Pflege	Seite 24
Lagerung	Seite 24
Entsorgung	Seite 24
Garantie	Seite 25

Verwendete Warnhinweise und Symbole

In dieser Bedienungsanleitung und auf der Verpackung werden die folgenden Warnhinweise verwendet:

	<p>GEFAHR! Dieses Symbol mit dem Signalwort „Gefahr“ bezeichnet eine Gefährdung mit einem hohen Risikograd, die, wenn sie nicht vermieden wird, eine schwere Verletzung oder den Tod zur Folge hat.</p>		<p>HINWEIS: Dieses Symbol mit dem Signalwort „Hinweis“ bietet weitere nützliche Informationen.</p>
	<p>WARNUNG! Dieses Symbol mit dem Signalwort „Warnung“ bezeichnet eine Gefährdung mit einem mittleren Risikograd, die, wenn sie nicht vermieden wird, eine schwere Verletzung oder den Tod zur Folge haben kann.</p>		<p>Gefahr – Risiko eines Stromschlags!</p>
	<p>VORSICHT! Dieses Symbol mit dem Signalwort „Vorsicht“ bezeichnet eine Gefährdung mit einem niedrigen Risikograd, die, wenn sie nicht vermieden wird, eine geringe oder mäßige Verletzung zur Folge haben kann.</p>		<p>Verwenden Sie das Produkt nur in trockenen Innenräumen.</p> <p>Stecken Sie Ihre Finger nicht durch das Gitter.</p>
			<p>Wechselstrom/-spannung</p>

TISCHVENTILATOR STVT 21 B1

● Einleitung

Wir beglückwünschen Sie zum Kauf Ihres neuen Produkts. Sie haben sich damit für ein hochwertiges Produkt entschieden. Die Bedienungsanleitung ist Teil dieses Produkts. Sie enthält wichtige Hinweise für Sicherheit, Gebrauch und Entsorgung. Machen Sie sich vor der Benutzung des Produkts mit allen Bedien- und Sicherheitshinweisen vertraut. Benutzen Sie das Produkt nur wie beschrieben und für die angegebenen Einsatzbereiche. Händigen Sie alle Unterlagen bei Weitergabe des Produkts an Dritte mit aus.

● Bestimmungsgemäße Verwendung

Dieses Produkt ist zur Erzeugung einer kühlenden Luftzirkulation vorgesehen. Verwendungen, die in dieser Bedienungsanleitung nicht beschrieben werden, können zu Schäden am Produkt oder zu schweren Verletzungen führen.

Dieses Produkt ist nur zur Verwendung in Haushalten vorgesehen; es ist nicht für die gewerbliche Verwendung geeignet.

Der Hersteller übernimmt keine Haftung für Schäden aufgrund unsachgemäßer Verwendung.

● Lieferumfang

Überprüfen Sie nach dem Auspacken des Produktes, ob das Produkt in ordnungsgemäßem Zustand ist. Entfernen Sie vor der Verwendung sämtliche Verpackungsmaterialien.

● Teilebeschreibung

- 1 Vorderes Gitter
- 2 Rotorblatt
- 3 Geschwindigkeitsregler (0, 1, 2, 3)
- 4 Hinteres Gitter
- 5 Neigungswinkel
- 6 Anschlussleitung mit Netzstecker
- 7 Basis

● Technische Daten

Eingangsspannung: 220–240 V~, 50 Hz
Leistungsverbrauch: 21 W
Schutzklasse: II/□

Bezeichnung	Symbol	Wert	Einheit
Maximaler Volumenstrom	F	10,34	m ³ /min
Ventilator-Leistungsaufnahme	P	20,1	W
Serviceverhältnis	SV	0,51	(m ³ /min)/W
Leistungsaufnahme im Bereitschaftszustand	P _{SB}	0,0	W
Ventilator-Schallleistungspegel	L _{WA}	57,0	dB(A)
Maximale Luftgeschwindigkeit	C	3,2	m/s
Messnorm für die Ermittlung des Serviceverhältnisses	IEC 60879:1986 (Korr. 1992)		
Kontaktadresse für weitere Informationen	OWIM GmbH & Co. KG Stiftsbergstraße 1 74167 Neckarsulm GERMANY www.owim.com		



Sicherheitshinweise

MACHEN SIE SICH VOR DER VERWENDUNG DES PRODUKTS MIT ALLEN SICHERHEITSHINWEISEN UND GEBRAUCHSANWEISUNGEN VERTRAUT! WENN SIE DIESES PRODUKT AN ANDERE WEITERGEBEN, GEBEN SIE AUCH ALLE DOKUMENTE WEITER!

Im Falle von Schäden aufgrund der Nichteinhaltung dieser Bedienungsanleitung erlischt Ihr Garantieanspruch! Für Folgeschäden wird keine Haftung übernommen! Im Falle von Sach- oder Personenschäden aufgrund einer unsachgemäßen Benutzung oder Nichteinhaltung der Sicherheitshinweise wird keine Haftung übernommen!

Kinder und Personen mit Einschränkungen

⚠ **GEFAHR! Erstickungsrisiko!**

Lassen Sie Kinder nicht mit dem Verpackungsmaterial unbeaufsichtigt. Das Verpackungsmaterial stellt eine Erstickungsgefahr dar. Kinder unterschätzen die damit verbundenen Gefahren häufig. Halten Sie Kinder stets von Verpackungsmaterialien fern.

- Dieses Produkt kann von Kindern ab 8 Jahren und darüber sowie von Personen mit verringerten physischen, sensorischen oder mentalen Fähigkeiten oder Mangel an Erfahrung und Wissen benutzt werden, wenn sie beaufsichtigt oder bezüglich des sicheren Gebrauchs des Produktes unterwiesen wurden und die daraus resultierenden Gefahren verstehen. Reinigung und Benutzer-Wartung dürfen nicht von Kindern ohne Beaufsichtigung durchgeführt werden.
- Kinder dürfen nicht mit dem Produkt spielen.

- Es sind keine Maßnahmen seitens der Anwender erforderlich, um das Produkt auf 50 oder 60 Hz einzustellen. Das Produkt stellt sich automatisch auf 50 bzw. auf 60 Hz ein.

Elektrische Sicherheit

⚠ **WARNUNG!**

Verletzungsrisiko! Schalten Sie das Produkt aus und trennen Sie es vom Stromnetz, bevor Sie Reinigungsarbeiten durchführen und wenn das Produkt nicht in Verwendung ist.

⚠ **WARNUNG!**

Stromschlagrisiko!

Achten Sie darauf, dass die Nennspannung am Typenschild mit der Netzspannung Ihrer Stromversorgung übereinstimmt.

⚠ **WARNUNG!**

Stromschlagrisiko! Wenn die Netzanschlussleitung dieses Produktes beschädigt wird, muss sie durch den Hersteller oder seinen Kundendienst oder eine ähnlich qualifizierte Person ersetzt werden, um Gefährdungen zu vermeiden.

Bedienung

- Verwenden Sie das Produkt nur in trockenen Innenräumen.
- Schützen Sie Produkt, Anschlussleitung und Netzstecker vor Staub, direkter Sonneneinstrahlung, Tropf- und Spritzwasser.

⚠ **VORSICHT!**

Verletzungsrisiko!

Verwenden Sie das Produkt niemals mit einem beschädigten Schutzgitter.

⚠ **VORSICHT!**

Verletzungsrisiko! Halten Sie während des Gebrauchs Hände, Haare, Kleidung und andere Gegenstände vom Sicherheitsgitter fern, um Verletzungen und Beschädigungen am Produkt zu vermeiden.

● **Vor der Verwendung**

● **Auspacken**

- Entfernen Sie das Verpackungsmaterial. Überprüfen Sie, ob das Produkt beschädigt ist.

● **Neigung einstellen**

- Stellen Sie den Neigungswinkel **5** von Hand ein (max. 90°) (Abb. B).

● **Bedienung**

- Stellen Sie das Produkt auf einen flachen, stabilen Untergrund.
- Verbinden Sie den Netzstecker **6** mit einer geeigneten Steckdose.

● **Produkt ein-/ausschalten und Lüftergeschwindigkeit einstellen**

- Drehen Sie den Geschwindigkeitsregler **3**, um das Produkt ein-/auszuschalten und um die Lüftergeschwindigkeit einzustellen.

Position	Funktion
0	Aus
1	Niedrige Lüftergeschwindigkeit
2	Mittlere Lüftergeschwindigkeit
3	Maximale Lüftergeschwindigkeit

● Reinigung und Pflege

- Vor der Reinigung: Drehen Sie den Geschwindigkeitsregler **3** auf die Position **0**. Ziehen Sie den Netzstecker **6** aus der Steckdose.

⚠️ WARNUNG! Stromschlagrisiko! Tauchen Sie das Produkt nicht in Wasser oder andere Flüssigkeiten ein. Halten Sie das Produkt niemals unter fließendes Wasser.

Teil	Reinigung
Produkt	Reinigen Sie das Gehäuse mit einem leicht angefeuchteten Tuch. Lassen Sie kein Wasser oder andere Flüssigkeiten in das Innere des Produkts gelangen.
Gitter 1 4	Entfernen Sie grobe Staubablagerungen vorsichtig mit einem Staubsauger. Reinigen Sie die Gitter mit einem leicht angefeuchteten Tuch. Geben Sie bei hartnäckiger Verschmutzung ein mildes Reinigungsmittel auf das Tuch.

- Verwenden Sie zur Reinigung keine scheuernden, aggressiven Reinigungsmittel oder harten Bürsten.

① HINWEIS: Die Gitter **1** **4** dienen als Schutzabdeckungen, um den Benutzer vor dem Berühren des Rotorblatts **2** zu schützen.

- Nach der Reinigung: Lassen Sie alle Teile trocknen.

● Lagerung

- Lagern Sie das Produkt in der Originalverpackung, wenn es nicht in Verwendung ist.
- Bewahren Sie das Produkt an einem trockenen Ort außerhalb der Reichweite von Kindern auf.

● Entsorgung

Die Verpackung besteht aus umweltfreundlichen Materialien, die Sie über die örtlichen Recyclingstellen entsorgen können.



Beachten Sie die Kennzeichnung der Verpackungsmaterialien bei der Abfalltrennung, diese sind gekennzeichnet mit Abkürzungen (a) und Nummern (b) mit folgender Bedeutung: 1-7: Kunststoffe / 20-22: Papier und Pappe / 80-98: Verbundstoffe.



Das Produkt und die Verpackungsmaterialien sind recycelbar, entsorgen Sie diese getrennt für eine bessere Abfallbehandlung. Das Triman-Logo gilt nur für Frankreich.



Möglichkeiten zur Entsorgung des ausgedienten Produkts erfahren Sie bei Ihrer Gemeinde- oder Stadtverwaltung.



Werfen Sie Ihr Produkt, wenn es ausgedient hat, im Interesse des Umweltschutzes nicht in den Hausmüll, sondern führen Sie es einer fachgerechten Entsorgung zu. Über Sammelstellen und deren Öffnungszeiten können Sie sich bei Ihrer zuständigen Verwaltung informieren.

● **Garantie**

Das Produkt wurde nach strengen Qualitätsrichtlinien sorgfältig produziert und vor Anlieferung gewissenhaft geprüft. Im Falle von Mängeln dieses Produkts stehen Ihnen gegen den Verkäufer des Produkts gesetzliche Rechte zu. Diese gesetzlichen Rechte werden durch unsere im Folgenden dargestellte Garantie nicht eingeschränkt.

Sie erhalten auf dieses Produkt 3 Jahre Garantie ab Kaufdatum. Die Garantiefrist beginnt mit dem Kaufdatum. Bitte bewahren Sie den Original-Kassenbon gut auf. Diese Unterlage wird als Nachweis für den Kauf benötigt.

Tritt innerhalb von 3 Jahren ab dem Kaufdatum dieses Produkts ein Material- oder Fabrikationsfehler auf, wird das Produkt von uns – nach unserer Wahl – für Sie kostenlos repariert oder ersetzt. Diese Garantie verfällt, wenn das Produkt beschädigt, nicht sachgemäß benutzt oder gewartet wurde.

Die Garantieleistung gilt für Material- oder Fabrikationsfehler. Diese Garantie erstreckt sich nicht auf Produktteile, die normaler Abnutzung ausgesetzt sind (z. B. Batterien) und daher als Verschleißteile angesehen werden können oder Beschädigungen an zerbrechlichen Teilen, z. B. Schalter, Akkus oder die aus Glas gefertigt sind.

Abwicklung im Garantiefall

Um eine schnelle Bearbeitung Ihres Anliegens zu gewährleisten, folgen Sie bitte den folgenden Hinweisen:

Bitte halten Sie für alle Anfragen den Kassenbon und die Artikelnummer (z. B. IAN 123456_7890) als Nachweis für den Kauf bereit.

Die Artikelnummer entnehmen Sie bitte dem Typenschild, einer Gravur, auf dem Titelblatt Ihrer Bedienungsanleitung (unten links) oder als Aufkleber auf der Rück- oder Unterseite des Produkts.

Sollten Funktionsfehler oder sonstige Mängel auftreten, kontaktieren Sie zunächst die nachfolgend benannte Serviceabteilung telefonisch oder per E-Mail.

Ein als defekt erfasstes Produkt können Sie dann unter Beifügung des Kaufbelegs (Kassenbon) und der Angabe, worin der Mangel besteht und wann er aufgetreten ist, für Sie portofrei an die Ihnen mitgeteilte Service-Anschriff übersenden.

Service

(DE) Service Deutschland

Tel.: 0800 5435 111

E-Mail: owim@lidl.de

(AT) Service Österreich

Tel.: 0800 292726

E-Mail: owim@lidl.at

(CH) Service Schweiz

Tel.: 0800562153

E-Mail: owim@lidl.ch



OWIM GmbH & Co. KG

Stiftsbergstraße 1
74167 Neckarsulm
GERMANY

Model No.: HG07470A / HG07470B

Version: 02/2021

IAN 353128_2007

