



ELEKTRO-RASENTRIMMER/ELECTRIC LAWN TRIMMER/ COUPE-BORDURES ÉLECTRIQUE PERT 550 C6

(DE) (AT) (BE) (CH)

ELEKTRO-RASENTRIMMER

Bedienungsanleitung
Originalbetriebsanleitung

(GB) (IE) (NI) (CY) (MT)

ELECTRIC LAWN TRIMMER

User manual
Translation of the original instructions

(FR) (BE) (CH)

COUPE-BORDURES ÉLECTRIQUE

Mode d'emploi
Traduction de la notice originale

(NL) (BE)

ELEKTRISCHE GRASTRIMMER

Gebruiksaanwijzing
Vertaling van de oorspronkelijke gebruiksaanwijzing

(PL)

ELEKTRYCZNA PODKASZARKA

Instrukcja obsługi
Tłumaczenie instrukcji oryginalnej

(CZ)

ELEKTRICKÁ STRUNOVÁ SEKAČKA

Návod na obsluhu
Překlad původního návodu k používání

(SK)

ELEKTRICKÝ VYŽÍNAČ

Návod na obsluhu
Překlad pôvodného návodu na použitie

(ES)

CORTABORDES ELÉCTRICO

Manual de instrucciones
Traducción del manual original

(DK)

ELEKTRISK GRÆSTRIMMER

Betjeningsvejledning
Oversættelse af den originale brugsanvisning

(IT)

TAGLIABORDI ELETTRICO

Istruzioni per l'uso
Traduzione delle istruzioni originali

(HU)

ELEKTROMOS FÚSZEGÉLYNYÍRÓ

Használati útmutató
Eredeti használati utasítás fordítása

IAN 508096_2507



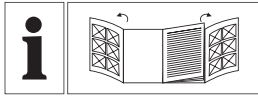

DE/AT/BE/CH	Bedienungsanleitung	Seite	5
GB/IE/NI/CY/MT	User manual	Page	26
FR/BE/CH	Mode d'emploi	Page	44
NL/BE	Gebruiksaanwijzing	Pagina	65
PL	Instrukcja obsługi	Strona	85
CZ	Návod na obsluhu	Strana	105
SK	Návod na obsluhu	Strana	123
ES	Manual de instrucciones	Página	142
DK	Betjeningsvejledning	Side	162
IT	Istruzioni per l'uso	Pagina	180
HU	Használati útmutató	Oldal	199

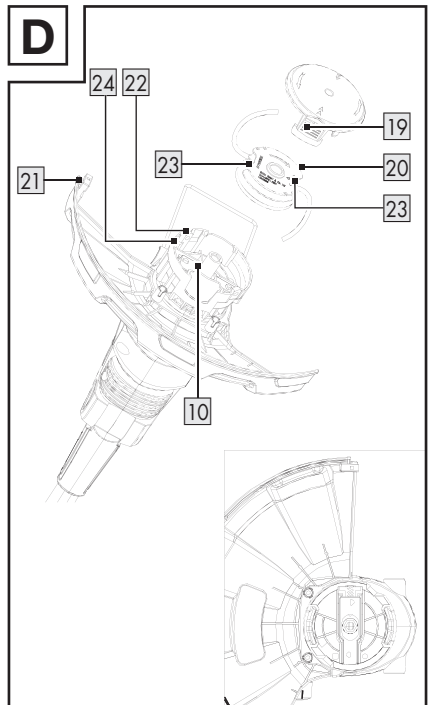
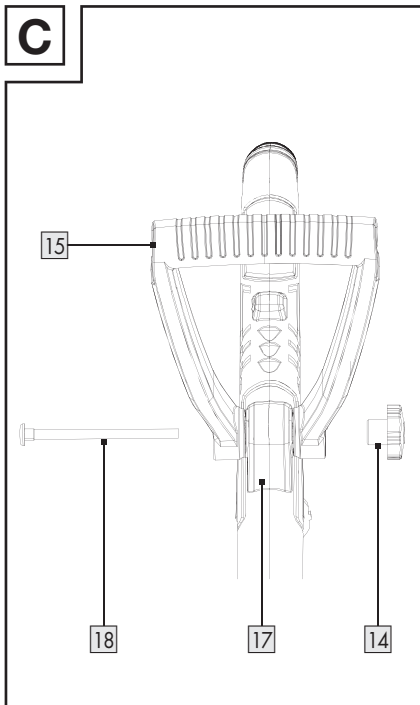
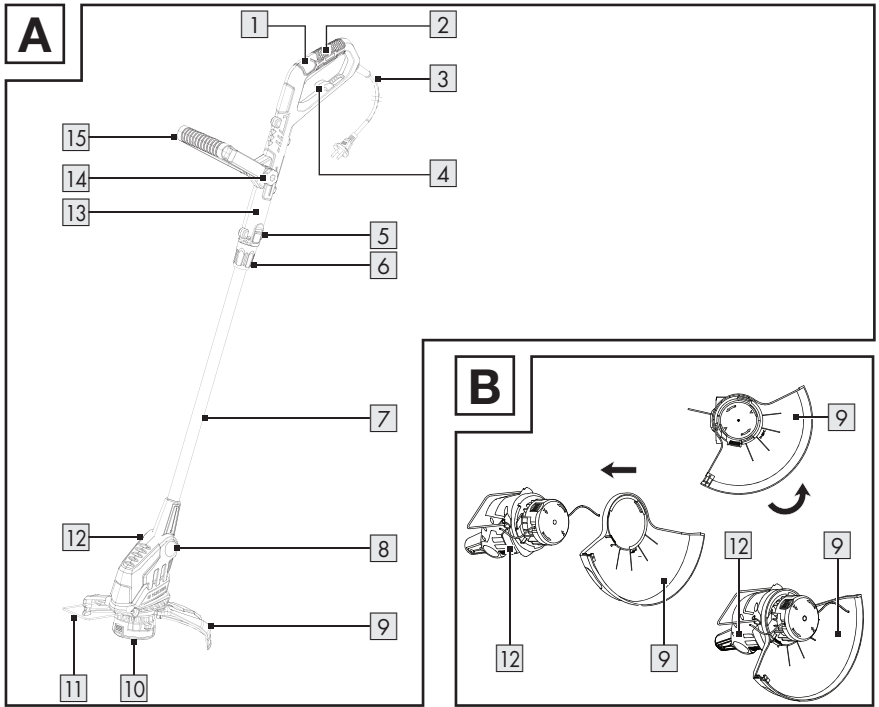

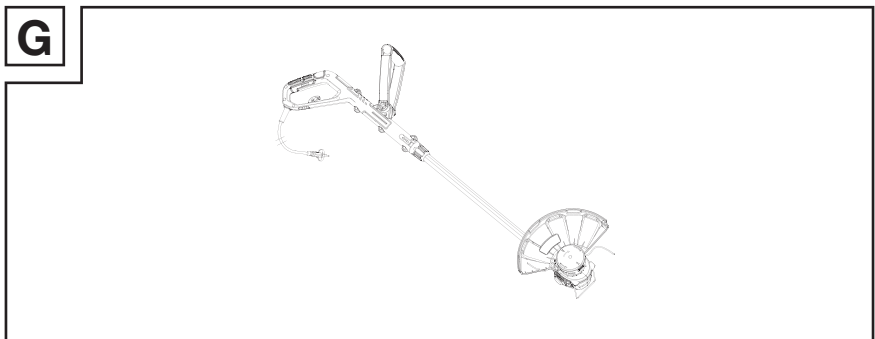
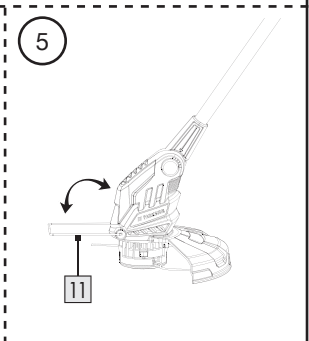
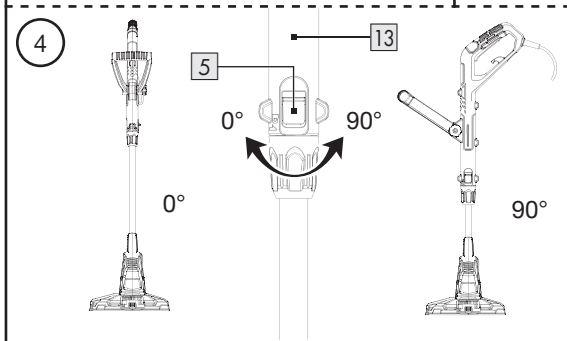
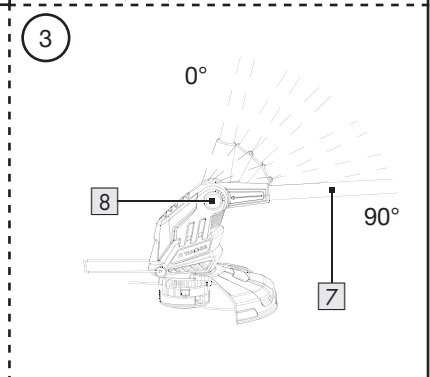
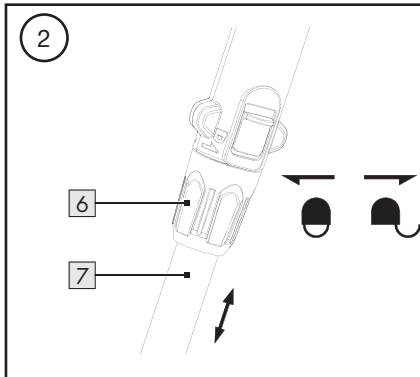
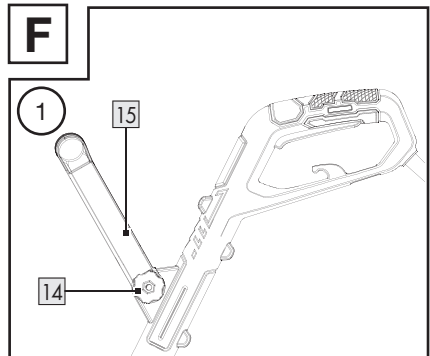
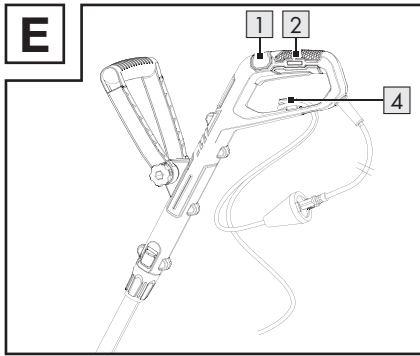











Liste der verwendeten Piktogramme/Symbole	Seite	6
Einleitung	Seite	7
Bestimmungsgemäße Verwendung	Seite	7
Lieferumfang	Seite	8
Liste der Teile	Seite	8
Technische Daten	Seite	8
Allgemeine Sicherheitshinweise	Seite	10
Vor der ersten Verwendung	Seite	16
Produkt auspacken	Seite	16
Montage	Seite	16
Bedienung	Seite	16
Ein-/ausschalten	Seite	17
Einstellungen	Seite	17
Arbeitshinweise	Seite	18
Gras schneiden	Seite	19
Rasenkanten trimmen	Seite	19
Fehlerbehebung	Seite	19
Reinigung und Wartung	Seite	20
Reinigung	Seite	20
Wartung	Seite	21
Fadenspule auswechseln	Seite	21
Transport	Seite	21
Ersatzteile/Zubehör	Seite	22
Lagerung	Seite	22
Entsorgung	Seite	22
Garantie	Seite	23
Abwicklung im Garantiefall	Seite	23
Service	Seite	24
EU-Konformitätserklärung	Seite	25

Liste der verwendeten Piktogramme/Symbole

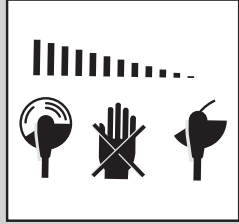
 	<p>Lesen Sie die Bedienungsanleitung.</p>	 	<p>Halten Sie unbeteiligte Personen fern.</p>
	<p>WARNUNG! – Bezeichnet eine Gefahr mit mittlerem Risikograd, die, wenn sie nicht vermieden wird, den Tod oder eine schwere Verletzung zur Folge haben kann (z. B. Stromschlagrisiko)</p>		<p>Schalten Sie das Produkt immer aus, trennen Sie es von der Stromversorgung und lassen Sie es abkühlen, bevor Sie Inspektions-, Wartungs- oder Reinigungsarbeiten durchführen.</p>
	<p>VORSICHT! – Bezeichnet eine Gefahr mit niedrigem Risikograd, die, wenn sie nicht vermieden wird, eine leichte bis mäßige Verletzung zur Folge haben kann (z. B. Verbrühungsgefahr)</p>		<p>Setzen Sie das Produkt keiner Feuchtigkeit aus. Arbeiten Sie nicht bei Regen und schneiden Sie kein nasses Gras.</p>
	<p>Schutzklasse II (Doppelisolierung)</p>		<p>Wechselstrom/-spannung</p>
	<p>Gehörschutz tragen!</p>		<p>Rutschfestes, schützendes Schuhwerk tragen!</p>
	<p>Schutzbrille tragen!</p>		<p>Schutzkleidung tragen!</p>
	<p>Ziehen Sie sofort den Netzstecker aus der Steckdose, wenn die Anschlussleitung  3 beschädigt ist.</p>		<p>Ziehen Sie bei Wartungsarbeiten immer den Netzstecker aus der Steckdose.</p>
	<p>Angabe des garantierten Schalleistungspegels L_{WA} in dB</p>		<p>Schnittkreis</p>
	<p>Anpassung der Länge des Teleskoprohrs  7</p>		<p>Um 90° drehbarer Griff</p>
	<p>Arretierung der Schraubhülse  6</p>		<p>Wickelrichtung des Fadens (auf der Fadenspule  20)</p>

30 cm	Schnittkreis (auf der Schutzabdeckung )		Drehrichtung des Fadens bei laufendem Motor (auf der Schutzabdeckung )
	Drehrichtung des Fadens (auf der Spulenkapsel )		Position zum Lösen der Spulenkapsel  durch Zusammenknäufen der Finger
	Sicherheitshinweise Handlungsanweisungen		Das CE-Zeichen bestätigt Konformität mit den für das Produkt zutreffenden EU-Richtlinien.
		<p>Nach dem Ausschalten des Produkts dreht sich die Schneideinrichtung noch für einige Sekunden. Halten Sie Hände und Füße in sicherem Abstand.</p>	
		<p>Achten Sie beim Einstellen der Arbeitspositionen darauf, dass Sie durch die Schutzabdeckung  vor der Schneideinrichtung geschützt sind.</p>	

ELEKTRO-RASENTRIMMER

● Einleitung

Wir beglückwünschen Sie zum Kauf Ihres neuen Produkts. Sie haben sich damit für ein hochwertiges Produkt entschieden. Die Bedienungsanleitung ist Teil dieses Produkts. Sie enthält wichtige Hinweise für Sicherheit, Gebrauch und Entsorgung. Machen Sie sich vor der Benutzung des Produkts mit allen Bedien- und Sicherheitshinweisen vertraut. Benutzen Sie das Produkt nur wie beschrieben und für die angegebenen Einsatzbereiche. Händigen

Sie alle Unterlagen bei Weitergabe des Produkts an Dritte mit aus.

● Bestimmungsgemäße Verwendung

- Dieses Produkt ist zum Schneiden von Gras in Gärten und entlang von Beeträndern bestimmt. Verwenden Sie das Produkt nicht zum Schneiden von Hecken oder Sträuchern.
- Jede andere Verwendung oder Veränderung des Produkts gilt als nicht bestimmungsgemäß und kann zu Gefahren wie Tod, lebensbedrohlichen Verletzungen

und Schäden führen. Der Hersteller haftet nicht für Schäden, die durch unsachgemäßen Gebrauch entstehen.

- Dieses Produkt ist für den heimischen Gebrauch und ähnliche Anwendungen bestimmt. Das Produkt ist nicht für den gewerblichen Einsatz geeignet.
- Das Produkt ist für den Gebrauch durch Erwachsene bestimmt. Jugendliche über 16 Jahren dürfen das Produkt nur unter Aufsicht verwenden. Der Betreiber oder Benutzer ist für Unfälle oder Schäden an anderen Personen oder deren Eigentum verantwortlich.

● Lieferumfang

⚠️ **WARNUNG!**

- ▶ Das Produkt und die Verpackungsmaterialien sind kein Kinderspielzeug! Kinder dürfen nicht mit Kunststoffbeuteln, Folien und Kleinteilen spielen! Es besteht Verschluckungs- und Erstickungsgefahr!

- 1 Elektro-Rasentrimmer
- 1 Schutzabdeckung (mit 2 Schrauben)
- 2 Fadenspulen (1 × vormontiert)
- 1 Distanzbügel (Blumenschutz)
- 1 Zusatzgriff
- 1 Bedienungsanleitung

● Liste der Teile

Schlagen Sie vor dem Lesen die Seiten mit den Abbildungen auf und machen Sie sich mit allen Funktionen des Produkts vertraut.

(Abb. A)

- 1 Oberer Handgriff
- 2 Ein-/Aus-Schalter
- 3 Anschlussleitung mit Netzstecker
- 4 Zugentlastung

- 5 Riegel (zum Drehen des Griffteils)
- 6 Schraubhülse (Längenverstellung des Teleskoprohrs)
- 7 Teleskoprohr
- 8 Druckknopf (Neigungswinkel des Motorkopfs)
- 9 Schutzabdeckung
- 10 Spulenkapsel
- 11 Distanzbügel (Blumenschutz)
- 12 Motorkopf
- 13 Griffteil
- 14 Mutter (Griffschraube – Zusatzgriff)
- 15 Zusatzgriff

(Abb. B)

- 16 Kreuzschlitzschraube (Schutzabdeckung)

(Abb. C)

- 17 Griffaufnahme
- 18 Griffschraube (Zusatzgriff)

(Abb. D)

- 19 Entriegelung (Spulenkapsel)
- 20 Fadenspule
- 21 Fadenschneider
- 22 Fadenauslass-Öse
- 23 Schlitz (Fadenspule)
- 24 Arretierknopf (Fadenspule)

● Technische Daten

Elektro-Rasentrimmer PERT 550 C6	
Nenningangsspannung U:	230 V~, 50 Hz
Leistungsaufnahme:	550 W
Leerlaufdrehzahl:	10 000 min ⁻¹
Schutzklasse:	II/□
Schutzart:	IPX0
Schnittkreis:	300 mm
Fadenlänge:	2 × 5 m
Fadenstärke:	1,4 mm
Gewicht:	
VDE-Version:	2,0 kg
BS-Version:	2,6 kg

Geräuschemissionswerte

Die gemessenen Werte wurden in Übereinstimmung mit EN 50636-2-91 ermittelt. Der A-bewertete Geräuschpegel des Elektrowerkzeugs beträgt typischerweise:

Schalldruckpegel L_{pA} :	84,9 dB
Unsicherheit K_{pA} :	3 dB
Schalleistungspegel L_{WA} garantiert:	95 dB
gemessen:	93,1 dB
Unsicherheit K_{WA} :	1,89 dB

Schwingungsemissionswerte

Schwingungsgesamtwerte (Vektorsumme dreier Richtungen), ermittelt entsprechend EN 50636-2-91:

Hauptgriff a_h :	8,2 m/s^2
Unsicherheit K:	1,5 m/s^2
Zusatzgriff a_h :	3,4 m/s^2
Unsicherheit K:	1,5 m/s^2

WARNUNG!



Gehörschutz tragen!

WARNUNG!

- ▶ Die Schwingungs- und Geräuschemissionen können während der tatsächlichen Benutzung des Elektrowerkzeugs von den Angabewerten abweichen, abhängig von der Art und Weise, in der das Elektrowerkzeug verwendet wird, insbesondere, welche Art von Werkstück bearbeitet wird.

WARNUNG!

- ▶ Es ist notwendig, Sicherheitsmaßnahmen zum Schutz des Bedieners festzulegen, die auf einer Abschätzung der Schwingungsbelastung während der tatsächlichen Benutzungsbedingungen beruhen (hierbei sind alle Anteile des Betriebszyklus zu berücksichtigen, beispielsweise Zeiten, in denen das Elektrowerkzeug abgeschaltet ist, und solche, in denen es zwar eingeschaltet ist, aber ohne Belastung läuft).

HINWEIS

- ▶ Der angegebene Schwingungsgesamtwert und der angegebene Geräuschemissionswert sind nach einem genormten Prüfverfahren gemessen worden und können zum Vergleich eines Elektrowerkzeugs mit einem anderen verwendet werden.
- ▶ Der angegebene Schwingungsgesamtwert und der angegebene Geräuschemissionswert können auch zu einer vorläufigen Einschätzung der Belastung verwendet werden.



Allgemeine Sicherheitshinweise

Allgemeine Sicherheitshinweise für Elektrowerkzeuge

⚠️ WARNUNG!

- ▶ **Lesen Sie alle Sicherheitshinweise, Anweisungen, Bilderungen und technischen Daten, mit denen dieses Elektrowerkzeug versehen ist.** Versäumnisse bei der Einhaltung der nachfolgenden Anweisungen können elektrischen Schlag, Brand und/oder schwere Verletzungen verursachen.

Bewahren Sie alle Sicherheitshinweise und Anweisungen für die Zukunft auf.

Der in den Sicherheitshinweisen verwendete Begriff „Elektrowerkzeug“ bezieht sich auf netzbetriebene Elektrowerkzeuge (mit Netzleitung) oder auf akkubetriebene Elektrowerkzeuge (ohne Netzleitung).

Arbeitsplatzsicherheit

- 1) **Halten Sie Ihren Arbeitsbereich sauber und gut beleuchtet.** Unordnung oder unbeleuchtete Arbeitsbereiche können zu Unfällen führen.
- 2) **Arbeiten Sie mit dem Elektrowerkzeug nicht in explosionsgefährdeter Umgebung, in der sich brennbare Flüssigkeiten, Gase oder Stäube befinden.** Elektrowerkzeuge erzeugen Funken, die den Staub oder die Dämpfe entzünden können.
- 3) **Halten Sie Kinder und andere Personen während der Benutzung des Elektrowerkzeugs fern.** Bei Ablenkung können Sie die Kontrolle über das Elektrowerkzeug verlieren.

Elektrische Sicherheit

- 1) **Der Anschlussstecker des Elektrowerkzeuges muss in die Steckdose passen. Der Stecker darf in keiner Weise verändert werden. Verwenden Sie keine Adapterstecker gemeinsam mit Schutzgeerdeten Elektrowerkzeugen.** Unveränderte Stecker und passende Steckdosen verringern das Risiko eines elektrischen Schlages.
- 2) **Vermeiden Sie Körperkontakt mit geerdeten Oberflächen wie von Rohren, Heizungen, Herden und Kühlschränken.** Es besteht ein erhöhtes Risiko durch elektrischen Schlag, wenn Ihr Körper geerdet ist.
- 3) **Halten Sie Elektrowerkzeuge von Regen oder Nässe fern.** Das Eindringen von Wasser in ein Elektrowerkzeug erhöht das Risiko eines elektrischen Schlages.
- 4) **Zweckentfremden Sie die Anschlussleitung nicht, um das Elektrowerkzeug zu tragen, aufzuhängen oder um den Stecker aus der Steckdose zu ziehen. Halten Sie die Anschlussleitung fern von Hitze, Öl, scharfen Kanten oder sich bewegenden Geräteteilen.** Beschädigte oder verwickelte Anschlussleitungen erhöhen das Risiko eines elektrischen Schlages.
- 5) **Wenn Sie mit einem Elektrowerkzeug im Freien arbeiten, verwenden Sie nur Verlängerungskabel, die auch für den Außenbereich geeignet sind.** Die Anwendung eines für den Außenbereich geeigneten Verlängerungskabels verringert das Risiko eines elektrischen Schlages.
- 6) **Wenn der Betrieb des Elektrowerkzeugs in feuchter Umgebung nicht vermeidbar**

ist, verwenden Sie einen Fehlerstromschutzschalter. Der Einsatz eines Fehlerstromschutzschalters vermindert das Risiko eines elektrischen Schlags.

Sicherheit von Personen

- 1) **Seien Sie aufmerksam, achten Sie darauf, was Sie tun, und gehen Sie mit Vernunft an die Arbeit mit einem Elektrowerkzeug. Benutzen Sie kein Elektrowerkzeug, wenn Sie müde sind oder unter dem Einfluss von Drogen, Alkohol oder Medikamenten stehen.** Ein Moment der Unachtsamkeit beim Gebrauch des Elektrowerkzeuges kann zu ernsthaften Verletzungen führen.
- 2) **Tragen Sie persönliche Schutzausrüstung und immer eine Schutzbrille.** Das Tragen persönlicher Schutzausrüstung, wie Staubmaske, rutschfeste Sicherheitsschuhe, Schutzhelm oder Gehörschutz, je nach Art und Einsatz des Elektrowerkzeuges, verringert das Risiko von Verletzungen.
- 3) **Vermeiden Sie eine unbeabsichtigte Inbetriebnahme. Vergewissern Sie sich, dass das Elektrowerkzeug ausgeschaltet ist, bevor Sie es an die Stromversorgung und/oder den Akku anschließen, es aufnehmen oder tragen.** Wenn Sie beim Tragen des Elektrowerkzeuges den Finger am Schalter haben oder das Elektrowerkzeug eingeschaltet an die Stromversorgung anschließen, kann dies zu Unfällen führen.
- 4) **Entfernen Sie Einstellwerkzeuge oder Schraubenschlüssel, bevor Sie das Elektrowerkzeug einschalten.** Ein Werkzeug oder Schlüssel, der sich in einem drehenden Teil des Elektrowerkzeuges

befindet, kann zu Verletzungen führen.

- 5) **Vermeiden Sie eine abnormale Körperhaltung. Sorgen Sie für einen sicheren Stand und halten Sie jederzeit das Gleichgewicht.** Dadurch können Sie das Elektrowerkzeug in unerwarteten Situationen besser kontrollieren.
- 6) **Tragen Sie geeignete Kleidung. Tragen Sie keine weite Kleidung oder Schmuck. Halten Sie Haare, Kleidung und Handschuhe fern von sich bewegenden Teilen.** Lockere Kleidung, Schmuck oder lange Haare können von sich bewegenden Teilen erfasst werden.
- 7) **Wenn Staubabsaug- und -auffangeinrichtungen montiert werden können, vergewissern Sie sich, dass diese angeschlossen sind und richtig verwendet werden.** Die Verwendung einer Staubabsaugung kann Gefährdungen durch Staub verringern.
- 8) **Wiegen Sie sich nicht in falscher Sicherheit und setzen Sie sich nicht über die Sicherheitsregeln für Elektrowerkzeuge hinweg, auch wenn Sie nach vielfachem Gebrauch mit dem Elektrowerkzeug vertraut sind.** Achtloses Handeln kann binnen Sekundenbruchteilen zu schweren Verletzungen führen.

Verwendung und Behandlung des Elektrowerkzeugs

- 1) **Überlasten Sie das Elektrowerkzeug nicht. Verwenden Sie für Ihre Arbeit das dafür bestimmte Elektrowerkzeug.** Mit dem passenden Elektrowerkzeug arbeiten Sie besser und sicherer im angegebenen Leistungsbereich.

- 2) **Benutzen Sie kein Elektrowerkzeug, dessen Schalter defekt ist.** Ein Elektrowerkzeug, das sich nicht mehr ein- oder ausschalten lässt, ist gefährlich und muss repariert werden.
- 3) **Ziehen Sie den Stecker aus der Steckdose und/oder entfernen Sie einen abnehmbaren Akku, bevor Sie Geräteeinstellungen vornehmen, Einsatzwerkzeugteile wechseln oder das Elektrowerkzeug weglegen.** Diese Vorsichtsmaßnahme verhindert den unbeabsichtigten Start des Elektrowerkzeugs.
- 4) **Bewahren Sie unbenutzte Elektrowerkzeuge außerhalb der Reichweite von Kindern auf. Lassen Sie Personen das Elektrowerkzeug nicht benutzen, die mit diesem nicht vertraut sind oder diese Anweisungen nicht gelesen haben.** Elektrowerkzeuge sind gefährlich, wenn sie von unerfahrenen Personen benutzt werden.
- 5) **Pflegen Sie Elektrowerkzeuge und Einsatzwerkzeug mit Sorgfalt. Kontrollieren Sie, ob bewegliche Teile einwandfrei funktionieren und nicht klemmen, ob Teile gebrochen oder so beschädigt sind, dass die Funktion des Elektrowerkzeuges beeinträchtigt ist. Lassen Sie beschädigte Teile vor dem Einsatz des Elektrowerkzeuges reparieren.** Viele Unfälle haben ihre Ursache in schlecht gewarteten Elektrowerkzeugen.
- 6) **Halten Sie Schneidwerkzeuge scharf und sauber.** Sorgfältig gepflegte Schneidwerkzeuge mit scharfen Schneidkanten verklemmen sich weniger und sind leichter zu führen.
- 7) **Verwenden Sie Elektrowerkzeug, Zubehör, Einsatzwerkzeuge usw. entsprechend diesen Anweisungen. Berücksichtigen Sie dabei die Arbeitsbedingungen und die auszuführende Tätigkeit.** Der Gebrauch von Elektrowerkzeugen für andere als die vorgesehenen Anwendungen kann zu gefährlichen Situationen führen.
- 8) **Halten Sie Griffe und Griffflächen trocken, sauber und frei von Öl und Fett.** Rutschige Griffe und Griffflächen erlauben keine sichere Bedienung und Kontrolle des Elektrowerkzeugs in unvorhergesehenen Situationen.

Service

- 1) **Lassen Sie Ihr Elektrowerkzeug nur von qualifiziertem Fachpersonal und nur mit Original-Ersatzteilen reparieren.** Damit wird sichergestellt, dass die Sicherheit des Elektrowerkzeugs erhalten bleibt.

Zusätzliche Sicherheitshinweise Schulung

- Dieses Produkt darf nicht von Kindern benutzt werden. Kinder müssen beaufsichtigt werden, damit sie nicht mit dem Produkt spielen. Reinigung und Wartung darf nicht von Kindern durchgeführt werden.
- Das Produkt darf nicht von Personen mit verminderten physischen, sensorischen oder geistigen Fähigkeiten oder Personen mit unzureichendem Wissen oder Erfahrung benutzt werden.
- Erlauben Sie nie, dass Kinder oder Personen, die mit den genannten Anweisungen nicht vertraut sind, das Produkt benutzen.
- Lokale Vorschriften können eine Altersbeschränkung für den Anwender festlegen.

- Der Betreiber oder Benutzer ist für Unfälle oder Schäden an anderen Personen oder deren Eigentum verantwortlich.
- Lesen Sie die Anweisungen aufmerksam. Machen Sie sich mit den Stellteilen und der sachgemäßen Verwendung der Maschine vertraut.
- Das Produkt darf nicht in Höhenlagen über 2 000 m verwendet werden.

Vorbereitung

- Überprüfen Sie das Produkt vor der Benutzung auf beschädigte, fehlende oder falsch angebrachte Schutzeinrichtungen oder Teile der Schneideinrichtung.
- Prüfen Sie das Produkt vor der Inbetriebnahme und nach jeglichen Stößen auf Anzeichen von Verschleiß oder Beschädigung und lassen Sie notwendige Reparaturen durchführen.
- Verwenden Sie ausschließlich zertifizierte Verlängerungsleitungen (H05VVH2-F), die max. 75 m lang und für den Außenbereich konzipiert sind. Rollen Sie die Verlängerungsleitung vor Gebrauch stets ganz von der Kabeltrommel ab. Prüfen Sie die Verlängerungsleitung auf Beschädigung und Alterung.
- Schließen Sie kein beschädigtes Kabel an die Stromversorgung an. Berühren Sie kein beschädigtes Kabel, bevor es von der Stromversorgung getrennt wurde, da Sie spannungsführende Teile berühren können.
- Überprüfen Sie vor der Benutzung die Anschluss- und Verlängerungsleitung auf Anzeichen von Beschädigung oder Alterung. Wird die Leitung während des Gebrauchs beschädigt, trennen Sie sie unverzüglich vom Netz. **BERÜHREN SIE DIE LEITUNG NICHT, BEVOR SIE VOM NETZ**

GETRENNT IST. Verwenden Sie das Produkt nicht, wenn die Leitung beschädigt oder verschlissen ist.

- Um die Anschlussleitung aus der Steckdose zu ziehen, sollten Sie immer am Netzstecker ziehen, nie an der Anschlussleitung.
- Wenn die Netzanschlussleitung beschädigt wird, muss sie durch den Hersteller oder seinen Kundendienst oder eine ähnlich qualifizierte Person ersetzt werden, um Gefährdungen zu vermeiden.

Betrieb

WARNING!

- ▶ Berühren Sie keine sich bewegendes, gefährlichen Teile, bevor das Produkt von der Stromversorgung getrennt wurde und die beweglichen, gefährlichen Teile vollständig zum Stillstand gekommen sind.
- Halten Sie die Anschluss- und Verlängerungsleitung von der Schneideinrichtung fern, um Schäden an den Leitungen zu vermeiden, die zu einem Kontakt mit **spannungsführenden Teilen** führen können.
- Tragen Sie einen Augenschutz, festes Schuhwerk und eine lange Hose über den gesamten Zeitraum der Benutzung des Produkts.
- Die Verwendung des Produkts unter Schlechtwetterbedingungen, insbesondere bei Blitzrisiko, ist zu vermeiden.
- Es besteht ein Risiko von Schnittverletzungen an Händen und Füßen.
- Unterbrechen Sie den Gebrauch des Produkts, wenn Personen, insbesondere Kinder, oder Haustiere in der Nähe sind.

- Benutzen Sie das Produkt nur bei Tageslicht oder guter künstlicher Beleuchtung.
- Halten Sie immer Hände und Füße von der Schneideinrichtung fern, insbesondere wenn Sie den Motor einschalten.
- Ersetzen Sie niemals die nichtmetallische Schneideinrichtung durch eine metallische Schneideinrichtung.
- Verwenden Sie das Produkt niemals mit beschädigter oder fehlender Schutzeinrichtung bzw. Abdeckungen oder mit beschädigtem oder abgenutztem Kabel.
- Vermeiden Sie eine abnormale Körperhaltung. Sorgen Sie für einen sicheren Stand, um jederzeit das Gleichgewicht beim Arbeiten an Hängen halten zu können.
- Gehen Sie langsam vor. Laufen Sie nicht mit dem Produkt in der Hand.
- Schalten Sie das Produkt sofort aus bei Auftreten eines Unfalles oder einer Störung während des Betriebs. Versorgen Sie Verletzungen sachgemäß oder suchen Sie einen Arzt auf.
Lesen Sie zur Beseitigung von Störungen das Kapitel „Fehlerbehebung“ oder kontaktieren Sie unseren Kundenservice.
- Halten Sie die Verlängerungsleitung von beweglichen, gefährlichen Teilen fern, um Beschädigungen an Leitungen zu vermeiden, welche zum Berühren aktiver Teile führen können.
- Wenn die Anschlussleitung während der Anwendung beschädigt oder verwickelt wird, schalten Sie das Produkt sofort aus und ziehen Sie den Netzstecker, um das Produkt von der Stromversorgung zu trennen.
- Verwenden Sie einen Fehlerstromschutzschalter mit einem Auslösestrom von nicht mehr als 30 mA.
- Verwenden Sie kein Zubehör, welches nicht von Parkside empfohlen wurde. Dies kann zu einem elektrischen Schlag oder Brand führen.
- Trennen Sie das Produkt immer von der Stromversorgung (d. h. den Stecker vom Stromnetz trennen),
 - wenn das Produkt unbeaufsichtigt ist;
 - bevor Sie Blockierungen entfernen;
 - bevor Sie das Produkt überprüfen, reinigen oder verwenden;
 - nachdem Sie einen Fremdkörper getroffen haben;
 - falls das Produkt anfängt, ungewöhnlich stark zu vibrieren.
- Falls das Produkt anfängt, ungewöhnlich stark zu vibrieren, ist eine sofortige Überprüfung erforderlich.
 - Suchen Sie nach Anzeichen von Beschädigungen.
 - Nehmen Sie notwendige Reparaturen an beschädigten Teilen vor.
 - Suchen Sie nach losen Teilen und ziehen Sie diese fest.
- Achten Sie stets darauf, dass die Lüftungsöffnungen frei von Fremdkörpern bleiben.

Instandhaltung und Aufbewahrung

- Trennen Sie das Produkt von der Stromversorgung (d. h. den Stecker vom Stromnetz trennen), bevor Sie Wartungs- oder Reinigungsarbeiten durchführen.
- Verwenden Sie nur die vom Hersteller erhältlichen und empfohlenen Ersatz- und Zubehörteile.

- Überprüfen und warten Sie das Produkt regelmäßig. Lassen Sie das Produkt nur in einer Vertragswerkstatt reparieren.
- Wenn Sie das Produkt nicht verwenden, bewahren Sie es außerhalb der Reichweite von Kindern auf.
- Achten Sie darauf, dass die Lüftungsöffnungen frei von Verschmutzungen sind.

Vibrations- und Geräuschminderung

Begrenzen Sie die Benutzungszeit, verwenden Sie vibrations- und geräuscharmere Betriebsarten und tragen Sie persönliche Schutzausrüstung, um Vibrations- und Geräuschauswirkungen zu reduzieren.

Die folgenden Maßnahmen helfen, vibrations- und geräuschbedingte Risiken zu mindern:

- Verwenden Sie das Produkt nur gemäß seinem bestimmungsgemäßen Gebrauch und wie in diesen Anweisungen beschrieben.
- Stellen Sie sicher, dass das Produkt einwandfrei und gut gewartet ist.
- Verwenden Sie die richtigen Einsatzwerkzeuge für dieses Produkt und stellen Sie sicher, dass diese einwandfrei sind.
- Halten Sie das Produkt sicher an den Handgriffen/Griffflächen fest.
- Warten Sie das Produkt entsprechend den Anweisungen und sorgen Sie für ausreichende Schmierung (wenn anwendbar).
- Planen Sie Ihren Arbeitsablauf so, dass die Verwendung von Produkten mit hohem Vibrationswert auf einen längeren Zeitraum verteilt ist.

Verhalten im Notfall

Machen Sie sich anhand dieser Bedienungsanleitung mit der Benutzung dieses Produkts vertraut. Prägen Sie sich die Sicherheitshinweise ein und halten Sie sich unbedingt daran. Dies hilft, Risiken und Gefahren zu vermeiden.

- Seien Sie bei der Nutzung dieses Produkts immer aufmerksam, damit Sie Gefahren frühzeitig erkennen und handeln können. Rasches Einschreiten kann schwere Verletzungen und Sachschäden vermeiden.
- Schalten Sie das Produkt bei Fehlfunktionen umgehend aus und trennen Sie es von der Stromversorgung. Lassen Sie das Produkt von einer qualifizierten Fachkraft überprüfen und gegebenenfalls instand setzen, bevor Sie es wieder in Betrieb nehmen.

Restrisiken

HINWEIS

▶ Dieses Produkt erzeugt während des Betriebs ein elektromagnetisches Feld! Dieses Feld kann unter bestimmten Umständen aktive oder passive medizinische Implantate beeinträchtigen! Um die Gefahr von ernsthaften oder tödlichen Verletzungen zu verringern, empfehlen wir Personen mit medizinischen Implantaten, ihren Arzt und den Hersteller vom medizinischen Implantat zu konsultieren, bevor das Produkt bedient wird!

- Auch wenn Sie dieses Produkt vorschriftsmäßig bedienen, bleiben immer Restrisiken bestehen. Folgende Gefahren können im

Zusammenhang mit der Bauweise und Ausführung auftreten:

- Schnittverletzungen;
- Hörverlust, wenn Sie ohne Gehörschutz arbeiten;
- Gesundheitsschäden, die aus Hand-Arm-Schwingungen resultieren, falls das Produkt über einen längeren Zeitraum verwendet wird oder nicht ordnungsgemäß geführt und gewartet wird.

● **Vor der ersten Verwendung**

● **Produkt auspacken**

1. Entnehmen Sie das Produkt aus der Verpackung und entfernen Sie sämtliche Verpackungsmaterialien und Schutzfolien.
2. Prüfen Sie, ob alle Teile vorhanden sind und ob der beschriebene Lieferumfang vollständig ist (siehe „Lieferumfang“).
3. Überprüfen Sie, ob sich das Produkt und sämtliche Teile in gutem Zustand befinden. Sollten Sie eine Beschädigung oder einen Defekt feststellen, verwenden Sie das Produkt nicht, sondern verfahren Sie wie im Kapitel „Garantie“ beschrieben.

● **Montage**

Schutzabdeckung (Abb. B)

1. Setzen Sie die Schutzabdeckung [9] auf den Motorkopf [12] auf.
 2. Drehen und verriegeln Sie die Schutzabdeckung [9] entgegen dem Uhrzeigersinn.
- Zur Demontage befolgen Sie die Schritte in umgekehrter Reihenfolge.

Distanzbügel

1. Ziehen Sie den Distanzbügel [11] auseinander.

2. Setzen Sie die beiden offenen Enden des Distanzbügels [11] in die seitlichen Aufnahmen am unteren Motorkopf [12] ein.
3. Der Distanzbügel [11] rastet in 2 Positionen ein.

Zusatzgriff (Abb. C)

1. Lösen und entfernen Sie die vormontierte Mutter [14] und Griffschraube [18] des Zusatzgriffs [15].
2. Ziehen Sie die Enden des Zusatzgriffs [15] auseinander und schieben Sie diese über die Griffaufnahme [17].
3. Schrauben Sie den Zusatzgriff [15] mit der Griffschraube [18] und Mutter [14] an.

● **Bedienung**

⚠ VORSICHT! Verletzungsrisiko!

- ▶ Verwenden Sie das Produkt nicht ohne Schutzabdeckung [9].
- ▶ Tragen Sie geeignete Kleidung sowie Augen- und Gehörschutz.
- ▶ Vergewissern Sie sich vor jeder Benutzung, dass das Produkt funktionstüchtig ist.
- ▶ Arretieren Sie nicht den Ein-/Aus-Schalter [2]. Nach Loslassen des Ein-/Aus-Schalters muss der Motor ausgeschaltet sein. Sollte der Ein-/Aus-Schalter beschädigt sein, verwenden Sie das Produkt nicht weiter.

HINWEIS

- ▶ Beachten Sie örtliche Vorschriften in Bezug auf Lärmschutz.

● Ein-/ausschalten

⚠ **VORSICHT! Risiko von Verletzungen und Sachbeschädigung!**

- ▶ Achten Sie auf einen sicheren Stand und halten Sie das Produkt mit beiden Händen und mit Abstand vom eigenen Körper gut fest.
- ▶ Achten Sie vor dem Einschalten darauf, dass das Produkt keine Gegenstände berührt.
- ▶ Nach dem Ausschalten des Produkts dreht sich die Fadenspule [20] noch einige Zeit weiter. Lassen Sie die Fadenspule vollständig zur Ruhe kommen.
- ▶ Halten Sie Hände und Füße in sicherem Abstand zur Fadenspule [20].

HINWEIS

- ▶ Der Schneidfaden ist bei Auslieferung an den Enden zur Transportsicherung verknötet. Die Doppelfaden-Vollautomatik reguliert beim ersten Einschalten die Schnittbreite und die verknöteten Enden werden automatisch am Fadenschneider [21] abgeschnitten.
- ▶ Das Produkt kann nicht in den Dauerbetrieb geschaltet werden.
- ▶ Befreien Sie die Fadenspule [20] regelmäßig von Grasresten, damit der Schneideffekt nicht beeinträchtigt ist.

(Abb. E)

1. Formen Sie aus dem Ende der Verlängerungsleitung eine Schlaufe. Führen Sie die Schlaufe durch die Öffnung am oberen Handgriff [1] und hängen Sie sie in die Zugentlastung [4] ein.
2. Schließen Sie das Produkt an die Stromversorgung an.
3. Achten Sie auf einen sicheren Stand und halten Sie das Produkt mit beiden Händen gut fest. Setzen Sie die Spulenkapsel [10] nicht auf den Boden auf.
4. **Einschalten:** Halten Sie den Ein-/Aus-Schalter [2] gedrückt.
5. **Ausschalten:** Lassen Sie den Ein-/Aus-Schalter [2] los.

● Einstellungen

(Abb. F)



Zusatzgriff verstellen

Sie können den Zusatzgriff [15] in verschiedene Positionen bringen. Stellen Sie den Zusatzgriff so ein, dass die Spulenkapsel [10] in der Arbeitshaltung leicht nach vorne geneigt ist.

- ① Lösen Sie die Mutter [14] und verstellen Sie den Zusatzgriff [15] in die gewünschte Position. Ziehen Sie die Mutter wieder fest.

Höhe verstellen

Das Teleskoprohr [7] erlaubt es Ihnen, das Produkt auf Ihre individuelle Größe einzustellen.

- ② Lösen Sie die Schraubhülse [6] durch Drehung in Richtung . Bringen Sie das Teleskoprohr [7] auf die gewünschte Länge. Schrauben Sie die Schraubhülse fest durch Drehung in Richtung .

Schnittwinkel verstellen

Mit verändertem Schnittwinkel können Sie auch an unzugänglichen Stellen den Rasen trimmen, z. B. unter Bänken und Wandvorsprüngen.

- ③ Drücken Sie den Druckknopf **8** am Motorgehäuse und neigen Sie das Teleskoprohr **7**. Es sind 6 Stellungen möglich.

Griffteil verstellen

Das Griffteil **13** lässt sich um 90° drehen.

- ④ Schieben Sie den Riegel **5** nach oben und drehen Sie das Griffteil **13**, bis es in der gewünschten Position einrastet.

Distanzbügel (Blumenschutz) verstellen

Der Distanzbügel **11** hält nicht zu schneidende Pflanzen und Stämme von der Schneideinrichtung fern.

- ⑤ Schieben Sie den Distanzbügel **11** nach vorne. Wenn der Distanzbügel nicht benötigt wird, schieben Sie ihn in die Parkposition zurück.

Schneidfaden verlängern

HINWEIS

- ▶ Kontrollieren Sie den Schneidfaden regelmäßig auf Beschädigung. Stellen Sie sicher, dass der Schneidfaden die durch den Fadenschneider **21** vorgegebene Länge aufweist.

- Das Produkt ist mit einer Doppelfaden-Vollautomatik ausgerüstet.
- Die Fäden verlängern sich automatisch bei jedem Einschaltvorgang. Damit die Fadenverlängerungs-Automatik korrekt funktioniert, muss die Fadenspule **20** zum Stillstand

gekommen sein, bevor Sie das Produkt erneut einschalten.

- Sollten die Fäden anfangs länger als der Schnittkreis sein, werden sie durch den Fadenschneider **21** automatisch auf die richtige Länge gekürzt (Abb. D).
- **Wenn keine Fadenenden sichtbar sind:** Ersetzen Sie die Fadenspule **20** (siehe „Fadenspule ersetzen“.)
- **Fadenlänge manuell einstellen:**
 1. Trennen Sie das Produkt von der Stromversorgung.
 2. Drücken Sie den Arretierknopf **24**, lassen Sie ihn wieder los und ziehen Sie die Fadenenden ein Stück heraus. Wiederholen Sie diesen Vorgang so oft, bis die Fadenenden etwas über den Fadenschneider **21** herausstehen.

● Arbeitshinweise

⚠ WARNUNG! Verletzungsrisiko!

- ▶ Schneiden Sie kein feuchtes oder nasses Gras.
- ▶ Vergewissern Sie sich vor dem Einschalten des Produkts, dass die Fadenspule **20** nicht mit Steinen, Geröll oder anderen Fremdkörpern in Berührung ist.
- ▶ Schalten Sie das Produkt ein, bevor Sie sich dem zu schneidenden Gras nähern.
- ▶ Überlasten Sie das Produkt nicht während des Betriebs.
- ▶ Vermeiden Sie die Berührung von Hindernissen (Steine, Mauern, Lattenzäune usw.). Die Fadenspule **20** nutzt sich ansonsten schnell ab.
- ▶ Vermeiden Sie die Verwendung des Produkts bei schlechtem Wetter, besonders bei Blitzgefahr.

⚠️ WARNUNG! Verletzungsrisiko!

- ▶ Wählen Sie für den Zusatzgriff **15** keine Stellung, die zu nah am oberen Handgriff **1** anliegt. Anderenfalls können Sie das Produkt nicht ordnungsgemäß kontrollieren.

● **Gras schneiden**



- Schneiden Sie das Gras, indem Sie das Produkt nach rechts und links schwenken.
- Schneiden Sie langsam und halten Sie beim Schneiden das Produkt mit dem Schnittkreis parallel zum Boden.

- Schneiden Sie langes Gras schichtweise von oben nach unten.

Einstellungen für das Rasentrimmen

- Griffteil **13**: 0° (Abb. F ④)
- Schnittwinkel: 90° (Abb. F ③)
- Distanzbügel **11** nach Bedarf: in Parkposition/ausgeklappt (Abb. F ⑤)

● **Rasenkanten trimmen**

(Abb. G)

⚠️ VORSICHT! Verletzungsrisiko!

- ▶ Halten Sie das Produkt während der Arbeit so, dass die Schutzabdeckung **9** Sie vor der Schneideinrichtung schützt.

Einstellungen für das Trimmen der Rasenkanten

Zum Trimmen von Rasenkanten führen Sie das Produkt langsam an den Rasenkanten entlang.

- Griffteil **13**: 90° (Abb. F ④)
- Schnittwinkel: 90° (Abb. F ③)
- Distanzbügel **11** in Parkposition

● **Fehlerbehebung**

Problem	Mögliche Ursache	Handlung
Das Produkt startet nicht.	Der Ein-/Aus-Schalter 2 ist defekt.	Kontaktieren Sie unseren Kundenservice, um das Produkt reparieren zu lassen.
	Der Motor ist defekt.	
Das Produkt arbeitet mit Unterbrechungen.	Interner Wackelkontakt.	
	Der Ein-/Aus-Schalter 2 ist defekt.	
Das Produkt macht starke Vibrationen und starke Geräusche.	Die Schneideinrichtung ist verschmutzt.	Reinigen Sie die Schneideinrichtung (siehe „Reinigung“).
	Der Motor ist defekt.	Kontaktieren Sie unseren Kundenservice, um das Produkt reparieren zu lassen.

Problem	Mögliche Ursache	Handlung
Das Schneid- ergebnis ist schlecht.	Die Fadenspule 20 hat nicht genügend Schneidfaden.	Verlängern Sie ggf. den Schneid- faden (siehe „Schneidfaden verlängern“). Wechseln Sie die Fadenspule 20 aus (siehe „Fadenspule auswechseln“).
	Schneidfäden sind nicht oder nur einseitig aus der Fadenspule 20 geführt.	1. Entnehmen Sie die Faden- spule 20 . 2. Fädeln Sie den Schneidfaden durch die Fadenauslass-Ösen 22 nach außen. 3. Montieren Sie die Faden- spule 20 wieder.

● Reinigung und Wartung

⚠️ WARNUNG! Verletzungsrisiko!



Schalten Sie das Produkt immer aus, trennen Sie es von der Stromversorgung und lassen Sie es abkühlen, bevor Sie Inspektions-, Wartungs- oder Reinigungsarbeiten durchführen.

⚠️ WARNUNG! Verletzungsrisiko!

- ▶ Verletzungsrisiko durch bewegliche, gefährliche Teile!

⚠️ VORSICHT!

- ▶ Alle Wartungs- und Reparaturarbeiten, die nicht in dieser Anleitung beschrieben sind: Wenden Sie sich an ein autorisiertes Servicezentrum oder eine ähnlich qualifizierte Person, um das Produkt zu überprüfen oder zu reparieren. Verwenden Sie nur Originalteile.

HINWEIS

- ▶ Führen Sie folgende Reinigungs- und Wartungsarbeiten regelmäßig durch. Dadurch ist eine lange und zuverlässige Nutzung gewährleistet.

● Reinigung

⚠️ WARNUNG! Stromschlagrisiko!

- ▶ Spritzen Sie das Produkt nicht mit Wasser ab und tauchen Sie es nicht in Wasser ein.

⚠️ WARNUNG! Verletzungsrisiko!

- ▶ Seien Sie vorsichtig mit dem Fadenschneider **21**. Der Fadenschneider kann schwere Schnittwunden verursachen.

HINWEIS

- ▶ Verwenden Sie keine Reinigungs- bzw. Lösungsmittel. Sie könnten das Produkt damit irreparabel beschädigen.

- Halten Sie Lüftungsschlitze, Motorgehäuse und Griffe des Produkts sauber. Verwenden Sie dazu ein feuchtes Tuch oder eine Bürste.
- Befreien Sie nach jedem Schneidevorgang die Schutzabdeckung [9] und die Schneideeinrichtung von Gras und Erde.

● **Wartung**

- Kontrollieren Sie das Produkt vor jedem Gebrauch auf offensichtliche Mängel wie lose, abgenutzte oder beschädigte Teile.
- Überprüfen Sie Abdeckungen und Schutzeinrichtungen auf Beschädigungen und korrekten Sitz. Tauschen Sie diese gegebenenfalls aus.

● **Fadenspule auswechseln**

(Abb. D)

HINWEIS

- ▶ Die korrekte Wickelrichtung der Fadenspule [20] ist in der Spulenkapsel [10] und auf der Fadenspule selbst angegeben.
- ▶ Kontrollieren Sie den Fadenschneider [21]. Verwenden Sie das Produkt niemals ohne Fadenschneider oder mit defektem Fadenschneider. Wenn der Fadenschneider beschädigt ist, wenden Sie sich an unseren Kundenservice.
- ▶ Sie können auch im Baumarkt erhältliche, handelsübliche Fäden verwenden, um leere Fadenspulen wiederzuverwenden. (siehe „Technische Daten“). Die Wickelrichtung ist auf der Fadenspule [20] abgebildet.

1. Ziehen Sie den Netzstecker.
2. Öffnen Sie die Spulenkapsel [10], indem Sie gleichzeitig die beiden Entriegelungen [19] an der Spulenkapsel drücken.
3. Nehmen Sie den Deckel der Spulenkapsel [10] ab und nehmen Sie die Fadenspule [20] heraus.
4. Drücken Sie die Fadenenden der neuen Spule aus den Schlitzen [23] heraus.
5. Setzen Sie die neue Fadenspule in die Spulenkapsel [10] ein. Die Seite der Fadenspule, auf der die Wickelrichtung des Fadens durch Pfeile angegeben ist, muss nach dem Einsetzen sichtbar sein.
6. Stecken Sie die beiden Fadenenden durch die sich gegenüberliegenden Fadenauslass-Ösen [22].
7. Setzen Sie den Deckel wieder auf die Spulenkapsel [10] auf. Achten Sie darauf, dass die Entriegelungen [19] am Deckel dabei genau in die Aussparungen an der Spulenkapsel passen. Die Entriegelungen rasten dann hörbar ein.
8. Ziehen Sie an den Fadenenden und drücken Sie wiederholt den Arretierknopf [24], bis die Fadenenden ca. 1 cm über den Fadenschneider [21] herausstehen.

● **Transport**

- Tragen Sie das ausgeschaltete Produkt mit einer Hand am oberen Handgriff [1] und der anderen Hand am Zusatzgriff [15].
- Richten Sie die Schneideeinheit Richtung Boden. So vermeiden Sie, beim Transport in Berührung mit der Schneideeinheit zu kommen.

● Ersatzteile/Zubehör

- Kunden aus den folgenden Ländern können in den Lidl-Onlineshops kompatible Ersatzbatterien und Ladegeräte bestellen:
 Deutschland (lidl.de), Frankreich (lidl.fr), Belgien (lidl.be), Tschechische Republik (lidl.cz), Niederlande (lidl.nl), Polen (lidl.pl), Slowakei (lidl.sk), Spanien (lidl.es)
 Kunden aus allen anderen Ländern können diese unter www.optimex-shop.com bestellen.

Position	Beschreibung	Bestellnummer
20	Fadenspule	947187601
11	Distanzbügel (Blumenschutz)	947187602
14 & 15 & 18	Mutter (Griffschraube – Zusatzgriff) & Zusatzgriff & Griffschraube (Zusatzgriff)	947187603
9	Schutzabdeckung	947187604

● Lagerung

- Bewahren Sie das Produkt an einem trockenen Ort und außerhalb der Reichweite von Kindern auf.
- Stellen Sie das Produkt nicht auf der Schutzabdeckung **9** ab. Hängen Sie das Produkt am oberen Handgriff **1** auf, damit die Schutzabdeckung keine anderen Gegenstände berührt. Es besteht die Gefahr, dass sich die Schutzabdeckung verformt und sich damit Abmessungen und Sicherheitseigenschaften verändern.

● Entsorgung

Die Verpackung besteht aus umweltfreundlichen Materialien, die Sie über die örtlichen Recyclingstellen entsorgen können.



Beachten Sie die Kennzeichnung der Verpackungsmaterialien bei der Abfalltrennung, diese sind gekennzeichnet mit Abkürzungen (a) und Nummern (b) mit folgender Bedeutung:
 1–7: Kunststoffe/20–22: Papier und Pappe/80–98: Verbundstoffe.

Produkt:



Points de collecte sur www.quefairemesdechets.fr
 Privilégiez la réparation ou le don de votre appareil!

Das Produkt inkl. Zubehör, die Anleitung und die Verpackungsmaterialien sind recyclebar und unterliegen einer erweiterten Herstellerverantwortung. Entsorgen Sie diese getrennt, den abgebildeten Info-tri (Sortierinformation) folgend, für eine bessere Abfallbehandlung.

Das Triman-Logo gilt nur für Frankreich.



Möglichkeiten zur Entsorgung des ausgedienten Produkts erfahren Sie bei Ihrer Gemeinde- oder Stadtverwaltung.



Gerät entsorgen

Das Symbol der durchgestrichenen Mülltonne bedeutet, dass dieses Gerät am Ende der Nutzungszeit nicht über den Hausmüll entsorgt werden darf. Das Gerät ist bei eingerichteten

Sammelstellen, Wertstoffhöfen oder Entsorgungsbetrieben abzugeben. Zudem sind Vertreter von Elektro- und Elektronikgeräten sowie Vertreter von Lebensmitteln zur Rücknahme verpflichtet. LIDL bietet Ihnen Rückgabemöglichkeiten direkt in den Filialen und Märkten an. Rückgabe und Entsorgung sind für Sie kostenfrei. Beim Kauf eines Neugeräts haben Sie das Recht, ein entsprechendes Altgerät unentgeltlich zurückzugeben.

Zusätzlich haben Sie die Möglichkeit, unabhängig vom Kauf eines Neugeräts, unentgeltlich (bis zu drei) Altgeräte abzugeben, die in keiner Abmessung größer als 25 cm sind.

Bitte löschen Sie vor der Rückgabe alle personenbezogenen Daten.

Bitte entnehmen Sie vor der Rückgabe Batterien oder Akkumulatoren, die nicht vom Altgerät umschlossen sind, sowie Lampen, die zerstörungsfrei entnommen werden können und führen diese einer separaten Sammlung zu.

● **Garantie**

Das Produkt wurde nach strengen Qualitätsrichtlinien hergestellt und vor der Auslieferung sorgfältig geprüft. Im Falle von Material- oder Herstellungsfehlern haben Sie gegenüber dem Verkäufer des Produkts gesetzliche Rechte. Ihre gesetzlichen Rechte werden in keiner Weise durch

unsere unten aufgeführte Garantie eingeschränkt.

Die Garantie für dieses Produkt beträgt 3 Jahre ab Kaufdatum. Die Garantiezeit beginnt mit dem Kaufdatum. Bewahren Sie den Originalkaufbeleg an einem sicheren Ort auf, da dieses Dokument als Nachweis des Kaufs erforderlich ist.

Alle Schäden oder Mängel, die bereits zum Zeitpunkt des Kaufs vorhanden sind, müssen unverzüglich nach dem Auspacken des Produkts gemeldet werden.

Sollte das Produkt innerhalb von 3 Jahren ab Kaufdatum einen Material- oder Herstellungsfehler aufweisen, werden wir es – nach unserer Wahl – kostenlos für Sie reparieren oder ersetzen. Die Garantiezeit verlängert sich durch einen stattgegebenen Gewährleistungsanspruch nicht. Dies gilt auch für ersetzte und reparierte Teile.

Diese Garantie erlischt, wenn das Produkt beschädigt oder unsachgemäß verwendet oder gewartet wurde.

Die Garantie deckt Material- und Herstellungsfehler ab. Diese Garantie erstreckt sich weder auf Produktteile, die normalem Verschleiß unterliegen, und somit als Verschleißteile gelten (z. B. Batterien, Schläuche, Farbpatronen), noch auf Schäden an zerbrechlichen Teilen, z. B. Schalter oder Teile aus Glas.

● **Abwicklung im Garantiefall**

Um eine schnelle Bearbeitung Ihres Anliegens zu gewährleisten, folgen Sie bitte den folgenden Hinweisen:

Bitte halten Sie für alle Anfragen den Kassenbon und die Artikelnummer (IAN 508096_2507) als Nachweis für den Kauf bereit.

Die Artikelnummer entnehmen Sie bitte dem Typenschild am Produkt, einer Gravur am Produkt, dem Titelblatt Ihrer Anleitung (unten links) oder dem Aufkleber auf der Rück- oder Unterseite des Produktes.

Sollten Funktionsfehler oder sonstige Mängel auftreten kontaktieren Sie zunächst die nachfolgend benannte Serviceabteilung telefonisch oder per E-Mail.

Ein als defekt erfasstes Produkt können Sie dann unter Beifügung des Kaufbelegs (Kassenbon) und der Angabe, worin der Mangel besteht und wann er aufgetreten ist, für Sie portofrei an die Ihnen mitgeteilte Service Anschrift übersenden.



Auf parkside-diy.com können Sie diese und viele weitere Handbücher einsehen und herunterladen. Mit diesem QR-Code gelangen Sie direkt auf parkside-diy.com. Wählen Sie Ihr Land aus, und suchen Sie über die Suchmaske nach den Bedienungsanleitungen. Mittels Eingabe der Artikelnummer (IAN) 508096_2507 gelangen Sie zur Bedienungsanleitung für Ihren Artikel.

● Service

DE Service Deutschland

Tel.: 08008855300
Kontaktformular auf
parkside-diy.com
IAN 508096_2507

AT Service Österreich

Tel.: 0800447750
Kontaktformular auf
parkside-diy.com
IAN 508096_2507

BE Service Belgien

Tel.: 080012614
Kontaktformular auf
parkside-diy.com
IAN 508096_2507

CH Service Schweiz

Tel.: 0800563601
Kontaktformular auf
parkside-diy.com
IAN 508096_2507

● EU-Konformitätserklärung

DE

EU-KONFORMITÄTSEKTLÄRUNG (Nr. 508096_2507)

IAN: 508096_2507
Produkt-Identifikation: "PARKSIDE" Elektro-Rasentrimmer
Modellnummer: HG10988

Der oben beschriebene Gegenstand der Erklärung erfüllt die einschlägigen Harmonisierungsvorschriften der Union:

Richtlinie 2006/42/EG
Richtlinie 2000/14/EG
Richtlinie 2014/30/EU
Richtlinie 2011/65/EU mit allen dazugehörigen Änderungen

Angabe der einschlägigen harmonisierten Normen oder der anderen technischen Spezifikationen, für die die Konformität erklärt wird:

Nr. / Teile
Richtlinie 2006/42/EG
EN 60335-1:2012/A15:2021
EN 50636-2-91:2014
EN 62233:2008
Richtlinie 2014/30/EU
EN IEC 55014-1:2021
EN IEC 55014-2:2021
EN IEC 61000-3-2:2019/A2:2024
EN 61000-3-3:2013/A2:2021

Der Gegenstand der oben beschriebenen Erklärung steht im Einklang mit der Richtlinie 2011/65/EU des Europäischen Parlaments und des Rates vom 8. Juni 2011 zur Beschränkung der Verwendung bestimmter gefährlicher Stoffe in Elektro- und Elektronikgeräten:

Nr. / Teile
EN IEC 63000:2018

Konformitätsbewertungsverfahren / ggf. Name und Anschrift der benannten Stelle: Annex VI, TÜV SÜD Industrie Service GmbH (NB 0036), Westendstraße 199, 80686 München, Germany

Gemessener Schallleistungspegel an einem für diesen Typ repräsentativen Gerät: 93.1 dB(A)

Garantierter Schallleistungspegel für dieses Gerät: 95 dB(A)

Person, die die technische Dokumentation aufbewahrt: OWIM GmbH & Co.KG

Unterzeichnet für und im Namen von:

OWIM GmbH & Co. KG, Stiftsbergstraße 1, 74167 Neckarsulm, Deutschland

Diese Konformitätserklärung wird unter der alleinigen Verantwortung des Herstellers ausgestellt.

Original-Konformitätserklärung

Neckarsulm

Ort

12/11/2025

Datum

ppa. J. Buchheim *ppa. Dr. Thorsten Maier*

ppa. Jens Buchheim

ppa. Dr. Thorsten Maier





























Prokurist







Prokurist



- List of pictograms used** Page 27
- Introduction** Page 28
 - Intended use Page 28
 - Scope of delivery Page 29
 - Parts list Page 29
 - Technical data. Page 29
- General safety notes** Page 30
- Before first use** Page 35
 - Unpacking the product. Page 35
- Assembly** Page 35
- Operation** Page 35
 - Switching on/off Page 36
 - Settings. Page 36
- Working instructions** Page 37
 - Cutting grass Page 38
 - Lawn edge trimming Page 38
- Troubleshooting** Page 38
- Cleaning and maintenance** Page 39
 - Cleaning Page 39
 - Maintenance Page 39
 - Replacing the line spool Page 40
 - Transport. Page 40
 - Replacement parts/Accessories. Page 40
 - Storage Page 40
- Disposal** Page 41
- Warranty** Page 41
 - Warranty claim procedure. Page 42
- Service** Page 42
- EU declaration of conformity** Page 43

List of pictograms used

	Read the instruction manual.		Keep by-standers well away.
	WARNING! – Designating a hazard with moderate risk, which can result in death or severe injury if not avoided (e.g. risk of electric shock)		Always switch the product off, disconnect it from the mains and let it cool down before performing inspection, maintenance or cleaning works.
	CAUTION! – Designating a hazard with low risk, which could result in minor or moderate injury if not avoided (e.g. risk of scalding)		Do not expose the product to moisture. Do not work when it is raining and do not cut wet grass.
	Protection class II (double insulation)		Alternating current/voltage
	Wear ear protection!		Wear protective, slip-resistant footwear!
	Wear eye protection!		Wear protective clothing!
	Unplug the mains plug from the socket-outlet immediately if the mains cord  is damaged.		Always unplug the mains plug from the socket-outlet during maintenance work.
	Guaranteed sound power level L_{WA} indicated in dB		Cutting circle
	Length adjustment of the telescopic tube 		90° rotatable handle
	Locking mechanism of the threaded bush 		Winding direction of the line (on the line spool )
	Cutting circle (on the protective cover )		Direction of line rotation with motor running (on the protective cover )

	Direction of line rotation (on the spool cap 10)		Position for releasing the spool cap 10 by pinching fingers
	Safety information Instructions for use		CE mark indicates conformity with relevant EU directives applicable for this product.
		<p>The cutting device will keep rotating for a few seconds after the product has been switched off. Keep hands and feet at a safe distance.</p>	
		<p>When adjusting the working positions, make sure that the protective cover 9 protects you from the cutting device.</p>	

ELECTRIC LAWN TRIMMER

● Introduction

We congratulate you on the purchase of your new product. You have chosen a high quality product. The instructions for use are part of the product. They contain important information concerning safety, use and disposal. Before using the product, please familiarise yourself with all of the safety information and instructions for use. Only use the product as described and for the specified applications. If you pass the product on to anyone else, please ensure that you also pass on all the documentation with it.

● Intended use

- This product is intended for cutting grass and weeds in the garden and for edge trimming. Do not use the product to trim hedges or bushes.
- Any other use or modification of the product are considered improper use and can result in hazards such as death, life-threatening injuries and damage. The manufacturer is not liable for any damages caused by improper use.
- This product is designed for domestic use and similar applications. The product is not suitable for commercial use.

- The product is designed for use by adults. Adolescents over the age of 16 may use the product only under supervision. The operator or user is responsible for accidents or damage to other people or their property.

● Scope of delivery

⚠ WARNING!

- ▶ The product and the packaging are not children's toys! Children must not play with plastic bags, sheets and small parts! There is a danger of choking and suffocation!

- 1 Electric lawn trimmer
- 1 Protective cover (with 2 screws)
- 2 Line spools (1 × pre-installed)
- 1 Spacer bracket (flower protection)
- 1 Auxiliary handle
- 1 User manual

● Parts list

Before reading, unfold the pages containing the illustrations and familiarise yourself with all functions of the product.

(Fig. A)

- 1 Upper handle
- 2 On/off switch
- 3 Mains cord with mains plug
- 4 Strain relief
- 5 Latch (for turning the handle section)
- 6 Threaded bush (telescopic tube length adjustment)
- 7 Telescopic tube
- 8 Push button (motor head's angle of inclination)
- 9 Protective cover
- 10 Spool cap
- 11 Spacer bracket (flower protection)
- 12 Motor head
- 13 Handle section
- 14 Nut (handwheel bolt – auxiliary handle)

- 15 Auxiliary handle

(Fig. B)

- 16 Cross-head screw (protective cover)

(Fig. C)

- 17 Handle unit

- 18 Handwheel bolt (auxiliary handle)

(Fig. D)

- 19 Release (spool cap)

- 20 Line spool

- 21 Line cutter

- 22 Line outlet loop

- 23 Slot (line spool)

- 24 Lock button (line spool)

● Technical data

Electric lawn trimmer	PERT 550 C6
Nominal input voltage U:	230 V~, 50 Hz
Power consumption:	550 W
Idling speed:	10,000 min ⁻¹
Protection class:	II/□
Protection category:	IPX0
Cutting circle:	300 mm
Line length:	2 × 5 m
Line thickness:	1.4 mm
Weight:	
VDE version:	2.0 kg
BS version:	2.6 kg

Noise emission value

The measured values have been determined in accordance with EN 50636-2-91. The A-rated noise level of the power tool is typically as follows:

Sound pressure level L_{pA} :	84.9 dB
Uncertainty K_{pA} :	3 dB
Sound power level L_{WA} guaranteed:	95 dB
measured:	93.1 dB
Uncertainty K_{WA} :	1.89 dB

Vibration emission value

Vibration total values (triaxial vector sum) determined according to EN 50636–2-91:

Main handle a_{rh} :	8.2 m/s ²
Uncertainty K:	1.5 m/s ²
Auxiliary handle a_{rh} :	3.4 m/s ²
Uncertainty K:	1.5 m/s ²

WARNING!



Wear ear protection!

WARNING!

- ▶ The vibration and noise emissions during actual use of the power tool can differ from the declared values depending on the manner in which the tool is used, especially what kind of workpiece is processed.
- ▶ It is necessary to identify safety measures to protect the operator that are based on an estimation of exposure in the actual conditions of use (taking account of all parts of the operating cycle such as the times when the tool is switched off and when it is running idle in addition to the trigger time).

NOTE

- ▶ The declared vibration total value and the declared noise emission value have been measured in accordance with a standard test method and may be used for comparing one tool with another.
- ▶ The declared total vibration value and the declared noise emission value may also be used for a preliminary assessment of exposure.



General safety notes

General power tool safety warnings

WARNING!

- ▶ **Read all safety warnings, instructions, illustrations and specifications provided with this power tool.** Failure to follow all instructions listed below may result in electric shock, fire and/or serious injury.

Save all warnings and instructions for future reference.

The term “power tool” in the warnings refers to your mains-operated (corded) power tool or battery-operated (cordless) power tool.

Work area safety

- 1) **Keep work area clean and well lit.** Cluttered or dark areas invite accidents.
- 2) **Do not operate power tools in explosive atmospheres, such as in the presence of flammable liquids, gases or dust.** Power tools create sparks which may ignite the dust or fumes.
- 3) **Keep children and bystanders away while operating a power tool.** Distractions can cause you to lose control.

Electrical safety

- 1) **Power tool plugs must match the outlet. Never modify the plug in any way. Do not use any adapter plugs with earthed (grounded) power tools.** Unmodified plugs and matching outlets will reduce risk of electric shock.

- 2) **Avoid body contact with earthed or grounded surfaces, such as pipes, radiators, ranges and refrigerators.** There is an increased risk of electric shock if your body is earthed or grounded.
- 3) **Do not expose power tools to rain or wet conditions.** Water entering a power tool will increase the risk of electric shock.
- 4) **Do not abuse the cord. Never use the cord for carrying, pulling or unplugging the power tool. Keep cord away from heat, oil, sharp edges or moving parts.** Damaged or entangled cords increase the risk of electric shock.
- 5) **When operating a power tool outdoors, use an extension cord suitable for outdoor use.** Use of a cord suitable for outdoor use reduces the risk of electric shock.
- 6) **If operating a power tool in a damp location is unavoidable, use a residual current device (RCD) protected supply.** Use of an RCD reduces the risk of electric shock.
- 3) **Prevent unintentional starting. Ensure the switch is in the off-position before connecting to power source and/or battery pack, picking up or carrying the tool.** Carrying power tools with your finger on the switch or energising power tools that have the switch on invites accidents.
- 4) **Remove any adjusting key or wrench before turning the power tool on.** A wrench or a key left attached to a rotating part of the power tool may result in personal injury.
- 5) **Do not overreach. Keep proper footing and balance at all times.** This enables better control of the power tool in unexpected situations.
- 6) **Dress properly. Do not wear loose clothing or jewellery. Keep your hair, clothing and gloves away from moving parts.** Loose clothes, jewellery or long hair can be caught in moving parts.
- 7) **If devices are provided for the connection of dust extraction and collection facilities, ensure these are connected and properly used.** Use of dust collection can reduce dust-related hazards.

Personal safety

- 1) **Stay alert, watch what you are doing and use common sense when operating a power tool. Do not use a power tool while you are tired or under the influence of drugs, alcohol or medication.** A moment of inattention while operating power tools may result in serious personal injury.
- 2) **Use personal protective equipment. Always wear eye protection.** Protective equipment such as dust mask, non-skid safety shoes, hard hat, or hearing protection used for appropriate conditions will reduce personal injuries.
- 8) **Do not let familiarity gained from frequent use of tools allow you to become complacent and ignore tool safety principles.** A careless action can cause severe injury within a fraction of a second.

Power tool use and care

- 1) **Do not force the power tool. Use the correct power tool for your application.** The correct power tool will do the job better and safer at the rate for which it was designed.

- 2) **Do not use the power tool if the switch does not turn it on and off.** Any power tool that cannot be controlled with the switch is dangerous and must be repaired.
- 3) **Disconnect the plug from the power source and/or the battery pack from the power tool before making any adjustments, changing accessories, or storing power tools.** Such preventive safety measures reduce the risk of starting the power tool accidentally.
- 4) **Store idle power tools out of the reach of children and do not allow persons unfamiliar with the power tool or these instructions to operate the power tool.** Power tools are dangerous in the hands of untrained users.
- 5) **Maintain power tools and accessories. Check for misalignment or binding of moving parts, breakage of parts and any other condition that may affect the power tool's operation. If damaged, have the power tool repaired before use.** Many accidents are caused by poorly maintained power tools.
- 6) **Keep cutting tools sharp and clean.** Properly maintained cutting tools with sharp cutting edges are less likely to bind and are easier to control.
- 7) **Use the power tool, accessories and tool bits etc. in accordance with these instructions, taking into account the working conditions and the work to be performed.** Use of the power tool for operations different from those intended could result in a hazardous situation.
- 8) **Keep handles and grasping surfaces dry, clean and free from oil and grease.** Slippery handles and grasping surfaces do not allow for safe handling and control of the tool in unexpected situations.

Service

- 1) **Have your power tool serviced by a qualified repair person using only identical replacement parts.** This will ensure that the safety of the power tool is maintained.

Additional safety instructions Training

- The product is not suitable for use by children. Children should be supervised to ensure that they do not play with the product. Cleaning and user maintenance shall not be made by children.
- This product is not intended for use by persons with reduced physical, sensory or mental capabilities, or lack of experience and knowledge.
- Never let children or persons who are not familiar with the instructions mentioned use the product.
- Local regulations or by-laws may determine the minimum age for using the product.
- The operator or user is responsible for accidents or damage to other people or their property.
- Read the user manual carefully. Be familiar with the controls and the correct use of the machine.
- The product must not be used at altitudes higher than 2,000 m.

Preparation

- Before each use, carry out an inspection on damaged, missing or wrongly mounted protective devices or parts of the cutting device.

- Before commissioning and after any impacts, check the product for signs of wear and damages, and have any necessary repairs performed.
- Use only approved extension cords (H05VVH2-F) that are not more than 75 m long and designed for outdoor use. Always roll the extension cord completely off the cable drum before use. Check the extension cord for damage and ageing.
- Do not connect a damaged cable to the mains supply. Do not touch a damaged cable before it has been disconnected from the mains supply, as you could come into contact with live parts.
- Prior to use, check the mains cord and extension cord for signs of damage or ageing. If the cord is damaged during use, disconnect it from the mains immediately. **DO NOT TOUCH THE CORD BEFORE IT HAS BEEN DISCONNECTED FROM THE MAINS SUPPLY.** Do not use the product if the cord is damaged or worn.
- To unplug the mains cord from the socket, always pull on the mains plug, and never on the mains cord.
- If the supply cord is damaged, it must be replaced by the manufacturer, its service agent or similarly qualified persons in order to avoid a hazard.
- Keep the connecting cable and extension cable away from the cutting device to avoid damages to the cords which can lead to contact with **live parts**.
- Wear safety goggles, stable shoes and long trousers over the entire period of use of the product.
- The use of the product under bad weather conditions, especially in case of lightning risk, must be avoided.
- There is a risk of injury from cuts on hands and feet.
- Stop using the product when persons, above all children, and house pets are in the vicinity.
- Use the product only in daylight or with good artificial lighting.
- Always keep your hands and feet away from the cutting equipment, above all when you switch the motor on.
- Never replace the non-metallic cutting device with a metallic cutting device.
- Never use the product with damaged or missing protective equipment or covers or if the cord is damaged or worn.
- Avoid an abnormal body posture. Ensure secure footing at all times to maintain balance when working on slopes.
- Go slowly. Do not run with the product in your hand.
- In the case of an accident or malfunction during operation, switch off the product immediately. Injuries must be properly treated or medical assistance sought. Read the “Troubleshooting” section to correct any malfunctions or contact our customer service.

Operation

WARNING!

- ▶ Do not touch any moving dangerous parts before the product has been unplugged from the mains supply and the moving dangerous parts have come to a complete stop.

- Keep the extension cord away from dangerous moving parts to prevent damages to cords that can lead to contact with live parts.
- If the mains cord gets damaged or becomes tangled during use, immediately switch off the product and unplug the mains cord to disconnect the product from the mains supply.
- Use a residual current device (RCD) with a tripping current of not more than 30 mA.
- Do not use any accessories that are not recommended by Parkside. This can result in electric shock or fire.
- Always disconnect the product from the mains supply (i.e. disconnect the plug from the mains)
 - whenever the product is left unattended;
 - before clearing a blockage;
 - before checking, cleaning or using the product;
 - after striking a foreign object;
 - whenever the product starts vibrating abnormally.
- If the product starts to vibrate abnormally, an immediate check must be carried out.
 - Search for signs of damage.
 - Perform any necessary repairs to damaged parts.
 - Examine for loose parts and tighten these.
- Always ensure that the ventilation openings are kept free of foreign objects.

Maintenance and storage

- Disconnect the product from the mains supply (i.e. disconnect the plug from the mains) before carrying out maintenance or cleaning work.
- Use only spare parts and accessories supplied and recommended by the manufacturer.

- Regularly check and maintain the product. Have the product repaired in a licensed workshop only.
- When not in use, store the product out of the reach of children.
- Make sure that the air vents are free of dirt.

Vibration and noise reduction

To reduce the impact of noise and vibration emission, limit the time of operation, use low-vibration and low-noise operating modes as well as wear personal protective equipment.

Take the following points into account to minimise the vibration and noise exposure risks:

- Only use the product as intended by its design and these instructions.
- Ensure that the product is in good condition and well maintained.
- Use correct accessory tools for the product and ensure they are in good condition.
- Keep tight grip on the handles/grip surface.
- Maintain this product in accordance with these instructions and keep it well lubricated (where appropriate).
- Plan your work schedule to spread any high vibration tool use across a longer period of time.

Behaviour in emergency situations

Familiarise yourself with the use of this product by means of this instruction manual. Memorise the safety warnings and follow them to the letter. This will help to prevent risks and hazards.

- Always be alert when using this product, so that you can recognise and handle risks early. Fast intervention can prevent serious injury and damage to property.

- Switch the product off and disconnect it from the mains if there are malfunctions. Have the product checked by a qualified professional and repaired, if necessary, before you operate it again.

Residual risks

NOTE

- ▶ This product produces an electromagnetic field during operation! This field may under some circumstances interfere with active or passive medical implants! To reduce the risk of serious or fatal injury, we recommend persons with medical implants to consult their doctor and the medical implant manufacturer before operating this product!

- Even if properly operating and handling the product, some residual risks will remain. Due to its construction and build, the product may present the following hazards:
 - Cuts;
 - Hearing loss if working without hearing protection;
 - Damage caused to your health resulting from hand/arm vibrations if the power tool is used over a longer period of time or if it is not properly used and maintained.

● Before first use

● Unpacking the product

1. Take the product out of the packaging and remove all packaging materials and plastic wrappings.
2. Check to make sure that all listed parts are included (see “Scope of delivery”).

3. Check whether the product and all parts are in good condition, if any damage or defect is detected, do not use the product, but follow the procedure described in chapter “Warranty”.

● Assembly

Protective cover (Fig. B)

1. Place the protective cover [9] onto the motor head [12].
2. Rotate and lock the protective cover [9] in the counterclockwise direction.
 - For disassembly follow the steps in reverse order.

Spacer bracket

1. Pull the spacer bracket [11] apart.
2. Insert both open ends of the spacer bracket [11] into the lateral slots on the lower motor head [12].
3. The spacer bracket [11] snaps into 2 positions.

Auxiliary handle (Fig. C)

1. Unscrew and remove the pre-installed nut [14] and handwheel bolt [18] of the auxiliary handle [15].
2. Pull the ends of the auxiliary handle [15] apart and slide them over the handle unit [17].
3. Screw on the auxiliary handle [15] with the handwheel bolt [18] and nut [14].

● Operation

⚠ CAUTION! Risk of injury!

- ▶ Do not operate the product without the protective cover [9].
- ▶ Wear suitable clothing as well as eye and ear protection.
- ▶ Prior to every use, check that the product is fully functional.

⚠ CAUTION! Risk of injury!

- ▶ Do not lock the on/off switch [2] in place. After releasing the on/off switch, the motor must switch off. Stop using the product if the on/off switch is damaged.

NOTE

- ▶ Observe local regulations concerning noise protection.

● Switching on/off

⚠ CAUTION! Risk of injury and property damage!

- ▶ Maintain a firm stand and hold the product well with both hands at a safe distance away from your body.
- ▶ Before switching on the product, check that it does not touch any objects.
- ▶ After the product has been switched off, the line spool [20] continues moving for some time. Allow the line spool to come to a complete stop.
- ▶ Keep hands and feet at a safe distance from the line spool [20].

NOTE

- ▶ For transport safety during delivery, the cutting line is knotted at the ends. The dual line auto-feed system regulates the cutting width during initial start-up and the knotted ends are automatically cut off by the line cutter [21].
- ▶ The product cannot be switched to continuous operation.

NOTE

- ▶ Remove grass cuttings regularly from the line spool [20] to make sure that cutting is not impaired.

(Fig. E)

1. Form a loop from the end of the extension cord. Pass the loop through the opening on the upper handle [1] and hook it into the strain relief [4].
2. Connect the product to the mains supply.
3. Ensure your stance is stable and hold the product tightly with both hands. Do not allow the spool cap [10] to hit the floor.
4. **Switching on:** Press and hold the on/off switch [2].
5. **Switching off:** Release the on/off switch [2].

● Settings

(Fig. F)



Adjusting the auxiliary handle

You can adjust the auxiliary handle [15] to various positions. Adjust the auxiliary handle so that the spool cap [10] is tilted slightly forward as you work.

- ① Loosen the nut [14] and adjust the auxiliary handle [15] to the desired position. Re-tighten the nut.

Adjusting the height

The telescopic tube [7] allows you to adjust the product to your individual height.

- ② Loosen the threaded bush [6] by rotating towards . Adjust the telescopic tube [7] to the correct length. Tighten the threaded bush by rotating towards .

Adjusting the cutting angle

Changing the cutting angle allows you to trim grass at places that are difficult to reach, e.g. under benches or wall offsets.

- ③ Press the push button **8** on the motor housing and tilt the telescopic tube **7**. There are 6 possible settings.

Adjusting the handle section

The handle section **13** can be rotated by 90°.

- ④ Slide the latch **5** upwards and rotate the handle section **13** until it latches into the desired position.

Adjusting the spacer bracket (flower protection)

The spacer bracket **11** keeps the trimming assembly away from plants and trunks not to be cut.

- ⑤ Push the spacer bracket **11** forward. When the spacer bracket is not in use, you can move it back to its parking position.

Extending the cutting line

NOTE

- ▶ Check the cutting line regularly for damage. Make sure the cutting line has the length specified by the line cutter **21**.

- The product is equipped with a dual line auto-feed mechanism.
- The lines extend automatically every time the product is switched on. For proper functioning of the automatic line extension mechanism, the line spool **20** must have stopped completely before you restart the product.

- If the lines are initially longer than the cutting diameter, they are automatically shortened to the right length by the line cutter **21** (Fig. D).
- **If no line ends are visible:** Replace the line spool **20** (see “Replacing the line spool”).
- **Setting the line length manually:**
 1. Disconnect the product from the mains supply.
 2. Press the lock button **24**, release it and pull the line ends out a little bit. Repeat this process until the line ends protrude slightly beyond the line cutter **21**.

● Working instructions

⚠ WARNING! Risk of injury!

- ▶ Do not cut moist or wet grass.
- ▶ Before switching on the product, make sure that the line spool **20** does not touch any stones, scree, or other foreign objects.
- ▶ Switch on the product before you approach the grass that is to be cut.
- ▶ Do not overload the product during operation.
- ▶ Avoid contact with obstacles (stones, walls, fences, etc.). Otherwise the line spool **20** wears out quickly.
- ▶ Avoid using the product in bad weather, especially if there is a danger of lightning.
- ▶ Do not select a position for the auxiliary handle **15** that is too close to the upper handle **1**. Otherwise you cannot control the product properly.

● Cutting grass



- Cut the grass by swaying the product sideways to the right and left.
- Cut slowly and hold the product with the cutting circle parallel to the ground when cutting.
- Cut tall grass by a series of levels from top to bottom.

Settings for lawn trimming

- Handle section **[13]**: 0° (Fig. F ④)
- Cutting angle: 90° (Fig. F ③)
- Spacer bracket **[11]** as required: in resting position/folded out (Fig. F ⑤)

● Lawn edge trimming

(Fig. G)

⚠ CAUTION! Risk of injury!

- ▶ When working, hold the product so that the protective cover **[9]** protects you from the trimming assembly.

Setup for edge trimming

To trim lawn edges, slowly move the product along the lawn edges.

- Handle section **[13]**: 90° (Fig. F ④)
- Cutting angle: 90° (Fig. F ③)
- Spacer bracket **[11]** in parking position

● Troubleshooting

Problem	Possible cause	Action
The product does not start.	The on/off switch [2] is defective.	Contact our customer service to have the product repaired.
	The motor is defective.	
The product works with intermittent operation.	Internal loose contact.	
	The on/off switch [2] is defective.	
The product makes much vibration and loud noise.	The trimming assembly is dirty.	Clean the trimming assembly (see “Cleaning”).
	The motor is defective.	Contact our customer service to have the product repaired.

Problem	Possible cause	Action
The trimming result is bad.	The line spool 20 does not have enough cutting line.	Extend the cutting line if required (see “Extending the cutting line”). Replace the line spool 20 (see “Replacing the line spool”).
	Both or one of the cutting lines are/is not protruding out of the line spool 20 .	<ol style="list-style-type: none"> 1. Remove the line spool 20. 2. Feed the cutting line through the line outlet loops 22 to the outside. 3. Reinstall the line spool 20.

● **Cleaning and maintenance**

⚠ WARNING! Risk of injury!



Always switch the product off, disconnect it from the mains and let it cool down before performing inspection, maintenance or cleaning works.

⚠ WARNING! Risk of injury!

- ▶ Risk of injury from moving dangerous parts!

⚠ CAUTION!

- ▶ Any maintenance and repair other than described in this manual: Contact an authorised service centre or a similarly qualified person to check or repair the product. Only use original parts.

NOTE

- ▶ The following cleaning and servicing should be done regularly. This will ensure a long and reliable service life.

● **Cleaning**

⚠ WARNING! Risk of electric shock!

- ▶ Do not spray the product with water and do not immerse it in water.

⚠ WARNING! Risk of injury!

- ▶ Be careful with the line cutter [21](#). The line cutter can cause serious lacerations.

NOTE

- ▶ Do not use cleaning agents or solvents. You may otherwise irreparably damage the product.
- Keep clean the ventilation slots, motor housing and handles of the product. Use a damp cloth or a brush.
- After every trimming session, remove grass and soil from the protective cover [9](#) and the trimming assembly.

● **Maintenance**

- Prior to every use, check the product for obvious defects such as loose, worn or damaged parts.
- Check covers and safety devices for damages and correct installation. Replace as necessary.

● Replacing the line spool

(Fig. D)

NOTE

- ▶ The correct winding direction of the line spool **20** is specified in the spool cap **10** and on the line spool itself.
- ▶ Check the line cutter **21**. Never use the product without a line cutter or with a defective line cutter. If the line cutter is damaged, contact our customer service.
- ▶ Standard strings available from DIY stores can also be used, allowing you to re-use empty line spools (see “Technical data”). The winding direction is indicated on the line spool **20**.

1. Unplug the mains plug.
2. Open the spool cap **10** by simultaneously pressing both releases **19** on the spool cap.
3. Remove the cover of the spool cap **10** and take out the line spool **20**.
4. Press the line ends of the new spool out of the slots **23**.
5. Insert the new line spool into the spool cap **10**. The side of the spool on which the winding direction of the spool is indicated by arrows must be visible after insertion.
6. Insert both ends of the line through the opposite line outlet loops **22**.
7. Put the cover back on the spool cap **10**. Make sure that the releases **19** on the cover fit precisely into the recesses on the spool cap. You will hear the releases snap into place.
8. Pull on the line ends and press the lock button **24** repeatedly until the line ends protrude approx. 1 cm beyond the line cutter **21**.

● Transport

- Carry the switched off product with one hand at the upper handle **1** and the other hand at the auxiliary handle **15**.
- Face the cutting unit towards the ground. This prevents any contact with the cutting unit during transport.



● Replacement parts/ Accessories

- Customers can order compatible replacement batteries and chargers from Lidl online shops for the following countries:
Germany (lidl.de), France (lidl.fr), Belgium (lidl.be), Czech Republic (lidl.cz), Netherlands (lidl.nl), Poland (lidl.pl), Slovakia (lidl.sk), Spain (lidl.es)
Customers from all other countries can order from www.optimex-shop.com.

Position	Description	Order number
20	Line spool	947187601
11	Spacer bracket (flower protection)	947187602
14 & 15 & 18	Nut (handwheel bolt – auxiliary handle) & Auxiliary handle & Handwheel bolt (auxiliary handle)	947187603
9	Protective cover	947187604

● Storage

- Store the product in a dry place well out of reach of children.

- Do not stand the product on its protective cover . Suspend the product by its upper handle  in such a manner that the protective cover does not come into contact with other objects. This is because the protective cover could become deformed, thereby changing its dimensions and its safety properties.



To help protect the environment, please dispose of the product properly when it has reached the end of its useful life and not in the household waste. Information on collection points and their opening hours can be obtained from your local authority.

● Disposal

The packaging is made entirely of recyclable materials, which you may dispose of at local recycling facilities.



Observe the marking of the packaging materials for waste separation, which are marked with abbreviations (a) and numbers (b) with following meaning: 1–7: plastics/20–22: paper and fibreboard/80–98: composite materials.

Product:



Points de collecte sur www.quefairemesdechets.fr
Privilégiez la réparation ou le don de votre appareil !

The product incl. accessories, manual and packaging materials are recyclable and are subject to extended producer responsibility.

Dispose them separately, following the illustrated Info-tri (sorting information), for better waste treatment.

The Triman logo is valid in France only.



Contact your local refuse disposal authority for more details of how to dispose of your worn-out product.

● Warranty

The product has been manufactured to strict quality guidelines and meticulously examined before delivery. In the event of material or manufacturing defects you have legal rights against the retailer of this product. Your legal rights are not limited in any way by our warranty detailed below.

The warranty for this product is 3 years from the date of purchase. The warranty period begins on the date of purchase. Keep the original sales receipt in a safe location as this document is required as proof of purchase.

Any damage or defects already present at the time of purchase must be reported without delay after unpacking the product.

Should the product show any fault in materials or manufacture within 3 years from the date of purchase, we will repair or replace it – at our choice – free of charge to you. The warranty period is not extended as a result of a claim being granted. This also applies to replaced and repaired parts.

This warranty becomes void if the product has been damaged, or used or maintained improperly.

The warranty covers material or manufacturing defects. This warranty does not cover product parts subject to normal wear and tear, thus considered consumables (e.g. batteries, tubes, cartridges), nor damage to fragile parts, e.g. switches or glass parts.

● **Warranty claim procedure**

So that your request can be processed quickly, please observe the following instructions:

For all inquiries, please have the receipt and item number (IAN 508096_2507) ready as proof of purchase.

The article number can be taken from the identification label on the product, engraving on the product, the front cover of your manual (at the bottom left), or the sticker on the back or bottom of the product.

If malfunctions or other defects arise, first contact the service department indicated below by phone or email.

You can then send a product recorded as defective to the communicated service address postage-free, making sure to enclose proof of purchase (receipt) and information on the details of the defect and when it occurred.



You can download and view this and numerous other manuals at parkside-diy.com. This QR code takes

you directly to parkside-diy.com. Choose your country and use the search screen to search for the operating instructions. Entering the item number (IAN) 508096_2507 takes you to the operating instructions for your item.

● **Service**

- **GB Service Great Britain**
Tel.: 08000518970
Contact form on parkside-diy.com
IAN 508096_2507
- **IE Service Ireland**
Tel.: 1800851251
Contact form on parkside-diy.com
IAN 508096_2507
- **NI Service Northern Ireland**
Tel.: 08081013435
Contact form on parkside-diy.com
IAN 508096_2507
- **CY Service Cyprus**
Tel.: 80094242
Contact form on parkside-diy.com
IAN 508096_2507
- **MT Service Malta**
Tel.: 80065168
Contact form on parkside-diy.com
IAN 508096_2507

● EU declaration of conformity

EN

EU DECLARATION OF CONFORMITY (No 508096_2507)
--

IAN: 508096_2507
Product identification: "PARKSIDE" Electric Lawn Trimmer
Model Number: HG10988

The object of the declaration described above is in conformity with the relevant Union harmonisation legislation:

Directive 2006/42/EC
Directive 2000/14/EC
Directive 2014/30/EU
Directive 2011/65/EU and all related amendments

References to the relevant harmonised standards used or references to the other technical specifications in relation to which conformity is declared:

N° / Parts
Directive 2006/42/EC
EN 60335-1:2012/A15:2021
EN 50636-2-91:2014
EN 62233:2008
Directive 2014/30/EU
EN IEC 55014-1:2021
EN IEC 55014-2:2021
EN IEC 61000-3-2:2019/A2:2024
EN 61000-3-3:2013/A2:2021

The object of the declaration described above is in conformity with Directive 2011/65/EU of the European Parliament and of the Council of 8 June 2011 on the restriction of the use of certain hazardous substances in electrical and electronic equipment:

N° / Parts
EN IEC 63000:2018

Conformity Assessment procedure / name&adress notified body where appropriate: Annex VI, TÜV SÜD Industrie Service GmbH (NB 0036), Westendstraße 199, 80686 München, Germany

Measured sound power level on an equipment representative for this type: 93.1 dB(A)

Guaranteed sound power level for this equipment: 95 dB(A)

Keeper of the technical documentation: OWIM GmbH & Co.KG

Signed for and on behalf of:

OWIM GmbH & Co. KG, Stiftsbergstraße 1, 74167 Neckarsulm, Germany

This declaration of conformity is issued under the sole responsibility of the manufacturer.





















Translation of the original declaration of conformity











Neckarsulm	12/11/2025		
Place	Date	ppa. Jens Buchheim Authorised Signatory	ppa. Dr. Thorsten Maier Authorised Signatory



Liste des pictogrammes/symboles utilisés	Page	45
Introduction	Page	46
Utilisation conforme aux prescriptions	Page	46
Contenu de l'emballage	Page	47
Liste des pièces	Page	47
Données techniques	Page	47
Consignes générales de sécurité	Page	48
Avant la première utilisation	Page	54
Déballage du produit	Page	54
Montage	Page	54
Fonctionnement	Page	55
Activer/désactiver	Page	55
Réglages	Page	56
Remarques sur le travail	Page	57
Couper l'herbe	Page	57
Tonte des bordures de pelouse	Page	57
Dépannage	Page	58
Nettoyage et entretien	Page	58
Nettoyage	Page	59
Entretien	Page	59
Remplacer la bobine de fil	Page	59
Transport	Page	60
Pièces de rechange/accessoires	Page	60
Rangement	Page	60
Mise au rebut	Page	60
Garantie	Page	61
Faire valoir sa garantie	Page	62
Service après-vente	Page	63
Déclaration UE de conformité	Page	64

Liste des pictogrammes/symboles utilisés

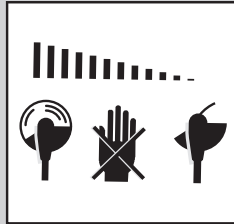
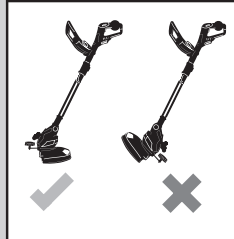
	<p>Lisez le mode d'emploi.</p>		<p>Tenez les personnes non concernées à l'écart.</p>
	<p>AVERTISSEMENT ! – Indique un danger avec un risque modéré, qui, s'il n'est pas évité, peut entraîner la mort ou une blessure grave (par ex. risque de décharge électrique)</p>		<p>Éteignez toujours le produit, débranchez-le de l'alimentation électrique et laissez-le refroidir avant de procéder à des travaux d'inspection, d'entretien ou de nettoyage.</p>
	<p>PRUDENCE ! – Indique un danger avec un faible risque, qui, s'il n'est pas évité, peut entraîner une blessure légère à modérée (par ex. risque de brûlures)</p>		<p>Ne soumettez jamais le produit à l'humidité. Ne travaillez pas sous la pluie et ne coupez pas d'herbe mouillée.</p>
	<p>Classe de protection II (isolation double)</p>		<p>Courant alternatif/tension alternative</p>
	<p>Portez une protection auditive !</p>		<p>Porter des chaussures de sécurité antidérapantes !</p>
	<p>Porter des lunettes de protection !</p>		<p>Porter des vêtements de protection !</p>
	<p>Débranchez immédiatement la fiche secteur de la prise si le cordon d'alimentation 3 est endommagé.</p>		<p>Débranchez toujours la fiche secteur de la prise de courant lors des travaux d'entretien.</p>
	<p>Indication du niveau de puissance acoustique garanti L_{WA} en dB</p>		<p>Cercle de coupe</p>
	<p>Ajustement de la longueur du tube télescopique 7</p>		<p>Poignée pivotante à 90°</p>
	<p>Blocage de la douille à visser 6</p>		<p>Sens d'enroulement du fil (sur la bobine de fil 20)</p>

30 cm	Cercle de coupe (sur le capot de protection )		Sens de rotation du fil lorsque le moteur tourne (sur le capot de protection )
	Sens de rotation du fil (sur le porte-bobine )		Position pour desserrer le porte-bobine  en pinçant les doigts
	Consignes de sécurité Instructions de manipulation		Le sigle CE confirme la conformité aux directives de l'UE applicables au produit.
		<p>Une fois le produit éteint, le dispositif de coupe continue de tourner pendant quelques secondes. Gardez les mains et les pieds à une distance sûre.</p>	
		<p>Lorsque vous réglez les positions de travail, veuillez à être protégé du dispositif de coupe par le capot de protection .</p>	

COUPE-BORDURES ÉLECTRIQUE

● Introduction

Nous vous félicitons pour l'achat de votre nouveau produit. Vous avez opté pour un produit de grande qualité. Le mode d'emploi fait partie intégrante de ce produit. Il contient des indications importantes pour la sécurité, l'utilisation et la mise au rebut. Veuillez lire consciencieusement toutes les indications d'utilisation et de sécurité du produit. Ce produit doit uniquement être utilisé conformément aux instructions et dans les domaines d'application

spécifiés. Lors d'une cession à tiers, veuillez également remettre tous les documents.

● Utilisation conforme aux prescriptions

- Ce produit est destiné à la coupe de l'herbe dans les jardins et le long des bordures de plates-bandes. N'utilisez pas le produit pour tailler des haies ou des arbustes.
- Toute autre utilisation ou modification du produit est considérée comme non conforme et peut entraîner des risques tels que la mort, des blessures mortelles et des détériorations. Le fabricant n'assume

aucune responsabilité pour les dommages qui seront causés par une utilisation illicite.

- Ce produit est destiné à une utilisation domestique et applications similaires. Le produit n'est pas prévu pour une utilisation commerciale.
- Ce produit est destiné à être utilisé par des adultes. Les jeunes de moins de 16 ans ne doivent utiliser le produit que s'ils sont surveillés. L'exploitant ou l'utilisateur est responsable des accidents ou dommages causés à des tiers ou à leurs biens.

● Contenu de l'emballage

⚠ AVERTISSEMENT !

- ▶ Le produit et les matériaux d'emballage ne sont pas des jouets pour les enfants ! Les enfants ne sont pas autorisés à jouer avec des sacs en plastique, des films et des petites pièces ! Il existe un danger d'asphyxie et d'ingestion !

- 1 Coupe-bordures électrique
- 1 Capot de protection (avec 2 vis)
- 2 Bobines de fil (1× prémontée)
- 1 Étrier d'écartement (protection des fleurs)
- 1 Poignée auxiliaire
- 1 Mode d'emploi

● Liste des pièces

Avant de lire, dépliez la page des figures et familiarisez-vous avec toutes les fonctionnalités du produit.

(Fig. A)

- 1 Poignée supérieure
- 2 Interrupteur marche/arrêt
- 3 Cordon d'alimentation avec fiche secteur
- 4 Décharge de traction

- 5 Verrou (pour tourner la poignée)
- 6 Douille à visser (réglage de la longueur du tube télescopique)
- 7 Tube télescopique
- 8 Bouton-poussoir (angle d'inclinaison de la tête du moteur)
- 9 Capot de protection
- 10 Porte-bobine
- 11 Étrier d'écartement (protection des fleurs)
- 12 Tête du moteur
- 13 Poignée
- 14 Écrou (vis de poignée – poignée auxiliaire)
- 15 Poignée auxiliaire

(Fig. B)

- 16 Vis cruciforme (capot de protection)

(Fig. C)

- 17 Logement de la poignée
- 18 Vis de poignée (poignée auxiliaire)

(Fig. D)

- 19 Déverrouillage (porte-bobine)
- 20 Bobine de fil
- 21 Coupe-fil
- 22 Œillet de sortie du fil
- 23 Fente (bobine de fil)
- 24 Bouton d'arrêt (bobine de fil)

● Données techniques

Coupe-bordures électrique	PERT 550 C6
Tension d'entrée nominale U :	230 V~, 50 Hz
Consommation d'énergie :	550 W
Régime à vide :	10000 min ⁻¹
Classe de protection :	II/□
Indice de protection :	IPX0
Cercle de coupe :	300 mm
Longueur de fil :	2 × 5 m
Épaisseur du fil :	1,4 mm

Poids :	
Version VDE :	2,0 kg
Version BS :	2,6 kg

Valeurs des émissions sonores

Les valeurs mesurées ont été déterminées en conformité avec EN 50636-2-91. Le niveau de bruit pondéré A de l'outil électrique est généralement le suivant :

Niveau de pression acoustique L_{pA} :	84,9 dB
Incertitude K_{pA} :	3 dB
Niveau de puissance acoustique L_{WA} garanti :	95 dB
mesuré :	93,1 dB
Incertitude K_{WA} :	1,89 dB

Valeurs d'émission de vibrations

Valeurs totales de vibration (somme vectorielle de trois directions), déterminées conformément à EN 50636-2-91 :

Poignée principale a_h :	8,2 m/s ²
Incertitude K :	1,5 m/s ²
Poignée auxiliaire a_h :	3,4 m/s ²
Incertitude K :	1,5 m/s ²

AVERTISSEMENT !



Portez une protection auditive !

AVERTISSEMENT !

- ▶ Les émissions de vibrations et de bruit générées lors de l'utilisation effective de l'outil électrique peuvent différer des valeurs spécifiées en fonction de la manière dont l'outil électrique est utilisé, en particulier du type de pièce à traiter.

AVERTISSEMENT !

- ▶ Il est nécessaire de définir les mesures de sécurité visant à la protection de l'utilisateur, qui reposent sur une estimation de l'exposition aux vibrations en conditions d'utilisation réelles (toutes les parties du cycle d'utilisation doivent être prises en compte ici, par exemple les heures auxquelles l'outil électrique est éteint et celles auxquelles il est certes allumé, mais tourne sans charge).

REMARQUE

- ▶ Les valeurs de vibration totale et d'émission sonore spécifiées ont été mesurées selon une procédure de test normalisée et peuvent être utilisées pour comparer un outil électrique à un autre.
- ▶ Les valeurs de vibration totale et d'émission sonore spécifiées peuvent également être utilisées pour une estimation préliminaire de la sollicitation.



Consignes générales de sécurité

Consignes de sécurité générales pour les outils électriques

AVERTISSEMENT !

- ▶ **Consultez toutes les consignes de sécurité, instructions, illustrations et données techniques fournies avec cet outil électrique.** Ne pas respecter les instructions ci-dessous peut conduire à une électrocution, un incendie et/ou causer des blessures graves.

Conservez toutes les consignes de sécurité et instructions pour vous y reporter ultérieurement.

Le terme « outil électrique » utilisé dans les consignes de sécurité se réfère à des outils électriques alimentés en électricité (avec cordon d'alimentation) ou à des outils électriques fonctionnant sur une batterie (sans cordon d'alimentation).

Sécurité au poste de travail

- 1) **Conservez votre zone de travail propre et bien éclairée.** Les zones de travail encombrées ou sombres sont propices aux accidents.
- 2) **Ne travaillez pas avec l'outil électrique dans une atmosphère présentant un risque d'explosion, en présence de liquides, de gaz ou de poussières inflammables.** Les outils électriques créent des étincelles qui peuvent enflammer les poussières ou les vapeurs.
- 3) **Lors de l'utilisation de l'outil électrique, tenez les enfants et autres personnes hors de sa portée.** Des distractions peuvent vous faire perdre le contrôle de l'outil électrique.

Sécurité électrique

- 1) **La fiche de raccordement de l'outil électrique doit être compatible avec la prise de courant. En aucun cas, la fiche ne doit pas être modifiée. N'utilisez aucune fiche interchangeable avec des outils électriques reliés à la terre.** Des fiches non modifiées et des prises de courant appropriées réduisent le risque d'électrocution.
- 2) **Évitez tout contact corporel avec des surfaces mises à la terre telles que tuyaux, radiateurs, cuisinières et réfrigérateurs.** Il existe un risque accru d'électrocution si votre corps est relié à la terre.

- 3) **N'exposez pas d'outils électriques à la pluie ou à l'humidité.** La pénétration d'eau dans un outil électrique augmente le risque d'électrocution.
- 4) **Ne détournez pas le cordon d'alimentation de son utilisation prévue, par exemple ne l'utilisez pas pour porter et accrocher l'outil électrique ou pour le débrancher de la prise de courant. Tenez le cordon d'alimentation hors de portée de la chaleur, de l'huile, des arêtes coupantes ou de pièces mobiles d'appareils.** Les cordons d'alimentation soit endommagés soit emmêlés augmentent le risque d'électrocution.
- 5) **Si vous travaillez avec un outil électrique en plein air, utilisez une rallonge adaptée à un usage à l'extérieur.** L'utilisation d'une rallonge convenant pour l'extérieur réduit le risque d'électrocution.
- 6) **Si le fonctionnement de l'outil électrique dans un environnement humide est inévitable, utilisez un disjoncteur différentiel.** L'emploi d'un disjoncteur différentiel diminue le risque d'électrocution.

Sécurité des personnes

- 1) **Soyez vigilant, surveillez ce que vous faites et faites preuve de bon sens lorsque vous utilisez un outil électrique. N'utilisez aucun outil électrique si vous êtes fatigué ou sous l'influence de drogues, d'alcool ou de médicaments.** Un moment d'inattention lors de l'utilisation de l'outil électrique peut causer des blessures graves.
- 2) **Veillez à porter un équipement de protection individuel et toujours des lunettes protectrices.** Selon la nature du travail et l'utilisation de l'outil électrique, le port d'équipements de protection

- individuels tels que masque anti-poussière, chaussures de sécurité antidérapantes, casque de chantier ou protection auditive réduit les risques de blessures.
- 3) **Évitez tout démarrage accidentel. Assurez-vous que l'outil électrique soit bien éteint avant de le brancher sur l'alimentation électrique et/ou sur l'accu, de le ramasser ou de le porter.** Lorsque vous transportez l'outil électrique avec le doigt sur l'interrupteur ou que l'outil électrique est allumé et raccordé à l'alimentation électrique, cela peut entraîner des accidents.
 - 4) **Avant de mettre l'outil électrique en marche, retirez tous les outils de réglage ou les clés plates.** Un outil ou une clé qui se trouve sur une pièce rotative de l'outil électrique peut entraîner des blessures.
 - 5) **Évitez un positionnement corporel anormal. Assurez-vous de camper solidement sur vos jambes et de conserver votre équilibre à tout moment.** Cela permet un meilleur contrôle de l'outil électrique dans des situations inattendues.
 - 6) **Portez des vêtements appropriés. Ne portez pas de vêtements amples ou de bijoux. Conservez vos cheveux, vêtements et gants hors de portée des pièces mobiles.** Des vêtements amples, des bijoux ou des cheveux longs peuvent être happés par les pièces en mouvement.
 - 7) **Si des équipements permettant l'aspiration de la poussière et sa collecte doivent être montés, assurez-vous que ceux-ci soient bien raccordés et correctement utilisés.** L'utilisation d'un système d'aspiration de poussière peut réduire les risques occasionnés par la poussière.
 - 8) **Ne vous mettez pas en danger et ne dépassez pas les règles de sécurité des outils électriques, même si vous êtes, après de nombreuses utilisations, familier avec cet outil électrique.** Une manipulation imprudente peut entraîner des blessures graves en quelques fractions de seconde.
- ### Utilisation et manipulation de l'outil électrique
- 1) **Ne surchargez pas l'outil électrique. Utilisez seulement l'outil électrique qui convient au type de travaux entrepris.** Avec un outil électrique approprié, vous travaillez plus efficacement et en toute sécurité, dans la plage de puissance indiquée.
 - 2) **N'utilisez aucun outil électrique dont l'interrupteur est défectueux.** Un outil électrique qui ne se laisse plus allumer ou éteindre est dangereux et doit être réparé.
 - 3) **Avant d'effectuer tout réglage, de changer un outil insérable ou ranger l'outil électrique, débranchez la fiche de la prise de courant et/ou enlevez l'accu amovible.** Ces mesures de précaution empêchent le démarrage intempestif de l'outil électrique.
 - 4) **Conservez les outils électriques inutilisés hors de la portée des enfants. Ne laissez pas des personnes utiliser l'outil électrique si elles ne sont pas familières avec les manipulations ou si elles n'ont pas lu les instructions.** Les outils électriques sont dangereux lorsqu'ils sont utilisés par des personnes inexpérimentées.
 - 5) **Entretenez les outils électriques et l'outil insérable avec soin. Vérifiez si les pièces mobiles fonctionnent correctement et ne sont pas bloquées ; contrôlez aussi si**

des pièces sont cassées ou endommagées car cela pourraient altérer le fonctionnement de l'outil électrique.

Faites réparer les pièces endommagées avant toute utilisation de l'outil électrique. De nombreux accidents sont causés par des outils électriques mal entretenus.

- 6) **Conservez les outils de coupe bien affûtés et propres.** Des outils soigneusement entretenus avec des bords bien coupants se bloquent moins et sont plus faciles à contrôler.
- 7) **Utilisez l'outil électrique, les accessoires et les outils insérables etc. conformément à ces instructions. Prenez en compte les conditions de travail et le travail à effectuer.** L'utilisation d'outils électriques pour des applications différentes que celles prévues peut conduire à des situations dangereuses.
- 8) **Maintenez les poignées et surfaces de préhension sèches, propres et exemptes d'huile ou de graisse.** Les poignées et surfaces de préhension glissantes ne permettent pas de manipuler et de contrôler l'outil électrique en toute sécurité lors de situations imprévues.

Maintenance

- 1) **Laissez votre outil électrique être réparé seulement par du personnel qualifié qui utilise des pièces de rechange d'origine.** Cela assure que la sécurité de l'outil électrique est maintenue.

Consignes de sécurité supplémentaires

Formation

- Ce produit ne doit pas être utilisé par des enfants. Les enfants doivent être surveillés afin qu'ils ne jouent pas avec le produit. Le nettoyage

et l'entretien ne doivent pas être effectués par des enfants.

- Le produit ne doit pas être utilisé par des personnes dont les capacités physiques, sensorielles ou mentales sont réduites ou par des personnes dont les connaissances ou l'expérience sont insuffisantes.
- Ne jamais permettre aux enfants ou aux personnes qui ne sont pas familiarisées avec les instructions susmentionnées d'utiliser le produit.
- Les réglementations locales peuvent fixer une limite d'âge pour l'utilisateur.
- L'exploitant ou l'utilisateur est responsable des accidents ou dommages causés à des tiers ou à leurs biens.
- Lisez attentivement les instructions. Familiarisez-vous avec les pièces de réglage et l'utilisation correcte du produit.
- Le produit ne doit pas être utilisé à des altitudes supérieures à 2000 mètres.

Préparation

- Avant d'utiliser le produit, vérifiez que les dispositifs de protection ou les pièces du dispositif de coupe ne sont pas endommagés, manquants ou mal installés.
- Avant la mise en service et après tout choc, vérifiez que le produit ne présente aucun signe d'usure ou de détérioration et faites procéder aux réparations nécessaires.
- Utilisez uniquement des rallonges certifiées (H05VVH2-F), d'une longueur maximale de 75 m et conçues pour l'extérieur. Déroulez toujours complètement la rallonge du tambour de câble avant de l'utiliser. Vérifiez que la rallonge n'est pas endommagée ou vétuste.
- Ne branchez pas un câble endommagé à l'alimentation

électrique. Ne touchez pas un câble endommagé avant de l'avoir débranché de l'alimentation électrique, car vous pourriez toucher des pièces sous tension.

- Avant utilisation, vérifiez que le câble de raccordement et la rallonge ne présentent pas de signes de détérioration ou de vieillissement. Si le câble est endommagé pendant l'utilisation, débranchez-le immédiatement du secteur. **NE TOUCHEZ PAS LE CÂBLE AVANT QU'IL NE SOIT DÉBRANCHÉ DU SECTEUR.** N'utilisez pas le produit si le câble manque, est endommagé ou usé.
- Pour débrancher le cordon d'alimentation de la prise de courant, toujours tirer sur la fiche secteur, jamais sur le cordon d'alimentation.
- Si le cordon d'alimentation est endommagé, il doit être remplacé soit par le fabricant ou par son service après-vente ou soit par un personnel qualifié afin d'éviter tout danger.

Fonctionnement

AVERTISSEMENT !

- ▶ Ne pas toucher les pièces dangereuses en mouvement avant que le produit ne soit débranché de l'alimentation électrique et que les pièces dangereuses en mouvement ne se soient complètement immobilisées.

- Maintenez le câble de raccordement et la rallonge à l'écart du dispositif de coupe afin d'éviter que les câbles ne soient endommagés et n'entrent en contact avec des **pièces sous tension**.
- Portez une protection oculaire, des chaussures solides et un pantalon

long pendant toute la durée d'utilisation du produit.

- Éviter d'utiliser le produit dans des conditions météorologiques défavorables, notamment en cas de risque de foudre.
- Il existe un risque de coupures au niveau des mains et des pieds.
- Interrompre l'utilisation du produit si des personnes, en particulier des enfants, ou des animaux domestiques se trouvent à proximité.
- N'utilisez le produit qu'à la lumière du jour ou avec un bon éclairage artificiel.
- Gardez toujours les mains et les pieds à l'écart du dispositif de coupe, en particulier lorsque vous mettez le moteur en marche.
- Ne remplacez jamais le dispositif de coupe non métallique par un dispositif de coupe métallique.
- N'utilisez jamais le produit si le dispositif de protection ou les protections sont endommagés ou manquants, ou si le câble est endommagé ou usé.
- Évitez un positionnement corporel anormal. Veillez à avoir une position stable afin de pouvoir garder l'équilibre à tout moment lorsque vous travaillez en pente.
- Marchez lentement. Ne marchez pas en tenant le produit à la main.
- Éteignez immédiatement le produit en cas d'accident ou de dysfonctionnement pendant son utilisation. Soignez les blessures de manière appropriée ou consultez un médecin.
Pour remédier aux dysfonctionnements, lisez le chapitre « Dépannage » ou contactez notre service après-vente.
- Maintenez la rallonge à l'écart des pièces mobiles et dangereuses afin d'éviter d'endommager les câbles,

ce qui pourrait entraîner un contact avec des pièces actives.

- Si le cordon d'alimentation est endommagé ou emmêlé pendant l'utilisation, éteignez immédiatement le produit et débranchez la fiche secteur pour débrancher le produit de l'alimentation électrique.
- Utilisez un disjoncteur différentiel avec un courant de déclenchement ne dépassant pas 30 mA.
- N'utilisez aucun accessoire non recommandé par Parkside. Cela peut entraîner une décharge électrique ou un incendie.
- Débranchez toujours le produit de l'alimentation électrique (c'est-à-dire débranchez la fiche du réseau électrique),
 - Lorsque le produit est laissé sans surveillance ;
 - Avant de supprimer les blocages ;
 - Avant de vérifier, nettoyer ou utiliser le produit ;
 - Après avoir heurté un corps étranger ;
 - Si le produit se met à vibrer de manière anormale.
- Si le produit se met à vibrer de manière anormale, un contrôle immédiat est nécessaire.
 - Recherchez des signes de détérioration.
 - Effectuez les réparations nécessaires sur les pièces endommagées.
 - Repérez les pièces détachées et serrez-les.
- Veillez toujours à ce que les ouvertures d'aération restent libres de tout corps étranger.

Entretien et stockage

- Débranchez le produit de l'alimentation électrique (c'est-à-dire débranchez la fiche du réseau électrique) avant d'effectuer des

travaux de maintenance ou de nettoyage.

- N'utilisez que les pièces de rechange et les accessoires recommandés par le fabricant et disponibles.
- Contrôlez et entretenez régulièrement le produit. Ne faites réparer le produit que dans un atelier agréé.
- Lorsque vous n'utilisez pas le produit, gardez-le hors de portée des enfants.
- Veillez à ce que les ouvertures d'aération restent libres de toute saleté.

Réduction des émissions sonores et vibrations

Afin de réduire les effets des vibrations et du bruit, limitez le temps d'utilisation, utilisez des modes de fonctionnement peu bruyants et à faibles vibrations et portez un équipement de protection individuel adapté.

Les mesures suivantes permettent d'atténuer les risques liés aux vibrations et au bruit :

- Utilisez toujours le produit en respectant l'usage prévu et comme décrit dans les présentes instructions.
- Assurez-vous que le produit est en parfait état et bien entretenu.
- Utilisez les outils insérables spécialement conçus pour ce produit et assurez-vous qu'ils soient en parfait état.
- Tenez le produit aux poignées/surfaces de préhension afin d'assurer la sécurité.
- Entretenez le produit conformément aux instructions et veillez à une bonne lubrification (si applicable).
- Planifiez vos travaux de manière à ce que l'utilisation de produits à valeur vibratoire élevée soit répartie sur une longue durée.

Comportement en cas d'urgence

À l'aide du présent mode d'emploi, familiarisez-vous avec l'utilisation de ce produit. Mémorisez les consignes de sécurité et respectez-les impérativement. Ceci permet d'éviter des risques et dangers.

- Soyez toujours vigilant lors de l'utilisation de ce produit afin de détecter suffisamment tôt les dangers et agir en conséquence. Une intervention rapide peut permettre d'éviter des blessures graves et dégâts matériels.
- Éteignez immédiatement le produit en cas de dysfonctionnements et débranchez-le de l'alimentation électrique. Faites vérifier le produit par un professionnel qualifié et, si nécessaire, faites-le réparer avant de le réutiliser.

Risques résiduels

REMARQUE

► Ce produit génère un champ électromagnétique lors du fonctionnement ! Dans certaines circonstances, le champ peut influencer des implants médicaux actifs ou passifs ! Pour réduire le risque de blessures graves ou mortelles, nous recommandons aux personnes portant des implants médicaux de consulter leur médecin et le fabricant de l'implant médical avant d'utiliser le produit !

- Même si vous utilisez ce produit correctement, quelques risques résiduels existent toujours. Les risques suivants peuvent survenir en rapport avec la conception et le modèle :
 - Coupures ;

- Perte auditive si vous travaillez sans protection auditive ;
- Atteintes à la santé physique résultant de vibrations dans les mains/bras, si le produit est utilisé sur une longue période ou n'est pas correctement manipulé et entretenu.

● Avant la première utilisation

● Déballage du produit

1. Sortez le produit de l'emballage et enlevez tous les matériaux d'emballage et films protecteurs.
2. Vérifiez si toutes les pièces sont disponibles et si l'étendue de la livraison est complète (voir « Contenu de l'emballage »).
3. Vérifiez si le produit et toutes les pièces sont en bon état. Si vous constatez une détérioration ou un défaut, n'utilisez pas le produit mais procédez comme décrit au chapitre « Garantie ».

● Montage

Capot de protection (fig. B)

1. Placez le capot de protection **9** sur la tête du moteur **12**.
 2. Tournez dans le sens inverse des aiguilles d'une montre pour ainsi verrouiller le capot de protection **9**.
- Pour le démontage, refaites les étapes dans l'ordre inverse.

Étrier d'écartement

1. Écartez l'étrier d'écartement **11**.
2. Insérez les deux extrémités ouvertes de l'étrier d'écartement **11** dans les logements latéraux sur la tête inférieure du moteur **12**.
3. L'étrier d'écartement **11** s'enclenche dans 2 positions.

Poignée auxiliaire (fig. C)

1. Desserrez et retirez l'écrou [14] et la vis de poignée [18] prémontés de la poignée auxiliaire [15].
2. Écartez les extrémités de la poignée auxiliaire [15] et faites-les glisser sur le logement de la poignée [17].
3. Vissez la poignée auxiliaire [15] avec la vis de poignée [18] et l'écrou [14].

● Fonctionnement

⚠ PRUDENCE ! Risque de blessure !

- ▶ N'utilisez pas le produit sans son capot de protection [9].
- ▶ Portez des vêtements appropriés ainsi que des protections oculaires et auditives.
- ▶ Avant chaque utilisation, assurez-vous que le produit est en état de fonctionnement.
- ▶ Ne bloquez pas l'interrupteur marche/arrêt [2]. Une fois l'interrupteur marche/arrêt relâché, le moteur doit être arrêté. Si l'interrupteur marche/arrêt est endommagé, ne continuez pas à utiliser le produit.

REMARQUE

- ▶ Respectez les réglementations locales en matière de bruit.

● Activer/désactiver

⚠ PRUDENCE ! Risque de blessures et de dommages matériels !

- ▶ Veillez à ce que le produit soit bien stable et tenez-le fermement des deux mains, à distance de votre propre corps.

⚠ PRUDENCE ! Risque de blessures et de dommages matériels !

- ▶ Avant de mettre le produit en marche, veillez à ce qu'il ne touche aucun objet.
- ▶ Après avoir éteint le produit, la bobine de fil [20] continue de tourner pendant un certain temps. Laissez la bobine de fil s'arrêter complètement.
- ▶ Gardez les mains et les pieds à une distance sûre de la bobine de fil [20].

REMARQUE

- ▶ A la livraison, le fil de coupe est noué aux extrémités pour la sécurité du transport. Le système de double fil entièrement automatique règle la largeur de coupe lors de la première mise en marche et les extrémités nouées sont automatiquement coupées au niveau du coupe-fil [21].
- ▶ Le produit ne peut pas être mis en mode de fonctionnement continu.
- ▶ Débarrassez régulièrement la bobine de fil [20] des restes d'herbe afin que l'effet de coupe ne soit pas altéré.

(Fig. E)

1. Formez une boucle avec l'extrémité de la rallonge. Passez la boucle dans l'ouverture de la poignée supérieure [1] et accrochez-la à la décharge de traction [4].
2. Branchez le produit sur l'alimentation électrique.
3. Veillez à une tenue stable et tenez bien le produit des deux mains. Ne posez pas le porte-bobine [10] sur le sol.

4. **Allumer** : Maintenez l'interrupteur marche/arrêt [2] enfoncé.
5. **Éteindre** : Relâchez l'interrupteur marche/arrêt [2].

● Réglages

(Fig. F)

Réglage de la poignée auxiliaire

Vous pouvez régler la poignée auxiliaire [15] dans différentes positions. Réglez la poignée auxiliaire de manière à ce que le porte-bobine [10] soit légèrement incliné vers l'avant en position de travail.

- ① Desserrez l'écrou [14] et réglez la poignée auxiliaire [15] dans la position souhaitée. Resserrez l'écrou.

Réglage de la hauteur

Le tube télescopique [7] vous permet d'ajuster le produit à votre taille individuelle.

- ② Desserrer la douille à visser [6] en la tournant dans le sens ↺. Réglez la longueur souhaitée du tube télescopique [7]. Vissez fermement la douille à visser en la tournant dans le sens ↻.

Réglage de l'angle de coupe

En modifiant l'angle de coupe, vous pouvez également tailler le gazon dans des endroits inaccessibles, par exemple sous des bancs et des saillies de murs.

- ③ Appuyez sur le bouton-poussoir [8] sur le boîtier du moteur et inclinez le tube télescopique [7]. 6 positions sont possibles.

Réglage de la poignée

La poignée [13] peut être tournée de 90°.

- ④ Poussez le verrou [5] vers le haut et tournez la poignée [13] jusqu'à ce qu'elle s'enclenche dans la position souhaitée.

Régler l'étrier d'écartement (protection des fleurs)

L'étrier d'écartement [11] tient les plantes et les troncs qui ne doivent pas être coupés à l'écart du dispositif de coupe.

- ⑤ Poussez l'étrier d'écartement [11] vers l'avant. Lorsque vous n'utilisez pas l'étrier d'écartement, poussez-le en position de rangement.

Rallonger le fil de coupe

REMARQUE

- ▶ Vérifiez régulièrement que le fil de coupe n'est pas endommagé. Assurez-vous que le fil de coupe présente la longueur spécifiée par le coupe-fil [21].
- Le produit est équipé d'un système automatique à double fil.
- Les fils s'allongent automatiquement à chaque mise en marche. Pour que le système automatique d'allongement du fil fonctionne correctement, la bobine de fil [20] doit s'être arrêtée avant de remettre le produit en marche.
- Si les fils sont initialement plus longs que le cercle de coupe, ils sont automatiquement raccourcis à la bonne longueur par le coupe-fil [21] (fig. D).
- **Si aucune extrémité de fil n'est visible** : Remplacez la bobine de fil [20] (voir « Remplacer la bobine de fil ».)
- **Régler manuellement la longueur de fil** :
 1. Débranchez le produit de l'alimentation électrique.
 2. Appuyez sur le bouton d'arrêt [24], relâchez-le et tirez un peu sur les extrémités du fil. Répétez cette opération jusqu'à ce que les extrémités du fil dépassent légèrement du coupe-fil [21].

● Remarques sur le travail

⚠ **AVERTISSEMENT ! Risque de blessure !**

- ▶ Ne coupez pas d'herbe humide ou mouillée.
- ▶ Avant d'allumer le produit, assurez-vous que la bobine de fil **20** n'est pas en contact avec des pierres, des débris ou d'autres corps étrangers.
- ▶ Mettez le produit en marche avant de vous approcher de l'herbe à couper.
- ▶ Ne surchargez pas le produit pendant le fonctionnement.
- ▶ Évitez le contact avec des obstacles (pierres, murs, clôtures en lattes, etc.). Dans le cas contraire, la bobine de fil **20** s'use rapidement.
- ▶ Évitez d'utiliser le produit par mauvais temps, surtout en cas de risque de foudre.
- ▶ Ne choisissez pas pour la poignée auxiliaire **15** une position trop proche de la poignée supérieure **1**. Dans le cas contraire, vous ne pourrez pas contrôler correctement le produit.

● Couper l'herbe



- Coupez l'herbe en faisant pivoter le produit vers la droite et vers la gauche.
- Coupez lentement et tenez le produit avec le cercle de coupe parallèle au sol lors de la coupe.
- Coupez l'herbe longue par couches de haut en bas.

Réglages pour la coupe de bordures

- Poignée **13** : 0° (fig. F ④)
- Angle de coupe : 90° (fig. F ③)
- Étrier d'écartement **11** selon les besoins : en position de stationnement/déployé (fig. F ⑤)

● Tonte des bordures de pelouse

(Fig. G)

⚠ **PRUDENCE ! Risque de blessure !**

- ▶ Pendant le travail, tenez le produit de manière à ce que le capot de protection **9** vous protège du dispositif de coupe.

Réglages pour la tonte des bordures de pelouse

Pour tondre les bordures de pelouse, déplacez lentement le produit le long des bordures.

- Poignée **13** : 90° (fig. F ④)
- Angle de coupe : 90° (fig. F ③)
- Étrier d'écartement **11** en position de repos

● Dépannage

Problème	Cause possible	Manipulation
Le produit ne démarre pas.	L'interrupteur marche/arrêt 2 est défectueux.	Contactez notre service clientèle pour faire réparer le produit.
	Le moteur est défectueux.	
Le produit fonctionne par intermittence.	Faux contact interne.	
	L'interrupteur marche/arrêt 2 est défectueux.	
Le produit émet de fortes vibrations et des bruits importants.	Le dispositif de coupe est encrassé.	Nettoyez le dispositif de coupe (voir « Nettoyage »).
	Le moteur est défectueux.	Contactez notre service clientèle pour faire réparer le produit.
Le résultat de la coupe est mauvais.	La bobine de fil 20 n'a pas assez de fil de coupe.	Le cas échéant, rallongez le fil de coupe (voir « Rallonger le fil de coupe »).
		Remplacez la bobine de fil 20 (voir « Remplacer la bobine de fil »).
	Le fil de coupe ne sort pas de la bobine de fil 20 ou n'en sort que d'un côté.	<ol style="list-style-type: none"> 1. Retirez la bobine de fil 20. 2. Enfilez le fil de coupe à travers les œillets de sortie de fil 22 vers l'extérieur. 3. Remontez la bobine de fil 20.

● Nettoyage et entretien

AVERTISSEMENT ! Risque de blessure !



Éteignez toujours le produit, débranchez-le de l'alimentation électrique et laissez-le refroidir avant de procéder à des travaux d'inspection, d'entretien ou de nettoyage.

AVERTISSEMENT ! Risque de blessure !

- ▶ Risque de blessure causé par des pièces mobiles et dangereuses !

PRUDENCE !

- ▶ Tous les travaux de maintenance et de réparation qui ne sont pas décrits dans cette notice sont : Contactez un centre de SAV agréé ou une personne possédant les qualifications similaires afin de vérifier ou de réparer le produit. Utilisez uniquement des pièces d'origine.

REMARQUE

- ▶ Effectuez régulièrement les travaux de nettoyage et de maintenance suivants. Cela vous garantira une utilisation longue et fiable.

● Nettoyage

⚠ **AVERTISSEMENT ! Risque d'électrocution !**

- ▶ N'aspergez pas le produit avec de l'eau et ne le plongez pas dans l'eau.

⚠ **AVERTISSEMENT ! Risque de blessure !**

- ▶ Soyez prudent avec le coupe-fil [21]. Le coupe-fil peut provoquer de graves coupures.

REMARQUE

- ▶ N'utilisez pas de produits de nettoyage ou de dissolvants. Vous pourriez ainsi endommager irrémédiablement le produit.

- Gardez les fentes d'aération, le boîtier du moteur et les poignées du produit propres. Utilisez pour cela un chiffon humide ou une brosse.
- Après chaque opération de coupe, éliminez l'herbe et la terre du capot de protection [9] et du dispositif de coupe.

● Entretien

- Contrôlez l'absence de vices visibles sur le produit avant chaque utilisation, comme des pièces desserrées, usées ou détériorées.
- Vérifiez que les caches et les dispositifs de protection ne soient pas endommagés et qu'ils soient correctement placés. Si nécessaire, remplacez-les.

● Remplacer la bobine de fil (Fig. D)

REMARQUE

- ▶ Le sens d'enroulement correct de la bobine de fil [20] est indiqué dans le porte-bobine [10] et sur la bobine de fil elle-même.
- ▶ Contrôlez le coupe-fil [21]. N'utilisez jamais le produit sans coupe-fil ou avec un coupe-fil défectueux. Si le coupe-fil est endommagé, contactez notre service après-vente.
- ▶ Vous pouvez également utiliser des fils disponibles dans le commerce, vendus dans les magasins de bricolage, pour réutiliser les bobines de fil vides. (voir « Données techniques »). Le sens d'enroulement est indiqué sur la bobine de fil [20].

1. Débranchez la fiche secteur.
2. Ouvrez le porte-bobine [10] en appuyant simultanément sur les deux déverrouillages [19] situés sur le porte-bobine.
3. Enlevez le cache du porte-bobine [10] et retirez la bobine de fil [20].
4. Poussez les extrémités du fil de la nouvelle bobine de fil hors des fentes [23].
5. Insérez la nouvelle bobine de fil dans le porte-bobine [10]. Le côté de la bobine de fil sur lequel le sens d'enroulement est indiqué par des flèches doit être visible après l'insertion.
6. Insérez les deux extrémités du fil dans les œillets de sortie du fil [22] qui se font face.
7. Remettez le cache sur le porte-bobine [10]. Veillez à ce que les déverrouillages [19] du cache s'insèrent exactement dans les

encoches du porte-bobine. Les déverrouillages s'enclenchent alors de manière audible.

8. Tirez sur les extrémités du fil et appuyez plusieurs fois sur le bouton d'arrêt **24** jusqu'à ce que les extrémités du fil dépassent d'environ 1 cm du coupe-fil **21**.

● Transport

- Portez le produit éteint avec une main sur la poignée supérieure **1** et l'autre main sur la poignée auxiliaire **15**.
- Dirigez l'unité de coupe vers le sol. Vous éviterez ainsi d'entrer en contact avec l'unité de coupe pendant le transport.

● Pièces de rechange/ accessoires

- Les clients des pays suivants peuvent commander des batteries de rechange et des chargeurs compatibles dans les boutiques en ligne Lidl :
 Allemagne (lidl.de), France (lidl.fr), Belgique (lidl.be), République tchèque (lidl.cz), Pays-Bas (lidl.nl), Pologne (lidl.pl), Slovaquie (lidl.sk), Espagne (lidl.es)
 Les clients de tous les autres pays peuvent les commander sur www.optimex-shop.com.

Position	Description	Numéro de commande
20	Bobine de fil	947187601
11	Étrier d'écartement (protection des fleurs)	947187602

Position	Description	Numéro de commande
14 & 15 & 18	Écrou (vis de poignée – poignée auxiliaire) & poignée auxiliaire & vis de poignée (poignée auxiliaire)	947187603
9	Capot de protection	947187604

● Rangement

- Conservez le produit dans un endroit sec hors de portée des enfants.
- Ne posez pas le produit sur le capot de protection **9**. Suspendez le produit par la poignée supérieure **1** afin que le capot de protection ne touche pas d'autres objets. Le capot de protection risque de se déformer et de modifier ainsi les dimensions et les caractéristiques de sécurité.

● Mise au rebut

L'emballage se compose de matières recyclables pouvant être mises au rebut dans les déchetteries locales.



Veillez respecter l'identification des matériaux d'emballage pour le tri sélectif, ils sont identifiés avec des abréviations (a) et des chiffres (b) ayant la signification suivante : 1–7 : plastiques/20–22 : papiers et cartons/80–98 : matériaux composite.

Produit :



Le produit ainsi que les accessoires et les matériaux d'emballage sont recyclables et relèvent de la responsabilité élargie du producteur. Éliminez-les séparément, en suivant l'Info-tri illustrée, dans l'intérêt d'un meilleur traitement des déchets.

Le logo Triman n'est valable qu'en France.



Votre mairie ou votre municipalité vous renseigneront sur les possibilités de mise au rebut des produits usagés.



Afin de contribuer à la protection de l'environnement, veuillez ne pas jeter votre produit usagé dans les ordures ménagères, mais éliminez-le de manière appropriée. Pour obtenir des renseignements concernant les points de collecte et leurs horaires d'ouverture, vous pouvez contacter votre municipalité.

● Garantie

Article L217-16 du Code de la consommation

Lorsque l'acheteur demande au vendeur, pendant le cours de la garantie commerciale qui lui a été consentie lors de l'acquisition ou de la réparation d'un bien meuble, une remise en état couverte par la garantie, toute période d'immobilisation d'au moins sept jours vient s'ajouter à la durée de la garantie qui restait à courir. Cette période court

à compter de la demande d'intervention de l'acheteur ou de la mise à disposition pour réparation du bien en cause, si cette mise à disposition est postérieure à la demande d'intervention.

Indépendamment de la garantie commerciale souscrite, le vendeur reste tenu des défauts de conformité du bien et des vices rédhibitoires dans les conditions prévues aux articles L217-4 à L217-13 du Code de la consommation et aux articles 1641 à 1648 et 2232 du Code Civil.

Article L217-4 du Code de la consommation

Le vendeur livre un bien conforme au contrat et répond des défauts de conformité existant lors de la délivrance.

Il répond également des défauts de conformité résultant de l'emballage, des instructions de montage ou de l'installation lorsque celle-ci a été mise à sa charge par le contrat ou a été réalisée sous sa responsabilité.

Article L217-5 du Code de la consommation

Le bien est conforme au contrat :

- 1° S'il est propre à l'usage habituellement attendu d'un bien semblable et, le cas échéant :
 - s'il correspond à la description donnée par le vendeur et posséder les qualités que celui-ci a présentées à l'acheteur sous forme d'échantillon ou de modèle ;
 - s'il présente les qualités qu'un acheteur peut légitimement attendre eu égard aux déclarations publiques faites par le vendeur, par le producteur ou par son représentant, notamment dans la publicité ou l'étiquetage ;
- 2° Ou s'il présente les caractéristiques définies d'un commun accord par les parties ou être propre à tout usage

spécial recherché par l'acheteur, porté à la connaissance du vendeur et que ce dernier a accepté.

Article L217-12 du Code de la consommation

L'action résultant du défaut de conformité se prescrit par deux ans à compter de la délivrance du bien.

Article 1641 du Code civil

Le vendeur est tenu de la garantie à raison des défauts cachés de la chose vendue qui la rendent impropre à l'usage auquel on la destine, ou qui diminuent tellement cet usage que l'acheteur ne l'aurait pas acquise, ou n'en aurait donné qu'un moindre prix, s'il les avait connus.

Article 1648 1er alinéa du Code civil

L'action résultant des vices rédhibitoires doit être intentée par l'acquéreur dans un délai de deux ans à compter de la découverte du vice.

Les pièces détachées indispensables à l'utilisation du produit sont disponibles pendant la durée de la garantie du produit.

Le produit a été fabriqué selon des critères de qualité stricts, et contrôlé consciencieusement avant sa livraison. En cas de défaut de matériau ou de fabrication, vous avez des droits légaux vis-à-vis du vendeur du produit. Vos droits légaux ne sont en aucun cas limités par notre garantie mentionnée ci-dessous.

La garantie de ce produit est de 3 ans à partir de la date d'achat. La période de garantie commence à la date d'achat. Conservez l'original de la preuve d'achat dans un endroit sûr car ce document est nécessaire pour prouver l'achat.

Tout dommage ou défaut déjà présent au moment de l'achat doit être signalé

immédiatement après le déballage du produit.

Si le produit présente un défaut de matériau ou de fabrication dans les 3 ans qui suivent la date d'achat, nous le réparerons ou le remplacerons – à notre choix – gratuitement pour vous. La période de garantie n'est pas prolongée par une demande de garantie acceptée. Cette mesure s'applique également pour les pièces remplacées et réparées.

Cette garantie est annulée si le produit a été endommagé ou utilisé ou entretenu de manière incorrecte.

La garantie couvre les défauts de matériels et de fabrication. Cette garantie ne couvre pas les pièces du produit soumises à une usure normale, et qui sont donc considérées comme des pièces d'usure (par exemple les piles, tuyaux, les cartouches d'encre), ni les dommages aux pièces fragiles, par exemple les interrupteurs ou les pièces en verre.

● **Faire valoir sa garantie**

Afin de garantir la rapidité de traitement de votre demande, veuillez tenir compte des indications suivantes :

Pour toute demande, veuillez conserver le ticket de caisse et le numéro de référence de l'article (IAN 508096_2507) au titre de preuves d'achat.

Le numéro de référence de l'article est indiqué sur la plaque signalétique du produit, sur une gravure présente sur celui-ci, sur la page de couverture de votre manuel (en bas à gauche) ou sur l'autocollant placé sur la face arrière ou inférieure du produit.

En cas de dysfonctionnement de l'appareil ou de tout autre défaut, contactez en premier lieu le service après-vente par téléphone ou par e-mail aux coordonnées indiquées ci-dessous.

Tout produit considéré comme défectueux peut alors être envoyé sans frais de port supplémentaires au service clientèle indiqué, accompagné de la preuve d'achat (ticket de caisse) et d'une description écrite du défaut mentionnant également sa date d'apparition.



Le site parkside-diy.com vous permet de visualiser et de télécharger ce mode d'emploi ainsi que de nombreux autres manuels. Ce code QR vous permet d'accéder directement au site parkside-diy.com. Sélectionnez votre pays et cherchez les modes d'emploi dans le champ de recherche. La numéro de référence de l'article (IAN) 508096_2507 vous permet d'accéder au mode d'emploi se rapportant à votre article.

● **Service après-vente**

(FR) Service après-vente France

Tél.: 0800907612
Formulaire de contact sur
parkside-diy.com

IAN 508096_2507

(BE) Service après-vente Belgique

Tél.: 080012614
Formulaire de contact sur
parkside-diy.com

IAN 508096_2507

(CH) Service après-vente Suisse

Tél.: 0800563601
Formulaire de contact sur
parkside-diy.com

IAN 508096_2507

● Déclaration UE de conformité

FR

DÉCLARATION UE DE CONFORMITÉ (n° 508096_2507)

IAN : 508096_2507
Identification du produit : "PARKSIDE" Coupe-bordures électrique
Numéro de modèle : HG10988

L'objet de la déclaration décrit ci-dessus est conforme à la législation d'harmonisation de l'Union applicable:

Directive 2006/42/CE
Directive 2000/14/CE
Directive 2014/30/UE
Directive 2011/65/UE avec toutes les modifications connexes

Références des normes harmonisées ou références aux autres spécifications techniques par rapport auxquels la conformité est déclarée :

N° / Pièces
Directive 2006/42/CE
EN 60335-1:2012/A15:2021
EN 50636-2-91:2014
EN 62233:2008
Directive 2014/30/UE
EN IEC 55014-1:2021
EN IEC 55014-2:2021
EN IEC 61000-3-2:2019/A2:2024
EN 61000-3-3:2013/A2:2021

L'objet de la déclaration décrite ci-dessus est conforme à la directive 2011/65/UE du Parlement européen et du Conseil du 8 juin 2011 relative à la limitation de l'utilisation de certaines substances dangereuses dans les

N° / Pièces
EN IEC 63000:2018

Procédure d'évaluation de la conformité / nom et adresse de l'organisme notifié, le cas échéant : Annex VI, TÜV SÜD Industrie Service GmbH (NB 0036), Westendstraße 199, 80686 München, Germany

Mesure du niveau de puissance acoustique sur un équipement représentatif de ce type : 93.1 dB(A)
Niveau de puissance acoustique garanti pour cet équipement : 95 dB(A)



Détenteur de la documentation technique : OWIM GmbH & Co.KG

Signé par et au nom de:

OWIM GmbH & Co. KG, Stiftsbergstraße 1, 74167 Neckarsulm, Allemagne

Cette déclaration de conformité est délivrée sous la seule responsabilité du fabricant.

Traduction de la déclaration de conformité d'origine













Neckarsulm	12/11/2025		
Lieu	Date	ppa. Jens Buchheim	ppa. Dr. Thorsten Maier
		Fondé de pouvoir	Fondé de pouvoir

CE

Lijst van gebruikte pictogrammen/symbolen	Pagina	66
Inleiding	Pagina	67
Beoogd gebruik	Pagina	67
Leveringsomvang	Pagina	68
Lijst van onderdelen	Pagina	68
Technische gegevens	Pagina	68
Algemene veiligheidsaanwijzingen	Pagina	70
Voor het eerste gebruik	Pagina	75
Product uitpakken	Pagina	75
Installatie	Pagina	76
Bediening	Pagina	76
In-/uitschakelen	Pagina	76
Instellingen	Pagina	77
Tips voor het werken met het product	Pagina	78
Gras maaien	Pagina	78
Gazonranden trimmen	Pagina	78
Probleemoplossing	Pagina	79
Reiniging en onderhoud	Pagina	79
Reiniging	Pagina	80
Onderhoud	Pagina	80
Draadspoel vervangen	Pagina	80
Transport	Pagina	81
Reserveonderdelen/accessoires	Pagina	81
Opbergen	Pagina	81
Afvoer	Pagina	81
Garantie	Pagina	82
Afwikkeling in geval van garantie	Pagina	82
Service	Pagina	83
EU-Conformiteitsverklaring	Pagina	84

Lijst van gebruikte pictogrammen/symbolen

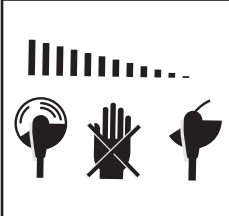
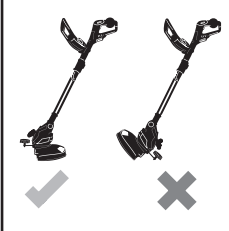
	<p>Lees de gebruiksaanwijzing.</p>		<p>Houd niet-betrokken mensen uit de buurt.</p>
	<p>WAARSCHUWING! – Duidt op een gevaar met een middelmatig risico dat ernstig letsel of de dood tot gevolg kan hebben, als dit niet wordt voorkomen (bijvoorbeeld voorkomen voor elektrische schokken)</p>		<p>Schakel het product altijd uit, ontkoppel het van de stroomvoorziening en laat het afkoelen, voordat u inspectie-, onderhouds- of reinigingswerkzaamheden uitvoert.</p>
	<p>VOORZICHTIG! – Duidt op een gevaar met een laag risico dat licht tot matig letsel tot gevolg kan hebben, als dit niet wordt voorkomen (bijvoorbeeld verbrandingsgevaar)</p>		<p>Stel het product niet aan vocht bloot. Werk niet bij regen en snijdt geen nat gras.</p>
	<p>Beschermingsklasse II (dubbele isolatie)</p>		<p>Wisselstroom/-spanning</p>
	<p>Draag gehoorbescherming!</p>		<p>Antislip, beschermend schoeisel dragen!</p>
	<p>Draag een veiligheidsbril!</p>		<p>Beschermende kleding dragen!</p>
	<p>Trek direct de stekker uit het stopcontact al het aansluitsnoer 3 beschadigd is.</p>		<p>Trek bij onderhoudswerkzaamheden direct de stekker uit het stopcontact.</p>
	<p>Gegevens garanderen geluidsvermogenspeilen L_{WA} in dB</p>		<p>30 cm Snijcirkel</p>
	<p>Aanpassing van de lengte van de telescoopbuis 7</p>		<p>90° draaibare greep</p>
	<p>Vergrendeling van de schroefhuls 6</p>		<p>Hoekrichting van de draden (op de draadspool 20)</p>

30 cm	Snijcirkel (op de beschermkap )		Draairichting van de draad bij lopende motor (op de beschermkap )
	Draairichting van de draden (op de spoelcapsule )		Positie voor het losdraaien van de van de spoelcapsule  door samenknijpen van de vingers
 	Veiligheidsaanwijzingen Handelingsaanwijzingen		Het CE-teken bevestigt dat het product voldoet aan de betreffende EU-richtlijnen.
		Na het uitschakelen van het product blijft de snijvoorziening nog een paar seconden draaien. Houd handen en voeten op een veilige afstand.	
		Zorg er bij het afstellen van de werkstanden voor dat u door de beschermkap  tegen de maai-inrichting wordt beschermd.	

ELEKTRISCHE GRASTRIMMER

● **Inleiding**

Hartelijk gefeliciteerd met de aankoop van uw nieuwe product. U heeft voor een hoogwaardig product gekozen. De gebruiksaanwijzing is een deel van het product. Deze bevat belangrijke aanwijzingen voor veiligheid, gebruik en verwijdering. Maakt U zich voor de ingebruikname van het product met alle bedienings- en veiligheidsvoorschriften vertrouwd. Gebruik het product alleen zoals beschreven en voor de aangegeven toepassingsgebieden.

Overhandig alle documenten bij doorgifte van het product aan derden.

● **Beoogd gebruik**

- Dit product is bedoeld voor het maaien van gras in tuinen en langs bedranden. Gebruik het product niet voor het maaien van heggen of struiken.
- Elk ander gebruik van of wijzigingen aan het product gelden als niet volgens de voorschriften en kunnen leiden tot gevaren, zoals de dood, levensbedreigend letsel en schade. De fabrikant is niet verantwoordelijk

voor schade ontstaan door onjuist gebruik.

- Dit product is bestemd voor de gebruik thuis en overeenkomstig gebruik. Het product is niet geschikt voor commercieel gebruik.
- Het product is bestemd voor gebruik door volwassenen. Jongeren ouder dan 16 jaar mogen het product uitsluitend onder toezicht gebruiken. De exploitant of gebruiker is verantwoordelijk voor ongevallen van andere personen of schade aan hun eigendommen.

● Leveringsomvang

⚠ WAARSCHUWING!

- ▶ Zowel het product als het verpakkingsmateriaal zijn geen kinderspeelgoed! Kinderen mogen niet spelen met de plastic zakken, folie en kleine onderdelen! Er bestaat gevaar voor inslikken en verstikking!

- 1 Elektrische grastrimmer
- 1 Beschermkap (met 2 schroeven)
- 2 Draadspoelen (1x voorgemonteerd)
- 1 Afstandsbeugel (Bloembescherming)
- 1 Hulpgreep
- 1 Gebruiksaanwijzing

● Lijst van onderdelen

Vouw voor het lezen de bladzijden met de afbeeldingen uit en maak uzelf daarna vertrouwd met alle functionaliteit van het product.

(Afb. A)

- 1 Bovenste handgreep
- 2 Aan/uit-schakelaar
- 3 Aansluitsnoer met netstekker
- 4 Trekontlasting
- 5 Vergrendeling (voor draaien van het greepdeel)

- 6 Schroefhuls (lengteverstelling van telescoopbuis)
- 7 Telescoopbuis
- 8 Drukknop (neigingshoek van motorkop)
- 9 Beschermkap
- 10 Spoelcapsule
- 11 Afstandsbeugel (Bloembescherming)
- 12 Motorkop
- 13 Greepdeel
- 14 Moer (greepschroef – hulpgreep)
- 15 Hulpgreep

(Afb. B)

- 16 Kruijkschroef (beschermkap)

(Afb. C)

- 17 Greephouder
- 18 Greepschroef (hulpgreep)

(Afb. D)

- 19 Ontgrendeling (spoelcapsule)
- 20 Draadspoel
- 21 Draadsnijder
- 22 Draaduitlaatog
- 23 Sleuf (draadspoel)
- 24 Vergrendeltoets (draadspoel)

● Technische gegevens

Elektrische grastrimmer	PERT 550 C6
Nominaal voltage U:	230 V~, 50 Hz
Energieverbruik:	550 W
Onbelast toerental:	10000 min ⁻¹
Beschermingsklasse:	II/□
Beschermingsgraad:	IPX0
Snijcirkel:	300 mm
Draadlengte:	2 × 5 m
Draaddikte:	1,4 mm
Gewicht:	
VDE-versie:	2,0 kg
BS-versie:	2,6 kg

Geluidsemissiewaarden

De gemeten waarden zijn in overeenstemming met EN 50636-2-91 vastgesteld. Het met A gewaardeerde geluidsdrukniveau van het elektrische apparaat bedraagt meestal:

Geluidsdrukniveau L_{pA} :	84,9 dB
Onzekerheid K_{pA} :	3 dB
Geluidsvermogenspeil L_{WA} gegarandeerd:	95 dB
gemeten:	93,1 dB
Onzekerheid K_{WA} :	1,89 dB

Trillingsemissiewaarden

Totale trillingswaarden (vectorsom van drie richtingen), vastgesteld volgens EN 50636-2-91:

Hoofdgreep a_h :	8,2 m/s^2
Onzekerheid K:	1,5 m/s^2
Hulpgreep a_h :	3,4 m/s^2
Onzekerheid K:	1,5 m/s^2

WAARSCHUWING!



Draag gehoorbescherming!

WAARSCHUWING!

- ▶ De trillings- en geluidsemissies tijdens het feitelijke gebruik van het elektrische apparaat kunnen afwijken van de opgegeven waarden, afhankelijk van de manier waarop het elektrische apparaat wordt gebruikt, met name van het soort werkstuk dat wordt bewerkt.

WAARSCHUWING!

- ▶ Het is noodzakelijk om veiligheidsmaatregelen ter bescherming van de bedienaar vast te leggen, die zijn gebaseerd op de trillingsbelasting tijdens de daadwerkelijke gebruiksomstandigheden (hierbij moet rekening worden gehouden met alle aspecten van de gebruikscyclus, bijvoorbeeld de tijd waarin het elektrische apparaat is uitgeschakeld en de tijd waarin het apparaat wel is ingeschakeld maar zonder belasting draait).

TIP

- ▶ De aangegeven totale trillingswaarde en de aangegeven geluidsemissiewaarde zijn met een genormeerde testmethode gemeten en kunnen worden gebruikt om elektrische apparaten met elkaar te vergelijken.
- ▶ De aangegeven totale trillingswaarde en de aangegeven geluidsemissiewaarde kunnen ook voor een voorlopige inschatting van de belasting worden gebruikt.



Algemene veiligheidsaanwijzingen

Algemene veiligheidsaanwijzingen voor elektrische apparaten

WAARSCHUWING!

- ▶ **Lees alle veiligheidsaanwijzingen, tips, afbeeldingen en technische gegevens die met dit elektrische apparaat zijn meegeleverd.** Het zich niet opvolgen van de veiligheidstips en onderstaande aanwijzingen kan elektrische schokken, brand en/of ernstig letsel veroorzaken.

Bewaar alle veiligheidsaanwijzingen en aanwijzingen voor toekomstig gebruik.

Het in de veiligheidsaanwijzingen gebruikte begrip “elektrisch apparaat” heeft betrekking op aan het elektriciteitsnet aangesloten elektrische apparaten (met aansluitsnoer) of op door een accu gevoede elektrische apparaten (zonder aansluitsnoer).

Veiligheid op de werkplek

- 1) **Houd de werkplek schoon en goed verlicht.** Slecht georganiseerde en niet verlichte werkplekken kunnen tot ongevallen leiden.
- 2) **Werk met het elektrische apparaat niet in een omgeving met explosiegevaar door de aanwezigheid van brandbare vloeistoffen, gassen of stof.** Elektrische apparaten veroorzaken vonken, die het stof of de dampen kunnen doen ontbranden.
- 3) **Houd kinderen en andere personen uit de buurt als het elektrische apparaat wordt**

gebruikt. Als u wordt afgeleid, kunt u de controle over het elektrische apparaat verliezen.

Elektrische veiligheid

- 1) **De aansluitstekker van het elektrische apparaat moet in het stopcontact passen. De stekker mag op geen enkele manier worden veranderd. Gebruik geen verloopstekkers in combinatie met geaarde elektrische apparaten.** Ongewijzigde stekkers en passende stopcontacten verminderen het risico op elektrische schokken.
- 2) **Voorkom lichamelijk contact met geaarde oppervlakken zoals buizen, verwarmingsapparatuur, fornuizen en koelkasten.** Het risico op elektrische schokken is groter als uw lichaam is geaard.
- 3) **Houd elektrische apparaten uit de buurt van regen of vocht.** Het binnendringen van water in een elektrisch apparaat verhoogt het risico op elektrische schokken.
- 4) **Gebruik het aansluitsnoer niet voor een ander doel, zoals het dragen of ophangen van het elektrische apparaat of om de netstekker uit het stopcontact te trekken. Houd het aansluitsnoer uit de buurt van hitte, olie, scherpe voorwerpen of zich bewegende onderdelen.** Een beschadigd of verward aansluitsnoer verhoogt het risico op elektrische schokken.
- 5) **Als u met een elektrische apparaat buiten werkt, gebruik dan alleen verlengsnoeren die ook geschikt zijn voor gebruik buitenshuis.** Het gebruik van een verlengsnoer vermindert het risico op elektrische schokken.
- 6) **Als het gebruik van het elektrische apparaat in een vochtige**

omgeving niet kan worden vermeden, gebruik dan een aardlekschakelaar. Gebruik van een aardlekschakelaar vermindert het risico op elektrische schokken.

Persoonlijke veiligheid

- 1) **Wees altijd attent, let op wat u doet en ga met overleg te werk als u met een elektrisch apparaat werkt. Gebruik een elektrisch apparaat niet als u moe bent of onder de invloed van drugs, alcohol of medicijnen verkeert.** Een moment van onoplettendheid bij het gebruik van een elektrisch apparaat kan ernstige verwondingen veroorzaken.
- 2) **Draag persoonlijke veiligheidsuitrusting en altijd een veiligheidsbril.** Het dragen van een persoonlijke veiligheidsuitrusting zoals een stofmasker, antislip-veiligheidsschoenen, een veiligheidshelm of gehoorbescherming, afhankelijk van het type en het gebruik van het elektrische apparaat, vermindert het risico op letsel.
- 3) **Vermijd onbedoeld inschakelen. Zorg ervoor dat het elektrische apparaat is uitgeschakeld voordat u het aansluit op de stroomvoorziening en/of de accu of het optilt of draagt.** Als u bij het dragen van het elektrische apparaat uw vinger op de schakelaar houdt of het elektrische apparaat aansluit op de stroomvoorziening terwijl het al is ingeschakeld, dan kan dit tot ongevallen leiden.
- 4) **Verwijder inzetgereedschap of moersleutels voordat u het elektrische apparaat inschakelt.** Een werktuig of sleutel die zich in een draaiend onderdeel van een elektrisch apparaat bevindt, kan letsel veroorzaken.

5) **Vermijd een abnormale lichaamshouding. Zorg ervoor dat u stevig staat en dat u altijd uw evenwicht bewaart.** Op die manier kunt u het elektrische apparaat in onverwachte situaties beter onder controle houden.

- 6) **Draag geschikte kleding. Draag geen wijde kleding of sieraden. Houd haren, kleding en handschoenen uit de buurt van bewegende onderdelen.** Losse kleding, sieraden en lang haar kunnen door bewegende delen worden gegrepen.
- 7) **Als stofafzuig- en stofopvangvoorzieningen kunnen worden aangebracht, zorg er dan voor dat deze zijn aangesloten en juist worden gebruikt.** Gebruik van een stofafzuiging kan gevaar door stof verminderen.
- 8) **Laat u niet in slaap sussen door een onterecht gevoel van veiligheid en veronachtzaam nooit de veiligheidsregels voor elektrische apparaten, ook niet wanneer u vertrouwd bent met het elektrische apparaat doordat u er vaak mee werkt.** Achteloos te werk gaan kan binnen een fractie van een seconde ernstig letsel veroorzaken.

Gebruik en behandeling van het elektrische apparaat

- 1) **Belast het elektrische apparaat niet overmatig. Gebruik voor uw werk het daarvoor bestemde elektrische apparaat.** Met een geschikt elektrisch apparaat werkt u beter en veiliger in het aangegeven vermogensbereik.
- 2) **Gebruik een elektrisch apparaat nooit als de aan/uit-schakelaar ervan defect is.** Een elektrisch apparaat dat niet meer kan worden in- of uitgeschakeld, is gevaarlijk en moet worden gerepareerd.

- 3) **Trek de netstekker uit het stopcontact en/of verwijder de uitneembare accu, voordat u het apparaat instelt, inzetgereedschap wisselt of het elektrische apparaat opbergt.** Deze voorzorgsmaatregelen voorkomen dat het elektrische apparaat onbedoeld wordt gestart.
- 4) **Berg niet-gebruikte elektrische apparaten op buiten het bereik van kinderen. Laat het elektrische apparaat nooit gebruiken door personen die er niet mee vertrouwd zijn of die deze aanwijzingen niet hebben gelezen.** Elektrische apparaten zijn gevaarlijk als ze door onervaren personen worden gebruikt.
- 5) **Onderhoud elektrische apparaten en inzetgereedschap altijd zorgvuldig. Controleer of bewegende delen correct werken en niet klemmen en of er geen onderdelen zijn gebroken of zodanig zijn beschadigd dat ze de werking van het elektrische apparaat nadelig beïnvloeden. Laat beschadigde onderdelen vóór het gebruik van het elektrische apparaat repareren.** Veel ongelukken worden veroorzaakt door slecht onderhouden elektrische apparaten.
- 6) **Houd snijwerktuigen scherp en schoon.** Met zorg onderhouden snijwerktuigen lopen minder vaak vast en zijn gemakkelijker te sturen als de snijvlakken scherp zijn.
- 7) **Gebruik elektrische apparaten, accessoires, inzetgereedschap, etc. zoals in deze aanwijzingen is aangegeven. Houd daarbij rekening met de arbeidsomstandigheden en de werkzaamheden die moeten worden verricht.** Gebruik van

elektrische apparaten voor andere dan de bestemde doeleinden kan gevaarlijke situaties veroorzaken.

- 8) **Zorg ervoor dat de handgrepen en greepvlakken droog, schoon en olie- en vetvrij blijven.** Gladde grepen en greepvlakken maken veilige bediening en controle van het elektrische apparaat in onvoorziene omstandigheden onmogelijk.

Service

- 1) **Laat uw elektrische apparaat alleen door gekwalificeerde vakmensen en uitsluitend met originele reserveonderdelen repareren.** Daarmee wordt verzekerd dat de veiligheid van het elektrische apparaat behouden blijft.

Aanvullende veiligheidsaanwijzingen Training

- Dit product mag niet worden gebruikt door kinderen. Kinderen moeten onder toezicht staan om er zeker van te zijn dat ze niet met het product spelen. Reiniging en onderhoud mogen niet door kinderen worden uitgevoerd.
- Het product mag niet worden gebruikt door personen met verminderde lichamelijke, zintuiglijke of geestelijke vermogens of personen met onvoldoende kennis of ervaring.
- Laat nooit kinderen of personen het product gebruiken die niet bekend zijn met de genoemde instructies.
- Lokale voorschriften kunnen een leeftijdsgrens voor de gebruiker bepalen.
- De exploitant of gebruiker is verantwoordelijk voor ongevallen van andere personen of schade aan hun eigendommen.
- Lees de instructies zorgvuldig. Maak uzelf vertrouwd met de steldelen en het correcte gebruik van de machine.

- Het product mag niet worden gebruikt op hoogten van meer dan 2000 m.

Vorbereiding

- Controleer het product voor gebruik op beschadigde, ontbrekende of incorrect aangebrachte beschermingsinrichtingen of delen van de maai-inrichting.
- Controleer het product voor de ingebruikname en na stoten op tekenen van slijtage of beschadigingen en laat de noodzakelijke reparaties uitvoeren.
- Gebruik uitsluitend gecertificeerde verlengsnoeren (H05VVH2-F), die max. 75 m lang en voor gebruik buiten bedoeld zijn. Rol het verlengsnoer voor gebruik altijd geheel van de kabeltrommel af. Controleer het verlengsnoer op beschadiging en veroudering.
- Sluit geen beschadigd snoer op de stroomvoorziening aan. Raak geen beschadigde snoeren aan, voordat deze van de stroomvoorziening zijn ontkoppeld, omdat u spanningsgeleidende delen kunt aanraken.
- Controleer voor het gebruik de aansluit- en verlengsnoeren op tekenen van beschadiging of veroudering. Als de kabel tijdens het gebruik beschadigd raakt, ontkoppel deze direct van het stroomnet. **RAAK DE KABEL NIET AAN, VOORDAT DEZE IS LOSGEKOPPELD VAN DE STROOMVOORZIENING.** Gebruik het product niet als de kabel beschadigd of versleten zijn.
- Om het aansluitsnoer uit het stopcontact te trekken, moet u altijd aan de stekker trekken, nooit aan het aansluitsnoer.
- Als het netaansluitsnoer is beschadigd, moet dit worden vervangen door de fabrikant, zijn

klantenservice hiervan of een vergelijkbaar gekwalificeerd persoon, om gevaar te voorkomen.

Gebruik

WAARSCHUWING!

- ▶ Raak bewegende, gevaarlijke onderdelen niet aan voordat het product van de stroomvoorziening is gescheiden en de bewegende, gevaarlijke onderdelen volledig tot stilstand zijn gekomen.
- Houd het aansluit- en verlengsnoer uit de buurt van de maai-inrichting, om schade aan de kabels te vermijden, die tot contact met **spanningsgeleidende delen** kunnen leiden.
- Draag oogbescherming, stevige schoenen en een lange broek tijdens het gebruik van het product.
- Gebruik het product niet onder slechte weersomstandigheden, vooral niet in geval van bliksemgevaar.
- Er bestaat risico op snijletsel aan handen en voeten.
- Stop het gebruik van het product wanneer mensen, in het specifiek kinderen of huisdieren in de buurt zijn.
- Gebruik het product alleen bij daglicht of bij goed kunstlicht.
- Houd handen en voeten altijd uit de buurt van de maai-inrichting, in het specifiek wanneer u de motor inschakelt.
- Vervang nooit de niet-metalen maai-inrichting door een metalen maai-inrichting.
- Gebruik het product nooit met beschadigde of ontbrekende beschermingsinrichting resp. afdekkingen of met beschadigd of versleten snoer.

- Vermijd een abnormale lichaamshouding. Zorg voor een veilige ondergrond om altijd het evenwicht te bewaren wanneer u op hellingen werkt.
- Ga langzaam te werk. Loop niet met het product in uw hand.
- Schakel het product direct uit bij het optreden van een ongeval of een storing tijdens het gebruik. Zorg voor de juiste zorg bij letsel of roep medische hulp in. Raadpleeg het hoofdstuk “Probleemoplossing” of neem contact op met onze klantenservice om storingen te verhelpen.
- Houd het verlengsnoer uit de buurt van bewegende, gevaarlijke delen om beschadigingen aan snoeren te vermijden, die tot het aanraken van actieve delen kunnen leiden.
- Als het aansluitsnoer tijdens het gebruik beschadigd of verweekeld raakt, schakelt u het product direct uit en trekt u de stekker eruit om het product van de stroomvoorziening te ontkoppelen.
- Gebruik een aardlekschakelaar met een activeringsstroom van niet meer dan 30 mA.
- Gebruik geen accessoires die niet door Parkside worden aanbevolen. Dit kan elektrische schokken, brand of letsel veroorzaken.
- Ontkoppel het product altijd van de stroomvoorziening (d.w.z. de stekker van het stroomnet ontkoppelen),
 - Als het product niet onder toezicht staat;
 - Voordat u blokkeringen verwijdert;
 - Voordat u het product controleert, reinigt of gebruikt;
 - Nadat u een vreemd voorwerp hebt gevonden;
 - Indien het product ongewoon sterk begint te trillen.

- Indien het product ongewoon sterk begint te trillen, is een directe controle vereist.
 - Zoek naar tekenen van beschadigingen.
 - Voer de noodzakelijke reparaties aan beschadigde delen uit.
 - Zoek naar losse delen en haal deze aan.
- Let er altijd op dat de ventilatieopeningen vrij blijven van vreemde voorwerpen.

Onderhoud en opslag

- Ontkoppel het product van de stroomvoorziening (d.w.z. de stekker van het stroomnet ontkoppelen), voordat u onderhouds- of reinigingswerkzaamheden uitvoert.
- Gebruik alleen de door de fabrikant aangeboden en aanbevolen vervangende onderdelen en accessoires.
- Controleer en onderhoud het product regelmatig. Laat het product alleen repareren door een geautoriseerd servicecentrum.
- Bewaar het product als u het niet gebruikt op een droge, stofvrije plaats buiten het bereik van kinderen.
- Let er op dat de ventilatieopeningen vrij blijven van verontreinigingen.

Vermindering van trillingen en geluid

Beperk de gebruikstijd, gebruik trillings- en geluidsarme werkwijzen en draag een persoonlijke veiligheidsuitrusting om de effecten van trillingen en geluid te verminderen.

De volgende maatregelen helpen om de risico's van trillingen en geluid te verminderen:

- Gebruik het product alleen zoals beoogd en zoals beschreven in deze aanwijzingen.

- Zorg ervoor dat het product in onberispelijke staat verkeert en uitstekend is onderhouden.
- Gebruik het juiste inzetgereedschap voor dit product en zorg ervoor dat dit in een goede staat verkeert.
- Houd het product stevig vast aan de handgrepen/greepvlakken.
- Onderhoud het product zoals aangegeven in de gebruiksaanwijzingen en zorg voor voldoende smering (als dat van toepassing is).
- Organiseer uw werkplan zodanig dat het gebruik van producten die hevig trillen, over een langere tijdsduur is verdeeld.

Wat te doen in noodgevallen

Maak u aan de hand van deze gebruiksaanwijzing vertrouwd met het gebruik van dit product. Prent de veiligheidsaanwijzingen in uw geheugen en neem ze onvoorwaardelijk in acht. Dit helpt om risico's en gevaar te vermijden.

- Zorg ervoor dat u bij het gebruiken van dit product altijd alert bent zodat u gevaren vroegtijdig herkent en ernaar kunt handelen. Snel ingrijpen kan ernstig letsel en materiële schade voorkomen.
- Schakel het product direct uit als het slecht functioneert en ontkoppel het van het elektriciteitsnet. Laat het product daarna door een gekwalificeerde vakman controleren en, indien nodig, repareren voordat u het weer in gebruik neemt.

Overige risico's

TIP

- ▶ Dit product genereert tijdens het gebruik een elektromagnetisch veld! Dit veld kan onder bepaalde omstandigheden actieve of passieve medische implantaten beïnvloeden! Om het gevaar voor ernstig of dodelijk letsel te verminderen, bevelen wij personen met medische implantaten aan om hun arts en de fabrikant van het medische implantaat te raadplegen alvorens het product te bedienen!

- Ook als u het product bedient zoals dat hoort, bestaan er nog altijd risico's. De volgende gevaren kunnen zich voordoen in verband met de bouwwijze en de uitvoering:
 - Snijwonden;
 - Gehoorverlies, als u zonder gehoorbescherming werkt;
 - Effecten op de gezondheid als gevolg van hand- en armtrillingen als het product gedurende langere tijd wordt gebruikt of als het niet juist wordt gebruikt en onderhouden.

● **Voor het eerste gebruik**

● **Product uitpakken**

1. Haal het product uit zijn verpakking en verwijder al het verpakkingsmateriaal en beschermfolie.
2. Controleer of alle onderdelen aanwezig zijn en of de beschrijving van het meegeleverde volledig is (zie "Leveringsomvang").
3. Controleer of het product en alle onderdelen in goede staat zijn. Mocht u een beschadiging of een defect vaststellen, gebruik het product dan niet, maar ga te werk

zoals beschreven in het hoofdstuk "Garantie".

● Installatie

Beschermkap (afb. B)

1. Plaats de beschermkap [9] op de motorkop [12].
 2. Draai en vergrendel de beschermkap [9] tegen de wijzers van de klok in.
- Volg bij demontage de stappen in de omgekeerde volgorde.

Afstandsbeugel

1. Trek de afstandsbeugel [11] uit elkaar.
2. Steek beide open uiteinden van de afstandsbeugel [11] in de zijdelingse opnamen op de onderste motorkop [12].
3. De afstandsbeugel [11] vergrendelt in 2 posities.

Hulpgreep (afb. C)

1. Draai de voormonteerde moer [14] en de greepschroef [18] van de hulpgreep [15] los en verwijder deze.
2. Trek de uiteinden van de hulpgreep [15] uit elkaar en schuif deze over de greephouder [17].
3. Schroef de hulpgreep [15] met de greepschroef [18] en de moer [14] vast.

● Bediening

⚠ **VOORZICHTIG! Gevaar voor letsel!**

- ▶ Gebruik het product niet zonder beschermkap [9].
- ▶ Draag geschikte kleding evenals oog- en gehoorbescherming.
- ▶ Vergewis u er voor elk gebruik van dat het product geen andere voorwerpen aanraakt.

⚠ **VOORZICHTIG! Gevaar voor letsel!**

- ▶ Vergrendel de aan/uit-schakelaar [2] niet. Na het loslaten van een aan/uit-schakelaar moet de motor zijn uitgeschakeld. Als de aan/uit-schakelaar beschadigd is, mag u het product niet verder gebruiken.

TIP

- ▶ Neem de lokale voorschriften met betrekking tot geluidsbescherming in acht.

● In-/uitschakelen

⚠ **VOORZICHTIG! Risico op letsel en materiële schade!**

- ▶ Zorg voor een stevige ondergrond en houd het product stevig vast met beide handen en uit de buurt van uw lichaam.
- ▶ Let er vóór het inschakelen op dat het product geen voorwerpen raakt.
- ▶ De draadspool [20] beweegt nog enige tijd nadat het product is uitgeschakeld. Laat de draadspool volledig tot rust komen.
- ▶ Houd handen en voeten op een veilige afstand draadspool [20].

TIP

- ▶ De snijdraad is bij levering aan de uiteinden van de transportbeveiliging geknoopt. De dubbeldraadsautomaat reguleert bij de eerste inschakeling de maaibreedte en de geknoopte uiteinden worden automatisch op de draadsnijder [21] afgesneden.

TIP

- ▶ Het product kan niet in continu bedrijf worden geschakeld.
- ▶ Verwijder regelmatig grasresten uit de draadspoel [20], zodat het maaieffect niet wordt aangetast.

(Afb. E)

1. Vorm uit de uiteinden van het verlengsnoer een lus. Voer de lus door de opening op de bovenste handgreep [1] en hang deze in de trekontlasting [4].
2. Sluit het product aan op de stroomvoorziening.
3. Let erop dat het product zich in een veilige positie bevindt en houd het met beide handen op zijn plaats. Plaats de spoelcapsule [10] niet op de grond.
4. **Inschakelen:** Houd de aan/uit-schakelaar [2] ingedrukt.
5. **Uitschakelen:** Laat de aan/uit-schakelaar [2] los.

● Instellingen

(Afb. F)



Hulpgreep verstellen

U kunt de hulpgreep [15] in verschillende standen zetten. Stel de hulpgreep zo af dat de spoelcapsule [10] in de werkstand iets naar voren wordt gekanteld.

- ① Draai de moer [14] los en verstel de hulpgreep [15] in de gewenste positie. Draai de moer weer vast.

Hoogte verstellen

Met de telescoopbuis [7] kunt u het product aanpassen aan uw eigen lengte.

- ② Maak de schroefhuls [6] los door in de richting  te draaien. Stel de telescoopbuis [7] op de gewenste lengte in. Schroef de schroefhuls vast door in de richting  te draaien.

Maaihoek verstellen

Als de maaihoek wordt gewijzigd, kunt u zelfs op ontoegankelijke plaatsen het gras trimmen, bijvoorbeeld onder banken en wandrichels.

- ③ Druk op de drukknop [8] op het motorhuis en kantel de telescoopbuis [7]. Er zijn 6 posities mogelijk.

Greepdeel verstellen

Het greepdeel [13] kan 90° worden gedraaid.

- ④ Schuif de vergrendeling [5] naar boven en draai het greepdeel [13], totdat deze in de gewenste positie vastklikt.

Afstandsbeugel

(bloemenbescherming) verstellen

De afstandsbeugel [11] houdt planten en stengels die niet mogen worden gesneden uit de buurt van de maai-inrichting.

- ⑤ Schuif de afstandsbeugel [11] naar voren. Als de afstandsbeugel niet nodig is, schuift deze in de parkeerpositie terug.

Snijdraad verlengen

TIP

- ▶ Controleer de snijdraad regelmatig op beschadigingen. Zorg ervoor dat de snijdraad de door de draadsnijder [21] voorgeschreven lengte heeft.

- Het product is voorzien van een dubbeldraadsautomaat.
- De draden verlengen automatisch elke keer bij het inschakelen. De automatische draadverlenging werkt alleen goed als de draadspoel [20] is gestopt voordat u het product weer inschakelt.

- Als de draden in eerste instantie langer zijn dan de snijcirkel, worden ze automatisch tot de juiste lengte verkort door de draadsnijder **[21]** (afb. D).
- **Als geen draadeinden zichtbaar zijn:** Vervang de draadspoel **[20]** (zie "Draadspoel vervangen").
- **Draadlengte handmatig instellen:**
 1. Ontkoppel het product van de stroomvoorziening.
 2. Druk de vergrendeltoets **[24]** in, laat deze weer los en trek het draadeinde er een stuk uit. Herhaal dit proces zo vaak, totdat de draadeinden iets boven de draadsnijder **[21]** uitsteken.

● Tips voor het werken met het product

⚠ **WAARSCHUWING! Gevaar voor letsel!**

- ▶ Maai geen vochtig of nat gras.
- ▶ Voordat u het product inschakelt, moet u controleren of de draadspoel **[20]** niet in contact komt met stenen, vuil of andere vreemde voorwerpen.
- ▶ Schakel het product in voordat u het gras nadert dat u wilt maaien.
- ▶ Overbelast het product niet tijdens het gebruik.
- ▶ Vermijd contact met obstakels (stenen, muren, omheiningen, enz.). De draadspoel **[20]** raakt anders snel versleten.
- ▶ Vermijd het gebruik van het product bij slecht weer, vooral bij bliksemgevaar.
- ▶ Selecteer voor de hulpgreep **[15]** geen positie, die te dicht bij de bovenste handgreep **[1]** ligt. Anders kunt u het product niet correct controleren.

● Gras maaien



- Maai het gras door het product naar rechts en links te draaien.
- Maai langzaam en houd het product bij het maaien met de snijcirkel parallel tot de grond.
- Maai lang gras van boven naar beneden in lagen.

Instellingen voor grastrimmen

- Greepdeel **[13]**: 0° (afb. F ④)
- Maaihoek: 90° (afb. F ③)
- Afstandsbeugel **[11]** naar behoefte: in parkeerpositie/uitgeklapt (afb. F ⑤)

● Gazonranden trimmen

(Afb. G)

⚠ **VOORZICHTIG! Gevaar voor letsel!**









- ▶ Houd het product tijdens de werkzaamheden zo dat de beschermkap **[9]** u tegen de maairichting beschermt.

Instellingen voor het trimmen van gazonranden

Om de randen van het gazon te trimmen, beweegt u het product langzaam langs de randen van het gazon.

- Greepdeel **[13]**: 90° (afb. F ④)
- Maaihoek: 90° (afb. F ③)
- Afstandsbeugel **[11]** in parkeerstand

● Probleemoplossing

Probleem	Mogelijke oorzaak	Behandeling
Het product start niet.	De aan/uit-schakelaar  is defect.	Neem contact op met onze klantenservice om het product te laten repareren.
	De motor is defect.	
Het product werkt met onderbrekingen.	Er is een intern los contact.	
	De aan/uit-schakelaar  is defect.	
Het product maakt sterke trillingen en harde geluiden.	De maai-inrichting is vuil.	Maak de maai-inrichting schoon (zie "Reiniging").
	De motor is defect.	Neem contact op met onze klantenservice om het product te laten repareren.
Het maairesultaat is slecht.	De draadspool  heeft niet genoeg snijdraad.	Verleng de draadspool eventueel (zie "Snijdraad verlengen").
		Vervang de draadspool  (zie "Draadspool vervangen").
	Snijdraad wordt niet of slechts aan één kant uit de draadspool  gevoerd.	<ol style="list-style-type: none"> 1. Verwijder de draadspool . 2. Draai de snijdraad naar buiten door de draaduitlatogen . 3. Monteer de draadspool  weer.

● Reiniging en onderhoud

WAARSCHUWING! Gevaar voor letsel!



Schakel het product altijd uit, koppel het van de stroomvoorziening en laat het afkoelen, voordat u inspectie-, onderhouds- of reinigingswerkzaamheden uitvoert.

WAARSCHUWING! Gevaar voor letsel!

- ▶ Verwondingsgevaar door bewegende, gevaarlijke onderdelen!

VOORZICHTIG!

- ▶ Alle onderhouds- en reparatiewerkzaamheden, die niet zijn vermeld in deze handleiding: Wend u tot een geautoriseerd servicecentrum of een vergelijkbaar gekwalificeerde persoon om het product te laten controleren en repareren. Gebruik uitsluitend originele onderdelen.

TIP

- ▶ Voer de volgende reinigings- en onderhoudswerkzaamheden regelmatig uit. Dit garandeert een lang en betrouwbaar gebruik.

● Reiniging

⚠ WAARSCHUWING! Kans op elektrische schokken!

- ▶ Spuit het product niet af met water en dompel het niet in water.

⚠ WAARSCHUWING! Gevaar voor letsel!

- ▶ Wees voorzichtig met de draadsnijder [21]. De draadsnijder kan ernstige snijwonden veroorzaken.

TIP

- ▶ Gebruik geen reinigings- of oplosmiddelen. Daarmee kunt u het product onherstelbaar beschadigen.

- Houd de ventilatieopeningen, de motorbehuizing en de grepen van het product schoon. Gebruik daarvoor een vochtige doek of borstel.
- Maak na elke maai bewerking de beschermkap [9] en de maai-inrichting vrij van gras en grond.

● Onderhoud

- Controleer het product voor elk gebruik op duidelijke defecten, zoals losse, versleten of beschadigde onderdelen.
- Controleer afdekkingen en veiligheidsvoorzieningen op beschadigingen en juiste bevestiging. Vervang deze eventueel.

● Draadspoel vervangen

(Afb. D)

TIP

- ▶ De juiste wikkelrichting van de draadspoel [20] wordt aangegeven in de spoelcapsule [10] en op de draadspoel zelf.
- ▶ Controleer de draadsnijder [21]. Gebruik het product nooit zonder draadsnijder of met een defecte draadsnijder. Als de draadsnijder beschadigd is, moet u contact opnemen met onze klantenservice.
- ▶ U kunt ook in de bouwmarkt algemeen verkrijgbare draden gebruiken om lege draadspoelen opnieuw te gebruiken. (zie "Technische gegevens"). De wikkelrichting is op de draadspoel [20] afgebeeld.

1. Verwijder de stekker.
2. Open de spoelcapsule [10] door tegelijkertijd de beide ontgrendelingen [19] aan de spoelcapsule in te drukken.
3. Verwijder het deksel van de spoelcapsule [10] en haal de draadspoel [20] eruit.
4. Druk de uiteinden van de nieuwe spoel uit de sleuven [23].
5. Steek de nieuwe draadspoel in de spoelcapsule [10]. De kant van de draadspoel, waarop de wikkelrichting van de draad door de pijl is aangegeven, moet na het aanbrengen zichtbaar zijn.
6. Steek de twee uiteinden van de schroefdraad door de tegenoverliggende draaduitlaatogen [22].
7. Plaats het deksel weer op de spoelcapsule [10]. Zorg ervoor dat de ontgrendelingen [19] op het deksel precies in de uitsparingen

op de spoelcapsule passen. De ontgrendelingen klikken hoorbaar vast.

8. Trek aan de uiteinden van de draad en druk herhaaldelijk op de vergrendeltoets **24** totdat de uiteinden van de draad ongeveer 1 cm boven de draadsnijder **21** uitsteken.

● Transport

- Draag het uitgeschakelde product met een hand op de bovenste handgreep **1** en de andere hand aan de hulpgreep **15**.
- Richt de maai-eenheid in de richting van de grond. Zo voorkomt u dat u bij het transport in contact komt met de maar-inrichting.

● Reserveonderdelen/ accessoires

- Klanten uit de volgende landen kunnen in de Lidl-onlineshops compatibele vervangende batterijen en opladers bestellen:
Duitsland (lidl.de), Frankrijk (lidl.fr), België (lidl.be), Tsjechische Republiek (lidl.cz), Nederland (lidl.nl), Polen (lidl.pl), Slowakije (lidl.sk), Spanje (lidl.es)
Klanten uit alle andere landen kunnen deze bestellen op www.optimex-shop.com.

Stand	Beschrijving	Bestelnummer
20	Draadspoel	947187601
11	Afstandsbeugel (Bloembescherming)	947187602

Stand	Beschrijving	Bestelnummer
14 & 15 & 18	Moer (Greepschroef - hulpgreep) en hulpgreep en greepschroef (hulpgreep)	947187603
9	Beschermkap	947187604

● Opbergen

- Bewaar het product op een droge plaats en buiten het bereik van kinderen.
- Leg het product niet op de beschermkap **9**. Hang het product aan de bovenste handgreep **1** op, om te voorkomen dat de beschermkap andere voorwerpen raakt. Het gevaar bestaat dat de beschermkap vervormt, wat kan leiden tot veranderingen in afmetingen en veiligheidskenmerken.

● Afvoer

De verpakking bestaat uit milieuvriendelijke grondstoffen die u via de plaatselijke recyclingcontainers kunt afvoeren.



Neem de aanduiding van de verpakkingsmaterialen voor de afvalscheiding in acht. Deze zijn gemarkeerd met de afkortingen (a) en een cijfers (b) met de volgende betekenis: 1-7: kunststoffen/20-22: papier en vezelplaten/80-98: composietmaterialen.

Product:



Het product, waaronder het toebehoren, en de verpakkingsmaterialen kunnen worden gerecycled en zijn onderhevig aan een uitgebreide verantwoordelijkheid van de fabrikant.

Gooi ze apart weg, overeenkomstig de aangegeven Info-tri (informatie over afvalscheiding), voor een beter afvalbeheer.

Het Triman-logo geldt alleen voor Frankrijk.



Informatie over de mogelijkheden om het uitgediende product na gebruik te verwijderen, verstrekt uw gemeentelijke overheid.



Gooi het afgedankte product omwille van het milieu niet weg via het huisvuil, maar geef het af bij het daarvoor bestemde depot of het gemeentelijke milieupark. Over afgifteplaatsen en hun openingstijden kunt u zich bij uw aangewezen instantie informeren.

● Garantie

Het product werd volgens strenge kwaliteitsrichtlijnen gemaakt en voor de uitlevering zorgvuldig gecontroleerd. In geval van materiaal- of fabricagefouten hebt u tegenover de verkoper van het product wettelijke rechten. Uw wettelijke rechten worden op geen enkele manier door onze hieronder vermelde garantie beperkt.

De garantie voor dit product bedraagt 3 jaar vanaf aankoopdatum. De garantieperiode gaat in op de datum van aankoop. Bewaar het originele bewijs van aankoop op een veilige plek aangezien dit document nodig is als bewijs.

Alle beschadigingen of gebreken die reeds op het moment van aankoop aanwezig zijn, moeten meteen na het uitpakken van het product worden gemeld.

Mocht het product binnen 3 jaar na aankoopdatum een materiaal- of fabricagefout vertonen, zullen wij het – naar onze keuze – gratis voor u repareren of vervangen. De garantieperiode wordt door een plaatsgevonden garantiEVERLENING niet verlengd. Dit geldt ook voor vervangen en gerepareerde onderdelen.

Deze garantie vervalt als het product werd beschadigd of onjuist is gebruikt of onderhouden.

De garantie dekt materiaal- en fabricagefouten af. Deze garantie dekt geen productonderdelen die aan normale slijtage onderhevig zijn en daarom als verbruiksartikelen worden beschouwd (bv. batterijen, slangen, inktpatronen), noch dekt zij schade aan breekbare onderdelen, bv. schakelaars of onderdelen die van glas zijn gemaakt.

● Afwikkeling in geval van garantie

Volg de volgende aanwijzingen op voor een snelle behandeling van uw probleem:

Houd bij alle vragen alstublieft de kassabon en het artikelnummer (IAN 508096_2507) als bewijs van aankoop bij de hand.

Het artikelnummer kunt u vinden op het typeplaatje van het product, een gravure op het product, het titelblad van uw gebruiksaanwijzing (linksonder) of de sticker op de achter- of onderkant van het product.

Neem bij problemen of overige gebreken met het product eerst contact op met de hieronder vermelde service-afdeling, telefonisch of per e-mail.

Een als defect aangemerkt product kunt u dan samen met het aankoopbewijs (kassabon) en een uitleg over het probleem of gebrek en wanneer het zich heeft voorgedaan gratis naar het aan u meegegeede service-adres opsturen.



Op parkside-diy.com kunt u deze en vele andere handleidingen inzien en downloaden. Met deze QR-code komt u direct op parkside-diy.com. Selecteer daar uw land en zoek via de zoekfunctie naar de gebruiksaanwijzingen. Door het invoeren van het artikelnummer (IAN) 508096_2507 komt u bij de gebruiksaanwijzingen voor uw artikel.

● **Service**

(NL) Service Nederland

Tel.: 08000229556

Contactformulier op
parkside-diy.com

IAN 508096_2507

(BE) Service België

Tel.: 080012614

Contactformulier op
parkside-diy.com

IAN 508096_2507

● EU-Conformiteitsverklaring

NL

EU-CONFORMITEITSVERKLARING (nr. 508096_2507)

IAN: 508096_2507
Productidentificatie: "PARKSIDE" Elektrische grastrimmer
Modelnummer: HG10988

Het hierboven beschreven voorwerp is in overeenstemming de desbetreffende harmonisatiewetgeving van de Unie:

Richtlijn 2006/42/EG
Richtlijn 2000/14/EG
Richtlijn 2014/30/EU
Richtlijn 2011/65/EU met alle bijbehorende wijzigingen

Vermelding van de toegepaste relevante geharmoniseerde normen of van de overige technische specificaties waarop de conformiteitsverklaring betrekking heeft:

Nr. / Onderdelen
Richtlijn 2006/42/EG
EN 60335-1:2012/A15:2021
EN 50636-2-91:2014
EN 62233:2008
Richtlijn 2014/30/EU
EN IEC 55014-1:2021
EN IEC 55014-2:2021
EN IEC 61000-3-2:2019/A2:2024
EN 61000-3-3:2013/A2:2021

Het hierboven beschreven voorwerp van de verklaring is in overeenstemming met Richtlijn 2011/65/EU van het Europees Parlement en de Raad van 8 juni 2011 betreffende beperking van het gebruik van bepaalde gevaarlijke stoffen in elektrische en elektronische apparatuur:

Nr. / Onderdelen
EN IEC 63000:2018

Conformiteitsbeoordelingsprocedure / naam & adres van de aangemelde instantie waar nodig: Annex VI, TÜV SÜD Industrie Service GmbH (NB 0036), Westendstraße 199, 80686 München, Germany

Gemeten geluidsvermogeniveau op een apparaat dat representatief is voor dit type: 93.1 dB(A)

Gegarandeerd geluidsvermogeniveau voor dit apparaat: 95 dB(A)

Houder van de technische documentatie: OWIM GmbH & Co.KG

Ondertekend voor en namens:

OWIM GmbH & Co. KG, Stiftsbergstraße 1, 74167 Neckarsulm, Duitsland

Deze verklaring van overeenstemming wordt onder de uitsluitende verantwoordelijkheid van de fabrikant verstrekt.



















Vertaling van de originele verklaring van overeenkomst









Neckarsulm	12/11/2025	<i>ppa. Jens Buchheim</i>	<i>ppa. T. Maier</i>
Plaats	Datum	ppa. Jens Buchheim Procuratiehouder	ppa. Dr. Thorsten Maier Procuratiehouder



Wykaz użytych piktogramów i symboli	Strona	86
Wstęp	Strona	87
Użytkowanie zgodne z przeznaczeniem	Strona	87
Zakres dostawy	Strona	88
Wykaz części	Strona	88
Dane techniczne	Strona	88
Ogólne instrukcje bezpieczeństwa	Strona	89
Przed pierwszym użyciem	Strona	95
Rozpakowanie produktu	Strona	95
Montaż	Strona	95
Obsługa	Strona	95
Przełącznik zasilania	Strona	96
Ustawienia	Strona	96
Instrukcje robocze	Strona	97
Koszenie trawy	Strona	98
Koszenie krawędzi trawnika	Strona	98
Usuwanie usterek	Strona	98
Czyszczenie i konserwacja	Strona	99
Czyszczenie	Strona	99
Konserwacja	Strona	100
Wymiana szpulki z żyłką	Strona	100
Transport	Strona	100
Części zamienne i akcesoria	Strona	100
Przechowywanie	Strona	101
Utylizacja	Strona	101
Gwarancja	Strona	102
Sposób postępowania w przypadku naprawy gwarancyjnej	Strona	102
Serwis	Strona	103
Deklaracja zgodności UE	Strona	104

Wykaz użytych piktogramów i symboli

	<p>Przeczytać instrukcję obsługi.</p>		<p>Osoby postronne trzymać z dala.</p>
	<p>OSTRZEŻENIE! – Wskazuje niebezpieczeństwo o średnim stopniu ryzyka, które, jeśli się go nie uniknie, może spowodować śmierć lub poważne obrażenia (np. ryzyko porażenia prądem)</p>		<p>Przed wykonaniem jakiegokolwiek kontroli, konserwacji lub czyszczenia wyłączyć produkt, odłączyć od zasilania i poczekać, aż urządzenie ostygnie.</p>
	<p>OSTROŻNIE! – Wskazuje niebezpieczeństwo o niskim stopniu ryzyka, które, jeśli się go nie uniknie, może spowodować niewielkie lub umiarkowane obrażenia (np. ryzyko poparzenia)</p>		<p>Nie narażać produktu na działanie wilgoci. Nie pracować podczas deszczu i nie kosić mokrej trawy.</p>
	<p>Klasa ochronności II (podwójna izolacja)</p>		<p>Prąd przemienny/Napięcie przemienne</p>
	<p>Nosić ochronniki słuchu!</p>		<p>Nosić antypoślizgowe obuwie ochronne!</p>
	<p>Nosić okulary ochronne!</p>		<p>Nosić odzież ochronną!</p>
	<p>Jeżeli kabel zasilania [3] jest uszkodzony, natychmiast wyjąć wtyczkę sieciową z gniazdka.</p>		<p>Podczas wykonywania prac konserwacyjnych należy zawsze wyjmować wtyczkę sieciową z gniazdka.</p>
	<p>Wskazanie gwarantowanego poziomu mocy akustycznej L_{WA} w dB</p>		<p>Średnica koszenia</p>
	<p>Regulacja długości rury teleskopowej [7]</p>		<p>Uchwyt z możliwością przekręcenia o 90°</p>
	<p>Mechanizm blokowania tulei gwintowanej [6]</p>		<p>Kierunek nawijania żyłki (na szpulce z żyłką [20])</p>

30 cm	Średnica koszenia (na osłonie ochronnej )		Kierunek obrotu gwintu żyłki podczas pracy silnika (na osłonie ochronnej )
	Kierunek obrotu nici żyłki (na bębnie )		Pozycja zwalniania bębna  poprzez ścisnięcie palcami
	Instrukcje bezpieczeństwa Instrukcje użytkowania		Znak CE potwierdza zgodność z dyrektywami UE mającymi zastosowanie do produktu.

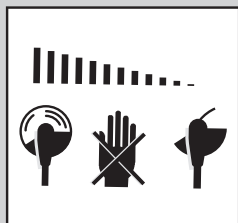

Po wyłączeniu produktu zespół tnący obraca się jeszcze przez kilka sekund. Dłonie i stopy trzymać w bezpiecznej odległości.

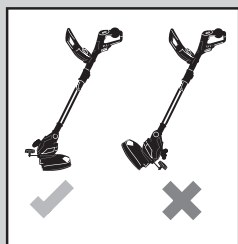

Podczas regulacji pozycji roboczych należy pamiętać, aby zespół tnący zabezpieczać osłoną ochronną .

ELEKTRYCZNA PODKASZARKA

● **Wstęp**

Gratulujemy Państwu zakupu nowego produktu. Tym samym zdecydowali się Państwo na zakup produktu wysokiej jakości. Instrukcja obsługi jest częścią tego produktu. Zawiera ona ważne wskazówki dotyczące bezpieczeństwa, użytkowania i utylizacji. Przed pierwszym użyciem produktu należy zapoznać się ze wszystkimi wskazówkami dotyczącymi obsługi i bezpieczeństwa. Używać produktu wyłącznie zgodnie z jego poniżej opisanym przeznaczeniem. W przypadku przekazania produktu innej

osobie należy dołączyć do niego całą jego dokumentację.

● **Użytkowanie zgodne z przeznaczeniem**

- Ten produkt jest przeznaczony do koszenia trawy w ogrodach i wzdłuż krawędzi grządek. Nie używać produktu do przycinania żywopłotów lub krzewów.
- Wszelkie inne zastosowania lub modyfikacje produktu są uważane za niewłaściwe i mogą prowadzić do niebezpieczeństw, takich jak śmierć, obrażenia i uszkodzenia. Producent nie ponosi odpowiedzialności za szkody spowodowane niewłaściwym użytkowaniem.

- Produkt przeznaczony jest do użytku domowego i podobnych zastosowań. Produkt nie nadaje się do użytku komercyjnego.
- Produkt jest przeznaczony do użytku przez osoby dorosłe. Dzieci poniżej 16 roku życia mogą używać produktu tylko pod nadzorem. Operator lub użytkownik ponosi odpowiedzialność za wypadki lub szkody wyrządzone innym osobom lub ich własności.

● Zakres dostawy

⚠ OSTRZEŻENIE!

- ▶ Produkt i materiały opakowaniowe nie są zabawkami dla dzieci! Dzieci nie mogą bawić się plastikowymi torbami, foliami i drobnymi częściami! Istnieje niebezpieczeństwo połknięcia i uduszenia się!

- 1 Elektryczna podkaszarka
- 1 Osłona ochronna (i 2 wkręty)
- 2 Szpulki z żyłką (jedna już zamontowana)
- 1 Pałak dystansowy (ochrona kwiatów)
- 1 Uchwyt pomocniczy
- 1 Instrukcja obsługi

● Wykaz części

Przed przeczytaniem zapoznać się z rysunkami, aby zapoznać się ze wszystkimi funkcjami produktu.

(Rys. A)

- 1 Uchwyt górny
- 2 Przełącznik zasilania
- 3 Kabel zasilania z wtyczką sieciową
- 4 Odciążenie
- 5 Zatrząsk (do obracania drążka uchwytu)
- 6 Tuleja gwintowana (regulacja długości rury teleskopowej)
- 7 Rura teleskopowa

- 8 Przycisk (kął pochylecia głowicy silnika)
- 9 Osłona ochronna
- 10 Bębenek
- 11 Pałak dystansowy (ochrona kwiatów)
- 12 Głowica silnika
- 13 Drążek uchwytu
- 14 Nakrętka (śruby uchwytu – uchwytu pomocniczego)
- 15 Uchwyt pomocniczy

(Rys. B)

- 16 Wkręt z łbem krzyżakowym (osłony ochronnej)

(Rys. C)

- 17 Mocowanie uchwytu
- 18 Śruba uchwytu (uchwytu pomocniczego)

(Rys. D)

- 19 Zamknięcie (bębenka)
- 20 Szpulka z żyłką
- 21 Obcinacz żyłki
- 22 Oczko wylotowe żyłki
- 23 Szczelina (w szpulce z żyłką)
- 24 Przycisk blokady (szpulki z żyłką)

● Dane techniczne

Elektryczna podkaszarka	PERT 550 C6
Nominalne napięcie wejściowe U:	230 V~, 50 Hz
Pobór mocy:	550 W
Prędkość obrotowa bez obciążenia:	10000 min ⁻¹
Klasa ochronności:	II/□
Typ ochrony:	IPX0
Średnica koszenia:	300 mm
Długość żyłki:	2 × 5 m
Grubość żyłki:	1,4 mm
Masa:	
Wersja VDE:	2,0 kg
Wersja BS:	2,6 kg

Wartości emisji hałasu

Zmierzone wartości zostały określone zgodnie z normą EN 50636-2-91. Ważony poziom A hałasu elektronarzędzia wynosi zazwyczaj:

Poziom ciśnienia akustycznego L_{pA} :	84,9 dB
Niepewność K_{pA} :	3 dB
Poziom mocy akustycznej L_{WA}	
gwarantowana:	95 dB
zmierzona:	93,1 dB
Niepewność K_{WA} :	1,89 dB

Wartości emisji drgań

Całkowite wartości drgań (suma wektorowa trzech kierunków), określone zgodnie z normą EN 50636-2-91:

Uchwyt główny a_h :	8,2 m/s^2
Niepewność K:	1,5 m/s^2
Uchwyt pomocniczy a_n :	3,4 m/s^2
Niepewność K:	1,5 m/s^2

OSTRZEŻENIE!



Nosić ochronniki słuchu!

OSTRZEŻENIE!

- ▶ Emisje drgań i hałasu podczas rzeczywistego użytkowania elektronarzędzia mogą odbiegać od podanych wartości, zależnie od sposobu używania elektronarzędzia, a w szczególności od rodzaju obrabianego przedmiotu.

OSTRZEŻENIE!

- ▶ W celu ochrony operatora niezbędne jest ustanowienie środków bezpieczeństwa w oparciu o oszacowanie narażenia na wibracje w rzeczywistych warunkach użytkowania (należy wziąć pod uwagę wszystkie części cyklu pracy, na przykład czasy wyłączenia elektronarzędzia i czas, gdy jest włączony, ale działa bez obciążenia).

RADA

- ▶ Deklarowana całkowita wartość drgań i deklarowana wartość emisji hałasu zostały zmierzone zgodnie ze znormalizowaną procedurą testową i mogą być wykorzystane do porównania jednego elektronarzędzia z innym.
- ▶ Określona całkowita wartość drgań i podana wartość emisji hałasu mogą być również wykorzystane do wstępnej oceny obciążenia.



Ogólne instrukcje bezpieczeństwa

Ogólne instrukcje bezpieczeństwa dla elektronarzędzi

OSTRZEŻENIE!

- ▶ **Przeczytać wszystkie instrukcje bezpieczeństwa, instrukcje użytkowania, ilustracje i dane techniczne dostarczone z tym elektronarzędziem.** Nieprzestrzeganie poniższych instrukcji może spowodować porażenie prądem, pożar i/lub poważne obrażenia.

Zachować wszystkie instrukcje bezpieczeństwa oraz instrukcje użytkowania do przyszłego wglądu.

Użyty w instrukcji bezpieczeństwa termin „elektronarzędzie” odnosi się do elektronarzędzi zasilanych z sieci (z przewodem zasilającym) i elektronarzędzi zasilanych z akumulatora (bez przewodu zasilającego).

Bezpieczeństwo pracy

- 1) **Miejsce pracy powinno być czyste i dobrze oświetlone.** Nieuporządkowane lub nieoświetlone obszary robocze mogą prowadzić do wypadków.
- 2) **Nie należy pracować z elektronarzędziem w środowisku potencjalnie wybuchowym, w którym znajdują się łatwopalne ciecze, gazy lub pyły.** Elektronarzędzia generują iskry, które mogą zapalić pył lub opary.
- 3) **Podczas korzystania z elektronarzędzia trzymać z daleka dzieci i inne osoby.** W przypadku rozproszenia uwagi można utracić kontrolę nad elektronarzędziem.

Bezpieczeństwo elektryczne

- 1) **Wtyczka elektronarzędzia musi pasować do gniazda. Wtyczki nie wolno w żaden sposób zmieniać. Z elektrycznie uziemionymi elektronarzędziami nie używać wtyczek przejściowych.** Niezmodyfikowane wtyczki i dopasowane gniazda zmniejszają ryzyko porażenia prądem.
- 2) **Unikać kontaktu ciała z uziemionymi powierzchniami, takimi jak rury, grzejniki, piece i lodówki.** Jeśli ciało jest uziemione, istnieje zwiększone ryzyko porażenia prądem.
- 3) **Elektronarzędzia należy chronić przed deszczem i wilgocią.** Wnikanie wody do

elektronarzędzia zwiększa ryzyko porażenia prądem.

- 4) **Nie używać kabla zasilającego do przenoszenia elektronarzędzia, zawieszania lub odłączania od gniazdka ściennego. Kabel zasilania trzymać z dala od źródeł ciepła, oleju, ostrych krawędzi lub ruchomych części urządzenia.** Uszkodzone lub splątane kable zasilające zwiększają ryzyko porażenia prądem.
- 5) **Podczas pracy z elektronarzędziem na zewnątrz należy używać wyłącznie przedłużaczy przystosowanych do użytku na zewnątrz.** Używanie przedłużacza przystosowanego do użytku na zewnątrz zmniejsza ryzyko porażenia prądem.
- 6) **Jeśli działanie elektronarzędzia w wilgotnym otoczeniu jest nieuniknione, należy zastosować zasilanie z zabezpieczeniem różnicowoprądowym.** Zastosowanie wyłącznika różnicowoprądowego zmniejsza ryzyko porażenia prądem.

Bezpieczeństwo osób

- 1) **Zawsze zwracać uwagę na to, co się robi i zachowywać rozsądek podczas pracy z elektronarzędziem. Nie używać elektronarzędzia będąc zmęczonym lub pod wpływem narkotyków, alkoholu albo leków.** Chwila nieuwagi podczas używania elektronarzędzia może spowodować poważne obrażenia.
- 2) **Nosić sprzęt ochrony osobistej i zawsze okulary ochronne.** Noszenie osobistego sprzętu ochronnego, takiego jak maska przeciwpyłowa, antypoślizgowe obuwie ochronne, kask ochronny lub ochrona słuchu, w zależności od rodzaju i zastosowania

elektronarzędzi, zmniejsza ryzyko obrażeń.

- 3) **Unikać niezamierzonego uruchomienia. Przed przeniesieniem, podniesieniem lub podłączeniem do źródła zasilania upewnić się, że elektronarzędzie jest wyłączone.** Trzymanie palca na spuście elektronarzędzia podczas przenoszenia lub przenoszenie włączonego elektronarzędzia to zaproszenie do wypadku.
- 4) **Przed włączeniem elektronarzędzia usunąć narzędzia regulacyjne lub klucze.** Narzędzie lub klucz umieszczony w obracającej się części elektronarzędzia może spowodować obrażenia.
- 5) **Unikać nieprawidłowej postawy. Upewniać się, że stopy są bezpieczne i zachowywać równowagę przez cały czas.** Pozwala to lepiej kontrolować elektronarzędzie w nieoczekiwanych sytuacjach.
- 6) **Nosić odpowiednią odzież. Nie nosić luźnej odzieży ani biżuterii. Włosy, ubranie i rękawice należy trzymać z dala od ruchomych części.** Luźne ubranie, biżuteria lub długie włosy mogą zostać pochwycone przez ruchome części.
- 7) **Jeśli istnieje możliwość zainstalowania urządzeń do odpylania i zbierania kurzu, upewnić się, że są one podłączone i prawidłowo używane.** Używanie odpylacza zmniejsza zagrożenia związane z zapyleniem.
- 8) **Nie dopuszczać, aby wiedza zdobyta podczas częstego używania elektronarzędzia była przyczyną utraty czujności i ignorowania zasad bezpieczeństwa dotyczących elektronarzędzi.** Nieostrożne

działanie może w ułamku sekundy doprowadzić do poważnych obrażeń.

Używanie i konserwacja elektronarzędzia

- 1) **Nie przeciążać elektronarzędzia. Używać elektronarzędzia odpowiedniego do wykonywanej pracy.** Odpowiednie elektronarzędzie wykona zadanie lepiej i bezpieczniej w zakresie, do którego zostało zaprojektowane.
- 2) **Nie używać elektronarzędzia, którego przełącznik jest uszkodzony.** Elektronarzędzie, którego nie można włączyć lub wyłączyć, jest niebezpieczne i musi być naprawione.
- 3) **Przed dokonaniem regulacji urządzenia, wymianą narzędzia wkładanego lub odłożeniem elektronarzędzia należy odłączyć wtyczkę od gniazdka ściennego i/lub wyjąć wymienny akumulator.** To zabezpieczenie chroni przed niezamierzonym uruchomieniem elektronarzędzia.
- 4) **Nieużywane elektronarzędzia trzymać w miejscu niedostępnym dla dzieci. Nie pozwalać, aby elektronarzędzie było używane przez osoby, które nie znają tego elektronarzędzia lub nie przeczytały tej instrukcji.** Elektronarzędzia są niebezpieczne, gdy są używane przez niedoświadczonych ludzi.
- 5) **Zachowywać ostrożność podczas używania elektronarzędzi i narzędzi wkładanych. Sprawdzać, czy części ruchome działają prawidłowo i nie zacinają się, czy nie są zepsute lub uszkodzone w stopniu, wykluczającym poprawne funkcjonowanie elektronarzędzia. Przed użyciem elektronarzędzia należy naprawić uszkodzone części.** Wiele wypadków

spowodowanych jest przez złe konserwowane elektronarzędzia.

- 6) **Narzędzia tnące muszą być ostre i czyste.** Starannie konserwowane narzędzia tnące o ostrych krawędziach tnących są mniej podatne na zakleszczenie i łatwiejsze w prowadzeniu.
- 7) **Elektronarzędzia, akcesoria, narzędzia wkładane, itp. powinny być używane zgodnie z tymi instrukcjami. Pod uwagę należy brać warunki i pracę, jaką należy wykonać.** Używanie elektronarzędzi do innych celów niż zamierzone może prowadzić do niebezpiecznych sytuacji.
- 8) **Należy utrzymywać uchwyty i powierzchnie chwytne w stanie suchym, czystym i wolnym od oleju i smaru.** Śliskie uchwyty i powierzchnie chwytne nie zapewniają bezpiecznej obsługi i kontroli elektronarzędzia w nieprzewidzianych sytuacjach.

Serwis

- 1) **Elektronarzędzie powinno być naprawiane tylko przez wykwalifikowany personel i tylko z użyciem oryginalnych części zamiennych.** Zapewnia to utrzymanie bezpieczeństwa elektronarzędzia.

Dodatkowe instrukcje

bezpieczeństwa

Szkolenie

- Ten produkt nie jest przeznaczony do użytku przez dzieci. Dzieci muszą być nadzorowane, aby mieć pewność, że nie bawią się produktem. Dzieci nie mogą czyścić i konserwować produktu.
- Produkt nie może być używany przez osoby o ograniczonych zdolnościach fizycznych, sensorycznych lub umysłowych oraz osoby o

niewystarczającej wiedzy lub doświadczeniu.

- Nigdy nie pozwalać na używanie produktu dzieciom ani osobom niezaznajomionym z powyższymi instrukcjami.
- Lokalne przepisy mogą nakładać ograniczenia wiekowe na użytkownika.
- Operator lub użytkownik ponosi odpowiedzialność za wypadki lub szkody wyrządzone innym osobom lub ich własności.
- Przeczytać uważnie instrukcje. Zapoznać się z elementami sterującymi i prawidłowym użytkowaniem maszyny.
- Produkt nie może być używany na wysokości powyżej 2000 m.

Przygotowanie

- Przed użyciem sprawdzić produkt pod kątem uszkodzonych, brakujących lub nieprawidłowo zamontowanych osłon lub części urządzenia tnącego.
- Przed użyciem produktu i po każdym uderzeniu należy sprawdzić produkt pod kątem oznak zużycia lub uszkodzenia i zlecić wykonanie niezbędnych napraw.
- Należy używać wyłącznie certyfikowanych przedłużaczy (H05VVH2-F) o długości maks. 75 m i przeznaczonych do użytku na zewnątrz. Przed użyciem zawsze całkowicie odwinąć przedłużacz z bębna. Sprawdzić przedłużacz pod kątem uszkodzeń i starzenia.
- Nie podłączać uszkodzonego kabla do zasilania. Nie dotykać uszkodzonego kabla, dopóki nie zostanie odłączony, ponieważ możesz dotknąć części pod napięciem.
- Przed użyciem sprawdź kabel połączeniowy i przedłużacz pod kątem oznak uszkodzenia lub

starzenia. Jeżeli kabel ulegnie uszkodzeniu w trakcie użytkowania, należy go natychmiast odłączyć od sieci. **NIE DOTYKAĆ KABLA, ZANIM NIE ZOSTANIE ODŁĄCZONY OD SIECI.** Nie używać produktu, jeśli jest uszkodzony lub zużyty.

- Aby wyciągnąć wtyczkę sieciową z gniazdka, zawsze należy ciągnąć za wtyczkę, nigdy za kabel zasilania.
- W celu uniknięcia zagrożeń uszkodzony kabel zasilania musi być wymieniony przez producenta, jego dział obsługi klienta lub osobę o podobnych kwalifikacjach.

Użytkowanie

OSTRZEŻENIE!

- ▶ Nie dotykać ruchomych, niebezpiecznych części, dopóki produkt nie zostanie odłączony od zasilania, a ruchome niebezpieczne części nie zatrzymają się całkowicie.

- Kabel zasilania i przedłużacze trzymać z dala od urządzenia tnącego, aby uniknąć uszkodzenia, co mogłoby prowadzić do kontaktu z **częściami pod napięciem**.
- Przez cały okres używania produktu należy nosić ochronę oczu, solidne buty i długie spodnie.
- Unikać używania produktu w złych warunkach pogodowych, zwłaszcza tam, gdzie istnieje ryzyko wyładowań atmosferycznych.
- Istnieje ryzyko skaleczenia dłoni i stóp.
- Zaprzestać używania produktu, gdy w pobliżu znajdują się ludzie, zwłaszcza dzieci lub zwierzęta.
- Produktu należy używać wyłącznie przy świetle dziennym lub przy dobrym oświetleniu sztucznym.

- Zawsze trzymać ręce i stopy z dala od narzędzia tnącego, zwłaszcza podczas uruchamiania silnika.
- Nigdy nie zastępować niemetalowego narzędzia tnącego metalowym narzędziem tnącym.
- Nigdy nie używać produktu z uszkodzonymi lub brakującymi osłonami lub pokrywami, ani z uszkodzonym lub zużytym kablem.
- Unikać nieprawidłowej postawy. Upewniać się, że masz stabilną podstawę, aby móc zachować równowagę przez cały czas podczas pracy na zboczach.
- Chodzić powoli. Nie chodzić trzymając produkt w jednej dłoni.
- Jeśli podczas pracy nastąpi wypadek lub awaria, natychmiast wyłączyć produkt. Odpowiednio opatrzyć obrażenia lub skonsultować się z lekarzem.
W celu usunięcia usterki przeczytać rozdział „Rozwiązywanie problemów” lub skontaktować się z naszym centrum serwisowym.
- Przedłużacz trzymać z dala od ruchomych, niebezpiecznych części, aby uniknąć uszkodzenia kabli, co mogłoby prowadzić do dotknięcia części pod napięciem.
- Jeśli kabel zasilania ulegnie uszkodzeniu lub splątaniu podczas użytkowania, natychmiast wyłączyć produkt i odłączyć wtyczkę sieciową, aby odciąć produkt od źródła zasilania.
- Używać wyłącznika różnicowoprądowego o prądzie wyzwalającym nie większym niż 30 mA.
- Nie używać żadnych akcesoriów niezalecanych przez firmę Parkside. Może to spowodować porażenie prądem lub pożar.

- Zawsze odłączać produkt od źródła zasilania (tj. wtyczkę sieciową odłączać od sieci),
 - Gdy produkt pozostaje bez nadzoru;
 - Przed usuwaniem blokady;
 - Przed czyszczeniem, sprawdzaniem lub użyciem produktu;
 - Po uderzeniu w ciało obce;
 - Gdy produkt zacznie nienormalnie wibrować.
- Jeżeli produkt zacznie nienormalnie wibrować, należy go natychmiast sprawdzić.
 - Szukać śladów uszkodzeń.
 - Dokonać niezbędnych napraw uszkodzonych części.
 - Poszukać luźnych części i dokręcić.
- Zawsze upewniać się, że otwory wentylacyjne są wolne od ciał obcych.

Konserwacja i przechowywanie

- Przed przystąpieniem do konserwacji lub czyszczenia należy odłączyć produkt od źródła zasilania (tj. odłączyć kabel zasilania).
- Należy używać wyłącznie części zamiennych i akcesoriów dostępnych i zalecanych przez producenta.
- Regularnie sprawdzać i konserwować produkt. Naprawę produktu należy zlecać wyłącznie autoryzowanemu warsztatowi.
- Gdy produkt nie jest używany, należy go przechowywać w miejscu niedostępnym dla dzieci.
- Upewniać się, że otwory wentylacyjne są wolne od zanieczyszczeń.

Redukcja wibracji i hałasu

Ograniczyć czas użytkowania, korzystać z trybów niskiego poziomu wibracji i niskiego poziomu hałasu oraz nosić

osobiste wyposażenie ochronne, aby zmniejszyć wibracje i hałas.

Poniższe środki pomagają zmniejszyć ryzyko związane z drganiami i hałasem:

- Używać produktu tylko zgodnie z jego przeznaczeniem i zgodnie z opisem w tej instrukcji.
- Upewnić się, że produkt jest w dobrym stanie technicznym i jest odpowiednio konserwowany.
- Używać narzędzi wkładanych odpowiednich dla tego produktu i upewniać się, że są w dobrym stanie.
- Trzymać produkt bezpiecznie za uchwyty lub powierzchnie chwytne.
- Utrzymywać produkt zgodnie z instrukcjami i zapewniać odpowiednie smarowanie (jeśli dotyczy).
- Planować pracę tak, aby produkty o wysokiej wibracji były używane przez dłuższy okres czasu.

Zachowanie w sytuacjach awaryjnych

Zapoznać się z użytkowaniem tego produktu z pomocą niniejszej instrukcji obsługi. Zapamiętać instrukcje bezpieczeństwa i stosować się do nich. Pomaga to uniknąć ryzyka i niebezpieczeństw.

- Zawsze zachowywać czujność korzystając z tego produktu, aby wcześniej wykryć niebezpieczeństwo i podjąć odpowiednie działania. Szybka interwencja może zapobiec poważnym obrażeniom i uszkodzeniu mienia.
- W przypadku awarii natychmiast wyłączyć produkt i odłączyć od źródła zasilania. Przed ponownym uruchomieniem zlecić sprawdzenie produktu i, jeśli to konieczne, naprawę wykwalifikowanemu specjalście.

Inne zagrożenia

RADA

- ▶ Ten produkt wytwarza pole elektromagnetyczne podczas pracy! W pewnych okolicznościach pole to może mieć wpływ na aktywne lub pasywne implanty medyczne! Aby zmniejszyć niebezpieczeństwo poważnych lub śmiertelnych obrażeń, przed użyciem produktu zaleca się, aby osoby z implantami medycznymi skonsultowały się z lekarzem i producentem implantu medycznego!
- Nawet przy prawidłowej obsłudze tego produktu zawsze istnieje ryzyko wystąpienia innych zagrożeń. W związku ze strukturą i konstrukcją mogą wystąpić następujące zagrożenia:
 - Rozcięcia;
 - Ubytek słuchu podczas pracy bez ochrony słuchu;
 - Zagrożenie zdrowia, wynikające z wibracji rąk lub ramion, jeśli produkt jest używany przez dłuższy czas lub nie jest prawidłowo obsługiwany i konserwowany.

● Przed pierwszym użyciem

● Rozpakowanie produktu

1. Wyjąć produkt z opakowania i usunąć wszystkie materiały opakunkowe oraz folie ochronne.
2. Sprawdzić, czy są wszystkie części i czy opisany zakres dostawy jest kompletny (patrz akapit „Zakres dostawy”).
3. Sprawdzić, czy produkt i wszystkie części są w dobrym stanie. W razie zauważenia jakichkolwiek uszkodzeń lub defektów nie używać produktu, ale postępować zgodnie z opisem w rozdziale „Gwarancja”.

● Montaż

Ostłona ochronna (rys. B)

1. Ostłonę ochronną [9] nałożyć na głowicę silnika [12].
2. Ostłonę ochronną [9] przekręcić w kierunku przeciwnym do ruchu wskazówek zegara i zablokować.
 - W celu zdemontowania powyższe kroki wykonać w odwrotnej kolejności.

Pałak dystansowy

1. Rozsunąć pałak dystansowy [11].
2. Dwa otwarte końce pałaka dystansowego [11] wsunąć w boczne mocowania w dolnej części głowicy silnika [12].
3. Pałak dystansowy [11] zatrzaskuje się w 2 miejscach.

Uchwyt pomocniczy (rys. C)

1. Odkręcić i wyjąć wstępnie wkręconą nakrętkę [14] i śrubę uchwytu [18] z uchwytu pomocniczego [15].
2. Rozsunąć końce uchwytu pomocniczego [15] i nasunąć na mocowanie uchwytu [17].
3. Uchwyt pomocniczy [15] przykręcić za pomocą śruby uchwytu [18] i nakrętki [14].

● Obsługa

▲ OSTROŻNIE! Ryzyko obrażeń!

- ▶ Nie używać produktu bez ostłony ochronnej [9].
- ▶ Nosić odpowiednią odzież oraz ochronę oczu i słuchu.
- ▶ Przed każdym użyciem upewnić się, że produkt jest sprawny.
- ▶ Nacisnąć przełącznik zasilania [2]. Silnik wyłącza się po zwolnieniu przełącznika zasilania. Jeśli przełącznik zasilania jest uszkodzony, zaprzestać używania produktu.

RADA

- ▶ Należy przestrzegać lokalnych przepisów dotyczących ochrony przed hałasem.

● Przełącznik zasilania

⚠ OSTROŻNIE! Ryzyko obrażeń i szkód materialnych!

- ▶ Upewnij się, że stoisz pewnie i że mocno trzymasz produkt obiema rękami w pewnej odległości od ciała.
- ▶ Przed włączeniem upewnij się, że produkt nie dotyka obrabianego żadnym przedmiotów.
- ▶ Po wyłączeniu produktu szpulka z żyłką [20] obraca się jeszcze przez pewien czas. Odczekać, aż szpulka z żyłką całkowicie się zatrzyma.
- ▶ Trzymać dłonie i stopy w bezpiecznej odległości od szpulki z żyłką [20].

RADA

- ▶ W momencie dostawy żyłki jest zawiązana na końcach w celu zabezpieczenia jej podczas transportu. W pełni automatyczny system podwójnej nici żyłki reguluje długość obcinania już przy pierwszym włączeniu, a zawiązane końce są automatycznie usuwane obcinaczem żyłki [21].
- ▶ Produktu nie można przełączyć do pracy ciągłej.
- ▶ Regularnie usuwać resztki trawy ze szpulki z żyłką [20], aby nie pogorszyć efektu koszenia.

(Rys. E)

1. Wykonać pętlę przy końcu przedłużacza. Pętlę przełożyć przez otwór w uchwycie górnym [1] i zamocować na zaczepie odciążającym [4].
2. Podłączyć produkt do źródła zasilania.
3. Zapewnić sobie stabilną postawę i trzymać produkt obiema rękami. Nie przykładać bębena [10] do podłoża.
4. **Włączenie:** Przytrzymać wciśnięty przełącznik zasilania [2].
5. **Wyłączenie:** Zwolnić przełącznik zasilania [2].

● Ustawienia

(Rys. F)

Regulacja uchwytu pomocniczego

Uchwyt pomocniczy [15] możesz ustawić w różnych pozycjach. Uchwyt pomocniczy ustawić tak, aby w pozycji roboczej bębenek [10] był lekko pochylony do przodu.

- ① Poluzować nakrętkę [14] i uchwyt pomocniczy [15] ustawić w żądanej pozycji. Ponownie dokręcić nakrętkę.

Regulacja wysokości

Rura teleskopowa [7] pozwala dopasować produkt do rozmiarów użytkownika.

- ② Poluzować tuleję gwintowaną [6], kręcąc w kierunku ↺. Rurę teleskopową [7] wysunąć na żądaną długość. Dokręcić mocno tuleję gwintowaną, kręcąc w kierunku ↻.

Regulacja kąta cięcia

Po zmianie kąta koszenia istnieje możliwość koszenia w trudnych dostępnych miejscach, np. pod ławkami i gzymsami.

- ③ Nacisnąć przycisk regulacji [8] na obudowie silnika i odchylić rurę teleskopową [7]. Możliwych jest 6 położeń.

Regulacja drążka uchwyty

Drążek uchwyty [13] można przekręcić o 90°.

- ④ Przesunąć zatrzask [5] do góry i obrócić drążek uchwyty [13], aż zatrzask się w żądanym położeniu.

Regulacja pałaka dystansowego (osłona kwiatów)

Pałak dystansowy [11] utrzymuje z dala od narzędzia tnącego te rośliny i łodygi, które nie powinny być skoszone.

- ⑤ Pałak dystansowy [11] przesunąć do przodu. Jeśli pałak dystansowy nie jest potrzebny, to należy wsunąć go z powrotem na pozycję parkowania.

Wydłużanie żyłki

RADA

- ▶ Regularnie sprawdzać żyłkę tnącą pod kątem uszkodzeń. Upewniać się, że żyłka tnąca ma długość określoną przez obcinacz żyłki [21].

- Produkt jest wyposażony w podwójny mechanizm automatycznego podawania żyłki.
- Żyłki automatycznie wydłużają się po każdym włączeniu podkaszarki. Aby automatyczne przedłużanie żyłki działało prawidłowo, przed ponownym włączeniem produktu szpulka z żyłką [20] musi się zatrzymać.
- Jeśli początkowo żyłki będą dłuższe niż średnica koszenia, to zostaną automatycznie skrócone do prawidłowej długości przez obcinacz żyłki [21] (rys. D).

- **Jeśli nie widać końców żyłki:**
Wymienić szpulkę z żyłką [20] (patrz akapit „Wymiana szpulki z żyłką”).
- **Ręczne ustawianie długości żyłki:**
 1. Odłączyć produkt od źródła zasilania.
 2. Wcisnąć przycisk blokady [24], zwolnić i lekko pociągnąć końce żyłki. Powtarzać tę czynność, aż końce nici będą wystawały nieco poza obcinacz żyłki [21].

● Instrukcje robocze

⚠ OSTRZEŻENIE! Ryzyko obrażeń!

- ▶ Nie kosić wilgotnej lub mokrej trawy.
- ▶ Przed uruchomieniem produktu upewnić się, że szpulka z żyłką [20] nie ma kontaktu z kamieniami, gruzem lub innymi ciałami obcymi.
- ▶ Włączyć produkt przed zbliżeniem się do trawy, która ma być skoszona.
- ▶ Nie przeciążać produktu podczas pracy.
- ▶ Unikać dotykania przeszkód (kamieni, ścian, płotów, itp.). W przeciwnym razie szpulka z żyłką [20] szybko się zużyje.
- ▶ Unikać używania produktu przy złej pogodzie, zwłaszcza gdy istnieje ryzyko wyładowań atmosferycznych.
- ▶ Nie ustawiać uchwyty pomocniczego [15] zbyt blisko uchwyty górnego [1]. W przeciwnym razie produktem nie będzie można prawidłowo sterować.

● Koszenie trawy



- Kosić trawę, wymachując produktem w lewo i w prawo.
- Kosić powoli, trzymając produkt tak, aby średnica tnąca była równoległa do podłoża.
- Długą trawę kosić warstwami od góry do dołu.

Ustawienia do koszenia trawy

- Dźwążek uchwytu [13]: 0° (rys. F ④)
- Kąt koszenia: 90° (rys. F ③)

- Pałęk dystansowy [11] według potrzeb: w położeniu spoczynkowym lub wyciągnięty (rys. F ⑤)

● Koszenie krawędzi trawnika (Rys. G)

⚠ OSTROŻNIE! Ryzyko obrażeń!

- ▶ Podczas pracy trzymać produkt tak, aby osłona ochronna [9] chroniła przed urządzeniem tnącym.

Ustawienia do koszenia krawędzi trawnika

W celu skoszenia krawędzi trawnika powoli przesuwaj produkt wzdłuż krawędzi trawnika.

- Dźwążek uchwytu [13]: 90° (rys. F ④)
- Kąt koszenia: 90° (rys. F ③)
- Pałęk dystansowy [11] w pozycji parkowania

● Usuwanie usterek

Problem	Możliwa przyczyna	Działanie
Produkt nie uruchamia się.	Uszkodzony przełącznik zasilania [2].	Skontaktować się z naszym działem obsługi klienta w celu naprawy produktu.
	Silnik jest uszkodzony.	
Produkt działa z przerwami.	Wewnętrzny luźny styk.	
	Uszkodzony przełącznik zasilania [2].	
Produkt wytwarza silne wibracje i głośne dźwięki.	Narzędzie tnące jest brudne.	Wyczyścić zespół tnący (patrz akapit „Czyszczenie”).
	Silnik jest uszkodzony.	Skontaktować się z naszym działem obsługi klienta w celu naprawy produktu.

Problem	Możliwa przyczyna	Działanie
Efekt koszenia jest zły.	W szpulce z żyłką 20 nie ma wystarczającej ilości żyłki.	W razie potrzeby wydłużyć żyłkę (patrz akapit „Wydłużanie żyłki”).
		Wymienić szpulkę z żyłką 20 (patrz akapit „Wymiana szpulki z żyłką”).
	Żyłka nie jest wyprowadzana z szpulki z żyłką 20 lub jest wyprowadzana tylko z jednej strony.	<ol style="list-style-type: none"> 1. Wyjąć szpulkę z żyłką 20. 2. Przeciągnąć żyłkę na zewnątrz przez oczka wylotowe żyłki 22. 3. Zamontować ponownie szpulkę z żyłką 20.

● **Czyszczenie i konserwacja**

⚠ OSTRZEŻENIE! Ryzyko obrażeń!



Przed wykonaniem jakiegokolwiek kontroli, konserwacji lub czyszczenia wyłączyć produkt, odłączyć od zasilania i poczekać, aż urządzenie ostygnie.

⚠ OSTRZEŻENIE! Ryzyko obrażeń!

- ▶ Niebezpieczeństwo odniesienia obrażeń od ruchomych, niebezpiecznych części!

⚠ OSTROŻNIE!

- ▶ Wszystkie prace konserwacyjne i naprawcze, których nie opisano w niniejszej instrukcji: W celu sprawdzenia i naprawy produktu skontaktować się z autoryzowanym centrum serwisowym lub osobą o podobnych kwalifikacjach. Używać tylko oryginalnych części.

RADA

- ▶ Należy regularnie przeprowadzać następujące prace związane z czyszczeniem i konserwacją. Zapewnia to długie i niezawodne użytkowanie.

● **Czyszczenie**

⚠ OSTRZEŻENIE! Ryzyko porażenia prądem!

- ▶ Nie należy spryskiwać produktu wodą ani zanurzać go w wodzie.

⚠ OSTRZEŻENIE! Ryzyko obrażeń!

- ▶ Uważać na obcinasz żyłki **21**. Obcinacz żyłkowy może spowodować poważne skaleczenia.

RADA

- ▶ Nie używać środków czyszczących ani rozpuszczalników. Mogłyby to nieodwracalnie uszkodzić produkt.

- Otwory wentylacyjne produktu, obudowę silnika i uchwyty utrzymywać w czystości. Do tego celu używać wilgotnej szmatki lub pędzla.

- Po każdym koszeniu należy usunąć trawę i ziemię z osłony ochronnej [9] oraz zespołu tnącego.

● Konserwacja

- Przed każdym użyciem sprawdzić produkt pod kątem widocznych wad, takich jak luźne, zużyte lub uszkodzone elementy.
- Pokrywy i osłony sprawdzać pod kątem uszkodzeń i prawidłowego osadzenia. W razie potrzeby wymienić.

● Wymiana szpulki z żyłką

(Rys. D)

RADA

- ▶ Prawidłowy kierunek nawijania szpulki z żyłką [20] pokazano na bębnieku [10] oraz na samej szpulce.
- ▶ Sprawdzić obcinacz żyłki [21]. Nigdy nie używać produktu bez obcinacza żyłki lub z uszkodzonym obcinaczem żyłki. Jeśli obcinacz żyłki jest uszkodzony, skontaktować się z naszym działem obsługi klienta.
- ▶ Można także użyć komercyjnej żyłki, dostępnej w sklepach ze sprzętem, aby ponownie wykorzystać pustą szpulkę. (patrz akapit „Dane techniczne”). Kierunek nawijania jest pokazany na szpulce z żyłką [20].

1. Odłączyć wtyczkę sieciową.
2. Otworzyć bębenek [10], naciskając jednocześnie dwa zamknięcia [19] na bębnieku.
3. Zdjąć bębenek [10] i wyjąć szpulkę z żyłką [20].
4. Końce żyłki wypchnąć ze szczeliny [23].
5. Nową szpulkę z żyłką włożyć do bębnieka [10]. Po włożeniu szpulki z żyłką musi być widoczna ta strona

szpulki, na której znajdują się strzałki wskazujące kierunek obrotów.

6. Oba końce nici żyłki przeciągnąć przez przeciwnieległe oczka wylotowe żyłki [22].
7. Pokrywę założyć z powrotem na bębenek [10]. Upewnić się, że zamknięcia [19] na pokrywie wpasowały się dokładnie we wgłębienia bębnieka. Następnie zamknięcia słyszalnie się zatrzasną.
8. Pociągnąć końce żyłki i nacisnąć kilka razy przycisk blokady [24], aż końce nici będą wystawać ok. 1 cm poza obcinacz żyłki [21].

● Transport

- Gdy produkt jest wyłączony, przенosić trzymając jedną ręką za uchwyt górny [1], a drugą ręką za uchwyt pomocniczy [15].
- Zespół tnący kierować w stronę podłoża. Zapobiegnie to kontaktowi z zespołem tnącym podczas transportu.

● Części zamienne i akcesoria

- Klienci z następujących krajów mogą zamówić kompatybilne baterie zamienne i ładowarki w sklepach internetowych Lidl: Niemcy (lidl.de), Francja (lidl.fr), Belgia (lidl.be), Czechy (lidl.cz), Holandia (lidl.nl), Polska (lidl.pl), Słowacja (lidl.sk), Hiszpania (lidl.es). Klienci ze wszystkich pozostałych krajów mogą je zamówić na stronie www.optimex-shop.com.

Pozycja	Opis	Numer zamówienia
[20]	Szpulka z żyłką	947187601
[11]	Pałak dystansowy (ochrona kwiatów)	947187602

Pozycja	Opis	Numer zamówienia
14 & 15 & 18	Nakrętka (śruba uchwyty – uchwyt pomocniczy) i uchwyt pomocniczy i śruba uchwyty (uchwyt pomocniczy)	947187603
9	Ośłona ochronna	947187604

● Przechowywanie

- Produkt przechowywać w suchym, niedostępnym dla dzieci miejscu.
- Nie kłaść produktu na osłonie ochronnej [9]. Najlepiej powiesić za uchwyt górny [1] tak, aby osłona ochronna nie dotykała innych przedmiotów. Istnieje niebezpieczeństwo odkształcenia osłony ochronnej, zmiany jej wymiarów i właściwości zabezpieczających.

● Utylizacja

Opakowanie wykonane jest z materiałów przyjaznych dla środowiska, które można przekazać do utylizacji w lokalnym punkcie przetwarzania surowców wtórnych.



Przy segregowaniu odpadów prosimy zwrócić uwagę na oznakowanie materiałów opakowaniowych, oznaczone są one skrótami (a) i numerami (b) o następującym znaczeniu: 1–7: Tworzywa sztuczne/20–22: Papier i tektura/80–98: Materiały kompozytowe.

Produkt:



Points de collecte sur www.quefairede mesdechets.fr
Privilégiez la réparation ou le don de votre appareil!

Produkt, w tym akcesoria i materiały opakowaniowe, nadają się do recyklingu i podlegają rozszerzonej odpowiedzialności producenta. Wyrzuć je osobno, zgodnie z ilustracją przedstawiającą informacje o sortowaniu, aby zapewnić lepszą utylizację odpadów.

Logo Triman jest ważne tylko dla Francji.



Informacji na temat możliwości utylizacji wyeksploatowanego produktu udziela urząd gminy lub miasta.



Z uwagi na ochronę środowiska nie wyrzucać urządzenia po zakończeniu eksploatacji do odpadów domowych, lecz prawidłowo zutylizować. Informacji o punktach zbiorczych i ich godzinach otwarcia udziela odpowiedni urząd.

Elektroodpady nie mogą być wyrzucane do pojemników do selektywnej zbiórki odpadów komunalnych. Można je oddać w specjalnie wyznaczonych miejscach np. Punkt Selektywnej Zbiórki Odpadów Komunalnych lub/bądź w punktach handlowych oferujących w sprzedaży sprzęt elektroniczny.

Należy postępować zgodnie z obowiązującymi w Polsce przepisami dotyczącymi selektywnej zbiórki urządzeń elektrycznych i elektronicznych. Zużyty sprzęt może mieć szkodliwy wpływ na środowisko i zdrowie ludzi z uwagi na potencjalną zawartość niebezpiecznych substancji, mieszanin oraz części składowych. Gospodarstwo domowe spełnia ważną rolę w przyczynianiu się do ponownego użycia i odzysku surowców wtórnych, w tym recyklingu zużytego sprzętu. Na tym etapie kształtuje się postawy, które wpływają na zachowanie wspólnego dobra jakim jest czyste środowisko naturalne.

● **Gwarancja**

Produkt został wyprodukowany zgodnie z surowymi wytycznymi dotyczącymi jakości i dokładnie przetestowane przed dostawą. W przypadku wad materiałowych lub produkcyjnych przysługują Państwu prawa ustawowe wobec sprzedawcy produktu. Państwa prawa ustawowe nie są w żaden sposób ograniczone przez naszą gwarancję przedstawioną poniżej.

Gwarancja na ten produkt wynosi 3 lata od daty zakupu. Okres gwarancji rozpoczyna się od daty zakupu. Proszę przechowywać oryginalny rachunek w bezpiecznym miejscu, ponieważ ten dokument jest wymagany jako dowód zakupu.

Wszelkie uszkodzenia lub wady obecne już w momencie zakupu należy zgłosić niezwłocznie po rozpakowaniu produktu.

Jeżeli w ciągu 3 lat od daty zakupu produkt wykaże wady materiałowe lub produkcyjne, to – według naszego uznania – bezpłatnie go naprawimy lub wymienimy. Okres gwarancji nie ulega przedłużeniu o przyznane roszczenie gwarancyjne. Dotyczy to również wymienionych i naprawionych części.

Niniejsza gwarancja traci ważność, jeśli produkt został uszkodzony, był niewłaściwie użytkowany lub konserwowany.

Gwarancja obejmuje wady materiałowe i produkcyjne. Niniejsza gwarancja nie obejmuje części produktu, które podlegają normalnemu zużyciu i dlatego są uważane za części zużywalne (np. baterie, węże, wkłady atramentowe), ani nie obejmuje uszkodzeń części delikatnych, np. przełączników lub części wykonanych ze szkła.

Zgodnie z Kodeksem Cywilnym art. 581 §1 wraz z wymianą urządzenia lub ważnej części czas gwarancji rozpoczyna się na nowo.

● **Sposób postępowania w przypadku naprawy gwarancyjnej**

Aby zapewnić szybkie rozpatrzenie wniosku, należy postępować zgodnie z poniższymi instrukcjami:

Do wszystkich zapytań proszę mieć przygotowany paragon i numer artykułu (IAN 508096_2507) jako dowód zakupu.

Numer artykułu można znaleźć na tabliczce znamionowej produktu, na grawerze na produkcie, na stronie tytułowej instrukcji (w lewym dolnym rogu) lub na naklejce z tyłu lub na spodzie produktu.

W przypadku wystąpienia usterek funkcjonalnych lub innych wad należy najpierw skontaktować się telefonicznie lub pocztą elektroniczną z wymienionym poniżej działem serwisowym.

Następnie można wysłać produkt zarejestrowany jako wadliwy na podany adres serwisowy bezpłatnie, załączając dowód zakupu (paragon) i określając, na czym polega wada i kiedy wystąpiła.



Te i wiele innych instrukcji można przeglądać i pobrać na stronie parkside-diy.com. Ten kod QR przeniesie Cię bezpośrednio na stronę parkside-diy.com. Wybierz swój kraj i użyj maski wyszukiwania, aby wyszukać instrukcje obsługi. Wprowadź numer artykułu (IAN) 508096_2507, aby uzyskać dostęp do instrukcji obsługi artykułu.

● **Serwis**

PL Serwis Polska

Tel.: 008004912069

Formularz kontaktowy na stronie
parkside-diy.com

IAN 508096_2507

● Deklaracja zgodności UE

PL

DEKLARACJA ZGODNOŚCI UE (nr. 508096_2507)

IAN: 508096_2507
Nazwa produktu: "PARKSIDE" Elektryczna podkaszarka
Oznaczenie modelu: HG10988

Opisany powyżej przedmiot niniejszej deklaracji jest zgodny z odnośnymi wymaganiami unijnego prawodawstwa harmonizacyjnego:

Dyrektywa 2006/42/WE
Dyrektywa 2000/14/WE
Dyrektywa 2014/30/UE
Dyrektywa 2011/65/UE wraz ze wszystkimi poprawkami

Odniesienia do odpowiednich norm zharmonizowanych lub do innych specyfikacji technicznych, w stosunku do których deklarowana jest zgodność:

Nr / Części
Dyrektywa 2006/42/WE
EN 60335-1:2012/A15:2021
EN 50636-2-91:2014
EN 62233:2008
Dyrektywa 2014/30/UE
EN IEC 55014-1:2021
EN IEC 55014-2:2021
EN IEC 61000-3-2:2019/A2:2024
EN 61000-3-3:2013/A2:2021

Opisany powyżej przedmiot deklaracji jest zgodny z dyrektywą Parlamentu Europejskiego i Rady 2011/65/UE z dnia 8 czerwca 2011 r. w sprawie ograniczenia stosowania niektórych niebezpiecznych substancji w sprzęcie elektrycznym i elektronicznym:

Nr / Części
EN IEC 63000:2018

Procedura oceny zgodności / nazwa i adres jednostki notyfikowanej, w stosownych przypadkach: Annex VI, TÜV SÜD Industrie Service GmbH (NB 0036), Westendstraße 199, 80686 München, Germany

Zmierzony poziom mocy akustycznej urządzenia reprezentatywnego dla tego typu: 93.1 dB(A)

Gwarantowany poziom mocy akustycznej dla tego urządzenia: 95 dB(A)

Osoba odpowiedzialna za dokumentację techniczną: OWIM GmbH & Co. KG

Podpisano w imieniu:

OWIM GmbH & Co. KG, Stiftsbergstraße 1, 74167 Neckarsulm, Niemcy

Niniejsza deklaracja zgodności wydana zostaje na wyłączną odpowiedzialność producenta.

Tłumaczenie oryginalnej deklaracji zgodności

Neckarsulm

12/11/2025

Miejsce





















Data







ppa. Jens Buchheim *ppa. Dr. Thorsten Maier*
ppa. Jens Buchheim ppa. Dr. Thorsten Maier
Prokurent Prokurent



Seznam použitých piktogramů a symbolů	Strana 106
Úvod	Strana 107
Použití ke stanovenému účelu	Strana 107
Rozsah dodávky	Strana 108
Seznam dílů	Strana 108
Technické údaje	Strana 108
Všeobecné bezpečnostní pokyny	Strana 109
Před prvním použitím	Strana 114
Vybalte výrobek	Strana 114
Montáž	Strana 115
Obsluha	Strana 115
Zapnout/vypnout	Strana 115
Nastavení	Strana 116
Pracovní pokyny	Strana 117
Sečení trávy	Strana 117
Zastřihávání okrajů trávníku	Strana 117
Odstraňování poruch	Strana 118
Čištění a údržba	Strana 118
Čištění	Strana 119
Údržba	Strana 119
Výměna cívky na strunu	Strana 119
Transport	Strana 119
Náhradní díly/příslušenství	Strana 120
Skladování	Strana 120
Zlikvidování	Strana 120
Záruka	Strana 121
Postup v případě uplatňování záruky	Strana 121
Servis	Strana 121
EU prohlášení o shodě	Strana 122

Seznam použitých pictogramů a symbolů

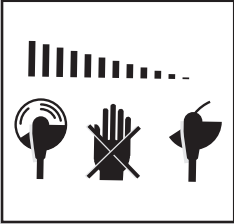
	Přečtěte si návod na obsluhu.		Udržujte nezúčastněné osoby mimo dosah.
	VAROVÁNÍ! – Označuje nebezpečí se středním stupněm rizika, které může mít, pokud se mu nezabrání, za následek těžké zranění nebo smrt (např. riziko úrazu elektrickým proudem)		Před prováděním kontroly, údržby nebo čisticích prací výrobek vypněte a nechte ho vychladnout.
	OPATRNĚ! – Označuje ohrožení s nízkým stupněm rizika, které může mít, pokud se mu nezabrání, za následek lehké až střední zranění (např. nebezpečí opaření)		Nevystavujte výrobek žádné vlhkosti. Nepracujte v dešti ani nestříhejte vlhkou travu.
	Ochranná třída II (dvojitá izolace)		Střídavý proud/napětí
	Nosit ochranu sluchu!		Noste protiskluzovou ochrannou obuv!
	Noste ochranné brýle!		Noste ochranné oděvy!
	Pokud je poškozené přípojné vedení 3 , okamžitě vytáhněte síťovou zástrčku ze zásuvky.		Při pracích údržby vždy vytáhněte síťovou zástrčku ze zásuvky.
	Údaj garantované hladiny akustického výkonu L_{WA} v dB		Okruh sečení
	Nastavení délky teleskopické trubky 7		Rukojeť otočná o 90°
	Aretace šroubovací objímky 6		Směr navíjení struny (na cívce na strunu 20)
30 cm	Okruh sečení (na ochranném krytu 9)		Směr otáčení struny při chodu motoru (na ochranném krytu 9)

	Směr otáčení struny (na cívkovém pouzdru 10)		Poloha pro uvolnění cívkového pouzdra 10 stisknutím prstů k sobě
	Bezpečnostní pokyny Pokyny pro činnost		Značka CE potvrzuje shodu se směrnicemi EU, které se na výrobek vztahují.
		Po vypnutí výrobku se sekací zařízení ještě několik sekund otáčí. Udržujte ruce a nohy v bezpečné vzdálenosti.	
		Při nastavování pracovních poloh dbejte na to, abyste byli před řezacím zařízením chráněni ochranným krytem 9.	

ELEKTRICKÁ STRUNOVÁ SEKAČKA

● Úvod

Blahopřejeme Vám ke koupi nového výrobku. Rozhodli jste se pro kvalitní produkt. Návod k obsluze je součástí tohoto výrobku. Obsahuje důležité pokyny pro bezpečnost, použití a likvidaci. Před použitím výrobku se seznamte se všemi pokyny k obsluze a bezpečnostními pokyny. Používejte výrobek jen popsaným způsobem a na uvedených místech. Při předání výrobku třetí osobě předejte i všechny podklady.

● Použití ke stanovenému účelu

- Tento výrobek je určen k sečení trávy na zahradách a podél okrajů záhonů. Výrobek nepoužívejte ke stříhání živých plotů nebo keřů.
- Jiné upotřebení nebo úpravy výrobku se považují za užívání v rozporu se stanoveným účelem a mohou vést k nebezpečím, jako je smrt, život ohrožující zranění nebo poškození. Výrobce neručí za škody, které vzniknou neodborným používáním.
- Tento výrobek je určen pro domácí použití a podobné aplikace. Výrobek není určen pro použití k podnikatelským účelům.
- Výrobek je určen pro použití dospělými. Mladí lidé starší 16 let mohou výrobek používat pouze

pod dohledem. Provozovatel nebo uživatel je odpovědný za nehody nebo škody na jiných osobách nebo jejich majetku.

● Rozsah dodávky

⚠ VÁROVÁNÍ!

► Výrobek a balicí materiály nejsou dětská hračka! Nedovolte dětem hrát si s plastovými sáčky, fóliemi a malými díly! Hrozí nebezpečí polknutí a udušení!

- 1 Elektrická strunová sekačka
- 1 Ochranný kryt (se 2 šrouby)
- 2 Cívky na strunu (1× předem smontovaná)
- 1 Distanční třmen (ochrana květin)
- 1 Přídavná rukojeť
- 1 Návod na obsluhu

● Seznam dílů

Otevřete před dalším čtením stránku s obrázkem a seznamte se se všemi funkcemi výrobku.

(Obr. A)

- 1 Horní rukojeť
- 2 Vypínač Zap/Vyp
- 3 Přípojné vedení se síťovou zástrčkou
- 4 Odlehčení tahu
- 5 Západka (pro otáčení části rukojeti)
- 6 Šroubovací objímka (nastavení délky teleskopické trubky)
- 7 Teleskopická trubka
- 8 Tlačítko (úhel náklonu hlavy motoru)
- 9 Ochranný kryt
- 10 Cívkové pouzdro
- 11 Distanční třmen (ochrana květin)
- 12 Hlava motoru
- 13 Část rukojeti
- 14 Matice (šroub s rýhovanou hlavou – přídavná rukojeť)
- 15 Přídavná rukojeť

(Obr. B)

- 16 Šroub s křížovou hlavou (Ochranný kryt)

(Obr. C)

- 17 Držák rukojeti
- 18 Šroub s rýhovanou hlavou (Přídavná rukojeť)

(Obr. D)

- 19 Odblokování (cívkové pouzdro)
- 20 Cívka na strunu
- 21 Řezačka struny
- 22 Výstupní oko struny
- 23 Otvor (cívka na strunu)
- 24 Aretační tlačítko (cívka na strunu)

● Technické údaje

Elektrická strunová sekačka	PERT 550 C6
Nominální vstupní napětí U:	230 V~, 50 Hz
Příkon:	550 W
Volnoběžné otáčky:	10000 min ⁻¹
Ochranná třída:	II/□
Stupeň krytí:	IPX0
Okruh sečení:	300 mm
Délka struny:	2 × 5 m
Tloušťka struny:	1,4 mm
Hmotnost:	
Verze VDE:	2,0 kg
Verze BS:	2,6 kg

Hodnoty emisí hluku

Naměřené hodnoty byly stanoveny v souladu s normou EN 50636-2-91. Hladina akustického tlaku elektrického nástroje hodnocená jako A je obvykle:

Hladina akustického tlaku L _{pA} :	84,9 dB
Nejistota K _{pA} :	3 dB

Hladina akustického výkonu L_{WA}	
zaručeno:	95 dB
změřeno:	93,1 dB
Nejistota K_{WA} :	1,89 dB

Emisní hodnoty vibrací

Celkové hodnoty vibrací (vektorový součet tří směrů), stanovené v souladu s EN 50636-2-91:

Hlavní rukojeť a_h :	8,2 m/s ²
Nejistota K:	1,5 m/s ²
Přídavná rukojeť a_h :	3,4 m/s ²
Nejistota K:	1,5 m/s ²

VAROVÁNÍ!



Nosit ochranu sluchu!

VAROVÁNÍ!

- ▶ Vibrace a hluk při skutečném použití elektrických nástrojů se od uvedených hodnot odchyľují v závislosti na způsobu, jakým je elektrický nástroj používán, zejména typ zpracovávaného obrobku.
- ▶ Je nezbytné zavést bezpečnostní opatření na ochranu obsluhy na základě odhadu vibračního zatížení během skutečných podmínek používání (je třeba vzít v úvahu všechny části pracovního cyklu, například časy, kdy je nářadí vypnuto a časy, kdy je elektrický nástroj zapnut, ale běží bez zatížení).

UPOZORNĚNÍ

- ▶ Uvedená celková hodnota vibrací a uvedená hodnota emisí hluku byly naměřeny pomocí standardizovaných zkušebních metod, a mohou být použity k porovnání jednoho elektrického nástroje s jiným.
- ▶ Uvedená celková hodnota vibrací a uvedená hodnota emisí hluku mohou být použity i pro předběžnému odhadu zatížení.



Všeobecné bezpečnostní pokyny

Všeobecné bezpečnostní pokyny pro elektrické nástroje

VAROVÁNÍ!

- ▶ **Přečtěte si všechny bezpečnostní pokyny, pokyny, ilustrace a technické údaje, kterými je tento elektrický nástroj opatřen.** Nedodržení následných pokynů může způsobit zranění elektrickým proudem, požár a/nebo těžká zranění.

Uschovejte bezpečnostní pokyny a návody pro budoucnost.

Termín používaný v bezpečnostních pokynech „elektrický nástroj“ se vztahuje na elektrické nástroje napájené ze sítě (síťovým vedením) nebo elektrické nástroje napájené akumulátorem (bez síťového vedení).

Bezpečnost práce na pracovním místě

- 1) **Udržujte pracovní prostor v čistotě a dobře osvětlený.** Nepořádek nebo neosvětlené pracovní prostory mohou vést k úrazům.
- 2) **Nepracujte s elektrickým nástrojem ve výbušném prostředí,**

- v přítomnosti hořlavých kapalin, plynů nebo prachu.** Elektrické nástroje jsou zdrojem jiskření, které může zapálit prach nebo výpary.
- 3) **Při práci s elektrickými nástroji udržujte děti a osoby v bezpečné vzdálenosti.** Při rozptýlení můžete ztratit kontrolu nad elektrickým nástrojem.

Elektrická bezpečnost

- 1) **Síťová zástrčka elektrického nástroje se musí hodit do zásuvky. Zástrčka nesmí být žádným způsobem měněna. Nepoužívejte rozbočovací zástrčky s uzemněnými elektrickými nástroji.** Neupravené zástrčky a odpovídající zásuvky snižují riziko úrazu elektrickým proudem.
- 2) **Vyhnete se kontaktu těla s uzemněnými povrchy, jako jsou potrubí, radiátory, sporáky a ledničky.** Pokud je vaše tělo uzemněné, existuje zvýšené riziko úrazu elektrickým proudem.
- 3) **Chraňte elektrické nástroje před deštěm nebo vlhkem.** Proniknutí vody do elektrického nástroje zvyšuje riziko úrazu elektrickým proudem.
- 4) **Nezneužívejte přípojné vedení k zavěšování nebo nošení elektrického nástroje nebo k vytáhnutí zástrčky ze zásuvky. Udržujte přípojné vedení daleko od tepla, oleje, ostrých hran nebo pohybujících se částí přístroje.** Poškozená nebo spletená přípojná vedení zvyšují riziko úrazu elektrickým proudem.
- 5) **Pokud pracujete s elektrickým nástrojem venku, použijte jen prodlužovací kabel vhodné i pro venkovní použití.** Použití prodlužovacího kabelu vhodného pro venkovní prostředí snižuje riziko úrazu elektrickým proudem.

- 6) **Pokud je provoz elektrického nástroje ve vlhkém prostředí nevyhnutný, použijte proudový chránič.** Použití proudového chrániče snižuje riziko úrazu elektrickým proudem.

Bezpečnost osob

- 1) **Budte pozorní, sledujte, co děláte a používejte zdravý rozum při práci s elektrickým nástrojem. Nepoužívejte elektrický nástroj, jste-li unaveni nebo pod vlivem drog, alkoholu nebo léků.** Moment nepozornosti při používání elektrického nástroje může vést k vážným zraněním.
- 2) **Používejte osobní ochranné pomůcky a vždy noste ochranné brýle.** Nošení osobních ochranných pomůcek, jako je protiprachová maska, neklouzavá bezpečnostní obuv, ochranná přilba nebo ochrana sluchu, v závislosti na povaze a použití elektrického nástroje, snižuje riziko zranění.
- 3) **Zabraňte náhodnému spuštění. Ujistěte se, že elektrický nástroj je vypnutý předtím, než jej připojíte k elektrické síti a/ nebo akumulátoru, ho zvednete nebo přenášíte.** Pokud přenášíte elektrický nástroj s prstem na spínači nebo zapnutý elektrický nástroj připojíte k napájení, může to vést k nehodám.
- 4) **Před zapnutím elektrického nástroje odstraňte všechny seřizovací nástroje nebo klíč na šrouby.** Nástroj nebo klíč, který ponecháte připevněn k otáčející se části elektrického nástroje, může vést ke zranění.
- 5) **Vyhýbejte se nenormálnímu držení těla. Dbejte na správný postoj a udržujte za všech okolností rovnováhu.** To umožňuje lepší

- ovladatelnost elektrického nástroje v neočekávaných situacích.
- 6) **Noste vhodný oděv. Nenoste volný oděv nebo šperky. Udržujte své vlasy, oblečení a rukavice mimo dosah pohybujících se částí.** Volný oděv, šperky nebo dlouhé vlasy mohou být zachyceny pohybujícími se částmi.
 - 7) **Pokud mohou být namontována zařízení na odsávání a záchyt prachu, ujistěte se, že jsou připojeny a správně použity.** Použití odsávání prachu dokáže snížit ohrožení prachem.
 - 8) **Neukolébejte se ve falešné bezpečnosti a nepřekračujte bezpečnostní pravidla pro elektrické nástroje, a to ani v případě, že jste se seznámili s elektrickým nástrojem při častém používání.** Nedbalé jednání může vést k vážným zraněním během zlomků sekundy.
- 4) **Nepoužívané elektrické nástroje skladujte mimo dosah dětí. Nenechte osoby používat elektrický nástroj, pokud nejsou s ním obeznámeni nebo nečetli instrukce.** Elektrické nástroje jsou nebezpečné, když jsou používány nezkušenými osobami.
 - 5) **Opatrujte elektrické nástroje a nástrojový nástavec s péčí. Zkontrolujte, zda pohyblivé díly bezvadně fungují a nezadírají se, zda díly nejsou prasklé nebo tak poškozené, že je narušena funkce elektrického nástroje. Poškozené díly nechte opravit před použitím elektrického nástroje.** Mnoho nehod je způsobeno špatně udržovanými elektrickými nástroji.
 - 6) **Řezné nástroje udržujte ostré a čisté.** Řádně udržované řezné nástroje s ostrými řeznými břity se méně zadírají a lépe se ovládají.
 - 7) **Používejte elektrický nástroj, příslušenství a nástrojové nástavce atd. v souladu s těmito pokyny. Zohledněte pracovní podmínky a činnost, která má být provedena.** Použití elektrického nástroje k jiné činnosti, než je určeno použitím, může vést k nebezpečným situacím.
 - 8) **Udržujte rukojeti a úchopy suché, čisté a bez oleje a tuku.** Kluzké rukojeti a úchopy neumožňují bezpečnou obsluhu a ovládání elektrického nástroje v neočekávaných situacích.

Upotřebení a zacházení s elektrickým nástrojem

- 1) **Elektrický nástroj nepřetěžujte. Použijte pro svou práci určený typ elektrického nástroje.** S pomocí vhodného elektrického nástroje pracujete lépe a bezpečněji v zadané oblasti výkonu.
- 2) **Nepoužívejte elektrický nástroj, jehož vypínač je vadný.** Elektrický nástroj, které již není možné zapnout nebo vypnout, je nebezpečné a musí být opraveno.
- 3) **Před jakýmkoliv seřizováním, výměnou nástrojových nástavců nebo před uložením nepoužívaného elektrického nástroje vytáhněte zástrčku ze zásuvky a/nebo odstraňte odnímatelný akumulátor.** Toto preventivní opatření zabraňuje neúmyslnému spuštění elektrického nástroje.

Servis

- 1) **Nechte elektrické nástroje opravovat jen od kvalifikovaného odborného personálu s použitím originálních náhradních dílů.** Tím je

zajištěno, že bezpečnost elektrického nástroje zůstane zachována.

Další bezpečnostní pokyny

Školení

- Tento výrobek nesmí být používán dětmi. Děti by měly být pod dohledem, aby si s výrobkem nehrály. Čištění a údržbu nesmějí provádět děti.
- Výrobek nesmí používat osoby se sníženými fyzickými, smyslovými nebo duševními schopnostmi nebo osoby s nedostatečnými znalostmi nebo zkušenostmi.
- Nikdy nedovolte, aby výrobek používaly děti nebo osoby, které nejsou seznámeny s uvedenými pokyny.
- Místní předpisy mohou stanovit věkové omezení uživatele.
- Provozovatel nebo uživatel je odpovědný za nehody nebo škody na jiných osobách nebo jejich majetku.
- Přečtěte si pozorně instrukce. Seznamte se s nastavovacími částmi a správným používáním stroje.
- Výrobek nesmí být používán v polohách vyšších než 2000 m.

Příprava

- Před použitím zkontrolujte, zda výrobek nemá poškozená, chybějící nebo nesprávně nasazená ochranná zařízení nebo části řezacího zařízení.
- Před uvedením do provozu a po každém nárazu zkontrolujte, zda výrobek nevykazuje známky opotřebení nebo poškození, a nechte provést případné opravy.
- Používejte pouze certifikované prodlužovací kabely (H05VVH2-F), které jsou dlouhé max. 75 m a jsou určeny pro venkovní použití. Před použitím prodlužovací přívod vždy zcela odvíňte z bubnu kabelu.

Zkontrolujte, zda prodlužovací kabel není poškozený a zda nestárne.

- Poškozený kabel nepřipojte k napájecímu zdroji. Nedotýkejte se poškozeného kabelu před jeho odpojením od zdroje napájení, protože byste se mohli dotknout částí pod napětím.
- Před použitím zkontrolujte přípojné a prodlužovací vedení, zda nevykazují známky poškození nebo stárnutí. Pokud je vedení během používání poškozeno, okamžitě je odpojte od sítě. **NEDOTÝKEJTE SE VEDENÍ, DOKUD NENÍ ODPOJENO OD SÍTĚ.** Nepoužívejte výrobek s poškozeným nebo opotřebeným vedením.
- Chcete-li vytáhnout přípojné vedení ze zásuvky, vždy zatáhněte za síťovou zástrčku, nikdy za přípojné vedení.
- Když je síťové přípojné vedení poškozeno, musí být nahrazen výrobcem nebo jeho zákaznickou službou nebo podobně kvalifikovanou osobou, aby se zabránilo ohrožením.

Provoz

VAROVÁNÍ!

- ▶ Nedotýkejte se pohybujících se nebezpečných částí, dokud není výrobek odpojen od napájení a pohybující se nebezpečné části se zcela nezastaví.
- Přípojné vedení a prodlužovací přívod držte mimo řezací zařízení, aby nedošlo k jejich poškození v důsledku kontaktu s **částmi pod napětím**.
- Po celou dobu používání výrobku používejte ochranu zraku, pevnou obuv a dlouhé kalhoty.
- Nepoužívejte výrobek za špatných povětrnostních podmínek, zejména pokud hrozí nebezpečí úderu blesku.

- Existuje riziko řezných zranění rukou a nohou.
 - Přerušete používání výrobku, pokud se v jeho blízkosti nacházejí lidé, zejména děti, nebo domácí zvířata.
 - Výrobek používejte pouze při denním světle nebo dobrém umělém osvětlení.
 - Vždy udržujte ruce a nohy v dostatečné vzdálenosti od řezacího zařízení, zejména při zapínání motoru.
 - Nikdy nenahrazujte nekovové řezací zařízení kovovým sekacím zařízením.
 - Nikdy nepoužívejte výrobek s poškozeným nebo chybějícím ochranným zařízením nebo kryty nebo s poškozenými nebo opotřebovanými kabely.
 - Vyhýbejte se nenormálnímu držení těla. Zajistěte si bezpečnou oporu, abyste při práci na svazích mohli neustále udržovat rovnováhu.
 - Postupujte pomalu. Neběhejte s výrobkem v ruce.
 - Okamžitě vypněte výrobek v případě nehody nebo poruchy během provozu. Zranění řádně ošetřete nebo vyhledejte lékařskou pomoc. Pro řešení poruch si přečtěte kapitulu „Odstraňování poruch“ nebo se obraťte na náš zákaznický servis.
 - Prodlužovací kabel udržujte v dostatečné vzdálenosti od pohyblivých a nebezpečných částí, aby nedošlo k jeho poškození, které by mohlo způsobit dotyk aktivních částí.
 - Pokud se přípojné vedení během používání poškodí nebo zamotá, okamžitě výrobek vypněte a odpojte síťovou zástrčku, abyste výrobek odpojili od napájení.
 - Použijte proudový chránič s vypínacím proudem nejvýše 30 mA.
 - Nepoužívejte žádné příslušenství nedoporučené společností Parkside.
- To může vést k úrazu elektrickým proudem nebo požáru.
- Vždy odpojte výrobek od zdroje napájení (tj. odpojte zástrčku od elektrické sítě),
 - Pokud je výrobek bez dozoru;
 - Před odstraněním jakýchkoli blokády;
 - Před kontrolou, čištěním nebo používáním výrobku;
 - Po nárazu do cizího předmětu;
 - Pokud výrobek začne abnormálně vibrovat.
 - Pokud výrobek začne abnormálně vibrovat, je nutná okamžitá kontrola.
 - Hledejte známky poškození.
 - Proveďte nezbytné opravy poškozených částí.
 - Vyhledejte uvolněné díly a utáhněte je.
 - Stále dbejte na to, aby se ve větracích otvorech nenacházely cizí předměty.

Údržba a skladování

- Odpojte výrobek od zdroje napájení (tj. před prováděním údržby nebo čištění odpojte zástrčku ze sítě).
- Používejte pouze náhradní díly a příslušenství dostupné a doporučené výrobcem.
- Výrobek pravidelně kontrolujte a udržujte. Výrobek nechávejte opravovat pouze v autorizovaném servisu.
- Když výrobek nepoužíváte, uchovávejte ho mimo dosah dětí.
- Dbejte na to, aby se větrací otvory byly bez znečištění.

Snížení vibrací a hluku

Omezte dobu používání, používejte provozní režimy se slabými vibracemi a málo hlučné a noste osobní ochranné

pomůcky pro snížení účinků vibrací a hluku.

Následující opatření umožní snížit vibracemi a hlukem působená rizika:

- Používejte výrobek pouze podle jeho účelu a jak je popsáno v těchto instrukcích.
- Ujistěte se, že je výrobek bezvadný a je dobře udržován.
- Používejte správné nástrojové nástavce pro tento výrobek a zajistěte, aby byly bezvadné.
- Držte výrobek bezpečně za rukojeti/úchopové plochy.
- Udržujte výrobek podle pokynů a dbejte o dostatečné mazání (je-li aplikovatelné).
- Plánujte průběh svých prací tak, aby upotřebení výrobků s vysokou hodnotou vibrací bylo rozloženo na delší časové období.

Chování v nouzových případech

Seznamte se na základě tohoto návodu na obsluhu s použitím tohoto výrobku. Zapamatujte si bezpečnostní pokyny a bezpodmínečně se jich držte. To pomáhá vyhnout se rizikům a nebezpečím.

- Vždy buďte při používání výrobku pozorní, abyste nebezpečí zjistili včas a mohli jednat. Včasný zásah může zabránit vážnému zranění nebo poškození majetku.
- Při selhání ihned výrobek vypněte a odpojte ho od napájení. Nechte výrobek zkontrolovat kvalifikovanému odborníkovi a popřípadě ho opravte předtím, než ho opět uvedete do provozu.

Zbytková rizika

UPOZORNĚNÍ

- ▶ Tento výrobek generuje během provozu elektromagnetické pole! Toto pole může za určitých okolností ovlivňovat aktivní nebo pasivní lékařské implantáty! Chcete-li snížit nebezpečí vážných nebo smrtelných úrazů, doporučujeme osobám s lékařskými implantáty, aby konzultovaly svého lékaře a výrobce zdravotnického implantátu před obsluhou výrobku!
- I když budete tento výrobek používat podle předpisu, vždy zůstávají určitá zbytková rizika. Následující nebezpečí mohou nastat v souvislosti s konstrukcí a provedením:
 - Řezná poranění;
 - Ztráta sluchu, pokud pracujete bez ochrany sluchu;
 - Zdravotní poškození vyplývající z vibrací ruky a paže, je-li výrobek používán po delší dobu, nebo není správně veden a udržován.

● **Před prvním použitím**

● **Vybalte výrobek**

1. Vyměňte výrobek z obalu a odstraňte veškeré balicí materiály a ochranné fólie.
2. Zkontrolujte, zda jsou k dispozici všechny díly a zda je rozsah dodávky kompletní (viz „Rozsah dodávky“).
3. Zkontrolujte, zda je výrobek a všechny součásti v dobrém stavu. Pokud zjistíte jakékoli poškození nebo závadu, výrobek nepoužívejte, ale postupujte podle popisu v kapitole „Záruka“.

● Montáž

Ochranný kryt (obr. B)

1. Nasadíte ochranný kryt [9] na hlavu motoru [12].
 2. Otočíte a zajistíte ochranný kryt [9] proti směru hodinových ručiček.
- Při demontáži postupujte kroky v opačném pořadí.

Distanční třmen

1. Roztáhněte distanční třmen [11].
2. Vložte oba otevřené konce distančního třmenu [11] do bočních zásuvek na spodní hlavě motoru [12].
3. Distanční třmen [11] se zaskakuje do 2 poloh.

Přídavná rukojeť (obr. C)

1. Uvolněte a vyjměte předmontovanou matici [14] a šroub s rýhovanou hlavou [18] přídavné rukojeti [15].
2. Vytáhněte konce přídavné rukojeti [15] od sebe a posuňte je přes držák rukojeti [17].
3. Přídavnou rukojeť [15] přišroubujte pomocí šroubu s rýhovanou hlavou [18] a matice [14].

● Obsluha

⚠ OPATRŇĚ! Riziko zranění!

- ▶ Nepoužívejte výrobek bez ochranného krytu [9].
- ▶ Používejte vhodné oblečení a ochranu očí a sluchu.
- ▶ Ujistěte se před každým použitím, že je výrobek funkceschopný.
- ▶ Nearetujte vypínač Zap/Vyp [2]. Po uvolnění vypínače Zap/Vyp musí být motor vypnutý. Pokud je vypínač Zap/Vyp poškozený, přestaňte výrobek používat.

UPOZORNĚNÍ

- ▶ Dodržujte místní předpisy vztahující se na hluk.

● Zapnout/vypnout

⚠ OPATRŇĚ! Riziko zranění a materiálních škod!

- ▶ Ujistěte se, že máte bezpečnou oporu a držte výrobek pevně oběma rukama v dostatečné vzdálenosti od vlastního těla.
- ▶ Před zapnutím dbejte na to, aby se výrobek nedotýkal žádných předmětů.
- ▶ Po vypnutí výrobku se cívka na strunu [20] nějakou dobu dále pohybuje. Nechte cívku na strunu dojít zcela do klidu.
- ▶ Udržujte ruce a nohy v bezpečné vzdálenosti od cívky na strunu [20].

UPOZORNĚNÍ

- ▶ Při expedici je sekací struna zauzlována na koncích, aby byla zajištěna pro přepravu. Plně automatický systém se dvěma strunami reguluje šířku sečení při prvním zapnutí a zauzlené konce se automaticky odříznou na řezače struny [21].
- ▶ Výrobek nelze zapnout do trvalého provozu.
- ▶ Pravidelně odstraňujte zbytky trávy z cívky na strunu [20], aby nedocházelo ke zhoršení sekacího účinku.

(Obr. E)

1. Z konce prodlužovacího kabelu vytvořte smyčku. Protáhněte smyčku otvorem na horní rukojeti [1] a zahákněte ji do odlehčení tahu [4].

2. Připojte výrobek k napájení.
3. Dbejte na bezpečné postavení a pevně držte výrobek oběma rukama. Nepokládejte cívkové pouzdro [10] na zem.
4. **Zapnutí:** Podržte vypínač Zap/ Vyp [2] stisknutý.
5. **Vypnutí:** Pusťte vypínač Zap/Vyp [2].

● Nastavení

(Obr. F)

Seřídte přídavnou rukojeť

Přídavnou rukojeť [15] můžete nastavit do různých poloh. Nastavte přídavnou rukojeť tak, aby cívkové pouzdro [10] bylo v pracovní poloze mírně nakloněno dopředu.

- ① Povolte matici [14] a nastavte přídavnou rukojeť [15] do požadované polohy. Zase matici dotáhněte.

Upravte výšku

Teleskopická trubka [7] umožňuje nastavit výrobek podle vaší individuální výšky.

- ② Povolte šroubovací objímku [6] otočením ve směru ↺. Nastavte teleskopickou trubku [7] na požadovanou délku. Pevně zašroubujte šroubovací objímku otočením ve směru ↻.

Nastavte úhel sečení

Změnou úhlu sečení můžete sekat i na nepřístupných místech, např. pod lavičkami a římsami.

- ③ Stiskněte tlačítko [8] na krytu motoru a nakloňte teleskopickou trubku [7]. Je možných 6 poloh.

Nastavení části rukojeti

Část rukojeti [13] lze otočit o 90°.

- ④ Zatlačte západku [5] nahoru a otáčejte částí rukojeti [13], dokud nezapadne do požadované polohy.

Nastavení distančního třmenu (ochrana květin)

Distanční třmen [11] udržuje rostliny a stonky, které se nemají sekat, mimo sekací zařízení.

- ⑤ Posuňte distanční třmen [11] dopředu. Pokud distanční třmen nepotřebujete, sklopte ho do parkovací polohy.

Prodloužení sekací struny

UPOZORNĚNÍ

- ▶ Pravidelně kontrolujte sekací strunu na poškození. Ujistěte se, že sekací struna vykazuje délku zadanou řezačkou struny [21].
- Výrobek je vybaven plnou automatikou dvojité struny.
- Struny se automaticky prodlužují při každém zapnutí. Aby automatické prodlužování struny fungovalo správně, musí se cívka na strunu [20] zastavit, než výrobek znovu zapnete.
- Pokud jsou struny zpočátku delší, než určuje okruh sečení, zkrátí je řezačka struny [21] automaticky na správnou délku (obr. D).
- **Pokud nejsou viditelné konce strun:** Vyměňte cívku na strunu [20] (viz „Vyměňte cívku na strunu“).
- **Ruční nastavení délky struny:**
 1. Odpojte výrobek od napájení.
 2. Stiskněte aretační tlačítko [24], opět jej uvolněte a trochu vytáhněte konce strun. Tento postup opakujte, dokud konce struny nevyčvívají mírně nad řezačkou struny [21].

● Pracovní pokyny

⚠ VAROVÁNÍ! Riziko zranění!

- ▶ Nesekejte vlhkou nebo mokrou travu.
- ▶ Před zapnutím výrobku se ujistěte, že cívka na strunu [20] není v kontaktu s kameny, úlomky nebo jinými cizími předměty.
- ▶ Výrobek zapněte před přiblížením k sečené trávě.
- ▶ V průběhu provozu výrobek nepřetěžujte.
- ▶ Vyhněte se kontaktu s překážkami (kameny, zdi, laťovými ploty atd.). V opačném případě se cívka na strunu [20] rychle opotřebává.
- ▶ Nepoužívejte výrobek za špatného počasí, zejména pokud hrozí nebezpečí úderu blesku.
- ▶ Nevolte pro přídavnou rukojeť [15] polohu, která je příliš blízko horní rukojeti [1]. V opačném případě nebudete moci výrobek správně ovládat.

- Vysokou travu sekejte vysokou travu ve vrstvách shora dolů.

Nastavení pro zastřihování trávniku

- Část rukojeti [13]: 0° (obr. F ④)
- Úhel řezu: 90° (obr. F ③)
- Distanční třmen [11] podle potřeby: v parkovací poloze/vyklopený (obr. F ⑤)

● Zastřihávání okrajů trávniku (Obr. G)

⚠ OPATRNĚ! Riziko zranění!

- ▶ Během práce držte výrobek tak, aby vás ochranný kryt [9] chránil před sekacím zařízením.

Nastavení pro zastřihávání okrajů trávniku

Chcete-li vyžnout okraje trávniku, vedte výrobek pomalu podél okrajů trávniku.

- Část rukojeti [13]: 90° (obr. F ④)
- Úhel řezu: 90° (obr. F ③)
- Distanční třmen [11] v parkovací poloze

● Sečení trávy



- Sekejte travu tak, že kýváte výrobkem doprava a doleva.
- Sekejte pomalu a při sekání udržujte výrobek s okruhem sečení rovnoběžně se zemí.

● Odstraňování poruch

Problém	Možná příčina	Manipulace
Výrobek nespustí.	Vypínač Zap/Vyp [2] je vadný.	Obratě se na náš zákaznický servis a nechte výrobek opravit.
	Motor je vadný.	
Výrobek pracuje s přerušeními.	Vnitřní uvolněný kontakt.	
	Vypínač Zap/Vyp [2] je vadný.	
Výrobek produkuje silné vibrace a silné zvuky.	Sekací zařízení je znečištěné.	Čistěte sekací zařízení (viz „Čištění“).
	Motor je vadný.	Obratě se na náš zákaznický servis a nechte výrobek opravit.
Výsledek sečení je špatný.	Cívka na strunu [20] nemá dostatek sekací struny.	V případě potřeby sekací strunu prodlužte (viz „Prodloužení sekací struny“).
	Sekací struny nejsou vedeny z cívky na strunu [20] nebo jsou vedeny pouze na jedné straně.	Vyměňte cívku na strunu [20] (viz „Výměna cívky na strunu“).
		<ol style="list-style-type: none"> Odeberte cívku na strunu [20]. Provlékněte sekací struny ven skrz výstupní oka struny [22]. Namontujte cívku na strunu [20].

● Čištění a údržba

VAROVÁNÍ! Riziko zranění!



Před prováděním kontroly, údržby nebo čistících prací výrobek vypněte a nechte ho vychladnout.

VAROVÁNÍ! Riziko zranění!

- ▶ Nebezpečí poranění pohyblivými a nebezpečnými částmi!

OPATRNĚ!

- ▶ Veškeré údržbářské a opravárenské práce, které nejsou popsány v této příručce: Obratě se na autorizované servisní středisko nebo obdobně kvalifikovanou osobu, aby byl výrobek zkontrolován a opraven. Používejte pouze originální díly.

UPOZORNĚNÍ

- ▶ Pravidelně provádějte následující čištění a údržbu. Tím je zajištěno dlouhé a spolehlivé použití.

● Čištění

⚠ VAROVÁNÍ! Nebezpečí úrazu elektrickým proudem!

- ▶ Výrobek nestříkejte vodou ani jej neponořujte do vody.

⚠ VAROVÁNÍ! Riziko zranění!

- ▶ Buďte opatrní při práci s řezačkou struny [21]. Řezačka struny může způsobit vážné řezné rány.

UPOZORNĚNÍ

- ▶ Nepoužívejte žádné čisticí prostředky popř. rozpouštědla. Ty by mohly výrobek neopravitelně poškodit.

- Větrací otvory, kryt motoru a rukojeti výrobku udržujte v čistotě. K tomuto účelu použijte vlhký hadřík nebo kartáč.
- Po každém sečení očistěte ochranný kryt [9] a sekací zařízení od trávy a zeminy.

● Údržba

- Před každým použitím zkontrolujte, zda výrobek nevykazuje zjevné vady, jako jsou uvolněné, opotřebované nebo poškozené díly.
- Zkontrolujte kryty a ochranná zařízení z hlediska poškození a na správné uložení. V případě potřeby je vyměňte.

● Výměna cívky na strunu

(Obr. D)

UPOZORNĚNÍ

- ▶ Správný směr navíjení cívky na strunu [20] je vyznačen v cívkovém pouzdru [10] a na samotné cívce na strunu.

UPOZORNĚNÍ

- ▶ Zkontrolujte řezačku struny [21]. Nikdy nepoužívejte výrobek bez řezačky struny nebo s vadnou řezačkou struny. Pokud je řezačka struny poškozená, obraťte se na náš zákaznický servis.
- ▶ Můžete také použít komerčně dostupné struny dostupné v železářství a znovu použít prázdné cívky na strunu. (viz „Technické údaje“). Směr vinutí je zobrazen na cívce na strunu [20].

1. Vytáhněte síťovou zástrčku.
2. Otevřete cívkové pouzdro [10] současným stisknutím obou odblokování [19] na cívkovém pouzdru.
3. Odstraňte kryt cívkového pouzdra [10] a vyjměte cívku na strunu [20].
4. Konce strun nové cívky se strunou vysuňte z otvorů [23] cívky se strunou.
5. Vložte novou cívku na strunu do cívkového pouzdra [10]. Strana cívky na strunu, na které je směr navíjení vyznačen šipkami, musí být po vložení viditelná.
6. Oba konce strun prostrčte výstupními oky struny [22] ležícími proti sobě.
7. Nasaďte víko opět na cívkové pouzdro [10]. Dbejte na to, aby odblokování [19] na víku přesně zapadly do vybrání na cívkovém pouzdře. Poté odblokování slyšitelně zaklapnou.
8. Vytáhněte konce strun a opakovaně stiskněte aretační tlačítko [24], dokud konce strun nevyčnívají asi 1 cm nad řezačku struny [21].

● Transport

- Vypnutý výrobek noste s jednou rukou na horní rukojeti [1] a druhou rukou na přidavné rukojeti [15].

- Nasměrujte sekací jednotku směrem k zemi. Tím zabráníte kontaktu se sekací jednotkou během přepravy.

● Náhradní díly/příslušenství

- Zákazníci z následujících zemí si mohou v internetových obchodech Lidl objednat kompatibilní náhradní baterie a nabíječky:
Německo (lidl.de), Francie (lidl.fr), Belgie (lidl.be), Česká republika (lidl.cz), Nizozemsko (lidl.nl), Polsko (lidl.pl), Slovensko (lidl.sk), Španělsko (lidl.es)

Zákazníci ze všech ostatních zemí si je mohou objednat na adrese www.optimex-shop.com.

Poloha	Popis	Objednáací číslo
20	Cívka na strunu	947187601
11	Distanční třmen (ochrana květin)	947187602
14 & 15 & 18	Matice (šroub s rýhovanou hlavou – přídavná rukojeť) & přídavná rukojeť & šroub s rýhovanou hlavou (přídavná rukojeť)	947187603
9	Ochranný kryt	947187604

● Skladování

- Uchovávejte výrobek a suchém místě mimo dosah dětí.
- Neodkládejte výrobek na ochranný kryt 9. Nejlépe je zavěsit výrobek na horní rukojeť 1, aby se ochranný kryt nedotýkal jiných předmětů. Existuje nebezpečí, že se ochranný kryt zdeformuje, čímž se změní jeho rozměry a bezpečnostní vlastnosti.

● Zlikvidování

Obal se skládá z ekologických materiálů, které můžete zlikvidovat prostřednictvím místních sběrů recyklovatelných materiálů.



Při třídění odpadu se řiďte podle označení obalových materiálů zkratkami (a) a čísly (b), s následujícím významem: 1–7: umělé hmoty/20–22: papír a lepenka/80–98: složené látky.

Výrobek:

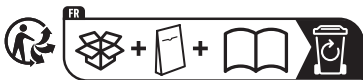

Points de collecte sur www.quefairedemesdechets.fr
Privilégiez la réparation ou le don de votre appareil !

Výrobek vč. příslušenství a obalové materiály jsou recyklovatelné a podléhají rozšířené odpovědnosti výrobce. Likvidujte je odděleně podle ilustrovaných Info-tri (informace o třídění), abyste mohli lépe nakládat s odpady.

Logo Triman platí jen pro Francii.



O možnostech likvidace vysloužilých zařízení se informujte u správy vaší obce nebo města.



V zájmu ochrany životního prostředí vysloužilý výrobek nevyhazujte do domovního odpadu, ale předejte k odborné likvidaci. O sběrách a jejich otevíracích hodinách se můžete informovat u příslušné správy města nebo obce.

● **Záruka**

Výrobek byl vyroben podle přísných směrnic kvality a před dodáním pečlivě otestován. V případě materiálních nebo výrobních vad máte zákonná práva vůči prodejci výrobku. Vaše zákonná práva nejsou níže uvedenou zárukou nijak omezená.

Záruka na tento výrobek je 3 roky od data zakoupení. Záruční doba začíná dnem zakoupení. Originál dokladu o zakoupení si uschovejte na bezpečném místě, protože tento doklad je vyžadován jako doklad o koupi.

Jakékoli poškození nebo závady, které se vyskytly již v okamžiku nákupu, musí být nahlášeny ihned po vybalení výrobku.

Pokud se u výrobku během 3 let od data zakoupení projeví vada materiálu nebo výrobní vada, pak vám ho podle naší volby bezplatně opravíme nebo vyměníme. Záruční doba se po uznané reklamaci neprodlužuje. To platí také pro vyměněné a opravené díly.

Tato záruka je neplatná, pokud byl výrobek poškozený nebo nesprávně používán anebo udržovaný.

Záruka se kryje na materiálové a výrobní vady. Tato záruka se nevztahuje na díly výrobku, které podléhají běžnému opotřebení, a tím platí jako opotřebitelné díly (např. baterie, hadice, inkoustové barevné patrony), ani se nevztahuje na poškození rozbitných dílů, např. spínačů nebo dílů ze skla.

● **Postup v případě uplatňování záruky**

V zájmu rychlého zpracování Vašeho požadavku se řiďte následujícími pokyny:

Pro všechny požadavky si uschovejte pokladní stvrzenku jako doklad o nákupu a číslo položky (IAN 508096_2507).

Číslo položky najdete na typovém štítku, je vyryto na výrobku, je uvedeno na titulní stránce Vašeho návodu (vlevo dole) nebo je na nálepce na zadní nebo spodní straně výrobku.

Při poruchách funkce nebo jiných závadách nejdříve kontaktujte telefonicky nebo e-mailem níže uvedené servisní oddělení.

Na adresu servisu, kterou Vám sdělíme, můžete zdarma odeslat pouze výrobek, který byl zaznamenaný jako vadný, a to spolu s pokladním dokladem (stvrzenkou), popisem závady a uvedením doby, kdy k závadě došlo.



Na stránkách parkside-diy.com najdete tuto a celou řadu dalších příruček k nahlédnutí a ke stažení. Pomocí tohoto QR kódu se dostanete přímo na stránky parkside-diy.com. Vyberte svou zemi a vyhledejte návod k obsluze pomocí formuláře k vyhledávání. Zadáním čísla položky (IAN) 508096_2507 se dostanete k návodu k obsluze Vašeho výrobku.

● **Servis**

☉ **Servis Česká republika**

Tel.: 800023611

Kontaktní formulář je zapnutý
parkside-diy.com

IAN 508096_2507

● EU prohlášení o shodě

CZ

EU PROHLÁŠENÍ O SHODĚ (č. 508096_2507)

IAN: 508096_2507
Identifikace produktu: "PARKSIDE" Elektrická strunová sekačka
Číslo modelu: HG10988

Výše popsaný předmět prohlášení je ve shodě s příslušnými harmonizačními právními předpisy Unie:

Směrnice 2006/42/ES
Směrnice 2000/14/ES
Směrnice 2014/30/EU
Směrnice 2011/65/EU se všemi souvisejícími změnami

Odkazy na příslušné harmonizované normy nebo na jiné technické specifikace, ve vztahu k nimž se shoda prohlašuje:

Č. / Části
Směrnice 2006/42/ES
EN 60335-1:2012/A15:2021
EN 50636-2-91:2014
EN 62233:2008
Směrnice 2014/30/EU
EN IEC 55014-1:2021
EN IEC 55014-2:2021
EN IEC 61000-3-2:2019/A2:2024
EN 61000-3-3:2013/A2:2021

Předmět výše uvedeného prohlášení je v souladu se směrnicí Evropského parlamentu a Rady 2011/65/EU ze dne 8. června 2011 o omezení používání některých nebezpečných látek v elektrických a elektronických zařízeních:

Č. / Části
EN IEC 63000:2018

Postup posuzování shody / jméno a adresa oznámeného subjektu, kde se to hodí: Annex VI, TÜV SÜD Industrie Service GmbH (NB 0036), Westendstraße 199, 80686 München, Germany

Měřená hladina akustického výkonu na zařízení reprezentativním pro tento typ: 93.1 dB(A)

Garantovaná hladina akustického výkonu pro toto zařízení: 95 dB(A)

Držitel technické dokumentace: OWIM GmbH & Co.KG

Podepsáno za a jménem:

OWIM GmbH & Co. KG, Stiftsbergstraße 1, 74167 Neckarsulm, Německo

Toto prohlášení o shodě se vydává na výhradní odpovědnost výrobce.

Příklad původního prohlášení o shodě

Neckarsulm

Místo

12/11/2025

Datum

ppa. Jens Buchheim

Prokurista

























ppa. Dr. Thorsten Maier







Prokurista



Zoznam použitých piktogramov/symbolov	Strana 124
Úvod	Strana 125
Použitie v súlade s určením	Strana 125
Rozsah dodávky	Strana 126
Zoznam častí	Strana 126
Technické údaje	Strana 126
Všeobecné bezpečnostné upozornenia	Strana 127
Pred prvým použitím	Strana 132
Vybalenie produktu	Strana 132
Montáž	Strana 133
Obsluha	Strana 133
Zapnutie/vypnutie	Strana 133
Nastavenia	Strana 134
Upozornenia k práci	Strana 135
Kosenie trávy	Strana 135
Kosenie okrajov trávniku	Strana 135
Odstraňovanie porúch	Strana 136
Čistenie a údržba	Strana 136
Čistenie	Strana 137
Údržba	Strana 137
Výmena cievky so strunou	Strana 137
Preprava	Strana 138
Náhradné diely/príslušenstvo	Strana 138
Skladovanie	Strana 138
Likvidácia	Strana 138
Záruka	Strana 139
Postup v prípade poškodenia v záruke	Strana 139
Servis	Strana 140
EÚ vyhlásenie o zhode	Strana 141

Zoznam použitých piktogramov/symbolov

	Prečítajte si návod na obsluhu.		Držte mimo nezúčastnených osôb.
	VÝSTRAHA! – Označuje nebezpečenstvo so stredným stupňom rizika, ktoré bude mať za následok smrť alebo vážne zranenie, ak sa mu nevyhnete (napr. nebezpečenstvo zásahu elektrickým prúdom)		Pred kontrolou, údržbou alebo čistením produkt vždy vypnite, odpojte ho od napájania a nechajte ho vychladnúť.
	POZOR! – Označuje nebezpečenstvo s nižším stupňom rizika, ktoré bude mať za následok ľahké až stredne ťažké zranenie, ak sa mu nevyhnete (napr. nebezpečenstvo obarenia)		Produkt nevystavujte pôsobeniu vlhkosti. Nepracujte v daždi a nekoste mokrá trávu.
	Trieda ochrany II (dvojitá izolácia)		Striedavý prúd/striedavé napätie
	Noste ochranu sluchu!		Noste protišmykovú ochrannú obuv!
	Noste ochranné okuliare!		Noste ochranný odev!
	Keď je napájací kábel  poškodený, okamžite vyťahnite sieťovú zástrčku zo zásuvky.		Pred údržbou vždy vyťahnite sieťovú zástrčku zo zásuvky.
	Garantovaná hladina akustického výkonu L_{WA} uvedená v dB		Priemer kosenia
	Prispôsobenie dĺžky teleskopической tyče 		Držadlo otočné o 90°
	Aretácia závitovej objímky 		Smer navíjania (na cievke so strunou )

30 cm	Priemer kosenia (na ochrannom kryte [9])		Smer navíjania struny pri spustenom motore (na ochrannom kryte [9])
	Smer otáčania struny (na puzdre na cievku [10])		Poloha na uvoľnenie puzdra na cievku [10] prstami
 	Bezpečnostné upozornenia Manipulačné pokyny		Značka CE potvrdzuje zhodu so smernicami EÚ, ktoré sú relevantné pre produkt.



Po vypnutí produktu sa rezné zariadenie ešte pár sekúnd očí. Ruky a nohy si držte v bezpečnej vzdialenosti.

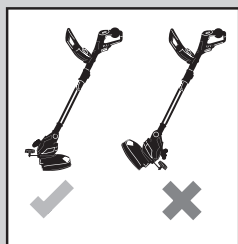

Pri nastavovaní pracovnej polohy dbajte na to, aby vás ochranný kryt [9] chránil pred rezným zariadením.

ELEKTRICKÝ VYŽÍNAČ

● Úvod

Blahoželáme Vám ku kúpe Vášho nového výrobku. Rozhodli ste sa pre veľmi kvalitný výrobok. Návod na obsluhu je súčasťou tohto výrobku. Obsahuje dôležité upozornenia týkajúce sa bezpečnosti, používania a likvidácie. Skôr ako začnete výrobok používať, oboznámte sa so všetkými pokynmi k obsluhu a bezpečnosti. Výrobok používajte iba v súlade s popisom a v uvedených oblastiach používania. V prípade postúpenia výrobku ďalším osobám odovzdajte aj všetky dokumenty patriace k výrobku.

● **Použitie v súlade s určením**

- Tento produkt je určený na kosenie trávy v záhradách a pozdĺž záhonov. Produkt nepoužívajte na strihanie živých plotov ani krov.
- Akékoľvek iné použitie alebo zmena produktu sa považujú za použitie mimo určenia a môžu spôsobiť nebezpečenstvá ako smrť, život ohrozujúce poranenia či škody. Výrobca nepreberá záruku za škody, ktoré vzniknú neodborným používaním produktu.
- Tento produkt je určený na domáce použitie a podobné účely. Produkt nie je vhodný na komerčné použitie.

- Produkt je určený pre dospelé osoby. Mladiství od 16 rokov smú produkt používať iba pod dozorom. Prevádzkovateľ alebo používateľ je zodpovedný za nehody, ublíženie iným osobám aj za škody na majetku.

● Rozsah dodávky

⚠ VÝSTRAHA!

- ▶ Produkt a obal nie sú hračky pre deti! Deti sa nesmú hrať s plastovými vreckami, fóliami a malými časťami! Hrozí riziko prehltnutia a udusenía!

- Elektrický vyžinač
- Ochranný kryt (s 2 skrutkami)
- Cievky so strunou (1× predmontovaná)
- Oblúk na udržanie odstupu (ochrana kvetov)
- Prídavné držadlo
- Návod na obsluhu

● Zoznam častí

Pred čítaním si otvorte strany s obrázkami a oboznámte sa so všetkými funkciami produktu.

(Obr. A)

- Horná rukoväť
- Vypínač
- Napájací kábel so zástrčkou
- Odláhčenie ťahu kábla
- Západka (na otáčanie časti držadla)
- Závitová objímka (nastavenie dĺžky teleskopickej tyče)
- Teleskopická tyč
- Gombík (uhol náklonu hlavice motora)
- Ochranný kryt
- Puzdro na cievku
- Oblúk na udržanie odstupu (ochrana kvetov)
- Hlavica motora

- Časť držadla
- Matica (skrutka na držadlo – prídavné držadlo)
- Prídavné držadlo

(Obr. B)

- Križová skrutka (ochranný kryt)

(Obr. C)

- Upínanie držadla
- Skrutka na držadlo (prídavné držadlo)

(Obr. D)

- Odblokovanie (puzdro na cievku)
- Cievka so strunou
- Rezač na struny
- Očko na výstup struny
- Drážka (cievka so strunou)
- Blokovacie tlačidlo (cievka so strunou)

● Technické údaje

Elektrický vyžinač	PERT 550 C6
Menovité vstupné napätie U:	230 V~, 50 Hz
Príkon:	550 W
Otáčky naprázdno:	10000 min ⁻¹
Trieda ochrany:	II/□
Krytie:	IPX0
Priemer kosenia:	300 mm
Dĺžka struny:	2 × 5 m
Hrúbka struny:	1,4 mm
Hmotnosť:	
Verzia VDE:	2,0 kg
Verzia BS:	2,6 kg

Hodnoty emisií hluku

Hodnoty boli merané v súlade s EN 50636–2-91. Hladina hluku hodnotená ako A elektrického náradia je zvyčajne:

Hladina hluku L _{pA} :	84,9 dB
Neistota K _{pA} :	3 dB

Hladina akustického výkonu L_{WA} garantovaná:	95 dB
nameraná:	93,1 dB
Neistota K_{WA} :	1,89 dB

Emisie vibrácií

Celková hodnota vibrácií (suma vektora troch smerov), nameraná podľa normy EN 50636–2-91:

Hlavné držadlo a_h :	8,2 m/s ²
Neistota K:	1,5 m/s ²
Prídavné držadlo a_n :	3,4 m/s ²
Neistota K:	1,5 m/s ²

VÝSTRAHA!



Noste ochranu sluchu!

VÝSTRAHA!

- ▶ Vibrácie a emisie hluku sa môžu počas skutočného používania elektrického náradia odlišovať od zadaných hodnôt, to závisí od typu a spôsobu, akým sa elektrické náradie používa, najmä však, s akým obrobkom sa pracuje.
- ▶ Je potrebné stanoviť bezpečnostné opatrenia na ochranu používateľa, ktoré sú založené na odhade zaťaženia vibráciami pri reálnych podmienkach používania (je tu potrebné brať do úvahy všetky časti prevádzkového cyklu, napríklad časy, v ktorých sa elektrické náradie vypína, aj také časy, v ktorých je zapnuté, ale beží bez zaťaženia).

UPOZORNENIE

- ▶ Uvedená celková hodnota vibrácií a hodnota emisií hluku boli merané podľa normovanej skúšobnej metódy a môžu byť aplikované pri porovnaní elektrického náradia s iným náradím.
- ▶ Uvedená celková hodnota vibrácií a hodnota emisií hluku sa môžu použiť aj pre predbežný odhad zaťaženia.



Všeobecné bezpečnostné upozornenia

Všeobecné bezpečnostné upozornenia pre elektrické náradie

VÝSTRAHA!

- ▶ **Prečítajte si všetky bezpečnostné upozornenia, pokyny, znázornenia a technické údaje, ktoré patria k tomuto elektrickému náradziu.** Nedbalosť pri dodržiavaní následných pokynov môže spôsobiť zásah elektrickým prúdom, požiar a/alebo závažné poranenia.

Všetky bezpečnostné upozornenia a pokyny si uschovajte pre prípad potreby v budúcnosti.

Pojem „elektrické náradie“, ktorý je použitý v bezpečnostných upozorneniach, sa vzťahuje na prúdom napájané elektrické náradie (s napájacím káblom) alebo elektrické náradie s akumulátorom (bez napájacieho kábla).

Bezpečnosť na pracovisku

- 1) **Pracovnú oblasť udržiavajte v čistote a dobre osvetlenú.** Neporiadok alebo neosvetlené pracovné oblasti môžu viesť k vzniku úrazov.

- 2) **Elektrické náradie nepoužívajte vo výbušnom prostredí, v ktorom sa nachádzajú horľavé kvapaliny, plyny alebo prach.** Elektrické náradie vytvára iskry, ktoré môžu zapáliť prach alebo výpary.
- 3) **Počas používania elektrického náradia zabráňte prístupu deťom a iným osobám do jeho blízkosti.** Pri rozptýlení môžete stratiť kontrolu nad elektrickým náradím.

Elektrická bezpečnosť

- 1) **Napájacia zástrčka elektrického náradia musí byť kompatibilná so zásuvkou. Zástrčka sa nesmie nijako upravovať. Nepoužívajte adaptérové zástrčky spolu s uzemneným elektrickým náradím.** Neupravované zástrčky a vhodné zásuvky znižujú riziko zásahu elektrickým prúdom.
- 2) **Vyhýbajte sa telesnému kontaktu s uzemnenými povrchmi, napr. rúr, kúrení, sporákov a chladničiek.** Keď je vaše telo uzemnené, hrozí zvýšené riziko zásahu elektrickým prúdom.
- 3) **Elektrické náradie chráňte pred dažďom a vlhkom.** Vniknutie vody do elektrického náradia zvyšuje riziko zásahu elektrickým prúdom.
- 4) **Napájací kábel nepoužívajte na iné účely, na nosenie elektrického náradia, na zavesenie alebo na vytahovanie zástrčky zo zásuvky. Napájací kábel držte v dostatočnej vzdialenosti od tepla, oleja, ostrých hrán alebo pohyblivých častí.** Poškodené alebo skrútené napájacie káble zvyšujú riziko zásahu elektrickým prúdom.
- 5) **Pri práci s elektrickým náradím v exteriéri používajte iba predlžovacie káble, ktoré sú vhodné na použitie v exteriéri.** Použitie predlžovacieho kábla vhodného na použitie

v exteriéri znižuje riziko úrazu elektrickým prúdom.

- 6) **Ak sa nedá zabrániť prevádzke elektrického náradia vo vlhkom prostredí, použite prúdový chránič.** Použitie prúdového chrániča znižuje riziko zásahu elektrickým prúdom.

Bezpečnosť osôb

- 1) **Pri práci s elektrickým náradím buďte pozorní a dávajte pozor na to, čo robíte a postupujte logicky. Elektrické náradie nepoužívajte, keď ste unavení alebo ste pod vplyvom drog, alkoholu alebo liekov.** Jediná chvíľka nepozornosti pri používaní elektrického náradia môže viesť k závažným poraneniam.
- 2) **Noste osobné ochranné pomôcky a vždy používajte ochranné okuliare.** Nosenie osobných ochranných pomôcok, ako je protiprachová maska, protišmyková bezpečnostná obuv, ochranná prilba či ochrana sluchu, znižuje v závislosti od typu elektrického náradia a jeho použitia riziko poranení.
- 3) **Zabráňte neúmyselnému uvedeniu do prevádzky. Pred pripojením do elektrickej siete a/alebo k akumulátoru, pred upnutím alebo prenosom skontrolujte, či je elektrické náradie vypnuté.** Keď pri prenášaní elektrického náradia budete mať prst na vypínači alebo elektrické náradie zapojíte do elektrickej siete zapnuté, môže to spôsobiť nehodu.
- 4) **Skôr ako elektrické náradie zapnete, odstráňte nastavovacie nástroje alebo kľúče na skrutky.** Nástroj alebo kľúč, ktorý sa nachádza v otočnej časti elektrického náradia, môže spôsobiť poranenia.
- 5) **Vyhýbajte sa abnormálnej polohe držania tela. Zaisťte si**

bezpečný postoj a vždy udržiavajte rovnováhu. Vďaka tomu budete môcť elektrické náradie lepšie kontrolovať pri neočakávaných situáciách.

- 6) **Noste vhodný odev. Nenoste široký odev ani šperky. Vlasy, odev a rukavice udržiavajte mimo dosahu pohyblivých častí.** Voľný odev, šperky či dlhé vlasy môžu zachytiť pohybujúce sa časti.
- 7) **Ak je možné nainštalovať zariadenie na odsávanie a zber prachu, uistite sa, že je správne pripojené a používané.** Použitie odsávania prachu môže znížiť ohrozenie prachom.
- 8) **Nepodceňujte bezpečnosť a vždy sa riadte bezpečnostnými predpismi pre elektrické náradie, aj to aj v prípade, že ste oboznámení s používaním elektrického náradia a nepoužívate ho po prvýkrát.** Nepozorné konanie môže v niekoľkých sekundách spôsobiť závažné poranenia.

Použitie a manipulácia s elektrickým náradím

- 1) **Elektrické náradie nevystavujte nadmernému zaťaženiu. Pri práci používajte elektrické náradie určené na daný účel.** Je lepšie a bezpečnejšie pracovať s vhodným elektrickým náradím v udávanom rozsahu výkonu.
- 2) **Nepoužívajte elektrické náradie s chybným spínačom.** Elektrické náradie, ktoré sa nedá zapnúť alebo vypnúť, je nebezpečné a musí sa opraviť.
- 3) **Pred nastavením prístroja, výmenou dielov nadstavcov alebo odložením elektrického náradia odpojte zástrčku zo zásuvky a/alebo vyberte integrovaný akumulátor.** Toto bezpečnostné

opatrenie zabráni neúmyselnému spusteniu elektrického náradia.

- 4) **Nepoužité elektrické náradie uschovajte mimo dosahu detí. Elektrické náradie nesmú používať osoby, ktoré s ním nie sú oboznámené alebo si neprečítali tieto pokyny.** Elektrické náradie je nebezpečné, ak ho používajú neskúsené osoby.
- 5) **Starostlivosti o elektrické náradie a nadstavce venujte náležitú pozornosť. Skontrolujte, či pohybujúce sa súčasti pracujú správne a či sa nezasekávajú, či nie sú časti zlomené alebo poškodené v takom rozsahu, že to ovplyvňuje funkciu elektrického náradia.** Poškodené diely nechajte pred použitím elektrického náradia opraviť. Príčinou mnohých úrazov je nesprávna údržba elektrického náradia.
- 6) **Rezné nástroje udržiavajte ostré a čisté.** Starostlivo udržiavané rezné nástroje s ostrými reznými hranami sa menej zasekávajú a ľahšie sa vedú.
- 7) **Elektrické náradie, príslušenstvo, nadstavce atď. používajte podľa týchto pokynov. Zohľadnite pritom pracovné podmienky a vykonávanú činnosť.** Používanie elektrického náradia na iné účely, ako je vyhradené, môže viesť k nebezpečným situáciám.
- 8) **Rukováti a držadlá udržiavajte suché a bez stôp oleja a tuku.** Šmyklivé rukoväte a držadlá neumožňujú bezpečnú obsluhu a kontrolu elektrického náradia v nepredvídateľných situáciách.

Servis

- 1) **Opravou elektrického náradia poverte len kvalifikovaný odborný personál pri výhradnom**

použití originálních náhradných dielov. Tým sa zabezpečí zachovanie bezpečnosti elektrického náradia.

Doplnkové bezpečnostné upozornenia Školenie

- Tento produkt nesmú používať deti. Deti musia byť pod dozorom, aby sa s produktom nehrali. Čistenie a údržbu nesmú vykonávať deti.
- Produkt nesmú používať osoby so zníženými fyzickými, zmyslovými alebo duševnými schopnosťami ani osoby s nedostatkom vedomostí a skúseností.
- Nikdy nedovoľte, aby produkt používali deti alebo osoby, ktoré neboli oboznámené s uvedenými pokynmi.
- Miestne predpisy môžu určovať vekové ohraničenie používateľa.
- Prevádzkovateľ alebo používateľ je zodpovedný za nehody, ublíženie iným osobám aj za škody na majetku.
- Pozorne si prečítajte pokyny. Oboznámte sa s nastavovacími časťami a správnym používaním stroja.
- Produkt sa nesmie používať vo výškach nad 2000 m.

Príprava

- Pred použitím skontrolujte, či produkt nemá poškodené, chýbajúce alebo nesprávne pripravené ochranné zariadenia alebo časti rezného zariadenia.
- Pred uvedením produktu do prevádzky a po akomkoľvek náraze skontrolujte, či na produkte nie sú známky opotrebovania alebo poškodenia, a v prípade potreby ho dajte opraviť.
- Používajte výlučne certifikované predĺžovacie káble (H05VVH2-F), ktoré sú dlhé max. 75 m a sú určené

do exteriéru. Predĺžovací kábel pred použitím vždy úplne vyťahnite z bubna na kábel. Skontrolujte, či predĺžovací kábel nie je poškodený alebo opotrebovaný.

- Do napájania nezapájajte poškodené káble. Poškodeného kábla sa nedotýkajte, kým ho neodpojíte z napájania, pretože by ste sa mohli dotknúť častí pod napätím.
- Pred použitím skontrolujte, či napájací a predĺžovací kábel nemajú známky poškodenia a opotrebovania. Ak sa kábel poškodí počas používania, okamžite ho odpojte zo siete. **KÁBLA SA NEDOTÝKAJTE, KÝM NEBUDE ODPOJENÝ ZO SIETE.** Produkt nepoužívajte, ak je kábel poškodený alebo opotrebovaný.
- Keď budete napájací kábel vyťahovať zo zásuvky, vždy ťahajte za sieťovú zástrčku, nikdy za napájací kábel.
- Ak je napájací kábel poškodený, musí ho vymeniť výrobca, jeho oddelenie služieb zákazníkom alebo osoba s podobnou kvalifikáciou, aby sa predišlo vzniku ohrozenia.

Prevádzka

⚠ VÝSTRAHA!

- ▶ Nebezpečných pohyblivých častí sa nedotýkajte, kým produkt neodpojíte z napájania a kým sa tieto nebezpečné pohyblivé časti úplne nezastavia.
- Napájací a predĺžovací kábel držte v dostatočnej vzdialenosti od rezného zariadenia, aby sa nepoškodili káble, ktoré by mohli viesť ku kontaktu s **časťami pod napätím.**
- Počas používania produktu noste po celý čas ochranu očí, pevnú obuv a dlhé nohavice.

- Produkt nepoužívajte pri zlých poveternostných podmienkach, najmä ak hrozí riziko bleskov.
- Hrozí riziko rezných poranení na rukách a nohách.
- Ak sú v blízkosti osoby, najmä deti, alebo domáce zvieratá, používanie produktu prerušte.
- Produkt používajte len pri dennom svetle alebo pri dobrom umelom osvetlení.
- Ruky a nohy si držte vždy mimo rezného zariadenia, najmä keď zapínate motor.
- Nekovové rezné zariadenie nikdy nezamieňajte za kovové rezné zariadenie.
- Produkt nikdy nepoužívajte, ak je ochranné zariadenie príp. kryt poškodený alebo chýba, ani ak je kábel poškodený alebo opotrebovaný.
- Vyhýbajte sa abnormálnej polohe držania tela. Zaistite pevnú stabilitu, aby ste pri práci na svahoch vždy vedeli udržať rovnováhu.
- Postupujte pomaly. Nikdy s produktom v rukách nebežte.
- V prípade nehody alebo poruchy počas prevádzky produkt okamžite vypnite. Poranenia riadne ošetríte alebo vyhľadajte lekára. Pri oprave porúch si prečítajte kapitolu „Odstraňovanie porúch“ alebo kontaktujte náš zákaznický servis.
- Predlžovací kábel držte v bezpečnej vzdialenosti od nebezpečných pohyblivých častí, aby sa nepoškodili káble, ktoré by mohli viesť ku kontaktu s aktívnymi časťami.
- Ak sa napájací kábel počas používania poškodí alebo zamotá, produkt okamžite vypnite a produkt odpojte z napájania tak, že vytiahnete sieťovú zástrčku.
- Používajte prúdový chránič s citlivosťou do 30 mA.
- Nepoužívajte príslušenstvo, ktoré neodporúčala firma Parkside. Môže to spôsobiť zásah elektrickým prúdom alebo požiar.
- Produkt vždy odpojte od napájania (t. j. vypojte zástrčku zo zásuvky),
 - ak je produkt poškodený;
 - pred odstránením prekážok;
 - pred kontrolou, čistením alebo používaním produktu;
 - ak ste narazili na cudzie teleso;
 - ak produkt začne nezvyčajne silno vibrovať.
- Ak produkt začne nezvyčajne silno vibrovať, je potrebná okamžitá kontrola.
 - Hľadajte známky poškodenia.
 - Na poškodených častiach vykonajte potrebné opravy.
 - Vyhľadajte uvoľnené časti a utiahnite ich.
- Vždy dbajte na to, aby vetracie otvory neboli zablokované cudzími telesami.

Údržba a skladovanie

- Pred údržbou a čistením produkt odpojte od napájania (t. j. vypojte zástrčku zo zásuvky).
- Používajte len také náhradné časti a príslušenstvo, ktoré odporúča a má k dispozícii výrobca.
- Produkt pravidelne kontrolujte a pravidelne vykonávajte jeho údržbu. Produkt dávajte opravovať len do autorizovaného servisu.
- Keď produkt nepoužívate, uchovávajte ho mimo dosahu detí.
- Vždy dbajte na to, aby vo vetracích otvoroch neboli žiadne nečistoty.

Zníženie vibrácií a hluku

Skráťte čas používania, používajte režimy s nízkymi vibráciami a nízkym hlukom a používajte osobné ochranné

pomôcky na zníženie účinkov vibrácií a hluku.

Nasledujúce opatrenia pomáhajú znížiť riziká spojené s vibráciami a hlukom:

- Produkt používajte iba v súlade s jeho použitím podľa určenia a podľa popisu v tomto návode.
- Uistite sa, že produkt nie je poškodený a že je správne udržiavaný.
- Pre tento produkt používajte správne nadstavce a uistite sa, že sú bezpečné.
- Produkt držte bezpečne za rukoväť/držadlá.
- Produkt udržiavajte podľa pokynov a zabezpečte jeho adekvátne mazanie (ak je to možné).
- Svoj pracovný postup naplánujte tak, aby sa používanie produktov s vysokými vibráciami rozložilo na dlhšie časové obdobie.

Správanie v núdzovom prípade

Oboznámte sa s používaním tohto produktu podľa tohto návodu na obsluhu. Zapamätajte si bezpečnostné upozornenia a bezpodmienečne ich dodržiavajte. To pomáha predchádzať rizikám a nebezpečenstvám.

- Pri používaní tohto produktu vždy postupujte obozretne, aby ste mohli včas identifikovať nebezpečenstvo a reagovať naň. Rýchly zásah môže zabrániť vážnym zraneniam a poškodeniam majetku.
- Produkt pri poruche bezodkladne vypnite a odpojte od napájania. Produkt nechajte skontrolovať kvalifikovanému odborníkovi a v prípade potreby ho pred opätovným uvedením do prevádzky nechajte opraviť.

Zvyškové riziká

UPOZORNENIE

- ▶ Tento produkt generuje počas prevádzky elektromagnetické pole! Za určitých okolností môže toto pole ovplyvniť aktívne alebo pasívne lekárske implantáty! Aby ste znížili nebezpečenstvo vážneho alebo smrteľného poranenia, odporúčame osobám s lekárskymi implantátmi, aby sa pred použitím produktu poradili s lekárom a výrobcom implantátu!
- Aj keď tento produkt obsluhujete podľa predpisov, vždy existujú zvyškové riziká. V súvislosti s konštrukciou a vyhotovením tohto produktu sa môžu vyskytnúť nasledujúce nebezpečenstvá:
 - Rezné poranenia;
 - Strata sluchu, ak pracujete bez ochrany sluchu;
 - Poškodenie zdravia, ktoré vyplýva z vibrácií ruka – rameno, ak prístroj používate dlhší čas alebo ak ho nevediete alebo neudržiavate správne.

● **Pred prvým použitím**

● **Vybalenie produktu**

1. Produkt vyberte z obalu a odstráňte všetky obalové materiály a ochranné fólie.
2. Skontrolujte, či boli dodané všetky časti a či je popísaný rozsah dodávky kompletný (pozri „Rozsah dodávky“).
3. Skontrolujte, či produkt aj všetky časti sú v dobrom stave. Ak zistíte, že je niečo poškodené alebo chybné, produkt nepoužívajte a postupujte podľa popisu v kapitole „Záruka“.

● Montáž

Ochranný kryt (obr. B)

1. Ochranný kryt [9] nasadíte na hlavicu motora [12].
2. Otočte a zaistite ochranný kryt [9] proti smeru hodinových ručičiek.
 - Pri demontáži postupujte podľa krokov v opačnom poradí.

Oblúk na udržanie odstupu

1. Oblúk na udržanie odstupu [11] roztiahnite.
2. Oba otvorené konce oblúku na udržanie odstupu [11] vložte do bočných upínaní na spodnej hlavici motora [12].
3. Oblúk na udržanie odstupu [11] zacvakne v 2 polohách.

Prídavné držadlo (obr. C)

1. Z prídavného držadla [15] uvoľnite a odstráňte predmontovanú maticu [14] a skrutku na držadlo [18].
2. Konce prídavného držadla [15] roztiahnite a nasuňte ich cez upínanie držadla [17].
3. Prídavné držadlo [15] priskrutkujte pomocou skrutky na držadlo [18] a matice [14].

● Obsluha

⚠ POZOR! Nebezpečenstvo poranenia!

- ▶ Produkt nepoužívajte bez ochranného krytu [9].
- ▶ Noste vhodný odev aj ochranu zraku a sluchu.
- ▶ Pred každým používaním sa uistite, či je produkt funkčný.
- ▶ Vypínač [2] nearetujte. Po uvoľnení vypínača sa motor musí vypnúť. Ak je vypínač poškodený, produkt už nepoužívajte.

UPOZORNENIE

- ▶ Dodržiavajte miestne predpisy v súvislosti s ochranou proti hluku.

● Zapnutie/vypnutie

⚠ POZOR! Nebezpečenstvo zranenia osôb a poškodenia majetku!

- ▶ Dbajte na pevnú stabilitu a produkt držte pevne oboma rukami a ďalej od tela.
- ▶ Pred zapnutím sa uistite, či sa produkt nedotýka žiadnych predmetov.
- ▶ Po vypnutí produktu sa cievka so strunou [20] ešte nejaký čas točí. Počkajte, kým sa cievka so strunou úplne zastaví.
- ▶ Ruky a nohy si držte v bezpečnej vzdialenosti od cievky so strunou [20].

UPOZORNENIE

- ▶ Na zaistenie bezpečnej prepravy je rezná struna pri dodaní na koncoch zauzlená. Mechanizmus na automatické dopĺňanie dvojitej struny pri prvom zapnutí reguluje šírku kosenia a zauzlené konce sa na rezači na struny [21] automaticky odrežú.
- ▶ Produkt sa nedá prepnúť na trvalú prevádzku.
- ▶ Aby malo kosenie čo najlepší efekt, cievku so strunou [20] pravidelne čistite od zvyškov trávy.

(Obr. E)

1. Na konci predlžovacieho kábla urobte slučku. Slučku pretiahnite cez otvor na hornej rukoväti [1] a zaveste ju na držiak kábla [4].

2. Produkt zapojte do napájania.
3. Zaujmite stabilný postoj a produkt držte pevne oboma rukami. Puzdro na cievku **10** sa nesmie položiť na zem.
4. **Zapnutie:** Vypínač **2** držte stlačený.
5. **Vypnutie:** Vypínač **2** uvoľnite.

● Nastavenia

(Obr. F)

Nastavenie prídavného držadla

Prídavné držadlo **15** môžete nastaviť do rôznych polôh. Prídavné držadlo nastavíte tak, že puzdro na cievku **10** nakloníte v pracovnej polohe mierne dopredu.

- ① Uvoľnite maticu **14** a prídavné držadlo **15** nastavte do požadovanej polohy. Maticu znova dotiahnite.

Nastavenie výšky

Vďaka teleskopickej tyči **7** si môžete produkt prispôbiť svojej výške.

- ② Závitovú objímku **6** uvoľnite otáčaním smerom k **A**. Nastavte teleskopickú tyč **7** na požadovanú dĺžku. Závitovú objímku riadne dotiahnite otáčaním smerom k **B**.

Nastavenie uhla pri kosení

Vďaka zmene uhla pri kosení môžete trávu kosiť aj na nedostupných miestach, napr. pod lavičkami a výčnelkami stien.

- ③ Stlačte gombík **8** na telese motora a nakloňte teleskopickú tyč **7**. Môžete si vybrať zo 6 nastavení.

Nastavenie časti držadla

Časť držadla **13** dá otáčať o 90°.

- ④ Západku **5** posuňte nahor a časť držadla **13** otáčajte, až kým nezacvakne v požadovanej polohe.

Nastavenie oblúka na udržanie odstupu (ochrana kvetov)

Oblúk na udržanie odstupu **11** udržiava rastliny a kmene, ktoré nechcete pokosiť, mimo rezného zariadenia.

- ⑤ Oblúk na udržanie odstupu **11** posuňte dopredu. Ak oblúk na udržanie odstupu nepotrebuje, zaklapnite ho naspäť do parkovacej polohy.

Predĺženie reznej struny

UPOZORNENIE

- ▶ Pravidelne kontrolujte, či rezná struna nie je poškodená. Uistite sa, či má rezná struna takú dĺžku, akú uvádza rezač na struny **21**.

- Produkt je vybavený mechanizmom na automatické dopĺňanie dvojitej struny.
- Struny sa automaticky predlžujú pri každom zapnutí. Aby mechanizmus na automatické predlžovanie strún fungoval správne, skôr ako produkt znova zapnete, sa cievka so strunou **20** musí úplne zastaviť.
- Ak by boli struny na začiatku dlhšie než priemer kosenia, rezač na struny **21** ich automaticky skrátí na správnu dĺžku (obr. D).
- **Ak nevidíte konce strún:** Vymeňte cievku so strunou **20** (pozri „Výmena cievky so strunou“).
- **Manuálne nastavenie dĺžky struny:**
 1. Produkt odpojte od napájania.
 2. Stlačte blokovacie tlačidlo **24**, potom ho znova uvoľnite a konce struny trochu vyťahnite. Tento postup opakujte, až kým konce struny nebudú z rezača na struny **21** trochu vyčnievať.

● Upozornenia k práci

⚠ **VÝSTRAHA! Nebezpečenstvo poranenia!**

- ▶ Nekoste vlhkú ani mokrú trávu.
- ▶ Pred zapnutím produktu sa uistíte, či sa cievka so strunou [20] nedotýka kameňov, štrku ani iných cudzích telies.
- ▶ Produkt zapnite pred tým, ako sa priblížite k tráve, ktorú chcete pokosiť.
- ▶ Produkt počas prevádzky nepreťažujte.
- ▶ Nedotýkajte sa prekážok (kameňov, múrov, plotov atď.). Cievka sa strunou [20] sa inak rýchlo opotrebuje.
- ▶ Produkt nepoužívajte pri zlom počasí, najmä nie pri nebezpečenstve bleskov.
- ▶ Prídavné držadlo [15] nenastavujte tak, aby bolo príliš blízko k hornej rukoväti [1]. Inak by ste produkt nevedeli správne kontrolovať.

● Kosenie trávy



- Trávu koste pohybvaním produktu doprava a doľava.

- Koste pomaly a pri kosení držte produkt s priemerom kosenia paralelne k zemi.
- Dlhú trávu koste po vrstvách zhora dole.

Nastavenia na kosenie trávnik

- Časť držadla [13]: 0° (obr. F ④)
- Uhol kosenia: 90° (obr. F ③)
- Oblúk na udržanie odstupu [11] podľa potreby: v parkovacej polohe/ vyklopený (obr. F ⑤)

● Kosenie okrajov trávnik (Obr. G)

⚠ **POZOR! Nebezpečenstvo poranenia!**









- ▶ Produkt počas práce držte tak, aby vás ochranný kryt [9] chránil pred rezným zariadením.

Nastavenia na kosenie okrajov trávnik

Pri kosení okrajov trávnik pohybuje produktom pomaly pozdĺž okrajov trávnik.

- Časť držadla [13]: 90° (obr. F ④)
- Uhol kosenia: 90° (obr. F ③)
- Oblúk na udržanie odstupu [11] v parkovacej polohe

● Odstraňovanie porúch

Problém	Možná príčina	Postup
Produkt sa nezapína.	Vypínač  je poškodený.	Kontaktujte náš zákaznicky servis, aby ste produkt mohli dať do opravy.
	Motor je pokazený.	
Produkt pracuje prerušovane.	Poškodený kontakt vo vnútri.	
	Vypínač  je poškodený.	
Produkt silno vibruje a vydáva hlasné zvuky.	Rezné zariadenie je znečistené.	Rezné zariadenie vyčistíte (pozri „Čistenie“).
	Motor je pokazený.	Kontaktujte náš zákaznicky servis, aby ste produkt mohli dať do opravy.
Výsledok kosenia je zlý.	Cievka so strunou  nemá dosť reznej struny.	V prípade potreby predĺžte reznú strunu (pozri „Predĺženie reznej struny“).
		Vymeňte cievku so strunou  (pozri „Výmena cievky so strunou“).
	Rezné struny nie sú vytiahnuté z cievky so strunou  alebo sú vytiahnuté len na jednej strane.	<ol style="list-style-type: none"> 1. Vyberte cievku so strunou . 2. Reznú strunu prevlečte cez očka na výstup struny  smerom von. 3. Cievku so strunou  namontujte naspäť.

● Čistenie a údržba

VÝSTRAHA! Nebezpečenstvo poranenia!



Pred kontrolou, údržbou alebo čistením produkt vždy vypnite, odpojte ho od napájania a nechajte ho vychladnúť.

VÝSTRAHA! Nebezpečenstvo poranenia!

- ▶ Riziko poranenia nebezpečnými pohyblivými časťami!

POZOR!

- ▶ Všetky údržby a opravy, ktoré nie sú popísané v tomto návode: S kontrolou a opravou produktu sa obráťte na autorizované servisné centrum alebo podobne kvalifikovanú osobu. Používajte len originálne diely.

UPOZORNENIE

- ▶ Nasledovné čistenie a údržbu vykonávajte pravidelne. Zabezpečí sa tým dlhé a spoľahlivé používanie.

● Čistenie

⚠ VÝSTRAHA! Riziko úrazu elektrickým prúdom!

- ▶ Na produkt nestriekajte vodu ani ho neponárajte pod vodu.

⚠ VÝSTRAHA! Nebezpečenstvo poranenia!

- ▶ S rezačom na struny [21] buďte opatrní. Rezač na struny môže spôsobiť vážne rezné rany.

UPOZORNENIE

- ▶ Nepoužívajte žiadne čistiace prostriedky ani rozpúšťadlá. Mohli by ste nimi produkt nenapraviteľne poškodiť.

- Vetracie otvory, teleso motora a držadlá produktu udržiajte čisté. Používajte na to vlhkú handričku alebo kefu.
- Po každom kosení vyčistite ochranný kryt [9] a rezné zariadenie od trávy a zeminy.

● Údržba

- Pred každým použitím skontrolujte, či produkt nemá viditeľné nedostatky ako uvoľnené, opotrebované alebo poškodené diely.
- Skontrolujte poškodenie krytov a ochranných zariadení a správne upevnenie. V prípade potreby ich vymeňte.

● Výmena cievky so strunou (Obr. D)

UPOZORNENIE

- ▶ Správny smer cievky so strunou [20] je zobrazený na puzdre na cievku [10] aj na samotnej cievke so strunou.

UPOZORNENIE

- ▶ Skontrolujte rezač na struny [21]. Produkt nikdy nepoužívajte bez rezača na struny ani s poškodeným rezačom na struny. Ak je rezač na struny poškodený, obráťte sa na náš zákaznícky servis.
- ▶ Ak chcete znova použiť prázdne cievky so strunou, môžete použiť aj bežné struny dostupné v stavebninách. (pozri „Technické údaje“). Smer navíjania je znázornený na cievke so strunou [20].

1. Vytiahnite sieťovú zástrčku.
2. Puzdro na cievku [10] otvorte tak, že zatlačíte naraz na obe odblokovania [19] na puzdre na cievku.
3. Z puzdra na cievku [10] dajte dole kryt a vyberte von cievku so strunou [20].
4. Konce struny z novej cievky vytlačte z drážok [23].
5. Do puzdra na cievku [10] vložte novú cievku so strunou. Strana cievky so strunou, na ktorej je šípkami uvedený smer navíjania struny, musí byť po vložení viditeľná.
6. Oba konce cievky prestrčte cez oproti sebe ležiace očká na výstup struny [22].
7. Na puzdro na cievku [10] nasadte naspäť veko. Dbajte na to, aby pri tom odblokovania [19] na veke presne sedeli do výrezov na puzdre na cievku. Odblokovania pri tom zreteľne zacvaknú.
8. Potiahnite za konce struny a blokovacie tlačidlo [24] stláčajte, až kým konce struny nebudú presahovať rezač na struny [21] o pribl. 1 cm.

● Preprava

- Vypnutý produkt noste jednou rukou za hornú rukoväť [1] a druhou rukou za prídavné držadlo [15].
- Rezná jednotka musí smerovať k zemi. Zabrániť tým kontaktu s reznou jednotkou počas prepravy.

● Náhradné diely/ príslušenstvo

- Zákazníci z týchto krajín si môžu kompatibilné náhradné batérie a nabíjačky kúpiť cez internetové obchody Lidl:
Nemecko (lidl.de), Francúzsko (lidl.fr), Belgicko (lidl.be), Česká republika (lidl.cz), Holandsko (lidl.nl), Poľsko (lidl.pl), Slovensko (lidl.sk), Španielsko (lidl.es)
Zákazníci z iných krajín si ich môžu objednať cez stránku www.optimex-shop.com.

Poloha	Popis	Objednávacie číslo
[20]	Cievka so strunou	947187601
[11]	Oblúk na udržanie odstupu (ochrana kvetov)	947187602
[14] a [15] a [18]	Matica (skrutka na držadlo – prídavné držadlo) a prídavné držadlo a skrutka na držadlo (prídavné držadlo)	947187603
[9]	Ochranný kryt	947187604

● Skladovanie

- Produkt uchovávajte na suchom mieste a mimo dosahu detí.
- Produkt nepokladajte na ochranný kryt [9]. Produkt zaveste za hornú rukoväť [1], aby sa ochranný kryt nedotýkal žiadnych iných predmetov. Hrozí nebezpečenstvo, že ochranný kryt sa zdeformuje, čím sa zmenia rozmery a bezpečnostné vlastnosti.

● Likvidácia

Obal pozostáva z ekologických materiálov, ktoré môžete odovzdať na miestnych recyklačných zberných miestach.



Všimajte si prosím označenie obalových materiálov pre triedenie odpadu, sú označené skratkami (a) a číslami (b) s nasledujúcim významom: 1–7: Plasty/20–22: Papier a kartón/80–98: Spojené látky.

Výrobok:



Points de collecte sur www.quefairemesdechets.fr
Privilégiez la réparation ou le don de votre appareil!

Výrobok vr. príslušenstva a obalové materiály sú recyklovateľné a podliehajú rozšírenej zodpovednosti výrobcu. Pre lepšie spracovanie odpadu ich zlikvidujte oddelene podľa obrázkov Info-tri (informácie o triedení).

Triman-Logo platí iba pre Francúzsko.



O možnostiach likvidácie opotrebovaného výrobku sa môžete informovať na Vašej obecnej alebo mestskej správe.



Ak výrobok doslúžil, v záujme ochrany životného prostredia ho neodhodte do domového odpadu, ale odovzdajte na odbornú likvidáciu. Informácie o zberných miestach a ich otváracích hodinách získate na Vašej príslušnej správe.

● Záruka

Výrobok bol starostlivo vyrobený v súlade s prísnyimi smernicami kvality a pred dodaním dôkladne otestovaný. V prípade materiálových alebo výrobných chýb máte zákonné práva voči predajcovi výrobku. Vaše zákonné práva nie sú žiadnym spôsobom obmedzené našou zárukou uvedenou nižšie.

Záruka na tento výrobok je 3 roky od dátumu nákupu. Záručná doba začína plynúť dátumom kúpy. Originál dokladu o kúpe si uschovajte na bezpečnom mieste, pretože tento doklad je potrebný ako dôkaz o kúpe.

Akékoľvek poškodenie alebo nedostatky prítomné už v čase nákupu je potrebné nahlásiť ihneď po vybalení výrobku.

Ak sa v priebehu 3 rokov od dátumu zakúpenia preukáže, že výrobok vykazuje chyby materiálu alebo spracovania, podľa vlastného uváženia Vám ho bezplatne opravíme alebo vymeníme. Záručná doba sa na základe poskytnutej záručnej reklamácie nepredlžuje. To platí aj pre vymenené alebo opravené diely.

Táto záruka je neplatná, ak bol výrobok poškodený alebo nesprávne používaný alebo udržiavaný.

Záruka sa vzťahuje na chyby materiálu a výrobné chyby. Táto záruka sa nevzťahuje na časti výrobku, ktoré podliehajú bežnému opotrebovaniu, a preto sa považujú za opotrebovateľné diely (napr. batérie, hadice, atramentové kazety), ani na poškodenie krehkých častí, napr. spínačov alebo častí zo skla.

● Postup v prípade poškodenia v záruke

Na zabezpečenie rýchleho spracovania svojej žiadosti postupujte podľa ďalej uvedených pokynov:

Pre všetky otázky majte pripravený pokladničný lístok a číslo výrobku (IAN 508096_2507) ako doklad o kúpe.

Číslo výrobku nájdete na typovom štítku výrobku, gravúre výrobku, titulnej strane návodu (vľavo dole) alebo na nálepke na zadnej alebo spodnej strane výrobku.

Pri výskyte funkčných porúch alebo iných nedostatkov sa najprv telefonicky alebo e-mailom obráťte na ďalej uvedené servisné oddelenie.

Výrobok označený ako chybný potom môžete bezplatne zaslať na poskytnutú servisnú adresu, pričom priložte doklad o kúpe (pokladničný lístok) a uveďte, v čom spočíva nedostatok a kedy sa vyskytol.



Na stránke parkside-diy.com si môžete stiahnuť túto a mnohé ďalšie príručky. Týmto QR kódom sa dostanete priamo na parkside-diy.com. Vyberte svoju krajinu a pomocou vyhľadávacej masky vyhľadajte návody na obsluhu. Zadaním čísla výrobku (IAN) 508096_2507 sa dostanete na návod na obsluhu pre svoj výrobok.

● Servis

Servis Slovensko

Tel.: 0800003409

Kontaktný formulár je zapnutý

parkside-diy.com

IAN 508096_2507

● EÚ vyhlásenie o zhode

SK

EÚ VYHLÁSENIE O ZHODE (č. 508096_2507)

IAN: 508096_2507
Identifikácia produktu: "PARKSIDE" Elektrická kosa
Číslo modelu: HG10988

Uvedený predmet vyhlásenia je v zhode s príslušnými harmonizačnými právnymi predpismi Únie:

Smernica 2006/42/ES
Smernica 2000/14/ES
Smernica 2014/30/EU
Smernica 2011/65/EU so všetkými súvisiacimi zmenami a doplneniami

Odkazy na príslušné použité harmonizované normy alebo iné technické špecifikácie, v súvislosti s ktorými sa zhoda vyhlasuje:

Č. / Časti
Smernica 2006/42/ES
EN 60335-1:2012/A15:2021
EN 50636-2-91:2014
EN 62233:2008
Smernica 2014/30/EU
EN IEC 55014-1:2021
EN IEC 55014-2:2021
EN IEC 61000-3-2:2019/A2:2024
EN 61000-3-3:2013/A2:2021

Predmet vyššie uvedeného vyhlásenia je v súlade so smernicou Európskeho parlamentu a Rady 2011/65/EÚ z 8. júna 2011 o obmedzení používania určitých nebezpečných látok v elektrických a elektronických zariadeniach:

Č. / Časti
EN IEC 63000:2018

Proces posudzovania zhody / názov a adresa notifikovaného orgánu v prípade potreby: Annex VI, TÜV SÜD Industrie Service GmbH (NB 0036), Westendstraße 199, 80686 München, Germany

Nameraná hladina akustického výkonu na zariadení reprezentatívnom pre tento typ: 93.1 dB(A)

Garantovaná hladina akustického výkonu na tomto zariadení: 95 dB(A)

Držiteľ technickej informácie: OWIM GmbH & Co. KG

Podpísané za a v mene:

OWIM GmbH & Co. KG, Stiftsbergstraße 1, 74167 Neckarsulm, Nemecko

Toto vyhlásenie o zhode sa vydáva na výhradnú zodpovednosť výrobcu.

Preklad pôvodného vyhlásenia o zhode

Neckarsulm

Miesto

12/11/2025

Dátum























ppa. Jens Buchheim
Prokurista





ppa. Dr. Thorsten Maier
Prokurista

CE

Lista de símbolos y pictogramas utilizados	Página 143
Introducción	Página 144
Uso previsto	Página 144
Volumen de suministro	Página 145
Lista de las partes	Página 145
Datos técnicos	Página 145
Indicaciones generales de seguridad	Página 146
Antes del primer uso	Página 152
Desembalar el producto	Página 152
Montaje	Página 152
Funcionamiento	Página 153
Encendido/apagado	Página 153
Configuración	Página 153
Indicaciones de trabajo	Página 155
Cortar el césped	Página 155
Recortar los bordes del césped	Página 155
Subsanación de fallos	Página 156
Limpieza y mantenimiento	Página 156
Limpieza	Página 157
Mantenimiento	Página 157
Cambiar el carrete de hilo	Página 157
Transporte	Página 158
Piezas de repuesto/accesorios	Página 158
Almacenamiento	Página 158
Eliminación	Página 158
Garantía	Página 159
Tramitación de la garantía	Página 159
Asistencia	Página 160
Declaración UE de conformidad	Página 161

Lista de símbolos y pictogramas utilizados

 	<p>Lea el manual de instrucciones.</p>	 	<p>Mantener alejadas a personas ajenas.</p>
	<p>¡ADVERTENCIA! – Identifica un peligro de nivel medio que, si no se evita, puede tener como consecuencia una lesión grave o incluso la muerte (p. ej., riesgo de descarga eléctrica)</p>		<p>Apague siempre el producto, desconéctelo del suministro de corriente y deje que el producto se enfríe antes de realizar los trabajos de inspección, mantenimiento y limpieza.</p>
	<p>¡CUIDADO! – Identifica un peligro de nivel bajo que, si no se evita, puede tener como consecuencia una lesión leve o moderada (p. ej., peligro de escaldadura)</p>		<p>No exponga el producto a humedades. No trabaje si llueve y no recorte el césped mojado.</p>
	<p>Clase de protección II (aislamiento doble)</p>		<p>Tensión/corriente alterna</p>
	<p>¡Utilizar protección auditiva!</p>		<p>¡Utilizar calzado de protección antideslizante!</p>
	<p>¡Utilizar gafas de protección!</p>		<p>¡Usar ropa de protección!</p>
	<p>Desconecte de inmediato el enchufe de la toma de corriente si el cable de conexión 3 está dañado.</p>		<p>Desconecte siempre el enchufe de la toma de corriente durante los trabajos de mantenimiento.</p>
	<p>Indicación del nivel de potencia acústica garantizado L_{WA} en dB</p>		<p>Círculo de corte</p>
	<p>Ajuste de la longitud del tubo telescópico 7</p>		<p>Mango giratorio 90°</p>
	<p>Bloqueo del manguito roscado 6</p>		<p>Sentido de bobinado del hilo (en el carrete de hilo 20)</p>
<p>30 cm</p>	<p>Círculo de corte (en la cubierta de protección 9)</p>		<p>Sentido de giro del hilo con el motor en funcionamiento (en la cubierta de protección 9)</p>

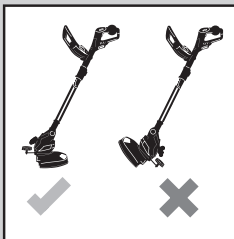
	Sentido del hilo (en la cápsula del carrete 10)		Posición para liberar la cápsula del carrete 10 apretando con los dedos
	Indicaciones de seguridad Instrucciones de manipulación		El marcado CE ratifica la conformidad con las directivas de la UE aplicables al producto.
		Después de apagar el producto, el dispositivo de corte sigue girando durante unos segundos. Mantenga manos y pies a una distancia segura.	
		Al ajustar las posiciones de trabajo, asegúrese de estar protegido del dispositivo de corte por la cubierta de protección 9 .	

CORTABORDES ELÉCTRICO

● Introducción

Enhorabuena por la adquisición de su nuevo producto. Ha optado por un producto de alta calidad. El manual de instrucciones forma parte de este producto. Contiene importantes indicaciones sobre seguridad, uso y eliminación. Antes de usar el producto, familiarícese con todas las indicaciones de manejo y de seguridad. Utilice el producto únicamente como se describe a continuación y para las aplicaciones indicadas. Adjunte igualmente toda la documentación en caso de entregar el producto a terceros.

● Uso previsto

- Este producto ha sido determinado para cortar el césped del jardín y los bordes. No utilice el producto para cortar setos o arbustos.
- Cualquier modificación o uso distinto del producto se considera como no conforme a lo previsto y puede suponer peligros como la muerte, lesiones que ponen en peligro la vida y daños. El fabricante no se responsabiliza de los daños producidos por un uso indebido.
- Este producto ha sido concebido para un uso doméstico y otro tipo de aplicaciones similares. El producto no es apropiado para un uso comercial.
- El producto ha sido concebido para ser utilizado por adultos. Los jóvenes

menores de 16 años solo pueden utilizar el producto bajo supervisión. El operador o usuario es responsable de los accidentes o daños a otras personas o a sus bienes.

● Volumen de suministro

⚠ ¡ADVERTENCIA!

- ▶ ¡El producto y el material de embalaje no son ningún juguete!
- ▶ ¡Los niños no deben jugar con las bolsas de plástico, láminas y piezas pequeñas!
- ▶ ¡Existe peligro de atragantamiento y asfixia!

- 1 Cortabordes eléctrico
- 1 Cubierta de protección (con 2 tornillos)
- 2 Carretes de hilo (1 x ya montado)
- 1 Soporte espaciador (protección de flores)
- 1 Mango auxiliar
- 1 Manual de instrucciones

● Lista de las partes

Antes de comenzar a leer el manual, consulte las páginas con las figuras y familiarícese con todas las funciones del producto.

(Fig. A)

- 1 Mango superior
- 2 Interruptor de encendido/apagado
- 3 Cable de conexión con enchufe
- 4 Alivio de tensión
- 5 Bloqueo (de giro de la varilla del mango)
- 6 Manguito roscado (ajuste de longitud del tubo telescópico)
- 7 Tubo telescópico
- 8 Botón (ángulo de inclinación del cabezal del motor)
- 9 Cubierta de protección
- 10 Cápsula del carrete
- 11 Soporte espaciador (protección de flores)

- 12 Cabezal del motor
- 13 Varilla del mango
- 14 Tuerca (tornillo del mango – mango auxiliar)
- 15 Mango auxiliar

(Fig. B)

- 16 Tornillo de punta en cruz (cubierta de protección)

(Fig. C)

- 17 Alojamiento del mango
- 18 Tornillo del mango (mango auxiliar)

(Fig. D)

- 19 Desbloqueo (cápsula del carrete)
- 20 Carrete de hilo
- 21 Cortador de hilo
- 22 Ojal de salida de hilo
- 23 Ranura (carrete de hilo)
- 24 Botón de bloqueo (carrete de hilo)

● Datos técnicos

Cortabordes eléctrico	PERT 550 C6
Tensión nominal de entrada U:	230 V~, 50 Hz
Consumo de potencia:	550 W
Velocidad al ralenti:	10000 min ⁻¹
Clase de protección:	II/□
Tipo de protección:	IPX0
Círculo de corte:	300 mm
Longitud del hilo:	2 x 5 m
Grosor del hilo:	1,4 mm
Peso:	
Versión VDE:	2,0 kg
Versión BS:	2,6 kg

Valores de emisión de ruido

Los valores medidos se determinaron de acuerdo con la norma EN 50636-2-91. El nivel de ruido de la herramienta eléctrica valorado con A es por lo general:

Nivel de presión acústica L_{pA} :	84,9 dB
Inseguridad K_{pA} :	3 dB
Nivel de potencia sonora L_{WA} garantizado:	95 dB
medido:	93,1 dB
Inseguridad K_{WA} :	1,89 dB

Valores de emisión de vibraciones

Los valores totales de emisión de vibraciones (suma vectorial de las tres direcciones) se calculan conforme a la EN 50636-2-91:

Mango principal a_h :	8,2 m/s ²
Inseguridad K:	1,5 m/s ²
Mango auxiliar a_h :	3,4 m/s ²
Inseguridad K:	1,5 m/s ²

¡ADVERTENCIA!



¡Utilizar protección auditiva!

¡ADVERTENCIA!

- ▶ Durante el uso efectivo de la herramienta eléctrica, las emisiones de vibraciones y ruidos pueden diferir de los valores indicados en función del modo en que se utiliza la herramienta eléctrica y, en especial, del tipo de pieza de trabajo en cuestión.

¡ADVERTENCIA!

- ▶ Es necesario establecer medidas de seguridad para proteger al operario sobre la base de una estimación de la carga de oscilación durante las condiciones reales de uso (teniendo en cuenta todas las partes del ciclo de funcionamiento, por ejemplo, los períodos en que la herramienta eléctrica está apagada y los períodos en que la herramienta eléctrica está encendida, pero funcionando sin carga).

NOTA

- ▶ El valor total de vibración y el valor de emisión de ruido indicados han sido medidos según un método de ensayo normalizado y pueden utilizarse para comparar una herramienta eléctrica con otra.
- ▶ Asimismo, el valor total de vibración y el valor de emisión de ruido indicados pueden ser utilizados para una evaluación provisional de la carga.



Indicaciones generales de seguridad

Indicaciones generales de seguridad para herramientas eléctricas

¡ADVERTENCIA!

- ▶ **Lea todas las indicaciones de seguridad, instrucciones, ilustraciones y datos técnicos con los que cuenta esta herramienta eléctrica.** Las negligencias por la inobservancia de las siguientes instrucciones pueden provocar descarga eléctrica, incendio y/o lesiones graves.

Guarde todas las indicaciones de seguridad e instrucciones en un lugar seguro para futuras referencias.

La “herramienta eléctrica”, concepto empleado en las indicaciones de seguridad, hace referencia a herramientas eléctricas alimentadas por red (con cable de alimentación) o herramientas eléctricas que funcionan con batería (sin cable de alimentación).

Seguridad en el área de trabajo

- 1) **Mantenga el área de trabajo limpia y bien iluminada.** Las áreas de trabajo desordenadas o poco iluminadas pueden provocar accidentes.
- 2) **No trabaje con la herramienta eléctrica en entornos potencialmente explosivos, en los que haya líquidos, gases o polvos inflamables.** Las herramientas eléctricas generan chispas, que pueden incendiar el polvo o los vapores.
- 3) **Mantenga alejados a los niños y otras personas durante el uso de la herramienta eléctrica.** En caso de distracción puede perder el control de la herramienta eléctrica.

Seguridad eléctrica

- 1) **El enchufe de conexión de la herramienta eléctrica debe encajar en la toma de corriente. No modificar el enchufe en modo alguno. No utilice ningún adaptador con herramientas eléctricas conectadas a tierra.** Los enchufes no modificados y las tomas de corriente que coinciden reducen el riesgo de una descarga eléctrica.
- 2) **Evite el contacto corporal con superficies conectadas a tierra como tubos, calefacciones, cocinas y neveras.** Existe riesgo elevado por descarga eléctrica si su cuerpo está conectado a tierra.

- 3) **Mantenga alejadas las herramientas eléctricas de la lluvia o las humedades.** La penetración de agua en la herramienta eléctrica aumenta el riesgo de una descarga eléctrica.
- 4) **No utilice el cable de conexión para otros fines como llevar y colgar la herramienta eléctrica o desconectar el enchufe de la toma de corriente tirando del cable. Mantenga alejado el cable de conexión del calor, aceite, cantos afilados o partes móviles de dispositivos.** Los cables de conexión enredados o dañados aumentan el riesgo de una descarga eléctrica.
- 5) **Si trabaja con la herramienta eléctrica al aire libre, utilice solo cables de extensión apropiados para el exterior.** El uso de un cable de extensión apropiado para el exterior reduce el riesgo de una descarga eléctrica.
- 6) **Si no se puede evitar el uso de la herramienta eléctrica en un entorno húmedo, utilice un interruptor automático.** El uso de un interruptor automático reduce el riesgo de una descarga eléctrica.

Seguridad personal

- 1) **Esté atento y preste atención a lo que hace y proceda con sensatez a la hora de trabajar con la herramienta eléctrica. No utilice ninguna herramienta eléctrica si está cansado o bajo la influencia de drogas, alcohol o medicamentos.** Un momento de desatención durante el uso de la herramienta eléctrica puede provocar lesiones de gravedad.
- 2) **Use siempre gafas de protección y el equipo de protección individual.** El uso del equipo de protección individual como máscara

antipolvo, calzado de seguridad antideslizante, casco de protección o protección auditiva, según el tipo y aplicación de la herramienta eléctrica, reduce el riesgo de lesiones.

- 3) **Evite un arranque involuntario. Cerciórese de que la herramienta eléctrica esté apagada antes de recogerla, transportarla o conectarla al suministro de corriente y/o la batería.** El transporte de la herramienta eléctrica con el dedo en el interruptor o conectar la herramienta eléctrica encendida al suministro de corriente puede provocar accidentes.
- 4) **Quite las herramientas de ajuste o llaves de tuercas antes de encender la herramienta eléctrica.** Una herramienta o llave, que se encuentre en una parte en movimiento de la herramienta eléctrica, puede provocar lesiones.
- 5) **Evite una postura anómala. Procure una posición segura y mantenga en todo momento el equilibrio.** De este modo, puede controlar mejor la herramienta eléctrica en situaciones inesperadas.
- 6) **Lleve ropa apropiada. No use ropa suelta o joyas. Mantenga alejado el pelo, la ropa y los guantes de las partes móviles.** La ropa suelta, las joyas o el pelo largo pueden quedar enganchados en las partes móviles.
- 7) **Si pueden montarse dispositivos de recogida y de aspiración de polvo, cerciórese de que estén conectados y se puedan utilizar correctamente.** El uso de un dispositivo de aspiración de polvo puede reducir los peligros derivados del polvo.
- 8) **No cree un falso sentido de la seguridad y no pase por alto las normas de seguridad para**

herramientas eléctricas, incluso si está familiarizado con el uso de la herramienta. Un manejo descuidado puede provocar lesiones graves en fracciones de segundo.

Uso y cuidado de la herramienta eléctrica

- 1) **No sobrecargue la herramienta eléctrica. Utilice para su trabajo la herramienta eléctrica designada a tal fin.** Trabaje mejor y de forma más segura en la gama de potencia indicada con la herramienta eléctrica adecuada.
- 2) **No utilice ninguna herramienta eléctrica, cuyo interruptor esté defectuoso.** Una herramienta eléctrica que no se pueda encender o apagar resulta peligrosa y debe ser reparada.
- 3) **Desconecte el enchufe de la toma de corriente y/o quite la batería extraíble antes de realizar los ajustes en el dispositivo, cambiar las partes de la herramienta de inserción o colocar aparte la herramienta eléctrica.** Estas medidas de precaución evitan un arranque inesperado de la herramienta eléctrica.
- 4) **Mantenga las herramientas eléctricas que no utilice fuera del alcance de los niños. No deje que personas, que no estén familiarizadas con el uso de la herramienta o no hayan leído estas instrucciones, utilicen la herramienta eléctrica.** Las herramientas eléctricas son peligrosas si las utilizan personas sin experiencia.
- 5) **Trate con cuidado las herramientas eléctricas y las herramientas de inserción. Controle si las piezas móviles funcionan correctamente y no se atascan, o si las piezas que**

se encuentran rotas o dañadas afectan al funcionamiento de la herramienta eléctrica.

Haga reparar las partes dañadas de la herramienta eléctrica antes de usarla. Una gran cantidad de accidentes tienen su origen en un mantenimiento deficiente de las herramientas eléctricas.

- 6) **Mantenga afiladas y limpias las herramientas de corte.** Las herramientas de corte que están bien cuidadas y con los cantos cortantes afilados se atascan menos y son más cómodas de usar.
- 7) **Utilice las herramientas eléctricas, accesorios, herramientas de inserción etc. conforme a las instrucciones. Tenga en cuenta las condiciones de trabajo y la tarea a realizar.** El uso de herramientas eléctricas para aplicaciones distintas a las previstas puede provocar situaciones de peligro.
- 8) **Mantenga los mangos y las superficies de agarre secos, limpios y libres de aceite y grasa.** Los mangos y las superficies de agarre resbaladizos no permiten un manejo y control seguro de la herramienta eléctrica en situaciones imprevistas.

Servicio técnico

- 1) **Deje que un especialista cualificado repare su herramienta eléctrica y solo con piezas de repuesto originales.** De este modo, permanece inalterada la seguridad de la herramienta eléctrica.

Indicaciones de seguridad adicionales

Formación

- Este producto no debe ser utilizado por niños. Es necesario vigilar a los niños para evitar que jueguen con el producto. Las tareas de limpieza y

mantenimiento no deben ser llevadas a cabo por niños.

- El producto no debe ser utilizado por personas con capacidades físicas, sensoriales o mentales reducidas ni por personas con conocimientos o experiencia insuficientes.
- Nunca permita que niños o personas, que no estén familiarizadas con las instrucciones mencionadas, utilicen el producto.
- Las disposiciones locales pueden imponer una restricción de edad al usuario.
- El operador o usuario es responsable de los accidentes o daños a otras personas o a sus bienes.
- Lea atentamente las instrucciones. Familiarícese con las piezas de ajuste y el uso correcto de la máquina.
- No utilizar el producto en altitudes superiores a los 2000 m.

Preparación

- Antes del uso, compruebe que los dispositivos de protección del producto o las partes del dispositivo de corte no estén dañados, falten o estén mal colocados.
- Antes de poner en marcha el producto y después de cualquier impacto, compruebe si presenta signos de desgaste o daños y encargue las reparaciones necesarias.
- Utilice únicamente cables de extensión certificados (H05VVH2-F), que tengan una longitud máx. de 75 m y hayan sido diseñados para exteriores. Desenrolle por completo el cable de extensión del tambor antes de usarlo. Compruebe si el cable de extensión está dañado o presenta signos de envejecimiento.
- No conecte ningún cable dañado al suministro de corriente. No toque

ningún cable dañado sin haberlo desconectado previamente del suministro de corriente, ya que puede tocar piezas bajo tensión.

- Antes del uso, compruebe que el cable de conexión y de extensión no presenten signos de daño o envejecimiento. Si el cable se daña durante el uso, desconéctelo de la red de inmediato. **NO TOQUE EL CABLE ANTES DE DESCONECTARLO DE LA RED.** No utilice el producto si el cable está gastado o dañado.
- Para desconectar el cable de conexión de la toma de corriente, tire siempre del enchufe, no del cable de conexión.
- A fin de evitar riesgos, si el cable de conexión de red resulta dañado, solo el fabricante, su representante de servicio al cliente o una persona con una cualificación similar podrá realizar la sustitución.

Funcionamiento

¡ADVERTENCIA!

- ▶ No toque ninguna pieza peligrosa en movimiento hasta que se haya desconectado el producto del suministro de corriente y las piezas peligrosas en movimiento se hayan detenido por completo.
- Mantenga alejados el cable de conexión y de extensión del dispositivo de corte para evitar daños en los cables, que podrían llevar a un contacto con **piezas bajo tensión**.
- Utilice protección ocular, calzado resistente y pantalones largos durante todo el tiempo que utilice el producto.
- Evite utilizar el producto en condiciones meteorológicas adversas, especialmente cuando exista riesgo de rayos.
- Existe riesgo de lesiones por corte en manos y pies.
- Interrumpa el uso del producto cuando haya personas, especialmente niños, o animales domésticos cerca.
- Utilice el producto solo a la luz del día o con buena iluminación artificial.
- Mantenga siempre manos y pies alejados del dispositivo de corte, especialmente, cuando encienda el motor.
- No sustituya nunca el dispositivo de corte no metálico por un dispositivo de corte metálico.
- Nunca utilice el producto con dispositivos de protección o cubiertas dañados o faltantes, o con el cable gastado o dañado.
- Evite una postura anómala. Asegúrese de tener una posición segura para poder mantener el equilibrio en todo momento cuando trabaje en pendientes.
- Avance lentamente. No corra con el producto en la mano.
- Apague de inmediato el producto si tiene un accidente o una avería durante el funcionamiento. Trate las lesiones adecuadamente o busque atención médica. Para subsanar las averías, lea el capítulo “Subsanación de fallos” o póngase en contacto con nuestro centro de atención al cliente.
- Mantenga el cable de extensión alejado de las piezas móviles y peligrosas para evitar dañar los cables que puedan entrar en contacto con piezas activas.
- Si el cable de conexión se daña o enreda durante el uso, apague el producto de inmediato y desconecte el enchufe para desconectar el producto del suministro de corriente.

- Utilice un interruptor automático con una corriente de disparo que no supere los 30 mA.
- No utilice accesorios que no hayan sido recomendados por Parkside. Esto puede provocar una descarga eléctrica o un incendio.
- Desconecte siempre el producto del suministro de corriente (es decir, desconectar el enchufe de la red eléctrica),
 - si el producto está sin supervisión;
 - antes de quitar los enclavamientos;
 - antes de comprobar, limpiar o utilizar el producto;
 - después de golpear un cuerpo extraño;
 - si el producto empieza a vibrar fuertemente de manera inusual.
- Si el producto empieza a vibrar fuertemente de manera inusual, es necesario realizar de inmediato una comprobación.
 - Busque indicios de daños.
 - Realice las reparaciones necesarias en las piezas dañadas.
 - Busque piezas sueltas y apriételas.
- Asegúrese siempre de que los orificios de ventilación se encuentren libre de cuerpos extraños.

Conservación y almacenamiento

- Desconecte siempre el producto del suministro de corriente (es decir, desconectar el enchufe de la red eléctrica), antes de realizar los productos de mantenimiento y limpieza.
- Utilice solo accesorios o piezas de repuesto accesorios recomendados por el fabricante.
- Realice tareas de comprobación y mantenimiento periódicamente. Haga reparar el producto únicamente en un taller autorizado.
- Guarde el producto fuera del alcance de los niños cuando no lo vaya a utilizar.

- Asegúrese siempre de que los orificios de ventilación se encuentren libre de suciedad.

Reducción de las vibraciones y los ruidos

Limite el tiempo de uso, utilice modos de baja vibración y bajo ruido, y use equipos de protección individual para reducir los efectos de las vibraciones y los ruidos.

Las medidas siguientes ayudan a reducir los riesgos derivados del ruido y de la vibración:

- Utilice el producto sólo conforme a su uso previsto y según se describe en estas instrucciones.
- Asegúrese de que se realice un mantenimiento correcto en el producto.
- Utilice las herramientas de inserción adecuadas para este producto y asegúrese de que estén en perfectas condiciones.
- Sujete bien el producto de los mangos/superficies de agarre.
- Realice el mantenimiento en el producto conforme a las instrucciones y asegúrese de que esté lubricado lo suficiente (si procede).
- Planee su flujo de trabajo, de modo que el uso de productos con un valor de vibración elevado se distribuya a lo largo de un periodo más prolongado.

Comportamiento en caso de emergencia

Familiarícese mediante este manual de instrucciones con el uso de este producto. Memorice las indicaciones de seguridad y sígalas al pie de la letra. Esto ayuda a reducir riesgos y peligros.

- Preste siempre atención a la hora de utilizar este producto para poder

reconocer los peligros a tiempo y actuar en consecuencia. Actuar rápidamente puede evitar lesiones graves y daños materiales.

- En caso de fallo de funcionamiento, apague el producto de inmediato y desconéctelo del suministro de corriente. Haga revisar el producto por un especialista cualificado y, si es necesario, repárelo antes de volver a ponerlo en funcionamiento.

Riesgos residuales

NOTA

► ¡Este producto genera durante el funcionamiento un campo electromagnético! ¡En determinadas circunstancias, este campo puede afectar a implantes médicos activos o pasivos! ¡Para reducir el peligro de lesiones graves o mortales, recomendamos que la persona con implante médico consulte a su médico y al fabricante del implante médico antes de utilizar el producto!

- Aunque utilice este producto de forma adecuada, siempre existen riesgos residuales. Pueden aparecer los siguientes peligros en relación con el diseño y modelo:
 - Lesiones por corte;
 - Pérdida auditiva, si trabaja sin protección auditiva;
 - Daños para la salud causados por las vibraciones mano-brazo si el producto se usa durante un largo período de tiempo o no se utiliza o no se le da un mantenimiento adecuado.



● Antes del primer uso

● Desembalar el producto





1. Extraiga el producto del embalaje y retire todos los materiales de embalaje y láminas de protección.
2. Compruebe la integridad de todas las piezas y si el volumen de suministro está completo (véase “Volumen de suministro”).
3. Compruebe si el producto y todas las piezas se encuentran en buen estado. Si detecta algún daño o defecto, no utilice el producto, sino que proceda como se describe en el capítulo “Garantía”.

● Montaje









Cubierta de protección (fig. B)

1. Coloque la cubierta de protección  en el cabezal del motor .
2. Gire y bloquee la cubierta de protección  hacia la izquierda.
- Para desmontarla, siga los pasos en orden inverso.

Soporte espaciador

1. Separe el soporte espaciador .
2. Inserte los dos extremos abiertos del soporte espaciador  en los alojamientos laterales del cabezal del motor  inferior.
3. El soporte espaciador  encaja en 2 posiciones.

Mango auxiliar (fig. C)

1. Afloje y quite la tuerca  premontada y el tornillo  del mango auxiliar .
2. Separe los extremos del mango auxiliar  y deslícelos sobre el alojamiento del mango .
3. Atornille el mango auxiliar  con el tornillo del mango  y la tuerca .

● **Funcionamiento**

⚠ ¡CUIDADO! ¡Riesgo de lesión!

- ▶ No utilice el producto sin la cubierta de protección [9].
- ▶ Utilice ropa apropiada, así como protección auditiva y ocular.
- ▶ Antes del uso, cerciórese de que el producto funcione correctamente.
- ▶ No bloquee el interruptor de encendido/apagado [2]. El motor debe estar encendido después de soltar el interruptor de encendido/apagado. No siga utilizando el producto si el interruptor de encendido/apagado estuviera dañado.

NOTA

- ▶ Tenga en cuenta las disposiciones en materia de protección contra el ruido.

● **Encendido/apagado**

⚠ ¡CUIDADO! ¡Riesgo de lesiones y daños materiales!

- ▶ Asegúrese de tener una posición segura y sujete el producto firmemente con ambas manos y a cierta distancia de su propio cuerpo.
- ▶ Asegúrese antes del encendido de que el producto no toque ningún objeto.
- ▶ Una vez apagado el producto, el carrete de hilo [20] continúa moviéndose durante algún tiempo. Deje que el carrete de hilo se pare por completo.
- ▶ Mantenga manos y pies a una distancia segura del carrete de hilo [20].

NOTA

- ▶ El hilo de corte se anuda en los extremos en el momento de la entrega para asegurarlo para el transporte. El hilo doble automático regula la anchura de corte cuando se enciende por primera vez y los extremos anudados se cortan automáticamente en el cortador de hilo [21].
- ▶ El producto no puede cambiar a modo continuo.
- ▶ Elimine regularmente los restos de césped del carrete de hilo [20] para que el corte no se vea afectado.

(Fig. E)

1. Realice un lazo en el extremo del cable de extensión. Pase el lazo por la abertura del mango superior [1] y engánchelo en el alivio de tensión [4].
2. Conecte el producto al suministro de corriente.
3. Procure una posición segura y sujete el producto firmemente con ambas manos. No coloque la cápsula del carrete [10] en el suelo.
4. **Encendido:** Mantenga pulsado el interruptor de encendido/apagado [2].
5. **Apagado:** Suelte el interruptor de encendido/apagado [2].

● **Configuración**

(Fig. F)

Ajustar el mango auxiliar

Puede colocar el mango auxiliar [15] en posiciones diferentes. Ajuste el mango auxiliar, de modo que la cápsula del carrete [10] se encuentre ligeramente inclinada hacia adelante en la posición de trabajo.

- ① Afloje la tuerca [14] y ajuste el mango auxiliar [15] a la posición deseada. Vuelva a apretar la tuerca.

Ajustar la altura

El tubo telescópico [7] permite ajustar el producto a su tamaño particular.

- ② Afloje el manguito roscado [6] girándolo en sentido ↺. Ajuste el tubo telescópico [7] a la longitud deseada. Enrosque el manguito roscado girándolo en sentido ↻.

Regular el ángulo de corte

Con un ángulo de corte modificado, también puede recortar el césped en lugares inaccesibles, p. ej., debajo de bancos y cornisas de pared.

- ③ Pulse el botón [8] de la carcasa del motor e incline el tubo telescópico [7]. Hay 6 posiciones posibles.

Regular la varilla del mango

La varilla del mango [13] se puede girar 90°.

- ④ Deslice el bloqueo [5] hacia arriba y gire la varilla del mango [13] hasta que encaje en la posición deseada.

Regular el soporte espaciador (protección de flores)

El soporte espaciador [11] mantiene las plantas y los tallos que no se pueden cortar alejados del dispositivo de corte.

- ⑤ Deslice el soporte espaciador [11] hacia adelante. Si no es necesario usar el soporte espaciador, colóquelo de nuevo en la posición de parada.

Alargar el hilo de corte

NOTA

- ▶ Compruebe regularmente si el hilo de corte está dañado. Asegúrese de que el hilo de corte tiene la longitud especificada por el cortador de hilo [21].
- El producto está equipado con un sistema automático de doble hilo.
- Los hilos se alargan automáticamente cada vez que se enciende el producto. Para que el sistema automático de alargamiento de hilo funcione correctamente, el carrete de hilo [20] debe estar completamente parado antes de volver a encender el producto.
- Si los hilos son inicialmente más largos de lo que especifica el círculo de corte, el cortador de hilo [21] los acorta automáticamente a la longitud correcta (fig. D).
- **Si no se ve el extremo del hilo:** Sustituya el carrete de hilo [20] (véase “Cambiar el carrete de hilo”).
- **Ajustar manualmente la longitud de hilo:**
 1. Desconecte el producto del suministro de corriente.
 2. Pulse el botón de bloqueo [24], vuelva a soltarlo y saque un poco los extremos del hilo. Repita este proceso hasta que los extremos del hilo sobresalgan un poco sobre el cortador de hilo [21].

● Indicaciones de trabajo

⚠ ¡ADVERTENCIA! ¡Riesgo de lesión!

- ▶ No corte el césped mojado o húmedo.
- ▶ Antes de encender el producto, cerciórese de que el carrete de hilo [20] no impacte con piedras, grava u cuerpos extraños.
- ▶ Encienda el producto antes de acercarse al césped que desea cortar.
- ▶ No sobrecargue el producto durante el funcionamiento.
- ▶ Evite el contacto con obstáculos (piedras, muros, vallas de estacas, etc.). De lo contrario, el carrete de hilo [20] se desgasta rápidamente.
- ▶ Evite utilizar el producto si hace mal tiempo, especialmente si hay peligro de rayos.
- ▶ No seleccione una posición para el mango auxiliar [15] que esté muy cerca del mango superior [1]. De lo contrario, el producto no se puede controlar correctamente.

● Cortar el césped



- Corte el césped haciendo girar el producto de derecha a izquierda.

- Corte lentamente y mantenga el producto con el círculo de corte paralelo al suelo.
- Corte el césped largo en capas de arriba abajo.

Ajustes para recortar el césped

- Varilla del mango [13]: 0° (fig. F ④)
- Ángulo de corte: 90° (fig. F ③)
- Soporte espaciador [11] según sea necesario: en posición de parada/ desplegado (fig. F ⑤)

● Recortar los bordes del césped

(Fig. G)

⚠ ¡CUIDADO! ¡Riesgo de lesión!









- ▶ Sujete el producto durante el trabajo, de modo que la cubierta de protección [9] le proteja del dispositivo de corte.

Ajustes para recortar los bordes del césped

Para recortar los bordes del césped, guíe el producto lentamente a lo largo de los mismos.

- Varilla del mango [13]: 90° (fig. F ④)
- Ángulo de corte: 90° (fig. F ③)
- Soporte espaciador [11] en posición de parada

● Subsanación de fallos

Problema	Causa posible	Acción
El producto no se pone en marcha.	El interruptor de encendido/apagado  está defectuoso.	Póngase en contacto con nuestro servicio de atención al cliente para que reparen el producto.
	El motor está defectuoso.	
El producto funciona con interrupciones.	Contacto interno suelto.	
	El interruptor de encendido/apagado  está defectuoso.	
El producto genera vibraciones y ruidos fuertes.	El dispositivo de corte está sucio.	Limpie el dispositivo de corte (véase “Limpieza”).
	El motor está defectuoso.	Póngase en contacto con nuestro servicio de atención al cliente para que reparen el producto.
El corte resultante es deficiente.	El carrete de hilo  no tiene suficiente hilo de corte.	En su caso, alargue el hilo de corte (véase “Alargar el hilo de corte”).
		Cambie el carrete de hilo  (véase “Cambiar el carrete de hilo”).
	Los hilos de corte no se han guiado fuera del carrete de hilo  o solo por un lado.	<ol style="list-style-type: none"> 1. Quite el carrete de hilo . 2. Enhebre el hilo de corte hacia el exterior a través de los ojales de salida de hilo . 3. Vuelva a montar el carrete de hilo .

● Limpieza y mantenimiento

 **¡ADVERTENCIA! ¡Riesgo de lesión!**



Apague siempre el producto, desconéctelo del suministro de corriente y deje que el producto se enfríe antes de realizar los trabajos de inspección, mantenimiento y limpieza.

 **¡ADVERTENCIA! ¡Riesgo de lesión!**

► ¡Existe riesgo de lesión por piezas peligrosas en movimiento!

 **¡CUIDADO!**

► Todos los trabajos de mantenimiento y reparación que no se describen en este manual: Póngase en contacto con un centro de servicio autorizado o una persona de cualificación similar para comprobar y reparar el producto. Utilice solo piezas originales.

NOTA

- ▶ Realice regularmente los trabajos de limpieza y mantenimiento siguientes. Esto garantiza un uso prolongado y fiable.

● Limpieza

⚠ ¡ADVERTENCIA! ¡Riesgo de descarga eléctrica!

- ▶ No salpique el producto con agua ni lo sumerja dentro de esta.

⚠ ¡ADVERTENCIA! ¡Riesgo de lesión!

- ▶ Tenga cuidado con el cortador de hilo [21]. El cortador de hilo puede provocar cortes severos.

NOTA

- ▶ No utilice ningún producto de limpieza o disolvente. El producto podría resultar dañado irreparablemente.

- Mantenga limpios las ranuras de ventilación, la carcasa del motor y los mangos del producto. Para ello, utilice un paño húmedo o un cepillo.
- Después de cada proceso de corte, limpie la cubierta de protección [9] y el dispositivo de corte de césped y tierra.

● Mantenimiento

- Antes de cada uso, compruebe que el producto no presenta defectos evidentes, como piezas sueltas, desgastadas o dañadas.
- Compruebe los daños y el correcto asiento de las cubiertas y los dispositivos de protección. Si es necesario, cámbielos.

● Cambiar el carrete de hilo

(Fig. D)

NOTA

- ▶ El sentido de bobinado correcto del carrete de hilo [20] se indica en la cápsula del carrete [10] y en el propio carrete de hilo.
- ▶ Compruebe el cortador de hilo [21]. Nunca utilice el producto sin cortador de hilo o si este estuviera defectuoso. Si el cortador de hilo estuviera dañado, póngase en contacto con el centro de atención al cliente.
- ▶ También puede utilizar hilos convencionales disponibles en tiendas de bricolaje para reutilizar carretes de hilo vacíos. (véase “Datos técnicos”). El sentido de bobinado se muestra en el carrete de hilo [20].

1. Desconecte el enchufe.
2. Abra la cápsula del carrete [10] pulsando al mismo tiempo en esta los dos desbloques [19].
3. Extraiga la tapa de la cápsula del carrete [10] y saque el carrete de hilo [20].
4. Presione los extremos del hilo del carrete nuevo para sacarlos de las ranuras [23].
5. Inserte el nuevo carrete de hilo en la cápsula del carrete [10]. El lado del carrete de hilo en el que se indica el sentido de bobinado del hilo mediante flechas debe quedar visible después de la inserción.
6. Haga pasar los dos extremos del hilo por los ojales de salida de hilo [22], uno frente al otro.
7. Vuelva a colocar la tapa en la cápsula del carrete [10]. Asegúrese de que los desbloques [19] de la tapa encajen exactamente en los

huecos de la cápsula del carrete. Los desbloques encajan de forma audible.

8. Tire de los extremos del hilo y vuelva a pulsar el botón de bloqueo **24** hasta que los extremos del hilo sobresalgan aprox. 1 cm sobre el cortador de hilo **21**.

● Transporte

- Sujete el producto apagado con una mano en el mango superior **1** y la otra en el mango auxiliar **15**.
- Oriente la unidad de corte hacia el suelo. De este modo evita el contacto con la unidad de corte durante el transporte.

● Piezas de repuesto/ accesorios

- Los clientes de los países siguientes pueden pedir los cargadores y las baterías de repuesto en las tiendas online de Lidl:

Alemania (lidl.de), Francia (lidl.fr), Bélgica (lidl.be), República Checa (lidl.cz), Países Bajos (lidl.nl), Polonia (lidl.pl), Eslovaquia (lidl.sk), España (lidl.es)

Los clientes de los demás países pueden pedirlos en www.optimex-shop.com.

Posición	Descripción	Número de pedido
20	Carrete de hilo	947187601
11	Soporte espaciador (protección de flores)	947187602

Posición	Descripción	Número de pedido
14 & 15 & 18	Tuerca (tornillo del mango – mango auxiliar) y mango auxiliar y tornillo del mango (mango auxiliar)	947187603
9	Cubierta de protección	947187604

● Almacenamiento

- Guarde el producto en un lugar seco y fuera del alcance de los niños.
- No coloque el producto sobre la cubierta de protección **9**. Cuelgue el producto del mango superior **1** para que la cubierta de protección no toque otros objetos. Existe el peligro de que la cubierta de protección se deforme, modificando así las dimensiones y las características de seguridad.

● Eliminación

El embalaje está compuesto por materiales no contaminantes que pueden ser desechados en el centro de reciclaje local.



Tenga en cuenta el distintivo del embalaje para la separación de residuos. Está compuesto por abreviaturas (a) y números (b) que significan lo siguiente: 1–7: plásticos/20–22: papel y cartón/ 80–98: materiales compuestos.

Producto:



El producto, incluidos los accesorios, y el material de embalaje son reciclables y están sujetos a la responsabilidad extendida del fabricante.

Deséchelos por separado siguiendo la información ilustrada de recogida selectiva para un mejor tratamiento de los residuos.

El logotipo Triman se aplica solo para Francia.



Para obtener información sobre las posibilidades de desecho del producto al final de su vida útil, acuda a la administración de su comunidad o ciudad.



Para proteger el medio ambiente no tire el producto junto con la basura doméstica cuando ya no le sea útil. Deséchelo en un contenedor de reciclaje. Diríjase a la administración competente para obtener información sobre los puntos de recogida de residuos y sus horarios.

● **Garantía**

El producto ha sido fabricado según normas de calidad exigentes y ha sido probado minuciosamente antes de la entrega. En caso de fallos de material o de fabricación, dispone de derechos legales frente al vendedor del producto. Nuestra garantía mencionada a continuación no restringe sus derechos legales de ningún modo.

La garantía para este producto es de 3 años a partir de la fecha de compra. La garantía empieza el día de la fecha de compra. Conserve el justificante de compra original en un lugar seguro, ya que este documento es necesario para demostrar la compra.

Todos los daños o defectos ya presente en el momento de la compra deben informarse inmediatamente tras desembalar el producto.

Si el producto presenta defectos de material o fabricación en los 3 años a partir de la fecha de compra, lo repararemos o sustituiremos, según nuestra elección, gratuitamente para usted. El período de garantía no se extiende por una reclamación de garantía aprobada. Esto también es aplicable a las piezas sustituidas y reparadas.

La garantía pierde su validez si el producto se daña o se utiliza o mantiene de forma inadecuada.

La garantía cubre defectos de material y fabricación. Esta garantía no cubre las piezas del producto sujetas a un uso y desgaste normal y, por lo tanto, consideradas piezas de desgaste (por ej. pilas, mangueras, cartuchos de tinta) ni los daños a las piezas frágiles, por ej. interruptores o piezas de cristal.

● **Tramitación de la garantía**

Para garantizar un procesamiento rápido de su consulta, por favor, siga las indicaciones siguientes:

Para cualquier consulta, tenga a mano el recibo y el número de artículo (IAN 508096_2507) como justificante de compra.

Encontrará el número de artículo en la placa de características del producto, un gravado en el producto, la portada de las instrucciones (abajo a la izquierda) o el adhesivo en la parte posterior o inferior del producto.

Si se producen fallos de funcionamiento o cualquier otro defecto, contacte primero por teléfono o correo electrónico con el departamento de servicio mencionado a continuación.

Entonces podrá enviar gratuitamente para usted un producto registrado como defectuoso a la dirección de servicio que se le proporcione adjuntando la factura de compra (recibo) e indicando cuál es el defecto y cuándo tuvo lugar.



En parkside-diy.com puede visualizar y descargar este y muchos otros manuales. Con este código QR accede directamente a parkside-diy.com. Seleccione su país y busque los manuales de instrucciones a través de la máscara de búsqueda. Introduciendo el número de artículo (IAN) 508096_2507 accede al manual de instrucciones de su artículo.

● **Asistencia**

ES Asistencia en España

Tel.: 900994940

Formulario de contacto en
parkside-diy.com

IAN 508096_2507

● Declaración UE de conformidad

ES

DECLARACIÓN UE DE CONFORMIDAD (n° 508096_2507)

IAN: 508096_2507
Identificación del producto: "PARKSIDE" Cortabordes eléctrico
Número de modelo: HG10988

El objeto de la declaración descrita anteriormente es conforme con la legislación de armonización pertinente de la Unión:

Directiva 2006/42/CE
Directiva 2000/14/CE
Directiva 2014/30/UE
Directiva 2011/65/UE con todas las modificaciones relacionadas

Referencias a las normas armonizadas o referencias a las otras especificaciones técnicas respecto a las cuales se declara la conformidad:

N° / Partes
Directiva 2006/42/CE
EN 60335-1:2012/A15:2021
EN 50636-2-91:2014
EN 62233:2008
Directiva 2014/30/UE
EN IEC 55014-1:2021
EN IEC 55014-2:2021
EN IEC 61000-3-2:2019/A2:2024
EN 61000-3-3:2013/A2:2021

El objeto de la declaración descrita anteriormente se ajusta a la Directiva 2011/65/UE del Parlamento Europeo y del Consejo, de 8 de junio de 2011, sobre restricciones a la utilización de determinadas sustancias peligrosas en aparatos eléctricos y electrónicos:

N° / Partes
EN IEC 63000:2018

Procedimiento de evaluación de la conformidad / nombre y dirección del organismo notificado, cuando proceda:
Annex VI, TÜV SÜD Industrie Service GmbH (NB 0036), Westendstraße 199, 80686 München, Germany

Nivel de potencia acústica medido en un equipo representativo de este tipo: 93.1 dB(A)

Nivel de potencia acústica garantizado para este equipo: 95 dB(A)



Responsable de la documentación técnica: OWIM GmbH & Co.KG

Firmado en nombre de:

OWIM GmbH & Co. KG, Stiftsbergstraße 1, 74167 Neckarsulm, Alemania

Esta declaración de conformidad se emite bajo la responsabilidad exclusiva del fabricante.

Traducción de la declaración de conformidad original







Neckarsulm	12/11/2025		
Lugar	Fecha	ppa. Jens Buchheim	ppa. Dr. Thorsten Maier
		Procurador	Procurador



Liste over anvendte piktogrammer/symboler	Side 163
Indledning	Side 164
Forskriftsmæssig anvendelse	Side 164
Leveringsomfang	Side 165
Liste over dele	Side 165
Tekniske data	Side 165
Generelle sikkerhedsanvisninger	Side 166
Før første ibrugtagning	Side 171
Udpakning af produktet	Side 171
Montering	Side 171
Betjening	Side 172
Til-/frakobling	Side 172
Indstillinger	Side 173
Arbejdsanvisninger	Side 173
Skæring af græs	Side 174
Trimning af plænekanter	Side 174
Fejlafhjælpning	Side 174
Rengøring og vedligeholdelse	Side 175
Rengøring	Side 175
Vedligeholdelse	Side 175
Udskiftning af trådspole	Side 176
Transport	Side 176
Reservedele/tilbehør	Side 176
Opbevaring	Side 176
Bortskaffelse	Side 177
Garanti	Side 177
Afvikling af garantisager	Side 178
Service	Side 178
EU-Overensstemmelseserklæring	Side 179

Liste over anvendte piktogrammer/symboler

	Læs betjeningsvejledningen.		Hold omkringstående personer på afstand.
	ADVARSEL! – Betegner en fare med middel risikograd, som kan medføre dødsfald eller alvorlige kvæstelser, hvis den ikke undgås (fx risiko for elektrisk stød)		Sluk altid for produktet, frakobl det fra strømforsyningen, og lad produktet køle af, før du udfører inspektions-, vedligeholdelses- eller rengøringsarbejde.
	FORSIGTIG! – Betegner en fare med lav risikograd, som kan medføre lette til moderate kvæstelser, hvis den ikke undgås (fx forbrændingsfare)		Udsæt ikke produktet for fugt. Arbejd ikke, når det regner, og klip ikke vådt græs.
	Beskyttelsesklasse II (dobbelisolering)		Vekselstrøm/-spænding
	Benyt høreværn!		Benyt skridsikre sikkerhedssko!
	Benyt sikkerhedsbriller!		Anvend beskyttelsesbeklædning!
	Træk straks netstikket ud af stikkontakten, hvis netledningen  er beskadiget.		Træk ved vedligeholdelsesopgaver straks netstikket ud af stikkontakten.
	Oplysning af det garanterede lydeffektniveau L_{WA} i dB		Klippebredde
	Tilpasning af teleskoprørets  længde		Grebet kan drejes 90°
	Låsning af skruemuffe 		Trådens viklingsretning (på trådspolen 
30 cm	Klippebredde (på beskyttelsesafdækningen 		Trådens drejeretning ved kørende motor (på beskyttelsesafdækningen 

	Trådens drejeretning (på spolekapslen 10)		Position til frigørelse af spolekapslen 10 ved at klemme fingrene sammen
	Sikkerhedsanvisninger Handlingsanvisninger		CE-mærket bekræfter overensstemmelse med de for produktet gældende EU-retningslinjer.
		Efter slukningen af produktet drejer skæreanordningen fortsat i nogle sekunder. Hold hænderne og fødder på sikker afstand.	
		Vær ved indstilling af arbejdspositionerne opmærksom på, at du er beskyttet af beskyttelsesafdækningen 9 i skæreanordningen.	

ELEKTRISK GRÆSTRIMMER

● Indledning

Hjerteligt tillykke med købet af deres nye produkt. Du har besluttet dig for et produkt af høj kvalitet. Brugervejledningen er en del af dette produkt. Den indeholder vigtige informationer om sikkerhed, brug og bortskaffelse. Gør dig inden ibrugtagning af produktet fortrolig med alle betjenings- og sikkerhedsanvisninger. Benyt kun produktet som beskrevet og til de oplyste formål. Videregiv alle papirer, hvis du giver produktet videre til tredjemand.

● Forskriftsmæssig anvendelse

- Dette produkt er beregnet til skæring af græs i haver og langs bede. Brug ikke produktet til skæring af hække eller buske.
- Enhver anden brug eller ændring af produktet gælder som ikke-forskriftsmæssig og kan forårsage farer som død, livsfarlige kvæstelser og skader. Fabrikanten hæfter ikke for skader, der opstår som følge af ikke-forskriftsmæssig anvendelse.
- Dette produkt er beregnet til privat brug og lignende formål. Produktet er ikke egnet til erhvervsmæssig brug.
- Produktet er beregnet til at blive brugt af voksne. Unge over 16 år må

kun benytte produktet under opsyn af en voksen. Brugeren er ansvarlig for uheld eller skader i forhold til andre personer eller deres ejendom.

● Leveringsomfang

⚠ ADVARSEL!

► Produktet og emballagen er ikke legetøj for børn! Børn må ikke lege med plastposer, folier og smådele! Der er fare for slugning og kvælning!

- 1 Elektrisk græstrimmer
- 1 Beskyttelsesafdækning (med 2 skruer)
- 2 Trådspoler (1× formonteret)
 - 1 Afstandsbøjle (blomsterbeskyttelse)
 - 1 Ekstragreb
 - 1 Betjeningsvejledning

● Liste over dele

Slå før læsningen op på siderne med figurene, og gør dig fortrolig med alle produktets funktioner.

(Fig. A)

- 1 Øverste håndtag
- 2 Afbryder
- 3 Netledning med netstik
- 4 Trækafastning
- 5 Lås (til drejning af grebsdelen)
- 6 Skruemuffe (teleskoprørets længdejustering)
- 7 Teleskoprør
- 8 Trykknop (motorhovedets hældningsvinkel)
- 9 Beskyttelsesafdækning
- 10 Spolekapsel
- 11 Afstandsbøjle (blomsterbeskyttelse)
- 12 Motorhoved
- 13 Grebsdelen
- 14 Møtrik (grebsskrue – ekstragreb)
- 15 Ekstragreb

(Fig. B)

- 16 Krydskærvskrue (beskyttelsesafdækning)

(Fig. C)

- 17 Grebsholder
- 18 Grebsskrue (ekstragreb)

(Fig. D)

- 19 Låsning (spolekapsel)
- 20 Trådspole
- 21 Trådskeer
- 22 Øsken til tråddudløsning
- 23 Slids (trådspole)
- 24 Fastgørelsesknap (trådspole)

● Tekniske data

Elektrisk græstrimmer PERT 550 C6	
Nominel indgangsspænding U:	230 V~, 50 Hz
Effektforbrug:	550 W
Tomgangsomdrejningstal:	10000 min ⁻¹
Beskyttelsesklasse:	II/□
Tæthedsklasse:	IPX0
Klippebredde:	300 mm
Trådlængde:	2 × 5 m
Trådstyrke:	1,4 mm
Vægt:	
VDE-version:	2,0 kg
BS-version:	2,6 kg

Støjemission

De målte værdier er undersøgt i overensstemmelse med EN 50636-2-91. Det A-vægtede støjniveau for elektroværktøjet er typisk:

Lydtrykniveau L _{pA} :	84,9 dB
Usikkerhed K _{pA} :	3 dB
Lydeffektniveau L _{WA} garanteret:	95 dB
målt:	93,1 dB
Usikkerhed K _{WA} :	1,89 dB

Vibrationsniveauværdier

Totale vibrationsværdier (vektorsum i tre retninger) fastlagt i henhold til EN 50636-2-91:

Hovedgreb a_h :	8,2 m/s ²
Usikkerhed K:	1,5 m/s ²
Ekstragreb a_h :	3,4 m/s ²
Usikkerhed K:	1,5 m/s ²

ADVARSEL!



Benyt høreværn!

ADVARSEL!

- ▶ Vibrations- og støjemissionsværdier kan afvige fra de angivne værdier i forhold til den faktiske anvendelse af elektroværktøjet og afhængigt af den måde elektroværktøjet anvendes på og til, især i forhold til hvilken materialetype, der bearbejdes.
- ▶ Det er nødvendigt at fastlægge sikkerhedsforanstaltninger, som beror på en vurdering af svingningsbelastningen under den faktiske betjening (herunder skal alle andele af driftscyklussen tages i betragtning, for eksempel tidspunkter, hvor elektroværktøjet er slukket, samt hvor det er tændt, man kører uden belastning).

BEMÆRK

- ▶ Den angivne totale vibrationsværdi og den angivne støjemissionsværdi er målt i henhold til normerede testmetoder og kan derfor anvendes til sammenligning med et andet elektroværktøj.

BEMÆRK

- ▶ Den angivne totale vibrationsværdi og den angivne støjemissionsværdi kan også anvendes til en foreløbig vurdering af belastningen.



Generelle sikkerhedsanvisninger

Generelle sikkerhedsanvisninger for elektroværktøj

ADVARSEL!

- ▶ **Læs alle sikkerhedsanvisninger, vejledninger, illustrationer og tekniske data, der medfølger til dette elektroværktøj.** Hvis nedenstående sikkerhedsanvisninger og vejledninger ikke overholdes, er der fare for elektriske stød, brand og/eller alvorlige kvæstelser.

Gem alle sikkerhedsanvisninger og vejledninger til senere anvendelse.

Begrebet "elektroværktøj", der anvendes i sikkerhedsanvisningen refererer til netdrevne elektroværktøjer (med netledning) eller til batteridrevne elektroværktøjer (uden netledning).

Sikkerhed på arbejdspladsen

- 1) **Sørg for at arbejdsområdet er rent og godt belyst.** Uorden og et dårligt belyst arbejdsområde kan medføre uheld.
- 2) **Elektroværktøjerne må ikke anvendes i eksplosionsfarlige miljøer, hvor der befinder sig brændbare væsker, gasser eller støv.** Elektroværktøjer udsender gnister, der kan antænde støv eller dampe.
- 3) **Hold børn og andre personer på afstand ved brug af elektroværktøjet.** Ved forstyrrelser

kan kontrollen over elektroværktøjet gå tabt.

Elektrisk sikkerhed

- 1) **Elektroværktøjets tilslutningsstik skal passe til stikkontakten. Stikket må under ingen omstændigheder modificeres. Anvend aldrig et adapterstik sammen med elektroværktøjer med jordforbindelse.** Originale stik og passende stikkontakter mindsker risikoen for elektriske stød.
- 2) **Undgå, at kroppen får kontakt med jordforbundne genstande, som rør, radiatorer, komfurer og køleskabe.** Der er øget risiko for elektriske stød hvis kroppen er jordforbundet.
- 3) **Elektroværktøjer må ikke udsættes for regn og fugt.** Risikoen for et elektrisk stød øges, hvis der trænger vand ind i elektroværktøjet.
- 4) **Netledningen må ikke bruges til at bære elektroværktøjet, hænge det op eller til at trække stikket ud af stikkontakten. Hold netledningen væk fra varme, olie, skarpe kanter eller apparatets bevægelige dele.** Beskadigede eller snoede netledninger øger risikoen for et elektrisk stød.
- 5) **Hvis elektroværktøjet anvendes udendørs, må der kun bruges forlængerledninger, der er beregnet til udendørs brug.** Anvendelse af en forlængerledning, der er beregnet til udendørs brug, mindsker risikoen for et elektrisk stød.
- 6) **Hvis det ikke er muligt at undgå at bruge elektroværktøjet i fugtige miljøer, skal der anvendes et fejlstrømsrelæ.** Anvendelse af et fejlstrømsrelæ mindsker risikoen for et elektrisk stød.

Sikkerhed for personer

- 1) **Vær opmærksom på, hvad og hvordan du gør, og brug den sunde fornuft ved arbejde med et elektroværktøj. Brug ikke et elektroværktøj, hvis du er ukoncentreret eller træt, påvirket af stoffer, alkohol eller medicin.** Bare et øjeblik uopmærksomhed ved brugen af elektroværktøjet kan føre til alvorlige kvæstelser.
- 2) **Bær personligt værnemidler og altid sikkerhedsbriller.** Ved at bære personligt sikkerhedsværn, som støvmaske, skridsikre sikkerhedssko, beskyttelseshjelm eller høreværn, der passer til den konkrete anvendelse af elektroværktøjet, mindskes risikoen for kvæstelser.
- 3) **Undgå utilsigtet idriftsættelse. Kontrollér, at elektroværktøjet er slukket, før det tilsluttes strømforsyningen, og/eller batteriet, frakobles eller bæres.** Hvis elektroværktøjet bæres med fingeren på afbryderen, eller hvis elektroværktøjet er tændt, når det tilsluttes strømforsyningen, kan det medføre ulykker.
- 4) **Fjern indstillingsværktøjer eller skruenøgler, før elektroværktøjet tændes.** Et værktøj eller en nøgle, der er i kontakt med en roterende del af elektroværktøjet, kan forårsage kvæstelser.
- 5) **Undgå unormale kropsholdninger. Sørg for at stå sikkert, og hold altid balancen.** Sådan kan elektroværktøjet nemmere kontrolleres i uventede situationer.
- 6) **Anvend egnet beklædning. Undgå at anvende tøj med vidde og smykker. Hår, tøj og handsker skal holdes væk fra bevægelige dele.** Løst tøj, smykker eller langt hår kan gribes af bevægelige dele.

- 7) Hvis der anvendes støvudsugning, og der er monteret udsugningstragte, skal det kontrolleres, at de er tilsluttet og anvendes korrekt. Anvendelse af støvudsugning kan forebygge farlige situationer med støv.
- 8) Pas på falsk sikkerhed, og gå ikke på kompromis med sikkerhedsreglerne for elektroværktøjer, også selvom du er fortrolig med elektroværktøjet efter lang tids anvendelse. Uopmærksomhed kan inden for brøkdelen af et sekund medføre alvorlige kvæstelser.
- 5) Vedligehold elektroværktøjer og indsatsværktøjer omhyggeligt. Kontrollér om bevægelige dele fungerer korrekt og ikke klemmer, om dele er ødelagt og har taget skade i en sådan grad at elektroværktøjets funktion påvirkes. Beskadigede dele skal repareres før de anvendes med elektroværktøjet. Mange ulykker skyldes dårligt vedligeholdt elektroværktøjer.
- 6) Skæreværktøjer skal være skarpe og rene. Skæreværktøjer, der er plejet korrekt, har skarpe skærekanten og sætter sig ikke fast og er nemmere at styre.

Anvendelse og håndtering af elektroværktøjer

- 1) Elektroværktøjet må ikke overbelastes. Anvend det korrekte elektroværktøj til arbejdsopgaven. Med det korrekte elektroværktøj arbejder du bedre og mere sikkert i det anførte effektområde.
- 2) Anvend ikke et elektroværktøj med en defekt afbryder. Et elektroværktøj, der ikke længere kan tændes og slukkes, er farligt og skal repareres.
- 3) Træk stikket ud af stikkontakten, og/eller fjern et udtagelig genopladeligt batteri, før der foretages indstillinger på apparater, skiftes indsatsværktøj, eller når elektroværktøjet lægges væk. Disse forholdsregler forhindrer utilsigtet start af elektroværktøjet.
- 4) Opbevar elektroværktøjer, der ikke benyttes, uden for børns rækkevidde. Personer, der ikke er fortrolige med elektroværktøjet eller ikke har læst disse anvisninger, må ikke anvende værktøjet. Elektroværktøj, der anvendes af uerfarne personer, er farligt.
- 7) Anvend elektroværktøj, tilbehør, indsatsværktøjer etc. i henhold til disse anvisninger. Vær opmærksom på arbejdsforholdene og den opgave, der skal udføres. Brug af elektroværktøjer til andre opgaver, end de er beregnet til, kan medføre farlige situationer.
- 8) Hold greb og gribeblader tørre, rene og fri for olie og fedt. Glatte greb og gribeblader forhindrer sikker betjening og kontrol over elektroværktøjet under uforudsete situationer.

Service

- 1) Elektroværktøjet må kun repareres af fagfolk og kun ved anvendelse af originale reservedele. Herved sikres at elektroværktøjets sikkerhedsstandard bibeholdes.

Ekstra sikkerhedsanvisninger Undervisning

- Dette produkt må ikke benyttes af børn. Børn skal være under opsyn for at sikre, at de ikke leger med produktet. Rengøring og

vedligeholdelse må ikke udføres af børn.

- Produktet må ikke benyttes af personer med manglende fysiske, sensoriske eller mentale færdigheder eller af personer med utilstrækkelig viden eller erfaring.
- Tillad ikke, at børn eller personer, som ikke er fortrolige med de nævnte anvisninger, benytter produktet.
- Lokale forskrifter kan fastlægge aldersbegrænsning for brugeren.
- Brugeren er ansvarlig for uheld eller skader i forhold til andre personer eller deres ejendom.
- Læs anvisningerne omhyggeligt. Gør dig bekendt med betjeningsanordninger og korrekt brug af maskinen.
- Produktet må ikke benyttes i mere end 2000 m højde.

Forberedelse

- Før brug skal produktet kontrolleres for, om beskyttelsesanordninger eller dele af skæreanordningen er beskadigede, mangler eller er forkert placeret.
- Kontrollér produktet for tegn på slid eller skader før ibrugtagning og efter eventuelle stød, og få udført de nødvendige reparationer.
- Anvend udelukkende certificerede forlængerledninger (H05VVH2-F), som er maks. 75 m og beregnet til udendørs brug. Rul altid forlængerledningen helt ud af kabeltromlen før brug. Kontroller forlængerledningen for beskadigelse og aldring.
- Tilslut aldrig en beskadiget ledning til strømforsyning. Berør ikke en beskadiget ledning, før den er frakoblet fra strømforsyningen, da du ellers kan komme til at berøre spændingsførende dele.
- Før brug skal net- og forlængerledningen kontrolleres for

tegn på beskadigelse eller aldring.

- Hvis ledningen beskadies under brug, skal den straks frakobles fra strømnettet. RØR IKKE VED LEDNINGEN, FØR DEN ER FRAKOBLET FRA STRØMNETTET. Anvend ikke produktet, når ledningen er beskadiget eller slidt.
- Fjern altid netstikket fra stikkontakten ved at trække i netstikket og aldrig i netledningen.
 - Hvis produktets netledning er beskadiget, skal den udskiftes af producenten eller dennes kundeservice eller en tilsvarende kvalificeret person for at undgå farlige situationer.

Betjening

ADVARSEL!

- ▶ Berør ingen bevægelige, farlige dele, før produktet er frakoblet fra strømforsyningen, og de bevægelige, farlige dele står helst stille.
- Hold net- og forlængerledningen væk fra skæreanordningen for at undgå skader på ledningerne, som kan føre til kontakt med **spændingsførende dele**.
- Brug øjenværn, solidt fodtøj og lange bukser i hele den periode, hvor produktet anvendes.
- Undgå at bruge produktet under dårlige vejrforhold og i særdeleshed ved risiko for lynnedslag.
- Der er fare for skæresnit på hænder og fødder.
- Afbryd brugen af produktet, hvis der er personer og især børn eller husdyr i nærheden.
- Benyt kun produktet i dagslys eller i god kunstig belysning.
- Hold altid hænder og fødder væk fra skæreanordningen, og især når motoren tændes.

- Erstat aldrig den ikke-metalliske skæreanordning med en metallisk skæreanordning.
 - Brug aldrig produktet med beskadigede eller manglende beskyttelsesanordning eller afdækninger, eller med et beskadiget eller slidt kabel.
 - Undgå unormale kropsholdninger. Sørg for at stå stabilt, så du altid kan holde balancen, når der arbejdes på skråninger.
 - Gå langsomt frem. Løb ikke med produktet i hånden.
 - Sluk straks produktet, hvis der sker en ulykke eller opstår en fejl under driften. Sørg for at behandle kvæstelser korrekt, eller opsøg læge. Læs følgende kapitel til afhjælpning af forstyrrelser "Fejlafhjælpning", eller kontakt vores kundeservice.
 - Hold forlængerledningen væk fra bevægelige, farlige dele for at undgå skader på ledningerne, som kan føre til kontakt med aktive dele.
 - Hvis netledningen bliver beskadiget eller filtret sammen under brug, skal du straks slukke for produktet og tage stikket ud af stikkontakten for at afbryde produktet fra strømforsyningen.
 - Anvend en fejlstrømsafbryder med en udløserstrøm på højst 30 mA.
 - Anvend ikke tilbehør, som ikke er anbefalet af Parksider. Dette kan medføre elektriske stød eller brand.
 - Afbryd altid produktet fra strømforsyningen (dvs. fra strømnettet),
 - hvis produktet er beskadiget;
 - før du fjerner blokeringer;
 - inden produktet undersøges, rengøres eller anvendes;
 - hvis du har ramt et fremmedlegeme;
 - hvis produktet begynder at vibrere usædvanligt meget.
 - Hvis produktet begynder at vibrere usædvanligt meget, skal der straks udføres en kontrol.
 - Led efter tegn på beskadigelser.
 - Foretag de nødvendige reparationer på beskadigede dele.
 - Led efter løse dele, og efterspænd disse.
 - Vær altid opmærksom på at holde ventilationsåbningerne fri for fremmedlegemer.
- Vedligeholdelse og opbevaring**
- Afbryd produktet fra strømforsyningen (dvs. fra strømnettet), før du udfører vedligeholdelse eller rengøringsarbejde.
 - Anvend kun de fra producenten tilgængelige og anbefalede reserve- og tilbehørsdele.
 - Kontroller og vedligehold produktet regelmæssigt. Lad kun produktet blive repareret på et autoriseret værksted.
 - Opbevar produktet uden for børns rækkevidde, når det ikke anvendes.
 - Vær altid opmærksom på at holde ventilationsåbningerne fri for snavs.
- Vibrations- og støjrreduktion**
- Begræns anvendelsestiden, anvend driftsformer med lave vibrationer og støj, og bær desuden personligt sikkerhedsværn for at reducere vibrations- og støjpåvirkninger.
- Følgende foranstaltninger bidrager til reduktion af støj- og vibrationsbestemte risici:
- Anvend kun produktet i henhold til den forskriftsmæssige anvendelse og som beskrevet i denne vejledning.
 - Kontrollér, at produktet er fejlfrit og godt vedligeholdt.
 - Anvend de rigtige indsatsværktøjer til dette produkt og kontrollér, at de er fejlfri.

- Hold produktet sikkert fast i håndtag/gribeblader.
- Vedligehold produktet i henhold til anvisningerne, og sørg for korrekt smøring (hvis det er relevant).
- Planlæg arbejdsforløbet således, at langvarig anvendelse af produkter med høje vibrationstal fordeles over et længere tidsrum.

Procedurer i nødstilfælde

Bliv først fortrolig med anvendelse af dette produkt i henhold til betjeningsvejledningen. Husk sikkerhedsanvisningerne, og sørg for at overholde dem. Dette hjælper med at reducere risici og farer.

- Ved anvendelse af dette produkt skal du altid være opmærksom på hurtig registrering og afhjælpning af farer. Hurtig reaktion kan forhindre alvorlige kvæstelser og materielle skader.
- Sluk omgående for produktet ved fejlfunktion og afbryd strømforsyningen. Lad produktet kontrollere og eventuelt reparere af kvalificerede fagfolk, før du tager det i brug igen.

Restrisici

BEMÆRK

- ▶ Dette produkt udsender et elektrisk felt under brug! Under bestemte forhold kan dette felt påvirke aktive eller passive medicinske implantater! For at reducere faren for alvorlige eller dødelige kvæstelser, anbefales det, at personer med medicinske implantater konsulterer egen læge eller implantatets fabrikant før produktet anvendes!

- Også når dette produkt betjenes forskriftsmæssigt, vil der altid være restrisici. Følgende faresituationer

kan forekomme i sammenhæng med konstruktionen og opbygningen:

- Skæresnit;
- Mistet hørelse, hvis arbejdet udføres uden høreværn;
- Sundhedsskader som følge af hånd-arm-vibrationer, hvis produktet anvendes over et længere tidsrum, ikke er korrekt håndteret og vedligeholdt.

● Før første ibrugtagning

● Udpakning af produktet

1. Tag produktet ud af emballagen, og fjern alle emballagematerialer og beskyttelsesfolier.
2. Kontrollér, om alle dele er til stede, og om det beskrevne leveringsomfang er fuldstændigt (se "Leveringsomfang").
3. Kontrollér, at produktet og alle dele er i god stand. Hvis du konstaterer en beskadigelse eller en defekt, så anvend ikke produktet, men gå frem som beskrevet i kapitlet "Garanti".

● Montering

Beskyttelsesafdækning (fig. B)

1. Sæt beskyttelsesafdækningen 9 på motorhovedet 12.
2. Drej beskyttelsesafdækningen 9 mod uret, og lås den fast.
 - Ved afmontering skal du følge de samme trin i den omvendte rækkefølge.

Afstandsbojle

1. Træk afstandsbojlen fra hinanden 11.
2. Indsæt de to åbne ender af afstandsbojlen 11 i de holderne på siden på det nederste motorhoved 12.
3. Afstandsbojlen 11 klikker fast i 2 positioner.

Ekstragreb (fig. C)

1. Løsn og fjern den formonterede møtrik [14] og grebsskrue [18] på ekstragrebet [15].
2. Træk enderne på ekstragrebet [15] fra hinanden, og skub dem over grebsholderen [17].
3. Skru ekstragrebet [15] fast med grebsskruen [18] møtrikken [14].

● Betjening

⚠ **FORSIGTIG! Fare for kvæstelser!**

- ▶ Benyt ikke produktet uden beskyttelsesafdækning [9].
- ▶ Brug egnet beklædning samt øjenbeskyttelse og høreværn.
- ▶ Før enhver anvendelse skal det sikres, at produktet er funktionsdygtigt.
- ▶ Fastlås ikke afbryderen [2]. Efter afbryderen slippes, skal motoren være slukket. Hvis afbryderen er beskadiget, må produktet ikke anvendes mere.

BEMÆRK

- ▶ Overhold de lokale foreskrifter med hensyn til støjbeskyttelse.

● Til-/frakobling

⚠ **FORSIGTIG! Risiko for kvæstelser og tingskader!**

- ▶ Sørg for at stå stabilt, og hold produktet godt fast med begge hænder og med afstand til egen krop.
- ▶ Vær inden start opmærksom på, at produktet ikke er i berøring med genstande.

⚠ **FORSIGTIG! Risiko for kvæstelser og tingskader!**

- ▶ Når produktet slukkes, fortsætter trådspolen [20] med at dreje rundt i nogen tid. Lad trådspolen komme fuldstændigt til stilstand.
- ▶ Hold hænderne og fødder på sikker afstand til trådspolen [20].

BEMÆRK

- ▶ Skæretråden har knuder i enderne ved levering for at sikre den til transport. Den fuldautomatiske dobbelttråd regulerer skærebredden, når produktet tændes første gang, og de enderne med knuder skæres automatisk af på trådskeereren [21].
- ▶ Produktet kan ikke sættes i konstant drift.
- ▶ Fjern regelmæssigt græsrester fra trådspolen [20], så skæreeffekten ikke påvirkes.

(Fig. E)

1. Form en løkke af forlængerledningens ende. Før løkken gennem åbningen på det øverste håndtag [1], og hæng den ind i trækafastningen [4].
2. Tilslut produktet til strømforsyningen.
3. Sørg for at stå sikkert, og hold produktet fast med begge hænder. Sæt ikke spolekapslen [10] på jorden.
4. **Tænding:** Hold afbryderen [2] nede.
5. **Slukning:** Slip afbryderen [2].

● Indstillinger

(Fig. F)



Justering af ekstragrebet

Ekstragrebet [15] kan placeres i forskellige positioner. Indstil ekstragrebet således, at spolekapslen [10] hælder let fremad i arbejdsstillingen.

- ① Løsn møtrikken [14], og juster ekstragrebet [15] til den ønskede position. Spænd møtrikken igen.

Justering af højden

Teleskoprøret [7] gør det muligt for dig at indstille produktet til din individuelle højde.

- ② Løsn skruemuffen [6] ved at dreje i retningen . Træk teleskoprøret [7] ud i den ønskede længde. Skru skruemuffen fast ved at dreje i retningen .

Justering af skærevinklen

Med en ændret skærevinkel kan du også trimme svært tilgængelige steder på græsplænen, fx under bænke og vægfremspring.

- ③ Tryk på trykknappen [8] på motorhuset, og vip teleskoprøret [7]. Der er 6 mulige indstillinger.

Justering af grebsdelen

Grebsdelen [13] kan drejes 90°.

- ④ Skub låsen [5] opad, og drej grebsdelen [13], indtil den falder i hak i den ønskede position.

Indstilling af afstandsbøjle (blomsterbeskyttelse)

Afstandsbøjlen [11] holder de plante og grene væk, som ikke skal skæres.

- ⑤ Skub afstandsbøjlen [11] fremad. Hvis afstandsbøjlen ikke skal benyttes, så skub den i parkeringspositionen.

Forlængelse af skæretråd

BEMÆRK

- ▶ Kontroller regelmæssigt skæretråden for beskadigelse. Sørg for, at skæretråden har den af trådskeereren [21] oplyste længde.
- Produktet er udstyret med dobbelttrådet fuldautomatik.
- Trådene forlænges automatisk ved hver opstart. For at den automatiske trådforlængelse kan fungere korrekt, skal trådspolen [20] været bragt til stilstand, inden produktet tændes igen.
- Hvis trådene i starten er længere end skærecirklen, forkortes de automatisk til den rette længde af trådskeereren [21] (fig. D).
- **Når ingen trådender er synlige:** Udskift trådspolen [20] (se "Udskiftning af trådspole".)
- **Manuel indstilling af trådlængde:**
 1. Afbryd altid produktet fra strømforsyningen.
 2. Tryk på fastgørelsesknappen [24], slip den igen, og træk tråddenden et stykke ud. Gentag dette så ofte som nødvendigt, til tråddenderne igen rager lidt ud over trådskeereren [21].

● Arbejdsanvisninger

⚠ ADVARSEL! Fare for kvæstelser!

- ▶ Skær ikke fugtigt eller vådt græs.
- ▶ Inden produktet tændes, skal det sikres, at trådspolen [20] ikke kommer i berøring med ral, rullesten eller andre fremmedlegemer.
- ▶ Tænd for produktet, inden du nærmer dig det græs, der skal skæres.

⚠ ADVARSEL! Fare for kvæstelser!

- ▶ Produktet må ikke overbelastes, når det er i brug.
- ▶ Undgå berøring af forhindringer (sten, murværk, stakit mv.). Ellers slides trådspolen [20] hurtigt.
- ▶ Undgå at anvende produktet i dårligt vejr, særligt når det lynr.
- ▶ Vælg ikke en indstilling af ekstragrebet [15], som ligger for tæt på det øverste håndtag [1]. Ellers kan du ikke kontrollere produktet korrekt.

● Skæring af græs



- Skær græsset ved at svinge produktet til højre og venstre.

● Fejlafhjælpning

Problem	Mulig årsag	Handling
Produktet starter ikke.	Afbryderen [2] er defekt.	Kontakt vores kundeservice for at få produktet repareret.
	Motoren er defekt.	
Produktet arbejder med afbrydelser.	Intern løs kontakt.	
	Afbryderen [2] er defekt.	
Produktet har stærke vibrationer og høje lyde.	Skæreanordningen er snavset.	Rengør skæreanordningen (se "Rengøring").
	Motoren er defekt.	Kontakt vores kundeservice for at få produktet repareret.

- Skær langsomt, og hold produktet med klippebredden parallelt med jorden under skæringen.
- Skær længere græs i flere etaper fra øverst til nederst.

Indstillinger til trimning af plænen

- Grebsdel [13]: 0° (fig. F ④)
- Skærevinkel: 90° (fig. F ③)
- Afstandsbøjle [11] efter behov: i parkeringsposition/klappet ud (fig. F ⑤)

● Trimning af plænekanter (Fig. G)

⚠ FORSIGTIG! Fare for kvæstelser!

- ▶ Under arbejdet skal du holde produktet, så beskyttelsesafdækningen [9] beskytter dig mod skæreenheden.

Indstillinger til kantrimning

Til kantrimning af græsplænen føres produktet langsomt langs græsplænenes kant.

- Grebsdel [13]: 90° (fig. F ④)
- Skærevinkel: 90° (fig. F ③)
- Afstandsbøjle [11] i parkeringsposition

Problem	Mulig årsag	Handling
Skæreresultatet er dårligt.	Trådspolen [20] har ikke tilstrækkelig skæretråd.	Forlæng i givet fald skæretråden (se "Forlængelse af skæretråd").
		Udskift trådspolen [20] (se "Udskiftning af trådspole").
	Skæretrådene er ikke ført igennem trådspolen [20] i den ene eller begge sider.	<ol style="list-style-type: none"> 1. Fjern trådspolen [20]. 2. Før skæretråden ud igennem øskenen til trådudløsning [22]. 3. Monter trådspolen [20] igen.

● Rengøring og vedligeholdelse

⚠ ADVARSEL! Fare for kvæstelser!



Sluk altid for produktet, frakobl det fra strømforsyningen, og lad produktet køle af, før du udfører inspektions-, vedligeholdelses- eller rengøringsarbejde.

⚠ ADVARSEL! Fare for kvæstelser!

- ▶ Fare for kvæstelser på grund af bevægelige, farlige dele!

⚠ FORSIGTIG!

- ▶ Alle former for vedligeholdelses- og reparationsarbejde, som ikke er beskrevet i denne vejledning: Ret henvendelse til et autoriseret servicecenter eller en tilsvarende kvalificeret person for at få produktet kontrolleret eller repareret. Brug kun originale dele.

BEMÆRK

- ▶ Udfør følgende rengørings- og vedligeholdelsesopgaver regelmæssigt. Sådan garanteres en lang og pålidelig anvendelse.

● Rengøring

⚠ ADVARSEL! Risiko for elektriske stød!

- ▶ Produktet må sprøjtes på med vand og ikke nedsænkes i vand.

⚠ ADVARSEL! Fare for kvæstelser!

- ▶ Vær forsigtig med trådskeereren [21]. Trådskeereren kan forårsage alvorlige snitsår.

BEMÆRK

- ▶ Anvend ikke rengørings- eller opløsningsmidler. De kan forårsage uoprettelig beskadigelse af produktet.

- Hold produktets ventilationsåbninger, motorhus og greb rene. Brug dertil en fugtig klud eller en børste.
- Fjern græs og jord fra beskyttelsesafdækningen [9] og skæreanordningen efter hver skæring.

● Vedligeholdelse

- Kontrollér produktet for åbenlyse mangler såsom løse, sløve eller beskadigede dele inden hver brug.
- Kontroller afdækninger og sikkerhedsanordninger for

beskadigelser og korrekt placering. Udskift disse om nødvendigt.

● Udskiftning af trådspole

(Fig. D)

BEMÆRK

- ▶ Den korrekte viklingsretning for trådspolen [20] er angivet i spolekapslen [10] og på selve trådspolen.
- ▶ Kontrollér trådskeereren [21]. Anvend aldrig produktet uden trådskeerer eller med defekt trådskeerer. Hvis trådskeereren er beskadiget, skal du henvende dig til kundeservice.
- ▶ Du kan også anvende normale tråde fra byggemarkedet til genanvendelse af tomme trådspoler. (se "Tekniske data"). Viklingsretningen kan ses på trådspolen [20].

1. Træk netstikket ud.
2. Åbn spolekapslen [10] ved at trykke på begge låsninger [19] på spolekapslen på samme tid.
3. Tag spolekapslens [10] låg af, og tag trådspolen [20] ud.
4. Tryk trådenderne på den nye spole ud af slidserne [23].
5. Sæt den nye trådspole i spolekapslen [10]. Den side af trådspolen, hvorpå viklingsetningen er angivet med pile, skal være synlig efter isætning.
6. Stik begge trådender igennem de modsat liggende øskenerne til trådudløsning [22].
7. Sæt låget på spolekapslen [10] igen. Vær opmærksom på, at låsningerne [19] ved låget passer nøjagtigt i udsparingerne på spolekapslen. Låsningerne klikker fast.

8. Træk i trådenden, og tryk gentagne gange på fastgørelsesknappen [24], indtil trådenden rager ca. 1 cm ud over trådskeereren [21].

● Transport

- Løft det slukkede produkt med en hånd i det øverste håndtag [1] og den anden hånd på ekstragrebet [15].
- Vend skæreenheden i retning af jorden. Sådan undgår du at komme i kontakt med skæreenheden under transport.

● Reservedele/tilbehør

- Kunder i følgende lande kan bestille kompatible erstatningsbatterier og batteriopladere i Lidl's onlinebutikker: Tyskland (lidl.de), Frankrig (lidl.fr), Belgien (lidl.be), Tjekkiet (lidl.cz), Holland (lidl.nl), Polen (lidl.pl), Slovakiet (lidl.sk), Spanien (lidl.es) Kunder i andre lande kan bestille disse på www.optimex-shop.com.

Position	Beskrivelse	Bestillingsnummer
[20]	Trådspole	947187601
[11]	Afstandsbojle (blomsterbeskyttelse)	947187602
[14] & [15] & [18]	Møtrik (grebsskrue – ekstragreb) & ekstragreb & grebsskrue (ekstragreb)	947187603
[9]	Beskyttelsesafdækning	947187604

● Opbevaring

- Opbevar produktet på et tørt sted og uden for børns rækkevidde.
- Stil ikke produktet på beskyttelsesafdækningen [9]. Det er bedre at hænge produktet

op i det øverste håndtag , så beskyttelsesafdækningen ikke rører ved andre genstande. Der er fare for, at beskyttelsesafdækningen deformeres, hvormed dimensionerne og sikkerhedsegenskaberne ændres.

● **Bortskaffelse**

Indpakningen består af miljøvenlige materialer, som De kan bortskaffe over de lokale genbrugssteder.



Bemærk forpakkingsmaterialernes mærkning til affaldssorteringen, disse er mærket med forkortelser (a) og numre (b) med følgende betydning: 1–7: kunststoffer/20–22: papir og pap/80–98: kompositmaterialer.

Produkt:

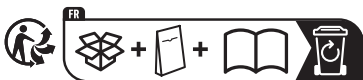

Produktet og tilbehøret og emballagematerialer kan genbruges og er underlagt udvidet producentansvar. De skal bortskaffes separat. Følg de viste mærkater med sorteringsoplysninger, så de bortskaffes på en bedre måde.

Triman-logoet gælder kun for Frankrig.



De får oplyst muligheder til bortskaffelse af det udtjente produkt hos deres lokale myndigheder eller bystyre.



For miljøets skyld, så må produktet aldrig smides ud sammen med husholdningsaffaldet, når det er udtjent, men skal afleveres til en fagmæssig korrekt bortskaffelse. De kan informere Dem vedrørende opsamlingssteder og deres åbningstider hos deres ansvarlige forvaltning.

● **Garanti**

Produktet er blevet fremstillet efter strenge kvalitetsstandarder og kontrolleret nøje før udlevering. I tilfælde af materiale- eller produktionsfejl kan du i medfør af loven gøre krav gældende over for sælgeren af produktet. Dine lovmæssige rettigheder begrænses på ingen måde af den af os nedennævnte garanti.

Garantien på dette produkt gælder i 3 år regnet fra købsdatoen. Garantien gælder fra købsdatoen. Opbevar den originale kvittering et sikkert sted, da dette dokument forlanges forlagt som dokumentation for købet.

Alle skader eller mangler, der allerede forefindes på tidspunktet for købet, skal straks meddeles efter udpakningen af produktet.

Hvis der inden for 3 år regnet fra købsdatoen viser sig en materiale- eller produktionsfejl på produktet, reparerer eller udskifter vi det – efter vores valg – gratis for dig. Garantiperioden forlænges ikke som følge af et imødekommet krav om garanti. Dette gælder også for udskiftede og reparerede dele.

Denne garanti bortfalder, hvis produktet er blevet beskadiget eller anvendt og vedligeholdt forkert.

Garantien dækker materiale- og produktionsfejl. Denne garanti dækker hverken produktdele, der er udsat for normal slidage og derfor er at betragte som sliddele (f.eks. batterier, slanger, farvepatroner), eller skader på skrøbelige dele, f.eks. kontakter eller dele af glas.

● Afvikling af garantisager

For at sikre en hurtig behandling af din forespørgsel, bedes du overholde følgende instruktioner:

Ved alle forespørgsler, skal kvitteringen og varenummeret (IAN 508096_2507) kunne forevises som dokumentation på købet.

Varenummeret kan du aflæse på produktets typeskilt, en gravering på produktet, forsiden af din betjeningsvejledning (nederst til venstre) eller på en mærkat på bagsiden eller undersiden af produktet.

Hvis der opstår funktionsfejl eller andre mangler, skal du i første omgang kontakte serviceafdelingen via telefon eller e-mail.

Et defekt produkt kan gratis sendes til den serviceadresse, der er blevet oplyst, vedlagt kvitteringen (kassebonen) og en beskrivelse af, hvilken defekt der er opstået og hvornår den er opstået.

På parkside-diy.com kan du se og downloade denne og mange andre manualer. Ved at scanne QR-koden får du adgang til parkside-diy.com. Vælg dit land og søg efter betjeningsvejledningen i søgefeltet. Ved at indtaste varenummeret (IAN) 508096_2507 finder du frem til betjeningsvejledningen af dit produkt.

● Service

 **Service Danmark**

Tel.: 80254583
Kontaktformular på
parkside-diy.com
IAN 508096_2507



● EU-Overensstemmelseserklæring

DK

EU-OVERENSSTEMMELSESERKLÆRING (Nr. 508096_2507)

IAN: 508096_2507
Produktidentifikation: "PARKSIDE" Elektrisk græstrimmer
Modelnummer: HG10988

Genstanden for erklæringen, som beskrevet ovenfor, er i overensstemmelse med den relevante EU-harmoniseringslovgivning:

Direktiv 2006/42/EF
Direktiv 2000/14/EF
Direktiv 2014/30/EU
Direktiv 2011/65/EU med alle relaterede ændringer

Referencer til de relevante anvendte harmoniserede standarder eller referencer til de andre tekniske specifikationer, som der erklæres overensstemmelse med:

Nr. / dele
Direktiv 2006/42/EF
EN 60335-1:2012/A15:2021
EN 50636-2-91:2014
EN 62233:2008
Direktiv 2014/30/EU
EN IEC 55014-1:2021
EN IEC 55014-2:2021
EN IEC 61000-3-2:2019/A2:2024
EN 61000-3-3:2013/A2:2021

Genstanden for ovennævnte erklæring er i overensstemmelse med Europa-Parlamentets og Rådets direktiv 2011/65/EU af den 8. juni 2011 om begrænsning af brugen af visse farlige stoffer i elektrisk og elektronisk udstyr:

Nr. / dele
EN IEC 63000:2018

Procedure for overensstemmelsesvurdering / navn og adresse på det bemyndigede organ, hvor det er relevant: Annex VI, TÜV SÜD Industrie Service GmbH (NB 0036), Westendstraße 199, 80686 München, Germany

Målt lyd effektniveau på udstyr, der er repræsentativt for denne type: 93.1 dB(A)

Garanteret lyd effektniveau for dette udstyr: 95 dB(A)

Ikkehænder af den tekniske dokumentation: OWIM GmbH & Co.KG

Underskrevet for og på vegne af:

OWIM GmbH & Co. KG, Stiftsbergstraße 1, 74167 Neckarsulm, Tyskland

Denne overensstemmelseserklæring udstedes udelukkende under fabrikantens ansvar.

Oversættelse af original overensstemmelseserklæring

Neckarsulm

12/11/2025

Sted

Dato

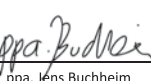
ppa. Jens Buchheim

Prokurist

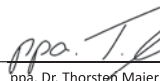
ppa. Dr. Thorsten Maier







Prokurist



Elenco dei pittogrammi/simboli utilizzati	Pagina 181
Introduzione	Pagina 182
Usò previsto	Pagina 182
Contenuto della confezione	Pagina 183
Elenco delle parti	Pagina 183
Dati tecnici	Pagina 183
Istruzioni generali di sicurezza	Pagina 184
Prima del primo utilizzo	Pagina 189
Disimballo del prodotto	Pagina 189
Montaggio	Pagina 190
Funzionamento	Pagina 190
Accensione/Spengnimento	Pagina 190
Impostazioni	Pagina 191
Istruzioni operative	Pagina 192
Taglio dell'erba	Pagina 192
Taglio dei bordi del prato	Pagina 193
Risoluzione dei problemi	Pagina 193
Pulizia e manutenzione	Pagina 194
Pulizia	Pagina 194
Manutenzione	Pagina 194
Sostituzione del rocchetto di filo	Pagina 194
Trasporto	Pagina 195
Pezzi di ricambio/accessori	Pagina 195
Conservazione	Pagina 195
Smaltimento	Pagina 196
Garanzia	Pagina 196
Gestione dei casi in garanzia	Pagina 197
Assistenza	Pagina 197
Dichiarazione di conformità UE	Pagina 198

Elenco dei pittogrammi/simboli utilizzati

	Leggere le istruzioni per l'uso.		Tenere lontane le persone non interessate.
	AVVERTENZA! – Indica un pericolo a medio rischio che, se non evitato, può causare la morte o gravi lesioni (ad es. rischio di scosse elettriche)		Spegnere sempre il prodotto, scollegarlo dall'alimentazione e lasciarlo raffreddare prima di effettuare qualsiasi operazione di ispezione, manutenzione o pulizia.
	CAUTELA! – Indica una minaccia a basso rischio che, se non evitata, può causare lesioni lievi o di media gravità (ad es. pericolo di scottature)		Non esporre il prodotto all'umidità. Non lavorare sotto la pioggia e non tagliare erba bagnata.
	Classe di protezione II (doppio isolamento)		Corrente/tensione alternata
	Indossare le cuffie di protezione!		Indossare calzature antiscivolo e protettive!
	Protegersi gli occhi!		Indossare indumenti protettivi!
	Se il cavo di alimentazione  3 è danneggiato, staccare subito la spina dalla presa.		Staccare la spina dalla presa durante la manutenzione.
	Indicazione del livello d'intensità sonora garantito L_{WA} in dB		Circonferenza di taglio
	Regolazione della lunghezza del tubo telescopico  7		Impugnatura girevole a 90°
	Blocco del manicotto  6		Senso di avvolgimento del filo (sul rocchetto di filo  20)
30 cm	Circonferenza di taglio (sul coperchio di protezione  9)		Senso di rotazione del filo a motore acceso (sul coperchio di protezione  9)

	Senso di rotazione del filo (sulla capsula del rocchetto 10)		Posizione per rilasciare la capsula del rocchetto 10 stringendo le dita
	Istruzioni di sicurezza Istruzioni		Il marchio CE conferma la conformità alle direttive UE applicabili al prodotto.
		Dopo lo spegnimento del prodotto, il dispositivo di taglio continua a ruotare per alcuni secondi. Tenere le mani e i piedi a distanza di sicurezza.	
		Quando si regolano le posizioni di lavoro, assicurarsi di essere protetti dal dispositivo di taglio mediante il coperchio di protezione 9.	

TAGLIABORDI ELETTRICO

● Introduzione

Congratulazioni per l'acquisto del vostro nuovo prodotto. Avete optato per un prodotto di alta qualità. Le istruzioni d'uso sono parte integrante di questo prodotto. Esse contengono importanti avvertenze sulla sicurezza, l'impiego e lo smaltimento. Prima dell'utilizzo del prodotto, prendere conoscenza di tutte le istruzioni d'uso e delle avvertenze di sicurezza. Utilizzare il prodotto solo come descritto e per i campi di applicazione indicati. Consegnare tutte le documentazioni su questo prodotto quando viene ceduto a terzi.

● Uso previsto

- Questo prodotto è destinato al taglio dell'erba nei giardini e lungo i bordi delle aiuole. Non utilizzare il prodotto per la potatura di siepi o arbusti.
- Qualsiasi altro uso o modifica al prodotto è considerato improprio e può comportare pericoli come morte, lesioni potenzialmente letali e danni. Il produttore non è responsabile per danni causati da un uso improprio.
- Questo prodotto è destinato all'uso domestico e simili. Il prodotto non è adatto per l'uso commerciale.
- Il prodotto è destinato all'uso da parte degli adulti. I giovani sopra i 16 anni possono usare il prodotto solo sotto supervisione. L'operatore o l'utente è responsabile di incidenti o danni ad altre persone o alla loro proprietà.

● Contenuto della confezione

⚠ AVVERTENZA!

- Il prodotto e i materiali di imballaggio non sono giocattoli per bambini! I bambini non devono giocare con sacchetti di plastica, pellicole e piccole parti! Sussiste il rischio di ingerimento e soffocamento!

- 1 Tagliabordi elettrico
- 1 Coperchio di protezione (con 2 viti)
- 2 Rocchetti di filo (1× premontato)
- 1 Staffa distanziatrice (protezione fiori)
- 1 Impugnatura aggiuntiva
- 1 Manuale di istruzioni

● Elenco delle parti

Prima di leggere, aprire le pagine delle figure e familiarizzare con tutte le caratteristiche del prodotto.

(Fig. A)

- 1 Impugnatura superiore
- 2 Interruttore ON/OFF
- 3 Cavo di alimentazione e spina
- 4 Scarico della trazione
- 5 Fermo (per ruotare l'impugnatura)
- 6 Manicotto (regolazione della lunghezza del tubo telescopico)
- 7 Tubo telescopico
- 8 Pulsante (angolo di inclinazione della testa del motore)
- 9 Coperchio di protezione
- 10 Capsula del rocchetto
- 11 Staffa distanziatrice (protezione fiori)
- 12 Testa del motore
- 13 Impugnatura
- 14 Dado (impugnatura a vite – impugnatura aggiuntiva)
- 15 Impugnatura aggiuntiva

(Fig. B)

- 16 Vite con testa a croce (coperchio di protezione)

(Fig. C)

- 17 Alloggiamento dell'impugnatura
- 18 Impugnatura a vite (impugnatura aggiuntiva)

(Fig. D)

- 19 Apertura (capsula del rocchetto)
- 20 Rocchetto di filo
- 21 Tagliafilo
- 22 Occhiello di uscita filo
- 23 Fessura (rocchetto di filo)
- 24 Pulsante di blocco (rocchetto di filo)

● Dati tecnici

Tagliabordi elettrico	PERT 550 C6
Tensione di ingresso nominale U:	230 V~, 50 Hz
Potenza assorbita:	550 W
Giri a vuoto:	10000 min ⁻¹
Classe di protezione:	II/□
Grado di protezione:	IPX0
Circonferenza di taglio:	300 mm
Lunghezza del filo:	2 × 5 m
Spessore del filo:	1,4 mm
Peso:	
Versione VDE:	2,0 kg
Versione BS:	2,6 kg

Valori di emissione di rumore

I valori misurati sono stati determinati secondo la norma EN 50636-2-91.

Il livello di rumore ponderato A dell'elettrotensile è tipicamente:

Livello di pressione sonora L_{pA} :	84,9 dB
Incertezza K_{pA} :	3 dB
Livello d'intensità sonora L_{WA} garantito:	95 dB
misurato:	93,1 dB
Incertezza K_{WA} :	1,89 dB

Valori di emissione di vibrazioni

Valori totali delle vibrazioni (somma vettoriale di tre direzioni) determinati secondo la norma EN 50636-2-91:

Impugnatura principale a_h :	8,2 m/s ²
Incertezza K:	1,5 m/s ²
Impugnatura aggiuntiva a_{h1} :	3,4 m/s ²
Incertezza K:	1,5 m/s ²

AVVERTENZA!



Indossare le cuffie di protezione!

AVVERTENZA!

- ▶ Le emissioni di vibrazioni e di rumore durante l'uso effettivo dell'elettrotensile possono differire dai valori dichiarati a seconda del modo in cui l'elettrotensile viene utilizzato, in particolare il tipo di pezzo da lavorare.
- ▶ È necessario stabilire misure di sicurezza per proteggere l'operatore sulla base di una stima del carico di vibrazioni durante le condizioni effettive di utilizzo (si dovrebbe tenere conto di tutte le parti del ciclo operativo, come i periodi in cui l'elettrotensile è spento e quelli in cui è acceso ma funziona senza carico).

INDICAZIONE

- ▶ Il valore di vibrazione totale dichiarato e il valore di emissione sonora dichiarato sono stati misurati secondo una procedura di prova standardizzata e possono essere utilizzati per confrontare un elettrotensile con un altro.

INDICAZIONE

- ▶ Il valore di vibrazione totale dichiarato e il valore di emissione sonora dichiarato possono essere utilizzati anche per una stima preliminare del carico.



Istruzioni generali di sicurezza

Istruzioni generali di sicurezza per gli elettrotensili

AVVERTENZA!

- ▶ **Leggere tutte le istruzioni di sicurezza, le istruzioni, le illustrazioni e i dati tecnici forniti con questo elettrotensile.** Il mancato rispetto delle istruzioni riportate di seguito può causare scosse elettriche, incendi e/o lesioni gravi.

Conservare le istruzioni di sicurezza e le istruzioni per eventuali necessità future.

Il termine "elettrotensile" utilizzato nelle istruzioni di sicurezza si riferisce agli elettrotensili alimentati dalla rete (con cavo di alimentazione) o quelli a batteria (senza cavo di alimentazione).

Sicurezza sul posto di lavoro

- 1) **Mantenere l'area di lavoro pulita e ben illuminata.** Aree di lavoro disordinate o non illuminate possono causare incidenti.
- 2) **Non lavorare con l'elettrotensile in un ambiente potenzialmente esplosivo contenente liquidi, gas o polveri infiammabili.** Gli elettrotensili producono scintille che possono accendere la polvere o i vapori.
- 3) **Tenere lontani i bambini e le altre persone durante l'uso**

dell'elettrotensile. Una distrazione potrebbe provocare la perdita del controllo dell'elettrotensile.

Sicurezza elettrica

- 1) **La spina del connettore dell'elettrotensile deve essere inserita nella presa. La spina non deve essere modificata in alcun modo. Non utilizzare adattatori per spine insieme agli elettrotensili con messa a terra.** Spine non modificate e prese adatte riducono il rischio di scosse elettriche.
- 2) **Evitare il contatto fisico con superfici collegate a terra come tubi, riscaldatori, stufe e frigoriferi.** Se il corpo è a terra, il rischio di scossa elettrica aumenta.
- 3) **Tenere gli elettrotensili lontano dalla pioggia o dall'umidità.** La penetrazione dell'acqua in un elettrotensile aumenta il rischio di scosse elettriche.
- 4) **Non usare impropriamente il cavo di alimentazione per trasportare, appendere o scollegare l'elettrotensile dalla presa di corrente. Tenere il cavo di alimentazione lontano da fonti di calore, olio, spigoli vivi o parti in movimento.** I cavi di alimentazione danneggiati o aggrovigliati aumentano il rischio di scosse elettriche.
- 5) **Quando si lavora con un elettrotensile all'aperto, utilizzare solo prolunghie adatte all'uso esterno.** L'uso di una prolunga per esterni riduce il rischio di scosse elettriche.
- 6) **Se il funzionamento dell'elettrotensile in un ambiente umido è inevitabile, utilizzare un interruttore differenziale.** L'uso di un interruttore differenziale riduce il rischio di scosse elettriche.

Sicurezza personale

- 1) **Stare attenti, prestare attenzione a ciò che si sta facendo e usare il buon senso quando si lavora con un elettrotensile. Non usare un elettrotensile quando si è privi di stanchezza o sotto l'influenza di droghe, alcol o medicinali.** Un istante di disattenzione durante l'utilizzo dell'elettrotensile potrebbe provocare gravi lesioni.
- 2) **Indossare sempre dispositivi di protezione individuale e occhiali di sicurezza.** L'uso di dispositivi di protezione individuale, quali maschera antipolvere, scarpe di sicurezza antiscivolo, casco di sicurezza o cuffie di protezione, a seconda del tipo e dell'uso dell'elettrotensile, riduce il rischio di lesioni.
- 3) **Evitare la messa in funzione accidentale. Accertarsi che l'elettrotensile sia spento prima di collegarlo all'alimentazione e/o alla batteria, sollevarlo o trasportarlo.** Se quando si trasporta l'elettrotensile si ha il dito sull'interruttore, o se si collega l'elettrotensile acceso all'alimentazione elettrica, si possono verificare incidenti.
- 4) **Rimuovere gli utensili di regolazione o le chiavi prima di accendere l'elettrotensile.** Un utensile o una chiave che si trova in una parte rotante dell'elettrotensile può causare lesioni.
- 5) **Evitare una postura anomala. Garantire una base sicura e mantenere sempre l'equilibrio.** In questo modo è possibile controllare meglio l'elettrotensile in situazioni impreviste.
- 6) **Indossare indumenti adatti. Non indossare abiti larghi o gioielli. Tenere capelli, vestiti**

e guanti lontano dalle parti in movimento. Vestiti sciolti, gioielli o capelli lunghi possono rimanere impigliati in parti in movimento.

- 7) **Se è possibile installare dispositivi di aspirazione e raccolta della polvere, assicurarsi che siano collegati e utilizzati correttamente.** L'uso di un aspiratore polvere può ridurre il rischio di pericoli legati alla polvere.
- 8) **Non essere superficiali credendosi al sicuro e non ignorare le regole di sicurezza per gli elettroutensili, anche se si ha familiarità con l'elettroutensile avendolo utilizzato più volte.** Un uso sbadato può causare gravi lesioni in una frazione di secondo.

Uso e manipolazione dell'elettroutensile

- 1) **Non sovraccaricare l'elettroutensile. Utilizzare l'elettroutensile adatto al proprio lavoro.** Con l'elettroutensile giusto si può lavorare meglio e in modo più sicuro per la prestazione specificata.
- 2) **Non utilizzare un elettroutensile con un interruttore difettoso.** Un elettroutensile che non può più essere acceso o spento è pericoloso e va riparato.
- 3) **Scollegare la spina e/o rimuovere la batteria prima di apportare regolazioni all'apparecchio, cambiare le parti degli strumenti di inserimento o mettere da parte l'elettroutensile.** Questa precauzione impedisce l'avviamento involontario dell'elettroutensile.
- 4) **Tenere gli elettroutensili non utilizzati fuori dalla portata dei bambini. Non consentire l'uso dell'elettroutensile a persone che non lo conoscono o non hanno letto le presenti istruzioni per l'uso.** Gli elettroutensili sono

pericolosi se utilizzati da persone inesperte.

- 5) **Prestare cura nella manutenzione degli elettroutensili e dello strumento di inserimento.** Controllare che le parti mobili funzionino correttamente e non si inceppino, che le parti siano rotte o danneggiate in modo tale da compromettere il funzionamento dell'elettroutensile. **Far riparare le parti danneggiate prima di utilizzare l'elettroutensile.** Molti incidenti sono causati da una cattiva manutenzione degli elettroutensili.
- 6) **Mantenere gli utensili da taglio affilati e puliti.** Gli utensili da taglio con taglienti affilati tenuti con cura si inceppano meno e sono più facili da guidare.
- 7) **Utilizzare elettroutensili, accessori, strumenti di inserimento, ecc. secondo le presenti istruzioni. Tenere conto delle condizioni di lavoro e dell'attività da svolgere.** L'uso di elettroutensili per applicazioni diverse da quelle previste può portare a situazioni di pericolo.
- 8) **Tenere le impugnature e le superfici di presa asciutte, pulite e prive di olio e grasso.** Le impugnature e le superfici di presa scivolose non consentono un uso e un controllo sicuro dell'elettroutensile in situazioni impreviste.

Manutenzione

- 1) **Far riparare l'elettroutensile solo da personale qualificato e solo con pezzi di ricambio originali.** In questo modo si garantisce il mantenimento della sicurezza dell'elettroutensile.

Istruzioni di sicurezza aggiuntive

Formazione

- Questo prodotto non deve essere utilizzato dai bambini. I bambini devono essere sorvegliati in modo da assicurarsi che non giochino con il prodotto. La pulizia e la manutenzione non possono essere eseguite da bambini.
- Il prodotto non deve essere utilizzato da persone con ridotte capacità fisiche, sensoriali o mentali o da persone con conoscenze o esperienze insufficienti.
- Non consentire mai l'uso del prodotto a bambini o a persone che non conoscono le istruzioni.
- Le normative locali possono stabilire un limite di età per l'utente.
- L'operatore o l'utente è responsabile di incidenti o danni ad altre persone o alla loro proprietà.
- Leggere attentamente le istruzioni. Familiarizzare con i comandi manuali e su come utilizzare correttamente la macchina.
- Il prodotto non deve essere utilizzato ad altitudini superiori ai 2000 m.

Preparazione

- Prima dell'uso, controllare il prodotto per eventuali protezioni o parti del dispositivo di taglio danneggiate, mancanti o fissate in modo errato.
- Prima di mettere in funzione il prodotto e dopo qualsiasi urto, ispezionarlo per verificare la presenza di segni di usura o danni e far eseguire le riparazioni necessarie.
- Utilizzare solo prolunghie certificate (H05VVH2-F) lunghe massimo 75 m e progettate per uso esterno. Srotolare sempre completamente la prolunga dal tamburo prima dell'uso. Controllare la prolunga per eventuali danni e invecchiamento.

- Non collegare un cavo danneggiato alla fonte di alimentazione elettrica. Non toccare un cavo danneggiato finché non viene scollegato dall'alimentazione poiché si potrebbero toccare parti sotto tensione.
- Prima dell'uso, controllare che il cavo di alimentazione e la prolunga non presentino segni di danni o invecchiamento. Se il cavo viene danneggiato durante l'uso, scollegarlo immediatamente dalla rete elettrica. **NON TOCCARE IL CAVO FINCHÉ NON È STATO SCOLLEGATO DALLA RETE ELETTRICA.** Non utilizzare il prodotto se il cavo è danneggiato o usurato.
- Per scollegare dalla presa, staccare sempre la spina e mai il cavo di alimentazione.
- Se il cavo di alimentazione è danneggiato, deve essere sostituito dal costruttore o dal suo servizio assistenza o da una persona con qualifica simile, in modo da prevenire ogni rischio.

Funzionamento

AVVERTENZA!

- ▶ Non toccare le parti pericolose in movimento finché il prodotto non sia stato scollegato dall'alimentazione e le parti pericolose in movimento non siano fermate completamente.
- Tenere i cavi di alimentazione e le prolunghie lontani dal dispositivo di taglio per evitare danni ai cavi che potrebbero portare al contatto con **parti sotto tensione.**
- Indossare protezione per gli occhi, scarpe robuste e pantaloni lunghi durante tutto il periodo di utilizzo del prodotto.

- Evitare di utilizzare il prodotto in condizioni meteorologiche avverse, soprattutto in caso di rischio di fulmini.
- Esiste il rischio di tagli alle mani e ai piedi.
- Interrompere l'uso del prodotto in presenza di persone, in particolare bambini, o animali domestici.
- Utilizzare il prodotto solo alla luce del giorno o con una buona illuminazione artificiale.
- Tenere sempre mani e piedi lontani dal dispositivo di taglio, in particolare quando si accende il motore.
- Non sostituire mai il dispositivo di taglio non metallico con un dispositivo di taglio metallico.
- Non utilizzare mai il prodotto con protezioni o coperture danneggiate o mancanti o con un cavo danneggiato o usurato.
- Evitare una postura anomala. Assicurarsi di avere un appoggio sicuro per mantenere sempre l'equilibrio quando si lavora sui pendii.
- Procedere lentamente. Non correre con il prodotto in mano.
- Spegnerne immediatamente il prodotto in caso di incidente o malfunzionamento durante il funzionamento. Trattare le lesioni in modo adeguato o consultare un medico.
Per la risoluzione dei problemi, leggere il capitolo "Risoluzione dei problemi" o contattare il nostro servizio clienti.
- Tenere la prolunga lontano da parti mobili e pericolose per evitare danni ai cavi che potrebbero portare al contatto con parti attive.
- Se il cavo di alimentazione viene danneggiato o si impiglia durante l'uso, spegnere immediatamente il prodotto e staccare la spina

per scollegare il prodotto dall'alimentazione.

- Utilizzare un interruttore differenziale con una corrente di intervento non superiore a 30 mA.
- Non utilizzare accessori non raccomandati da Parkside. Ciò può causare scosse elettriche o incendi.
- Scollegare sempre il prodotto dall'alimentazione elettrica (cioè la spina dalla rete elettrica)
 - se il prodotto è incustodito;
 - prima di rimuovere i blocchi;
 - prima di controllare, pulire o utilizzare il prodotto;
 - dopo aver colpito un corpo estraneo;
 - se il prodotto inizia a vibrare in modo anomalo.
- Se il prodotto inizia a vibrare in modo anomalo, è necessario un controllo immediato.
 - Cercare segni di danni.
 - Effettuare le riparazioni necessarie alle parti danneggiate.
 - Cercare le parti allentate e stringerle.
- Assicurarsi sempre che le aperture di ventilazione siano prive di oggetti estranei.

Manutenzione e conservazione

- Scollegare il prodotto dall'alimentazione elettrica (cioè la spina dalla rete elettrica) prima di effettuare qualsiasi operazione di manutenzione o pulizia.
- Utilizzare solo i ricambi e gli accessori disponibili e consigliati dal produttore.
- Controllare il prodotto e sottoporlo regolarmente a manutenzione. La riparazione del prodotto deve essere effettuata esclusivamente presso un'officina autorizzata.
- Quando non viene utilizzato, tenere il prodotto fuori dalla portata dei bambini.

- Assicurarsi che le aperture di ventilazione siano prive di sporco.

Riduzione delle vibrazioni e del rumore

Limitare il tempo di utilizzo, utilizzare modalità a bassa vibrazione e bassa rumorosità e indossare dispositivi di protezione individuale per ridurre gli effetti delle vibrazioni e del rumore.

Le seguenti misure possono contribuire a ridurre i rischi legati a vibrazioni e rumore:

- Utilizzare il prodotto solo in conformità con l'uso previsto e come descritto nelle presenti istruzioni per l'uso.
- Assicurarsi che il prodotto sia perfetto e ben mantenuto.
- Utilizzare gli strumenti di inserimento corretti per questo prodotto e assicurarsi che siano in buone condizioni di funzionamento.
- Tenere saldamente il prodotto dalle impugnature/superfici di presa.
- Mantenere il prodotto secondo le istruzioni e garantire un'adeguata lubrificazione (se del caso).
- Pianificare il processo di lavoro in modo che l'uso di prodotti con un elevato valore di vibrazione sia distribuito su un periodo più lungo.

Comportamento in caso di emergenza

Utilizzare il presente manuale di istruzioni per familiarizzare con l'uso di questo prodotto. Memorizzare le istruzioni di sicurezza e rispettarle a tutti i costi. Ciò aiuta ad evitare rischi e pericoli.

- Fare sempre attenzione durante l'uso di questo prodotto in modo da poter identificare tempestivamente i pericoli e agire di conseguenza. Un intervento rapido può prevenire gravi lesioni e danni materiali.

- In caso di malfunzionamenti del prodotto, spegnerlo subito e scollegarlo dall'alimentazione elettrica. Prima di rimettere in funzione il prodotto, far controllare e, se necessario, riparare da uno specialista qualificato.

Rischi residui

INDICAZIONE

- ▶ Durante il funzionamento, questo prodotto genera un campo elettromagnetico! In determinate circostanze, questo campo può interferire con impianti medici attivi o passivi! Per ridurre il pericolo di lesioni gravi o mortali, si consiglia alle persone con impianti medici di consultare il proprio medico e il produttore dell'impianto medico prima di utilizzare il prodotto!

- Anche nel caso in cui questo prodotto sia fatto funzionare in modo conforme, permangono sempre alcuni rischi residui. A causa della struttura e della progettazione, possono verificarsi i seguenti pericoli:
 - Ferite da taglio;
 - Perdita dell'udito se si lavora senza cuffie di protezione;
 - Danni alla salute derivanti da vibrazioni di mani e braccia, in caso il prodotto sia stato utilizzato a lungo o non sia stato fatto funzionare correttamente e sottoposto a manutenzione regolare.

● **Prima del primo utilizzo**

● **Disimballo del prodotto**

1. Estrarre il prodotto dall'imballaggio e rimuovere tutto il materiale di imballaggio e le pellicole protettive.

2. Verificare la presenza di tutti i componenti e la completezza della fornitura descritta (vedi “Contenuto della confezione”).
3. Controllare che il prodotto e tutte le parti siano in buone condizioni. Se si riscontrano danni o difetti, non utilizzare il prodotto, ma procedere come descritto nel capitolo “Garanzia”.

● **Montaggio**

Coperchio di protezione (fig. B)

1. Posizionare il coperchio di protezione [9] sulla testa del motore [12].
2. Ruotare e bloccare il coperchio di protezione [9] in senso antiorario.
 - Per lo smontaggio, seguire i passaggi in ordine inverso.

Staffa distanziatrice

1. Separare la staffa distanziatrice [11].
2. Inserire le due estremità aperte della staffa distanziatrice [11] nei supporti laterali sulla testa del motore [12] inferiore.
3. La staffa distanziatrice [11] scatta in 2 posizioni.

Impugnatura aggiuntiva (fig. C)

1. Allentare e rimuovere il dado [14] premontato e l'impugnatura a vite [18] dell'impugnatura aggiuntiva [15].
2. Separare le estremità dell'impugnatura aggiuntiva [15] e spingerle sopra l'alloggiamento dell'impugnatura [17].
3. Avvitare l'impugnatura aggiuntiva [15] con l'impugnatura a vite [18] e il dado [14].

● **Funzionamento**

⚠ CAUTELA! Rischio di lesioni!

- ▶ Non utilizzare il prodotto senza il coperchio di protezione [9].
- ▶ Indossare indumenti adatti nonché protezioni per occhi e orecchie.
- ▶ Prima di ogni utilizzo, assicurarsi che il prodotto sia operativo.
- ▶ Non bloccare l'interruttore ON/OFF [2]. Dopo aver rilasciato l'interruttore ON/OFF, il motore deve essere spento. Se l'interruttore ON/OFF dovesse essere danneggiato, non utilizzare più il prodotto.

INDICAZIONE

- ▶ Rispettare le normative locali relative alla protezione dal rumore.

● **Accensione/Spegnimento**

⚠ CAUTELA! Rischio di lesioni e danni materiali!

- ▶ Assicurarsi di avere un appoggio sicuro e di tenere il prodotto saldamente con entrambe le mani e a distanza dal proprio corpo.
- ▶ Prima dell'accensione, accertarsi che il prodotto non tocchi alcun oggetto.
- ▶ Dopo lo spegnimento del prodotto, il rocchetto di filo [20] continua a ruotare per qualche tempo. Lasciare che il rocchetto di filo si fermi completamente.
- ▶ Tenere le mani e i piedi a distanza di sicurezza dal rocchetto di filo [20].

INDICAZIONE

- ▶ Alla consegna il filo di taglio è annodato alle estremità per fissarlo durante il trasporto. Il sistema a doppio filo completamente automatico regola la larghezza di taglio alla prima accensione e le estremità annodate vengono tagliate automaticamente sul tagliafilo [21].
- ▶ Il prodotto non può essere commutato in funzionamento continuo.
- ▶ Rimuovere regolarmente i residui di erba dal rocchetto di filo [20] per non compromettere l'effetto di taglio.

(Fig. E)

1. Formare un anello dall'estremità della prolunga. Inserire l'anello attraverso l'apertura sull'impugnatura superiore [1] e agganciarlo allo scarico della trazione [4].
2. Collegare il prodotto alla fonte di alimentazione elettrica.
3. Assicurarsi di avere un appoggio sicuro e tenere bene il prodotto con entrambe le mani. Non appoggiare la capsula del rocchetto [10] sul terreno.
4. **Accensione:** Tenere premuto l'interruttore ON/OFF [2].
5. **Spegnimento:** Rilasciare l'interruttore ON/OFF [2].

● Impostazioni

(Fig. F)

Regolazione dell'impugnatura aggiuntiva



È possibile regolare l'impugnatura aggiuntiva [15] in diverse posizioni. Regolare l'impugnatura aggiuntiva in modo che la capsula del rocchetto [10]

sia leggermente inclinato in avanti nella posizione di lavoro.

- ① Allentare il dado [14] e regolare l'impugnatura aggiuntiva [15] nella posizione desiderata. Serrare nuovamente il dado.

Regolazione dell'altezza

Il tubo telescopico [7] consente di adattare il prodotto alle dimensioni individuali.

- ② Allentare il manicotto [6] ruotandolo in direzione . Portare il tubo telescopico [7] alla lunghezza desiderata. Avvitare il manicotto ruotandolo in direzione .

Regolazione dell'angolo di taglio

Cambiando l'angolo di taglio, è possibile tosare il prato anche in punti inaccessibili, ad esempio sotto panchine e sporgenze delle pareti.

- ③ Premere il pulsante [8] sull'alloggiamento del motore e inclinare il tubo telescopico [7]. Sono possibili 6 posizioni.

Regolazione dell'impugnatura

L'impugnatura [13] può essere ruotata di 90°.

- ④ Spingere il fermo [5] verso l'alto e ruotare l'impugnatura [13] finché non si blocca nella posizione desiderata.

Regolazione della staffa distanziatrice (protezione fiori)

La staffa distanziatrice [11] tiene lontano dal dispositivo di taglio le piante e gli steli che non devono essere tagliati.

- ⑤ Spingere la staffa distanziatrice [11] in avanti. Quando la staffa distanziatrice non è necessaria, spingerla nuovamente in posizione di parcheggio.

Allungamento del filo di taglio

INDICAZIONE

- ▶ Controllare regolarmente che il filo di taglio non sia danneggiato. Assicurarsi che il filo di taglio abbia la lunghezza specificata dal tagliafilo [21].
- Il prodotto è dotato di un sistema a doppio filo completamente automatico.
- I fili si allungano automaticamente ad ogni accensione. Affinché l'allungamento automatico del filo funzioni correttamente, il rocchetto di filo [20] deve essersi fermato prima di riaccendere il prodotto.
- Se i fili dovessero essere inizialmente più lunghi di quanto specificato dalla circonferenza di taglio, vengono automaticamente accorciati alla lunghezza corretta dal tagliafilo [21] (fig. D).
- **Se non sono visibili le estremità del filo:** Sostituire il rocchetto di filo [20] (vedi "Sostituzione del rocchetto di filo").
- **Regolazione manuale della lunghezza del filo:**
 1. Scollegare il prodotto dall'alimentazione elettrica.
 2. Premere il pulsante di blocco [24], rilasciarlo nuovamente ed estrarre leggermente le estremità del filo. Ripetere questo processo finché le estremità del filo non sporgono leggermente oltre il tagliafilo [21].

● Istruzioni operative

⚠ AVVERTENZA! Rischio di lesioni!

- ▶ Non tagliare erba umida o bagnata.
- ▶ Prima di accendere il prodotto, accertarsi che il rocchetto di filo [20] non sia a contatto con pietre, detriti o altri corpi estranei.

⚠ AVVERTENZA! Rischio di lesioni!

- ▶ Accendere il prodotto prima di avvicinarsi all'erba da tagliare.
- ▶ Non sovraccaricare il prodotto durante l'uso.
- ▶ Evitare il contatto con ostacoli (pietre, muri, recinzioni, ecc.). Altrimenti il rocchetto di filo [20] si consuma rapidamente.
- ▶ Evitare di utilizzare il prodotto in caso di maltempo, soprattutto se c'è il rischio di fulmini.
- ▶ Non scegliere una posizione per l'impugnatura aggiuntiva [15] troppo vicina all'impugnatura superiore [1]. Altrimenti non si può controllare adeguatamente il prodotto.

● Taglio dell'erba



- Tagliare l'erba facendo oscillare il prodotto a destra e a sinistra.
- Tagliare lentamente e mantenere il prodotto con la circonferenza di taglio parallela al terreno durante il taglio.
- Tagliare l'erba lunga a strati dall'alto verso il basso.

Impostazioni per il taglio dei bordi del prato

- Impugnatura [13]: 0° (fig. F ④)
- Angolo di taglio: 90° (fig. F ③)

- Staffa distanziatrice **11** secondo necessità: in posizione di parcheggio/aperta (fig. F ⑤)

● Taglio dei bordi del prato

(Fig. G)

⚠ CAUTELA! Rischio di lesioni!

- ▶ Durante il lavoro, tenere il prodotto in modo tale che il coperchio di protezione **9** protegga dal dispositivo di taglio.

Impostazioni per il taglio dei bordi del prato

Per rifinire i bordi del prato, guidare lentamente il prodotto lungo i bordi del prato.

- Impugnatura **13**: 90° (fig. F ④)
- Angolo di taglio: 90° (fig. F ③)
- Staffa distanziatrice **11** in posizione di parcheggio

● Risoluzione dei problemi

Problema	Possibile causa	Azione
Il prodotto non si avvia.	L'interruttore ON/OFF 2 è difettoso.	Contattare il nostro servizio clienti per far riparare il prodotto.
	Il motore è difettoso.	
Il prodotto funziona con interruzioni.	Contatto interno allentato.	
	L'interruttore ON/OFF 2 è difettoso.	
Il prodotto emette forti vibrazioni e forti rumori.	Il dispositivo di taglio è sporco.	Pulire il dispositivo di taglio (vedi "Pulizia").
	Il motore è difettoso.	Contattare il nostro servizio clienti per far riparare il prodotto.
Il risultato del taglio è scarso.	Il rocchetto di filo 20 non ha abbastanza filo di taglio.	Allungare eventualmente il filo di taglio (vedi "Allungamento del filo di taglio").
		Sostituire il rocchetto di filo 20 (vedi "Sostituzione del rocchetto di filo").
	I fili di taglio non vengono guidati fuori dal rocchetto di filo 20 o solo da un lato.	<ol style="list-style-type: none"> 1. Rimuovere il rocchetto di filo 20. 2. Infilare il filo di taglio verso l'esterno attraverso gli occhielli di uscita filo 22. 3. Rimontare il rocchetto di filo 20.

● Pulizia e manutenzione

⚠ AVVERTENZA! Rischio di lesioni!



Spegnere sempre il prodotto, scollegarlo dall'alimentazione e lasciarlo raffreddare prima di effettuare qualsiasi operazione di ispezione, manutenzione o pulizia.

⚠ AVVERTENZA! Rischio di lesioni!

- ▶ Rischio di lesioni a causa di parti mobili e pericolose!

⚠ CAUTELA!

- ▶ Qualsiasi lavoro di manutenzione e riparazione non descritto in queste istruzioni: Rivolgersi a un centro di assistenza autorizzato o a una persona con analoghe qualifiche per il controllo e la riparazione del prodotto. Utilizzare solo parti originali.

INDICAZIONE

- ▶ Eseguire regolarmente i seguenti interventi di pulizia e manutenzione. Ciò garantirà un utilizzo prolungato e affidabile.

● Pulizia

⚠ AVVERTENZA! Rischio di scossa elettrica!

- ▶ Non spruzzare acqua sul prodotto e non immergerlo in acqua.

⚠ AVVERTENZA! Rischio di lesioni!

- ▶ Fare attenzione con il tagliafilo **[21]**. Il tagliafilo può causare gravi tagli.

INDICAZIONE

- ▶ Non utilizzare detergenti o solventi. Potrebbero danneggiare irrimediabilmente il prodotto.

- Mantenere pulite le fessure di ventilazione, l'alloggiamento del motore e le impugnature del prodotto. A tale scopo, utilizzare un panno umido o una spazzola.
- Dopo ogni operazione di taglio, liberare il coperchio di protezione **[9]** e il dispositivo di taglio da erba e terra.

● Manutenzione

- Prima di ogni utilizzo, verificare che il prodotto non presenti difetti evidenti, come parti allentate, usurate o danneggiate.
- Controllare che i coperchi e le protezioni non siano danneggiati e siano posizionati correttamente. Se necessario, sostituirli.

● Sostituzione del rocchetto di filo

(Fig. D)

INDICAZIONE

- ▶ Il corretto senso di avvolgimento del rocchetto di filo **[20]** è indicato nella capsula del rocchetto **[10]** e sul rocchetto stesso.
- ▶ Controllare il tagliafilo **[21]**. Non utilizzare mai il prodotto senza tagliafilo o con un tagliafilo difettoso. Se il tagliafilo è danneggiato, contattare il nostro servizio clienti.

INDICAZIONE

- È possibile anche utilizzare il filo disponibile in commercio nei negozi di ferramenta per riutilizzare i rocchetti di filo vuoti. (vedi “Dati tecnici”). Il senso di avvolgimento è indicato sul rocchetto di filo **20**.

1. Scollegare la spina.
2. Aprire la capsula del rocchetto **10** premendo contemporaneamente entrambe le aperture **19** sulla capsula del rocchetto.
3. Rimuovere il coperchio della capsula del rocchetto **10** ed estrarre il rocchetto di filo **20**.
4. Spingere le estremità del filo del nuovo rocchetto fuori dalle fessure **23**.
5. Inserire il nuovo rocchetto di filo nella capsula del rocchetto **10**. Il lato del rocchetto di filo su cui il senso di avvolgimento del filo è indicato dalle frecce deve essere visibile dopo l’inserimento.
6. Far passare le due estremità del filo attraverso gli occhielli di uscita filo **22** uno di fronte all’altro.
7. Rimettere il coperchio sulla capsula del rocchetto **10**. Assicurarsi che le aperture **19** del coperchio si inseriscano esattamente negli incavi della capsula del rocchetto. Le aperture scattano quindi udibilmente in posizione.
8. Tirare le estremità del filo e premere ripetutamente il pulsante di blocco **24** finché le estremità del filo non sporgono di circa 1 cm oltre il tagliafilo **21**.

● Trasporto

- Trasportare il prodotto spento con una mano sull’impugnatura superiore **1** e con l’altra mano sull’impugnatura aggiuntiva **15**.

- Puntare l’unità di taglio verso il suolo. Ciò impedirà di entrare in contatto con l’unità di taglio durante il trasporto.

● Pezzi di ricambio/accessori

- I clienti dei seguenti paesi possono ordinare batterie e caricabatterie di ricambio compatibili nei negozi online Lidl:
Germania (lidl.de), Francia (lidl.fr), Belgio (lidl.be), Repubblica Ceca (lidl.cz), Paesi Bassi (lidl.nl), Polonia (lidl.pl), Slovacchia (lidl.sk), Spagna (lidl.es)
I clienti di tutti gli altri Paesi possono ordinarli su www.optimex-shop.com.

Posizione	Descrizione	Numero d'ordine
20	Rocchetto di filo	947187601
11	Staffa distanziatrice (protezione fiori)	947187602
14 & 15 & 18	Dado (impugnatura a vite – impugnatura aggiuntiva) & impugnatura aggiuntiva & impugnatura a vite (impugnatura aggiuntiva)	947187603
9	Coperchio di protezione	947187604

● Conservazione

- Tenere il prodotto in un luogo asciutto e fuori dalla portata dei bambini.
- Non posare il prodotto sul coperchio di protezione **9**. Appendere il prodotto all’impugnatura

superiore **1** in modo che il coperchio di protezione non tocchi altri oggetti. Esiste il pericolo che il coperchio di protezione si deformi, modificando le dimensioni e le caratteristiche di sicurezza.

● **Smaltimento**

L'imballaggio è composto da materiali ecologici che possono essere smaltiti presso i siti di raccolta locali per il riciclo.



Osservare l'identificazione dei materiali di imballaggio per lo smaltimento differenziato, i quali sono contrassegnati da abbreviazioni (a) e da numeri (b) con il seguente significato: 1-7: plastiche/20-22: carta e cartone/80-98: materiali compositi.

Prodotto:



Points de collecte sur www.qualifredemarchets.fr
Privilégiez la réparation ou le don de votre appareil !

Il prodotto, i suoi accessori e i materiali di imballaggio sono riciclabili e soggetti alla responsabilità estesa del produttore. Per un migliore trattamento dei rifiuti, smaltirli separatamente seguendo i diversi simboli della raccolta differenziata.

Il logo Triman è valido solamente per la Francia.



E' possibile informarsi circa le possibilità di smaltimento del prodotto usato presso l'amministrazione comunale o cittadina.



Per questioni di tutela ambientale non gettare il prodotto usato tra i rifiuti domestici, ma provvedere invece al suo corretto smaltimento. Presso l'amministrazione competente è possibile ricevere informazioni circa i siti di raccolta e i relativi orari di apertura.

● **Garanzia**

Il prodotto è stato fabbricato accuratamente secondo severe direttive di qualità ed è stato controllato meticolosamente prima della consegna. In caso di difetti di materiale o fabbricazione l'acquirente può far valere diritti legali nei confronti del venditore. La nostra garanzia sotto riportata non costituisce alcun limite ai diritti legali dell'acquirente.

Questo prodotto è garantito per 3 anni con decorrenza dalla data di acquisto. La garanzia decorre dalla data d'acquisto. Conservare lo scontrino originale in un posto sicuro perché questo documento viene richiesto come prova dell'avvenuto acquisto.

Tutti i danni o difetti presenti già al momento dell'acquisto devono essere comunicati subito dopo l'apertura della confezione.

Se entro 3 anni dalla data di acquisto di questo prodotto si rileva un difetto di materiale o di fabbricazione, noi procederemo, a nostra discrezione, alla riparazione o sostituzione gratuita del prodotto o al rimborso del prezzo di acquisto. Un eventuale intervento in garanzia non prolunga né rinnova il periodo di garanzia stesso. Ciò vale anche per le parti sostituite e riparate.

Questa garanzia decade in caso di danneggiamento oppure uso o manutenzione impropri del prodotto.

La prestazione in garanzia vale per difetti del materiale o di fabbricazione. Questa garanzia non si estende a componenti del prodotto esposti a normale logorio, che possono pertanto essere considerati come componenti soggetti a usura (esempio capacità della batteria, calcificazione, lampade, pneumatici, filtri, spazzole...). La garanzia non si estende altresì a danni che si verificano su componenti delicati (esempio interruttori, batterie, parti realizzate in vetro, schermi, accessori vari) nonché danni derivanti dal trasporto o altri incidenti.

● **Gestione dei casi in garanzia**

Per permetterci di risolvere rapidamente il vostro problema, procedete nel seguente modo:

Per tutte le richieste conservare lo scontrino e il codice articolo (IAN 508096_2507) a prova dell'avvenuto acquisto.

Il codice articolo si trova nell'etichetta del prodotto, come incisione sul prodotto, nella pagina del titolo di queste istruzioni (in basso a sinistra) oppure nell'adesivo apposto sul retro o sul lato inferiore del prodotto.

In caso di errori di funzionamento o altri difetti contattare innanzitutto il seguente servizio di assistenza telefonicamente o per e-mail.

Potete inviare gratuitamente all'indirizzo dell'assistenza che vi è stato fornito un eventuale prodotto difettoso, allegando la ricevuta d'acquisto (scontrino), la descrizione del tipo di difetto e l'indicazione di quando si è verificato.



Su parkside-diy.com potete visionare e scaricare questo e molti altri manuali. Con questo codice QR accedete direttamente a parkside-diy.com. Scegliete il vostro paese e cercate le istruzioni per l'uso attraverso la maschera di ricerca. Inserendo il codice articolo (IAN) 508096_2507 accedete alle istruzioni per l'uso relative al vostro articolo.

● **Assistenza**

Ⓘ **Assistenza Italia**

Tel.: 800172663

Modulo di contatto sul sito

parkside-diy.com

IAN 508096_2507

● Dichiarazione di conformità UE

IT

DICHIARAZIONE DI CONFORMITÀ UE (N. 508096_2507)

IAN: 508096_2507
Identificazione del prodotto: "PARKSIDE" Tagliabordi elettrico
Numero di modello: HG10988

L'oggetto della dichiarazione di cui sopra è conforme alla pertinente normativa di armonizzazione dell'Unione:

Direttiva 2006/42/CE
Direttiva 2000/14/CE
Direttiva 2014/30/UE
Direttiva 2011/65/UE con tutte le relative modifiche

Riferimento alle pertinenti norme armonizzate o riferimenti alle altre specifiche tecniche in relazione alle quali è dichiarata la conformità:

N° / Parti
Direttiva 2006/42/CE
EN 60335-1:2012/A15:2021
EN 50636-2-91:2014
EN 62233:2008
Direttiva 2014/30/UE
EN IEC 55014-1:2021
EN IEC 55014-2:2021
EN IEC 61000-3-2:2019/A2:2024
EN 61000-3-3:2013/A2:2021

L'oggetto della dichiarazione di cui sopra è conforme alla direttiva 2011/65/UE del Parlamento europeo e del Consiglio, dell'8 giugno 2011, sulla restrizione dell'uso di determinate sostanze pericolose nelle apparecchiature elettriche ed elettroniche:

N° / Parti
EN IEC 63000:2018

Procedura di valutazione della conformità / nome e indirizzo dell'organismo notificato, se del caso: Annex VI, TÜV SÜD Industrie Service GmbH (NB 0036), Westendstraße 199, 80686 München, Germany

Livello di potenza acustica misurato su un'apparecchiatura rappresentativa di questo tipo: 93.1 dB(A)

Livello di potenza acustica garantito per questo apparecchio: 95 dB(A)

Depositario della documentazione tecnica: OWIM GmbH & Co.KG

Firmato a nome e per conto di:

OWIM GmbH & Co. KG, Stiftsbergstraße 1, 74167 Neckarsulm, Germania

La presente dichiarazione di conformità è rilasciata sotto la sola responsabilità del produttore.

Traduzione della dichiarazione di conformità originale

Neckarsulm

12/11/2025

Luogo

Data

ppa. Jens Buchheim

Firmatario autorizzato

ppa. Dr. Thorsten Maier







Firmatario autorizzato



A felhasznált piktogramok/szimbólumok listája	Oldal 200
Bevezető	Oldal 201
Rendeltetésszerű használat	Oldal 201
A csomagolás tartalma	Oldal 202
Alkatrészlista	Oldal 202
Műszaki adatok	Oldal 202
Általános biztonsági utasítások	Oldal 203
Mielőtt először használná	Oldal 209
A termék kicsomagolása	Oldal 209
Összeszerelés	Oldal 209
Kezelés	Oldal 209
Be- és kikapcsolás	Oldal 210
Beállítások	Oldal 210
Utasítások a munkához	Oldal 211
Fűnyírás	Oldal 212
Fűszegélynyírás	Oldal 212
Hibaelhárítás	Oldal 212
Tisztítás és karbantartás	Oldal 213
Tisztítás	Oldal 213
Karbantartás	Oldal 214
A zsinórorsó cseréje	Oldal 214
Szállítás	Oldal 214
Pótalkatrészek/tartozékok	Oldal 214
Tárolás	Oldal 215
Mentesítés	Oldal 215
Garancia	Oldal 215
Garanciális ügyek lebonyolítása	Oldal 216
Szerviz	Oldal 216
EU-Megfelelőségi nyilatkozat	Oldal 217

A felhasznált piktogramok/szimbólumok listája

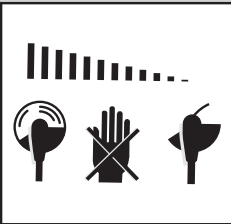
 	<p>Olvassa el a használati útmutatót.</p>	 	<p>Tartsa az illetéktelen személyeket távol.</p>
	<p>FIGYELMEZTETÉS! – Közepes kockázati szintű veszélyre utal, melyet ha nem kerülnek el, az halálesethez vagy súlyos sérüléshez vezethet (pl. áramütés kockázata)</p>		<p>Az átvizsgálás, illetve a karbantartási és a tisztítási munkák megkezdése előtt mindig kapcsolja ki a terméket, válassza le az áramellátásról, majd hagyja lehűlni.</p>
	<p>VIGYÁZAT! – Alacsony kockázati szintű veszélyre utal, melyet ha nem kerülnek el, az könnyebb vagy mérsékelt sérüléshez vezethet (pl. forrázásveszély)</p>		<p>Ne tegye ki a terméket nedvességnek. Ne dolgozzon esőben és ne vágja a fűvet, amikor nedves.</p>
	<p>II. védelmi osztály (kettős szigetelés)</p>		<p>Váltóáram/-feszültség</p>
	<p>Hordjon fülvédőt!</p>		<p>Viseljen csúszásálló biztonsági lábbelit!</p>
	<p>Viseljen védőszemüveget!</p>		<p>Viseljen védőruházatot!</p>
	<p>Ha az elektromos vezeték ³ sérült, azonnal húzza ki a csatlakozót a konnektorból.</p>		<p>Karbantartási munkák előtt mindig húzza ki az elektromos csatlakozót a konnektorból.</p>
	<p>Garantált hangteljesítményszint L_{WA} dB értékkel</p>		<p>A vágási kör mérete</p>
	<p>A teleszkópos cső ⁷ hosszának állítása</p>		<p>90°-ban elfordítható fogó</p>
	<p>A csavarpersely ⁶ lezárása</p>		<p>A zsinór tekerцselési iránya (a zsinórorsón ²⁰)</p>
<p>30 cm</p>	<p>Vágási kör (a védőfedélen ⁹)</p>		<p>A zsinór forgásiránya járó motor mellett (a védőfedélen ⁹)</p>

	<p>A zsinór forgásiránya (az orsótokon 10)</p>		<p>Az orsótok 10 kilazításának állása az ujjak összefogásával</p>
	<p>Biztonsági utasítások Kezelési utasítások</p>		<p>A CE-jelzés azt jelzi, hogy a termék megfelel a rá vonatkozó EU előírásoknak.</p>
		<p>A vágóegység a termék kikapcsolása után még néhány másodpercig forog. A kezeit és lábait tartsa biztonságos távolságban.</p>	
		<p>A munkapozíciók beállítása során ügyeljen arra, hogy a védőfedél 9 megvédje Önt a vágóegységtől.</p>	

ELEKTROMOS FŰSZEGÉLYNYÍRÓ

● **Bevezető**

Gratulálunk új termékének vásárlása alkalmából. Ezzel a döntésével vállalatunk értékes terméke mellett döntött. A használati utasítás ezen termék része. A biztonságra, a használatára és a megsemmisítésre vonatkozó fontos tudnivalókat tartalmazza. A termék használata előtt ismerje meg az összes használati és biztonsági tudnivalót. A terméket csak a leírtak szerint és a megadott felhasználási területeken alkalmazza. A termék harmadik személy számára való továbbadása esetén kézbesítse vele annak a teljes dokumentációját is.

● **Rendeltetésszerű használat**

- A termék fű lenyírására használható kertekben és ágyások szélén. A termék sövények és bokrok nyírására nem alkalmas.
- A termék más használati módjai, módosításai nem rendeltetésszerűnek minősülnek és halálhoz, életveszélyes sérülésekhez és károkhoz vezethetnek. A gyártó nem vállal felelősséget a szakszerűtlen használat miatt bekövetkező károkért.
- A termék otthoni használatra és ahhoz hasonló célokra alkalmas. A termék üzleti használatra nem alkalmas.
- A terméket felnőttek használhatják. 16 év alattiak a terméket kizárólag felügyelet mellett használhatják. A más személyeket vagy azok

tulajdonát ért sérülésekért, károkért az üzemeltető vagy felhasználó felelős.

● A csomagolás tartalma

⚠ FIGYELMEZTETÉS!

▶ A termék és a csomagolóanyagok nem játékszerek! Gyermeknek nem játszhatnak a műanyag zacskókkal, fóliákkal és az apró alkatrészekkel! Lenyelés és fulladás veszélye!

- 1 Elektromos fűszegélynyíró
- 1 Védőfedél (2 csavarral)
- 2 Zsinórorsó (1× beszerelve)
- 2 Távtartó keret (virágvédelem)
- 1 Segédfogó
- 1 Használati útmutató

● Alkatrészlista

Eloolvasás előtt hajtogassa ki az ábrákat tartalmazó oldalakat és ismerkedjen meg a termék funkcióival.

(A ábra)

- 1 Felső fogó
- 2 Be-/kikapcsoló gomb
- 3 Elektromos vezeték csatlakozóval
- 4 Húzásmentesítő
- 5 Állítózár (A fogóelem elforgatásához)
- 6 Csavarpersely (a teleszkópos cső hosszának állítása)
- 7 Teleszkópos cső
- 8 Gomb (a motorfej dőlési szöge)
- 9 Védőfedél
- 10 Orsótok
- 11 Távtartó keret (virágvédelem)
- 12 Motorfej
- 13 Fogóelem
- 14 Csavaranya (Fogócsavar – segédfogó)
- 15 Segédfogó

(B ábra)

- 16 Csillagfejű csavar (védőfedél)

(C ábra)

- 17 Fogótartó
- 18 Fogócsavar (segédfogó)

(D ábra)

- 19 Kioldó (orsótok)
- 20 Zsinórorsó
- 21 Zsinórvágó
- 22 Zsinórkimeneti lyuk
- 23 Vájat (zsinórorsó)
- 24 Zárgomb (zsinórorsó)

● Műszaki adatok

Elektromos fűszegélynyíró	PERT 550 C6
Névleges bemenő feszültség U:	230 V~, 50 Hz
Bemenő teljesítmény:	550 W
Üresjárat fordulatszám:	10000 min ⁻¹
Védelmi osztály:	II/□
Védelmi besorolás:	IPX0
Vágásszélesség:	300 mm
A zsinór hossza:	2 × 5 m
Zsinórvastagság:	1,4 mm
Súly:	
VDE verzió:	2,0 kg
BS verzió:	2,6 kg

Zajkibocsátási értékek

A mért értékek meghatározása az EN 50636–2-91 szerint történt. Az elektromos szerszám A besorolású zajszintje tipikusan:

Hangnyomásszint L_{pA} :	84,9 dB
Bizonytalanság K_{pA} :	3 dB
Hangerőszint L_{WA}	
garantált:	95 dB
mért:	93,1 dB
Bizonytalanság K_{WA} :	1,89 dB

Rezgési értékek

A rezgési összérték (háromirányú vektorösszeg) megállapítása az EN 50636–2-91 szerint történt:

Főfógó a_n :	8,2 m/s ²
Bizonytalanság K:	1,5 m/s ²
Segéd fógó a_n :	3,4 m/s ²
Bizonytalanság K:	1,5 m/s ²

FIGYELMEZTETÉS!



Hordjon fülvédőt!

FIGYELMEZTETÉS!

- ▶ A rezgés- és zajkibocsátási érték az elektromos szerszám tényleges használata közben eltérhet a megadott értéktől, az elektromos szerszám használati típusától és módjától, különösképpen a megmunkálandó munkadarab típusától függően.
- ▶ A kezelő védelmét szolgáló biztonsági intézkedéseket a tényleges használati körülmények közötti rezgésterhelés becslésén alapulón kell meghatározni (figyelembe véve a működési ciklus minden részét, például azokat az időket, amikor az elektromos szerszám ki van kapcsolva, és azokat, amikor be van kapcsolva, de terhelés nélkül működik).

MEGJEGYZÉS

- ▶ A megadott rezgési összérték és a megadott zajkibocsátási érték megállapítása egy szabványosított vizsgálati eljárás során került megállapításra, és felhasználható egy elektromos szerszám összehasonlítására egy másikkal.

MEGJEGYZÉS

- ▶ A megadott rezgési összérték és a megadott zajkibocsátási érték továbbá felhasználható a terhelés előzetes becslésére is.



Általános biztonsági utasítások

Általános biztonsági utasítások elektromos szerszámokhoz

FIGYELMEZTETÉS!

- ▶ **Olvasson el minden, ehhez az elektromos szerszámhoz mellékelt biztonsági utasítást, figyelmeztetést, ábrát és műszaki adatot.** Az alábbi figyelmeztetések figyelmen kívül hagyása áramütéshez, tüzesettséghez és/vagy súlyos sérülésekhez vezethet.

Őrizzen meg minden biztonsági utasítást és figyelmeztetést biztonságos helyen későbbi használatra.

A biztonsági utasításokban használt „elektromos szerszám” kifejezés hálózati áramról működő (hálózati kábellel rendelkező) és akkumulátorral működő (hálózati kábel nélküli) elektromos szerszámokra vonatkozik.

Munkahelyi biztonság

- 1) **A munkaterület legyen mindig tiszta és jól megvilágított.** A rendetlenség vagy a rossz fényviszonyok balesetekhez vezethetnek.
- 2) **Az elektromos szerszámot ne használja robbanásveszélyes környezetben, ahol gyúlékony folyadékok, gázok vagy porok találhatóak.** Az elektromos szerszámok szikrákat keltenek,

mely a port vagy a gázokat meggyújtják.

- 3) **Az elektromos szerszám használata során tartsa a gyermekeket és az egyéb személyeket távol.** Ha megzavarják, elveszítheti az elektromos szerszám feletti uralmát.

Elektromos biztonság

- 1) **Az elektromos szerszám hálózati csatlakozójának illenie kell a konnektorba. Ne módosítsa a csatlakozót. Ne használjon adapteres csatlakozódugasztföldelt elektromos szerszámokkal.** A módosítás nélküli csatlakozók és a megfelelően illeszkedő konnektorok használatával csökken az áramütés kockázata.
- 2) **Kerülje a testi érintkezést olyan földelt felületekkel, mint például csövek, fűtőberendezések, sütők vagy hűtőszekrények.** Az áramütés veszélye megnő, ha a teste földelve van.
- 3) **Az elektromos szerszámokat tartsa esőtől, nedvességtől távol.** Ha az elektromos szerszám belsejébe víz jut be, az növeli az áramütés kockázatát.
- 4) **Az elektromos vezetékét kizárólag rendeltetésének megfelelően használja, azzal ne szállítsa vagy akassza fel az elektromos szerszámot, illetve ne használja a hálózati csatlakozó kihúzására a konnektorból. Az elektromos vezetékét óvja a hőtől, olajoktól, éles sarkoktól vagy a készülék mozgó alkatrészeitől.** A sérült vagy összetekeredett elektromos vezetékek növelik az áramütés kockázatát.
- 5) **Ha az elektromos szerszámot kültéren használja, csak olyan hosszabbítót használjon, mely kültéri használatra alkalmas.** Egy

kültéri használatra alkalmas hosszabbítókábel használata csökkenti az áramütés kockázatát.

- 6) **Ha elkerülhetetlen, hogy az elektromos szerszámot nedves környezetben használják, használjon egy maradékáram-megszakítót (RCD).** Maradékáram-megszakító használata lecsökkenti az áramütés kockázatát.

Személyes biztonság

- 1) **Az elektromos szerszám használata során legyen körültekintő, figyeljen arra, mit tesz, dolgozzon tudatosan. Ne használjon elektromos szerszámokat kábítószer, alkohol vagy gyógyszerek hatása alatt.** Az elektromos szerszám használata során csupán egy pillanatnyi figyelmetlenség is súlyos sérülésekhez vezethet.
- 2) **Viseljen személyes védőfelszerelést és mindig hordjon védőszemüveget.** A személyes védőfelszerelés, például pormaszok, csúszásmentes biztonsági cipő, védősisak vagy fülvédő – az elektromos szerszám használatától függően – lecsökkenti a sérülések kockázatát.
- 3) **Ügyeljen arra, hogy az elektromos szerszám ne tudjon akaratlanul elindulni. Mielőtt az elektromos szerszámot az elektromos hálózatra és/vagy akkumulátorhoz csatlakoztatná, kézbe venné vagy mozgatná, ellenőrizze, hogy az ki van-e kapcsolva.** Ha az elektromos szerszám szállítása során az ujját a bekapcsológombon tartja, illetve ha az elektromos szerszám bekapcsolt állapotban van és az elektromos hálózatra csatlakozik, az balesetekhez vezethet.

- 4) **Az elektromos szerszám bekapcsolása előtt a beállító szerszámokat, csavarkulcsokat távolítsa el.** Ha egy szerszám vagy egy kulcs az elektromos szerszám egy forgó részébe kerül, az sérüléseket okozhat.
- 5) **Kerülje a szokatlan testhelyzeteket. Álljon biztosan és mindig őrizze meg az egyensúlyát.** Így képes lesz az elektromos szerszámot szokatlan helyzetekben is az irányítása alatt tartani.
- 6) **Viseljen megfelelő ruházatot. Ne viseljen laza ruházatot vagy ékszereket. A haját, ruházatát és a kesztyűjét tartsa a forgó alkatrészekről távol.** A laza ruházatot, ékszereket vagy haját a készülék mozgó részei elkapathatják.
- 7) **Ha porszívó- vagy gyűjtőkészülékek kerültek beszerelésre, ügyeljen azok csatlakoztatására és helyes használatára.** A porszívó használata csökkenti a por okozta veszélyeket.
- 8) **Kerülje a hamis biztonságérzetet, és ne hagyja figyelmen kívül az elektromos szerszámokra vonatkozó biztonsági szabályokat akkor sem, ha a gyakori használatnak köszönhetően azok kezelésében már tapasztalt.** A figyelmetlen kezelés a pillanat törtrésze alatt is sérülésekhez vezethet.

Az elektromos szerszám használata és kezelése

- 1) **Ne terhelje túl az elektromos szerszámot. Az adott munkához az arra alkalmas elektromos szerszámot használja.** A megfelelő elektromos szerszám jobban és biztonságosabban dolgozhat, ha azt a megfelelő

teljesítmény-tartományon belül használja.

- 2) **Ne használjon meghibásodott kapcsolóval rendelkező elektromos szerszámot.** Ha egy elektromos szerszámot nem lehet be- vagy kikapcsolni, az veszélyes és szerelésre szorul.
- 3) **A készülék beállítási műveletei, szerszámbeállítások cseréje valamint az elektromos szerszám tárolása előtt húzza ki a hálózati csatlakozót a konnektorból és/vagy vegye ki a kivehető akkumulátort.** Ezzel az óvintézkedéssel megelőzi az elektromos szerszám akaratlan bekapcsolását.
- 4) **A használaton kívüli elektromos szerszámokat tartsa gyermekek számára nem elérhető helyen. Ne hagyja, hogy az elektromos szerszámot olyan személyek használják, akik azzal kapcsolatban nem rendelkeznek tapasztalattal vagy nem olvasták el ezeket az utasításokat.** Az elektromos szerszámok tapasztalatlan kezekben veszélyesek.
- 5) **Ápolja az elektromos szerszámokat és a szerszámbeállításokat gondosan. Ellenőrizze a mozgó részek kifogástalan működését, hogy azok nem ragadnak-e be, hogy vannak-e törött vagy sérült alkatrészek, és hogy az elektromos szerszám működését semmi sem befolyásolja.** A sérült alkatrészeket az elektromos szerszám használatba vétele előtt meg kell javíttatni. Sok baleset okozója az elektromos szerszámok gondatlan karbantartása.
- 6) **Gondoskodjon a vágószerszámok élességéről és tisztaságáról.** A gondosan ápoltt, éles pengékkel

rendelkező vágószerszámok kevésbé hajlamosak a beragadásra, és könnyebben irányíthatóak.

- 7) **Az elektromos szerszámot, annak alkatrészeit, szerszámbetéiteit stb. ezen útmutató szerint használja. Ennek során vegye figyelembe a munka körülményeit és az elvégzendő feladatot.** Az elektromos szerszámok nem rendeltetésszerű használata veszélyes helyzetekhez vezethet.
- 8) **Tartsa a fogantyúkat és a fogófelületeket szárazon, tisztán, olajoktól és zsiradékoktól mentesen.** A csúszós fogantyúk és fogófelületek miatt nem biztosítható az elektromos szerszám biztonságos kezelése és irányítása váratlan helyzetekben.

Javítás

- 1) **Az elektromos szerszám javítási munkálatait bízza képzett szakemberre, és csak eredeti pótalkatrészeket használjon.** Így gondoskodhat az elektromos szerszám biztonságos működésének megőrzéséről.

További biztonsági utasítások Szaktudás

- A terméket gyermekek nem használhatják. A gyermekeket tartsa felügyelet alatt, hogy azok ne játszhassanak a termékkel. A tisztítást és a karbantartást nem végezhetik gyermekek.
- A terméket nem használhatják csökkent testi, érzékszervi vagy szellemi képességekkel rendelkező, valamint elegendő tudással és tapasztalattal nem rendelkező személyek.
- Ne hagyja, hogy gyermekek, valamint az megadott utasításokat nem ismerő személyek használják a terméket.

- A felhasználó életkorát helyi előírások is meghatározhatják.
- A más személyeket vagy azok tulajdonát ért sérülésekért, károkért az üzemeltető vagy felhasználó felelős.
- Olvassa el az utasításokat figyelmesen. Ismerkedjen meg az állítható alkatrészekkel és a gép szakszerű kezelésével.
- A termék 2000 méternél magasabban fekvő helyeken nem használható.

Előkészületek

- Használat előtt ellenőrizze a terméket, hogy a védőelemei vagy a vágóegység alkatrészei nem sérültek vagy hiányoznak-e, vagy nincsenek-e helytelenül felszerelve.
- Használat előtt és bármilyen beütődés után ellenőrizze a terméket, hogy nem kopott vagy sérült-e meg, és végeztesse el a szükséges javításokat.
- Csak tanúsított, legfeljebb 75 m hosszú, kültéri használatra alkalmas hosszabbítókábeleket (H05VVH2-F) használjon. Használat előtt mindig tekerje le a hosszabbítókábel a kábeldobról teljesen. Ellenőrizze, hogy a hosszabbítókábel nem sérült-e vagy nincs-e előregedve.
- Sérült kábelt ne csatlakoztasson az áramforrásra. Ne érjen a sérült kábelhez, mielőtt az elektromos hálózatról leválasztaná, mert feszültség alatt álló részekhez érhet.
- Használat előtt ellenőrizze az elektromos vezetékét és a hosszabbítókábelét, hogy azokon nincsenek-e sérülések vagy előregedés jelei. Ha a vezeték a használat során megsérül, azonnal válassa le a hálózatról. **NE ÉRJEN A VEZETÉKHEZ, MIELŐTT AZT A HÁLÓZATRÓL LEVÁLASZTOTTA.** Ne

használja a terméket, ha a vezetéke sérült vagy kopott.

- Az elektromos vezeték konnektorból történő kihúzásához mindig magát a csatlakozót húzza, soha ne az elektromos vezetéket.
- Ha az elektromos vezeték megsérül, a kockázatok elkerülése érdekében azt a gyártónak, az ügyfélszolgálatának, vagy egy annak megfelelő képzettségű szakembernek kell kicserélnie.

Használat

FIGYELMEZTETÉS!

- ▶ Ne nyúljon a mozgó, veszélyes alkatrészekhez, amíg terméket leválasztotta az áramellátásról, és a mozgó, veszélyes alkatrészek teljesen le nem álltak.

- A **feszültség alatt lévő alkatrészek** felé menő kábelek sérülésének elkerülése érdekében az elektromos vezetéket és hosszabbítókábelt tartsa a vágóegységtől távol.
- A termék használatának teljes időtartama alatt viseljen védőszemüveget, tartós lábbelit és hosszú nadrágot.
- Kerülje a termék használatát rossz időjárási körülmények között, különösen villámlás kockázata mellett.
- Ez a kezek és a lábak sérüléseinek kockázatával jár.
- Függessze fel a termék használatát, ha más személyek, különösen gyermekek vagy háziállatok tartózkodnak a közelben.
- A terméket csak nappali fénynél vagy megfelelő mesterséges megvilágítás mellett használja.
- A kezeit és a lábait mindig tartsa a vágóegységtől távol, különösen akkor, amikor a motort bekapcsolja.
- Soha ne cserélje ki a nem fémből készült vágóegységet fémből készült vágóegységre.
- Soha ne használja a terméket, ha a védőelemek vagy fedelek sérültek, hiányoznak, vagy ha a vezeték elhasználódott.
- Kerülje a szokatlan testhelyzeteket. Gondoskodjon a biztos állásról, hogy a lejtős területeken végzett munka során mindig meg tudja tartani az egyensúlyát.
- Haladjon lassan. Ne fusson a termékkel a kezében.
- Ha a használat során baleset történik vagy üzemzavar keletkezik, azonnal kapcsolja ki a terméket. A sérüléseket lássa el szakszerűen, vagy forduljon orvoshoz. Az üzemzavarok elhárításához olvassa el a „Hibaelhárítás” c. részt, vagy forduljon ügyfélszolgálatunkhoz.
- Tartsa a hosszabbítókábelt a mozgó, veszélyes alkatrészekről távol, hogy elkerülje a vezetékek sérülését, aminek következtében feszültség alatt lévő részekhez érhet.
- Ha az elektromos vezeték használat közben megsérül vagy összegabalyodik, azonnal kapcsolja ki a terméket, és húzza ki a csatlakozót, hogy a terméket leválassza az áramforrásról.
- Használjon maradékáram-megszakítót, melynek kioldási árama nem haladja meg a 30 mA értéket.
- Ne használjon olyan alkatrészeket, melyeket nem a Parkside javasol. Az áramütéshez vagy tüzesethez vezethet.
- Mindig válassza le a terméket az áramforrásról (húzza ki az elektromos csatlakozót a konnektorból),
 - ha a termék nincs felügyelet alatt;
 - elakadások eltávolítása előtt;

- a termék ellenőrzése, tisztítása vagy használata előtt;
- ha idegen tárgyakba akadt;
- ha a termék elkezdett szokatlanul erősen rezegni.
- Ha a termék szokatlanul erősen kezd rezegni, azonnali átvizsgálásra van szükség.
 - Keresse meg a sérüléseket.
 - Végezze el a sérült alkatrészek szükséges javításait.
 - Keresse meg a kilazult alkatrészeket és húzza meg azokat.
- Mindig ügyeljen arra, hogy a szellőzőnyílásokban ne legyenek idegen tárgyak.

Karbantartás és tárolás

- Karbantartási és tisztítási munkák előtt válassza le a terméket az áramforrásról (húzza ki az elektromos csatlakozót a konnektorból).
- Csak a gyártó által javasolt és tőle beszerezhető pótalkatrészeket és tartozékokat használjon.
- A terméket rendszeresen ellenőrizze és tartsa karban. A terméket kizárólag hivatalos szervizben javíttassa.
- Ha a terméket nem használja, tárolja gyermekek számára nem elérhető helyen.
- Ügyeljen arra, hogy a szellőzőnyílások szennyeződésektől mentesek legyenek.

A rezgés és a zaj csökkentése

Csökkentse a használati időt, alkalmazzon kevesebb rezgéssel és zajjal járó használati módokat, valamint viseljen személyes védőfelszerelést, ezzel csökkentve a rezgés és a zaj hatásait.

Az alábbi intézkedések segítenek a rezgések és a zaj okozta ártalmak csökkentésében:

- A terméket kizárólag rendeltetésszerűen, az ebben az útmutatóban leírtak szerint használja.
- Ügyeljen a termék kifogástalan állapotára és gondoskodjon a megfelelő karbantartásról.
- A termékhez a megfelelő szerszámberéteket használja, és ügyeljen arra, hogy azok kifogástalan állapotban legyenek.
- Tartsa a terméket határozottan a fogóinál, illetve fogófelületeinél.
- A termék karbantartását végezze az utasításoknak megfelelően, továbbá ne feledkezzen meg az elégséges kenésről sem (ahol ez szükséges).
- A munkafolyamatot tervezze meg úgy, hogy a nagyobb rezgési értékű termékekkel végzett munka nagyobb időintervallumra tudjon eloszlni.

Teendők vészhelyzet esetén

Ismerkedjen meg a termék használatával ennek az útmutatónak a segítségével. Tartsa észben a biztonsági utasításokat, és minden esetben kövesse azokat. Ez segít elkerülni a kockázatokat és veszélyeket.

- A termék használata során legyen mindig éber, így időben képes lesz a veszélyek felismerésére és kezelésére. A gyors beavatkozás segít megelőzni a súlyos személyi sérüléseket és anyagi károkat.
- Üzemzavarok esetén azonnal kapcsolja ki a terméket és válassza le az áramellátásról. Vizsgálta át és szükség szerint szereltesse meg a terméket egy képzett szakemberrel, mielőtt újra használná.

További kockázatok

MEGJEGYZÉS

▶ A termék működés közben elektromágneses teret kelt! Ez a tér bizonyos körülmények között hatással lehet aktív vagy passzív orvosi implantátumok működésére! A súlyos vagy halálos sérülések elkerülése érdekében az orvosi implantátumokkal rendelkező személyek érdeklődjenek orvosuknál vagy az orvosi implantátum gyártójánál, mielőtt a terméket használnák!

- Az termék előírásoknak megfelelő használata során is fennállnak bizonyos veszélyek. A felépítéséből és kialakításából adódóan az alábbi veszélyekkel lehet számolni:
 - Vágási sérülések;
 - Halláskárosodás, ha fülvédő nélkül dolgozik;
 - A kezek és a karok rezgésével járó egészségügyi kockázatok, amennyiben a terméket hosszabb ideig használják, illetve a kezelése és a karbantartása nem szakszerűen történik.

● Mielőtt először használná

● A termék kicsomagolása

1. Vegye ki a terméket a csomagolásból, és szabaduljon meg az összes csomagolóanyagtól és védőfóliától.
2. Ellenőrizze, hogy minden alkatrész megvan-e, és hogy a csomagolás minden alkatrészt tartalmaz-e (lásd „A csomagolás tartalma”).
3. Ellenőrizze, hogy a termék és minden alkatrész jó állapotban van-e. Ha sérülést vagy hibát talál, ne használja a terméket, hanem járjon el a „Garancia” c. fejezetben leírtak szerint.

● Összeszerelés

Védőfedél (B ábra)

1. Helyezze rá a védőfedelet [9] a motorfejre [12].
2. Fordítsa el és reteszelve a védőfedelet [9] az óramutató járásával ellenkező irányban.
 - A szétszereléshez kövesse ezeket a lépéseket fordított sorrendben.

Távtartó keret

1. Húzza szét a távtartó keretet [11].
2. A távtartó keret [11] két nyitott végét illessze bele a motorfej [12] oldalán lévő két foglalatba.
3. A távtartó keret [11] 2 állásban tud rögzülni.

Segédfogó (C ábra)

1. Lazítsa ki, majd távolítsa el a segédfogó [15] előre beszerelt csavaranyáját [14] és fogócsavarját [18].
2. Húzza szét a segédfogó [15] két végét, majd tolja rá azokat a fogótartóra [17].
3. Csavarozza meg a segédfogót [15] a fogócsavarral [18] és a csavaranyával [14].

● Kezelés

⚠ VIGYÁZAT! Sérülés kockázata!

- ▶ Ne használja a terméket védőfedél [9] nélkül.
- ▶ Viseljen megfelelő ruházatot, valamint szem- és fülvédőt.
- ▶ Minden használat előtt győződjön meg arról, hogy a termék működőképes.

⚠ VIGYÁZAT! Sérülés kockázata!

- ▶ Ne reteszelve a be-/kikapcsoló gombot [2]. A be-/kikapcsoló gomb felengedése után a motornak kikapcsolt állapotban kell lennie. Ha a be-/kikapcsoló gomb sérült, ne használja tovább a terméket.

MEGJEGYZÉS

- ▶ Tartsa szem előtt a zajvédelemre vonatkozó helyi előírásokat.

● Be- és kikapcsolás

⚠ VIGYÁZAT! Sérülések és anyagi károk kockázata!

- ▶ Gondoskodjon a biztonságos állásról, és a terméket mindkét kezével erősen tartsa, a saját testétől távol.
- ▶ Bekapcsolás előtt ügyeljen arra, hogy a termék ne érjen idegen tárgyakhoz.
- ▶ A termék kikapcsolása után a zsinórorsó [20] még egy rövid ideig tovább forog. Várja meg, míg a zsinórorsó teljesen leáll.
- ▶ A kezeit és lábait tartsa a zsinórorsótól [20] biztonságos távolságban.

MEGJEGYZÉS

- ▶ A vágózsínor végei a biztonságos szállítás érdekében össze vannak csomózva. Az első bekapcsoláskor a duplazsinóros teljes automatika szabályozza a vágási szélességet, és az összecsomózott végek a zsinórvágónál [21] automatikusan levágásra kerülnek.
- ▶ A termék nem kapcsolható hosszú távú működésre.

MEGJEGYZÉS

- ▶ Rendszeresen távolítsa el a fűmaradékokat a zsinórorsóból [20], hogy a vágás hatékonysága ne romoljon.

(E ábra)

1. Formáljon a hosszabbítókábel végéből egy hurkot. Vezesse át a hurkot a felső fogón [1] lévő nyíláson, majd akassza be a húzásmentesítőbe [4].
2. Csatlakoztassa a terméket az áramforrásra.
3. Gondoskodjon a biztonságos állásról, és tartsa meg a terméket mindkét kezével erősen. Ne tegye rá az orsótokat [10] a talajra.
4. **Bekapcsolás:** Tartsa lenyomva a be-/kikapcsoló gombot [2].
5. **Kikapcsolás:** Engedje fel a be-/kikapcsoló gombot [2].

● Beállítások

(F ábra)

A segédfogó beállítása

A segédfogót [15] különböző pozíciókba állíthatja. A segédfogót állítsa be úgy, hogy az orsótok [10] munkaállásban enyhén előre felé dőljen.

- ① Lazítsa meg a csavaranyát [14] és állítsa be a segédfogót [15] a kívánt pozícióba. Húzza meg a csavaranyát újra.

A magasság beállítása

A teleszkópos cső [7] segítségével a terméket beállíthatja a saját magassága szerint.

- ② Lazítsa ki a csavarperselyt [6] a ↺ irányába történő elcsavarással. Húzza a teleszkópos csövet [7] a kívánt hosszúságra. Húzza meg a

csavarperselyt a $\bar{\theta}$ irányába történő elcsavarással.

A vágási szög beállítása

A vágási szög módosításával nehezen hozzáférhető helyeken, pl. padok vagy kilógó falrészek alatt is vághatja a fűvet.

- ③ Nyomja meg a motorházon lévő állítógombot [8], majd döntse meg a teleszkópos csövet [7]. 6 Állás lehetséges.

A fogóelem beállítása

A fogóelem [13] 90°-ban elforgatható.

- ④ Tolja az állítózárat [5] felfelé, majd fordítsa el a fogóelemet [13], amíg az a kívánt pozícióba nem rögzül.

A távtartó keret (virágvédelem) beállítása

A távtartó keret [11] arra szolgál, hogy távol tartsa a vágástól megóvando növényeket és szárazakat a vágóegységtől.

- ⑤ Tolja meg a távtartó keretet [11] előre felé. Ha a távtartó keretre nincs szüksége, azt tolja vissza parkolóállásba.

A vágózsínór meghosszabbítása

MEGJEGYZÉS

- ▶ Rendszeresen ellenőrizze a vágózsínór épségét. Ellenőrizze, hogy a vágózsínór hossza megfelel-e a zsinórvágó [21] által meghatározott hosszúságnak.

- A termék teljes kétszínóros automatikával rendelkezik.
- A zsinórok hossza minden bekapcsolásnál automatikusan megnövekszik. A zsinórhosszabbító automatika megfelelő működéséhez a zsinórorsónak [20] a termék újbóli bekapcsolása előtt teljesen le kell állnia.

- Ha a zsinórok eleinte hosszabbak lennének a vágási körnél, azokat a zsinórvágó [21] automatikusan lemetszi a megfelelő hosszra (D ábra).

- **Ha a zsinórok végei nem láthatóak:** Cseréje ki az zsinórorsót [20] (lásd „A zsinórorsó cseréje” c. részt.)

- **A zsinór hosszának manuális beállítása:**

1. Húzza ki a termék csatlakozóját a konnektorból.
2. Nyomja le a zárgombot [24], majd engedje fel, és húzza ki kissé a zsinórvégeket. Ismételje meg ezt az eljárást annyiszor, amíg a zsinórvégek kissé kijebb állnak a zsinórvágóból [21].

● Utasítások a munkához

▲ FIGYELMEZTETÉS! Sérülés kockázata!

- ▶ Ne vágjon nyirkos, nedves fűvet.
- ▶ A termék bekapcsolása előtt győződjön meg arról, hogy a zsinórorsó [20] nem érintkezik kövekkel, törmelékkel vagy más idegen tárgyakkal.
- ▶ Kapcsolja be a terméket, mielőtt megközelítené a levágandó fűvet.
- ▶ Működés közben ne terhelje túl a terméket.
- ▶ Kerülje az érintkezést az akadályokkal (kövekkel, falakkal, kerítésekkel stb.). Ellenkező esetben a zsinórorsó [20] hamar elhasználódik.
- ▶ Kerülje a termék használatát rossz időben, különösen villámlás veszélye esetén.

⚠ FIGYELMEZTETÉS! Sérülés kockázata!

- ▶ A segédfogóhoz [15] ne válasszon olyan állást, amely túl közel van a felső fogóhoz [1]. Ilyen esetben a terméket nem lehet megfelelően irányítás alatt tartani.

● Fűnyírás



- Fű nyírásához mozgassa a terméket jobbra-balra.
- Vágjon lassan, és a vágás során tartsa a terméket a vágási körben párhuzamosan a talajhoz.

● Hibaelhárítás

Probléma	Lehetséges ok	Teendő
A termék nem indul.	A be-/kikapcsoló gomb [2] meghibásodott.	A termék javításához forduljon ügyfélszolgálatunkhoz.
	A motor meghibásodott.	
A termék működése szakadozik.	Egy belső érintkezés kilazult.	
	A be-/kikapcsoló gomb [2] meghibásodott.	
A termék erősen rezeg, és erős hangot ad ki.	A vágóegység elszennyeződött.	Tisztítsa meg a vágóegységet (lásd a „Tisztítás” c. részt).
	A motor meghibásodott.	A termék javításához forduljon ügyfélszolgálatunkhoz.

- A hosszabb fűvet rétegenként felülről lefelé vágja.

Beállítások a fű nyírásához

- Fogóelem [13]: 0° (F ábra ④)
- Vágási szög: 90° (F ábra ③)
- Távtartó keret [11] igény szerint: parkolóhelyzetben vagy kihajtva (F ábra ⑤)

● Fűszegélynyírás

(G ábra)

⚠ VIGYÁZAT! Sérülés kockázata!

- ▶ A munka során tartsa úgy a terméket, hogy a védőfedél [9] megvédje a vágóegységtől.

Beállítások fűszegélyek nyírásához

Fűszegélyek nyírásához vezesse végig a terméket lassan a fűszegély mentén.

- Fogóelem [13]: 90° (F ábra ④)
- Vágási szög: 90° (F ábra ③)
- A távtartó keret [11] legyen parkolóállásban

Probléma	Lehetséges ok	Teendő
Gyenge vágási eredmény.	A zsinórorsóban 20 nincs elég vágózsínór.	Szükség esetén hosszabbítsa meg a vágózsínórt (lásd „A vágózsínór meghosszabbítása” c. részt).
		Cserélje ki a zsinórorsót 20 (lásd a „A zsinórorsó cseréje” c. részt).
	A vágózsínórok csak az egyik oldalon, vagy egyáltalán nem nyúlik ki a zsinórorsóból 20 .	<ol style="list-style-type: none"> 1. Vegye ki az zsinórorsót 20. 2. Tolja ki a vágózsínórt a zsinórkimeneti lyukakon 22. 3. Szerelje vissza a zsinórorsót 20 a helyére.

● **Tisztítás és karbantartás**

⚠ FIGYELMEZTETÉS! Sérülés kockázata!



Az átvizsgálás, illetve a karbantartási és a tisztítási munkák megkezdése előtt mindig kapcsolja ki a terméket, válassza le az áramellátásról, majd hagyja lehűlni.

⚠ FIGYELMEZTETÉS! Sérülés kockázata!

- ▶ A mozgó, veszélyes alkatrészek sérülés kockázatát okozhatják!

⚠ VIGYÁZAT!

- ▶ Az ebben az útmutatóban nem szereplő karbantartási és javítási munkálat esetén: A termék átvizsgálásához vagy javításához forduljon egy arra jogosult szervizközponthoz vagy egy annak megfelelő képzettségű személyhez. Csak eredeti alkatrészeket használjon.

MEGJEGYZÉS

- ▶ Az alábbi tisztítási és karbantartási munkálatokat rendszeresen el kell végezni. Ezáltal biztosítható a hosszú távú, megbízható használat.

● **Tisztítás**

⚠ FIGYELMEZTETÉS! Áramütésveszély!

- ▶ Ne locsoljon a termékre vizet és ne merítse vízbe.

⚠ FIGYELMEZTETÉS! Sérülés kockázata!

- ▶ A zsinórvágóval **21** legyen óvatos. A zsinórvágó súlyos vágási sérüléseket okozhat.

MEGJEGYZÉS

- ▶ Ne használjon tisztító- és oldószereket. Azzal javíthatatlan kárt tehet a termékben.

- A termék szellőzőnyílásait, motorházát és fogóit tartsa tisztán. Ehhez használjon egy enyhén nedves ruhát vagy egy kefét.

- Minden vágás után tisztítsa meg a védőfedelelet [9] és a vágóegységet a fűtől és a homoktól.

● Karbantartás

- Minden használat előtt ellenőrizze a terméket, nincsenek-e rajt látható hiányosságok, például laza, elkopott vagy sérült alkatrészek.
- Ellenőrizze a fedő- és védőelemek épségét és megfelelő rögzítését. Szükség esetén cserélje ki azokat.

● A zsinórorsó cseréje

(D ábra)

MEGJEGYZÉS

- ▶ A zsinórorsó [20] helyes tekerelési iránya a orsótokon [10] és magán a zsinórorsón is fel van tüntetve.
- ▶ Ellenőrizze a zsinórvágót [21]. Soha ne használja a terméket zsinórvágó nélkül, vagy ha a zsinórvágó sérült. Ha a zsinórvágó megsérült, forduljon az ügyfélszolgálatához.
- ▶ Az üres zsinórorsók újrafelhasználásához barkácsáruházban megvásárolható, kereskedelmi forgalomban kapható zsinórokat is használhat. (lásd a „Műszaki adatok” c. részt). A csavarási irány a zsinórorsón [20] látható.

1. Húzza ki az elektromos vezeték csatlakozóját a konnektorból.
2. Nyissa ki az orsótokat [10], ehhez nyomja meg az orsótokon lévő a két kioldót [19].
3. Nyissa fel az orsótok [10] fedelét és vegye ki belőle a zsinórorsót [20].
4. Tolja ki az új orsó zsinórnainak végeit a vajatokon [23] keresztül.
5. Helyezze be az új zsinórorsót az orsótokba [10]. Behelyezés után a zsinórorsónak annak az oldalának

kell látszódnia, amelyen a nyilak jelzik a zsinór tekerési irányát.

6. Dugja át a két zsinórvéget az egymással szemben lévő zsinórkimeneti lyukakon [22].
7. Tegye vissza a fedelet az orsótokra [10]. Ügyeljen arra, hogy a fedélen lévő kioldók [19] pontosan illeszkedjenek az orsótok vágásaiba. A kioldók ezután a helyükre kattannak.
8. Húzza meg a zsinórvégeket, majd nyomja meg többször egymás után a zargombot [24], amíg a zsinórvégek kb. 1 cm-re ki nem nyúlnak a zsinórvágó [21] fölé.

● Szállítás

- A kikapcsolt terméket szállítsa egy kézzel a felső fogónál [1], a másik kezével a segédfogónál [15] tartva.
- A vágóegységet irányítsa a talaj felé. Így szállítás során elkerülheti az érintkezést a vágóegységgel.

● Pótalkatrészek/tartozékok

- Az alábbi országokban ügyfeleink kompatibilis csereakkumulátorokat és töltőkészülékeket a Lidl webshopjaiból rendelhetnek: Németország (lidl.de), Franciaország (lidl.fr), Belgium (lidl.be), Cseh Köztársaság (lidl.cz), Hollandia (lidl.nl), Lengyelország (lidl.pl), Szlovákia (lidl.sk), Spanyolország (lidl.es)
Más országokban ügyfeleink ezeket a www.optimax-shop.com oldalon rendelhetik meg.

Állás	Leírás	Megrendelészám
[20]	Zsinórorsó	947187601
[11]	Távtartó keret (virágvédelem)	947187602

Állás	Leírás	Megrendelészám
14 & 15 & 18	Csavaranya (Fogócsavar – segédfogó) és segédfogó és fogócsavar (segédfogó)	947187603
9	Védőfedél	947187604

● Tárolás

- A terméket száraz, gyermekek számára nem elérhető helyen tárolja.
- Ne állítsa rá a terméket a védőfedélre 9. Akassza fel a terméket a felső fogónál 1, hogy a védőfedél ne tudjon más tárgyakhoz hozzáérni. Fennáll a veszély, hogy a védőfedél eldeformálódik, és azzal megváltoznak a méretek és a biztonsági tulajdonságok is.

● Mentésítés

A csomagolás környezetbarát anyagokból készült, amelyeket a helyi újrahasznosító helyeken adhat le ártalmatlanítás céljából.



A hulladék elkülönítéséhez vegye figyelembe a csomagolóanyagban található jelzéseket. Ezek rövidítéseket (a) és számokat (b) tartalmaznak a következő jelentéssel: 1–7: műanyagok/20–22: papír és karton/80–98: kötőanyagok.

Termék:

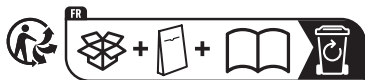

Points de collecte sur www.quefairede mesdechets.fr
Privilégiez la réparation ou le don de votre appareil !

A termék, beleértve a tartozékokat és a csomagolóanyagokat is, újrahasznosítható, és a gyártó kiterjesztett felelőssége alá tartozik. A jobb hulladékkezelés érdekében az ábrán látható információk (szortírozási információk) alapján külön ártalmatlanítsa őket.

A Triman-logó csak Franciaországra vonatkozik.



A kiszolgált termék megsemmisítési lehetőségeiről lakóhelye illetékes önkormányzatánál tájékozódhat.



A környezete érdekében, ne dobja a kiszolgált terméket a háztartási szemétkosárba, hanem adja le szakszerű ártalmatlanításra. A gyűjtőhelyekről és azok nyitvatartási idejéről és az illetékes önkormányzatnál tájékozódhat.

● Garancia

A terméket gondosan, szigorú minőségi előírások betartásával gyártottuk, és a szállítás előtt gondosan ellenőriztük. Anyag- vagy gyártási hibák esetén a termék eladójával szemben törvényes jogok illetik meg. Az Ön törvényes jogait az általunk alább meghatározott garancia semmilyen módon nem korlátozza.

Erre a termékre 3 év garanciát adunk a vásárlás dátumától számítva. A garancia idő a vásárlás dátumával kezdődik. Biztonságos helyen őrizze meg az eredeti vásárlói bizonylatot, mert ez a dokumentum szükséges a vásárlás bizonyításához.

A vásárláskor fennálló károkat és hiányosságokat a termék kicsomagolása után haladéktalanul jelezze.

Ha ezen a terméken a vásárlástól számított 3 éven belül anyag- vagy gyártási hibát észlel, választásunk szerint ingyenesen megjavítjuk vagy kicseréljük a terméket. A garancia idő nem hosszabbodik meg a helyette nyújtott szavatossági igény által. Ez a kicserélt vagy javított alkatrészekre is érvényes.

A garancia megszűnik, ha a terméket megrongálták, ill. nem szakszerűen kezelték vagy végezték a karbantartást.

A garancia az anyag- és gyártási hibákra vonatkozik. Ez a garancia nem terjed ki azokra a termékalkatrészekre, amelyek normál kopásnak vannak kitéve, és ezért gyorsan kopó alkatrésznek minősülnek (pl. elemekre, tömlőkre, tintapatronokra), illetve a törékeny alkatrészek sérülésére, pl. kapcsolókra vagy üveg alkatrészekre.

● Garanciális ügyek lebonyolítása

Megkeresése gyors feldolgozásához kérjük, kövesse az alábbi utasításokat:

Megkeresés esetén kérjük, mindig készítse elő a pénztárblokkot és a termékszámot (IAN 508096_2507) a vásárlás igazolására.

A termékszámot kérjük, olvassa le a típus tábláról, a terméken elhelyezett gravírozásból, az útmutató címlapjáról (alul a bal oldalon), vagy a termék hátsó vagy alsó oldalán található matricáról.

Működési hiba vagy egyéb hiányosság fellépése esetén először vegye fel a kapcsolatot a következőkben felsorolt szervizek valamelyikével telefonon, vagy e-mailen.

A hibásnak ítélt terméket a pénztárblokk és a hiba leírásának és keletkezési idejének megjelölésével, díjmentesen küldheti el az Ön számára kijelölt szerviz címére.



A parkside-diy.com oldalon ezt és számos további kézikönyvet tud megtekinteni és letölteni. Ezzel a QR-kóddal közvetlenül a parkside-diy.com oldalra jut. Válassza ki az országot, és a keresőfelületen keresse meg a használati útmutatókat. A termékszám (IAN) 508096_2507 beírásával juthat el az Ön termékének használati útmutatójához.

● Szerviz

HU Szerviz Magyarország

Tel.: 0680021647

A formanyomtatvány itt elérhető:

parkside-diy.com

IAN 508096_2507

● EU-Megfelelőségi nyilatkozat

HU

EU-MEGFELELŐSÉGI NYILATKOZAT (508096_2507. sz.)

IAN: 508096_2507
Termékazonosító: "PARKSIDE" Elektromos fűszegélynyíró
Típuszám: HG10988

A fent ismertetett nyilatkozat tárgya megfelel a vonatkozó uniós harmonizációs jogszabálynak:

2006/42/EK irányelve
2000/14/EK irányelve
2014/30/EU irányelve
2011/65/EU irányelve az összes kapcsolódó módosítással

Az alkalmazott harmonizált szabványokra hivatkozás vagy az azokra az egyéb műszaki leírásokra való hivatkozás, amelyekkel kapcsolatban megfelelőségi nyilatkozatot tettek:

Szám / vonatkozó részek
2006/42/EK irányelve
EN 60335-1:2012/A15:2021
EN 50636-2-91:2014
EN 62233:2008
2014/30/EU irányelve
EN IEC 55014-1:2021
EN IEC 55014-2:2021
EN IEC 61000-3-2:2019/A2:2024
EN 61000-3-3:2013/A2:2021

A fent ismertetett nyilatkozat tárgya megfelel az egyes veszélyes anyagok elektromos és elektronikus berendezésekben való alkalmazásának korlátozásáról szóló, 2011. június 8-i 2011/65 / EU európai parlamenti és tanácsi irányelvnek:

Szám / vonatkozó részek
EN IEC 63000:2018

Megfelelőség-értékelési eljárás/ adott esetben az értesített szerv neve és címe: Annex VI, TÜV SÜD Industrie Service GmbH (NB 0036), Westendstraße 199, 80686 München, Germany

Mért hangteljesítményszint a típust képviselő egyetlen berendezésen: 93.1 dB(A)

A berendezés szavatolt hangteljesítményszintje: 95 dB(A)

A műszaki dokumentáció tulajdonosa: OWIM GmbH & Co.KG

A nyilatkozatot a nevében és megbízásában írták alá:

OWIM GmbH & Co. KG, Stiftsbergstraße 1, 74167 Neckarsulm, Németország

A jelen megfelelőségi nyilatkozatot a gyártó kizárólagos felelősségére bocsátják ki.

Az eredeti megfelelőségi nyilatkozat fordítása

Neckarsulm

12/11/2025

Hely

Dátum

ppa. Jens Buchheim
meghatalmazott aláíró

ppa. Dr. Thorsten Maier
meghatalmazott aláíró

CE

OWIM GmbH & Co. KG

Stiftsbergstraße 1
74167 Neckarsulm
GERMANY

Model No.: HG10988

Version: 12/2025

IAN 508096_2507

