



LED SOLAR LIGHT SET/SOLAR GROUND LIGHT CHAIN

(GB) (IE) (NI)

LED SOLAR LIGHT SET/SOLAR GROUND LIGHT CHAIN

Assembly, operating and safety instructions

(NL) (BE)

LED-SOLARLAMPENSET/ SOLAR-TUINLAMPEN KETTING

Montage-, bedienings- en veiligheidsinstructies

(DE) (AT) (CH)

LED-SOLARLEUCHTEN-SET/ SOLAR-BODENLICHTERKETTE

Montage-, Bedienungs- und Sicherheitshinweise

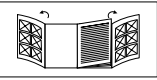

GB/IE/NL	Assembly, operating and safety instructions	Page	5
NL/BE	Montage, bedienings- en veiligheidsinstructies	Pagina	15
DE/AT/CH	Montage, Bedienungs- und Sicherheitshinweise	Seite	25

A

1

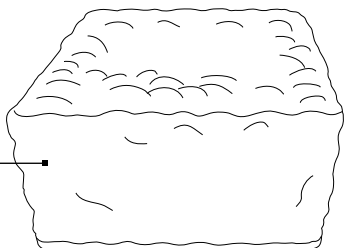
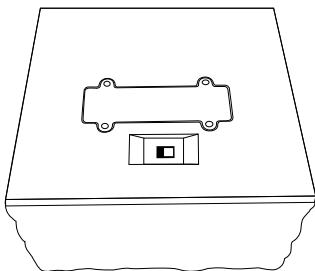
**B****C**

7

8

9

6

10



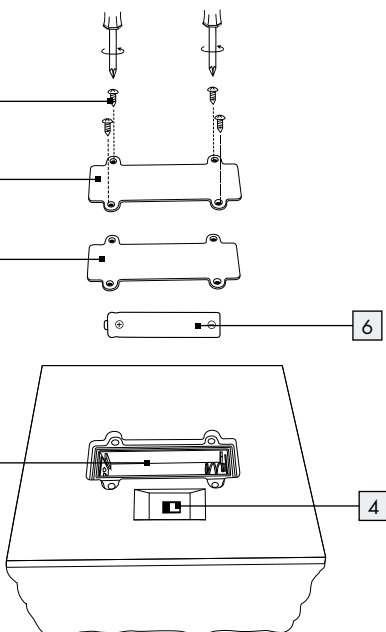

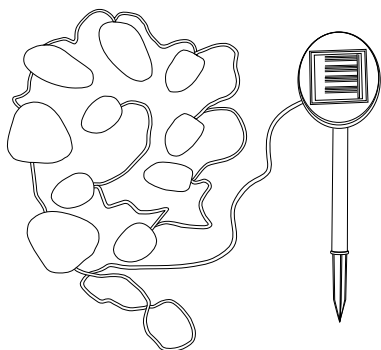
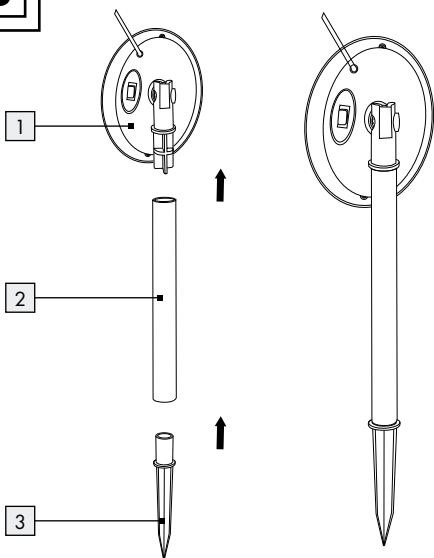
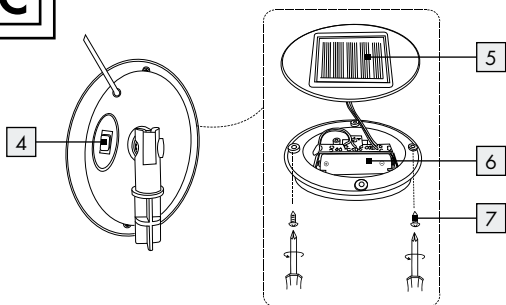
4

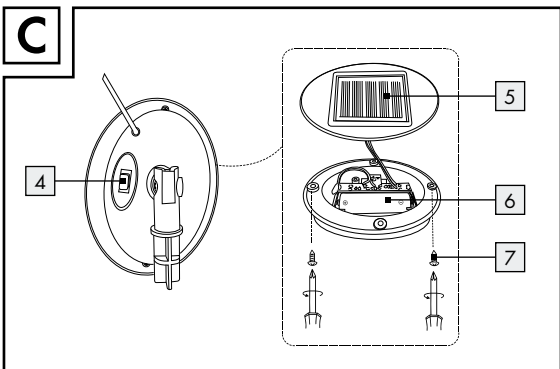
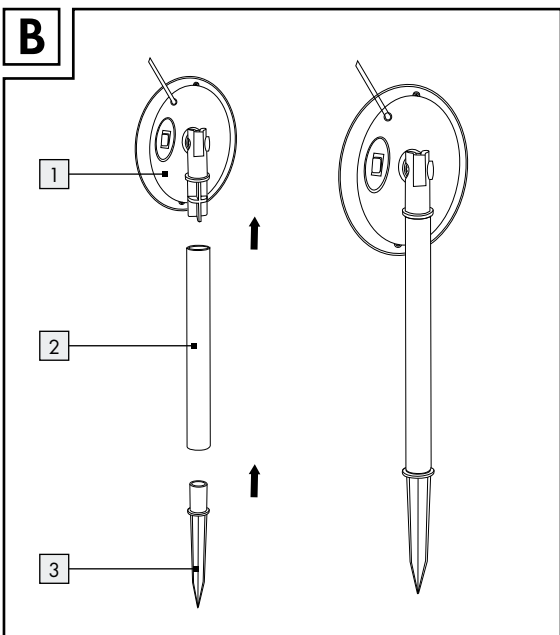
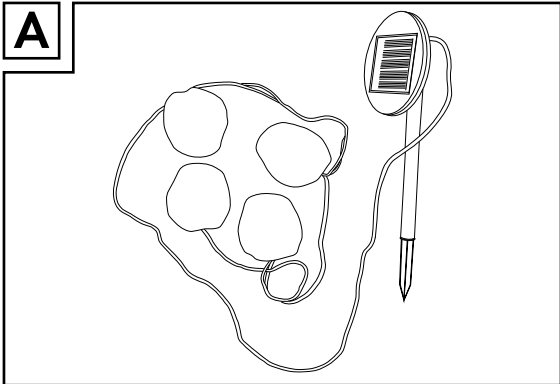

A**B****C**



List of pictograms used	Page 6
Introduction	Page 6
Proper use.....	Page 6
Description of parts and features.....	Page 6
Scope of delivery.....	Page 7
Technical data.....	Page 7
Safety instructions	Page 7
Product-specific safety instructions.....	Page 8
Safety instructions for batteries / rechargeable batteries.....	Page 8
Functioning	Page 9
Before use	Page 9
Installation	Page 10
Use	Page 10
Switching the product.....	Page 10
Replacing the rechargeable battery.....	Page 10
Maintenance and care	Page 11
Troubleshooting	Page 12
Disposal	Page 12
Warranty	Page 13
Warranty claim procedure.....	Page 14
Service.....	Page 14

List of pictograms used	
	Direct current/voltage
	Splashproof
	Safety information Instructions for use
	CE mark indicates conformity with relevant EU directives applicable for this product.

LED solar light set/Solar ground light chain

● Introduction











We congratulate you on the purchase of your new product. You have chosen a high quality product. The instructions for use are part of the product. They contain important information concerning safety, use and disposal. Before using the product, please familiarise yourself with all of the safety information and instructions for use. Only use the product as described and for the specified applications. If you pass the product on to anyone else, please ensure that you also pass on all the documentation with it.

● Proper use

The product is intended for outdoor use. The product is suitable for use in private households and is not intended for commercial use or for use in other applications.

This product is not suitable for household room illumination!

● Description of parts and features

- | | |
|---|--|
|  Solar panel housing |  Battery compartment cover (Model A only) |
|  Ground spike attachment |  Silicone cover (Model A only) |
|  Ground spike |  Battery compartment (Model A only) |
|  ON/OFF switch | |
|  Solar panel | |
|  Rechargeable battery | |
|  Fastening screw | |

● Scope of delivery

- 1 LED Solar Light Set/Solar Ground Light Chain
- 1 Ground spike (for model B and C)
- 1 Ground spike attachment (for model B and C)
- 1 Assembly, operating and safety instructions

● Technical data

Operating voltage:	1.2 V \equiv
Rechargeable battery:	1 x 1.2 V \equiv rechargeable AA Ni-MH battery with 400 mAh for model A 600 mAh for model B 800 mAh for model C (included)
LED:	4 LEDs (for model A and C) 10 LEDs (for model B)
Power:	0.025 W (for model A) 0.04 W (for model B) 0.03 W (for model C)
Degrees of protection:	IP44 (splash proof)
Lighting time (with full charge):	approx. 6–8 hours



Safety instructions

PLEASE READ THE INSTRUCTIONS FOR USE PRIOR TO USE! PLEASE KEEP THE INSTRUCTIONS IN A SAFE PLACE! IF PASSING THIS PRODUCT ON TO A THIRD PARTY ALSO INCLUDE ALL DOCUMENTS.

- This product can be used by children aged from 8 years and above and persons with reduced physical, sensory or mental capabilities or lack of experience and knowledge if they have been given supervision or instruction concerning use of the product in a safe way and understand the hazards involved. Children shall not play with the product. Cleaning and user maintenance shall not be made by children without supervision.

⚠ CAUTION! RISK OF OVERHEATING! Do not operate the product inside the packaging.

- Do not use the product if you detect any kind of damage.
- Always switch off the product, when storing it in a dark environment, in order not to discharge the rechargeable battery.

- The LEDs are not replaceable.
- If the LEDs fail at the end of their lives, the entire product must be replaced.
- The product does not contain any parts that can be serviced by the user.
- Never plug in the product directly into a 230V~ (alternating current).
- The product is not a toy and should not be played with by children. Children are not able to understand the dangers that can occur when handling the product.
- **⚠ WARNING!** This product must not be used without all gaskets being in place.
- Switch off the product if it is not going to be used for some time (e.g. holiday).

● Product-specific safety instructions

- Make sure that the solar panel [5] is free of dirt and free of snow and ice in winter. Otherwise the performance of the solar panel [5] will diminish.
CAUTION: When removing the product, make sure to also remove the ground spike attachment [2] and ground spike [3] so it cannot pose any risk (e. g. tripping).



Safety instructions for batteries/ rechargeable batteries

- **DANGER TO LIFE!** Keep batteries/rechargeable batteries out of reach of children. If accidentally swallowed seek immediate medical attention.
- Swallowing may lead to burns, perforation of soft tissue, and death. Severe burns can occur within 2 hours of ingestion.
-  **DANGER OF EXPLOSION!** Never recharge non-rechargeable batteries. Do not short-circuit batteries/rechargeable batteries and/or open them. Overheating, fire or bursting can be the result.
- Never throw batteries/rechargeable batteries into fire or water.
- Do not exert mechanical loads to batteries/rechargeable batteries.

Risk of leakage of batteries/rechargeable batteries

- Avoid extreme environmental conditions and temperatures, which could affect batteries/rechargeable batteries, e.g. radiators/direct sunlight.

- If batteries/rechargeable batteries have leaked, avoid contact with skin, eyes and mucous membranes with the chemicals! Flush immediately the affected areas with fresh water and seek medical attention!
-  **WEAR PROTECTIVE GLOVES!** Leaked or damaged batteries/rechargeable batteries can cause burns on contact with the skin. Wear suitable protective gloves at all times if such an event occurs.
- In the event of a leakage of batteries/rechargeable batteries, immediately remove them from the product to prevent damage.
- Remove batteries/rechargeable batteries if the product will not be used for a longer period.

Risk of damage of the product

- Only use the specified type of battery/rechargeable battery!
- Insert batteries/rechargeable batteries according to polarity marks (+) and (-) on the battery/rechargeable battery and the product.
- Use a dry lint-free cloth or cotton swab to clean the contacts on the battery/rechargeable battery and in the battery compartment before inserting!
- Remove exhausted batteries/rechargeable batteries from the product immediately.

● Functioning

The solar panel 5 installed in the product converts sunlight into electrical energy and stores it in the rechargeable battery.

The product will automatically light on as it begins to get dark.

The LEDs are a very long-life and energy-saving light source.

The light duration depends on the amount of sunlight, the angle of light on the solar panel 5 and the temperature (the rechargeable battery capacity is temperature-dependent). A vertical angle of light at temperatures above the freezing point is ideal. The rechargeable battery does not achieve maximum capacity until after several charge and discharge cycles.

In summer a completely drained rechargeable battery takes about 2 to 4 days to fully recharge in constant sunlight.

● Before use

Note: Remove all packaging materials from the product.

● Installation

For model B and C (see Fig. B):

1. Push the ground spike [3] into the ground spike attachment [2].
2. Slide the solar panel housing [1] over ground spike attachment [2] if this has not been pre-installed.
3. Push the ground spike [3] for enough into the ground (lawn, flower bed) so it is firmly positioned upright in the ground.
4. Make sure it is firmly positioned. Do not use any force when assembling or setting up the product, e.g. hammer blows. This will damage the product.

For all models:

For optimal results, set up the product in a location where the solar panel [5] is exposed to sunlight for the longest possible amount of time. Do not put the product under bushes, trees, canopies etc. as this reduces the incidence of incoming sunlight. Position the product in such a way that the solar panel [5] is not covered or in the shade.

Note: Make sure the solar panel [5] is not impacted by other light sources, e.g. yard- or street lighting, or the product will not switch on at twilight.

● Use

● **Switching the product**

1. Switch the ON/OFF switch [4] in the ON position to switch the product on. The product will automatically switch on or off at twilight and charge the battery at daylight.
2. Switch the ON/OFF switch [4] in the OFF position again to switch the product off.

● **Replacing the rechargeable battery (see Fig. C)**

The rechargeable battery should be replaced every 12 months to ensure optimum performance.

Note: For this step, you will need a cross head screwdriver (not included).

For model A:

1. Turn the product over and hold it tight. Switch the ON/OFF switch [4] to position "OFF" to switch off the product. Loosen the fastening screws [7] by using a small cross head screwdriver

and then lever out the battery compartment lid [8] with the help of a slot screwdriver.

2. Take out the silicone cover [9]. Exchange the old rechargeable battery to a new one, ensure that you do not damage the wiring. Take care to the correct polarity, when inserting the new rechargeable battery. The polarity is indicated in the battery compartment [10]. The new rechargeable battery has to have the same technical data like the old one (reference to "Technical data").
3. Put back the silicone cover [9]. Pay attention to the silicone cover [9], otherwise the IP protection is not guaranteed. Now again fasten the battery compartment lid [8], fasten the fastening screws [7] by using a small cross head screwdriver. Switch the ON/OFF switch [4] to position "ON" to enable the product switching on during darkness.

For Model B and C:

1. Remove the solar panel housing [1] from the ground spike attachment [2].
2. Switch the product off by means of the ON/OFF switch [4] before removing or inserting the rechargeable battery [6].
3. Open the rechargeable battery cover [8] on the bottom of the solar panel housing [1]. To do so, unscrew all fastening screws [7] anti-clockwise using a cross head screwdriver.
4. Take out the used or exhausted rechargeable battery [6].
5. Insert a Ni-MH, AA, rechargeable battery (reference to "Technical data") into the rechargeable battery compartment [10].

Note: Ensure correct polarity. This is indicated in the rechargeable battery compartment [10].

6. Place the rechargeable battery cover [8] back onto the rechargeable battery compartment [10] again and turn all fastening screws [7] clockwise by means of a cross head screwdriver.
7. Make sure that the cables do not get jammed when you shut the solar panel housing [1].
8. Insert the ground spike attachment [2] into solar cell housing [1] again.



● Maintenance and care

The LEDs cannot be replaced. The product requires no maintenance.

- Clean the product regularly with a dry, lint-free cloth. Use a slightly dampened cloth to remove more stubborn dirt.

● Troubleshooting

Note: This product has delicate electronic components. This means that if it is placed near an object that transmits radio signals, it could cause interference. If you notice that the product is malfunctioning, remove any sources of interference from the area of the product.

Error	Cause	Solution
The product will not switch on even though the sun shone on the product all day.	Artificial sources of light, e.g. street lighting, are interfering with the product.	Mount the product in a place where it cannot be disturbed by other sources of light.
The light does not come on or comes on only briefly.	The rechargeable battery  is broken or there was not enough day light.	Replace the rechargeable battery  or install the solar cell in a location where they are exposed to more sunlight.

● Disposal

The packaging is made entirely of recyclable materials, which you may dispose of at local recycling facilities.



Observe the marking of the packaging materials for waste separation, which are marked with abbreviations (a) and numbers (b) with following meaning: 1-7: plastics/20-22: paper and fibreboard/80-98: composite materials.



Contact your local refuse disposal authority for more details of how to dispose of your worn-out product.



To help protect the environment, please dispose of the product properly when it has reached the end of its useful life and not in the household waste. Information on collection points and their opening hours can be obtained from your local authority.

Faulty or used batteries/rechargeable batteries must be recycled in accordance with Directive 2006/66/EC and its amendments. Please return the batteries/rechargeable batteries and/or the product to the available collection points.



Environmental damage through incorrect disposal of the batteries/rechargeable batteries!

Batteries/rechargeable batteries may not be disposed of with the usual domestic waste. They may contain toxic heavy metals and are subject to hazardous waste treatment rules and regulations. The chemical symbols for heavy metals are as follows: Cd = cadmium, Hg = mercury, Pb = lead. That is why you should dispose of used batteries/rechargeable batteries at a local collection point.

● Warranty

The product has been manufactured to strict quality guidelines and meticulously examined before delivery. In the event of material or manufacturing defects you have legal rights against the retailer of this product. Your legal rights are not limited in any way by our warranty detailed below.

The warranty for this product is 3 years from the date of purchase. The warranty period begins on the date of purchase. Keep the original sales receipt in a safe location as this document is required as proof of purchase.

Any damage or defects already present at the time of purchase must be reported without delay after unpacking the product.

Should the product show any fault in materials or manufacture within 3 years from the date of purchase, we will repair or replace it – at our choice – free of charge to you. The warranty period is not extended as a result of a claim being granted. This also applies to replaced and repaired parts.

This warranty becomes void if the product has been damaged, or used or maintained improperly.

The warranty covers material or manufacturing defects. This warranty does not cover product parts subject to normal wear and tear, thus considered consumables (e.g. batteries, tubes, cartridges), nor damage to fragile parts, e.g. switches or glass parts.

For this product, the rechargeable battery is also covered by its warranty period.

● Warranty claim procedure

To ensure quick processing of your case, please observe the following instructions:

Please have the till receipt and the item number (IAN 458845_2307) available as proof of purchase. You will find the item number on the rating plate, an engraving on the front page of the instructions for use (bottom left), or as a sticker on the rear or bottom of the product. If functional or other defects occur, please contact the service department listed either by telephone or by e-mail. You can return a defective product to us free of charge to the service address that will be provided to you. Ensure that you enclose the proof of purchase (till receipt) and information about what the defect is and when it occurred.

● Service

Ⓜ **Service Great Britain**

Tel.: 0800 0569216

E-Mail: owim@lidl.co.uk

Ⓜ **Service Ireland**

Tel.: 1800 200736

E-Mail: owim@lidl.ie

Ⓜ **Service Northern Ireland**





Tel.: 0800 0927852

E-Mail: owim@lidl.ie

CE IP44

Legenda van de gebruikte pictogrammen	Pagina 16
Inleiding	Pagina 16
Correct en doelmatig gebruik	Pagina 16
Beschrijving van de onderdelen	Pagina 16
Omvang van de levering	Pagina 17
Technische gegevens	Pagina 17
Veiligheidsinstructies	Pagina 17
Productspecifieke veiligheidsinstructies	Pagina 18
Veiligheidsinstructies voor batterijen / accu's	Pagina 18
Werking	Pagina 19
Voor de ingebruikname	Pagina 20
Montage	Pagina 20
Bediening	Pagina 20
Product in- / uitschakelen	Pagina 20
Batterij vervangen	Pagina 20
Onderhoud en reiniging	Pagina 22
Storingen verhelpen	Pagina 22
Afvoer	Pagina 22
Garantie	Pagina 23
Afwikkeling in geval van garantie	Pagina 24
Service	Pagina 24

Legenda van de gebruikte pictogrammen

	Gelijkstroom/-spanning
	Spatwaterdicht
 	Veiligheidsinstructies Instructies
	De CE-markering duidt op conformiteit met relevante EU-richtlijnen die van toepassing zijn op dit product.

Led-solarlampenset/Solar-tuinlampen ketting











● Inleiding

Hartelijk gefeliciteerd met de aankoop van uw nieuwe product. U heeft voor een hoogwaardig product gekozen. De gebruiksaanwijzing is een deel van het product. Deze bevat belangrijke aanwijzingen voor veiligheid, gebruik en verwijdering. Maakt U zich voor de ingebruikname van het product met alle bedienings- en veiligheidsvoorschriften vertrouwd. Gebruik het product alleen zoals beschreven en voor de aangegeven toepassingsgebieden. Overhandig alle documenten bij doorgifte van het product aan derden.

● Correct en doelmatig gebruik

Het product is bedoeld voor verlichting buitenshuis. Het product is bedoeld voor het gebruik in privé-huishoudens en niet voor commercieel gebruik of voor gebruik op andere gebieden. Dit product is niet geschikt als kamerverlichting in huishoudens!

● Beschrijving van de onderdelen

- | | |
|---|---|
|  Zonnepaneel-behuizing |  Bevestigingsschroef |
|  Grondpen-bevestiging |  Batterijvak-deksel (alleen model A) |
|  Grondpen |  Siliconen afdichting (alleen model A) |
|  AAN/UIT-schakelaar |  Batterijvak (alleen model A) |
|  Zonnepaneel | |
|  Batterij (oplaadbaar) | |

● Omvang van de levering

- 1 led-lampenset op zonne-energie/bodem-lichtslinger
- 1 grondpen (voor model B en C)
- 1 grondpen-bevestiging (voor model B en C)
- 1 montage-, bedienings- en veiligheidsinstructies

● Technische gegevens

Bedrijfsspanning:	1,2 V===
Batterij:	1 x 1,2 V=== Ni-MH-accu AA met 400 mAh voor model A 600 mAh voor model B 800 mAh voor model C (meegeleverd)
Leds:	4 leds (voor model A en C) 10 leds (voor model B)
Vermogen:	0,025 W (voor model A) 0,04 W (voor model B) 0,03 W (voor model C)
Bescherming:	IP44 (spatwaterdicht)
Verlichtingsduur (bij volle batterij):	ca. 6-8 uur



Veiligheidsinstructies

LEES VOOR HET GEBRUIK DE GEBRUIKSAANWIJZING!
BEWAAR DE GEBRUIKSAANWIJZING ZORGVULDIG!
OVERHANDIG TEVENS ALLE DOCUMENTEN BIJ DOOR-
GIFTE VAN HET PRODUCT AAN DERDEN.

- Dit product kan door kinderen vanaf 8 jaar en ouder alsmede door personen met verminderde fysieke, sensorische of mentale vaardigheden of een gebrek aan ervaring en kennis worden gebruikt als zij onder toezicht staan of instructies hebben gekregen over het veilige gebruik van het product en zij de eruit voortvloeiende gevaren begrijpen. Kinderen mogen niet met het product spelen. Reiniging en onderhoud mogen niet door kinderen zonder toezicht worden uitgevoerd.

⚠ PAS OP! GEVAAR VOOR OVERVERHITTING!

- Gebruik het product niet in de verpakking.
- Gebruik het product niet als u beschadigingen heeft geconstateerd.

- Schakel het product uit als u het in een donkere omgeving bewaart om ontlading van de batterij te voorkomen.
- De leds kunnen niet worden vervangen.
- Mochten de leds aan het einde van hun levensduur uitvallen, dan dient het gehele product te worden vervangen.
- Het product bevat geen onderdelen die door de gebruiker kunnen worden onderhouden.
- Sluit het product nooit aan op een 230V~ (wisselstroom) aansluiting.
- Dit product is geen speelgoed, het hoort niet thuis in kinderhanden. Kinderen zijn zich niet bewust van de gevaren die ontstaan in de omgang met het product.
- **⚠ WAARSCHUWING!** Dit product mag niet zonder alle correct aangebrachte afdichtingen worden gebruikt.
- Schakel het product uit als het langere tijd niet wordt gebruikt (bijv. vakantie).

● Productspecifieke veiligheidsinstructies

- Let erop dat het zonnepaneel **5** niet verontreinigd of in de winter door sneeuw en ijs bedekt is. Dit vermindert de prestaties van het zonnepaneel **5**.
PAS OP: zorg ervoor dat als het product wordt verwijderd, ook de grondpen-bevestiging **2** en de grondpen **3** worden verwijderd zodat deze geen gevaar vormen (bijv. struikelen).



Veiligheidsinstructies voor batterijen/accu's

- **LEVENSGEVAAR!** Houd batterijen/accu's buiten het bereik van kinderen. Raadpleeg bij inslikken onmiddellijk een arts!
- Inslikken kan leiden tot inwendige verbrandingen, perforatie van zacht weefsel en tot de dood. Ernstige inwendige verbrandingen kunnen binnen 2 uur na het inslikken optreden.
-  **EXPLOSIEGEVAAR!** Laad niet oplaadbare batterijen nooit op. Sluit de batterijen/accu's niet kort en/of open deze niet. Daardoor kan de batterij oververhit raken, in brand vliegen of exploderen.
- Gooi batterijen/accu's nooit in het vuur of water.
- Stel batterijen/accu's nooit bloot aan mechanische belastingen.

Risico dat de batterijen/accu's lekken

- Vermijd extreme omstandigheden en temperaturen die invloed op de batterijen/accu's zouden kunnen hebben bijv. radiatoren/direct zonlicht.
- Bij lekkende batterijen/accu's het contact van de chemicaliën met de huid, ogen en slijmvliezen vermijden! Spoel de desbetreffende plekken direct af met schoon water en raadpleeg onmiddellijk een arts!
-  **DRAAG VEILIGHEIDSHANDSCHOENEN!** Lekkende of beschadigde batterijen/accu's kunnen in geval van huidcontact chemische brandwonden veroorzaken. Draag daarom in dit geval geschikte veiligheidshandschoenen.
- Als de batterijen/accu's lekken, dient u deze direct uit het product te halen om beschadigingen te vermijden.
- Verwijder de batterijen/accu's, als u het product gedurende een langere periode niet gebruikt.

Risico op beschadiging van het product

- Gebruik uitsluitend het aangegeven type batterij/accu!
- Plaats de batterijen/accu's volgens de weergegeven polariteit (+) en (-) op batterij/accu en op product.
- Reinig de contacten van de batterij/accu en in het batterijvak voor het plaatsen met een droge, pluisvrije doek of wattenstaafje!
- Verwijder verbruikte batterijen/accu's direct uit het product.

● Werking

Het ingebouwde zonnepaneel 5 van het product zet het zonlicht overdag om in elektrische energie en slaat deze op in een batterij. Als het donker wordt, gaat het product automatisch branden. De ingebouwde leds zijn zeer duurzame en energiebesparende verlichtingsmiddelen. De verlichtingsduur is afhankelijk van de hoeveelheid zonlicht, de invalshoek van het licht op het zonnepaneel 5 en de temperatuur (de capaciteit van de batterij is afhankelijk van de temperatuur). Ideaal is een loodrechte invalshoek van het licht bij temperaturen boven het vriespunt. De batterij bereikt pas na meerdere laad- en ontlaadcycli zijn maximale capaciteit.

Het opladen van een volledig lege batterij duurt in de zomer bij voldoende zonlicht ongeveer 2 tot 4 dagen.

● Voor de ingebruikname

Opmerking: verwijder al het verpakkingsmateriaal van het product.

● Montage

Voor model B en C (zie afb. B):

1. Steek de grondpen **3** in de grondpen-bevestiging **2**.
2. Schuif de zonnepaneel-behuizing **1** over de grondpen-bevestiging **2** als deze nog niet is voormonteerd.
3. Druk de grondpen **3** zo diep in de grond (gazon, bloemperk) dat deze stevig en recht staat.
4. Zorg voor een stevige en veilige stand. Gebruik bij de montage en het plaatsen geen geweld, bijv. met een hamer. Hiermee beschadigt u het product.

Voor alle modellen:

Voor het optimaal functioneren plaatst u het product op een plek waar het zonnepaneel **5** zo lang mogelijk aan direct zonlicht wordt blootgesteld. Plaats het product niet onder struiken, bomen, overhangende daken etc., omdat dan de lichtinval van het zonlicht wordt verminderd. Het zonnepaneel **5** niet afdekken of in de schaduw plaatsen.

Opmerking: let erop dat het zonnepaneel **5** niet door andere lichtbronnen zoals bijv. straatverlichting wordt beïnvloed. Anders schakelt het product zichzelf niet in als het donker wordt.

● Bediening

● **Product in-/uitschakelen**

1. Zet de AAN/UIT-schakelaar **4** op 'ON' om het product in te schakelen. Het product gaat aan of uit zodra het begint te schemeren en laadt overdag de batterij op.
2. Zet de AAN/UIT-schakelaar **4** op 'OFF' om het product uit te schakelen.

● **Batterij vervangen (zie afb. C)**

Voor het behoud van optimale prestaties dient u de oplaadbare batterij elke 12 maanden te vervangen.

Opmerking: voor deze stap heeft u een kruiskopschroevendraaier nodig (niet meegeleverd).

Voor model A:

1. Draai het product om en houd het vast. Zet de AAN/UIT-schakelaar **4** op 'OFF' om het product uit te schakelen. Draai de bevestigingsschroeven **7** met een kleine kruiskopschroevendraaier los en wip het batterijvak-deksel **8** er dan met behulp van een sleufschroevendraaier uit.
2. Haal de siliconen afdichting **9** eruit. Vervang de oude batterij door een nieuwe; zorg ervoor dat u de kabels niet beschadigt. Let bij het plaatsen van de nieuwe batterij op de juiste polariteit. De polariteit wordt in het batterijvak **10** aangegeven. De nieuwe batterij moet dezelfde technische eigenschappen hebben als de oude oplaadbare batterij (zie 'Technische gegevens').
3. Plaats de siliconen afdichting **9** weer terug. Let op de siliconen afdichting **9** omdat anders de IP-bescherming niet gewaarborgd is. Bevestig vervolgens weer het batterijvak-deksel **8**, draai de bevestigingsschroeven **7** met een kleine kruiskopschroevendraaier vast. Zet de AAN/UIT-schakelaar **4** op 'ON' zodat het product in het donker wordt ingeschakeld.

Voor model B en C:

1. Verwijder de zonnepaneel-behuizing **1** van de grondpen-bevestiging **2**.
2. Schakel het product - voordat u de batterij **6** verwijdert of plaatst - uit door de AAN/UIT-schakelaar **4** op 'OFF' te zetten.
3. Open het batterijvak-deksel **8** aan de onderkant van de zonnepaneel-behuizing **1**. Draai hiervoor alle bevestigingsschroeven **7** tegen de klok in met behulp van een kruiskopschroevendraaier los.
4. Verwijder de lege batterij **6**.
5. Leg een Ni-MH-batterij, AA (zie 'Technische gegevens') in het batterijvak **10**.
Opmerking: let op de juiste polariteit. Deze wordt in het batterijvak **10** aangegeven.
6. Zet het batterijvak-deksel **8** weer op het batterijvak **10** en draai alle bevestigingsschroeven **7** met een kruiskopschroevendraaier met de klok mee vast.
7. Let er bij het sluiten van de zonnepaneel-behuizing **1** op dat er geen kabels worden ingeklemd.
8. Steek de grondpen-bevestiging **2** weer in de zonnepaneel-behuizing **1**.



● Onderhoud en reiniging

De leds kunnen niet worden vervangen. Het product is onderhoudsvrij.

- Reinig het product regelmatig met een droge, pluisvrije doek. Gebruik bij sterke verontreinigingen een iets vochtig gemaakte doek.

● Storingen verhelpen

Opmerking: het product bevat gevoelige elektronische componenten. Daardoor is het mogelijk dat het door draadloze apparatuur in de directe omgeving wordt verstoord. Als u dergelijke storingen vaststelt, verwijder dan deze storingsbronnen uit de omgeving van het product.

Storing	Oorzaak	Oplossing
Het product gaat niet aan hoewel het product de hele dag aan de zon is blootgesteld.	Kunstmatige lichtbronnen zoals bijv. straatlantaarns storen het product.	Monteer het product op een plek waar het niet door andere lichtbronnen kan worden verstoord.
Het product gaat slechts kort of helemaal niet aan.	Batterij  defect of niet genoeg daglicht aanwezig.	Vervang de batterij  of plaats de zonnecel op een plek waar deze meer zonlicht krijgt.

● Afvoer

De verpakking bestaat uit milieuvriendelijke grondstoffen die u via de plaatselijke recyclingcontainers kunt afvoeren.



Neem de aanduiding van de verpakkingsmaterialen voor de afvalscheiding in acht. Deze zijn gemarkeerd met de afkortingen (a) en een cijfers (b) met de volgende betekenis: 1-7: kunststoffen/20-22: papier en vezelplaten/80-98: composietmaterialen.



Informatie over de mogelijkheden om het uitgediende product na gebruik te verwijderen, verstrekt uw gemeentelijke overheid.



Gooi het afgedankte product omwille van het milieu niet weg via het huisvuil, maar geef het af bij het daarvoor bestemde depot of het gemeentelijke milieupark. Over afgifteplaatsen en hun openingstijden kunt u zich bij uw aangewezen instantie informeren.

Defecte of verbruikte batterijen/accu's moeten volgens de richtlijn 2006/66/EG en veranderingen daarop worden gerecycled. Geef batterijen/accu's en/of het product af bij de daarvoor bestemde verzamelstations.



Milieuschade door foutieve verwijdering van de batterijen/accu's!

Batterijen/accu's mogen niet via het huisvuil worden weggegooid. Ze kunnen giftige zware metalen bevatten en vallen onder het chemisch afval. De chemische symbolen van de zware metalen zijn: Cd = cadmium, Hg = kwik, Pb = lood. Geef verbruikte batterijen/accu's daarom af bij een gemeentelijk inzamelpunt.

● **Garantie**

Het product werd volgens strenge kwaliteitsrichtlijnen gemaakt en voor de uitlevering zorgvuldig gecontroleerd. In geval van materiaal- of fabricagefouten hebt u tegenover de verkoper van het product wettelijke rechten. Uw wettelijke rechten worden op geen enkele manier door onze hieronder vermelde garantie beperkt.

De garantie voor dit product bedraagt 3 jaar vanaf aankoopdatum. De garantieperiode gaat in op de datum van aankoop. Bewaar het originele bewijs van aankoop op een veilige plek aangezien dit document nodig is als bewijs.

Alle beschadigingen of gebreken die reeds op het moment van aankoop aanwezig zijn, moeten meteen na het uitpakken van het product worden gemeld.

Mocht het product binnen 3 jaar na aankoopdatum een materiaal- of fabricagefout vertonen, zullen wij het – naar onze keuze – gratis voor u repareren of vervangen. De garantieperiode wordt door een plaatsgevonden garantieverlening niet verlengd. Dit geldt ook voor vervangen en gerepareerde onderdelen.

Deze garantie vervalt als het product werd beschadigd of onjuist is gebruikt of onderhouden.

De garantie dekt materiaal- en fabricagefouten af. Deze garantie dekt geen productonderdelen die aan normale slijtage onderhevig zijn en daarom als verbruiksartikelen worden beschouwd (bv. batterijen, slangen, inktpatronen), noch dekt zij schade aan breekbare onderdelen, bv. schakelaars of onderdelen die van glas zijn gemaakt.

Bij dit product geldt de garantieperiode ook voor de oplaadbare batterij.

● Afwikkeling in geval van garantie

Om een snelle afhandeling van uw reclamatie te waarborgen dient u de volgende instructies in acht te nemen:

Houd bij alle vragen alstublieft de kassabon en het artikelnummer (IAN 458845_2307) als bewijs van aankoop bij de hand. Het artikelnummer vindt u op de typeplaat, ingegraveerd, op het titelblad van uw handleiding (linksonder) of als sticker op de achter- of onderzijde.

Wanneer er storingen in de werking of andere gebreken optreden, dient u eerst telefonisch of per e-mail contact met de onderstaande service-afdeling op te nemen.

Een als defect geregistreerd product kunt u dan samen met uw aankoopbewijs (kassabon) en vermelding van de concrete schade alsmede het tijdstip van optreden voor u franco aan het u meegedeelde servicepunt verzenden.

● Service

NL Service Nederland

Tel.: 08000225537

E-Mail: owim@lidl.nl

BE Service België

Tel.: 080071011





Tel.: 80023970 (Luxemburg)

E-Mail: owim@lidl.be

CE IP44

Legende der verwendeten Piktogramme	Seite 26
Einleitung	Seite 26
Bestimmungsgemäße Verwendung	Seite 26
Teilebeschreibung	Seite 26
Lieferumfang	Seite 27
Technische Daten	Seite 27
Sicherheitshinweise	Seite 27
Produktspezifische Sicherheitshinweise	Seite 28
Sicherheitshinweise für Batterien / Akkus	Seite 28
Funktionsweise	Seite 29
Vor der Inbetriebnahme	Seite 30
Montage	Seite 30
Bedienung	Seite 30
Produkt ein- / ausschalten	Seite 30
Akku austauschen	Seite 30
Wartung und Reinigung	Seite 32
Fehler beheben	Seite 32
Entsorgung	Seite 32
Garantie	Seite 33
Abwicklung im Garantiefall	Seite 34
Service	Seite 34

Legende der verwendeten Piktogramme

	Gleichstrom/-spannung
	Spritzwassergeschützt
	Sicherheitshinweise
	Handlungsanweisungen
	Das CE-Zeichen bestätigt die Konformität mit den für das Produkt zutreffenden EU-Richtlinien.

LED-Solarleuchten-Set/ Solar-Bodenlichterkette











● Einleitung

Wir beglückwünschen Sie zum Kauf Ihres neuen Produkts. Sie haben sich damit für ein hochwertiges Produkt entschieden. Die Bedienungsanleitung ist Teil dieses Produkts. Sie enthält wichtige Hinweise für Sicherheit, Gebrauch und Entsorgung. Machen Sie sich vor der Benutzung des Produkts mit allen Bedien- und Sicherheitshinweisen vertraut. Benutzen Sie das Produkt nur wie beschrieben und für die angegebenen Einsatzbereiche. Händigen Sie alle Unterlagen bei Weitergabe des Produkts an Dritte mit aus.

● Bestimmungsgemäße Verwendung

Das Produkt dient zur Beleuchtung im Außenbereich. Das Produkt ist für den privaten Haushalt vorgesehen und ist nicht für den gewerblichen Einsatz oder für andere Einsatzbereiche bestimmt. Dieses Produkt ist nicht für die Raumbelichtung im Haushalt geeignet!

● Teilebeschreibung

- | | | | |
|---|----------------------|---|-------------------------------------|
|  | Solarpanelgehäuse |  | Befestigungsschraube |
|  | Erdspieß-Befestigung |  | Akkufachabdeckung
(nur Modell A) |
|  | Erdspieß |  | Silikonabdeckung
(nur Modell A) |
|  | EIN-/AUS-Schalter |  | Akkufach (nur Modell A) |
|  | Solarpanel | | |
|  | Akku | | |

● Lieferumfang

- 1 LED-Solarleuchten-Set/Solar-Bodenlichterkette
- 1 Erdspieß (für Modell B und C)
- 1 Erdspieß-Befestigung (für Modell B und C)
- 1 Montage-, Bedienungs- und Sicherheitshinweise

● Technische Daten

Betriebsspannung:	1,2 V \equiv
Akku:	1 x 1,2 V \equiv Ni-MH-Akku AA mit 400 mAh für Modell A 600 mAh für Modell B 800 mAh für Modell C (im Lieferumfang enthalten)
LED:	4 LEDs (für Modell A und C) 10 LEDs (für Modell B)
Leistung:	0,025 W (für Modell A) 0,04 W (für Modell B) 0,03 W (für Modell C)
Schutzart:	IP44 (spritzwassergeschützt)
Leuchtdauer (bei vollem Akku):	ca. 6–8 Stunden



Sicherheitshinweise

VOR GEBRAUCH BITTE DIE BEDIENUNGSANLEITUNG LESEN! BEDIENUNGSANLEITUNG SORGFÄLTIG AUFBEWAHREN! HÄNDIGEN SIE ALLE UNTERLAGEN BEI WEITERGABE DES PRODUKTES AN DRITTE EBENFALLS MIT AUS.

- Dieses Produkt kann von Kindern ab 8 Jahren und darüber sowie von Personen mit verringerten physischen, sensorischen oder mentalen Fähigkeiten oder Mangel an Erfahrung und Wissen benutzt werden, wenn sie beaufsichtigt oder bezüglich des sicheren Gebrauchs des Produkts unterwiesen wurden und die daraus resultierenden Gefahren verstehen. Kinder dürfen nicht mit dem Produkt spielen. Reinigung und Benutzerwartung dürfen nicht von Kindern ohne Beaufsichtigung durchgeführt werden.

⚠ VORSICHT! ÜBERHITZUNGSGEFAHR! Betreiben Sie das Produkt nicht in der Verpackung.

- Verwenden Sie das Produkt nicht, wenn Sie irgendwelche Beschädigungen feststellen.

- Schalten Sie das Produkt aus, wenn Sie es in dunkler Umgebung lagern, um eine Entladung des Akkus zu vermeiden.
- Die LEDs sind nicht austauschbar.
- Sollten die LEDs am Ende ihrer Lebensdauer ausfallen, muss das ganze Produkt ersetzt werden.
- Das Produkt enthält keine Teile, die vom Verbraucher gewartet werden können.
- Schließen Sie das Produkt nie an einen 230V~ (Wechselstrom) Anschluss an.
- Dieses Produkt ist kein Spielzeug, es gehört nicht in Kinderhände. Kinder können die Gefahren, die im Umgang mit dem Produkt entstehen, nicht erkennen.
- **⚠️ WARNUNG!** Dieses Produkt darf ohne alle ordnungsgemäß angebrachten Dichtungen nicht benutzt werden.
- Schalten Sie das Produkt aus, wenn es längere Zeit nicht benutzt wird (z. B. Urlaub).

● Produktspezifische Sicherheitshinweise

- Achten Sie darauf, dass das Solarpanel **5** nicht verschmutzt oder im Winter durch Schnee und Eis bedeckt ist. Dies verringert die Leistungsfähigkeit des Solarpanels **5**.
VORSICHT: Stellen Sie sicher, dass, wenn das Produkt entfernt wird, auch die Erdspeiß-Befestigung **2** und der Erdspeiß **3** mit entfernt werden, damit diese keine Gefahr darstellen (z. B. Stolpern).



Sicherheitshinweise für Batterien/Akkus

- **LEBENSGEFAHR!** Halten Sie Batterien/Akkus außer Reichweite von Kindern. Suchen Sie im Falle eines Verschluckens sofort einen Arzt auf!
- Verschlucken kann zu Verbrennungen, Perforation von Weichgewebe und Tod führen. Schwere Verbrennungen können innerhalb von 2 Stunden nach dem Verschlucken auftreten.
-  **EXPLOSIONSGEFAHR!** Laden Sie nicht aufladbare Batterien niemals wieder auf. Schließen Sie Batterien/Akkus nicht kurz und/oder öffnen Sie diese nicht. Überhitzung, Brandgefahr oder Platzen können die Folge sein.
- Werfen Sie Batterien/Akkus niemals in Feuer oder Wasser.
- Setzen Sie Batterien/Akkus keiner mechanischen Belastung aus.

Risiko des Auslaufens von Batterien/Akkus

- Vermeiden Sie extreme Bedingungen und Temperaturen, die auf Batterien/Akkus einwirken können, z. B. auf Heizkörpern/direkte Sonneneinstrahlung.
- Wenn Batterien/Akkus ausgelaufen sind, vermeiden Sie den Kontakt von Haut, Augen und Schleimhäuten mit den Chemikalien! Spülen Sie die betroffenen Stellen sofort mit klarem Wasser und suchen Sie einen Arzt auf!
-  **SCHUTZHANDSCHUHE TRAGEN!** Ausgelaufene oder beschädigte Batterien/Akkus können bei Berührung mit der Haut Verätzungen verursachen. Tragen Sie deshalb in diesem Fall geeignete Schutzhandschuhe.
- Im Falle eines Auslaufens der Batterien/Akkus entfernen Sie diese sofort aus dem Produkt, um Beschädigungen zu vermeiden.
- Entfernen Sie die Batterien/Akkus, wenn das Produkt längere Zeit nicht verwendet wird.

Risiko der Beschädigung des Produkts

- Verwenden Sie ausschließlich den angegebenen Batterietyp/Akkutyp!
- Setzen Sie Batterien/Akkus gemäß der Polaritätskennzeichnung (+) und (-) an Batterie/Akku und des Produkts ein.
- Reinigen Sie Kontakte an Batterie/Akku und im Batteriefach vor dem Einlegen mit einem trockenen, fusselreichen Tuch oder Wattestäbchen!
- Entfernen Sie erschöpfte Batterien/Akkus umgehend aus dem Produkt.

● Funktionsweise

Das eingebaute Solarpanel 5 des Produkts wandelt bei Sonneneinstrahlung das Licht in elektrische Energie um und speichert diese in einem Akku. Das Produkt leuchtet bei beginnender Dunkelheit automatisch. Die eingebauten LEDs sind sehr langlebige und energiesparende Leuchtmittel. Die Leuchtdauer ist von der Sonneneinstrahlung, dem Einfallswinkel des Lichts auf das Solarpanel 5 und der Temperatur (wegen der Temperaturabhängigkeit der Akkukapazität) abhängig. Ideal ist ein senkrechter Lichteinfallswinkel bei Temperaturen über dem Gefrierpunkt. Der Akku erreicht erst nach mehreren Lade- und Entladezyklen seine maximale Kapazität.

Das Aufladen des vollständig entleerten Akkus dauert im Sommer bei regelmäßiger Sonneneinstrahlung etwa 2 bis 4 Tage.

● Vor der Inbetriebnahme

Hinweis: Entfernen Sie jegliches Verpackungsmaterial vom Produkt.

● Montage

Für Modell B und C (siehe Abb. B):

1. Stecken Sie den Erdspieß [3] in die Erdspieß-Befestigung [2].
2. Schieben Sie das Solarpanelgehäuse [1] über die Erdspieß-Befestigung [2], falls nicht bereits vorinstalliert.
3. Drücken Sie den Erdspieß [3] so tief in den Boden (Rasen, Blumenbeet), dass er stabil und gerade steht.
4. Achten Sie auf einen sicheren Stand. Wenden Sie bei der Montage bzw. beim Aufstellen keine Gewalt an, z. B. durch Hammerschläge. Dies beschädigt das Produkt.

Für alle Modelle:

Platzieren Sie das Produkt für eine bestmögliche Funktion an einem Ort, an dem das Solarpanel [5] so lange wie möglich direktem Sonnenlicht ausgesetzt ist. Platzieren Sie das Produkt nicht unter Büschen, Bäumen, Vordächern etc., da sich so der Einfall des Sonnenlichtes reduziert. Das Solarpanel [5] nicht abdecken oder im Schatten positionieren.

Hinweis: Stellen Sie sicher, dass das Solarpanel [5] nicht von anderen Lichtquellen, z. B. Straßenbeleuchtung, beeinflusst wird. Andernfalls schaltet sich das Produkt in der Dämmerung nicht ein.

● Bedienung

● **Produkt ein-/ausschalten**

1. Stellen Sie den EIN-/AUS-Schalter [4] in die Position „ON“, um das Produkt einzuschalten. Das Produkt schaltet sich ein bzw. aus, sobald es dämmt und lädt bei Tageslicht den Akku auf.
2. Stellen Sie den EIN-/AUS-Schalter [4] in die Position „OFF“, um das Produkt auszuschalten.

● **Akku austauschen (siehe Abb. C)**

Um eine optimale Leistung zu erzielen, sollte der Akku alle 12 Monate ausgetauscht werden.

Hinweis: Für diesen Arbeitsschritt benötigen Sie einen Kreuzschlitzschraubendreher (nicht im Lieferumfang enthalten).

Für Modell A:

1. Drehen Sie das Produkt um und halten Sie es fest. Stellen Sie den EIN-/AUS-Schalter **4** in die Position „OFF“, um das Produkt auszuschalten. Lösen Sie die Befestigungsschrauben **7** mit einem kleinen Kreuzschlitzschraubendreher und heben Sie dann die Akkufachabdeckung **8** mit Hilfe eines Schlitzschraubendrehers heraus.
2. Nehmen Sie die Silikonabdeckung **9** heraus. Ersetzen Sie den alten Akku durch einen neuen; achten Sie darauf, die Kabel nicht zu beschädigen. Achten Sie beim Einsetzen des neuen Akkus auf die richtige Polarität. Die Polarität ist im Akkufach **10** angegeben. Der neue Akku muss die gleichen technischen Daten wie der alte Akku haben (siehe „Technische Daten“).
3. Setzen Sie die Silikonabdeckung **9** wieder ein. Achten Sie auf die Silikonabdeckung **9**, sonst ist der IP-Schutz nicht gewährleistet. Befestigen Sie nun wieder die Akkufachabdeckung **8**, ziehen Sie die Befestigungsschrauben **7** mit einem kleinen Kreuzschlitzschraubendreher an. Stellen Sie den EIN-/AUS-Schalter **4** auf die Position „ON“, damit sich das Produkt bei Dunkelheit einschalten kann.

Für Modell B und C:

1. Entfernen Sie das Solarpanelgehäuse **1** von der Erdspieß-Befestigung **2**.
2. Schalten Sie das Produkt – bevor Sie den Akku **6** entnehmen oder einsetzen – aus, indem Sie den EIN-/AUS-Schalter **4** in die Position „OFF“ bewegen.
3. Öffnen Sie die Akkufachabdeckung **8** auf der Unterseite des Solarpanelgehäuses **1**. Lösen Sie hierzu alle Befestigungsschrauben **7** gegen den Uhrzeigersinn mit Hilfe eines Kreuzschlitzschraubendrehers.
4. Entnehmen Sie den verbrauchten Akku **6**.
5. Legen Sie einen Ni-MH-Akku, AA (siehe „Technische Daten“) in das Akkufach **10**.
Hinweis: Achten Sie auf die korrekte Polarität. Diese ist im Akkufach **10** angegeben.
6. Setzen Sie die Akkufachabdeckung **8** wieder auf das Akkufach **10** und schrauben Sie mit einem Kreuzschlitzschraubendreher alle Befestigungsschrauben **7** im Uhrzeigersinn fest.
7. Achten Sie darauf, beim Schließen des Solarpanelgehäuses **1** keine Kabel einzuquetschen.
8. Stecken Sie die Erdspieß-Befestigung **2** wieder in das Solarpanelgehäuse **1**.



● Wartung und Reinigung

Die LEDs sind nicht austauschbar. Das Produkt ist wartungsfrei.

- Reinigen Sie das Produkt regelmäßig mit einem trockenen, fusselfreien Tuch. Verwenden Sie bei stärkeren Verschmutzungen ein leicht angefeuchtetes Tuch.

● Fehler beheben

Hinweis: Das Produkt enthält empfindliche elektronische Bauteile. Daher ist es möglich, dass es durch Funkübertragungsgeräte in unmittelbarer Nähe gestört wird. Falls Sie Störungen in der Funktion feststellen, entfernen Sie solche Störquellen aus der Umgebung des Produkts.

Fehler	Ursache	Lösung
Das Produkt schaltet sich nicht ein, obwohl das Produkt den ganzen Tag von der Sonne angestrahlt wurde.	Künstliche Lichtquellen, wie z. B. Straßenlichter, stören das Produkt.	Montieren Sie das Produkt an einer Stelle, an der es nicht von anderen Lichtquellen gestört werden kann.
Das Produkt leuchtet nicht oder nur kurz.	Akku  defekt oder nicht genug Tageslicht vorhanden.	Ersetzen Sie den Akku  oder platzieren Sie die Solarzelle an einem Ort, an dem sie stärker dem Sonnenlicht ausgesetzt ist.

● Entsorgung

Die Verpackung besteht aus umweltfreundlichen Materialien, die Sie über die örtlichen Recyclingstellen entsorgen können.



Beachten Sie die Kennzeichnung der Verpackungsmaterialien bei der Abfalltrennung, diese sind gekennzeichnet mit Abkürzungen (a) und Nummern (b) mit folgender Bedeutung: 1–7: Kunststoffe/20–22: Papier und Pappe/ 80–98: Verbundstoffe.



Möglichkeiten zur Entsorgung des ausgedienten Produkts erfahren Sie bei Ihrer Gemeinde- oder Stadtverwaltung.



Werfen Sie Ihr Produkt, wenn es ausgedient hat, im Interesse des Umweltschutzes nicht in den Hausmüll, sondern führen Sie es einer fachgerechten Entsorgung zu. Über Sammelstellen und deren Öffnungszeiten können Sie sich bei Ihrer zuständigen Verwaltung informieren.

Defekte oder verbrauchte Batterien/Akkus müssen gemäß Richtlinie 2006/66/EG und deren Änderungen recycelt werden. Geben Sie Batterien/Akkus und/oder das Produkt über die angebotenen Sammeleinrichtungen zurück.



Umweltschäden durch falsche Entsorgung der Batterien/Akkus!

Batterien/Akkus dürfen nicht über den Hausmüll entsorgt werden. Sie können giftige Schwermetalle enthalten und unterliegen der Sondermüllbehandlung. Die chemischen Symbole der Schwermetalle sind wie folgt: Cd = Cadmium, Hg = Quecksilber, Pb = Blei. Geben Sie deshalb verbrauchte Batterien/Akkus bei einer kommunalen Sammelstelle ab.

● **Garantie**

Das Produkt wurde nach strengen Qualitätsrichtlinien hergestellt und vor der Auslieferung sorgfältig geprüft. Im Falle von Material- oder Herstellungsfehlern haben Sie gegenüber dem Verkäufer des Produkts gesetzliche Rechte. Ihre gesetzlichen Rechte werden in keiner Weise durch unsere unten aufgeführte Garantie eingeschränkt.

Die Garantie für dieses Produkt beträgt 3 Jahre ab Kaufdatum. Die Garantiezeit beginnt mit dem Kaufdatum. Bewahren Sie den Originalkaufbeleg an einem sicheren Ort auf, da dieses Dokument als Nachweis des Kaufs erforderlich ist.

Alle Schäden oder Mängel, die bereits zum Zeitpunkt des Kaufs vorhanden sind, müssen unverzüglich nach dem Auspacken des Produkts gemeldet werden.

Sollte das Produkt innerhalb von 3 Jahren ab Kaufdatum einen Material- oder Herstellungsfehler aufweisen, werden wir es – nach unserer Wahl – kostenlos für Sie reparieren oder ersetzen. Die Garantiezeit verlängert sich durch einen stattgegebenen Gewährleistungsanspruch nicht. Dies gilt auch für ersetzte und reparierte Teile.

Diese Garantie erlischt, wenn das Produkt beschädigt oder unsachgemäß verwendet oder gewartet wurde.

Die Garantie deckt Material- und Herstellungsfehler ab. Diese Garantie erstreckt sich weder auf Produktteile, die normalem Verschleiß unterliegen, und somit als Verschleißteile gelten (z. B. Batterien, Schläuche, Farbpatronen), noch auf Schäden an zerbrechlichen Teilen, z. B. Schalter oder Teile aus Glas.

Bei diesem Produkt gilt die Garantiezeit auch für den Akku.

● **Abwicklung im Garantiefall**

Um eine schnelle Bearbeitung Ihres Anliegens zu gewährleisten, folgen Sie bitte den folgenden Hinweisen:

Bitte halten Sie für alle Anfragen den Kassenschein und die Artikelnummer (IAN 458845_2307) als Nachweis für den Kauf bereit. Die Artikelnummer entnehmen Sie bitte dem Typenschild, einer Gravur, auf dem Titelblatt Ihrer Bedienungsanleitung (unten links) oder als Aufkleber auf der Rück- oder Unterseite des Produkts. Sollten Funktionsfehler oder sonstige Mängel auftreten, kontaktieren Sie zunächst die nachfolgend benannte Serviceabteilung telefonisch oder per E-Mail.

Ein als defekt erfasstes Produkt können Sie dann unter Beifügung des Kaufbelegs (Kassenschein) und der Angabe, worin der Mangel besteht und wann er aufgetreten ist, für Sie portofrei an die Ihnen mitgeteilte Service-Anschrift übersenden.

● **Service**

Ⓧ **Service Deutschland**

Tel.: 0800 5435 111

E-Mail: owim@lidl.de

Ⓜ **Service Österreich**

Tel.: 0800 292726

E-Mail: owim@lidl.at

Ⓢ **Service Schweiz**

Tel.: 0800562153

E-Mail: owim@lidl.ch

CE IP44

OWIM GmbH & Co. KG

Stiftsbergstraße 1
74167 Neckarsulm
GERMANY

Model-No.: HG10993A/HG10993B/
HG10993C
Version: 01/2024

Last Information Update · Stand van de
informatie · Stand der Informationen: 10/2023
Ident.-No.: HG10993A/B/C102023-IE/NL



IAN 458845_2307

IE

NL