



GATEWAY SGWZ 1 A2

CZ

GATEWAY

Pokyny pro obsluhu a bezpečnostní pokyny

GATEWAY

Použitá výstražná upozornění a symboly	Strana	4
Úvod	Strana	5
Použití v souladu s určením	Strana	5
Rozsah dodávky	Strana	5
Potřebujete	Strana	5
Bezpečnostní pokyny	Strana	6
Popis dílů	Strana	8
Technické údaje	Strana	9
Pokyny k ochranným značkám	Strana	10
Před prvním použitím	Strana	10
Připojení výrobku	Strana	11
Instalace aplikace	Strana	12
Párování výrobku a mobilního zařízení	Strana	13
Odpojte výrobek od mobilního zařízení	Strana	15
Rozšířené funkce	Strana	16
Provést/automatizace	Strana	21
Resetovat výrobek ručně (Reset)	Strana	29
Synchronizace s Apple HomeKit	Strana	30
Signály LED	Strana	31
Volitelné – montáž na zed'	Strana	32
Čištění a péče	Strana	33
Odstraňování chyb	Strana	34
Glosář	Strana	36
Odstranění do odpadu	Strana	36
Záruka	Strana	37
Zjednodušené ES prohlášení o shodě	Strana	38

Použitá výstražná upozornění a symboly

V tomto návodu na obsluhu, stručném návodu, bezpečnostních pokynech a na obalu používána následující výstražná upozornění:

	Dodržujte varovné a bezpečnostní pokyny!		UPOZORNĚNÍ: Tento symbol se signálním slovem „Upozornění“ poskytuje další užitečné informace.
	NEBEZPEČÍ! Tento symbol se signální slovem „Nebezpečí“ označuje ohrožení s vysokým stupněm rizika, které má, pokud se mu nezabrání, za následek těžké zranění nebo smrt.		Tento symbol znamená, že před použitím výrobku je nutno dodržovat návod na obsluhu.
	VAROVÁNÍ! Tento symbol se signální slovem „Varování“ označuje ohrožení se středním stupněm rizika, které může mít, pokud se mu nezabrání, za následek těžké zranění nebo smrt.		Používejte výrobek jen v suchých vnitřních prostorech.
			Značka CE potvrzuje shodu se směrnicemi EU, které se na výrobek vztahují.
	OPATRNĚ! Tento symbol se signální slovem „Opatrně“ označuje ohrožení s nízkým stupněm rizika, které může mít, pokud se mu nezabrání, za následek malé nebo lehké zranění.		Ochranná třída II: Napájecí adaptér má dvojitou izolaci.
			Stejnoseměrný proud/napětí
	VÝSTRAHA! Tento symbol se signálním slovem „Výstraha“ označuje nebezpečí možného poškození majetku.		Sřídavý proud/napětí
			Zigbee 3.0 bezdrátové technologie

● Úvod

Blahopřejeme Vám ke koupi nového výrobku. Rozhodli jste se pro kvalitní produkt. Návod k obsluze je součástí tohoto výrobku. Obsahuje důležité pokyny pro bezpečnost, použití a likvidaci. Před použitím výrobku se seznámte se všemi pokyny k obsluze a bezpečnostními pokyny. Používejte výrobek jen popsáním způsobem a na uvedených místech. Při předání výrobku třetí osobě předejte i všechny podklady.

● Použití v souladu s určením

Tento gateway (dále jen „výrobek“) je přístroj informační technologie.

Tento výrobek slouží jako spojovací prvek mezi **smart Home** přístroji a internetem.

Tento výrobek je určen jen pro soukromé použití. Jakékoliv průmyslové, obchodní použití nebo provoz v tropických klimatických zónách je v rozporu se stanoveným účelem.

Jakékoliv jiné použití se považuje, že je v rozporu s jeho určením. Záruka se nevztahuje na nároky v důsledku nesprávného použití nebo neoprávněné změny na výrobku. Takové užívání je na vaše vlastní nebezpečí.

● Rozsah dodávky

- 1x Gateway
- 1x Napájecí adaptér USB
- 1x USB kabel
- 1x Síťový kabel
- 1x Montážní šablona
- 2x Hmoždinka
- 2x Šroub
- 1x Kovový kolík
- 1x Stručný návod

● Potřebujete

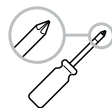
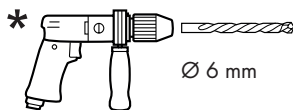
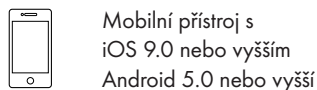
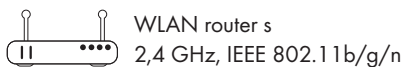

* (pro volitelnou montáž na stěnu)



Bezpečnostní pokyny

SEZNAMTE SE PŘED POUŽITÍM VÝROBKU SE VŠEMI BEZPEČNOSTNÍMI POKYNY A POKYNY PRO OBSLUHU! KDYŽ PŘEDÁVÁTE TENTO VÝROBEK JINÝM LIDEM, PŘEDEJTE JIM I VŠECHNY DOKUMENTY!

Děti a osoby se zdravotním omezením

VAROVÁNÍ! NEBEZPEČÍ ŽIVOTA A NEHOD PRO KOJENCE A DĚTI!

NEBEZPEČÍ! Nebezpečí zadušení!

- Nenechte děti nikdy hrát si bez dozoru s balicími materiály.
Balicí materiál představuje nebezpečí udušení. Děti často podceňují s tím spojená nebezpečí. Balicí materiál není hračka.
- Tento výrobek mohou používat děti starší 8 let i osoby se sníženými fyzickými, smyslovými či mentálními schopnostmi nebo s nedostatkem zkušeností a znalostí, pokud jsou pod dohledem nebo byly poučeny ohledně bezpečného používání přístroje a chápou z toho vyplývající rizika. Děti si nesmí s výrobkem hrát. Čištění a uživatelskou údržbu nesmějí provádět děti bez dohledu.

Elektrická bezpečnost

VAROVÁNÍ! Riziko úrazu elektrickým proudem!

- Výrobek musí být před použitím zkontrolován na poškození. Vadný nebo poškozený výrobek nesmí být uveden do provozu. Výrobek nepoužívejte, pokud spadnul.

Pokud je výrobek poškozen, odpojte napájecí adaptér od sítě a obraťte se na svého prodejce (viz „Servis“).

- Tento výrobek neobsahuje žádné části, které by mohly být udržovány uživatelem.
- Sami výrobek nikdy neopravujte. V případě poruchy smí opravy provádět výhradně kvalifikovaný personál.
- Kryt napájecího adaptéru nesmí být za žádných okolností otevírán. Do krytu nezasunujte žádné předměty.
- Výrobek používejte pouze s dodaným napájecím adaptérem a dodávaný napájecí adaptér pouze s tímto výrobkem.
- Před připojením k napájení se ujistěte, zda jsou napětí a proud v souladu s informacemi na typovém štítku napájecího adaptéru.
- Aby nedošlo k poškození kabelu, nemačkejte ho nebo ho neohýbejte a neved'te jej přes ostré hrany. Udržujte kabel daleko od horkých povrchů a otevřených plamenů.
- Pokládejte kabel tak, že za něj nikdo nemůže neúmyslně tahat nebo přes něj zakopnout. Udržujte napájecí adaptér a jeho kabely mimo dosah dětí.
- Odpojte napájecí adaptér od sítě, po dobu jeho nepoužívání a před jeho čištěním.
- Při čištění nebo provozu nesmí být elektrické části gateway a napájecí adaptér ponořeny do vody nebo jiných kapalin. Nedržte gateway a napájecí adaptér pod tekoucí vodou.
- Pokud se objeví kouř nebo neobvyklý hluk, oddělte napájecí adaptér okamžitě od sítě. Nechte výrobek a napájecí adaptér před dalším použitím zkontrolovat specialistou.
- Nedotýkejte se napájecího adaptéru nikdy mokřýma rukama.
- Výrobek a napájecí adaptér nesmí být vystaveny kapající nebo stříkající vodě.

- Nezakrývejte napájecí adaptér a gateway.

⚠ VÝSTRAHA! Riziko poškození věcí!

- Když odpojujete napájecí adaptér od sítě, vytáhněte ho za napájecí adaptér, nikoliv za kabel.
- Napájecí adaptér spotřebovává malé množství energie, dokud je připojen k síti. Abyste napájecí adaptér zcela vypnuli, musí být vytažen ze zásuvky.
- Zásuvka musí být stále volně přístupná.

Místo instalace a provozní prostředí

⚠ VÝSTRAHA! Riziko poškození věcí!

- Nestavte hořící svíčky nebo jiné otevřené plameny do blízkosti výrobku.
- Náhlá kolísání teploty mohou způsobit kondenzaci vody na vnitřní straně výrobku. Nechte výrobek v tomto případě před novým použitím nějakou dobu aklimatizovat, abyste zabránili zkratům!
- Výrobek nepoužívejte v blízkosti zdrojů tepla, např. radiátorů nebo jiných zařízení, která vyzařují teplo!
- Gateway nesmí být provozována v blízkosti zdrojů vysokofrekvenčního nebo magnetického rušení.
- Chraňte výrobek před přímým slunečním zářením.
- Dodržujte podmínky prostředí popsané v technických údajích (viz „Technické údaje“).
- Umístěte gateway na pevný rovný povrch nebo ji připevněte na vhodnou stěnu.

Bezdrátový přenos dat

⚠ VAROVÁNÍ – Rádiové rozhraní

- Vypínejte výrobek v letadlech, nemocnicích, operačních sálech nebo v blízkosti lékařských přístrojů.

Vysílané rádiové signály mohou ovlivnit fungování citlivých elektronických přístrojů.

- Držte výrobek minimálně 20 cm daleko od kardiostimulátorů nebo implantovaných defibrilátorů, protože fungování kardiostimulátorů může být ovlivněno elektromagnetickým zařízením. Vysílané rádiové vlny mohou způsobovat u naslouchátek rušení.
- Nedávejte výrobek do prostoru s nebezpečím výbuchu (např. lakoven), jsou-li rádiové komponenty zapnuty, protože vysílané rádiové vlny mohou způsobit výbuch nebo požár. Dosah rádiových vln závisí na podmínkách prostředí.
- V případě bezdrátového přenosu dat, nelze vyloučit příjem dat neoprávněnými třetími stranami.

i Aktualizace operačního systému

- Aby byl výrobek udržen na stavu techniky, je nutné, abyste vždy aktualizovali operační systém svého chytrého telefonu a/nebo tabletu-PC. Provádějte pravidelné aktualizace operačního systému.

Skladování

⚠ VÝSTRAHA!

- Když výrobek delší dobu nepoužíváte, vytáhněte USB napájecí adaptér **15** ze zásuvky.
- Výrobek skladujte, když není používán, v původním obalu.
- Uchovávejte výrobek na suchém, pro děti nedostupném místě.

● Popis dílů

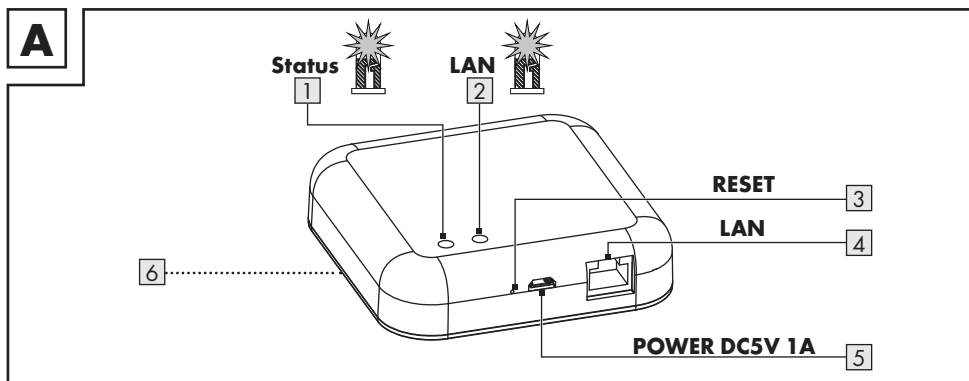

- | | |
|--|--|
| <p>1 LED Status</p> <p>2 LED LAN</p> <p>3 Tlačítko RESET (resetování a párování)</p> <p>4 Port LAN (RJ45 Ethernet)</p> | <p>5 Mikro-USB-Port POWER DC5V 1A</p> <p>6 Závěsné zařízení
(Zadní strana, nezobrazeno)</p> |
|--|--|

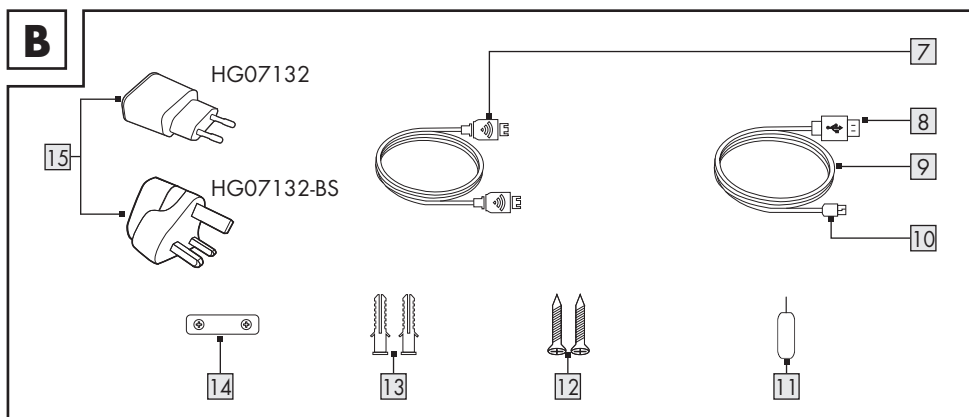

- | | |
|---|--|
| <p>7 Síťový kabel</p> <p>8 Konektor USB typu A</p> <p>9 USB kabel</p> <p>10 Mikro-USB konektor</p> <p>11 Kovový kolík</p> <p>12 Šroub (x2)</p> <p>13 Hmoždinka (x2)</p> | <p>14 Montážní šablona</p> <p>15 Napájecí adaptér USB</p> <p>Nezobrazeno:</p> <p>16 Stručný návod</p> <p>17 Bezpečnostní pokyny</p> |
|---|--|

● Technické údaje

Gateway

Vstupní napětí/proud USB	5 V $\overline{---}$, 1 A
Rozsah kmitočtu	2,4 až 2,485 GHz
Max. vysílací výkon	13 dBm
Komunikační protokol	ZigBee 3.0
Oblast příjmu/úhel příjmu	cca 70 m/360° (volná plocha)
Provozní teplota	+5 až +35 °C
Provozní vlhkost vzduchu	10 až 70 %
Skladovací teplota	0 až +45 °C
Rozměry	cca 89 x 89 x 23,5 mm
Hmotnost	cca 78 g
Podporované operační systémy	iOS 9.0 nebo vyšší Android 5.0 nebo vyšší

Napájecí adaptér USB

Distributor	OWIM GmbH & Co. KG Okresní soud ve Stuttgartu: HRA 721742 Stiftsbergstraße 1 74167 Neckarsulm NĚMECKO
Výrobce	Dongguan Guanjin Electronics Technology Co., Ltd.
Identifikační značka modelu	Verze EU: K05S050100G Verze UK: K05S050100B
Vstupní napětí	100–240 V~
Vstupní frekvence	50/60 Hz
Vstupní proud	0,2 A
Výstupní napětí	5,0 V $\overline{---}$
Výstupní proud	1,0 A
Výstupní výkon	5,0 W
Průměrná účinnost v aktivním režimu	76,21 %
Spotřeba energie ve stavu bez zátěže	0,047 W
Ochranná třída	II
Provozní teplota	+5 až +35 °C
Provozní vlhkost vzduchu	10 až 70 %
Skladovací teplota	0 až +45 °C

● Pokyny k ochranným značkám

- Apple, Apple Watch, App Store, HomeKit, HomePod, IOS, iPad, iPad Air, iPadOS, iPhone a tvOS jsou registrované ochranné známky společnosti Apple Inc. v USA a dalších zemích.
- Použití emblému „Works with Apple“ znamená, že příslušenství je speciálně navrženo tak, aby pracovalo s technologií uvedenou v emblému a že toto příslušenství bylo vývojářem certifikováno podle výkonnostních standardů společnosti Apple. Společnost Apple neodpovídá za provoz tohoto zařízení ani za jeho soulad s bezpečnostními normami a zákonnými zadáními.
- Android, Gmail, Google Play a Google Assistant* jsou registrované obchodní značky společnosti Google Inc.
- Zigbee je registrovaná ochranná známka společnosti The Zigbee Alliance.
- USB® je registrovaná obchodní známka společnosti USB Implementers Forum, Inc.
- Značka a obchodní název SilverCrest jsou majetkem příslušných vlastníků.
- Všechny ostatní názvy a výrobky mohou být ochrannými známkami nebo registrovanými ochrannými známkami příslušných vlastníků.

* Google Assistant není k dispozici v některých jazycích a zemích.

● Před prvním použitím

- Odstraňte veškeré balicí materiály. Zkontrolujte, zda jsou všechny díly úplné.
- Pokud rozsah dodávky není kompletní, obraťte se na náš zákaznický servis (viz „Servis“).

● Připojení výrobku

Obr. C:

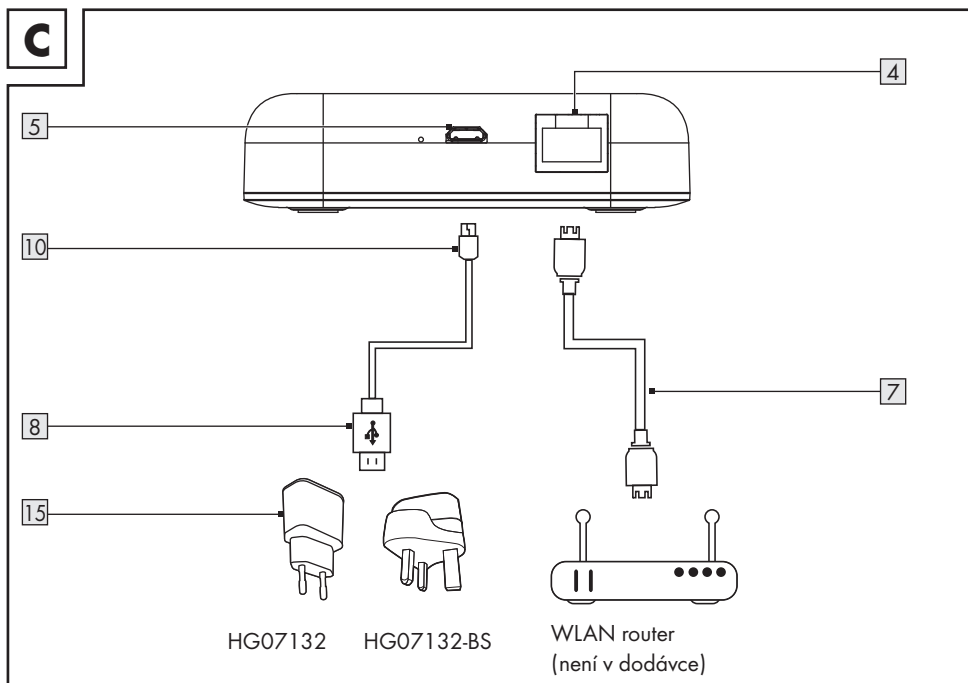

1. Port **LAN** [4] přes síťový kabel [7] spojte s WLAN routerem (není součástí dodávky).
2. Spojte mikro-USB konektor [10] a mikro-USB portem [5].
3. Konektor USB typu A [8] spojte s napájecím adaptérem USB [15].
4. Spojte napájecí adaptér USB [15] se zásuvkou.
5. LED **LAN** [2] svítí.



Ovládání a nastavování výrobku probíhá prostřednictvím aplikace **Lidl Home** (viz „Instalace aplikace“).

- ⓘ Důležité:** Pro instalaci musí být váš mobilní přístroj připojeno k bezdrátové síti routeru WLAN.

● Instalace aplikace

❶ Stáhněte z Apple App Store nebo Google Play Store aplikaci **Lidl Home** a nainstalujte si ji.

❷ **Lidl Home** je k dispozici v několika jazycích. Jazyk se automaticky přizpůsobí nastavení jazyka vašeho mobilního přístroje. Pokud váš jazyk není k dispozici, bude použita angličtina.

❸ Snímky obrazovky pocházejí z následujících verzí: iOS 13.3/Android 9. Starší verze softwaru mohou podléhat funkčním omezením.

■ Androidová verze aplikace se řídí stejnými zásadami jako verze iOS; mohou existovat rozdíly mezi oběma platformami, jako např. mírně odlišné příkazy obrazovky nebo symboly.

❹ Při instalaci a párování dodržujte pokyny v aplikaci.

■ Aktualizace firmwaru může vést ke změnám funkčnosti aplikace.

■ Aktualizovaný návod na obsluhu najdete zde:

Karta  **Já**:

Klepněte na **Návod na obsluhu**.

1. Otevřete **Lidl Home**.

2. **Lidl Home** případně žádá o povolení k odesílání zpráv.

❶: Volitelné, v závislosti na nastavení mobilního přístroje.

3. **Registrace**

Registrovat

Česká republika >

E-mail

Souhlasím [Smlouva o poskytování služeb](#) a [Ochrana osobních údajů](#)

ZJISTIT POTVRZOVACÍ KÓD

(iOS + Android)

4. **Registrace**:

– Pokud přednastavená země není země vašeho bydliště, klepněte na . Zobrazí se seznam zemí. Přejděte dolů v seznamu a klepněte na název země, ve které žijete. Chcete-li se k nabídce dostat rychleji, zadejte do vyhledávacího pole jméno své země nebo klepněte na počáteční písmeno na pravé straně obrazovky.

– Zadejte e-mailovou adresu.

– Souhlasíte s Dohodou o poskytování služeb a Směrnicí o ochraně osobních údajů (klepněte na zaškrťovací políčko).

❶ Aplikace a výrobek mohou být používány pouze tehdy, pokud plně rozumíte Dohodě o poskytování služeb a Směrnicí o ochraně osobních údajů a udělíte svůj souhlas s nimi.

– Klepněte na **Zjistit potvrzovací kód**. Poté obdržíte e-mail s potvrzovacím kódem.

5. Zadejte potvrzovací kód e-mailu.

6. Pro ochranu vašeho soukromí je nutné nastavit heslo. Vaše heslo musí splňovat následující požadavky:

- 10 až 20 znaků
- min. 1 velké písmeno
- min. 1 malé písmeno
- min. 1 číslici
- min. 1 zvláštní znak

Pokud budete heslo v budoucnu potřebovat, uchovejte je na bezpečném místě.

7. **Hotovo**

8. **Lidl Home** při používání aplikace žádá případně o povolení k přístupu na stanoviště.

① Volitelné, v závislosti na nastavení mobilního přístroje. Pro zobrazení informací o počasí v aplikaci je nutné povolení.

9. Instalace ukončena.

① Problémy s instalací?

K selhání instalace mohou vést různé důvody:

- Nastavení na mobilním přístroji
- Funkční omezení starších verzí aplikací

Nápovědu najdete v části „Odstraňování poruch“.

● Párování výrobku a mobilního zařízení

1. Otevřete **Lidl Home**.



(iOS + Android)

2. Karta  **Doma** :

Vyberte:

- **Přidat přístroj**
- nebo
-  (přidat další přístroj)

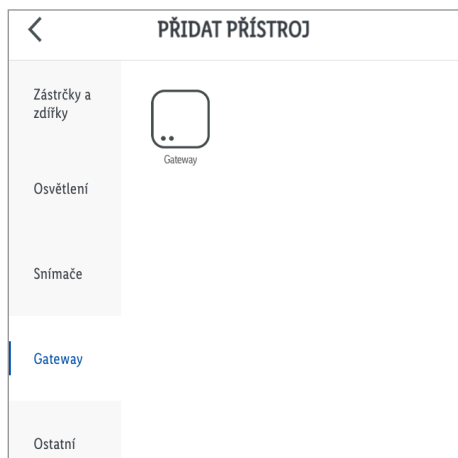

(iOS)

3. Vyberte kategorii: **Gateway**

4. Vyberte:

– iOS:

Gateway

– Android:

Gateway

Při párování udržujte mobilní přístroj co nejbližší u gatewaye.

5. Zkontrolujte, zda svítí LED **Status** 1 a **LAN** 2.

6. Postupujte podle pokynů aplikace.

7. Navazuje se spojení.

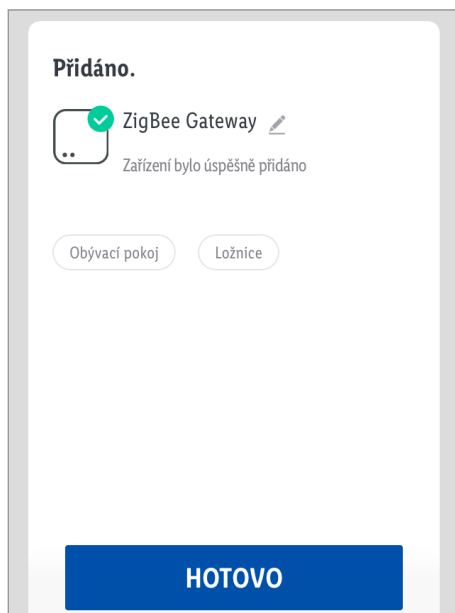

(iOS)

8. Volitelně: Klepněte na  a přejmenujte výrobek.

9. **Hotovo**

Párování dokončeno.

Přejmenujte výrobek a stanovte jeho stanoviště



(iOS + Android)

1. Klepněte na .

Klepněte na **ZigBee Gateway**.

Symbol	>
Název	ZigBee Gateway >
Stanoviště	>

(iOS + Android)

2. Přejmenujte výrobek a stanovte jeho stanoviště.

3. **Uložit**

Párování dokončeno.

Po spárování (iOS/Android)

- Lze přidat další přístroj **smart Home** (viz návod na obsluhu **smart Home** přístroje, které chcete nainstalovat).

● Odpojte výrobek od mobilního zařízení

1. Otevřete **Lidl Home**.

2. Karta  **Doma** :

Klepněte na **ZigBee Gateway** (nebo dříve vybraný název zařízení).

3. Klepněte na  (vpravo nahoře).

4. Klepněte na **Odstranit přístroj**.

Vyberte:

- **Oddělení**

- **Oddělte a vymažte všechna data**

(→ „Rozšířené funkce“).

5. **Potvrdit**

● Rozšířené funkce

● Volitelná nastavení

1. Karta **Doma** :

Klepněte na **ZigBee Gateway**.

2. Klepněte na (pravý nahoře).

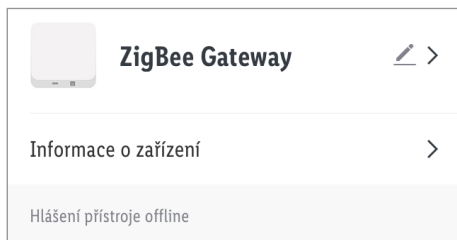

(iOS)

3. Klepněte na >.

Vyberte:

- **Symbol** :

* **Vyfotografovat**

nebo

* **Vybrat z alba**

- **Jméno** :

Přejmenovat výrobek.

Stanoviště :

** Přiřadit výrobku místnost.

*  Požaduje se povolení pro přístup aplikace do fotoaparátu a do archivu fotografií.

**  Pro přiřazení místnosti k výrobku, musíte nejprve přidat místnosti (→ „Všeobecně“, **Správa rodin**).

4. **Informace o přístroji** :

Uvedení virtuální ID, IP adresy, MAC adresy a časového pásma přístroje.

5. **Hlášení offline** :

Bude odesláno hlášení, pokud je výrobek déle než 30 minut v režimu offline.

- Hlášení offline zapnuto:

Klepněte na .

- Hlášení offline vypnuto:

Klepněte na .

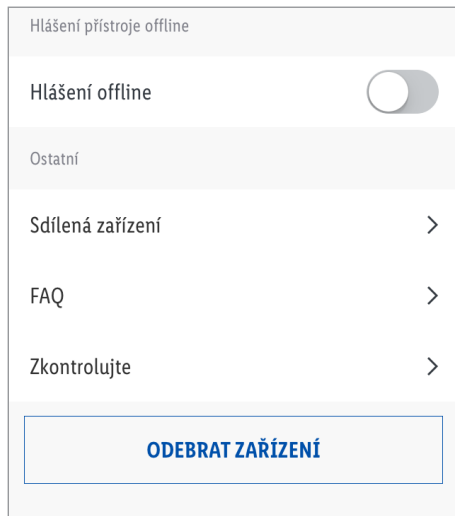

(iOS)

6. **Uvolnit přístroj** :

Sdílet přístup k výrobku s ostatními členy rodiny.

 Chcete-li použít tuto funkci, musíte nejprve přidat skupinu uživatelů (rodina) (→ „Všeobecně“, **Správa rodin**).

7. **FAQ** :

Prohledat často kladené dotazy k výrobku.

8. **Zkontrolujte aktualizaci firmwaru :**

Ukazují firmwarovou verzi WiFi modulu a modulu ZigBee a zkontrolujte aktualizaci firmwaru.

9. **Odstranit přístroj :**

Vyberte:

- **Oddělení**

Odstranit výrobek z aplikace. Data zůstanou uložena v paměti výrobku.

Tento postup uvádí výrobek zpět do režimu offline a spustí režim párování.

Chcete-li odstranit všechna data z výrobku a oblaku, přečtěte si následující bod.

- **Oddělte a vymažte všechna data**

Reset na tovární nastavení.

Touto funkcí se vymažou všechna data z výrobku a v cloudu.

- ❗ Použijte tuto funkci při předání výrobku někomu dalšímu, při likvidaci nebo při vracení výrobci. Zajistěte, aby byla všechna data odstraněna z přístroje a z cloudu. Řiďte se pokyny v aplikaci.

nebo

- **Přerušit**

Přerušit odstraňování přístroje.

● **Všeobecně**

■ Karta **Smart :**

Karta **Provést :**

Výrobek nabízí možnost ovládání několika přístrojů **smart Home** jedním kliknutím nebo hlasovým příkazem pomocí inteligentního reproduktoru.

Karta **Automatizace :**

Zde můžete nastavit svůj přístroj **smart Home**, aby za určitých podmínek prováděla určité akce v určitých denních dobách.

■ Karta **Ja :**

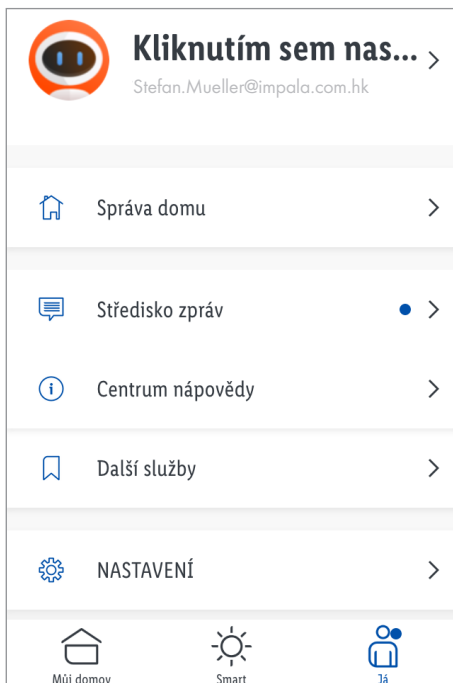

(iOS)

Klepněte na horní okraj obrazovky pro vytvoření nového profilového obrazu a vybrání jména uživatele, správu svého účtu a volbu jednotky teploty / časového pásma.

❗ Modrá tečka v aplikaci označuje nová oznámení.

■ Karta **Já** :

Správa domácnosti :

❗ Vytvoření uživatelské skupiny.

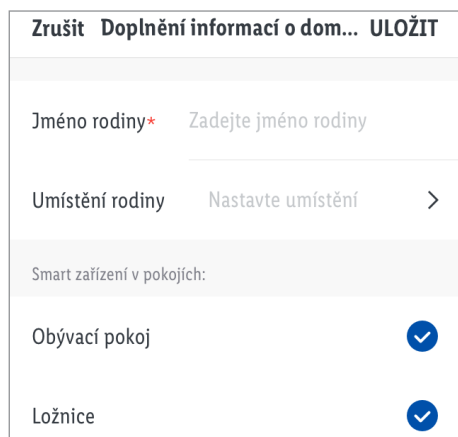

(iOS)

1. Zadejte jméno rodiny (nebo název uživatelské skupiny).

2. Stanovit stanoviště a klepněte na **OK**.

❗ Volitelné. Stanoviště je vyžadováno pro zobrazení informací o počasí v aplikaci.

❗ Stanoviště se určí automaticky. Nelze-li stanoviště určit, můžete ho přibližně nastavit přesunutím mapy tak, aby se vaše místo bydliště zobrazilo uprostřed.

3. Vyberte prostory se zařízeními **smart Home**.

✓ = vybrané prostory.

Další prostory mohou být přidány na konec seznamu.

4. **Uložit**

5. Vyberte:

– **Zobrazit rodinu**

– **Hotovo**

6. Po vytvoření rodiny v aplikaci, klepněte znovu na **Správa domácnosti**.



(iOS)

7. Klepněte na jméno rodiny.



(iOS)

Pokud je to nutné, změňte jméno a stanoviště rodiny.

Správa místností : V případě potřeby přiřadíte svůj přístroj **smart Home** k jiným místnostem nebo smažete místnosti ze seznamu.

- Klepněte na název místnosti.

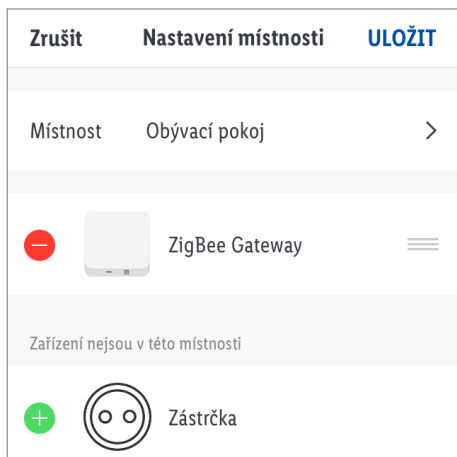

(iOS)

- Horní část zobrazuje přístroj **smart Home**, která již byla místností přiřazena.
- Ve spodní části se zobrazí přístroj **smart Home**, která nebyla přiřazena k vybrané místnosti.
- Odeberte přístroj z místnosti:
Klepněte na **-**.
- Přiřadte přístroj místnosti:
Klepněte na **+**.
- Změna pořadí zobrazení:
Klepněte na **☰**. Současně přetáhněte přístroj na požadované místo v seznamu.
- Klepněte na **Uložit**.
- **Přidat místnost** :
Zadejte název místnosti a potom klepněte na **Uložit**.

- Smažat místnosti ze seznamu:
Klepněte na **☰** (vpravo nahoře).
Klepněte na **-** a pak **Smažat**.
Klepněte na **Hotovo**.

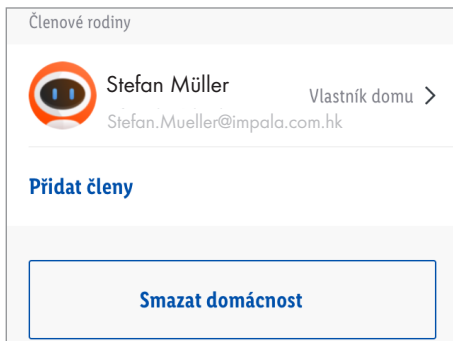

(iOS)

Přidat člena : Zadejte jméno, zemi / oblast a e-mailovou adresu, přiřadte rodinnou roli (administrátor nebo všeobecný člen) a potom klepněte na **Uložit**.

- ❗ Nový člen se musí předem zaregistrovat u **Lidl Home**.

Klepnutím na člena rodiny změňte jeho jméno, udělíte / zrušíte administrátorská práva nebo jej odeberete ze skupiny uživatelů.

Smažat rodinu : Smažte rodinu z aplikace.

Přidat rodinu : Vytvořte v aplikaci další rodiny.

■ Karta  **Já** :

Středisko hlášení :

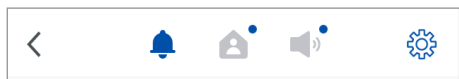

(iOS)

Karta  :

Oznámení, pokud některé z vašich přístrojů **smart Home** spustilo alarm (např. byl aktivován pohybový senzor).

Karta  :

Oznámení o činnosti členů rodiny.

Karta  :

Obecné zprávy, např. pokud se mobilní přístroj přihlásí k vašemu uživatelskému účtu.

Karta  :

Aktivace / deaktivace všech oznámení nebo jednotlivých typů oznámení.

Určete časové segmenty, ve kterých nechcete přijímat poplach přístroje.

■ Karta  **Já** :

Středisko pomoci :

Nápověda a zpětná vazba (Feedback = zpětná vazba)

Karty **nejžádanější** :

Konkrétní informace o řešení problémů pro jednotlivé přístroje **smart Home**.

Karta **FAQ** :

Frequently Asked Questions = často kladené otázky.

■ Karta  **Já** :

 **Nastavení** :

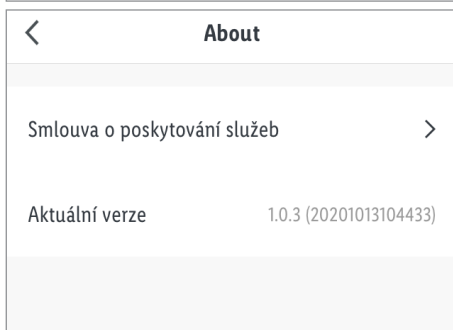
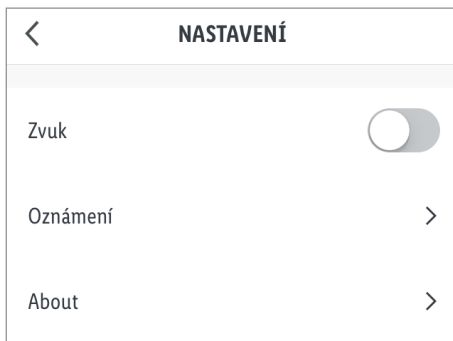

(iOS)

Aktivace / deaktivace zvuků a oznámení, vyvolání informací o softwaru, spuštění diagnózy sítě, vymazání mezipaměti a odhlášení z aplikace.

■ Karta **Já** :

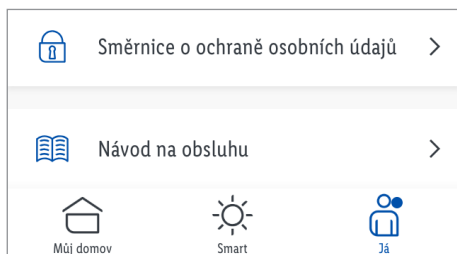

(iOS)

Směrnice o ochraně osobních údajů :

Naše kompletní směrnice o ochraně osobních údajů je k dispozici zde.

■ Karta **Já** :

Návod na obsluhu :

■ Karta **Doma** :

Poté, co jste vytvořili rodinu (skupinu uživatelů), se objeví následující informace:



(iOS + Android)

Klepnutím na ikonu počasí se zobrazí další informace o počasí. Pokud je to nutné, změňte jednotky teploty, tlaku vzduchu a rychlosti větru.

⋮ :

- Vyberte zobrazení seznamu nebo zobrazení mřížky.
- Změňte pořadí zobrazení přístrojů **smart Home**.
- Správa místností.

ⓘ UPOZORNĚNÍ: Aplikaci musí být uděleno oprávnění k načtení stanoviště přístroje.

● **Provést/automatizace**

Aplikace nabízí možnost výrobek spolu s dalšími zařízeními **smart Home** integrovat do uživatelských scénářů a automatických akcí.

Karta **Smart** :

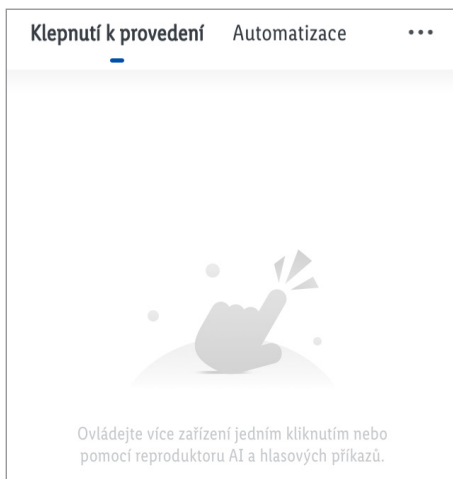

(iOS)

● Provést

- ❶ Ovládat více přístrojů **smart Home** jedním klikem nebo hlasovým příkazem pomocí inteligentního reproduktoru.

Nastavení

- Karta **Provést** :

1. Klepněte na **+**.

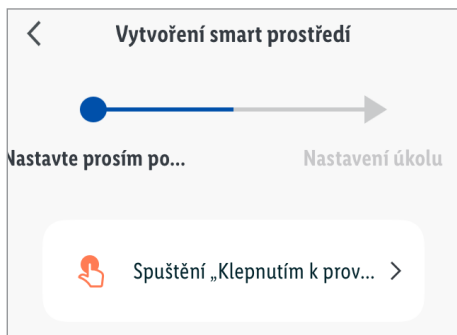

(iOS)

2. Klepněte na **Klepněte sem pro provedení úlohy**.

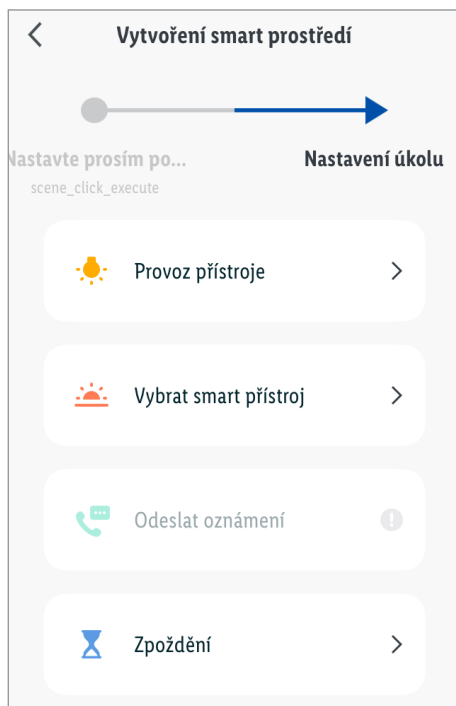

(iOS)

- ❶ Před stanovením funkcí přístroje nastavte zpoždění. Zpoždění nesmí být poslední položkou v seznamu úkolů. Pokud mají být funkce přístroje provedeny ihned po kliknutí, přeskočte položku nabídky **Zpoždění**.

Zpoždění :

- Volitelné. Nastavte hodiny, minuty a sekundy, aby se o ně po kliknutí zpozdilo provádění vybraných funkcí.

- **Dále**

- **Úkol** **+**

Provozujte přístroj :

- Vybrat přístroj **smart Home**.
- Vyberte a nastavte funkci.
- **Uložit**
- **Dále**
- **Úkol** +
- Vyberte další přístroj a nastavte jejich funkce.

Zvolte Smart :

- **Aktivovat nebo deaktivovat automatizaci :**

Zvolte automatickou akci (k dispozici pouze v případě, že byla dříve vytvořena automatická akce, viz „Automatizace“).

3. Klepněte na **Jméno**.
 - Volitelné. Upravte jména (např. lampy a zásuvky ZAP).
 - **Uložit**
4. Klepněte na **Styl**.
 - Volitelné. Zvolit barvu, symbol a obraz.
5. **Zobrazit na domovské stránce :**
 - : Scénář se zobrazí na kartě **Doma**.
 - : Scénář se nezobrazí na kartě **Doma**.
 - **Uložit**

Provést

- Karta **Smart** :

Karta **Provést** :



(iOS)

1. Klepněte na scénář.

2. **OK**

- Karta **Doma** :



(iOS)

1. Klepněte na scénář.

2. **OK**

Upravit/smazat

- Karta  **Smart** :

Karta **Provést** :

1. Klepněte na **...** v ikoně scénářů.
2. **Upravit** : Klepněte na úkol, jméno nebo styl a proveďte změny.

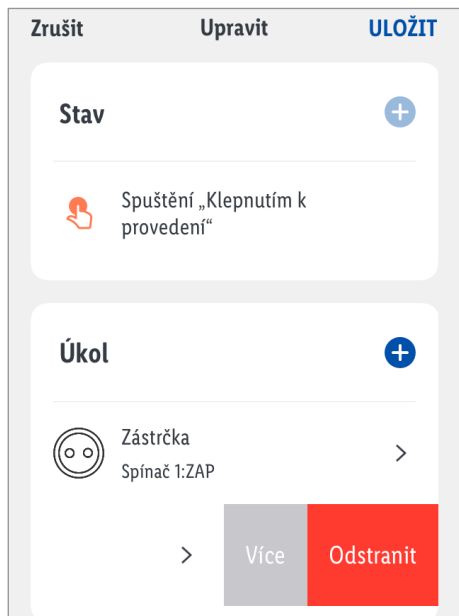

(iOS)



3. Změna pořadí zobrazení:
 - Úkol přesuňte doleva.
 - **Více**
 - Klepněte na . Současně přetáhněte úkol na požadované místo v seznamu.
 - **Hotovo**
 - **Uložit**

4. Smazat jednotlivý úkol:
 - Akci přesuňte doleva.
 - **Smazat**
 - **Uložit**
5. Smazat celý scénář:
 - **Smazat**
 - (spodní část obrazovky)
 - **OK**

Správa scén

- Karta  **Smart** :



Karta **Provést** :

1. Klepněte na **...** (pod ).
2. Klepněte na  **Správa** :



(iOS)

3. Změna pořadí zobrazení:

Klepněte na . Současně přetáhněte scénář na požadované místo v seznamu.
4. Smazat scénář:
 - Klepněte na  a pak **Smazat** :
 - **OK**
 - **Hotovo**

● Automatizace

- ① Za určitých podmínek mají přístroje **smart Home** nechat provádět určité akce v určitých denních dobách.

Nastavení

- Karta **Automatizace**:

1. Klepněte na **+**.

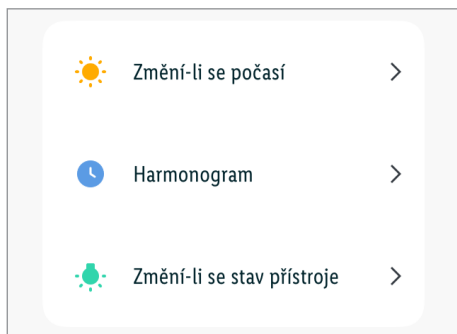

(iOS)

- ① Před nastavením akcí (úkolů), které má výrobek provádět, nastavte podmínky.

Podmínky lze přidat až poté, pokud již byla jedna podmínka nastavena.

Pokud nenastavujete žádnou podmínku, nýbrž místo toho klepnete na **Klepněte sem pro provedení úlohy**, akce (úkol) na kartě **Provést** se uloží jako scénář. V tomto případě lze akci (úkol) aktivovat pouze ručně kliknutím (viz „Provést“).

2. Přidat podmínky

Když se změní počasí

- Teplota

Volitelně: Vyberte místo.

Vyberte:

nižší než

je rovná

větší než

Nastavte teplotu.

Dále

- Vlhkost

Volitelně: Vyberte místo.

Vyberte:

Suché

(0 až 40 %)

Komfortní

(40 až 70 %)

Mokrý

(70 až 100 %)

Dále

- Počasí

Volitelně: Vyberte místo.

Vyberte:

Oblačnost

Zamračeno

Děšť

Sníh

Mlha

Dále

- Východ slunce / západ slunce

Volitelně: Vyberte místo.

Vyberte:

Východ slunce

Západ slunce

Dále

- **Rychlost větru**

Volitelně: Vyberte místo.

Vyberte:

nižší než

je rovná

větší než

Nastavení rychlosti větru.

Dále

- **Harmonogram**

- **Opakovat :**

Vyberte den (dny) v týdnu.

- **<**

- Nastavení času provedení.

- **Dále**

Pokud se změní stav zařízení

- Vybrat přístroj **smart Home**.

- Vyberte funkci.

3. Přidat akci (úkol)

- ① Před stanovením funkcí přístroje nastavte zpoždění. Zpoždění nesmí být poslední položkou v seznamu úkolů. Pokud mají být funkce přístroje prováděny okamžitě po splnění podmínek, přeskočte položku nabídky

Zpoždění .

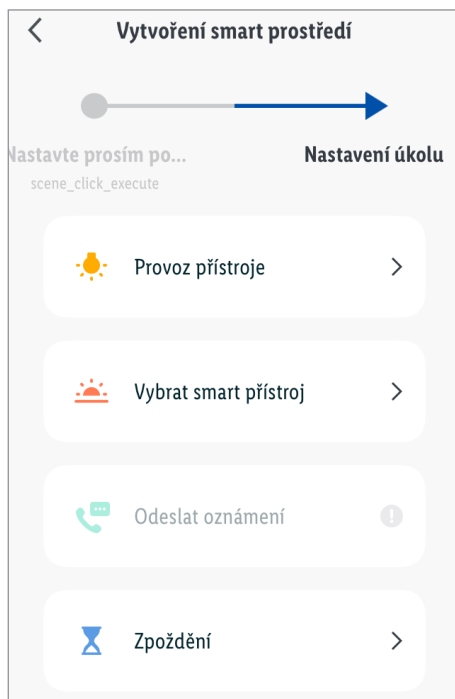

(iOS)

Zpoždění :

- Volitelně. Nastavte hodiny, minuty a sekundy, aby se o ně po kliknutí zpozdilo provádění vybraných funkcí po splnění podmínky(nek).

Dále

Provozujte přístroj :

- Vybrat přístroj **smart Home**.
- Vyberte a nastavte funkci.

Uložit

Dále

Zvolte Smart :

- **Provést scénář :**

Vyberte scénář (k dispozici pouze v případě, že scénář byl vytvořen dříve, viz „Provést“).

Dále

- **Aktivovat nebo deaktivovat automatizaci :**

Zvolte automatickou akci (k dispozici pouze v případě, že byla dříve jedna automatická akce vytvořena).

Dále

Odeslat oznámení :

- Vyberte způsob oznámení.

Dále

4. Podmínky (stavy) nebo úkoly, které se mají přidat:

Stav +

- viz „Přidat podmínky“

Úkol +

- viz „Přidat akci (úkol)“

5. V **Stav** zvolte typ podmínky:

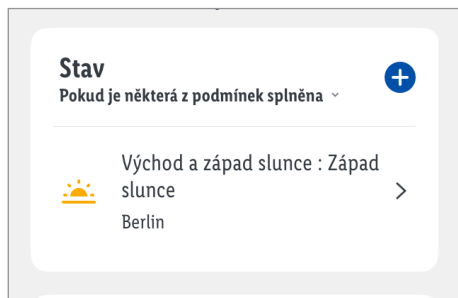

(iOS)

- **Všechny podmínky jsou splněny**

- **Jedna podmínka je splněna**

6. Klepněte na **Jméno**.

- Volitelné. Upravit jméno.

- **Uložit**

7. Klepněte na **Styl**.

- Volitelné. Zvolit barvu a obraz.

8. Klepněte na **Platnost možností časového segmentu**.

- Vyberte místo.

- **OK**

- Vyberte:

Celodenně

Den

Noc

Přizpůsobit

(Stanovit start a konec a potvrdit tlačítkem

OK)

- **Opakovat** : Vyberte den (dny) v týdnu.

- **<**

- **Dále**

9. **Uložit**

10. Zvolte, zda se má právě vytvořená automatická akce aktivovat přímo nebo zůstat nejdříve deaktivována.

- Aktivováno: **Ano**

- Deaktivován: **Ne**

Aktivovat / deaktivovat

■ Karta  **Smart** :

Karta **Automatizace** :

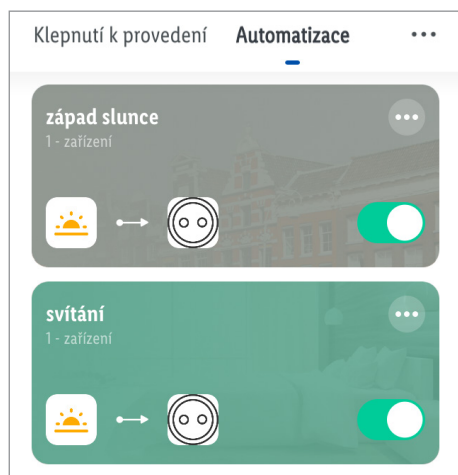

(iOS)

 : aktivován

 : deaktivován

Upravit/smazat

■ Karta  **Smart** :

Karta **Automatizace** :

1. Klepněte na **...** v ikoně automatické akce.
2. Upravit: Klepněte na stav, úkol, jméno, styl nebo platnost časového úseku a proveďte změny.

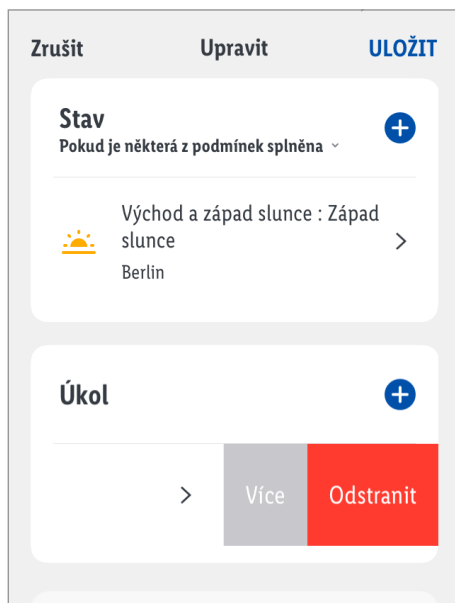

(iOS)

3. Smazání jedné podmínky nebo úkolu:
 - Přejeďte stavem nebo úkolem doleva.
 - **Smazat**
 - **Uložit**
4. Změnit pořadí zobrazení (pouze úkoly):
 - Úkol přesuňte doleva.
 - **Více**
 - Klepněte na . Současně přetáhněte úkol na požadované místo v seznamu.
 - **Hotovo**
 - **Uložit**
5. Smazat kompletní automatickou akci:
 - **Smazat** (spodní část obrazovky)
 - **OK**

Správa automatizace

■ Karta  **Smart** :

Karta **Automatizace** :

1. Klepněte na **...** (pod **+**).
2. Klepněte na **☰ Správa scéný**.

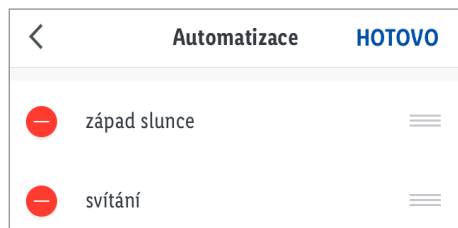

(iOS)

3. Změna pořadí zobrazení:
Klepněte na **☰**. Současně přetáhněte automatickou akci na požadované místo v seznamu.
4. Smazat automatickou akci:
 - Klepněte na **−** a pak **Smazat**.
 - **OK**
 - **Hotovo**

● Resetovat výrobek ručně (Reset)

Pomůcka:  **11**

1. Tlačítko **RESET** **3** podržte stisknuté po dobu ≥ 5 sekund.
2. **Status** **1** trvale svítí = Reset dokončen.

i Tato funkce resetuje pouze data uložená lokálně ve výrobku. Chcete-li rovněž resetovat paměť cloudu, proveďte reset prostřednictvím aplikace (viz „Rozšířené funkce“, **Oddělte a vymažte všechna data**).

● Synchronizace s Apple HomeKit



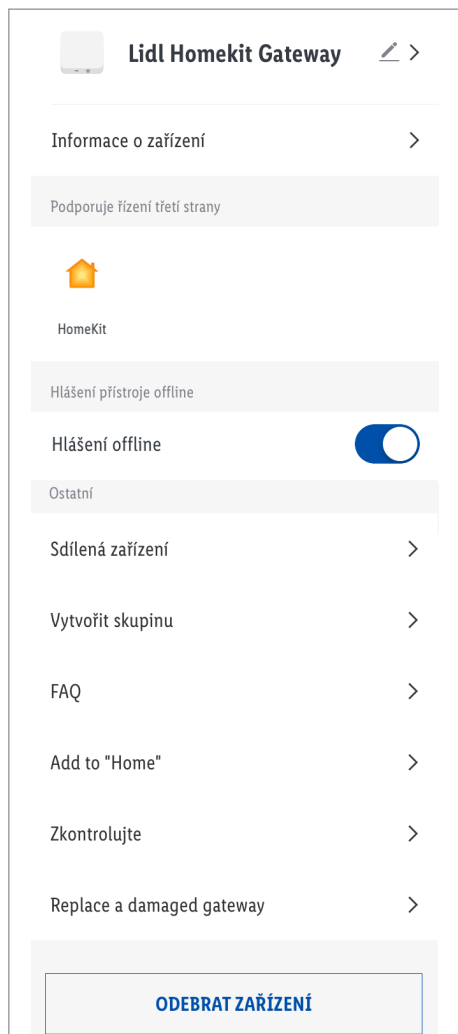



- Pokud jsou výrobek a mobilní zařízení připojeny ke stejné síti, můžete výrobek přidat do aplikace Apple Home a ovládat ho v ní. Tuto možnost poskytují pouze zařízení, která podporují HomeKit.
- Další informace o ovládání pomocí sady HomeKit získáte stisknutím 🏠 ovládacích prvků jiných výrobců. Řiďte se pokyny v aplikaci.





❗ UPOZORNĚNÍ:

- Pro ovládání tohoto příslušenství s podporou HomeKit doporučujeme používat nejnovější verzi systému iOS nebo iPadOS.
- Technologie Apple HomeKit poskytuje jednoduchý a bezpečný způsob ovládání příslušenství s podporou HomeKit prostřednictvím aplikace Apple Home nebo Siri na iPhone, iPadu, Apple Watch, HomePod nebo Mac. Po instalaci svého gatewaye a jiného příslušenství ji nastavte v několika jednoduchých krocích pomocí aplikace Apple Home. Můžete dokonce vytvořit vlastní scénáře pro ovládání svého domácího vybavení. Můžete například vytvořit scénář, ve kterém jednoduše klepnutím nebo zadáním příkazu Siri vypnete světlo, uzamknete dveře, zavřete garážová vrata a nastavíte termostat na požadovanou teplotu.
- Tento gateway podporuje a připojuje vaše výrobky **Lidl smart Home**, jako jsou pohybová senzory, zásuvky, zásuvkové lišty a RGB lampy.

● Signály LED

LED	Význam
Status 1	 Výrobek ještě nebyl aktivován.
	 Výrobek byl přidán do účtu uživatele aplikace. Výrobek není napájen.
	 Výrobek byl resetován do továrního nastavení.
	 Výrobek je po resetu připraven k párování.
LAN 2	 Síťový kabel 7 je připojen
	 Síťový kabel 7 není připojen. Výrobek není napájen.
	 Jsou přenášena data.

Vysvětlení symbolů

	LED vyp		LED zap		LED bliká
---	---------	--	---------	--	-----------

● Volitelné – montáž na zeď

⚠ VAROVÁNÍ! Riziko úrazu elektrickým proudem! Nenavrtějte žádná potrubí nebo vedení pod instalačním povrchem. Použijte detektor napětí/kovů.

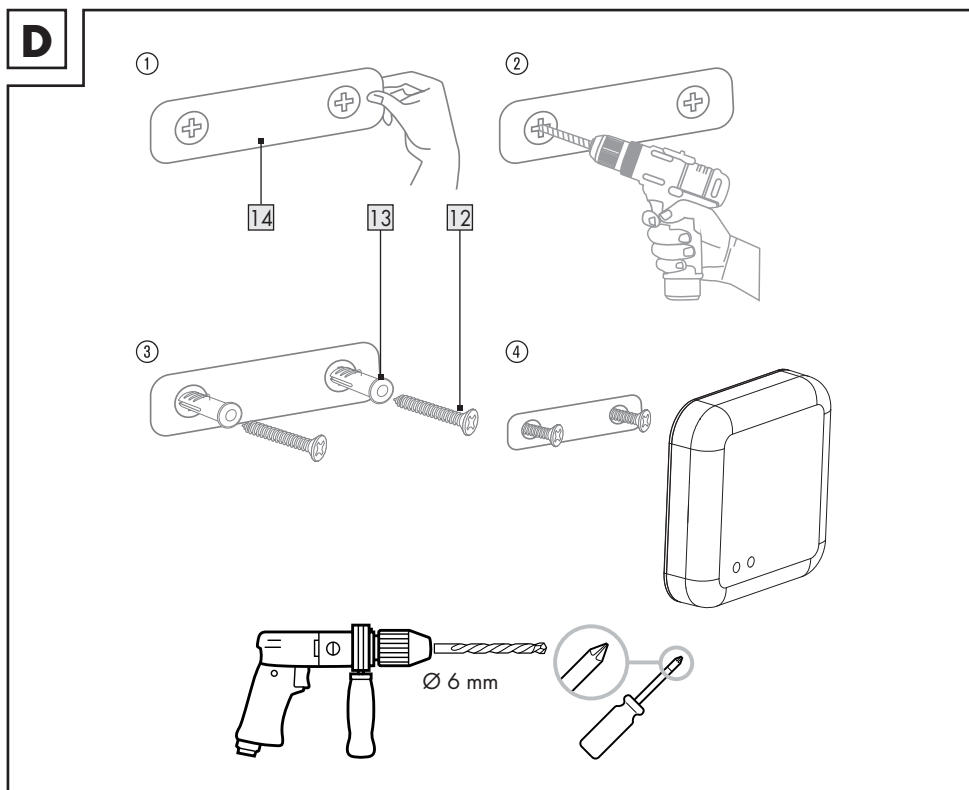

- Odstraňte ochrannou fólii z lepicí pásky na zadní straně montážní šablony 14.
- Nalepte montážní šablonu 14 do požadované polohy.
- Na vyznačených místech vyvrtejte 2 otvory.
- Zastrčte hmoždinky 13 do otvorů a zašroubujte do nich šrouby 12.
- Zavěste gateway na šrouby.

● Čištění a péče

● Čištění





⚠ VAROVÁNÍ! Při čištění nebo provozu nesmí být elektrické části výrobku a napájecího adaptéru USB **15** ponořeny do vody nebo jiných kapalin. Nedržte výrobek a napájecí adaptér USB pod tekoucí vodou.

- Napájecí adaptér USB **15** oddělte před čištěním od sítě.
- Výrobek a jeho příslušenství čistěte lehce navlhčeným hadříkem.
- Nedovolte, aby dovnitř výrobku pronikla voda nebo jiné kapaliny.
- Nepoužívejte pro čištění abrazivní prostředky, agresivní roztoky nebo tvrdé kartáče.
- Nechte všechny části uschnout.

● Skladování

- Když výrobek delší dobu nepoužíváte, vytáhněte USB napájecí adaptér **15** ze zásuvky.
- Výrobek skladujte, když není používán, v původním obalu.
- Uchovávejte výrobek na suchém, pro děti nedostupném místě.

● Odstraňování chyb

Problém	Příčina	Řešení
Gateway není regulovatelný.	Žádné připojení k síti.	→ Karta  Já → Středisko pomoci → Do vyhledávacího pole zadejte otázku, abyste našli odpověď na svůj problém. Nebo: Zkontrolujte síťový kabel  .
Aplikační funkce nejsou identické s tímto návodem.	Starší verze softwaru mohou podléhat funkčním omezením. Novější verze softwaru mohou přinést zlepšení.	Uvedte mobilní přístroj a gateway do stejné sítě WLAN. Naleznete v středisku pomoci aplikaci: → Karta  Já → Středisko pomoci
Podjednotku nelze nainstalovat.	Podjednotka není gatewayem automaticky rozpoznána.	Přečtěte si návod na obsluhu podjednotky. Na domovské obrazovce stiskněte  a vyberte podjednotku ze seznamu (Podjednotka musí být za určitých okolností předem resetována na tovární nastavení).
Komponenty mobilního přístroje nejsou ovladatelné.	Verze softwaru mobilního přístroje je nižší, než zde bylo popsáno.	Nainstalujte podjednotku s mobilním zařízením s novější verzí softwaru.
	Komponenty neschválené mobilním zařízením.	Gatewaye umožňují v nastavení na mobilním přístroji přístup k mikrofonu, kameře a dalším službám.

Problém	Příčina	Řešení
Aktualizace firmwaru selhala.	Síť přetížena.	<p>Spusťte aktualizaci firmwaru znovu.</p> <p>❗ Pouze Android: Klepnout na Zkontrolovat aktualizace pro udržení aplikace a firmwaru na nejnovějším stavu.</p> <p>❗ Pokud se zobrazí zpráva Žádné aktualizace, jsou aplikace a firmware aktuální.</p>
Podjednotka není ovladatelná.	Vzdálenost mezi gatewayem a podjednotkou je příliš velká.	Zmenšete vzdálenost mezi gatewayem a podjednotkou.
	Stěny nebo překážky mezi gatewayem a podjednotkou.	Aktivujte/zapněte/spusťte podjednotku.
	Baterie podjednotky je (jsou) prázdná(é).	Vyměňte baterii(e).
	Podjednotka není připojena k síti.	Připojte podjednotku k zásuvce.
	Přístroj offline : Podjednotka vypnuta.	Zapněte podjednotku.

● Glosář

Ethernet	Nejběžnější metoda přístupu k místní síti (LAN). IEEE standard: 802.3
IoT	„Internet of Things“ (Internet věcí) je kolektivní pojem pro technologie, které umožňují vzájemné propojení fyzických a virtuálních objektů a jejich vzájemnou spolupráci prostřednictvím informačních a komunikačních technologií.
LAN	Local Area Network (lokální síť)
LED	Světelná dioda. Polovodičové zařízení, které pod napětím generuje světlo.
RJ45	Registrovaný Jack (standardizovaná zásuvka). Spojení typu RJ45 jsou používány v ethernetových zařízeních.
Wi-Fi	Technologie pro bezdrátové lokální sítě. IEEE standard: 802.11
ZigBee	Komunikační protokol ZigBee je určen pro aplikace bezdrátového přenosu dat s krátkým dosahem a nízkými přenosovými rychlostmi (Příklad: Automatizace domácnosti). IEEE standard: 802.15.4

● Odstranění do odpadu

❗ Před předáním výrobku někomu dalšímu, před likvidací nebo před vrácením výrobci zajistěte, aby byla z výrobku a z cloudu odstraněna všechna data.

Postupujte podle následující kapitoly:

„Rozšířené funkce“, položka nabídky:

Oddělte a vymažte všechna data

Balení:

Obal se skládá z ekologických materiálů, které můžete zlikvidovat prostřednictvím místních sběrů recyklovatelných materiálů.



Při třídění odpadu se řiďte podle označení obalových materiálů zkratkami (a) a čísly (b), s následujícími významem: 1–7: umělé hmoty / 20–22: papír a lepenka / 80–98: složené látky.

Výrobek:



Informujte se o možnostech likvidace vysloužilého výrobku u správy Vaší obce nebo města.



Vedle uvedený symbol přeškrtnuté odpadní nádoby na kolečkách značí, že pro výrobek platí směrnice 2012/19/EU. Tato směrnice stanovuje, že se přístroj nesmí odstraňovat do normálního domácího odpadu, ale do zvláštních, speciálně založených sběrů, sběrů sužitkovatelných materiálů nebo speciálních provozů.

Toto odstranění do odpadu je pro Vás bezplatné.

Chraňte životní prostředí a odstraňujte do odpadu odborně.

Výrobek je recyklovatelný, podléhá rozšířené zodpovědnosti výrobce a likviduje se odděleně.

● Záruka

Výrobek byl vyroben s nejvyšší pečlivostí podle přísných kvalitativních směrnic a před odesláním prošel výstupní kontrolou. V případě závad máte možnost uplatnění zákonných práv vůči prodejci. Vaše práva ze zákona nejsou omezena naší níže uvedenou zárukou.

Na tento artikl platí 3 záruka od data zakoupení. Záruční lhůta začíná od data zakoupení. Uschovejte si dobře originál pokladní stvrzenky. Tuto stvrzenku budete potřebovat jako doklad o zakoupení.

Pokud se do 3 let od data zakoupení tohoto výrobku vyskytne vada materiálu nebo výrobní vada, výrobek Vám – dle našeho rozhodnutí – bezplatně opravíme nebo vyměníme. Tato záruka zaniká, jestliže se výrobek poškodí, neodborně použil nebo neobdržel pravidelnou údržbu.

Záruka platí na vady materiálu a výrobní vady. Tato záruka se nevztahuje na díly výrobku podléhající opotřebení (např. na baterie), dále na poškození křehkých, choulostivých dílů, např. vypínačů, akumulátorů nebo dílů zhotovených ze skla.

Postup v případě uplatňování záruky

Pro zajištění rychlého zpracování Vašeho případu se řiďte následujícími pokyny:

Pro všechny požadavky si připravte pokladní stvrzenku a číslo artiklu (např. IAN 123456_7890) jako doklad o zakoupení.

Číslo artiklu najdete na typovém štítku, gravuře, titulní stránce návodu (vlevo dole) nebo na nálepce na zadní nebo spodní straně.

V případě poruch funkce nebo jiných závad nejdříve kontaktujte, telefonicky nebo e-mailem, v následujícím textu uvedené servisní oddělení.

Výrobek registrovaný jako vadný potom můžete s příloženým dokladem o zakoupení (pokladní stvrzenkou) a údaji k závadě a kdy k ní došlo, bezplatně zaslat na adresu servisu, která Vám byla sdělena.

Servis

CZ Servis Česká republika

Tel.: 800600632

E-Mail: owim@lidl.cz

● Zjednodušené ES prohlášení o shodě

My, OWIM GmbH & Co. KG, Stiftsbergstraße 1, 74167 Neckarsulm, NĚMECKO, prohlašujeme na vlastní zodpovědnost, že výrobek GATEWAY HG07132, HG07132-BS odpovídá směrnicím EU 2014/53/EU, 2011/65/EU a 2009/125/ES.

Úplný text ES prohlášení o shodě najdete na následující internetové adrese: www.owim.com



App-Version: 1.0.20
Firmware-Version: 1.2.5

OWIM GmbH & Co. KG

Stiftsbergstraße 1
74167 Neckarsulm
GERMANY

Model No.: HG07132 / HG07132-BS
Version: 09/2021

IAN 367549_2101

