



## CRANK & TILT PARASOL

(GB)

### CRANK & TILT PARASOL

Assembly and safety advice

(HU)

### NAPERNYŐ

Használati- és biztonsági utasítások

(SI)

### SENČNIK

Navodila za montažo in varnost

(CZ)

### SLUNEČNÍK

Pokyny k montáži a bezpečnostní pokyny

(SK)

### SLNEČNÍK

Pokyny pre montáž a bezpečnosť

(HR)

### SUNCOBRAN

Napomene za montažu i sigurnosne napomene

(RS)

### SUNCOBRAN

Saveti o sastavljanju i bezbednosti

(MK)

### МК XXXXXXXXXX

Упатства за инсталација и безбедност

(AL)

### AL XXXXXXXXXX

Udhëzime për montimin dhe sigurinë

(RO)

### UMBRELĂ DE SOARE

Instrucțiuni de montare și de siguranță

(BG)

### ЧАДЪР ЗА СЛЪНЦЕ

Инструкции за монтаж и безопасност

(GR) (CY)

### ΟΜΠΡΕΛΑ ΗΛΙΟΥ

Οδηγίες συναρμολόγησης και ασφάλειας

IAN 507594\_2507

IAN 507595\_2507

(HU) (SK) (RS) (BG)

(HU) (SI) (CZ) (SK) (RS) (BG)

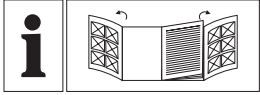

GB/CY	Assembly and safety advice	Page	5
HU	Használati- és biztonsági utasítások	Oldal	7
SI	Navodila za montažo in varnost	Stran	9
CZ	Pokyny k montáži a bezpečnostní pokyny	Strana	12
SK	Pokyny pre montáž a bezpečnosť	Strana	14
HR	Napomene za montažu i sigurnosne napomene	Stranica	16
RS	Saveti o sastavljanju i bezbednosti	Strana	18
MK	Упатства за инсталација и безбедност	Страница	21
AL	Udhëzime për montimin dhe sigurinë	Faqe	24
RO	Instrucțiuni de montare și de siguranță	Pagina	26
BG	Инструкции за монтаж и безопасност	Страница	29
GR/CY	Οδηγίες συναρμολόγησης και ασφάλειας	Σελίδα	33

- Assembling/disassembling the parasol (See fig. A-F)
- A napernyő felállítása és szétszedése (lásd az A-F ábrát)
- Sestavljanje/razstavljanje senčnika (glejte sl. A-F)
- Sestavení/demontáž slunečniku (viz obr. A-F)
- Montáž/demontáž slnečníka (pozri obr. A-F)
- Postavljanje/uklanjanje suncobrana (pogledajte sl. A - F)

- Sastavljanje/rastavljanje suncobrana (videti sl. A-F)
- Склопување/расклопување на чадорот за сонце (видете сл. A-F)
- Montimi/сmontimi i çadrës së diellit (shih fig. A-F)
- Montarea/demontarea umbrelei de soare (vezi fig. A-F)
- Сглобяване/разглобяване на чадъра за слънце (вижте фиг. A-F)
- Συναρμολόγηση/Αποσυναρμολόγηση ομπρέλας ηλίου (βλ. εικ. A-F)

You need / Amikre szüksége lesz / Potrebujete /  
Potřebujete / Potrebujete / Treba vam / Potrebno  
vam je / Ви треба / Ju nevojitet / Aveți nevoie de /  
Нуждаете се от / Θα χρειαστείτε:



2



1

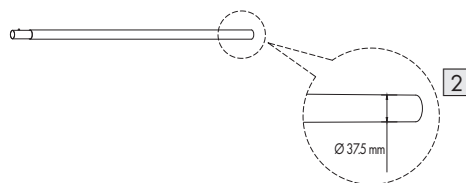

2

**A**

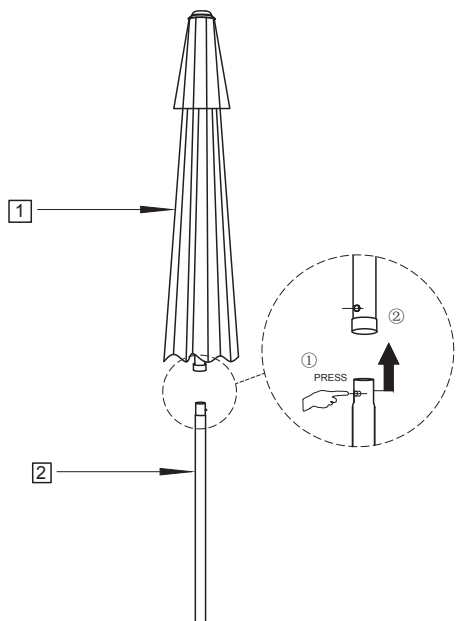

**C**

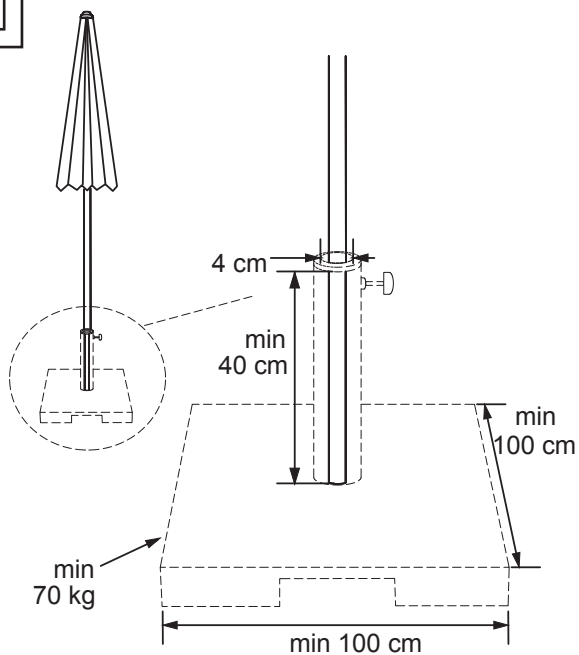

**B**

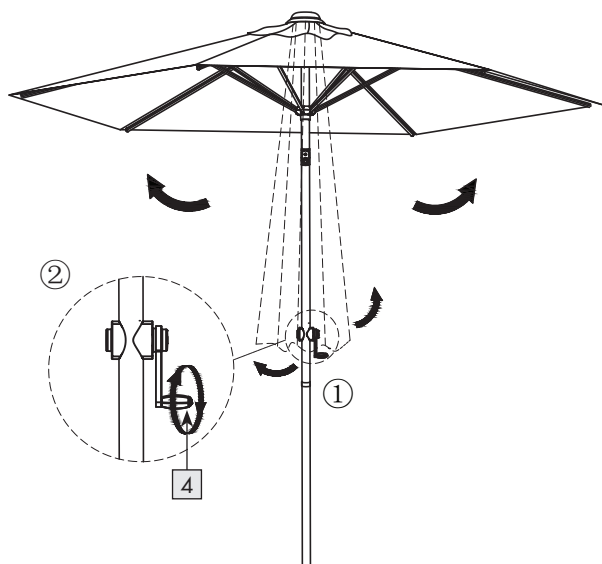

**D**

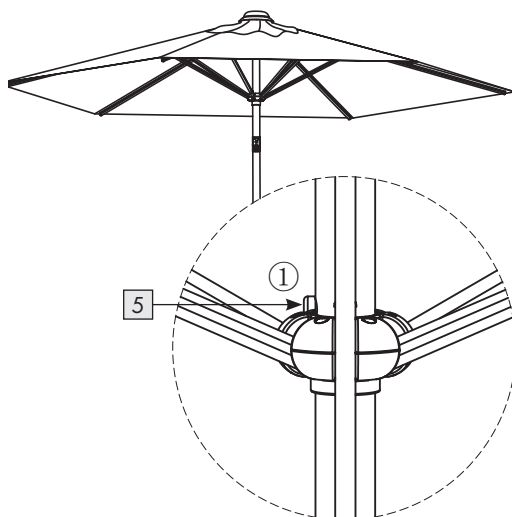

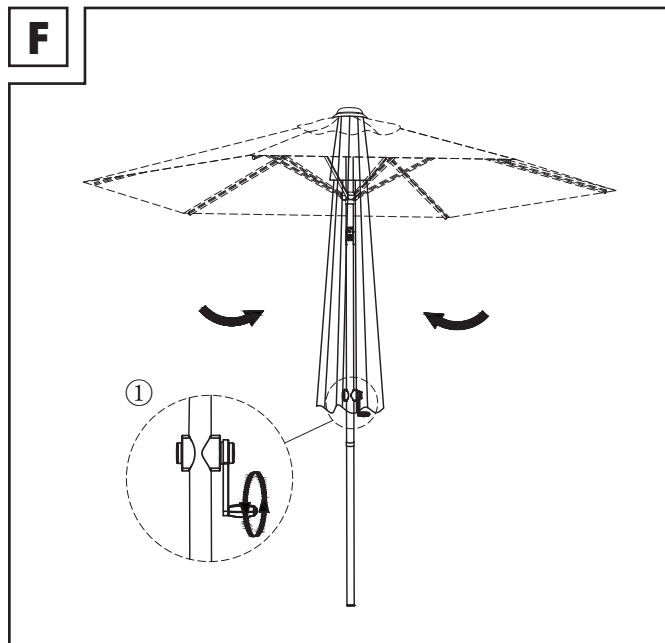
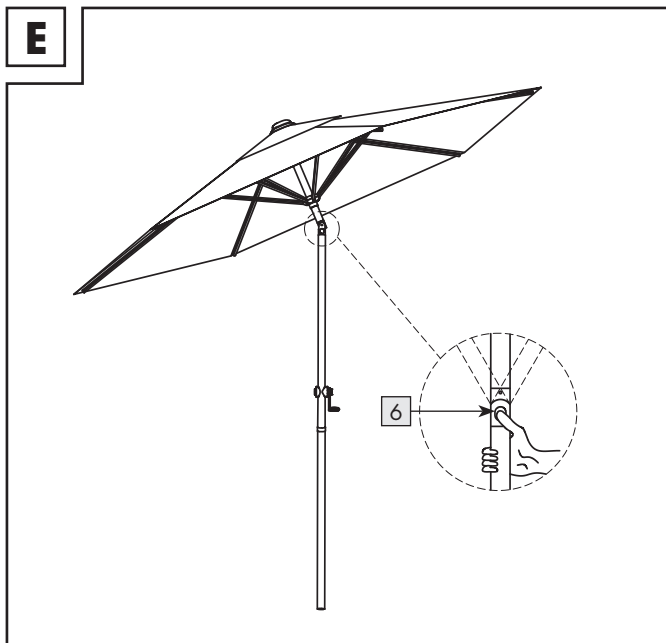

- Removable cover suitable for hand washing (See fig. G-1)
- Levehető, kézzel mosható huzat (lásd a G-1 ábrát)
- Snemljiva, ročno pralna prevleka (glejte sl. G-1)
- Odnímatelný potah vhodný pro ruční praní (viz obr. G-1)
- Snímatelný potah vhodný na ručné pranie (pozri obr. G-1)
- Uklonjiva navlaka, prikladno za ručno pranje (pogledajte slike G - 1)
- Navlaka koja se može skinuti, pogodna za ručno pranje (videti sl. G-1)
- Отстранлива навлака што може да се пере рачно (видете сл. G-1)
- Mbulesë e lëvizshme, e përshtatshme për tu larë me dorë (shih fig. G-1)
- Husă detașabilă, lavabilă manual (vezi fig. G-1)
- Свалящо се, подходящо за пране на ръка покривало (вижте фиг. G-1)
- Αφαιρούμενο κάλυμμα που πλένεται στο χέρι (βλ. εικ. G-1)

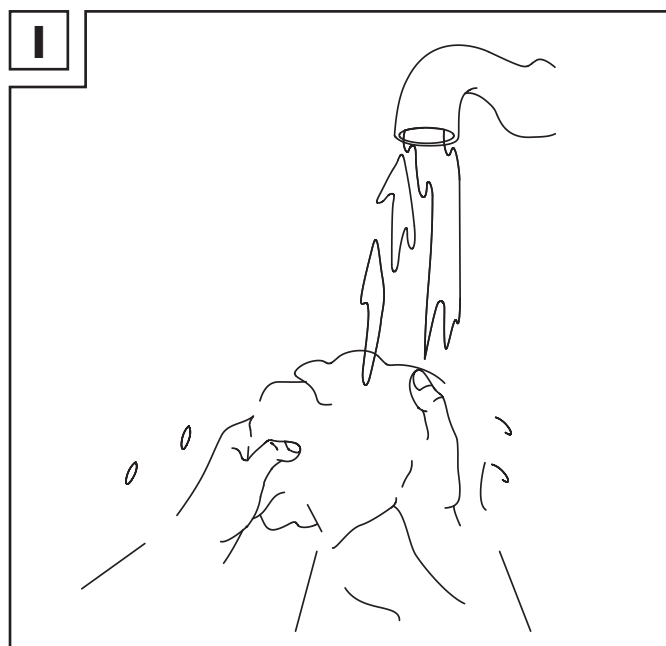
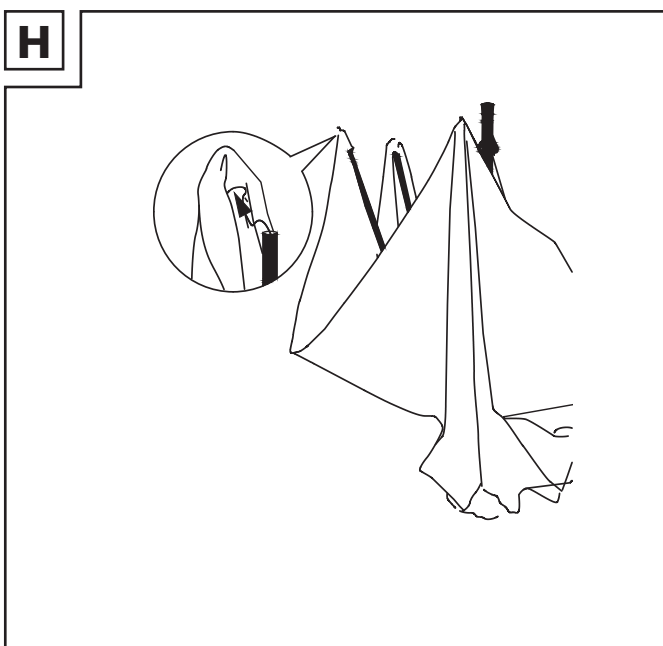
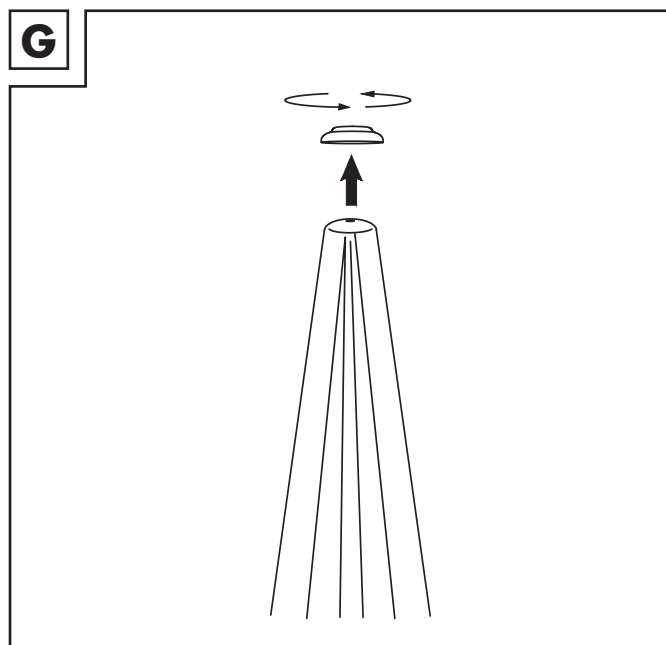

# PARASOL

## ● Introduction

We congratulate you on the purchase of your new product. You have chosen a high quality product. Familiarise yourself with the product before using it for the first time. In addition, please carefully refer to the operating instructions and the safety advice below. Only use the product as instructed and only for the indicated field of application. Keep these instructions in a safe place. If you pass the product on to anyone else, please ensure that you also pass on all the documentation with it.

You can download and view this and numerous other manuals at [www.lidl-service.com](http://www.lidl-service.com). By scanning the QR code, you will be taken straight to the Lidl service website ([www.lidl-service.com](http://www.lidl-service.com)) where you can open your instruction manual by entering the article number (IAN) 507594\_2507 / 507595\_2507.



## Safety advice

KEEP ALL THE SAFETY ADVICE AND INSTRUCTIONS IN A SAFE PLACE FOR FUTURE REFERENCE!

⚠ **CAUTION! RISK OF INJURY!** Ensure that all parts are undamaged and have been assembled appropriately. Risk of injury exists if assembled incorrectly. Damaged parts can effect safety and function.

⚠ **CAUTION! Do not leave children unattended. The product is not a climbing frame or toy.** Make sure that nobody climbs or leans on the product, particularly children. The product could become imbalanced and tip up. This may result in injury and/or damage.

⚠ **CAUTION! DANGER OF TIPPING OVER!** Always ensure the firm footing and good balance of the product. Insert the parasol in a suitable parasol stand or ground socket, otherwise the parasol might fall over and cause injury or damage.



**CAUTION! FIRE HAZARD!** Never place the product near an open fire and/or radiant heaters.

■ Make sure that this product is standing on a solid, level surface.

■ Make sure the product is stable before use!

⚠ **CAUTION! RISK OF INJURY!** Before opening and closing the product, make sure that there are no people standing too near to it.

⚠ **CAUTION! RISK OF CRUSHING!** Watch your fingers when opening and closing the product. If you are careless, you risk injuring your fingers by crushing them!



Close the parasol in strong winds or approaching squalls/gusts of wind.

■ Never leave the open parasol unattended. Sudden gusts of wind could cause damage.

■ In the event of winds, snowfall or torrential rain, close the parasol.

## ● Assembling/disassembling the parasol (See fig. A-F)

⚠ **CAUTION: RISK OF PRODUCT DAMAGE BY IMPROPER TO OPEN AND CLOSE PARASOL!** Do not open the umbrella by rotating counter-clockwise. This can misalign the internal mechanism, potentially damaging the ribs and making the umbrella impossible to close.

**Note:** In order to assembly the parasol, you will require a space measuring at least 10 m<sup>2</sup> in size and 3.5 m in diameter.

■ Open the parasol by turning the crank handle **4** clockwise until the glider knocks against the stopper **5** (Fig. B and D).

■ Close the parasol completely by turning the crank handle **4** counter-clockwise direction (Fig. F).

■ Press the tilt button **6** and tilt the parasol carefully to the side to suit the direction of the sunshine.

### **Note:**

■ This umbrella is designed to be opened by turning the crank handle **4** clockwise and closed by turning the crank handle **4** counter-clockwise. Forcing to open the crank handle **4** in the wrong direction (Counter-clockwise) will damage the mechanism.

- Over rotating the crank handle **4** counter-clockwise may result the parasol reopen improperly. You have to stop turning the crank handle **4** counter-clockwise immediately and conduct the calibration by turning clockwise. Otherwise, it will damage the mechanism
- The lower pole **2** must penetrate at least 40 cm into the parasol stand. Non-observance of this advice could cause the parasol to overturn, resulting in injury and/or damage. A parasol stand is not included.

## ● **Cleaning and maintenance**

- Clean this product with a slightly dampened, lint-free cloth.
- Removable cover suitable for hand washing (See fig. G-1).

## ● **Disposal**

The packaging is made entirely of recyclable materials, which you may dispose of at local recycling facilities.

Contact your local refuse disposal authority for more details of how to dispose of your worn-out product.

## ● **Warranty**

The product has been manufactured to strict quality guidelines and meticulously examined before delivery. In the event of material or manufacturing defects you have legal rights against the retailer of this product. Your legal rights are not limited in any way by our warranty detailed below.

The warranty for this product is 3 years from the date of purchase. The warranty period begins on the date of purchase. Keep the original sales receipt in a safe location as this document is required as proof of purchase.

Any damage or defects already present at the time of purchase must be reported without delay after unpacking the product.

Should the product show any fault in materials or manufacture within 3 years from the date of purchase, we will repair or replace it – at our choice – free of charge to you. The warranty period is not extended as a result of a claim being granted. This also applies to replaced and repaired parts.

This warranty becomes void if the product has been damaged, or used or maintained improperly.

The warranty covers material or manufacturing defects. This warranty does not cover product parts subject to normal wear and tear, thus considered consumables (e.g. batteries, rechargeable batteries, tubes, cartridges), nor damage to fragile parts, e.g. switches or glass parts.

## **Warranty claim procedure**

To ensure quick processing of your case, please observe the following instructions:

Please have the till receipt and the item number (IAN 507594\_2507 / IAN 507595\_2507) available as proof of purchase.

You will find the item number on the rating plate, an engraving, on the front page of the instructions for use (bottom left), or as a sticker on the rear or bottom of the product.

If functional or other defects occur, please contact the service department listed either by telephone or by e-mail.

You can return a defective product to us free of charge to the service address that will be provided to you. Ensure that you enclose the proof of purchase (till receipt) and information about what the defect is and when it occurred.

## **Service**

**GB** **Service Great Britain**  
Tel.: 0800 404 7657  
E-Mail: owim@lidl.gb

**CY** **Service Cyprus**  
Tel.: 8009 4241  
E-Mail: owim@lidl.cy

# NAPERNYŐ

## ● Bevezető

Gratulálunk új termékének vásárlása alkalmából. Ezzel egy magas minőségű termék mellett döntött. Az első üzembevetel előtt ismerkedjen meg a készülékkel. Ehhez figyelmesen olvassa el a következő Használati utasítást és a biztonsági tudnivalókat. A terméket csak a leírtak szerint és a megadott felhasználási területeken alkalmazza. Őrizze meg ezt az útmutatót egy biztos helyen. A termék harmadik félnek történő továbbadása esetén mellékelje a termék a teljes dokumentációját is.

Ez és számos más használati útmutató letölthető és megtekinthető a [www.lidl-service.com](http://www.lidl-service.com) weboldalon. A QR-kódot beolvasva egyenesen a Lidl szolgáltatási weboldalára ([www.lidl-service.com](http://www.lidl-service.com)) juthat, ahol a cikkszám (IAN) 507594\_2507 / 507595\_2507 megadásával megnyithatja használati útmutatóját.



## **Biztonsági utasítások**

**ŐRIZZEN MEG JÓL MINDEN BIZTONSÁGI TUDNIVALÓT ÉS UTASÍTÁST A JÖVŐBENI FELHASZNÁLÁS CÉLJÁBÓL!**

▲ **VIGYÁZAT! SÉRÜLÉSVESZÉLY!** Győződjön meg arról, hogy minden rész sértetlenül és szakszerűen van-e felszerelve. A nem megfelelő összeszerelés sérülés veszélyével jár. A sérült alkatrészek befolyásolhatják a biztonságot és a működést.

▲ **VIGYÁZAT! Ne hagyja a gyermekeket felügyelet nélkül! A termék nem mászóka és nem játékszer!** Ügyeljen arra, hogy más személyek, különösen a gyermekek ne mászzanak fel a termékre, vagy ne dőljenek neki. A termék elvesztheti az egyensúlyát és felborulhat. Ez sérülésekhez és/vagy károkhoz vezethet.

▲ **VIGYÁZAT! DÖLÉSVESZÉLY!** Mindig gondoskodjon a termék biztos állásáról. Dugja be a napernyőt egy számára alkalmas földi tartóba/napernyőállványba. Ellenkező esetben a napernyő eldőlhethet és sérüléseket vagy anyagi károkat okozhat.

■  **VIGYÁZAT! TŰZVESZÉLY!** Ne tegye a terméket nyílt lángok és/vagy hőszugárzók közelébe.

- Gondoskodjon arról, hogy a termék szilád, egyenletes talajon álljon.
- Használat előtt ellenőrizze a termék stabilitását.

▲ **VIGYÁZAT! SÉRÜLÉSVESZÉLY!** A termék kinyitása és lecsukása előtt bizonyosodjon meg arról, hogy nincsenek-e más személyek a kinyitási és a lecsukási területen.

▲ **VIGYÁZAT! BECSÍPÓDÉSVESZÉLY!** A kinyitás és lecsukás során vigyázzon az ujjaira. Figyelmetlenség esetén becsípődéses sérülések veszélye áll fenn.

-  Erősödő szellőkések vagy közeledő zivatarok esetén csukja össze a napernyőt.

■ Soha ne hagyja nyitva a kinyitott napernyőt felügyelet nélkül. A váratlanul fellépő erős szél károkat okozhat.

■ Szél, hóesés vagy eső esetén csukja össze a napernyőt.

## ● A napernyő felállítása és szétszedése (lásd az A–F ábrát)

▲ **FIGYELEM: A TERMÉK SÉRÜLÉSÉNEK VESZÉLYE A NAPERNYŐ SZAKSZERŰTLEN KINYITÁSA ÉS LECSUKÁSA MIATT!** Ne nyissa ki a napernyőt az óramutató járásával ellentétes irányban történő forgatással. Ez a belső mechanizmus hibás irányú elmozdulásához vezethet, ami kárt tehet a merevítőkből, és előfordulhat, hogy a napellenző nem zárható be többé.

**Megjegyzés:** Az összeszereléshez legalább 10 m<sup>2</sup> nagyságú és 3,5 m átmérőjű munkaterületre van szükség.

- Nyissa ki a napernyőt a forgatókar **4** óramutató járásával megegyező irányban történő tekerésével, amíg a csúszka az ütközőhöz **5** nem ér (B és D ábra).
- Zárja be a napernyőt teljesen a forgatókar **4** óramutató járásával ellentétes irányban történő forgatásával (F ábra).
- Nyomja meg a dőléskapcsolót **6**, és óvatosan billentse a napernyőt a napfénynek megfelelően oldalra.

## Megjegyzés:

- A napernyőt a forgatókar **4** óramutató járásával megegyező irányban történő forgatásával lehet kinyitni, és a forgatókar **4** óramutató járásával ellentétes irányban történő forgatásával lehet lecsukni. A forgatókar **4** túl nagy erővel a nem megfelelő (az óramutató járásával ellentétes irányban) történő elforgatása esetén a mechanizmus megsérül.
- A forgatókar **4** túlzott elforgatása az óramutató járásával ellentétes irányban azt eredményezheti, hogy a napernyőt nem lehet többé megfelelően kinyitni. A forgatókar **4** óramutató járásával ellentétes irányban történő elforgatását azonnal be kell fejezni, és el kell végezni a kalibrálást az óramutató járásával megegyező irányban történő forgatással. Különben a mechanizmus megsérül.
- Használjon a napernyő méretének megfelelő napernyőállványt. Vegye figyelembe a gyártó biztonságra és a használatra vonatkozó utasításait. Az alsó rúdelemet **2** legalább 40 cm-re dugja be a napernyőtartóba. Ellenkező esetben az ernyő eldőlhethet és megsérülhet. Napernyőtartó nincs mellékelve.

## ● **Tisztítás és ápolás**

- A termék tisztítását egy enyhén nedves, szőszmentes ruhával végezze.
- Levehető, kézzel mosható huzat (lásd a G-I ábrát).

## ● **Mentesítés**

A csomagolás környezetbarát anyagokból készült, amelyeket a helyi újrahasznosító helyeken adhat le ártalmatlanítás céljából.

A kiszolgált termék megsemmisítési lehetőségeiről lakóhelye illetékes önkormányzatánál tájékozódhat.

## ● **Garancia**

A terméket gondosan, szigorú minőségi előírások betartásával gyártottuk, és a szállítás előtt gondosan ellenőriztük. Anyag- vagy gyártási hibák esetén a termék eladójával szemben törvényes jogok illetik meg. Az Ön törvényes jogait az általunk alább meghatározott garancia semmilyen módon nem korlátozza.

Erre a termékre 3 év garanciát adunk a vásárlás dátumától számítva. A garancia idő a vásárlás dátumával kezdődik. Biztonságos helyen őrizze meg az eredeti vásárlói bizonylatot, mert ez a dokumentum szükséges a vásárlás bizonyításához.

A vásárláskor fennálló károkat és hiányosságokat a termék kicsomagolása után haladéktalanul jelezze.

Ha ezen a terméken a vásárlástól számított 3 éven belül anyag- vagy gyártási hibát észlel, választásunk szerint ingyenesen megjavítjuk vagy kicseréljük a terméket. A garancia idő nem hosszabbodik meg a helyette nyújtott szavatossági igény által. Ez a kicserélt vagy javított alkatrészekre is érvényes.

A garancia megszűnik, ha a terméket megrongálták, ill. nem szakszerűen kezelték vagy végezték a karbantartást.

A garancia az anyag- és gyártási hibákra vonatkozik. Ez a garancia nem terjed ki azokra a termékalkatrészekre, amelyek normál kopásnak vannak kitéve, és ezért gyorsan kopó alkatrésznek minősülnek (pl. elemekre, akkumulátorokra, tömlőkre, tintapatronokra), illetve a törékeny alkatrészek sérülésére, pl. kapcsolókra vagy üveg alkatrészekre.

## **Garanciális ügyek lebonyolítása**

Ügyének gyors elintézhetsége céljából, kérjük kövesse az alábbi útmutatást:

Kérjük, kérdések esetére készítse elő a pénztárblokkot és a cikkszámot (IAN 507594\_2507 / IAN 507595\_2507) a vásárlás tényének az igazolására.

Kérjük, hogy a cikkszámot olvassa le a típus tábláról, a gravírozásból, az Útmutató címlapjáról (balra lent), illetve a hátoldalon, vagy a termék alján található matricáról.

Amennyiben működési hibák, vagy egyéb hiányosság lépne fel, előszöris vegye fel a kapcsolatot a következőkben megnevezett szervizek egyikével telefonon, vagy e-mailen.

A hibásnak ítélt terméket ezután a vásárlást igazoló blokk, valamint a hiba leírásának és keletkezési idejének mellékelésével díjmentesen postázhatja az Önnek közölt szervizcímre.

## **Szerviz**

**(HU) Szerviz Magyarország**

Tel.: 0680021225

E-mail: owim@lidl.hu

# SENČNIK

## ● Uvod

Iskrene čestitke ob nakupu vašega novega izdelka. Odločili ste se za kakovosten izdelek. Pred prvo uporabo se seznanite z izdelkom. V ta namen pozorno preberite naslednja navodila za uporabo in varnostne napotke. Izdelek uporabljajte samo tako, kot je opisano in samo za navedena področja uporabe. To navodilo hranite na varnem mestu. V primeru izročitve izdelka tretjim, jim predajte tudi vso dokumentacijo.

Prenesete in ogledate si lahko ta priročnik in številne druge s spletnega mesta [www.lidl-service.com](http://www.lidl-service.com). S skeniranjem kode QR se neposredno odpre spletno mesto Lidl service ([www.lidl-service.com](http://www.lidl-service.com)), na katerem lahko odprete navodila za uporabo z vnosom številke izdelka (IAN) 507594\_2507 / 507595\_2507.



## Varnostni napotki

VSE VARNOSTNE NAPOTKE IN NAVODILA SHRANITE ZA PRIHODNJO UPORABO!

### ▲ **PREVIDNO! NEVARNOST TELESNIH**

**POŠKODB!** Poskrbite, da so vsi deli nepoškodovani in pravilno sestavljeni. Pri napačnem sestavljanju obstaja nevarnost telesnih poškodb. Poškodovani deli lahko vplivajo na varnost in delovanje.

▲ **PREVIDNO! Otrok ne pustite nenadzorovanih! Izdelek ni plezalo ali igrača!** Pazite, da osebe, še posebej otroci, ne plezajo na izdelek ali se nanj naslanjajo. Izdelek lahko izgubi ravnotežje in se prevrne. Posledica so lahko telesne poškodbe in/ali materialna škoda.

### ▲ **PREVIDNO! NEVARNOST PREVRNITVE!**

Vedno poskrbite za stabilnost izdelka. Senčnik vstavite v primeren talni tulec/stojalo za senčnik. V nasprotnem primeru se senčnik lahko prevrne in lahko pride do poškodb ali materialne škode.

■  **PREVIDNO! NEVARNOST POŽARA!** Izdelka nikoli ne postavljajte v bližini odprtega ognja in/ali toplotnih sevalnikov.

■ Prepričajte se, ali izdelek stoji na trdni, ravni površini.

■ Pred uporabo preverite stabilnost izdelka.

▲ **PREVIDNO! NEVARNOST TELESNIH POŠKODB!** Preden izdelek odprete in zaprete, se prepričajte, da v prostoru odpiranja in zapiranja ni oseb.

▲ **PREVIDNO! NEVARNOST ZMEČKANJA!** Pri odpiranju in zapiranju bodite pozorni na svoje prste. Pri nepazljivosti je prisotna nevarnost poškodb zaradi stiskanja.

■  Pri pojavu vetra ali bližajočih nevihtnih vetrovih senčnik zaprite.

■ Odprtega senčnika ne puščajte brez nadzora. Nenaden močan veter lahko povzroči škodo.

■ V primeru vetra, snega ali dežja senčnik zaprite.

## ● **Sestavljanje/razstavljanje senčnika (glejte sl. A–F)**

### ▲ **POZOR: NEVARNOST POŠKODB IZDELKA ZARADI NEPRAVILNEGA ODPIRANJA IN ZAPIRANJA SENČNIKA!**

Senčnika ne odpirajte z vrtenjem v nasprotni smeri urnega kazalca. To lahko povzroči napačno poravnavo notranjega mehanizma, zaradi česar se lahko poškodujejo nosilci in senčnika morda ne bo več mogoče zapreti.

**Opomba:** Za sestavljanje potrebujete prostor velikosti najmanj 10 m<sup>2</sup> in premera 3,5 m.

■ Odprite senčnik z vrtenjem ročice **4** v smeri urnega kazalca, dokler drsnik ne doseže omejevalnika **5** (sl. B in D).

■ Senčnik popolnoma zaprite tako, da ročico **4** zavrtite v nasprotni smeri urnega kazalca (sl. F).

■ Pritisnite tipko za nagibanje **6** in senčnik previdno nagnite glede na smer sončne svetlobe.

### **Opomba:**

■ Ta senčnik se odpira z vrtenjem ročice **4** in zapira z vrtenjem ročice **4** v nasprotni smeri urnega kazalca. Če ročico **4** silovito zavrtite v napačno smer (v nasprotni smeri urnega kazalca), se mehanizem poškoduje.

■ Če ročico **4** preveč zavrtite v nasprotni smeri urnega kazalca, se senčnik morda ne bo več pravilno odprl. Takoj morate prenehati vrteti ročico **4** v nasprotni smeri urnega kazalca in izvesti umerjanje z vrtenjem v smeri urnega kazalca. V nasprotnem primeru se bo mehanizem poškodoval.

■ Uporabite stojalo za senčnik, ustrezen za velikost vašega senčnika. Vedno upoštevajte varnostna navodila in navodila za uporabo proizvajalca. Spodnja cev **2** senčnika mora biti vsaj 40 cm v stojalu za senčnik. V nasprotnem primeru se lahko senčnik prevrne in poškoduje. Stojalo za senčnik ni priloženo.

## ● Čiščenje in nega

- Izdelek očistite z rahlo navlaženo krpo, ki ne pušča vlaken.
- Snemljiva, ročno pralna prevleka (glejte sl. G-1).

## ● Odstranjevanje

Embalaža je narejena iz okolju primernih materialov, ki jih lahko oddate za recikliranje na lokalnih zbirališčih odpadkov.

O možnostih odstranjevanja odsluženega izdelka se lahko pozanimате pri svoji občinski ali mestni upravi.

## ● Garancija

### Postopek pri uveljavljanju garancije

Za zagotovitev hitre obdelave vašega primera vas prosimo, da sledite naslednjim napotkom:

Prosimo, da za vsa vprašanja pripravite račun in številko izdelka (IAN 507594\_2507 / IAN 507595\_2507) kot dokazilo o nakupu. Številko izdelka najdete na identifikacijski ploščici, gravuri, naslovni strani v navodilih (spodaj levo) ali na nalepki na hrbtni ali spodnji strani.

Če pride do napačnega delovanja ali drugih pomanjkljivosti, se obrnite najprej na v nadaljevanju navedeni servisni oddelek po telefonu ali prek e-pošte.

Izdelek, označen kot okvarjen, lahko nato brez poštnine pošljete na navedeni naslov servisa, zraven pa priložite potrdilo o nakupu (blagajniški račun) in navedite, za kakšno pomanjkljivost gre in kdaj je nastala.

### Servis

#### Servis Slovenija

Tel.: 080 080917

E-Mail: owim@lidl.si

### Pooblaščen serviser:

OWIM GmbH & Co. KG Stiftsbergstraße 1  
74167 Neckarsulm  
NEMČIJA

 080 080917

 owim@lidl.si

### Garancijski list

1. S tem garancijskim listom OWIM GmbH & Co. KG, Stiftsbergstraße 1, 74167 Neckarsulm, Nemčija jamčimo, da bo izdelek v garancijskem roku ob normalni in pravilni uporabi brezhibno deloval in se zavezujemo, da bomo ob izpolnjenih spodaj navedenih pogojih odpravili morebitne pomanjkljivosti in okvare zaradi napak v materialu ali izdelavi oziroma po svoji presoji izdelek zamenjali ali vrnili kupnino.
2. Garancija je veljavna na ozemlju Republike Slovenije.
3. Garancijski rok za proizvod je 3 leta od datuma izročitve blaga. Datum izročitve blaga je razviden iz računa.
4. Če izdelek ne izpolnjuje specifikacij ali nima lastnosti, navedenih v garancijskem listu ali oglaševalskem sporočilu, lahko potrošnik najprej zahteva odpravo napak. O napaki mora potrošnik obvestiti proizvajalca ali pooblaščen servis (kontaktna številka in elektronski naslov navedena zgoraj) in zahtevati odpravo napak. Kupec je dolžan ob uveljavljanju zahtevka predložiti garancijski list in račun, kot potrdilo in dokazilo o nakupu ter dnevu izročitve blaga. Svetujemo vam, da pred tem natančno preberete navodila o sestavi in uporabi izdelka.
5. Rok za odpravo napake je 30 dni od dneva, ko je proizvajalec ali pooblaščen servis prejel zahtevo za odpravo napake. Če napake v tem roku niso odpravljene, mora proizvajalec potrošniku brezplačno zamenjati blago z enakim, novim in brezhibnim blagom. Rok se lahko zaradi narave in kompleksnosti blaga, narave in resnosti neskladnosti ter napora, ki je potreben za dokončanje popravila ali zamenjave podaljša za najkrajši čas, ki je potreben za dokončanje popravila, vendar največ za 15 dni. O številu dni podaljšanega roka in razlogih za podaljšanje mora biti potrošnik obveščen pred potekom 30 dnevne roka za odpravo napak.

- 
6. Če v roku 30 dni oz. v primeru podaljšanja v roku 45 dni blago ni popravljeno ali blago ni zamenjano z novim, lahko potrošnik od proizvajalca zahteva vračilo celotne kupnine ali zahteva sorazmerno znižanje kupnine. Sorazmerno znižanje kupnine je sorazmerno zmanjšanju vrednosti blaga, ki ga je potrošnik prejel, v primerjavi z vrednostjo, ki bi jo imelo blago, če bi bilo skladno.
  7. Če se neskladnost pojavi v manj kot 30 dneh od dobave blaga, lahko potrošnik ob predložitvi blaga od proizvajalca takoj zahteva vračilo plačanega zneska.
  8. Proizvajalec oziroma pooblaščen servis lahko potrošniku za čas popravila blaga, za katero je bila izdana obvezna garancija, zagotovi brezplačno uporabo podobnega blaga. Če proizvajalec potrošniku ne zagotovi nadomestnega blaga v začasno uporabo, ima potrošnik pravico uveljavljati škodo, ki jo je utrpel, ker blaga ni mogel uporabljati od trenutka, ko je zahteval popravilo ali zamenjavo, do njune izvršitve.
  9. Stroške za material, nadomestne dele, delo, prenos in prevoz izdelkov, ki nastanejo pri odpravljanju okvar oziroma nadomestitvi blaga z novim, krije proizvajalec.
  10. V primeru zamenjave blaga ali zamenjave bistvenega dela blaga z novim se potrošniku izda nov garancijski list.
  11. V primeru, da proizvod popravlja nepooblaščen servis ali nepooblaščen oseba, kupec ne more uveljavljati zahtevkov iz te garancije.
  12. Vzroki za okvaro oziroma nedelovanje izdelka morajo biti lastnosti stvari same in ne vzroki, ki so zunaj proizvajalčeve oziroma prodajalčeve sfere. Kupec ne more uveljavljati zahtevkov iz te garancije, če se ni držal priloženih navodil za sestavo in uporabo izdelka ali če je izdelek kakorkoli spremenjen ali nepravilno vzdrževan.
  13. Proizvajalec zagotavlja proti plačilu popravilo, vzdrževanje blaga, nadomestne dele in priklopne aparate vsaj tri leta po poteku garancijskega roka.
  14. Obrabni deli oz. potrošni material so izvzeti iz garancije.
  15. Vsi potrebni podatki za uveljavljanje garancije in podatki, ki identificirajo blago za katerega velja garancija se nahajajo na dveh ločenih dokumentih (garancijski list, račun).

16. Ta garancija proizvajalca ne izključuje zakonske pravice potrošnika, da zoper prodajalca v primeru neskladnosti blaga brezplačno uveljavlja jamčevalne zahtevke. Ta garancija prav tako ne izključuje pravic potrošnika, ki izhajajo iz obveznega jamstva za skladnost blaga.

Prodajalec:

Lidl Slovenija d.o.o. k.d., Pod lipami 1,  
SI-1218 Komenda

# SLUNEČNÍK

## ● Úvod

Blahopřejeme Vám ke koupi nového výrobku. Rozhodli jste se pro kvalitní výrobek. Před prvním uvedením do provozu se seznamte s výrobkem. K tomu si pozorně přečtěte následující návod k obsluze a bezpečnostní pokyny. Používejte výrobek jen popsáním způsobem a pouze pro uvedené oblasti použití. Ušchevejte si tento návod na bezpečném místě. Všechny podklady vydejte při předání výrobku i třetí osobě.

Tento a další návody si můžete stáhnout a prohlédnout na stránkách [www.lidl-service.com](http://www.lidl-service.com). Po naskenování QR kódu budete přesměrováni přímo na stránky Lidl service ([www.lidl-service.com](http://www.lidl-service.com)) na kterých si můžete po zadání čísla výrobku (IAN) 507594\_2507 / 507595\_2507 otevřít příslušný návod k obsluze.



## Bezpečnostní pokyny

USCHOVEJTE VŠECHNY BEZPEČNOSTNÍ POKYNY A UPOZORNĚNÍ PRO MOŽNÉ BUDOUCÍ POUŽITÍ!

### ▲ OPATRNĚ! NEBEZPEČÍ PORANĚNÍ!

Zajistěte, aby byly všechny části nepoškozené a odborně namontované. Při neodborné montáži existuje nebezpečí zranění. Poškozené části mohou ovlivnit bezpečnost a funkci.

▲ **OPATRNĚ! Nenechávejte děti bez dozoru! Tento výrobek není zařízení na šplhání nebo na hraní!** Ujistěte se, že osoby, zejména děti, nešplhají na výrobek a neopírají se o něj. Výrobek by se mohl dostat z rovnováhy a převrátit se. Následkem může být zranění a/nebo poškození.

### ▲ OPATRNĚ! NEBEZPEČÍ PŘEVRHnutí!

Vždy dbejte na pevné postavení výrobku. Zasuňte slunečnick do pro něj vhodného pouzdra v zemi/ stojanu na slunečnick. V opačném případě se může slunečnick převrátit a výsledkem může být zranění osob a škody na majetku.

■  **OPATRNĚ! NEBEZPEČÍ POŽÁRU!** Neumisťujte výrobek do blízkosti zdrojů tepla a/nebo otevřeného ohně.

■ Ujistěte se, aby výrobek stál na pevném povrchu zároveň se zemí.

■ Před použitím zkontrolujte stabilitu výrobku.

▲ **OPATRNĚ! NEBEZPEČÍ PORANĚNÍ!** Před otevřením a zavřením výrobku se ujistěte, že se žádné osoby nenacházejí v oblasti otevření nebo zavření.

▲ **OPATRNĚ! NEBEZPEČÍ ZHMOŽDĚNÍ!** Při otevírání a zavírání výrobku dávejte pozor své prsty. Neopatrnost může mít za následek zranění pohmožděními.

■  Zavřete slunečnick při zvedajícím se větru nebo blížících se bouřlivých nárazech větru.

■ Nikdy nenechávejte otevřený slunečnick bez dozoru. Překvapivě nastalý silný vítr může způsobit škody.

■ Zavřete slunečnick za větru, deště nebo sněhu.

## ● Sestavení/demontáž slunečnicku (viz obr. A–F)

▲ **VÝSTRAHA: NEBEZPEČÍ POŠKOZENÍ VÝROBKU NESPRÁVNÝM OTEVÍRÁNÍM A ZAVÍRÁNÍM SLUNEČNÍKU!** Neotvírejte slunečnick otáčením proti směru hodinových ručiček. Mohlo by dojít k nesprávnému nastavení vnitřního mechanismu, což by mohlo poškodit vzpěry a slunečnick by se již nemusel dát zavřít.

**Upozornění:** Pro montáž potřebujete pracovní plochu o velikosti nejméně 10 m<sup>2</sup> a 3,5 m v průměru.

■ Slunečnick otevřete otáčením kličky **4** ve směru hodinových ručiček, dokud kluzák nenarazí na záračku **5** (obr. B a D).

■ Slunečnick zcela zavřete otočením kliky **4** proti směru hodinových ručiček (obr. F).

■ Stiskněte tlačítko naklápění **6** a opatrně nakloňte slunečnick clonu do strany podle směru slunečnicko záření.

## Upozornění:

- Tento slunečník se otevírá otočením kliky [4] ve směru hodinových ručiček a zavírá se otočením kliky [4] proti směru hodinových ručiček. Pokud budete klikou [4] otáčet násilím v nesprávném směru (proti směru hodinových ručiček), dojde k poškození mechanismu.
- Pokud otočíte klikou [4] proti směru hodinových ručiček příliš daleko, slunečník se možná nebude moci správně otevřít. Musíte okamžitě přestat otáčet klikou [4] proti směru hodinových ručiček a provést kalibraci otočením ve směru hodinových ručiček. V opačném případě dojde k poškození mechanismu.
- Použijte stojan na slunečník, který je vhodný pro velikost vašeho slunečníku. Vždy dodržujte bezpečnostní a provozní pokyny výrobce. Spodní žerd' [2] musí být zastrčena minimálně 40 cm ve stojanu slunečníku. V opačném případě se může slunečník převrátit a poškodit. Stojan slunečníku nepatří do rozsahu dodávky.

## ● Čištění a péče

- Čistěte výrobek lehce navlhčeným nežmolujícím hadříkem.
- Odnímatelný potah vhodný pro ruční praní (viz obr. G-1).

## ● Zlikvidování

Obal se skládá z ekologických materiálů, které můžete zlikvidovat prostřednictvím místních sběrů recyklovatelných materiálů.

O možnostech likvidace vysloužilých zařízení se informujte u správy vaší obce nebo města.

## ● Záruka

Výrobek byl vyroben podle přísných směrnic kvality a před dodáním pečlivě otestován. V případě materiálních nebo výrobních vad máte zákonná práva vůči prodejci výrobku. Vaše zákonná práva nejsou níže uvedenou zárukou nijak omezená.

Záruka na tento výrobek je 3 roky od data zakoupení. Záruční doba začíná dnem zakoupení. Originál dokladu o zakoupení si uschovejte na bezpečném místě, protože tento doklad je vyžadován jako doklad o koupi.

Jakékoli poškození nebo závady, které se vyskytly již v okamžiku nákupu, musí být nahlášeny ihned po vybalení výrobku.

Pokud se u výrobku během 3 let od data zakoupení projeví vada materiálu nebo výrobní vada, pak vám ho podle naší volby bezplatně opravíme nebo vyměníme. Záruční doba se po uznané reklamaci neprodlužuje. To platí také pro vyměněné a opravené díly.

Tato záruka je neplatná, pokud byl výrobek poškozený nebo nesprávně používán anebo udržovaný.

Záruka se kryje na materiálové a výrobní vady. Tato záruka se nevztahuje na díly výrobku, které jsou vystaveny běžnému opotřebení, a proto je lze považovat za spotřební díly (např. baterie, akumulátory, hadice, inkoustové patrony) nebo na poškození křehkých součástí, jako jsou např. spínače nebo díly, které jsou vyrobeny ze skla.

## Postup v případě uplatňování záruky

Pro zajištění rychlého zpracování Vašeho případu se řiďte následujícími pokyny:

Pro všechny požadavky si připravte pokladní stvrzenku a číslo artiklu (IAN 507594\_2507 / IAN 507595\_2507) jako doklad o zakoupení. Číslo artiklu najdete na typovém štítku, gravuře, titulní stránce návodu (vlevo dole) nebo na nálepce na zadní nebo spodní straně.

V případě poruch funkce nebo jiných závad nejdříve kontaktujte, telefonicky nebo e-mailem, v následujícím textu uvedené servisní oddělení.

Výrobek registrovaný jako vadný potom můžete s přiloženým dokladem o zakoupení (pokladní stvrzenkou) a údaji k závadě a kdy k ní došlo, bezplatně zaslat na adresu servisu, která Vám byla sdělena.

## Servis

**CZ** Servis Česká republika

Tel.: 800 143 873

E-Mail: owim@lidl.cz

# SLNEČNÍK

## ● Úvod

Blahoželáme Vám ku kúpe Vášho nového výrobku. Kúpou ste sa rozhodli pre vysoko kvalitný produkt. Pred prvým uvedením do prevádzky sa oboznámte s výrobkom. Za týmto účelom si pozorne prečítajte nasledujúci návod na obsluhu a bezpečnostné pokyny. Výrobok používajte iba v súlade s popisom a v uvedených oblastiach používania. Tento návod uschovajte na bezpečnom mieste. Ak výrobok odovzdáte ďalšej osobe, priložte k nemu aj všetky podklady.

Tento a mnohé ďalšie návody si môžete stiahnuť a prezrieť na stránke [www.lidl-service.com](http://www.lidl-service.com). Po naskenovaní QR kódu sa dostanete priamo na stránku [www.lidl-service.com](http://www.lidl-service.com), kde si po zadaní čísla (IAN) 507594\_2507 / 507595\_2507 môžete otvoriť svoj návod na obsluhu.



## Bezpečnostné upozornenia

**USCHOVAJTE SI VŠETKY BEZPEČNOSTNÉ UPOZORNENIA A POKYNY PRE MOŽNÉ BUDÚCE POUŽITIE!**

### ▲ **POZOR! NEBEZPEČENSTVO PORANENIA!**

Uistite sa, že všetky diely sú nepoškodené a správne namontované. V prípade neodbornej montáže hrozí nebezpečenstvo poranenia. Poškodené diely môžu ovplyvniť bezpečnosť a funkčnosť.

### ▲ **POZOR! Deti nenechávajte bez dozoru! Produkt nie je určený na lezenie alebo hranie!**

Uistite sa, že osoby, najmä deti, nelezú na produkt, prípadne sa o produkt neopierajú. Produkt by mohol stratiť rovnováhu a prevrátiť sa. Mohlo by to mať za následok poranenie a/alebo poškodenie.

### ▲ **POZOR! NEBEZPEČENSTVO**

**PREVRÁTENIA!** Vždy zaistite dostatočnú stabilitu produktu. Zasuňte slnečník do vhodnej zemnej objímky/stojana na slnečník. Inak sa môže slnečník prevrátiť a spôsobiť poranenia ako aj vecné škody.

-  **POZOR! NEBEZPEČENSTVO POŽIARU!** Produkt nikdy neinštalujte v blízkosti otvoreného ohňa a/alebo ohrievačov.

- Uistite sa, že produkt stojí na pevnom a rovnom povrchu.

- Pred použitím skontrolujte stabilitu produktu.

### ▲ **POZOR! NEBEZPEČENSTVO PORANENIA!**

Pred otvorením a zatvorením produktu sa uistite, že v bezprostrednej blízkosti sa nenachádzajú žiadne osoby.

### ▲ **POZOR! NEBEZPEČENSTVO**

**POMLIAŽDENIA!** Pri otváraní a zatváraní produktu dávajte pozor na prsty. V prípade nepozornosti vzniká nebezpečenstvo poranenia pomliaždením.

-  V prípade sviežeho vetra alebo blížiaceho sa nárazového vetra slnečník zatvorte.

- Nenechávajte otvorený slnečník bez dozoru. Náhly silný vietor by mohol spôsobiť poškodiť.
- V prípade vetra, sneženia a dažďa slnečník zatvorte.

## ● **Montáž/demontáž slnečníka (pozri obr. A–F)**

### ▲ **OPATRNE: RIZIKO POŠKODENIA PRODUKTU V DÔSLEDKU NESPRÁVNEHO OTVORENIA A ZATVORENIA SLNEČNÍKA!**

Slnečník neotvárajte otáčaním proti smeru hodinových ručičiek. Mohlo by to spôsobiť nesprávne zarovnanie vnútorného mechanizmu, poškodenie rebrovania a zabrániť zatvoreniu slnečníka.

**Upozornenie:** Na montáž potrebujete pracovnú plochu minimálne 10 m<sup>2</sup> s priemerom minimálne 3,5 m.

- Slnečník otvorte otáčaním kľuky **4** v smere hodinových ručičiek dovedy, kým klzák nebude na doraz **5** (obr. B a D).
- Slnečník úplne zatvorte otáčaním kľuky **4** proti smeru hodinových ručičiek (obr. F).
- Stlačte tlačidlo na naklonenie **6** a slnečník opatrne nakloňte do strany podľa slnečného žiarenia.

## Upozornenie:

- Tento slnečník sa otvára otáčaním kľuky [4] v smere hodinových ručičiek a zatvára otáčaním kľuky [4] proti smeru hodinových ručičiek. Ak budete kľuku [4] násilne otáčať v nesprávnom smere (proti smeru hodinových ručičiek), mechanizmus sa poškodí.
- Pretočenie kľuky [4] proti smeru hodinových ručičiek môže spôsobiť to, že sa slnečník už nemusí správne otvárať. Okamžite prestaňte otáčať kľukou [4] proti smeru hodinových ručičiek a vykonajte kalibráciu jej otáčaním v smere hodinových ručičiek. V opačnom prípade sa mechanizmus poškodí.
- Použite stojan slnečníka, ktorý je vhodný pre veľkosť vášho slnečníka. Dbajte na bezpečnostné upozornenia a upozornenia k obsluhu od výrobcu. Spodnú žrd' [2] musíte zasunúť najmenej 40 cm do stojana slnečníka. Inak by sa mohol slnečník prevrátiť a poškodiť sa. Stojan slnečníka nepatrí do rozsahu dodávky.

## ● Čistenie a starostlivosť

- Produkt čistite mierne navlhčenou nechľpatou handrou.
- Snímateľný poťah vhodný na ručné pranie (pozri obr. G-1).

## ● Likvidácia

Obal pozostáva z ekologických materiálov, ktoré môžete odovzdať na miestnych recyklačných zberných miestach.

O možnostiach likvidácie opotrebovaného výrobku sa môžete informovať na Vašej obecnej alebo mestskej správe.

## ● Záruka

Výrobok bol starostlivo vyrobený v súlade s prísnyimi smernicami kvality a pred dodaním dôkladne otestovaný. V prípade materiálových alebo výrobných chýb máte zákonné práva voči predajcovi výrobku. Vaše zákonné práva nie sú žiadnym spôsobom obmedzené našou zárukou uvedenou nižšie.

Záruka na tento výrobok je 3 roky od dátumu nákupu. Záručná doba začína plynúť dátumom kúpy. Originál dokladu o kúpe si uschovajte na bezpečnom mieste, pretože tento doklad je potrebný ako dôkaz o kúpe.

Akékoľvek poškodenie alebo nedostatky prítomné už v čase nákupu je potrebné nahlásiť ihneď po vybalení výrobku.

Ak sa v priebehu 3 rokov od dátumu zakúpenia preukáže, že výrobok vykazuje chyby materiálu alebo spracovania, podľa vlastného uváženia Vám ho bezplatne opravíme alebo vymeníme. Záručná doba sa na základe poskytnutej záručnej reklamácie nepredlžuje. To platí aj pre vymenené alebo opravené diely.

Táto záruka je neplatná, ak bol výrobok poškodený alebo nesprávne používaný alebo udržiavaný.

Záruka sa vzťahuje na chyby materiálu a výrobné chyby. Táto záruka sa nevzťahuje na časti výrobku, ktoré podliehajú bežnému opotrebovaniu, a preto sa považujú za opotrebovateľné diely (napr. batérie, nabíjateľné batérie, hadice, atramentové kazety), ani na poškodenie krehkých častí, napr. spínačov alebo častí zo skla.

## Postup v prípade poškodenia v záruke

Pre zaručenie rýchleho spracovania Vašej požiadavky dodržte prosím nasledujúce pokyny:

Pre všetky otázky majte pripravený pokladničný doklad a číslo výrobku (IAN 507594\_2507 / IAN 507595\_2507) ako dôkaz o kúpe.

Číslo výrobku nájdete na typovom štítku, gravúre, na prednej strane Vášho návodu (dole vľavo) alebo ako nálepku na zadnej alebo spodnej strane.

Ak sa vyskytnú funkčné poruchy alebo iné nedostatky, najskôr telefonicky alebo e-mailom kontaktujte následne uvedené servisné oddelenie. Produkt označený ako defektný potom môžete s priloženým dokladom o kúpe (pokladničný lístok) a uvedením, v čom spočíva nedostatok a kedy sa vyskytol, bezplatne odoslať na Vám oznámenú adresu servisného pracoviska.

## Servis



### Servis Slovensko

Tel.: 0850 232001

E-pošta: owim@lidl.sk

# SUNCOBRAN

## ● Uvod

Čestitamo vam na kupnji novog proizvoda. Time ste se odlučili za jedan vrlo kvalitetan proizvod. Prije prvog stavljanja u pogon, upoznajte se sa proizvodom. Za to pomno pročitajte slijedeće upute za uporabu i sigurnost. Koristite ovaj proizvod u skladu s navedenim uputama te u navedene svrhe. Sačuvajte ove upute na jednom sigurnom mjestu. U slučaju davanja proizvoda trećim osobama, izručite također svu pripadajuću dokumentaciju.

Ovaj i brojne druge priručnike možete preuzeti i pregledati na stranici [www.lidl-service.com](http://www.lidl-service.com). Skeniranjem QR koda otvorit će vam se internetska stranica Lidl usluga ([www.lidl-service.com](http://www.lidl-service.com)) na kojoj možete otvoriti priručnik s uputama unošenjem broj artikla (IAN) 507594\_2507 / 507595\_2507.



## Sigurnosne napomene

SVE SIGURNOSNE NAPOMENE I UPUTE SAČUVAJTE ZA KASNIJU UPORABU!

### ▲ OPREZ! OPASNOST OD OZLJEDA!

Osigurajte se da su svi dijelovi neoštećeni i pravilno montirani. U slučaju nestručne montaže prijete opasnost od ozljeda. Oštećeni dijelovi mogu utjecati na sigurnost i funkcionalnost.

### ▲ OPREZ! Djecu ne ostavljajte bez nadzora! Proizvod nije igračka niti penjalica!

Osigurajte da se nitko, posebice djeca, ne penju i ne naslanjaju na proizvod. Proizvod može postati nestabilan i prevrnuti se. Posljedica mogu biti ozljede i/ili materijalna šteta.

### ▲ OPREZ! OPASNOST PREVRTANJA!

Pazite da proizvod uvijek stoji na vodoravnoj površini. Suncobran umetnite u odgovarajuće podni stalak/stalak za suncobran. U suprotnom se suncobran može prevrnuti i uzrokovati ozljede i/ili materijalnu štetu.

### ■ OPREZ! OPASNOST OD POŽARA!

Proizvod ne stavljajte u blizinu otvorenog plamena i/ili izvora topline.

- Pobrinite se da je proizvod na čvrstoj ravnoj površini.
- Prije uporabe provjerite stabilnost proizvoda.

### ▲ OPREZ! OPASNOST OD OZLJEDA!

Pobrinite se da se tijekom otvaranja i zatvaranja suncobrana nijedna osoba ne nalazi u njegovom doseg.

### ▲ OPREZ! OPASNOST OD ZAHVAĆANJA!

Pazite na prste prilikom otvaranja i zatvaranja. Neopreznost može dovesti do ozljeda.

-  Zatvorite suncobran ako vjetar ojača ili u slučaju oluje.

- Otvoreni suncobran ne ostavljajte bez nadzora. Neočekivani olujni vjetar može uzrokovati oštećenja.





- Zatvorite suncobran u slučaju vjetra, snijega ili kiše.

## ● Postavljanje/uklanjanje suncobrana (pogledajte sl. A – F)



### ▲ PAŽNJA: OPASNOST OD OŠTEĆENJA PROIZVODA ZBOG NEPRAVILNOG OTVARANJA I ZATVARANJA SUNCOBRANA!

Ne otvarajte suncobran okretanjem u smjeru suprotnom od smjera kazaljke na satu. To može uzrokovati neusklađenost unutarnjeg mehanizma, oštećenje rebara i potencijalno sprječavanje zatvaranja suncobrana.

**Napomena:** Za sastavljanje vam je potrebno radno područje površine od najmanje 10 m<sup>2</sup> i promjera od 3,5 m.

- Otvorite suncobran okretanjem ručice  u smjeru kazaljke na satu dok klizač ne dođe do graničnika  (sl. B i D).
- Potpuno zatvorite suncobran tako što ćete ručicu  okretati u smjeru suprotnom od smjera kazaljke na satu (sl. F).
- Pritisnite gumb za nagibanje  i pažljivo nagnite suncobran na stranu na kojoj se nalazi sunce.

### Napomena:

- Ovaj se suncobran otvara okretanjem ručice  u smjeru kazaljke na satu, a zatvara okretanjem ručice  u smjeru suprotnom od smjera kazaljke na satu. Ako prisilno okrećete ručicu  u krivom smjeru (suprotno od smjera kazaljke na satu), mehanizam će se oštetiti.

- Ako ručicu **4** previše okrećete u smjeru suprotnom od smjera kazaljke na satu, suncobran se možda više neće moći otvoriti. Odmah prestanite okretati ručicu **4** u smjeru suprotnom od smjera kazaljke na satu i provedite kalibriranje okretanjem u smjeru kazaljke na satu. U protivnom će se oštetiti mehanizam.
- Uporabite stalak za suncobran prikladan za veličinu vašeg suncobrana. Obvezno se pridržavajte proizvođačevih uputa za sigurnost i uporabu. Donja šipka **2** mora biti barem 40 cm u stalku za suncobran. U suprotnom bi se suncobran mogao prevrnuti i oštetiti se. Stalak za suncobran nije uključen.

## ● Čišćenje i njega

- Proizvod očistite lagano navlaženom krpom koja ne ostavlja dlačice.
- Uklonjivo, prikladno za ručno pranje (pogledajte slike G-1).

## ● Zbrinjavanje

Ambalaža se sastoji od ekološki neškodljivih materijala koje možete zbrinuti na lokalnim mjestima za reciklažu.

O mogućnostima zbrinjavanja dotrajalog proizvoda možete se raspitati kod vaše općinske ili gradske uprave.

## ● Jamstvo

Ovaj proizvod je pažljivo proizveden prema strogim smjernicama kvalitete i temeljito je ispitan prije isporuke. U slučaju pogreške u materijalu ili izradi, imate zakonska prava protiv prodavatelja proizvoda. Vaša zakonska prava ni na koji način nisu ograničena našom garancijom navedenom u nastavku.

Garancija za ovaj proizvod je 3 godine od datuma kupnje. Garantni rok počinje s datumom kupovine. Čuvajte originalni račun na sigurnom mjestu jer je ovaj dokument potreban kao dokaz kupnje.

Sva oštećenja ili nedostaci koji su već prisutni u trenutku kupnje moraju se prijaviti odmah nakon raspakiranja proizvoda.

Ako se u roku od 3 godine od datuma kupnje pokaže da je proizvod neispravan u materijalu ili izradi, mi ćemo ga, po našem izboru, besplatno popraviti ili zamijeniti. Garantni rok se ne produljuje odobrenim zahtjevom za garanciju. To vrijedi i za zamijenjene i popravljene dijelove.

Ova garancija ne vrijedi ako je proizvod bio oštećen ili nepropisno korišten ili održavan.

Garancija pokriva greške u materijalu i proizvodnji. Ova se garancija ne odnosi na dijelove proizvoda koji su podložni uobičajenom habanju, te se stoga smatraju potrošnim dijelovima (npr. baterije, punjive baterije, crijeva, spremnici s tintom), niti na oštećenja lomljivih dijelova, npr. prekidača ili dijelova od stakla.

U slučaju manjeg popravka jamstveni rok se produljuje onoliko koliko je kupac bio lišen uporabe stvari.

Međutim, kad je zbog neispravnosti stvari izvršena njezina zamjena ili njezin bitni popravak, jamstveni rok počinje teći ponovno od zamjene, odnosno od vraćanja popravljene stvari.

Ako je zamijenjen ili bitno popravljen samo neki dio stvari, jamstveni rok počinje teći ponovno samo za taj dio.

## Postupak u slučaju koji je pokriven jamstvom

Kako biste osigurali brzu obradu svojeg zahtjeva, molimo vas da slijedite sljedeće upute:

Za sve upite pripremite račun i broj artikla (IAN 507594\_2507 / IAN 507595\_2507) kao dokaz o kupnji.

Broj artikla možete naći na tipskoj pločici, na gravuri, na naslovnoj stranici vaših uputa (dolje lijevo) ili na naljepnici na stražnjoj ili donjoj strani.

Ukoliko nastanu greške u funkcioniranju ili drugi kvarovi, kontaktirajte najprije u nastavku navedeno odjeljenje servisa putem telefona ili e-maila.

Otkriven kao neispravan proizvod, možete ga onda poslati na spomenutu adresu servisa bez poštarine za vas, s dokazom o kupnji (račun) i opisom kakav je kvar i kada je nastao.

## Servis

 **Servis Hrvatska**

Tel.: 0800 777 999

E-Mail: owim@lidl.hr

# SUNCOBRAN

## ● Uvod

Čestitamo Vam na kupovini Vašeg proizvoda. Odlučili ste se za kupovinu visokokvalitetnog proizvoda. Upoznajte se pre prve upotrebe sa proizvodom. Pročitajte u vezi toga pažljivo sledeće uputstvo za upotrebu i informacije u vezi bezbednosti. Koristite proizvod samo kao što je opisano i za navedene oblasti upotrebe. Sačuvajte ovo uputstvo na sigurnom mestu. Predajte svu dokumentaciju trećem licu kojem dajete proizvod.

Ovaj i brojne druge priručnike možete preuzeti i pogledati na [www.lidl-service.com](http://www.lidl-service.com). Skeniranjem QR koda bićete direktno preusmereni na veb stranicu Lidl servisa ([www.lidl-service.com](http://www.lidl-service.com)) gde možete otvoriti uputstvo za upotrebu unosom broja artikla (IAN) 507594\_2507 / 507595\_2507.



## Bezbednosne napomene

SVE BEZBEDNOSNE NAPOMENE I SAVETE DRŽITE NA SIGURNOM MESTU ZA BUDUĆU UPOTREBU!

### ▲ **OPREZ! OPASNOST OD POVREDE!**

Proverite da li su svi delovi neoštećeni i da li su pravilno montirani. Kod nepravilne instalacije postoji opasnost od povrede. Oštećeni delovi mogu da utiču na sigurnost i funkcionisanje.

### ▲ **OPREZ! Nemojte ostavljati decu bez nadzora! Proizvod ne služi za penjanje ili igru!**

Vodite računa da se ljudi, a naročito deca, ne penju na proizvod, niti da sebe podižu držeći se za proizvod. Proizvod može postati nestabilan i prevrnuti se. Može doći do povrede i/ili materijalne štete.

### ▲ **OPREZ! OPASNOST OD PREVRTANJA!**

Uvek obezbedite čvrsto tlo za proizvod. Ubacite suncobran u odgovarajuću čašicu u zemlji/postolju suncobrana. U suprotnom, suncobran može da se prevrne, što za posledicu može voditi do povreda i materijalne štete.

-  **OPREZ! OPASNOST OD POŽARA!** Nemojte stavljati proizvod blizu otvorenog plamena ili izvora toplote kao što su peći i/ili električni grejači.

- Vodite računa da proizvod stoji na čvrstoj, ravnoj podlozi.

- Pre korišćenja proverite stabilnost proizvoda.

▲ **OPREZ! OPASNOST OD POVREDE!** Pre otvaranja ili zatvaranja proizvoda, vodite računa da se niko ne nalazi u području otvaranja ili zatvaranja.

### ▲ **OPREZ! OPASNOST OD DROBLJENJA!**

Čuvajte svoje prste prilikom otvaranja i zatvaranja. Usled nepažnje može doći do drobljenja.

-  Zatvorite suncobran prilikom jakog vetra ili olujnog naleta vetra.

- Nemojte ostaviti suncobran u otvorenom položaju bez nadzora. Jak vetar koji iznenada nastaje može izazvati štetu.

- Zatvorite suncobran kada duva vetar, pada sneg ili kiša.

## ● Sastavljanje/rastavljanje suncobrana (videti sl. A–F)

### ▲ **PAŽNJA: OPASNOST OD OŠTEĆENJA PROIZVODA USLED NEPRAVILNOG OTVARANJA I ZATVARANJA SUNCOBRANA!**

Nemojte otvarati suncobran okretanjem suprotno smeru kretanja kazaljke na satu. To može dovesti do pogrešnog poravnanja unutrašnjeg mehanizma, do oštećenja podupirača i do toga da suncobran ne može da se zatvori.

**Napomena:** Potrebna vam je radna površina veličine od najmanje 10 m<sup>2</sup> i 3,5 m u prečniku.

- Otvorite suncobran tako što ćete okretati ručicu **4** u smeru kretanja kazaljke na satu sve dok klizač ne udari u graničnik **5** (sl. B i D).

- Potpuno zatvorite suncobran okretanjem ručice **4** suprotno smeru kretanja kazaljke na satu (sl. F).

- Pritisnite dugme za podešavanje ugla **6** i nežno nagnite suncobran u stranu prema suncu.

### **Napomena:**

- Ovaj suncobran se otvara okretanjem ručice **4** u smeru kretanja kazaljke na satu, a zatvara okretanjem ručice **4** suprotno smeru kretanja kazaljke na satu. Silno okretanje ručice **4** u pogrešnom smeru (suprotno smeru kretanja kazaljke na satu) oštetiće mehanizam.

■ Prekomerno okretanje ručice **4** suprotno smeru kretanja kazaljke na satu može da spreči pravilno otvaranje suncobrana. Morate odmah prestati da okrećete ručicu **4** suprotno smeru kretanja kazaljke na satu i izvršiti kalibraciju okretanjem u smeru kretanja kazaljke na satu. U suprotnom, mehanizam će biti oštećen.

■ Koristite postolje suncobrana koje odgovara veličini vašeg suncobrana. Uvek se pridržavajte proizvođačevih uputstava za sigurnost i korišćenje. Donji kraj poluge **2** mora biti najmanje 40 cm duboko umetnut u postolje suncobrana. U suprotnom suncobran bi mogao da se prevrne i oštetiti. Postolje za suncobran nije uključeno u isporuku.

## ● Čišćenje i održavanje

■ Čistite proizvod blago navlaženom krpom koja je bez vlakana.

■ Navlaka koja se može skinuti, pogodna za ručno pranje (videti sl. G-I).

## ● Odlaganje

Pakovanje se sastoji od ekološki prihvatljivih materijala koje možete odlagati na lokalnim mestima za reciklažu.

Mogućnosti za uklanjanje iskorišćenog proizvoda možete saznati u vašoj opštinskoj ili gradskoj upravi.

## ● Garancija

### Postupak garancije

Da biste osigurali brzo obradu vašeg slučaja, molimo vas da pratite sledeća uputstva:

Molimo vas da priložite račun i broj artikla (IAN 507594\_2507 / IAN 507595\_2507) kao dokaz o kupovini.

Broj artikla ćete naći na tipskoj pločici, kao gravuru na prednjoj strani uputstva (dole levo) ili kao nalepnicu na zadnjoj ili donjoj strani uređaja. Ukoliko dođe do funkcionalnih ili drugih nedostataka, molimo vas da kontaktirate službu za pomoć telefonom ili e-mailom.

Neispravan proizvod možete vratiti besplatno na adresu servisa koju ste dobili. Uverite se da ste priložili dokaz o kupovini (dok ga ne dobijete) i informacije o tome šta je kvar i kada se to dogodilo.

## Servis

### **RS** Servis Srbija

Tel.: 0800 300 180

E-Mail: owim@lidl.rs

Lidl i proizvođač nisu u mogućnosti da garantuju obezbeđivanje servisiranja i dostupnost rezervnih delova nakon isteka garantog perioda/ perioda saobraznosti. Ukoliko za tim bude potrebe, putem naše Službe za potrošače možete proveriti dostupnost rezervnih delova i opcije za popravku. Hvala na razumevanju.

### Kako izjaviti reklamaciju?

Molimo Vas:

- da pozovete korisnički servis: 0800 300 180
- pošaljete e-mail na: owim@lidl.rs
- posetite najbližu Lidl prodavnicu.

Da bismo osigurali najbržu asistenciju, molimo da sačuvate fiskalni račun i date ga na uvid prilikom izjavljivanja reklamacije.

### GARANCIJA I GARANTNI LIST

Poštovani,

Ovim putem Vas upoznajemo sa Vašim pravima i obavezama koje proističu iz Zakona o zaštiti potrošača, a u pogledu ostvarivanja prava iz garancije.

Ova garancija ni na koji način ne utiče, niti isključuje prava koja kupac ima u skladu sa važećim Zakonom o zaštiti potrošača po osnovu zakonske odgovornosti prodavca za nesaobraznost robe ugovoru koja traje 2 godine od dana kada je roba predata kupcu.

Davalac garancije ovom izjavom preuzima obavezu da kupcima svojih aparata, a pod uslovima definisanim u ovoj izjavi, obezbedi:

- besplatno otklanjanje kvarova u garantnom roku, koji bi nastali kod uobičajene upotrebe ili zbog grešaka u proizvodnji i materijalu, ili
- zamenu aparata, u garantnom roku predviđenim ovom garancijskom izjavom, u slučaju da opravka nije moguća, ili
- ako otklanjanje kvara nije moguće, kupac ima pravo da zahteva od prodavca povrat novca.

Ukupan rok garancije je 3 godine.

Garantni rok počinje da važi od datuma kupovine proizvoda, odnosno od prijema istog od strane kupca, a što se dokazuje fiskalnim računom.

Garancija važi na teritoriji Republike Srbije.

Kupac može da izjavi reklamaciju usmeno u nekom od prodajnih objekata Lidl Srbija KD, odnosno telefonom, pisanim putem ili elektronskim putem na kontakte kompanije Lidl Srbija KD, uz dostavu računa na uvid.

U cilju ispravnog funkcionisanja proizvod se koristi u skladu sa njegovom namenom i Uputstvom za upotrebu.

Na zahtev kupca, koji je izjavljen u garantnom roku, prodavac će izvršiti otklanjanje kvarova i nedostataka na proizvodu u roku predviđenim Zakonom.

### **Garantni uslovi:**

Pre obraćanja prodavcu za tehničku pomoć, potrebno je proveriti ispravnost instalacije i ostalih potrebnih uslova naznačenih u Uputstvu za upotrebu.

Kupac je dužan da prodavcu preda sve pripadajuće delove proizvoda koje je preuzeo u trenutku kupovine.

### **Popravke u roku garancije:**

Garancija važi počev od dana kada je roba predata kupcu, a na osnovu fiskalnog odsečka. U istom periodu davalac garancije, odnosno prodavac je u obavezi da otkloni sve tehničke kvarove bez naknade, u zakonskom roku.

### **Garancija ne važi u sledećim slučajevima:**

1. Ukoliko prodavcu uz aparat nije priložen fiskalni račun sa datumom prodaje.
2. Ukoliko je kvar prouzrokovan udarom groma, strujnim udarom ili sličnim delovanjem spoljne sile na sam uređaj (požar, poplava, naponski udar...).
3. Ukoliko su nastali kvarovi i oštećenja na uređaju posledica delovanja spoljnih uticaja, kao što su: velika vlaga, previsoka i suviše niska temperatura (pucanje cevi usled smrzavanja, oštećenja gumenih delova, rđanje, itd.)
4. Ukoliko proizvod nije korišćen u skladu sa Uputstvom za upotrebu.
5. Ukoliko je proizvod pokušalo da popravi treće neovlašćeno lice.
6. Ukoliko proizvod nije korišćen u skladu sa namenom.
7. Ukoliko je čišćenje i održavanje uređaja urađeno protivno Uputstvu za upotrebu.
8. Ukoliko je proizvod korišćen u profesionalne svrhe.

Naziv proizvoda:	SUNCOBRAN
Model:	HG01768B / HG01768D
IAN / Serijski broj:	507594_2507 / 507595_2507
Proizvođač:	OWIM GmbH & Co. KG Stiftsbergstraße 1 74167 Neckarsulm Nemačka
Davalac garancije- uvoznik:	Lidl Srbija KD Prva južna radna 3 22330 Nova Pazova Republika Srbija Tel. 0800 300 180 E-mail: owim@lidl.rs
Datum predaje robe potrošaču:	datum sa fiskalnog računa
Uvozi i stavlja u promet:	Lidl Srbija KD Prva južna radna 3 22330 Nova Pazova Republika Srbija Tel. 0800 300 180 E-mail: owim@lidl.rs

## ● Вовед

Ви честитаме за купувањето на вашиот нов производ. Со тоа се одлучивте за квалитетен производ. Запознајте се со производот пред да го употребите за прв пат. Исто така, Ве молиме внимателно да ги прочитате упатствата за ракување, како и советите за безбедност дадени подолу. Користете го производот само според упатствата и само за наведеното поле на примена. Чувајте ги овие упатства на безбедно место. При предавање на производот на трети лица, предадете ги сите придружни документи.

Ова и многу други упатства можете да ги преземете и прегледате на [www.lidl-service.com](http://www.lidl-service.com). Со скенирање на QR-кодот ќе бидете директно пренасочени на веб-страницата Lidl-Service ([www.lidl-service.com](http://www.lidl-service.com)), каде што со внесување на бројот на артиклот (IAN) 507594\_2507 / 507595\_2507 можете да го отворите вашето упатство за употреба.



## Безбедносни упатства

**ЧУВАЈТЕ ГИ СИТЕ БЕЗБЕДНОСНИ УПАТСТВА И ДРУГИ УПАТСТВА ЗА ИДНО КОРИСТЕЊЕ!**

### ⚠ **ВНИМАНИЕ! ОПАСНОСТ ОД ПОВРЕДИ!**

Проверете дали сите делови се неоштетени и правилно склопени. Постои ризик од повреда поради неправилно склопен производ. Оштетените делови може да влијаат на безбедноста и функцијата.

⚠ **ВНИМАНИЕ! Не оставајте ги децата без надзор! Овој производ не е уред за качување или играње!** Погрижете се луѓе, особено деца, да не се качуваат или потпираат на производот. Производот може да изгуби рамнотежа и да се преврти. Може да дојде до повреди и/или оштетување.

⚠ **ВНИМАНИЕ! ОПАСНОСТ ОД ПРЕВРТУВАЊЕ!** Секогаш проверувајте дали производот е стабилен. Поставете го чадорот за сонце во соодветна заземјена приклучница/основа за чадор за сонце. Во спротивно, чадорот за сонце може да се преврти, предизвикувајќи повреда и материјална штета.

■  **ВНИМАНИЕ! ОПАСНОСТ ОД ПОЖАР!** Не го поставувајте производот во близина на отворен пламен и/или греалки.

- Проверете дали производот е поставен на цврста и рамна подлога.
- Проверете ја стабилноста на производот пред употреба.

### ⚠ **ВНИМАНИЕ! ОПАСНОСТ ОД ПОВРЕДИ!**

Пред да го отворите и затворите производот, осигурајте се дека нема никој во просторот за отворање или затворање.

### ⚠ **ВНИМАНИЕ! ОПАСНОСТ ОД**

**ЗГМЕЧУВАЊЕ!** Внимавајте на прстите при отворање и затворање. Доколку не сте внимателни, постои ризик од повреди поради згмечување.

■  Затворете го чадорот ако дува ветер или се приближува невреме.

- Не го оставајте отворениот чадор без надзор. Ненадејните силни ветрови може да предизвикаат материјална штета.
- Затворајте го чадорот за сонце во ветровити, снежни или дождливи услови.

## ● **Склопување/расклопување на чадорот за сонце (видете сл. А–F)**

### ⚠ **ВНИМАНИЕ: ОПАСНОСТ ОД ОШТЕТУВАЊЕ НА ПРОИЗВОДОТ ПОРАДИ НЕПРАВИЛНО ОТВОРАЊЕ И ЗАТВОРАЊЕ НА ЧАДОРОТ!**

Не го отворајте чадорот со вртење спротивно од стрелките на часовникот. Ова може да предизвика нерамномерно позиционирање на внатрешниот механизам, оштетување на спиците и евентуално спречување на затворањето на чадорот.

**Забелешка:** За склопување ќе ви биде потребна работна површина од најмалку 10 m<sup>2</sup> и дијаметар од 3,5 m.

- Отворете го чадорот со вртење на рачката 4 во насока на стрелките на часовникот додека лизгачот не удари во граничникот 5 (сл. B и D).

- Целосно затворете го чадорот со вртење на рачката **4** спротивно од стрелките на часовникот (сл. F).
- Притиснете го копчето за навалување **6** и внимателно навалете го чадорот настрана според сончевата светлина.

### **Забелешка:**

- Овој чадор за сонце се отвора со вртење на рачката **4** во насока на стрелките на часовникот и се затвора со вртење на рачката **4** спротивно од стрелките на часовникот. Присилното вртење на рачката **4** во погрешна насока (спротивно од стрелките на часовникот) ќе го оштети механизмот.
- Доколку премногу ја завртите рачката **4** спротивно од стрелките на часовникот, тоа може да го спречи правилното отворање на чадорот за сонце. Мора веднаш да престанете да ја вртите рачката **4** спротивно од стрелките на часовникот и да ја калибрирате со вртење во насока на стрелките на часовникот. Во спротивно, механизмот ќе се оштети.
- Користете основа за чадор за сонце што е соодветна за големината на вашиот чадор за сонце. Секогаш следете ги упатствата за употреба и безбедност на производителот. Долниот столб **2** мора да влегува најмалку 40 cm во основата на чадорот. Во спротивно, чадорот за сонце може да се преврти и да се оштети. Основата за чадорот за сонце не е вклучена во опсегот на испорака.

### ● **Чистење и нега**

- Чистете го производот со малку влажна крпа што не остава влакненца.
- Отстранлива навлака што може да се пере рачно (видете сл. G-I).

### ● **Одлагање**

Амбалажата е направена од еколошки материјали кои можете да ги одложите преку локалните центри за рециклирање.

Варијантите за одлагање на истрошениот производ можете да ги дознаете во Вашата општина или градска администрација.

### ● **Гаранција**

Производот е изработен според строги насоки за квалитет и е внимателно проверен пред испорака. Во случај на материјални или производствени недостатоци, имате законски права кон продавачот на производот. Вашите законски права не се ограничени на никаков начин со нашата гаранција наведена подолу.

Гаранцијата за овој производ изнесува 3 години од датумот на купување. Гарантниот рок започнува од датумот на купување. Чувајте ја оригиналната сметка за купување на безбедно место, бидејќи овој документ е потребен како доказ за купувањето.

Сите оштетувања или недостатоци кои постоеле уште при купувањето мора веднаш да се пријават по вадењето на производот од амбалажата.

Доколку производот во рок од 3 години од датумот на купување покаже материјален или производствен недостаток, ние – по наш избор – ќе го поправиме или замениме бесплатно за Вас. Гарантниот рок не се продолжува со прифатено гарантно барање. Ова важи и за заменетите и поправените делови.

Оваа гаранција престанува да важи ако производот е оштетен или неправилно користен или одржуван.

Гаранцијата ги покрива материјалните и производствените недостатоци. Оваа гаранција не се однесува на делови од производот кои се предмет на нормално трошење и затоа се сметаат за потрошни делови (на пр. батерии, акумулатори, црева, кертриџи), ниту на оштетувања на кревки делови, како што се прекинувачи или делови од стакло.

### **Постапка во случај на гаранција**

За да се обезбеди брза обработка на Вашето барање, следете ги следниве упатства:

Чувајте го оригиналната сметка за купување и бројот на артиклот (IAN 507594\_2507 / IAN 507595\_2507) како доказ за купување. Бројот на артиклот можете да го најдете на типската плочка, гравура на производот, на насловната страница на упатството за употреба, (види лево долу) или како налепница на задната или долната страна од производот.

Доколку се појават функционални дефекти или други недостатоци, прво контактирајте ја сервисната служба наведена подолу телефонски или по е-пошта.

Штом производот ќе биде евидентиран како неисправен, можете да го вратите бесплатно на адресата за сервис која ќе Ви биде соопштена. Осигурајте се дека го приложувате оригиналниот доказ за купување (фискална сметка) и краток писмен опис во кој се наведуваат деталите за дефектот и времето на неговото појавување.

## **Сервис**

**МК Сервис Северна Македонија**

Тел.: 0800 90698

## ● Hyrje

Ju urojmë për blerjen e produktit tuaj të ri. Keni zgjedhur një produkt me cilësi të lartë. Njihuni me produktin para se ta përdorni për herë të parë. Përveç kësaj, ju lutemi të rishikoni me kujdes udhëzimet e përdorimit dhe këshillat e sigurisë më poshtë. Përdorni produktin vetëm siç është përshkruar dhe vetëm për përdorimet e përcaktuara. Mbajini këto udhëzime në një vend të sigurt. Dorëzoni të gjitha dokumentet bashkë me produktin, nëse ia kaloni një pale të tretë.

Ju mund të shkarkoni dhe shikoni këtë dhe shumë manuale të tjera në [www.lidl-service.com](http://www.lidl-service.com). Duke skanuar kodin QR, do të ridrejtoheni drejtpërdrejt në faqen e shërbimit të Lidl ([www.lidl-service.com](http://www.lidl-service.com)), ku mund të hapni manualin e përdorimit duke shtypur numrin e artikullit (IAN) 507594\_2507 / 507595\_2507.



### Udhëzime sigurie

**RUAJINI TË GJITHA INFORMACIONET DHE UDHËZIMET E SIGURISË PËR T'JU REFERUAR NË TË ARDHMEN!**

▲ **KUJDES! RREZIK LËNDIMI!** Sigurohuni që të gjitha pjesët të jenë të padëmtuara dhe të montuara siç duhet. Montimi i gabuar paraqet rrezik lëndimi. Pjesët e dëmtuara mund të ndikojnë te siguria dhe funksionaliteti.

▲ **KUJDES! Mos i lini fëmijët të pambikëqyrur! Ky produkt nuk është mjet për të hipur ose për të luajtur!** Sigurohuni që njerëzit, sidomos fëmijët, të mos ngjiten ose të mos mbështeten në produkt. Produkti mund të humbasë ekuilibrin dhe të përmbysset. Mund të ndodhin lëndime dhe/ose dëmtime.

▲ **KUJDES! RREZIK PËRMBYSJE!** Sigurohuni gjithmonë që produkti të jetë i qëndrueshëm. Vendoseni çadrën e diellit në një mëngë/bazë të mirë tokëzimi për çadrën. Përndryshe, çadra e diellit mund të përmbysset, duke shkaktuar lëndime dhe dëme materiale.

■  **KUJDES! RREZIK ZJARRI!** Mos e vendosni kurrë produktin pranë flakëve të hapura dhe/ose reflektorëve ngrohës.

■ Sigurohuni që produkti të jetë vendosur në një sipërfaqe të fortë dhe të niveluar.

■ Kontrolloni qëndrueshmërinë e produktit para përdorimit.

▲ **KUJDES! RREZIK LËNDIMI!** Para hapjes dhe mbylljes së produktit, sigurohuni që të mos ketë asnjëri në zonën e hapjes ose mbylljes.

▲ **KUJDES! RREZIK SHTYPJEJE!** Kini kujdes gishtat gjatë hapjes dhe mbylljes. Nëse nuk tregoheni të kujdesshëm, ekziston rreziku i lëndimit nga shtypja.

■  Mbylleni çadrën e diellit kur fryn erë ose kur ka stuhi.

■ Mos e lini çadrën e hapur pa mbikëqyrje. Erërat e forta të papritura mund të shkaktojnë dëme.

■ Mbylleni çadrën e diellit kur ka erë, borë ose shi.

## ● Montimi/çmontimi i çadrës së diellit (shih fig. A–F)

▲ **KUJDES: RREZIK I DËMTIMEVE TË PRODUKTIT PËR SHKAK TË HAPJES DHE MBYLLJES SË PAPËRSHTATSHME TË ÇADRESËS SË DIELLIT!** Mos e hapni çadrën duke e rrotulluar në kah anti orar. Kjo mund të shkaktojë pozicionimin e gabuar të mekanizmit të brendshëm, duke dëmtuar mbështetëset dhe potencialisht duke penguar mbylljen e çadrës.

**Shënim:** Do t'ju duhet një sipërfaqe pune prej të paktën 10 m<sup>2</sup> madhësi dhe 3,5 m diametër.

■ Hapni çadrën e diellit duke e rrotulluar boshtin 4 në kah orar derisa rrëshqitësi të godasë ndaluesin 5 (fig. B dhe D).

■ Mbylleni plotësisht çadrën e diellit duke e rrotulluar boshtin 4 rrotullojeni në kah anti orar (fig. F).

■ Shtypni butonin e animit 6 dhe anojeni me kujdes çadrën e diellit në anë sipas dritës së diellit.

## Shënim:

- Kjo çadër dielli hapet duke e rrotulluar boshtin **4** në kah orar dhe mbyllet duke e rrotulluar boshtin **4** në kah anti orar. Nëse e shtyni me forcë boshtin **4** në drejtimin e gabuar (kah anti orar), mekanizmi do të dëmtohet.
- Nëse e shtyni boshtin **4** tepër në drejtimin anti orar, çadra e diellit mund të mos hapet më siç duhet. Duhet të ndaloni menjëherë rrotullimin e boshtit **4** nga kahu anti orar dhe të kryeni një kalibrim duke e rrotulluar atë në kahun orar. Përndryshe, mekanizmi do të dëmtohet.
- Përdorni një bazë çadre dielli që është e përshtatshme për madhësinë e çadrës suaj të diellit. Ndiqni gjithmonë udhëzimet e sigurisë dhe të përdorimit të prodhuesit. Shufra e poshtme **2** duhet të shtrihet të paktën 40 cm në bazën e çadrës së diellit. Përndryshe, çadra mund të përmbysset dhe të dëmtohet. Një mbështetëse për çadrën e diellit nuk përfshihet në dërgesë.

## ● **Pastrimi dhe kujdesi**

- Pastroni produktin me një leckë pak të lagur dhe pa push.
- Mbulesë e lëvizshme, e përshtatshme për tu larë me dorë (shih fig. G-1).

## ● **Asgjësimi**

Ambalazhi është i përbërë nga materiale miqësore me mjedisin, të cilat mund t'i asgjësoni në pikat lokale të riciklimit.

Mundësitë për asgjësimin e produktit të përdorur i merrni në komunën ose bashkinë tuaj.

## ● **Garancia**

Produkti është prodhuar sipas udhëzimeve të rrepta të cilësisë dhe është kontrolluar me kujdes para dorëzimit. Në rast të defekteve të materialit ose të prodhimit, keni të drejta ligjore ndaj shitësit të produktit. Të drejtat tuaja ligjore nuk kufizohen në asnjë mënyrë nga garancia jonë e përshkruar më poshtë.

Garancia për këtë produkt është 3 vjet nga data e blerjes. Afati i garancisë fillon nga data e blerjes. Ruani faturën origjinale të blerjes në një vend të sigurt, pasi ky dokument është i nevojshëm si dëshmi e blerjes.

Të gjitha dëmtimet ose defektet që janë të pranishme në momentin e blerjes duhet të raportohen menjëherë pas hapjes së produktit.

Nëse produkti brenda 3 viteve nga data e blerjes paraqet një defekt material ose të prodhimit, ne do ta riparojmë ose zëvendësojmë atë falas për ju, sipas zgjedhjes sonë. Afati i garancisë nuk zgjatet në rast të pranimin të një kërkesë të garancisë. Kjo vlen edhe për pjesët e zëvendësuar ose të riparuar.

Kjo garanci humbet nëse produkti është dëmtuar ose përdorur apo mirëmbajtur në mënyrë të papërshtatshme.

Garancia mbulon defektet materiale dhe të prodhimit. Kjo garanci nuk vlen për pjesë të produktit që konsumohen në përdorim të zakonshëm dhe konsiderohen si pjesë të konsumuara (p.sh. bateri, akumulator, tuba, kartusha boje), si dhe për dëmtime të pjesëve delikate, p.sh. çelësa ose pjesë prej xhami.

## **Procedura në rast garancie**

Për të siguruar një trajtim të shpejtë të kërkesës suaj, ju lutemi t'i kushtoni vëmendje udhëzimeve në vijim:

Mbani faturën origjinale të blerjes dhe numrin e artikullit (IAN 507594\_2507 / IAN 507595\_2507) si dëshmi të blerjes.

Numrin e artikullit e gjeni në etiketën e të dhënave, një gdhendje në produkt, faqen e parë të manualit të përdorimit në gjuhën gjermane (poshtë majtas) ose si një ngjithëse në anën e pasme ose të poshtme të produktit.

Në rast të defekteve të funksionimit apo mangësive të tjera, ju lutemi kontaktoni fillimisht shërbimin e mëposhtëm përmes telefonit ose e-mail-it.

Sapo produkti të jetë regjistruar si me defekt, mund ta dërgoni atë pa pagesë në adresën e shërbimit që do t'ju komunikohet. Sigurohuni që të bashkëngjiti faturën origjinale të blerjes (kuponin) si dhe një përshkrim të shkurtër me shkrim, ku përshkruhen detajet e defektit dhe koha e shfaqjes së tij.

# UMBRELĂ DE SOARE

## ● Introducere

Vă felicităm pentru achiziționarea noului dumneavoastră produs. Ați ales un produs de înaltă calitate. Înainte de prima punere în funcțiune informați-vă cu privire la produs. Pentru aceasta citiți cu atenție următorul manual de utilizare și indicațiile de siguranță. Utilizați acest produs numai conform descrierii și instrucțiunilor de utilizare. Păstrați această instrucțiune într-un loc sigur. În caz că, dați produsul mai departe la terți, înmânați de asemenea și documentația acestuia.

Puteți descărca și vizualiza acest manual și numeroase alte manuale pe [www.lidl-service.com](http://www.lidl-service.com). Prin scanarea cod QR, dumneavoastră veți fi direcționat direct către pagina de internet pentru asistență Lidl ([www.lidl-service.com](http://www.lidl-service.com)), unde puteți deschide manualul de instrucțiuni prin introducerea numărului de articol (IAN) 507594\_2507 / 507595\_2507.





## Indicații de siguranță

**PĂSTRAȚI TOATE INDICAȚIILE DE SIGURANȚĂ ȘI INSTRUCȚIUNILE PENTRU VIITOR!**

▲ **PRECAUȚIE! PERICOL DE RĂNIRE!** Vă rugăm să vă asigurați că nicio piesă nu este deteriorată și toate sunt corect asamblate. Există pericolul de rănire în cazul în care montarea nu este efectuată corespunzător. Piese defecte pot influența siguranța și funcționarea.

▲ **PRECAUȚIE! Nu lăsați niciodată copiii nesupravegheați! Produsul nu este un dispozitiv de cățărare sau de joacă!** Asigurați-vă că persoanele, în special copiii nu se cațără pe produs, respectiv nu se sprijină pe produs. Produsul își poate pierde echilibrul și se poate răsturna. Urmările pot fi răniri și/sau deteriorări.

▲ **PRECAUȚIE! PERICOL DE RĂSTURNARE!** Aveți grijă întotdeauna ca produsul să stea fix. Așezați umbrela de soare într-un manșon de sol/suport de umbrelă de soare adecvat. În caz contrar umbrela de soare se poate răsturna iar urmările pot fi răniri și deteriorări materiale.

-  **PRECAUȚIE! PERICOL DE INCENDIU!** Așezați produsul în apropierea focului deschis și/sau a radiatoarelor de căldură.
- Asigurați-vă că produsul se află pentru o suprafață fermă, plană.
- Înainte de utilizare, verificați stabilitatea produsului.
- ▲ **PRECAUȚIE! PERICOL DE RĂNIRE!** Înainte de deschiderea și închiderea produsului, asigurați-vă că în zona de deschidere resp. de închidere nu sunt persoane.
- ▲ **PRECAUȚIE! PERICOL DE STRIVIRE!** Fiți atenți la deschidere și închidere la degetele dvs. Dacă nu sunteți atent, există pericolul de rănire prin striviri.
-  Închideți umbrela de soare la vânt puternic sau când se apropie furtuna.
- Nu lăsați umbrela de soare deschisă nesupravegheată. Vântul puternic apărut pe neașteptate poate produce pagube.
- Închideți umbrela de soare la vânt, zăpadă sau ploaie.
- **Montarea/demontarea umbrelei de soare (vezi fig. A–F)**
- ▲ **ATENȚIE: PERICOL DE DETERIORARE A PRODUSULUI DIN CAUZA DESCHIDERII ȘI ÎNCHIDERII NECORESPUNZĂTOARE A UMBRELEI DE SOARE!** Nu deschideți umbrela prin rotirea în sens antiorar. Acest lucru poate duce la o aliniere incorectă a mecanismului interior, ceea ce poate deteriora tije și poate împiedica închiderea umbrelei.
- Indicație:** Pentru montaj aveți nevoie de o suprafață de lucru de minim 10 m<sup>2</sup> mărime și 3,5 m diametru.
- Deschideți umbrela de soare rotind manivela 4 în sens orar până când glisorul atinge opritorul 5 (fig. B și D).
- Închideți complet umbrela de soare prin rotirea în sens antiorar a manivelei 4 (fig. F).

- Apăsați butonul de înclinare **6** și înclinați ușor umbrela de soare în lateral în funcție de lumina solară.

### **Indicație:**

- Prin rotirea manivelei **4** în sensul orar se deschide umbrela de soare, iar prin rotirea manivelei **4** în sens antiorar, se închide. Dacă rotiți manivela **4** cu forță în direcția greșită (în sens antiorar), mecanismul se va deteriora.
- Dacă rotiți manivela **4** prea mult în sens antiorar, este posibil ca umbrela de soare să nu se mai poată deschide corect. Trebuie să încetați imediat rotirea manivelei **4** în sens antiorar, și să efectuați calibrarea rotind-o în sens orar. În caz contrar se deteriorează mecanismul.
- Utilizați un suport de umbrelă de soare care este potrivit pentru dimensiunea umbrelei dvs. de soare. Respectați întotdeauna instrucțiunile de siguranță și operare ale producătorului. Stâlful inferior **2** trebuie să intre cel puțin 40 cm în suportul umbrelei de soare. În caz contrar umbrela ar putea să cadă și să se deterioreze. Suportul umbrelei de soare nu este inclus în volumul livrării.

### ● **Curățarea și îngrijirea**

- Curățați produsul cu o cârpă ușor umezită, care nu lasă scame.
- Husă detașabilă, lavabilă manual (vezi fig. G-1).

### ● **Înlăturare**

Ambalajul este produs din materiale ecologice care pot fi eliminate la punctele locale de reciclare.

Puteți obține informații despre posibilitățile de eliminare a produsului de la administrația locală.

### ● **Garanție**

Produsul a fost fabricat cu atenție, conform unor standarde stricte de calitate și verificat temeinic înainte de livrare. În caz de defecțiuni de material sau de fabricație aveți drepturi legale față de vânzătorul produsului. Drepturile dumneavoastră legale nu sunt limitate în niciun fel de garanția menționată mai jos.

Garanția pentru aceste produs este 3 ani începând de la data achiziției. Durata garanției începe la data achiziției. Păstrați chitanța originală la un loc sigur, deoarece acest document este necesar pentru dovada achiziției.

Toate defecțiunile sau deteriorările care sunt deja existente la momentul achiziției, trebuie anunțate imediat după despachetarea produsului.

Dacă în decurs de 3 ani de la achiziția produsului apare un defect de material sau de fabricație, vă reparăm sau înlocuim gratuit produsul la alegerea noastră. Durata de garanție nu se prelungește după aprobarea unei cerințe de garanție. Aceasta este valabil și pentru piesele schimbate și reparate.

Această garanție se stinge dacă produsul este deteriorat, utilizat sau întreținut în mod necorespunzător.

Garanția acoperă defectele de material și de producție. Această garanție nu acoperă piesele componente ale produsului, care prezintă urme normale de uzură și care sunt considerate piese de schimb (de ex.: baterii, acumulatori, furtunuri, cartușe de vopsea) și nici deteriorările la nivelul pieselor casante, de exemplu întrerupătoare sau piese fabricate din sticlă.

Timpul de nefuncționare din cauza lipsei de conformitate apărute în cadrul termenului de garanție prelungește termenul de garanție legală de conformitate și cel al garanției comerciale și curge, după caz, din momentul la care a fost adusă la cunoștința vânzătorului lipsa de conformitate a produsului sau din momentul prezentării produsului la vânzător/unitatea service până la aducerea produsului în stare de utilizare normală și, respectiv, al notificării în scris în vederea ridicării produsului sau predării efective a produsului către consumator.

Produsele de folosință îndelungată care înlocuiesc produsele defecte în cadrul termenului de garanție vor beneficia de un nou termen de garanție care curge de la data preschimbării produsului.

### **Modul de desfășurare în caz de garanție**

Pentru a garanta o prelucrare rapidă a problemei dumneavoastră, vă rugăm să respectați următoarele indicații:

Pentru orice solicitare, vă rugăm să aveți la îndemână bonul de casă și numărul de articol (IAN 507594\_2507 / IAN 507595\_2507) ca dovadă de achiziție.

Numărul articolului îl luați de pe plăcuța cu date tehnice, o gravură, de pe fișa cu date a instrucțiunilor (jos stânga) sau ca abțibild de pe partea din spate sau de jos.

Dacă apar erori de funcționare sau alte erori,  
contactați apoi departamentul de service prin telefon  
sau prin email.

Produsul defect îl puteți transmite la adresa de service  
fără timbru cu prezentarea dovezii de achiziție (bon)  
și cu menționarea daunei și când a apărut .

## **Service**

### **RO Service România**

Tel.: 0800 896 637

E-Mail: [owim@lidl.ro](mailto:owim@lidl.ro)

## ЧАДЪР ЗА СЛЪНЦЕ

### ● Увод

Поздравяваме Ви с покупката на този нов продукт. Вие избрахте висококачествен продукт. Преди първия пуск се запознайте с продукта. За целта внимателно прочетете упътването за обслужване и инструкциите за безопасност. Използвайте продукта само съгласно описанието и за посочените области на употреба. Съхранявайте настоящото упътване на сигурно място. При предоставяне на продукта на трети лица предавайте с него и цялата документация.

Можете да изтеглите и прегледате това и много други ръководства за употреба на [www.lidl-service.com](http://www.lidl-service.com). Сканирайки QR код, ще бъдете прехвърлени директно на уебсайта на сервиса на Lidl ([www.lidl-service.com](http://www.lidl-service.com)), където можете да отворите ръководството за употреба, като въведете номера на артикула (IAN) 507594\_2507 / 507595\_2507.



### Указания за безопасност

**ЗАПАЗЕТЕ ВСИЧКИ УКАЗАНИЯ ЗА БЕЗОПАСНОСТ И ИНСТРУКЦИИ ЗА БЪДЕЩИ СПРАВКИ!**

#### ⚠ **ПРЕДПАЗЛИВОСТ! ОПАСНОСТ ОТ НАРАНЯВАНЕ!**

Уверете се, че няма повредени части и че всички части са монтирани правилно. При неправилен монтаж съществува опасност от нараняване. Повредени части могат да нарушат безопасността и функционирането.

⚠ **ПРЕДПАЗЛИВОСТ! Не оставяйте деца без надзор! Продуктът не е уред за катерене или за игра!** Уверете се, че хора, особено деца, не се катерят по продукта, съотв. не се облягат на него. Балансът на продукта би могъл да се наруши и той да се преобърне. Това може да доведе до наранявания и/или повреди.

#### ⚠ **ПРЕДПАЗЛИВОСТ! ОПАСНОСТ ОТ ПРЕОБРЪЩАНЕ!**

Винаги осигурявайте стабилен стоеж на продукта. Вкарвайте чадъра за слънце в подходяща за него тръба в земята/стойка за чадър за слънце. В противен случай чадърът за слънце може да се преобърне и да последват наранявания, както и имуществени щети.



#### **ПРЕДПАЗЛИВОСТ! ОПАСНОСТ ОТ ПОЖАР!**

Не поставяйте продукта в близост до открит пламък и/или топлинни източници.

- Уверете се, че продуктът е поставен върху стабилна, равна със земята повърхност.
- Преди употребата проверете стабилността на продукта.

#### ⚠ **ПРЕДПАЗЛИВОСТ! ОПАСНОСТ ОТ НАРАНЯВАНЕ!**

Преди отваряне и затваряне на продукта се уверявайте, че в зоната на отваряне или затваряне не стоят хора.

#### ⚠ **ПРЕДПАЗЛИВОСТ! ОПАСНОСТ ОТ ПРЕМАЗВАНЕ!**

При отваряне и затваряне пазете пръстите си. При невнимание съществува опасност от нараняване поради премазване.



Затваряйте чадъра за слънце при поява на вятър или приближаващи буреносни облаци.

- Не оставяйте отворения чадър за слънце без надзор. Внезапна поява на силен вятър би могла да причини щети.
- Затваряйте чадъра за слънце при вятър, сняг или дъжд.

### ● Сглобяване/разглобяване на чадъра за слънце (вижте фиг. А–F)

#### ⚠ **ВНИМАНИЕ: ОПАСНОСТ ОТ ПОВРЕДИ ПО ПРОДУКТА ПОРАДИ НЕПРАВИЛНО ОТВАРЯНЕ И ЗАТВАРЯНЕ НА ЧАДЪРА ЗА СЛЪНЦЕ!**

Не отваряйте чадъра чрез въртене обратно на часовниковата стрелка. Това може да доведе до неправилно разполагане на вътрешния механизъм, което да повреди подпорите и да направи невъзможно затварянето на чадъра.

**Указание:** За сглобяването се нуждаете от работна повърхност с размер от поне 10 m<sup>2</sup> и диаметър 3,5 m.

- Отворете чадъра за слънце, като въртите манивелата **4** по часовниковата стрелка дотогава, докато плъзгачът опре в ограничителя **5** (фиг. B и D).
- Затворете чадъра за слънце напълно, като завъртите манивелата **4** обратно на часовниковата стрелка (фиг. F).
- Натиснете бутона за накланяне **6** и предпазливо наклонете чадъра за слънце настрани според положението на слънцето.

#### **Указание:**

- Този чадър за слънце се отваря чрез въртене на манивелата **4** по часовниковата стрелка и се затваря чрез въртене на манивелата **4** обратно на часовниковата стрелка. Ако въртите манивелата **4** със сила в грешната посока (обратно на часовниковата стрелка), механизмът ще се повреди.
- Ако въртите манивелата **4** обратно на часовниковата стрелка твърде много, е възможно чадърът вече да не може да се отвори правилно. Трябва веднага да спрете въртенето на манивелата **4** обратно на часовниковата стрелка и да извършите калибриране чрез въртене по часовниковата стрелка. В противен случай механизмът се поврежда.
- Използвайте стойка за чадър за слънце, която е подходяща за размера на Вашия чадър за слънце. Винаги съблюдавайте указанията за безопасност и обслужване на производителя. Долната греда **2** трябва да влиза най-малко 40 cm в стойката за чадър за слънце. В противен случай чадърът може да се преобърне и да се повреди. В обема на доставката не е включена стойка за чадър.

#### ● **Почистване и грижи**

- Почиствайте продукта с леко навлажнена, не мъхеста кърпа.
- Свалящо се, подходящо за пране на ръка покривало (вижте фиг. G-I).

#### ● **Изхвърляне**

Опаковката е изработена от екологични материали, които може да предадете в местните пунктове за рециклиране.

Относно възможностите за отстраняване на излезлия от употреба продукт като отпадък се информирайте от Вашата общинска или градска управа.

#### ● **Гаранция**

Уважаеми клиенти,

за този уред получавате 3 години гаранция от датата на покупката. В случай на несъответствие на продукта с договора за продажба Вие имате законно право да предявите рекламация пред продавача на продукта при условията и в сроковете, определени в глава трета, раздел II и III и глава четвърта от Закона за предоставяне на цифрово съдържание и цифрови услуги и за продажба на стоки (ЗПЦСЦУПС)\*.

Вашите права, произтичащи от посочените разпоредби, не се ограничават от нашата по-долу представена търговска гаранция, не са свързани с разходи за потребителите и независимо от нея продавачът на продукта отговаря за липсата на съответствие на потребителската стока с договора за продажба съгласно ЗПЦСЦУПС.

#### **Гаранционни условия**

Гаранционният срок е 3 години от датата на получаване на стоката. Пазете добре оригиналната касова бележка. Този документ е необходим като доказателство за покупката. Ако в рамките на гаранционния срок се появи дефект на материала или производствен дефект, продуктът ще бъде безплатно ремонтиран или заменен. Гаранцията предполага в рамките на тригодишния гаранционен срок да се представят дефектният уред, касовата бележка (касовият бон), както и всички други документи, установяващи наличието на дефект и писмено да се обясни в какво се състои дефектът и кога е възникнал. Ако дефектът е покрит от нашата гаранция, Вие ще получите обратно ремонтирания или нов продукт. В случай на замяна на дефектна стока първоначалните гаранционен срок и гаранционни условия се запазват. В случай на ремонт на дефектна стока, срокът на ремонта се прибавя към гаранционния срок. За евентуално наличните и установени повреди и дефекти още при покупката трябва да се съобщи веднага

след разопаковането. Еventуалните ремонти след изтичане на гаранционния срок са срещу заплащане.

Ремонтът или замяната на продукта не поражда нова гаранция.

### **Обхват на гаранцията**

Уредът е произведен грижливо според строгите изисквания за качество и добросъвестно изпитан преди доставка. Гаранцията важи за дефекти на материала или производствени дефекти. Гаранцията не обхваща консумативите, както и частите на продукта, които подлежат на нормално износване, поради което могат да бъдат разглеждани като бързо износващи се части (например филтри или приставки) или повредите на чупливи части (например прекъсвачи, батерии или такива произведени от стъкло). Гаранцията отпада, ако уредът е повреден поради неправилно използване или в резултат на неосъществяване на техническа поддръжка. За правилната употреба на продукта трябва точно да се спазват всички указания в упътването за експлоатация. Предназначение и действия, които не се препоръчват от упътването за експлоатация или за които то предупреждава, трябва задължително да се избягват. Продуктът е предназначен само за частна, а не за професионална употреба. При злоупотреба и неправилно третиране, употреба на сила и при интервенции, които не са извършени от клона на нашия оторизиран сервиз, гаранцията отпада.

### **Процедура при гаранционен случай**

За да се гарантира бърза обработка на Вашия случай, следвайте следните указания:

- За всички запитвания подгответе касовата бележка и идентификационния номер (IAN 507594\_2507 / IAN 507595\_2507) като доказателство за покупката.
- Вземете артикулния номер от фабричната табелка.
- При възникване на функционални или други дефекти първо се свържете по телефона или чрез имейл с долупосочения сервизен отдел. След това ще получите допълнителна информация за уреждането на Вашата рекламация.

- След съгласуване с нашия сервиз можете да изпратите дефектния продукт на посочения Ви адрес на сервиза безплатно за Вас, като приложите касовата бележка (касовия бон) и посочите в какво се състои дефектът и кога е възникнал. За да се избегнат проблеми с приемането и допълнителни разходи, задължително използвайте само адреса, който Ви е посочен. Осигурете изпращането да не е като експресен товар или като друг специален товар. Изпратете уреда заедно с всички принадлежности, доставени при покупката, и осигурете достатъчно сигурна транспортна опаковка.

### **Ремонтен сервиз / извънгаранционно обслужване**

Ремонти извън гаранцията можете да възложите на клона на нашия сервиз срещу заплащане. Той с удоволствие ще Ви направи предварителна калкулация. Можем да обработваме само уреди, които са достатъчно опаковани и изпратени с платени транспортни разходи.

**Внимание:** Изпратете Вашия уред на клона на нашия сервиз почистен и с указание за дефекта. Уредите, предмет на извънгаранционно обслужване, изпратени с неплатени транспортни разходи – с наложен платеж, като експресен или друг специален товар – не се приемат. Ние ще извършим безплатно изхвърлянето на изпратените от Вас дефектни уреди.

### **Сервизно обслужване**

#### **България**

Тел.: 008001114920

Е-мейл: owim@lidl.bg

IAN 507594\_2507 / IAN 507595\_2507

#### **Вносител**

Моля, обърнете внимание, че следващият адрес не е адрес на сервиза.

Първо се свържете с горепосочения сервизен център.

#### **ОВИМ ГмБХ & Ко.КГ**

Щифтсбергщрасе 1

74167 Некарсулм

Германия

\* Като физическо лице – потребител, независимо от настоящата търговска гаранция, Вие се ползвате от правата на законовата гаранция, предоставена от Закона за предоставяне на цифрово съдържание и цифрови услуги и за продажбата на стоки/ЗПЦСЦУПС/. По-специално Вие имате право при несъответствие на стоката да бъде извършен ремонт или замяна по Ваш избор, освен ако това е невъзможно или е свързано с непропорционално големи разходи за продавача. Вие имате право на пропорционално намаляване на цената или на разваляне на договора при наличие на условията на чл. 33, ал. 3 от ЗПЦСЦУПС. Условията и сроковете на законовата гаранция са регламентирани в глава трета, раздел II и III и в глава четвърта на ЗПЦСЦУПС

### **Процедиране в случай на рекламация**

За да се гарантира бързо обработване на Вашата заявка, следвайте указанията по-долу:

Моля, при всички запитвания дръжте на разположение касовия бон и номера на артикула (IAN 507594\_2507 / IAN 507595\_2507) като доказателство за покупката.

Номерът на артикула е посочен върху типовата табелка, гравюра, титулната страница на Вашето ръководство (долу вляво) или върху стикера от задната или долната страна на уреда. При възникнали функционални дефекти или други повреди, първо се свържете по телефона или по електронната поща с посочения по-долу сервиз. Продуктът, който е регистриран като дефектен, можете да изпратите след това без пощенски разходи на посочения Ви сервиз, като приложите документ за закупуването (касов бон) и описание, в какво се състои повредата и кога е възникнала.

### **Сервиз**

#### **Сервиз България**

Телефон: 008001114920

Е-мейл: [owim@lidl.bg](mailto:owim@lidl.bg)

## ΟΜΠΡΕΛΑ ΗΛΙΟΥ

### ● Εισαγωγή

Σας συγχαίρουμε για την αγορά του νέου σας προϊόντος. Επιλέξατε ένα προϊόν άριστης ποιότητας. Πριν από την πρώτη θέση σε λειτουργία εξοικειωθείτε με το προϊόν. Για το σκοπό αυτό διαβάστε προσεκτικά τις παρακάτω οδηγίες χρήσης και υποδείξεις ασφαλείας. Χρησιμοποιείτε το προϊόν μόνο όπως περιγράφεται και για τους αναφερόμενους τομείς εφαρμογής. Φυλάξτε αυτές τις οδηγίες σε έναν ασφαλή χώρο. Παραδώστε όλα τα έγγραφα κατά τη μεταβίβαση του προϊόντος σε τρίτο.

Μπορείτε να κατεβάσετε και να δείτε αυτό και πολλά άλλα εγχειρίδια στη διεύθυνση [www.lidl-service.com](http://www.lidl-service.com). Σκανάροντας τον κωδικό QR, θα μεταφερθείτε κατευθείαν στην ιστοσελίδα εξυπηρέτησης πελατών της Lidl ([www.lidl-service.com](http://www.lidl-service.com)), όπου μπορείτε να ανοίξετε το εγχειρίδιο οδηγιών χρήσης σας, πληκτρολογώντας τον αριθμό προϊόντος (IAN) 507594\_2507 / 507595\_2507.



### Υποδείξεις ασφαλείας

**ΦΥΛΑΞΤΕ ΟΛΕΣ ΤΙΣ ΥΠΟΔΕΙΞΕΙΣ ΑΣΦΑΛΕΙΑΣ ΚΑΙ ΤΙΣ ΟΔΗΓΙΕΣ ΓΙΑ ΜΕΛΛΟΝΤΙΚΗ ΑΝΑΦΟΡΑ!**

#### ⚠ **ΠΡΟΣΟΧΗ! ΚΙΝΔΥΝΟΣ ΤΡΑΥΜΑΤΙΣΜΟΥ!**

Βεβαιωθείτε ότι κανένα από τα μέρη δεν είναι ελαττωματικό και ότι όλα τα μέρη έχουν συναρμολογηθεί σωστά. Σε περίπτωση εσφαλμένης συναρμολόγησης υπάρχει κίνδυνος τραυματισμού. Τα ελαττωματικά μέρη είναι πιθανόν να έχουν επιπτώσεις στην ασφάλεια και την ορθή λειτουργία.

⚠ **ΠΡΟΣΟΧΗ! Μην αφήνετε τα παιδιά χωρίς επίβλεψη! Το προϊόν δεν προορίζεται για σκαρφάλωμα και δεν είναι παιχνίδι!** Βεβαιωθείτε ότι κανένα άτομο -και ειδικά παιδιά- δεν σκαρφαλώνουν στο προϊόν και δεν στηρίζονται σε αυτό. Το προϊόν μπορεί να χάσει την ισορροπία του και να πέσει. Κατά συνέπεια, μπορεί να προκύψουν τραυματισμοί ή/και ζημιές.

#### ⚠ **ΠΡΟΣΟΧΗ! ΚΙΝΔΥΝΟΣ ΑΝΑΤΡΟΠΗΣ!**

Διασφαλίζετε πάντα τη σταθερότητα του προϊόντος. Τοποθετείτε την ομπρέλα ηλίου σε κατάλληλη επιδαπέδια βάση/βάση ομπρέλας ηλίου. Διαφορετικά μπορεί η ομπρέλα ηλίου να πέσει και να προκύψουν τραυματισμοί και υλικές ζημιές.



#### **ΠΡΟΣΟΧΗ! ΚΙΝΔΥΝΟΣ**

**ΠΥΡΚΑΓΙΑΣ!** Μην τοποθετείτε το προϊόν κοντά σε ελεύθερες φλόγες ή/και θερμάστρες.

■ Διασφαλίστε ότι το προϊόν στέκεται σε σταθερό, επίπεδο δάπεδο.

■ Ελέγχετε τη σταθερότητα του προϊόντος πριν τη χρήση.

#### ⚠ **ΠΡΟΣΟΧΗ! ΚΙΝΔΥΝΟΣ ΤΡΑΥΜΑΤΙΣΜΟΥ!**

Πριν το άνοιγμα και το κλείσιμο του προϊόντος, βεβαιωθείτε ότι δεν βρίσκονται άτομα στην περιοχή ανοίγματος ή/και κλεισίματος.

#### ⚠ **ΠΡΟΣΟΧΗ! ΚΙΝΔΥΝΟΣ ΣΥΝΘΛΙΨΗΣ!**

Προσέξτε τα δάχτυλά σας κατά το άνοιγμα και το κλείσιμο. Σε περίπτωση απροσεξίας υπάρχει κίνδυνος τραυματισμού από σύνθλιψη.



Κλείστε την ομπρέλα ηλίου αν ο αέρας δυναμώνει ή αν αναμένεται καταιγίδα.

■ Μην αφήνετε την ομπρέλα ηλίου χωρίς επίβλεψη όταν είναι ανοιχτή. Μπορεί να προκληθούν ζημιές σε περίπτωση που φυσήξει ξαφνικά δυνατός αέρας.

■ Κλείστε την ομπρέλα ηλίου αν φυσάει, χιονίζει ή βρέχει.

### ● Συναρμολόγηση/ Αποσυναρμολόγηση ομπρέλας ηλίου (βλ. εικ. A–F)

#### ⚠ **ΕΠΙΦΥΛΑΚΗ: ΚΙΝΔΥΝΟΣ ΖΗΜΙΑΣ ΣΤΟ ΠΡΟΪΟΝ ΛΟΓΩ ΑΚΑΤΑΛΛΗΛΟΥ ΑΝΟΙΓΜΑΤΟΣ ΚΑΙ ΚΛΕΙΣΙΜΑΤΟΣ ΤΗΣ ΟΜΠΡΕΛΑΣ ΗΛΙΟΥ!**

Μην ανοίγετε την ομπρέλα με περιστροφή προς τα αριστερά. Διαφορετικά μπορεί να προκύψει εσφαλμένος προσανατολισμός του εσωτερικού μηχανισμού, με αποτέλεσμα να υποστούν ζημιά οι ακτίνες και να μην είναι πλέον δυνατό το κλείσιμο της ομπρέλας.

**Υπόδειξη:** Για τη συναρμολόγηση θα χρειαστείτε μια επιφάνεια εργασίας διαστάσεων τουλάχιστον 10 m<sup>2</sup> και διαμέτρου 3,5 m.

- Ανοίξτε την ομπρέλα ηλίου περιστρέφοντας τη μανιβέλα **4** προς τα δεξιά, μέχρι ο ολισθητήρας να φτάσει στον αναστολέα **5** (εικ. Β και D).
- Κλείστε τελείως την ομπρέλα περιστρέφοντας τη μανιβέλα **4** προς τα αριστερά (εικ. F).
- Πιέστε το πλήκτρο κλίσης **6** και γείρετε προσεκτικά την ομπρέλα ηλίου προς τα πλάγια ανάλογα με την πλευρά που χτυπάει ο ήλιος.

### Υπόδειξη:

- Αυτή η ομπρέλα ηλίου ανοίγει με περιστροφή της μανιβέλας **4** προς τα δεξιά και κλείνει με περιστροφή της μανιβέλας **4** προς τα αριστερά. Αν γυρίσετε με δύναμη τη μανιβέλα **4** προς τη λάθος κατεύθυνση (προς τα αριστερά), θα υποστεί ζημιά ο μηχανισμός.
- Αν γυρίσετε υπερβολικά τη μανιβέλα **4** προς τα αριστερά, ενδέχεται να μην μπορεί να ανοίξει πλέον σωστά η ομπρέλα ηλίου. Θα πρέπει να σταματήσετε αμέσως να γυρίζετε τη μανιβέλα **4** προς τα αριστερά και να την αντισταθμίσετε ξανά με περιστροφή προς τα δεξιά. Διαφορετικά θα υποστεί ζημιά ο μηχανισμός.
- Χρησιμοποιήστε βάση ομπρέλας ηλίου κατάλληλη για τις διαστάσεις της ομπρέλας ηλίου. Τηρείτε πάντα τις υποδείξεις ασφάλειας και χειρισμού του κατασκευαστή. Η κάτω ράβδος **2** πρέπει να μπαίνει σε βάθος τουλάχιστον 40 cm στη βάση ομπρέλας ηλίου. Διαφορετικά μπορεί η ομπρέλα να ανατραπεί και να υποστεί ζημιά. Στη συσκευασία δεν περιλαμβάνεται βάση ομπρέλας ηλίου.

### ● Καθαρισμός και φροντίδα

- Καθαρίστε το προϊόν με ένα ελαφρώς υγρό πανί χωρίς χνούδι.
- Αφαιρούμενο κάλυμμα που πλένεται στο χέρι (βλ. εικ. G-I).

### ● Απόσυρση

Η συσκευασία αποτελείται από υλικά φιλικά προς το περιβάλλον, τα οποία μπορείτε να διαθέσετε στους χώρους ανακύκλωσης της περιοχής σας.

Για πληροφορίες σχετικά με τις δυνατότητες απόρριψης του προϊόντος που δεν χρησιμοποιείται πλέον, απευθυνθείτε στις αρμόδιες υπηρεσίες της κοινότητας ή του δήμου σας.

### ● Εγγύηση

Το προϊόν κατασκευάστηκε σύμφωνα με αυστηρές κατευθυντήριες οδηγίες ποιότητας και ελέγχθηκε επιμελώς πριν από την παράδοση. Σε περίπτωση ελαττώματος υλικού ή κατασκευής, έχετε νόμιμα δικαιώματα έναντι του πωλητή του προϊόντος. Τα νομικά σας δικαιώματα δεν περιορίζονται με οιονδήποτε τρόπο από την αναφερόμενη παρακάτω εγγύηση.

Η εγγύηση για το προϊόν αυτό ανέρχεται σε 3 έτη από την ημερομηνία αγοράς. Ο χρόνος εγγύησης αρχίζει την ημερομηνία αγοράς. Φυλάξτε τη γνήσια απόδειξη αγοράς σε σίγουρο μέρος, καθώς αυτό το έγγραφο απαιτείται ως αποδεικτικό της αγοράς.

Όλες οι ζημιές ή τα ελαττώματα, τα οποία υπάρχουν ήδη κατά τον χρόνο της αγοράς, πρέπει να αναφέρονται χωρίς καθυστέρηση μετά την αποσυσκευασία του προϊόντος.

Σε περίπτωση που εντός διαστήματος 3 ετών από την ημερομηνία αγοράς αυτό το προϊόν πασουσιάσει κάποιο ελάττωμα υλικού ή κατασκευής, το προϊόν επισκευάζεται ή αντικαθίσταται από εμάς δωρεάν κατά τη δική μας επιλογή. Ο χρόνος εγγύησης δεν επεκτείνεται λόγω παροχής ικανοποίησης από την ευθύνη για πραγματικά ελαττώματα. Αυτό ισχύει και για εξαρτήματα τα οποία έχουν αντικατασταθεί ή επισκευαστεί.

Αυτή η εγγύηση παύει να ισχύει, εάν στο προϊόν προκλήθηκε ζημιά, ή εάν αυτό χρησιμοποιήθηκε ή συντηρήθηκε με μη ενδεδειγμένο τρόπο.

Η εγγύηση καλύπτει ελαττώματα στο υλικό και την κατασκευή. Αυτή η εγγύηση δεν αφορά σε μέρη του προϊόντος, τα οποία υπόκεινται σε φυσιολογική φθορά και συνεπώς θεωρούνται αναλώσιμα (π.χ., μπαταρίες, επαναφορτιζόμενες μπαταρίες, εύκαμπτοι σωλήνες, φυσίγγια χρώματος), ούτε σε ζημιές σε εύθραυστα εξαρτήματα, όπως διακόπτες ή γυάλινα εξαρτήματα.

Με την αντικατάσταση της συσκευής, σύμφωνα με το ΝΟΜΟΣ 2251/1994, ξεκινάει εκ νέου ο χρόνος εγγύησης.

## Διεκπεραίωση της εγγύησης

Για να εξασφαλίσουμε τη γρήγορη επεξεργασία του αιτήματός σας, παρακαλούμε ακολουθήστε τις παρακάτω υποδείξεις:

Σε περίπτωση ερωτήματος παρακαλείσθε να έχετε διαθέσιμο το παραστατικό αγοράς και τον κωδικό προϊόντος (IAN 507594\_2507 / IAN 507595\_2507) ως αποδεικτικό της αγοράς σας.

Μπορείτε να βρείτε τον αριθμό προϊόντος στην πινακίδα τύπου, σε μια εγχάραξη, στην σελίδα τίτλων των οδηγιών σας, (κάτω αριστερά) ή ως αυτοκόλλητο στην πίσω ή κάτω σελίδα.

Αν προκύψουν σφάλματα λειτουργίας ή άλλου είδους ελαττώματα, επικοινωνήστε αρχικά μέσω τηλεφώνου ή email με το τμήμα εξυπηρέτησης πελατών που αναφέρεται ακολούθως.

Ένα προϊόν που αναγνωρίζεται ως ελαττωματικό, μπορείτε μετά να το αποστείλετε χωρίς ταχυδρομικά τέλη στην ενημερωμένη σε εσάς διεύθυνση service επισυνάπτοντας την απόδειξη αγοράς (απόδειξη ταμείου) και την ένδειξη, που υφίσταται το ελάττωμα και τότε προέκυψε.

### Σέρβις

#### GR Σέρβις Ελλάδα

Τηλ: 00800 490826606

Email: owim@lidl.gr

#### CY Σέρβις Κύπρος

Τηλ: 8009 4241

Email: owim@lidl.cy

IAN	Model No.	Version
507594_2507	HG01768B	11/2025
507595_2507	HG01768D	11/2025

**OWIM GmbH & Co. KG**

Stiftsbergstraße 1  
74167 Neckarsulm  
GERMANY

IAN 507594\_2507

IAN 507595\_2507