



LED-TAGESLICHTLEUCHE

DE AT CH

LED-TAGESLICHTLEUCHE

Montage-, Bedienungs- und Sicherheitshinweise

IT CH

LAMPADA LED DA TAVOLO

Istruzioni di montaggio, d'uso e di sicurezza

FR CH

LAMPE LED LUMIÈRE DU JOUR

Instructions de montage, d'utilisation et consignes de sécurité

IAN 451004_2310

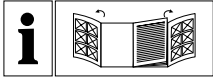

DE AT CH

Klappen Sie vor dem Lesen die beiden Seiten mit den Abbildungen aus und machen Sie sich anschließend mit allen Funktionen des Gerätes vertraut.

FR CH

Avant de lire le mode d'emploi, ouvrez les deux pages contenant les illustrations et familiarisez-vous ensuite avec toutes les fonctions de l'appareil.

IT CH

Prima di leggere aprire le due pagine con le immagini e prendere confidenza con le diverse funzioni dell'apparecchio.

DE/AT/CH	Montage-, Bedienungs- und Sicherheitshinweise	Seite	5
FR/CH	Instructions de montage, d'utilisation et consignes de sécurité	Page	11
IT/CH	Istruzioni di montaggio, d'uso e di sicurezza	Pagina	17

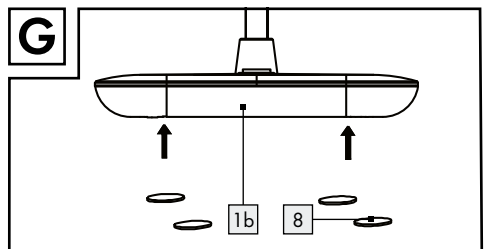
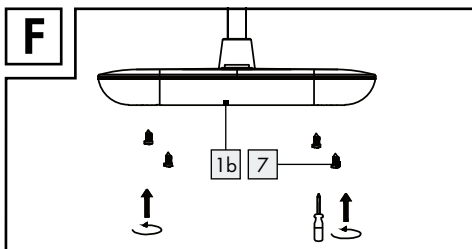
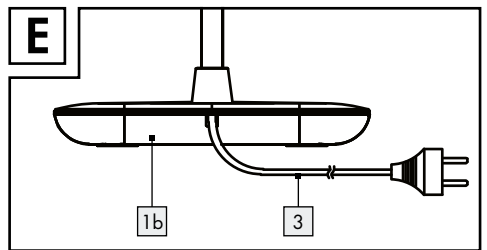
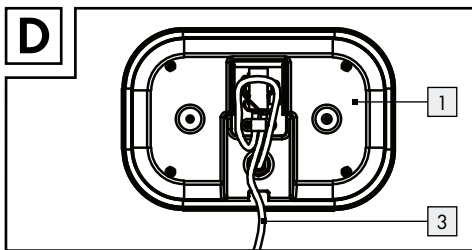
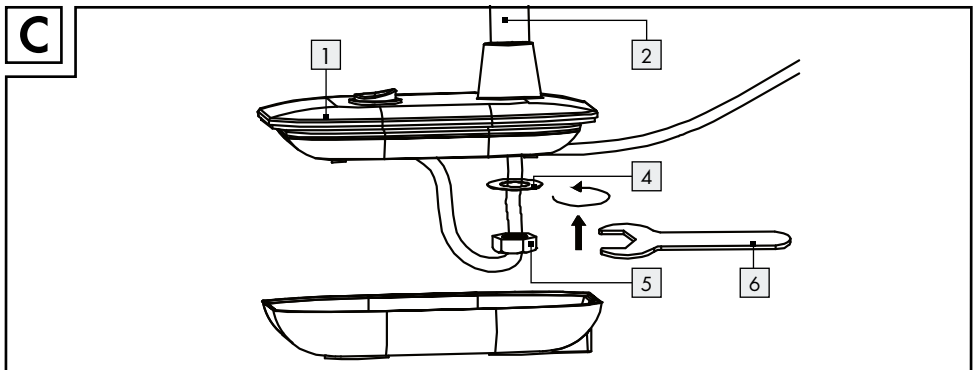
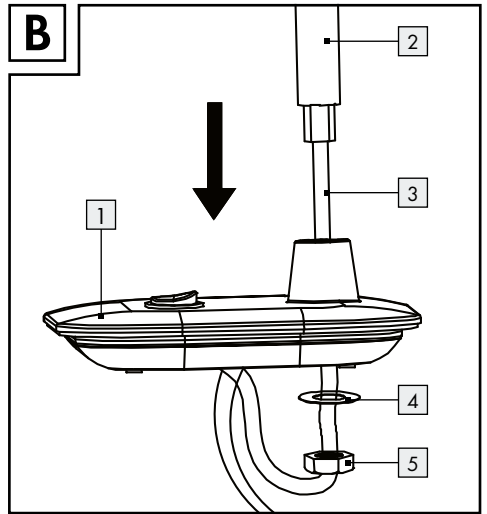
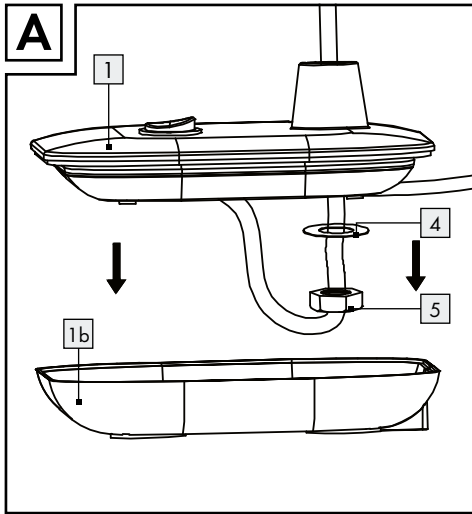



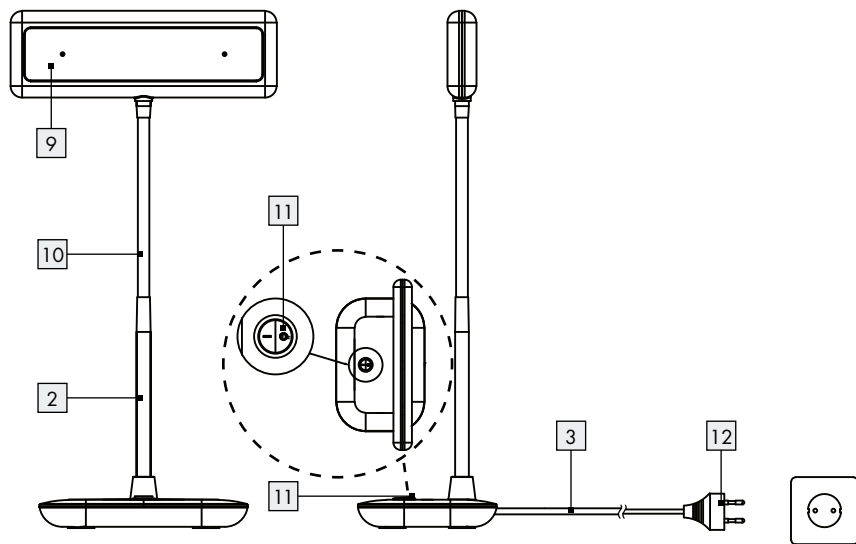









H



Legende der verwendeten Piktogramme	Seite 6
Einleitung	Seite 7
Bestimmungsgemäße Verwendung.....	Seite 7
Lieferumfang.....	Seite 7
Teilebeschreibung.....	Seite 7
Technische Daten.....	Seite 7
Sicherheit	Seite 7
Sicherheitshinweise.....	Seite 7
Inbetriebnahme	Seite 8
Leuchte montieren.....	Seite 8
Leuchte ein- und ausschalten.....	Seite 9
Reflektor ausrichten.....	Seite 9
Wartung und Reinigung	Seite 9
Entsorgung	Seite 9
Garantie und Service	Seite 10
Garantie.....	Seite 10
Serviceadresse.....	Seite 10
Konformitätserklärung.....	Seite 10
Hersteller.....	Seite 10

Legende der verwendeten Piktogramme

Legende der verwendeten Piktogramme			
	Anweisungen lesen!		Lebens- und Unfallgefahr für Kleinkinder und Kinder!
	Diese Leuchte ist ausschließlich für den Betrieb im Innenbereich, in trockenen und geschlossenen Räumen geeignet.		So verhalten Sie sich richtig
V	Volt		Warnung vor elektrischem Schlag! Lebensgefahr!
 A.C. a.c.	Wechselspannung (Strom- und Spannungsart)		Diese Leuchte ist nicht geeignet für Dimmer und elektronische Schalter.
Hz	Hertz (Frequenz)		Verbrennungsgefahr durch heiße Oberflächen!
W	Watt (Wirkleistung)	 Lm	Lumen
	Schutzklasse II		Entsorgen Sie Verpackung und Gerät umweltgerecht!
	Warn- und Sicherheitshinweise beachten!		Die Verpackung besteht aus 100% recyceltem Papier.
Ra/ CRI	Farbwiedergabeindex		Wellpappe
 K	Lichttemperatur in Kelvin		Polyethylen (geringe Dichte)
	Zur Vermeidung von Gefährdungen darf eine beschädigte Lichtquelle dieses Produkts ausschließlich vom Hersteller, seinem Servicevertreter oder einer vergleichbaren Fachkraft ausgetauscht werden.		Papier
	Pappe		Polyvinylchlorid
	Polyethylenterephthalat		

LED-Tageslichtleuchte

● Einleitung



Wir beglückwünschen Sie zum Kauf Ihres neuen Gerätes. Sie haben sich damit für ein hochwertiges Produkt entschieden. Bitte lesen Sie diese Bedienungsanleitung vollständig und sorgfältig durch. Diese Anleitung gehört zu diesem Produkt und enthält wichtige Hinweise zur Inbetriebnahme und Handhabung. Beachten Sie immer alle Sicherheitshinweise. Prüfen Sie vor der Inbetriebnahme, ob die korrekte Spannung vorhanden ist und ob alle Teile richtig montiert sind. Sollten Sie Fragen haben oder unsicher in Bezug auf die Handhabung des Gerätes sein, setzen Sie sich bitte mit Ihrem Händler oder der Servicestelle in Verbindung. Bewahren Sie diese Anleitung bitte sorgfältig auf und geben Sie sie ggf. an Dritte weiter.

● Bestimmungsgemäße Verwendung



Diese Leuchte ist ausschließlich für den Betrieb im Innenbereich, in trockenen und geschlossenen Räumen geeignet.

Diese Leuchte ist nur für den Einsatz in privaten Haushalten und nicht für den kommerziellen Gebrauch vorgesehen. Eine andere Verwendung als zuvor beschrieben ist nicht zulässig und führt zur Beschädigung dieses Produktes. Darüber hinaus ist dies mit Gefahren, wie z. B. Kurzschluss, Brand, elektrischen Schlag etc., verbunden. Dieses Produkt ist vorgesehen für den normalen Betrieb.

● Lieferumfang

Kontrollieren Sie unmittelbar nach dem Auspacken immer den Lieferumfang auf Vollständigkeit sowie den einwandfreien Zustand des Gerätes.

1 LED-Tageslichtleuchte	1 Mutter
1 Standfuß (2-teilig)	1 Werkzeug
1 Unterlegscheibe	4 Schrauben

4 Schraubenabdeckungen 1 Montage- und Bedienungsanleitung

● Teilebeschreibung

1 Standfuß	6 Werkzeug
1b Unterseite des Standfußes	7 Schraube
2 Standrohr	8 Schraubabdeckung
3 Netzkabel	9 Reflektor
4 Unterlegscheibe	10 Flexibler Leuchtenarm
5 Mutter	11 EIN-/AUS-Schalter
	12 Netzstecker

● Technische Daten

Modellnr: 14173606L
 Betriebsspannung: 230-240V~ 50Hz
 Nennleistung: 7,5W
 Leuchtmittel: 1 x LED-Modul
 Schutzklasse: II/□

Dieses Produkt enthält eine Lichtquelle der Energieeffizienzklasse „F“.

● Sicherheit



Sicherheitshinweise

Bei Schäden, die durch Nichtbeachtung dieser Bedienungsanleitung verursacht werden, erlischt der Garantieanspruch! Für Folgeschäden wird keine Haftung übernommen! Bei Sach- oder Personenschäden, die durch unsachgemäße Handhabung oder Nichtbeachtung der Sicherheitshinweise verursacht werden, wird keine Haftung übernommen!



⚠️ WARNUNG! LEBENS- UND UNFALLGEFAHR FÜR KLEINKINDER UND KINDER!

Lassen Sie Kinder niemals unbeaufsichtigt mit dem Verpackungsmaterial. Es besteht Erstickungsgefahr durch Verpackungsmaterial. Kinder unterschätzen häufig die Gefahren.

- Lassen Sie die Leuchte oder Verpackungsmaterial nicht achtlos liegen. Plastikfolien/-tüten, Kunststoffteile etc. könnten für Kinder zu einem gefährlichen Spielzeug werden.
- Dieses Gerät kann von Kindern ab 8 Jahren und darüber sowie von Personen mit verringerten physischen, sensorischen oder mentalen Fähigkeiten oder Mangel an Erfahrung und Wissen benutzt werden, wenn sie beaufsichtigt oder bezüglich des sicheren Gebrauchs des Gerätes unterwiesen wurden und die daraus resultierenden Gefahren verstehen. Kinder dürfen nicht mit dem Gerät spielen. Reinigung und Benutzerwartung dürfen nicht von Kindern ohne Beaufsichtigung durchgeführt werden.



Vermeiden Sie Lebensgefahr durch elektrischen Schlag

- Überprüfen Sie vor jedem Gebrauch die Leuchte auf etwaige Beschädigungen. Benutzen Sie Ihre Leuchte niemals, wenn Sie irgendwelche Beschädigungen feststellen.



WARNUNG!

- Eine beschädigte Leuchte bedeutet Lebensgefahr durch elektrischen Schlag. Wenden Sie sich bei Beschädigungen, Reparaturen oder anderen Problemen an der Leuchte an die Servicestelle oder eine Elektrofachkraft.
- Die äußere flexible Leitung dieser Leuchte kann nicht ausgetauscht werden; falls die Leitung beschädigt ist, muss die Leuchte verschrottet werden.
- Vergewissern Sie sich vor der Benutzung, dass die vorhandene Netzspannung mit der benötigten Betriebsspannung der Leuchte übereinstimmt (siehe „Technische Daten“).
- Vermeiden Sie unbedingt die Berührung der Leuchte mit Wasser oder anderen Flüssigkeiten.
- Ziehen Sie immer den Netzstecker vor der Montage, Demontage, Reinigung oder, wenn Sie die Leuchte eine Zeit lang nicht verwenden, aus der Steckdose.
- Öffnen Sie niemals eines der elektrischen Betriebsmittel oder stecken irgendwelche Gegenstände in dieselben. Derartige Eingriffe bedeuten Lebensgefahr durch elektrischen Schlag.

- Die Lichtquelle dieser Leuchte darf nur vom Hersteller oder einem von ihm beauftragten Techniker oder einer vergleichbar qualifizierten Person ersetzt werden.



Diese Leuchte ist nicht geeignet für Dimmer und elektronische Schalter.



Vermeiden Sie Brand- und Verletzungsgefahr

- Bei Betrieb nicht aus kurzem Abstand in die Lichtquelle schauen.
- Die LED nicht mit einem optischen Instrument (z. B. Lupe) betrachten.
- Decken Sie die Leuchte bzw. den Netzstecker nicht mit Gegenständen ab. Eine übermäßige Wärmeentwicklung kann zu Brandentwicklung führen.
- Lassen Sie die Leuchte im Betrieb nicht unbeaufsichtigt.



So verhalten Sie sich richtig

- Montieren Sie die Leuchte so, dass sie vor Feuchtigkeit und Verschmutzung geschützt ist.
- Seien Sie stets aufmerksam! Achten Sie immer darauf, was Sie tun und gehen Sie stets mit Vernunft vor. Montieren und benutzen Sie die Leuchte in keinem Fall, wenn Sie unkonzentriert sind oder sich unwohl fühlen.
- Um die Leuchte vollständig von der Stromversorgung zu trennen, muss der Netzstecker aus der Steckdose entfernt werden.

● Inbetriebnahme

● Leuchte montieren

Hinweis: Entfernen Sie sämtliches Verpackungsmaterial von dem Produkt.

Hinweis: Achten Sie während der Montage darauf, dass Sie das Netzkabel **3** langsam durch den Standfuß **1** ziehen.

- Nehmen Sie die Unterseite des Standfußes **1b** vorsichtig ab (siehe Abb. A).
- Stecken Sie das Standrohr **2** in den Standfuß **1** (siehe Abb. B). Achten Sie darauf, dass das Netzkabel **3**, das durch das Standrohr **2** führt, dabei nicht eingeklemmt wird.
- Schieben Sie zuerst die Unterlegscheibe **4** und zuletzt die Mutter **5** von unten auf das Standrohr **2** (siehe Abb. C).
- Drehen Sie anschließend die Mutter **5** mit Hilfe des Werkzeuges **6** fest (siehe Abb. C). Achten Sie auf den richtigen Sitz. Legen Sie das Netzkabel **3** in den Standfuß **1**, wie in Abbildung D gezeigt. Achten Sie darauf, dass das Netzkabel **3** im inneren des Standfußes **1** nicht eingeklemmt wird.
- Setzen Sie anschließend die zusammengebaute Leuchte auf die Unterseite des Standfußes **1b**. Achten Sie darauf, dass das Netzkabel **3** in der vorgesehenen Aussparung der Unterseite des Standfußes **1b** liegt (siehe Abb. E).
- Schrauben Sie die Unterseite des Standfußes **1b** mit den mitgelieferten Schrauben **7** fest (siehe Abb. F).
- Kleben Sie die Schraubabdeckungen **8** auf die dafür vorgesehenen Stellen auf den Schrauben **7** (siehe Abb. G).
- Stecken Sie den Netzstecker **12** in eine vorschriftsmäßig installierte Steckdose (siehe Abb. H).

Die Leuchte ist nun betriebsbereit.

● Leuchte ein- und ausschalten

- Schalten Sie die Leuchte mittels EIN-/AUS-Schalter **11** ein bzw. aus (siehe Abb. H).

● Reflektor ausrichten

⚠ VORSICHT! VERBRENNUNGSGEFAHR DURCH HEISSE OBERFLÄCHEN!

Hinweis: Verändern Sie die Ausrichtung des Reflektors **9** nur, wenn die Leuchte ausgeschaltet ist.

- Lassen Sie die Leuchte vollständig auskühlen.
- Bringen Sie den flexiblen Leuchtenarm **10** in die gewünschte Position.

- Bringen Sie den Reflektor **9** in die gewünschte Position.

● Wartung und Reinigung

⚠ WARNUNG! STROMSCHLAGGEFAHR!
Ziehen Sie den Netzstecker **12** zuerst aus der Steckdose.

⚠ WARNUNG! STROMSCHLAGGEFAHR!
Aus Gründen der elektrischen Sicherheit darf die Leuchte niemals mit Wasser oder anderen Flüssigkeiten gereinigt oder gar in Wasser getaucht werden.

⚠ VORSICHT! VERBRENNUNGSGEFAHR DURCH HEISSE OBERFLÄCHEN!

Lassen Sie die Leuchte zunächst vollständig abkühlen.

- Benutzen Sie keine Lösungsmittel, Benzin o. Ä. Die Leuchte würde hierbei Schaden nehmen.
- Verwenden Sie zur Reinigung nur ein trockenes, fusselfreies Tuch.
- Stecken Sie den Netzstecker **12** wieder in die Steckdose.

● Entsorgung

Die Verpackung besteht aus umweltfreundlichen Materialien, die Sie über die örtlichen Recyclingstellen entsorgen können.



Beachten Sie die Kennzeichnung der Verpackungsmaterialien bei der Abfalltrennung, diese sind gekennzeichnet mit Abkürzungen (a) und Nummern (b) mit folgender Bedeutung: 1–7: Kunststoffe/20–22: Papier und Pappe/80–98: Verbundstoffe.



Das Symbol der durchgestrichenen Mülltonne bedeutet, dass dieses Gerät am Ende der Nutzungszeit nicht über den Hausmüll entsorgt werden darf. Das Gerät ist bei eingerichteten Sammelstellen, Wertstoffhöfen oder Entsorgungsbetrieben abzugeben. Zudem sind Vertreiber von Elektro- und Elektronikgeräten sowie

Vertreiber von Lebensmitteln zur Rücknahme verpflichtet. LIDL bietet Ihnen Rückgabemöglichkeiten direkt in den Filialen und Märkten an. Rückgabe und Entsorgung sind für Sie kostenfrei. Beim Kauf eines Neugerätes haben Sie das Recht, ein entsprechendes Altgerät unentgeltlich zurückzugeben. Zusätzlich haben Sie die Möglichkeit, unabhängig vom Kauf eines Neugerätes, unentgeltlich (bis zu drei) Altgeräte abzugeben, die in keiner Abmessung größer als 25 cm sind. Bitte löschen Sie vor der Rückgabe alle personenbezogenen Daten. Bitte entnehmen Sie vor der Rückgabe Batterien oder Akkumulatoren, die nicht vom Altgerät umschlossen sind, sowie Lampen, die zerstörungsfrei entnommen werden können und führen diese einer separaten Sammlung zu.

● **Garantie und Service**

● **Garantie**

Sie erhalten zum Zeitpunkt des Kaufs auf dieses Gerät 36 Monate Garantie. Das Gerät wurde sorgfältig produziert und einer genauen Qualitätskontrolle unterzogen. Innerhalb der Garantiezeit beheben wir kostenlos alle Material- oder Herstellerfehler. Sollten sich dennoch während der Garantiezeit Mängel herausstellen, senden Sie das Gerät bitte an die aufgeführte Service-Adresse unter Angabe folgender Modell-Nummer: 14173606L.

Von der Garantie ausgeschlossen sind Schäden durch nicht sachgemäße Handhabung, Nichtbeachtung der Bedienungsanleitung oder Eingriff durch nicht autorisierte Personen sowie Verschleißteile (wie z. B. Leuchtmittel). Durch die Garantieleistung wird die Garantiezeit weder verlängert noch erneuert.

● **Serviceadresse**

Brloner Leuchten GmbH & Co. KG
Am Steinbach 14
59872 Meschede
DEUTSCHLAND
Tel.: +49 29 1/95 29 93-650
Fax: +49 29 1/95 29 93-109
E-Mail: kundenservice@brloner.com
www.brloner.com

IAN 451004_2310

Bitte halten Sie für alle Anfragen den Kassenbonno und die Artikelnummer (IAN 451004_2310) als Nachweis für den Kauf bereit.

● **Konformitätserklärung**





















Dieses Produkt erfüllt die Anforderungen der geltenden europäischen und nationalen Richtlinien. Die Konformität wurde nachgewiesen. Entsprechende Erklärungen und Unterlagen sind beim Hersteller hinterlegt.

● **Hersteller**

Brloner Leuchten GmbH & Co. KG
Am Steinbach 14
59872 Meschede
DEUTSCHLAND

Légende des pictogrammes utilisés	Page 12
Introduction	Page 13
Utilisation conforme	Page 13
Contenu de la livraison.....	Page 13
Descriptif des pièces	Page 13
Caractéristiques techniques.....	Page 13
Sécurité	Page 13
Indications de sécurité	Page 13
Mise en service	Page 14
Montage de la lampe.....	Page 14
Allumer et éteindre la lampe	Page 15
Orienter le réflecteur.....	Page 15
Entretien et nettoyage	Page 15
Mise au rebut	Page 15
Garantie et service après-vente	Page 16
Garantie	Page 16
Adresse du service après-vente.....	Page 16
Déclaration de conformité.....	Page 16
Fabricant.....	Page 16

Légende des pictogrammes utilisés

Légende des pictogrammes utilisés			
	Lire les instructions !		Danger de mort et d'accident pour les enfants en bas âge et les enfants !
	Cette lampe est exclusivement conçue pour un usage en intérieur, dans des locaux secs et fermés.		Conduite à adopter
V	Volt		Attention au risque d'électrocution ! Danger de mort !
 A.C. a.c.	Tension alternative (type de courant et de tension)		Cette lampe n'est pas adaptée aux variateurs et aux interrupteurs électroniques.
Hz	Hertz (fréquence)		Risque de brûlure du fait de surfaces brûlantes !
W	Watt (puissance active)	 Lm	Lumen
	Classe de protection II		Mettre au rebut l'emballage et l'appareil dans le respect de l'environnement !
	Respecter les avertissements et les consignes de sécurité !		L'emballage est exclusivement composé de papier recyclé.
Ra/ CRI	Indice de restitution des couleurs		Carton ondulé
 K	Température de lumière en Kelvin		Polyéthylène (basse densité)
	Pour éviter toute mise en danger, le remplacement d'une source lumineuse endommagée de ce produit est exclusivement réservé au fabricant, à son représentant de maintenance ou à un spécialiste comparable.		Papier
	Autre carton		Polychlorure de vinyle
	Polytéréphtalate d'éthylène		

Lampe LED lumière du jour

● Introduction



Félicitations pour l'achat de votre nouvel appareil. Vous avez opté pour un produit de grande qualité. Veuillez lire ce mode d'emploi intégralement et attentivement. Ce mode d'emploi fait partie du produit et contient des instructions essentielles pour sa mise en service et sa manipulation. Respectez toujours toutes les consignes de sécurité. Avant la mise en service, vérifiez si la tension est correcte et si toutes les pièces sont correctement montées. Si vous avez des questions ou des doutes concernant la manipulation de l'appareil, veuillez contacter votre revendeur ou le service après-vente. Veuillez conserver soigneusement ce mode d'emploi et remettez-le aux autres utilisateurs.

● Utilisation conforme



Cette lampe est exclusivement conçue pour un usage intérieur, dans des locaux secs et fermés.

Cette lampe est uniquement conçue pour un usage domestique privé et non pas pour un usage commercial. Toute utilisation autre que celle décrite ci-dessus est interdite et entraîne l'endommagement du produit. De plus, ceci comporte des risques tels que par ex. un court-circuit, un incendie, un choc électrique etc. Ce produit est prévu pour un fonctionnement normal.

● Contenu de la livraison

Contrôlez toujours immédiatement après le déballage du produit que le contenu de la livraison est complet et que l'appareil se trouve en parfait état.

1 lampe LED lumière du jour	1 outil
1 pied (2 pièces)	4 vis
1 rondelle	4 caches de vis
1 écrou	1 notice de montage et d'utilisation

● Descriptif des pièces

1	Pied	7	Vis
1b	Dessous du pied	8	Cache de vis
2	Tube vertical	9	Réflecteur
3	Cordon d'alimentation	10	Bras de lampe flexible
4	Rondelle	11	Interrupteur MARCHE/ARRÊT
5	Écrou	12	Fiche secteur
6	Outil		

● Caractéristiques techniques

N° de modèle :	14173606L
Tension de service :	230-240V~ 50 Hz
Puissance nominale :	7,5W
Ampoule :	1 module LED
Classe de protection :	II/□

Ce produit contient une source lumineuse présentant la classe d'efficacité énergétique « F ».

● Sécurité



Indications de sécurité

Les droits de recours en garantie sont annulés en cas de dommages résultant du non-respect du présent mode d'emploi ! Le fabricant décline toute responsabilité pour les dommages consécutifs ! Toute responsabilité est déclinée pour les dommages matériels ou corporels causés par une manipulation incorrecte ou par le non-respect des consignes de sécurité !

- 
AVERTISSEMENT ! DANGER DE MORT ET RISQUE D'ACCIDENT POUR LES ENFANTS EN BAS ÂGE ET LES ENFANTS !

Ne laissez jamais les enfants jouer sans surveillance avec l'emballage. Ils peuvent s'étouffer avec les matériaux de l'emballage. Les enfants sous-estiment souvent le danger.

- Ne laissez pas la lampe ou le matériel d'emballage traîner sans surveillance. Les films et les sachets en plastique, les éléments en matières synthétiques,

etc. peuvent devenir des jouets dangereux dans les mains des enfants.

- Cet appareil peut être utilisé par les enfants de 8 ans et plus ainsi que par des personnes ayant des capacités physiques, psychiques ou sensorielles limitées ou manquant d'expérience ou de connaissances, s'ils sont surveillés ou s'ils ont été informés de l'utilisation de l'appareil de manière sûre et comprennent les risques découlant de son utilisation. Les enfants ne doivent pas jouer avec cet appareil. Le nettoyage et la maintenance domestique de l'appareil ne doivent pas être effectués par un enfant sans surveillance.



Prévention de risques mortels par électrocution

- Avant chaque utilisation de la lampe, contrôlez son état pour repérer d'éventuelles dégradations. N'utilisez jamais la lampe si vous constatez le moindre dommage.



AVERTISSEMENT !

Une lampe endommagée implique un danger de mort par électrocution. En cas d'endommagements, de réparations ou d'autres problèmes, veuillez contacter le SAV ou un électricien.

- Le câble flexible externe de cette lampe ne peut pas être remplacé; si ce câble est endommagé, il faut mettre la guirlande lumineuse au rebut.
- Assurez-vous avant l'utilisation que la tension secteur à disposition correspond à la tension de service nécessaire à la lampe (voir «Caractéristiques techniques»).
- Évitez impérativement tout contact de la lampe avec de l'eau ou d'autres liquides.
- Avant le montage, le démontage, le nettoyage ou lorsque vous n'utilisez pas l'éclairage pendant une certaine période, débranchez toujours la fiche secteur de la prise.
- N'ouvrez jamais les composants électriques, et n'insérez jamais d'objets quelconques dans ceux-ci. De telles interventions impliquent un danger de mort par électrocution.
- La source lumineuse de cette lampe doit uniquement être remplacée par le fabricant ou par un de ces techniciens autorisés, ou par une personne aux qualifications similaires.



Cette lampe n'est pas compatible avec les variateurs ou les interrupteurs électroniques.



Prévention de risque d'incendies et de blessures

- Lorsque la source lumineuse est allumée, évitez de la regarder de trop près.
- Ne pas observer les LED à l'aide d'un instrument optique (par exemple une loupe).
- Ne couvrez pas la lampe ou la fiche secteur avec des objets. Un dégagement de chaleur excessif peut provoquer un incendie.
- Ne jamais laisser fonctionner la lampe sans surveillance.



Conduite à tenir

- Montez la lampe de telle sorte qu'elle soit protégée de l'humidité et des salissures.
- Soyez toujours vigilant ! Faites toujours attention à ce que vous faites et agissez raisonnablement. N'effectuez jamais le montage de la lampe et ne l'utilisez pas si vous n'êtes pas concentré ou si vous vous sentez mal.
- Afin de couper complètement la lampe de l'alimentation électrique, la fiche secteur doit être débranchée de la prise.

● Mise en service

● Montage de la lampe

Remarque : veuillez retirer l'ensemble des matériaux composant l'emballage du produit.

Remarque : lors du montage, veuillez à faire lentement passer le cordon d'alimentation **3** dans le pied **1**.

- Retirez doucement le dessous du pied **1b** (voir fig. A).
- Insérez le tube vertical **2** dans le pied **1** (voir fig. B). Faites attention à ne pas coincer le cordon d'alimentation **3** passant dans le tube vertical **2**.

- En partant du bas, glissez sur le tube [2] tout d'abord la rondelle [4], puis ensuite l'écrou [5] (voir fig. C).
- Vissez ensuite l'écrou [5] en vous aidant de l'outil [6] (voir fig. C). Vérifiez le bon positionnement des éléments. Placez le cordon d'alimentation [3] dans le pied [1], comme illustré sur la figure D. Veillez à ne pas coincer le cordon d'alimentation [3] à l'intérieur du pied [1].
- Placez ensuite la lampe totalement assemblée sur le dessous du pied [1b]. Veillez à ce que le cordon d'alimentation [3] se trouve dans l'évidement du dessous de pied [1b] prévu à cet effet (voir fig. E).
- Vissez le dessous du pied [1b] avec les vis fournies [7] (voir fig. F).
- Collez les caches de vis [8] sur les emplacement prévus à cet effet des vis [7] (voir fig. G).
- Branchez la fiche secteur [12] dans une prise installée conformément aux spécifications applicables (voir fig. H).

Votre lampe est alors prête à l'emploi.

● Allumer et éteindre la lampe

- Allumez ou éteignez la lampe à l'aide de l'interrupteur MARCHE/ARRÊT [11] (voir fig. H).

● Orienter le réflecteur

⚠ ATTENTION ! RISQUE DE BRÛLURES À CAUSE DES SURFACES TRÈS CHAUDES !

Remarque : Modifiez l'orientation du réflecteur [9] uniquement lorsque la lampe est éteinte.

- Laissez la lampe refroidir complètement.
- Placez le bras de lampe flexible [10] jusqu'à obtenir la bonne position.
- Placez le réflecteur [9] jusqu'à obtenir la bonne position.

● Entretien et nettoyage

⚠ AVERTISSEMENT ! RISQUE D'ÉLECTROCUTION !

Débranchez d'abord la fiche secteur [12] de la prise.

⚠ AVERTISSEMENT ! RISQUE D'ÉLECTROCUTION !

Pour des raisons de sécurité électrique, il est interdit de nettoyer la lampe à l'eau ou avec d'autres liquides ou encore de la plonger dans de l'eau.

⚠ ATTENTION ! RISQUE DE BRÛLURES À CAUSE DES SURFACES TRÈS CHAUDES !

Laissez d'abord complètement refroidir la lampe.

- N'utilisez ni solvants, ni benzine, ni autres produits similaires. Ceci endommagerait la lampe.
- Pour procéder au nettoyage, utilisez uniquement un chiffon sec et non pelucheux.
- Remplacez la fiche secteur [12] dans la prise de courant.

● Mise au rebut

L'emballage se compose de matières recyclables pouvant être mises au rebut dans les déchetteries locales.



Veillez respecter l'identification des matériaux d'emballage pour le tri sélectif, ils sont identifiés avec des abbréviations (a) et des chiffres (b) ayant la signification suivante : 1-7 : plastiques/20-22 : papiers et cartons/80-98 : matériaux composite.



Afin de contribuer à la protection de l'environnement, veuillez ne pas jeter votre produit usagé dans les ordures ménagères, mais éliminez-le de manière appropriée. Pour obtenir des renseignements concernant les points de collecte et leurs horaires d'ouverture, vous pouvez contacter votre municipalité.

● **Garantie et service après-vente**

● **Garantie**

Vous bénéficiez d'une garantie de 36 mois à partir de la date d'achat de l'appareil. Cet appareil a été fabriqué avec soin et soumis à un contrôle qualité minutieux. Pendant la durée de la garantie, nous réparons gratuitement tous les défauts de matériaux ou de fabrication. Cependant, si des défauts devaient apparaître pendant la période de garantie, veuillez expédier l'appareil à l'adresse SAV indiquée en mentionnant la référence de modèle suivante : 14173606L.

La garantie exclut les dommages dus à une manipulation incorrecte, au non-respect des instructions du mode d'emploi ou à une intervention par une personne non autorisée, ainsi que les pièces d'usure (par ex, ampoule). La durée de garantie n'est aucunement prolongée ou renouvelée par une prestation de garantie.

● **Adresse du service après-vente**

Briloner Leuchten GmbH & Co. KG
Am Steinbach 14
59872 Meschede
ALLEMAGNE
Tél. : +49 29 1/95 29 93-650
Fax : +49 29 1/95 29 93-109
E-mail : kundenservice@briloner.com
www.briloner.com

IAN 451004_2310

Veuillez conserver le ticket de caisse et la référence de l'article (IAN 451004_2310) à titre de preuve d'achat pour toute demande.

● **Déclaration de conformité CE**

















Ce produit remplit les critères des réglementations européennes et nationales. La conformité a été attestée. Les déclarations et documents correspondants sont en possession du fabricant.

● **Fabricant**

Briloner Leuchten GmbH & Co. KG
Am Steinbach 14
59872 Meschede
ALLEMAGNE

Legenda dei pittogrammi utilizzati	Pagina 18
Introduzione	Pagina 19
Utilizzo conforme alla destinazione d'uso.....	Pagina 19
Contenuto della confezione.....	Pagina 19
Descrizione dei componenti.....	Pagina 19
Specifiche tecniche.....	Pagina 19
Sicurezza	Pagina 19
Avvertenze di sicurezza.....	Pagina 19
Messa in funzione	Pagina 20
Montaggio della lampada.....	Pagina 20
Accensione e spegnimento della lampada.....	Pagina 21
Orientare il riflettore.....	Pagina 21
Manutenzione e pulizia	Pagina 21
Smaltimento	Pagina 21
Garanzia e assistenza	Pagina 22
Garanzia.....	Pagina 22
Indirizzo del servizio di assistenza.....	Pagina 22
Dichiarazione di conformità.....	Pagina 22
Produttore.....	Pagina 22

Legenda dei pittogrammi utilizzati

Legenda dei pittogrammi utilizzati			
	Leggere le istruzioni!		Pericolo di morte e di incidente per neonati e bambini!
	Questa lampada è idonea esclusivamente all'uso in ambienti interni, asciutti e chiusi.		Questa è la procedura corretta
V	Volt		Attenzione: rischio di folgorazione! Pericolo letale!
 A.C. a.c.	Tensione alternata (tipo di corrente e di tensione)		Questa lampada non è adatta a regolatori di luminosità (dimmer) o a interruttori elettronici.
Hz	Hertz (frequenza)		Pericolo di ustione a causa di superfici bollenti!
W	Watt (potenza attiva)	 Lm	Lumen
	Classe di isolamento II		Smaltire l'imballaggio e l'apparecchio in modo ecocompatibile!
	Rispettare le avvertenze e le indicazioni per la sicurezza!		La confezione è realizzata al 100% in carta riciclata.
Ra/ CRI	Indice di resa cromatica		Cartone ondulato
 K	Temperatura luce in gradi Kelvin		Polietilene (bassa densità)
	Per evitare pericoli, la fonte luminosa di questo prodotto, se danneggiata, deve essere sostituita esclusivamente dal produttore, dal suo centro di assistenza autorizzato o da personale tecnico analogo.		Carta
	Altro cartone		Polivinilcloruro
	Polietilene tereftalato		

Lampada LED da tavolo

● Introduzione



Vi ringraziamo per l'acquisto del vostro nuovo apparecchio. Con il vostro acquisto avete scelto un prodotto di alta qualità.

Leggere interamente e attentamente queste istruzioni per l'uso. Queste istruzioni sono parte integrante di questo prodotto e contengono importanti indicazioni per la sua messa in funzione e il suo utilizzo. Rispettare sempre tutte le avvertenze in materia di sicurezza. Prima della messa in funzione, controllare che la tensione elettrica presente sia quella corretta e che tutti i componenti siano installati correttamente. In caso di domande o dubbi circa l'utilizzo dell'apparecchio, contattare il proprio rivenditore oppure il servizio di assistenza. Conservare con cura queste istruzioni e consegnarle a terzi in caso di cessione del prodotto.

● Utilizzo conforme alla destinazione d'uso



Questa lampada è idonea esclusivamente all'uso in ambienti interni, asciutti e chiusi.

Questa lampada è destinata esclusivamente all'uso domestico e non all'uso commerciale. Non è consentito un utilizzo diverso da quello descritto in precedenza in quanto potrebbe danneggiare il prodotto. Inoltre, il prodotto è legato a pericoli come cortocircuito, incendio, folgorazione, ecc. Questo prodotto è destinato a un utilizzo normale.

● Contenuto della confezione

Dopo aver aperto l'imballaggio, controllare subito che la fornitura sia completa e che l'apparecchio sia in perfette condizioni.

- | | |
|------------------------------|------------------------------|
| 1 lampada di luce diurna LED | 1 base di appoggio (2 pezzi) |
| | 1 rondella |

- | | |
|------------|--|
| 1 dado | 4 coperture per viti |
| 1 attrezzo | 1 manuale di istruzioni per il montaggio e l'uso |
| 4 viti | |

● Descrizione dei componenti

- | | |
|--|-------------------------------------|
| 1 Base di appoggio | 7 Vite |
| 1b Lato inferiore della base di appoggio | 8 Copertura vite |
| 2 Stelo | 9 Riflettore |
| 3 Cavo di rete | 10 Braccio flessibile della lampada |
| 4 Rondella | 11 Interruttore ON/OFF |
| 5 Dado | 12 Spina elettrica |
| 6 Attrezzo | |

● Specifiche tecniche

- | | |
|------------------------|-----------------|
| N° modello: | 14173606L |
| Tensione di esercizio: | 230-240V~ 50 Hz |
| Potenza nominale: | 7,5 W |
| Lampadina: | 1 modulo LED |
| Classe di isolamento: | II/□ |

Questo prodotto include una fonte luminosa con classe di efficienza energetica „F“.

● Sicurezza



Avvertenze di sicurezza

Il diritto di garanzia decade in caso di danni derivanti dal mancato rispetto delle indicazioni contenute in questo manuale di istruzioni per l'uso! Si declina ogni responsabilità per danni indiretti! Si declina ogni responsabilità per lesioni personali o danni materiali causati da un uso improprio o dal mancato rispetto delle avvertenze di sicurezza!



ATTENZIONE! PERICOLO DI MORTE E DI INCIDENTE PER NEONATI E BAMBINI!

Non lasciare mai i bambini incustoditi con il materiale di imballaggio. Il materiale di imballaggio

potrebbe provocarne il soffocamento. I bambini sottovalutano spesso i pericoli.

- Non lasciare incustoditi la lampada o il materiale di imballaggio. Le pellicole/i sacchetti di plastica, i componenti in plastica, ecc. potrebbero diventare un gioco pericoloso per i bambini.
- Questo apparecchio può essere utilizzato da bambini dagli 8 anni in su, da persone con capacità fisiche, sensoriali o mentali ridotte o da persone inesperte solo in presenza della supervisione di un adulto o se preventivamente istruite sull'utilizzo in sicurezza dell'apparecchio e opportunamente informate dei pericoli legati all'apparecchio stesso. I bambini non devono giocare con questo apparecchio. La pulizia e la manutenzione eseguibili dall'utente non possono essere effettuate da bambini senza la supervisione di un adulto.



Evitare situazioni che espongono al pericolo di morte per folgorazione

- Prima di ogni utilizzo verificare che la lampada non presenti danni. Non utilizzare mai la lampada se si notano segni di danneggiamento.

ATTENZIONE!

Una lampada danneggiata può provocare morte per folgorazione. In caso di danneggiamenti, necessità di riparazione o altri problemi relativi alla lampada, rivolgersi al servizio di assistenza o a un elettricista qualificato.

- Il cavo esterno flessibile di questa lampada non può essere sostituito; se il cavo è danneggiato, è necessario sostituire la lampada.
- Prima dell'uso assicurarsi che la tensione di rete presente coincida con la tensione di esercizio della lampada (vedi "Specifiche tecniche").
- Evitare tassativamente che la lampada entri in contatto con acqua o altri liquidi.
- Staccare la spina elettrica dalla presa di corrente prima del montaggio, dello smontaggio, della pulizia o quando la lampada resta inutilizzata per molto tempo.
- Non aprire mai nessuno dei componenti elettrici e non inserirvi alcun oggetto. Interventi di questo

tipo provocano un pericolo di morte per folgorazione.

- La fonte luminosa della lampada può essere sostituita esclusivamente dal produttore, da un suo tecnico autorizzato o da personale tecnico analogo.



Questa lampada non è adatta a regolatori di luminosità (dimmer) o a interruttori elettronici.



Evitare situazioni di pericolo che possono causare incendi o lesioni

- Durante l'utilizzo non fissare la fonte luminosa da una distanza ravvicinata.
- Non esaminare il LED con strumenti ottici (ad es. con una lente di ingrandimento).
- Non coprire la lampada o la spina elettrica con oggetti. Un'eccessiva produzione di calore può provocare un incendio.
- Non lasciare la lampada incustodita quando è in funzione.



Questa è la procedura corretta

- Montare la lampada in modo tale che sia protetta da umidità e sporcizia.
- Prestare sempre la massima attenzione! Prestare sempre attenzione a ciò che si sta facendo e agire con la dovuta cautela. Non montare o utilizzare la lampada in caso di mancanza di concentrazione o malessere.
- Per scollegare completamente la lampada dall'alimentazione elettrica la spina elettrica deve essere rimossa dalla presa di corrente.

● **Messa in funzione**

● **Montaggio della lampada**

Nota: rimuovere dal prodotto l'intero materiale di imballaggio.

Nota: durante il montaggio accertarsi di tirare il cavo di rete **3** lentamente attraverso la base di appoggio **1**.

- Con cautela staccare il lato inferiore della base di appoggio **1b** (vedi Fig. A).
- Inserire lo stelo **2** nella base di appoggio **1** (vedi Fig. B). Accertarsi che il cavo di rete **3** che passa attraverso lo stelo **2** non rimanga incastrato.
- Spingere sulla colonna montante dapprima la rondella **4** e per ultimo il dato **5** da sotto **2** (vedi Fig. C).
- Quindi serrare il dado **5** con l'aiuto dell'attrezzo **6** (vedi Fig. C). Assicurarsi della corretta installazione. Sistemare il cavo di rete **3** nella base di appoggio **1** come mostrato nella Figura D. Assicurarsi che il cavo di rete **3** non resti incastrato all'interno della base di appoggio **1**.
- Posizionare poi la lampada montata poggiandola con il lato inferiore della base di appoggio **1b**. Accertarsi che il cavo di rete **3** si trovi nell'apposito incavo nel lato inferiore della base di appoggio **1b** (vedi Fig. E).
- Avvitare il lato inferiore della base di appoggio **1b** con le viti fornite **7** (vedi Fig. F).
- Applicare le coperture per viti **8** sui punti predisposti delle viti **7** (vedi Fig. G).
- Inserire la spina elettrica **12** in una presa di corrente installata a norma (vedi Fig. H).

La lampada è adesso pronta per il funzionamento.

● Accensione e spegnimento della lampada

- Accendere o spegnere la lampada tramite l'interruttore ON/OFF **11** (vedi Fig. H).

● Orientare il riflettore

⚠ CAUTELA! PERICOLO DI USTIONE A CAUSA DI SUPERFICI BOLLENTI!

Nota: modificare l'orientamento del riflettore **9** solo quando la lampada è spenta.

- Lasciare raffreddare completamente la lampada.
- Portare il braccio flessibile della lampada **10** nella posizione desiderata.
- Spostare il riflettore **9** nella posizione desiderata.

● Manutenzione e pulizia

⚠ ATTENZIONE! PERICOLO DI FOLGORAZIONE!

Staccare innanzitutto la spina elettrica **12** dalla presa di corrente.

⚠ ATTENZIONE! PERICOLO DI FOLGORAZIONE!

Per motivi di sicurezza, la lampada non deve mai essere pulita con acqua o altri liquidi né tantomeno immersa in acqua.

⚠ CAUTELA! PERICOLO DI USTIONE A CAUSA DI SUPERFICI BOLLENTI!

Lasciar raffreddare completamente la lampada.

- Non usare solventi, benzina o simili. Queste sostanze potrebbero danneggiare la lampada.
- Per la pulizia utilizzare soltanto un panno asciutto e privo di pelucchi.
- Reinserrire la spina elettrica **12** nella presa di corrente.

● Smaltimento

L'imballaggio è composto da materiali ecologici che possono essere smaltiti presso i siti di raccolta locali per il riciclo.



Osservare l'identificazione dei materiali di imballaggio per lo smaltimento differenziato, i quali sono contrassegnati da abbreviazioni (a) e da numeri (b) con il seguente significato: 1-7: plastiche/20-22: carta e cartone/80-98: materiali composti.



Per questioni di tutela ambientale non gettare il prodotto usato tra i rifiuti domestici, ma provvedere invece al suo corretto smaltimento. Presso l'amministrazione competente è possibile ricevere informazioni circa i siti di raccolta e i relativi orari di apertura.

● **Garanzia e assistenza**

● **Garanzia**

L'apparecchio è provvisto di una garanzia di 36 mesi a decorrere dalla data di acquisto. L'apparecchio è stato prodotto con estrema cura ed è stato sottoposto a severi controlli di qualità. Per la durata del periodo di garanzia risolviamo gratuitamente qualunque problema legato a difetti di materiale o di produzione. Se tuttavia si dovessero riscontrare dei difetti durante il periodo di garanzia, si prega di inviare l'apparecchio all'indirizzo di assistenza riportato indicando il numero del modello: 14173606L. Sono esclusi dalla garanzia danni causati da uso improprio, mancato rispetto delle istruzioni per l'uso o interventi da parte di persone non autorizzate, così come i componenti usurabili (ad es. le lampadine). Un eventuale intervento in garanzia non prolunga né rinnova il periodo di garanzia stesso.

La prestazione in garanzia vale per difetti del materiale o di fabbricazione. Questa garanzia non si estende a componenti del prodotto esposti a normale logorio, che possono pertanto essere considerati come componenti soggetti a usura (esempio capacità della batteria, calcificazione, lampade, pneumatici, filtri, spazzole...). La garanzia non si estende altresì a danni che si verificano su componenti delicati (esempio interruttori, batterie, parti realizzate in vetro, schermi, accessori vari) nonché danni derivanti dal trasporto o altri incidenti.

● **Indirizzo del servizio di assistenza**

Briloner Leuchten GmbH & Co. KG
Am Steinbach 14
59872 Meschede
GERMANIA
Tel.: +49 29 1/95 29 93-650
Fax: +49 29 1/95 29 93-109
E-mail: kundenservice@briloner.com
www.briloner.com

IAN 451004_2310

Per qualunque richiesta conservare lo scontrino e il codice articolo (IAN 451004_2310) come prova d'acquisto.

● **Dichiarazione di conformità CE**

Questo prodotto è conforme ai requisiti stabiliti dalle direttive europee e nazionali vigenti. La conformità è stata comprovata. Le relative dichiarazioni e la documentazione pertinente sono depositate presso il produttore.

● **Produttore**

Briloner Leuchten GmbH & Co. KG
Am Steinbach 14
59872 Meschede
GERMANIA

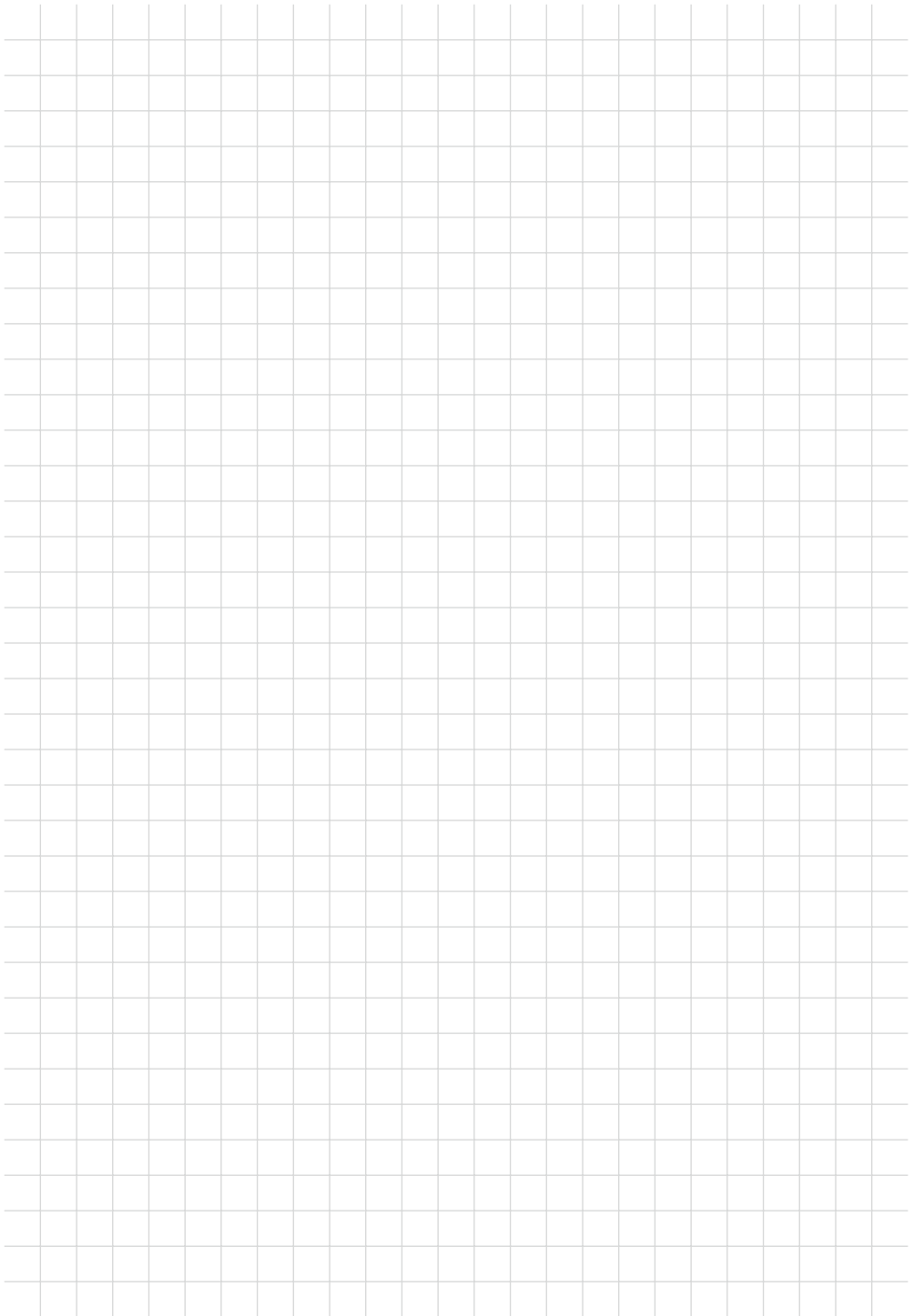

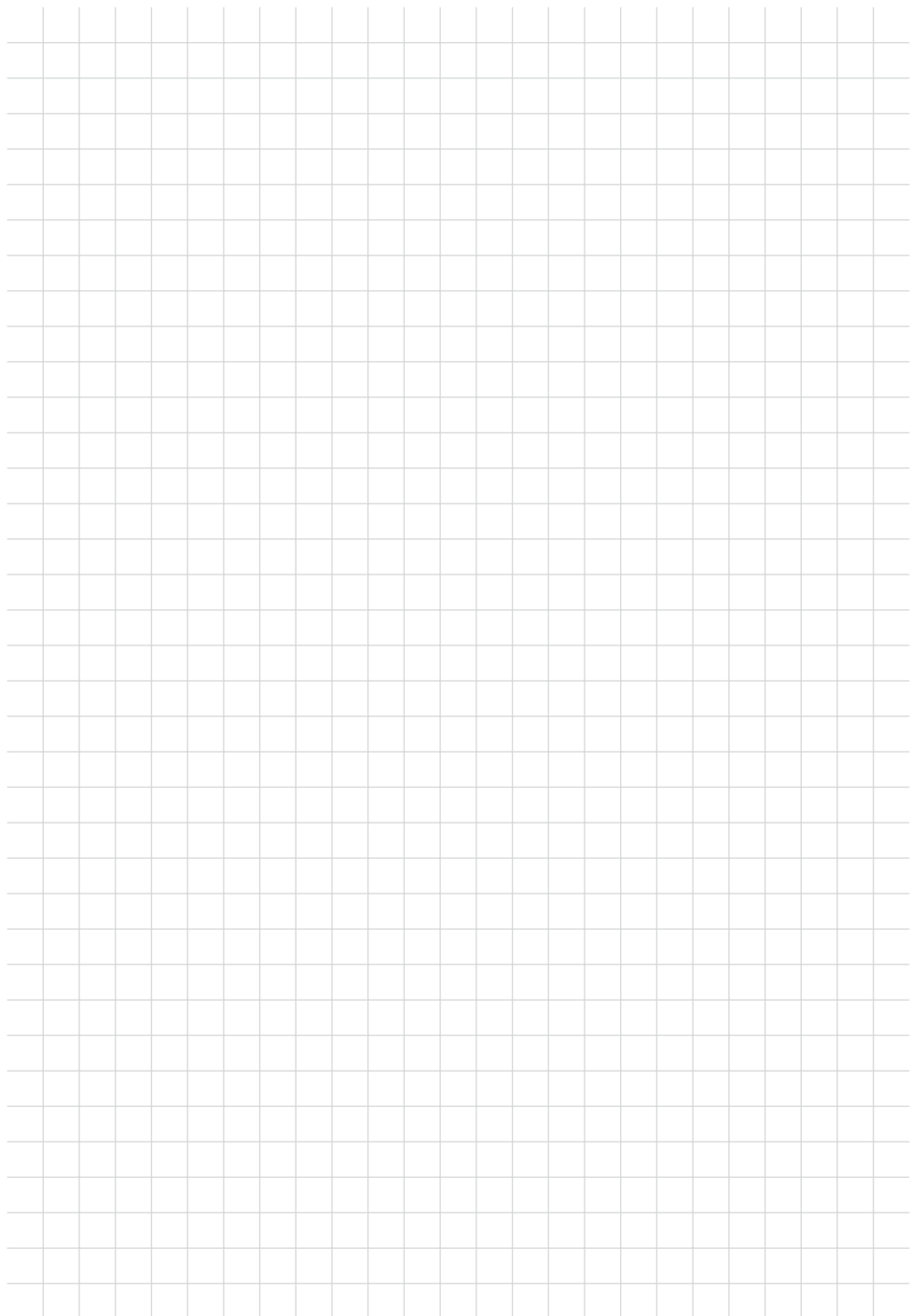

BRILONER LEUCHTEN GMBH & CO. KG

Am Steinbach 14
59872 Meschede
GERMANY



Stand der Informationen · Version des
informations · Versione delle informazioni:
12/2023 · Ident.-No.: 14173606L122023-1

IAN 451004_2310

1

