



## AIR PURIFIER LLL 10 A1

(GB) (CY)

### AIR PURIFIER

Operating instructions

(SI)

### ČISTILNIK ZRAKA

Navodila za uporabo

(SK)

### ČISTIČKA VZDUCHU

Návod na obsluhu

(RS)

### PREČIŠĆIVAČ VAZDUHA

Uputstvo za upotrebu

(AL)

### PASTRUES AJRI

Udhëzime përdorimi

(BG)

### ВЪЗДУХОПРЕЧИСТВАТЕЛ

Ръководство за експлоатация

(HU)

### LÉGTISZTÍTÓ

Használati utasítás

(CZ)

### ČISTIČKA VZDUCHU

Návod k obsluze

(HR)

### PROČIŠĆIVAČ ZRAKA

Upute za upotrebu

(MK)

### ПРОЧИСТУВАЧ НА ВОЗДУХ

Упатства за работа

(RO)

### PURIFICATOR DE AER

Instrucțiuni de utilizare

(GR) (CY)

### ΚΑΘΑΡΙΣΤΗΣ ΑΕΡΑ

Οδηγίες χρήσης

IAN 527955\_2507



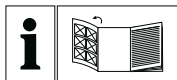

GB CY

Before reading, unfold the page containing the illustrations and familiarise yourself with all functions of the device.

HU

Olvasás előtt kattintson az ábrát tartalmazó oldalra és végezetül ismerje meg a készülék mindegyik funkcióját.

SI

Pred branjem odprite stran s slikami in se nato seznanite z vsemi funkcijami naprave.

CZ

Před čtením si otevřete stranu s obrázky a potom se seznamte se všemi funkcemi přístroje.

SK

Pred čítaním si odklopte stranu s obrázkami a potom sa oboznámte so všetkými funkciami prístroja.

HR

Prije nego što pročitate tekst, otvorite stranicu sa slikama i upoznajte se na osnovu toga sa svim funkcijama uređaja.

RS

Pre čitanja rasklopite stranu sa slikama te se upoznajte sa svim funkcijama uređaja.

MK

Пред да читате, одвитајте ја страницата со илустрациите, а потоа запознајте се со сите функции на уредот.

AL

Para se të lexoni, hapni faqen me ilustrime dhe më pas njihuni me të gjitha funksionet e pajisjes.

RO

Înainte de a citi instrucțiunile, priviți imaginile și familiarizați-vă cu toate funcțiile aparatului.

BG

Преди да прочетете отворете страницата с фигурите и след това се запознайте с всички функции на уреда.

GR CY

Πριν ξεκινήσετε την ανάγνωση, ανοίξτε τη σελίδα με τις εικόνες και εξοικειωθείτε με όλες τις λειτουργίες της συσκευής.

|             |                             |          |     |
|-------------|-----------------------------|----------|-----|
| English     | Operating instructions      | Page     | 1   |
| Magyar      | Használati utasítás         | Oldal    | 13  |
| Slovenščina | Navodila za uporabo         | Stran    | 25  |
| Česky       | Návod k obsluze             | Strana   | 37  |
| Slovenčina  | Návod na obsluhu            | Strana   | 49  |
| Hrvatski    | Upute za upotrebu           | Stranica | 61  |
| Srpski      | Uputstvo za upotrebu        | Strana   | 73  |
| Македонски  | Упатства за работа          | Страница | 85  |
| Shqip       | Udhëzime përdorimi          | Faqe     | 97  |
| Română      | Instrucțiuni de utilizare   | Pagina   | 109 |
| Български   | Ръководство за експлоатация | Страница | 121 |
| Ελληνικά    | Οδηγίες χρήσης              | Σελίδα   | 135 |



# Contents

|   |           |
|---|-----------|
| <b>1. Introduction</b>                                      | <b>2</b>  |
| 1.1. Information about these instructions for use . . . . . | 2         |
| 1.2. Intended use. . . . .                                  | 2         |
| 1.3. Warnings and symbols used . . . . .                    | 2         |
| <b>2. Safety information</b>                                | <b>3</b>  |
| <b>3. Operating elements / parts</b>                        | <b>6</b>  |
| <b>4. Getting started</b>                                   | <b>6</b>  |
| 4.1. Checking the package contents . . . . .                | 6         |
| 4.2. Assembling the appliance . . . . .                     | 6         |
| <b>5. Operation and use</b>                                 | <b>7</b>  |
| 5.1. How the appliance works . . . . .                      | 7         |
| 5.2. Switching the appliance on/off . . . . .               | 8         |
| 5.3. Fan function . . . . .                                 | 8         |
| 5.4. Timer function . . . . .                               | 8         |
| <b>6. Cleaning and care</b>                                 | <b>8</b>  |
| <b>7. Storage</b>   | <b>9</b>  |
| <b>8. Filter change</b>                                     | <b>9</b>  |
| <b>9. Troubleshooting</b>                                   | <b>10</b> |
| <b>10. Disposal</b>   | <b>10</b> |
| <b>11. Ordering replacement parts</b>                       | <b>10</b> |
| <b>12. Appendix</b>   | <b>10</b> |
| 12.1. Technical data . . . . .                              | 10        |
| 12.2. Kompernass Handels GmbH warranty . . . . .            | 11        |
| 12.3. Service . . . . .                                     | 12        |
| 12.4. Importer . . . . .                                    | 12        |

# 1. Introduction

## 1.1. Information about these instructions for use

Congratulations on the purchase of your new appliance. You have selected a high-quality appliance. The instructions for use are part of this appliance. They contain important information about safety, usage and disposal. Before using the appliance, please familiarise yourself with all operating and safety instructions. Use this appliance only as described and for the areas of application specified. Hand over all documents when passing the appliance on to third parties.

## 1.2. Intended use











This appliance is intended for air purification in enclosed indoor spaces in private households. Any other use or use beyond that specified is considered improper use. The appliance is not intended for use in commercial or industrial environments.





Claims of any kind for damage resulting from improper use, incompetent repairs, unauthorised modification or the use of unauthorised replacement parts will not be accepted. The operator bears sole liability.

## 1.3. Warnings and symbols used

The following warnings and symbols are used in these instructions for use, on the packaging and on the appliance:

|  |  |
|--|--|
|  | <p><b>DANGER!</b> A warning with this symbol and the signal word "DANGER" indicates an imminently hazardous situation which will result in death or serious injury if not avoided.</p> |
|--|--|

|   |   |
|---|---|
|    | <p><b>WARNING!</b> A warning with this symbol and the signal word "WARNING" indicates a potentially hazardous situation which could result in death or serious injury if not avoided.</p>   |
|    | <p><b>CAUTION!</b> A warning with this symbol and the signal word "CAUTION" indicates a potentially hazardous situation that could result in a minor or moderate injury if not avoided.</p> |
|    | <p><b>ATTENTION!</b> A warning with this symbol and the signal word "ATTENTION" indicates a potential situation that could result in property damage if not avoided.</p>                    |
|    | <p><b>Note:</b> A note identifies additional information that facilitates the use of the appliance.</p>   |
|    | <p>Read the instructions.</p>   |
|    | <p>DC current/voltage</p>   |
|   | <p>AC current/voltage</p>   |
|  | <p>Protection class II: Protection by double or reinforced insulation.</p>  |
|  | <p>Use the appliance indoors only.</p>  |
|  | <p>Do not use the power adapter if it has a damaged plug or cable.</p>  |

|  |   |
|--|---|
|  | This product satisfies the requirements of the applicable European and national regulations.  |
|  | Do not dispose of electrical appliances in the household waste!   |
|  | Dispose of the packaging in an environmentally-responsible manner.  |
|  | The packaging is made of recyclable materials. Observe the labelling on the packaging material when sorting for disposal: The material is labelled with abbreviations (a) and numbers (b) with the following meanings:<br>1–7: plastics, 20–22: paper and cardboard, 80–98: composites. |
|  | This mark confirms that the product complies with the product safety requirements applicable in the Republic of Serbia.   |

## 2. Safety information

### **DANGER!**

- Before switching on the appliance, make sure that the mains voltage corresponds to the voltage indicated in the technical data for the appliance.
- Always unplug the power adapter from the mains power outlet by pulling on the mains plug. Do not pull on the connection cable.
- Do not kink or crush the connection cable and lay the connection cable in such a way that nobody can step on it or trip over it.
- Have the damaged power adapter or connection cable replaced immediately by authorised specialist personnel, customer service or a similarly qualified person in order to avoid hazards.
- Ensure that the connection cable does not become wet or damp during operation. Route the cable in such a way that it cannot be caught or damaged.
- Ensure that the appliance, power cord and plug do not come into contact with heat sources such as hotplates or naked flames.
- If the appliance malfunctions, unplug the power adapter from the mains power outlet.
- Always pull the power plug out of the mains power outlet during each break in use as well as after use and before any cleaning.
- Use the appliance only in indoor areas, not outdoors.
- Never immerse the appliance in water or other liquids.
- Do not use the appliance in potentially explosive atmospheres or in the vicinity of flammable objects.

- Never touch the power adapter or the appliance with wet or damp hands.
- Do not use the power adapter with an extension cord, always connect the power adapter directly to a mains power outlet.
- Unplug the power adapter from the mains power outlet immediately if you notice any unusual noises, smell of burning or smoke. Have the appliance checked by a qualified specialist before using it again.
- All repairs to the appliance must be carried out by authorised specialist companies or by the Customer Service department. Improper repairs may put the user at risk. and will also invalidate any warranty claim.
- This appliance may be used by persons with limited physical, sensory or mental capabilities or lack of experience and knowledge, provided that they are under supervision or have been told how to use the appliance safely and are aware of the potential risks.
- Do not allow children to play with the appliance.
- Cleaning and user maintenance may not be carried out by children unless they are supervised.
- Use only the original accessory parts recommended by the manufacturer for this appliance.
- Only use the appliance when it is properly and completely assembled.

## **⚠ WARNING!**

- Do not allow children to play with the packaging material! Keep all packaging materials away from children.
- This appliance may be used by children aged 8 and above if they are supervised.
- The appliance must not be covered during operation. Never use the appliance in the vicinity of petrol or other flammable materials.
- Check the appliance for visible external damage before use. Do not operate an appliance that has been damaged or dropped.
- Use the appliance only for the intended purpose.

## ⚠ **ATTENTION!**

- Do not use the power adapter with a different product, and do not attempt to operate this appliance with a different power adapter. Use only the power adapter supplied with this appliance (model LLL 10 A1-1).
- Do not insert any objects into the openings of the appliance.
- Do not use the appliance if the openings are blocked. Keep the openings free of dirt, fluff, hairs or anything that could impede the air circulation.
- Ensure that the appliance, power cord and plug do not come into contact with heat sources such as hotplates or naked flames.
- Never leave the appliance unattended during operation.
- Do not use any aggressive cleaning liquids or solvents to clean the appliance. They could damage the surface.
- Protect the appliance against moisture and the ingress of fluids and objects into the casing.
- Do not place any liquid-filled containers (e.g. flower vases) on the appliance. The appliance could be irreparably damaged.

- Do not place any heavy objects on the appliance.
- Avoid direct sunlight.
- Do not place any naked flames, e.g. burning candles, on or directly next to the appliance.
- Set up the appliance on a firm, level and dry surface so that it cannot tip over.

## ⓘ **Note:**

- No action is required on the part of the user to set the appliance to 50 or 60 Hz. The appliance automatically sets itself to 50 or 60 Hz.
- During operation, always keep windows and doors closed so that the appliance can work effectively.
- Place the appliance at a minimum distance of 50 cm from walls or other objects so that good air circulation is guaranteed.
- Use the appliance in rooms with a maximum area of 14 m<sup>2</sup>.

## 3. Operating elements / parts

(See fold-out page for illustrations)

- ❶ On/Off button 
- ❷ Fan button 
- ❸ Timer button 
- ❹ Filter change LED 
- ❺ Plug socket
- ❻ Cover
- ❼ EPA filter
- ❽ Filter reset button
- ❾ Power adapter
- ❿ Barrel connector of power adapter
- ⓫ Stand
- ⓬ Feet

## 4. Getting started

### 4.1. Checking the package contents

**⚠ DANGER!** Risk of suffocation! Do not allow children to play with packaging materials.

- ◆ Remove all parts and the operating instructions from the packaging.
- ◆ Remove all packaging materials and any films and labels.

The following components are included in delivery:

- Air purifier
- Stand
- 4× feet
- EPA filter (filter class: EPA12)
- Cover
- Power adapter
- These instructions for use

❶ **Note:** Check the package for completeness and signs of visible damage. If the delivery is incomplete or damage has occurred as a result of defective packaging or during transport, contact the Customer Service hotline (see section 12.3. Service).

## 4.2. Assembling the appliance

### Upright assembly

- ◆ Attach the four feet **❷** to the stand **❶** (see Fig. 1).

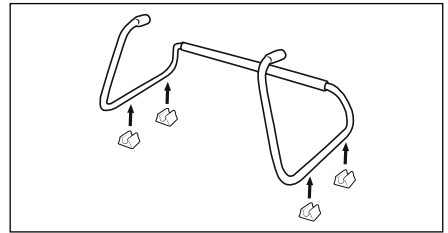

Fig. 1

- ◆ Place the appliance on the stand **❶** and so that the ends of the stand **❶** are inserted into the holes in the appliance (see Fig. 2).

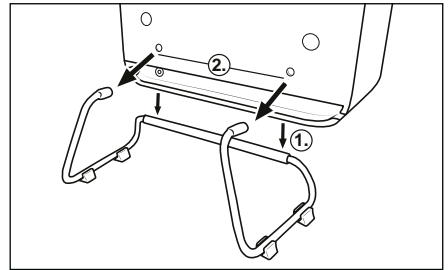

Fig. 2

### Wall mounting

**⚠ DANGER!** Risk of fatal electrical shock! When drilling the holes, ensure that no electric cables or other wall installations, such as water pipes, are damaged.

- ❶ **Note:** (1) Before installation, please check which wall plugs are suitable for your installation location. We recommend wall plugs with a diameter of 6 mm. If in doubt, consult a professional. (2) When selecting the installation location, ensure that a suitable mains power outlet is within the plug-in radius of the power cord. (3) The stand **❶** must not be attached when mounting on the wall.

- ◆ Mark two drill holes at a minimum height of 400 mm and spaced 255 mm apart (see Fig. 3).

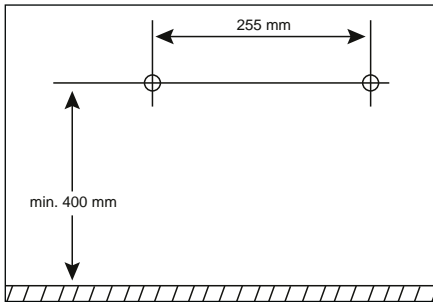

Fig. 3

- ◆ Drill two holes in the marked locations using a drill and drill bit.
- ◆ Insert a wall plug into each of the two holes.
- ◆ Screw a pan head screw into each of the two wall plugs. Leave the pan head screws protruding approx. 5 mm from the wall plugs so that you have enough space to hang the appliance (see Fig. 4).
- ◆ Insert the barrel connector of the power adapter ⑩ into the plug socket ⑤ on the appliance (see Fig. 4).
- ◆ Hang the appliance on the two pan head screws using the two hanging loops (see Fig. 4).
- ◆ Lift the appliance slightly away from the wall. Guide the cable of the power adapter ⑨ through the cable channel on the left or right side of the appliance (see Fig. 4).

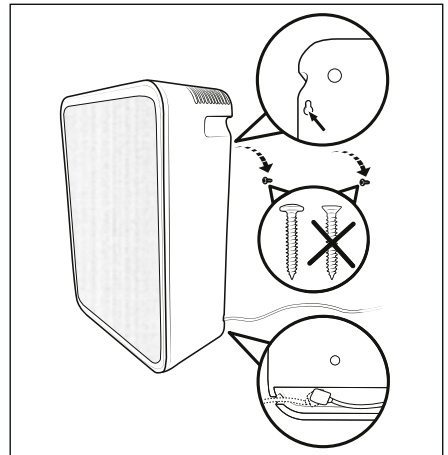

Fig. 4

## 5. Operation and use

- ⚠ **ATTENTION!** Damage to the appliance!
- (1) Never cover the ventilation openings, as this may cause the appliance to overheat. When setting up the appliance, keep it at least 50 cm away from walls or other objects.
  - (2) Place the appliance on a firm, level and dry surface.
  - (3) The capacity of the appliance is designed for use in rooms up to a maximum size of 14 square metres.
  - (4) The appliance may emit a slight plastic odour during first use. This will dissipate after a certain period of operation. This smell is due to the materials used in the manufacture of the appliance and is not harmful to health.

### 5.1. How the appliance works

Inside the air purifier, there is a fan (ventilator) which draws the air in the room into the appliance and then through a high-quality filter. The filter cleans the air of particles such as house dust, pollen, fungal spores, smoke etc., so that the amount of these particles in the air is reduced.

The appliance has a timer function for automatic switch-off.

## 5.2. Switching the appliance on/off

- ❗ **Note:** When using the appliance as a wall mount, first remove the appliance from the wall.
- ◆ Insert the barrel connector of the power adapter ⑩ into the plug socket ⑤ of the appliance.
- ◆ Plug the power adapter ⑨ into a mains power outlet. All LEDs light up briefly.
- ◆ Press the On/Off button ① to switch on the appliance. The appliance is in operation.
- ◆ Press the On/Off button ① to switch off the appliance. All LEDs go out.

## 5.3. Fan function

The fan function of the appliance offers you the following setting options:

### ☾ = Sleep Mode

Low fan speed for near-silent operation and low airflow

### I = Level 1

Medium fan speed for medium air flow

### II = Level 2

High fan speed for high air flow

- ◆ During operation, press the fan button ② several times if necessary to select the desired setting (Sleep Mode, Level 1, Level 2). The LED for the selected setting lights up.
- ❗ **Note:** The setting is not saved after the appliance is switched off.  
The default setting for the fan function is Sleep Mode.

| Level           | Sound    | CADR                  | Power |
|-----------------|----------|-----------------------|-------|
| ☾<br>Sleep Mode | 36 dB(A) | 48 m <sup>3</sup> /h  | 2.6 W |
| I = Level 1     | 49 dB(A) | 85 m <sup>3</sup> /h  | 6.6 W |
| II = Level 2    | 58 dB(A) | 120 m <sup>3</sup> /h | 17 W  |

## 5.4. Timer function

You can use the timer function to set the operating time of the appliance to between 2, 4 or 8 hours. After the set operating time has elapsed, the appliance turns off automatically and switches to standby mode. To set the timer function, proceed as follows:

- ◆ Press the Timer button ③ during operation to activate the timer function. Then press the Timer button ③ several times if necessary to set the desired operating time (2h, 4h, 8h). The set operating time is indicated by a lit LED.
- ◆ Press the Timer button ③ until no LED is illuminated. The timer function is deactivated.

## 6. Cleaning and care

**⚠ DANGER!** Risk of fatal electrical shock!

Switch off the appliance before any cleaning and care work. Always unplug the power adapter ⑨ of the appliance from the mains power outlet before cleaning. Unplug the barrel connector ⑩ of the power adapter ⑨ from the plug socket ⑤ on the appliance. Ensure that no moisture can get into the appliance during cleaning.

- ❗ **ATTENTION!** Damage to the appliance!  
Do not use caustic, abrasive or solvent-based cleaning agents. These could damage the surfaces of the appliance.
- ◆ Wipe the appliance, stand ⑪ and feet ⑫ with a lightly moistened cloth. Do not use any solvents or cleansers which can damage plastic. If necessary, put a little mild detergent on the cloth and wipe this off afterwards with clear water.
- ◆ Allow everything to dry thoroughly before storing the appliance or putting it back into operation.

- ◆ Remove the cover **6** using the recessed grips on the top of the appliance (see Fig. 5). Vacuum the cover **6** on both sides with a vacuum cleaner. It is not necessary to clean the EPA filter **7**. Fit the cover **6** back on the appliance so that the recessed grips are at top of the appliance.

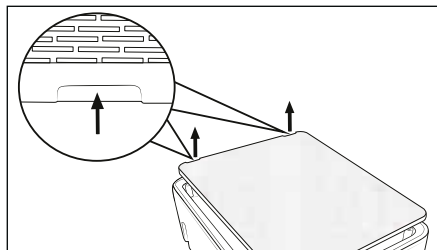

Fig. 5

## 7. Storage

- ◆ Unplug the power adapter **9** of the appliance from the mains power outlet.
- ◆ Unplug the barrel connector **10** of the power adapter **9** from the plug socket **5** on the appliance.
- ◆ Store the appliance in a dry and dust-free location out of direct sunlight.

## 8. Filter change

If the filter change LED **4** flashes (see Fig. 6), the EPA filter **7** can no longer perform at full capacity. Information on ordering replacement filters can be found in the section **11. Ordering replacement parts**.

- ◆ Unplug the power adapter **9** of the appliance from the mains power outlet.
- ◆ Unplug the barrel connector **10** of the power adapter **9** from the plug socket **5** on the appliance.
- ◆ Remove the cover **6** using the recessed grips on the top of the appliance (see Fig. 6).
- ◆ Pull the EPA filter **7** out of the appliance by the tab (see Fig. 6).

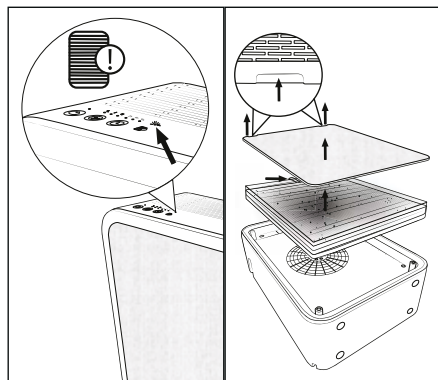

Fig. 6

- ◆ Insert the new EPA filter **7** into the appliance (see Fig. 7).
- ◆ Insert the barrel connector **10** of the power adapter **9** into the plug socket **5** of the appliance.
- ◆ Plug the power adapter **9** into a mains power outlet. All LEDs light up briefly.
- ◆ Press and hold the filter reset button **8** for 3 seconds (see Fig. 7). The appliance has now recognised the new filter.
- ◆ Insert the cover **6** into the appliance (see Fig. 7).

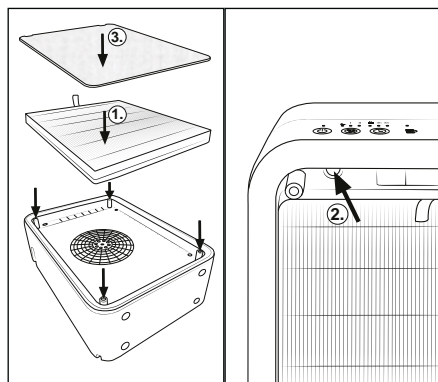



Fig. 7

## 9. Troubleshooting

| Fault  | Cause   | Remedy  |
|--|---|---|
| The appliance will not switch on.  | The mains plug is not plugged in.   | Plug the plug into a mains power outlet.                  |
|  | The mains power outlet is not supplying any power.                            | Check the house mains fuse.                               |
| The filter change LED  flashes. | The filter must be replaced as it can no longer perform to its full capacity. | Change the filter (see section 8. <b>Filter change</b> ). |

## 10. Disposal



The symbol of the crossed-out wheeled bin means that this appliance may not be disposed of in regular household waste at the end of its service life. The appliance must be deposited at an established collection point, recycling centre or disposal company.



Please erase all personal data before returning an appliance.

The packaging is made from environmentally friendly material which can be disposed of at your local recycling plant.

Dispose of the packaging in an environmentally friendly manner.

## 11. Ordering replacement parts

You can order replacement parts for this product on the internet at [www.kompernass.com](http://www.kompernass.com).





Scan the QR code with your smartphone/tablet. You can use this QR code to go directly to our website to view and order the available replacement parts.

- Note:** (1) If you have problems with your online order, you can contact our Service Centre by phone or email. (2) Always include the article number (IAN) **527955\_2507** with your order. (3) Please note that online ordering of replacement parts is not possible for all countries.

## 12. Appendix

### 12.1. Technical data

| Appliance     |   |
|---------------|---|
| Input voltage | 24 V $\text{---}$   |
| Input current | 1.0 A   |
| Rated power   | 17 W  |
| Polarity      |  |

| Power adapter                             |  |
|---|--|
| Manufacturer                              | KOMPERNASS<br>HANDELS GMBH,<br>BURGSTRASSE 21,<br>44867 BOCHUM,<br>GERMANY<br>Registered court: AG<br>Bochum, Register<br>number: HRB 4598 |
| Model                                     | LLL 10 A1-1  |
| Input voltage                             | 100–240 V ~  |
| Input AC frequency                        | 50/60 Hz   |
| Output voltage                            | 24.0 V ===   |
| Output current                            | 1.0 A  |
| Output power                              | 24.0 W   |
| Average efficiency<br>in operation        | 88.2%  |
| Low load efficiency<br>(10%)              | 84.6%  |
| Power consumption<br>at no load           | 0.08 W   |
| Power consumption                         | 0.8 A  |
| Protection class                          | II/□ (double insulation)   |
| Polarity                                  | ⊖ ⊕ ⊖ (positive inside,<br>negative outside)   |
| Efficiency class                          | 6 (VI)   |
| Short-circuit proof<br>safety transformer |    |
| Nominal ambient<br>temperature (ta)       | 40 °C  |
| Switched-mode power<br>supply             |   |
| Protection type                           | IP20: Protected against<br>ingress of solid foreign<br>objects with a diameter<br>of ≥ 12.5 mm   |

- i Note:** No user action is required to switch the product between 50 and 60 Hz. The product switches automatically to either 50 or 60 Hz.

## 12.2. Kompernass Handels GmbH warranty

Dear Customer,

This appliance has a 3-year warranty valid from the date of purchase. If this product has any faults, you, the buyer, have certain statutory rights. Your statutory rights are not restricted in any way by the warranty described below.

### Warranty conditions

The warranty period starts on the date of purchase. Please keep your receipt in a safe place. This will be required as proof of purchase.

If any material or manufacturing fault occurs within three years of the date of purchase of the product, we will either repair or replace the product for you or refund the purchase price (at our discretion). This warranty service requires that you present the defective appliance and the proof of purchase (receipt) within the three-year warranty period, along with a brief written description of the fault and of when it occurred.

If the defect is covered by the warranty, your product will either be repaired or replaced by us. The repair or replacement of a product does not signify the beginning of a new warranty period.

### Warranty period and statutory claims for defects

The warranty period is not prolonged by repairs effected under the warranty. This also applies to replaced and repaired components. Any damage and defects present at the time of purchase must be reported immediately after unpacking. Repairs carried out after expiry of the warranty period shall be subject to a fee.

### Scope of the warranty

This appliance has been manufactured in accordance with strict quality guidelines and inspected meticulously prior to delivery.

The warranty covers material faults or production faults. The warranty does not extend to product parts subject to normal wear and tear or to fragile parts which could be considered as consumable parts such as switches or parts made of glass.

The warranty does not apply if the product has been damaged, improperly used or improperly maintained. The directions in the operating instructions for the product regarding proper use of the product are to be strictly followed. Uses and actions that are discouraged in the operating instructions or which are warned against must be avoided.

This product is intended solely for private use and not for commercial purposes. The warranty shall be deemed void in cases of misuse or improper handling, use of force and modifications / repairs which have not been carried out by one of our authorised Service centres.

### Warranty claim procedure

To ensure quick processing of your case, please observe the following instructions:

- Please have the till receipt and the item number (IAN) 527955\_2507 available as proof of purchase.
- You will find the item number on the type plate on the product, an engraving on the product, on the front page of the operating instructions (below left) or on the sticker on the rear or bottom of the product.
- If functional or other defects occur, please contact the service department listed either by telephone or by e-mail.
- You can return a defective product to us free of charge to the service address that will be provided to you. Ensure that you enclose the proof of purchase (till receipt) and information about what the defect is and when it occurred.



You can download these instructions along with many other manuals, product videos and installation software at [www.lidl-service.com](http://www.lidl-service.com).

This QR code will take you directly to the Lidl service page ([www.lidl-service.com](http://www.lidl-service.com)) where you can open your operating instructions by entering the item number (IAN) 527955\_2507.

## 12.3. Service

### GB Service Great Britain

Tel.: 0800 404 7657

E-Mail: [kompernass@lidl.co.uk](mailto:kompernass@lidl.co.uk)

### CY Service Cyprus

Tel.: 8009 4241

E-Mail: [kompernass@lidl.com.cy](mailto:kompernass@lidl.com.cy)

IAN 527955\_2507

## 12.4. Importer

Please note that the following address is not the service address. Please use the service address provided in the operating instructions.

KOMPERNASS HANDELS GMBH

BURGSTRASSE 21

44867 BOCHUM

GERMANY

[www.kompernass.com](http://www.kompernass.com)

# Tartalomjegyzék

|  |           |
|--|-----------|
| <b>1. Bevezető</b>   | <b>14</b> |
| 1.1. A jelen használati útmutatóra vonatkozó információk . . . . . | 14        |
| 1.2. Rendeltetésszerű használat . . . . .                          | 14        |
| 1.3. Használt figyelmeztető utasítások és szimbólumok . . . . .    | 14        |
| <b>2. Biztonsági utasítások</b>                                    | <b>15</b> |
| <b>3. Kezelőelemek/Alkatrészek leírása</b>                         | <b>18</b> |
| <b>4. Üzembe helyezés</b>  | <b>18</b> |
| 4.1. A csomag tartalmának ellenőrzése . . . . .                    | 18        |
| 4.2. A készülék összeszerelése . . . . .                           | 18        |
| <b>5. Használat és működtetés</b>                                  | <b>19</b> |
| 5.1. A készülék működése . . . . .                                 | 19        |
| 5.2. Készülék bekapcsolása / kikapcsolása . . . . .                | 20        |
| 5.3. Ventilátor funkció . . . . .                                  | 20        |
| 5.4. Időzítő funkció . . . . .                                     | 20        |
| <b>6. Tisztítás és ápolás</b>                                      | <b>20</b> |
| <b>7. Tárolás</b>  | <b>21</b> |
| <b>8. Szűrőcsere</b>   | <b>21</b> |
| <b>9. Hibaelhárítás</b>  | <b>22</b> |
| <b>10. Ártalmatlanítás</b>   | <b>22</b> |
| <b>11. Alkatrész-rendelés</b>                                      | <b>22</b> |
| <b>12. Függelék</b>  | <b>22</b> |
| 12.1. Műszaki adatok . . . . .                                     | 22        |
| 12.2. A Kompernass Handels GmbH garanciája . . . . .               | 23        |
| 12.3. Szervíz . . . . .  | 24        |
| 12.4. Gyártja . . . . .  | 24        |

# 1. Bevezető

## 1.1. A jelen használati útmutatóra vonatkozó információk

Gratulálunk új készüléke megvásárlásához. Vásárlásával kiváló minőségű készülék mellett döntött. A használati útmutató a készülék része. Fontos tudnivalókat tartalmaz a biztonságra, használatra és ártalmatlanításra vonatkozóan. A készülék használata előtt ismerkedjen meg valamennyi használati és biztonsági utasítással. A készüléket csak a leírtak szerint és a megadott alkalmazási területeken használja. A készülék harmadik személynek történő továbbadása esetén adja át a készülékhez tartozó valamennyi dokumentumot is.

## 1.2. Rendeltetészerű használat

Ez a készülék levegő tisztítására szolgál magánháztartások zárt belső helyiségeiben. Más vagy ezen túlmenő használat nem rendeltetészerű használatnak minősül. A készülék nem alkalmas kereskedelmi vagy ipari használatra.





A nem rendeltetészerű használatból, szakszerűtlen javítási munkákból, jogosulatlanul végzett módosításból vagy nem engedélyezett alkatrészek használatából eredő károk esetén semmilyen igény nem érvényesíthető. A kockázatot egyedül az üzemeltető viseli.

## 1.3. Használt figyelmeztető utasítások és szimbólumok

Ebben a használati útmutatóban, a csomagoláson és a készüléken, a következő figyelmeztető utasításokat és szimbólumokat használjuk:

|  |  |
|--|--|
|  | <b>VESZÉLY!</b> Az ezzel a szimbólummal és a „VESZÉLY” figyelmeztető szóval ellátott figyelmeztető utasítás olyan közvetlen veszélyes helyzetre figyelmeztet, amely halált vagy súlyos sérülést okoz, ha nem előzik meg. |
|--|--|

|   |  |
|---|--|
|    | <b>FIGYELMEZTETÉS!</b> Az ezzel a szimbólummal és a „FIGYELMEZTETÉS” figyelmeztető szóval ellátott figyelmeztető utasítás olyan lehetséges veszélyes helyzetre figyelmeztet, amely halált vagy súlyos sérülést okozhat, ha nem előzik meg. |
|    | <b>VIGYÁZAT!</b> Az ezzel a szimbólummal és a „VIGYÁZAT” figyelmeztető szóval ellátott figyelmeztető utasítás olyan lehetséges veszélyes helyzetre figyelmeztet, amely csekély vagy enyhe sérülést okozhat, ha nem előzik meg.             |
|    | <b>FIGYELEM!</b> Az ezzel a szimbólummal és a „FIGYELEM” figyelmeztető szóval ellátott utasítás olyan lehetséges helyzetre figyelmeztet, amely anyagi károkat okozhat, ha nem előzik meg.  |
|    | <b>Tudnivaló:</b> A Tudnivaló olyan kiegészítő információkat jelöl, amelyek megkönnyítik a készülék használatát.   |
|    | Olvassa el az útmutatót.   |
|    | Egyenáram/-feszültség  |
|  | Váltakozó áram/feszültség  |
|  | II-es érintésvédelmi osztály: Védelem kettős vagy megerősített szigetelés révén.   |
|  | Csak belső helyiségekben használja a készüléket.   |
|  | Ne használja a hálózati adaptert sérült csatlakozódugóval vagy csatlakozókábellel.   |

|  |  |
|--|--|
|  | <p>Ez a termék megfelel a vonatkozó európai és nemzeti irányelvek követelményeinek.</p>  |
|  | <p>Ne dobjon elektromos készülékeket a háztartási hulladékba!</p>  |
|  | <p>Ártalmatlanítsa a csomagolóanyagot környezetbarát módon.</p>  |
|  | <p>A csomagolás újrahasznosított anyagokból készült. A hulladékok szétválogatásánál vegye figyelembe a csomagolóanyagokon lévő jelölést: Ezek rövidítésekkel (a) és számjegyekkel (b) vannak megjelölve, amelyek jelentése a következő: 1–7: műanyagok, 20–22: papír és karton, 80–98: kompozit anyagok.</p> |
|  | <p>Ez a termék megfelel a Szerb Köztársaság nemzeti irányelveiben rögzített követelményeknek.</p>  |

## 2. Biztonsági utasítások

### ⚠ **VESZÉLY!**

- A készülék bekapcsolása előtt győződjön meg róla, hogy a készülék műszaki adatai között feltüntetett feszültség megegyezik a hálózati feszültséggel.
- A hálózati adaptert mindig a hálózati csatlakozódugónál fogva húzza ki a hálózati csatlakozóaljzatból. Ne a csatlakozókábelnél fogva húzza.

- Ne törje meg és ne nyomja össze a csatlakozókábelt, és úgy helyezze el, hogy senki ne tudjon rálépni vagy megbotlani benne.
- A veszélyek megelőzése érdekében a sérült hálózati adaptert vagy csatlakozókábelt cseréltesse ki erre felhatalmazott szakemberrel, az ügyfélszolgálattal vagy hasonlóan képzett személlyel.
- Ügyeljen arra, hogy használat közben a csatlakozókábel ne legyen vizes vagy nedves. Úgy helyezze el a kábelt, hogy az ne tudjon beszorulni vagy megsérülni.
- Ügyeljen arra, hogy a készülék, a hálózati csatlakozókábel vagy a csatlakozódugó ne érjen forró felülethez, pl. főzőlaphoz vagy nyílt lánghoz.
- Üzemzavar esetén húzza ki a hálózati adaptert a hálózati csatlakozóaljzatból.
- Húzza ki a hálózati csatlakozódugót a hálózati csatlakozóaljzatból munkaszünetek esetén, valamint a használat befejezése után és minden tisztítás előtt.
- A készüléket csak belső helyiségekben használja, soha ne használja a szabadban.
- Ne merítse a készüléket vízbe vagy folyadékba.

- Ne használja a készüléket robbanásveszélyes környezetben vagy gyúlékony tárgyak közelében.
- Ne fogja meg a hálózati adaptert vagy a készüléket vizes vagy nedves kézzel.
- Ne használja a hálózati adaptert hosszabbító kábellel; csatlakoztassa a hálózati adaptert közvetlenül a hálózati aljzatba.
- Azonnal húzza ki a hálózati adaptert a hálózati csatlakozóaljzattól, ha szokatlan zajokat, égett szagot vagy füstöt észlel. Ismételt használatba vétel előtt ellenőriztesse a készüléket képzett szakemberrel.
- Csak megfelelő jogosultsággal rendelkező szakemberrel vagy az ügyfélszolgálattal javíttassa a készüléket. A szakszerűtlen javítás veszélyt jelenthet a használó számára. Ezen kívül a garancia is érvényét veszti.

### **⚠ FIGYELMEZTETÉS!**

- A csomagolóanyag nem gyerekjáték! Tartson távol minden csomagolóanyagot a gyermekektől.
- Ezt a készüléket 8 évesnél idősebb gyermekek felügyelet mellett használhatják.
- A készüléket csökkent fizikai, érzékszervi vagy mentális képességű, vagy kellő tapasztalattal, és tudással nem rendelkező személyek csak felügyelet mellett használhatják, vagy ha felvilágosították őket a készülék biztonságos használatáról és megértették az ebből eredő veszélyeket.
- Gyermekek nem játszhatnak a készülékkel.
- Felügyelet nélküli gyermekek nem tisztíthatják a készüléket és nem végezhetnek felhasználói karbantartást.
- Csak a gyártó által ajánlott eredeti tartozékokat használja ehhez a készülékhez.
- Csak akkor használja a készüléket, ha az elegendően és teljesen össze van szerelve.
- Működés közben nem szabad letakarni a készüléket. Ne használja a készüléket benzin vagy más gyúlékony anyag közelében.
- Használat előtt ellenőrizze a készüléket, hogy nincs-e rajta látható sérülés. Ne működtesse a készüléket, ha sérült vagy leesett.
- Csak rendeltetésének megfelelően használja a készüléket.

## ❗ FIGYELEM!

- Ne használja a hálózati adaptert más termékekhez, és ne próbálja meg más hálózati adapterrel működtetni a készüléket. Csak a készülékhez mellékelt hálózati adaptert (LLL 10 A1-1 modell) használja.
- Ne dugjon semmilyen tárgyat a készülék nyílásaiba.
- Ne használja a készüléket elzáródott nyílásokkal. Tartsa tisztán a nyílásokat szennyeződésektől, szöszöktől, hajszálaktól és mindentől, ami akadályozhatja a levegőkeringést.
- Ügyeljen arra, hogy a készülék, a hálózati csatlakozókábel vagy a csatlakozódugó ne érjen forró felülethez, pl. főzőlaphoz vagy nyílt lánghoz.
- Soha ne hagyja a készüléket felügyelet nélkül üzemeltetés közben.
- Ne használjon maró hatású tisztítószeret vagy oldószert a készülék tisztításához. Ezek kárt tehetnek a felületben.
- Védje a készüléket a nedvességtől, ügyeljen rá, hogy ne kerüljön folyadék és egyéb tárgy a készülékházba.
- Ne tegyen folyadékkal töltött tárgyakat (pl. vázát) a készülékre. A készülékben helyrehozhatatlan kár keletkezhet.





- Ne helyezzen semmilyen nehéz tárgyat a készülékre.
- Ne hagyja, hogy a készüléket közvetlen napsugárzás érje.
- Nem szabad nyílt tűzforrást, pl. égő gyertyát helyezni a készülékre, illetve közvetlenül a készülék mellé.
- Állítsa a készüléket stabil, sima és száraz felületre, hogy az ne tudjon felborulni.

## ❗ Tudnivaló:

- A készülék 50 vagy 60 Hz-re történő beállításához nincs szükség beavatkozásra a felhasználó részéről. A készülék automatikusan beáll 50, illetve 60 Hz-re.
- A készülék hatékony működése érdekében, tartsa zárva az ajtókat és az ablakokat működtetés közben.
- A megfelelő levegőkeringés biztosítása érdekében a készülék és a falak, illetve a készülék és más tárgyak között legalább 50 cm távolságot kell tartani.
- A készüléket csak legfeljebb 14 m<sup>2</sup> alapterületű helyiségekben használja.

## 3. Kezelőelemek/ Alkatrészek leírása

(az ábrákat lásd a kihajtható oldalon)

- ❶ be/ki gomb 
- ❷ ventilátor gomb 
- ❸ időzítő gomb 
- ❹ szűrőcserére figyelmeztető LED 
- ❺ csatlakozóaljzat
- ❻ burkolat
- ❼ EPA szűrő
- ❽ szűrő visszaállító gomb
- ❾ hálózati adapter
- ❿ hálózati adapter tápcsatlakozója
- ⓫ állvány
- ⓬ támasztóláb

## 4. Üzembe helyezés

### 4.1. A csomag tartalmának ellenőrzése

**⚠ VESZÉLY!** Fulladásveszély áll fenn! A csomagolóanyag nem játékszer.

- ◆ Vegye ki a csomagból a termék valamennyi részét és a használati útmutatót.
- ◆ Távolítsa el az összes csomagolóanyagot, az esetleges fóliákat és címkéket.

A csomag az alábbi komponenseket tartalmazza:

- légtisztító
- állvány
- 4 db támasztóláb
- EPA szűrő (szűrőosztály: EPA 12)
- burkolat
- hálózati adapter
- ez a használati útmutató

**ⓘ Tudnivaló:** Ellenőrizze a csomag tartalmát, hogy hiánytalan-e és nincs-e rajta látható sérülés. Hiányos szállítás vagy a nem megfelelő csomagolásból eredő, illetve a szállítás során keletkezett károk esetén forduljon az ügyfélszolgálathoz (lásd a **12.3. Szerviz** fejezetet).

## 4.2. A készülék összeszerelése

### Állványra szerelés

- ◆ Rögzítse a négy támasztólábat **❷** az állványhoz **❶** (lásd az 1. ábrát).

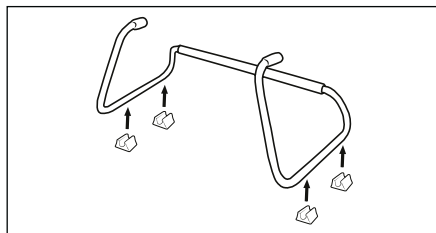

1. ábra

- ◆ Állítsa a készüléket az állványra **❶**, majd vezesse a készülék két furatát az állvány **❶** tartóiba (lásd a 2. ábrát).

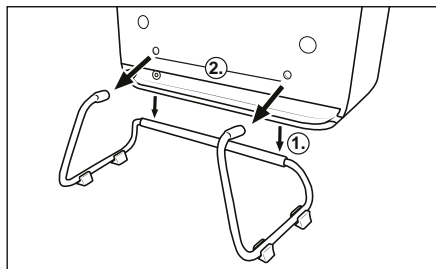

2. ábra

### Falra szerelés

**⚠ VESZÉLY!** Áramütés okozta életveszély!

Ügyeljen arra, hogy a fúrás során ne sértsen meg falban lévő elektromos vezetékeket vagy egyéb szerelvényeket, pl. vízcsöveket.

- ⓘ Tudnivaló:** (1) Kérjük, feltétlenül ellenőrizze a felszerelés előtt, hogy milyen tiplik alkalmas a felszerelési felülethez. 6 mm átmérőjű tiplik használatát javasoljuk. Ha bizonytalan, kérje szakember tanácsát. (2) A felszerelés helyének kiválasztásánál ügyeljen arra, hogy legyen megfelelő hálózati csatlakozóaljzat a hálózati csatlakozóvezeték közelében. (3) Falra történő szerelés esetén nem szabad felhelyezni az állványt **❶**.

- ◆ Jelöljön ki két furatot legalább 400 mm magasan, egymástól 255 mm távolságra (lásd a 3. ábrát).

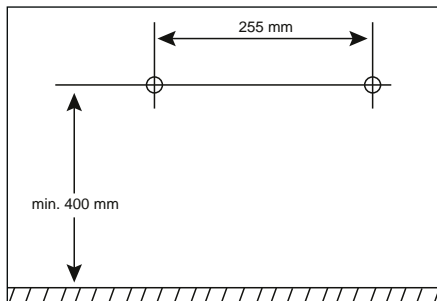

3. ábra

- ◆ Fúrjon két lyukat a kijelölt helyekre egy fúrógéppel és egy fúrószárral.
- ◆ Helyezzen be egy-egy tiplít a két furatba.
- ◆ Csavarozzon be egy-egy D-fejű csavart a két tiplibe. Úgy csavarozza be a D-fejű csavarokat, hogy azok legalább 5 mm-re kiálljanak a tipliből, hogy elegendő hely legyen a készülék felakasztásához (lásd a 4. ábrát).
- ◆ Csatlakoztassa a hálózati adapter tápcsatlakozóját 10 a készüléken lévő csatlakozóaljzatba 5 (lásd a 4. ábrát).
- ◆ Akassza fel a készüléket a két akasztófüllel a két D-fejű csavarra (lásd a 4. ábrát).
- ◆ Kissé emelje fel a készüléket a falról. Vezesse át a hálózati adapter 9 kábelét a készülék kábelcsatorniján balra vagy jobbra kívül (lásd a 4. ábrát).

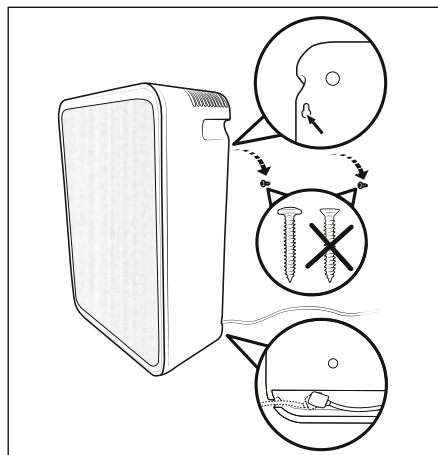

4. ábra

## 5. Használat és működtetés



- ⚠ **FIGYELEM!** Kár keletkezhet a készülékben!
- (1) Soha ne takarja le a szellőzőnyílásokat, mert ez a készülék túlmelegedéséhez vezethet. Úgy helyezze el a készüléket, hogy legalább 50 cm távolságra legyen a falaktól vagy más tárgytól. (2) Állítsa a készüléket egy stabil, sima és száraz felületre. (3) A készülék kapacitása egy legfeljebb 14 négyzetméteres helyiségben történő használatra van tervezve. (4) A készülék kezdetben működés közben enyhe műanyagzagot áraszthat, amely egy bizonyos működési idő után megszűnik. Ezt a szagot a készülék gyártásához felhasznált anyagok okozzák és nem káros az egészségre.

### 5.1. A készülék működése

A levegőtisztítóban van egy ventilátor, amely a helyiség levegőjét a készülékbe és a készülékben egy kiváló minőségű szűrőn keresztül szívja. A szűrő eltávolítja a levegőből a részecskéket, pl. háziport, pollent, penészspórákat, füstöt stb., ezáltal csökkenti azok mennyiségét a helyiség levegőjében.

A készülék időzítő funkcióval rendelkezik, amivel lehetővé válik az automatikus kikapcsolás.

## 5.2. Készülék bekapcsolása / kikapcsolása

- ❗ **Tudnivaló:** Ha falra szerelve használja a készüléket, először vegye le a készüléket a falról.
- ◆ Csatlakoztassa a hálózati adapter tápcsatlakozóját ⑩ a készüléken lévő csatlakozóaljzatba ⑤.
  - ◆ Csatlakoztassa a hálózati adaptert ④ egy hálózati csatlakozóaljzatba. Minden LED röviden felvillan.
  - ◆ A készülék bekapcsolásához nyomja meg a be/ki gombot  ①. A készülék üzemben van.
  - ◆ A készülék kikapcsolásához nyomja meg a be/ki gombot  ①. Minden LED kialszik.

## 5.3. Ventilátor funkció

A készülék ventilátor funkciója a következő beállítási lehetőségeket kínálja:

### = alvás üzemmód

Alacsony ventilátorsebesség, ami szinte zajtalan működést és alacsony légáramlást biztosít

### I = 1-es fokozat

Közepes ventilátorsebesség a közepesen erős légáramláshoz

### II = 2-es fokozat

Magas ventilátorsebesség erős légáramláshoz



- ◆ Működés közben nyomja meg a ventilátor gombot  ② adott esetben többször, hogy kiválassza a kívánt beállítást (alvás üzemmód, 1-es fokozat, 2-es fokozat). A kiválasztott beállításnak megfelelő LED világít.
- ❗ **Tudnivaló:** A beállítás a készülék kikapcsolása után nem kerül mentésre. A ventilátor funkció alapbeállítása az alvás üzemmód.

| Fokozat   | Zajszint | CADR                 | Teljesítmény |
|---|----------|----------------------|--------------|
|  = alvás üzemmód | 36 dB(A) | 48 m <sup>3</sup> /h | 2,6 W        |

| Fokozat           | Zajszint | CADR                  | Teljesítmény |
|-------------------|----------|-----------------------|--------------|
| I = 1-es fokozat  | 49 dB(A) | 85 m <sup>3</sup> /h  | 6,6 W        |
| II = 2-es fokozat | 58 dB(A) | 120 m <sup>3</sup> /h | 17 W         |

## 5.4. Időzítő funkció

Az időzítő funkció lehetővé teszi a készülék működési idejének beállítását 2, 4 vagy 8 óra időtartamra. A beállított működési idő letelte után a készülék automatikusan kikapcsol és készenléti üzemmódba vált. Az időzítő funkció beállításához tegye a következőt:

- ◆ Az időzítő funkció bekapcsolásához nyomja meg működés közben az időzítő gombot  ③. Ezt követően nyomja meg az időzítő gombot  ③ adott esetben többször, hogy beállítsa a megfelelő időtartamot (2 óra, 4 óra vagy 8 óra). A beállított működési időt egy világító LED jelzi.
- ◆ Nyomja meg az időzítő gombot  ③ annyiszor, hogy egyetlen LED se világítson. Az időzítő funkció ezzel ki van kapcsolva.

## 6. Tisztítás és ápolás

 **VESZÉLY!** Áramütés okozta életveszély!

Minden tisztítás és ápolás előtt kapcsolja ki a készüléket. Minden tisztítás előtt húzza ki a készülék hálózati adapterét ④ a hálózati csatlakozóaljzattól. Húzza ki a hálózati adapter ④ tápcsatlakozóját ⑩ a készüléken lévő csatlakozóaljzattól ⑤. Ügyeljen arra, hogy a tisztítás során ne kerüljön nedvesség a készülékbe.

- ❗ **FIGYELEM!** Kár keletkezhet a készülékben! Ne használjon maró, súroló hatású vagy oldószer tartalmú tisztítószeret. Ezek kárt tehetnek a készülék felületében.
- ◆ Törölje le a készüléket, az állványt ⑪ és a támasztólábakat ⑫ egy enyhén megnedvesített törölkendővel. Ne használjon olyan oldószert vagy tisztítószert, amely kárt tehet a műanyagban. Szükség esetén tegyen enyhe hatású mosogatószert a törölkendőre, majd törölje át egy tiszta vizes törölkendővel.

- ◆ Hagyjon mindent alaposan megszáradni, mielőtt elrakja vagy ismét üzembe helyezi a készüléket.
- ◆ Vegye le a burkolatot **6** a készülék felső részén lévő fogómélyedéseknél fogva (lásd az 5. ábrát). Porszívózza le a burkolat **6** mindkét oldalát egy porszívóval. Az EPA szűrőt **7** nem szükséges megtisztítani. Helyezze vissza a burkolatot **6** a készülékre úgy, hogy a fogómélyedések a készülék felső részén legyenek.

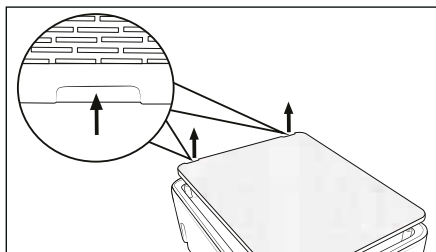

5. ábra

## 7. Tárolás

- ◆ Húzza ki a készülék hálózati adapterét **9** a hálózati csatlakozóaljzatból.
- ◆ Húzza ki a hálózati adapter **9** tápcsatlakozóját **10** a készüléken lévő csatlakozóaljzattól **5**.
- ◆ Tárolja a készüléket száraz és pormentes helyen, közvetlen napsugárzástól védve.

## 8. Szűrőcsere

Ha villog a szűrőcserere figyelmeztető LED **4** (lásd a 6. ábrát), az EPA szűrő **7** már nem tud teljes kapacitással működni. Csereszűrők rendelésére vonatkozó információk a **11. Alkatrész-rendelés** fejezetben találhatók.

- ◆ Húzza ki a készülék hálózati adapterét **9** a hálózati csatlakozóaljzattól.
- ◆ Húzza ki a hálózati adapter **9** tápcsatlakozóját **10** a készüléken lévő csatlakozóaljzattól **5**.
- ◆ Vegye le a burkolatot **6** a készülék felső részén lévő fogómélyedéseknél fogva (lásd a 6. ábrát).

- ◆ Húzza ki a készülékből az EPA szűrőt **7** a fülnél fogva (lásd a 6. ábrát).

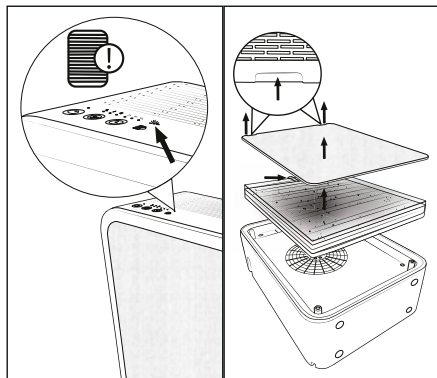

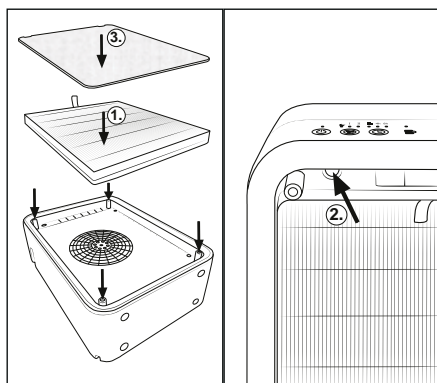

6. ábra

- ◆ Helyezze be az új EPA szűrőt **7** a készülékbe (lásd a 7. ábrát).
- ◆ Csatlakoztassa a hálózati adapter **9** tápcsatlakozóját **10** a készüléken lévő csatlakozóaljzatba **5**.
- ◆ Csatlakoztassa a hálózati adaptert **9** egy hálózati csatlakozóaljzatba. Minden LED röviden felvillog.
- ◆ Tartsa lenyomva a szűrő visszaállító gombot **8** 3 másodpercig (lásd a 7. ábrát). A készülék ekkor érzékeli az új szűrőt.
- ◆ Illesze vissza a burkolatot **6** a készülékre (lásd a 7. ábrát).



7. ábra

## 9. Hibaelhárítás

| Hiba  | Ok  | Elhárítás  |
|---|---|--|
| Nem lehet bekapcsolni a készüléket.   | A hálózati csatlakozódugó nincs csatlakoztatva.                           | Csatlakoztassa a hálózati csatlakozódugót egy hálózati csatlakozóaljzatba. |
|   | A hálózati csatlakozóaljzatban nincs feszültség.                          | Ellenőrizze a biztosítékokat.  |
| Villog a szűrőcserére figyelmeztető LED   . | Ki kell cserélni a szűrőt, mivel már nem tud teljes kapacitással működni. | Cserélje ki a szűrőt (lásd a <b>8. Szűrőcsere</b> fejezetet).              |

## 10. Ártalmatlanítás



Az áthúzott kerekese szeméttároló szimbóluma azt jelenti, hogy a készüléket életciklusa végén nem szabad a szokásos háztartási hulladékkal ártalmatlanítani. A készüléket erre a célra kijelölt gyűjtőhelyen, újrahasznosító központokban vagy hulladékkezelő üzemben kell leadni.



Visszaadás előtt kérjük törölje minden személyes adatát a készülékről.

A csomagolás környezetbarát anyagokból készült, amit a helyi hulladékhasznosítónál adhat le ártalmatlanításra.

Ártalmatlanítsa a csomagolást környezetbarát módon.

## 11. Alkatrész-rendelés

A termékhez bármikor kényelmesen rendelhet cserealkatrészeket a [www.kompennass.com](http://www.kompennass.com) weboldalon.









Szkennelje be a QR-kódot az okostelefonjával/ táblagépével. Ezzel a QR-kóddal közvetlenül a weboldalunkra kerül, ahol megtekintheti és megrendelheti a rendelkezésre álló cserealkatrészeket.

- i Tudnivaló:** (1) Ha probléma merül fel az online rendeléssel, forduljon az ügyfélszolgálatunkhoz telefonon vagy e-mailben. (2) Rendeléskor mindig tüntesse fel a cikkszámot (IAN) **527955\_2507**. (3) Ne feledje, hogy nem minden országban lehetséges az alkatrészek interneten történő megrendelése.

## 12. Függelék

### 12.1. Műszaki adatok

| Készülék              |   |
|-----------------------|---|
| Bemeneti feszültség   | 24 V $\overline{=}$   |
| Bemeneti áram         | 1,0 A   |
| Névleges teljesítmény | 17 W  |
| Polaritás             |  |

| Hálózati adapter   |   |
|--|---|
| Gyártó   | KOMPERNASS<br>HANDELS GMBH,<br>BURGSTRASSE 21,<br>44867 BOCHUM,<br>NÉMETORSZÁG<br>Cégbíróság:<br>Bochumi Járásbíróság,<br>cégjegyzékszám: HRB<br>4598 |
| Modell   | LLL 10 A1-1   |
| Bemeneti feszültség  | 100–240 V ~   |
| Bemeneti váltóáram<br>frekvencia                                 | 50/60 Hz  |
| Kimeneti feszültség  | 24,0 V ==   |
| Kimeneti áram  | 1,0 A   |
| Kimeneti teljesítmény  | 24,0 W  |
| Átlagos hatékonyság<br>működés közben                            | 88,2 %  |
| Hatékonyság<br>alacsony terhelés<br>mellett (10%)                | 84,6 %  |
| Teljesítményfelvétel<br>nulla terhelés mellett                   | 0,08 W  |
| Áramfelvétel   | 0,8 A   |
| Érintésvédelmi osztály   | II /  (kettős szigetelés)  |
| Polaritás  |  (plusz belül,<br>mínusz kívül)                                      |
| Hatékonysági osztály   | 6   |
| rövidzárlattal<br>szemben védett<br>biztonsági<br>transzformátor |    |
| Névleges környezeti<br>hőmérséklet (ta)                          | 40 °C   |
| Kapcsolóüzemű<br>tápegység                                       |    |
| Védettség  | IP20: Védelem<br>≥ 12,5 mm átmérőjű<br>szilárd testek behatolása<br>ellen   |

**i Tudnivaló:** A felhasználó részéről nincs szükség beavatkozásra a termék 50 és 60 Hz közötti átállításához. A termék 50 és 60 Hz-en egyaránt működik.

## 12.2. A Kompernass Handels GmbH garanciája

Tisztelt Vásárlónk!

A készülékre a vásárlás napjától számított 3 év garanciát vállalunk. A termék meghibásodása esetén. Önt jogszabályban foglalt jogok illetik meg az eladóval szemben. Az alábbi garanciánk nem korlátozza vagy szünteti meg a jogszabályban biztosított jogokat.

### Garanciális feltételek

A garanciális időszak a vásárlás napján kezdődik. Gondosan őrizze meg a nyugtát. Ez a vásárlás igazolásához szükséges.

Ha a termékvásárlás napjától számított három éven belül anyag- vagy gyártási hibát észlel, akkor a terméket saját belátásunk szerint ingyen megjavítjuk, kicseréljük vagy visszafizetjük az árát. A garancia feltétele a hibás készülék és a vásárlást igazoló bizonylat (pénztári blokk) három éves garanciaidőn belüli bemutatása, valamint a hiba lényegének és megjelenése idejének rövideleírása.

Ha garanciánk fedezetet nyújt a hibára, akkor javított vagy egy új terméket kap vissza. A termék javítása vagy cseréje esetén a garancia nem kezdődik előlről.

### Garanciális idő és a jogszabályban foglalt szavatossági igények

A garancia ideje nem hosszabbodik meg a jótállással. Ez a cserélt és javított alkatrészekre is vonatkozik. Az esetlegesen már a vásárláskor is fennálló sérüléseket és hiányosságokat a kicsomagolás után azonnal jelezni kell. A garancia lejártá után esedékes javítások díjkötelesek.

## A garancia köre

A készüléket szigorú minőségi előírások szerint gyártottuk és kiszállítás előtt lelkismeretesen ellenőriztük.

A garancia anyag- vagy gyártási hibákra vonatkozik. A garancia nem terjed ki a termék normális elhasználódásnak kitett és ezért kopó alkatrészeknek tekinthető alkatrészeire vagy a törékeny alkatrészek – mint például kapcsolók vagy üvegből készült alkatrészek – sérüléseire.

A garancia megszűnik akkor, ha a termék megsérül, nem megfelelően használják vagy nem tartják karban. A termék megfelelő használata érdekében a használati útmutatóban foglalt összes utasítást pontosan be kell tartani. Feltétlenül kerülni kell minden olyan felhasználási és kezelési módot, amit a használati útmutató nem javasol, vagy amelynek elkerülésére kifejezetten figyelmeztet.

A termék csak magánhasználatra és nem ipari használatra készült. A garancia érvényét veszti visszaélészerű vagy szakszerűtlen kezelés, erőszak alkalmazása vagy olyan beavatkozások esetén, amelyeket általunk nem engedélyezett szervizben végeztek el.

## A garancia érvényesítése

Ügyének gyors feldolgozása érdekében kövesse a következő utasításokat:

- Kérjük, hogy minden kapcsolatfelvételnél tartsa készenlétben a vásárlást igazoló pénztári blokkot és a cikkszámot (IAN) 527955\_2507.
- A cikkszám a termék adattábláján, a termékre gravírozva, a használati útmutató címlapján (balra lent) vagy a termék hátoldalán vagy alján lévő címkén található.
- Működési hiba vagy más hiba észlelése esetén vegye fel a kapcsolatot az alábbi szervizrészleggel telefonon vagy e-mailben.
- Küldje el díjmentesen a megadott szerviz címére a hibásnak talált terméket és a vásárlást igazoló bizonylatot (pénztári blokk), illetve röviden írja le azt is, hogy hol és mikor jelentkezett a hiba.



Más használati útmutatókhoz, termékbemutató videókhoz és a telepítési szoftverekhez hasonlóan ezt is letöltheti a [www.lidl-service.com](http://www.lidl-service.com) oldalról.

Ezzel a QR-kóddal közvetlenül a Lidl ügyfélszolgálati oldalra kerülnek ([www.lidl-service.com](http://www.lidl-service.com)) és a cikkszám megadásával (IAN) 527955\_2507 megnyithatja a használati útmutatót.

## 12.3. Szerviz

**HU Szerviz Magyarország**

Tel.: 06800 21225

E-Mail: [kompernass@lidl.hu](mailto:kompernass@lidl.hu)

IAN 527955\_2507

## 12.4. Gyártja

Ügyeljen arra, hogy az alábbi cím nem a szerviz címe. Először forduljon a megjelölt szervizhez.

KOMPERNASS HANDELS GMBH

BURGSTRASSE 21

44867 BOCHUM

NÉMETORSZÁG

[www.kompernass.com](http://www.kompernass.com)

# Kazalo

|  |           |
|--|-----------|
| <b>1. Uvod</b>   | <b>26</b> |
| 1.1. Informacije o teh navodilih za uporabo . . . . .        | 26        |
| 1.2. Predvidena uporaba . . . . .                            | 26        |
| 1.3. Varnostna opozorila in simboli v teh navodilih. . . . . | 26        |
| <b>2. Varnostna navodila</b>                                 | <b>27</b> |
| <b>3. Upravljalni elementi/opis delov</b>                    | <b>30</b> |
| <b>4. Začetek uporabe</b>                                    | <b>30</b> |
| 4.1. Preverjanje obsega dobave . . . . .                     | 30        |
| 4.2. Namestitvev naprave . . . . .                           | 30        |
| <b>5. Uporaba in delovanje</b>                               | <b>31</b> |
| 5.1. Opis načina delovanja naprave. . . . .                  | 31        |
| 5.2. Vkllop/izklop naprave . . . . .                         | 32        |
| 5.3. Delovanje ventilatorja. . . . .                         | 32        |
| 5.4. Funkcija časovnika . . . . .                            | 32        |
| <b>6. Čiščenje in vzdrževanje</b>                            | <b>32</b> |
| <b>7. Shranjevanje</b>                                       | <b>33</b> |
| <b>8. Menjava filtra</b>                                     | <b>33</b> |
| <b>9. Odprava napak</b>                                      | <b>34</b> |
| <b>10. Odstranjevanje med odpadke</b>                        | <b>34</b> |
| <b>11. Naročilo nadomestnih delov</b>                        | <b>34</b> |
| <b>12. Priloga</b>   | <b>34</b> |
| 12.1. Tehnični podatki. . . . .                              | 34        |
| 12.2. Proizvajalec . . . . .                                 | 35        |
| 12.3. Pooblaščen serviser. . . . .                           | 35        |
| 12.4. Garancijski list . . . . .                             | 35        |

# 1. Uvod

## 1.1. Informacije o teh navodilih za uporabo

Zahvaljujemo se vam za nakup nove naprave. Odločili ste se za kakovostno napravo. Navodila za uporabo so sestavni del te naprave. Vsebujejo pomembna navodila za varnost, uporabo in odstranjevanje med odpadke. Pred uporabo naprave se v celoti seznanite z navodili za uporabo in varnostnimi navodili. Napravo uporabljajte samo, kot je opisano tukaj, in samo za navedena področja uporabe. Ob predaji naprave tretjim osebam priložite vso dokumentacijo.

## 1.2. Predvidena uporaba











Ta naprava je predvidena za čiščenje zraka v zaprtih prostorih v zasebnem gospodinjstvu. Kakršna koli druga ali drugačna uporaba od navedene velja za nepredvideno. Naprava ni predvidena za uporabo na poslovnih ali industrijskih območjih.







Izključeno je uveljavljanje kakršnih koli zahtevkov na podlagi škode, nastale zaradi nepredvidene uporabe, nestrokovnih popravil, nedovoljenih izvedenih sprememb ali uporabe nedovoljenih nadomestnih delov. Tveganje nosi izključno uporabnik.

## 1.3. Varnostna opozorila in simboli v teh navodilih

V teh navodilih za uporabo, na embalaži in napravi se uporabljajo naslednje vrste varnostnih opozoril in simbolov:

|  |   |
|--|---|
|  | <b>NEVARNOST!</b> Varnostno opozorilo s tem simbolom in opozorilno besedo »NEVARNOST« označuje neposredno grozečo nevarno situacijo, ki ima lahko za posledico smrt ali hudo telesno poškodbo, če se ne prepreči. |
|--|---|

|   |  |
|---|--|
|    | <b>OPOZORILO!</b> Varnostno opozorilo s tem simbolom in opozorilno besedo »OPOZORILO« označuje možno nevarno situacijo, ki bi lahko imela za posledico smrt ali hudo telesno poškodbo, če se ne prepreči.  |
|    | <b>PREVIDNO!</b> Varnostno opozorilo s tem simbolom in opozorilno besedo »PREVIDNO« označuje možno nevarno situacijo, ki bi lahko imela za posledico lažjo ali zmerno telesno poškodbo, če se ne prepreči. |
|    | <b>POZOR!</b> Varnostno opozorilo s tem simbolom in opozorilno besedo »POZOR« označuje možno situacijo, ki bi lahko imela za posledico materialno škodo, če se ne prepreči.                                |
|    | <b>Opomba:</b> Opomba označuje dodatne informacije, ki vam olajšajo delo z napravo.  |
|    | Preberite navodila.  |
|    | Enosmerni tok/napetost   |
|   | Izmenični tok/napetost   |
|  | Razred zaščite II: zaščita z dvojno ali ojačano izolacijo.   |
|  | Napravo uporabljajte samo v zaprtih prostorih.   |
|  | Napajalnika ne uporabljajte, če je njegov vtič ali priključni kabel poškodovan.  |
|  | Ta izdelek izpolnjuje zahteve veljavnih evropskih in državnih predpisov.   |

|  |  |
|--|--|
|   | Električnih naprav ne odvrzite med gospodinjske odpadke!   |
| <br> | Embalazo odstranite na okolju prijazen način.  |
| <br> | Embalaza je iz materialov, ki jih je mogoče reciklirati. Pri ločevanju odpadkov upoštevajte oznake na embalaži: označene so s kraticami (a) in števkami (b) z naslednjim pomenom: 1-7: umetne snovi, 20-22: papir in karton, 80-98: sestavljeni materiali. |
|    | Ta izdelek izpolnjuje zahteve veljavnih evropskih in državnih predpisov Republike Srbije.  |

## 2. Varnostna navodila

### NEVARNOST!

- Pred vklopom naprave se prepričajte, da napetost, navedena v tehničnih podatkih naprave, ustreza omrežni napetosti.
- Napajalnik vedno ločite od električne vtičnice, tako da povlečete za električni vtič. Ne vlecite za priključni kabel.
- Priključnega kabla ne prepogibajte ali stiskajte in priključni kabel speljite tako, da nihče ne more stopiti nanj ali se spotakniti čezenj.
- Da se izognete nevarnosti, naj vam poškodovane napajalnike ali priključne kable takoj zamenja pooblaščen strokovno osebje, servisna služba ali podobno usposobljena oseba.
- Pazite, da se med delovanjem naprave priključni kabel ne zmoči ali navlaži. Kabel speljite tako, da se nikjer ne zatika in ga ni mogoče poškodovati.
- Preprečite, da bi naprava, električni kabel ali električni vtič prišli v stik z viri vročine, kot so kuhalne plošče ali odprti plamen.
- Kadar naprave ne uporabljate, izvlecite napajalnik iz električne vtičnice.
- Pri vsaki prekinitvi dela, po koncu uporabe in pred vsakim čiščenjem izvlecite električni vtič iz električne vtičnice.
- Napravo uporabljajte samo v zaprtih prostorih in ne na prostem.
- Naprave ne potaplajte v vodo ali druge tekočine.
- Naprave ne uporabljajte v okolici z nevarnostjo eksplozije ali v bližini gorljivih predmetov.
- Napajalnika ali naprave nikoli ne prijemajte z mokrimi ali vlažnimi rokami.
- Napajalnika ne uporabljajte s podaljškom za kabel, temveč napajalnik neposredno priključite v električno vtičnico.

- Če zaznate neobičajne zvoke, vonj po zažganem ali dim, napajalnik nemudoma izvlecite iz električne vtičnice. Pred ponovno uporabo naj napravo preveri usposobljen strokovnjak.
- Popravilo naprave prepustite samo pooblaščenim strokovnim delavnicam ali servisni službi. Zaradi nestrokovnih popravil lahko pride do nevarnosti za uporabnika. Poleg tega preneha veljati garancija.

### **⚠ OPOZORILO!**

- Embalažni materiali niso igrača! Embalažne materiale vedno hranite zunaj dosega otrok.
- Otroci od 8. leta starosti naprej smejo to napravo uporabljati le, če so pri tem pod nadzorom.
- Osebe z omejenimi fizičnimi, zaznavnimi ali duševnimi sposobnostmi ali s pomanjkljivimi izkušnjami in/ali znanjem smejo to napravo uporabljati le, če jih pri tem nekdo nadzoruje ali jih je poučil o varni uporabi naprave in so razumele nevarnosti, ki izhajajo iz uporabe naprave.
- Otroci se z napravo ne smejo igrati.

- Otroci poleg tega naprave ne smejo čistiti ali vzdrževati kot uporabniki, če pri tem niso pod nadzorom.
- Za to napravo uporabljajte samo originalne dele pribora, ki jih priporoča proizvajalec.
- Napravo uporabljajte le, če je pravilno in v celoti sestavljena.
- Med delovanjem naprava ne sme biti pokrita. Naprave nikoli ne uporabljajte v bližini bencina ali drugih lahko vnetljivih snovi.
- Pred uporabo preverite, ali so na napravi vidne zunanje poškodbe. Naprave, ki je poškodovana ali je padla na tla, ne uporabljajte.
- Napravo uporabljajte samo v skladu z njeno predvideno uporabo.

### **⚠ POZOR!**

- Napajalnika ne uporabljajte za noben drug izdelek in ne poskušajte te naprave uporabljati z drugim napajalnikom. Uporabljajte samo napajalnik, priložen tej napravi (napajalnik modela LLL 10 A1-1).
- V odprtine naprave ne vtikajte predmetov.

- Naprave ne uporabljajte, če ima blokirane odprtine. V odprtinah ne sme biti umazanije, kosmov, las in česar koli drugega, kar bi lahko neugodno vplivalo na kroženje zraka.
  - Preprečite, da bi naprava, električni kabel ali električni vtič prišli v stik z viri vročine, kot so kuhalne plošče ali odprti plameni.
  - Naprave med delovanjem nikoli ne pustite brez nadzora.
  - Za čiščenje naprave ne uporabljajte agresivnih čistil ali topil. Ta bi lahko poškodovala površino.
  - Napravo zaščitite pred vlago in vdorom tekočin ter predmetov v ohišje.
  - Na napravo ne postavljajte nobenih predmetov, napolnjenih s tekočino (na primer vaze). Naprava se lahko nepopravljivo poškoduje.
  - Na napravo ne odlagajte težkih predmetov.
  - Izogibajte se neposredni sončni svetlobi.
  - Na napravo ali ob njo ne smete postavljati virov odprtega plamena, na primer prižganih sveč.
  - Napravo postavite na trdno, ravno in suho površino, da se ne more prevrniti.
- ❗ **Opomba:**
- Naprave uporabniku ni treba nastaviti na 50 ali 60 Hz. Naprava se na 50 oz. 60 Hz nastavi samodejno.
  - Med delovanjem imejte zaprta okna in vrata, da lahko naprava učinkovito deluje.
  - Naprava naj bo od sten in drugih predmetov odmaknjena za najmanj 50 cm, da je zagotovljeno dobro kroženje zraka.
  - Napravo uporabljajte samo v prostorih s površino največ 14 kvadratnih metrov.

## 3. Upravljalni elementi/ opis delov

(slike so na zloženi strani)

- ❶ Tipka za vklop/izklop ⏻
- ❷ Tipka ventilatorja 🌀
- ❸ Tipka za časovnik ⌚
- ❹ Lučka LED za menjavo filtra 📄
- ❺ Vtičnica
- ❻ Pokrivalna plošča
- ❼ Filter EPA
- ❽ Tipka za ponastavitev filtra
- ❾ Napajalnik
- ❿ Votli vtič napajalnika
- ⓫ Stojalo
- ⓬ Podstavki

## 4. Začetek uporabe

### 4.1. Preverjanje obsega dobave

⚠ **NEVARNOST!** Obstaja nevarnost zadušitve!  
Emblažnih materialov ni dovoljeno uporabljati  
za igro.

- ♦ Iz embalaže vzemite vse dele in navodila za uporabo.
- ♦ Odstranite ves embalažni material in morebitne folije ter nalepke.

Vsebino kompleta sestavljajo naslednji deli:

- čistilnik zraka
- stojalo
- 4× podstavke
- filter EPA (razred filtra: EPA12)
- pokrivalna plošča
- napajalnik
- ta navodila za uporabo

❶ **Opomba:** Preverite, ali komplet vsebuje vse sestavne dele in da ti nimajo vidnih poškodb. V primeru nepopolne dobave ali poškodb zaradi pomanjkljive embalaže ali prevoza se obrnite na telefonsko servisno službo (glejte poglavje **12.3. Pooblašeni serviser**).

## 4.2. Namestitev naprave

### Sestavljanje za postavitvev

- ♦ Štiri podstavke ❷ pritrdite na stojalo ❶ (glejte sliko 1).

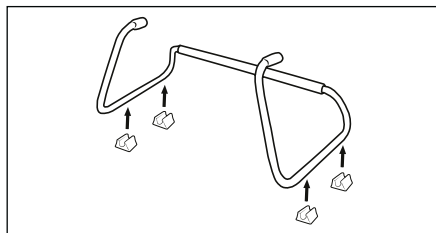

Slika 1

- ♦ Napravo postavite na stojalo ❶ in pomaknite luknji naprave do držal stojala ❶ (glejte sliko 2).

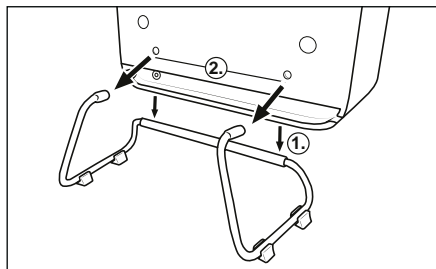

Slika 2

### Namestitev na steno

⚠ **NEVARNOST!** Smrtna nevarnost zaradi električnega udara! Pazite na to, da pri vrtnanju ne poškodujete električnih napeljav ali drugih instalacij v steni, npr. vodovodnih cevi.

- ❶ **Opomba:** (1) Pred montažo obvezno najprej preverite, kateri mozniki so primerni za vaše mesto montaže. Priporočamo vam moznike s premerom 6 mm. V dvomih se obrnite na strokovnjaka. (2) Pri izbiri mesta montaže bodite pozorni, da primerna električna vtičnica od naprave ne bo oddaljena bolj, kot je dolg električni priključni kabel naprave. (3) Stojalo ❶ pri namestitvi na steno ne sme biti nameščeno.

- ◆ Na višini najmanj 400 mm in na medsebojni razdalji 255 mm označite dve mesti za vrtanje (glejte sliko 3).

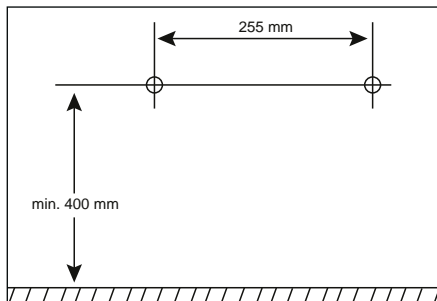

Slika 3

- ◆ Z vrtnim strojem in svedrom izvrtajte dve luknji na označenih mestih.
- ◆ V vsako luknjo vstavite po en moznik.
- ◆ V vsak moznik privijte po en vijak z lečasto glavo. Vijaka z lečasto glavo naj segata iz moznikov za pribl. 5 mm, da imate dovolj prostora za obešanje naprave (glejte sliko 4).
- ◆ Votli vtič napajalnika ⑩ vtaknite v vtičnico ⑤ naprave (glejte sliko 4).
- ◆ Obesite napravo z dvema ušesoma za obešanje na vijaka z lečasto glavo (glejte sliko 4).
- ◆ Napravo rahlo odmaknite od stene. Kabel napajalnika ⑨ speljite skozi odprtino naprave za kabel v levo ali desno smer navzven (glejte sliko 4).

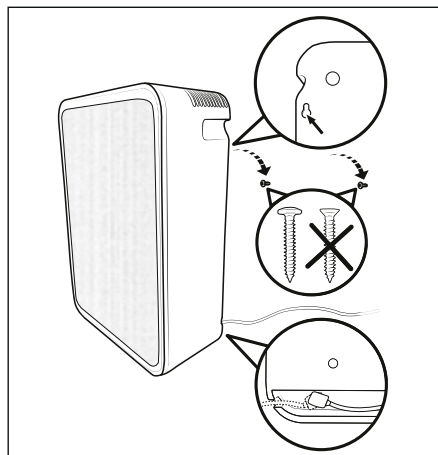

Slika 4

## 5. Uporaba in delovanje

- ⚠ **POZOR!** Poškodba naprave!

(1) Nikoli ne prekrivajte prezračevalnih odprtín, saj to lahko povzroči pregretnje naprave. Pri postavljanju naprave ohranjajte najmanj 50 cm razdalje do sten ali drugih predmetov. (2) Napravo postavite na trdno, ravno in suho površino. (3) Kapaciteta naprave je zasnovana za uporabo v prostorih velikosti največ do 14 kvadratnih metrov. (4) Naprava lahko na začetku pri delovanju oddaja rahel vonj po plastiki, ki se po določenem času delovanja znova porazgubi. Ta vonj nastaja zaradi materialov, ki se uporabljajo pri izdelavi naprave, in ni škodljiv za zdravje.

### 5.1. Opis načina delovanja naprave

V notranjosti čistilnika zraka je ventilator, ki zrak v prostoru dovaja v napravo ter v kakovosten filter v njej. Filter iz zraka odstrani delce, npr. hišni prah, cvetni prah, trosje plesni, dim itd., tako da se zmanjša njihov delež v zraku v prostoru.

Naprava ima funkcijo časovnika za samodejni izklop.

## 5.2. Vkllop/izkllop naprave

- Opomba:** Če želite uporabljati napravo, nameščeno na steno, jo najprej snemite s stene.
- Votli vtič napajalnika **10** vtaknite v vtičnico **5** naprave.
- Napajalnik **9** vtaknite v električno vtičnico. Vse lučke LED na kratko zasvetijo.
- Za vklop naprave pritisnite tipko za vklop/izkllop **1**. Naprava deluje.
- Za izkllop naprave pritisnite tipko za vklop/izkllop **1**. Vse lučke LED ugasnejo.

## 5.3. Delovanje ventilatorja

Za delovanje ventilatorja naprave imate naslednje možnosti nastavitve:

### = način spanja

Majhna hitrost ventilatorja za skorajda neslišno delovanje in majhen pretok zraka

### **I** = stopnja 1

Srednja hitrost ventilatorja za srednji pretok zraka

### = stopnja 2

Velika hitrost ventilatorja za močan pretoka zraka

- Med potekom delovanja po potrebi večkrat pritisnite tipko ventilatorja **2**, da izberete zeleno nastavitev (način spanja, stopnja 1, stopnja 2). Lučka LED izbrane nastavitve sveti.
- Opomba:** Nastavitev se po izklopu naprave ne shrani. Standardna nastavitev za delovanje ventilatorja je način spanja.

| Stopnja   | Hrup     | Pretok zraka          | Moč   |
|---|----------|-----------------------|-------|
| <br>način spanja | 36 dB(A) | 48 m <sup>3</sup> /h  | 2,6 W |
| <b>I</b><br>stopnja 1   | 49 dB(A) | 85 m <sup>3</sup> /h  | 6,6 W |
| <br>stopnja 2    | 58 dB(A) | 120 m <sup>3</sup> /h | 17 W  |

## 5.4. Funkcija časovnika

S funkcijo časovnika lahko kot čas delovanja naprave nastavite 2, 4 ali 8 ur. Po poteku nastavljenega časa delovanja se naprava samodejno izklopi in preide v način pripravljenosti. Za nastavitve funkcije časovnika ravnajte takole:

- Med potekom delovanja pritisnite tipko za časovnik **3**, da aktivirate funkcijo časovnika. Potem po potrebi večkrat pritisnite tipko za časovnik **3**, da nastavite ustrezen čas delovanja (2h, 4h, 8h). Nastavljeni čas delovanja prikazuje svetleča lučka LED.
- Pritisnite tipko za časovnik **3**, tako da vse lučke LED ugasnejo. Funkcija časovnika je deaktivirana.

## 6. Čiščenje in vzdrževanje

**NEVARNOST!** Smrtna nevarnost zaradi električnega udara! Napravo pred vsakim čiščenjem in vzdrževanjem izključite. Pred vsakim čiščenjem izvlcite napajalnik **9** naprave iz električne vtičnice. Votli vtič **10** napajalnika **9** povlecite iz vtičnice **5** naprave. Pazite na to, da pri čiščenju v napravo ne zaide glaga.

- POZOR!** Poškodba naprave! Ne uporabljajte jedkih ali ostrih čistil ali čistil, ki vsebujejo topila. Taka sredstva lahko poškodujejo površino naprave.
- Napravo, stojalo **11** in podstavke **12** obrišite z rahlo navlaženo krpo. Ne uporabljajte topil ali čistil, ki bo lahko poškodovala umetno snov. Po potrebi na krpo nanesite blago sredstvo za pomivanje in površine na koncu očistite še s čisto vodo.
- Naprava naj se dobro osuši, preden jo pospravite ali jo znova začnete uporabljati.

- ◆ Snemite pokrovno ploščo **6** za vdolbini ročaja na zgornji strani naprave (glejte sliko 5). Pokrovno ploščo **6** s sesalnikom za prah posejajte na obeh straneh. Čiščenje filtra EPA **7** ni potrebno. Znova pritrdite pokrovno ploščo **6** na napravo, tako da sta vdolbini ročaja na zgornji strani naprave.

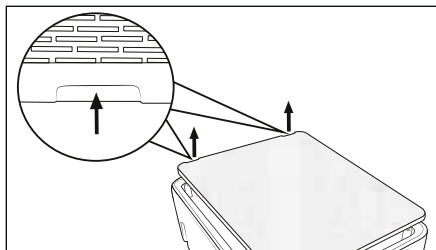

Slika 5

## 7. Shranjevanje

- ◆ Napajalnik **9** naprave povlecite iz električne vtičnice.
- ◆ Votli vtič **10** napajalnika **9** povlecite iz vtičnice **5** naprave.
- ◆ Napravo hranite na suhem mestu brez prahu in neposredne sončne svetlobe.

## 8. Menjava filtra

Ko lučka LED za menjavo filtra **4** utripa (glejte sliko 6), filter EPA **7** ne more več doseči svoje polne zmogljivosti. Informacije za naročanje nadomestnih filtrov najdete v poglavju **11. Naročilo nadomestnih delov.**

- ◆ Napajalnik **9** naprave povlecite iz električne vtičnice.
- ◆ Votli vtič **10** napajalnika **9** povlecite iz vtičnice **5** naprave.
- ◆ Snemite pokrovno ploščo **6** za vdolbini ročaja na zgornji strani naprave (glejte sliko 6).
- ◆ Filter EPA **7** povlecite za nastavek iz naprave (glejte sliko 6).

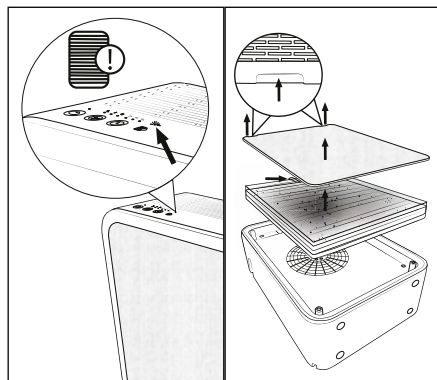

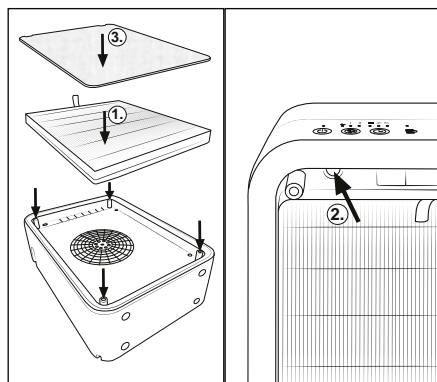

Slika 6

- ◆ Vstavite novi filter EPA **7** v napravo (glejte sliko 7).
- ◆ Votli vtič **10** napajalnika **9** vtaknite v vtičnico **5** naprave.
- ◆ Napajalnik **9** vtaknite v električno vtičnico. Vse lučke LED na kratko zasvetijo.
- ◆ Tipko za ponastavitev filtra **8** držite pritisnjeno 3 sekunde (glejte sliko 7). Naprava je zdaj zaznala novi filter.
- ◆ Pokrovno ploščo **6** vstavite v napravo (glejte sliko 7).



Slika 7

## 9. Odprava napak

| Napaka  | Vzrok   | Odprava  |
|---|---|--|
| Naprave ni mogoče vklopiti.   | Električni vtič ni priključen v električno vtičnico.                      | Vtaknite električni vtič v električno vtičnico.                |
|   | Električna vtičnica nima napetosti.                                       | Preverite hišne varovalke.                                     |
| Lučka LED za menjavo filtra   | Filter je treba zamenjati, saj ne deluje več s svojo polno zmogljivostjo. | Filter zamenjajte (glejte poglavje <b>8. Menjava filtra</b> ). |

## 10. Odstranjevanje med odpadke



Prečrtan simbol smetnjaka pomeni, da se ta naprava po koncu življenjske dobe ne sme odlagati med gospodinjske odpadke. Napravo je treba odložiti na določenih zbirnih mestih, v centrih za recikliranje ali pri podjetjih za odstranjevanje odpadkov.



Pred vračilom naprave izbrišite vse osebne podatke.

Embalaza je iz okolju prijaznih materialov in jo lahko oddate na lokalnih zbirališčih reciklažnih odpadkov.

Embalazo zavržite na okolju prijazen način.

## 11. Naročilo nadomestnih delov

Nadomestne dele za ta izdelek lahko vedno udobno naročite na spletu na [www.kompennass.com](http://www.kompennass.com).









Preberite kodo QR s svojim pametnim telefonom/ tabličnim računalnikom. S to kodo QR pridete neposredno na naše spletno mesto, kjer si lahko ogledate in naročite razpoložljive nadomestne dele.

- i Opomba:** (1) Če bi imeli težave z naročanjem na spletu, se lahko po telefonu ali e-pošti obrnete na naš servisni center. (2) Pri naročilu vedno navedite številko artikla (IAN) **527955\_2507**. (3) Upoštevajte, da spletno naročilo nadomestnih delov ni mogoče v vseh državah.

## 12. Priloga

### 12.1. Tehnični podatki

| Naprava         |   |
|-----------------|---|
| Vhodna napetost | 24 V $\text{---}$   |
| Vhodni tok      | 1,0 A   |
| Nazivna moč     | 17 W  |
| Polarnost       |  |

| Napajalnik   |  |
|--|--|
| Proizvajalec   | KOMPERNASS<br>HANDELS GMBH,<br>BURGSTRASSE 21,<br>44867 BOCHUM,<br>NEMČIJA<br>Register občinskega<br>sodišča<br>Bochum, registrska<br>številka: HRB 4598 |
| Model  | LLL 10 A1-1  |
| Vhodna napetost  | 100–240 V~   |
| Vhodna frekvenca<br>izmeničnega toka                           | 50/60 Hz   |
| Izhodna napetost   | 24,0 V ==  |
| Izhodni tok  | 1,0 A  |
| Izhodna moč  | 24,0 W   |
| Povprečni izkoristek<br>med delovanjem                         | 88,2 %   |
| Izkoristek pri nizki<br>obremenitvi (10 %)                     | 84,6 %   |
| Poraba moči brez<br>obremenitve                                | 0,08 W   |
| Poraba toka  | 0,8 A  |
| Razred zaščite   | II /  (dvojna izolacija)  |
| Polarnost  |  (plus znotraj,<br>minus zunaj)   |
| Razred učinkovitosti   | 6    |
| Varnostni<br>transformator z<br>zaščito pred kratkim<br>stikom |   |
| Nazivna temperatura<br>okolice (ta)                            | 40 °C  |
| Stikalni napajalnik  |   |
| Vrsta zaščite  | IP20: Zaščita pred<br>vdorom trdnih tujkov s<br>premerom $\geq 12,5$ mm  |

**i Opomba:** Uporabniku izdelka ni treba preklapljati med 50 in 60 Hz. Izdelek se sam prilagodi na 50 ali 60 Hz.

## 12.2. Proizvajalec

KOMPERNASS HANDELS GMBH  
BURGSTRASSE 21  
44867 BOCHUM  
NEMČIJA  
www.kompernass.com

## 12.3. Pooblašteni serviser

**SI Servis Slovenija**  
Tel.: 080 080 917  
E-Mail: kompernass@lidl.si

**IAN 527955\_2507**

## 12.4. Garancijski list

1. S tem garancijskim listom KOMPERNASS HANDELS GMBH jamčimo, da bo izdelek v garancijskem roku ob normalni in pravilni uporabi brezhibno deloval in se zavezuemo, da bomo ob izpolnjenih spodaj navedenih pogojih odpravili morebitne pomanjkljivosti in okvare zaradi napak v materialu ali izdelavi oziroma po svoji presoji izdelek zamenjali ali vrnili kupnino.
2. Garancija je veljavna na ozemlju Republike Slovenije.
3. Garancijski rok za proizvod je 3 leta od datuma izročitve blaga. Datum izročitve blaga je razviden iz računa.
4. Če izdelek ne izpolnjuje specifikacij ali nima lastnosti, navedenih v garancijskem listu ali oglaševalskem sporočilu, lahko potrošnik najprej zahteva odpravo napak. O napaki mora potrošnik obvestiti proizvajalca ali pooblaščen servis (kontaktna številka in elektronski naslov navedena zgoraj) in zahtevati odpravo napak. Kupec je dolžan ob uveljavljanju zahtevka predložiti garancijski list in račun, kot potrdilo in dokazilo o nakupu ter dnevu izročitve blaga. Svetujemo vam, da pred tem natančno preberete navodila o sestavi in uporabi izdelka.

5. Rok za odpravo napake je 30 dni od dneva, ko je proizvajalec ali pooblaščen servis prejel zahtevo za odpravo napake. Če napake v tem roku niso odpravljene, mora proizvajalec potrošniku brezplačno zamenjati blago z enakim, novim in brezhibnim blagom. Rok se lahko zaradi narave in kompleksnosti blaga, narave in resnosti neskladnosti ter napora, ki je potreben za dokončanje popravila ali zamenjave podaljša za najkrajši čas, ki je potreben za dokončanje popravila, vendar največ za 15 dni. O številu dni podaljšane roka in razlogih za podaljšanje mora biti potrošnik obveščen pred potekom 30 dnevnega roka za odpravo napak.
6. Če v roku 30 dni oz. v primeru podaljšanja v roku 45 dni blago ni popravljeno ali blago ni zamenjano z novim, lahko potrošnik od proizvajalca zahteva vračilo celotne kupnine ali zahteva sorazmerno znižanje kupnine. Sorazmerno znižanje kupnine je sorazmerno zmanjšanju vrednosti blaga, ki ga je potrošnik prejel, v primerjavi z vrednostjo, ki bi jo imelo blago, če bi bilo skladno.
7. Če se neskladnost pojavi v manj kot 30 dneh od dobave blaga, lahko potrošnik ob predložitvi blaga od proizvajalca takoj zahteva vračilo plačanega zneska.
8. Proizvajalec oziroma pooblaščen servis lahko potrošniku za čas popravila blaga, za katero je bila izdana obvezna garancija, zagotovi brezplačno uporabo podobnega blaga. Če proizvajalec potrošniku ne zagotovi nadomestnega blaga v začasno uporabo, ima potrošnik pravico uveljavljati škodo, ki jo je utrpel, ker blaga ni mogel uporabljati od trenutka, ko je zahteval popravilo ali zamenjavo, do njune izvršitve.
9. Stroške za material, nadomestne dele, delo, prenos in prevoz izdelkov, ki nastanejo pri odpravljanju okvar oziroma nadomestitvi blaga z novim, krije proizvajalec.
10. V primeru zamenjave blaga ali zamenjave bistvenega dela blaga z novim se potrošniku izda nov garancijski list.
11. V primeru, da proizvod popravlja nepooblaščen servis ali nepooblaščen osebje, kupec ne more uveljavljati zahtevkov iz te garancije.
12. Vzroki za okvaro oziroma nedelovanje izdelka morajo biti lastnosti stvari same in ne vzroki, ki so zunaj proizvajalčeve oziroma prodajalčeve sfere. Kupec ne more uveljavljati zahtevkov iz te garancije, če se ni držal priloženih navodil za sestavo in uporabo izdelka ali če je izdelek kakorkoli spremenjen ali nepravilno vzdrževan.
13. Proizvajalec zagotavlja proti plačilu popravilo, vzdrževanje blaga, nadomestne dele in priklopne aparate vsaj tri leta po poteku garancijskega roka.
14. Obrabni deli oz. potrošni material so izvzeti iz garancije.
15. Vsi potrebni podatki za uveljavljanje garancije in podatki, ki identificirajo blago za katerega velja garancija se nahajajo na dveh ločenih dokumentih (garancijski list, račun).
16. Ta garancija proizvajalca ne izključuje zakonske pravice potrošnika, da zoper prodajalca v primeru neskladnosti blaga brezplačno uveljavlja jamčevalne zahtevke. Ta garancija prav tako ne izključuje pravic potrošnika, ki izhajajo iz obveznega jamstva za skladnost blaga.

## **Prodajalec**

Lidl Slovenija d.o.o. k.d., Pod lipami 1,  
SI-1218 Komenda

# Obsah

|  |           |
|--|-----------|
| <b>1. Úvod</b>   | <b>38</b> |
| 1.1. Informace k tomuto návodu k obsluze . . . . .         | 38        |
| 1.2. Použití v souladu s určením . . . . .                 | 38        |
| 1.3. Použitá výstražná upozornění a symboly. . . . .       | 38        |
| <b>2. Bezpečnostní pokyny</b>                              | <b>39</b> |
| <b>3. Ovládací prvky / popis dílů</b>                      | <b>42</b> |
| <b>4. Uvedení do provozu</b>                               | <b>42</b> |
| 4.1. Kontrola rozsahu dodávky . . . . .                    | 42        |
| 4.2. Montáž přístroje . . . . .                            | 42        |
| <b>5. Obsluha a provoz</b>                                 | <b>43</b> |
| 5.1. Princip funkce přístroje . . . . .                    | 43        |
| 5.2. Zapnutí/vypnutí přístroje . . . . .                   | 43        |
| 5.3. Funkce ventilátoru. . . . .                           | 44        |
| 5.4. Funkce časovače . . . . .                             | 44        |
| <b>6. Čištění a údržba</b>                                 | <b>44</b> |
| <b>7. Skladování</b>                                       | <b>45</b> |
| <b>8. Výměna filtru</b>                                    | <b>45</b> |
| <b>9. Odstraňování závad</b>                               | <b>46</b> |
| <b>10. Likvidace</b>                                       | <b>46</b> |
| <b>11. Objednávka náhradních dílů</b>                      | <b>46</b> |
| <b>12. Příloha</b>   | <b>46</b> |
| 12.1. Technické údaje . . . . .                            | 46        |
| 12.2. Záruka společnosti Kompernass Handels GmbH . . . . . | 47        |
| 12.3. Servis . . . . .                                     | 48        |
| 12.4. Dovozce. . . . .                                     | 48        |

# 1. Úvod

## 1.1. Informace k tomuto návodu k obsluze

Blahopřejeme vám k zakoupení vašeho nového přístroje. Rozhodli jste se tím pro vysoce kvalitní přístroj. Součástí tohoto přístroje je návod k obsluze. Obsahuje důležité informace o bezpečnosti, použití a likvidaci. Před použitím přístroje se seznámte se všemi provozními a bezpečnostními pokyny. Přístroj používejte pouze předepsaným způsobem a v uvedených oblastech použití. Při předávání přístroje třetím osobám předejte spolu s ním i tyto podklady.

## 1.2. Použití v souladu s určením











Tento přístroj je určen k čištění vzduchu v uzavřených interiérech v domácnostech. Jiné použití než k určenému účelu nebo nad jeho rámec je považováno za použití v rozporu s určením. Přístroj není vhodný k použití v živnostenských provozovnách nebo průmyslových podnicích.





Nároky na náhradu škody jakéhokoli druhu vzniklé v důsledku použití v rozporu s určením, neodborné opravy, neoprávněně provedené změny nebo úpravy nebo v důsledku použití nepovolených náhradních dílů jsou vyloučeny. Riziko nese výhradně uživatel.

## 1.3. Použitá výstražná upozornění a symboly

V tomto návodu k obsluze, na obalu a na přístroji jsou použita následující výstražná upozornění a symboly:

|  |   |
|--|---|
|  | <b>NEBEZPEČÍ!</b> Výstražné upozornění s tímto symbolem a signálním slovem „NEBEZPEČÍ“ označuje bezprostředně hrozící nebezpečnou situaci, která, pokud se jí nezabrání, má za následek vážné poranění nebo smrt. |
|--|---|

|   |   |
|---|---|
|    | <b>VÝSTRAHA!</b> Výstražné upozornění s tímto symbolem a signálním slovem „VÝSTRAHA“ označuje případně nebezpečnou situaci, která, pokud se jí nezabrání, může mít za následek vážné poranění nebo smrt.  |
|    | <b>OPATRNĚ!</b> Výstražné upozornění s tímto symbolem a signálním slovem „OPATRNĚ“ označuje případně nebezpečnou situaci, která, pokud se jí nezabrání, může mít za následek lehké nebo střední poranění. |
|    | <b>POZOR!</b> Výstražné upozornění s tímto symbolem a signálním slovem „POZOR“ označuje případnou situaci, která, pokud se jí nezabrání, může mít za následek hmotnou škodu.                              |
|    | <b>Upozornění:</b> V upozornění jsou uvedeny další informace, které usnadňují používání přístroje.  |
|    | Přečtěte si návod.  |
|    | Stejnoseměrný proud / stejnosměrné napětí   |
|  | Střídavý proud / střídavé napětí  |
|  | Třída ochrany II: Ochrana dvojitou nebo zesílenou izolací.  |
|  | Přístroj používejte pouze ve vnitřních prostorách.  |
|  | Nepoužívejte síťový adaptér s poškozeným konektorem nebo připojovacím kabelem.  |
|  | Tento výrobek splňuje požadavky platných evropských a národních směrnic.  |

|  |  |
|--|--|
|  | Elektrický přístroj nevyhazujte do domovního odpadu!   |
|  | Obal poté odevzdejte k ekologické likvidaci.   |
|  | Obal z recyklovatelných materiálů. Při třídění odpadu dodržujte označení obalových materiálů: Jsou označeny zkratkami (a) a číslicemi (b) s následujícím významem: 1–7: plasty, 20–22: papír a lepenka, 80–98: kompozitní materiály. |
|  | Tento výrobek splňuje požadavky platných národních směrnic Srbské republiky.   |

## 2. Bezpečnostní pokyny

### **NEBEZPEČÍ!**

- Před zapnutím přístroje se přesvědčte o tom, zda napětí uvedené v technických údajích přístroje odpovídá napětí ve vaší síti.
- Síťový adaptér vždy ze zásuvky vytahujte za zástrčku. Netahejte za připojovací kabel.
- Připojovací kabel se nesmí ohýbat ani stlačovat a musí se položit tak, aby na něj nikdo nemohl stoupnout ani o něj zakopnout.
- Poškozený síťový adaptér nebo připojovací kabel nechte okamžitě vyměnit autorizovaným odborným personálem, zákaznickým servisem nebo podobně kvalifikovanou osobou, aby se tak zabránilo nebezpečí.
- Dbejte na to, aby za provozu nebyl připojovací kabel mokrý nebo vlhký. Kabel ved'te tak, aby se nemohl nikde přiskřípnout ani poškodit.
- Zajistěte, aby se přístroj, síťový kabel nebo síťová zástrčka nedostaly do kontaktu s tepelnými zdroji, jakými jsou například varné plotýnky nebo otevřený oheň.
- V případě provozních poruch vytáhněte síťový adaptér ze zásuvky.
- Při každém přerušení i po ukončení použití a před každým čištěním vytáhněte síťovou zástrčku ze zásuvky.
- Přístroj používejte jen ve vnitřních prostorách, ne venku.
- Přístroj nikdy neponořujte do vody ani jiných tekutin.
- Nepoužívejte přístroj v prostředí s nebezpečím výbuchu ani v blízkosti hořlavých předmětů.
- Nedotýkejte se síťového adaptéru nebo přístroje mokrýma či vlhkýma rukama.

- Nepoužívejte síťový adaptér s prodlužovacím kabelem, ale zastrčte jej přímo do síťové zásuvky.
- Ihned vytáhněte síťový adaptér ze zásuvky, pokud zjistíte neobvyklé zvuky, zápach požáru nebo kouř. Než začnete přístroj opět používat, nechte jej překontrolovat kvalifikovaným odborníkem.
- Opravy na přístroji nechte provádět pouze autorizovanými odbornými provozovny nebo zákaznickým servisem. V důsledku neodborných oprav může dojít ke vzniku nebezpečí pro uživatele. Navíc zanikne nárok na záruku.

## **⚠ VAROVÁNÍ!**

- Obalový materiál není hračka pro děti! Veškerý obalový materiál uchovávejte mimo dosah dětí.
- Tento přístroj mohou používat děti od 8 let, pokud jsou pod dohledem.
- Osoby s omezenými fyzickými, smyslovými nebo mentálními schopnostmi či nedostatkem zkušeností a znalostí mohou používat tento přístroj pouze tehdy, pokud jsou pod dohledem nebo pokud byly poučeny o bezpečném používání přístroje a pokud porozuměly z toho vyplývajícím nebezpečím.
- Děti si nesmí s přístrojem hrát.
- Čištění a uživatelskou údržbu nesmí provádět děti bez dozoru.
- Používejte jen originální příslušenství doporučená výrobcem.
- Přístroj používejte, pouze pokud je správně a kompletně smontován.
- Přístroj se nesmí během provozu zakrývat. Přístroj nikdy nepoužívejte v blízkosti benzínu nebo jiných hořlavých materiálů.
- Před použitím přístroje zkontrolujte, zda na něm nejsou vnější viditelná poškození. Poškozený nebo na zem spadlý přístroj neuvádějte do provozu.
- Používejte přístroj pouze v souladu s jeho určením.

## ❗ POZOR!

- Nepoužívejte síťový adaptér pro jiný výrobek a nepokoušejte se provozovat tento přístroj s jiným síťovým adaptérem. Používejte pouze síťový adaptér dodaný s tímto přístrojem (model LLL 10 A1-1).
- Nestrkejte předměty do otvorů na přístroji.
- Přístroj nepoužívejte s blokovými otvory. Udržujte otvory bez nečistot, chlupů, vlasů a všeho, co může omezit cirkulaci vzduchu.
- Zajistěte, aby se přístroj, síťový kabel nebo síťová zástrčka nedostaly do kontaktu s tepelnými zdroji, jako jsou například varné plotýnky nebo otevřený oheň.
- Přístroj během provozu nikdy nenechávejte bez dozoru.
- K čištění přístroje nepoužívejte agresivní čisticí prostředky nebo rozpouštědla. Mohly by poškodit povrch.
- Chraňte přístroj před vlhkostí a vniknutím kapalin a předmětů do tělesa.
- Na přístroj nepokládejte žádné předměty (např. vázy) naplněné kapalinou. Může dojít k nenávratnému poškození přístroje.

- Na přístroj nestavte žádné těžké předměty.
- Zabraňte přímému slunečnímu záření.
- Otevřené zdroje plamene, jako např. hořící svíčky, se nesmí pokládat na přístroj nebo přímo vedle něj.
- Přístroj umístěte na pevný, rovný a suchý povrch, aby nedošlo k jeho převrácení.

## ❗ Upozornění:

- K nastavení přístroje na 50 nebo 60 Hz nejsou zapotřebí žádná opatření ze strany uživatele. Přístroj se automaticky nastaví na 50 nebo 60 Hz.
- Během provozu mějte okna a dveře zavřená, aby přístroj mohl pracovat efektivně.
- Přístroj umístěte v minimální vzdálenosti 50 cm od stěn nebo jiných předmětů, aby byla zaručena dobrá cirkulace vzduchu.
- Přístroj používejte pouze v místnostech s plochou maximálně 14 m<sup>2</sup>.

## 3. Ovládací prvky / popis dílů

(obrázky viz výklpná strana)

- ❶ tlačítko zapnutí/vypnutí ⏻
- ❷ tlačítko ventilátoru 🌀
- ❸ tlačítko časovače ⌚
- ❹ LED výměny filtru 📄
- ❺ zásuvka
- ❻ kryt
- ❼ EPA filtr
- ❽ tlačítko resetu filtru
- ❾ síťový adaptér
- ❿ dutý konektor síťového adaptéru
- ⓫ stojan
- ⓬ nožky

## 4. Uvedení do provozu

### 4.1. Kontrola rozsahu dodávky

**⚠ NEBEZPEČÍ!** Hrozí nebezpečí udušení!  
Obalový materiál není na hraní.

- ♦ Vyměňte všechny části a návod k obsluze z obalu.
- ♦ Odstraňte veškerý obalový materiál, případně ochranné fólie a nálepky.

Rozsah dodávky se skládá z následujících součástí:

- čistička vzduchu
- stojan
- 4× nožka
- EPA filtr (třída filtru: EPA12)
- kryt
- síťový adaptér
- tento návod k obsluze

- ❶ **Upozornění:** Zkontrolujte, zda je dodávka kompletní a není viditelně poškozená. V případě neúplné dodávky nebo poškození vzniklého v důsledku vadného obalu nebo během přepravy kontaktujte servisní poradenskou linku (viz kapitola **12.3. Servis**).

## 4.2. Montáž přístroje

### Postavení

Upevněte čtyři nožky ❷ ke stojanu ❶ (viz obr. 1).

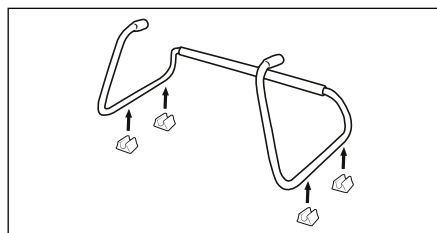

Obr. 1

Přístroj postavte na stojan ❶ a veďte dva otvory přístroje do držáků stojanu ❶ (viz obr. 2).

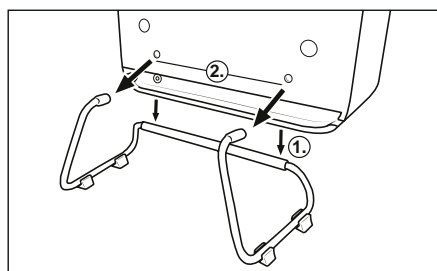

Obr. 2

### Montáž na stěnu

**⚠ NEBEZPEČÍ!** Nebezpečí ohrožení života při úrazu elektrickým proudem! Dbejte na to, aby při vrtání do zdi nedošlo k poškození elektrického vedení nebo jiné instalace, jako je např. vodovodní potrubí.

- ❶ **Upozornění:** (1) Před montáží bezpodmínečně zkontrolujte, které hmoždinky jsou vhodné pro vaše místo montáže. Doporučujeme hmoždinky o průměru 6 mm. Pokud máte pochybnosti, požádejte o pomoc odborníka. (2) Při výběru místa montáže dbejte na to, aby se v okruhu napájecího kabelu nacházela vhodná síťová zásuvka. (3) Stojan ❶ nesmí být při montáži na stěnu upevněn.

- ◆ V minimální výšce 400 mm a v odstupu 255 mm si vyznačte dva otvory pro vyvrtání (viz obr. 3).

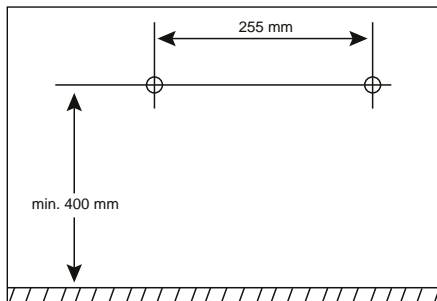

Obr. 3

- ◆ Vrtáčkou vyvrtejte pomocí vrtáku dva otvory do vyznačených míst.
- ◆ Do obou otvorů zasuňte hmoždinky.
- ◆ Do obou hmoždinek našroubujte šroub s čočkovou hlavou. Šrouby s čočkovou hlavou nechte cca 5 mm vyčnívat z hmoždinek, abyste měli dostatek místa k zavěšení přístroje (viz obr. 4).
- ◆ Zasuňte dutý konektor síťového adaptéru ⑩ do zásuvky ⑤ na přístroji (viz obr. 4).
- ◆ Přístroj zavěste dvěma závěsnými oky do dvou šroubů s čočkovou hlavou (viz obr. 4).
- ◆ Zvedněte přístroj mírně od stěny. Ved'te kabel síťového adaptéru ⑨ kabelovou šachtou přístroje doleva nebo doprava ven (viz obr. 4).

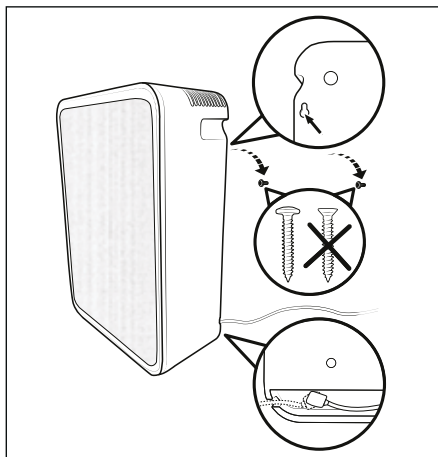

Obr. 4

## 5. Obsluha a provoz

### ⚠ POZOR! Poškození přístroje!

- (1) Větrací otvory nikdy nezakrývejte, protože to může vést k přehřátí přístroje. Při postavení přístroje dodržte vzdálenost minimálně 50 cm od stěn nebo jiných předmětů.
- (2) Přístroj postavte na pevnou, rovnou a suchou plochu pro stání.
- (3) Kapacita přístroje je dimenzována k použití v místnostech o maximální velikosti 14 m<sup>2</sup>.
- (4) Na počátku provozu může přístroj vydávat mírný zápach plastu, který po určité provozní době opět vyprchá. Tento zápach je spojen s materiály použitými při výrobě přístroje a není zdraví škodlivý.

### 5.1. Princip funkce přístroje

Uvnitř čističky vzduchu je umístěn větrák (ventilátor), kterým je vzduch v místnosti vtažován do přístroje a tam prochází vysoce kvalitním filtrem. Filtr ze vzduchu odstraňuje částice, např. prach z domácnosti, pyl, spóry plísní, kouř atd., takže se jejich podíl ve vzduchu v místnosti snižuje.

Přístroj je vybaven funkcí časovače k automatickému vypnutí.

### 5.2. Zapnutí/vypnutí přístroje

- ⓘ **Upozornění:** Při použití přístroje s montáží na stěnu sejměte přístroj ze stěny jako první.
- ◆ Zasuňte dutý konektor síťového adaptéru ⑩ do zásuvky ⑤ na přístroji.
- ◆ Zasuňte síťový adaptér ⑨ do síťové zásuvky. Všechny LED se krátce rozsvítí.
- ◆ Pro zapnutí přístroje stiskněte vypínač ⏻ ①. Přístroj je v provozu.
- ◆ Pro vypnutí přístroje stiskněte vypínač ⏻ ①. Všechny LED zhasnou.

### 5.3. Funkce ventilátoru

Funkce ventilátoru přístroje nabízí následující možnosti nastavení:

#### ☾ = režim spánku

Nízké otáčky ventilátoru pro téměř nehlukný provoz a nízký průtok vzduchu

#### I = stupeň 1

Střední otáčky ventilátoru pro střední průtok vzduchu

#### II = stupeň 2

Vysoké otáčky ventilátoru pro vysoký průtok vzduchu



- ♦ V probíhajícím provozu případně několikrát stiskněte tlačítko ventilátoru  **2**, abyste vybrali požadované nastavení (režim spánku, stupeň 1, stupeň 2). LED zvoleného nastavení svítí.

- ⓘ **Upozornění:** Nastavení se po vypnutí přístroje neuloží. Standardní nastavení funkce ventilátoru je režim spánku.





| Stupeň                 | Hluk     | CADR                  | Výkon |
|------------------------|----------|-----------------------|-------|
| ☾ =<br>režim<br>spánku | 36 dB(A) | 48 m <sup>3</sup> /h  | 2,6 W |
| I = stupeň 1           | 49 dB(A) | 85 m <sup>3</sup> /h  | 6,6 W |
| II = stupeň<br>2       | 58 dB(A) | 120 m <sup>3</sup> /h | 17 W  |

### 5.4. Funkce časovače



S funkcí časovače lze provozní dobu přístroje nastavit na 2, 4 nebo 8 hodin. Po uplynutí nastavené provozní doby se přístroj automaticky vypne a přepne do režimu standby (pohotovostní režim). Při nastavení funkce časovače postupujte takto:

- ♦ V probíhajícím provozu stiskněte tlačítko časovače  **3**, abyste aktivovali funkci časovače. Poté případně několikrát stiskněte tlačítko časovače  **3**, abyste nastavili odpovídající provozní dobu (2 hodiny, 4 hodiny, 8 hodin). Nastavená provozní doba se zobrazí blikající LED.
- ♦ Stiskněte tlačítko časovače  **3**, dokud již nebude žádná LED svítit. Funkce časovače je deaktivovaná.

## 6. Čištění a údržba

 **NEBEZPEČÍ!** Nebezpečí ohrožení života při úrazu elektrickým proudem! Před každým čištěním a údržbou přístroj vypněte. Před každým čištěním vytáhněte síťový adaptér  přístroje ze zásuvky. Vytáhněte dutý konektor  síťového adaptéru  ze zásuvky  na přístroji. Dbejte na to, aby se při čištění nedostala do přístroje vlhkost.

ⓘ **POZOR!** Poškození přístroje! Nepoužívejte leptavé, abrazivní ani čisticí prostředky na bázi rozpouštědel. Ty mohou poškodit povrchy přístroje.

- ♦ Přístroj, stojan  a nožky  otřete lehké navlhčeným hadříkem. Nikdy nepoužívejte rozpouštědla nebo čisticí prostředky, které mohou narušit umělou hmotu. Podle potřeby dejte na hadřík jemný mycí prostředek a opláchněte čistou vodou.
- ♦ Před uschováním nebo opětovným uvedením přístroje do provozu nechte vše dobře osušit.

- ◆ Sejměte kryt **6** na uchopovacích prohlubních v horní části přístroje (viz obr. 5). Vysavačem vysajte kryt **6** z obou stran. Čištění EPA filtru **7** není nutné. Upevněte kryt **6** opět na přístroj, aby se uchopovací prohlubně nacházely v horní části přístroje.

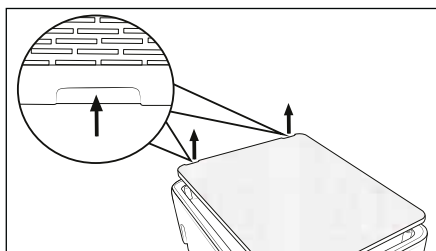

Obr. 5

## 7. Skladování

- ◆ Vytáhněte síťový adaptér **9** přístroje ze síťové zásuvky.
- ◆ Vytáhněte dutý konektor **10** síťového adaptéru **9** ze zásuvky **5** na přístroji.
- ◆ Přístroj skladujte na suchém a bezprašném místě mimo dosah přímého slunečního záření.

## 8. Výměna filtru

Když LED výměny filtru  **4** bliká (viz obr. 6), nemůže EPA filtr **7** již plnit svůj plný výkon. Informace o objednávání náhradních filtrů naleznete v kapitole **11. Objednávka náhradních dílů**.

- ◆ Vytáhněte síťový adaptér **9** přístroje ze síťové zásuvky.
- ◆ Vytáhněte dutý konektor **10** síťového adaptéru **9** ze zásuvky **5** na přístroji.
- ◆ Sejměte kryt **6** na uchopovacích prohlubních v horní části přístroje (viz obr. **6**).
- ◆ Vytáhněte EPA filtr **7** za jazýček z přístroje (viz obr. 6).

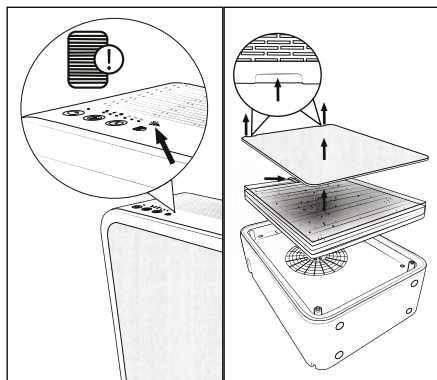

Obr. 6

- ◆ Vložte do přístroje nový EPA filtr **7** (viz obr. 7).
- ◆ Zasuňte dutý konektor **10** síťového adaptéru **9** do zásuvky **5** na přístroji.
- ◆ Zasuňte síťový adaptér **9** do síťové zásuvky. Všechny LED se krátce rozsvítí.
- ◆ Podržte tlačítko resetu filtru **8** stisknuté na 3 sekundy (viz obr. 7). Přístroj nyní rozpoznal nový filtr.
- ◆ Zasuňte kryt **6** do přístroje (viz obr. 7).

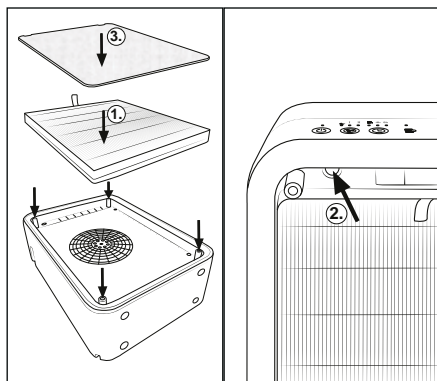

Obr. 7

## 9. Odstraňování závad

| Chyba  | Příčina   | Náprava  |
|--|---|--|
| Přístroj nelze zapnout.  | Síťová zástrčka není zastrčená do zásuvky.                                    | Zapojte síťovou zástrčku do síťové zásuvky.            |
|  | Síťová zásuvka je bez napětí.   | Zkontrolujte domovní pojistky.                         |
| LED výměny filtru  4 bliká. | Filtr je nutné vyměnit, protože již není schopen zcela poskytovat svůj výkon. | Vyměňte filtr (viz kapitola 8. <b>Výměna filtru</b> ). |

## 10. Likvidace



Symbol přeškrtnuté pojízdné popelnice znamená, že tento přístroj nesmí být po skončení životnosti likvidován společně s domovním odpadem. Přístroj musí být odevzdán v určených sběrných místech či dvorech nebo podnicích oprávněných k nakládání s odpady.



Před vrácením přístroje vymažte všechny osobní údaje.

Obal se skládá z ekologických materiálů, které lze zlikvidovat v komunálních sběrných dvorech.

Obal zlikvidujte ekologicky.

## 11. Objednávka náhradních dílů

Náhradní díly k tomuto výrobku si můžete dodatečně objednat vždy pohodlně na internetu na adrese [www.kompnass.com](http://www.kompnass.com).



Naskenujte QR kód pomocí smartphonu/tabletu.





Pomocí tohoto QR kódu se dostanete přímo na naši webovou stránku a můžete si prohlédnout a objednat dostupné náhradní díly.

- ⓘ Upozornění:** (1) Máte-li problémy s online objednávkou, můžete se telefonicky nebo e-mailem obrátit na naše servisní středisko. (2) Při objednávání vždy uveďte číslo výrobku (IAN) **527955\_2507**. (3) Vezměte prosím na vědomí, že ne pro všechny země dodání je možné objednat náhradní díly online.

## 12. Příloha

### 12.1. Technické údaje

| Přístroj        |                     |
|-----------------|---------------------|
| Vstupní napětí  | 24 V $\overline{=}$ |
| Vstupní proud   | 1,0 A               |
| Jmenovitý výkon | 17 W                |
| Polarita        |                     |

| síťový adaptér                                       |   |
|--|---|
| Výrobce  | KOMPERNASS<br>HANDELS GMBH,<br>BURGSTRASSE 21,<br>44867 BOCHUM,<br>NĚMECKO<br>Rejstříkový soud AG<br>Bochum, registrační<br>číslo: HRB 4598 |
| Model  | LLL 10 A1-1   |
| Vstupní napětí                                       | 100–240 V ~   |
| Vstupní frekvence<br>střídavého proudu               | 50/60 Hz  |
| Výstupní napětí                                      | 24,0 V ===  |
| Výstupní proud                                       | 1,0 A   |
| Výstupní výkon                                       | 24,0 W  |
| Průměrná účinnost v<br>provozu                       | 88,2 %  |
| Účinnost při nízkém<br>zatížení (10 %)               | 84,6 %  |
| Příkon při nulovém<br>zatížení                       | 0,08 W  |
| Spotřeba proudu                                      | 0,8 A   |
| Třída ochrany  | II /  (dvojitá izolace)                                    |
| Polarita   |  (plus uvnitř,<br>minus vně)                               |
| Třída účinnosti                                      | 6    |
| Bezpečnostní<br>transformátor odolný<br>proti zkratu |   |
| Jmenovitá teplota<br>okolí (ta)                      | 40 °C   |
| Přepínací síťový<br>adaptér                          |    |
| Třída krytí  | IP20: Ochrana proti<br>vniknutí pevných cizích<br>těles s průměrem<br>≥ 12,5 mm   |

**i Upozornění:** K přepnutí přístroje mezi frekvencí 50 a 60 Hz není nutný žádný zásah uživatele. Výrobek se upraví pro 50 i 60 Hz.

## 12.2. Záruka společnosti Kompernass Handels GmbH

Vážená zákaznice, vážený zákazník,  
na tento přístroj získáváte záruku v trvání 3 let od data zakoupení. V případě závad tohoto výrobku máte zákonná práva vůči prodejci výrobku. Tato zákonná práva nejsou omezena naší níže uvedenou zárukou.

### Záruční podmínky

Záruční doba začíná plynout dnem nákupu. Dobře uschovejte pokladní doklad. Tento doklad je potřebný jako důkaz o koupi.

Pokud se do tří let od data zakoupení tohoto výrobku vyskytne vada materiálu nebo výrobní závada, pak Vám podle našeho uvážení výrobek zdarma opravíme, vyměníme nebo uhradíme kupní cenu. Předpokladem této záruky je, že bude během tříleté lhůty předložen vadný přístroj a doklad o koupi (pokladní doklad) a stručně se popíše, v čem závada spočívá a kdy se vyskytla.

Vztahující se na závadu naše záruka, obdržíte zpět buď opravený nebo nový produkt. Opravu nebo výměnou výrobku nezačne plynout nová záruční doba.

### Záruční doba a zákonné nároky vyplyvající ze závad

Záručním plněním se záruční doba neprodlužuje. To platí i pro vyměněné a opravené součásti. Poškození nebo vady vyskytující se případně již při nákupu se musí oznámit ihned po vybalení. Po uplynutí záruční doby podléhají veškeré opravy zpoplatnění.

### Rozsah záruky

Přístroj byl vyroben pečlivě podle přísných směrnic kvality a před expedicí byl svědomitě vyzkoušen.

Záruka se vztahuje na materiálové nebo výrobní vady. Tato záruka se nevztahuje na součásti výrobku, které jsou vystaveny běžnému opotřebení, a proto je lze považovat za spotřební díly, nebo na poškození křehkých součástí, jako jsou např. spínače nebo díly, které jsou vyrobeny ze skla.

Tato záruka zaniká, pokud je výrobek poškozen, nebyl řádně používán nebo udržován. Pro zajištění správného používání výrobku se musí přesně dodržovat všechny pokyny uvedené v návodu k obsluze. Účelům použití a úkonům, které se v návodu k obsluze nedoporučují nebo se před nimi varuje, je třeba se bezpodmínečně vyhnout.

Výrobek je určen pouze pro soukromé účely a ne pro komerční použití. Při nesprávném a neodborném používání, při použití násilí a při zásazích, které nebyly provedeny našimi autorizovanými servisními provozovny, záruční nároky zanikají.

### Vyřízení v případě záruky

Pro zajištění rychlého Vaší žádosti postupujte podle následujících pokynů:

- Pro všechny dotazy mějte připraven pokladní lístek a číslo výrobku (IAN) 527955\_2507 jako doklad o koupi.
- Číslo výrobku naleznete na typovém štítku na výrobku, rytině na výrobku, na titulní straně návodu k obsluze (vlevo dole) nebo na nálepce na zadní nebo spodní straně výrobku.
- Pokud by se měly vyskytovat funkční vady nebo jiné závady, kontaktujte nejprve níže uvedené servisní oddělení telefonicky nebo e-mailem.
- Výrobek, zaevidovaný jako vadný výrobek pak můžete při přiložení dokladu o nákupu (pokladní lístek) a při uvedení, v čem spočívá vada a kdy k ní došlo, poslat výrobek pro Vás bez poštovného na adresu, kterou Vám oznámí servis.



Na webových stránkách [www.lidl-service.com](http://www.lidl-service.com) si můžete stáhnout tyto a mnoho dalších příruček, videí o výrobku a instalační software.

Pomocí kódu QR se dostanete přímo na stránku servisu Lidl ([www.lidl-service.com](http://www.lidl-service.com)) a můžete pomocí zadání čísla výrobku (IAN) 527955\_2507 otevřít svůj návod k obsluze.

## 12.3. Servis

**CZ** Servis Česko

Tel.: 800143873

E-Mail: [kompernass@lidl.cz](mailto:kompernass@lidl.cz)

IAN 527955\_2507

## 12.4. Dovoze

Dbejte prosím na to, že následující adresa není adresou servisu. Kontaktujte nejprve uvedený servis.

KOMPERNASS HANDELS GMBH

BURGSTRASSE 21

44867 BOCHUM

NĚMECKO

[www.kompernass.com](http://www.kompernass.com)

# Obsah

|  |           |
|--|-----------|
| <b>1. Úvod</b>   | <b>50</b> |
| 1.1. Informácie o tomto návode na obsluhu . . . . .        | 50        |
| 1.2. Používanie v súlade s určeným účelom . . . . .        | 50        |
| 1.3. Použité výstražné upozornenia a symboly. . . . .      | 50        |
| <b>2. Bezpečnostné pokyny</b>                              | <b>51</b> |
| <b>3. Ovládacie prvky/opis dielov</b>                      | <b>54</b> |
| <b>4. Uvedenie do prevádzky</b>                            | <b>54</b> |
| 4.1. Kontrola rozsahu dodávky . . . . .                    | 54        |
| 4.2. Montáž prístroja . . . . .                            | 54        |
| <b>5. Obsluha a prevádzka</b>                              | <b>55</b> |
| 5.1. K spôsobu činnosti prístroja . . . . .                | 55        |
| 5.2. Zapnutie/vypnutie prístroja . . . . .                 | 56        |
| 5.3. Funkcia dúchadla . . . . .                            | 56        |
| 5.4. Funkcia časovača . . . . .                            | 56        |
| <b>6. Čistenie a údržba</b>                                | <b>56</b> |
| <b>7. Uskladnenie</b>                                      | <b>57</b> |
| <b>8. Výmena filtra</b>                                    | <b>57</b> |
| <b>9. Odstraňovanie chýb</b>                               | <b>58</b> |
| <b>10. Likvidácia</b>                                      | <b>58</b> |
| <b>11. Objednávanie náhradných dielov</b>                  | <b>58</b> |
| <b>12. Príloha</b>   | <b>58</b> |
| 12.1. Technické údaje . . . . .                            | 58        |
| 12.2. Záruka spoločnosti Kompernass Handels GmbH . . . . . | 59        |
| 12.3. Servis . . . . .                                     | 60        |
| 12.4. Dovozca. . . . .                                     | 60        |

# 1. Úvod

## 1.1. Informácie o tomto návode na obsluhu

Srdečne vám gratulujeme ku kúpe vášho nového prístroja. Touto kúpou ste sa rozhodli pre prístroj vysokej kvality. Návod na obsluhu je súčasťou tohto prístroja. Obsahuje dôležité upozornenia týkajúce sa bezpečnosti, používania a likvidácie. Pred použitím prístroja sa oboznámte so všetkými pokynmi na obsluhu a bezpečnostnými pokynmi. Prístroj používajte len tak, ako je opísané, a len v uvedených oblastiach použitia. Pri postúpení prístroja tretej osobe odovzdajte spolu s ním aj všetky dokumenty.

## 1.2. Používanie v súlade s určeným účelom











Tento prístroj je určený čistenie vzduchu v uzatvorených vnútorných priestoroch v súkromných domácnostiach. Iné používanie alebo používanie nad tento rámec sa považuje za používanie v rozpore s určeným účelom. Prístroj nie je určený na používanie v komerčných alebo priemyselných oblastiach.





Nároky akéhokoľvek druhu za škody spôsobené používaním v rozpore s určeným účelom, neodbornými opravami, nepovolenými zmenami alebo používaním nepovolených náhradných dielov sú vylúčené. Riziko nesie samotný prevádzkovateľ.

## 1.3. Použitie výstražné upozornenia a symboly

V predložennom návode na obsluhu, na obale a na prístroji sú použité nasledujúce výstražné upozornenia a symboly:

|  |   |
|--|---|
|  | <b>NEBEZPEČENSTVO!</b><br>Výstražné upozornenie s týmto symbolom a signálnym slovom „NEBEZPEČENSTVO“ označuje bezprostrednú nebezpečnú situáciu, ktorá, ak sa jej nezabráni, má za následok smrť alebo ťažké poranenie. |
|--|---|

|   |  |
|---|--|
|    | <b>VÝSTRAHA!</b> Výstražné upozornenie s týmto symbolom a signálnym slovom „VÝSTRAHA“ označuje možnú nebezpečnú situáciu, ktorá, ak sa jej nezabráni, by mohla mať za následok smrť alebo ťažké poranenie. |
|    | <b>OPATRNE!</b> Výstražné upozornenie s týmto symbolom a signálnym slovom „OPATRNE“ označuje možnú nebezpečnú situáciu, ktorá, ak sa jej nezabráni, by mohla mať za následok malé alebo mierne poranenie.  |
|    | <b>POZOR!</b> Výstražné upozornenie s týmto symbolom a signálnym slovom „POZOR“ označuje možnú situáciu, ktorá, ak sa jej nezabráni, by mohla mať za následok vecné škody.                                 |
|    | <b>Upozornenie:</b> Upozornenie označuje dodatočné informácie, ktoré uľahčujú manipuláciu s prístrojom.  |
|    | Prečítajte si návod.   |
|    | Jednosmerný prúd/jednosmerné napätie   |
|  | Striedavý prúd/striedavé napätie   |
|  | Trieda ochrany II: Ochrana pomocou dvojitej alebo zosilnenej izolácie.   |
|  | Prístroj používajte iba vo vnútorných priestoroch.   |
|  | Nepoužívajte sieťový adaptér s poškodenou zástrčkou alebo poškodeným pripájacím káblom.  |

|  |  |
|--|--|
|  | Tento výrobok spĺňa požiadavky platných európskych a národných smerníc.  |
|  | Nevyhadzujte elektrické prístroje do komunálneho odpadu!   |
|  | Obal odovzdajte na ekologickú likvidáciu.  |
|  | Obal z recyklovateľných materiálov. Pri triedení odpadu dbajte na označenie obalových materiálov: Sú označené skratkami (a) a číslicami (b) s nasledujúcim významom:<br>1 - 7: plasty, 20 - 22: papier a lepenka, 80 - 98: kompozitné materiály. |
|  | Tento výrobok spĺňa požiadavky platných národných smerníc Srbskej republiky.   |

## 2. Bezpečnostné pokyny

### **NEBEZPEČENSTVO!**

- Pred zapnutím prístroja sa presvedčte, či napätie uvedené v technických údajoch prístroja zodpovedá zaznamenanému sieťovému napätiu.
- Sieťový adaptér vyťahujte zo sieťovej zásuvky vždy za sieťovú zástrčku. Neťahajte za pripájací kábel.
- Neohýbajte ani nestláčajte pripájací kábel a položte ho tak, aby naň nikto nemohol stúpiť ani sa oň potknúť.
- Poškodený sieťový adaptér alebo pripájací kábel dajte ihneď vymeniť autorizovaným odborným personálom, zákaznickemu servisu alebo podobne kvalifikovanej osobe, aby ste predišli ohrozeniam.
- Dbajte na to, aby pripájací kábel nebol počas prevádzky nikdy mokrý ani vlhký. Vedzte ho tak, aby sa nikde nemohol zovrieť alebo poškodiť.
- Zabezpečte, aby sa prístroj, sieťový kábel alebo sieťová zástrčka nemohli dostať do kontaktu s horúcimi zdrojmi, ako sú varné platne alebo otvorený oheň.
- V prípade prevádzkových porúch vyťahnite sieťový adaptér zo sieťovej zásuvky.
- Pri každom prerušení používania, ako aj po jeho ukončení a pred každým čistením vyťahnite sieťovú zástrčku zo sieťovej zásuvky.
- Prístroj používajte len vo vnútorných priestoroch, nie vonku.
- Prístroj neponárajte do vody ani do iných kvapalín.
- Nepoužívajte prístroj vo výbušnom prostredí alebo v blízkosti horľavých predmetov.
- Nedotýkajte sa sieťového adaptéra alebo prístroja mokrými alebo vlhkými rukami.

- Nepoužívajte sieťový adaptér s predlžovacím káblom, ale sieťový adaptér zastrčte priamo do sieťovej zásuvky.
- V prípade, že zaregistrujete nezvyčajné zvuky, zápach ohňa alebo vývoj dymu, okamžite vytiahnite sieťový adaptér zo sieťovej zásuvky. Pred ďalším použitím nechajte prístroj skontrolovať kvalifikovaným odborníkom.
- Opravy prístroja nechajte vykonať iba v autorizovanom špecializovanom obchode alebo prostredníctvom zákazníckeho servisu. Neodborne vykonanými opravami môžu pre používateľa vzniknúť nebezpečenstvá. Navyše zaniká nárok na záruku.
- Tento prístroj môžu používať osoby so zníženými fyzickými, sensorickými či duševnými schopnosťami alebo s nedostatočnými skúsenosťami či znalosťami, ak sú pod dohľadom alebo ak boli dostatočne poučené o bezpečnom používaní prístroja a chápu súvisiace riziká.
- Deti sa s prístrojom nesmú hrať.
- Čistenie a používateľskú údržbu nesmú vykonávať deti bez dohľadu.
- Používajte iba originálne diely príslušenstva, ktoré pre tento prístroj odporúča výrobca.
- Prístroj používajte iba vtedy, keď je riadne a úplne zmontovaný.

## **⚠ VÝSTRAHA!**

- Obalové materiály nie sú hračkou pre deti! Uchovávajte všetky obalové materiály mimo dosahu detí.
- Tento prístroj môžu používať deti staršie ako 8 rokov, ak sú pod stálym dohľadom.
- Počas prevádzky nesmie byť prístroj zakrytý. Nikdy nepoužívajte prístroj v blízkosti benzínu alebo iných ľahko horľavých látok.
- Pred použitím skontrolujte, či nie je prístroj viditeľne poškodený. Neuvádzajte do prevádzky poškodený prístroj ani prístroj, ktorý spadol.
- Prístroj používajte len na určený účel.

## ❗ POZOR!

- Sieťový adaptér nepoužívajte pre iný výrobok a neskúšajte používať tento prístroj s iným sieťovým adaptérom. Používajte iba sieťový adaptér, ktorý bol dodaný spolu s týmto prístrojom (model LLL 10 A1-1).
- Do otvorov prístroja nezasúvajte žiadne predmety.
- Prístroj nepoužívajte so zablokovanými otvormi. Otvory udržiavajte bez špiny, chlpkov, vlasov a všetkého, čo môže brániť cirkulácii vzduchu.
- Zabezpečte, aby sa prístroj, sieťový kábel alebo sieťová zástrčka nemohli dostať do kontaktu s horúcimi zdrojmi, ako sú varné platne alebo otvorený oheň.
- Prístroj počas prevádzky nikdy nenechávajte bez dozoru.
- Na čistenie prístroja nepoužívajte agresívne čistiace prostriedky ani rozpúšťadlá. Mohli by poškodiť povrch.
- Prístroj chráňte pred vlhkosťou a vniknutím kvapalín a prípadných predmetov do jeho krytu.

- Nekladte na prístroj žiadne predmety naplnené tekutinou (napr. vázy). Prístroj by sa mohol neopraviteľne poškodiť.
- Na prístroj nekladajte žiadne ťažké predmety.
- Zabráňte priamemu slnečnému žiareniu.
- Otvorené zdroje plameňa, ako napr. horiace sviečky, sa nesmú stavať na prístroj ani priamo vedľa neho.
- Prístroj položte na pevnú, rovnú a suchú plochu, aby bolo možné vylúčiť jeho prevrátenie.

## ❗ Upozornenie:

- Od používateľa sa neočakáva, aby prístroj nastavil na 50 alebo 60 Hz. Prístroj sa nastaví automaticky na 50, resp. na 60 Hz.
- Počas prevádzky nechajte okná a dvere zavreté, aby prístroj mohol pracovať efektívne.
- Prístroj umiestnite v minimálnej vzdialenosti 50 cm od stien alebo iných predmetov, aby bola zaručená dobrá cirkulácia vzduchu.
- Prístroj používajte iba v miestnostiach s plochou maximálne 14 m<sup>2</sup>.

## 3. Ovládacie prvky/ opis dielov

(obrázky pozri na roztváracjej strane)

- ❶ Tlačidlo ZAP/VYP (⏻)
- ❷ Tlačidlo dýchadla (🌀)
- ❸ Tlačidlo časového spínača (⌚)
- ❹ LED kontrolka výmeny filtra (💡)
- ❺ Pripojovacia zásuvka
- ❻ Kryt
- ❼ Filter EPA
- ❽ Tlačidlo resetovania filtra
- ❾ Sieťový adaptér
- ❿ Nástrčkový konektor sieťového adaptéra
- ⓫ Stojan
- ⓬ Nožičky

## 4. Uvedenie do prevádzky

### 4.1. Kontrola rozsahu dodávky

⚠ **NEBEZPEČENSTVO!** Hrozí nebezpečenstvo udusenía! Obalové materiály sa nesmú používať na hranie.

- ◆ Vyberte všetky diely a návod na obsluhu z obalu.
- ◆ Odstráňte všetky obalové materiály a prípadné fólie a nálepky.

Rozsah dodávky pozostáva z nasledujúcich komponentov:

- Čistička vzduchu
- Stojan
- 4× nožička
- EPA filter (filtračná trieda: EPA12)
- Kryt
- Sieťový adaptér
- Tento návod na obsluhu

❶ **Upozornenie:** Skontrolujte, či je dodávka kompletná a či nie je viditeľne poškodená. V prípade nekompletnej dodávky alebo poškodení spôsobených nedostatočným balením alebo dopravou sa obráťte na servisnú poradenskú linku (pozri kapitolu 12.3. **Servis**).

## 4.2. Montáž prístroja

### Montáž na stojato

- ◆ Upevnite štyri nožičky ❷ na stojane ❶ (pozri obr. 1).

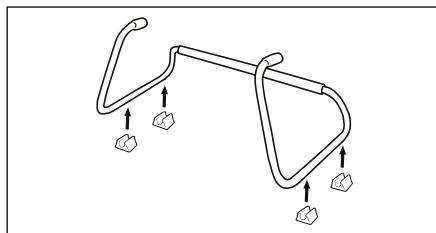

Obr. 1

- ◆ Postavte prístroj na stojan ❶ a vedzte dva otvory prístroja do držiakov stojana ❶ (pozri obr. 2).

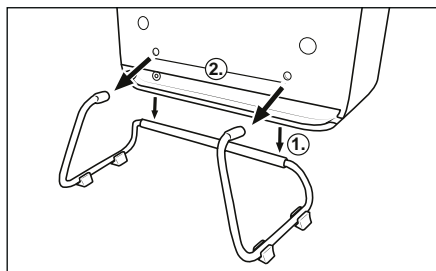

Obr. 2

### Montáž na stenu

⚠ **NEBEZPEČENSTVO!** Nebezpečenstvo ohrozenia života v dôsledku úrazu elektrickým prúdom! Dajte pozor na to, aby ste pri vŕtaní nepoškodili žiadne elektrické vedenia ani iné inštalácie, napr. vodovodné rúry, vedenia v stene.

- ❶ **Upozornenie:** (1) Pred montážou bezpodmienečne skontrolujte, ktoré hmoždinky sú vhodné pre vaše miesto montáže. Odporúčame vám použiť hmoždinky s priemerom 6 mm. V prípade pochybností sa obráťte na odborníka. (2) Pri výbere miesta montáže dbajte na to, aby sa v dosahu sieťového pripojovacieho kábla nachádzala vhodná zásuvka. (3) Stojan ❶ nesmie byť pri montáži na stenu pripravený.

- ◆ Označte dva otvory na vrtanie v minimálnej výške 400 mm a vzdialenosti 255 mm (pozri obr.3).

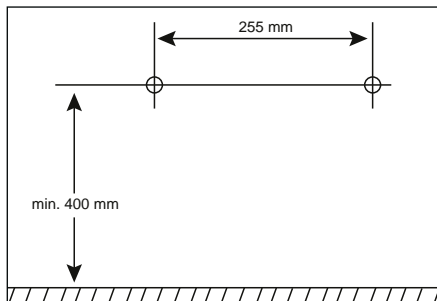

Obr. 3

- ◆ Teraz vŕtačkou a vrtákom vyvŕtajte dva otvory do označených miest.
- ◆ Do dvoch otvorov vložte vždy jednu hmoždinku.
- ◆ Do dvoch hmoždínok naskrutkujte vždy jednu skrutku so šošovkovitou hlavou. Skrutky so šošovkovitou hlavou nechajte vyčnievať z hmoždínok asi 5 mm, aby ste mali dostatok miesta na zavesenie prístroja (pozri obr. 4).
- ◆ Zastrčte nástrčkový konektor sieťového adaptéra ⑩ do pripojovacej zásuvky ⑤ prístroja (pozri obr. 4).
- ◆ Prístroj zavesíte za dve závesné oká na skrutky so šošovkovou hlavou (pozri obr. 4).
- ◆ Prístroj zľahka nadvihnite od steny. Kábel sieťového adaptéra ⑨ ved'te cez káblovú šachtu prístroja doľava alebo doprava smerom von (pozri obr. 4).

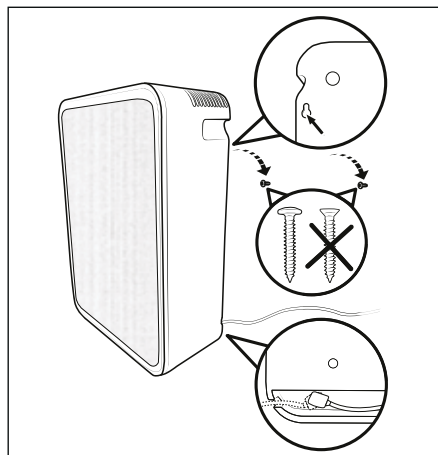

Obr. 4

## 5. Obsluha a prevádzka

⚠ **POZOR!** Poškodenie prístroja!



(1) Nikdy nezakrývajte vetracie otvory, pretože to môže viesť k prehriatiu prístroja. Pri inštalácii prístroja dodržte vzdialenosť prístroja od stien alebo iných predmetov minimálne 50 cm. (2) Prístroj postavte na pevnú, rovnú a suchú odstavňu plochu. (3) Kapacita prístroja je dimenzovaná na použitie v miestnostiach do maximálnej veľkosti 14 m<sup>2</sup>. (4) Prístroj môže pri prevádzke na začiatku vydávať ľahký zápach plastu, ktorý po určitej prevádzkovej dobe vyprchá. Tento zápach je možné odvodit' z materiálov použitých pri výrobe prístroja a nie je zdraviu škodlivý.

### 5.1. K spôsobu činnosti prístroja

Vo vnútri čističky vzduchu sa nachádza dúchadlo (ventilátor), pomocou ktorého sa môže ťahať vzduch v miestnosti do prístroja a tam cez vysoko kvalitný filter. Filter zbavuje vzduch častíc, ako napr. domový prach, peľ, spóry plesní, dym atď. tak, že ich podiel vo vzduchu v miestnosti sa zníži.

Prístroj disponuje funkciou časovača na automatické vypnutie.

## 5.2. Zapnutie/vypnutie prístroja

- ❗ **Upozornenie:** Pri použití prístroja namontovaného na stenu najprv ho odoberte od steny.
- ♦ Zastrčte nástrčkový konektor sieťového adaptéra ⑩ do pripojovacej zásuvky ⑤ prístroja.
- ♦ Zasuňte sieťový adaptér ④ do sieťovej zásuvky. Všetky LED diódy sa nakrátko rozsvietia.
- ♦ Na zapnutie prístroja stlačte tlačidlo ZAP/VYP  ①. Prístroj je v prevádzke.
- ♦ Na vypnutie prístroja stlačte tlačidlo ZAP/VYP  ①. Všetky LED diódy zhasnú.

## 5.3. Funkcia dúchadla

Funkcia dúchadla prístroja vám poskytuje nasledujúce možnosti nastavenia:

### = režim spánku

Nízka rýchlosť dúchadla pre takmer bezhlučnú prevádzku a nízky prietok vzduchu

### I = stupeň 1

Stredná rýchlosť dúchadla pre stredný prietok vzduchu

### II = stupeň 2

Vysoká rýchlosť dúchadla pre vysoký prietok vzduchu



- ♦ V bežiacjej prevádzke stlačte príp. viackrát tlačidlo funkcie dúchadla  ②, aby bolo možné zvoliť želané nastavenie (režim spánku, stupeň 1, stupeň 2). LED diódy zvoleného nastavenia svietia.
- ❗ **Upozornenie:** Nastavenie sa po vypnutí prístroja neuloží. Štandardné nastavenie funkcie dúchadla je režim spánku.

| Stupeň  | Hluk     | CADR                  | Výkon |
|---|----------|-----------------------|-------|
| <br>Režim spánku | 36 dB(A) | 48 m <sup>3</sup> /h  | 2,6 W |
| I = stupeň 1  | 49 dB(A) | 85 m <sup>3</sup> /h  | 6,6 W |
| II = stupeň 2   | 58 dB(A) | 120 m <sup>3</sup> /h | 17 W  |

## 5.4. Funkcia časovača

S funkciou časovača môžete nastaviť prevádzkovú dobu prístroja medzi 2, 4 alebo 8 hodinami.

Po uplynutí nastavenej prevádzkovej doby sa prístroj automaticky vypne a prejde do pohotovostného režimu. Na nastavenie funkcie časovača postupujte takto:

- ♦ V bežiacjej prevádzke stlačte tlačidlo časovača  ③, aby ste zapli funkciu časovača. Stlačte potom príp. viackrát tlačidlo časovača  ③, aby ste nastavili zodpovedajúcu prevádzkovú dobu (2 hod., 4 hod., 8 hod.). Nastavená prevádzková doba sa zobrazí pomocou svietiacej LDE diódy.
- ♦ Stláčajte tlačidlo časovača  ③ dotedy, kým viac žiadna LED dióda nebude svietiť. Funkcia časovača je deaktivovaná.

## 6. Čistenie a údržba

**⚠ NEBEZPEČENSTVO!** Nebezpečenstvo ohrozenia života v dôsledku úrazu elektrickým prúdom! Prístroj pred každým čistením a údržbou vypnite. Pred každým čistením vyťahnite sieťový adaptér ④ prístroja zo sieťovej zásuvky. Vyťahnite nástrčkový konektor ⑩ sieťového adaptéra ④ z pripojovacej zásuvky ⑤ prístroja. Zabezpečte, aby pri čistení nevnikla do prístroja žiadna vlhkosť.

- ❗ **POZOR!** Poškodenie prístroja! Nepoužívajte žiadne žieravé, abrazívne čistiace prostriedky ani čistiace prostriedky s obsahom rozpúšťadiel. Môžu poškodiť povrchy prístroja.
- ♦ Prístroj, stojan ⑪ a nožičky ⑫ utrite jemne navlhčenou handričkou. Nepoužívajte žiadne rozpúšťadlá ani čistiace prostriedky, ktoré môžu poškodiť plast. Podľa potreby dajte na handričku trocha jemného prostriedku na umývanie riadu a potom prístroj utrite handričkou namočenou v čistej vode.
- ♦ Všetko nechajte dobre vysušiť, skôr ako prístroj uložíte alebo znova uvediete do prevádzky.

- ♦ Zložte kryt **6** z uchopovacích žliabkov na hornej strane prístroja (pozri obr. 5). Vysávačom povysávajte kryt **6** z oboch strán. Čistenie EPA filtra **7** nie je potrebné. Nasadíte kryt **6** znova na prístroj tak, aby sa nachádzal na uchopovacích žliabkoch na hornej strane prístroja.

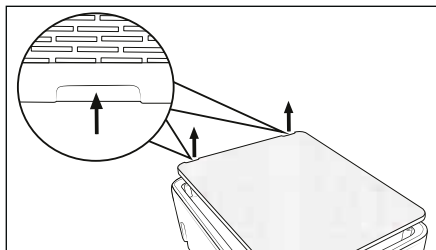

Obr. 5

## 7. Uskladnenie

- ♦ Vytiahnite sieťový adaptér **9** prístroja zo sieťovej zásuvky.
- ♦ Vytiahnite nástrčkový konektor **10** sieťového adaptéra **9** z pripojovacej zásuvky **5** prístroja.
- ♦ Prístroj uschovajte na suchom a bezprašnom mieste bez priameho slnečného žiarenia.

## 8. Výmena filtra

Ak LED kontrolka výmeny filtra  **4** blinká (pozri obr. 6), nedokáže EPA filter **7** viac dosiahnuť plný výkon. Informácie o objednávaní náhradných filtrov nájdete v kapitole **11. Objednávanie náhradných dielov**.

- ♦ Vytiahnite sieťový adaptér **9** prístroja zo sieťovej zásuvky.
- ♦ Vytiahnite nástrčkový konektor **10** sieťového adaptéra **9** z pripojovacej zásuvky **5** prístroja.
- ♦ Zložte kryt **6** z uchopovacích žliabkov na hornej strane prístroja (pozri obr. 6).
- ♦ Vyberte filter EPA **7** na sponě z prístroja (pozri obr. 6).

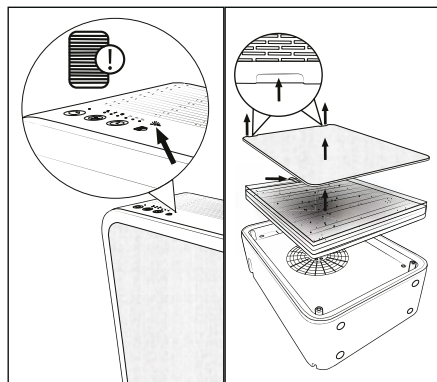

Obr. 6

- ♦ Vložte nový filter EPA **7** do prístroja (pozri obr. 7).
- ♦ Zastrčte nástrčkový konektor **10** sieťového adaptéra **9** do pripojovacej zásuvky **5** prístroja.
- ♦ Zasuňte sieťový adaptér **9** do sieťovej zásuvky. Všetky LED diódy sa nakrátko rozsvietia.
- ♦ Podržte tlačidlo resetovania filtra **8** stlačené na 3 sekundy (pozri obr. 7). Prístroj teraz rozpozná nový filter.
- ♦ Kryt **6** nasuňte na prístroj (pozri obr. 7).

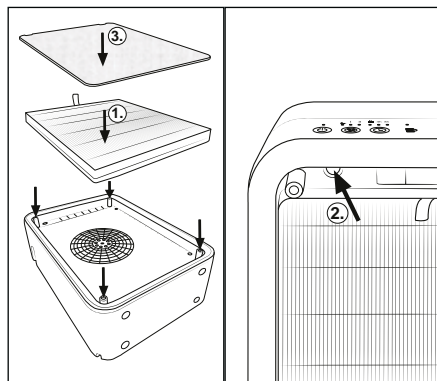

Obr. 7

## 9. Odstraňovanie chýb

| Chyba  | Príčina   | Odstránenie   |
|--|---|---|
| Prístroj sa nedá zapnúť.   | Sieťová zástrčka nie je zastrčená do zásuvky.                       | Zastrčte sieťovú zástrčku do sieťovej zásuvky.            |
|  | V sieťovej zásuvke nie je žiadne napätie.                           | Skontrolujte poistky v domácnosti.                        |
| LED kontrolka výmeny filtra  ④ bliká. | Filter sa musí vymeniť, pretože viac nedokáže poskytnúť plný výkon. | Vymeňte filter (pozri kapitolu 8. <b>Výmena filtra</b> ). |

## 10. Likvidácia



Symbol preškrtnutej odpadovej nádoby znamená, že tento prístroj sa nesmie po skončení životnosti likvidovať ako bežný komunálny odpad. Prístroj je potrebné odovzdať na zriadených zberných miestach, v zberných dvoroch alebo v prevádzkach na likvidáciu odpadov.



Pred vrátením vymažte všetky osobné údaje.

Obal sa skladá z ekologických materiálov, ktoré môžete zlikvidovať v miestnych recyklačných strediskách.

Obal zlikvidujte ekologicky.

## 11. Objednávanie náhradných dielov

Náhradné diely pre tento výrobok si môžete vždy pohodlne doobjednať na internete na stránke [www.kompernass.com](http://www.kompernass.com).







Vaším smartfónom/tabletom naskenujte QR kód. Pomocou tohto QR kódu sa dostanete priamo na našu webovú stránku a môžete si prezrieť a objednať dostupné náhradné diely.

- ① **Upozornenie:** (1) Ak by ste mali mať problémy s online objednávkou, môžete sa obrátiť telefonicky alebo e-mailom na naše servisné stredisko. (2) Pri svojej objednávke vždy uveďte číslo výrobku (IAN) **527955\_2507**. (3) Zohľadnite, že online objednávanie náhradných dielov nie je možné pre všetky krajiny.

## 12. Príloha

### 12.1. Technické údaje

| Prístroj        |   |
|-----------------|---|
| Vstupné napätie | 24 V $\overline{=}$   |
| Vstupný prúd    | 1,0 A   |
| Menovitý výkon  | 17 W  |
| Polarita        |  |

| Sieťový adaptér                                      |  |
|--|--|
| Výrobca  | KOMPERNASS<br>HANDELS GMBH,<br>BURGSTRASSE 21,<br>44867 BOCHUM,<br>NEMECKO<br>Registračný súd AG<br>Bochum, registračné<br>číslo: HRB 4598 |
| Model  | LLL 10 A1-1  |
| Vstupné napätie                                      | 100 - 240 V ~  |
| Frekvencia vstupného<br>sriedavého prúdu             | 50/60 Hz   |
| Výstupné napätie                                     | 24,0 V ===   |
| Výstupný prúd  | 1,0 A  |
| Výstupný výkon                                       | 24,0 W   |
| Priemerná účinnosť v<br>prevádzke                    | 88,2 %   |
| Účinnosť pri nízkom<br>zaťažení (10 %)               | 84,6 %   |
| Príkon pri nulovom<br>zaťažení                       | 0,08 W   |
| Spotreba prúdu                                       | 0,8 A  |
| Trieda ochrany                                       | II/□ (dvojité izolácia)  |
| Polarita   |  (plus vnútri,<br>mínus vonku)                            |
| Trieda účinnosti                                     | 6   |
| Bezpečnostný<br>transformátor odolný<br>proti skratu |    |
| Menovitá teplota<br>okolia (ta)                      | 40 °C  |
| Spínaný zdroj  |   |
| Krytie   | IP20: Ochrana proti<br>vniknutiu pevných<br>cudzích telies<br>s priemerom $\geq 12,5$ mm   |

**i Upozornenie:** Nie je potrebná žiadna akcia zo strany používateľa, aby prestavil výrobok medzi 50 a 60 Hz. Výrobok sa prispôbi ako na 50 Hz, tak aj na 60 Hz.

## 12.2. Záruka spoločnosti Kompernass Handels GmbH

Vážená zákaznička, vážený zákazník,  
na tento prístroj máte záruku 3 roky od dátumu zakúpenia. V prípade nedostatkov tohto výrobku máte práva vyplývajúce zo zákona voči predajcovi tohto výrobku. Tieto Vaše práva vyplývajúce zo zákona nie sú obmedzené našou zárukou, uvedenou nižšie.

### Záručné podmienky

Záručná doba začína plynúť dátumom zakúpenia. Prosím, uschovajte si pokladničný blok. Tento bude potrebný ako dôkaz o zakúpení.

Ak v priebehu troch rokov od dátumu zakúpenia tohto výrobku dôjde k chybe materiálu alebo výrobnnej chybe, výrobok vám – podľa nášho uváženia – bezplatne opravíme, vymeníme alebo uhradíme kúpnu cenu. Podmienkou tohto záručného plnenia je, že počas trojročnej lehoty sa poškodený prístroj a doklad o zakúpení (pokladničný blok) predloží so stručným opisom, v čom spočíva nedostatok prístroja a kedy sa vyskytol.

Ak je chyba pokrytá našou zárukou, zašleme Vám späť opravený alebo nový výrobok. Opravou alebo výmenou výrobku nezačína plynúť žiadna nová záručná doba.

### Záručná doba a zákonné nároky na odstránenie chýb

Záručná doba sa záručným plnením nepredĺži. To platí aj pre vymenené a opravené diely. Poškodenia a chyby zistené prípadne už pri kúpe, sa musia hlásiť okamžite po vybalení. Po uplynutí záručnej doby podliehajú prípadné opravy poplatku.

### Rozsah záruky

Prístroj bol starostlivo vyrobený v súlade s prísnymi smernicami kvality a pred dodaním bol svedomito preskúšaný.

Záručné plnenie sa vzťahuje na chyby materiálu alebo výrobné chyby. Táto záruka sa nevzťahuje na časti výrobku, ktoré sú vystavené bežnému opotrebovaniu a preto ich možno pokladať za rýchlo opotrebitelné diely, ani na poškodenia krehkých dielov, ako sú napríklad spínače alebo diely vyrobené zo skla.

Táto záruka zaniká v prípade poškodenia výrobku neodborným používaním alebo neodbornou údržbou. Na správne používanie výrobku sa musia presne dodržiavať všetky pokyny, uvedené v návode na obsluhu. Bezpodmienečne sa musí zabrániť použitiu alebo úkonom, ktoré sa v návode na obsluhu neodporúčajú alebo pred ktorými sa varuje.

Výrobok je určený len na súkromné použitie a nie na priemyselné používanie. Záruka zaniká pri nesprávnom a neodbornom zaobchádzaní, pri použití násilia a pri zásahoch, ktoré neboli vykonané našim autorizovaným servisom.

### Vybavenie v prípade záruky

Na zaručenie rýchleho vybavenia Vašej žiadosti postupujte podľa nasledujúcich pokynov:

- Na všetky otázky majte pripravený pokladničný doklad a číslo výrobku (IAN) 527955\_2507 ako doklad o nákupe.
- Číslo výrobku nájdete na typovom štítku na výrobku, na gravúre na výrobku, na titulnej stránke návodu na obsluhu (dole vľavo) alebo ako nálepku na zadnej alebo spodnej strane výrobku.
- Ak dôjde k funkčným poruchám alebo iným nedostatkom, kontaktujte najprv nižšie uvedené servisné oddelenie telefonicky alebo e-mailom.
- Výrobok, zaevidovaný ako poruchový, môžete potom spolu s dokladom o nákupe (pokladničný blok) a uvedením popisu chyby a dátumu, kedy k nej došlo, bezplatne odoslať na adresu servisného strediska, ktorá Vám bude oznámená.



Na webovej stránke [www.lidl-service.com](http://www.lidl-service.com) si môžete stiahnuť tieto a mnoho ďalších príručiek, videá o výrobkoch a inštalačný softvér.

Pomocou tohto QR-kódu sa dostanete priamo na stránku servisu Lidl ([www.lidl-service.com](http://www.lidl-service.com)) a pomocou zadania čísla výrobku (IAN) 527955\_2507 otvoríte váš návod na obsluhu.

## 12.3. Servis

**SK Servis Slovensko**

Tel. 0850 232001

E-Mail: [kompernass@lidl.sk](mailto:kompernass@lidl.sk)

IAN 527955\_2507

## 12.4. Dovožca

Majte na pamäti, že nižšie uvedená adresa nie je adresou servisného strediska. Najprv kontaktujte uvedené servisné stredisko.

KOMPERNASS HANDELS GMBH

BURGSTRASSE 21

44867 BOCHUM

NEMECKO

[www.kompernass.com](http://www.kompernass.com)

# Sadržaj

|  |           |
|--|-----------|
| <b>1. Uvod</b>   | <b>62</b> |
| 1.1. Informacije o ovim uputama za uporabu . . . . .   | 62        |
| 1.2. Namjenska uporaba . . . . .                       | 62        |
| 1.3. Korištena upozorenja i simboli . . . . .          | 62        |
| <b>2. Sigurnosne napomene</b>                          | <b>63</b> |
| <b>3. Upravljački elementi / opis dijelova</b>         | <b>66</b> |
| <b>4. Puštanje u pogon</b>                             | <b>66</b> |
| 4.1. Kontrola opsega isporuke . . . . .                | 66        |
| 4.2. Sastavljanje uređaja . . . . .                    | 66        |
| <b>5. Rukovanje i rad</b>                              | <b>67</b> |
| 5.1. O načinu rada uređaja . . . . .                   | 67        |
| 5.2. Uključivanje/isključivanje uređaja . . . . .      | 68        |
| 5.3. Funkcija ventilatora . . . . .                    | 68        |
| 5.4. Funkcija brojača . . . . .                        | 68        |
| <b>6. Čišćenje i održavanje</b>                        | <b>68</b> |
| <b>7. Čuvanje</b>                                      | <b>69</b> |
| <b>8. Promjena filtra</b>                              | <b>69</b> |
| <b>9. Otklanjanje problema</b>                         | <b>70</b> |
| <b>10. Zbrinjavanje</b>                                | <b>70</b> |
| <b>11. Naručivanje rezervnih dijelova</b>              | <b>70</b> |
| <b>12. Prilog</b>                                      | <b>70</b> |
| 12.1. Tehnički podaci . . . . .                        | 70        |
| 12.2. Jamstvo tvrtke Kompernass Handels GmbH . . . . . | 71        |
| 12.3. Servis . . . . .                                 | 72        |
| 12.4. Uvoznik . . . . .                                | 72        |

# 1. Uvod

## 1.1. Informacije o ovim uputama za uporabu

Čestitamo na kupnji vašeg novog uređaja. Time ste se odlučili za vrlo kvalitetan uređaj. Upute za uporabu predstavljaju sastavni dio ovog uređaja. One sadrže važne napomene za sigurnost, rukovanje i zbrinjavanje. Prije uporabe uređaja upoznajte se sa svim napomenama za rukovanje i svim sigurnosnim napomenama. Uređaj koristite samo na opisani način i u opisanim područjima uporabe. U slučaju predaje uređaja trećim osobama predajte i svu dokumentaciju.

## 1.2. Namjenska uporaba











Ovaj je uređaj namijenjen za pročišćavanje zraka u zatvorenim unutarnjim prostorima u privatnim kućanstvima. Svaki drugi način uporabe i svaka uporaba izvan navedenih okvira smatra se nenamjenskom. Uređaj nije predviđen za uporabu u gospodarskim ili industrijskim područjima.





Isključena su sva potraživanja bilo koje vrste za štete nastale nenamjenskom uporabom, nestručno obavljenim popravcima, neovlašteno izvršenim preinakama ili uporabom neodobrenih rezervnih dijelova. Rizik snosi isključivo sam korisnik.

## 1.3. Korištena upozorenja i simboli

U ovim uputama za uporabu, na pakiranju i na uređaju, koriste se sljedeća upozorenja i simboli:

|  |   |
|--|---|
|  | <b>OPASNOST!</b> Upozorenje s ovim simbolom i signalnom riječi „OPASNOST“ označava neposrednu opasnu situaciju koja će, ako se ne izbjegne, rezultirati smrću ili teškim ozljedama. |
|--|---|

|   |   |
|---|---|
|    | <b>UPOZORENJE!</b> Upozorenje s ovim simbolom i signalnom riječi „UPOZORENJE“ označava moguću opasnu situaciju koja će, ako se ne izbjegne, rezultirati smrću ili teškim ozljedama. |
|    | <b>OPREZ!</b> Upozorenje s ovim simbolom i signalnom riječi „OPREZ“ označava moguću opasnu situaciju koja će, ako se ne izbjegne, rezultirati lakšim ili srednje teškim ozljedama.  |
|    | <b>POZOR!</b> Upozorenje s ovim simbolom i signalnom riječi „POZOR“ označava moguću situaciju koja će, ako se ne izbjegne, uzrokovati materijalnu štetu.                            |
|    | <b>Napomena:</b> Napomena označava dodatne informacije za jednostavnije rukovanje uređajem.   |
|    | Pročitajte upute.   |
|    | Istosmjerna struja / napon  |
|    | Izmjenična struja / napon   |
|   | Razred zaštite II: Zaštita dvostrukom ili pojačanom izolacijom.   |
|  | Uređaj koristite samo u zatvorenom prostoru.  |
|  | Mrežni adapter ne koristite ako su utikač ili priključni kabel oštećeni.  |

|  |   |
|--|---|
|  | Ovaj proizvod ispunjava zahtjeve važećih europskih i nacionalnih direktiva.   |
|  | Električni uređaj ne bacajte u kućni otpad!   |
|  | Ambalažu zbrinite na ekološki prihvatljiv način.  |
|  | Ambalaža izrađena od materijala koji se mogu reciklirati. Prilikom odvajanja otpada vodite računa o oznakama na materijalu ambalaže: Isti su označeni kraticama (a) i brojkama (b) sljedećeg značenja:<br>1–7: Plastika, 20–22: Papir i karton, 80–98: Kompozitni materijali. |
|  | Ovaj proizvod ispunjava zahtjeve važećih nacionalnih direktiva Republike Srbije.  |

## 2. Sigurnosne napomene

### **OPASNOST!**

- Prije uključivanja uređaja provjerite da napon naveden u tehničkim podacima uređaja odgovara mrežnom naponu.
- Mrežni adapter uvijek izvucite iz mrežne utičnice držeci mrežni utikač. Ne vucite za priključni kabel.
- Ne prelamajte i ne gnječite priključni kabel te ga postavite tako da nitko ne može na njega stati ili se o njega spotaknuti.
- Oštećeni mrežni adapter ili priključni kabel mora zamijeniti ovlašteno stručno osoblje, servis za kupce ili druga slično kvalificirana osoba, kako bi se izbjegle moguće opasnosti.
- Pazite da se priključni kabel ne smoči ili ovlaži tijekom rada. Kabel postavite tako da se ne može uklještititi ili oštetiti.
- Pazite da uređaj, mrežni kabel ili mrežni utikač ne dođu u dodir s izvorima topline kao što su ploče štednjaka ili otvoreni plamen.
- U slučaju smetnji u radu izvucite mrežni adapter iz mrežne utičnice.
- Prilikom svakog prekida, kao i nakon završetka uporabe i prije svakog čišćenja izvucite mrežni utikač iz mrežne utičnice.
- Uređaj koristite samo u zatvorenom prostoru, ne na otvorenom.
- Uređaj nikada ne uranjajte u vodu ili tekućine.
- Ne koristite uređaj u eksplozivnoj atmosferi ili u blizini zapaljivih predmeta.
- Mrežni adapter ili uređaj nikada ne dirajte mokrim ili vlažnim rukama.

- Mrežni adapter ne koristite zajedno s produžnim kabelom, već ga neposredno priključite na mrežnu utičnicu.
- Odmah izvucite mrežni adapter iz mrežne utičnice ako primijetite bilo kakve neobične zvukove, miris paljevine ili dim. Uređaj prije ponovne uporabe mora pregledati stručna kvalificirana osoba.
- Popravke uređaja smiju obavljati isključivo ovlaštena stručna poduzeća ili servis za kupce. Nestručno izvedeni popravci mogu prouzročiti opasnosti za korisnika. Osim toga, u tom se slučaju gubi i pravo na jamstvo.

## **⚠ UPOZORENJE!**

- Ambalaža nije igračka! Ambalažu držite podalje od djece.
- Ovaj uređaj djeca starija od 8 godina mogu koristiti pod nadzorom.
- Ovaj uređaj smiju koristiti osobe sa smanjenim fizičkim, senzornim ili mentalnim sposobnostima ili pomanjkanjem iskustva i/ili znanja, ukoliko su pod nadzorom ili su primile poduku o sigurnom rukovanju uređajem te su razumjele opasnosti koje proizlaze iz uporabe uređaja.

- Djeca se ne smiju igrati uređajem.
- Čišćenje i servisiranje ne smiju obavljati djeca bez odgovarajućeg nadzora.
- Za ovaj uređaj koristite isključivo originalni pribor koji preporučuje proizvođač.
- Uređaj koristite samo kada je ispravno i potpuno sastavljen.
- Uređaj ne smije biti pokriven tijekom rada. Uređaj nikada ne koristite u blizini benzina ili drugih zapaljivih tvari.
- Prije uporabe provjerite uređaj kako biste ustanovili eventualna vidljiva vanjska oštećenja. Ne koristite oštećen uređaj ili uređaj koji je pao.
- Uređaj koristite samo u svrhu za koju je namijenjen.

## **ⓘ POZOR!**

- Mrežni adapter ne koristite za druge proizvode i ne pokušavajte pogoniti uređaj pomoću drugog mrežnog adaptera. Koristite isključivo mrežni adapter isporučen zajedno s ovim uređajem (Model LLL 10 A1-1).
- Ne gurajte nikakve predmete u otvore uređaja.

- Uređaj ne koristite s blokiranim otvorima. Otvore održavajte čistima od prašine, dlačica, dlaka i svega što može spriječiti cirkulaciju zraka.
  - Pazite da uređaj, mrežni kabel ili mrežni utikač ne dođu u dodir s izvorima topline kao što su ploče štednjaka ili otvoreni plamen.
  - Uređaj za vrijeme rada nikada ne ostavljajte bez nadzora.
  - Ne koristite agresivna sredstva za čišćenje ili otapala za čišćenje uređaja. Ta sredstva mogu oštetiti površinu uređaja.
  - Uređaj zaštitite od vlage i prodiranja tekućina i predmeta u kućište.
  - Ne postavljajte predmete napunjene vodom (na primjer vaze) na uređaj. Može doći do nepopravljivog oštećenja uređaja.
  - Na uređaj ne postavljajte teške predmete.
  - Izbjegavajte neposredno izlaganje sunčevoj svjetlosti.
  - Otvorene izvore plamena, kao što su goruće svijeće, ne smijete postaviti na uređaj ili neposredno pokraj njega.
  - Uređaj postavite na čvrstu, ravnu i suhu površinu kako se ne bi mogao prevrnuti.
- ① **Napomena:**
- Za promjenu rada uređaja na 50 ili 60 Hz nije potreban nikakav zahvat korisnika. Uređaj će se automatski prilagoditi frekvenciji od 50 odnosno 60 Hz.
  - Tijekom rada prozori i vrata moraju biti zatvoreni kako bi uređaj mogao učinkovito raditi.
  - Uređaj postavite na minimalnoj udaljenosti od 50 cm do zidova ili drugih predmeta kako bi se osigurala dobra cirkulacija zraka.
  - Uređaj koristite samo u prostorijama površine do maksimalno 14 m<sup>2</sup>.
  - **⚠ Oprez! ⚠ Upozorenje:** Mogućnost strujnog udara! Ne otvarati kućište proizvođača!

## 3. Upravljački elementi / opis dijelova

(Za slike vidi preklapnu stranicu)

- ❶ Tipka za uključivanje / isključivanje ⏻
- ❷ Tipka ventilatora ⚙
- ❸ Tipka brojača ⌚
- ❹ LED indikator za promjenu filtra 📄
- ❺ Utičnica
- ❻ Poklopac
- ❼ EPA filter
- ❽ Tipka za resetiranje filtra
- ❾ Mrežni adapter
- ❿ Šuplji utikač mrežnog adaptera
- ⓫ Stalak
- ⓬ Nožice

## 4. Puštanje u pogon

### 4.1. Kontrola opsega isporuke

⚠ **OPASNOST!** Postoji opasnost od gušenja!  
Ambalaža se ne smije koristiti za igranje.

- ◆ Sve dijelove i upute za uporabu izvadite iz ambalaže.
- ◆ Odstranite svu ambalažu i eventualne folije i naljepnice.

Opseg isporuke sadrži sljedeće komponente:

- Pročišćivač zraka
- Stalak
- 4× nožica
- EPA-Filter (razred filtra: EPA 12)
- Poklopac
- Mrežni adapter
- Ove upute za uporabu

❶ **Napomena:** provjerite cjelovitost opsega isporuke i provjerite postoje li na uređaju vidljiva oštećenja. U slučaju nepotpune isporuke ili štete uzrokovane nedostatnim pakiranjem, kao i štete nastale prilikom transporta, nazovite telefonski broj servisne službe (pogledajte poglavlje **12.3. Servis**).

## 4.2. Sastavljanje uređaja

### Stajaća montaža

- ◆ Četiri nožice ❷ pričvrstite na stalak ❶ (vidi sliku 1).

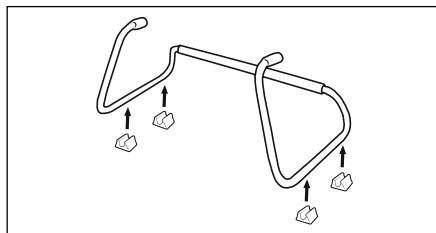

Slika 1

- ◆ Postavite uređaj na stalak ❶ i dvije rupe na uređaju umetnite u nosače stalka ❶ (vidi sliku 2).

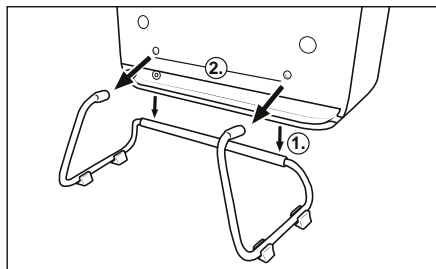

Slika 2

### Montaža na zid

⚠ **OPASNOST!** Opasnost po život od strujnog udara! Pazite da prilikom bušenja ne oštetite električne vodove ili druge instalacije, primjerice vodovodne cijevi u zidu.

- ❶ **Napomena:** (1) Prije ugradnje obavezno provjerite koje su tiple prikladne za vaše mjesto ugradnje. Preporučujemo tiple promjera 6 mm. U slučaju dvojbe potražite savjet stručnjaka.
- (2) Prilikom izbora mjesta za montažu pazite da se prikladna utičnica nalazi u dosegmu mrežnog kabela. (3) Stalak ❶ se ne smije pričvrstiti kada je uređaj montiran na zid.

- ◆ Na minimalnoj visini od 400 mm označite mjesta za bušenje dviju rupa međusobno udaljenih 255 mm (vidi sliku 3).

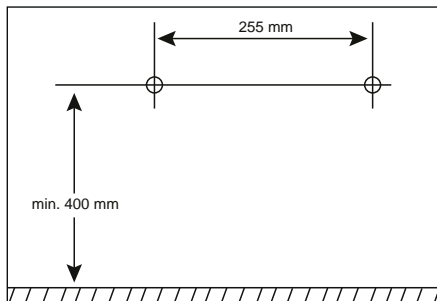

Slika 3

- ◆ Pomoću bušilice i svrdla izbušite dvije rupe na označenim mjestima.
- ◆ Umetnite po jednu tiplu u obje rupe.
- ◆ Uvrnite vijak s polukružnom glavom u obje tiplje. Vijke s polukružnom glavom ostavite da strše otprilike 5 mm iz tiplje kako biste imali dovoljno prostora za vješanje uređaja (vidi sliku 4).
- ◆ Utaknite slijepi utikač mrežnog adaptera ⑩ u utičnicu ⑤ uređaja (vidi sliku 4).
- ◆ Objesite uređaj pomoću dvije ušice za vješanje na dva vijka s polukružnom glavom (vidi sliku 4).
- ◆ Lagano odignite uređaj od zida. Provućite kabel mrežnog adaptera ⑨ kroz utor za kabel uređaja prema van na lijevu ili desnu stranu (vidi sliku 4).

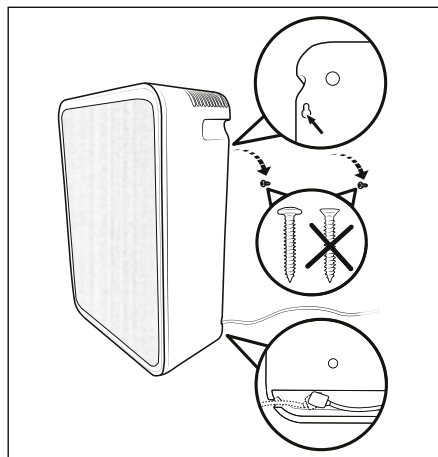

Slika 4

## 5. Rukovanje i rad

### ⚠ POZOR! Oštećenje uređaja!

- (1) Nikada ne prekrivajte otvore za ventilaciju jer to može uzrokovati pregrijavanje uređaja. Prilikom postavljanja uređaja ostavite najmanje 50 cm razmaka od zidova i ostalih predmeta.
- (2) Uređaj postavite na čvrstu, ravnu i suhu površinu.
- (3) Kapacitet uređaja predviđen je za uporabu u prostorijama maksimalne veličine do 14 m<sup>2</sup>.
- (4) Uređaj pri početku rada može odavati lagani miris plastike koji će nestati nakon određenog vremena rada. Ovaj je miris uzrokovan materijalima koji se koriste u uređaju i nije opasan po zdravlje.

### 5.1. O načinu rada uređaja

U unutrašnjosti pročišćivača zraka nalazi se ventilator koji zrak iz prostorije uvlači u uređaj kroz filter visoke kakvoće. Filter iz zraka uklanja čestice, kao što su npr. kućna prašina, pelud, spore plijesni, dim, itd., čime se smanjuje udio tih čestica u zraku u prostoriji.

Uređaj ima funkciju brojača za automatsko isključivanje.

## 5.2. Uključivanje/isključivanje uređaja

- ❗ **Napomena:** Kada se uređaj koristi montiran na zid, prvo ga uklonite sa zida.
- ◆ Utaknite slijepi utikač mrežnog adaptera 10 u utičnicu 5 uređaja.
- ◆ Utaknite mrežni adapter 9 u mrežnu utičnicu. Svi LED indikatori nakratko svijetle.
- ◆ Pritisnite tipku za uključivanje / isključivanje 1 kako biste uključili uređaj. Uređaj radi.
- ◆ Pritisnite tipku za uključivanje / isključivanje 1 kako biste isključili uređaj. Svi LED indikatori se gase.

## 5.3. Funkcija ventilatora

Funkcija ventilatora na uređaju nudi sljedeće mogućnosti postavljanja:

### ☾ = Način rada za spavanje

Niska brzina ventilatora za gotovo bešuman rad i niski protok zraka

### I = Stupanj 1

Srednja brzina ventilatora za srednji protok zraka

### II = Stupanj 2

Visoka brzina ventilatora za visoki protok zraka

- ◆ Pritisnite tipku ventilatora 2, po potrebi i nekoliko puta tijekom rada kako biste odabrali željenu postavku (način rada za spavanje, stupanj 1, stupanj 2). Svijetli LED indikator odabrane postavke.
- ❗ **Napomena:** Postavka se ne sprema nakon isključivanja uređaja. Standardna postavka funkcije ventilatora je način rada za spavanje.

| Stupanj                          | Buka     | CADR                  | Snaga |
|----------------------------------|----------|-----------------------|-------|
| ☾ =<br>Način rada<br>za spavanje | 36 dB(A) | 48 m <sup>3</sup> /h  | 2,6 W |
| I =<br>Stupanj 1                 | 49 dB(A) | 85 m <sup>3</sup> /h  | 6,6 W |
| II =<br>Stupanj 2                | 58 dB(A) | 120 m <sup>3</sup> /h | 17 W  |

## 5.4. Funkcija brojača

Pomoću funkcije brojača možete postaviti trajanje rada uređaja na 2, 4 ili 8 sati. Nakon isteka postavljenog trajanja rada, uređaj se automatski isključuje i prebacuje u stanje pripravnosti. Za postavljanje funkcije brojača postupite na sljedeći način:

- ◆ Tijekom rada pritisnite tipku brojača 3, kako biste uključili funkciju brojača. Zatim po potrebi nekoliko puta pritisnite tipku brojača 3, kako biste odabrali odgovarajuće trajanje rada (2h, 4h, 8h). Postavljeno vrijeme rada označeno je svijetljenjem LED indikatora.
- ◆ Pritisnite tipku brojača 3 sve dok više ne svijetli niti jedan LED indikator. Funkcija brojača je isključena.

## 6. Čišćenje i održavanje

**⚠ OPASNOST!** Opasnost po život od strujnog udara! Prije čišćenja i održavanja isključite uređaj. Prije čišćenja uvijek izvucite mrežni adapter 9 uređaja iz mrežne utičnice. Izvucite šuplji utikač 10 mrežnog adaptera 9 iz utičnice 5 na uređaju. Pobrinite se da prilikom čišćenja ne dođe do prodiranja vlage u uređaj.

- ❗ **POZOR!** Oštećenje uređaja! Ne koristite abrazivna ili agresivna sredstva za čišćenje ili sredstva koja sadrže otapala. Ova sredstva mogu oštetiti površinu uređaja.
- ◆ Uređaj, stalak 11 i nožice 12 obrišite lagano navlaženom krpom. Ne koristite benzin, otapala ili sredstva za čišćenje koja agresivno djeluju na plastiku. Ako je potrebno, nanesite blago sredstvo za pranje posuđa na krpu i zatim prebrišite bistrom vodom.
- ◆ Ostavite sve da se dobro osuši prije nego spremite uređaj ili ga ponovno koristite.

- ◆ Skinite poklopac **6** koristeći udubljene ručke na vrhu uređaja (vidi sliku 5). Usisajte poklopac **6** s obje strane usisivačem. Čišćenje EPA filtra **7** nije potrebno. Ponovno pričvrstite poklopac **6** na uređaj tako da se udubljene ručke nalaze na vrhu uređaja.

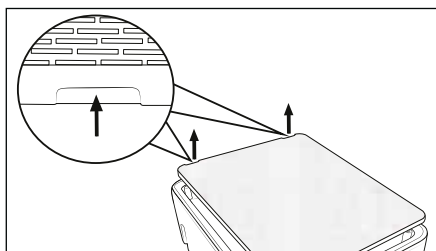

Slika 5

## 7. Čuvanje

- ◆ Izvucite mrežni adapter **9** uređaja iz mrežne utičnice.
- ◆ Izvucite šuplji utikač **10** mrežnog adaptera **9** iz utičnice **5** na uređaju.
- ◆ Uređaj čuvajte na suhom mjestu zaštićenom od prašine koje nije izloženo izravnom sunčevom zračenju.

## 8. Promjena filtra

Ako treperi LED indikator za promjenu filtra **4** (vidi sliku 6), EPA filtar **7** više ne može raditi punim kapacitetom. Informacije za naručivanje rezervnih filtara pronaći ćete u poglavlju **11. Naručivanje rezervnih dijelova**.

- ◆ Izvucite mrežni adapter **9** uređaja iz mrežne utičnice.
- ◆ Izvucite šuplji utikač **10** mrežnog adaptera **9** iz utičnice **5** na uređaju.
- ◆ Skinite poklopac **6** koristeći udubljene ručke na vrhu uređaja (vidi sliku 5).
- ◆ EPA filtar **7** uhvatite za jezičak i izvucite iz uređaja (vidi sliku 6).

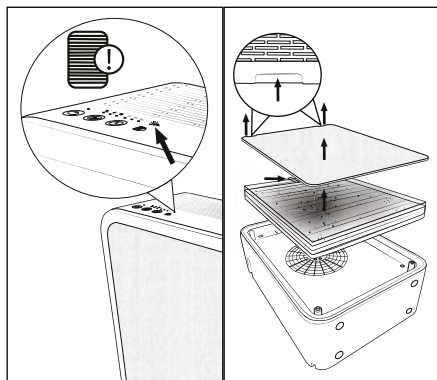

Slika 6

- ◆ Umetnite novi EPA filtar **7** u uređaj (vidi sliku 7).
- ◆ Utaknite slijepi utikač **10** mrežnog adaptera **9** u utičnicu **5** uređaja.
- ◆ Utaknite mrežni adapter **9** u mrežnu utičnicu. Svi LED indikatori nakratko svijetle.
- ◆ Tipku za resetiranje filtra **8** držite pritisnutu 3 sekunde (vidi sliku 7). Uređaj je sada prepoznao novi filtar.
- ◆ Stavite poklopac **6** na uređaj (vidi sliku 7).

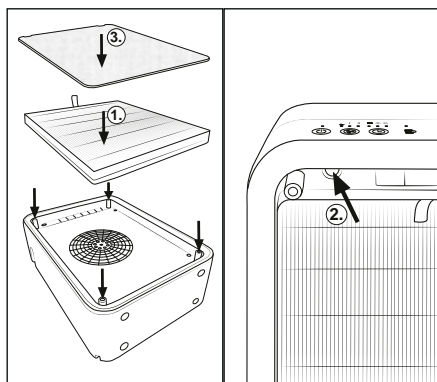

Slika 7

## 9. Otklanjanje problema

| Greška   | Uzrok  | Otklanjanje   |
|--|--|---|
| Uređaj se ne može uključiti.   | Mrežni utikač nije utaknut.  | Utaknite mrežni utikač u mrežnu utičnicu.                       |
|  | Mrežna utičnica nije pod naponom.  | Provjerite osigurače kućne instalacije.                         |
| Treperi LED indikator za promjenu filtra  ④. | Filter je potrebno zamijeniti jer više ne može raditi punim kapacitetom. | Promijenite filter (vidi poglavlje <b>8. Promjena filtra</b> ). |

## 10. Zbrinjavanje



Simbol prekrizene kante za smeće na kotačićima znači da se ovaj uređaj ne smije odlagati s kućnim otpadom pri kraju njegovog životnog vijeka. Uređaj se mora predati na za to predviđenim sabirnim mjestima, centrima za recikliranje ili tvrtkama za odlaganje otpada.



 Prije povrata artikla izbrišite sve osobne podatke.

Ambalaža se sastoji od materijala neškodljivih za okoliš koji se mogu zbrinuti preko mjesnih ispostava za recikliranje.

Ambalažu zbrinite na ekološki prihvatljiv način.

## 11. Naručivanje rezervnih dijelova

Rezervne dijelove za ovaj proizvod uvijek možete naručiti na internetu na [www.kompnass.com](http://www.kompnass.com).







Skenirajte QR kôd pomoću pametnog telefona / tableta. Pomoću ovog QR kôda možete izravno otići na našu internetsku stranicu i vidjeti i naručiti dostupne rezervne dijelove.

- ① **Napomena:** (1) Ako imate problema s internetskom narudžbom, našem se servisnom centru možete obratiti putem telefona ili e-pošte. (2) Prilikom naručivanja uvijek navedite broj artikla (IAN) **527955\_2507**. (3) Imajte na umu da rezervne dijelove putem interneta nije moguće naručiti za sve zemlje.

## 12. Prilog

### 12.1. Tehnički podaci

| Uređaj        |   |
|---------------|---|
| Ulazni napon  | 24 V $\equiv$   |
| Ulazna struja | 1,0 A   |
| Nazivna snaga | 17 W  |
| Polaritet     |  |

| Mrežni adapter  |   |
|---|---|
| Proizvođač  | KOMPERNASS<br>HANDELS GMBH,<br>BURGSTRASSE 21,<br>44867 BOCHUM,<br>NJEMAČKA<br>Trgovački sud AG<br>Bochum, Broj sudskog<br>registra: HRB 4598   |
| Model   | LLL 10 A1-1   |
| Ulazni napon  | 100–240 V ~   |
| Frekvencija ulazne<br>izmjenične struje               | 50/60 Hz  |
| Izlazni napon   | 24,0 V ===  |
| Izlazna struja  | 1,0 A   |
| Izlazna snaga   | 24,0 W  |
| Prosječna učinkovitost<br>pri radu                    | 88,2%   |
| Učinkovitost pri<br>malom opterećenju<br>(10 %)       | 84,6%   |
| Potrošnja uređaja bez<br>opterećenja                  | 0,08 W  |
| Potrošnja struje                                      | 0,8 A   |
| Razred zaštite  | II/□ (dvostruka<br>izolacija)   |
| Polaritet   |   (plus iznutra,<br>minus izvana) |
| Razred učinkovitosti                                  | 6 (VI)  |
| Sigurnosni<br>transformator otporan<br>na kratki spoj |    |
| Nazivna temperatura<br>okruženja (t <sub>a</sub> )    | 40 °C   |
| Uklonni mrežni<br>adapter                             |    |
| Vrsta zaštite   | IP20: Zaštita od<br>prodiranja čvrstih<br>stranih tijela promjera<br>≥ 12,5 mm  |

**i Napomena:** Za prebacivanje proizvoda između 50 i 60 Hz nije potreban nikakav zahvat korisnika. Proizvod će se prilagoditi i raditi i na 50 i na 60 Hz.

## 12.2. Jamstvo tvrtke Kompernass Handels GmbH

Poštovani kupci,

Za ovaj uređaj odobrava se jamstvo u trajanju od 3 godine od datuma kupnje. U slučaju nedostataka ovoga proizvoda, Vama pripadaju zakonska prava na teret prodavača proizvoda. U nastavku izloženo jamstvo ne ograničava ova zakonska prava.

### Uvjeti jamstva

Jamstveni rok započinje danom kupnje. Molimo, sačuvajte račun. Potreban je kao dokaz o kupnji. Ako u roku od tri godine od datuma kupnje ovog proizvoda nastupi greška na materijalu ili tvornička greška proizvod će biti - po našem izboru - za Vas besplatno popravljeno ili zamijenjeno, ili će Vam se vratiti novac. Za takvo ispunjenje jamstvene obveze potrebno je unutar trogodišnjeg roka predložiti uređaj s nedostatkom i dokaz o kupnji (račun), te pisanim putem kratko opisati u čemu se sastoji greška proizvoda i kada se pojavila. Ako je kvar pokriven našim jamstvom, poslat ćemo Vam popravljeno ili novo proizvod.

1. U slučaju manjeg popravka jamstveni rok se produljuje onoliko koliko je kupac bio lišen uporabe stvari.
2. Međutim, kad je zbog neispravnosti stvari izvršena njezina zamjena ili njezin bitni popravak, jamstveni rok počinje teći ponovno od zamjene, odnosno od vraćanja popravljene stvari.
3. Ako je zamijenjen ili bitno popravljeno samo neki dio stvari, jamstveni rok počinje teći ponovno samo za taj dio.

### Jamstveni rok i zakonsko pravo u slučaju nedostataka

Korištenje prava na jamstvo ne produžuje jamstveni rok. To vrijedi i za zamijenjene i popravljene dijelove. Štete i nedostatke koji eventualno postoje već prilikom kupnje treba javiti neposredno nakon raspakiranja. Nakon isteka jamstvenog roka izvršeni popravci se naplaćuju.

## Opseg jamstva

Uređaj je pažljivo proizveden sukladno strogim smjernicama u pogledu kvalitete i prije isporuke brižljivo provjeren.

Ovo jamstvo vrijedi za greške u materijalu i izradi. Ovo jamstvo ne pokriva dijelove proizvoda koji su izloženi uobičajenom habanju i stoga se smatraju dijelovima brzog habanja ili za štetu lomljivih dijelova, npr. prekidača ili dijelova koji su proizvedeni iz stakla.

Ovo jamstvo propada ako je proizvod oštećen, i ako nije stručno korišten ili servisiran. Za stručno korištenje proizvoda potrebno je točno poštivati sve naputke navedene u uputama za uporabu. Uporabne namjene i radnje, koje se u uputama ne preporučuju ili na koje se upozorava, obavezno se moraju izbjegavati.

Proizvod je namijenjen isključivo za privatnu, nekomercijalnu uporabu. Jamstvo prestaje vrijediti u slučaju zlorabe, nenamjenskog korištenja, primjene sile i zahvata na uređaju koje nije obavila za to ovlaštena podružnica servisa.

## Realizacija u slučaju jamstvenog zahtjeva

Kako bismo zajamčili brzu obradu Vašeg zahtjeva, molimo slijedite sljedeće napomene:

- Molimo Vas da za sve upite u pripravnosti držite blagajnički račun i broj artikla (IAN) 527955\_2507 kao dokaz o kupnji.
- Broj artikla možete pronaći na tipskoj pločici na proizvodu, u obliku gravure na proizvodu, na naslovnoj stranici uputa za uporabu (dolje lijevo) ili u obliku naljepnice na stražnjoj ili donjoj strani proizvoda.
- Ako dođe do smetnji u radu ili drugih nedostataka, najprije telefonski ili preko elektronske pošte kontaktirajte servisni odjel naveden u nastavku.
- Proizvod registriran kao neispravan onda možete zajedno s priloženim dokazom o kupnji (blagajnički račun) i s opisom nedostatka i kada se pojavio, besplatno poslati na dobivenu adresu servisa.



Na stranici [www.lidl-service.com](http://www.lidl-service.com) možete preuzeti ove i mnoge druge priručnike, videosnimke o proizvodu i softver za instalaciju.

S ovim QR kodom, možete otići izravno na Lidl servisnu stranicu ([www.lidl-service.com](http://www.lidl-service.com)) i otvoriti upute za uporabu unosom broja artikla (IAN) 527955\_2507.

## 12.3. Servis

**HR Servis Hrvatska**

Tel.: 0800 777 999

E-Mail: [kompernass@lidl.hr](mailto:kompernass@lidl.hr)

IAN 527955\_2507

## 12.4. Uvoznik

Molimo obratite pozornost na to, da adresa navedena u nastavku nije adresa servisa. Najprije kontaktirajte navedenu ispostavu servisa.

Lidl Hrvatska d.o.o. k.d.,  
Ulica kneza Ljudevita Posavskog 53,  
HR-10410 Velika Gorica, Hrvatska

### Proizvođač:

KOMPERNASS HANDELS GMBH  
BURGSTRASSE 21  
44867 BOCHUM  
NJEMAČKA  
[www.kompernass.com](http://www.kompernass.com)

# Sadržaj

|  |           |
|--|-----------|
| <b>1. Uvod</b>                               | <b>74</b> |
| 1.1. Informacije o ovom uputstvu za upotrebu | 74        |
| 1.2. Namenska upotreba                       | 74        |
| 1.3. Korišćene napomene upozorenja i simboli | 74        |
| <b>2. Bezbednosne napomene</b>               | <b>75</b> |
| <b>3. Upravljački elementi/opis delova</b>   | <b>77</b> |
| <b>4. Puštanje u rad</b>                     | <b>77</b> |
| 4.1. Provera obima isporuke                  | 77        |
| 4.2. Montaža uređaja                         | 78        |
| <b>5. Rukovanje i rad</b>                    | <b>79</b> |
| 5.1. O funkcionisanju uređaja                | 79        |
| 5.2. Uključivanje/isključivanje uređaja      | 79        |
| 5.3. Funkcija ventilatora                    | 79        |
| 5.4. Funkcija tajmera                        | 80        |
| <b>6. Čišćenje i nega</b>                    | <b>80</b> |
| <b>7. Čuvanje</b>                            | <b>80</b> |
| <b>8. Zamena filtera</b>                     | <b>80</b> |
| <b>9. Otklanjanje grešaka</b>                | <b>81</b> |
| <b>10. Odlaganje</b>                         | <b>81</b> |
| <b>11. Poručivanje rezervnih delova</b>      | <b>82</b> |
| <b>12. Dodatak</b>                           | <b>82</b> |
| 12.1. Tehnički podaci                        | 82        |
| 12.2. Servis                                 | 83        |
| 12.3. Garancija i garantni list              | 83        |

# 1. Uvod

## 1.1. Informacije o ovom uputstvu za upotrebu

Čestitamo vam na kupovini novog uređaja. Time ste se odlučili za visokokvalitetan uređaj. Uputstvo za upotrebu je sastavni deo ovog uređaja. Ono sadrži važne napomene o bezbednosti, upotrebi i odlaganju. Pre korišćenja uređaja, upoznajte se sa svim napomenama vezanim za rukovanje i bezbednost. Koristite uređaj samo kao što je opisano i za navedena područja primene. Predajte svu dokumentaciju prilikom prosleđivanja uređaja trećim licima.



## 1.2. Namenska upotreba





Ovaj uređaj je namenjen za prečišćavanje vazduha u zatvorenom prostoru u privatnom domaćinstvu. Svaki drugi način korišćenja ili korišćenje van navedenih okvira smatra se nenamenskim. Uređaj nije namenjen za komercijalnu ili industrijsku upotrebu.



Isključena su potraživanja bilo koje vrste zbog oštećenja usled nenamenske upotrebe, nestručnih popravki, nedozvoljenih preduzetih izmena ili korišćenja neodobrenih rezervnih delova. Rizik snosi isključivo korisnik.

## 1.3. Korišćene napomene upozorenja i simboli

U ovom uputstvu za upotrebu se na pakovanju i uređaju koriste sledeće napomene upozorenja i simboli:

|  |   |
|--|---|
|  | <b>OPASNOST!</b> Napomena upozorenja sa ovim simbolom i rečju upozorenja „OPASNOST“ označava neposredno predstojeću opasnu situaciju koja dovodi do smrti ili teške povrede, ako se ne izbegne. |
|  | <b>UPOZORENJE!</b> Napomena upozorenja sa ovim simbolom i rečju upozorenja „UPOZORENJE“ označava moguću opasnu situaciju koja bi mogla da dovede do smrti ili teške povrede, ako se ne izbegne. |

|   |  |
|---|--|
|    | <b>OPREZ!</b> Napomena upozorenja sa ovim simbolom i rečju upozorenja „OPREZ“ označava moguću opasnu situaciju koja bi mogla da dovede do neznatne ili umerene povrede, ako se ne izbegne. |
|    | <b>PAŽNJA!</b> Napomena upozorenja sa ovim simbolom i rečju upozorenja „PAŽNJA“ označava moguću situaciju koja bi mogla da dovede do materijalne štete, ako se ne izbegne.                 |
|    | <b>Napomena:</b> Napomena označava dodatne informacije koje olakšavaju rukovanje uređajem.   |
|    | Pročitajte uputstvo.   |
|    | Jednosmerna struja/jednosmerni napon   |
|    | Naizmjenična struja/naizmjenični napon   |
|    | Klasa zaštite II: Zaštita dvostrukom ili pojačanom izolacijom.   |
|    | Koristite uređaj samo u unutrašnjim prostorijama.  |
|   | Ne koristite mrežni adapter sa oštećenim utikačem ili priključnim kablom.  |
|  | Ovaj proizvod ispunjava zahteve važećih evropskih i nacionalnih direktiva.   |
|  | Ne odlažite električni uređaj u kućni otpad!   |
|  | Predajte ambalažu na odlaganje na ekološki prihvatljiv način.  |

|  |  |
|--|--|
|  | <p>Ambalaža od materijala koji mogu da se recikliraju. Obratite pažnju na oznake ambalažnih materijala prilikom razdvajanja otpada: Ambalažni materijali su označeni skraćenicama (a) i ciframa (b) sa sledećim značenjem: 1–7: Plastika, 20–22: Hartija i karton, 80–98: Kompozitni materijali.</p> |
|  | <p>Ovim znakom se potvrđuje, da je ovaj uređaj u skladu sa srpskim zahtevima za bezbednost proizvoda.</p>  |

## 2. Bezbednosne napomene

### **OPASNOST!**

- Pre uključivanja uređaja, uverite se da napon koji je zabeležen u tehničkim podacima odgovara mrežnom naponu.
  - Uvek izvucite mrežni adapter iz mrežne utičnice za mrežni utikač. Ne povlačite za priključni kabl.
  - Ne savijajte ili ne stiskajte priključni kabl i postavite ga tako da na njega niko ne može da nagazi ili da se spotakne.
  - U svrhu izbegavanja opasnosti, pobrinite se da ovlašćeno stručno osoblje, korisnički servis ili osoba slične kvalifikacije što pre zameni oštećeni mrežni adapter ili priključni kabl.
  - Vodite računa da se priključni kabl ne pokvasi ili navlaži tokom rada. Postavite kabl tako da ne može da se uklešti ili oštetiti.
- Osigurajte da uređaj, električni kabl ili mrežni utikač ne dođu u dodir sa izvorima toplote, kao što su ploče za kuvanje ili otvoreni plamen.
  - U slučaju smetnji u radu, izvucite mrežni adapter iz mrežne utičnice.
  - Izvadite mrežni utikač iz mrežne utičnice prilikom svakog prekida korišćenja, kao i nakon završetka rada i pre svakog čišćenja uređaja.
  - Koristite uređaj samo u unutrašnjim prostorijama, ne na otvorenom.
  - Ne potapajte uređaj u vodu ili tečnost.
  - Ne koristite uređaj u eksplozivnoj atmosferi ili u blizini zapaljivih predmeta.
  - Nikada ne dirajte mrežni adapter ili uređaj mokrim ili vlažnim rukama.
  - Ne koristite mrežni adapter sa produžnim kablom, već uključite mrežni adapter direktno u mrežnu utičnicu.
  - Odmah isključite mrežni adapter iz mrežne utičnice ako primetite neobične zvukove, miris paljevine ili dim. Dajte uređaj kvalifikovanom stručnjaku da ga proveri, pre nego što ga ponovo upotrebite.

- Popravke na uređaju treba da obavljaju samo ovlašćene specijalizovane radnje ili korisnički servis. Za korisnika mogu da nastanu opasnosti usled nestručnih popravki. Osim toga, prestaju da važe prava po osnovu garancije.

## **⚠ UPOZORENJE!**

- Ambalažni materijali nisu dečija igračka! Držite sve ambalažne materijale podalje od dece.
- Ovim uređajem smeju da rukuju deca starija od 8 godina, ako su pod stalnim nadzorom.
- Ovim uređajem smeju da rukuju osobe sa smanjenim fizičkim, senzornim ili mentalnim sposobnostima ili sa nedostatkom iskustva i znanja, ako su pod nadzorom ili su im data uputstva za rukovanje uređajem na bezbedan način i ako razumeju opasnosti do kojih može da dođe.
- Deca ne smeju da se igraju uređajem.
- Deca ne smeju da čiste i da obavljaju korisničko održavanje uređaja bez nadzora.
- Koristite samo originalnu dodatnu opremu koju preporučuje proizvođač za ovaj uređaj.
- Koristite uređaj samo kada je pravilno i potpuno montiran.

- Uređaj ne sme biti prekriven tokom rada. Nikada ne koristite uređaj u blizini benzina ili drugih lako zapaljivih materija.
- Prekontrolišite uređaj pre upotrebe na spoljna vidljiva oštećenja. Ne puštajte u rad uređaj koji je oštećen ili je pao.
- Koristite uređaj samo namenski.

## **ⓘ PAŽNJA!**

- Ne koristite mrežni adapter za drugi proizvod i ne pokušavajte da koristite ovaj uređaj sa drugim mrežnim adapterom. Koristite samo mrežni adapter koji ste dobili uz ovaj uređaj (model LLL 10 A1-1).
- Ne stavljajte nikakve predmete u otvore uređaja.
- Ne koristite uređaj ako su mu otvori blokirani. Očistite otvore od prljavštine, dlačica, dlaka i svega što može da ometa cirkulaciju vazduha.
- Osigurajte da uređaj, električni kabl ili mrežni utikač ne dođu u dodir sa izvorima toplote, kao što su ploče za kuvanje ili otvoreni plamen.
- Nikada ne ostavljajte uređaj bez nadzora tokom rada.
- Ne koristite agresivna sredstva za čišćenje ili rastvarače za čišćenje uređaja. Oni bi mogli da oštete površinu.

- Zaštitite uređaj od vlage i prodiranja tečnosti i predmeta u kućište.
- Ne stavljajte predmete napunjene tečnošću (npr. vaze) na uređaj. Uređaj može nepopravljivo da se ošteti.
- Ne stavljajte teške predmete na uređaj.
- Izbegavajte direktno sunčevo zračenje.
- Otvoreni izvori vatre, kao npr. upaljene sveće, ne smeju da se stavljaju na uređaj ili direktno pored njega.
- Stavite uređaj na čvrstu, ravnu i suhu podlogu, da bi se izbegla mogućnost prevrtanja.

### **i Napomena:**

- Korisnik ne treba da preduzme nikakve mere za podešavanje uređaja na 50 ili 60 Hz. Uređaj se automatski podešava na 50 odnosno 60 Hz.
- U toku rada držite prozore i vrata zatvorene, da bi uređaj mogao efikasno da radi.
- Postavite uređaj na najmanje 50 cm udaljenosti od zidova ili drugih predmeta, da bi se obezbedila dobra cirkulacija vazduha.
- Koristite uređaj samo u prostorijama čija površina iznosi maksimalno 14 m<sup>2</sup>.

## **3. Upravljački elementi/ opis delova**

(Pogledajte slike na preklapnoj strani)

- ❶ Taster za uključivanje/isključivanje ⏻
- ❷ Taster ventilatora 🌀
- ❸ Taster tajmera ⌚
- ❹ LED lampica za menjanje filtera 📄
- ❺ Utičnica
- ❻ Poklopac
- ❼ EPA filter
- ❽ Taster za resetovanje filtera
- ❾ Mrežni adapter
- ❿ Šuplji utikač mrežnog adaptera
- ⓫ Stalak
- ⓬ Stope

## **4. Puštanje u rad**

### **4.1. Provera obima isporuke**

**⚠ OPASNOST!** Postoji opasnost od gušenja! Ambalažni materijali ne smeju da se koriste kao igračka.

- ◆ Izvadite sve delove i uputstvo za upotrebu iz ambalaže.
- ◆ Uklonite sav ambalažni materijal, kao i folije i nalepnice ako postoje.

Obim isporuke se sastoji od sledećih komponenti:

- prečišćivač vazduha
- stalak
- 4× stope
- EPA filter (klasa filtera: EPA 12)
- poklopac
- mrežni adapter
- ovo uputstvo za upotrebu

**i Napomena:** Proverite da li je sadržaj isporuke potpun i da li ima vidljivih oštećenja. Obratite se dežurnoj servisnoj službi u slučaju nepotpunog sadržaja isporuke ili oštećenja izazvanih transportom (pogledajte poglavlje **12.2. Servis**).

## 4.2. Montaža uređaja

### Podna montaža

- ◆ Pričvrstite četiri stope 12 na stalku 11 (pogledajte sliku 1).

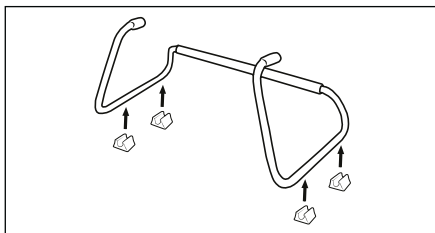

Slika 1

- ◆ Stavite uređaj na stalak 11 i postavite dva otvora na uređaju u držače stalka 11 (pogledajte sliku 2).

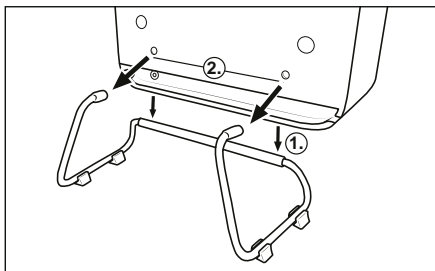

Slika 2

### Montaža na zid

- ⚠ **OPASNOST!** Opasnost po život od električnog udara! Vodite računa da prilikom bušenja zida ne oštetite električne vodove ili druge instalacije, na primer, vodovodne cevi.

- ⓘ **Napomena:** (1) Pre montaže obavezno proverite koji su tiplovi pogodni za vaše mesto za montažu. Preporučujemo vam da koristite tiplove prečnika 6 mm. U slučaju nedoumice, obratite se stručnjaku. (2) Prilikom odabira mesta za montažu vodite računa o tome da se odgovarajuća mrežna utičnica nalazi u dometu mrežnog priključnog kabla. (3) Stalak 11 ne sme da se postavi prilikom montaže na zid.

- ◆ Označite dva otvora za bušenje na minimalnoj visini od 400 mm i međusobnom razmaku od 255 mm (pogledajte sliku 3).

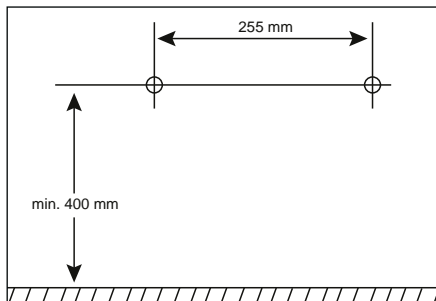

Slika 3

- ◆ Na označenim mestima izbušite dve rupe bušilicom sa odgovarajućom burgijom.
- ◆ Gurnite po jedan tipl u svaku rupu.
- ◆ Zavrните po jedan vijak sa sočivastom glavom u svaki od dva tipla. Ostavite vijke sa sočivastom glavom da vire iz tipla oko 5 mm, da biste imali dovoljno prostora da zakačite uređaj (pogledajte sliku 4).
- ◆ Umetnite šuplji utikač mrežnog adaptera 10 u utičnicu 5 uređaja (pogledajte sliku 4).
- ◆ Zakačite uređaj pomoću dve ušice za kačenje na dva vijka sa sočivastom glavom (pogledajte sliku 4).
- ◆ Blago odmaknite uređaj od zida. Sprovedite kabl mrežnog adaptera 9 kroz kanal za kablove uređaja ka spolja, ulevo ili udesno (pogledajte sliku 4).

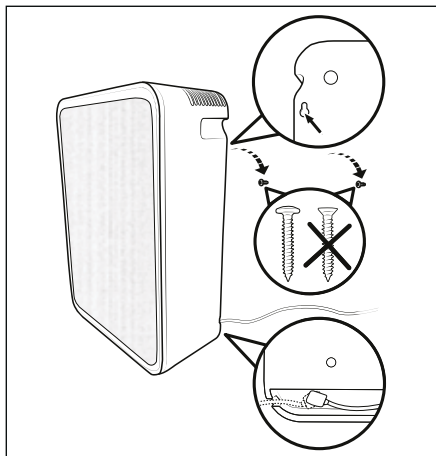

Slika 4

## 5. Rukovanje i rad

### ⚠ PAŽNJA! Oštećenje uređaja!

- (1) Nikada ne prekrivajte ventilacione otvore, jer to može da dovede do pregrevanja uređaja. Prilikom postavljanja uređaja ostavite najmanje 50 cm razmaka od zidova ili drugih predmeta.
- (2) Stavite uređaj na čvrstu, ravnu i suhu površinu. (3) Kapacitet uređaja je predviđen za korišćenje u prostorijama do maksimalne površine od 14 m<sup>2</sup>. (4) U početku uređaj može tokom rada da ispušta blag miris plastike, koji će nestati nakon određenog vremena rada. Ovaj miris potiče od materijala korišćenih u proizvodnji uređaja i nije štetan po zdravlje.

### 5.1. O funkcionisanju uređaja

U prečišćivaču vazduha se nalazi ventilator kojim se sobni vazduh uvlači u uređaj i uvlači kroz visokokvalitetni filter. Filter uklanja čestice iz vazduha, kao na primer, kućnu prašinu, polen, spore buđi, dim i drugo, čime se njihov udeo u sobnom vazduhu smanjuje.

Uređaj je opremljen funkcijom tajmera za automatsko isključivanje.

## 5.2. Uključivanje/ isključivanje uređaja

- ⓘ **Napomena:** Prilikom korišćenja uređaja kada je montiran na zid, prvo skinite uređaj sa zida.
- ◆ Umetnite šuplji utikač mrežnog adaptera ⑩ u utičnicu ⑤ uređaja.
- ◆ Umetnite mrežni adapter ⑨ u mrežnu utičnicu. Sve LED lampice će nakratko zasvetleti.
- ◆ Pritisnite taster za uključivanje/ isključivanje ⏻ ① da biste uključili uređaj. Uređaj radi.
- ◆ Pritisnite taster za uključivanje/ isključivanje ⏻ ① da biste isključili uređaj. Sve LED lampice se gase.

## 5.3. Funkcija ventilatora

Funkcija ventilatora uređaja nudi vam sledeće mogućnosti podešavanja:

### ☾ = režim spavanja

Mala brzina ventilatora za gotovo nečujan rad i nizak protok vazduha

### I = nivo 1

Srednja brzina ventilatora za srednji protok vazduha

### II = nivo 2

Velika brzina ventilatora za visoki protok vazduha



- ◆ Tokom rada uređaja, po potrebi više puta pritisnite taster ventilatora ⏻ ②, da biste izabrali željenu postavku (režim spavanja, nivo 1, nivo 2). LED lampica izabranog podešavanja svetli.

- ⓘ **Napomena:** Nakon isključivanja uređaja, postavka neće biti sačuvana. Standardna postavka funkcije ventilatora je režim spavanja.

| Nivo               | Buka     | Stopa isporuke čistog vazduha (CADR) | Snaga |
|--------------------|----------|--------------------------------------|-------|
| ☾ = režim spavanja | 36 dB(A) | 48 m <sup>3</sup> /h                 | 2,6 W |
| I = nivo 1         | 49 dB(A) | 85 m <sup>3</sup> /h                 | 6,6 W |
| II = nivo 2        | 58 dB(A) | 120 m <sup>3</sup> /h                | 17 W  |

## 5.4. Funkcija tajmera

Pomoću funkcije tajmera možete da podesite vreme rada uređaja na 2 časa, 4 časa ili 8 časova. Uređaj se automatski isključuje nakon isteka podešenog vremena rada i prelazi u režim pripravnosti. Da biste podesili funkciju tajmera, uradite sledeće:

- ◆ Tokom rada uređaja, pritisnite taster tajmera  **3** da biste aktivirali funkciju tajmera. Zatim, po potrebi, više puta pritisnite taster tajmera  **3** da biste podesili željeno vreme rada (2h, 4h, 8h). Podešeno vreme rada označeno je svetlećom LED lampicom.
- ◆ Pritisnite taster tajmera  **3** dok LED lampica ne prestane da svetli. Funkcija tajmera je deaktivirana.

## 6. Čišćenje i nega

**⚠ OPASNOST!** Opasnost po život od električnog udara! Isključite uređaj pre svakog čišćenja i nege. Pre svakog čišćenja, izvucite mrežni adapter **9** uređaja iz mrežne utičnice. Izvucite šuplji utikač **10** mrežnog adaptera **9** iz utičnice **5** uređaja. Vodite računa da tečnost ne uđe u uređaj prilikom čišćenja.

- ⓘ **PAŽNJA!** Oštećenje uređaja! Ne koristite nagrizajuća, abrazivna sredstva za čišćenje ili sredstva za čišćenje koja sadrže rastvarače. Ona mogu da nagrizu površine uređaja.
- ◆ Obrisite uređaj, stalak **11** i stope **12** blago navlaženom krpom. Ne koristite rastvarače ili sredstva za čišćenje koja mogu da nagrizu plastiku. Ako je potrebno, stavite blagi deterdžent za pranje posuda na krpu i prebrišite čistom vodom.
- ◆ Ostavite da se sve dobro osuši, pre nego što smestite uređaj ili ga ponovo pustite u rad.

- ◆ Skinite poklopac **6** sa udubljenja za držanje na gornjoj strani uređaja (pogledajte sliku 5). Očistite poklopac **6** sa obe strane usisivačem. Čišćenje EPA filtera **7** nije potrebno. Ponovo pričvrstite poklopac **6** na uređaj, tako da se udubljenja za držanje nalaze na gornjoj strani uređaja.

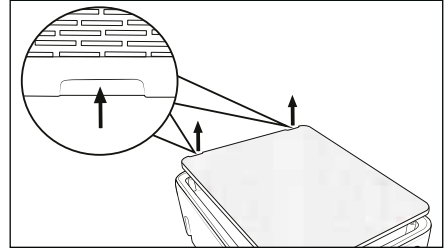

Slika 5

## 7. Čuvanje

- ◆ Izvucite mrežni adapter **9** uređaja iz mrežne utičnice.
- ◆ Izvucite šuplji utikač **10** mrežnog adaptera **9** iz utičnice **5** uređaja.
- ◆ Čuvajte uređaj na suvom mestu bez prašine i direktnog sunčevog zračenja.

## 8. Zamena filtera

Kada LED lampica za zamenu filtera  **4** treperi (pogledajte sliku 6), EPA filter **7** više ne može da obezbedi punu efikasnost. Informacije u vezi sa poručivanjem rezervnih filtera naći ćete u poglavlju **11. Poručivanje rezervnih delova.**

- ◆ Izvucite mrežni adapter **9** uređaja iz mrežne utičnice.
- ◆ Izvucite šuplji utikač **10** mrežnog adaptera **9** iz utičnice **5** uređaja.
- ◆ Skinite poklopac **6** sa udubljenja za držanje na gornjoj strani uređaja (pogledajte sliku 6).
- ◆ Izvucite EPA filter **7** iz uređaja, držeći ga za vezicu (pogledajte sliku 6).

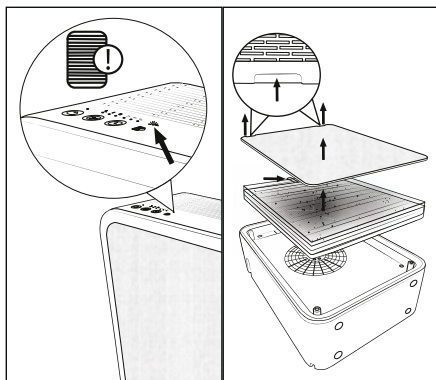

Slika 6

- ◆ Postavite novi EPA filter **7** u uređaj (pogledajte sliku 7).
- ◆ Umetnite šuplji utikač **10** mrežnog adaptera **9** u utičnicu **5** uređaja.
- ◆ Umetnite mrežni adapter **9** u mrežnu utičnicu. Sve LED lampice će nakratko zasvetleti.

- ◆ Držite taster za resetovanje filtera **8** pritisnutim 3 sekunde (pogledajte sliku 7). Uređaj je sada prepoznao novi filter.
- ◆ Postavite poklopac **6** na uređaj (pogledajte sliku 7).

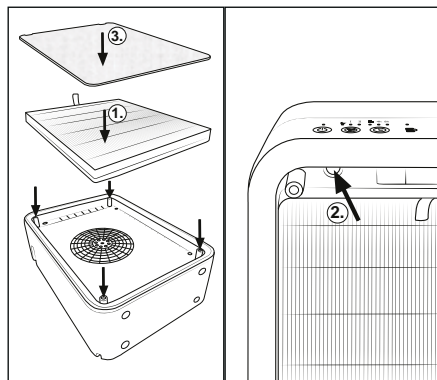

Slika 7

## 9. Otklanjanje grešaka

| Greška  | Uzrok   | Otklanjanje   |
|---|---|---|
| Uređaj ne može da se uključi.                     | Mrežni utikač nije umetnut.   | Umetnite mrežni utikač u mrežnu utičnicu.   |
|   | Mrežna utičnica ne daje napon.  | Proverite osigurače u domaćinstvu.  |
| LED lampica za menjanje filtera <b>4</b> treperi. | Filter mora da se zameni, jer više ne može da obezbedi punu efikasnost. | Zamenite filter (pogledajte poglavlje <b>8. Zamena filtera</b> <i>Zamena filtera</i> ). |

## 10. Odlaganje



Prateći simbol precrtane kante za otpad na točkovima znači da ovaj da ovaj aparat na kraju svog veka korišćenja ne smete da odložite u uobičajeni kućni otpad, već morate da ga predate na posebno uređenim sabirnim mestima, skladištima za reciklažu ili preduzeću za upravljanje otpadom.



Ukoliko Vaš istrošen aparat sadrži podatke o ličnosti, lično ste odgovorni za njihovo brisanje pre nego što vratite aparat.

Ambalaža se sastoji od ekoloških materijala koje možete da odložite putem lokalnih mesta za reciklažu.

Odložite ambalažu na ekološki prihvatljiv način.

# 11. Poručivanje rezervnih delova

Rezervne delove za ovaj proizvod možete komforno uvek naknadno da poručite na internet stranici [www.kompernass.com](http://www.kompernass.com).



Skenirajte QR kôd svojim pametnim telefonom/tabletom. Ovim QR-kodom dolazite direktno na našu veb-stranicu, gde možete da vidite i poručite raspoložive rezervne delove.

- i Napomena:** (1) Ukoliko imate problema sa onlajn-poručivanjem, možete da se obratite telefonom ili e-poštom našem servisnom centru. (2) Molimo Vas da prilikom porudžbine uvek navedete i broj artikla (IAN) **527955\_2507**. (3) Napominjemo da onlajn-poručivanje rezervnih delova nije moguće u svim zemljama isporuke.

## 12. Dodatak

### 12.1. Tehnički podaci

| Uređaj        |               |
|---------------|---------------|
| Ulazni napon  | 24 V $\equiv$ |
| Ulazna struja | 1,0 A         |
| Nazivna snaga | 17 W          |
| Polaritet     |               |

| Mrežni adapter                        |   |
|---------------------------------------|---|
| Proizvođač                            | KOMPERNASS<br>HANDELS GMBH,<br>BURGSTRASSE 21,<br>44867 BOHUM,<br>NEMAČKA<br>Registracioni sud<br>Bohum, broj registra:<br>HRB 4598 |
| Model                                 | LLL 10 A1-1   |
| Ulazni napon                          | 100–240 V ~   |
| Frekvencija ulazne naizmenične struje | 50/60 Hz  |

| Mrežni adapter                                  |  |
|---|--|
| Izlazni napon                                   | 24,0 V $\equiv$  |
| Izlazna struja                                  | 1,0 A  |
| Izlazna snaga                                   | 24,0 W   |
| Prosečna efikasnost u radu                      | 88,2%  |
| Efikasnost pri malom opterećenju (10%)          | 84,6%  |
| Ulazna snaga bez opterećenja                    | 0,08 W   |
| Potrošnja struje                                | 0,8 A  |
| Klasa zaštite                                   | II /  (dvostruka izolacija)  |
| Polaritet                                       | (plus unutra, minus spolja)  |
| Klasa efikasnosti                               | 6  |
| Sigurnosni transformator otporan na kratak spoj |  |
| Nazivna temperatura okruženja (ta)              | 40 °C  |
| Prekidački izvor napajanja                      |  |
| Vrsta zaštite                                   | IP20: Zaštita od prodiranja čvrstih stranih predmeta sa prečnikom $\geq 12,5$ mm |

- i Napomena:** Nije potrebna nikakva intervencija od strane korisnika, da bi se frekvencija proizvoda prebacila sa 50 Hz na 60 Hz. Proizvod se prilagođava i frekvenciji od 50 Hz i od 60 Hz.

## 12.2. Servis



Na stranici [www.lidl-service.com](http://www.lidl-service.com) možete preuzeti ovaj i mnoge druge priručnike, video-snimke o proizvodu i softver.

Pomoću ovog QR koda možete otići direktno na Lidlovu servisnu stranicu ([www.lidl-service.com](http://www.lidl-service.com)) i uneti broj proizvoda (IAN) 527955\_2507 da biste otvorili uputstvo za upotrebu.

### Kako izjaviti reklamaciju?

Molimo Vas:

- da pozovete korisnički servis: 021 3000 151
- pošaljete e-mail na: [kompernass@lidl.rs](mailto:kompernass@lidl.rs)
- posetite najbližu Lidl prodavnicu.

Da bismo osigurali najbržu asistenciju, molimo da sačuvate fiskalni račun i date ga na uvid prilikom izjavljivanja reklamacije.

Lidl i proizvođač nisu u mogućnosti da garantuju obezbeđivanje servisiranja i dostupnost rezervnih delova nakon isteka garantog perioda/ perioda saobraznosti. Ukoliko za tim bude potrebe, putem naše Službe za potrošače možete proveriti dostupnost rezervnih delova i opcije za popravku. Hvala na razumevanju.

## 12.3. Garancija i garantni list

Poštovani kupci,

Ovim putem Vas upoznajemo sa Vašim pravima i obavezama koje proističu iz Zakona o zaštiti potrošača, a u pogledu ostvarivanja prava iz garancije.

Ova garancija ni na koji način ne utiče, niti isključuje prava koja kupac ima u skladu sa važećim Zakonom o zaštiti potrošača po osnovu zakonske odgovornosti prodavca za nesaobraznost robe ugovoru koja traje 2 godine od dana kada je roba predata kupcu.

Davalac garancije ovom izjavom preuzima obavezu da kupcima svojih aparata, a pod uslovima i redosledom definisanim u ovoj izjavi, obezbedi:

- besplatno otklanjanje kvarova u garantnom roku, koji bi nastali kod uobičajene upotrebe ili zbog grešaka u proizvodnji i materijalu, ili
- zamenu aparata kada opravka shodno odredbi prethodne tačke nije moguća, ili
- povrat novca kada ni zamena aparata shodno odredbi prethodne tačke nije moguća.

Ukupan rok garancije je 3 godine.

Garantni rok počinje da važi od datuma kupovine proizvoda, odnosno od prijema istog od strane kupca, a što se dokazuje fiskalnim računom.

Garancija važi na teritoriji Republike Srbije.

Kupac može da izjavi reklamaciju usmeno u nekom od prodajnih objekata Lidl Srbija KD, odnosno telefonom, pisanim putem ili elektronskim putem na kontakte kompanije Lidl Srbija KD, uz dostavu računa na uvid.

U cilju ispravnog funkcionisanja uređaj se koristi u skladu sa njegovom namenom i Uputstvom za upotrebu.

Na osnovani zahtev kupca, koji je izjavljen u garantnom roku i u skladu sa uslovima iz ove Izjave, prodavac će izvršiti otklanjanje kvarova i nedostataka na proizvodu ili druge radnje u skladu sa ovom Izjavom, a u roku predviđenom Zakonom.

### Garantni uslovi:

Pre obraćanja prodavcu za tehničku pomoć, potrebno je proveriti ispravnost instalacije i ostalih potrebnih uslova naznačenih u Uputstvu za upotrebu.

Kupac je dužan da prodavcu preda sve pripadajuće delove uređaja koje je preuzeo u trenutku kupovine.

## Popravke u roku garancije:

Garancija važi počev od dana kada je proizvod predat kupcu, a koja se utvrđuje na osnovu fiskalnog računa. U garantnom periodu davalac garancije, odnosno prodavac je u obavezi da otkloni tehničke kvarove koji bi nastali kod uobičajene upotrebe ili zbog grešaka u proizvodnji i materijalu, bez naknade i u zakonskom roku. Ukoliko opravka nije moguća, davalac garancije, odnosno prodavac je ovlašćen i dužan da sprovede druge radnje u skladu sa ovom Izjavom.

Lidl i proizvođač nisu u mogućnosti da garantuju obezbeđivanje servisiranja i dostupnost rezervnih ili zamenskih delova van postupka ostvarivanja prava iz garancije/zakonske odgovornosti za saobraznost. Ukoliko za tim bude potrebe, putem naše Službe za potrošače možete proveriti dostupnost rezervnih delova i opcije za popravku. Hvala na razumevanju.

## Garancija ne važi u sledećim slučajevima:

1. Ukoliko prodavcu uz uređaj nije priložen fiskalni račun ili drugi dokaz o kupovini koji sadrži datum prodaje.
2. Ukoliko je kvar prouzrokovan udarom groma, strujnim udarom ili sličnim delovanjem spoljne sile na sam uređaj (požar, poplava, naponski udar...).
3. Ukoliko su nastali kvarovi i oštećenja na uređaju posledica delovanja spoljnih uticaja, kao što su: velika vlaga, previsoka i suviše niska temperatura (pucanje cevi usled smrzavanja, oštećenja gumenih delova, rđanje, itd.)
4. Ukoliko uređaj nije korišćen u skladu sa Uputstvom za upotrebu.
5. Ukoliko je uređaj pokušalo da popravi treće neovlašćeno lice.
6. Ukoliko uređaj nije korišćen u skladu sa namenom.
7. Ukoliko je čišćenje i održavanje uređaja urađeno protivno Uputstvu za upotrebu.
8. Ukoliko je uređaj korišćen u profesionalne svrhe.

|                               |  |
|-------------------------------|--|
| Naziv proizvoda:              | prečišćivač vazduha  |
| Model:                        | LLL 10 A1  |
| IAN / Serijski broj:          | 527955_2507  |
| Proizvođač:                   | KOMPERNASS HANDELS GMBH,<br>BURGSTRASSE 21,<br>44867 BOCHUM,<br>NEMAČKA<br>www.kompernass.com  |
| Ovlašćeni serviser:           | ICOM COMMUNICATIONS doo<br>Novosadski put 68,<br>21203 Veternik,<br>tel. 021 3000 151,<br>mob. 060 4800 473,<br>e-mail: kompernass@lidl.rs |
| Datum predaje robe potrošaču: | datum sa fiskalnog računa  |
| Uvozi i stavlja u promet:     | Lidl Srbija KD,<br>Prva južna radna 3,<br>22330 Nova Pazova,<br>Republika Srbija,<br>tel. 0800-300-180,<br>e-mail: kontakt@lidl.rs         |

# Содржина

|   |           |
|---|-----------|
| <b>1. Вовед</b>   | <b>86</b> |
| 1.1. Информации за овие упатства за употреба . . . . .  | 86        |
| 1.2. Наменска употреба . . . . .                        | 86        |
| 1.3. Предупредувања и симболи што се користат . . . . . | 86        |
| <b>2. Безбедносна напомена</b>                          | <b>87</b> |
| <b>3. Опис на контроли/делови</b>                       | <b>90</b> |
| <b>4. Пуштање во употреба</b>                           | <b>90</b> |
| 4.1. Проверете ја содржината на испораката . . . . .    | 90        |
| 4.2. Монтирање на апаратот . . . . .                    | 90        |
| <b>5. Ракување и работа</b>                             | <b>91</b> |
| 5.1. Како работи апаратот . . . . .                     | 91        |
| 5.2. Вклучување/исклучување на апаратот . . . . .       | 92        |
| 5.3. Функција за вентилаторот . . . . .                 | 92        |
| 5.4. Функција за тајмер . . . . .                       | 92        |
| <b>6. Чистење и нега</b>                                | <b>92</b> |
| <b>7. Складирање</b>                                    | <b>93</b> |
| <b>8. Промена на филтер</b>                             | <b>93</b> |
| <b>9. Решавање проблеми</b>                             | <b>94</b> |
| <b>10. Отстранување</b>                                 | <b>94</b> |
| <b>11. Нарачка на резервни делови</b>                   | <b>94</b> |
| <b>12. Прилог</b>                                       | <b>94</b> |
| 12.1. Технички податоци . . . . .                       | 94        |
| 12.2. Гаранција на Kompernass Handels GmbH . . . . .    | 95        |
| 12.3. Услуга . . . . .                                  | 96        |
| 12.4. Увозник . . . . .                                 | 96        |

# 1. Вовед

## 1.1. Информации за овие упатства за употреба

Честитки за купувањето на вашиот нов апарат. Избравте висококвалитетен апарат. Упатството за употреба е дел од овој апарат. Содржи важни упатства за безбедност, употреба и отстранување. Пред да го користите апаратот, запознајте се со сите упатства за употреба и безбедност. Користете го апаратот само како што е опишано и за наведените области на примена. Уверете се дека сте ја предале и целата документација кога го предавате апаратот на трети страни.

## 1.2. Наменска употреба











Овој апарат е наменет за прочистување на воздухот во затворени простории во приватни домаќинства. Секоја друга или понатамошна употреба ќе се смета дека не е во согласност со намената. Апаратот не е наменет за употреба во комерцијални или во индустриски области.

Исклучени се побарувања од сите видови како резултат на оштетување заради неправилна употреба, неправилни поправки, неовластени промени или употреба на неодобрени резервни делови. Ризикот го сноси исклучиво корисникот.

## 1.3. Предупредувања и симболи што се користат

Следниве предупредувања и симболи се користат во овие упатства, на пакувањето и на апаратот:

|  |   |
|--|---|
|  | <b>ОПАСНОСТ!</b> Предупредување со овој симбол и со сигналниот збор „ОПАСНОСТ“ означува непосредна опасна ситуација која, доколку не се избегне, ќе доведе до смрт или до сериозни повреди. |
|--|---|

|   |   |
|---|---|
|    | <b>ПРЕДУПРЕДУВАЊЕ!</b><br>Предупредување со овој симбол и со сигналниот збор „ПРЕДУПРЕДУВАЊЕ“ означува потенцијално опасна ситуација која, доколку не се избегне, може да доведе до смрт или до сериозни повреди. |
|    | <b>ПРЕТПАЗЛИВО!</b> Предупредување со овој симбол и со сигналниот збор „ПРЕТПАЗЛИВО“ означува потенцијална опасност која, доколку не се избегне, може да доведе до полесни или до умерени повреди.                |
|    | <b>ВНИМАНИЕ!</b> Предупредување со овој симбол и со сигналниот збор „ВНИМАНИЕ“ означува можна ситуација која, доколку не се избегне, може да доведе до материјална штета.   |
|    | <b>Напомена:</b> Напомената означува дополнителни информации што го олеснуваат користењето на апаратот.   |
|   | Прочитајте ги упатствата.   |
|  | Еднонасочна струја/напон  |
|  | Наизменична струја/напон  |
|  | Класа на заштита II: Заштита преку двојна или зајакната изолација.  |
|  | Користете го апаратот само во затворен простор.   |
|  | Не користете го адаптерот за напојување ако приклучокот или кабелот за напојување се оштетени.  |

|  |   |
|--|---|
|  | <p>Овој производ ги исполнува барањата на важечките европски и национални директиви.</p>  |
|  | <p>Не фрлајте електрични апарати во домашен отпад!</p>  |
|  | <p>Отстранете го пакувањето на еколошки прифатлив начин.</p>  |
|  | <p>Пакување направено од рециклирачки материјали. Обрнете внимание на ознаките на материјалите за пакување при одвојување на отпадот: Означени се со кратенки (a) и бројки (б) со следново значење: 1 - 7: Пластика, 20 - 22: Хартија и картон, 80 - 98: Композити.</p> |
|  | <p>Оваа ознака потврдува дека производот е во согласност со барањата за безбедност на производот што се применуваат во Република Србија.</p>  |

## 2. Безбедносна напомена

### ОПАСНОСТ!

- Пред да го вклучите апаратот, проверете дали напонот наведен во техничките податоци на апаратот одговара на напонот во мрежата.
- Секогаш исклучувајте го адаптерот за напојување од штекерот со влечење на приклучокот. Не влечете го кабелот за поврзување.
- Не превиткувајте го или не притискајте го кабелот за поврзување и не поставувајте го каде што ќе може некој да се сопне или да стапне на него.
- За да избегнете опасности, веднаш заменете го оштетениот адаптер за напојување или кабелот за поврзување кај овластен сервисер, служба за корисници или слично квалификувано лице.
- Внимавајте кабелот за поврзување да не се намокри или навлажни за време на работата. Спроведете го така што да не може да се заглави или да се оштети.
- Уверете се дека апаратот, кабелот или приклучокот за струја не доаѓаат во контакт со извори на топлина, како што се греалки или отворен пламен.
- Во случај на дефекти, исклучете го адаптерот за напојување од штекерот.
- Исклучете го кабелот за напојување од штекерот по секоја пауза, по употреба и пред чистење.
- Користете го апаратот само во затворен простор, а не на отворено.
- Не потопувајте го апаратот во вода или во други течности.

- Не користете го апаратот во потенцијално експлозивни средини или во близина на запаливи предмети.
- Не допирајте го адаптерот за напојување или апаратот со влажни или мокри раце.
- Не користете го адаптерот за напојување со продолжен кабел; наместо тоа, поврзете го адаптерот за напојување директно во штекер.
- Веднаш исклучете го адаптерот за напојување од штекерот ако забележите необични звуци, мирис на горење или чад. Пред да го користите апаратот повторно, нека го провери квалификуван техничар.
- Поправки на апаратот треба да вршат само овластени специјализирани компании или корисничка поддршка. Неправилните поправки можат да предизвикаат опасности за корисникот. Покрај тоа, гаранцијата се поништува.

### **⚠ ПРЕДУПРЕДУВАЊЕ!**

- Материјалите за пакување не се играчки! Чувајте ги сите материјали за пакување подалеку од дофат на деца.
- Овој апарат може да го користат деца на возраст од 8 години и постари под надзор.
- Овој апарат може да го користат лица со намалени физички, сензорни или

ментални способности или со недостаток на искуство и знаење, доколку се под надзор или се обучени за безбедна употреба на апаратот и ги разбираат вклучените опасности.

- На децата не им е дозволено да си играат со апаратот.
- Чистењето и одржувањето на апаратот не треба да го вршат деца без надзор.
- Користете само оригинални додатоци препорачани од производителот за овој апарат.
- Користете го апаратот само ако е правилно и целосно склопен.
- Апаратот не смее да биде покриен за време на работата. Никогаш не користете го апаратот во близина на бензин или други лесно запаливи ткаенини.
- Проверете го апаратот за надворешни, видливи оштетувања пред употреба. Не управувајте со оштетен или со паднат апарат.
- Користете го апаратот само како што е предвидено.

### **ⓘ ВНИМАНИЕ!**

- Не користете го адаптерот за напојување за друг производ и не обидувајте се да го

- користите овој апарат со друг адаптер за напојување. Користете го само адаптерот за наизменична струја што е испорачан со овој апарат (модел LLL 10 A1-1).
- Не вметнувајте никакви предмети во отворите на апаратот.
  - Не користете го апаратот со блокирани отвори. Држете ги отворите без нечистотија, влакненца, коса и сè друго што може да го попречи протокот на воздух.
  - Уверете се дека апаратот, кабелот или приклучокот за струја не доаѓаат во контакт со извори на топлина, како што се греалки или отворен пламен.
  - Никогаш не оставајте го апаратот без надзор за време на работата.
  - Не користете агресивни средства за чистење или растворувачи за чистење на апаратот. Овие може да ја оштетат површината.
  - Заштитете го апаратот од влага и навлегување течности и предмети во куќиштето.
  - Не ставајте предмети полни со течност (на пример, вазни) врз апаратот. Апаратот може да се оштети трајно.
- Не ставајте тешки предмети врз апаратот.
  - Избегнувајте директна сончева светлина.
  - Отворен пламен, како што се запалени свеќи, не смее да се поставува врз или директно до апаратот.
  - Поставете го апаратот на цврста, рамна и сува површина за да спречите превртување.
- ❗ **Напомена:**
- Не е потребно никакво дејство од страна на корисникот за да се постави апаратот на 50 или 60 Hz. Апаратот автоматски се приспособува на 50 или 60 Hz.
  - Држете ги прозорците и вратите затворени за време на работата за да се уверите дека апаратот може да работи ефикасно.
  - Поставете го апаратот на растојание од најмалку 50 cm од ѕидови или други предмети за да обезбедите добра циркулација на воздух.
  - Користете го апаратот само во простории со максимална површина од 14 квадратни метри.

### 3. Опис на контроли/ делови

(Видете ја преклопната страница за илустрации)

- 1 Копче за вклучување/исклучување ⏻
- 2 Копче за вентилатор 🌀
- 3 Копче за тајмер ⌚
- 4 LED-светло за промена на филтер 📄
- 5 Приклучок
- 6 Капак
- 7 EPA-филтер
- 8 Копче за ресетирање на филтерот
- 9 Адаптер за напојување
- 10 Цевчест приклучок на адаптерот за напојување
- 11 Држач
- 12 Ногарки

## 4. Пуштање во употреба

### 4.1. Проверете ја содржината на испораката

**⚠ ОПАСНОСТ!** Постои ризик од задушвање! Материјалите од пакувањето не смеат да се користат за играње.

- ♦ Отстранете ги сите делови и упатството за употреба од пакувањето.
- ♦ Отстранете го целиот материјал од пакувањето и евентуалните фолии и селотејп.

Содржината на испораката се состои од следниве компоненти:

- Прочистувач на воздух
- Држач
- 4x ногарки
- EPA-филтер (класа на филтер: EPA12)
- Капак
- Адаптер за напојување
- Ова упатство за употреба

**i Напомена:** Уверете се дека испораката е целосна и дека нема видливи оштетувања. Во случај на нецелосна испорака или оштетување заради неисправно пакување или транспорт, контактирајте со дежурната линија за корисници (видете го Поглавјето **12.3. Услуга**).

## 4.2. Монтирање на апаратот

### Склопување на држачот

- ♦ Прикачете ги четирите ногарки **12** на држачот **11** (видете Сл. 1).

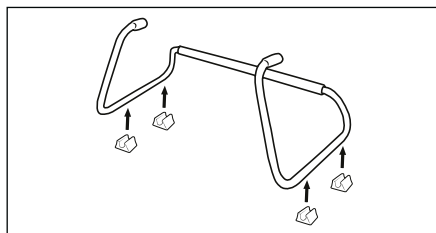

Сл. 1

- ♦ Поставете го апаратот на држачот **11** и водете ги двата отвори на апаратот во држачот **11** (видете Сл. 2).

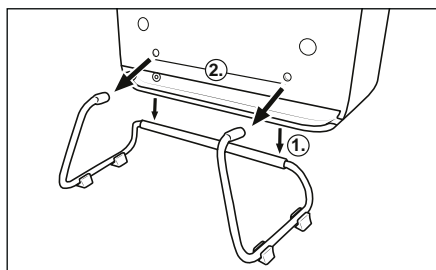

Сл. 2

### Монтажа на ѕид

**⚠ ОПАСНОСТ!** Опасност од електричен удар! Внимавајте да не оштетите електрични инсталации или други инсталации во ѕидот, како што се водоводни цевки, додека дупчите.

- i Напомена:** (1) Проверете кои типли се соодветни за вашето место за монтажа пред монтирањето. Препорачуваме типли со дијаметар од 6 mm. Доколку се сомневате, консултирајте се со професионалец.

(2) При изборот на место за монтажа, уверете се дека има соодветен штекер во радиусот на вметнување на кабелот за поврзување со електричната мрежа. (3) Држачот ❶ не смее да се прицврстува кога апаратот е монтиран на ѕид.

- ◆ Означете две дупки за дупчење на минимална висина од 400 mm и растојание од 255 mm (видете Сл. 3).

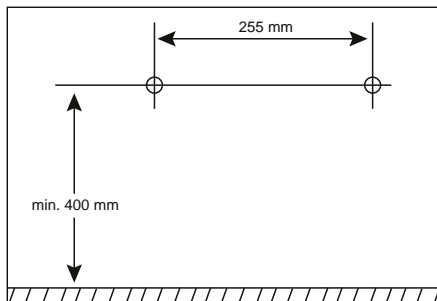

Сл. 3

- ◆ Користејќи дупчалка, продупчете две дупки на означените места.
- ◆ Вметнете по една типла во секоја од двете дупки.
- ◆ Завртете по еден шраф со лопатка во секоја од двете типли. Оставете ги завртките со плочеста глава да штрчат приближно 5 mm од типлите за да се остави доволно простор за закачување на апаратот (видете Сл. 4).
- ◆ Вметнете го цевчестиот приклучок на адаптерот за напојување ❶ во приклучокот ❷ на апаратот (видете Сл. 4).
- ◆ Закачете го апаратот користејќи ги двете алки за закачување на двете завртки (видете Сл. 4).
- ◆ Подигнете го апаратот малку подалеку од ѕидот. Протнете го кабелот од адаптерот за напојување ❸ низ кабелскиот канал на апаратот лево или десно однадвор (видете Сл. 4).

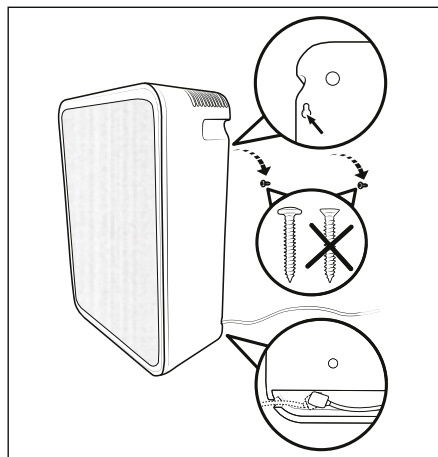

Сл. 4

## 5. Ракување и работа

❶ **ВНИМАНИЕ!** Оштетување на апаратот!

- (1) Никогаш не покривајте ги отворите за вентилација, бидејќи тоа може да предизвика прегревање на апаратот. При поставување на апаратот, одржувајте растојание од најмалку 50 cm од ѕидовите или од други предмети. (2) Поставете го апаратот на цврста, рамна и сува површина. (3) Капацитетот на апаратот е дизајниран за употреба во простории со максимална големина до 14 квадратни метри. (4) Апаратот може првично да испушта слаб мирис на пластика за време на работата, кој ќе исчезне по одреден период на работа. Овој мирис се должи на материјалите што се користат во производството на апаратот и не е штетен за здравјето.

### 5.1. Како работи апаратот

Внатре во прочистувачот на воздух има вентилатор кој го влече воздухот од просторијата во апаратот и низ висококвалитетен филтер. Филтерот ги отстранува честичките од воздухот, како што се домашна прашина, полен, спори од мувла, чад итн., со што се намалува нивниот удел во воздухот во просторијата.

Апаратот има функција на тајмер за автоматско исклучување.

## 5.2. Вклучување/ исклучување на апаратот

- ❶ **Напомена:** Кога го користите апаратот како држач за на сид, прво отстранете го апаратот од сидот.
- ◆ Вметнете го цевчестиот приклучок на адаптерот за напојување ❶ во приклучокот ❷ на апаратот.
- ◆ Вклучете го адаптерот за напојување ❸ во штекер. Сите LED-светла светнуваат накратко.
- ◆ Притиснете го копчето за вклучување/исклучување ❸ ❶ за да го вклучите апаратот. Апаратот е во функција.
- ◆ Притиснете го копчето за вклучување/исклучување ❸ ❶ за да го исклучите апаратот. Сите LED-светла се исклучуваат.

## 5.3. Функција за вентилаторот

Функцијата на вентилаторот на апаратот ги нуди следниве поставки:

### ☾ = Режим на спиење

Ниска брзина на вентилаторот за практично тивка работа и низок проток на воздух

### I = Ниво 1

Средна брзина на вентилаторот за среден проток на воздух

### II = Ниво 2

Висока брзина на вентилаторот за висок проток на воздух

- ◆ Доколку е потребно, притиснете го копчето за вентилаторот ❸ ❷ неколку пати за време на работата за да ја изберете саканата поставка (режим на спиење, ниво 1, ниво 2). LED-светлото за избраната поставка свети.
- ❶ **Напомена:** Поставката не се зачувува откако апаратот ќе се исклучи. Стандардната поставка за функцијата на вентилаторот е режим на спиење.

| Ниво   | Бучава   | CADR                  | Перформанси |
|--|----------|-----------------------|-------------|
| <br>Режим на спиење | 36 dB(A) | 48 m <sup>3</sup> /h  | 2,6 W       |
| I =<br>Ниво 1  | 49 dB(A) | 85 m <sup>3</sup> /h  | 6,6 W       |
| II =<br>Ниво 2   | 58 dB(A) | 120 m <sup>3</sup> /h | 17 W        |

## 5.4. Функција за тајмер

Функцијата за тајмер ви овозможува да го поставите времето на работа на апаратот помеѓу 2, 4 или 8 часа. Откако ќе истече поставеното време на работа, апаратот автоматски се исклучува и влегува во режим на подготвеност. За да ја поставите функцијата на тајмерот, постапете на следниов начин:

- ◆ Притиснете го копчето за тајмер ❸ ❸ додека апаратот работи за да ја активирате функцијата за тајмер. Потоа, доколку е потребно, притиснете го копчето на тајмерот ❸ ❸ неколку пати за да го поставите посакуваното време на работа (2 часа, 4 часа, 8 часа). Поставеното време на работа е означено со вклучено LED-светло.
- ◆ Притиснете го копчето на тајмерот ❸ ❸ додека да престанат да светат LED-светлата. Функцијата за тајмер е оневозможена.

## 6. Чистење и нега

**⚠ ОПАСНОСТ!** Опасност од електричен удар! Исклучете го апаратот пред секое чистење и одржување. Пред секое чистење, исклучете го адаптерот за напојување ❸ на апаратот од штекерот. Извлечете го цевчестиот приклучок на адаптерот за напојување ❶ ❸ од приклучокот ❷ на апаратот. Уверете се дека не продира влага во апаратот при чистење.

❶ **ВНИМАНИЕ!** Оштетување на апаратот! Не користете каустични, абразивни или средства за чистење на база на растворувачи. Ова може да ги оштети површините на апаратот.

- ◆ Избришете го апаратот, држачот **11** и ногарките **12** со малку влажна крпа. Не користете растворувачи или средства за чистење што можат да ја нагризат пластиката. Доколку е потребно, ставете малку детергент на крпа и избришете со чиста вода.
- ◆ Оставете да се исуши добро пред да го складирате апаратот или да го вратите во функција.
- ◆ Отстранете го капакот **6** користејќи ги вдлабнатите рачки на горниот дел од апаратот (видете Сл. 5). Искукајте го капакот **6** од двете страни со правосмукалка. Не е потребно чистење на EPA-филтерот **7**. Повторно прицврстете го капакот **6** на апаратот така што вдлабнатините за рачките да бидат на горната страна од апаратот.

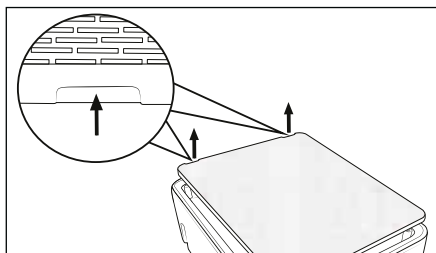

Сл. 5

## 7. Складирање

- ◆ Исклучете го адаптерот за напојување **9** на апаратот од штекерот.
- ◆ Извлечете го цевчестиот приклучок на адаптерот за напојување **10** **9** од приклучокот **5** на апаратот.
- ◆ Чувајте го апаратот на суво место и без прашина, подалеку од директна сончева светлина.

## 8. Промена на филтер

Ако LED-светлото за промена на филтерот **4** трепка (видете Сл. 6), EPA-филтерот **7** повеќе не може да работи со полн капацитет. Информации за нарачување резервни филтри можат да се најдат во Поглавјето 11. *Нарачка на резервни делови.*

- ◆ Исклучете го адаптерот за напојување **9** на апаратот од штекерот.
- ◆ Извлечете го цевчестиот приклучок **10** на адаптерот за напојување **9** од приклучокот **5** на апаратот.

- ◆ Отстранете го капакот **6** користејќи ги вдлабнатите рачки на горниот дел од апаратот (видете Сл. 6).
- ◆ Извлечете го EPA-филтерот **7** од апаратот со влечење на јазичето (видете Сл. 6).

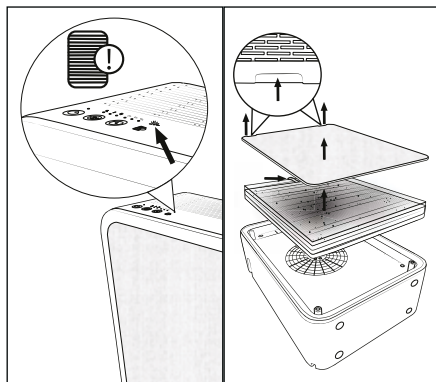

Сл. 6

- ◆ Вметнете го новиот EPA-филтер **7** во апаратот (видете Сл. 7).
- ◆ Вметнете го цевчестиот приклучок **10** на адаптерот за напојување **9** во приклучокот **5** на апаратот.
- ◆ Вклучете го адаптерот за напојување **9** во штекер. Сите LED-светла светнуваат накратко.
- ◆ Притиснете го и држете го копчето за ресетирање на филтерот **8** 3 секунди (видете Сл. 7). Апаратот сега го препознава новиот филтер.
- ◆ Вметнете го капакот **6** во апаратот (видете Сл. 7).

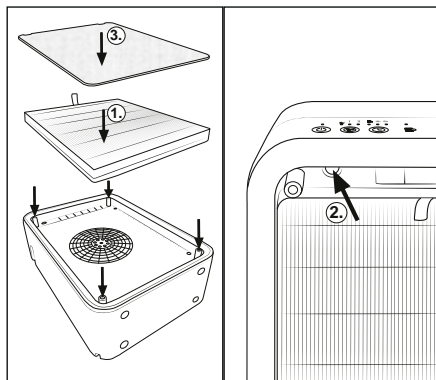

Сл. 7

## 9. Решавање проблеми

| Грешка  | Причина   | Решение  |
|---|---|--|
| Апаратот не може да се вклучи.  | Приклучокот за струја не е вметнат.   | Приклучете го приклучокот за струја во штекер.                             |
|   | Штекерот не дава никаков напон.   | Проверете ги осигурувачите во домот.                                       |
| LED-светлото  за промена на филтерот трепка. | Филтерот треба да се замени бидејќи повеќе не може да работи со полн капацитет. | Променете го филтерот (видете го Поглавјето <b>8. Промена на филтер</b> ). |

## 10. Отстранување



Симболот на пречкртана корпа за отпадоци на тркала значи дека овој апарат не смее да се фрла со домашен отпад на крајот од неговиот работен век. Апаратот мора да се предаде на означени места за собирање, центри за рециклирање или објекти за отстранување отпад.



Избришете ги сите лични податоци пред да го вратите апаратот.

Пакувањето е направено од еколошки материјали што можете да ги фрлите во вашиот локален центар за рециклирање.

Отстранете го пакувањето на еколошки начин.

## 11. Нарачка на резервни делови

Резервните делови за овој производ можете да ги нарачате онлајн на [www.kompernass.com](http://www.kompernass.com).







Скенирајте го QR-кодот со вашиот pameten телефон/таблет. Овој QR-код ве води директно на нашата веб-страница и ви овозможува да ги видите и да ги нарачате достапните резервни делови.

- и Напомена:** (1) Доколку имате какви било проблеми со вашата онлајн нарачка, можете да контактирате со нашиот сервисен центар преку телефон или е-пошта. (2) Секогаш наведете го бројот на артиклот (IAN) **527955\_2507** во вашата нарачка. (3) Имајте предвид дека онлајн нарачката на резервни делови не е можна за сите земји за испорака.

## 12. Прилог

### 12.1. Технички податоци

| Апарат            |   |
|-------------------|---|
| Влезен напон      | 24 V ===  |
| Влезна струја     | 1,0 A   |
| Номинална моќност | 17 W  |
| Поларитет         |  |

| Адаптер за напојување                                     |   |
|---|---|
| Производител  | KOMPERNASS<br>HANDELS GMBH,<br>BURGSTRASSE 21,<br>44867 БОХУМ,<br>ГЕРМАНИЈА<br>Registergericht AG<br>Бохум, регистарски<br>број: HRB 4598 |
| Модел   | LLL 10 A1-1   |
| Влезен напон  | 100 - 240 V ~   |
| Влезна фреквенција<br>на наизменична<br>струја            | 50/60 Hz  |
| Излезен напон   | 24,0 V ===  |
| Излезна струја  | 1,0 A   |
| Излезна моќност   | 24,0 W  |
| Просечна<br>оперативна<br>ефикасност                      | 88,2%   |
| Ефикасност при<br>ниско оптоварување<br>(10 %)            | 84,6%   |
| Потрошувачка<br>на енергија без<br>оптоварување           | 0,08 W  |
| Тековна<br>потрошувачка на<br>енергија                    | 0,8 A   |
| Класа на заштита  | II /  (Двојна<br>изолација)                            |
| Поларитет   |  (Плус внатре,<br>минус надвор)                        |
| Класа на<br>ефикасност                                    | 6    |
| Трансформатор<br>отпорен на краток<br>спој                |    |
| Номинална<br>амбиентална<br>температура (t <sub>a</sub> ) | 40 °C   |
| Прекинувачко<br>напојување                                |    |

| Адаптер за напојување |  |
|-----------------------|--|
| Вид заштита           | IP20: Заштита од<br>навлегување цврсти<br>туѓи предмети со<br>дијаметар $\geq 12,5$ mm |

- и Напомена:** Не е потребна интервенција од корисникот за префрлање на апаратот на работа од 50 или 60 Hz. Производот се приспособува и за 50 и за 60 Hz.

## 12.2. Гаранција на Kompernass Handels GmbH

Почитуван купувач,

Добивате 3-годишна гаранција за овој уред од датумот на купување. Во случај на дефекти на овој производ, имате законски права против продавачот на производот. Овие законски права не се ограничени со нашата гаранција наведена подолу.

### Гарантни услови

Гарантниот период започнува од датумот на купување. Чувајте ја сметката на безбедно. Ова е потребно како доказ за купување.

Доколку се појави дефект во материјалите или во изработката во рок од три години од датумот на купување на овој производ, ние, по наша дискреција, бесплатно ќе го поправиме, замениме или ќе ви ја вратиме куповната цена. Оваа гаранција бара неисправниот уред и доказот за купување (сметката) да бидат достапни во рок од три години, заедно со краток писмен опис на дефектот и кога се појавил.

Доколку дефектот е опфатен со нашата гаранција, ќе го добиете поправениот или новиот производ. Поправката или замената на производот не започнува нов гарантен рок.

### Гарантен период и законски барања за дефекти

Гарантниот период не се продолжува со гаранцијата. Ова важи и за заменети и за поправени делови. Секоја штета или дефект што е присутна во моментот на купувањето мора да се пријави веднаш по распакувањето. Поправките потребни по истекот на гарантниот период се наплаќаат.

## Опсег на гаранција

Уредот е внимателно произведен според строгите упатства за квалитет и темелно е тестиран пред испорака.

Гаранцијата важи за дефекти во материјалот или во производството. Оваа гаранција не ги опфаќа деловите од производот кои се предмет на нормално абеење или оштетување на кршливи делови како што се прекинувачи или делови направени од стакло.

Оваа гаранција е неважечка ако производот е оштетен, неправилно користен или неодржуван. За да се обезбеди правилна употреба на производот, сите упатства содржани во упатството за употреба мора да се следат строго. Употребата и дејствијата за кои се препорачува или се предупредува во упатствата за работа мора да се избегнуваат по секоја цена.

Производот е наменет за приватна, а не за комерцијална употреба. Во случај на злоупотреба, неправилно ракување, употреба на сила или модификации што не се извршени од нашиот овластен сервисен центар, гаранцијата ќе биде неважечка.

## Обработка во случај на барање за гаранција

За да се уверите дека вашето барање ќе биде брзо обработено, следете ги упатствата подолу:

- За сите прашања, имајте ги сметката и бројот на артиклот (IAN) 527955\_2507 како доказ за купување.
- Бројот на артиклот може да се најде на плочката со спецификации на производот, на гравура на производот, на насловната страница од упатството за работа (долу лево) или на налепницата на задната или долната страна на производот.
- Доколку се појават какви било неисправности или други дефекти, прво контактирајте со сервисниот оддел наведен подолу преку **телефон** или **е-пошта**.
- Потоа можете да испратите производ регистриран како неисправен, без поштарина, на адресата за сервис што ви е наведена, приложувајќи го доказот за купување (сметката) и наведувајќи го дефектот и кога се појавил.



Можете да ги преземете овие и многу други упатства, видеа за производи и софтвер за инсталација на [www.lidl-service.com](http://www.lidl-service.com).

Овој QR-код ќе ве однесе директно до страницата за услуги на Lidl ([www.lidl-service.com](http://www.lidl-service.com)) и можете да го отворите упатството за употреба со внесување на бројот на артиклот (IAN) 527955\_2507.

## 12.3. Услуга

**(MK)** Услуга за Северна Македонија

Тел.: 0800 90698

Е-пошта: [kompennass@lidl.mk](mailto:kompennass@lidl.mk)

IAN 527955\_2507

## 12.4. Увозник

Имајте предвид дека следнава адреса не е адреса за сервис. Прво, контактирајте со назначениот сервисен центар.

KOMPERNASS HANDELS GMBH

BURGSTRASSE 21

44867 BOCHUM

GERМАНИЈА

[www.kompennass.com](http://www.kompennass.com)

# Tabela e përmbajtjes

|   |            |
|---|------------|
| <b>1. Hyrje</b>   | <b>98</b>  |
| 1.1. Informacione rreth këtij manuali përdorimi . . . . . | 98         |
| 1.2. Përdorimi i synuar . . . . .                         | 98         |
| 1.3. Paralajmërime dhe simbole të përdorura . . . . .     | 98         |
| <b>2. Udhëzime sigurie</b>                                | <b>99</b>  |
| <b>3. Përshkrimi i elementeve/pjesëve operative</b>       | <b>102</b> |
| <b>4. Vënia në punë</b>                                   | <b>102</b> |
| 4.1. Kontrolli i objektit të dorëzimit . . . . .          | 102        |
| 4.2. Montimi i pajisjes . . . . .                         | 102        |
| <b>5. Operimi dhe funksionimi</b>                         | <b>103</b> |
| 5.1. Si funksionon pajisja . . . . .                      | 103        |
| 5.2. Ndizni/fikni pajisjen . . . . .                      | 104        |
| 5.3. Funksioni i ventilatorit . . . . .                   | 104        |
| 5.4. Funksioni i kohëmatësit . . . . .                    | 104        |
| <b>6. Pastrimi dhe kujdesi</b>                            | <b>104</b> |
| <b>7. Ruajtja</b>   | <b>105</b> |
| <b>8. Ndërrimi i filtrit</b>                              | <b>105</b> |
| <b>9. Zgjidhja e problemeve</b>                           | <b>106</b> |
| <b>10. Asgjësimi</b>                                      | <b>106</b> |
| <b>11. Porositja e pjesëve të këmbimit</b>                | <b>106</b> |
| <b>12. Shtojca</b>  | <b>106</b> |
| 12.1. Të dhëna teknike . . . . .                          | 106        |
| 12.2. Garancia e Kompernaß Handels GmbH. . . . .          | 107        |
| 12.3. Shërbimi . . . . .                                  | 108        |
| 12.4. Importuesi . . . . .                                | 108        |

# 1. Hyrje

## 1.1. Informacione rreth këtij manuali përdorimi

Urime për blerjen e pajisjes suaj të re. Ju kemi zgjedhur një produkt cilësor. Udhëzimet e përdorimit janë pjesë e këtij produkti. Ato përmbajnë informacione të rëndësishme mbi sigurinë, përdorimin dhe asgjësimin. Para se të përdorni pajisjen, ju lutemi lexoni të gjitha udhëzimet e funksionimit dhe sigurisë. Përdoreni pajisjen vetëm siç përshkruhet dhe për fushat e specifikuar të aplikimit. Sigurohuni që të përfshini të gjithë dokumentacionin kur ua kaloni pajisjen palëve të treta.

## 1.2. Përdorimi i synuar











Kjo pajisje është projektuar për pastrimin e ajrit në ambiente të mbyllura në shtëpi. Çdo përdorim tjetër ose shtesë konsiderohet i papërshtatshëm. Pajisja nuk është menduar për përdorim në zona tregtare ose industriale.



Çdo kërkesë e çfarëdo lloji për dëme që vijnë nga përdorimi i papërshtatshëm, riparimet e pasakta, modifikimet e paautorizuara ose përdorimi i pjesëve rezervë të pamiratuara përjashtohet. Rreziku është përgjegjësi e operatorit.

## 1.3. Paralajmërimet dhe simbolet e përdorura

Paralajmërimet dhe simbolet e mëposhtme përdoren në këto udhëzime përdorimi, paketim dhe pajisje:

|  |   |
|--|---|
|  | <b>RREZIK!</b> Një paralajmërim me këtë simbol dhe fjalën sinjalizuese "RREZIK" tregon një situatë të rrezikshme të afërt e cila, nëse nuk shmanget, do të rezultojë në vdekje ose lëndime serioze. |
|--|---|

|   |  |
|---|--|
|    | <b>PARALAJMËRIM!</b> Një paralajmërim me këtë simbol dhe fjalën sinjalizuese "PARALAJMËRIM" tregon një situatë potencialisht të rrezikshme e cila, nëse nuk shmanget, mund të rezultojë në vdekje ose lëndime serioze. |
|    | <b>KUJDES!</b> Një paralajmërim me këtë simbol dhe fjalën sinjalizuese "KUJDES" tregon një situatë potencialisht të rrezikshme e cila, nëse nuk shmanget, mund të rezultojë në lëndime të lehta ose të moderuara.      |
|    | <b>VINI RE!</b> Një paralajmërim me këtë simbol dhe fjalën sinjalizuese "VINI RE" tregon një situatë të mundshme e cila, nëse nuk shmanget, mund të rezultojë në dëmtime të pronës.                                    |
|    | <b>Shënim:</b> Një shënim tregon informacion shtesë që e bën më të lehtë përdorimin e pajisjes.  |
|    | Lexoni udhëzimet.  |
|    | Rryma/tensioni i vazhdueshëm   |
|   | Rryma/tensioni alternativ  |
|  | Klasa e mbrojtjes II: Mbrojtje përmes izolimit të dyfishtë ose të përforcuar.  |
|  | Përdoreni pajisjen vetëm në ambientet e brendshme.   |
|  | Mos e përdorni adaptorin e rrymës me një lidhës ose kablo lidhëje të dëmtuar.  |

|  |   |
|--|---|
|  | Ky produkt përmbush kërkesat e direktivave evropiane dhe kombëtare në fuqi.   |
|  | Mos e hidhni pajisjen elektrike në mbeturinat shtëpiake!  |
|  | Asgjësoni paketimin në një mënyrë miqësore me mjedisin.   |
|  | Paketimi është bërë nga materiale të riciklueshme. Vini re etiketimin e materialeve të paketimit në ndarjen e mbeturinave: Këto karakterizohen nga shkurtesat (a) dhe shifrat (b) me kuptimin e mëposhtëm:<br>1–7: Plastika, 20–22: Letër dhe karton, 80–98: Materiale të ndryshme. |
|  | Kjo markë konfirmon që produkti përputhet me kërkesat e sigurisë së produktit të zbatueshme në Republikën e Serbisë.  |

## 2. Udhëzime sigurie

### RREZIK!

- Para se ta ndizni pajisjen, sigurohuni që tensioni i listuar në të dhënat teknike të pajisjes përputhet me tensionin e rrjetit elektrik.
- Gjithmonë shkëputeni adaptorin e rrymës nga priza e energjisë duke tërhequr spinën. Mos e tërhiqni kabllon e lidhjes.
- Mos e përkulni ose shtypni kabllon e lidhjes dhe vendoseni kabllon e lidhjes në mënyrë që askush të mos shkelë mbi të ose të pengohet mbi të.
- Për të shmangur rreziqet, zëvendësoni menjëherë adaptorin e rrymës ose kabllon lidhëse të dëmtuar nga personeli i autorizuar i shërbimit, shërbimi ndaj klientit ose një person i kualifikuar në mënyrë të ngjashme.
- Sigurohuni që kabloja e lidhjes të mos laget ose të mos njomet gjatë funksionimit. Drejtojeni atë në një mënyrë të tillë që të mos mund të shtypet ose dëmtohet.
- Sigurohuni që pajisja, kabloja e energjisë ose spina e energjisë të mos kenë kontakt me burime të nxehta siç janë pllakat e nxehta ose flakët e hapura.
- Në rast keqfunksionimi, shkëputeni adaptorin e rrymës nga priza elektrike.
- Hiqeni kabllon e energjisë nga priza e energjisë sa herë që ndërprisni përdorimin, pas përdorimit dhe para pastrimit.
- Përdoreni pajisjen vetëm brenda, jo jashtë.
- Mos e zhytni pajisjen në ujë ose lëngje të tjera.
- Mos e përdorni pajisjen në mjedise shpërthyesë ose pranë objekteve të ndezshme.

- Mos e prekni adaptorin e rrymës ose pajisjen me duar të lagura ose të njoma.
- Mos e përdorni adaptorin e rrymës me një kabllo zgjatuese, por lidhni adaptorin e rrymës direkt me një prizë elektrike.
- Hiqeni menjëherë adaptorin e rrymës nga priza elektrike nëse vini re zhurma të pazakonta, erë të djegur ose tym. Kontrolloni pajisjen nga një specialist i kualifikuar përpara se ta përdorni përsëri.
- Riparimet e pajisjes duhet të kryhen vetëm nga specialistë të autorizuar ose nga shërbimi ndaj klientit. Riparimet e papërshtatshme mund të paraqesin rrezik për përdoruesin. Për më tepër, kërkesa për garanci skadon.

### **⚠ PARALAJMËRIM!**

- Materialet e paketimit nuk janë lodra për fëmijët! Mbajini të gjitha materialet e paketimit larg fëmijëve.
- Kjo pajisje mund të përdoret nga fëmijë të moshës 8 vjeç e lart nën mbikëqyrje.
- Kjo pajisje mund të përdoret nga persona me aftësi të kufizuara fizike, shqisore ose mendore ose mungesë përvoja dhe njohurish nëse ata mbikëqyren ose janë udhëzuar për përdorimin e sigurt të pajisjes dhe i kuptojnë rreziqet e përfshira.
- Fëmijët nuk duhet të luajnë me pajisjen.
- Pastrimi dhe mirëmbajtja nga përdoruesi nuk duhet të kryhen nga fëmijët pa mbikëqyrje.
- Përdorni vetëm aksesore origjinalë të rekomanduar nga prodhuesi për këtë pajisje.
- Përdoreni pajisjen vetëm nëse është montuar siç duhet dhe plotësisht.
- Pajisja nuk duhet të mbulohet gjatë funksionimit. Mos e përdorni kurrë pajisjen pranë benzinës ose materialeve të tjera të ndezshme.
- Kontrolloni pajisjen për dëmtime të jashtme dhe të dukshme para përdorimit. Mos përdorni një pajisje të dëmtuar ose të aksidentuar.
- Përdoreni pajisjen vetëm siç është projektuar.

## ❗ **VINI RE!**

- Mos e përdorni adaptorin e rrymës për asnjë produkt tjetër dhe mos u përpiqni ta përdorni këtë pajisje me një adaptor tjetër rryme. Përdorni vetëm adaptorin e rrymës të dhënë me këtë pajisje (modeli LLL 10 A1-1).
- Mos futni asnjë objekt në hapjet e pajisjes.
- Mos e përdorni pajisjen me ndonjë hapje të bllokuar. Mbajini hapjet pa papastërti, fije, flokë dhe çdo gjë tjetër që mund të pengojë rrjedhën e ajrit.
- Sigurohuni që pajisja, kablloja e energjisë ose spina e energjisë të mos kenë kontakt me burime të nxehta siç janë pllakat e nxehta ose flakët e hapura.
- Mos e lini kurrë pajisjen pa mbikëqyrje gjatë funksionimit.
- Mos përdorni agjentë pastrimi agresivë ose tretës për të pastruar pajisjen. Këto mund të dëmtojnë sipërfaqen.
- Mbrojeni pajisjen nga lagështia dhe hyrja e lëngjeve dhe objekteve në kuti.
- Mos vendosni objekte të mbushura me lëng (p.sh. vazo) mbi pajisje. Pajisja mund të dëmtohet në mënyrë të pariparueshme.

- Mos vendosni objekte të rënda mbi pajisje.
- Shmangni rrezet direkte të diellit.
- Flaka e hapur, siç janë qirinjtë e ndezur, nuk duhet të vendoset mbi ose direkt pranë pajisjes.
- Vendoseni pajisjen në një sipërfaqe të fortë, të sheshtë dhe të thatë për të parandaluar përmbysjen e saj.

## ❗ **Shënim:**

- Nuk kërkohen masa nga ana e përdoruesit për të vendosur pajisjen në 50 ose 60 Hz. Pajisja përshtatet automatikisht në 50 ose 60 Hz.
- Mbani dritaret dhe dyert e mbyllura gjatë funksionimit për t'u siguruar që pajisja të funksionojë në mënyrë efektive.
- Vendoseni pajisjen të paktën 50 cm larg mureve ose objekteve të tjera për të siguruar qarkullimin e mirë të ajrit.
- Përdoreni pajisjen vetëm në dhoma me një sipërfaqe maksimale prej 14 metrash katrorë.

### 3. Përshkrimi i elementeve/ pjesëve operative

(Shihni faqen e palosshme për ilustrime)

- ❶ Butoni i ndezjes/fikjes ⏻
- ❷ Butoni i ventilatorit 🌀
- ❸ Butoni i kohëmatësit ⌚
- ❹ LED i ndërrimit të filtrit 📄
- ❺ Priza
- ❻ Kapaku
- ❼ Filtri EPA
- ❽ Butoni i rivendosjes së filtrit
- ❾ Adaptor i rrymës
- ❿ Adaptor i rrymës me prizë cilindrike
- ⓫ Mbjajtësja
- ⓬ Bazamenti

### 4. Vënia në punë

#### 4.1. Kontrolli i objektit të dorëzimit

⚠ **RREZIK!** Ekziston rreziku i mbytjes! Materialet e paketimit nuk duhet të përdoren për të luajtur.

- ◆ Hiqni të gjitha pjesët dhe udhëzimet e përdorimit nga paketimi.
- ◆ Hiqni të gjitha materialet e paketimit dhe çdo fletë metalike dhe ngjitëse.

Objekti i dorëzimit përbëhet nga komponentët e mëposhtëm:

- Pastrues ajri
- Mbjajtëse
- 4× bazamente
- Filtër EPA (klasa e filtrit: EPA 12)
- Kapak
- Adaptor rryme
- Këtë manual përdorimi

❶ **Shënim:** Kontrolloni dorëzimin për plotësinë dhe për dëmtime të dukshme. Në rast të dorëzimit të paplotë ose dëmtimit si pasojë e paketimit të dëmtuar ose transportit, kontaktoni linjën e ndihmës së shërbimit (shih kapitullin 12.3. Shërbimi).

### 4.2. Montimi i pajisjes

#### Montimi i bazamentit

- ◆ Bashkëngjitni katër bazamentet ❷ në mbajtësen ❶ (shih Fig. 1).

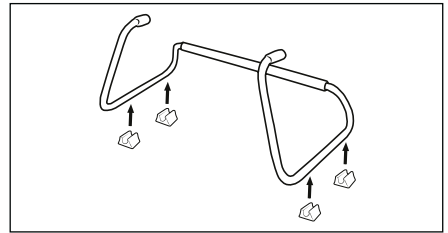

Fig. 1

- ◆ Vendoseni pajisjen në mbajtëse ❶ dhe futni dy vrimat e pajisjes në kllapat e mbajtëses ❶ (shih Fig. 2).

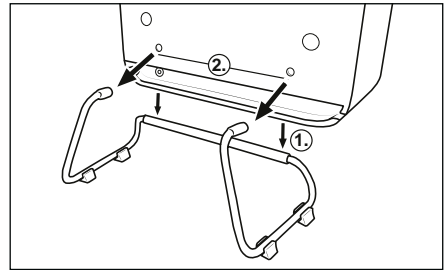

Fig. 2

#### Montimi në mur

⚠ **RREZIK!** Rrezik nga goditja elektrike!

Sigurohuni që të mos dëmtoni instalimet elektrike ose instalime të tjera gjatë shpimit në mur, siç janë tubat e ujit.

- ❶ **Shënim:** (1) Ju lutemi sigurohuni që të kontrolloni se cilat kunjë janë të përshtatshme për vendndodhjen tuaj të montimit para montimit. Ne rekomandojmë kunjë me diametër prej 6 mm. Në rast se keni dyshime, konsultohuni me një profesionist. (2) Kur zgjidhni vendndodhjen e montimit, sigurohuni që një prizë e përshtatshme të jetë brenda rrezes së futjes së kabllot të lidhjes me rrjetin elektrik. (3) Mbjajtësja ❶ nuk duhet të fiksoset kur montohet në mur.

- ◆ Shënoni dy vrima shpimi në një lartësi minimale prej 400 mm dhe një distancë prej 255 mm (shih Fig. 3).

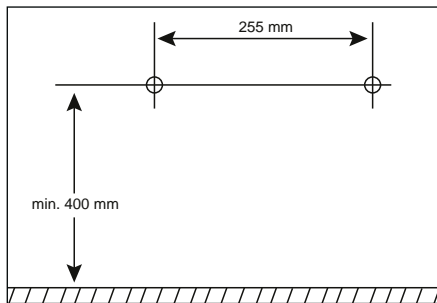

Fig. 3

- ◆ Duke përdorur një trapan dhe një majë shpimi, shpioni dy vrima në vendet e shënuara.
- ◆ Vendosni nga një kunj në secilën prej dy vrimave.
- ◆ Vidhosni nga një vidë me kokë të rrumbullakët në secilën prej dy kunjave. Lërini vidat me kokë të rrumbullakët të dalin afërsisht 5 mm nga kunjat për të lënë hapësirë të mjaftueshme për të varur pajisjen (shih Fig. 4).
- ◆ Vendosni prizën cilindrike të adaptorit të rrymës ⑩ në prizën ⑤ të pajisjes (shih Fig. 4).
- ◆ Varni pajisjen duke përdorur dy vrimat e varjes në dy vidat me kokë të rrumbullakët (shih Fig. 4).
- ◆ Ngrini pajisjen pak larg murit. Kaloni kabllon e adaptorit të rrymës ⑨ përmes kanalit të kabullit të pajisjes majtas ose djathtas nga jashtë (shih Fig. 4).

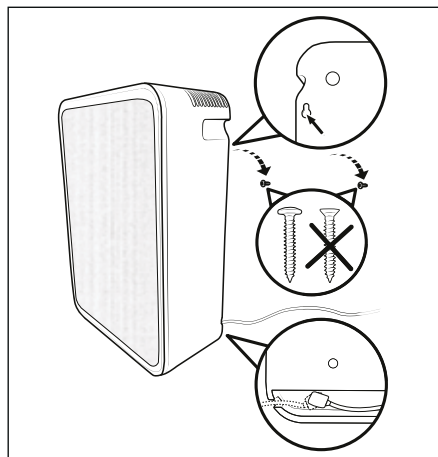

Fig. 4

## 5. Operimi dhe funksionimi

### ⚠️ **VINI RE!** Dëmtim i pajisjes!



(1) Mos i mbulonit kurrë hapjet e ventilimit, pasi kjo mund të shkaktojë mbinxehjen e pajisjes. Kur instaloni pajisjen, mbani një distancë prej të paktën 50 cm nga muret ose objektet e tjera. (2) Vendoseni pajisjen në një sipërfaqe të fortë, të sheshtë dhe të thatë. (3) Kapaciteti i pajisjes është projektuar për t'u përdorur në dhoma deri në një madhësi maksimale prej 14 metrash katrorë. (4) Fillimisht pajisja mund të lëshojë një aromë të lehtë plastike gjatë funksionimit, e cila do të zhduket pas një periudhe të caktuar funksionimi. Kjo aromë është për shkak të materialeve të përdorura në prodhimin e pajisjes dhe nuk dëmton shëndetin.

### 5.1. Si funksionon pajisja

Brenda pastruesit të ajrit ndodhet një ventilator që tërheq ajrin e dhomës në pajisje dhe e kalon përmes një filtri me cilësi të lartë. Filtri largon grimcat nga ajri, siç janë pluhuri i shtëpisë, poleni, sporet e mykut, tymi etj., duke ulur kështu përqindjen e tyre në ajrin e dhomës.

Pajisja ka një funksion të kohëmatësit për fikje automatike.

## 5.2. Ndizni/fikni pajisjen

- ❗ **Shënim:** Kur e përdorni pajisjen për montim në mur, së pari hiqeni pajisjen nga muri.
- ◆ Vendosni prizën cilindrike të adaptorit të rrymës 10 në prizën 5 të pajisjes.
- ◆ Lidhni adaptorin e rrymës 9 në një prizë elektrike. Të gjitha LED-et ndizen për një kohë të shkurtër.
- ◆ Shtypni butonin e ndezjes/fikjes  1 për të ndezur pajisjen. Pajisja është në funksion.
- ◆ Shtypni butonin e ndezjes/fikjes  1 për të fikur pajisjen. Të gjitha LED-et fiken.

## 5.3. Funksioni i ventilatorit

Funksioni i ventilatorit të pajisjes ofron cilësimet e mëposhtme:

### = Modaliteti "Sleep"

Shpejtësi e ulët e ventilatorit për funksionim të qetë dhe rrjedhje të ulët të ajrit

### I = Niveli 1

Shpejtësi mesatare e ventilatorit për rrjedhje mesatare të ajrit

### II = Niveli 2



Shpejtësi e lartë e ventilatorit për rrjedhje të lartë të ajrit

- ◆ Nëse është e nevojshme, shtypni butonin e ventilatorit  2 disa herë ndërsa pajisja është në punë për të zgjedhur cilësimin e dëshiruar (modaliteti "Sleep", niveli 1, niveli 2). LED-i për cilësimin e zgjedhur ndizet.
- ❗ **Shënim:** Cilësimi nuk do të ruhet pasi pajisja të fiket.  
Cilësimi i zgjedhur paraprakisht për funksionin e ventilatorit është modaliteti "Sleep".

| Niveli  | Zhurma   | CADR                    | Performanca |
|---|----------|-------------------------|-------------|
| <br>Modaliteti "Sleep" | 36 dB(A) | 48 m <sup>3</sup> /orë  | 2,6 W       |
| I = Niveli 1  | 49 dB(A) | 85 m <sup>3</sup> /orë  | 6,6 W       |
| II = Niveli 2   | 58 dB(A) | 120 m <sup>3</sup> /orë | 17 W        |

## 5.4. Funksioni i kohëmatësit

Funksioni i kohëmatësit ju lejon të vendosni kohën e funksionimit të pajisjes midis 2, 4 ose 8 orësh. Pasi të ketë mbaruar koha e caktuar e funksionimit, pajisja fiket automatikisht dhe kalon në modalitetin e gatishmërisë. Për të vendosur funksionin e kohëmatësit, veproni si në vijim:

- ◆ Shtypni butonin e kohëmatësit  3 ndërsa pajisja është në punë për të aktivizuar funksionin e kohëmatësit. Pastaj, nëse është e nevojshme, shtypni butonin e kohëmatësit  3 disa herë për të vendosur kohën përkatëse të funksionimit (2 orë, 4 orë, 8 orë). Koha e caktuar e funksionimit tregohet nga një LED i ndezur.
- ◆ Shtypni butonin e kohëmatësit  3 derisa të mos ndizet asnjë LED. Funksioni i kohëmatësit është i çaktivizuar.

## 6. Pastrimi dhe kujdesi

**⚠ RREZIK!** Rrezik nga goditja elektrike! Fikeni pajisjen para çdo pastrimi dhe mirëmbajtjeje. Para çdo pastrimi, shkëputeni adaptorin e rrymës së pajisjes 9 nga priza elektrike. Shkëputni prizën cilindrike 10 të adaptorit të rrymës 9 nga priza 5 e pajisjes. Sigurohuni që të mos hyjë lagështi në pajisje gjatë pastrimit.

- ❗ **VINI RE!** Dëmtim i pajisjes! Mos përdorni agjentë pastrimi kaustikë, gërryes ose me bazë tretësi. Këto mund të dëmtojnë sipërfaqet e pajisjes.
- ◆ Fshijeni pajisjen, mbajtësen 1 dhe bazamentet 12 me një leckë pak të lagur. Mos përdorni tretës ose pastrues që mund të dëmtojnë plastikën. Nëse është e nevojshme, shtoni një detergjent të butë në leckë dhe fshijeni me ujë të pastër.
- ◆ Lëreni gjithçka të thahet plotësisht përpara se ta përdorni persëri.

- ◆ Hiqeni kapakun 6 duke përdorur dorezat e futura në pjesën e sipërme të pajisjes (shih Fig. 5). Pastroni kapakun 6 nga të dyja anët duke përdorur një fshesë me korrent. Pastrimi i filtrit EPA 7 nuk është i nevojshëm. Rivendosni kapakun 6 në pajisje në mënyrë që zgavrat e dorezave të jenë në anën e sipërme të pajisjes.

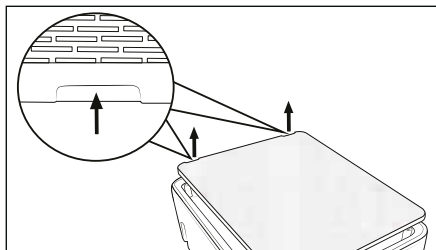

Fig. 5

## 7. Ruajtja

- ◆ Shkëputeni adaptorin e rrymës së pajisjes 9 nga priza elektrike.
- ◆ Shkëputni prizën cilindrike 10 të adaptorit të rrymës 9 nga priza 5 e pajisjes.
- ◆ Ruajeni pajisjen në një vend të thatë dhe pa pluhur, larg rrezeve direkte të diellit.

## 8. Ndërrimi i filtrit

Kur drita LED e ndërrimit të filtrit 4 ndizet (shih Fig. 6), filtri EPA 7 nuk mund të funksionojë më me kapacitet të plotë. Informacioni mbi porositjen e filtrave zëvendësues mund të gjendet në kapitullin 11. **Porositja e pjesëve të këmbimit.**

- ◆ Shkëputeni adaptorin e rrymës së pajisjes 9 nga priza elektrike.
- ◆ Shkëputni prizën cilindrike 10 të adaptorit të rrymës 9 nga priza 5 e pajisjes.
- ◆ Hiqeni kapakun 6 duke përdorur dorezat e futura në pjesën e sipërme të pajisjes (shih Fig. 6).
- ◆ Tërhiqeni filtrin EPA 7 nga pajisja përmes kapësës (shih Fig. 6).

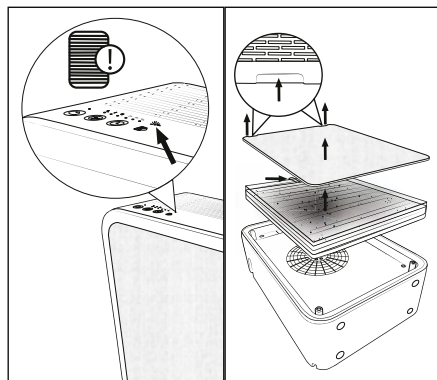

Fig. 6

- ◆ Vendosni filtrin e ri EPA 7 në pajisje (shih Fig. 7).
- ◆ Vendosni prizën cilindrike 10 të adaptorit të rrymës 9 në prizën 5 të pajisjes.
- ◆ Lidhni adaptorin e rrymës 9 në një prizë elektrike. Të gjitha LED-et ndizen për një kohë të shkurtër.
- ◆ Shtypni dhe mbani shtypur butonin e rivendosjes së filtrit 8 për 3 sekonda (shih Fig. 7). Pajisja tani e njeht filtrin e ri.
- ◆ Vendosni kapakun 6 në pajisje (shih Fig. 7).

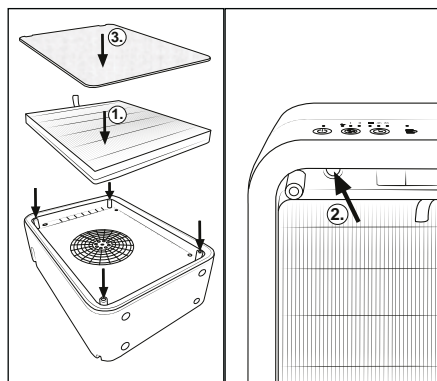



Fig. 7

## 9. Zgjidhja e problemeve

| Gabimi  | Shkaku   | Rregullimi  |
|---|--|---|
| Pajisja nuk mund të ndizet.   | Spina e energjisë nuk është futur.   | Vendosni kabllon e energjisë në një prizë.                        |
|   | Priza elektrike nuk furnizon asnjë tension.  | Kontrolloni siguresat e shtëpisë tuaj.                            |
| LED-i i ndërrimit të filtrit   po pulson. | Filtri duhet të zëvendësohet sepse nuk mund të funksionojë më me kapacitet të plotë. | Ndërroni filtrin (shih kapitullin <b>8. Ndërrimi i filtrit</b> ). |

## 10. Asgjësimi



Simboli i koshit të mbeturinave me rrota të shënuar me kryq do të thotë që kjo pajisje nuk duhet të hidhet me mbeturinat shtëpiake në fund të jetëgjatësisë së saj të dobishme. Pajisja duhet të dorëzohet në pikat e caktuara të grumbullimit, qendrat e riciklimit ose impiantet e asgjësimit të mbeturinave.



Ju lutemi fshini të gjitha të dhënat personale përpara se ta ktheni artikullin.

Paketimi është bërë nga materiale miqësore me mjedisin që mund t'i hidhni në qendrën tuaj lokale të riciklimit.

Asgjësoni paketimin në një mënyrë miqësore me mjedisin.

## 11. Porositja e pjesëve të këmbimit

Ju mund të porosisni pjesë këmbimi për këtë produkt në internet në [www.kompernass.com](http://www.kompernass.com).









Skanoni kodin QR me telefonin/tabletin tuaj inteligjent. Ky kod QR do t'ju dërgojë direkt në faqen tonë të internetit ku mund të shikoni dhe porosisni pjesë këmbimi të disponueshme.

- Shënim:** (1) Nëse hasni probleme me porosinë tuaj online, mund të kontaktoni qendrën tonë të shërbimit me telefon ose email.  
 (2) Gjithmonë përfshini numrin e artikullit (IAN) **527955\_2507** në porosinë tuaj.  
 (3) Kini parasysh se porositja online e pjesëve të këmbimit nuk ofrohet për të gjitha vendet e dërgesës.

## 12. Shtojca

### 12.1. Të dhëna teknike

| Pajisja           |   |
|-------------------|---|
| Tensioni në hyrje | 24 V   |
| Rryma në hyrje    | 1.0 A   |
| Fuqia e vlerësuar | 17 W  |
| Polariteti        |    |

| Adaptor rryme   |  |
|---|--|
| Prodhuesi   | KOMPERNASS<br>HANDELS GMBH,<br>BURGSTRASSE 21,<br>44867 BOCHUM,<br>GJERMANI<br>Gjykata Lokale e<br>regjistrimit<br>Bochum, numri i<br>regjistrimit: HRB 4598 |
| Modeli  | LLL 10 A 1-1   |
| Tensioni në hyrje   | 100–240 V ~  |
| Frekuenca e rrymës<br>në hyrje                              | 50/60 Hz   |
| Tensioni në dalje   | 24.0 V ==  |
| Rryma në dalje  | 1.0 A  |
| Fuqia në dalje  | 24.0 W   |
| Efikasiteti mesatar<br>operativ                             | 88.2%  |
| Efikasiteti në ngarkesë<br>të ulët (10%)                    | 84.6%  |
| Konsumi i energjisë<br>pa ngarkesë                          | 0.08 W   |
| Konsumi i rrymës  | 0.8 A  |
| Kategoria e mbrojtjes                                       | II / □ (izolim i dyfishtë)   |
| Polariteti  | ⊖ ⊕ (Plus brenda,<br>minus jashtë)   |
| Klasa e efikasitetit  | 6 (VI)   |
| transformator sigurie<br>i mbrojtur nga qarku<br>i shkurtër |   |
| Temperatura nominale<br>e ambientit (ta)                    | 40 °C  |
| Furnizimi me energji<br>në modalitetin e<br>ndërrimit       |   |
| Klasa e mbrojtjes   | IP20: Mbrojtje kundër<br>hyrjes së trupave të<br>huaj të ngurtë me një<br>diametër prej ≥ 12.5 mm  |

**Shënim:** Nuk kërkohet asnjë veprim nga përdoruesi për të konvertuar produktin midis 50 dhe 60 Hz. Produkti përshtatet me 50 dhe 60 Hz.

## 12.2. Garancia e Kompernaß Handels GmbH

I dashur klient,

Ju merrni një garanci 3-vjeçare për këtë pajisje duke filluar që nga data e blerjes. Në rast të defekteve në këtë produkt, ju keni të drejta ligjore ndaj shitësit të produktit. Këto të drejta ligjore nuk kufizohen nga garancia jonë e përcaktuar më poshtë.

### Kushtet e garancisë

Periudha e garancisë fillon që në datën e blerjes. Ju lutem ruajeni faturën në një vend të sigurt. Kjo kërkohet si provë e blerjes.

Në rast se ndodh një defekt në materiale ose gjatë prodhimit brenda tre viteve nga data e blerjes së këtij produkti, ne, sipas gjykimit tonë, do ta riparojmë, zëvendësojmë ose rimburojmë çmimin e blerjes pa pagesë. Kjo garanci kërkon që pajisja me defekt dhe prova e blerjes (deri në faturë) të paraqiten brenda periudhës trevjeçare, së bashku me një përkshkrim të shkurtër të defektit dhe kur ka ndodhur ky defekt.

Në rast se defekti mbulohet nga garancia jonë, ju do të merrni produktin e riparuar ose një produkt të ri. Riparimi ose zëvendësimi i produktit nuk fillon një periudhë të re garancie.

### Periudha e garancisë dhe kërkesat ligjore për defekte

Periudha e garancisë nuk zgjatet nga garancia. Kjo është e vlefshme edhe për pjesët e zëvendësuar dhe të riparuar. Çdo dëmtim ose defekt i pranishëm në momentin e blerjes duhet të raportohet menjëherë pas heqjes nga paketimi. Riparimet e nevojshme pas periudhës së garancisë janë me pagesë.

### Objekti i garancisë

Pajisja është prodhuar me kujdes sipas standardeve të rrepta të cilësisë dhe është testuar plotësisht para dorëzimit.

Garancia është e vlefshme për defektet në materia ose gjatë prodhimit. Kjo garanci nuk mbulon pjesët e produktit që i nënshtrohen konsumimit normal, ose dëmtimit të pjesëve delikate siç janë çelësat ose pjesët e bëra prej qelqi.

Kjo garanci është e pavlefshme në rast se produkti është dëmtuar, përdorur ose mirëmbajtur në mënyrë të papërgjegjshme. Për të siguruar përdorimin e përshtatshëm të produktit, të gjitha udhëzimet e përfshira në manualin e përdorimit duhet të ndiqen në mënyrën e duhur. Përdoruesi nuk duhet të kryejë asnjë veprim ose të përdorë produktin në mënyra për të cilat manuali paralojmëron.

Produkti është i synuar për përdorim individual dhe jo për përdorim tregtar. Në rast të keqpërdorimit, trajtimit të papërshtatshëm, përdorimit me forcë ose ndryshimeve që nuk janë kryer nga qendra jonë e autorizuar e shërbimit, garancia do të jetë e pavlefshme.

### **Përpunimi në rast të kërkesës së garancisë**

Për t'u siguruar që kërkesa juaj të përpunohet shpejt, ju lutemi ndiqni udhëzimet në vijim:

- Për të gjitha pyetjet, ju lutemi të bëni gati faturën dhe numrin e artikullit (IAN) 527955\_2507 si provë blerjeje.
- Numri i artikullit mund të gjendet në etiketën e llojit në produkt, në një gdhendje në produkt, në faqen e titullit të udhëzimeve të përdorimit (poshtë majtas) ose në afishen në pjesën e pasme ose të poshtme të produktit.
- Në rast se ndodh ndonjë mosfunksionim ose defekt tjetër, ju lutemi të kontaktoni fillimisht departamentin e shërbimit ndaj klientit të përmendur më poshtë telefon ose me email.
- Pastaj, mund të dërgoni një produkt të regjistruar si produkt me defekt, pa pagesë të postës, në adresën e shërbimit që ju është dhënë, duke bashkëngjitur provën e blerjes (deri në faturë) dhe duke deklaruar se cili është defekti dhe kur ka ndodhur.



Mund t'i shkarkoni këto dhe shumë manuale të tjera, video produktesh dhe softuerë instalimi në linkun [www.lidl-service.com](http://www.lidl-service.com).

Ky kod QR ju çon direkt në faqen e shërbimit të Lidl ([www.lidl-service.com](http://www.lidl-service.com)) dhe mund ta hapni manualin e përdoruesit duke futur numrin e artikullit (IAN) 527955\_2507.

## **12.3. Shërbimi**

**(MK) Shërbimi në Maqedoninë e Veriut**

Tel.: 0800 90698

E-Mail: [kompernass@lidl.mk](mailto:kompernass@lidl.mk)

**IAN 527955\_2507**

## **12.4. Importuesi**

Ju lutemi kini parasysh se adresa në vijim nuk është një adresë shërbimi. Fillimisht, kontaktoni qendrën e shërbimit të caktuar.

KOMPERNASS HANDELS GMBH

BURGSTRASSE 21

44867 BOCHUM

GJERMANI

[www.kompernass.com](http://www.kompernass.com)

# Cuprins

|  |            |
|--|------------|
| <b>1. Introducere</b>  | <b>110</b> |
| 1.1. Informații privind aceste instrucțiuni de utilizare . . . . . | 110        |
| 1.2. Utilizarea conform destinației. . . . .                       | 110        |
| 1.3. Avertismente și simboluri utilizate. . . . .                  | 110        |
| <b>2. Indicații de siguranță</b>                                   | <b>111</b> |
| <b>3. Elemente de operare/Descrierea pieselor</b>                  | <b>114</b> |
| <b>4. Punerea în funcțiune</b>                                     | <b>114</b> |
| 4.1. Verificarea furniturii . . . . .                              | 114        |
| 4.2. Montarea aparatului . . . . .                                 | 114        |
| <b>5. Operarea și funcționarea</b>                                 | <b>115</b> |
| 5.1. Cu privire la modul de funcționare a aparatului . . . . .     | 115        |
| 5.2. Pornirea/oprirea aparatului . . . . .                         | 116        |
| 5.3. Funcția de ventilare . . . . .                                | 116        |
| 5.4. Funcția de temporizare. . . . .                               | 116        |
| <b>6. Curățarea și îngrijirea</b>                                  | <b>116</b> |
| <b>7. Depozitarea</b>  | <b>117</b> |
| <b>8. Înlocuirea filtrului</b>                                     | <b>117</b> |
| <b>9. Remedierea defecțiunilor</b>                                 | <b>118</b> |
| <b>10. Eliminarea</b>  | <b>118</b> |
| <b>11. Comanda pieselor de schimb</b>                              | <b>118</b> |
| <b>12. Anexă</b>   | <b>118</b> |
| 12.1. Date tehnice. . . . .  | 118        |
| 12.2. Garanția Kompernass Handels GmbH . . . . .                   | 119        |
| 12.3. Service-ul . . . . .   | 120        |
| 12.4. Importator . . . . .   | 120        |

# 1. Introducere

## 1.1. Informații privind aceste instrucțiuni de utilizare

Felicitări pentru cumpărarea noului dvs. aparat. Ați decis să achiziționați un produs de calitate superioară. Instrucțiunile de utilizare fac parte integrantă din acest aparat. Acestea cuprind indicații importante privind siguranța, utilizarea și eliminarea. Înainte de a folosi aparatul, familiarizați-vă cu toate indicațiile privind utilizarea și siguranța. Utilizați aparatul numai în modul descris și numai în domeniile de utilizare menționate. În cazul transmiterii aparatului unei alte persoane, predăți-i toate documentele aferente acestuia.

## 1.2. Utilizarea conform destinației











Acest aparat este destinat purificării aerului în spații închise, în gospodăriile private. Orice altă utilizare este considerată a fi neconformă. Aparatul nu este prevăzut pentru utilizarea comercială sau industrială.





Sunt excluse pretențiile de orice natură pentru pagubele rezultate în urma utilizării neconforme cu destinația, a reparațiilor necorespunzătoare, a modificărilor nepermise sau a utilizării de piese de schimb neautorizate. Riscul este suportat în exclusivitate de către beneficiar.

## 1.3. Avertismente și simboluri utilizate

În cadrul acestor instrucțiuni de utilizare, pe ambalaj și aparat sunt folosite următoarele avertismente și simboluri:

|  |   |
|--|---|
|  | <b>PERICOL!</b> Un avertisment însoțit de acest simbol și de cuvântul de avertizare „PERICOL” indică o situație periculoasă iminentă care, dacă nu este evitată, duce la deces sau la vătămări grave. |
|--|---|

|   |   |
|---|---|
|    | <b>AVERTIZARE!</b> Un avertisment însoțit de acest simbol și de cuvântul de avertizare „AVERTIZARE” indică o posibilă situație periculoasă care, dacă nu este evitată, poate duce la deces sau la vătămări grave. |
|    | <b>PRECAUȚIE!</b> Un avertisment însoțit de acest simbol și de cuvântul de avertizare „PRECAUȚIE” indică o posibilă situație periculoasă care, dacă nu este evitată, poate duce la vătămări minore sau moderate.  |
|    | <b>ATENȚIE!</b> Un avertisment însoțit de acest simbol și de cuvântul de avertizare „ATENȚIE” indică o posibilă situație care, dacă nu este evitată, poate duce la pagube materiale.                              |
|    | <b>Indicație:</b> o indicație marchează informații suplimentare care facilitează manipularea aparatului.  |
|    | Citiți instrucțiunile.  |
|    | Tensiune/curent continuu  |
|   | Curent/tensiune alternativ(ă)   |
|  | Clasa de protecție II: protecție prin izolație dublă sau ranforsată.  |
|  | Utilizați aparatul numai în interior.   |
|  | Nu utilizați adaptorul de rețea cu un ștecăr sau cu un cablu de conexiune deteriorat.   |

|  |  |
|--|--|
|  | Acest produs îndeplinește cerințele directivelor europene și naționale în vigoare.   |
|  | Nu eliminați aparatul electric împreună cu deșeurile menajere!   |
|  | Eliminați ambalajul în mod ecologic.   |
|  | Ambalaj din materiale reciclabile. La sortarea deșeurilor, respectați marcajul de pe materialele de ambalare: Acestea sunt marcate cu abrevieri (a) și cifre (b) cu următoarea semnificație: 1-7: materiale plastice, 20-22: hârtie și carton, 80-98: materiale compozite. |
|  | Acest produs îndeplinește cerințele directivelor naționale aplicabile din Republica Serbia.  |

## 2. Indicații de siguranță

### PERICOLI!

- Înainte de pornirea aparatului, asigurați-vă că tensiunea indicată în datele tehnice ale aparatului corespunde cu tensiunea rețelei dvs. de curent.
- Scoateți adaptorul de rețea din priză trăgând întotdeauna de ștecăr. Nu trageți de cablul de conexiune.
- Nu îndoiiți și nici nu striviți cablul de conexiune și poziționați-l astfel încât nimeni să nu calce sau să se împiedice de el.
- Solicitați imediat înlocuirea adaptorului de rețea deteriorat sau a cablurilor de conexiune deteriorate de către personal de specialitate autorizat, de către serviciul clienți sau de către o persoană calificată similar, pentru a evita situațiile periculoase.
- Evitați contactul cablului de conexiune cu lichide sau umezirea acestuia în timpul funcționării aparatului. Ghidați cablul astfel încât să nu poată fi deteriorat sau blocat de alte obiecte din jur.
- Asigurați-vă că aparatul, cablul de alimentare sau ștecărul nu vor intra în contact cu suprafețe fierbinți, cum sunt plitele sau flăcările deschise.
- În caz de defecțiuni, scoateți adaptorul de rețea din priză.
- Scoateți ștecărul din priză la fiecare întrerupere a utilizării, după încheierea utilizării și înainte de curățare.
- Utilizați aparatul numai în spații interioare și nu în aer liber.
- Nu introduceți aparatul în apă sau în lichide.
- Nu utilizați aparatul în zone cu pericol de explozie sau în apropierea obiectelor inflamabile.
- Nu puneți mâinile ude sau umede pe adaptorul de rețea sau pe aparat.

- Nu utilizați adaptorul de rețea împreună cu un cablu prelungitor, ci conectați adaptorul de rețea direct la priză.
- În cazul în care constatați zgomote neobișnuite, miros de ars sau fum, scoateți imediat adaptorul de rețea din priză. Înainte de a-l reutiliza, solicitați verificarea aparatului de către un specialist calificat.
- Reparația aparatului trebuie realizată numai într-un atelier de specialitate autorizat sau de către serviciul clienți. În urma reparațiilor necorespunzătoare pot apărea pericole pentru utilizator. În plus, se anulează garanția.

### **⚠ AVERTIZARE!**

- Materialele de ambalare nu sunt jucării! Nu lăsați materialele de ambalare la îndemâna copiilor.
- Acest aparat poate fi utilizat de copii începând cu vârsta de 8 ani cu condiția ca aceștia să fie supravegheați.
- Acest aparat poate fi utilizat de persoane cu abilități fizice, senzoriale sau mentale reduse sau fără experiență sau fără cunoștințe necesare dacă sunt supravegheate sau dacă au fost instruite cu privire la utilizarea sigură a acestui aparat și au înțeles pericolele cu privire la acesta.

- Copiilor le este interzis să se joace cu aparatul.
- Curățarea și acțiunile de întreținere destinate utilizatorului nu se vor efectua de către copii, fără supraveghere.
- Folosiți numai accesoriile originale recomandate de către producător pentru acest aparat.
- Utilizați aparatul numai dacă este montat în mod corespunzător și complet.
- Aparatul nu trebuie acoperit în timpul funcționării. Nu utilizați niciodată aparatul în apropierea benzinei sau a altor substanțe ușor inflamabile.
- Înainte de utilizare, verificați dacă aparatul prezintă defecțiuni exterioare vizibile. Nu puneți aparatul în funcțiune dacă este deteriorat sau dacă a căzut.
- Utilizați aparatul numai conform destinației.

### **ⓘ ATENȚIE!**

- Nu utilizați adaptorul de rețea pentru un alt produs și nu încercați să operați acest aparat cu un alt adaptor de rețea. Utilizați numai adaptorul de rețea livrat împreună cu acest aparat (model LLL 10 A1-1).
- Nu introduceți obiecte în orificiile aparatului.

- Nu utilizați aparatul cu orificiile blocate. Păstrați orificiile libere de murdărie, scame, păr și orice poate restricționa circulația aerului.
  - Asigurați-vă că aparatul, cablul de alimentare sau ștecărul nu vor intra în contact cu suprafețe fierbinți, cum sunt plitele sau flăcările deschise.
  - Nu lăsați niciodată aparatul nesupravegheat în timpul funcționării.
  - Nu utilizați agenți de curățare agresivi sau solvenți pentru a curăța aparatul. Aceștia pot deteriora suprafața aparatului.
  - Protejați aparatul împotriva umezelii și împotriva pătrunderii lichidelor și obiectelor în carcasă.
  - Nu așezați vase umplute cu lichide (de exemplu, vase) pe aparat. Aparatul se poate defecta iremediabil.
  - Nu așezați niciun fel de obiecte grele pe aparat.
  - A se evita radiația solară directă.
  - Sursele deschise de foc, de exemplu, lumânările care ard, nu trebuie așezate pe aparat sau direct lângă acesta.
  - Așezați aparatul pe o suprafață stabilă, plană și uscată pentru a exclude răsturnarea acestuia.
- ❗ Indicație:**
- Nu este necesară nicio acțiune a utilizatorului pentru a seta aparatul la 50 sau la 60 Hz. Aparatul se ajustează automat la 50 sau la 60 Hz.
  - În timpul funcționării, țineți ușile și ferestrele închise, pentru ca aparatul să poată lucra eficient.
  - Așezați aparatul la o distanță minimă de 50 cm față de pereți sau alte obiecte, pentru a asigura o circulație bună a aerului.
  - Utilizați aparatul doar în încăperi cu o suprafață de maximum 14 mp.

## 3. Elemente de operare/ Descrierea pieselor

(a se vedea figurile de pe pagina pliată)

- ❶ Tasta Pornit/Oprit (⏻)
- ❷ Tasta Ventilator (🌀)
- ❸ Tasta Temporizator (⌚)
- ❹ Led de înlocuire a filtrului (💡)
- ❺ Conector-mamă
- ❻ Capac
- ❼ Filtru EPA
- ❽ Tasta Resetare filtru
- ❾ Adaptor de rețea
- ❿ Conector-tată adaptor de rețea
- ⓫ Suport
- ⓬ Picioare suport

## 4. Punerea în funcțiune

### 4.1. Verificarea furniturii

**⚠ PERICOL!** Pericol de asfixiere! Nu este permisă utilizarea materialelor de ambalare ca jucării.

- ◆ Scoateți din ambalaj toate componentele aparatului și instrucțiunile de utilizare.
- ◆ Îndepărtați toate materialele de ambalare, precum și eventualele folii și autocolante.

Furnitura conține următoarele componente:

- Purificator de aer
  - Suporturi
  - 4× picior suport
  - Filtru EPA (clasa de filtrare: EPA 12)
  - Capac
  - Adaptor de rețea
  - Aceste instrucțiuni de utilizare
- ❶ **Indicație:** verificați dacă furnitura este completă și dacă nu prezintă deteriorări vizibile. În cazul în care furnitura este incompletă sau componentele sunt deteriorate din cauza ambalajului precar sau a transportului, apelați linia telefonică directă de service (a se vedea capitolul **12.3. Service-ul**).

## 4.2. Montarea aparatului

### Montajul suportului

- ◆ Fixați cele patru picioare suport ❷ pe suport ❶ (a se vedea fig. 1).

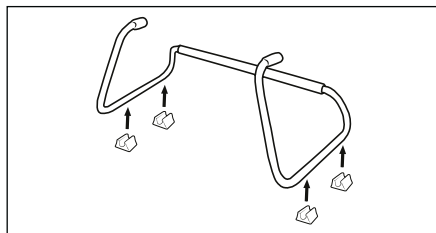

Fig. 1

- ◆ Așezați aparatul pe suport ❶ și ghidați cele două găuri ale aparatului în elementele de sprijin ale suportului ❶ (a se vedea fig. 2).

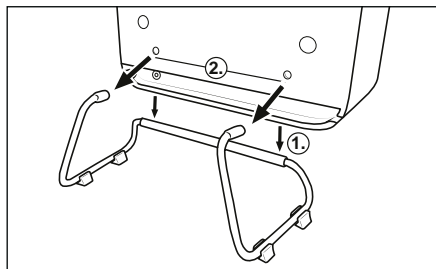

Fig. 2

### Montajul pe perete

**⚠ PERICOL!** Pericol de moarte prin electrocutare! Asigurați-vă că în timpul executării găurilor în perete nu deteriorați cablurile electrice sau alte instalații ca, de exemplu, țevi de apă.

- ❶ **Indicație:** (1) Înainte de montare verificați neapărat care dibluri sunt adecvate pentru locul dvs. de montaj. Vă recomandăm diblurile cu un diametru de 6 mm. Dacă nu sunteți sigur, consultați un specialist. (2) Când alegeți locul de montaj, asigurați-vă că în raza cablului de alimentare se află o priză adecvată. (3) Suportul ❶ nu poate fi aplicat în cazul montajului pe perete.

- ◆ Marcați două găuri de perforat la o înălțime minimă de 400 mm și la o distanță de 255 mm (a se vedea fig. 3).

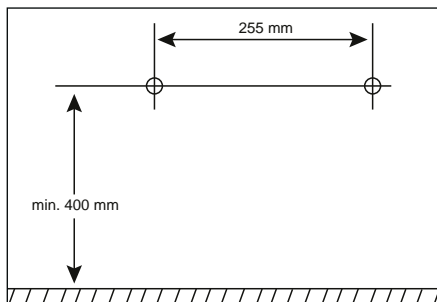

Fig. 3

- ◆ Folosind o mașină de găurit și un burghiu, executați două găuri în locurile marcate.
- ◆ Introduceți câte un diblu în cele două găuri.
- ◆ Introduceți câte un șurub cu cap semirotund în cele două dibluri. Lăsați șuruburile cu cap semirotund să iasă în afară din dibluri cca 5 mm pentru a avea loc suficient pentru suspendarea aparatului (a se vedea fig. 4).
- ◆ Introduceți conectorul-tată al adaptorului de rețea ⑩ în conectorul-mamă ⑤ al aparatului (a se vedea fig. 4).
- ◆ Suspendați aparatul cu cele două inele de suspendare de cele două șuruburi cu cap semirotund (a se vedea fig. 4).
- ◆ Ridicați ușor aparatul de la perete. Ghidați în afară cablul adaptorului de rețea ⑨ prin locașul cablului aparatului în stânga sau în dreapta (a se vedea fig. 4).

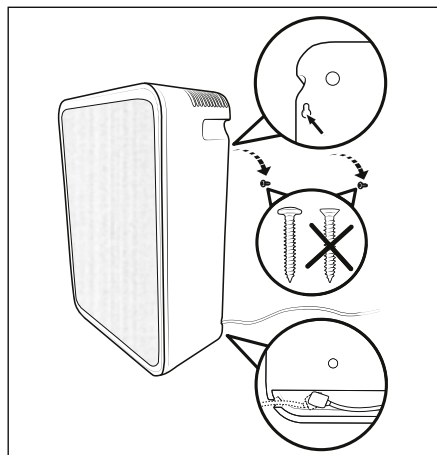

Fig. 4

## 5. Operarea și funcționarea

⚠ **ATENȚIE!** Deteriorarea aparatului!

- (1) Nu acoperiți niciodată orificiile de ventilare, deoarece acest lucru va duce la supraîncălzirea aparatului. La amplasarea aparatului, lăsați o distanță de cel puțin 50 cm față de pereți sau alte obiecte.
- (2) Așezați aparatul pe o suprafață stabilă, plană și uscată.
- (3) Aparatul are o capacitate concepută pentru utilizarea în încăperi cu o dimensiune de maximum 14 mp.
- (4) La începutul punerii în funcțiune, aparatul poate degaja un ușor miros de plastic care va dispărea însă după o anumită perioadă de utilizare. Acest miros se datorează materialelor utilizate la fabricarea aparatului și nu dăunează sănătății.

### 5.1. Cu privire la modul de funcționare a aparatului

În interiorul purificatorului de aer se află un ventilator care, printr-un filtru de înaltă calitate, aspiră aerul din încăpere în dispozitiv. Filtrul curăță aerul de particule, de exemplu, praf de casă, polen, spori de mucegai fum etc., astfel încât prezența acestora în aerul din încăpere este redusă.

Aparatul dispune de o funcție de temporizare pentru oprirea automată.

## 5.2. Pornirea/oprirea aparatului

- ❶ **Indicație:** la utilizarea aparatului montat pe perete, ridicăți întâi aparatul de pe perete.
- ◆ Introduceți conectorul-tată al adaptorului de rețea ⑩ în conectorul-mamă ⑤ al aparatului.
- ◆ Introduceți adaptorul de rețea ⑨ într-o priză. Toate ledurile luminează scurt.
- ◆ Apăsăți tasta Pornit/Oprit ① pentru a porni aparatul. Aparatul este în funcțiune.
- ◆ Apăsăți tasta Pornit/Oprit ① pentru a opri aparatul. Toate ledurile se sting.

## 5.3. Funcția de ventilare

Funcția de ventilare a aparatului dispune de următoarele posibilități de setare:

### ☾ = modul sleep

Viteza scăzută a ventilatorului pentru o funcționare aproape fără zgomot și un debit de aer scăzut

### I = treapta 1

Viteza medie a ventilatorului pentru debit de aer mediu

### II = treapta 2

Viteza mare a ventilatorului pentru un debit de aer mare

- ◆ În timpul funcționării, apăsați scurt tasta Ventilator ②, în mod repetat dacă este cazul, pentru a selecta setarea dorită (modul sleep, treapta 1, treapta 2). Ledul setării selectate se aprinde.
- ❶ **Indicație:** setarea nu se salvează după oprirea aparatului. Setarea standard a funcției de ventilare este modul sleep.

| Treaptă            | Zgomot   | CADR                  | Putere |
|--------------------|----------|-----------------------|--------|
| ☾ =<br>Modul sleep | 36 dB(A) | 48 m <sup>3</sup> /h  | 2,6 W  |
| I =<br>treapta 1   | 49 dB(A) | 85 m <sup>3</sup> /h  | 6,6 W  |
| II =<br>treapta 2  | 58 dB(A) | 120 m <sup>3</sup> /h | 17 W   |

## 5.4. Funcția de temporizare

Cu funcția de temporizare puteți seta durata de funcționare a aparatului între 2, 4 sau 8 ore. După expirarea duratei de funcționare setate, aparatul se oprește automat și trece pe modul standby. Pentru setarea funcției de temporizare, procedați după cum urmează:

- ◆ În timpul funcționării, apăsați tasta Temporizator ③ pentru a activa funcția de temporizare. Apoi, apăsați în mod repetat dacă este cazul tasta Temporizator ③ pentru a seta durata de funcționare corespunzătoare (2h, 4h, 8h). Durata de funcționare setată este afișată cu un led luminos.
- ◆ Apăsăți tasta Temporizator ③ până când nu mai este aprins niciun led. Funcția de temporizare este dezactivată.

## 6. Curățarea și îngrijirea

**⚠ PERICOLI!** Pericol de moarte prin electrocutare!

Opriti aparatul înainte de fiecare curățare și îngrijire. Înainte de fiecare curățare scoateți adaptorul de rețea ⑨ al aparatului din priză. Scoateți conectorul-tată ⑩ al adaptorului de rețea ⑨ din conectorul-mamă ⑤ al aparatului. Asigurați-vă că la curățare nu se va infiltra umezeală în aparat.

- ❶ **ATENȚIE!** Deteriorarea aparatului! Nu utilizați substanțe de curățare corozive, abrazive sau cu conținut de solvenți. Acestea pot deteriora suprafețele aparatului.
- ◆ Ștergeți aparatul, suportul ⑪ și picioarele suport ⑫ cu o lavetă ușor umezită. Nu utilizați solvenți sau agenți de curățare care atacă materialul plastic. La nevoie, puneți un detergent delicat pe lavetă și ștergeți apoi cu apă curată.
- ◆ Lăsați totul să se usuce bine înainte de a depozita aparatul sau de a-l repune în funcțiune.

- ◆ Dați jos capacul ❹ de la concavitățile de pe partea superioară a aparatului (a se vedea fig. 5). Aspirați cu un aspirator capacul ❹ de pe ambele părți. Nu este necesară curățarea filtrului EPA ❸. Fixați din nou capacul ❹ pe aparat astfel încât concavitățile să se afle pe partea superioară a aparatului.

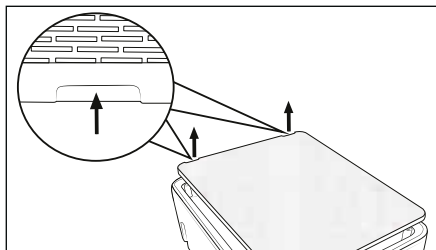

Fig. 5

## 7. Depozitarea

- ◆ Scoateți adaptorul de rețea ❹ al aparatului din priză.
- ◆ Scoateți conectorul-tată ❿ al adaptorului de rețea ❹ din conectorul-mamă ❺ al aparatului.
- ◆ Depozitați aparatul într-un loc uscat și lipsit de praf, ferit de razele directe ale soarelui.

## 8. Înlocuirea filtrului

Dacă ledul de înlocuire a filtrului ❸ luminează intermitent (a se vedea fig. 6), filtrul EPA ❸ nu mai poate funcționa la capacitate maximă. Puteți găsi informații despre comandarea filtrelor de schimb în capitolul 11. **Comanda pieselor de schimb.**

- ◆ Scoateți adaptorul de rețea ❹ al aparatului din priză.
- ◆ Scoateți conectorul-tată ❿ al adaptorului de rețea ❹ din conectorul-mamă ❺ al aparatului.
- ◆ Dați jos capacul ❹ de la concavitățile de pe partea superioară a aparatului (a se vedea fig. 6).
- ◆ Trageți de eclisă filtrul EPA ❸ din aparat (a se vedea fig. 6).

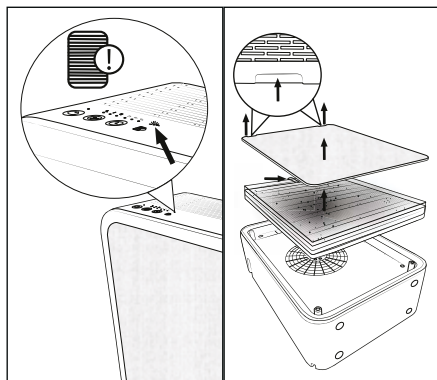

Fig. 6

- ◆ Introduceți noul filtru EPA ❸ în aparat (a se vedea fig. 7).
- ◆ Introduceți conectorul-tată ❿ al adaptorului de rețea ❹ în conectorul-mamă ❺ al aparatului.
- ◆ Introduceți adaptorul de rețea ❹ într-o priză. Toate ledurile luminează scurt.
- ◆ Țineți apăsată tasta de resetare filtru ❸ timp de 3 secunde (a se vedea fig. 7). Aparatul a recunoscut acum noul filtru.
- ◆ Introduceți capacul ❹ în aparat (a se vedea fig. 7).

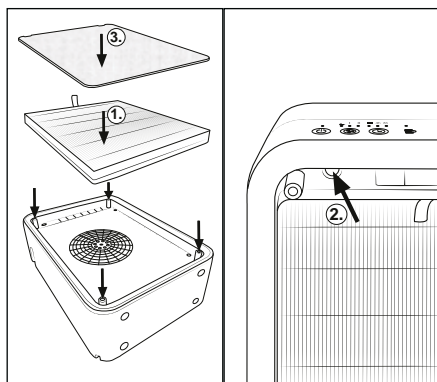



Fig. 7

## 9. Remedierea defecțiunilor

| Defecțiune  | Cauza   | Remedierea  |
|---|---|---|
| Aparatul nu poate fi pornit.  | Ștecărul nu este în priză.<br>Priza nu alimentează.                             | Introduceți ștecărul într-o priză.<br>Verificați siguranțele instalației electrice. |
| Ledul de înlocuire a filtrului  ④ luminează intermitent. | Filtrul trebuie înlocuit, întrucât nu mai poate funcționa la capacitate maximă. | Schimbați filtrul (a se vedea capitolul 8. <b>Înlocuirea filtrului</b> ).           |

## 10. Eliminarea



Simbolul pubelei tăiate indică faptul că, la finalul duratei sale de utilizare, acest aparat nu trebuie eliminat împreună cu deșeurile menajere. Aparatul trebuie predat centrelor de colectare, centrelor de reciclare sau unităților de eliminare a deșeurilor.



Vă rugăm să ștergeți, înainte de predare, toate datele cu caracter personal.

Ambalajul este format din materiale ecologice pe care le puteți elimina prin intermediul centrelor locale de reciclare.

Eliminați ambalajul în modecologic.

## 11. Comanda pieselor de schimb

Puteți comanda oricând piese de schimb pentru acest produs în mod convenabil, pe internet, la adresa [www.kompernass.com](http://www.kompernass.com).









Scanați codul QR cu smartphone-ul/tableta dvs. Cu ajutorul acestui cod QR, puteți accesa direct site-ul nostru web și puteți vizualiza și comanda piesele de schimb disponibile.

- ① **Indicație:** (1) Dacă aveți probleme cu comanda online, puteți contacta centrul nostru de service telefonic sau prin e-mail. (2) Indicați întotdeauna numărul de articol (IAN) **527955\_2507** odată cu comanda. (3) Atenție, comanda online a pieselor de schimb nu este posibilă în toate țările de livrare.

## 12. Anexă

### 12.1. Date tehnice

| Aparat              |   |
|---------------------|---|
| Tensiune de intrare | 24 V $\overline{---}$   |
| Curent de intrare   | 1,0 A   |
| Putere nominală     | 17 W  |
| Polaritate          |  |

| Adaptor de rețea  |  |
|---|--|
| Producător  | KOMPERNASS<br>HANDELS GMBH,<br>BURGSTRASSE 21,<br>44867 BOCHUM,<br>GERMANIA<br>Instanța de înregistrare<br>Tribunalul Districtual<br>Bochum, număr de<br>înregistrare: HRB 4598                          |
| Model   | LLL 10 A1-1  |
| Tensiune de intrare   | 100–240 V ~  |
| Frecvența curentului<br>alternativ de intrare                     | 50/60 Hz   |
| Tensiune de ieșire  | 24,0 V ==  |
| Curent de ieșire  | 1,0 A  |
| Putere de ieșire  | 24,0 W   |
| Eficiența medie în<br>timpul funcționării                         | 88,2 %   |
| Eficiența la sarcină<br>redușă (10 %)                             | 84,6%  |
| Consum în condiții<br>fără sarcină                                | 0,08 W   |
| Consum de curent  | 0,8 A  |
| Clasă de protecție  | II /  (izolare dublă)   |
| Polaritate  |  -  (plus interior,<br>minus exterior) |
| Clasă de eficiență  | 6    |
| transformator de<br>siguranță cu protecție<br>pentru scurtcircuit |   |
| Temperatura<br>ambientală<br>nominală (ta)                        | 40 °C  |
| Sursă de alimentare în<br>comutație                               |   |
| Tip de protecție  | IP20: protecție împotriva<br>pătrunderii corpurilor<br>străine solide cu<br>diametrul $\geq 12,5$ mm   |

**i Indicație:** nu este necesară nicio acțiune din partea utilizatorului pentru a comuta produsul între 50 Hz și 60 Hz. Produsul este adaptat atât pentru 50 Hz, cât și pentru 60 Hz.

## 12.2. Garanția Kompernass Handels GmbH

Stimate client,

Pentru acest aparat se acordă o garanție de 3 ani de la data cumpărării. În cazul în care produsul prezintă defecte, beneficiați de drepturi legale față de vânzătorul produsului. Aceste drepturi legale nu sunt limitate prin garanția noastră prezentată în cele ce urmează.

### Condiții de garanție

Perioada de garanție începe de la data cumpărării. Păstrați cu grijă bonul fiscal. Acesta este necesar pentru a dovedi cumpărarea.

Dacă în decurs de trei ani de la data cumpărării acestui produs apare un defect de material sau de fabricație, produsul va fi reparat, înlocuit de către noi în mod gratuit sau vi se va restitui prețul de cumpărare, la alegerea noastră. Garanția presupune ca în timpul perioadei de trei ani să se prezinte aparatul defect și dovada cumpărării (bonul fiscal), precum și o scurtă descriere în scris, în care să se specifice în ce constă defecțiunea și când a survenit aceasta.

Dacă defectul este acoperit de garanția noastră, veți primi înapoi produsul reparat sau unul nou. Timpul de nefuncționare din cauza lipsei de conformitate apărute în cadrul termenului de garanție prelungeste termenul de garanție legală de conformitate și cel al garanției comerciale și curge, după caz, din momentul la care a fost adusă la cunoștința vânzătorului lipsa de conformitate a produsului sau din momentul prezentării produsului la vânzător/unitatea service până la aducerea produsului în stare de utilizare normală și, respectiv, al notificării în scris în vederea ridicării produsului sau predării efective a produsului către consumator.

Produsele de folosință îndelungată care înlocuiesc produsele defecte în cadrul termenului de garanție vor beneficia de un nou termen de garanție care curge de la data preschimbării produsului.

## Perioada de garanție și pretențiile legale privind defectele

Perioada de garanție nu este prelungită după efectuarea reparațiilor realizate în perioada de garanție. Acest lucru este valabil și pentru piesele înlocuite și reparate. Eventualele deteriorări și deficiențe prezente deja la cumpărare trebuie semnalate imediat după dezambalarea produsului. Reparațiile necesare după expirarea perioadei de garanție se efectuează contra cost.

### Domeniul de aplicare a garanției

Aparatul a fost produs cu grijă, în conformitate cu orientările stricte privind calitatea și verificat cu rigurozitate înaintea livrării.

Garanția se acordă în caz de defecte de material sau de fabricație. Această garanție nu se extinde asupra componentelor produsului care sunt expuse uzurii normale și care, prin urmare, pot fi considerate piese de uzură sau asupra deteriorărilor apărute la componentele fragile, de exemplu comutatoare sau componente realizate din sticlă.

Această garanție se pierde în cazul în care produsul a fost deteriorat, a fost utilizat sau întreținut în mod necorespunzător. Pentru utilizarea corespunzătoare a produsului trebuie respectate cu strictețe toate indicațiile prezentate în instrucțiunile de utilizare. Trebuie evitate în mod obligatoriu utilizările și acțiunile nerecomandate sau care fac obiectul unor avertizări în cadrul instrucțiunilor de utilizare.

Aparatul este destinat numai uzului privat și nu utilizărilor comerciale. În cazul manevrării abuzive sau necorespunzătoare, al uzului de forță și al intervențiilor care nu au fost realizate de către filiala noastră autorizată de service, garanția își pierde valabilitatea.

### Procedura de acordare a garanției

Pentru a se asigura prelucrarea rapidă a solicitării dvs., urmați instrucțiunile de mai jos:

- Pentru toate solicitările păstrați la îndemână bonul fiscal și numărul articolului (IAN) 527955\_2507 ca dovadă a cumpărării.
- Numărul articolului poate fi consultat pe plăcuța cu date tehnice de pe produs, pe o gravură de pe produs, pe coperta instrucțiunilor de utilizare (în partea stângă, jos) sau pe autocolantul de pe partea din spate sau de jos a produsului.

- În cazul în care apar defecte funcționale sau alte defecțiuni, contactați mai întâi telefonic sau prin e-mail departamentul de service menționat în continuare.
- Apoi puteți expedia produsul înregistrat ca fiind defect la adresa de service care v-a fost comunicată, fără a plăti taxe poștale, anexând dovada cumpărării (bonul fiscal) și indicând în ce constă defectul și când a apărut acesta.



Acest manual, precum și multe alte manuale, videoclipuri cu produsele și software-uri de instalare pot fi descărcate de pe [www.lidl-service.com](http://www.lidl-service.com).

Cu ajutorul acestui cod QR puteți accesa direct pagina Lidl de service ([www.lidl-service.com](http://www.lidl-service.com)) și puteți deschide instrucțiunile de utilizare prin introducerea numărului de articol (IAN) 527955\_2507.

## 12.3. Service-ul

**RO Service România**  
Tel.: 0800896637  
E-Mail: [kompennass@lidl.ro](mailto:kompennass@lidl.ro)

IAN 527955\_2507

## 12.4. Importator

Vă rugăm să aveți în vedere faptul că următoarea adresă nu reprezintă o adresă pentru service. Contactați mai întâi centrul de service indicat.

KOMPERNASS HANDELS GMBH  
BURGSTRASSE 21  
44867 BOCHUM  
GERMANIA  
[www.kompennass.com](http://www.kompennass.com)

# Съдържание

|   |            |
|---|------------|
| <b>1. Въведение</b>   | <b>122</b> |
| 1.1. Информация относно това ръководство за потребителя . . . . . | 122        |
| 1.2. Употреба по предназначение . . . . .                         | 122        |
| 1.3. Използвани предупредителни указания и символи . . . . .      | 122        |
| <b>2. Указания за безопасност</b>                                 | <b>123</b> |
| <b>3. Елементи за обслужване/ Описание на частите</b>             | <b>126</b> |
| <b>4. Пускане в експлоатация</b>                                  | <b>126</b> |
| 4.1. Проверка на окомплектовката на доставката . . . . .          | 126        |
| 4.2. Монтиране на уреда . . . . .                                 | 126        |
| <b>5. Обслужване и работа с уреда</b>                             | <b>127</b> |
| 5.1. Относно принципа на функциониране на уреда . . . . .         | 127        |
| 5.2. Включване/Изключване на уреда . . . . .                      | 128        |
| 5.3. Функция вентилатор . . . . .                                 | 128        |
| 5.4. Функция таймер . . . . .                                     | 128        |
| <b>6. Почистване и поддръжка</b>                                  | <b>128</b> |
| <b>7. Съхранение</b>  | <b>129</b> |
| <b>8. Смяна на филтъра</b>  | <b>129</b> |
| <b>9. Отстраняване на неизправности</b>                           | <b>130</b> |
| <b>10. Предаване за отпадъци</b>                                  | <b>130</b> |
| <b>11. Поръчка на резервни части</b>                              | <b>130</b> |
| <b>12. Приложение</b>   | <b>130</b> |
| 12.1. Технически данни . . . . .                                  | 130        |
| 12.2. Гаранция . . . . .  | 131        |
| 12.3. Сервизно обслужване . . . . .                               | 133        |
| 12.4. Вносител . . . . .  | 133        |

# 1. Въведение

## 1.1. Информация относно това ръководство за потребителя

Поздравяваме ви за покупката на вашия нов уред. Избрали сте висококачествен уред. Ръководството за потребителя е неразделна част от този уред. То съдържа важни указания относно безопасността, употребата и предаването за отпадъци. Преди да използвате уреда, се запознайте с всички указания за обслужване и безопасност. Използвайте уреда само съгласно описанието и за указаните области на приложение. Предавайте уреда на трети лица заедно с цялата документация.

## 1.2. Употреба по предназначение

Този уред е предназначен за пречистване на въздух в затворени помещения в частни домакинства. Друга или излизаща извън тези рамки употреба се счита за нецелесъобразна. Уредът не е предвиден за употреба за професионални или промишлени цели.

Претенции от всякакъв вид за щети, произтичащи от неотговаряща на предназначението употреба, неправилни ремонти, извършени без разрешение изменения или използване на неодобрени резервни части са изключени. Рисъкът се носи единствено от потребителя.

## 1.3. Използвани предупредителни указания и символи

В настоящото ръководство за потребителя, върху опаковката и върху уреда се използват следните предупредителни указания и символи:

|  |  |
|--|--|
|  | <b>ОПАСНОСТ!</b> Предупредително указание с този символ и сигналната дума „ОПАСНОСТ“ обозначава непосредствено предстояща опасна ситуация, която, ако не бъде избегната, води до смърт или тежко нараняване. |
|--|--|

|   |  |
|---|--|
|    | <b>ПРЕДУПРЕЖДЕНИЕ!</b><br>Предупредително указание с този символ и сигналната дума „ПРЕДУПРЕЖДЕНИЕ“ обозначава възможна опасна ситуация, която, ако не бъде избегната, може да доведе до смърт или тежко нараняване.       |
|    | <b>ПОВИШЕНО ВНИМАНИЕ!</b><br>Предупредително указание с този символ и сигналната дума „ПОВИШЕНО ВНИМАНИЕ“ обозначава възможна опасна ситуация, която, ако не бъде избегната, може да доведе до леко или средно нараняване. |
|    | <b>ВНИМАНИЕ!</b> Предупредително указание с този символ и сигналната дума „ВНИМАНИЕ“ обозначава възможна опасна ситуация, която, ако не бъде избегната, може да доведе до материални щети.                                 |
|    | <b>Указание:</b> Указанието дава допълнителна информация, която улеснява работата с уреда.   |
|   | Прочетете ръководството.   |
|  | Постоянен ток/Постоянно напрежение   |
|  | Променлив ток/Променливо напрежение  |
|  | Клас на защита II: Защита чрез двойна или усилена изолация   |
|  | Използвайте уреда само в затворени помещения.  |

|  |   |
|--|---|
|  | Не използвайте мрежовия адаптер с повреден щепсел или повреден свързващ кабел.  |
|  | Този продукт изпълнява изискванията на валидните европейски и национални директиви.   |
|  | Не изхвърляйте електрически уред с битовите отпадъци!   |
|  | Предайте опаковката за изхвърляне в съответствие с екологичните изисквания.   |
|  | Опаковка от рециклируеми материали. При разделяне на отпадъците вземете под внимание обозначението на опаковъчните материали: Те са обозначени със съкращения (a) и цифри (b) със следното значение: 1 – 7: пластмаси, 20 – 22: хартия и картон, 80 – 98: композитни материали. |
|  | Този продукт изпълнява изискванията на валидните национални директиви на Република България.  |

## 2. Указания за безопасност

### ОПАСНОСТ!

- Преди включване на уреда се уверете, че посоченото в техническите данни на уреда напрежение съответства на мрежовото напрежение.
- Издърпвайте мрежовия адаптер от контакта, като хващате щепсела. Не дърпайте самия свързващ кабел.
- Не огъвайте и не притискайте свързващия кабел. Разполагайте свързващия кабел така, че никога да не може да го настъпи или да се спъне в него.
- Повреден мрежов адаптер или свързващ кабел трябва да се сменят незабавно от оторизиран специализиран персонал, сервисната служба или лице с подобна квалификация, за да се избегнат опасности.
- По време на работа внимавайте свързващия кабел да не се мокри или навлажнява. Прокарайте го така, че да не може да бъде притиснат или повреден.
- Уверете се, че уредът, мрежовият кабел или щепселът не влизат в съприкосновение с източници на топлина, като котлони или открити пламъци.
- При неправилно функциониране изключвайте мрежовия адаптер от контакта.
- Издърпвайте щепсела от контакта при всяко прекъсване, както и след приключване на употреба и преди всяко почистване.
- Използвайте уреда само в затворени помещения, не на открито.

- Не потапяйте уреда във вода или течности.
  - Не използвайте уреда в потенциално експлозивна среда или в близост до горими предмети.
  - Никога не докосвайте мрежовия адаптер или уреда с мокри или влажни ръце.
  - Не използвайте мрежовия адаптер с удължител; включвайте мрежовия адаптер директно в електрически контакт.
  - Издърпайте незабавно мрежовия адаптер от контакта, в случай че установите необичайни шумове, мирис на изгоряло или образуване на дим. Уредът трябва да бъде проверен от квалифициран специалист, преди да го използвате отново.
  - Възлагайте ремонтите на уреда само на оторизирани специализирани фирми или на сервизната служба. При непрофесионално извършени ремонти могат да възникнат опасности за потребителя. Освен това отпада правото на изискване на гаранция.
- ⚠ ПРЕДУПРЕЖДЕНИЕ!**
- Опаковъчните материали не са детска играчка! Дръжте далеч от деца всички опаковъчни материали.
  - Този уред може да се използва от деца, ако те са на възраст над 8 години и под наблюдение.
  - Този уред може да се използва от лица с ограничени физически, сетивни или умствени възможности или без опит и знания, ако са под наблюдение или са инструктирани по отношение на безопасната употреба на уреда и разбират опасностите, произтичащи от работата с него.
  - Не допускайте деца да играят с уреда.
  - Почистването и поддръжката от страна на потребителя не трябва да се извършват от деца без наблюдение.
  - Използвайте само препоръчаните от производителя оригинални принадлежности за този уред.
  - Използвайте само надлежно и изцяло монтиран уред.
  - По време на работа уредът не трябва да се покрива. Никога не използвайте уреда в близост до бензин или други леснозапалими материали.
  - Преди употреба проверете уреда за видими външни повреди. Не използвайте уреда, ако е повреден или е паднал.

- Използвайте уреда само по предназначение.

## ❗ **ВНИМАНИЕ!**

- Не използвайте мрежовия адаптер за друг продукт и не правете опит да използвате този уред с друг мрежов адаптер. Използвайте само доставения с този уред мрежов адаптер (модел LLL 10 A1-1).
- Не поставяйте предмети в отворите на уреда.
- Не използвайте уреда с блокирани отвори. Дръжте отворите свободни от замърсявания, мъхчета, косми и всичко, което може да възпрепятства въздушната циркулация.
- Уверете се, че уредът, мрежовият кабел или щепселът не влизат в съприкосновение с източници на топлина, като котлони или открити пламъци.
- Никога не оставяйте уреда без наблюдение по време на работа.
- За почистване на уреда не използвайте агресивни почистващи препарати или разтворители. Те могат да повредят повърхността.
- Пазете уреда от влага и проникване на течности и предмети в корпуса.

- Не поставяйте пълни с течност предмети (напр. вази) върху уреда. Уредът може да се повреди непоправимо.
- Не поставяйте тежки предмети върху уреда.
- Избягвайте излагане на пряка слънчева светлина.
- Източници на открит огън, като напр. горящи свещи, не трябва да се поставят върху или непосредствено до уреда.
- Поставяйте уреда върху стабилна, равна и суха повърхност, за да изключите опасност от преобръщане.

## ❗ **Указание:**

- За настройка на уреда на 50 или 60 Hz не са необходими мерки от страна на потребителя. Уредът се настройва автоматично на 50, респ. 60 Hz.
- По време на работа дръжте прозорците и вратите затворени, за да може уредът да работи ефективно.
- Поставяйте уреда на разстояние минимум 50 cm спрямо стени или други предмети, за да осигурите добра циркулация на въздуха.
- Използвайте уреда само в помещения с площ максимум 14 m<sup>2</sup>.

### 3. Елементи за

### обслужване/

### Описание на частите

(вж. фигурите на разгъващата се страница)

- ❶ Бутон за включване/изключване ⏻
- ❷ Бутон за вентилатора ⌚
- ❸ Бутон за таймера ⌚
- ❹ Предупредителен светодиода за смяна на филтъра 📄
- ❺ Щепселна букса
- ❻ Капак
- ❼ ЕРА филтър
- ❽ Бутон за ресет на филтъра
- ❾ Мрежов адаптер
- ❿ Коаксиален щепсел на мрежовия адаптер
- ⓫ Стойка
- ⓬ Опорни крачета

### 4. Пускане в експлоатация

#### 4.1. Проверка на

#### окомплектовката на доставката

**⚠ ОПАСНОСТ!** Съществува опасност от задушаване! Опаковъчните материали не трябва да се използват за игра.

- ◆ Извадете всички части и ръководството за потребителя от опаковката.
- ◆ Отстранете всички опаковъчни материали и евентуални фолия и стикери.

Окомплектовката на доставката се състои от следните компоненти:

- въздухопречиствател
- стойка
- 4× опорни крачета
- ЕРА филтър (клас на филтъра: EPA12)
- капак
- мрежов адаптер
- настоящото ръководство за потребителя

**ⓘ Указание:** Проверете доставката за комплектност и видими повреди. При непълна доставка или повреди поради дефектна опаковка или щети, получени при транспорта, се обърнете към горещата линия на сервиза (вж. глава **12.3. Сервизно обслужване**).

#### 4.2. Монтиране на уреда

##### Монтаж на стойка

- ◆ Закрепете четирите опорни крачета **❶** към стойката **❶** (вж. фиг. 1).

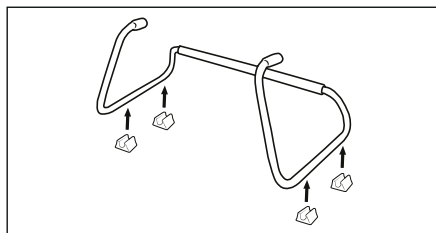

Фиг. 1

- ◆ Поставете уреда върху стойката **❶** и вкарайте двата отвора на уреда в държателите на стойката **❶** (вж. фиг. 2).

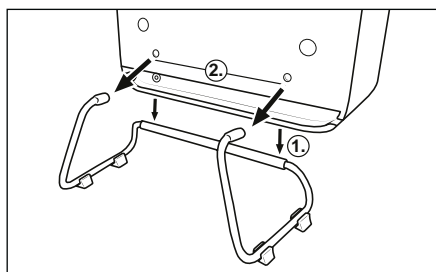

Фиг. 2

##### Монтаж на стена

**⚠ ОПАСНОСТ!** Опасност за живота поради токов удар! При пробиване на отвори внимавайте да не повредите електрически проводници или други инсталации в стената, като напр. водопроводни тръби.

**❗ Указание:** (1) Преди монтажа непременно проверете какви дюбели са подходящи за мястото на монтаж. Препоръчваме ви дюбели с диаметър 6 mm. В случай на съмнение се консултирайте със специалист. (2) При избора на мястото на монтаж се уверете, че в радиуса на включване на мрежовия кабел се намира подходящ електрически контакт. (3) При монтаж на стена стойката **❶** не трябва да е поставена.

◆ При минимална височина 400 mm и разстояние 255 mm маркирайте две дупки за пробиване (вж. фиг. 3).

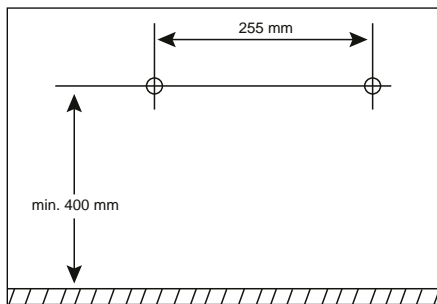

Фиг. 3

- ◆ С бормашина и свердел пробийте две дупки на маркираните места.
- ◆ Пъхнете по един дюбел в двете дупки.
- ◆ Завинтете по един винт със сферично-цилиндрична глава в двата дюбела. Винтовете със сферично-цилиндрична глава трябва да се издават около 5 mm от дюбелите, за да има достатъчно място за окачване на уреда (вж. фиг. 4).
- ◆ Включете коаксиалния щепсел на мрежовия адаптер **❶** в щепселната буска **❷** на уреда (вж. фиг. 4).
- ◆ Окачете уреда с двете уши за окачване на двата винта със сферично-цилиндрична глава (вж. фиг. 4).
- ◆ Повдигнете леко уреда от стената. Изкарайте навън наляво или надясно кабела на мрежовия адаптер **❸** през канала за кабела на уреда (вж. фиг. 4).

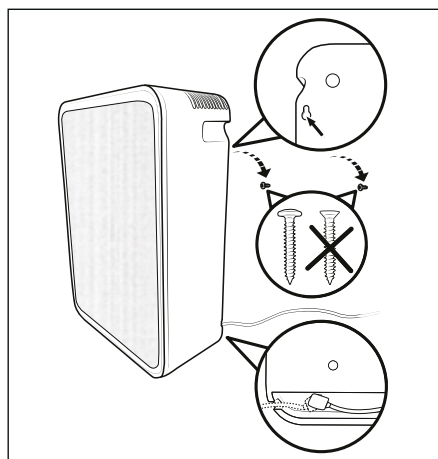

Фиг. 4

## 5. Обслужване и работа с уреда

**❗ ВНИМАНИЕ!** Повреждане на уреда!

(1) Никога не покривайте вентилационните отвори, тъй като това може да доведе до прегряване на уреда. При разполагането на уреда спазвайте разстояние минимум 50 cm спрямо стени и други предмети.



(2) Поставете уреда на стабилна, равна и суха опорна повърхност. (3) Капацитетът на уреда е разчетен за използване в помещения с площ максимум 14 m<sup>2</sup>. (4) При започване на работа уредът може да отдели лек мирис на пластмаса, който изчезва отново след известно време работа. Този мирис се дължи на използваните при производството на уреда материали и не е вреден за здравето.

### 5.1. Относно принципа на функциониране на уреда

Във въздухопречиствателя е разположен вентилатор, с който въздухът в помещението се изсмуква в уреда и през намиращия се в него висококачествен филтър. Филтърът пречиства въздуха от частици, като напр. домашен прах, полени, спори на плесен, дим и др., така че да се намали съдържанието им във въздуха в помещението.

Уредът разполага с функция таймер за автоматично изключване.

## 5.2. Включване/Изключване на уреда

- ❗ **Указание:** При използване на монтиран на стена уред първо свалете уреда от стената.
- ◆ Включете коаксиалния щепсел на мрежовия адаптер ⑩ в щепселната буква ⑤ на уреда.
- ◆ Включете мрежовия адаптер ⑨ в контакт. Всички светодиоди светват за кратко.
- ◆ Натиснете бутона за включване/изключване  ①, за да включите уреда. Уредът работи.
- ◆ Натиснете бутона за включване/изключване  ①, за да изключите уреда. Всички светодиоди угасват.

## 5.3. Функция вентилатор

Функцията вентилатор на уреда предлага следните възможности за настройка:

### = спящ режим

Ниска скорост на вентилатора за почти безшумна работа и слаб въздушен поток

### I = степен 1

Средна скорост на вентилатора за среден въздушен поток

### II = степен 2



Висока скорост на вентилатора за силен въздушен поток

- ◆ По време на работа натиснете при необходимост няколко пъти бутона за вентилатора  ②, за да изберете желаната настройка (спящ режим, степен 1, степен 2). Светодиодът за избраната настройка свети.
- ❗ **Указание:** След изключване на уреда настройката не са запазва. Стандартната настройка на функцията вентилатор е спящ режим.

| Степен   | Шум      | CADR (подаване на чист въздух) | Мощност |
|--|----------|--------------------------------|---------|
|  = спящ режим | 36 dB(A) | 48 m <sup>3</sup> /h           | 2,6 W   |
| I = степен 1   | 49 dB(A) | 85 m <sup>3</sup> /h           | 6,6 W   |
| II = степен 2  | 58 dB(A) | 120 m <sup>3</sup> /h          | 17 W    |

## 5.4. Функция таймер

С функцията таймер можете да настроите продължителността на работа на уреда на 2, 4 или 8 часа. След изтичане на настроената продължителност на работа уредът се изключва автоматично и превключва в режим готовност. За настройка на функцията таймер постъпете, както следва:

- ◆ По време на работа натиснете бутона за таймера  ③, за да активирате функцията таймер. След това натиснете при необходимост няколко пъти бутона за таймера  ③, за да настроите съответната продължителност на работа (2 h, 4 h, 8 h). Настроената продължителност на работа се показва със светещ светодиод.
- ◆ Натискайте бутона за таймера  ③, докато повече не свети светодиод. Функцията таймер е деактивирана.

## 6. Почистване и поддръжка

**⚠ ОПАСНОСТ!** Опасност за живота поради токов удар! Изключвайте уреда преди всяко почистване и всяка поддръжка. Преди почистване винаги издърпвайте мрежовия адаптер ⑨ на уреда от контакта. Издърпайте коаксиалния щепсел ⑩ на мрежовия адаптер ⑨ от щепселната буква ⑤ на уреда. Уверете се, че при почистването в уреда не прониква влага.

- ❗ **ВНИМАНИЕ!** Повреждане на уреда! Не използвайте разяждащи, абразивни или съдържащи разтворител почистващи препарати. Те могат да повредят повърхностите на уреда.

- ◆ Избършете уреда, стойката **11** и опорните крачета **12** с леко навлажнена кърпа. Не използвайте разтворители или почистващи препарати, които могат да разяждат пластмаса. При необходимост използвайте мек миещ препарат върху кърпата и след това избършете с чиста вода.
- ◆ Оставете всичко да изсъхне добре, преди да приберете или да използвате отново уреда.
- ◆ Свалете капака **6** посредством вдлъбнатините за хващане от горната страна на уреда (вж. фиг. 5). С прахосмукачка почистете капака **6** от двете страни. Почистване на ЕРА филтъра **7** не е необходимо. Закрепете отново капака **6** върху уреда, така че вдлъбнатините за хващане да се намират от горната страна на уреда.

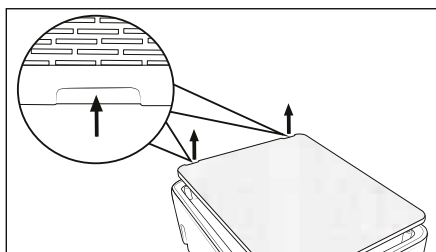

Фиг. 5

## 7. Съхранение

- ◆ Издърпайте мрежовия адаптер **9** на уреда от контакта.
- ◆ Издърпайте коаксиалния щепсел **10** на мрежовия адаптер **9** от щепселната букса **5** на уреда.
- ◆ Съхранявайте уреда на сухо и неправилно място без пряка слънчева светлина.

## 8. Смяна на филтъра

Когато предупредителният светодиод за филтъра **4** мига (вж. фиг. 6), ЕРА филтърът **7** повече не може да предоставя пълната си ефективност. Информация относно поръчката на резервни филтри ще намерите в глава **11. Поръчка на резервни части.**

- ◆ Издърпайте мрежовия адаптер **9** на уреда от контакта.

- ◆ Издърпайте коаксиалния щепсел **10** на мрежовия адаптер **9** от щепселната букса **5** на уреда.
- ◆ Свалете капака **6** посредством вдлъбнатините за хващане от горната страна на уреда (вж. фиг. 6).
- ◆ Издърпайте ЕРА филтъра **7** от уреда посредством езичето (вж. фиг. 6).

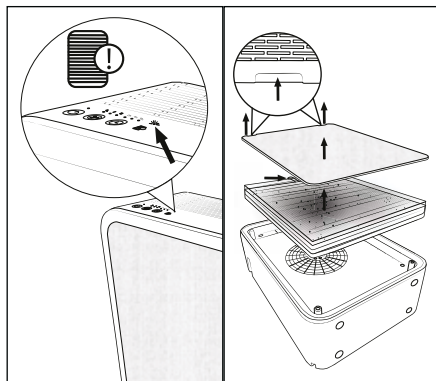

Фиг. 6

- ◆ Поставете новия ЕРА филтър **7** в уреда (вж. фиг. 7).
- ◆ Включете коаксиалния щепсел **10** на мрежовия адаптер **9** в щепселната букса **5** на уреда.
- ◆ Включете мрежовия адаптер **9** в контакт. Всички светодиоди светват за кратко.
- ◆ Задръжте натиснат за 3 секунди бутон за ресет на филтъра **8** (вж. фиг. 7). Сега уредът е разпознал новия филтър.
- ◆ Поставете капака **6** на уреда (вж. фиг. 7).

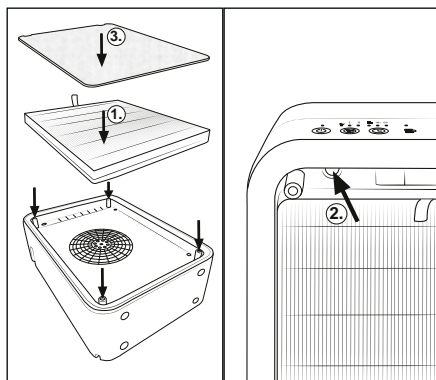

Фиг. 7

## 9. Отстраняване на неизправности

| Неизправност   | Причина  | Отстраняване   |
|--|--|--|
| Уредът не може да се включи.   | Щепселът не е включен в контакта.  | Включете щепсела в контакт.                                    |
|  | В контакта няма напрежение.  | Проверете предпазителите на сградната електрическа инсталация. |
| Предупредителният светодиод за смяна на филтъра  4 мига. | Филтърът трябва да бъде сменен, тъй като той повече не може да предоставя ефективността си в пълен обем. | Сменете филтъра (вж. глава <b>8. Смяна на филтъра</b> ).       |

## 10. Предаване за отпадъци



Символът на зачеркнат контейнер за отпадъци означава, че след изтичане на срока на ползване този уред не трябва да се изхвърля с битовите отпадъци. Уредът трябва да се предаде в организиран събирателен пункт, депо за обработка и рециклиране на отпадъци или във фирма за управление на отпадъци.

Моля, изтрийте всички лични данни преди връщането.

Опаковката е произведена от екологични материали, които могат да се предават в местните пунктове за рециклиране.

Предайте опаковката за отпадъци в съответствие с екологичните изисквания.

## 11. Поръчка на резервни части

Резервни части за този продукт можете да поръчвате удобно и постоянно по интернет на [www.kompernass.com](http://www.kompernass.com).



Сканирайте QR кода с вашия смартфон/таблет. С този QR код влизате директно на нашата уеб страница и можете да разгледате и поръчате наличните резервни части.





**И** **Указание:** (1) Ако имате проблеми при поръчването онлайн, можете да се свържете с нашия сервизен център по телефона или по имейл. (2) При поръчката винаги посочвайте също артикулния номер (IAN) **527955\_2507**. (3) Моля, имайте предвид, че не за всички страни доставчици е възможна онлайн поръчка на резервни части.

## 12. Приложение

### 12.1. Технически данни

| Уред               |   |
|--------------------|---|
| Входящо напрежение | 24 V $\text{---}$   |
| Входящ ток         | 1,0 A   |
| Номинална мощност  | 17 W  |
| Полярност          |  |

| Мрежов адаптер |   |
|----------------|---|
| Производител   | KOMPERNASS<br>HANDELS GMBH,<br>BURGSTRASSE 21,<br>44867 BOCHUM,<br>GERMANIA<br>Регистрационен съд<br>АД<br>Бохум, Номер<br>в Търговския регистър:<br>HRB 4598 |

| Мрежов адаптер  |   |
|---|---|
| Модел   | LLL 10 A1-1   |
| Входящо напрежение  | 100 - 240 V ~   |
| Честота на входящия променлив ток                                 | 50/60 Hz  |
| Изходящо напрежение   | 24,0 V ===  |
| Изходящ ток   | 1,0 A   |
| Изходяща мощност  | 24,0 W  |
| Средна ефективност при работа                                     | 88,2 %  |
| Ефективност при ниско натоварване (10 %)                          | 84,6 %  |
| Консумирана мощност при нулево натоварване                        | 0,08 W  |
| Консумиран ток  | 0,8 A   |
| Клас на защита  | II /  (двойна изолация)      |
| Полярност   |  (плюс отвътре, минус отвън) |
| Клас на ефективност   | 6                            |
| Устойчив на късо съединение трансформатор за безопасно напрежение |                              |
| Номинална околна температура (t <sub>a</sub> )                    | 40 °C   |
| Импулсен захранващ блок   |                            |
| Степен на защита  | IP20: Защита срещу проникване на твърди чужди тела с диаметър $\geq 12,5$ mm                                  |

**ⓘ Указание:** От страна на потребителя не е необходимо действие за пренастройка на продукта между 50 и 60 Hz. Продуктът е подходящ както за 50, така и за 60 Hz.

## 12.2. Гаранция

Уважаеми клиенти, за този уред получавате 3 години гаранция от датата на покупката. В случай на несъответствие на продукта с договора за продажба Вие имате законно право да предявите рекламация пред продавача на продукта при условията и в сроковете, определени в глава трета, раздел II и III и глава четвърта от Закона за предоставяне на цифрово съдържание и цифрови услуги и за продажба на стоки (ЗПЦСЦУПС) \*.

Вашите права, произтичащи от посочените разпоредби, не се ограничават от нашата по-долу представена търговска гаранция, не са свързани с разходи за потребителите и независимо от нея продавачът на продукта отговаря за липсата на съответствие на потребителската стока с договора за продажба съгласно ЗПЦСЦУПС.

### Гаранционни условия

Гаранционният срок е 3 години от датата на получаване на стоката. Пазете добре оригиналната касова бележка. Този документ е необходим като доказателство за покупката. Ако в рамките на три години от датата на закупуване на този продукт се появи дефект на материала или производствен дефект, продуктът ще бъде безплатно ремонтиран или заменен. Гаранцията предполага в рамките на тригодишния гаранционен срок да се представят дефектният уред, касовата бележка (касовият бон), както и всички други документи, установяващи наличието на дефект и писмено да се обясни в какво се състои дефектът и кога е възникнал. Ако дефектът е покрит от нашата гаранция, Вие ще получите обратно ремонтния или нов продукт. В случай на замяна на дефектната стока първоначалните гаранционен срок и гаранционни условия се запазват. В случай на ремонт на дефектна стока, срокът на ремонта се прибавя към гаранционния срок. За евентуално наличните и установени повреди и дефекти още при покупката трябва да се съобщат веднага след разопаковането. Евентуалните ремонти след изтичане на гаранционния срок са срещу заплащане.

Ремонтът или замяната на продукта не поражда нова гаранция.

## Обхват на гаранцията

Уредът е произведен грижливо според строгите изисквания за качество и добросъвестно изпитан преди доставка. Гаранцията важи за дефекти на материала или производствени дефекти. Гаранцията не обхваща консумативите, както и частите на продукта, които подлежат на нормално износване, поради което могат да бъдат разглеждани като бързо износващи се части (например филтри или приставки) или повредите на чупливи части (например прекъсвачи или такива произведени от стъкло). Гаранцията отпада, ако уредът е повреден поради неправилно използване или в резултат на неосъществяване на техническа поддръжка.

За правилната употреба на продукта трябва точно да се спазват всички указания в упътването за експлоатация. Предназначение и действия, които не се препоръчват от упътването за експлоатация или за които то предупреждава, трябва задължително да се избягват. Продуктът е предназначен само за частна, а не за професионална употреба. При злоупотреба и неправилно третиране, употреба на сила и при интервенции, които не са извършени от клона на нашия оторизиран сервиз, гаранцията отпада.

## Процедура при гаранционен случай

За да се гарантира бърза обработка на Вашия случай, следвайте следните указания:

- За всички запитвания подгответе касовата бележка и идентификационния номер (IAN 527955\_2507) като доказателство за покупката.
- Вземете артикулния номер от фабричната табелка.
- При възникване на функционални или други дефекти първо се свържете по телефона или чрез имейл с долупосочения сервизен отдел. След това ще получите допълнителна информация за уреждането на Вашата рекламация.

- След съгласуване с нашия сервиз можете да изпратите дефектния продукт на посочения Ви адрес на сервиза безплатно за Вас, като приложите касовата бележка (касовия бон) и посочите писмено в какво се състои дефектът и кога е възникнал. За да се избегнат проблеми с приемането и допълнителни разходи, задължително използвайте само адреса, който Ви е посочен. Осигурете изпращането да не е като експресен товар или като друг специален товар. Изпратете уреда заедно с всички принадлежности, доставени при покупката, и осигурете достатъчно сигурна транспортна опаковка.

## Ремонтен сервиз / извънгаранционно обслужване

Ремонти извън гаранцията можете да възложите на клона на нашия сервиз срещу заплащане. Той с удоволствие ще Ви направи предварителна калкулация. Можем да обработваме само уреди, които са достатъчно опаковани и изпратени с платени транспортни разходи.

**Внимание:** Изпратете Вашия уред на клона на нашия сервиз почистен и с указание за дефекта.

Уредите, предмет на извънгаранционно обслужване, изпратени с неплатени транспортни разходи – с наложен платеж, като експресен или друг специален товар – не се приемат.

Ние ще извършим безплатно изхвърлянето на изпратените от Вас дефектни уреди.

## 12.3. Сервизно обслужване

**BG** България  
Тел.: 00800 111 4920  
Е-мейл: kompernass@lidl.bg

IAN 527955\_2507

## 12.4. Вносител

Моля, обърнете внимание, че следващият адрес не е адрес на сервиза.

Първо се свържете с горепосочения сервизен център.

КОМПЕРНАС ХАНДЕЛС ГМБХ  
БУРГЦРАСЕ 21  
44867 БОХУМ  
ГЕРМАНИЯ  
[www.kompernass.com](http://www.kompernass.com)

\* Като физическо лице – потребител, независимо от настоящата търговска гаранция, Вие се ползвате от правата на законовата гаранция, предоставена от Закона за предоставяне на цифрово съдържание и цифрови услуги и за продажбата на стоки /ЗПЦСЦУПС/. По-специално Вие имате право при несъответствие на стоката да бъде извършен ремонт или замяна по Ваш избор, освен ако това е невъзможно или е свързано с непропорционално големи разходи за продавача. Вие имате право на пропорционално намаляване на цената или на разваляне на договора при наличие на условията на чл. 33, ал. 3 от ЗПЦСЦУПС. Условията и сроковете на законовата гаранция са регламентирани в глава трета, раздел II и III и в глава четвърта на ЗПЦСЦУПС.



# Πίνακας περιεχομένων

|  |            |
|--|------------|
| <b>1. Εισαγωγή</b>   | <b>136</b> |
| 1.1. Πληροφορίες για τις παρούσες οδηγίες χρήσης               | 136        |
| 1.2. Προβλεπόμενη χρήση  | 136        |
| 1.3. Χρησιμοποιούμενες προειδοποιητικές υποδείξεις και σύμβολα | 136        |
| <b>2. Υποδείξεις ασφαλείας</b>                                 | <b>137</b> |
| <b>3. Στοιχεία χειρισμού/περιγραφή εξαρτημάτων</b>             | <b>140</b> |
| <b>4. Θέση σε λειτουργία</b>                                   | <b>140</b> |
| 4.1. Έλεγχος παραδοτέου εξοπλισμού                             | 140        |
| 4.2. Συναρμολόγηση συσκευής                                    | 140        |
| <b>5. Χειρισμός και λειτουργία</b>                             | <b>141</b> |
| 5.1. Σχετικά με τον τρόπο λειτουργίας της συσκευής             | 141        |
| 5.2. Ενεργοποίηση/Απενεργοποίηση συσκευής                      | 142        |
| 5.3. Λειτουργία ανεμιστήρα                                     | 142        |
| 5.4. Λειτουργία χρονοδιακόπτη                                  | 142        |
| <b>6. Καθαρισμός και φροντίδα</b>                              | <b>143</b> |
| <b>7. Αποθήκευση</b>   | <b>143</b> |
| <b>8. Αλλαγή φίλτρου</b>                                       | <b>143</b> |
| <b>9. Αποκατάσταση σφαλμάτων</b>                               | <b>144</b> |
| <b>10. Απόρριψη</b>  | <b>144</b> |
| <b>11. Παραγγελία ανταλλακτικών</b>                            | <b>144</b> |
| <b>12. Παράρτημα</b>   | <b>145</b> |
| 12.1. Τεχνικά χαρακτηριστικά                                   | 145        |
| 12.2. Εγγύηση της Kompernass Handels GmbH                      | 146        |
| 12.3. Σέρβις   | 147        |
| 12.4. Εισαγωγέας   | 147        |

# 1. Εισαγωγή

## 1.1. Πληροφορίες για τις παρούσες οδηγίες χρήσης

Συγχαρητήρια για την αγορά της νέας σας συσκευής. Η συσκευή που αποκτήσατε είναι ένα προϊόν υψηλής ποιότητας. Οι οδηγίες χρήσης αποτελούν τμήμα αυτής της συσκευής. Περιλαμβάνουν σημαντικές υποδείξεις για την ασφάλεια, τη χρήση και την απόρριψη. Πριν από τη χρήση της συσκευής, εξοικειωθείτε με όλες τις υποδείξεις χειρισμού και ασφάλειας. Χρησιμοποιείτε τη συσκευή μόνο όπως περιγράφεται και για τους αναγραφόμενους τομείς χρήσης. Σε περίπτωση παράδοσης της συσκευής σε τρίτους, παραδώστε μαζί όλα τα έγγραφα.

## 1.2. Προβλεπόμενη χρήση









Αυτή η συσκευή προορίζεται για τον καθαρισμό με αέρα σε κλειστούς εσωτερικούς χώρους ιδιωτικών νοικοκυριών. Οποιαδήποτε διαφορετική ή πέραν των αναγραφόμενων χρήση δεν αποτελεί προβλεπόμενη χρήση. Η συσκευή δεν προορίζεται για χρήση σε εμπορικούς ή βιομηχανικούς χώρους.

Αποκλείονται αξιώσεις οποιουδήποτε είδους λόγω ζημιών από μη προβλεπόμενη χρήση, ακατάλληλες επισκευές, μη επιτρεπόμενες τροποποιήσεις ή από χρήση μη εγκεκριμένων ανταλλακτικών. Την ευθύνη φέρει αποκλειστικά ο φορέας λειτουργίας.

## 1.3. Χρησιμοποιούμενες προειδοποιητικές υποδείξεις και σύμβολα

Στις παρούσες οδηγίες χρήσης, στη συσκευασία και στη συσκευή χρησιμοποιούνται οι ακόλουθες προειδοποιητικές υποδείξεις και τα σύμβολα:

|  |  |
|--|--|
|  | <b>ΚΙΝΔΥΝΟΣ!</b> Μια προειδοποίηση με αυτό το σύμβολο και την προειδοποιητική λέξη «ΚΙΝΔΥΝΟΣ» υποδεικνύει μια άμεσα επικείμενη κατάσταση κινδύνου, η οποία θα επιφέρει θάνατο ή σοβαρό τραυματισμό εάν δεν αποφευχθεί. |
|--|--|

|   |  |
|---|--|
|    | <b>ΠΡΟΕΙΔΟΠΟΙΗΣΗ!</b> Μια προειδοποίηση με αυτό το σύμβολο και την προειδοποιητική λέξη «ΠΡΟΕΙΔΟΠΟΙΗΣΗ» υποδεικνύει μια πιθανή κατάσταση κινδύνου, η οποία θα μπορούσε να επιφέρει θάνατο ή σοβαρό τραυματισμό εάν δεν αποφευχθεί. |
|    | <b>ΠΡΟΣΟΧΗ!</b> Μια προειδοποίηση με αυτό το σύμβολο και την προειδοποιητική λέξη «ΠΡΟΣΟΧΗ» επισημαίνει μια πιθανή κατάσταση κινδύνου η οποία μπορεί να έχει ως επακόλουθο έναν ελαφρύ ή μέτριο τραυματισμό, εάν δεν αποφευχθεί.   |
|    | <b>ΕΠΙΣΗΜΑΝΣΗ!</b> Μια προειδοποίηση με αυτό το σύμβολο και την προειδοποιητική λέξη «ΕΠΙΣΗΜΑΝΣΗ» υποδεικνύει μια πιθανή κατάσταση, η οποία μπορεί να έχει ως επακόλουθο υλικές ζημιές εάν δεν αποφευχθεί.                         |
|    | <b>Υπόδειξη:</b> Μια υπόδειξη επισημαίνει πρόσθετες πληροφορίες που διευκολύνουν τον χειρισμό της συσκευής.  |
|   | Διαβάστε τις οδηγίες.  |
|  | Συνεχές ρεύμα/τάση συνεχούς ρεύματος   |
|  | Εναλλασσόμενο ρεύμα/τάση εναλλασσόμενου ρεύματος   |
|  | Κατηγορία προστασίας II: Προστασία μέσω διπλής ή ενισχυμένης μόνωσης.  |
|  | Χρησιμοποιείτε τη συσκευή μόνο σε εσωτερικούς χώρους.  |

|  |  |
|--|--|
|  | Μην χρησιμοποιείτε τον προσαρμογέα δικτύου εάν το βύσμα ή το καλώδιο σύνδεσης έχει υποστεί βλάβη.  |
|  | Το παρόν προϊόν πληροί τις απαιτήσεις των ισχυουσών ευρωπαϊκών και εθνικών οδηγιών.  |
|  | Μην απορρίπτετε την ηλεκτρική συσκευή στα οικιακά απορρίμματα!   |
|  | Απορρίπτετε τη συσκευασία με φιλικό προς το περιβάλλον τρόπο.  |
|  | Η συσκευασία αποτελείται από ανακυκλώσιμα υλικά. Λαμβάνετε υπόψη τη σήμανση στα υλικά συσκευασίας κατά τον διαχωρισμό των απορριμμάτων: Τα υλικά αυτά φέρουν σήμανση με συντομογραφίες (a) και ψηφία (b) με την ακόλουθη επεξήγηση: 1-7: Πλαστικά, 20-22: Χαρτί και χαρτόνι, 80-98: Σύνθετα υλικά. |

## 2. Υποδείξεις ασφαλείας

### ⚠ ΚΙΝΔΥΝΟΣ!

- Πριν από την ενεργοποίηση της συσκευής, βεβαιωθείτε ότι η αναφερόμενη στα τεχνικά χαρακτηριστικά της συσκευής τάση αντιστοιχεί στην τάση δικτύου.
- Αποσυνδέετε τον προσαρμογέα δικτύου από την πρίζα τραβώντας πάντα από το φισ. Μην τραβάτε το ίδιο το καλώδιο σύνδεσης.
- Μην τσακίζετε ή συνθλίβετε το καλώδιο σύνδεσης και τοποθετείτε το κατά τέτοιο τρόπο, ώστε να μην υπάρχει κίνδυνος να το πατήσει ή να σκοντάψει κανείς.
- Αναθέτετε αμέσως την αντικατάσταση προσαρμογέων δικτύου ή καλωδίων σύνδεσης που έχουν υποστεί ζημιά σε εξουσιοδοτημένο εξειδικευμένο προσωπικό, στο τμήμα εξυπηρέτησης πελατών ή σε άτομα με ανάλογη εξειδίκευση, ώστε να αποφεύγονται τυχόν κίνδυνοι.
- Φροντίζετε ώστε το καλώδιο σύνδεσης να μην βρέχεται και να μην υγραίνεται κατά τη λειτουργία. Περνάτε το κατά τέτοιο τρόπο, ώστε να μην μπορεί να μαγκώσει ή να υποστεί ζημιά.
- Διασφαλίζετε ότι η συσκευή, το καλώδιο ή το φισ δεν έρχεται σε επαφή με πηγές θερμότητας, όπως εστίες κουζίνας ή φλόγες.
- Σε περίπτωση δυσλειτουργιών, αποσυνδέετε τον προσαρμογέα δικτύου από την πρίζα.
- Πριν από οποιαδήποτε διακοπή ή τον τερματισμό χρήσης, καθώς και πριν από τον καθαρισμό, αποσυνδέετε το φισ από την πρίζα.
- Χρησιμοποιείτε τη συσκευή αποκλειστικά σε εσωτερικούς χώρους και όχι σε εξωτερικούς.

- Μην βυθίζετε τη συσκευή σε νερό ή υγρά.
  - Μην χρησιμοποιείτε τη συσκευή σε εκρήξιμα περιβάλλοντα ή κοντά σε εύφλεκτα αντικείμενα.
  - Μην πιάνετε τον προσαρμογέα δικτύου ή τη συσκευή με βρεγμένα χέρια.
  - Μην χρησιμοποιείτε τον προσαρμογέα δικτύου με καλώδιο προέκτασης, αλλά συνδέετε τον απευθείας σε μια πρίζα.
  - Σε περίπτωση ασυνήθιστων θορύβων, οσμής φωτιάς ή δημιουργίας καπνού, αποσυνδέετε αμέσως τον προσαρμογέα δικτύου από την πρίζα. Πριν από την εκ νέου χρήση της συσκευής, αναθέστε τον έλεγχό της σε ειδικό.
  - Αναθέτετε τις επισκευές στη συσκευή αποκλειστικά σε εξουσιοδοτημένα εξειδικευμένα συνεργεία ή στο τμήμα εξυπηρέτησης πελατών. Σε περίπτωση ακατάλληλης επισκευής, ενδέχεται να προκύψουν κίνδυνοι για τον χρήστη. Επίσης, ακυρώνεται οποιαδήποτε αξίωση στο πλαίσιο της εγγύησης.
- ⚠ ΠΡΟΕΙΔΟΠΟΙΗΣΗ!**
- Τα υλικά συσκευασίας δεν είναι παιχνίδι! Διατηρείτε όλα τα υλικά συσκευασίας μακριά από τα παιδιά.
  - Η συσκευή αυτή μπορεί να χρησιμοποιείται από παιδιά άνω των 8 ετών, εφόσον επιτηρούνται.
  - Η συσκευή επιτρέπεται να χρησιμοποιείται από άτομα με μειωμένες φυσικές, αισθητηριακές ή νοητικές ικανότητες ή με έλλειψη εμπειρίας ή/και γνώσεων, εφόσον επιτηρούνται ή έχουν εκπαιδευτεί αναφορικά με την ασφαλή χρήση της συσκευής και κατανοούν τους κινδύνους που ενέχει.
  - Απαγορεύεται η χρήση της συσκευής από παιδιά ως παιχνίδι.
  - Ο καθαρισμός και η συντήρηση χρήστη δεν επιτρέπεται να διεξάγονται από παιδιά, χωρίς επιτήρηση.
  - Χρησιμοποιείτε αποκλειστικά γνήσια αξεσουάρ που προτείνονται από τον κατασκευαστή για αυτήν τη συσκευή.
  - Χρησιμοποιείτε τη συσκευή μόνο σε άριστη και ολοκληρωμένη κατάσταση.
  - Μην καλύπτετε τη συσκευή κατά τη διάρκεια της λειτουργίας. Μην χρησιμοποιείτε ποτέ τη συσκευή κοντά σε βενζίνη ή άλλες εύφλεκτες ουσίες.
  - Πριν από τη χρήση, ελέγχετε τη συσκευή για εμφανείς εξωτερικές φθορές. Μην θέτετε τη συσκευή σε λειτουργία εάν έχει υποστεί ζημιές ή εάν έχει πέσει κάτω.

- Χρησιμοποιείτε τη συσκευή αποκλειστικά με τον προβλεπόμενο τρόπο.

## ❗ **ΕΠΙΣΗΜΑΝΣΗ!**

- Μην χρησιμοποιείτε τον προσαρμογέα δικτύου σε άλλα προϊόντα και μην επιχειρείτε να χειριστείτε αυτή τη συσκευή με διαφορετικό προσαρμογέα δικτύου. Χρησιμοποιείτε μόνο τον απεσταλμένο με αυτή τη συσκευή προσαρμογέα δικτύου (μοντέλο LLL 10 A1-1).
- Μην εισαγάγετε αντικείμενα στα ανοίγματα της συσκευής.
- Μην χρησιμοποιείτε τη συσκευή με φραγμένα ανοίγματα. Διατηρείτε τα ανοίγματα ελεύθερα από ρύπους, χνούδια, τρίχες και οτιδήποτε άλλο εμποδίζει την κυκλοφορία αέρα.
- Διασφαλίζετε ότι η συσκευή, το καλώδιο ή το φις δεν έρχεται σε επαφή με πηγές θερμότητας, όπως εστίες κουζίνας ή φλόγες.
- Επιτηρείτε τη συσκευή κατά τη διάρκεια της λειτουργίας.
- Μην χρησιμοποιείτε ισχυρά απορρυπαντικά ή διαλύτες για τον καθαρισμό της συσκευής. Μπορεί να προκαλέσουν ζημιά στην επιφάνεια.
- Προστατεύετε τη συσκευή από την υγρασία και την εισχώρηση υγρών και αντικειμένων στο περίβλημα.
- Μην τοποθετείτε αντικείμενα

γεμάτα με υγρό (π.χ. βάζα) επάνω στη συσκευή. Η συσκευή μπορεί να υποστεί ανεπανόρθωτη βλάβη.

- Μην τοποθετείτε βαριά αντικείμενα επάνω στη συσκευή.
- Αποφεύγετε την απευθείας ηλιακή ακτινοβολία.
- Πηγές φωτιάς, όπως αναμμένα κεριά, δεν επιτρέπεται να τοποθετούνται επάνω στη συσκευή ή δίπλα σε αυτήν.
- Τοποθετείτε τη συσκευή επάνω σε μια σταθερή, επίπεδη και στεγνή επιφάνεια, ώστε να αποκλείεται ο κίνδυνος ανατροπής της.

## ❗ **Υπόδειξη:**

- Δεν απαιτούνται μέτρα από πλευράς του χειριστή για τη ρύθμιση της συσκευής στα 50 ή στα 60 Hz. Η συσκευή ρυθμίζεται αυτόματα στα 50 ή στα 60 Hz.
- Κατά τη διάρκεια λειτουργίας, κλείνετε τα παράθυρα και τις πόρτες, ώστε η συσκευή να μπορεί να δουλεύει αποτελεσματικά.
- Τοποθετείτε τη συσκευή σε ελάχιστη απόσταση 50 εκ. από τοίχους ή άλλα αντικείμενα, ώστε να διασφαλίζεται η καλή κυκλοφορία του αέρα.
- Χρησιμοποιείτε τη συσκευή μόνο σε χώρους με μέγιστο εμβαδό 14 τ.μ.

### 3. Στοιχεία χειρισμού/ περιγραφή εξαρτημάτων

(για εικόνες, ανατρέξτε στην αναδιπλούμενη σελίδα)

- ❶ Πλήκτρο ενεργοποίησης/απενεργοποίησης ⏻
- ❷ Πλήκτρο ανεμιστήρα 🌀
- ❸ Πλήκτρο χρονοδιακόπτη ⏰
- ❹ LED αλλαγής φίλτρου 📄
- ❺ Υποδοχή βύσματος
- ❻ Κάλυμμα
- ❼ Φίλτρο EPA
- ❽ Πλήκτρο επαναφοράς φίλτρου
- ❾ Προσαρμογέας δικτύου
- ❿ Κοίλο βύσμα προσαρμογέα δικτύου
- ⓫ Στήριγμα
- ⓬ Βάσεις στήριξης

## 4. Θέση σε λειτουργία

### 4.1. Έλεγχος παραδοτέου εξοπλισμού

**⚠ ΚΙΝΔΥΝΟΣ!** Κίνδυνος ασφυξίας! Τα υλικά συσκευασίας δεν επιτρέπεται να χρησιμοποιούνται ως παιχνίδι.

- ◆ Αφαιρέστε όλα τα εξαρτήματα και τις οδηγίες χρήσης από τη συσκευασία.
- ◆ Απομακρύνετε όλα τα υλικά συσκευασίας καθώς και τυχόν μεμβράνες και αυτοκόλλητα.

Ο παραδοτέος εξοπλισμός αποτελείται από τα ακόλουθα στοιχεία:

- Καθαριστής αέρα
- Στήριγμα
- 4x Βάση στήριξης
- Φίλτρο EPA (Κατηγορία φίλτρου: EPA12)
- Κάλυμμα
- Προσαρμογέας δικτύου
- Οι παρούσες οδηγίες χρήσης

❶ **Υπόδειξη:** Ελέγχετε εάν ο παραδοτέος εξοπλισμός είναι πλήρης και εάν παρουσιάζει εμφανείς ζημιές. Σε περίπτωση ελλιπούς παραδοτέου εξοπλισμού ή ζημιών λόγω ελαττωματικής συσκευασίας ή λόγω μεταφοράς, απευθυνθείτε στην ανοικτή τηλεφωνική γραμμή εξυπηρέτησης (βλ. κεφάλαιο 12.3. **Σέρβις**).

## 4.2. Συναρμολόγηση συσκευής

### Συναρμολόγηση σε δάπεδο

- ◆ Στερεώστε τις τέσσερις βάσεις στήριξης ❷ στο στήριγμα ❶ (βλ. Εικ. 1).

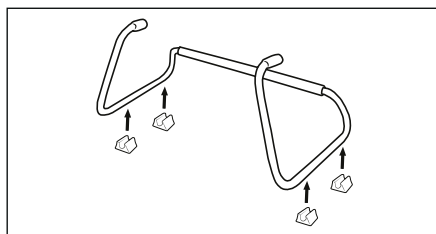

Εικ. 1

- ◆ Τοποθετήστε τη συσκευή επάνω στο στήριγμα ❶ και περάστε τις δύο οπές της συσκευής στις υποδοχές του στηρίγματος ❶ (βλ. Εικ. 2).

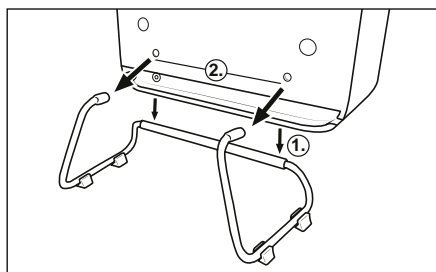

Εικ. 2

### Επιτοίχια συναρμολόγηση

**⚠ ΚΙΝΔΥΝΟΣ!** Κίνδυνος θανάτου από ηλεκτροπληξία! Προσέξτε ώστε κατά τη διάτρηση να μην προκληθούν ζημιές σε ηλεκτρικά καλώδια ή σε άλλες εγκαταστάσεις στον τοίχο, όπως π.χ. σωλήνες νερού.

**❗ Υπόδειξη:** (1) Πριν από τη συναρμολόγηση, ελέγχετε οπωσδήποτε ποια ούπα ενδείκνυνται για το σημείο συναρμολόγησης. Σας προτείνουμε ούπα με διάμετρο 6 χιλ. Σε περίπτωση αμφιβολίας, συμβουλευτείτε έναν ειδικό. (2) Κατά την επιλογή του σημείου συναρμολόγησης, προσέχετε ώστε να υπάρχει κατάλληλη πρίζα ρεύματος στην ακτίνα σύνδεσης του καλωδίου σύνδεσης δικτύου. (3) Το στήριγμα **1** δεν επιτρέπεται να είναι τοποθετημένο κατά την επιτοίχια συναρμολόγηση.

◆ Σε ένα ελάχιστο ύψος 400 χιλ. και σε απόσταση 255 χιλ. σημειώστε δύο οπές διάτρησης (βλ. Εικ. 3).

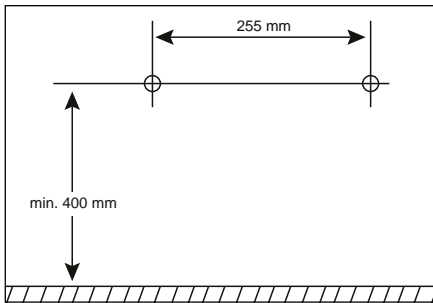

Εικ. 3

- ◆ Κάντε δύο οπές με ένα τρυπάνι στις σημειωμένες θέσεις.
- ◆ Τοποθετήστε από ένα ούπα στις δύο οπές διάτρησης.
- ◆ Βιδώστε από μια βίδα οβάλ κεφαλής στα δύο ούπα. Οι βίδες οβάλ κεφαλής θα πρέπει να προεξέχουν περ. 5 χιλ. από τα ούπα, ώστε να υπάρχει επαρκής χώρος για την ανάρτηση της συσκευής (βλ. Εικ. 4).
- ◆ Εισάγετε το κοίλο βύσμα του προσαρμογέα δικτύου **10** στην υποδοχή βύσματος **5** της συσκευής (βλ. Εικ. 4).
- ◆ Αναρτήστε τη συσκευή με τους δύο δακτυλίους ανάρτησης στις δύο βίδες οβάλ κεφαλής (βλ. Εικ. 4).
- ◆ Σηκώστε ελαφρά τη συσκευή από τον τοίχο. Περάστε το καλώδιο του προσαρμογέα δικτύου **9** μέσα από την υποδοχή καλωδίου της συσκευής προς τα αριστερά ή δεξιά εξωτερικά (βλ. Εικ. 4).

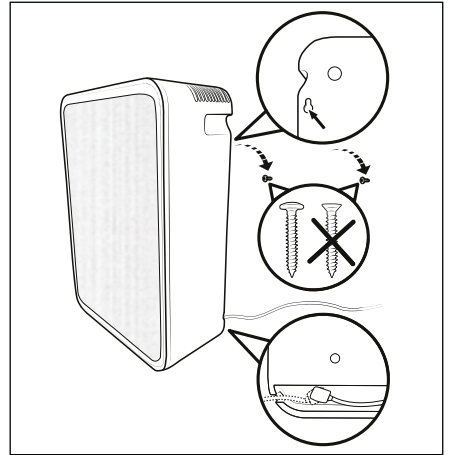

Εικ. 4

## 5. Χειρισμός και λειτουργία

**❗ ΕΠΙΣΗΜΑΝΣΗ!** Κίνδυνος πρόκλησης ζημιάς στη συσκευή! (1) Ποτέ μην καλύπτετε τα ανοίγματα αερισμού, διότι κάτι τέτοιο μπορεί να οδηγήσει σε υπερθέρμανση της συσκευής. Κατά την τοποθέτηση της συσκευής, διατηρείτε τουλάχιστον απόσταση 50 εκ. από τοίχους ή άλλα αντικείμενα. (2) Τοποθετείτε τη συσκευή επάνω σε μια σταθερή, επίπεδη και στεγνή επιφάνεια. (3) Η απόδοση της συσκευής ενδείκνυται για χρήση σε χώρους το μέγιστο 14 τ.μ. (4) Κατά την πρώτη λειτουργία της συσκευής, ενδέχεται να προκύψει ελαφριά οσμή πλαστικού, η οποία μετά από ένα διάστημα λειτουργίας θα χαθεί. Αυτή η οσμή οφείλεται στα υλικά που χρησιμοποιήθηκαν κατά την κατασκευή της συσκευής και δεν είναι επιβλαβής για την υγεία.

### 5.1. Σχετικά με τον τρόπο λειτουργίας της συσκευής

Στο εσωτερικό του καθαριστή αέρα υπάρχει ένας ανεμιστήρας, με τον οποίο ο αέρας περιβάλλοντος εισέρχεται στη συσκευή και εκεί απορροφάται μέσω ενός φίλτρου υψηλής ποιότητας. Το φίλτρο απελευθερώνει τον αέρα από σωματίδια, όπως π.χ. οικιακή σκόνη, γύρη, σπόροι μούχλας, καπνός κ.λπ., ώστε να μειώνεται η αναλογία τους στον αέρα περιβάλλοντος.

Η συσκευή διαθέτει λειτουργία χρονοδιακόπτη για αυτόματη απενεργοποίηση.

## 5.2. Ενεργοποίηση/ Απενεργοποίηση συσκευής

❶ **Υπόδειξη:** Κατά τη χρήση της συσκευής σε επιτοίχια συναρμολόγηση, αφαιρείτε πρώτα τη συσκευή από τον τοίχο.

- ◆ Εισάγετε το κοίλο βύσμα του προσαρμογέα δικτύου **10** στην υποδοχή βύσματος **5** της συσκευής.
- ◆ Εισάγετε τον προσαρμογέα δικτύου **9** σε μια πρίζα. Όλα τα LED ανάβουν σύντομα.
- ◆ Πατήστε το πλήκτρο ενεργοποίησης/ απενεργοποίησης **⏻** **1**, για να ενεργοποιήσετε τη συσκευή. Η συσκευή βρίσκεται σε λειτουργία.
- ◆ Πατήστε το πλήκτρο ενεργοποίησης/ απενεργοποίησης **⏻** **1**, για να απενεργοποιήσετε τη συσκευή. Όλα τα LED σβήνουν.

## 5.3. Λειτουργία ανεμιστήρα

Η λειτουργία ανεμιστήρα της συσκευής παρέχει τις εξής δυνατότητες ρύθμισης:

### **☾ = Λειτουργία ύπνου**

Χαμηλή ταχύτητα ανεμιστήρα για σχεδόν αθόρυβη λειτουργία και χαμηλή ροή αέρα

### **I = Βαθμίδα 1**

Μεσαία ταχύτητα ανεμιστήρα για μεσαία ροή αέρα

### **II = Βαθμίδα 2**

Υψηλή ταχύτητα ανεμιστήρα για υψηλή ροή αέρα

- ◆ Κατά τη διάρκεια της λειτουργίας, πιέστε εάν χρειάζεται πολλές φορές το πλήκτρο ανεμιστήρα **⏻** **2** για να επιλέξετε την επιθυμητή ρύθμιση (λειτουργία ύπνου, βαθμίδα 1, βαθμίδα 2). Το LED της επιλεγμένης ρύθμισης ανάβει.

❶ **Υπόδειξη:** Η ρύθμιση δεν αποθηκεύεται μετά την απενεργοποίηση της συσκευής. Η προεπιλεγμένη ρύθμιση της λειτουργίας ανεμιστήρα είναι η λειτουργία ύπνου.

| Βαθμίδα                        | Θόρυβος  | CADR                  | Ισχύς |
|--------------------------------|----------|-----------------------|-------|
| <b>☾ =</b><br>Λειτουργία ύπνου | 36 dB(A) | 48 m <sup>3</sup> /h  | 2,6 W |
| <b>I =</b><br>Βαθμίδα 1        | 49 dB(A) | 85 m <sup>3</sup> /h  | 6,6 W |
| <b>II =</b><br>Βαθμίδα 2       | 58 dB(A) | 120 m <sup>3</sup> /h | 17 W  |

## 5.4. Λειτουργία χρονοδιακόπτη

Με τη λειτουργία χρονοδιακόπτη μπορείτε να ρυθμίσετε τη διάρκεια λειτουργίας της συσκευής μεταξύ 2, 4 ή 8 ωρών. Μετά τη λήξη της ρυθμισμένης διάρκειας λειτουργίας, η συσκευή απενεργοποιείται αυτόματα και μεταβαίνει στη λειτουργία ετοιμότητας. Για τη ρύθμιση της λειτουργίας χρονοδιακόπτη, ακολουθήστε την εξής διαδικασία:

- ◆ Κατά τη διάρκεια της λειτουργίας, πατήστε το πλήκτρο χρονοδιακόπτη **⏻** **3** για να ενεργοποιήσετε τη λειτουργία χρονοδιακόπτη. Κατόπιν, πιέστε, εάν απαιτείται, πολλές φορές σύντομα το πλήκτρο χρονοδιακόπτη **⏻** **3**, για να ρυθμίσετε την αντίστοιχη διάρκεια λειτουργίας (2 ώ., 4 ώ., 8 ώ.). Η ρυθμισμένη διάρκεια λειτουργίας προβάλλεται με ένα LED που ανάβει.
- ◆ Πιέστε το πλήκτρο χρονοδιακόπτη **⏻** **3** μέχρι να μην ανάβει άλλο LED. Η λειτουργία χρονοδιακόπτη είναι απενεργοποιημένη.

## 6. Καθαρισμός και φροντίδα

**⚠ ΚΙΝΔΥΝΟΣ!** Κίνδυνος θανάτου από ηλεκτροπληξία! Πριν από κάθε διαδικασία καθαρισμού και φροντίδας, απενεργοποιείτε τη συσκευή. Πριν από κάθε καθαρισμό, αποσυνδέετε τον προσαρμογέα δικτύου **9** της συσκευής από την πρίζα. Βγάλτε το κοίλο βύσμα **10** του προσαρμογέα δικτύου **9** από την υποδοχή βύσματος **5** της συσκευής. Κατά τον καθαρισμό, διασφαλίστε ότι δεν εισχωρεί υγρασία μέσα στη συσκευή.

**ⓘ ΕΠΙΣΗΜΑΝΣΗ!** Κίνδυνος πρόκλησης ζημιάς στη συσκευή! Μην χρησιμοποιείτε διαβρωτικά, τριβικά καθαριστικά ή καθαριστικά που περιέχουν διαλυτικά μέσα. Μπορεί να διαβρώσουν τις επιφάνειες της συσκευής.

- ◆ Σκουπίζετε τη συσκευή, το στήριγμα **11** και τις βάσεις **12** με ένα ελαφρώς υγρό πανί. Μην χρησιμοποιείτε διαλυτικά μέσα ή καθαριστικά, τα οποία διαβρώνουν το πλαστικό. Εφόσον απαιτείται, προσθέτετε ήπιο απορρυπαντικό στο πανί και ξεπλένετε με καθαρό νερό.
- ◆ Πριν από τη φύλαξη της συσκευής ή την εκ νέου χρήση της, αφήστε τη να στεγνώσει.
- ◆ Αφαιρέστε το κάλυμμα **6** από τις υποδοχές λαβής στην επάνω πλευρά της συσκευής (βλ. Εικ. 5). Με μια ηλεκτρική σκούπα, αναρροφήστε το κάλυμμα **6** στις δύο πλευρές. Ο καθαρισμός του φίλτρου EPA **7** δεν είναι απαραίτητος. Στερεώστε το κάλυμμα **6** πάλι στη συσκευή, έτσι ώστε οι υποδοχές λαβής να βρίσκονται στην επάνω πλευρά της συσκευής.

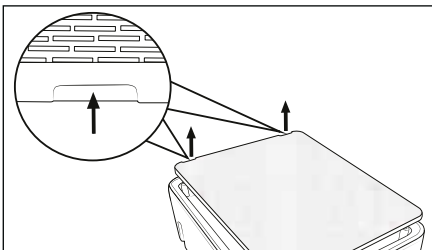

Εικ. 5

## 7. Αποθήκευση

- ◆ Βγάλτε τον προσαρμογέα δικτύου **9** της συσκευής από την πρίζα.
- ◆ Βγάλτε το κοίλο βύσμα **10** του προσαρμογέα δικτύου **9** από την υποδοχή βύσματος **5** της συσκευής.
- ◆ Φυλάτε τη συσκευή σε ξηρό μέρος χωρίς σκόνη και χωρίς απευθείας ηλιακή ακτινοβολία.

## 8. Αλλαγή φίλτρου

Όταν το LED αλλαγής φίλτρου **4** αναβοσβήνει (βλ. Εικ. 6), το φίλτρο EPA **7** δεν ανταποκρίνεται πλέον στην πλήρη απόδοση. Πληροφορίες για την παραγγελία ανταλλακτικών φίλτρων θα βρείτε στο κεφάλαιο **11. Παραγγελία ανταλλακτικών**.

- ◆ Βγάλτε τον προσαρμογέα δικτύου **9** της συσκευής από την πρίζα.
- ◆ Βγάλτε το κοίλο βύσμα **10** του προσαρμογέα δικτύου **9** από την υποδοχή βύσματος **5** της συσκευής.
- ◆ Αφαιρέστε το κάλυμμα **6** από τις υποδοχές λαβής στην επάνω πλευρά της συσκευής (βλ. Εικ. 6).
- ◆ Τραβήξτε το φίλτρο EPA **7** στη γλωττίδα έξω από τη συσκευή (βλ. Εικ. 6).

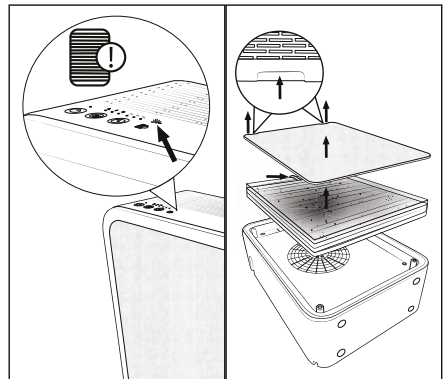

Εικ. 6

- ◆ Τοποθετήστε το καινούργιο φίλτρο EPA **7** στη συσκευή (βλ. Εικ. 7).
- ◆ Τοποθετήστε το κοίλο βύσμα **10** του προσαρμογέα δικτύου **9** στην υποδοχή βύσματος **5** της συσκευής.
- ◆ Εισάγετε τον προσαρμογέα δικτύου **9** σε μια πρίζα. Όλα τα LED ανάβουν σύντομα.
- ◆ Κρατήστε πατημένο το πλήκτρο επαναφοράς φίλτρου **8** για 3 δευτερόλεπτα (βλ. Εικ. 7). Η συσκευή αναγνώρισε τώρα το καινούργιο φίλτρο.
- ◆ Τοποθετήστε το κάλυμμα **6** στη συσκευή (βλ. Εικ. 7).

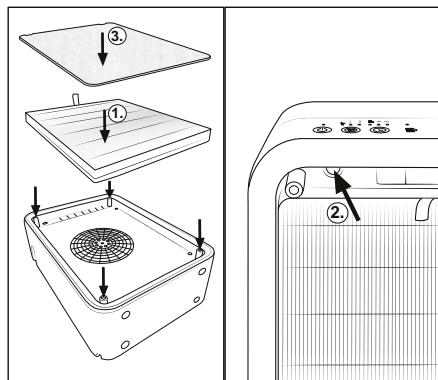

Εικ. 7

## 9. Αποκατάσταση σφαλμάτων

| Σφάλμα   | Αιτία  | Αποκατάσταση   |
|--|--|--|
| Δεν είναι δυνατή η ενεργοποίηση της συσκευής.  | Το βύσμα δεν έχει συνδεθεί.  | Συνδέστε το βύσμα σε μια πρίζα.                                    |
|  | Η πρίζα δεν παρέχει τάση.  | Ελέγξτε τις οικιακές ασφάλειες.                                    |
| Το LED αλλαγής φίλτρου  <b>4</b> αναβοσβήνει. | Το φίλτρο πρέπει να αντικατασταθεί διότι δεν μπορεί πλέον να παρέχει την απόδοσή του στο πλήρες εύρος. | Αντικαταστήστε το φίλτρο (βλ. κεφάλαιο <b>8. Αλλαγή φίλτρου</b> ). |

## 10. Απόρριψη



Το σύμβολο του διαγραμμένου κάδου απορριμμάτων υποδηλώνει ότι αυτή η συσκευή, στο τέλος της διάρκειας ζωής της, δεν επιτρέπεται να απορριφθεί στα οικιακά απορρίμματα. Η συσκευή πρέπει να παραδίδεται σε ειδικά σημεία συλλογής, κέντρα ανακυκλώσιμων υλικών ή επιχειρήσεις απόρριψης.

Πριν την επιστροφή, διαγράψτε τα δεδομένα προσωπικού χαρακτήρα.

Η συσκευασία αποτελείται από φιλικό προς το περιβάλλον υλικό, τα οποία μπορείτε να απορριψετε μέσω των τοπικών υπηρεσιών ανακύκλωσης.

Απορρίψτε τη συσκευασία με φιλικό προς το περιβάλλον τρόπο.

## 11. Παραγγελία ανταλλακτικών

Μπορείτε πάντα να παραγγέλνετε με ευκολία ανταλλακτικά για αυτό το προϊόν στο διαδίκτυο, στην ιστοσελίδα [www.kompernass.com](http://www.kompernass.com).



Σαρώστε τον κωδικό QR με το smartphone/tablet σας. Με αυτόν τον κωδικό QR, θα μεταβείτε απευθείας στον ιστότοπο της εταιρείας μας και μπορείτε να δείτε και να παραγγείλετε τα διαθέσιμα ανταλλακτικά.







- ❶ Υπόδειξη:** (1) Σε περίπτωση προβλημάτων με την online παραγγελία, επικοινωνήστε τηλεφωνικά ή μέσω email με το κέντρο σέρβις της εταιρείας μας. (2) Αναφέρετε πάντα τον κωδικό προϊόντος (IAN) **527955\_2507** κατά την παραγγελία σας. (3) Λάβετε υπόψη ότι δεν είναι δυνατή η online παραγγελία ανταλλακτικών για όλες τις χώρες.

## 12. Παράρτημα

### 12.1. Τεχνικά χαρακτηριστικά

| Συσκευή          |   |
|------------------|---|
| Τάση εισόδου     | 24 V ===  |
| Ρεύμα εισόδου    | 1,0 A   |
| Ονομαστική ισχύς | 17 W  |
| Πολικότητα       |  |

| Προσαρμογές δικτύου                             |   |
|---|---|
| Κατασκευαστής                                   | KOMPERNASS<br>HANDELS GMBH,<br>BURGSTRASSE 21,<br>44867 BOCHUM,<br>GERMANIA<br>Ειρηνοδικείο AG<br>Bochum, Αριθμός<br>εμπορικού μητρώου:<br>HRB 4598 |
| Μοντέλο   | LLL 10 A1-1   |
| Τάση εισόδου                                    | 100-240 V ~   |
| Συχνότητα<br>εναλλασσόμενου<br>ρεύματος εισόδου | 50/60 Hz  |
| Τάση εξόδου                                     | 24,0 V ===  |
| Ρεύμα εξόδου                                    | 1,0 A   |
| Ισχύς εξόδου                                    | 24,0 W  |
| Μέση απόδοση κατά<br>τη λειτουργία              | 88,2%   |
| Απόδοση με χαμηλό<br>φορτίο (10%)               | 84,6%   |
| Κατανάλωση ισχύος<br>με μηδενικό φορτίο         | 0,08 W  |
| Κατανάλωση<br>ρεύματος                          | 0,8 A   |

| Προσαρμογές δικτύου                                  |  |
|--|--|
| Κατηγορία προστασίας                                 | II /  (διπλή μόνωση)  |
| Πολικότητα   |   (θετικό εσωτερικά, αρνητικό εξωτερικά) |
| Κατηγορία απόδοσης                                   | 6   |
| Μετασηματιστής ασφάλειας με αντοχή σε βραχυκυκλώματα |   |
| Ονομαστική θερμοκρασία περιβάλλοντος (ta)            | 40 °C  |
| Τροφοδοτικό  |   |
| Είδος προστασίας                                     | IP20: Προστασία έναντι διείσδυσης στερεών ξένων σωμάτων με διάμετρο $\geq 12,5$ mm   |

- ❶ Υπόδειξη:** Για την εναλλαγή του προϊόντος μεταξύ 50 και 60 Hz, δεν απαιτείται κάποια ενέργεια από τον χρήστη. Το προϊόν προσαρμόζεται τόσο στα 50 όσο και στα 60 Hz.

## 12.2. Εγγύηση της Kompernass Handels GmbH

Αξιότιμη πελάτισσα, αξιότιμε πελάτη,

Η παρούσα συσκευή διαθέτει 3 χρόνια εγγύηση από την ημερομηνία αγοράς. Στην περίπτωση ελλείψεων στο προϊόν έχετε νομικά δικαιώματα έναντι του πωλητή του προϊόντος. Αυτά τα νομικά δικαιώματα δεν περιορίζονται μέσω της κατωτέρω αναφερόμενης εγγύησης.

### Προϋποθέσεις εγγύησης

Η περίοδος εγγύησης ξεκινά την ημερομηνία αγοράς. Φυλάσσετε την απόδειξη αγοράς. Απαιτείται ως αποδεικτικό αγοράς.

Εάν, εντός τριών ετών από την ημερομηνία αγοράς, παρατηρηθεί κάποιο σφάλμα υλικού ή κατασκευής στο προϊόν, θα επισκευάσουμε ή θα αντικαταστήσουμε (κατόπιν κρίσης μας) το προϊόν δωρεάν ή θα σας επιστραφεί το ποσό αγοράς. Η παρούσα εγγύηση προϋποθέτει ότι η ελαττωματική συσκευή και η απόδειξη αγοράς θα υποβληθούν μαζί με μια σύντομη περιγραφή αναφορικά με το πού βρίσκεται η έλλειψη και τότε παρατηρήθηκε, εντός της περιόδου των τριών ετών.

Εάν το ελάττωμα καλύπτεται από την εγγύησή μας, θα λάβετε το επισκευασμένο ή ένα νέο προϊόν. Η αντικατάσταση του προϊόντος συνεπάγεται, σύμφωνα με τον ΝΟΜΟΣ 2251/1994, ανανέωση του χρόνου εγγύησης. Για την Κύπρο ισχύει: Η επισκευή ή η αντικατάσταση του προϊόντος δε συνεπάγεται ανανέωση του χρόνου εγγύησης.

### Περίοδος εγγύησης και νομικές απαιτήσεις λόγω ελλείψεων

Ο χρόνος εγγύησης δεν παρατείνεται μέσω της παροχής εγγύησης. Αυτό ισχύει και για εξαρτήματα, τα οποία έχουν αντικατασταθεί και επισκευαστεί. Ενδεχόμενες ήδη υπάρχουσες ζημιές και ελλείψεις κατά την αγορά πρέπει να γνωστοποιούνται αμέσως μετά την αποσυσκευασία. Μετά τη λήξη του χρόνου εγγύησης, τυχόν εμφανιζόμενες επισκευές χρεώνονται.

### Εύρος εγγύησης

Η συσκευή κατασκευάστηκε σύμφωνα με αυστηρές οδηγίες ποιότητας και ελέγχθηκε προσεκτικά πριν από την αποστολή.

Η εγγύηση ισχύει για σφάλματα υλικού ή κατασκευής. Η παρούσα εγγύηση δεν καλύπτει εξαρτήματα του προϊόντος που υπόκεινται σε φυσιολογική φθορά και, ως εκ τούτου, θεωρούνται αναλώσιμα εξαρτήματα ή ζημιές σε εύθραυστα εξαρτήματα, π.χ. διακόπτες ή γυάλινα εξαρτήματα.

Η παρούσα εγγύηση ακυρώνεται εάν προκληθεί ζημιά στο προϊόν, εάν δεν γίνεται σωστή χρήση ή συντήρηση. Για μια σωστή χρήση του προϊόντος πρέπει να τηρούνται επακριβώς οι αναφερόμενες υποδείξεις στις οδηγίες χειρισμού. Σκοποί χρήσης και χειρισμοί που δεν συνιστώνται ή για τους οποίους υπάρχει προειδοποίηση πρέπει απαραίτητα να αποφεύγονται.

Το προϊόν προορίζεται μόνο για ιδιωτική και όχι για επαγγελματική χρήση. Σε περίπτωση κακής μεταχείρισης και ακατάλληλης χρήσης, χρήσης βίας και παρεμβάσεων, οι οποίες δεν διεξήχθησαν από το εξουσιοδοτημένο μας τμήμα σέρβις, η εγγύηση παύει να ισχύει.

## Διαδικασία σε περίπτωση εγγύησης

Για την εξασφάλιση γρήγορης επεξεργασίας του ζητήματός σας, τηρείτε τις ακόλουθες υποδείξεις:

- Για όλες τις ερωτήσεις έχετε έτοιμη την απόδειξη αγοράς και τον κωδικό προϊόντος (IAN) 527955\_2507 ως απόδειξη για την αγορά.
- Για τον κωδικό προϊόντος, ανατρέξτε στην πινακίδα τύπου στο προϊόν, σε μια ετικέτα στο προϊόν, στο εξώφυλλο των οδηγιών χρήσης (κάτω αριστερά) ή σε ένα αυτοκόλλητο στην πίσω ή κάτω πλευρά του προϊόντος.
- Εάν προκύψουν σφάλματα λειτουργίας ή άλλες ελλείψεις, επικοινωνήστε κατ' αρχήν με το ακόλουθο αναφερόμενο τμήμα σέρβις τηλεφωνικά ή με E-Mail.
- Ένα προϊόν που θεωρείται ελαττωματικό μπορείτε να το αποστείλετε ατελώς στην αναφερόμενη διεύθυνση του σέρβις επισυνάπτοντας την απόδειξη αγοράς (απόδειξη ταμείου) και αναφέροντας που βρίσκεται η έλλειψη και τότε εμφανίστηκε.



Στην ιστοσελίδα [www.lidl-service.com](http://www.lidl-service.com) μπορείτε να πραγματοποιήσετε λήψη των παρόντων ή άλλων οδηγιών χρήσης, βίντεο προϊόντων και λογισμικού.

Με αυτόν τον κωδικό QR μεταβαίνετε απευθείας στη σελίδα εξυπηρέτησης Lidl ([www.lidl-service.com](http://www.lidl-service.com)) και εισαγάγοντας τον κωδικό προϊόντος (IAN) 527955\_2507 μπορείτε να ανοίξετε τις αντίστοιχες οδηγίες χρήσης.

## 12.3. Σέρβις

**GR** Σέρβις Ελλάδα  
Tel.: 00800 490826606  
E-Mail: [kompernass@lidl.gr](mailto:kompernass@lidl.gr)

**CY** Σέρβις Κύπρος  
Tel.: 8009 4241  
E-Mail: [kompernass@lidl.com.cy](mailto:kompernass@lidl.com.cy)

IAN 527955\_2507

## 12.4. Εισαγωγέας

Η ακόλουθη διεύθυνση δεν είναι διεύθυνση σέρβις. Επικοινωνήστε, κατ' αρχήν, με την αναφερόμενη υπηρεσία σέρβις.

KOMPERNASS HANDELS GMBH  
BURGSTRASSE 21  
44867 BOCHUM  
GERMANIA  
[www.kompernass.com](http://www.kompernass.com)



**KOMPERNASS HANDELS GMBH**

BURGSTRASSE 21

44867 BOCHUM

GERMANY

[www.kompernass.com](http://www.kompernass.com)

Last Information Update · Információk állása · Stanje informacij · Stav informací · Stav informácií

Stanje informacija · Stanje informacija · Статус на информациите · Statusi i informacionit · Versiunea informațiilor

Актуалност на информацията · Έκδοση των πληροφοριών: 12/2025 · Ident.-No.: LLL10A1-092025-2

---

IAN 527955\_2507