

# SILVER CREST®



## MIKROWELLE SMWC 700 B3

DE AT CH

### MIKROWELLE

Bedienungs- und Sicherheitshinweise

IAN 339198\_1910

IAN 339203\_1910

IAN 339206\_1910





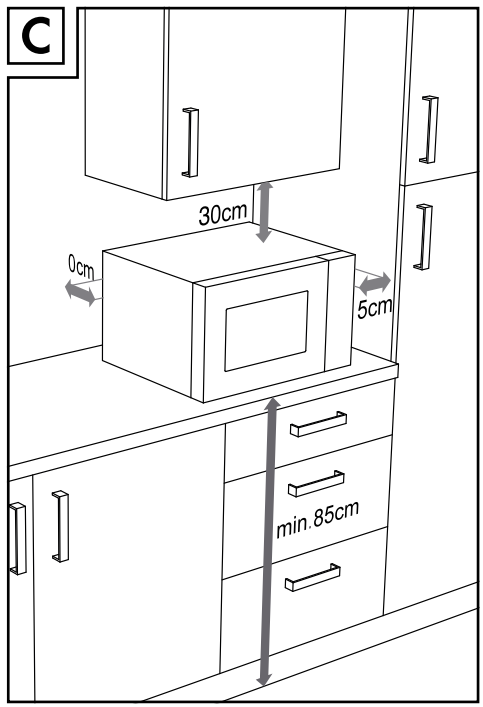
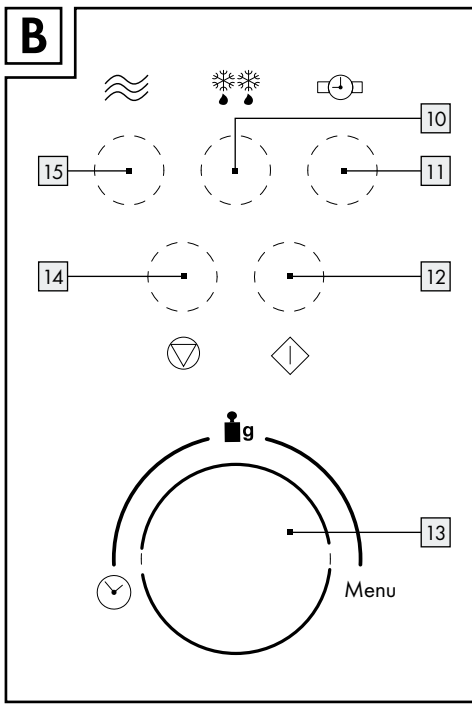
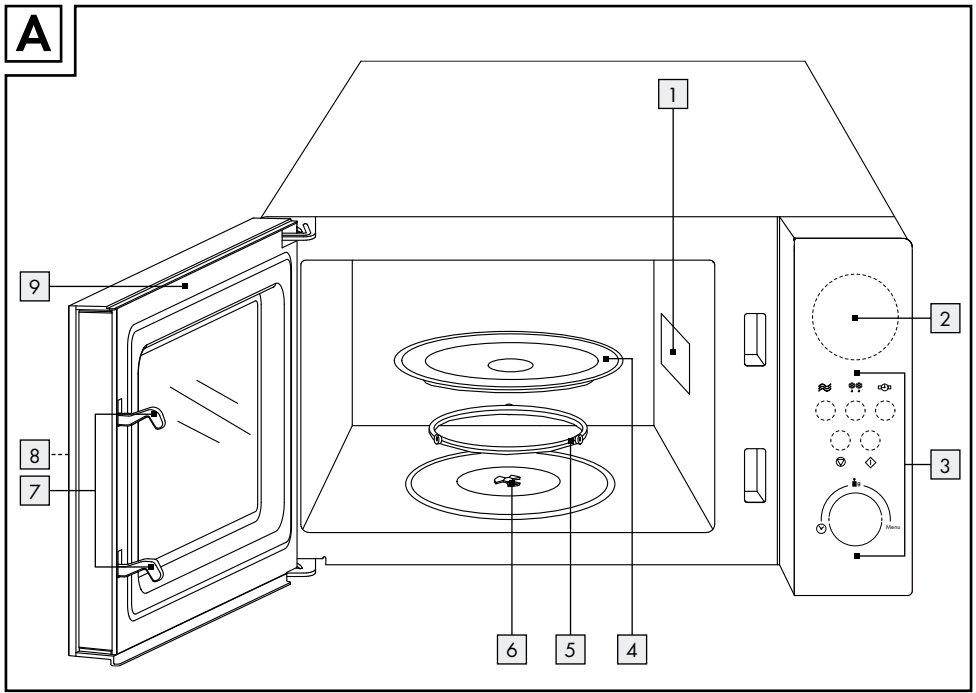

DE







<b>Legende der verwendeten Piktogramme</b> .....	Seite 6
<b>Einleitung</b> .....	Seite 6
Bestimmungsgemäße Verwendung.....	Seite 7
Teilebeschreibung.....	Seite 7
Lieferumfang.....	Seite 7
Technische Daten.....	Seite 7
<b>Sicherheitshinweise</b> .....	Seite 7
<b>Inbetriebnahme</b> .....	Seite 12
Aufstellort auswählen.....	Seite 12
Produkt vorbereiten.....	Seite 12
Grundeinstellung vornehmen.....	Seite 12
<b>Bedienung</b> .....	Seite 13
Schnellstart.....	Seite 13
Garprogramm.....	Seite 13
Auftauprogramm.....	Seite 13
Mehrere Programme nutzen.....	Seite 14
Automatikprogramm.....	Seite 14
Programm unterbrechen.....	Seite 15
Display-Anzeige.....	Seite 16
Timer einstellen.....	Seite 16
Programmende.....	Seite 16
<b>Reinigung, Pflege und Lagerung</b> .....	Seite 16
<b>Fehlerbehebung</b> .....	Seite 16
<b>Entsorgung</b> .....	Seite 17
<b>Garantie</b> .....	Seite 17
Garantiebedingungen.....	Seite 17
Garanzzeit und gesetzliche Mängelansprüche.....	Seite 17
Garantieumfang.....	Seite 18
Abwicklung im Garantiefall.....	Seite 18
<b>Service</b> .....	Seite 18
Lieferant/Produzent/Importeur.....	Seite 18
<b>Konformitätsinformation</b> .....	Seite 19

Legende der verwendeten Piktogramme			
	Anweisungen lesen!		Automatikprogramm A-6 Kartoffel
	Warn- und Sicherheitshinweise beachten!		Automatikprogramm A-7 Pizza
	Warnung! Stromschlaggefahr!		Automatikprogramm A-8 Suppe
	Vorsicht! Verbrennungsgefahr durch heiße Oberflächen!		Auftauprogramm dEF1 - Auftauen nach Gewicht
	Brandgefahr!		Auftauprogramm dEF2 - Auftauen nach Zeit
	Wechselspannung		So verhalten Sie sich richtig
	<b>LEBENSMITTELECHT!</b> Geschmacks- und Geruchseigenschaften werden durch dieses Produkt nicht beeinträchtigt.		Warnhinweise Handlungsanweisungen
	Automatikprogramm A-1 Aufwärmen		Lassen Sie Kinder niemals unbeaufsichtigt mit Verpackungsmaterial und Produkt.
	Automatikprogramm A-2 Gemüse		Das Produkt ist ausschließlich für den Betrieb im Innenbereich, in trockenen und geschlossenen Räumen geeignet.
	Automatikprogramm A-3 Fisch		Geschirrspülmaschinengeeignet
	Automatikprogramm A-4 Fleisch		Topflappen oder Handschuhe benutzen!
	Automatikprogramm A-5 Nudeln		Entsorgen Sie Verpackung und Produkt umweltgerecht.

## Mikrowelle SMWC 700 B3

### ● Einleitung



Wir beglückwünschen Sie zum Kauf Ihres neuen Produkts. Sie haben sich damit für ein hochwertiges Produkt entschieden.

Die Bedienungsanleitung ist Teil dieses Produkts. Sie enthält wichtige Hinweise für Sicherheit, Gebrauch und Entsorgung. Machen Sie sich vor der Benutzung des Produkts mit allen Bedien- und Sicherheitshinweisen vertraut. Benutzen Sie das Produkt nur wie beschrieben und für die angegebenen Einsatzbereiche. Händigen Sie alle Unterlagen bei Weitergabe des Produkts an Dritte mit aus.

## ● Bestimmungsgemäße Verwendung

Dieses Produkt ist zum Auftauen, Erhitzen und Zubereiten von Lebensmitteln geeignet und nur für den Betrieb im Innenbereich vorgesehen. Das Produkt darf nur zum Erwärmen von dafür geeigneten Lebensmitteln in geeigneten Behältnissen und Geschirr verwendet werden. Das Produkt ist ausschließlich für den privaten und nicht für den gewerblichen Gebrauch bestimmt. Verwenden Sie das Produkt ausschließlich für den vorgesehenen Zweck. Eine andere Verwendung als zuvor beschrieben oder eine Veränderung des Produkts ist nicht zulässig und kann zu Verletzungen und/oder Beschädigungen führen. Für Schäden, deren Ursachen in bestimmungswidrigen Anwendungen liegt, übernimmt der Hersteller keine Haftung.



Dieses Produkt ist ausschließlich für den Betrieb im Innenbereich, in trockenen und geschlossenen Räumen geeignet.

## ● Teilebeschreibung

### Mikrowelle

- 1 Mica-Abdeckung
- 2 Display
- 3 Bedienfeld
- 4 Glasteller
- 5 Drehtellerring
- 6 Drehtellerspindel
- 7 Türverriegelung
- 8 Türgriff
- 9 Tür

### Bedienfeld

- 10 Taste Auftauen
- 11 Taste Timer/Uhr
- 12 Taste Start
- 13 Drehregler
- 14 Taste Stopp
- 15 Taste Mikrowelle

## ● Lieferumfang

Überprüfen Sie unmittelbar nach dem Auspacken den Lieferumfang auf Vollständigkeit sowie den einwandfreien Zustand des Produkts.

- |                  |                       |
|------------------|-----------------------|
| 1 Mikrowelle     | 1 Drehtellerspindel   |
| 1 Glasteller     | 1 Bedienungsanleitung |
| 1 Drehtellerring | 1 Kurzanleitung       |

## ● Technische Daten

Modellnr.:	SMWC 700 B3
Nennspannung:	230 V~, 50 Hz
Leistungsaufnahme:	1050 W
Leistungsabgabe:	700 W
Mikrowellen-Frequenz:	2450 MHz
Fassungsvermögen:	ca. 17 Liter
Durchmesser Glasteller:	ca. 25,5 cm
Abmessungen Mikrowelle:	ca. 44 x 25,7 x 36,3 cm (B x H x T)
Gewicht Mikrowelle:	ca. 10 kg



## Sicherheitshinweise

**VOR GEBRAUCH BITTE DIE BEDIENUNGSANLEITUNG LESEN! BEDIENUNGSANLEITUNG SORGFÄLTIG AUFBEWAHREN! HÄNDIGEN SIE ALLE UNTERLAGEN BEI WEITERGABE DES PRODUKTES AN DRITTE EBENFALLS MIT AUS!**





### **! WARNUNG!**

**LEBENS- UND UNFALLGEFAHR FÜR KLEINKINDER UND KINDER!** Lassen Sie Kinder niemals unbeaufsichtigt mit dem Verpackungsmaterial. Es besteht Erstickungsgefahr.

■ Dieses Produkt kann von Kindern ab 8 Jahren und darüber sowie von Personen mit verringerten physischen, sensorischen oder mentalen Fähigkeiten oder Mangel an Erfahrung und Wissen

benutzt werden, wenn sie beaufsichtigt oder bezüglich des sicheren Gebrauchs des Produkts unterwiesen wurden und die daraus resultierenden Gefahren verstehen. Kinder dürfen nicht mit dem Produkt spielen. Reinigung und Benutzer-Wartung dürfen nicht von Kindern ohne Beaufsichtigung durchgeführt werden.

- Überprüfen Sie vor jedem Gebrauch das Produkt auf etwaige Beschädigungen. Benutzen Sie das Produkt niemals, wenn Sie irgendwelche Beschädigungen feststellen.
- Reparaturen am Produkt dürfen nur vom Hersteller oder von einem von ihm beauftragten Techniker oder einer vergleichbar qualifizierten Person durchgeführt werden.
- Das Produkt ist nicht dazu bestimmt, mit einer externen Zeitschaltuhr oder einem separaten Fernwirk-system betrieben zu werden.
- Betreiben Sie das Produkt nie im Leerzustand!
- Das Produkt kann nicht mit geöffneter Tür  in Betrieb genommen werden.



**⚠️ WARNUNG!** Wenn die Tür , die Türdichtungen oder die Türverriegelung  beschädigt sind, darf das Produkt nicht

betrieben werden, bevor es von einer dafür ausgebildeten Person repariert worden ist.

- Entfernen Sie niemals die hellbeige Mica-Abdeckung , die zum Schutz des Magnetrons im Garraum des Produkts angebracht ist.
- **⚠️ WARNUNG!** Es ist gefährlich für alle anderen, außer für eine dafür ausgebildete Person, irgendwelche Wartungs- oder Reparaturarbeit auszuführen, die die Entfernung einer Abdeckung erfordert, die den Schutz gegen Strahlenbelastung durch Mikrowellenenergie sicherstellt.
- Lassen Sie das Leuchtmittel im Inneren des Produkts nur von qualifiziertem Fachpersonal austauschen.

- **⚠️ WARNUNG!** Flüssigkeiten oder andere Nahrungsmittel dürfen nicht in verschlossenen Behältern erwärmt werden, da sie leicht explodieren können.
- Beim Erhitzen von Flüssigkeiten im Produkt kann es zu sogenanntem Siedeverzug kommen, d. h., dass die Flüssigkeit bereits Siedetemperatur hat, ohne dass die beim Kochen typischen Dampfblasen auftreten. Bei Erschütterungen, wie sie z. B. bei dem Herausnehmen entstehen, kommt es dann zu einem



- plötzlichen Aufkochen der Flüssigkeit. Flüssigkeit kann schlagartig herausspritzen.
- Der Inhalt von Babyflaschen und Gläsern mit Kindernahrung muss umgerührt oder geschüttelt werden. Prüfen Sie vor dem Verzehr die Temperatur, um Verbrennungen zu vermeiden.
  - Eier mit Schale oder ganze, hart gekochte Eier dürfen nicht im Produkt erwärmt werden, da sie explodieren können, selbst wenn die Erwärmung durch Mikrowellen beendet ist.
  - Stellen Sie sich beim Öffnen der Tür  nicht direkt vor das Produkt. Entweichende Dämpfe können zu Verbrennungen führen.
  - Dieses Produkt ist dazu bestimmt, im Haushalt und in ähnlichen Anwendungen verwendet zu werden, wie beispielsweise:
    - in Küchen für Mitarbeiter in Läden, Büros und anderen gewerblichen Bereichen;
    - in landwirtschaftlichen Anwesen;
    - von Kunden in Hotels, Motels und anderen Wohneinrichtungen;
    - in Frühstückspensionen.
  - Das Produkt muss regelmäßig gereinigt und Nahrungsmittelreste müssen entfernt werden.
  - Wenn das Produkt nicht sauber gehalten wird, kann dies zum Verschleiß führen, die Lebensdauer des Produkts beeinträchtigen und zu gefährlichen Situationen führen.
  - Säubern Sie die Tür  sowie die Türverriegelung  regelmäßig.
  - Das Produkt darf nicht mit einem Dampfreiniger gereinigt werden.
  - Setzen Sie das Produkt keinen extremen Bedingungen aus. Zu vermeiden sind:
    - hohe Luftfeuchtigkeit oder Nässe,
    - extrem hohe oder tiefe Temperaturen,
    - direkte Sonneneinstrahlung,
    - offenes Feuer.
  - Lagern Sie keine Lebensmittel oder andere Gegenstände im Produkt.



**Vorsicht! Vermeiden Sie Lebensgefahr durch elektrischen Schlag!**

- Schließen Sie das Produkt nur an eine vorschriftsmäßig installierte Netzsteckdose an. Achten Sie darauf, dass die Netzspannung mit der des Produkts übereinstimmt (siehe „Technische Daten“).
- Wenn das Netzkabel dieses Produkts beschädigt wird, muss es durch den Hersteller oder seinen



- Kundendienst oder eine ähnlich qualifizierte Person ersetzt werden, um Gefährdungen zu vermeiden.
- Stellen Sie sicher, dass das Netzkabel nicht durch scharfe Kanten oder heiße Stellen beschädigt werden kann.
  - Das Produkt und das Netzkabel dürfen niemals in Wasser oder andere Flüssigkeiten getaucht werden.
  - Ziehen Sie immer den Netzstecker vor der Reinigung oder, wenn Sie das Produkt eine lange Zeit nicht verwenden, aus der Steckdose.
  - Wickeln Sie das Netzkabel vollständig ab.
  - Knicken oder quetschen Sie das Netzkabel nicht.
  - Das Produkt gegen Tropf- und Spritzwasser schützen. Vermeiden Sie Berührungen mit Wasser oder anderen Flüssigkeiten. Halten Sie das Produkt, das Netzkabel und den Netzstecker fern von Waschbecken, Spülen oder Ähnlichem. Sollte einmal Flüssigkeit ins Produkt eingedrungen sein, sofort den Netzstecker aus der Schutzkontaktsteckdose ziehen. Lassen Sie das Produkt durch eine dafür qualifizierte Fachwerkstatt überprüfen.
  - Das Produkt oder das Netzkabel niemals mit nassen Händen berühren.
- 

**Vermeiden Sie Brandgefahr!**
- Betreiben Sie das Produkt nicht in der Nähe von Geräten, die selbst Hitze abgeben, zum Beispiel Backofen oder Kochfeld.
  - Verwenden Sie das Produkt nur freistehend.
  - Bauen Sie das Produkt nicht in einen Schrank ein.
  - Die minimale Aufstellhöhe beträgt 85 cm.
  - Platzieren Sie die Rückseite des Produkts an einer Wand.
  - Beachten Sie den benötigten Mindestabstand des Produkts (in cm) zu anderen Gegenständen (siehe Abb. C).
  - Decken Sie die Lüftungsöffnungen des Produkts niemals ab.
  - Sobald Sie Funken, Blitze oder gar Feuer bemerken, drücken Sie sofort die Taste Stopp 14 und ziehen Sie den Netzstecker.
  - Lassen Sie das Produkt niemals unbeaufsichtigt. Überwachen Sie stets den Gar- bzw. Auftauvorgang.

- Verwenden Sie nur Utensilien, die für die Verwendung in Mikrowellengeräten geeignet sind.
- Entfernen Sie metallische Verpackungsteile von Lebensmitteln, bevor Sie diese erhitzen.
- Verwenden Sie niemals Metallbehälter für Lebensmittel oder Getränke.
- Erhitzen Sie kein Fett und Öl.
- Das Produkt ist für die Erwärmung von Speisen und Getränken bestimmt. Trocknen von Speisen oder Kleidung und Erwärmung von Heizkissen, Hausschuhen, Schwämmen, feuchten Putzlappen und Ähnlichem kann zu Verletzungen, Entzündungen oder Feuer führen.



### **VORSICHT! VERBREN- NUNGSGEFAHR DURCH HEISSE OBERFLÄCHEN!**

-  Bitte beachten Sie, dass die Tür  und die äußeren Oberflächen während des Betriebs heiß werden können. Lassen Sie diese abkühlen oder benutzen Sie Topflappen oder Kochhandschuhe.
- Die verwendeten Utensilien können durch das Erhitzen von Speisen sehr heiß werden. Benutzen Sie Topflappen oder Kochhandschuhe.



### **So verhalten Sie sich richtig**

- Es empfiehlt sich eher rundes / ovales Geschirr statt eckiges / längliches, da Speisen im Eckbereich leicht verkochen.
- Verwenden Sie zum Erhitzen folgende Utensilien:
  - Bräunungsgeschirr
  - Essgeschirr
  - Glasgefäße ohne Deckel
  - Ofen-Glaswaren
  - Ofen-Kochbeutel
  - Papierteller und -becher (nur zum kurzzeitigen Aufwärmen)
  - Papiertücher (nur zum Abdecken von Lebensmitteln und zum Aufsaugen von Fett)
  - Mikrowellengeeignete Kunststoffbehälter
  - Mikrowellengeeignete Kunststoffverpackung
  - Mikrowellengeeignetes Thermometer
  - Wachspapier (nur zum Abdecken von Lebensmitteln)
- Beachten Sie dabei immer die Anweisungen des Herstellers.
- Ordnen Sie die Speisen vor der Zubereitung wohlbedacht an. Die dicksten Stellen kommen in Randnähe.

- Verwenden Sie wenn möglich einen geeigneten Deckel. Dieser verhindert ein Spritzen und sorgt dafür, dass die Lebensmittel gleichmäßig gar werden.
- Achten Sie auf die Garzeit. Wählen Sie die kürzeste angegebene Garzeit und verlängern diese bei Bedarf. Zu lange erhitzte Lebensmittel können sich entzünden.
-  **LEBENSMITTELECHT!** Geschmacks- und Geruchseigenschaften werden durch dieses Produkt nicht beeinträchtigt.

## ● Inbetriebnahme

Entfernen Sie alle Verpackungsmaterialien sowie Schutzfolien und überprüfen Sie, ob alle Teile vollständig und unbeschädigt sind. Entfernen Sie niemals die hellbeige Mica-Abdeckung **1** im Garraum des Produkts. Diese ist kein Verpackungsmaterial, sondern dient zum Schutz des Magnetrons. Im Falle einer unvollständigen oder beschädigten Lieferung, wenden Sie sich bitte an den Hersteller.

## ● **Aufstellort auswählen**



- Wählen Sie eine ebene Oberfläche, die ausreichend Freiraum für die Be- und Entlüftung des Produkts gewährleistet (siehe Abb. C).
- Sorgen Sie dafür, dass der Netzstecker problemlos zugänglich ist, damit er im Gefahrenfall mühelos erreicht und herausgezogen werden kann.
- Stellen Sie das Produkt möglichst weit entfernt von Radio- und Fernsehgeräten auf. Der Betrieb des Produkts kann Störungen beim Radio- oder Fernsehempfang verursachen.

## ● **Produkt vorbereiten**

- Öffnen Sie die Tür **9**, indem Sie am Türgriff **8** ziehen.
- Säubern Sie den Garraum des Produkts vor der ersten Benutzung mit einem Tuch und etwas lauwarmem Wasser. Achten Sie darauf, dass beim Entfernen sämtlicher Schutz- und Klebefolien keine Rückstände zurückbleiben.
- Stecken Sie die Drehtellerspindel **6** in das Loch im Boden des Garraums. Achten Sie darauf, die Drehtellerspindel **6** bis zum Anschlag in das Loch einzuführen.
- Legen Sie den Drehtellerring **5** in die Vertiefung innerhalb des Garraums.
- ▲ **WARNUNG!** Nehmen Sie das Produkt nicht ohne ordnungsgemäß eingesetzten Glasteller **4** in Betrieb.
- Platzieren Sie den Glasteller **4** auf dem Drehtellerring **5** und der Drehtellerspindel **6**. Die drei Glasnasen an der Unterseite des Glastellers **4** müssen dabei in die Aussparungen an der Drehtellerspindel **6** greifen.
- Schließen Sie die Tür **9**, indem Sie diese zudrücken. Achten Sie dabei darauf, dass die Türverriegelung **7** einrastet.
- Stecken Sie den Netzstecker in eine vorschriftsmäßig installierte Netzsteckdose. Achten Sie darauf, dass die Netzspannung mit der des Produkts übereinstimmt (siehe „Technische Daten“).



## ● **Grundeinstellung vornehmen**

### **Uhrzeit einstellen**

- Wenn das Produkt zum ersten Mal in Betrieb genommen wird oder die Stromversorgung unterbrochen war, zeigt das Display **2** „0:00“ an und die Uhrzeit (24-Stunden-Anzeige) muss eingestellt werden.
- Drücken Sie zweimal die Taste Timer / Uhr  **11**. Die Stundenanzeige beginnt zu blinken.
  - Drehen Sie den Drehregler **13**, um die gewünschte Stunde einzustellen.
  - Drücken Sie anschließend erneut die Taste Timer / Uhr  **11**.
  - Drehen Sie den Drehregler **13**, um die gewünschte Minute einzustellen.

- Drücken Sie anschließend erneut die Taste Timer/Uhr  **11**. Die Uhrzeit ist nun eingestellt.

## Kindersicherung einstellen

- Sie können am Produkt eine Kindersicherung aktivieren, indem Sie die Taste Stopp  **14** für ca. 3 Sekunden gedrückt halten. Ein Signalton ertönt und im Display **2** erscheint . Die Tasten des Produkts haben nun keine Funktion. Nach ca. 3 Sekunden wird die Uhrzeit wieder angezeigt, sofern sie eingestellt wurde.
- Sie können die Kindersicherung deaktivieren, indem Sie die Taste Stopp  **14** erneut für ca. 3 Sekunden gedrückt halten. Ein Signalton ertönt und alle Funktionen sind wieder verfügbar.



## Bedienung

**⚠️ WARNUNG!** Betreiben Sie das Produkt nie im Leerzustand!

- Öffnen Sie die Tür **9**, indem Sie am Türgriff **8** ziehen.
- Platzieren Sie die zu erhaltenden Lebensmittel in einem geeigneten Gefäß in der Mitte des Glastellers **4**.
- Schließen Sie die Tür **9**, indem Sie diese zudrücken. Achten Sie dabei darauf, dass die Türverriegelung **7** einrastet.



## Schnellstart

Wenn Sie die Taste Start  **12** drücken, ohne vorher eine Leistungsstufe einzustellen, wird das Garprogramm auf der höchsten Energiestufe (700 Watt) gestartet. Bei Automatikprogrammen und beim Auftauprogramm nach Gewicht ist diese Funktion nicht verfügbar.

- Drücken Sie die Taste Start  **12** mehrfach, bis die gewünschte Garzeit im Display **2** erscheint (je Tastendruck verlängert sich die Garzeit um 30 Sekunden). Der Garvorgang startet sofort.
- Bei laufendem Garvorgang können Sie die Garzeit mit jedem Druck auf die Taste Start  **12** jeweils um 30 Sekunden verlängern.

**Hinweis:** Die längste Garzeit beträgt 95 Minuten.

## Garprogramm

- Drücken Sie die Taste Mikrowelle  **15** einmal und drehen Sie den Drehregler **13**, um die Energiestufe einzustellen.
- Alternativ können Sie die Taste Mikrowelle  **15** einmal oder mehrmals drücken, um eine Energiestufe gemäß folgender Tabelle auszuwählen:

Taste  <b>15</b>	Anzeige im Display	Leistung in Watt
1 x drücken	P100	700
2 x drücken	P80	560
3 x drücken	P50	350
4 x drücken	P30	210
5 x drücken	P10	70

- Bestätigen Sie die gewünschte Energiestufe durch Druck auf die Taste Start  **12**.
- Drehen Sie den Drehregler **13**, um die gewünschte Garzeit in Minuten und Sekunden (0:00) einzustellen.

**Hinweis:** Die längste Garzeit beträgt 95 Minuten.

- Drücken Sie die Taste Start  **12**, um das Programm zu starten.

## Auftauprogramm

### Auftauen nach Gewicht

Sie können anhand des Gewichts des Garguts das Auftauprogramm einstellen. Einstellbar sind Gewichte von 100 g bis 2000 g.

- Drücken Sie die Taste Auftauen  **10**, um den Auftaubetrieb nach Gewicht aufzurufen. Im Display **2** erscheint „dEF1“.
- Drehen Sie den Drehregler **13**, um das Gewicht des Garguts einzustellen.

- Drücken Sie die Taste Start  **12**, um das Programm zu starten.
- Öffnen Sie ggf. nach etwa der Hälfte der abgelaufenen Zeit die Tür **9**. Drehen Sie das Gargut auf die andere Seite bzw. rühren Sie es um, um ein gleichmäßiges Auftauen zu garantieren.
- Schließen Sie anschließend wieder die Tür **9**. Das Programm läuft automatisch weiter.
- Sollte das Gargut nach der abgelaufenen Zeit noch nicht aufgetaut sein, starten Sie den Vorgang erneut. Nutzen Sie dazu die Leistungsstufe P30 für einige Minuten, um das Gargut vollständig aufzutauen.
- Schließen Sie anschließend wieder die Tür **9**. Das Programm läuft automatisch weiter.
- Sollte das Gargut nach der abgelaufenen Zeit noch nicht aufgetaut sein, starten Sie den Vorgang erneut. Nutzen Sie dazu die Leistungsstufe P30 für einige Minuten, um das Gargut vollständig aufzutauen.

## Auftauen nach Zeit



Sie können eine gewünschte Dauer für das Auftauprogramm einstellen.

- Drücken Sie die Taste Auftauen  **10** zweimal, um den Auftaubetrieb nach Zeit aufzurufen. Im Display **2** erscheint „dEF2“.
- Drehen Sie den Drehregler **13**, um die gewünschte Auftauzeit in Minuten und Sekunden (0:00) einzustellen.

**Hinweis:** Die längste Auftauzeit beträgt 95 Minuten.

In der folgenden Auflistung finden Sie die ungefähre benötigte Auftauzeit für verschiedene Gewichtsmengen:

Gewichtsmenge	Zeit
200 g	ca. 9:48 Minuten
400 g	ca. 19:56 Minuten
600 g	ca. 30:04 Minuten
800 g	ca. 40:12 Minuten
1000 g	ca. 50:20 Minuten

- Drücken Sie die Taste Start  **12**, um das Programm zu starten.
- Öffnen Sie ggf. nach etwa der Hälfte der abgelaufenen Zeit die Tür **9**. Drehen Sie das Gargut auf die andere Seite bzw. rühren Sie es um, um ein gleichmäßiges Auftauen zu garantieren.
- Drehen Sie den Drehregler **13** im Uhrzeigersinn. Im Display **2** erscheint eine Programmnummer (z. B. „A-1“ für Automatikprogramm 1).
- Wählen Sie ein Automatikprogramm 1 bis 8 aus. Das entsprechende Symbol im Display **2** blinkt.
- Drücken Sie die Taste Start  **12**, um die Auswahl zu bestätigen.



## Mehrere Programme nutzen

Das Produkt kann mehrere Programme nacheinander durchführen. Es sind 2 beliebige Programme möglich, die automatisch ablaufen.

- Stellen Sie die Programme ein und drücken Sie nach Einstellen des letzten Programms die Taste Start  **12**.

### Beispiel:

Sie möchten Lebensmittel mit einem Auftauprogramm auftauen und anschließend das Garprogramm P50 starten.

- Stellen Sie das Auftauprogramm wie im Kapitel „Auftauprogramm“ beschrieben ein, ohne abschließend die Taste Start  **12** zu drücken.
- Stellen Sie das Programm P50 wie im Kapitel „Garprogramm“ beschrieben ein.
- Drücken Sie abschließend die Taste Start  **12**, um die Programme zu starten. Die beiden Programme laufen hintereinander ab.

## Automatikprogramm

Beim Automatikprogramm ist es nicht notwendig, die Garzeit oder die Energiestufe einzustellen. Das Produkt ermittelt automatisch die Werte, abhängig vom eingegebenen Lebensmittel und Gewicht.

- Drehen Sie den Drehregler **13** im Uhrzeigersinn. Im Display **2** erscheint eine Programmnummer (z. B. „A-1“ für Automatikprogramm 1).
- Wählen Sie ein Automatikprogramm 1 bis 8 aus. Das entsprechende Symbol im Display **2** blinkt.
- Drücken Sie die Taste Start  **12**, um die Auswahl zu bestätigen.

- Wählen Sie nun das gewünschte Gewicht. Drehen Sie dafür den Drehregler **13**, bis die gewünschte Portionsgröße angezeigt wird.

Das Gewicht/ die Menge wird im Display **2** angezeigt.

### Die Mengen lassen sich gemäß folgender Tabelle einstellen:

Programm	Gewicht	Display	Leistung
<b>A-1 Aufwärmen</b>	200 g	200	<b>700 W</b>
	400 g	400	
	600 g	600	
<b>A-2 Gemüse</b>	200 g	200	<b>700 W</b>
	300 g	300	
	400 g	400	
<b>A-3 Fisch</b>	250 g	250	<b>560 W</b>
	350 g	350	
	450 g	450	
<b>A-4 Fleisch</b>	250 g	250	<b>700 W</b>
	350 g	350	
	450 g	450	
<b>A-5 Nudeln</b>	50 g (+ 450 ml Wasser)	50	<b>560 W</b>
	100 g (+ 800 ml Wasser)	100	
<b>A-6 Kartoffel</b>	200 g	200	<b>700 W</b>
	400 g	400	
	600 g	600	
<b>A-7 Pizza</b>	200 g	200	<b>700 W</b>
	400 g	400	
<b>A-8 Suppe</b>	200 ml	200	<b>560 W</b>
	400 ml	400	

- Drücken Sie abschließend die Taste Start  **12**, um das Programm zu starten.
- Wenn das gewünschte Lebensmittel nicht richtig durchgegart ist, garen Sie es erneut ein paar Minuten mit dem Garprogramm nach.

### ● Programm unterbrechen

Um das Gargut beispielsweise nach der Hälfte der Garzeit umzudrehen oder zu verrühren, ist es häufig notwendig, das laufende Programm zu unterbrechen.

- Öffnen Sie die Tür **9** oder drücken Sie die Taste Stopp  **14**, um das Programm zu unterbrechen. Die verbleibende Zeit wird weiterhin im Display **2** angezeigt.

- Nachdem Sie die Tür **9** wieder geschlossen haben, drücken Sie die Taste Start **12**, um das gewählte Programm fortzusetzen.
- Drücken Sie die Taste Stopp **14** zweimal, um das gewählte Programm endgültig vorzeitig abzubrechen.

## ● Display-Anzeige

- Drücken Sie bei laufendem Programm die Taste Mikrowelle **15**. Die aktuelle Mikrowellenleistung erscheint für ca. 3 Sekunden im Display **2**.
- Drücken Sie bei laufendem Programm die Taste Timer/Uhr **11**. Die aktuelle Uhrzeit erscheint für ca. 3 Sekunden im Display **2**.

## ● Timer einstellen

Das Produkt kann nach Ablauf einer definierten Zeitspanne ein Signal ertönen lassen. Diese Funktion können Sie z. B. als Eieruhr verwenden. Die Timerfunktion steht während eines laufenden Programms nicht zur Verfügung.

- Drücken Sie die Taste Timer/Uhr **11**. Das Display **2** zeigt „00:00“ an.
- Drehen Sie den Drehregler **13**, um die gewünschte Zeitspanne einzustellen.  
**Hinweis:** Die maximal einstellbare Dauer beträgt 95 Minuten.
- Bestätigen Sie die Eingabe mit der Taste Start **12**.

## ● Fehlerbehebung

Problem	Ursache	Lösung
Das Produkt startet nicht.	Der Netzstecker ist nicht fest eingesteckt.	Netzstecker ziehen und nach 10 Sekunden wieder einstecken.
	Sicherung durchgebrannt oder Lasttrennschalter ausgelöst.	Wenden Sie sich an den Service.
	Probleme mit der Steckdose	Überprüfen Sie die Steckdose mit anderen Elektrogeräten.

## ● Programmende

Nach Ablauf jedes Programms ertönen 5 Signaltöne, um das Ende des jeweiligen Vorgangs zu signalisieren.

- Öffnen Sie die Tür **9**, indem Sie am Türgriff **8** ziehen.
- Nehmen Sie das Gargut vorsichtig aus dem Garraum heraus.

## ● Reinigung, Pflege und Lagerung

- Wenn das Produkt nicht sauber gehalten wird, kann dies zum Verschleiß führen, die Lebensdauer des Produkts beeinträchtigen und zu gefährlichen Situationen führen.
- Säubern Sie die Tür **9** sowie die Türverriegelung **7** regelmäßig.
- Das Produkt darf nicht mit einem Dampfreiniger gereinigt werden.
- Entfernen Sie regelmäßig Lebensmittelrückstände.
- Verwenden Sie keine scharfen Reinigungs- und Scheuermittel.
- Ziehen Sie den Netzstecker aus der Steckdose, wenn Sie das Produkt längere Zeit nicht nutzen.
- Achten Sie darauf, dass alle Teile vollständig trocken sind, bevor Sie das Produkt benutzen.
- Reinigen Sie das Produkt mit einem weichen Schwamm und etwas Seifenwasser.
-  Der Glasteller **4** ist spülmaschinengeeignet.



Problem	Ursache	Lösung
Das Produkt startet den Garvorgang nicht.	Tür <input type="text" value="9"/> ist nicht richtig geschlossen.	Schließen Sie die Tür <input type="text" value="9"/> .
Die Beleuchtung im Garraum des Produkts funktioniert nicht.	Das Leuchtmittel ist möglicherweise defekt.	Wenden Sie sich an den Service.

## ● Entsorgung

### Verpackung:

Die Verpackung besteht aus umweltfreundlichen Materialien, die Sie über die örtlichen Recyclingstellen entsorgen können.



Beachten Sie die Kennzeichnung der Verpackungsmaterialien bei der Abfalltrennung, diese sind gekennzeichnet mit

Abkürzungen (a) und Nummern (b) mit folgender Bedeutung: 1–7: Kunststoffe / 20–22: Papier und Pappe / 80–98: Verbundstoffe.

### Produkt:



Möglichkeiten zur Entsorgung des ausgedienten Produkts erfahren Sie bei Ihrer Gemeinde oder Stadtverwaltung.



Das nebenstehende Symbol einer durchgestrichenen Mülltonne auf Rädern zeigt an, dass dieses Produkt der Richtlinie

2012/19/EU unterliegt. Diese Richtlinie besagt, dass Sie dieses Produkt am Ende seiner Nutzungszeit nicht mit dem normalen Haushaltsmüll entsorgen dürfen, sondern in speziell eingerichteten Sammelstellen, Wertstoffhöfen oder Entsorgungsbetrieben abgeben müssen.

### Diese Entsorgung ist für Sie kostenfrei.

Schonen Sie die Umwelt und entsorgen Sie fachgerecht.

Das Produkt ist recycelbar, unterliegt einer erweiterten Herstellerverantwortung und wird getrennt gesammelt.

## ● Garantie

Sehr geehrte Kundin, sehr geehrter Kunde, Sie erhalten auf dieses Gerät 3 Jahre Garantie ab Kaufdatum. Im Falle von Mängeln dieses Produkts stehen Ihnen gegen den Verkäufer des Produkts gesetzliche Rechte zu. Diese gesetzlichen Rechte werden durch unsere im Folgenden dargestellte Garantie nicht eingeschränkt.

### ● Garantiebedingungen

Die Garantiefrist beginnt mit dem Kaufdatum. Bitte bewahren Sie den Original-Kassenbon gut auf. Diese Unterlage wird als Nachweis für den Kauf benötigt. Tritt innerhalb von drei Jahren ab dem Kaufdatum dieses Produkts ein Material- oder Fabrikationsfehler auf, wird das Produkt von uns – nach unserer Wahl – für Sie kostenlos repariert oder ersetzt. Diese Garantieleistung setzt voraus, dass innerhalb der Drei-Jahres-Frist das defekte Gerät und der Kaufbeleg (Kassenbon) vorgelegt und schriftlich kurz beschrieben wird, worin der Mangel besteht und wann er aufgetreten ist.

Wenn der Defekt von unserer Garantie gedeckt ist, erhalten Sie das reparierte oder ein neues Produkt zurück. Mit Reparatur oder Austausch des Produkts beginnt kein neuer Garantiezeitraum.

### ● Garantiezeit und gesetzliche Mängelansprüche

Die Garantiezeit wird durch die Gewährleistung nicht verlängert. Dies gilt auch für ersetzte und reparierte Teile. Eventuell schon beim Kauf vorhandene Schäden und Mängel müssen sofort nach dem Auspacken gemeldet werden. Nach Ablauf der Garantiezeit anfallende Reparaturen sind kostenpflichtig.

## ● Garantieumfang

Das Gerät wurde nach strengen Qualitätsrichtlinien sorgfältig produziert und vor Auslieferung gewissenhaft geprüft.

Die Garantieleistung gilt für Material- oder Fabrikationsfehler. Diese Garantie erstreckt sich nicht auf Produktteile, die normaler Abnutzung ausgesetzt sind und daher als Verschleißteile angesehen werden können oder für Beschädigungen an zerbrechlichen Teilen, z. B. Schalter, Akkus oder die aus Glas gefertigt sind.

Diese Garantie verfällt, wenn das Produkt beschädigt, nicht sachgemäß benutzt oder gewartet wurde. Für eine sachgemäße Benutzung des Produkts sind alle in der Bedienungsanleitung aufgeführten Anweisungen genau einzuhalten. Verwendungszwecke und Handlungen, von denen in der Bedienungsanleitung abgeraten oder vor denen gewarnt wird, sind unbedingt zu vermeiden.

Das Produkt ist lediglich für den privaten und nicht für den gewerblichen Gebrauch bestimmt. Bei missbräuchlicher und unsachgemäßer Behandlung, Gewaltanwendung und bei Eingriffen, die nicht von unserer autorisierten Service-Niederlassung vorgenommen wurden, erlischt die Garantie.

## ● Abwicklung im Garantiefall

**Um eine schnelle Bearbeitung Ihres Anliegens zu gewährleisten, folgen Sie bitte den folgenden Hinweisen:**

Bitte halten Sie für alle Anfragen den Kassenbon und die Artikelnummer (IAN 339198\_1910 / 339203\_1910 / 339206\_1910) als Nachweis für den Kauf bereit.

Die Artikelnummer entnehmen Sie bitte dem Typenschild, einer Gravur, auf dem Titelblatt Ihrer Anleitung (unten links) oder als Aufkleber auf der Rück- oder Unterseite.

Sollten Funktionsfehler oder sonstige Mängel auftreten, kontaktieren Sie zunächst die nachfolgend benannte Serviceabteilung telefonisch oder über unser Kontaktformular.

## ● Service



Auf [www.lidl-service.com](http://www.lidl-service.com) können Sie diese und viele weitere Handbücher, Produktvideos und Software herunterladen.

### Service Deutschland

Hotline

Tel.: +49 201 56579031

Mo.-Fr.: 09:00-17:00

Bitte benutzen Sie das Kontaktformular unter:  
[www.mlapp.info/contact](http://www.mlapp.info/contact)

### Service Österreich

Hotline

Tel.: +43 1 2531798

Mo.-Fr.: 09:00-17:00

Bitte benutzen Sie das Kontaktformular unter:  
[www.mlapp.info/contact](http://www.mlapp.info/contact)

### Service Schweiz

Hotline

Tel.: +41 44 2006089

Mo.-Fr.: 09:00-17:00

Bitte benutzen Sie das Kontaktformular unter:  
[www.mlapp.info/contact](http://www.mlapp.info/contact)

**IAN 339198\_1910**

**IAN 339203\_1910**

**IAN 339206\_1910**

## ● Lieferant/Produzent/Importeur

Bitte beachten Sie, dass die folgende Anschrift keine Retourenanschrift ist. Kontaktieren Sie zunächst die oben benannte Servicestelle.

MLAP GmbH  
Meitnerstr. 9  
70563 Stuttgart  
DEUTSCHLAND

## ● **Konformitätsinformation** **CE**

Hiermit erklärt die MLAP GmbH, dass die „Mikrowelle SMWC 700 B3“ mit den folgenden europäischen Anforderungen übereinstimmt:

EMV-Richtlinie 2014/30/EU

Niederspannungsrichtlinie 2014/35/EU

Öko-Design Richtlinie 2009/125/EG

RoHS-Richtlinie 2011/65/EU



**MLAP GmbH**

Meitnerstr. 9  
70563 Stuttgart  
DEUTSCHLAND

Stand der Informationen: 03 / 2020  
Ident.No.: 50064766-50064823-  
50064815-19126-042020-DE

---

