



## HYDRAULIK-STEMPELWAGENHEBER / HYDRAULIC BOTTLE JACK / CRIC HYDRAULIQUE

DE AT CH

### HYDRAULIK-STEMPELWAGENHEBER

Bedienungs- und Sicherheitshinweise  
Originalbetriebsanleitung

FR BE

### CRIC HYDRAULIQUE

Instructions d'utilisation et consignes de sécurité  
Traduction de la notice originale

PL

### HYDRAULICZNY PODNOŚNIK STEMPLOWY

Wskazówki dotyczące obsługi i bezpieczeństwa  
Tłumaczenie instrukcji oryginalnej

SK

### HYDRAULICKÝ PIESTOVÝ ZDVIHÁK

Pokyny pre obsluhu a bezpečnostné pokyny  
Preklad pôvodného návodu na použitie

GB IE

### HYDRAULIC BOTTLE JACK

Operation and safety notes  
Translation of the original instructions

NL BE

### HYDRAULISCHE STEMPELKRIK

Bedienings- en veiligheidsinstructies  
Vertaling van de oorspronkelijke gebruiksaanwijzing

CZ

### HYDRAULICKÝ PÍSTOVÝ ZVEDÁK

Pokyny pro obsluhu a bezpečnostní pokyny  
Překlad původního návodu k používání

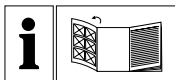

DE/AT/CH	Bedienungs- und Sicherheitshinweise	Seite	5
GB/IE	Operation and safety notes	Page	13
FR/BE	Instructions d'utilisation et consignes de sécurité	Page	20
NL/BE	Bedienings- en veiligheidsinstructies	Pagina	28
PL	Wskazówki dotyczące obsługi i bezpieczeństwa	Strona	35
CZ	Pokyny pro obsluhu a bezpečnostní pokyny	Strana	43
SK	Pokyny pre obsluhu a bezpečnostné pokyny	Strana	50

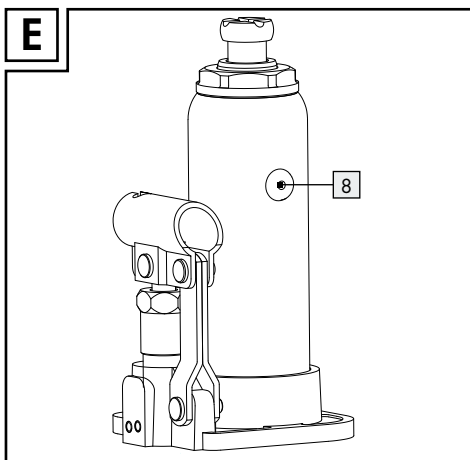
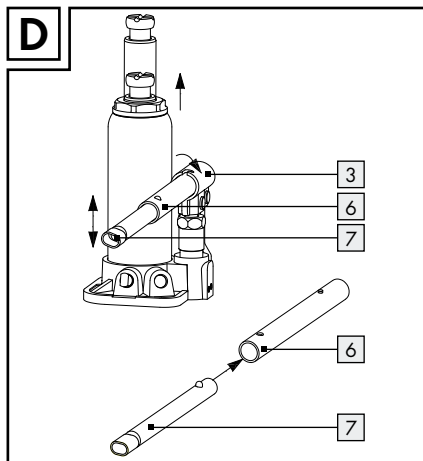
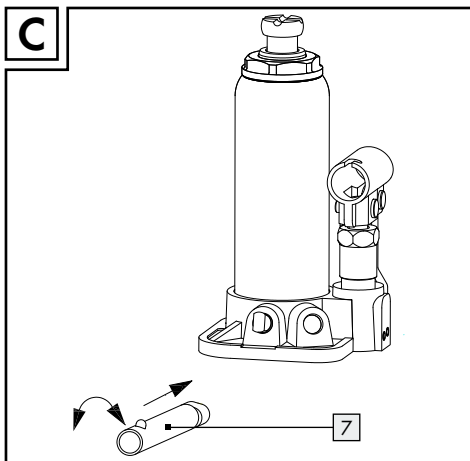
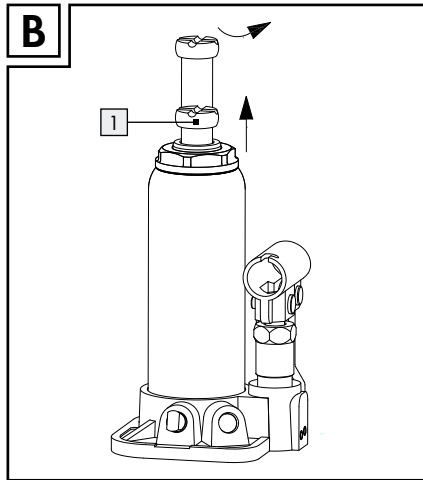
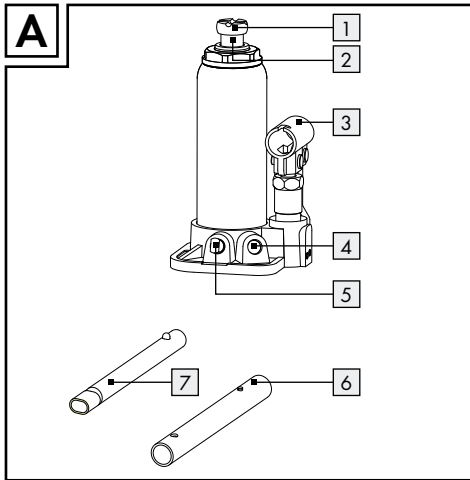



<b>Legende der verwendeten Piktogramme</b> .....	Seite	6
<b>Einleitung</b> .....	Seite	6
Bestimmungsgemäße Verwendung.....	Seite	6
Teilebeschreibung.....	Seite	6
Technische Daten.....	Seite	6
Lieferumfang.....	Seite	6
<b>Sicherheitshinweise</b> .....	Seite	6
<b>Gebrauch</b> .....	Seite	8
Kfz anheben.....	Seite	8
Kfz absenken.....	Seite	8
<b>Reinigung und Pflege</b> .....	Seite	9
<b>Wartung und Lagerung</b> .....	Seite	9
Hydraulik-Öl nachfüllen/ Einfetten.....	Seite	9
Luft aus dem Hydraulik-System entfernen.....	Seite	9
Lagerung.....	Seite	10
<b>Fehler beheben</b> .....	Seite	10
<b>Entsorgung</b> .....	Seite	11
<b>Original-Konformitätserklärung</b> .....	Seite	11
<b>Garantie</b> .....	Seite	11
Abwicklung im Garantiefall.....	Seite	11
Service.....	Seite	12

## Legende der verwendeten Piktogramme



Bedienungsanleitung lesen



Hubhöhe

## Hydraulik-Stempelwagenheber

### ● Einleitung





Wir beglückwünschen Sie zum Kauf Ihres neuen Produkts. Sie haben sich damit für ein hochwertiges Produkt entschieden. Machen Sie sich vor der ersten Inbetriebnahme mit dem Produkt vertraut. Lesen Sie hierzu aufmerksam die nachfolgende Bedienungsanleitung und die Sicherheitshinweise. Benutzen Sie das Produkt nur wie beschrieben und für die angegebenen Einsatzbereiche. Bewahren Sie diese Anleitung an einem sicheren Ort auf. Händigen Sie alle Unterlagen bei Weitergabe des Produktes an Dritte mit aus.



### ● Bestimmungsgemäße Verwendung

Der hydraulische Wagenheber ist zum Heben und Absenken von Kraftfahrzeugen bestimmt. Andere Verwendungen oder Veränderungen des hydraulischen Wagenhebers gelten als nicht bestimmungsgemäß und können zu Risiken wie lebensgefährlichen Verletzungen und Beschädigungen führen. Für aus bestimmungswidriger Verwendung entstandene Schäden übernimmt der Hersteller keine Haftung. Das Produkt ist nicht für den gewerblichen Einsatz bestimmt.

**Hinweis:** Schließen Sie nach jeder Benutzung das Absenkenventil .

### ● Teilebeschreibung

-  1 Laststeller
-  2 Verlängerungsschraube
-  3 Hubstangenaufnahme
-  4 Sicherheitsventil
-  5 Absenkenventil

-  6 Hubstange (für Pumpmechanismus)
-  7 Stange (für Ablassventil)
-  8 Ölverschlussstopfen

### ● Technische Daten

Hubhöhe:	ca. 18,5–36 cm
Tragkraft maximal:	3000 kg
Gewicht:	ca. 3,0 kg
Hydraulik-Öl:	gemäß ISO VG 15
Maximale Betätigungskraft:	350 N*

### ● Lieferumfang

- 1 Hydraulik-Stempelwagenheber
- 1 Hubstange
- 1 Stange für Ablassventil
- 1 Bedienungsanleitung



### Sicherheitshinweise

-  **GEFAHR!** Befolgen Sie die nachstehenden Anweisungen, andernfalls drohen Lebensgefahr, Verletzungen, sowie Beschädigungen am Produkt bzw. Kfz.
- Verwenden Sie zusätzlich zum hydraulischen Wagenheber stets Unterstellböcke und Radkeile. Arbeiten Sie **niemals** unter einem angehobenen Kfz, wenn Sie keine weiteren Sicherungsmaßnahmen getroffen haben. So verhindern Sie ein Wegrollen, Abrutschen oder Kippen des Fahrzeugs.
- Benutzen Sie das Produkt nur auf festen, ebenen Flächen. Auf nicht befestigten und unebenen Flächen – wie z. B. Schotterdecken – kann es zum Verrutschen der Last kommen.

-  Achten Sie darauf, dass Sie niemals die zulässige Nennlast (Tragkraft) überschreiten.
- Es ist erforderlich, dass die Bedienungsperson das Hubgerät und die Last während aller Bewegungen beobachten kann.
- Es ist **nicht** erlaubt, unter der angehobenen Last zu arbeiten, solange sie nicht durch geeignete Mittel gesichert ist.
- Lassen Sie den hydraulischen Wagenheber **nicht** von unqualifizierten und unerfahrenen Personen benutzen.
- Sichern Sie das Kfz vor der Benutzung des hydraulischen Wagenhebers gegen Wegrollen. Ziehen Sie die Handbremse an, legen Sie einen Gang ein (bei Automatik „P“) und sichern Sie das Kfz mittels Radkeilen.
- Seien Sie trotz Sicherungsmaßnahmen stets aufmerksam und beobachten Sie während der gesamten Arbeit am Kfz, ob der Laststeller 1 fest auf der Wagenheberaufnahme sitzt.
- **Stellen Sie sicher**, dass beim Anheben des Kfz weder Benzin, Batterieflüssigkeit noch andere gefährliche Substanzen auslaufen können.
- Vergewissern Sie sich, dass sich keine Personen oder Hindernisse unter dem Kfz befinden, wenn Sie dieses absenken.
- Senken Sie das Kfz nur langsam ab.
- Kontrollieren Sie, ob alle Teile sachgerecht montiert und unversehrt sind.
- Überprüfen Sie vor jedem Gebrauch die Funktionstüchtigkeit des hydraulischen Wagenhebers. Kontrollieren Sie den hydraulischen Wagenheber insbesondere auf auslaufendes Hydrauliköl, den festen Sitz aller Schrauben und Ventile.
- Benutzen Sie den hydraulischen Wagenheber **niemals** zum Transportieren oder Beladen eines Fahrzeugs. Heben Sie niemals das gesamte Fahrzeug an.
- Es ist nicht erlaubt, Personen mit dem hydraulischen Wagenheber anzuheben und achten Sie darauf, dass sich in der Nähe befindliche Personen ausreichend Abstand zum Kfz halten, wenn der hydraulische Wagenheber in Gebrauch ist.
- Verstellen Sie niemals das Sicherheitsventil 4. Es ist werksseitig korrekt eingestellt und muss nicht nachjustiert werden.
- Verwenden Sie den hydraulischen Wagenheber keinesfalls, wenn das Siegel (Sicherheitsventil 4) beschädigt ist.
- Der Anwender ist vor dem Gebrauch des Wagenhebers durch eine erfahrene Person mit dem Gerät vertraut zu machen. Die Pump- und Übertragungskräfte betragen ungefähr 350 N\*.
- Sind die Markierungen auf dem Produkt bis zur Unleserlichkeit beschädigt, ist von einer weiteren Nutzung des Wagenhebers abgeraten, bis diese erneuert wurden.
- Nehmen Sie keine Umbauarbeiten am hydraulischen Wagenheber vor. Jegliche konstruktive Veränderung des Geräts hat Einfluss auf die Sicherheit und die Übereinstimmung des Geräts mit der EN 1494/A1: 2008.
- Beim Benutzen des Wagenhebers darf die aufgewendete Kraft 350 N\* nicht überschreiten. Dies entspricht einer Kraft von ungefähr 35 kg am Hebel.
-  **VORSICHT! VERLETZUNGS-GEFAHR DURCH QUETSCHUNGEN!** Halten Sie Ihre Finger während des Pumpvorgangs immer vom Bereich der Hubstangenaufnahme 3 fern. Andernfalls kann es zu Verletzungen durch Quetschungen kommen.
- Die Betriebstemperatur des Hydrauliköls dieses Geräts liegt bei -20 °C bis +40 °C.
- Verwenden Sie das Gerät nicht in feuergefährdeten Räumen, in denen brennbare oder explosive Dämpfe oder Stäube vorhanden sein könnten (z. B. in Ställen, Scheunen oder Lackierhallen).
- Benutzen Sie das Gerät nur zum Heben und Absenken des Kfz, nicht zum Halten in angehobener Stellung. Bewegen Sie es nicht beim Heben oder Absenken.
- Benutzen Sie das Gerät nicht, wenn Sie Spuren von ausgelaufenem Öl vorfinden.
- Stellen Sie nach jedem Gebrauch des Geräts alle benutzten Teile wieder in ihre

ursprüngliche Position zurück. Lassen Sie das Hydrauliköl oder die Ölpumpe von Fachpersonal austauschen, wenn Teile des Geräts sich nicht verstellen lassen.

- Falls Sie ein Austreten von Öl bemerken, beenden Sie die Arbeit und beseitigen Sie die Verschmutzung mit einem Tuch. Lassen Sie das Produkt von einem Fachmann reparieren.
- Sollte sich der Wagenheber nicht mehr wie gewollt absenken lassen, sichern Sie unbedingt das Fahrzeug durch Unterstellböcke gegen ein unbeabsichtigtes Absenken. Beschaffen Sie sich einen weiteren Wagenheber, mit dem Sie das Fahrzeug so weit anheben können, dass der defekte Wagenheber sicher entfernt werden kann. Nehmen Sie professionelle Hilfe in Anspruch, falls Sie unsicher sind.

\*Wenn die erbrachte Leistung diesen Wert übersteigt, muss die Leistung durch die Zuhilfenahme von zusätzlichen Personen verringert werden.

## ● **Gebrauch**

### ● **Kfz anheben**

**⚠ VORSICHT! LEBENSGEFAHR!** Vergewissern Sie sich zunächst über den unversehrten Zustand von Wagenheber und Unterstellböcken, bevor Sie diese verwenden. Beachten Sie, dass der hydraulische Wagenheber nur in Kombination mit Unterstellböcken verwendet werden darf. Stellen Sie diese vor dem Anheben des Kfz bereit. Falls Sie keine Unterstellböcke verwenden, droht ein Abkippen des Kfz, was Lebensgefahr bedeuten kann.

#### **Gehen Sie wie folgt vor:**

- Achten Sie darauf, dass der Laststeller **1** komplett abgesenkt ist und die Verlängerungsschraube **2** vollständig eingedreht ist, wenn Sie den Wagenheber lagern.

- Stellen Sie den hydraulischen Wagenheber in die gewünschte Position. Beachten Sie dabei die Betriebsanleitung des Kfz.
- Drehen Sie, falls notwendig, die Verlängerungsschraube **2** heraus, bis sie den Boden des Kfz berührt (Abb. B).
- Verbinden Sie die Stange **7** mit der Hubstange **6**, um eine verlängerte Hubstange zu erhalten.



#### **VORSICHT! VERLETZUNGS-GEFAHR DURCH QUETSCHUNGEN!** Halten Sie Ihre

Finger während des Pumpvorgangs immer vom Bereich der Hubstangenaufnahme **3** fern. Andernfalls kann es zu Verletzungen durch Quetschungen kommen.

- Führen Sie die Hubstange **6** in die Hubstangenaufnahme **3** ein und pumpen Sie das Kfz auf die gewünschte Höhe (Abb. D).  
**Hinweis:** Achten Sie auf die Führung an der Hubstangenaufnahme **3**. Stellen Sie sicher, dass die Hubstange **6** richtig in der Führung einrastet.
- Stellen Sie die Unterstellböcke unter die zulässigen Stützpunkte des Kfz.
- Entlasten Sie den Wagenheber, indem Sie die Stange **7** mit der ovalen Öffnung auf das Absenkenventil **5** aufsetzen, die Stange **7** etwas gegen den Uhrzeigersinn drehen und dann sofort wieder zurückdrehen. Der Laststeller **1** fährt etwas herunter und das Kfz wird von den Unterstellböcken gehalten.

### ● **Kfz absenken**

**⚠ LEBENSGEFAHR!** Vergewissern Sie sich, dass sich keine Personen oder Hindernisse unter dem Kfz befinden, wenn Sie dieses absenken.

- ⚠ VORSICHT!** Senken Sie das Kfz nur langsam ab. Andernfalls drohen Verletzungsgefahr und Beschädigungen am Wagenheber und/oder dem Kfz.
- Heben Sie zunächst das Kfz etwas an, um die Unterstellböcke entfernen zu können.



Gehen Sie zum Anheben vor wie im Kapitel „Kfz anheben“ beschrieben.

- Entfernen Sie die Unterstellböcke.
- Setzen Sie die Stange **7** mit der ovalen Öffnung auf das Absenkenventil **5** auf und drehen Sie die Stange langsam gegen den Uhrzeigersinn (Abb. C). Das Kfz wird langsam abgesenkt.
- **Hinweis:** Je stärker Sie die Stange **7** gegen den Uhrzeigersinn drehen, um so schneller wird das Kfz abgesenkt. Drehen Sie deshalb zunächst sehr vorsichtig, um ein Gefühl für die richtige Geschwindigkeit zu bekommen.
- Senken Sie den Laststeller **1** soweit ab, dass er nicht mehr belastet ist. Ziehen Sie den Wagenheber dann unter dem Auto hervor. Üben Sie Druck auf den Laststeller **1** aus, bis er vollständig abgesenkt ist.
- Schließen Sie das Absenkenventil **5**, indem Sie die Stange **7** auf dem Absenkenventil **5** im Uhrzeigersinn drehen.
- Ziehen Sie die Stange **7** vom Absenkenventil **5** ab.
- Drehen Sie die Verlängerungsschraube **2** wieder herunter, falls Sie herausgeschraubt ist.
- Sollte sich der Wagenheber nicht mehr wie gewollt absenken lassen, sichern Sie unbedingt das Fahrzeug durch Unterstellböcke gegen ein unbeabsichtigtes Absenken. Beschaffen Sie sich einen weiteren Wagenheber, mit dem Sie das Fahrzeug so weit anheben können, dass der defekte Wagenheber sicher entfernt werden kann. Nehmen Sie professionelle Hilfe in Anspruch, falls Sie unsicher sind.

## ● Reinigung und Pflege

- Fetten Sie alle außen liegenden, beweglichen Teile gut ein.
- Reinigen Sie den hydraulischen Wagenheber mit einem leicht eingeölnen Tuch.
- Verwenden Sie keinesfalls scharfe oder ätzende Reinigungsmittel.

## ● Wartung und Lagerung

### ● Hydraulik-Öl nachfüllen / Einfetten

**Hinweis:** Verwenden Sie nur Hydraulik-Öle gemäß ISO VG 15.

- Stellen Sie den Wagenheber senkrecht auf eine ebene, waagerechte Fläche.
- Drehen Sie die Verlängerungsschraube **2** vollständig herunter.
- Setzen Sie die Stange **7** mit der ovalen Öffnung auf das Absenkenventil **5** auf und drehen Sie die Stange gegen den Uhrzeigersinn (Abb. C), bis der Laststeller **1** vollständig abgesenkt ist.
- Ziehen Sie den Ölverschlußstopfen **8** aus dem Öltank.
- Füllen Sie Hydrauliköl mit einem geeigneten Gefäß in den Öltank. Füllen Sie das Hydraulik-Öl bis an die Unterkante der Einfüllöffnung.
- Entfernen Sie eventuell vorhandene Luft im Hydraulik-System. Gehen Sie dazu wie in den Schritten 3-4 im Kapitel „Luft aus dem Hydraulik-System entfernen“ vor.
- Setzen Sie den Ölverschlußstopfen **8** wieder in den Öltank ein.
- Fetten Sie alle beweglichen Teile des Wagenhebers regelmäßig ein, um Korrosion zu verhindern.
- Füllen Sie ca. 100–105 ml Öl nach, wenn das Öl komplett verbraucht ist.
- **Hinweis:** Die Verschleiß-Lebensdauer von 3 Jahren verfällt, wenn der Wagenheber nicht von qualifiziertem Fachpersonal überprüft wird.
- Lassen Sie einen defekten hydraulischen Wagenheber nur vom Fachmann reparieren. Versuchen Sie niemals, ihn selbst zu reparieren.

### ● Luft aus dem Hydraulik-System entfernen

Luft im Hydraulik-System kann zu Beeinträchtigungen bei der Funktion des Wagenhebers führen.

## Gehen Sie zum Entfernen der Luft aus dem Hydraulik-System wie folgt vor:

1. Setzen Sie die Stange **7** mit der ovalen Öffnung auf das Absenkenventil **5** auf und drehen Sie die Stange gegen den Uhrzeigersinn (Abb. C). Drücken Sie den Laststeller **1** nach unten, bis dieser vollständig abgesenkt ist.
2. Ziehen Sie den Ölverschlussstopfen **8** aus dem Öltank.
3. Führen Sie die Hubstange **6** in die Hubstangenaufnahme **3** ein und pumpen mehrmals, um die Luft entweichen zu lassen.
4. Setzen Sie die Stange **7** mit der ovalen Öffnung auf das Absenkenventil **5** auf und drehen Sie die Stange im Uhrzeigersinn (Abb. C). Das Absenkenventil **5** ist nun wieder geschlossen.
5. Setzen Sie den Ölverschlussstopfen **8** wieder in den Öltank ein.
6. Wiederholen Sie bei Bedarf die Schritte 1–5, bis die Luft vollständig entwichen ist.

## ● Lagerung

- Setzen Sie die Stange **7** mit der ovalen Öffnung auf das Absenkenventil **5** auf und drehen Sie die Stange gegen den Uhrzeigersinn (Abb. C), bis der Laststeller **1** vollständig abgesenkt ist.
- Drehen Sie die Verlängerungsschraube **2** vollständig herunter.
- Lagern Sie den hydraulischen Wagenheber und die Hubstange trocken und vor Feuchtigkeit geschützt.
- Achten Sie darauf, dass der Laststeller **1** komplett abgesenkt ist und die Verlängerungsschraube **2** vollständig eingedreht ist, wenn Sie den Wagenheber lagern. So vermeiden Sie, dass Öl aus dem Ölverschlussstopfen **8** austreten kann.
- Fetten Sie alle beweglichen Teile des Wagenhebers regelmäßig ein, um Korrosion zu verhindern.

## ● Fehler beheben

### ● = Fehler

● = Ursache

○ = Behebung

- = Der Wagenheber hebt das Kfz nicht oder nicht hoch genug an.
- = Das Absenkenventil **5** wurde nicht richtig geschlossen.
- = Schließen Sie das Absenkenventil **5** vollständig (siehe Kapitel „Kfz anheben“).
- = Es ist nicht genug Hydraulik-Öl im Wagenheber.
- = Füllen Sie Hydraulik-Öl nach (siehe Kapitel „Hydraulik-Öl nachfüllen / Einfetten“).
- = Es befindet sich zuviel Hydraulik-Öl im Zylinder.
- = Entfernen Sie die überschüssige Menge Hydraulik-Öl aus dem Zylinder.
- = Es befindet sich Luft im Hydraulik-System.
- = Entfernen Sie die Luft im Hydraulik-System (siehe Kapitel „Luft aus dem Hydraulik-System entfernen“).
- = Der Wagenheber gibt unter Belastung nach.
- = Das Absenkenventil **5** wurde nicht richtig geschlossen.
- = Schließen Sie das Absenkenventil **5** vollständig (siehe Kapitel „Kfz anheben“).
- = Hydraulik-Öl tritt aus.
- = Es befindet sich zuviel Hydraulik-Öl im Zylinder.
- = Entfernen Sie die überschüssige Menge Hydraulik-Öl aus dem Zylinder.
- = Der Pump-Mechanismus funktioniert nur teilweise.
- = Es befindet sich zuviel Hydraulik-Öl im Zylinder.
- = Entfernen Sie die überschüssige Menge Hydraulik-Öl aus dem Zylinder.
- = Es befindet sich Luft im Hydraulik-System.
- = Entfernen Sie die Luft im Hydraulik-System (siehe Kapitel „Luft aus dem Hydraulik-System entfernen“).

## ● Entsorgung

Die Verpackung besteht aus umweltfreundlichen Materialien, die Sie über die örtlichen Recyclingstellen entsorgen können.

Möglichkeiten zur Entsorgung des ausgedienten Produkts erfahren Sie bei Ihrer Gemeinde- oder Stadtverwaltung.

Lassen Sie Hydrauliköl umweltgerecht entsorgen. Stellen Sie die Entsorgung durch eine Reparatur-Fachwerkstatt sicher oder wenden Sie sich an die nächste Schadstoffsammelstelle.

## ● Original-Konformitätserklärung

Wir, OWIM GmbH & Co. KG Stiftsbergstraße 1, DE-74167 Neckarsulm, DEUTSCHLAND, erklären in alleiniger Verantwortung, dass das Produkt: Hydraulik-Stempelwagenheber, Modell-Nr.: HG02971, Version: 06/2019, auf das sich diese Erklärung bezieht, mit der Richtlinie der 2006/42/EG übereinstimmt.

Angewandte harmonisierte Norm:  
EN 1494/A1: 2008

Seriennummer: IAN 322261\_1901



Tobias Koenig  
Bereichsleiter  
Neckarsulm, 06.03.2019

Die komplette Konformitätserklärung finden Sie unter: [www.owim.com](http://www.owim.com)

## ● Garantie

Das Produkt wurde nach strengen Qualitätsrichtlinien sorgfältig produziert und vor Anlieferung gewissenhaft geprüft. Im Falle von Mängeln dieses Produkts stehen Ihnen gegen den Verkäufer des Produkts gesetzliche Rechte zu. Diese gesetzlichen Rechte werden durch unsere im Folgenden dargestellte Garantie nicht eingeschränkt.

Sie erhalten auf dieses Produkt 3 Jahre Garantie ab Kaufdatum. Die Garantiefrist beginnt mit dem Kaufdatum. Bitte bewahren Sie den Original-Kassenbon gut auf. Diese Unterlage wird als Nachweis für den Kauf benötigt.

Tritt innerhalb von 3 Jahren ab dem Kaufdatum dieses Produkts ein Material- oder Fabrikationsfehler auf, wird das Produkt von uns – nach unserer Wahl – für Sie kostenlos repariert oder ersetzt. Diese Garantie verfällt, wenn das Produkt beschädigt, nicht sachgemäß benutzt oder gewartet wurde.

Die Garantieleistung gilt für Material- oder Fabrikationsfehler. Diese Garantie erstreckt sich nicht auf Produktteile, die normaler Abnutzung ausgesetzt sind (z. B. Batterien) und daher als Verschleißteile angesehen werden können oder Beschädigungen an zerbrechlichen Teilen, z. B. Schalter, Akkus oder die aus Glas gefertigt sind.

## ● Abwicklung im Garantiefall

Um eine schnelle Bearbeitung Ihres Anliegens zu gewährleisten, folgen Sie bitte den folgenden Hinweisen:

Bitte halten Sie für alle Anfragen den Kassenbon und die Artikelnummer (z. B. IAN 123456\_7890) als Nachweis für den Kauf bereit.

Die Artikelnummer entnehmen Sie bitte dem Typenschild, einer Gravur, auf dem Titelblatt Ihrer Anleitung (unten links) oder als Aufkleber auf der Rück- oder Unterseite.

Sollten Funktionsfehler oder sonstige Mängel auftreten, kontaktieren Sie zunächst die nachfolgend benannte Serviceabteilung telefonisch oder per E-Mail.

Ein als defekt erfasstes Produkt können Sie dann unter Beifügung des Kaufbelegs (Kassenbon) und der Angabe, worin der Mangel besteht und wann er aufgetreten ist, für Sie portofrei an die Ihnen mitgeteilte Service-Anschrift übersenden.

## ● Service

### DE **Service Deutschland**

Tel.: 0800 5435 111  
(kostenfrei aus dem dt.  
Festnetz / Mobilfunknetz)  
E-Mail: owim@lidl.de

### AT **Service Österreich**

Tel.: 0820 201 222  
(0,15 EUR/Min.)  
E-Mail: owim@lidl.at

### CH **Service Schweiz**

Tel.: 0842 665566  
(0,08 CHF/Min., Mobilfunk max.  
0,40 CHF/Min.)  
E-Mail: owim@lidl.ch



**List of pictograms used** ..... Page 14

**Introduction** ..... Page 14

- Proper use ..... Page 14
- Description of parts ..... Page 14
- Technical data ..... Page 14
- Included items ..... Page 14

**Safety notes** ..... Page 14

**Use** ..... Page 16

- Raising the vehicle ..... Page 16
- Lowering the vehicle ..... Page 16

**Cleaning and care** ..... Page 17

**Maintenance and storage** ..... Page 17

- Topping up the hydraulic oil / greasing ..... Page 17
- Removing air from the hydraulic system ..... Page 17
- Storing ..... Page 17

**Troubleshooting** ..... Page 18

**Disposal** ..... Page 18

**Translation of the original Conformity Declaration** ..... Page 18

**Warranty** ..... Page 19

- Warranty claim procedure ..... Page 19
- Service ..... Page 19

## List of pictograms used



Read the instruction manual



ca./approx./  
env./  
18,5–36 cm

Lifting height

## Hydraulic Bottle Jack

### ● Introduction









We congratulate you on the purchase of your new product. You have chosen a high quality product. Familiarise yourself with the product before using it for the first time. In addition, please carefully refer to the operating instructions and the safety advice below. Only use the product as instructed and only for the indicated field of application. Keep these instructions in a safe place. If you pass the product on to anyone else, please ensure that you also pass on all the documentation with it.

### ● Proper use

The hydraulic vehicle jack is intended for raising and lowering motor vehicles. Other uses or modification of the hydraulic vehicle jack shall be considered as improper use and may lead to injury or damage. The manufacturer will not accept liability for loss or damage arising from improper use. The product is not intended for commercial use.

**Note:** Reclose the release valve  after each use!

### ● Description of parts

-  Support plate
-  Extension screw
-  Lifting handle socket
-  Safety valve
-  Release valve
-  Lifting handle (for pump mechanism)
-  Rod (for release valve)
-  Oil plug

### ● Technical data



- Stroke: approx. 18.5–36 cm  
Maximum load: 3000 kg  
Weight: approx. 3.0 kg  
Hydraulic oil: Complies with ISO VG 15  
Maximum force on lever: 350 N\*

### ● Included items

- 1 Hydraulic bottle jack
- 1 Lifting handle
- 1 Rod for release valve
- 1 Operating instructions



### Safety notes

-  **DANGER!** Follow the instructions below to avoid the threat of loss of life, injury, or damage to the product etc.
  - Always use axle stands and wheel chocks in addition to your hydraulic vehicle jack. **Never** work under a raised vehicle unless you have taken additional safety precautions. This is intended to prevent the vehicle from rolling away, sliding off or overturning the jack.
  - Use the product on a solid, level surface only. Using the product on an unstable or uneven surface – such as a gravel surface – may lead to the load slipping.
  -  Ensure that you never exceed the allowable (rated) load capacity.
  - The person operating the jack must observe the jack and the load during all movements.
  - **Never** work under the raised load if it has not been made secure by suitable means.

- Do **not** allow the hydraulic vehicle jack to be used by uninstructed or inexperienced persons.
- Before using the hydraulic vehicle jack take precautions to prevent the vehicle from rolling away. Put the handbrake on, place the vehicle in gear (with automatic gearboxes set to "P") and chock the wheels.
- Even with safety measures in place always remain alert and make a visual check that the support plate 1 is firmly seated against the vehicle jacking point.
- **Make sure** that no petrol, battery acid or any other dangerous substance can flow out of the vehicle when the vehicle is being lifted.
- Check that no person or object is under the vehicle before you lower it.
- Lower the vehicle slowly.
- Check that all parts have been assembled and fitted properly and are undamaged.
- Before each use check that the hydraulic vehicle jack is working properly. Check the screws and valves of the hydraulic vehicle jack for correct seating and look out for hydraulic oil leaks in particular.
- **Never** use the hydraulic vehicle jack for moving or loading a vehicle. Never use it to lift a whole vehicle completely off the ground.
- It's not allowed to lift up people with the hydraulic jack and make sure that near located people keep enough distance to the vehicle when the hydraulic jack is in use.
- Never change the setting of the safety valve 4. It is preset to the correct setting in the factory and must never be readjusted later.
- Do not use the hydraulic car jack if the sealing (safety valve 4) is damaged.
- Before using the vehicle jack, the user must be made familiar with the device by an experienced person. The pump force and the transferred force are equal to approximately 350 N\*.
- If the markings on the product are damaged enough so as to be illegible then the vehicle jack must not be used until the markings are renewed.
- No modifications may be carried out to the hydraulic bottle jack. Any physical modification of the device and its compliance with EN 1494/A1: 2008.
- The applied force when using the vehicle jack must not exceed 350 N\*. The equates to a force on the lever of approximately 35 kg.



**CAUTION! RISK OF SHEARING AND CRUSHING INJURY!** Keep your fingers away

- from the area of the lifting handle socket 3 while pumping. Failure to observe this advice may result in shearing and crushing injury.
- The operating temperature of the hydraulic oil of this equipment is between -20 °C to +40 °C.
  - Do not use this equipment in rooms exposed to fire hazards, where flammable or explosive vapours or dusts may be present (e.g. in stables, barns or paint shops).
  - Only use this device to lift and lower the vehicle, not to keep the vehicle in a lifted position. Do not move it whilst raising or lowering.
  - Do not use the equipment if oil leaks are present.
  - After use return all parts used into their original position. Have the hydraulic oil or oil pump replaced by a professional if the parts can no longer be moved.
  - If you notice a spillage of oil, stop using the product and absorb the oil on the floor with a cloth. Any repair must be done by a professional.
  - If the jack can not be lowered as wished, the car must be secured by jack stand against unintended lowering. Get a new jack, with which you can lift the car, so that the defect jack can be removed. If you are unsure, please ask for professional help.

\* If the generated efforts exceed the value, the efforts shall be lowered by additional persons.

## ● Use

### ● Raising the vehicle

**⚠ CAUTION! RISK TO LIFE!** Check that the vehicle jack and axle stands are in an undamaged condition before you use them. Ensure that the hydraulic vehicle jack is used only in combination with axle stands. Have your axle stands to hand before raising the vehicle. If you do not use axle stands, the vehicle may tip over and cause a risk to life.

#### Follow these steps:

- Ensure that the support plate **1** is fully lowered and the extension screw **2** is completely screwed in before you put away the vehicle jack.
- Place the hydraulic vehicle jack in the desired position. In choosing the position, observe the provisions of the owner's manual for your vehicle.
- If necessary screw out the extending screw **2** until it comes into contact with the underside of the vehicle (Fig. B).
- Connect the rod **7** to the lifting handle **6** to extend the lifting handle.



**CAUTION! RISK OF SHEARING AND CRUSHING INJURY!** Keep your fingers away from the area of the lifting handle socket **3**

- while pumping. Failure to observe this advice may result in shearing and crushing injury.
- Guide the end of the lifting handle **6** into the lifting handle socket **3** and pump the vehicle up to the desired height (Fig. D).  
**Note:** Pay attention on the slot on the handle socket **3**. Make sure the lifting handle **6** locked into the slot correctly.
- Place the axle stands under the designated jacking points under the vehicle.
- Relieve the load from the vehicle jack by placing the rod **7** with the oval opening on to the release valve **5**, then turning the rod **7** slightly anticlockwise before turning it back immediately. The support plate **1**

drops slightly and the vehicle is held on the axle stands.

### ● Lowering the vehicle

**⚠ DANGER TO LIFE!** Check that no person or object is under the vehicle before you lower it.

**⚠ CAUTION!** Lower the vehicle slowly, otherwise there is the danger of injury and damage to the product or to the vehicle.

- First raise the vehicle slightly in order to be able to remove the axle stands. Proceed as described in the section on „Raising the vehicle“.
- Remove the axle stands.
- Place the rod **7** with oval opening on to the release valve **5** and turn the rod slowly anticlockwise (Fig. C). The vehicle is lowered slowly.

**Note:** The more quickly the rod **7** is turned anticlockwise, the faster the vehicle is lowered. Therefore you should proceed very cautiously at first in order to get a feeling for the correct speed.

- Lower the support plate **1** until it is no longer loaded. Then pull the vehicle jack out from under the vehicle. Press down on the support plate **1** until it is fully lowered.
- Close the release valve **5** by turning the rod **7** on the release valve **5** clockwise.
- Take the rod **7** off the release valve **5**.
- If it is extended, screw the extension screw **2** back down into the jack body.
- If the jack can no longer be lowered as desired, secure the vehicle at all costs using safety stands to prevent it unintentionally being lowered. Procure another jack to hoist the vehicle as far up as possible for you to be able to safely remove the defective jack. Seek professional help if you are uncertain.



## ● Cleaning and care

- Liberally grease all external moving parts.
- Clean the hydraulic trolley jack using a slightly oily cloth.
- Never use harsh or corrosive cleaning agents.

## ● Maintenance and storage

### ● Topping up the hydraulic oil / greasing

**Note:** Use only hydraulic oil that complies with ISO VG 15.

- Stand the vehicle jack upright on a level, flat surface.
- Screw the extension screw [2] completely down into the jack body.
- Place the rod [7] with oval opening on to the release valve [5] and turn the rod anti-clockwise (Fig. C) until the support plate [1] is fully lowered.
- Pull the oil plug [8] out of the oil reservoir.
- Introduce hydraulic oil from a suitable vessel into the oil reservoir. Fill the hydraulic oil reservoir up to the bottom edge of the filling opening.
- Remove any air present in the hydraulic system. To do this follow steps 3–4 in section on "Removing air from the system".
- Replace the oil plug [8] back into the oil reservoir opening.
- Grease all moving parts on the vehicle jack regularly to prevent corrosion.
- Top up with approximately 100–105 ml oil if all the oil has been used up.

**Note:** The lifetime of three years expires, if the car jack get not checked by qualified specialist.

- Defective hydraulic vehicle jacks must be repaired by a specialist workshop only. Never attempt to repair the hydraulic vehicle jack yourself.

## ● Removing air from the hydraulic system

Air in the hydraulic system may detrimentally affect the proper functioning of the vehicle jack.

### Proceed as follows to remove air from the hydraulic system:

1. Place the rod [7] with oval opening on to the release valve [5] and turn the rod anti-clockwise (Fig. C), apply a little pressure to press down the support plate until the support plate [1] is fully lowered.
2. Pull the oil plug [8] out of the oil reservoir.
3. Guide the lifting handle [6] into the lifting handle socket [3] and pump it up and down several times to allow any air to escape.
4. Place the rod [7] with oval opening on to the release valve [5] and turn the rod clockwise (Fig. C). The release valve [5] is now closed again.
5. Replace the oil plug [8] back into the oil reservoir opening.
6. If necessary, repeat steps 1–5 until all the air has escaped.

## ● Storing

- Place the rod [7] with oval opening on to the release valve [5] and turn the rod anti-clockwise (Fig. C) until the support plate [1] is fully lowered.
- Screw the extension screw [2] completely down into the jack body.
- Store the hydraulic vehicle jack and the lifting handle in a dry environment and protected from moisture.
- Ensure that the support plate [1] is fully lowered and the extension screw [2] is completely screwed in before you put away the vehicle jack. This will prevent the oil escaping from the oil plug [8].
- Grease all moving parts on the vehicle jack regularly to prevent corrosion.

## ● Troubleshooting

### ● = Fault

● = Cause

○ = Remedy

- = The vehicle jack does not raise the vehicle at all or does not raise it high enough.
- = The release valve [5] was not properly closed.
- = Close the release valve [5] completely (see the section on "Raising the vehicle").
- = There is not enough hydraulic oil in the vehicle jack.
- = Top up the hydraulic oil (see the section on "Topping up the hydraulic oil/greasing").
- = There is too much hydraulic oil in the cylinder.
- = Remove the excess quantity of hydraulic oil from the cylinder.
- = There is air in the hydraulic system.
- = Remove the air in the hydraulic system (see the section on "Removing air from the hydraulic system").
  
- = The vehicle jack gives way under load.
- = The release valve [5] was not properly closed.
- = Close the release valve [5] completely (see the section on "Raising the vehicle").
  
- = Hydraulic oil escapes.
- = There is too much hydraulic oil in the cylinder.
- = Remove the excess quantity of hydraulic oil from the cylinder.
  
- = The pump mechanism works only partially.
- = There is too much hydraulic oil in the cylinder.
- = Remove the excess quantity of hydraulic oil from the cylinder.
- = There is air in the hydraulic system.
- = Remove the air in the hydraulic system (see the section on "Removing air from the hydraulic system").

## ● Disposal

The packaging is made entirely of recyclable materials, which you may dispose of at local recycling facilities.

Contact your local refuse disposal authority for more details of how to dispose of your worn-out product.

Dispose of the hydraulic oil in an environmentally compatible manner. Ask your local repair garage to see to its disposal or find your nearest waste materials collection centre.

## ● Translation of the original Conformity Declaration

We, OWIM GmbH & Co. KG Stiftsbergstraße 1, DE-74167 Neckarsulm, GERMANY, hereby declare under our sole responsibility that the product: Hydraulic Bottle Jack, Model No.: HG02971, Version: 06/2019, to which this declaration refers, complies with the directive of 2006/42/EC.

Related harmonised standard:

EN 1494/A1: 2008

Serial number: IAN 322261\_1901



Tobias Koenig  
Division Manager  
Neckarsulm, 06.03.2019

The complete declaration of conformity can be viewed at: [www.owim.com](http://www.owim.com)

## ● Warranty

The product has been manufactured to strict quality guidelines and meticulously examined before delivery. In the event of product defects you have legal rights against the retailer of this product. Your legal rights are not limited in any way by our warranty detailed below.

The warranty for this product is 3 years from the date of purchase. Should this product show any fault in materials or manufacture within 3 years from the date of purchase, we will repair or replace it – at our choice – free of charge to you.

The warranty period begins on the date of purchase. Please keep the original sales receipt in a safe location. This document is required as your proof of purchase. This warranty becomes void if the product has been damaged, or used or maintained improperly.

The warranty applies to defects in material or manufacture. This warranty does not cover product parts subject to normal wear, thus possibly considered consumables (e.g. batteries) or for damage to fragile parts, e.g. switches, rechargeable batteries or glass parts.

## ● Warranty claim procedure

To ensure quick processing of your case, please observe the following instructions:

Please have the till receipt and the item number (e.g. IAN 123456\_7890) available as proof of purchase.

You will find the item number on the type plate, an engraving on the front page of the instructions (bottom left), or as a sticker on the rear or bottom of the appliance.

If functional or other defects occur, please contact the service department listed either by telephone or by e-mail.

You can return a defective product to us free of charge to the service address that will be

provided to you. Ensure that you enclose the proof of purchase (till receipt) and information about what the defect is and when it occurred.

## ● Service

### **Service Great Britain**

Tel.: 0800 404 7657

E-Mail: owim@lidl.co.uk

### **Service Ireland**

Tel.: 1890 930 034

(0,08 EUR / Min., (peak))

(0,06 EUR / Min., (off peak))

E-Mail: owim@lidl.ie



<b>Légende des pictogrammes utilisés</b> .....	Page 21
<b>Introduction</b> .....	Page 21
Utilisation conforme.....	Page 21
Description des pièces.....	Page 21
Données techniques.....	Page 21
Fourniture.....	Page 21
<b>Consignes de sécurité</b> .....	Page 21
<b>Utilisation</b> .....	Page 23
Levage du véhicule.....	Page 23
Abaissement du véhicule.....	Page 23
<b>Nettoyage et entretien</b> .....	Page 24
<b>Maintenance et rangement</b> .....	Page 24
Remplissage d'huile hydraulique / graissage.....	Page 24
Purge de l'air du système hydraulique.....	Page 24
Rangement.....	Page 25
<b>Solution aux problèmes</b> .....	Page 25
<b>Mise au rebut</b> .....	Page 25
<b>Traduction de la déclaration de conformité d'origine</b> .....	Page 26
<b>Garantie</b> .....	Page 26
Faire valoir sa garantie.....	Page 26
Service après-vente.....	Page 27

## Légende des pictogrammes utilisés



Lire le mode d'emploi



Hauteur de levage

## Cric hydraulique

### ● Introduction

Nous vous félicitons pour l'achat de votre nouveau produit. Vous avez opté pour un produit de grande qualité. Avant la première mise en service, vous devez vous familiariser avec toutes les fonctions du produit. Veuillez lire attentivement le mode d'emploi ci-dessous et les consignes de sécurité. N'utilisez le produit que pour l'usage décrit et les domaines d'application cités. Conserver ces instructions dans un lieu sûr. Si vous donnez le produit à des tiers, remettez-leur également la totalité des documents.

### ● Utilisation conforme

Le cric hydraulique est destiné à lever et abaisser des véhicules. Toutes utilisations autres ou modifications du cric hydraulique sont considérées comme non conformes à l'usage prévu et impliquent des risques de blessures et de dommages matériels. Le fabricant n'assume aucune garantie ni responsabilité pour tous dommages résultant d'une utilisation du produit non conforme à l'usage prévu. Le produit n'est pas destiné à un usage industriel ou professionnel.

**Avis :** Après chaque utilisation, fermer la soupape d'abaissement [5]!

### ● Description des pièces

- 1 Coupelle d'appui
- 2 Vis rallonge
- 3 Accueil de la barre de levage
- 4 Soupape de sécurité
- 5 Soupape d'abaissement

- 6 Barre de levage (pour le mécanisme de pompage)
- 7 Tige (pour la soupape d'abaissement)
- 8 Bouchon d'huile

### ● Données techniques

Hauteur de levage :	env. 18,5–36 cm
Charge maximale :	3000 kg
Poids :	env. 3,0 kg
Huile hydraulique :	selon ISO VG 15
Force d'actionnement maximale :	350 N*







### ● Fourniture

- 1 cric hydraulique
- 1 barre de levage
- 1 tige pour la soupape d'abaissement
- 1 mode d'emploi



### Consignes de sécurité

- ⚠ DANGER!** Suivez les instructions ci-après ; danger de mort, risque de blessures ou d'endommagements au niveau du produit et du véhicule dans le cas contraire.
- Utilisez toujours, outre le cric hydraulique, des chevalets de support et des cales. Ne travaillez **jamais** sous un véhicule levé sans avoir pris auparavant des mesures de sécurité et de blocage complémentaires. Vous empêcherez ainsi que le véhicule ne roule, ne glisse ou ne se renverse.
- Utilisez le produit uniquement sur des surfaces solides et planes. Sur les surfaces non consolidées et non planes – par exemple les macadams – la charge risque de glisser.

-  Veillez à ne jamais dépasser la charge nominale (capacité de charge) admissible.
- Il est nécessaire que la personne utilisant le produit puisse observer l'appareil de levage et la charge pendant tous les mouvements.
- Il est **interdit** de travailler sous la charge soulevée tant que celle-ci n'est pas bloquée par des moyens appropriés.
- Ne permettez **pas** à des personnes non qualifiées et non expérimentées d'utiliser le cric hydraulique.
- Avant d'utiliser le cric, bloquez le véhicule de telle sorte qu'il ne puisse rouler. Serrez le frein à main, passez une vitesse (pour les boîtes automatiques, position « P ») et bloquez le véhicule à l'aide de cales.
- Malgré les mesures de sécurité, il convient d'être constamment vigilant et de veiller pendant le travail sur le véhicule à ce que la coupelle d'appui  soit correctement placée sur le logement du cric.
- Lors de la levée du véhicule, **assurez-vous** que ni essence ni liquide de batterie ni d'autres substances dangereuses ne peuvent s'écouler du véhicule.
- Vérifiez qu'aucune personne ou obstacle ne se trouve sous le véhicule avant de l'abaisser.
- N'abaissez le véhicule que lentement.
- Contrôlez que l'ensemble des pièces sont montées correctement et sont intactes.
- Avant chaque utilisation, contrôlez que le cric hydraulique soit bien en état de fonctionnement. Contrôlez en particulier si le cric perd de l'huile hydraulique, contrôlez que l'ensemble des vis et soupapes soient bien serrées.
- **N'utilisez jamais** le cric hydraulique pour transporter ou charger un véhicule. Ne soulevez jamais la totalité du véhicule.
- Il est interdit soulever des personnes avec le cric hydraulique. Veillez à ce que les personnes se trouvant à proximité se tiennent à une distance suffisante du véhicule pendant l'utilisation du cric.
- Ne jamais dérégler la soupape de sécurité . Elle est correctement réglée en usine et n'a pas besoin d'être réajustée.
- N'utilisez en aucun cas le cric hydraulique si le sceau (valve de sécurité ) est endommagé.
- Avant l'usage du cric, l'utilisateur doit être familiarisé avec l'appareil par une personne expérimentée. Les forces de pompage et de transmission sont d'environ 350 N\*.
- Si les marquages sur le produit sont endommagés jusqu'à être illisibles, l'usage du cric est déconseillé jusqu'à ce que les marquages soient remplacés.
- N'effectuer aucun travail de transformation sur le cric hydraulique. Toute modification constructive de l'appareil se répercute sur la sécurité et la conformité de l'appareil à la norme EN 1494/A1: 2008.
- La force appliquée de 350 N\* ne doit pas être dépassée lors de l'usage de l'appareil. Ceci correspond à une force d'environ 35 kg sur le levier.
-  **PRUDENCE! RISQUE DE BLESSURE PAR PINCEMENT!**  
Maintenez vos doigts éloignés pendant le processus de pompage de la zone d'admission de la barre de levage . Sinon, il existe un risque de blessures par pincement.
- La température de service de l'huile hydraulique de cet appareil est située entre -20 °C et +40 °C.
- N'utilisez pas l'appareil dans des pièces susceptibles d'être exposées à des incendies, pouvant renfermer des vapeurs ou poussières inflammables ou explosives (par exemple étables et écuries, granges ou halles de peintures).
- Utilisez l'appareil uniquement pour lever et baisser le véhicule, pas pour le maintenir en position surélevée. Ne le déplacez pas lorsque vous le levez ou baissez.
- N'utilisez pas l'appareil s'il y a des traces de fuite d'huile.
- Après utilisation de l'appareil, remplacez toutes les pièces utilisées dans leur position initiale. Faites changer l'huile hydraulique ou la pompe à huile par un technicien

spécialisé si vous ne pouvez pas déplacer les pièces de l'appareil.

- Arrêtez de travailler si vous remarquez une fuite d'huile et éliminez la salissure avec un chiffon. Faites réparer le produit par un expert.
- Au cas où le cric ne se laisse plus abaisser comme souhaité, sécurisez impérativement le véhicule en ajoutant des chandelles afin d'éviter tout abaissement involontaire. Procurez-vous un autre cric afin de soulever le véhicule à une hauteur vous permettant de retirer le cric défectueux en toute sécurité. En cas de doutes, demandez l'aide d'un professionnel.

\* Lorsque la puissance apportée dépasse cette valeur, la puissance doit être réduite grâce à l'aide de personnes supplémentaires.

## ● Utilisation

### ● Levage du véhicule

#### **⚠ ATTENTION ! DANGER DE MORT !**

Assurez-vous tout d'abord que le cric et les chandelles sont en parfait état avant de les utiliser. Tenez compte du fait que l'utilisation du cric hydraulique n'est autorisée qu'en combinaison avec des chandelles. Tenez celles-ci à portée de la main avant de soulever le véhicule. Si vous n'utilisez pas de chandelles, le véhicule risque de se renverser, ce qui peut impliquer un danger de mort.

#### **Procédez comme suit :**

- Veillez à ce que la coupelle d'appui [1] soit entièrement abaissée et à ce que la vis de rallonge [2] soit entièrement rentrée lorsque vous rangez le cric.
- Mettez le cric hydraulique dans la position voulue. Ce faisant, tenez compte des instructions de service du véhicule.
- Si nécessaire, sortez la vis rallonge [2] jusqu'à ce qu'elle touche le plancher du véhicule (ill. B).

- Reliez la tige [7] avec la barre de levage [6] pour obtenir une barre de levage rallongée.



#### **ATTENTION ! RISQUE DE BLESSURES PAR CONTUSIONS !**

- Pendant la procédure de pompage, tenez toujours vos doigts éloignés de la zone de l'accueil de la barre de levage [3]. Risque de blessures par contusion dans le cas contraire.
- Introduisez la barre de levage [6] dans l'accueil de la barre de levage [3] et pompez jusqu'à ce que le véhicule soit à la hauteur voulue (ill. D).

**Note :** Faites attention lors du guidage dans le support de la barre de levage [3]. Assurez-vous que la barre de levage [6] s'enclenche correctement dans le guidage.

- Placez les chandelles sous les points d'appui autorisés du véhicule.
- Déchargez le cric en mettant la tige [7], par son orifice ovale, sur la soupape d'abaissement [5], en tournant légèrement la tige [7] dans le sens contraire des aiguilles d'une montre avant de la tourner à nouveau immédiatement en sens contraire. La coupelle d'appui [1] s'abaisse légèrement et le véhicule est tenu par les chandelles.

### ● Abaissement du véhicule

**⚠ DANGER DE MORT !** Vérifier qu'aucune personne ou obstacle ne se trouve sous le véhicule avant de l'abaisser.

**⚠ PRUDENCE !** Toujours abaisser lentement le véhicule. Autrement, vous risquez de provoquer des blessures et d'endommager le produit ou le véhicule.

- Levez tout d'abord légèrement le véhicule pour pouvoir retirer les chandelles. Procédez pour ce levage comme il l'est décrit au chapitre « Levage du véhicule ».
- Retirez les chandelles.
- Mettez la tige [7], par son orifice ovale, sur la soupape d'abaissement [5], et tournez la tige lentement dans le sens contraire des

aiguilles d'une montre (ill. C). Le véhicule s'abaisse lentement.

**Avis :** Plus vous tournez la tige [7] fortement dans le sens contraire des aiguilles d'une montre, plus le véhicule s'abaisse rapidement. Tournez donc tout d'abord très prudemment pour apprendre à sentir la vitesse appropriée.

- Abaissez la coupelle d'appui [1] jusqu'à ce qu'elle ne soit plus en charge. Tirez alors le cric de dessous la voiture. Exercez une pression sur la coupelle d'appui [1] jusqu'à ce qu'elle soit complètement abaissée.
- Fermez la soupape d'abaissement [5] en tournant la tige [7] sur la soupape d'abaissement [5] dans le sens des aiguilles d'une montre.
- Retirez la tige [7] de la soupape d'abaissement [5].
- Rabaissez la vis rallonge [2] si elle était sortie.
- Au cas où le cric ne se laisse plus abaisser comme souhaité, sécurisez impérativement le véhicule en ajoutant des chandelles afin d'éviter tout abaissement involontaire. Procurez-vous un autre cric afin de soulever le véhicule à une hauteur vous permettant de retirer le cric défectueux en toute sécurité. En cas de doute, demandez l'aide d'un professionnel.

## ● Nettoyage et entretien

- Lubrifier minutieusement toutes les pièces mobiles externes.
- Essuyer le cric hydraulique avec un chiffon légèrement imbibé d'huile.
- Ne jamais utiliser des détergents agressifs ou caustiques.

## ● Maintenance et rangement

### ● Remplissage d'huile hydraulique / graissage

**Avis :** Utilisez uniquement des huiles hydrauliques conf. ISO VG 15.

- Placez le cric verticalement sur une surface plane et horizontale.
- Abaissez complètement la vis rallonge [2].
- Mettez la tige [7], par son orifice ovale, sur la soupape d'abaissement [5], et tournez la tige dans le sens contraire des aiguilles d'une montre (ill. C) jusqu'à ce que la coupelle d'appui [1] soit entièrement abaissée.
- Retirez le bouchon d'huile [8] du réservoir d'huile.
- Avec un récipient approprié, versez de l'huile hydraulique dans le réservoir d'huile. Remplissez le réservoir jusqu'au bord inférieur de l'orifice de remplissage.
- Purgez l'air pouvant se trouver dans le système hydraulique. Procédez pour cela comme aux étapes 3 et 4 du chapitre « Purge de l'air du système hydraulique ».
- Remplacez le bouchon d'huile [8] sur le réservoir d'huile.
- Graissez régulièrement l'ensemble des pièces mobiles du cric pour éviter une corrosion.
- Si l'huile est complètement utilisée, versez env. 100-105 ml dans le réservoir.  
**Remarque :** La durée de vie de 3 ans pour cause d'usure s'annule si le cric n'est pas contrôlé par du personnel qualifié et autorisé.
- Ne faites réparer un cric hydraulique défectueux que par un spécialiste. N'essayez jamais de le réparer vous-même.

### ● Purge de l'air du système hydraulique

De l'air dans le système hydraulique peut nuire au bon fonctionnement du cric.

#### Pour purger l'air du système hydraulique, procédez comme suit :

1. Placez la barre [7] avec l'ouverture ovale sur la soupape de descente [5] et tournez la barre dans le sens contraire des aiguilles d'une montre (ill. C). Pressez le plateau de charge [1] vers le bas jusqu'à ce que celui-ci soit complètement descendu.



2. Retirez le bouchon d'huile [8] du réservoir d'huile.
3. Introduisez la barre de levage [6] dans l'accueil de la barre de levage [3] et pompez plusieurs fois pour faire s'échapper l'air.
4. Mettez la tige [7], par son orifice ovale, sur la soupape d'abaissement [5], et tournez la tige dans le sens des aiguilles d'une montre (ill. C). La soupape d'abaissement [5] est alors à nouveau fermée.
5. Remplacez le bouchon d'huile [8] sur le réservoir d'huile.
6. Répétez si nécessaire les étapes 1-5 jusqu'à ce que l'air se soit complètement échappé.

## ● **Rangement**

- Mettez la tige [7], par son orifice ovale, sur la soupape d'abaissement [5], et tournez la tige dans le sens contraire des aiguilles d'une montre (ill. C) jusqu'à ce que la coupelle d'appui [1] soit entièrement abaissée.
- Abaissez complètement la vis rallonge [2].
- Rangez le cric hydraulique et la barre de levage au sec et à l'abri de l'humidité.
- Veillez à ce que la coupelle d'appui [1] soit complètement rentrée lorsque vous rangez le cric. Vous éviterez ainsi que de l'huile ne s'échappe par le bouchon d'huile [8].
- Graissez régulièrement l'ensemble des pièces mobiles du cric pour éviter une corrosion.

## ● **Solution aux problèmes**

### ● = Problème

● = Cause

○ = Solution

- = Le cric ne lève pas le véhicule ou ne le lève pas suffisamment.
- = La soupape d'abaissement [5] n'a pas été fermée correctement.

- = Fermez complètement la soupape d'abaissement [5] (voir le chapitre « Levage du véhicule »).
- = Il n'y a pas assez d'huile hydraulique dans le cric.
- = Complétez le remplissage d'huile hydraulique (voir le chapitre « Remplissage d'huile hydraulique / graissage »).
- = Il y a trop d'huile hydraulique dans le vérin.
- = Retirez du vérin l'excédent d'huile hydraulique.
- = Il y a de l'air dans le système hydraulique.
- = Purgez l'air du système hydraulique (voir le chapitre « Purge de l'air du système hydraulique »).

● = Le cric cède sous la charge.

● = La soupape d'abaissement [5] n'a pas été fermée correctement.

○ = Fermez complètement la soupape d'abaissement [5] (voir le chapitre « Levage du véhicule »).

● = De l'huile hydraulique s'échappe.

● = Il y a trop d'huile hydraulique dans le vérin.

○ = Retirez du vérin l'excédent d'huile hydraulique.

● = Le mécanisme de pompage ne fonctionne que partiellement.

● = Il y a trop d'huile hydraulique dans le vérin.

○ = Retirez du vérin l'excédent d'huile hydraulique.

● = Il y a de l'air dans le système hydraulique.

○ = Purgez l'air du système hydraulique (voir le chapitre « Purge de l'air du système hydraulique »).

## ● **Mise au rebut**

L'emballage se compose de matières recyclables pouvant être mises au rebut dans les déchetteries locales.

Votre mairie ou votre municipalité vous renseigneront sur les possibilités de mise au rebut des produits usagés.

Assurer une mise au rebut écophile de l'huile hydraulique. Veiller à ce que la mise au rebut soit effectuée par un atelier spécialisé ou renseignez-vous auprès de votre déchetterie locale.

## ● Traduction de la déclaration de conformité d'origine

Nous soussignés OWIM GmbH & Co. KG Stiftsbergstraße 1, DE-74167 Neckarsulm, ALLEMAGNE, déclarons sous notre seule et unique responsabilité que le produit : cric hydraulique, modèle n° : HG02971, version : 06/2019, auquel se réfère cette déclaration, est conforme à la directive 2006/42/CE.

Norme harmonisée appliquée :  
EN 1494/A1: 2008

Numéro de série : IAN 322261\_1901



Tobias Koenig  
Division Manager  
Neckarsulm, 06.03.2019

Vous pouvez au besoin télécharger ces documents sur le site [www.owim.com](http://www.owim.com).

## ● Garantie

Le produit a été fabriqué selon des critères de qualité stricts et contrôlé consciencieusement avant sa livraison. En cas de défaillance, vous êtes en droit de retourner ce produit au vendeur.

La présente garantie ne constitue pas une restriction de vos droits légaux.

Ce produit bénéficie d'une garantie de 3 ans à compter de sa date d'achat. La durée de garantie débute à la date d'achat. Veuillez conserver le ticket de caisse original. Il fera office de preuve d'achat.

Si un problème matériel ou de fabrication devait survenir dans 3 ans suivant la date d'achat de ce produit, nous assurons à notre discrétion la réparation ou le remplacement du produit sans frais supplémentaires. La garantie prend fin si le produit est endommagé suite à une utilisation inappropriée ou à un entretien défaillant.

La garantie couvre les vices matériels et de fabrication. Cette garantie ne s'étend ni aux pièces du produit soumises à une usure normale (p. ex. des piles) et qui, par conséquent, peuvent être considérées comme des pièces d'usure, ni aux dommages sur des composants fragiles, comme des interrupteurs, des batteries ou des éléments fabriqués en verre.

## ● Faire valoir sa garantie

Pour garantir la rapidité d'exécution de la procédure de garantie, veuillez respecter les indications suivantes :

Veillez conserver le ticket de caisse et la référence du produit (par ex. IAN 123456\_7890) à titre de preuve d'achat pour toute demande. Le numéro de référence de l'article est indiqué sur la plaque d'identification, gravé sur la page de titre de votre manuel (en bas à gauche) ou sur un autocollant apposé sur la face arrière ou inférieure du produit.

En cas de dysfonctionnement du produit, ou de tout autre défaut, contactez en premier lieu le service après-vente par téléphone ou par e-mail aux coordonnées indiquées ci-dessous.

Vous pouvez alors envoyer franco de port tout produit considéré comme défectueux au service clientèle indiqué, accompagné de la preuve d'achat (ticket de caisse) et d'une description écrite du défaut avec mention de sa date d'apparition.

## ● Service après-vente

### **FR** Service après-vente France

Tél. : 0800 919270

E-Mail : [owim@lidl.fr](mailto:owim@lidl.fr)

### **BE** Service après-vente Belgique

Tél. : 070 270 171 (0,15 EUR / Min.)

E-Mail : [owim@lidl.be](mailto:owim@lidl.be)



<b>Legenda van de gebruikte pictogrammen</b> .....	Pagina 29
<b>Inleiding</b> .....	Pagina 29
Doelmatig gebruik.....	Pagina 29
Beschrijving van de onderdelen.....	Pagina 29
Technische gegevens.....	Pagina 29
Leveringsomvang.....	Pagina 29
<b>Veiligheidsinstructies</b> .....	Pagina 29
<b>Gebruik</b> .....	Pagina 31
Auto opkrikken.....	Pagina 31
Auto neerlaten.....	Pagina 31
<b>Reiniging en onderhoud</b> .....	Pagina 32
<b>Onderhoud en opslag</b> .....	Pagina 32
Hydrauliekolie bijvullen/ insmeren.....	Pagina 32
Lucht uit het hydraulieksysteem verwijderen.....	Pagina 32
Opslag.....	Pagina 32
<b>Storingen verhelpen</b> .....	Pagina 33
<b>Afvoer</b> .....	Pagina 33
<b>Vertaling van de originele conformiteitsverklaring</b> .....	Pagina 33
<b>Garantie</b> .....	Pagina 34
Afwikkeling in geval van garantie.....	Pagina 34
Service.....	Pagina 34

## Legenda van de gebruikte pictogrammen





Lees de gebruiksaanwijzing



Hefhoogte

## Hydraulische stempelkrik

-  Stang (voor daalventiel)
-  Olieplug

### ● Inleiding







Hartelijk gefeliciteerd met de aankoop van uw nieuwe product. U hebt voor een hoogwaardig product gekozen. Maak u voor de eerste gebruiknaam vertrouwd met het product. Lees hiervoor aandachtig de volgende gebruiksaanwijzing en de veiligheidsvoorschriften. Gebruik het product alleen zoals beschreven en voor de aangegeven toepassingsgebieden. Bewaar deze gebruiksaanwijzing op een veilige plek. Geef, wanneer u het product doorgeeft aan derden, ook alle documenten mee.

### ● Doelmatig gebruik

De hydraulische krik is bedoeld voor het optillen en neerlaten van auto's. Ander gebruik van en veranderingen aan de hydraulische krik gelden als ondoelmatig en kunnen tot risico's zoals letsel en beschadigingen leiden. De fabrikant is niet aansprakelijk voor schade die terug te voeren is op ondoelmatig gebruik. Het product is niet bestemd voor commercieel gebruik.

**Opmerking:** Na ieder gebruik moet het daalventiel  worden gesloten!

### ● Beschrijving van de onderdelen

-  Schotel
-  Verlenschroef
-  Opname voor de hefstang
-  Veiligheidsventiel
-  Daalventiel
-  Hefstang (voor pompmechanisme)

### ● Technische gegevens

Hefhoogte:	ca. 18,5-36 cm
Draagkracht maximaal:	3000 kg
Gewicht:	ca. 3,0 kg
Hydraulische olie:	conform ISO VG 15
Maximale bedieningskracht:	350 N*

### ● Leveringsomvang

- 1 hydraulische stempelkrik
- 1 hefstang
- 1 stang voor daalventiel
- 1 gebruiksaanwijzing



## Veiligheidsinstructies

 **GEVAAR!** Volg de onderstaande instructies op, anders bestaat er levensgevaar en gevaar voor letsel, alsook beschadigingen aan het product c.q. de auto.

- Gebruik bovendien altijd steunbokken en wielkeggen wanneer u de hydraulische krik gebruikt. Werk **nooit** onder een opgetilde auto wanneer u geen andere veiligheidsmaatregelen hebt getroffen. Zó voorkomt u dat de auto wegrolt, wegglijdt of kantelt.
- Gebruik het product alléén op een vaste, vlakke ondergrond. Op een niet-verharde en oneffen ondergrond – zoals bijv. grindpaden – kan de last wegglijden.

-  Let erop dat u de maximale nominale last (draagkracht) nooit overschrijdt.

- Het is absoluut vereist dat de bedienende persoon de krik en de last tijdens alle bewegingen kan observeren.
- Het is **niet** toegestaan, onder de opgetilde last te werken zolang deze niet met behulp van geschikte middelen beveiligd is.
- Laat de hydraulische krik **niet** door ongekwalificeerde en onervaren personen gebruiken.
- Beveilig de auto vóór gebruik van de hydraulische krik tegen weggrollen. Trek de handrem aan, zet de auto in een versnelling (bij automaat "P") en beveilig de auto door middel van wielkleggen.
- Wees ondanks getroffen veiligheidsmaatregelen steeds oplettend en let tijdens de gehele werkzaamheden aan de auto erop, of de draagschotel  vast op de kriksteun zit.
- **Zorg ervoor**, dat bij het optillen van de auto geen benzine, accuvloeistof of andere gevaarlijke substanties kunnen lekken.
- Verzekert u ervan, dat zich geen personen of hindernissen onder de auto bevinden, wanneer u de auto neerlaat.
- Laat de auto slechts langzaam zakken.
- Controleer of alle onderdelen op de voorgeschreven wijze gemonteerd zijn en in optimale staat verkeren.
- Controleer vóór ieder gebruik of de hydraulische krik optimaal functioneert. Controleer de hydraulische krik vooral op lekkende hydrauliekolie en correcte montage van alle schroeven en ventielen.
- Gebruik de hydraulische krik **nooit** om een auto te transporteren of te beladen. Til nooit de complete auto op.
- Het is niet toegestaan, personen met een hydraulische krik op te tillen en u dient erop te letten, dat personen die zich in de buurt bevinden, voldoende afstand houden tot het voertuig, als de hydraulische krik in gebruik is.
- Het veiligheidsventiel  mag nooit worden versteld. Dit is vanaf fabriek correct ingesteld en hoeft niet meer ingesteld te worden.
- Gebruik de hydraulische krik nooit, als het zegel (veiligheidsventiel ) beschadigd is.
- De gebruiker dient vóór gebruik van de krik door een ervaren persoon met het apparaat vertrouwd te worden gemaakt. De pomp- en overbrengingskrachten bedragen ongeveer 350 N\*.
- Als de markeringen op het product zodanig beschadigd zijn dat ze niet meer leesbaar zijn, wordt van verder gebruik van de krik afgeraden totdat de markeringen zijn hersteld.
- Voer geen veranderingen uit aan de hydraulische krik. Iedere constructieve verandering aan het apparaat heeft uitwerkingen op de veiligheid en de overeenstemming van het apparaat met de norm EN 1494/A1: 2008.
- Bij gebruik van de krik mag de uitgeoefende kracht niet meer dan 350 N\* bedragen. Dit komt overeen met een kracht van ongeveer 35 kg aan de hendel.
-  **VOORZICHTIG! GEVAAR VOOR LETSEL DOOR BEKNELD RAKEN!** Houd uw vingers tijdens het pompen steeds buiten bereik van de hefboombevestiging . Anders kunt u letsel oplopen doordat u bekneld raakt.
- De gebruikstemperatuur van de hydraulische olie van dit apparaat ligt bij -20 °C tot +40 °C.
- Gebruik het apparaat niet in ruimtes waarin brandbare of explosieve dampen of stoffen voorhanden zouden kunnen zijn (bijv. in een stal, schuur of spuiterij).
- Gebruik het apparaat alleen voor het optillen en neerlaten van de auto, niet om het in opgetilde positie vast te houden. Beweeg het niet tijdens het optillen of neerlaten.
- Gebruik het apparaat niet, als u uitgelekte olie hebt gevonden.
- Breng na gebruik alle onderdelen weer in de oorspronkelijke positie. Laat de hydraulische olie of de oliepomp door een vakkundig persoon vervangen, als onderdelen van het apparaat niet meer versteld kunnen worden.
- Mocht u een olie lekkage vaststellen, dient u de werkzaamheden te beëindigen en de verontreiniging met een doekje te verwijderen. Laat het product door een vakman repareren.
- Als de autokrik niet meer naar beneden gaat zoals gewenst, dient u het voertuig in elk geval door middel van bokken tegen

onbedoeld dalen te beschermen. Zorg voor een andere autokrik waarmee u het voertuig zodanig kunt opkrikken dat de defecte autokrik veilig kan worden verwijderd. Zoek bij twijfel deskundige hulp.

\*Als de uitgeoefende kracht hoger ligt dan deze waarde, dient u met de hulp van andere personen de kracht te verlagen.

## ● Gebruik



### ● Auto opkrikken





#### **VOORZICHTIG! LEVENSGEVAAR!**

Waarborg dat de krik en de steunbokken in optimale staat verkeren voordat u deze gebruikt. Let op dat de hydraulische krik alleen mag worden gebruikt in combinatie met steunbokken. Zet deze klaar voordat u de auto opkrikt. Als u geen steunbokken gebruikt, kan het voertuig kantelen, hetgeen levensgevaarlijk kan zijn.

#### **Werkwijze:**

- Let erop, dat de lasttiller  compleet beneden is en de verlenschroef  volledig vastgedraaid is, als u de krik opbergt.
- Zet de hydraulische krik in de gewenste positie. Neem daarbij de handleiding van de auto in acht.
- Draai zo nodig de verlenschroef  eruit totdat deze de bodem van de auto raakt (afb. B).
- Verbind de stang  met de hefstang  om een verlengde hefstang te verkrijgen.
-  **VOORZICHTIG! GEVAAR VOOR LETSEL DOOR BEKNELD RAKEN!** Houd uw vingers tijdens het pompen steeds van het bereik van de opname van de hefstang  verwijderd. In het andere geval bestaat gevaar voor letsel door bekneld raken.
- Voer de hefstang  in de opname voor de hefstang  en krik de auto op tot de gewenste hoogte (afb. D).











**Opmerking:** let op de geleiding van de hefstangopname . Zorg ervoor dat de hefstang  juist vast klikt in de geleiding.

- Plaats de steunbokken onder de geoorloofde steunpunten van de auto.
- Ontlast de krik door de stang  met de ovale opening op het daalventiel  te plaatsen en de stang  iets tegen de klok in te draaien en vervolgens onmiddellijk weer terug te draaien. De schotel  stuurt iets naar beneden en de auto wordt door de steunbokken gedragen.

### ● Auto neerlaten

 **LEVENSGEVAAR!** Waarborg dat zich geen personen of hindernissen onder de auto bevinden waanneer u de auto neerlaat.

 **VOORZICHTIG!** Laat de auto slechts langzaam zakken. In het andere geval dreigt gevaar voor letsel en voor schade aan het product resp. de auto.

- Krik de auto eerst een beetje op, zodat u de steunbokken kunt verwijderen. Ga daarvoor te werk als in het hoofdstuk "Auto opkrikken" beschreven staat.
- Verwijder de steunbokken.
- Plaats de stang  met de ovale opening op het daalventiel  en draai de stang langzaam tegen de klok in (afb. C). De auto wordt langzaam neergelaten.  
**Opmerking:** hoe verder u de stang  tegen de klok in draait, hoe sneller de auto wordt neergelaten. Draai daarom eerst zeer voorzichtig om een gevoel te krijgen voor de juiste snelheid.
- Stuur de schotel  zover omlaag dat hij niet meer belast wordt. Trek de krik vervolgens onder de auto vandaan. Oefen druk uit op de schotel  totdat hij volledig neergelaten is.
- Sluit het daalventiel  door de stang  op het daalventiel  met de klok mee te draaien.
- Trek de stang  van het daalventiel .

- Draai de verlenschroef **2** weer omlaag als deze omhooggeschroefd is.
- Als de autokrik niet meer naar beneden gaat zoals gewenst, dient u het voertuig beslist door middel van bokken tegen onbedoeld dalen te beschermen. Zorg voor een andere autokrik waarmee u het voertuig zodanig kunt opkrikken dat de defecte autokrik veilig kan worden verwijderd. Zoek bij twijfel deskundige hulp.
- Smeer alle bewegende delen van de krik regelmatig in om corrosie te voorkomen.
- Vul ca. 100-105 ml olie bij als de olie helemaal verbruikt is.
 

**Opmerking:** de slijtage-levensduur van 3 jaar komt te vervallen, als de krik niet door gekwalificeerd vakkundig personeel wordt gecontroleerd.
- Laat een defecte hydraulische krik alléén door een vakman repareren. Probeer nooit zelf de krik te repareren.

## ● Reiniging en onderhoud

- Smeer alle externe, bewegende onderdelen goed in.
- Reinig de hydraulische krik met een iets geoliede doek.
- Gebruik in géén geval scherpe of bijtende reinigingsmiddelen.

## ● Onderhoud en opslag

### ● **Hydrauliekolie bijvullen / insmeren**

**Opmerking:** gebruik alleen hydrauliekolie conform ISO VG 15.

- Plaats de krik verticaal op een vlakke, horizontale ondergrond.
- Draai de verlenschroef **2** volledig omlaag.
- Plaats de stang **7** met de ovale opening op het daalventiel **5** en draai de stang langzaam tegen de klok in (afb. C) totdat de schotel **1** volledig neergelaten is.
- Trek de olieplug **8** uit de olietank.
- Vul hydrauliekolie in de tank vanuit een geschikt reservoir. Vul de hydrauliekolie tot aan de onderste rand van de vulopening.
- Verwijder eventueel voorhanden lucht uit het hydraulieksysteem. Ga daarvoor te werk zoals beschreven in de stappen 3-4 in het hoofdstuk "Lucht uit het hydraulieksysteem verwijderen".
- Plaats de olieplug **8** weer in de olietank.

### ● **Lucht uit het hydraulieksysteem verwijderen**

Lucht in het hydraulieksysteem kan leiden tot storingen in de functie van de krik.

### **Ga voor de verwijdering van de lucht uit het hydraulieksysteem te werk als onderstaand beschreven staat:**

1. Plaats de stang **7** met de ovale opening op het dalingsventiel **5** en draai de stang tegen de klok in (afb. C). Druk de hefplaat **1** naar beneden, totdat deze zich helemaal in de onderste positie bevindt.
  2. Trek de olieplug **8** uit de olietank.
  3. Plaats de hefstang **6** in de opname voor de hefstang **3** en pomp meerdere keren om de lucht te laten ontsnappen.
  4. Plaats de stang **7** met de ovale opening op het daalventiel **5** en draai de stang langzaam tegen de klok in (afb. C). Het daalventiel **5** is nu weer gesloten.
  5. Plaats de olieplug **8** weer in de olietank.
  6. Herhaal zo nodig de stappen 1-5 totdat alle lucht is ontsnapt.
- ### ● **Opslag**
- Plaats de stang **7** met de ovale opening op het daalventiel **5** en draai de stang langzaam tegen de klok in (afb. C) totdat de schotel **1** volledig neergelaten is.



- Draai de verlenschroef [2] helemaal omlaag.
- Bewaar de hydraulische krik en de hefstang op een droge en tegen vocht beschermde plek.
- Let op dat de schotel [1] compleet neergelaten en de verlenschroef [2] volledig ingedraaid is als u de krik opbergt. Zo vermijdt u dat olie uit de olieplug [8] kan lopen.
- Smeer alle bewegende delen van de krik regelmatig in om corrosie te voorkomen.

## ● Storingen verhelpen

### ● = Storing

● = Oorzaak

○ = Maatregel

- = De krik tilt de auto niet of niet hoog genoeg op.
- = Het daalventiel [5] werd niet correct gesloten.
- = Sluit het daalventiel [5] volledig (zie hoofdstuk "Auto opkrikken").
- = Er bevindt zich niet voldoende hydrauliekolie in de krik.
- = Vul hydrauliekolie bij (zie hoofdstuk "Hydrauliekolie bijvullen / insmeren").
- = Er bevindt zich te veel hydrauliekolie in de cilinder.
- = Verwijder de overtollige hoeveelheid hydrauliekolie uit de cilinder.
- = Er bevindt zich lucht in het hydraulieksysteem.
- = Verwijder de lucht uit het hydraulieksysteem (zie hoofdstuk "Lucht uit het hydraulieksysteem verwijderen").
- = De krik zakt onder belasting in.
- = Het daalventiel [5] werd niet correct gesloten.
- = Sluit het daalventiel [5] volledig (zie hoofdstuk "Auto opkrikken").
- = Hydrauliekolie komt vrij.
- = Er bevindt zich te veel hydrauliekolie in de cilinder.
- = Verwijder de overtollige hoeveelheid hydrauliekolie uit de cilinder.

● = Het pompmechanisme functioneert slechts gedeeltelijk.

● = Er bevindt zich te veel hydrauliekolie in de cilinder.

○ = Verwijder de overtollige hoeveelheid hydrauliekolie uit de cilinder.

● = Er bevindt zich lucht in het hydraulieksysteem.

○ = Verwijder de lucht uit het hydraulieksysteem (zie hoofdstuk "Lucht uit het hydraulieksysteem verwijderen").

## ● Afvoer

De verpakking bestaat uit milieuvriendelijke grondstoffen die u via de plaatselijke recyclingcontainers kunt afvoeren.

Informatie over de mogelijkheden om het uitgediende product na gebruik te verwijderen, verstrekt uw gemeentelijke overheid.

Laat de hydrauliekolie op milieuvriendelijke wijze afvoeren. Waarborg dat de afvoer door een erkende vakmonteur wordt uitgevoerd of neem contact op met een inzamelpunt voor schadelijke stoffen bij u in de buurt.

## ● Vertaling van de originele conformiteitsverklaring

Wij OWIM GmbH & Co. KG Stiftsbergstraße 1, DE-74167 Neckarsulm, DUITSLAND, verklaren in eigen verantwoordelijkheid dat het product: Hydraulische stempelkrik, modelnr.: HG02971, versie: 06 / 2019, waarop deze verklaring betrekking neemt, overeenstemt met de richtlijn 2006/42/EG.

Toegepaste geharmoniseerde norm:  
EN 1494/A1: 2008

Serienummer: IAN 322261\_1901



Tobias Koenig  
Division Manager  
Neckarsulm, 06.03.2019

De complete conformiteitsverklaring kunt u indien gewenst downloaden via [www.owim.com](http://www.owim.com).

## ● Garantie

Het product wordt volgens strenge kwaliteitsrichtlijnen zorgvuldig geproduceerd en voor levering grondig getest. In geval van schade aan het product kunt u rechtmatig beroep doen op de verkoper van het product. Deze wettelijke rechten worden door onze hierna vermelde garantie niet beperkt.

Op dit product verlenen wij 3 jaar garantie vanaf aankoopdatum. De garantieperiode start op de dag van aankoop. Bewaar de originele kassabon alstublieft. Dit document is nodig als bewijs voor aankoop.

Wanneer binnen 3 jaar na de aankoopdatum van dit product een materiaal- of productiefout optreedt, dan wordt het product door ons – naar onze keuze – gratis voor u gerepareerd of vervangen. Deze garantie komt te vervallen als het product beschadigd wordt, niet correct gebruikt of onderhouden wordt.

De garantie geldt voor materiaal- en productiefouten. Deze garantie is niet van toepassing op productonderdelen, die onderhevig zijn aan normale slijtage en hierdoor als aan slijtage onderhevige onderdelen gelden (bijv. batterijen) of voor beschadigingen aan breekbare onderdelen, zoals bijv. schakelaars, accu's of dergelijke onderdelen, die gemaakt zijn van glas.

## ● Afwikkeling in geval van garantie

Om een snelle afhandeling van uw reclamatie te waarborgen dient u de volgende instructies in acht te nemen:

Houd bij alle vragen alstublieft de kassabon en het artikelnummer (bijv. IAN 123456\_7890) als bewijs van aankoop bij de hand.

Het artikelnummer vindt u op de typeplaat, ingegraveerd, op het titelblad van uw handleiding (linksonder) of als sticker op de achter- of onderzijde.

Wanneer er storingen in de werking of andere gebreken optreden, dient u eerst telefonisch of per e-mail contact met de onderstaande serviceafdeling op te nemen.

Een als defect geregistreerd product kunt u dan samen met uw aankoopbewijs (kassabon) en vermelding van de concrete schade alsmede het tijdstip van optreden voor u franco aan het u meegedeelde servicepunt verzenden.

## ● Service

### Ⓝ **Service Nederland**

Tel.: 0900 0400 223  
(0,10 EUR/Min.)

E-Mail: [owim@lidl.nl](mailto:owim@lidl.nl)

### Ⓝ **Service België**

Tel.: 070 270 171 (0,15 EUR/Min.)

E-Mail: [owim@lidl.be](mailto:owim@lidl.be)



<b>Legenda zastosowanych piktogramów</b> .....	Strona 36
<b>Wstęp</b> .....	Strona 36
Użytkowanie urządzenia zgodnie z przeznaczeniem.....	Strona 36
Opis części .....	Strona 36
Dane techniczne .....	Strona 36
Zakres dostawy.....	Strona 36
<b>Wskazówki dotyczące bezpieczeństwa</b> .....	Strona 36
<b>Stosowanie</b> .....	Strona 38
Podnoszenie samochodu.....	Strona 38
Obniżanie samochodu .....	Strona 39
<b>Czyszczenie i pielęgnacja</b> .....	Strona 39
<b>Konserwacja i składowanie</b> .....	Strona 39
Uzupełnianie oleju hydraulicznego / smarowanie .....	Strona 39
Usuwanie powietrza z układu hydraulicznego .....	Strona 40
Składowanie.....	Strona 40
<b>Usuwanie błędów</b> .....	Strona 40
<b>Usuwanie</b> .....	Strona 41
<b>Tłumaczenie oryginału Deklaracji zgodności</b> .....	Strona 41
<b>Gwarancja</b> .....	Strona 41
Sposób postępowania w przypadku naprawy gwarancyjnej.....	Strona 42
Serwis .....	Strona 42

## Legenda zastosowanych piktogramów



Przeczytać instrukcję obsługi

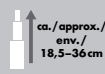

Wysokość podnoszenia

## Hydrauliczny podnośnik stemplowy

### ● Wstęp

Gratulujemy Państwu zakupu nowego produktu. Zdecydowali się Państwo na zakup produktu najwyższej jakości. Przed uruchomieniem urządzenia po raz pierwszy zapoznaj się z nim. W tym celu przeczytaj uważnie poniższą instrukcję obsługi oraz wskazówki dotyczące bezpieczeństwa. Produkt należy użytkować w sposób tu opisany i zgodnie z określonym zakresem zastosowania. Należy przechowywać tę instrukcję w bezpiecznym miejscu. Przekazując produkt innej osobie, należy również przekazać wszystkie dokumenty.

### ● Użytkowanie urządzenia zgodnie z przeznaczeniem

Hydrauliczny podnośnik samochodowy jest przeznaczony do podnoszenia i opuszczania samochodów. Inne zastosowania hydraulicznego podnośnika samochodowego lub przeprowadzenie w nim zmian jest uznawane za niezgodne z przeznaczeniem i może prowadzić do ryzyk, takich jak obrażenia ciała i uszkodzenia. Za szkody powstałe wskutek niezgodnego z przeznaczeniem użytkowania podnośnika producent nie ponosi żadnej odpowiedzialności. Produkt nie jest przewidziany do celów zarobkowych.

**Wskazówka:** Po każdym użyciu podnośnika należy zamknąć zawór opuszczającą [5]!

### ● Opis części

- 1 Siodło podnośnika
- 2 Śruba przedłużająca

- 3 Przegub pompy
- 4 Zawór bezpieczeństwa
- 5 Zawór spustowy
- 6 Drążek dźwigni (do mechanizmu pompowania)
- 7 Drążek (do zaworu spustowego)
- 8 Zatyczka zbiornika oleju

### ● Dane techniczne

Wysokość podnoszenia: ok. 18,5–36 cm  
Maksymalny udźwig: 3000 kg  
Ciężar: ok. 3,0 kg  
Olej hydrauliczny: zgodnie z ISO VG 15  
Maksymalna siła nacisku: 350N\*

### ● Zakres dostawy

- 1 Hydrauliczny podnośnik stemplowy
- 1 Drążek dźwigni
- 1 Drążek do zaworu spustowego
- 1 Instrukcja obsługi



### Wskazówki dotyczące bezpieczeństwa

- ⚠ **NIEBEZPIECZEŃSTWO!** Przestrzegaj poniższych instrukcji, gdyż w przeciwnym razie grozi niebezpieczeństwo utraty życia, obrażenia ciała oraz uszkodzenia produktu lub pojazdu.
- Jako dodatkowego zabezpieczenia do hydraulicznego podnośnika samochodowego zawsze używaj podstawek (koziółków) pod nadwozie oraz klinów podkładanych pod koła. **Nigdy** nie pracuj pod podniesionym samochodem, jeżeli nie przedsięwzięłeś żadnych dalszych środków bezpieczeństwa.

W ten sposób unikniesz stoczenia, ześlizgnięcia lub wywrócenia się samochodu.

- Używaj produktu wyłącznie na mocnych i równych powierzchniach. Na powierzchniach nieumocnionych i nierównych – takich jak na przykład nawierzchnie tłuczniowe – może dojść do zsunięcia się obciążenia.
-  Zwracaj uwagę na to, żeby nigdy nie przekroczyć w górę dopuszczalnego obciążenia znamionowego (nośności).
- Koniecznym jest, żeby osoba obsługująca podnośnik mogła obserwować w trakcie wszystkich ruchów podnośnik i obciążenie.
- **Niedozwolone** jest pracowanie pod podniesionym obciążeniem, o ile nie zostało ono zabezpieczone odpowiednimi środkami.
- **Nie pozwalaj**, żeby hydrauliczny podnośnik samochodowy użytkowały osoby nie- wykwalifikowane i niedoświadczone.
- Przed użyciem hydraulicznego podnośnika samochodowego zabezpiecz samochód przed stoczeniem się. Zaciągnij hamulec ręczny, włącz jakiś bieg (w przypadku skrzyni automatycznej biegów „P”) i zabezpiecz samochód za pomocą klinów podkładanych pod koła.
- Mimo środków bezpieczeństwa bądź stale uważny i w trakcie całej pracy przy samochodzie obserwuj, czy talerz nośny jest mocno osadzony na zamocowaniu podnośnika samochodowego [1].
- **Należy zapewnić**, żeby podczas podnoszenia samochodu nie mogły wyciekać z niego benzyna, ciecz akumulatorowa ani inne niebezpieczne substancje.
- Upewnij się, że pod samochodem nie znajdują się żadne osoby lub przeszkody, gdy go opuszczasz.
- Opuszczaj samochód wyłącznie powoli.
- Skontroluj, czy wszystkie części są prawidłowo zmontowane i nieuszkodzone.
- Przed każdym użyciem skontroluj sprawność funkcjonowania hydraulicznego podnośnika samochodowego. Skontroluj hydrauliczny podnośnik samochodowy zwłaszcza pod względem wyciekającego oleju

hydraulicznego, mocnego osadzenia wszystkich śrub i zaworów.

- **Nigdy nie** używaj hydraulicznego podnośnika samochodowego do transportowania lub załadowywania jakiegos pojazdu. Nigdy nie podnoś całego samochodu.
- Nie dozwolone jest podnoszenie osób za pomocą podnośnika hydraulicznego i należy pamiętać o tym, by znajdujące się w pobliżu osoby utrzymywały wystarczającą odległość od pojazdu podczas używania podnośnika hydraulicznego.
- W żadnym wypadku nie przestawiać zaworu bezpieczeństwa [4]. Jest on fabrycznie właściwie ustawiony i nie musi być ponownie regulowany.
- Podnośnika hydraulicznego nie należy w żadnym wypadku używać, jeśli stempel (zawór bezpieczeństwa [4]) jest uszkodzony.
- Przed użyciem podnośnika samochodowego użytkownik musi zostać przeszkolony z obsługi przez doświadczoną osobę. Siły pompowania i przenoszenia wynoszą około 350 N\*.
- Jeżeli oznaczenia na produkcie są uszkodzone i są nieczytelne, nie należy używać urządzenia aż do ich odnowienia.
- Nie przebudowywać podnośnika hydraulicznego. Każda zmiana konstrukcyjna urządzenia wpływa na bezpieczeństwo i zgodność z normą EN 1494 / A1:2008.
- Podczas korzystania z podnośnika nie wolno przekraczać siły 350 N\*. To odpowiada sile około 35 kg na dźwigni.
-  **UWAGA! NIEBEZPIECZEŃSTWO ODNIESIENIA OBRAŻEN SPOWODOWANE ZMIAŹDŻENIEM!** Podczas pompowania należy zawsze trzymać palce z daleka od zakresu ramy dźwigni podnośnika [3]. W przeciwnym razie może dojść do obrażeń spowodowanych zmiażdżeniem.
- Temperatura użytkowa oleju hydraulicznego tego urządzenia wynosi między -20 °C a +40 °C.
- Nie używaj urządzenia w pomieszczeniach zagrożonych pożarem, w których mogą

występować palne lub wybuchowe pary lub pyły (na przykład w stajniach, w stodółkach lub w lakierniach).

- Urządzenia należy używać wyłącznie do podnoszenia i opuszczania urządzenia, nie zaś do utrzymywania w podniesionej pozycji. Przy podnoszeniu lub opuszczaniu nie należy się poruszać.
- W przypadku zauważenia śladów wyciekania oleju nie należy używać urządzenia.
- Po każdym użyciu urządzenia wszystkie używane części należy odstawić do początkowej pozycji. Jeśli części urządzenia nie dają się przesunąć, wymianę oleju hydraulicznego lub pompy olejowej należy zlecić profesjonalnemu personelowi.
- W razie zauważenia wycieku oleju należy zakończyć pracę i usunąć zanieczyszczenie szmatką. Zlecić naprawę produktu specjalście.
- Jeśli nie będzie można normalnie opuszczać podnośnika, to należy poprzez podłożenie podpór zabezpieczyć samochód przed niezamierzonym opadnięciem. Zdobyć drugi podnośnik, przy pomocy którego będzie można podnieść samochód tak wysoko, aby móc bezpiecznie usunąć popsuty podnośnik. W razie wątpliwości, skorzystać z profesjonalnej pomocy.

\*Jeśli świadczona usługa przekracza tę wartość, usługę należy ograniczyć poprzez przyjęcie do pomocy dodatkowych osób.

## ● Stosowanie

### ● Podnoszenie samochodu

#### **⚠ OSTROŻNIE! ZAGROŻENIE ŻYCIA!**

Przed zastosowaniem podnośnika samochodowego oraz podpórek należy najpierw dokonać kontroli pod względem stanu jakości. Należy mieć na uwadze, że hydrauliczny podnośnik samochodowy może być jedynie zastosowany w kombinacji z podpórkami. Należy je przygotować przed rozpoczęciem podnoszenia samochodu.

Brak podpórek może spowodować wywrócenie samochodu, co wiąże się z zagrożeniem życia.

#### **Należy postępować w sposób następujący:**

- Należy uważać na to, aby siedło podnośnika [1] było całkowicie obniżone, a śruba przedłużająca [2] była do końca przykręcona podczas przechowywania podnośnika.
- Podnośnik samochodowy należy ustawić w wymaganej pozycji. Należy przy tym przestrzegać instrukcji obsługi samochodu.
- W razie konieczności należy wykręcić śrubę przedłużającą [2], aż dotknie ona podwozia samochodu (rys. B).

- Należy połączyć drążek [7] z drążkiem dźwigni [6], aby przedłużyć drążek dźwigni.



#### **OSTROŻNIE! ZAGROŻENIE OBRAŻENIEM PRZEZ ZMIAŻDZENIE!**

- W trakcie pompowania należy zawsze trzymać palce z dala od przegubu pompy [3]. W przeciwnym razie może dojść do obrażenia przez zmiażdżenia.
  - Należy umieścić drążek [6] w przegubie pompy [3] i pompując podnosić samochód do wymaganej wysokości (rys. D).
- Wskazówka:** Uważać na prowadnicę przy przyjęciu drążka unoszącego [3]. Należy upewnić się, że drążek unoszący [6] dobrze zaskoczył w prowadnicy.
- Należy ustawić podpórki pod dopuszczone punkty podparcia samochodu.
  - Należy odciążyć podnośnik samochodowy, nakładając drążek [7] owalnym otworem na zawór spustowy [5], obracając lekko drążek [7] w kierunku przeciwnym do kierunku ruchu wskazówek zegara i następnie natychmiast znowu obracać z powrotem. Siedło podnośnika [1] przesuwa się w dół i samochód jest podtrzymywany przez podpórki.

## ● Obniżanie samochodu

### ⚠ NIEBEZPIECZEŃSTWO UTRATY

**ŻYCIA!** Upewnij się, że pod samochodem nie znajdują się żadne osoby lub przeszkody, gdy go opuszczasz.

⚠ **OSTROŻNIE!** Opuszczaj samochód wyłącznie powoli. W przeciwnym razie grozi niebezpieczeństwo obrażeń ciała i uszkodzenia na produkcie względnie na samochodzie.

- Najpierw należy nieco podnieść samochód, aby usunąć podpórki. Proszę postępować zgodnie z opisem podanym w rozdziale „Podnoszenie samochodu”.
- Proszę usunąć podpórki.
- Proszę nałożyć drążek [7] owałnym otworem na zawór spustowy [5] i obracać lekko drążkiem [7] w kierunku przeciwnym do kierunku ruchu wskazówek zegara (rys. C). Samochód zostaje wolno obniżany.

**Wskazówka:** Im mocniej obraca się drążkiem [7] w kierunku przeciwnym do kierunku ruchu wskazówek zegara, tym szybciej samochód zostaje obniżany. Ze względu na to, należy najpierw bardzo ostrożnie obracać, aby uzyskać wyczucie dla właściwego tempa.

- Proszę tak daleko obniżyć siedło podnośnika [1], aby nie było ono obciążone. Następnie należy usunąć podnośnik samochodowy spod samochodu. Należy stworzyć nacisk na siedło podnośnika [1], aż do jego całkowitego obniżenia.
- Proszę zamknąć zawór spustowy [5], obracając drążkiem [7] na zaworze spustowym [5] w kierunku zgodnym z kierunkiem ruchu wskazówek zegara.
- Proszę usunąć drążek [7] z zaworu spustowego [5].
- Należy ponownie wkręcić śrubę przedłużającą [2], o ile jest ona wykręcona.
- Jeśli nie będzie można normalnie opuszczać podnośnika, to należy poprzez podłożenie podpór zabezpieczyć samochód przed niezamierzonym opadnięciem. Zdobyć drugi podnośnik, przy pomocy którego będzie

można podnieść samochód tak wysoko, aby móc bezpiecznie usunąć popsuty podnośnik. W razie wątpliwości, skorzystaj z profesjonalnej pomocy.

## ● Czyszczenie i pielęgnacja

- Posmaruj dobrze wszystkie części ruchome położone na zewnątrz.
- Czyść hydrauliczny podnośnik samochodowy lekko naoliwioną szmatką.
- W żadnym wypadku nie używaj ostrych ani żrących środków czyszczących.

## ● Konserwacja i składowanie

### ● Uzupelnianie oleju hydraulicznego / smarowanie

**Wskazówka:** Należy stosować jedynie olej hydrauliczny zgodny z normą ISO VG 15.

- Podnośnik samochodowy należy ustawić w pozycji pionowej na równej, poziomej powierzchni.
- Należy całkowicie wkręcić śrubę przedłużającą [2].
- Proszę nałożyć drążek [7] owałnym otworem na zawór spustowy [5] i obracać lekko drążkiem [7] w kierunku przeciwnym do kierunku ruchu wskazówek zegara (rys. C), aż do całkowitego obniżenia siedła podnośnika [1].
- Proszę wyciągnąć zatyczkę [8] ze zbiornika oleju.
- Proszę napełnić zbiornik oleju olejem hydraulicznym, używając do tego odpowiednie naczynie. Proszę napełnić olej hydrauliczny do dolnej krawędzi otworu do napełniania.
- Proszę ewentualnie usunąć powietrze znajdujące się w układzie hydraulicznym. Należy postępować zgodnie z krokami 3-4, jak podano w rozdziale „Usuwanie powietrza z układu hydraulicznego”.

- Proszę ponownie założyć zatyczkę [8] na zbiornik oleju.
  - Należy regularnie smarować wszystkie ruchome części podnośnika samochodowego, aby zapobiec korozji.
  - Po całkowitym zużyciu oleju należy napętnić ok. 100–105 ml.
- Wskazówka:** Okres użytkowania na zużycie 3 lat traci ważność, jeśli podnośnik nie jest kontrolowany przez wykwalifikowany personel specjalistyczny.
- Naprawę uszkodzonego hydraulicznego podnośnika samochodowego zlecaj wyłącznie fachowcowi. Nigdy nie próbuj wykonać naprawy podnośnika samodzielnie.

## ● Usuwanie powietrza z układu hydraulicznego

Powietrze w układzie hydraulicznym może prowadzić do zaburzeń w funkcjonowaniu podnośnika samochodowego.

### **Powietrze z układu hydraulicznego należy usunąć w następujący sposób:**

1. Drążek [7] umieścić z owalnym otworem na zawór opuszczania [5] i drążek przekręcić w kierunku odwrotnym do ruchu wskazówek zegara (rys. C). Nacisnąć do dołu talerz obciążony [1], aż całkowicie się obniży.
2. Proszę wyciągnąć zatyczkę [8] ze zbiornika oleju.
3. Proszę wprowadzić drążek dźwigni [6] w przegub pompy [3] oraz pompować kilka razy, aby usunąć powietrze.
4. Proszę nałożyć drążek [7] owalnym otworem na zawór spustowy [5] i obracać drążkiem w kierunku zgodnym z kierunkiem ruchu wskazówek zegara (rys. C). Zawór spustowy [5] jest ponownie zamknięty.
5. Proszę ponownie założyć zatyczkę [8] na zbiornik oleju.
6. W razie konieczności należy powtórzyć kroki 1–5, aż do całkowitego usunięcia powietrza.

## ● Składowanie

- Proszę nałożyć drążek [7] owalnym otworem na zawór spustowy [5] i obracać drążkiem w kierunku przeciwnym do kierunku ruchu wskazówek zegara (rys. C), aż do całkowitego obniżenia siedła podnośnika [1].
- Należy całkowicie wkręcić śrubę przedłużającą [2].
- Hydrauliczny podnośnik samochodowy oraz drążek dźwigni należy składować w suchych warunkach oraz chronić przed wilgocią.
- W trakcie składowania podnośnika samochodowego należy zwracać uwagę, aby siedła podnośnika [1] znajdował się w najniższej pozycji i śruba przedłużająca [2] była całkowicie wkręcona. Zapobiega to przed wyciekaniem oleju z zatyczki [8].
- Należy regularnie smarować wszystkie ruchome części podnośnika samochodowego, aby zapobiec korozji.

## ● Usuwanie błędów

### ● = Błąd

● = Powód

○ = Naprawa

- = Podnośnik samochodowy nie podnosi samochodu lub nie wystarczająco wysoko.
- = Zawór spustowy [5] nie został właściwie zamknięty.
- = Należy całkowicie zamknąć zawór spustowy [5] (zobacz rozdział „Podnoszenie samochodu”).
- = Za mało oleju hydraulicznego w podnośniku samochodowym.
- = Należy dopełnić oleju hydraulicznego (zobacz rozdział „Uzpełnianie oleju hydraulicznego / smarowanie”).
- = W cylindrze znajduje się za dużo oleju hydraulicznego.
- = Należy usunąć nadmiar oleju hydraulicznego z cylindra.
- = W układzie hydraulicznym znajduje się powietrze.



○=Należy usunąć powietrze z układu hydraulicznego (zobacz rozdział „Usunięcie powietrza z układu hydraulicznego”).

●=Podnośnik samochodowy nie znosi obciążenia.

●=Zawór spustowy [5] nie został właściwie zamknięty.

○=Należy całkowicie zamknąć zawór spustowy [5] (zobacz rozdział „Podnoszenie samochodu”).

●=Olej hydrauliczny wycieka.

●=W cylindrze znajduje się za dużo oleju hydraulicznego.

○=Należy usunąć nadmiar oleju hydraulicznego z cylindra.

●=Mechanizm pompy funkcjonuje jedynie częściowo.

●=W cylindrze znajduje się za dużo oleju hydraulicznego.

○=Należy usunąć nadmiar oleju hydraulicznego z cylindra.

●=W układzie hydraulicznym znajduje się powietrze.

○=Należy usunąć powietrze z układu hydraulicznego (zobacz rozdział „Usunięcie powietrza z układu hydraulicznego”).

## ● Usunięcie

Opakowanie wykonane jest z materiałów przyjaznych dla środowiska, które można przekazać do utylizacji w lokalnym punkcie przetwarzania surowców wtórnych.

Informacji na temat możliwości utylizacji wyeksploatowanego produktu udziela urząd gminy lub miasta.

Złóż, żeby olej hydrauliczny został usunięty do odpadów w sposób przyjazny dla środowiska naturalnego. Zapewnij usunięcie oleju poprzez warsztat specjalistyczny lub zwróć się do najbliższego punktu zbiorczego substancji szkodliwych.

## ● Tłumaczenie oryginału Deklaracji zgodności

My, OWIM GmbH & Co. KG Stiftsbergstraße 1 DE-74167 Neckarsulm, NIEMCY, deklarujemy z pełną odpowiedzialnością, że produkt: Hydrauliczny podnośnik stemplowy, nr modelu.: HG02971, wersja: 06/2019, do której odnosi się niniejsza deklaracja, jest zgodne z dyrektywą 2006/42/WE.

Zastosowana norma zharmonizowana:  
EN 1494/A1:2008

Numer seryjny: IAN 322261\_1901



Tobias Koenig  
Division Manager  
Neckarsulm, 06.03.2019

Tę dokumentację można w razie potrzeby pobrać pod adresem [www.owim.com](http://www.owim.com).

## ● Gwarancja

Produkt wyprodukowano według wysokich standardów jakości i poddano skrupulatnej kontroli przed wysyłką. W przypadku wad produktu nabywcy przysługują ustawowe prawa. Gwarancja nie ogranicza ustawowych praw nabywcy produktu.

Produkt objęte jest 3 gwarancją, licząc od daty zakupu. Gwarancja wygasa w razie zawinonego przez użytkownika uszkodzenia produktu, niewłaściwego użycia lub konserwacji.

W przypadku wystąpienia w ciągu 3 lat od daty zakupu wad materiałowych lub fabrycznych, dokonujemy – według własnej oceny – bezpłatnej naprawy lub wymiany produktu.

Świadczenie gwarancyjne obejmuje wady materiałowe i fabryczne. Gwarancja nie obejmuje części produktu ulegających normalnemu zużyciu, uznawanych za części zużywalne (np. baterie) oraz uszkodzeń części łamliwych, np. przełączników, akumulatorów lub wykonanych ze szkła.

Zgodnie z Kodeksem Cywilnym art. 581 §1 wraz z wymianą urządzenia lub ważnej części czas gwarancji rozpoczyna się na nowo.

## ● Sposób postępowania w przypadku naprawy gwarancyjnej

Aby zapewnić szybkie rozpatrzenie Państwa wniosku, prosimy stosować się do następujących wskazówek:

Przed skontaktowaniem się z działem serwisowym należy przygotować paragon i numer artykułu (np. IAN 123456\_7890) jako dowód zakupu. Numery artykułów można znaleźć na tabliczce znamionowej, na grawerunku, na stronie tytułowej jego instrukcji (na dole po lewej stronie) lub jako naklejkę na stronie odwrotnej lub spodniej. W razie wystąpienia błędów w działaniu lub innych wad, należy skontaktować się najpierw z wymienionym poniżej działem serwisowym telefonicznie lub pocztą elektroniczną.

Produkt uznany za uszkodzony można następnie z dołączeniem dowodu zakupu (paragonu) i podaniem, na czym polega wada i kiedy wystąpiła, przesłać bezpłatnie na podany Państwu adres serwisu.

## ● Serwis

 **Serwis Polska**

Tel.: 22 397 4996

E-Mail: [owim@lidl.pl](mailto:owim@lidl.pl)



<b>Legenda použitých piktogramů</b> .....	Strana 44
<b>Úvod</b> .....	Strana 44
Použití ke stanovenému účelu.....	Strana 44
Popis dílů .....	Strana 44
Technické údaje .....	Strana 44
Rozsah dodávky .....	Strana 44
<b>Bezpečnostní pokyny</b> .....	Strana 44
<b>Použití</b> .....	Strana 46
Zvedání motorového vozidla .....	Strana 46
Spouštění motorového vozidla dolů .....	Strana 46
<b>Čistění a ošetřování</b> .....	Strana 47
<b>Údržba a skladování</b> .....	Strana 47
Doplnění hydraulického oleje / mazání.....	Strana 47
Odstranění vzduchu z hydraulického systému.....	Strana 47
Skladování.....	Strana 47
<b>Odstranění chyb</b> .....	Strana 48
<b>Zlikvidování</b> .....	Strana 48
<b>Překlad originálu prohlášení o konformitě</b> .....	Strana 48
<b>Záruka</b> .....	Strana 49
Postup v případě uplatňování záruky .....	Strana 49
Servis.....	Strana 49

## Legenda použitých piktogramů



Přečtěte si návod k obsluze



Výška zdvihu

## Hydraulický pístový zvedák

### ● Úvod









Blahopřejeme Vám ke koupi nového výrobku. Rozhodli jste se pro kvalitní výrobek. Před prvním uvedením do provozu se seznámte s výrobcem. K tomu si pozorně přečtěte následující návod k obsluze a bezpečnostní pokyny. Používejte výrobek jen popsáním způsobem a pouze pro uvedené oblasti použití. Uschovejte si tento návod na bezpečném místě. Všechny podklady vydejte při předání výrobku i třetí osobě.

### ● Použití ke stanovenému účelu

Hydraulický zvedák vozu je určen ke zvedání a spouštění dolů motorových vozidel. Jiná použití nebo změny hydraulického zvedáku vozu neplatí jako použití ke stanovenému účelu a mohou vést k rizikům, jako jsou poranění a poškození. Za škody vzniklé z použití k nestanovenému účelu nepřevzme výrobce ručení. Výrobek není určen k průmyslovému použití.

**Upozornění:** Po každém použití je zapotřebí zavřít ventil  ke spuštění dolů!

### ● Popis dílů

-  Zatěžovací talíř
-  Prodlužovací šroub
-  Upínač zvedací tyče
-  Pojistný ventil
-  Spouštěcí ventil
-  Zvedací tyč (husticí mechanismus)
-  Tyč (pro vypouštěcí ventil)
-  Ucpávka oleje

### ● Technické údaje





Výška zdvihu:	cca 18,5–36 cm
Maximální nosnost:	3000 kg
Váha:	cca 3,0 kg
Hydraulický olej:	podle normy ISO VG 15
Maximální ovládací síla:	350 N*

### ● Rozsah dodávky

- 1 hydraulický pístový zvedák
- 1 zvedací tyč
- 1 tyč pro vypouštěcí ventil
- 1 návod k obsluze



### Bezpečnostní pokyny

-  **NEBEZPEČÍ!** Řiďte se níže uvedenými pokyny, v opačném případě může dojít k ohrožení života, poranění, nebo i poškození výrobku, popř. motorového vozidla.
-  Používejte společně se zvedákem vždy bloky na podložení a klíny pod kola. **Nikdy** neppracujte pod nadzvednutým motorovým vozidlem bez dalších bezpečnostních opatření. Tak zabráníte pojiždění, sklouznutí nebo převrhnutí vozidla.
-  Výrobek používejte jen na pevných, rovných plochách. Na nepevných a nerovných plochách – jako jsou např. štěrkové podklady – může dojít ke sklouznutí zátěže.
-  Dbejte na to, aby jste nikdy nepřekročili přípustnou jmenovitou zátěž (nosnost).
-  Je zapotřebí, aby mohla osoba, obsluhující zvedák, pozorovat břemeno při všech vykonávaných pohybech.

- **Není** dovoleno pracovat pod zvednutým břemenem, pokud není vhodným prostředkem zajištěno.
- **Nenechte** používat hydraulický zvedák nekvalifikovanou a nezkušenou osobu.
- Před použitím hydraulického zvedáku zajistěte motorové vozidlo proti pojiždění. Zatahňte ruční brzdu, zařaďte rychlostní stupeň (u automatiky nastavte polohu „P“) a zajistěte motorové vozidlo klíny pod koly.
- Buďte navzdory bezpečnostním opatřením neustále opatrní a pozorujte během práce na motorovém vozidle, jestli sedí talíř [1] pevně na místě.
- **Zajistěte**, aby při zvedání motorového vozidla nemohl vytéct benzín, kapalina baterie nebo jiné nebezpečné látky.
- Před spouštěním vozidla se ujistěte, že se pod motorovým vozidlem nenacházejí osoby nebo předměty.
- Spouštějte vozidlo pomalu.
- Zkontrolujte, jestli jsou všechny díly odborně namontované a v bezvadném stavu.
- Před každým použitím přezkoušejte funkci zvedáku. Kontrolujte u zvedáku obzvlášť těsnost hydraulického systému, utažení šroubů a ventilů.
- Hydraulický zvedák nepoužívejte **nikdy** k přepravě nebo nakládání vozidla. Nikdy nezvedejte celé vozidlo.
- Není dovoleno zvedat hydraulickým zvedákem osoby. Při zvedání motorového vozidla dávejte pozor, aby zůstaly přítomné osoby v dostatečném odstupu.
- Nikdy nepřestavujte pojistný ventil [4]. Ventil je již z výroby správně nastavený a nemusí se seřizovat.
- Nepoužívejte v žádném případě zvedák, jestliže je pečeť pojistného ventilu [4] poškozená.
- Uživatel musí být před použitím zvedáku zaškolený zkušenou osobou. Síla pumpy a převáděcí síly dosahují hodnoty přibližně 350 N\*.
- Při nečitelných označeních na zvedáku se nedoporučuje jeho používání než se značky obnoví.
- Neprovádějte na zvedáku žádné změny. Každá konstrukční změna zvedáku má vliv na jeho bezpečnost a plnění požadavků podle EN 1494/A1: 2008.
- Při používání zvedáku nesmí použitá síla překročit hodnotu 350 N\*. Tato hodnota odpovídá síle na páce přibližně ve výši 35 kg.



**POZOR! NEBEZPEČÍ ZRA-  
NĚNÍ USKRÍPNUTÍM!**

Během pumpování držte prsty v odstupu

od uchycení páky [3]. Jinak může dojít ke zranění uskrípnutím.

Hydraulický olej ve zvedáku zaručuje jeho funkci při provozních teplotách mezi -20 °C až +40 °C.

Nepoužívejte zvedák v místnostech, ve kterých se mohou nacházet hořlavé nebo výbušné plyny a prachy (např. ve chlévech, kůlnách nebo lakovnách).

Používejte zvedák pouze ke zvedání a spouštění motorového vozidla, nepoužívejte ho k držení ve zvednuté poloze. Při zvedání nebo spouštění zvedák neposunujte.

Nepoužívejte zvedák, jestliže jste zjistili netěsnost jeho systému.

Po každém použití zvedáku nastavte všechny použité části opět do původní polohy. Jestliže není možné přestavit díly zvedáku, nechte vyměnit odborníkem hydraulický olej nebo pumpu.

Jestliže zjistíte vystupující olej, ukončete práci a vyčistěte olej hadrem. Nechte výrobek opravit odborníkem.

Jestliže nelze v případě potřeby zvedák spustit zajistěte vozidlo stojany proti náhlému, nechtěnému spuštění. Použijte další zvedák k nadzvednutí vozidla natolik, aby bylo možné vadný zvedák bezpečně odstranit. Pokud si nejste jisti, vyhledejte odbornou pomoc.

\*Pokud realizovaný výkon překročí tuto hodnotu, musí být výkon snížen za pomoci dalších osob.

## ● Použití

### ● Zvedání motorového vozidla

**⚠ POZOR! NEBEZPEČÍ OHROŽENÍ ŽIVOTA!** Předtím než použijete zvedák vozu a podpěrky pod karoserii se nejprve ujistěte o jejich neporušeném stavu. Mějte na paměti, že hydraulický zvedák vozu se smí použít jen v kombinaci s podpěrkami pro karoserii. Připravte je před zvedáním motorového vozidla. Nepoužijete-li podpěrky pro karoserii hrozí nebezpečí převrácení motorového vozidla, což může znamenat nebezpečí ohrožení života.

#### Postupujte následujícím způsobem:

- Při skladování zvedáku dbejte na to, aby byl jeho zatěžovací talíř **1** kompletně spuštěný a prodlužovací šroub **2** úplně zašroubovaný.
- Nastavte hydraulický zvedák vozu do požadované polohy. Přitom dbejte na provozní návod motorového vozidla.
- Vyšroubujte, je-li třeba, prodlužovací šroub **2**, až se dotkne podlahy motorového vozidla (obr. B).
- Spojte tyč **7** se zvedací tyčí **6**, abyste získali prodlouženou zvedací tyč.
-  **POZOR! NEBEZPEČÍ PORANĚNÍ POHMOŽDĚNÍM!** Při hustícím postupu chraňte vždy své prsty před oblastí upínače zvedací tyče **3**. Jinak může dojít k poraněním pohmožděním.
- Zaveďte zvedací tyč **6** do upínače zvedací tyče **3** a nahuštěním zvedněte motorové vozidlo do požadované výšky (obr. D).  
**Upozornění:** Pozor na vedení na držáku zvedací tyče **3**. Zkontrolujte, zda je zvedací tyč **6** správně zajištěna ve vedení.
- Postavte podpěrky pro karoserii pod přípustné opěrné body motorového vozidla.
- Zvedák vozu odlehčíte tím, že tyč **7** s oválným otvorem nasadíte na spouštěcí ventil **5**, tyčí **7** trochu otočíte proti směru pohybu hodinových ručiček a pak okamžitě otočíte znovu zpět. Zatěžovací talíř **1** vyjede trochu

dolů a motorové vozidlo je drženo podpěrkami pro karoserii.

### ● Spuštění motorového vozidla dolů

#### ⚠ NEBEZPEČÍ OHROŽENÍ ŽIVOTA!

Ujistěte se, že se pod motorovým vozidlem nenacházejí osoby nebo překážky, spouštěte-li je dolů.

**⚠ POZOR!** Motorové vozidlo spouštějte pomalu dolů. Jinak hrozí nebezpečí poranění a poškození na výrobku, popř. na motorovém vozidle.

- Motorové vozidlo nejprve trochu nadzvedněte, abyste mohli odstranit podpěrky pro karoserii. Postupujte tak, jak je uvedeno v kapitole „Zvedání motorového vozidla“.
- Podpěrky pro karoserii odstraňte.
- Nasadte tyč **7** oválným otvorem na spouštěcí ventil **5** a otočte tyč pomalu proti směru pohybu hodinových ručiček (obr. C). Motorové vozidlo se pomalu spustí dolů.  
**Upozornění:** Čím silněji otáčíte tyčí **7** proti směru pohybu hodinových ručiček, tím rychleji se motorové vozidlo spustí dolů. Otáčejte proto nejprve velmi opatrně, abyste získali pocit správné rychlosti.
- Spusťte zatěžovací talíř **1** tak daleko, aby nebyl už více zatížen. Zvedák vozu pak pod autem vytáhněte. Na zatěžovací talíř **1** vyvíjejte tlak, až je úplně spuštěn dolů.
- Spouštěcí ventil **5** zavřete tím, že tyč **7** našroubujete ve směru pohybu hodinových ručiček na spouštěcí ventil **5**.
- Tyč **7** stáhněte ze spouštěcího ventilu **5**.
- Prodlužovací šroub **2** znovu dolů zašroubujte, je-li vyšroubován.
- Jestliže nelze v případě potřeby zvedák spustit, zajištěte vozidlo podstavci proti náhlému, nechtěnému spuštění. Použijte další zvedák ke zvednutí vozidla tak, aby bylo možné vadný zvedák bezpečně odstranit. Pokud si nejste jisti, vyhledejte odbornou pomoc.

## ● Čistění a ošetřování

- Všechny vně se nacházející pohyblivé díly dobře natřete tukem.
- Hydraulický zvedák vozu očistěte mírně naolejovanou tkaninou.
- V žádném případě nepoužívejte ostré nebo žíravé čisticí prostředky.

## ● Údržba a skladování

### ● Doplnění hydraulického oleje / mazání

**Upozornění:** Použijte jen hydraulické oleje podle ISO VG 15.

- Zvedák vozu postavte vždy kolmo na rovnou, vodorovnou plochu.
- Prodlužovací šroub [2] vyšroubujte úplně dolů.
- Nasadte tyč [7] oválným otvorem na spouštěcí ventil [5] a otočte tyč pomalu proti směru pohybu hodinových ručiček (obr. C), až je zatěžovací talíř [1] úplně spuštěn dolů.
- Vytáhněte ucpávku oleje [8] z olejové nádrže.
- Naplňte hydraulický olej vhodnou nádobou do olejové nádrže. Naplňte hydraulický olej až ke spodní hraně plnicího otvoru.
- Odstraňte eventuálně vzduch nacházející se v hydraulickém systému. K tomu postupujte tak, jak je popsáno v krocích 3–4 v kapitole „Odstranění vzduchu z hydraulického systému“.
- Zátku oleje [8] vsadte znovu do olejové nádrže.
- Pohyblivé díly zvedáku vozu pravidelně namažte, aby se zabránilo korozi.
- Doplněte cca. 100–105 ml oleje, je-li olej kompletně spotřebován.

**Upozornění:** 3letá životnost vztahující se na opotřebení propadá, jestliže nebyl zvedák přezkoušen kvalifikovaným odborníkem.

- Defektní hydraulický zvedák vozu nechejte opravit jen odborníkem. Nikdy se nepokoušejte opravit jej sám.

## ● Odstranění vzduchu z hydraulického systému

Vzduch v hydraulickém systému může způsobit omezení funkce zvedáku vozu.

### K odstranění vzduchu z hydraulického systému postupujte následujícím způsobem:

1. Nasadte tyč [7] oválným otvorem na spouštěcí ventil [5] a zašroubujte tyč proti směru hodinových ručiček (obr. C). Zatlačte nosný disk [1] dolů tak, aby došlo k úplnému spuštění.
2. Vytáhněte ucpávku oleje [8] z olejové nádrže.
3. Zaveďte zvedací tyč [6] do upínače zvedací tyče [3] a nahustěte několikrát vzduch, abyste nechali vzduch uniknout.
4. Nasadte tyč [7] oválným otvorem na spouštěcí ventil [5] a otočte tyč ve směru pohybu hodinových ručiček (obr. C). Spouštěcí ventil [5] je nyní znovu uzavřen.
5. Zátku oleje [8] vsadte znovu do olejové nádrže.
6. Zopakujte v případě potřeby kroky 1–5, až vzduch úplně unikl.

## ● Skladování

- Nasadte tyč [7] oválným otvorem na spouštěcí ventil [5] a otočte tyč proti směru pohybu hodinových ručiček (obr. C), až je zatěžovací talíř [1] úplně spuštěn dolů.
- Prodlužovací šroub [2] vyšroubujte úplně dolů.
- Hydraulický zvedák vozu a zvedací tyč skladujte suché a chráněné před vlhkostí.
- Dbejte na to, aby byla zatěžovací talíř [1] úplně spuštěná dolů a prodlužovací šroub [2] úplně zašroubovaný, skladujete-li zvedák vozu. Tak se vyhněte vystoupení oleje ze zátky oleje [8].
- Pohyblivé díly zvedáku vozu pravidelně namažte, aby se zabránilo korozi.

## ● Odstranění chyby

### ● = Chyba

● = Příčina

○ = Odstranění

● = Zvedák vozu motorové vozidlo nezvedá nebo nedostatečně vysoko.

● = Spouštěcí ventil [5] nebyl správně uzavřen.

○ = Zavřete úplně spouštěcí ventil [5] (viz kapitulu „Zvedání motorového vozidla“).

● = Ve zvedáku vozu není dost hydraulického oleje.

○ = Hydraulický olej doplňte (viz kapitulu „Doplnění hydraulického oleje / mazání“).

● = Ve válci se nachází hydraulický olej.

○ = Odstraňte přebytečné množství hydraulického oleje z válce.

● = V hydraulickém systému se nachází vzduch.

○ = Odstraňte vzduch v hydraulickém systému (viz kapitulu „Odstranění vzduchu z hydraulického systému“).

● = Zvedák vozu pod zátěží povolí.

● = Spouštěcí ventil [5] nebyl správně uzavřen.

○ = Zavřete úplně spouštěcí ventil [5] (viz kapitulu „Zvedání motorového vozidla“).

● = Vystupuje hydraulický olej.

● = Ve válci se nachází příliš mnoho hydraulického oleje.

○ = Odstraňte přebytečné množství hydraulického oleje z válce.

● = Hustící mechanismus funguje jen částečně.

● = Ve válci se nachází příliš mnoho hydraulického oleje.

○ = Odstraňte přebytečné množství hydraulického oleje z válce.

● = V hydraulickém systému se nachází hydraulický olej.

○ = Odstraňte vzduch v hydraulickém systému (viz kapitulu „Odstranění vzduchu z hydraulického systému“).

## ● Zlikvidování

Obal se skládá z ekologických materiálů, které můžete zlikvidovat prostřednictvím místních sběren recyklovatelných materiálů.

○ možnostech likvidace vysloužilých zařízení se informujte u správy vaší obce nebo města.

Hydraulický olej nechejte ekologicky vhodně zlikvidovat. Zajištěte zlikvidování odbornou opravou nebo se obraťte na nejbližší sběrnou škodlivých látek.

## ● Překlad originálu prohlášení o konformitě

My OWIM GmbH & Co. KG Stiftsbergstraße 1, DE-74167 Neckarsulm, NĚMECKO, prohlašujeme na vlastní zodpovědnost, že výrobek: Hydraulický pístový zvedák, model č.: HG02971, verze: 06/2019, na který se toto prohlášení vztahuje, splňuje požadavky směrnice 2006/42/ES.

Použité sladěné normy: EN 1494/A1: 2008

Sériové číslo: IAN 322261\_1901



Tobias Koenig  
Division Manager  
Neckarsulm, 06.03.2019

Kompletní prohlášení o konformitě najdete na webové stránce: [www.owim.com](http://www.owim.com).



## ● Záruka

Výrobek byl vyroben s nejvyšší pečlivostí podle přísných kvalitativních směrnic a před odesláním prošel výstupní kontrolou. V případě závad máte možnost uplatnění zákonných práv vůči prodejci. Vaše práva ze zákona nejsou omezena naší níže uvedenou zárukou.

Na tento artikl platí 3 záruka od data zakoupení. Záruční lhůta začíná od data zakoupení. Uschovejte si dobře originál pokladní stvrzenky. Tuto stvrzenku budete potřebovat jako doklad o zakoupení.

Pokud se do 3 let od data zakoupení tohoto výrobku vyskytne vada materiálu nebo výrobní vada, výrobek Vám – dle našeho rozhodnutí – bezplatně opravíme nebo vyměníme. Tato záruka zaniká, jestliže se výrobek poškodí, neodborně použil nebo neobdržel pravidelnou údržbu.

Záruka platí na vady materiálu a výrobní vady. Tato záruka se nevztahuje na díly výrobku podléhající opotřebení (např. na baterie), dále na poškození křehkých, choulostivých dílů, např. vypínačů, akumulátorů nebo dílů zhotovených ze skla.

## ● **Postup v případě uplatňování záruky**

Pro zajištění rychlého zpracování Vašeho případu se řiďte následujícími pokyny:

Pro všechny požadavky si připravte pokladní stvrzenku a číslo artiklu (např. IAN 123456\_7890) jako doklad o zakoupení. Číslo artiklu najdete na typovém štítku, gravuře, titulní stránce návodu (vlevo dole) nebo na nálepce na zadní nebo spodní straně. V případě poruch funkce nebo jiných závad nejdříve kontaktujte, telefonicky nebo e-mailem, v následujícím textu uvedené servisní oddělení. Výrobek registrovaný jako vadný potom můžete s příloženým dokladem o zakoupení (pokladní

stvrzenkou) a údaji k závadě a kdy k ní došlo, bezplatně zaslat na adresu servisu, která Vám byla sdělena.

## ● **Servis**

### **Servis Česká republika**

Tel.: 800 143 873

E-Mail: [owim@lidl.cz](mailto:owim@lidl.cz)



<b>Legenda použitých piktogramov</b> .....	Strana 51
<b>Úvod</b> .....	Strana 51
Použitie k určenému účelu .....	Strana 51
Popis dielov .....	Strana 51
Technické údaje .....	Strana 51
Obsah dodávky .....	Strana 51
<b>Bezpečnostné upozornenia</b> .....	Strana 51
<b>Použitie</b> .....	Strana 53
Zdvíhanie vozidla .....	Strana 53
Spúšťanie vozidla nadol .....	Strana 53
<b>Čistenie a ošetrovanie</b> .....	Strana 54
<b>Údržba a skladovanie</b> .....	Strana 54
Doplnenie hydraulického oleja / mazanie .....	Strana 54
Vypustenie vzduchu z hydraulického systému .....	Strana 54
Skladovanie .....	Strana 54
<b>Odstraňovanie porúch</b> .....	Strana 55
<b>Likvidácia</b> .....	Strana 55
<b>Preklad originálneho konformitného prehlásenia</b> .....	Strana 55
<b>Záruka</b> .....	Strana 56
Postup v prípade poškodenia v záruke .....	Strana 56
Servis .....	Strana 56

## Legenda použitých piktogramov



Prečítajte si návod na obsluhu



Výška zdvíhu

## Hydraulický piestový zdvíhák

### ● Úvod









Blahoželáme Vám ku kúpe Vášho nového výrobku. Kúpou ste sa rozhodli pre vysoko kvalitný produkt. Pred prvým uvedením do prevádzky sa oboznámte s výrobkom. Za týmto účelom si pozorne prečítajte nasledujúci návod na obsluhu a bezpečnostné pokyny. Výrobok používajte iba v súlade s popisom a v uvedených oblastiach používania. Tento návod uschovajte na bezpečnom mieste. Ak výrobok odovzdáte ďalšej osobe, priložte k nemu aj všetky podklady.

### ● Použitie k určenému účelu

Hydraulický zdvíhák je určený pre zdvíhanie a spúšťanie vozidiel. Použitie na iný účel alebo zmeny hydraulického zdvíháka znamenajú použitie v rozpore s určeným účelom, čo môže viesť k vzniku poranení a škôd. Za škody, ktoré vzniknú v prípade používania na nesprávny účel, výrobca nepreberá žiadnu záruku. Výrobok nie je určený pre priemyselnú prevádzku.

**Poznámka:** Po každom používaní zatvorte spúšťací ventil .

### ● Popis dielov

-  Nosný tanier
-  Predlžovacia skrutka
-  Uchytenie zdvíhacej tyče
-  Poistný ventil
-  Spúšťací ventil
-  Zdvíhacia tyč (pre pumpovací mechanizmus)
-  Tyč (pre spúšťací ventil)
-  Uzatváracia zátka olejovej nádrže

### ● Technické údaje



Výška zdvíhu:	cca. 18,5–36 cm
Maximálna nosnosť:	3000 kg
Hmotnosť:	cca. 3,0 kg
Hydraulický olej:	podľa ISO VG 15
Maximálna ovládacia sila:	350 N*

### ● Obsah dodávky

- 1 hydraulický piestový zdvíhák
- 1 zdvíhacia tyč
- 1 tyč pre spúšťací ventil
- 1 návod na obsluhu



### Bezpečnostné upozornenia

-  **NEBEZPEČENSTVO!** Dodržujte nasledujúce pokyny, inak môže dôjsť k ohrozeniu života, vzniku poranení alebo poškodeniu výrobku príp. vozidla.
- Spolu s hydraulickým zdvíhákom vždy používajte podperné stojany a kliny pod kolesá vozidla. **Nikdy** nepracujte pod nadvihnutým vozidlom, ak ste nevykonali žiadne ďalšie bezpečnostné opatrenia. Tak zabránite posunu, zošmyknutiu alebo prevráteniu vozidla.
- Výrobok používajte iba na pevných, rovných plochách. Na nerovných a neupevnených plochách – ako napríklad štrkový povrch – môže dôjsť k zošmyknutiu bremena.
-  Dbajte na to, aby ste nikdy neprekročili povolené menovité zaťaženie (nosnosť).
- Je potrebné, aby osoba, ktorá obsluhuje prístroj, mohla počas všetkých pohybov sledovať zdvíhací prístroj a bremeno.

- **Nie je** dovolené pracovať pod nadvihnutým bremenom, ak toto bremeno nie je istené vhodnými prostriedkami.
- Hydraulický zdvihák **nesmú** používať nekvalifikované a neskúsené osoby.
- Pred používaním hydraulického zdviháka zaistíte vozidlo proti pohybu. Zatiahnete ručnú brzdu, zaradíte rýchlосť (v prípade automatickej prevodovky „P“) a zaistíte vozidlo klinmi pod kolesami.
- Napriek bezpečnostným opatreniam budete vždy opatrní a počas celej doby práce na vozidle kontrolujete, či záťažový tanier [1] pevne sedí na zdviháku.
- **Ubezpečte sa**, že pri nadvihovaní vozidla nevyteká benzín, kvapalina z batérie ani iné nebezpečné substancie.
- Ubezpečte sa, že sa pod vozidlom nenachádzajú žiadne osoby alebo iné prekážky, keď vozidlo spúšťate.
- Vozidlo spúšťajte nadol len veľmi pomaly.
- Skontrolujte, či sú všetky časti odborne namontované a nepoškodené.
- Pred každým používaním skontrolujte funkčnosť hydraulického zdviháka. Predovšetkým skontrolujte prípadne vytekajúci hydraulický olej, pevné priliehanie všetkých skrutiek a ventilov.
- Hydraulický zdvihák **nikdy** nepoužívajte na transport alebo nakladanie nákladu na vozidlo. Nikdy nezdvíhajte celé vozidlo.
- Je zakázané dvíhať zdvihákom vozidiel osoby, a dbajte na to, aby osoby nachádzajúce sa v blízkosti mali dostatočný odstup od vozidla, keď je hever používaný.
- Nikdy neprestavujte bezpečnostný ventil [4]. Je výrobne správne nastavený a dodatočné nastavovanie nie je potrebné.
- Nikdy nepoužívajte hydraulický zdvihák, ak je pečať (bezpečnostný ventil [4]) poškodená.
- Používateľ zdviháka musí byť pred začatím používania oboznámený s prístrojom prostredníctvom skúsenej osoby. Zdvíhacia a prenosná sila má približne 350 N\*.
- Ak sú označenia na výrobku nečitateľné, odporúčame nepoužívať zdvihák, kým nebudú obnovené.
- Na hydraulickom zdviháku nevykonávajú žiadne prestavby. Všetky konštrukčné zmeny prístroja majú vplyv na bezpečnosť a zhodu prístroja s normou EN 1494 / A1:2008.
- Pri používaní zdviháka sa nesmie prekročiť vynaložená sila 350 N\*. To zodpovedá sile približne 35 kg na páke.



**POZOR! NEBEZPEČENSTVO PORANENIA POMLIAŽDENÍM!**

Počas procesu pumpovania držte prsty vždy vzdialené od oblasti príjmu zdviháka [3]. Inak môže dôjsť k poraneniám v dôsledku pomliaždenia.

- Prevádzková teplota hydraulického oleja tohto prístroja je od -20 °C do +40 °C.
- Nepoužívajte prístroj v priestoroch s nebezpečenstvom požiaru, v ktorých by sa mohli nachádzať horľavé alebo výbušné výpary alebo prachy (napr. v stajniach, stodolách alebo lakovniach).
- Používajte prístroj iba na zdvíhanie alebo spúšťanie vozidla, nie pre držanie v zdvihutej polohe. Pri zdvíhaní alebo spúšťaní ním nepohybujte.
- Ak zbadáte stopy po vytečenom oleji, prístroj nepoužívajte.
- Po každom použití prístroja uveďte všetky používané časti naspäť do ich pôvodnej polohy. Výmenu hydraulického oleja alebo olejového čerpadla prenechajte odbornému personálu, ak sa časti prístroja nedajú prestaviť.
- Ak spozorujete vytekanie oleja, prácu ukončíte a špinu utrite handrou. Produkt nechajte odborne opraviť.
- Ak zdvihák už nie je možné znížiť ako si prajete, bezpodmienečne pomocou podpier zaistíte vozidlo proti neúmyselnému klesaniu. Zaobstarajte si ďalší zdvihák, pomocou ktorého dokážete nadvihnúť vozidlo natoľko, že bude možné bezpečne odstrániť defektný zdvihák. V prípade neistoty sa obráťte na odborníka.

\*Ak podaný výkon prekročí túto hodnotu, musí byť výkon znížený prostredníctvom pomoci ďalších osôb.

## ● Použitie

### ● Zdvíhanie vozidla

**⚠ POZOR! NEBEZPEČENSTVO OHROZENIA ŽIVOTA!** Pred uvedením do prevádzky v prvom rade skontrolujte, či sú zdvihák a podperné stojany v nepoškodenom stave. Nezabúdajte, že hydraulický zdvihák možno používať len v kombinácii s podpernými stojanmi. Pred zdvíhaním vozidla preto najskôr pripravte stojany. Ak nepoužijete podperné stojany, vzniká riziko pádu vozidla, čo môže znamenať nebezpečenstvo ohrozenia života.

#### Postupujte nasledovným spôsobom:

- Dbajte na to, aby bol záťažový tanier **1** kompletne znížený a predĺžovacia skrutka **2** úplne zaskrutkovaná, keď zdvihák skladujete.
- Položte hydraulický zdvihák na určenú pozíciu. Riadte sa pritom návodom na obsluhu vozidla.
- Ak je to potrebné, vyskrutkujte predĺžovaciu skrutku **2** natoľko, kým sa nebude dotýkať spodnej časti vozidla (obr. B).
- Spojte tyč **7** so zdvíhacou tyčou **6**, aby ste získali predĺženú zdvíhaciu tyč.
-  **POZOR! NEBEZPEČENSTVO POMLIAŽDENIA!** Počas pumpovania nikdy nedávajte prsty do priestoru uchytenia zdvíhacej tyče **3**. V opačnom prípade hrozí riziko pomliaždenia.
- Zaveďte zdvíhaciu tyč **6** do uchytenia zdvíhacej tyče **3** a pumpujte, kým sa vozidlo dostane do želanej výšky (obr. D)  
**Poznámka:** Dbajte na vedenie na držiaku zdvíhacej tyče **3**. Zabezpečte, aby zdvíhacia tyč **6** správne zapadla do vedenia.
- Umiestnite podperné stojany pod určené oporné body vozidla.
- Zdvihák odľahčíte tým, že nasadíte tyč **7** oválnym otvorom na spúšťací ventil **5**, tyč **7** krátko otočíte proti smeru hodinových ručičiek a následne ihneď otočíte opačným smerom. Nosný tanier **1** sa spustí o niečo nižšie a vozidlo držia podperné stojany.

## ● Spúšťanie vozidla nadol

**⚠ NEBEZPEČENSTVO OHROZENIA ŽIVOTA!** Ubezpečte sa, že sa pod vozidlom nenachádzajú žiadne osoby ani iné prekážky, keď vozidlo spúšťate nadol.

- ⚠ POZOR!** Vozidlo spúšťajte iba pomaly. V opačnom prípade hrozí nebezpečenstvo úrazu a poškodenia výrobku príp. vozidla.
- Vozidlo najprv mierne nadvihnite, aby ste mohli odstrániť podperné stojany. Pri zdvíhaní vozidla použite postup opísaný v kapitole „Zdvíhanie vozidla“.
  - Odstráňte podperné stojany.
  - Nasadte tyč **7** oválnym otvorom na spúšťací ventil **5** a otáčajte tyč pomaly proti smeru hodinových ručičiek (obr. C). Vozidlo sa pomaly spustí nadol.

**Upozornenie:** Čím silnejšie otáčate tyč **7** proti smeru hodinových ručičiek, tým rýchlejšie sa spúšťa vozidlo nadol. Zo začiatku preto otáčajte opatrne, aby ste vedeli odhadnúť správnu rýchlosť spúšťania.

- Nosný tanier **1** spustíte nadol tak, aby na ňom nebola žiadna záťaž. Vytiahnite zdvihák spod vozidla. Tlačte na nosný tanier **1**, kým sa nespustí úplne nadol.
- Zatvorte spúšťací ventil **5** otočením tyče **7** na spúšťacom ventile **5** v smere hodinových ručičiek.
- Stiahnite tyč **7** zo spúšťacieho ventilu **5**.
- Zaskrutkujte predĺžovaciu skrutku **2** nadol v prípade, že je vyskrutkovaná.
- Ak zdvihák už nie je možné znížiť ako si prajete, bezpodmienečne pomocou podpier zaistíte vozidlo proti neúmyselnému klesaniu. Zaoštarajte si ďalší zdvihák, pomocou ktorého dokážete nadvihnúť vozidlo natoľko, že bude možné bezpečne odstrániť defektný zdvihák. V prípade neistoty sa obráťte na odborníka.

## ● Čistenie a ošetrovanie

- Dobre namažte všetky vonkajšie pohyblivé diely.
- Hydraulický zdvihák čistite jemne naolejovanou utierkou.
- V žiadnom prípade nepoužívajte agresívne alebo leptavé čistiace prostriedky.

## ● Údržba a skladovanie

### ● Doplnenie hydraulického oleja / mazanie

**Upozornenie:** Používajte výhradne hydraulický olej v súlade s ISO VG 15.

- Postavte zdvihák vo vertikálnej polohe na vodorovnú plochu.
- Zaskrutkujte predlžovaciu skrutku [2] úplne nadol.
- Nasadte tyč [7] oválnym otvorom na spúšťač ventil [5] a otáčajte tyč proti smeru hodinových ručičiek (obr. C), kým sa nosný tanier [1] nespustí úplne nadol.
- Vytiahnite uzatváraciu zátku [8] z olejovej nádrže.
- Použitím vhodnej nádoby nalejte hydraulický olej do olejovej nádrže. Nalejte olej až po dolný okraj plniaceho otvoru.
- Vypustíte vzduch, ktorý sa prípadne nachádza v hydraulickom systéme. Postupujte, ako je uvedené v bodoch 3–4 v kapitole „Vypustenie vzduchu z hydraulického systému“.
- Znovu nasadte uzatváraciu zátku [8] na olejovú nádrž.
- Všetky pohyblivé časti zdviháka pravidelne namažte, aby ste predišli hrdzaveniu.
- Keď spotrebujete všetok olej, doplňte cca 100–105 ml oleja.

**Poznámka:** 3-ročná životnosť opotrebovaných častí odpadá, ak hever nie je kontrolovaný kvalifikovaným odborným personálom.

- Poškodený hydraulický zdvihák smie opraviť len odborník. Nikdy sa nepokúšajte opraviť hydraulický zdvihák sami.

## ● Vypustenie vzduchu z hydraulického systému

Vzduch v hydraulickom systéme môže viesť k poruchám fungovania zdviháka.

### Pri vypúšťaní vzduchu z hydraulického systému postupujte nasledovne:

1. Nasadte tyč [7] s oválnym otvorom na spúšťač ventil [5] a zatočte tyč proti smeru hodinových ručičiek (obr. C). Zatlačte nosný tanier [1] nadol, až kým je úplne spustený.
2. Vytiahnite uzatváraciu zátku [8] z olejovej nádrže.
3. Zaveďte zdvihačiu tyč [6] do uchytenia zdvihačej tyče [3] a pumpujte niekoľkokrát, aby mohol vzduch uikať.
4. Nasadte tyč [7] oválnym otvorom na spúšťač ventil [5] a otáčajte tyč v smere hodinových ručičiek (obr. C). Spúšťač ventil [5] je teraz opäť zatvorený.
5. Znovu nasadte uzatváraciu zátku [8] na olejovú nádrž.
6. Podľa potreby opakujte kroky 1–5, kým vzduch neunikne úplne.

## ● Skladovanie

- Nasadte tyč [7] oválnym otvorom na spúšťač ventil [5] a otáčajte tyč proti smeru hodinových ručičiek (obr. C), kým sa nosný tanier [1] nespustí úplne nadol.
- Zaskrutkujte predlžovaciu skrutku [2] úplne nadol.
- Hydraulický zdvihák a zdvihačiu tyč skladujte na suchom mieste a chráňte pred vlhkosťou.
- Dbajte na to, aby pri skladovaní zdviháka bola vždy nosný tanier [1] spustená úplne dolu a predlžovacia skrutka [2] úplne zaskrutkovaná. Zabráňte tak prípadnému vytekaniu oleja cez uzatváraciu zátku [8].
- Všetky pohyblivé časti zdviháka pravidelne namažte, aby ste predišli hrdzaveniu.

## ● Odstraňovanie porúch

### ● = Porucha

● = Príčina

○ = Odstránenie poruchy

● = Zdvihák nezdvíha motorové vozidlo vôbec alebo do nedostatočnej výšky.

● = Spúšťací ventil [5] nebol správne zatvorený.

○ = Úplne zatvorte spúšťací ventil [5] (pozri kapitolu „Zdvíhanie vozidla“).

● = Zdvihák nemá dostatok hydraulického oleja.

○ = Doplníte hydraulický olej (pozri kapitolu „Doplnenie hydraulického oleja / mazanie“).

● = Vo valci sa nachádza príliš veľa hydraulického oleja.

○ = Odstráňte nadbytočné množstvo hydraulického oleja z valca.

● = V hydraulickom systéme sa nachádza vzduch.

○ = Vypustíte vzduch z hydraulického systému (pozri kapitolu „Vypustenie vzduchu z hydraulického systému“).

● = Zdvihák povoľuje, keď je zaťažovaný.

● = Spúšťací ventil [5] nebol správne zatvorený.

○ = Úplne zatvorte spúšťací ventil [5] (pozri kapitolu „Zdvíhanie vozidla“).

● = Vyteká hydraulický olej.

● = Vo valci sa nachádza príliš veľa hydraulického oleja.

○ = Odstráňte nadbytočné množstvo hydraulického oleja z valca.

● = Pumpovací mechanizmus funguje len čiastočne.

● = Vo valci sa nachádza príliš veľa hydraulického oleja.

○ = Odstráňte nadbytočné množstvo hydraulického oleja z valca.

● = V hydraulickom systéme sa nachádza vzduch.

○ = Vypustíte vzduch z hydraulického systému (pozri kapitolu „Vypustenie vzduchu z hydraulického systému“).

## ● Likvidácia

Obal pozostáva z ekologických materiálov, ktoré môžete odovzdať na miestnych recyklačných zberných miestach.

○ Možnostiach likvidácie opotrebovaného výrobku sa môžete informovať na Vašej obecnej alebo mestskej správe.

Hydraulický olej nechajte ekologicky zlikvidovať. Likvidáciu poverte odbornú opravárenskú dielňu alebo sa obráťte na najbližšiu zberňu škodlivých látok.

## ● Preklad originálneho konformitného prehlásenia

My, OWIM GmbH & Co. KG Stiftsbergstraße 1 DE-74167 Neckarsulm, NEMECKO, Veľká Británia, vyhlasujeme na vlastnú zodpovednosť, že produkt: Hydraulický piestový zdvihák, č. modelu: HG02971, verzia: 06/2019, na ktoré sa toto vyhlásenie vzťahuje, je v súlade so smernicou 2006/42/ES.

Použitá harmonizovaná norma:  
EN 1494/A1:2008

Sériové číslo: IAN 322261\_1901



Tobias Koenig  
Division Manager  
Neckarsulm, 06.03.2019

Kompletné konformitné vyhlásenie v prípade potreby nájdete na stránke [www.owim.com](http://www.owim.com)

## ● Záruka

Tento výrobok bol dôkladne vyrobený podľa prísnych akostných smerníc a pred dodaním svedomito testovaný. V prípade nedostatkov tohto výrobku Vám prináležia zákonné práva voči predajcovi produktu. Tieto zákonné práva nie sú našou nižšie uvedenou zárukou obmedzené.

Na tento produkt poskytujeme 3-ročnú záruku od dátumu nákupu. Záručná doba začína plynúť dátumom kúpy. Starostlivo si prosím uschovajte originálny pokladničný lístok. Tento doklad je potrebný ako dôkaz o kúpe.

Ak sa v rámci 3 rokov od dátumu nákupu tohto výrobku vyskytne chyba materiálu alebo výrobná chyba, výrobok Vám bezplatne opravíme alebo vymeníme – podľa nášho výberu. Táto záruka zaniká, ak bol produkt poškodený, neodborne používaný alebo neodborne udržiavaný.

Poskytnutie záruky sa vzťahuje na chyby materiálu a výrobné chyby. Táto záruka sa nevzťahuje na časti produktu, ktoré sú vystavené normálnemu opotrebovaniu, a preto ich je možné považovať za opotrebovateľné diely (napr. batérie) alebo na poškodenia na rozbitných dieloch, napr. na spínači, akumulátorových batériách alebo časťoch, ktoré sú zhotovené zo skla.

## ● Postup v prípade poškodenia v záruke

Pre zaručenie rýchleho spracovania Vašej požiadavky dodržte prosím nasledujúce pokyny:

Pre všetky otázky majte pripravený pokladničný doklad a číslo výrobku (napr. IAN 123456\_7890) ako dôkaz o kúpe.

Číslo výrobku nájdete na typovom štítku, gravúre, na prednej strane Vášho návodu (dole vľavo) alebo ako nálepku na zadnej alebo spodnej strane.

Ak sa vyskytnú funkčné poruchy alebo iné nedostatky, najskôr telefonicky alebo e-mailom kontaktujte následne uvedené servisné oddelenie. Produkt označený ako defektný potom môžete s priloženým dokladom o kúpe (pokladničný lístok) a uvedením, v čom spočíva nedostatok a kedy sa vyskytol, bezplatne odoslať na Vám oznámenú adresu servisného pracoviska.

## ● Servis

 **Servis Slovensko**

Tel.: 0850 232001

E-pošta: owim@lidl.sk





**OWIM GmbH & Co. KG**

Stiftsbergstraße 1  
DE-74167 Neckarsulm  
GERMANY

Model-No.: HG02971  
Version: 06 / 2019

Stand der Informationen · Last Information Update  
Version des informations · Stand van de informatie  
Stan informacj · Stav informací · Stav informácií:  
04 / 2019 · Ident.-No.: HG02971042019-8

---

IAN 322261\_1901

