



INFLATABLE BEACH CHAIR

(GB)

INFLATABLE BEACH CHAIR

Operation and safety notes

(SE)

STRANDFÄTÖLJ

Bruksanvisning och säkerhetsanvisningar

(LT)

PAPLŪDIMIO KRĖSLAS

Nurodymai dėl valdymo ir saugumo

(LV)

PLUDMALES ATZVELTNES KRĒSLS

Lietošanas un drošības norādījumi

(FI)

PUHALLETTAVA RANTATUOLI

Käyttö- ja turvaohjeet

(PL)

FOTEL PLAŻOWY

Wskazówki dotyczące obsługi i bezpieczeństwa

(EE)

RANNATOOL

Kasutus- ja ohutusnõuded

(DE) (AT) (CH)

STRANDESSEL

Bedienungs- und Sicherheitshinweise

IAN 471604_2407

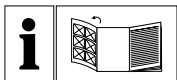

GB	Operation and safety notes	Page	5
FI	Käyttö- ja turvaohjeet	Sivu	11
SE	Bruksanvisning och säkerhetsanvisningar	Sidan	17
PL	Wskazówki dotyczące obsługi i bezpieczeństwa	Strona	23
LT	Nurodymai dėl valdymo ir saugumo	Puslapis	30
EE	Kasutus- ja ohutusnõuded	Lehekülg	36
LV	Lietošanas un drošības norādījumi	Lpp.	42
DE/AT/CH	Bedienungs- und Sicherheitshinweise	Seite	48

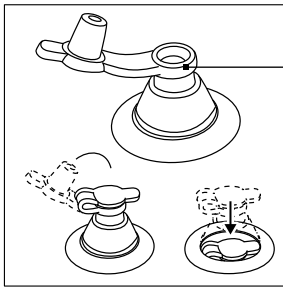
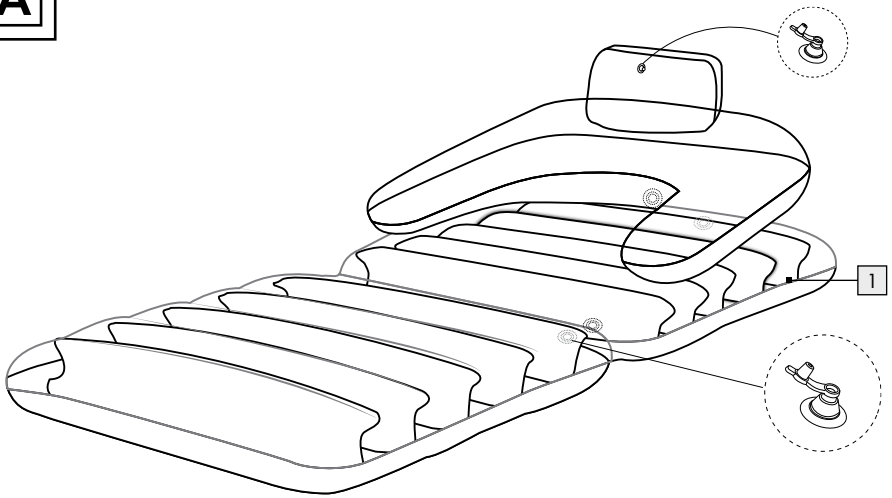
A

2

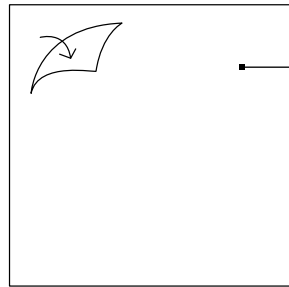

3

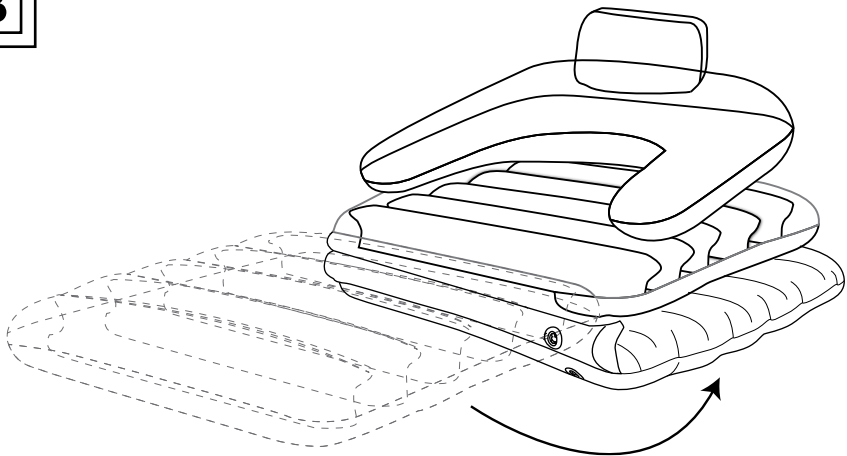
B

List of pictograms used	Page 6
Introduction	Page 6
Intended use.....	Page 6
Description of parts.....	Page 6
Scope of delivery.....	Page 6
Technical data.....	Page 6
Safety advice	Page 6
Pictograms.....	Page 7
Operation	Page 8
Letting in air.....	Page 8
Use.....	Page 9
Deflating the product.....	Page 9
Cleaning and care	Page 9
Maintenance instruction	Page 9
Storage instruction.....	Page 9
Repairing the product.....	Page 9
Disposal	Page 10
Warranty	Page 10
Warranty claim procedure.....	Page 10
Service.....	Page 10

List of pictograms used



Safety information
Instructions for use

- 1 Inflatable beach chair
- 2 Patches for repairs
- 1 Instructions for use

Inflatable beach chair

● Introduction



We congratulate you on the purchase of your new product. You have chosen a high quality product. Familiarise yourself with the product before using it for the first time. In addition, please carefully refer to the operating instructions and the safety advice below. Only use the product as instructed and only for the indicated field of application. Keep these instructions in a safe place. If you pass the product on to anyone else, please ensure that you also pass on all the documentation with it.

● Intended use

This product is intended for use as a floating leisure article. This product is not suitable for children under 14 years of age. Any use other than previously mentioned or any product modification is prohibited and can lead to injuries and/or product damage. The manufacturer is not liable for any damages caused by any use other than for the intended purpose. The product is not intended for commercial use.

● Description of parts

- 1 Inflatable beach chair
- 2 Air valve
- 3 Patches for repairs

● Scope of delivery

Verify that the contents are complete and that the product is in perfect condition immediately after unpacking.



● Technical data

- Dimensions:
- As lounger (inflated): approx. 170 x 59 x 80 cm (W x H x D)
 - As chair (inflated): approx. 80 x 80 x 85 cm (W x H x D)
- Max. load capacity: 80 kg
Rated pressure: 0.43 psi (0.03 bar)
Product weight: 1.46 kg



Safety advice

KEEP ALL THE SAFETY ADVICE AND INSTRUCTIONS IN A SAFE PLACE FOR FUTURE REFERENCE!

-  **⚠ WARNING! RISK OF FATAL INJURY AND RISK OF ACCIDENTS FOR INFANTS AND CHILDREN!** Never leave children unattended with the packaging material or the product. There is a risk of suffocation from the packaging materials and a risk of fatal injury by strangulation. Children often underestimate dangers.
-  **⚠ WARNING! DANGER TO LIFE!** Never let children unsupervised with the product. The product may not be used by children under the age of 14.
- **⚠ WARNING! DANGER TO LIFE THROUGH DROWNING!** There is a danger of drowning. Use swimming aids if necessary. Never stay in the water alone. Make sure that at least one competent person is present.
- **⚠ WARNING! DANGER TO LIFE!** Never use the product in open water. Danger of being carried away from the bank or shore. Always use the product in enclosed areas of water that are small enough to be monitored or supervised,

such as swimming pools (see warnings on the product).

⚠ WARNING! DANGER TO LIFE! The product is not suitable for use as a floatation aid!

⚠ WARNING! DANGER TO LIFE! Never use this product in deep areas of water. Use it exclusively in shallow areas of water. An area of water can be considered as shallow if the user of the product is able to sit on the bottom of the area of water and hold his or her head clearly above the water's surface (see warnings on the product).

⚠ Dangers may occur if the operating instructions are not followed.

⚠ WARNING! Pay attention to an even load distribution. Otherwise there is danger.

⚠ CAUTION! RISK OF INJURY! Make sure that all parts are undamaged. Damaged parts could adversely affect safety and function.

⚠ CAUTION! RISK OF INJURY! Make sure that you do not pump too much air into the product. Otherwise the product may burst.

⚠ CAUTION! RISK OF POISONING AND RISK OF DAMAGE TO PROPERTY! Do not light any fires near the product and keep it away from sources of heat.

- Do not use the product on hard or stony ground. Otherwise this may result in damage to the product.



- Keep the product away from pointed objects. Otherwise damage to the product may result.

⚠ CAUTION! The air chambers may be pressed under the water surface when getting onto it. This - as well as uneven loading of the product - could cause it to tip over.

- Keep the repair patches out of the reach of children.

● Pictograms

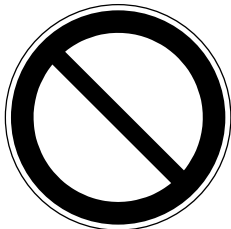
⚠ WARNING! Take note of the information contained in the pictograms applied to the product before you use it. Failure to observe this advice could result in injury and/or damage.

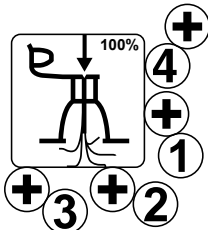
	<p>Mandatory action sign</p>
	<p>Prohibition sign</p>
	<p>Warning action sign</p>
	<p>Swimmers only!</p>
	<p>Fully inflate all air chambers. As indicated order of inflation.</p>

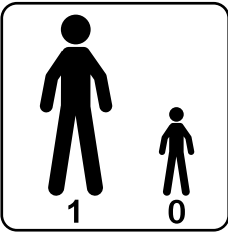
	<p>Numbers of users, adults/children</p>
--	--

	<p>Read instructions first.</p>
--	-------------------------------------

	<p>Max. load capacity</p>
--	---------------------------

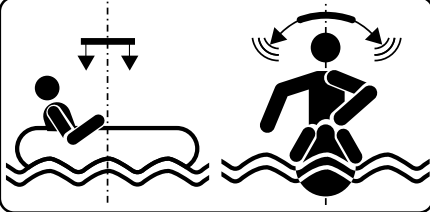
	<p><input type="checkbox"/> <input checked="" type="checkbox"/></p> <p>Device requires balancing.</p>
---	---

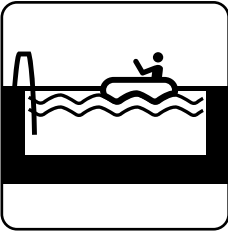
	<p>Pool use only.</p>
--	-----------------------

	<p>Apply only to children above 14 years of age.</p>
---	--

	<p>No protection against drowning.</p>
---	--

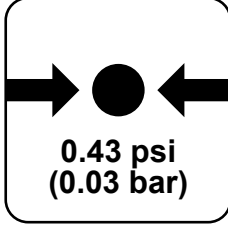
	<p>Rated pressure: 0.43 psi (0.03 bar)</p>
---	--

● Operation

Note: Before using the product for the first time, check it carefully for holes, porous places and or seams that are not airtight by adult.

Recommendation: Blow up the product and leave it alone for one day. Air new products in the open air for a few days.

● Letting in air

CAUTION! Inflatable plastic products react sensitively to the cold and hot. That is why you should never use the product when the ambient temperature falls to below 15 °C and rises above 40 °C. Otherwise damage to the product may result.

Note: Basically, only an adult should be responsible for pumping the product up. Make sure that you do not pump too much air into the product. On no account should you use a compressor. Stop the process when resistance increases during pumping and the seams start to stretch. Otherwise the material might tear. Only use manual pumps and/or pumps specifically designed for use with inflatable plastic products.

IMPORTANT! Keep in mind that air temperature and weather conditions can affect the air pressure inside inflatable products. In cold weather the product behaves as if it has less air pressure in it because the air inside contracts. Under these conditions you may have to add air. In hot weather the air inside expands. Under these conditions you may have to remove air in order to avoid overfilling.

- Roll the product out first and then check for holes, tears and other damage.
- Open the valves [2] and inflate the air chambers in the following order:
 1. Headrest
 2. Head section
 3. Central air chamber
 4. Foot section
- Close the air valves [2] and make sure they are sealed tightly. Press in the air valves [2].

● Use

The product has four air chambers and can be used in two different functions.

Use on water

- Inflate all four air chambers (see Fig. A).

Use as a seat

- Inflate the air chambers in the headrest, head section, and foot section. The central air chamber must remain deflated.
- Fold the article as illustrated (see Fig. B).

● Deflating the product

- Pull out the air valves [2].
- Deflate the air chambers. Open the air valves [2] and pinch the valve shafts together slightly so that the air can escape or insert the deflation tube into the valve to allow the air to escape quickly.

● Cleaning and care

- On no account should you use corrosive or scouring detergents.
- Use a slightly damp, lint-free cloth to clean the product.

● Maintenance instruction

- The product must be checked for damage before each use.

● Storage instruction

- Make sure that the product is completely dry both inside and out when wishing to store it for any length of time. Otherwise mildew and mould may form.
- Store the product in dark, dry place – out of reach of children.
- The ideal storage temperature is 10–20 °C.
- Ensure that the product does not come into contact with sharp objects during storage.

● Repairing the product

Note: Minor damage can be repaired by the owner using the supplied repair patch [3]. Have any major damage carried out at a specialist repair shop.

- First let all the air escape from of the product (see "Deflating the product").
- Cut the repair patch [3] to suit the size of the hole.

Note: Ensure that the repair patch [3] is larger than the hole and overlaps the edges of the hole.

- Round off the sides of the repair patch **3** and pull off the protective foil.
- Place the repair patch **3** on the hole and press it down firmly. If necessary, stand a heavy object on the repair patch **3**.
- Wait for 24 hours before you pump up the product again.

● **Disposal**

The packaging is made entirely of recyclable materials, which you may dispose of at local recycling facilities.

Contact your local refuse disposal authority for more details of how to dispose of your worn-out product.

● **Warranty**

The product has been manufactured to strict quality guidelines and meticulously examined before delivery. In the event of material or manufacturing defects you have legal rights against the retailer of this product. Your legal rights are not limited in any way by our warranty detailed below.

The warranty for this product is 3 years from the date of purchase. The warranty period begins on the date of purchase. Keep the original sales receipt in a safe location as this document is required as proof of purchase.

Any damage or defects already present at the time of purchase must be reported without delay after unpacking the product.

Should the product show any fault in materials or manufacture within 3 years from the date of purchase, we will repair or replace it – at our choice – free of charge to you. The warranty period is not extended as a result of a claim being granted. This also applies to replaced and repaired parts.

This warranty becomes void if the product has been damaged, or used or maintained improperly.

The warranty covers material or manufacturing defects. This warranty does not cover product parts subject to normal wear and tear, thus considered consumables (e.g. batteries, rechargeable batteries, tubes, cartridges), nor damage to fragile parts, e.g. switches or glass parts.

● **Warranty claim procedure**

To ensure quick processing of your case, please observe the following instructions:

Please have the till receipt and the item number (IAN 471604_2407) available as proof of purchase.

You will find the item number on the rating plate, an engraving on the front page of the instructions for use (bottom left), or as a sticker on the rear or bottom of the product.

If functional or other defects occur, please contact the service department listed either by telephone or by e-mail.

You can return a defective product to us free of charge to the service address that will be provided to you. Ensure that you enclose the proof of purchase (till receipt) and information about what the defect is and when it occurred.

● **Service**

Ⓞ **Service Great Britain**

Tel.: 08000569216

E-Mail: owim@lidl.co.uk

Merkkien selitykset	Sivu 12
Johdanto	Sivu 12
Tarkoituksenmukainen käyttö	Sivu 12
Osien kuvaus	Sivu 12
Toimituksen sisältö	Sivu 12
Tekniset tiedot	Sivu 12
Turvallisuusohjeet	Sivu 12
Kuvamerkinnot	Sivu 13
Käyttö	Sivu 14
Ilman täyttäminen	Sivu 14
Käyttö	Sivu 15
Ilman tyhjentäminen	Sivu 15
Puhdistus ja hoito	Sivu 15
Huolto	Sivu 15
Säilytysohjeet	Sivu 15
Tuotteen korjaaminen	Sivu 15
Hävittäminen	Sivu 15
Takuu	Sivu 16
Toimiminen takuutapauksessa	Sivu 16
Huoltopalvelu	Sivu 16

Merkkien selitykset

	Turvallisuusohjeet
	Käyttöohjeet

Puhallettava rantatuoli

Johdanto



Onnittelemme sinua uuden tuotteen hankinnasta. Olet valinnut korkealaatuisen tuotteen. Tutustu laitteeseen ennen ensimmäistä käyttöönottoa. Lue sitä varten tämä käyttöohje ja turvallisuusohjeet. Käytä tuotetta vain kuvatulla tavalla ja ilmoitetulla käyttöalalla. Säilytä käyttöohje paikassa, josta löydät sen aina. Anna kaikki ohjeet mukaan, jos luovutat tuotteen edelleen.

Tarkoituksenmukainen käyttö

Tuote on tarkoitettu käytettäväksi vedessä kelluvana vapaa-ajan tuotteena. Tuote ei sovellu alle 14-vuotiaille lapsille. Tuotteen muu käyttö tai siihen tehtävät muutokset eivät ole sallittuja, sillä ne voivat johtaa henkilövahinkoihin ja/tai tuotteen vahingoittumiseen. Valmistaja ei ota vastuuta vahingoista, jotka johtuvat tarkoituksenvastaisesta käytöstä. Tuotetta ei ole tarkoitettu kaupalliseen käyttöön.

Osien kuvaus

- 1 Puhallettava rantatuoli
- 2 Ilmaventtiili
- 3 Korjauspaikka

Toimituksen sisältö

Tarkista heti pakkauksen purettuasi, että toimitus on täydellinen ja että tuote on moitteettomassa kunnossa.

- 1 puhallettava rantatuoli
- 2 korjauspaikkaa
- 1 käyttöohje





Tekniset tiedot

Mitat:	makuualustana (täytettynä): n. 170 x 59 x 80 cm (L x K x S)
	tuolina (täytettynä): n. 80 x 80 x 85 cm (L x K x S)
Enimmäiskuormitus:	80 kg
Nimellisympäin:	0,43 psi (0,03 bar)
Paino:	1,46 kg



Turvallisuusohjeet

SÄILYTÄ KAIKKI TURVALLISUUSOHJEET JA KÄYTTÖOHJE TULEVAAN TARVETTA VARTEN!

-  **VAROITUS! LAPSIA UHKAAVA HENGEN-JA TAPATURMANVAARA!** Älä koskaan jätä lapsia ilman valvontaa pakkausmateriaalin ja tuotteen läheisyyteen. Pakkausmateriaaliin liittyy aina tukehtumis- ja kuristumisvaara. Lapset aliarvioivat usein uhkaavat vaarat.
-  **VAROITUS! HENGENVAARA!** Älä koskaan jätä lapsia yksin tuotteen kanssa. Alle 14-vuotiaat lapset eivät saa käyttää tuotetta.
-  **VAROITUS! HENGENVAARA HUKKUMISEN VUOKSI!** Hengenvaara hukkumisen vuoksi. Käytä tarvittaessa kellukkeita. Älä koskaan ole yksin vesillä. Varmista, että vähintään yksi asiantunteva henkilö on paikalla.
-  **VAROITUS! HENGENVAARA!** Älä koskaan käytä tuotetta avovedessä. Saattaa lähteä ajellehtimaan rannasta. Käytä tuotetta sen sijaan suljetuissa vesistöissä, joita voi valvoa, kuten esim. uima-altaissa (ks. vastaava varoitus tuotteesta).
-  **VAROITUS! HENGENVAARA!** Tuote ei korvaa kellukkeita tai uimaliiviä!
-  **VAROITUS! HENGENVAARA!** Älä koskaan käytä tuotetta syvässä vedessä. Käytä sitä ainoastaan matalassa vedessä. Vesi on matala, kun tuotteen käyttäjä istuu veden pohjassa pään

ulottuessa veden pinnalle (ks. vastaava varoitus tuotteesta).

⚠ Jos käyttöohjeen ohjeita ei noudateta, voi syntyä vaaratilanteita.

⚠ VAROITUS! Huolehdi tasaisesta painon jakautumisesta. Muutoin uhkaa vaaratilanne.

⚠ VARO! LOUKKAANTUMISVAARA! Tarkista, että kaikki osat ovat moitteettomassa kunnossa. Vaurioituneet osat voivat vaikuttaa tuotteen turvallisuuteen ja toimintaan.

⚠ VARO! LOUKKAANTUMISVAARA! Varo, ettet pumpkaa liikaa ilmaa tuotteeseen. Muutoin tuote voi puhjeta.

⚠ VARO! MYRKYTYSSVAARA JA AINEVAHINGON VAARA! Älä sytytä tulta tuotteen läheisyydessä ja pidä se etäällä lämmönlähteistä.

■ Älä käytä tuotetta kovilla tai kivisillä pinnoilla, muutoin tuote voi vaurioitua.

■ Pidä tuote etäällä terävistä esineistä. Muutoin tuote voi vaurioitua.





⚠ VARO! Ilmakammiot saattavat painua veden pinnan alle päälle kiivettäessä. Tämä tai toispuoleinen kuormitus voi saada tuotteen kallistumaan.

■ Pidä korjauspaikat pois lasten ulottuvilta.

● Kuvamerkinnot

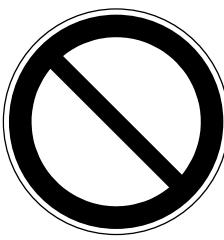
⚠ VAROITUS! Katso tuotteessa olevat kuvamerkinnot ennen käyttöönottoa. Muutoin seurauksena voi olla aine- ja/tai henkilövahinkoja.

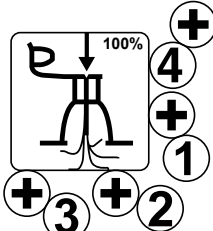
	<p>Yleinen määräysmerkki</p>
--	----------------------------------

	<p>Yleinen kieltomerkki</p>
	<p>Yleinen varoitusmerkki</p>
	<p>Vain uimataitoisille!</p>
	<p>Täytä ilmakammiot kokonaan. Merkityssä järjestyksessä.</p>
	<p>Käyttäjien lukumäärä: aikuiset/ lapset</p>

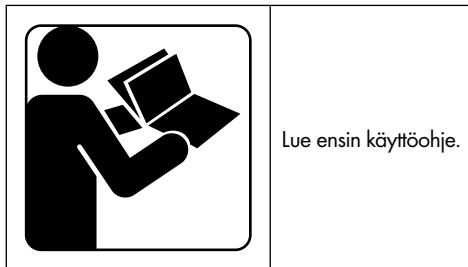

Lue ensin käyttöohje.



Suurin kuormitus

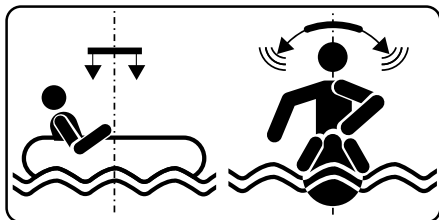

Laite vaatii tasapainoa.

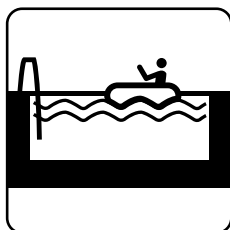

Käytä vain uima-altaassa.



Ei sovellu alle 14-vuotiaille lapsille.



Ei suojaa hukkumiselta.

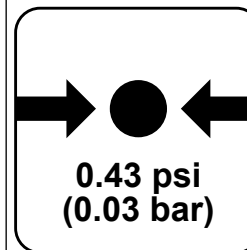

Nimellispaine:
0,43 psi (0,03 bar)

● Käyttö

Huomautus: Anna aikuisen tarkistaa ennen tuotteen ensimmäistä käyttöönottoa perusteellisesti, ettei siinä ole reikiä, huokoisia kohtia eikä vuotavia saumoja.

Suositus: Täytä tuote ilmalla ja jätä se makaamaan yhdeksi päiväksi. Tuuleta uusi tuote pari päivää raikkaassa ilmassa.

● Ilman täyttäminen

VARO! Puhallettavat muovituotteet reagoivat herkästi kylmään ja lämpimään. Älä käytä tuotetta, jos ympäristön lämpötila laskee alle 15 °C:n tai nousee yli 40 °C:n. Muutoin tuote voi vaurioitua.

Huomautus: Pumpaamisen tulisi suorittaa aina aikuinen henkilö. Varo, ettet pumpkaa liikaa ilmaa tuotteeseen. Älä missään tapauksessa käytä kompressoria. Lopeta pumppaaminen, kun pumpun vastapaine kasvaa ja saumat pingottuvat. Muutoin materiaali voi revetä. Käytä vain käsipumppua ja/ tai pumppua, joka on tarkoitettu erityisesti puhallettaville muovituotteille.

TÄRKEÄÄ! Huomioi, että ilman lämpötila ja sääolosuhteet vaikuttavat puhallettavien tuotteiden ilmanpaineeseen. Kylmällä säällä tuote menettää ilmanpainetta, koska ilma supistuu. Tällöin tuotteeseen voidaan joutua lisäämään ilmaa. Kuumalla

säällä ilma laajenee. Tällöin tuotteesta voidaan joutua poistamaan ilmaa.

- Rullaa tuote ensin auki ja tarkista, ettei siinä ole reikiä, halkeamia tai muita vaurioita.
- Avaa ilmaventtiilit [2] ja täytä kaikki ilmakammiot seuraavassa järjestyksessä:
 1. Päätuki
 2. Pääosa
 3. Keskimmäinen ilmakammio
 4. Jalkaosaa
- Sulje ilmaventtiilit [2] ja varmista, että ne ovat tiiviit. Paina ilmaventtiilit [2] kevyesti sisään.

● Käyttö

Tuote on varustettu neljällä ilmakammioilla ja sitä voidaan käyttää kahdella eri tavalla.

Käyttö vedessä

- Pumpkaa ilmaa kaikkiin neljään ilmakammioon (kuva A).

Käyttö istuimena

- Pumpkaa ilmaa päätukeen, pääosaan ja jalkaosaan. Keskimmäinen ilmakammio täytyy jättää pumpaamatta.
- Taita tuote kuvan mukaisesti (kuva B).

● Ilman tyhjentäminen

- Vedä ilmaventtiilit [2] ulos.
- Päästä ilma ilmakammioista ulos. Avaa ilmaventtiilit [2] ja purista venttiilien varsia kevyesti, jotta ilma pääsee poistumaan. Vaihtoehtoisesti aseta ilmanpoistoletku venttiiliin, jolloin ilma poistuu nopeammin.

● Puhdistus ja hoito

- Älä missään tapauksessa käytä hankaavia tai syövyttäviä puhdistusaineita.
- Käytä puhdistukseen vain hieman kostutettua, nukkaamatonta liinaa.

● Huolto

- Tarkista tuote aina ennen käyttöä vaurioiden varalta.

● Säilytysohjeet

- Tarkista, että tuote on täysin kuiva sisältä ja päältä, jos haluat varastoida sen pitemmäksi ajaksi. Muutoin saattaa muodostua kosteustäpliä ja homeita.
- Säilytä tuotetta pimeässä ja kuivassa paikassa – pois lasten ulottuvilta.
- Ihanteellinen säilytyslämpötila on 10–20 °C.
- Varmista, ettei tuote joudu kosketuksiin terävien esineiden kanssa säilytyksen aikana.

● Tuotteen korjaaminen

Huomautus: Pienemmät vauriot voit korjata itse tuotteen mukana toimitetulla korjauspaikalla [3]. Käännä erikoisliikkeen puoleen, jos tuotteessa on isompia vaurioita.

- Anna ilman poistua tuotteesta ensin kokonaan (katso "Ilman tyhjentäminen").
- Leikkaa korjauspaikka [3] reiän koon mukaan.
Huomautus: Varmista, että korjauspaikka [3] on isompi kuin reikä ja että se peittää reiän reunat.
- Pyöristä korjauspaikan [3] reunat ja irrota suojakalvo.
- Aseta korjauspaikka [3] reiän päälle ja paina sitä lujasti. Aseta tarvittaessa jokin painava esine korjauspaikan [3] päälle.
- Odota 24 tuntia, ennen kuin pumppaat ilmaa tuotteeseen.

● Hävittäminen

Pakkaus on valmistettu ympäristöystävällisistä materiaaleista, jotka voidaan viedä paikalliseen kierrätyspisteeseen.

Lisätietoja käytöstä poistetun tuotteen hävittämismahdollisuuksista saat kuntasi tai kaupunkisi viranomaisilta.

● **Takuu**

Tuote on valmistettu huolellisesti tiukkojen laatuohjeiden mukaan ja tarkistettu huolella ennen toimitusta. Materiaali- tai valmistusvirheiden tapauksessa kuluttajalla on laillisia oikeuksia tuotteen myyjää kohtaan. Alla oleva takuu ei rajoita kuluttajan lakisääteisiä oikeuksia millään tavalla.

Tämän tuotteen takuu on 3 vuotta ostopäivästä lukien. Takuuaika alkaa ostopäivästä. Säilytä alkuperäinen ostokuitti turvallisessa paikassa, koska tätä asiakirjaa vaaditaan ostotositteena.

Mahdollisista ostohetkellä esiintyneistä vaurioista tai vioista on ilmoitettava välittömästi tuotteen pakkauksesta purkamisen jälkeen.

Jos 3 vuoden sisällä tuotteen ostopäivästä alkaen tuotteesta löytyy materiaali- tai valmistusvirhe, korjaamme tuotteen ilmaiseksi harkintamme mukaan. Takuuaikaa ei pidennetä myönnetyn takuuvaatimuksen vuoksi. Tämä koskee myös vaihdettuja ja korjattuja osia.

Takuun voimassaolo loppuu, jos tuote on vioittunut, sitä on käytetty tai huollettu tarkoituksenvastaisesti.

Takuu kattaa materiaali- ja valmistusvirheet. Takuu ei kata tuotteen osia, jotka kuluvat normaalisti (esim. paristot, akut, letkut, väripatruunat) ja joita voidaan sen vuoksi pitää kuluvina osina eikä myöskään rikkoutuvia osia esim. kytkimiä, akkuja tai lasista valmistettuja osia.

● **Toimiminen takuutapauksessa**

Jotta asiiasi nopea käsittely voidaan taata, pyydämme sinua toimimaan seuraavien ohjeiden mukaisesti:

Säilytä kassakuitti ja tuotenumero (IAN 471 604_2407) todisteena tekemästäsi ostoksesta.

Tuotenumero löytyy tyyppikilvestä, kaiverruksesta, käyttöohjeen etusivulta (vasen alareuna) tai tuotteen takaosassa tai pohjassa olevasta tarrasta.

Jos havaitset tuotteessa toimintahäiriöitä tai muita vikoja, ota ensin yhteyttä puhelimitse tai sähköpostitse alla mainittuun huoltopalveluun.

Sen jälkeen voit lähettää tuotteen maksutta huoltopalvelun osoitteeseen. Liitä tuotteen mukaan ostokuitti ja selvitys havaitusta viasta ja sen havaitsemisajan kohdasta.

● **Huoltopalvelu**

FI Huoltopalvelu Suomi

Puhelin: 0800 913375

E-Mail: owim@lidl.fi

Teckenförklaring till använda piktogram	Sidan 18
Inledning	Sidan 18
Avsedd användning.....	Sidan 18
Beskrivning av delarna.....	Sidan 18
Leveransomfattning.....	Sidan 18
Tekniska specifikationer.....	Sidan 18
Säkerhetsinformation	Sidan 18
Piktogram.....	Sidan 19
Användning	Sidan 20
Släppa in luft.....	Sidan 20
Användning.....	Sidan 21
Släppa ut luft.....	Sidan 21
Rengöring och skötsel	Sidan 21
Underhåll	Sidan 21
Information om lagring.....	Sidan 21
Reparation av produkten.....	Sidan 21
Avfallshantering	Sidan 22
Garanti	Sidan 22
Handläggning av garantianspråk.....	Sidan 22
Service.....	Sidan 22

Teckenförklaring till använda piktogram



Säkerhetsinformation
Instruktioner

- 1 uppblåsbar strandfåtölj
- 2 lagningslappar
- 1 bruksanvisning

Strandfåtölj

Inledning



Grattis till köpet av din nya produkt. Du har valt en produkt av hög kvalitet. Gör dig bekant med produkten innan du använder den. Läs följande bruksanvisning och säkerhetsinformation. Använd endast produkten i enlighet med beskrivningen och för angivna ändamål. Förvara denna handledning på en säker plats. Överlämna även bruksanvisningen om du överlåter produkten till en tredje part.

Avsedd användning

Denna produkt är avsedd för användning som flytande fritidsartikel. Produkten är inte avsedd för barn under 14 år. En annan användning än den som beskrivits eller en förändring av produkten är inte tillåten och kan förorsaka personskador och/eller skador på produkten. Tillverkaren ansvarar inte för skador som förorsakas av icke ändamålsenlig användning. Produkten är ej avsedd för yrkesmässig användning.

Beskrivning av delarna

- 1 Uppblåsbar strandfåtölj
- 2 Luftventil
- 3 Lagningslapp

Leveransomfattning

Kontrollera omedelbart efter upppackningen att leveransen är fullständig och att produkten är i ett felfritt skick.

Tekniska specifikationer

- Mått: som solsäng (uppblåst):
ca 170 x 59 x 80 cm
(B x H x D)
som fåtölj (uppblåst):
ca 80 x 80 x 85 cm
(B x H x D)
- Max. belastning: 80 kg
Nominellt övertryck: 0,43 psi (0,03 bar)
Vikt: 1,46 kg



Säkerhetsinformation

SPARA ALLA SÄKERHETSINSTRUKTIONER OCH ANVISNINGAR FÖR FRAMTIDA REFERENS!

-  **⚠ VARNING! RISK FÖR LIVSFARA OCH OLYCKOR FÖR SMÅBARN OCH BARN!**
Lämna aldrig barn utan uppsikt med förpackningsmaterial och produkt. Förpackningsmaterialet utgör risk för kvävning och livsfara på grund av strypning. Barn underskattar ofta farorna som lurar.
-  **⚠ VARNING! LIVSFARA!**
Lämna inte barn utan uppsikt med produkten. Produkten får inte användas av barn under 14 år.
- **⚠ VARNING! LIVSFARA PÅ GRUND AV DRUNKNING!** Livsfara på grund av drunkning. Vid behov använd flythjälp. Var aldrig ensam i vattnet. Se till, att det alltid finns minst en fackkunnig person i närheten.
- **⚠ VARNING! LIVSFARA!** Använd Använd aldrig produkten i öppna vattendrag. Risk för att drivas bort från kusten. Får endast användas i slutna vattenanläggningar med översiktlig storlek, såsom exempelvis simbassänger (se motsvarande varningsinformation på produkten).

- ⚠ VARNING! LIVSFARA!** Produkten är inte lämplig som flythjälp!
- ⚠ VARNING! LIVSFARA!** Använd aldrig produkten i djupt vatten. Använd den endast i grunt vatten. Ett vattendrag är grunt, när produktens användare kan sitta på botten medan huvudet sticker upp ur vattnet (se motsvarande varningsinformation på produkten).

⚠ Om anvisningarna i bruksanvisningen inte beaktas kan risker uppstå.

⚠ VARNING! Se till belastningen är jämn. I annat fall kan fara uppstå.

⚠ SE UPP! RISK FÖR PERSONSKADOR! Kontrollera att alla delar är oskadade. Skadade delar kan påverka produktens säkerhet och funktion.

⚠ SE UPP! RISK FÖR PERSONSKADOR! Se till att du inte pumpar in för mycket luft i produkten. I annat fall kan produkten spricka.

⚠ SE UPP! RISK FÖR FÖRGIFTNING OCH MATERIELLA SKADOR! Elda aldrig i närheten av produkten och håll den borta ifrån värmekällor.

- Använd inte produkten på hårda eller steniga underlag, eftersom det föreligger risk att produkten skadas.

- Håll produkten borta från spetsiga föremål. Annars föreligger risk att produkten skadas.



⚠ SE UPP! Produktens luftkammare kan tryckas ner under vattenytan när man går upp. Av denna anledning och genom en ensidig belastning kan produkten välta.

- Håll lagningslapparna utom räckhåll för barn.

● Piktogram

⚠ VARNING! Beakta de piktogram som finns på produkten innan du använder den. Risk för personskador och/eller materiella skador.

	<p>Allmänt påbudstecken</p>
	<p>Allmänt förbudstecken</p>
	<p>Allmänt varningstecken</p>
	<p>Endast för simmare!</p>
	<p>Blås upp alla luftkammare fullständigt. I markerad ordningsföljd.</p>

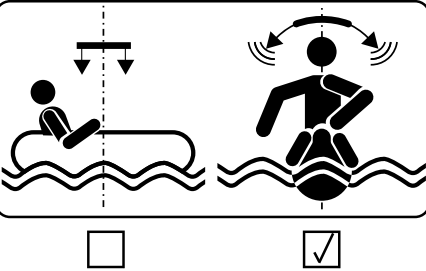
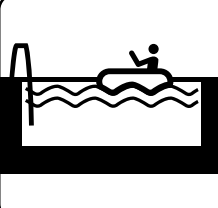
	<p>Antal användare: vuxna/barn</p>
	<p>Läs först bruksanvisningen.</p>
	<p>Max. belastning</p>
	<p>Utrustningen kräver balansering.</p>
	<p>Får endast användas i simbassängen.</p>

	<p>Inte lämplig för barn under 14 år.</p>
	<p>Inget skydd mot att drunkna.</p>
	<p>Nominellt tryck: 0,43 psi (0,03 bar)</p>

● Användning

Hänvisning: Före första användningen bör produkten undersökas noga av en vuxen person med avseende på hål, porösa ställen eller otäta sömmar.

Rekommendation: Blås upp produkten och låt den ligga en dag. Nya produkter bör vädras ute i friska luften ett par dagar.

● Släppa in luft

SE UPP! Uppblåsbara plastprodukter reagerar känsligt på kyla och värme. Använd inte produkten om omgivningstemperaturen sjunker under 15 °C resp. stiger över 40 °C. Annars föreligger risk att produkten skadas.

Hänvisning: Endast vuxna personer får pumpa upp produkten. Se till att du inte pumpar in för mycket luft i produkten. Använd under inga omständigheter en kompressor. Sluta att pumpa när motståndet ökar och sömmarna börjar spännas ut. Risk för att materialet spricker. Använd endast handpumpar och/eller pumpar som är speciellt avsedda för uppblåsbara plastprodukter.

VIKTIGT! Observera att lufttemperatur och väder påverkar lufttrycket i uppblåsbara produkter. Lufttrycket i produkten reduceras vid kallt väder, då luften dras ihop. Vid dessa förutsättningar måste du eventuellt fylla på luft. Vid värme expanderar luften. Vid dessa förutsättningar måste du eventuellt släppa ut luft för att förhindra överfyllnad.

- Rulla först ut produkten och kontrollera den med avseende på hål, sprickor och andra skador.
- Öppna luftventilerna [2] och fyll alla luftkammare i följande ordningsföljd:
 1. Nackstöd
 2. Huvudområde
 3. Central luftkammare
 4. Fotområde
- Stäng luftventilerna [2] och förvissa dig om att de är täta. Sänk luftventilerna [2] med ett lätt tryck.

● Användning

Produkten är utrustad med fyra luftkammare och kan användas med två olika funktioner.

Användning på vattnet

- Pumpa upp alla fyra luftkammare (se bild A).

Användning som sittmöjlighet

- Pumpa upp nackstödet, huvudområdet och fotområdet. Den centrala luftkammaren får inte pumpas upp.
- Vik ihop produkten precis som bilden visar (se bild B).

● Släppa ut luft

- Dra ut luftventilerna [2].
- Släpp ut luften ur produktens luftkammare. Öppna för detta ändamål luftventilerna [2] och tryck ihop ventilskaften något så att luften kan strömma ut. Alternativt kan du föra in luftsläppsslangen i ventilen så att luften snabbt kan strömma ut.

● Rengöring och skötsel

- Använd inte frätande eller aggressiva rengöringsmedel.
- Använd en lätt fuktad luddfri duk för rengöring.

● Underhåll

- Kontrollera produkten med avseende på skador före varje användning.

● Information om lagring

- Se till att produkten är helt torr både invändigt och utvändigt innan den rullas ihop och förvaras under längre tid. Risken finns att det bildas mögel och mögelfläckar.
- Lagra produkten i ett mörkt och torrt utrymme, -utom räckhåll för barn.
- Den idealiska lagringstemperaturen är 10–20 °C.
- Se till att produkten inte kommer i kontakt med skarpa föremål medan den lagras.

● Reparation av produkten

Hänvisning: Mindre skador kan du laga själv med hjälp av den medföljande lagningslappen [3]. Vänligen kontakta fackhandeln vid mera omfattande skador.

- Släpp först ut luften fullständigt ur produkten (se „Släppa ut luft“).
- Skär till lagningslappen [3] så att den passar till hålets storlek.

Hänvisning: Se till att lagningslappen [3] är större än hålet och täcker över hålets kanter.

- Runda av lagningslappens [3] kanter och dra av skyddsfolien.
- Placera lagningslappen [3] på hålet och tryck fast den. Vid behov kan du lägga ett tungt föremål på lagningslappen [3].
- Vänta 24 timmar innan du åter pumpar upp produkten.

● Avfallshantering

Förpackningen består av miljövänliga material, som kan lämnas på lokala återvinningsstationer.

Kontakta kommunen för närmare information om avfallshantering av den förbrukade produkten.

● Garanti

Produkten har tillverkats enligt stränga kvalitetskrav och kontrollerats noggrant före leverans. I händelse av materialfel eller tillverkningsfel har du lagstadgade rättigheter mot säljaren av produkten. Dina lagstadgade rättigheter begränsas inte på något sätt av vår garanti som anges nedan.

Garantin för den här produkten är 3 år från och med inköpsdatum. Garantitiden börjar från och med inköpsdagen. Förvara originalkvittot på en säker plats eftersom detta dokument krävs som inköpsbevis.

Alla skador eller brister som redan finns vid tidpunkten för köpet måste rapporteras omedelbart efter uppackning av produkten.

Om det uppstår ett materialfel eller ett tillverkningsfel på denna produkt inom 3 år efter köpet, kommer vi, efter eget gottfinnande, att antingen reparera eller byta ut produkten åt dig utan kostnad. Garantiperioden förlängs inte av ett beviljat garantianspråk. Det gäller även för utbytta eller reparerade delar.

Denna garanti är ogiltig om produkten har skadats eller använts eller underhållits felaktigt.

Garantien dækker materiale- og produktionsfejl. Denne garanti dækker hverken produktdele, der er udsat for normal slitage og derfor er at betragte som sliddele (f.eks. batterier, akkumulatører, slanger, farvepatroner), eller skader på skræbelige dele, f.eks. kontakter eller dele af glas.

● Handläggning av garantianspråk

För att vi ska kunna handlägga ditt ärende snabbare, ber vi dig beakta följande anvisningar:

Ha alltid kassakvitto och artikelnummer i beredskap (IAN 471604_2407) för att bevisa köpet.

Artikelnumret står på typskylten, finns ingraverat, har tryckts på din handlednings första sida (nere till vänster) eller finns som etikett på baksidan eller undersidan.

Om funktionsfel eller andra brister uppstår bör du först vända dig till nedanstående serviceavdelning via telefon eller e-post.

När en produkt har registrerats som defekt kan du skicka in den portofritt till den serviceadress du meddelats om du bifogar inköpskvittot (kassakvitto) och en beskrivning av felet och var det uppstått.

● Service

SE Service Sverige

Tel.: 020791808

E-Mail: owim@lidl.se

FI Service Finland

Tel: 0800 913375

E-Mail: owim@lidl.fi

Legenda zastosowanych piktogramów	Strona 24
Wstęp	Strona 24
Użycie zgodne z przeznaczeniem	Strona 24
Opis części	Strona 24
Zawartość	Strona 24
Dane techniczne	Strona 24
Wskazówki bezpieczeństwa	Strona 24
Piktogramy	Strona 25
Obsługa	Strona 27
Pompowanie powietrza	Strona 27
Zastosowanie	Strona 27
Wypuszczenie powietrza	Strona 27
Czyszczenie i pielęgnacja	Strona 27
Konserwacja	Strona 27
Wskazówki dotyczące przechowywania	Strona 28
Naprawa produktu	Strona 28
Utylizacja	Strona 28
Gwarancja	Strona 28
Sposób postępowania w przypadku naprawy gwarancyjnej	Strona 29
Serwis	Strona 29

Legenda zastosowanych piktogramów



Wskazówki bezpieczeństwa
Instrukcja postępowania

Fotel plażowy

● Wstęp



Gratulujemy Państwu zakupu nowego produktu. Zdecydowali się Państwo na zakup produktu najwyższej jakości. Przed uruchomieniem urządzenia po raz pierwszy zapoznaj się z nim. W tym celu przeczytaj uważnie poniższą instrukcję obsługi oraz wskazówki dotyczące bezpieczeństwa. Produkt należy użytkować w sposób tu opisany i zgodnie z określonym zakresem zastosowania. Należy przechowywać tę instrukcję w bezpiecznym miejscu. Przekazując produkt innej osobie, należy również przekazać wszystkie dokumenty.

● Użycie zgodne z przeznaczeniem

Ten produkt jest przeznaczony do użytku jako płynący artykuł rekreacyjny. Produkt nie jest przeznaczony dla dzieci poniżej 14 roku życia. Użycie inne niż wyżej opisane lub dokonywanie zmian produktu nie jest dozwolone i może prowadzić do jego uszkodzenia. Producent nie ponosi odpowiedzialności za szkody powstałe wskutek użycia produktu niezgodnie z jego przeznaczeniem. Produkt nie jest przeznaczony do użytku komercyjnego.

● Opis części

- 1 Fotel plażowy
- 2 Wentyl powietrza
- 3 Łatki naprawcze

● Zawartość

Niezwłocznie po rozpakowaniu należy sprawdzić zawartość pod kątem kompletności i stanu produktu.

- 1 fotel plażowy
- 2 łatki naprawcze
- 1 instrukcja obsługi

● Dane techniczne

Wymiary: jako leżak (po nadmuchaniu):
ok. 170 x 59 x 80 cm
(szer. x wys. x głęb.)
jako fotel (po nadmuchaniu):
ok. 80 x 80 x 85 cm
(szer. x wys. x głęb.)

Maksymalne obciążenie: 80 kg
Ciśnienie nominalne: 0,43 psi (0,03 bar)
Ciężar: 1,46 kg



Wskazówki bezpieczeństwa

PROSIMY O ZACHOWANIE WSZYSTKICH WSKAZÓWEK BEZPIECZEŃSTWA I INSTRUKCJI OBSŁUGI NA PRZYSZŁOŚĆ!

-  **⚠ OSTRZEŻENIE! NIEBEZPIECZEŃSTWO UTRATY ŻYCIA LUB ODNIESIENIA OBRAŹEN PRZEZ DZIECI** Nigdy nie należy pozostawiać dzieci z materiałem opakowaniowym oraz produktem bez nadzoru. Istnieje niebezpieczeństwo uduszenia się materiałem opakowania i niebezpieczeństwo utraty życia wskutek udławienia się. Dzieci często nie dostrzegają niebezpieczeństwa.
-  **⚠ OSTRZEŻENIE! ZAGROŻENIE ŻYCIA!** Nigdy nie pozostawiać dzieci z produktem bez nadzoru. Produkt nie może być używany przez dzieci poniżej 14 roku życia.

⚠ OSTRZEŻENIE! ZAGROŻENIE UTRATY ŻYCIA WSKUTEK UTONIĘCIA! Istnieje zagrożenie życia przez utonięcie. Ewentualnie należy użyć pomocy do pływania. Nigdy nie przebywać samemu w wodzie. Należy zwrócić uwagę, aby zawsze była obecna przynajmniej jedna odpowiednio wykwalifikowana osoba.

⚠ OSTRZEŻENIE! ZAGROŻENIE ŻYCIA! Nigdy nie należy stosować produktu na otwartych wodach. Niebezpieczeństwo zniesienia z dala od brzegu. Używać zawsze w zamkniętych zbiornikach wodnych o łatwej do ogarnięcia wrokiem szerokości, jak np. basen (patrz odpowiednie wskazówki ostrzegawcze na produkcie).

⚠ OSTRZEŻENIE! ZAGROŻENIE ŻYCIA! Ten produkt nie jest przeznaczony jako pomoc w pływaniu!

⚠ OSTRZEŻENIE! ZAGROŻENIE ŻYCIA! Nigdy nie stosować produktu w głębokich wodach. Stosować go wyłącznie w płytkich wodach. Wody są płytke, jeśli użytkownik produktu może siedzieć na dnie, a jego głowa wystaje z wody (patrz odpowiednie wskazówki ostrzegawcze na produkcie).

⚠ Przy nieprzestrzeganiu instrukcji obsługi mogą pojawić się niebezpieczeństwa.

⚠ OSTRZEŻENIE! Zwraca uwagę na równomierne rozłożenie obciążenia. W przeciwnym razie istnieje niebezpieczeństwo.

⚠ OSTROŻNIE! NIEBEZPIECZEŃSTWO OBRAŹEN CIAŁA! Należy upewnić się, że wszystkie części są nieuszkodzone. Uszkodzone elementy mogą obniżyć bezpieczeństwo i pogarszać funkcjonowanie.

⚠ OSTROŻNIE! NIEBEZPIECZEŃSTWO OBRAŹEN CIAŁA! Zwraca uwagę na to, żeby nie wpompować za dużo powietrza do produktu. W innym razie produkt może pęknąć.

⚠ OSTROŻNIE! NIEBEZPIECZEŃSTWO ZATRUCIA I POWSTANIA SZKÓD MATERIALNYCH! Nie rozpalać ognia w pobliżu produktu i trzymać go z dala od źródeł ciepła.

■ Nie używać produktu na twardych lub kamiennych powierzchniach, w innym przypadku może spowodować to uszkodzenie produktu.



■ Produkt trzymać z dala od spiczastych przedmiotów. W innym przypadku może spowodować to uszkodzenie produktu.



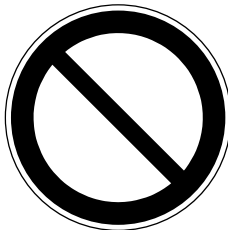

⚠ OSTROŻNIE! Podczas wchodzenia komory powietrzne mogą być wciśnięte pod powierzchnię wody. Wskutek tego i przez obciążenie z jednej strony produkt może się przewrócić.

■ Łatki naprawcze należy przechowywać z dala od dzieci.

● Piktogramy

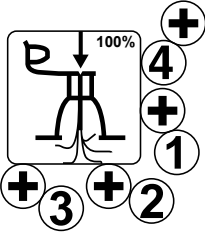
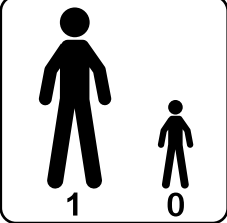
⚠ OSTRZEŻENIE! Zanim użyje się produktu, należy zwrócić uwagę na umieszczone na nim piktogramy. W przeciwnym razie może dojść do obrażeń ciała i/lub powstania szkód materialnych.

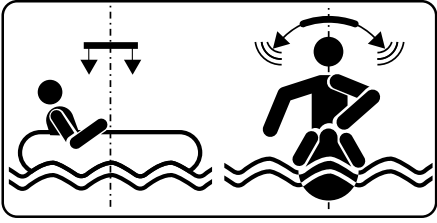
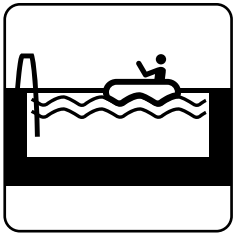
	Ogólny znak nakazu
	Ogólny znak zakazu
	Ogólny znak ostrzegawczy

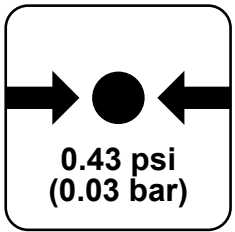
	<p>Tylko dla osób potrafiących pływać!</p>
	<p>Całkowicie nadmuchać komory powietrza. W oznaczonej kolejności.</p>
	<p>Liczba użytkowników: dorośli/dzieci</p>
	<p>Najpierw przeczytać instrukcję obsługi.</p>
	<p>Najwyższe obciążenie</p>
 <p><input type="checkbox"/> <input checked="" type="checkbox"/></p> <p>Sprzęt wymaga utrzymywania równowagi.</p>	
	<p>Używać wyłącznie w basenie.</p>
	<p>Nie nadaje się dla dzieci poniżej 14 lat.</p>
	<p>Brak ochrony przed utonięciem.</p>
 <p>0.43 psi (0.03 bar)</p> <p>Ciśnienie znamionowe: 0,43 psi (0,03 bar)</p>	

● Obsługa

Wskazówka: Przed pierwszym użyciem osoba dorosła powinna dokładnie skontrolować produkt pod kątem dziur, porowatych i nieszczelnych miejsc.

Zalecenie: Produkt należy nadmuchać i odczekać jeden dzień. Nowe produkty należy wietrzyć przez kilka dni na świeżym powietrzu.

● Pompowanie powietrza

OSTROŻNIE! Dmuchane produkty z tworzyw sztucznych reagują w sposób wrażliwy na zimno i gorąco. Dlatego produktu nie należy używać, jeśli temperatura otoczenia jest niższa niż 15 °C lub wyższa niż 40 °C. W innym przypadku może spowodować to uszkodzenie produktu.

Wskazówka: Pompowania powinny się podejmować z zasady osoby dorosłe. Należy uważać na to, aby nie wpompować do produktu zbyt dużej ilości powietrza. W żadnym wypadku nie używaj sprężarki. Wstrzymać pompowanie, jeśli podczas pompowania opór rośnie i szwy napinają się. W przeciwnym razie materiał może ulec rozerwaniu. Używać wyłącznie pompek ręcznych i/lub pompek, które są przeznaczone specjalnie do nadmuchiwanego produktu.

WAŻNE! Należy pamiętać o tym, że temperatura powietrza i warunki atmosferyczne oddziałują na ciśnienie powietrza w produktach nadmuchiwanym. Przy zimnej pogodzie ciśnienie powietrza w produkcie maleje, ponieważ powietrze kurczy się. W takich warunkach należy ewentualnie dodać powietrza. Przy upale powietrze rozszerza się. W takich warunkach należy ewentualnie spuścić powietrze, aby zapobiec przepętnieniu.

- Produkt należy rozłożyć i skontrolować pod względem dziur, pęknięć i innych uszkodzeń.
- Otworzyć wentyle powietrza [2] i napętnić komory powietrza w następującej kolejności:
 1. Zagłówek
 2. Obszar zagłówek
 3. Centralna komora powietrza
 4. Obszar nóg

- Zamknąć wentyle powietrza [2] i upewnić się, że są szczelne. Zagłębić wentyle powietrzne [2] lekko naciskając.

● Zastosowanie

Produkt posiada cztery komory powietrza i może być używany do dwóch różnych funkcji.

Zastosowanie na wodzie

- Należy napompować wszystkie cztery komory powietrzne (patrz ilustracja A).

Zastosowanie do siedzenia

- Napompować zagłówek, obszar zagłówek i obszar nóg. Centralna komora powietrza musi pozostać nienapompowana.
- Ostrożnie złożyć produkt jak pokazano na ilustracji (patrz ilustracja B).

● Wypuszczenie powietrza

- Wyciągnąć wentyle powietrza [2].
- Spuścić powietrze z komór powietrza. W tym celu otworzyć wentyle powietrza [2] i ścisnąć odrobinę trzonki wentyli, aby powietrze mogło się ulotnić. Ewentualnie poprowadzić wąż spustowy powietrza do zaworu, aby powietrze mogło się szybko ulotnić.

● Czyszczenie i pielęgnacja

- W żadnym wypadku nie używać żrących ani szorujących środków czyszczących.
- Do czyszczenia należy używać lekko zwilżonej, nie strzępiącej się szmatki.

● Konserwacja

- Przed każdym użyciem produktu należy go sprawdzić pod względem uszkodzeń.

● Wskazówki dotyczące przechowywania

- Jeśli chcemy przechować produkt przez dłuższy czas, należy pamiętać, aby produkt był całkowicie suchy na zewnątrz i wewnątrz. W innym razie mogą pojawić się plamy wilgoci i pleśń.
- Produkt przechowywać w ciemnym i suchym miejscu – poza zasięgiem dzieci.
- Idealna temperatura przechowywania wynosi 10–20 °C.
- Należy uważać na to, aby podczas przechowywania nie doszło do styczności produktu z ostrymi przedmiotami.

● Naprawa produktu

Wskazówka: Małe uszkodzenia można naprawić przy pomocy dostarczonych łatek naprawczych [3]. W przypadku większych uszkodzeń należy zwrócić się do sklepu specjalistycznego.

- Należy najpierw wypuścić powietrze z produktu (zobacz „Wypuszczenie powietrza”).
- Wyciąć łatkę naprawczą [3] odpowiednio do wielkości dziury.

Wskazówka: Zwrócić uwagę, aby łatka naprawcza [3] była większa od dziury i wychodziła poza jej brzegi.

- Zaokrąglić boki łatki naprawczej [3] i ściągnąć folię ochronną.
- Umieścić łatkę naprawczą [3] na dziurze i mocno przydusić. Ewentualnie postawić na łatkę naprawczą [3] ciężki przedmiot.
- Odczekać 24 godziny przed ponownym napompowaniem produktu.

● Utylizacja

Opakowanie wykonane jest z materiałów przyjaznych dla środowiska, które można przekazać do utylizacji w lokalnym punkcie przetwarzania surowców wtórnych.

Informacji na temat możliwości utylizacji wyeksploatowanego produktu udziela urząd gminy lub miasta.

● Gwarancja

Produkt został wyprodukowany zgodnie z surowymi wytycznymi dotyczącymi jakości i dokładnie przetestowane przed dostawą. W przypadku wad materiałowych lub produkcyjnych przysługują Państwu prawa ustawowe wobec sprzedawcy produktu. Państwa prawa ustawowe nie są w żaden sposób ograniczone przez naszą gwarancję przedstawioną poniżej.

Gwarancja na ten produkt wynosi 3 lata od daty zakupu. Okres gwarancji rozpoczyna się od daty zakupu. Proszę przechowywać oryginalny rachunek w bezpiecznym miejscu, ponieważ ten dokument jest wymagany jako dowód zakupu.

Wszelkie uszkodzenia lub wady obecne już w momencie zakupu należy zgłosić niezwłocznie po rozpakowaniu produktu.

Jeżeli w ciągu 3 lat od daty zakupu produkt wykaże wady materiałowe lub produkcyjne, to – według naszego uznania – bezpłatnie go naprawimy lub wymienimy. Okres gwarancji nie ulega przedłużeniu o przyznane roszczenie gwarancyjne. Dotyczy to również wymienionych i naprawionych części.

Niniejsza gwarancja traci ważność, jeśli produkt został uszkodzony, był niewłaściwie użytkowany lub konserwowany.

Gwarancja obejmuje wady materiałowe i produkcyjne. Niniejsza gwarancja nie obejmuje części produktu, które podlegają normalnemu zużyciu i dlatego są uważane za części zużywalne (np. baterie, akumulatory, węże, wkłady atramentowe), ani nie obejmuje uszkodzeń części delikatnych, np. przetłaczników lub części wykonanych ze szkła.

Zgodnie z Kodeksem Cywilnym art. 581 §1 wraz z wymianą urządzenia lub ważnej części czas gwarancji rozpoczyna się na nowo.

● Sposób postępowania w przypadku naprawy gwarancyjnej

Aby zapewnić szybkie rozpatrzenie Państwa wniosku, prosimy stosować się do następujących wskazówek:

Przed skontaktowaniem się z działem serwisowym należy przygotować paragon i numer artykułu (IAN 471604_2407) jako dowód zakupu.

Numery artykułów można znaleźć na tabliczce znamionowej, na grawerunku, na stronie tytułowej jego instrukcji (na dole po lewej stronie) lub jako naklejkę na stronie odwrotnej lub spodniej.

W razie wystąpienia błędów w działaniu lub innych wad, należy skontaktować się najpierw z wymienionym poniżej działem serwisowym telefonicznie lub pocztą elektroniczną.

Produkt uznany za uszkodzony można następnie z dołączeniem dowodu zakupu (paragonu) i podaniem, na czym polega wada i kiedy wystąpiła, przesać bezpłatnie na podany Państwu adres serwisu.

● Serwis

Serwis Polska

Tel.: 008004911946

E-Mail: owim@lidl.pl

Šioje instrukcijoje naudojamų piktogramų reikšmės	Puslapis 31
Ižanga	Puslapis 31
Naudojimas pagal paskirtį	Puslapis 31
Dalių aprašas	Puslapis 31
Tiekiamas rinkinys	Puslapis 31
Techniniai duomenys	Puslapis 31
Saugos nurodymai	Puslapis 31
Piktogramos	Puslapis 32
Naudojimas	Puslapis 33
Oro prileidimas	Puslapis 33
Pritaikytas	Puslapis 34
Oro išleidimas	Puslapis 34
Valymas ir priežiūra	Puslapis 34
Techninė priežiūra	Puslapis 34
Laikymo nurodymai	Puslapis 34
Gaminio taisymas	Puslapis 34
Išmetimas	Puslapis 35
Garantija	Puslapis 35
Veiksmi norint pasinaudoti garantija	Puslapis 35
Klientų aptarnavimas	Puslapis 35

Šioje instrukcijoje naudojamų piktogramų reikšmės



Saugos nurodymai
Veiksmų nurodymai

Paplūdimio krėslas

● Įžanga



Sveikiname Jus įsigijus naują gaminį. Tai aukštos kokybės gaminy. Prieš pradėdami naudotis šiuo gaminiu, iš pradžių su juo susipažinkite. Atidžiai perskaitykite šią naudojimo instrukciją ir saugos nurodymus. Naudokite šį gaminį tik pagal aprašymą ir nurodytą paskirtį. Laikykite šią instrukciją saugioje vietoje. Perduodami gaminį kitiems asmenims, kartu perduokite visus jo dokumentus.

● Naudojimas pagal paskirtį

Šis produktas yra plūdrus laisvalaikio gaminy. Produktas netinka jaunesniems nei 14 metų vaikams. Produktą draudžiama naudoti kaip nors kitaip, nei aprašyta pirmiau ar daryti produkto pakeitimų – tai kelia pavojų susižaloti ir (arba) sugadinti produktą. Gamintojas neprisiima atsakomybės už žalą, patirtą naudojant produktą ne pagal paskirtį. Produktas ne skirtas komerciniams tikslams.

● Dalių aprašas

- 1 Pripučiamas paplūdimio krėslas
- 2 Oro vožtuvas
- 3 Remonto lopai

● Tiekiamas rinkinys

Išpakavę nedelsdami patikrinkite, ar pristatytas visas rinkinys ir ar produkto būklė nepriekaištinga.

- 1 pripučiamas paplūdimio krėslas
- 2 remonto lopai
- 1 naudojimo instrukcija



● Techniniai duomenys

Matmenys: kaip sofa (pripūtus):
apie 170 x 59 x 80 cm
(P x A x G)
kaip krėslas (pripūtus):
apie 80 x 80 x 85 cm
(P x A x G)
Didžiausia apkrova: 80 kg
Vardinis slėgis: 0,43 psi (0,03 bar)
Svoris: 1,46 kg



Saugos nurodymai

IŠSAUGOKITE VISUS SAUGOS IR KITUS NURODYMUS – JŲ GALI PRIREIKTI VĒLIAU!

-  **⚠️ [SPĖJIMAS! PAVOJUS KŪDIKIŲ BEI VAIKŲ GYVYBEI IR NELAIMINGO ATSTITIKIMO**
PAVOJUS! Niekada nepalikite neprižiūrimų vaikų su pakuotės medžiagomis ir produktu. Pakuotės medžiagos kelia pavojų uždusti ir pavojų gyvybei pasismaugiant. Vaikai dažnai neįvertina pavojų.
-  **⚠️ [SPĖJIMAS! PAVOJUS GYVYBEI!** Niekada nepalikite neprižiūrimų vaikų su produktu. Produkto neleidžiama naudoti jaunesniems kaip 14 metų amžiaus vaikams.
- **⚠️ [SPĖJIMAS! PAVOJUS GYVYBEI NUSKĘS TANT!** Kyla pavojus gyvybei nuskęstant. Prireikus naudokite pagalbinės plaukimo priemones. Vandenyje niekada nebūkite vieni. Pasirūpinkite, kad būtų mažiausiai vienas atsakingas asmuo.
- **⚠️ [SPĖJIMAS! PAVOJUS GYVYBEI!** Niekada nenaudokite produkto atviruose vandens telkiniuose. Kyla pavojus būti nunešties nuo kranto. Produktą visada naudokite uždaruose ir apžvelgiamuose vandens telkiniuose, pvz., plaukimo baseine (žr. atitinkamus įspėjimus ant produkto).
- **⚠️ [SPĖJIMAS! PAVOJUS GYVYBEI!** Produkto negalima naudoti kaip pagalbinės plaukimo priemonės!

⚠️ [ISPĖJIMAS] PAVOJUS GYVYBEI! Niekada nenaudokite produkto giliose vandens telkiniuose. Naudokite tik sekliuose vandens telkiniuose. Vandens telkinys sekus, jei produkto naudotojas gali atsisėsti ant žemės, o jo galva tuo tarpu kyšo iš vandens (žr. atitinkamus įspėjimus ant produkto).

⚠️ Nesilaikant naudojimo instrukcijos nurodymų gali iškilti pavojus.

⚠️ [ISPĖJIMAS] Pasirūpinkite, kad apkrova būtų paskirstyta tolygiai. Priešingu atveju kyla pavojus.

⚠️ ATSARGIAI! PAVOJUS SUSIŽALOTI! Įsitikinkite, ar nėra apgadintų dalių. Apgadintos dalys gali pabloginti produkto saugą ir paskirties savybes.

⚠️ ATSARGIAI! PAVOJUS SUSIŽALOTI!

Stebėkite, kad į produktą nepripūstumėte per daug oro. Kitaip produktas gali sprogti.

⚠️ ATSARGIAI! APSINUODIJIMO IR MATERIALINĖS ŽALOS PAVOJUS! Šalia produkto niekada nedekite ugnies ir laikykite jį atokiai nuo šilumos šaltinių.

- Nenaudokite produkto ant kietų ar akmenuotų paviršių, antraip galite apgadinti produktą.

- Produktą laikykite atokiai nuo smailų daiktų.

Antraip galite apgadinti produktą.

⚠️ ATSARGIAI! Užlipant ant produkto, oro kameros gali panirti po vandeniu. Dėl to ir dėl apkrovos vienoje pusėje produktas gali apvirsti.

- Remonto lopus laikykite vaikams nepasiekiamoje vietoje.

● Piktogramos

⚠️ [ISPĖJIMAS] Prieš naudodami produktą atkreipkite dėmesį į piktogramas ant jo. Antraip galite susižaloti ir (arba) patirti materialinės žalos.

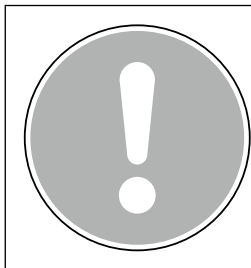

Bendras įpareigojamasis ženklas

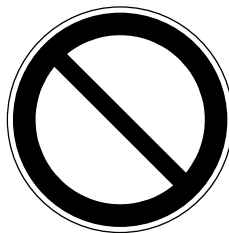

Bendras draudžiamasis ženklas



Bendras įspėjamasis ženklas



Tik mokantiems plaukti!

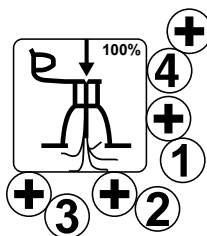

Visiškai pripūskite oro kameras. Pažymėta tvarka.

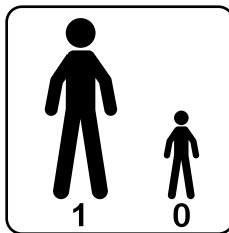

Vartotojų skaičius: suaugusieji/vaikai

	<p>Pirmiausia perskaitykite naudojimo instrukciją.</p>
	<p>Didžiausia apkrova</p>

	<p>Neapsaugo nuo skendimo.</p>
	<p>Nominalus darbinis slėgis: 0,43 psi (0,03 bar)</p>

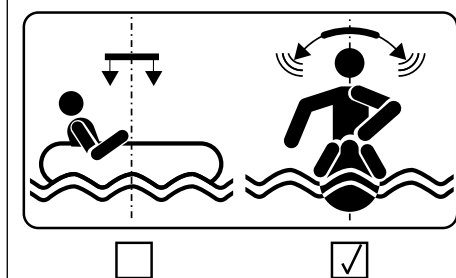

Gaminys reikalauja balansavimo.

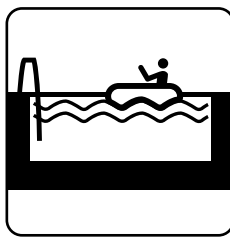
	<p>Naudokite tik baseine.</p>
---	-------------------------------

	<p>Netinka jaunesniems kaip 14 metų amžiaus vaikams.</p>
--	--

● Naudojimas

Nurodymas: prieš pirmą kartą naudodami šį produktą, atidžiai apžiūrėkite, ar jame nėra skylių, poringų plotų ir nesandarių siūlių.

Rekomendacija: pripūskite šį produktą ir taip palikite vienai dienai. Naują produktą palikite porą dienų lauke, kad prisivėdintų.

● Oro prileidimas

ATSARGIAI! Pripučiamieji plastikiniai produktai jautriai reaguoja į šaltį ir karštį. Todėl niekada nenaudokite šio produkto esant žemesnei nei 15 °C ir aukštesnei nei 40 °C aplinkos temperatūrai. Antrai galite apgadinti produktą.

Nurodymas: šį produktą pripūsti turėtų tik suaugusieji. Stebėkite, kad į produktą nepripūstumėte per daug oro.

Jokiu būdu nenaudokite kompresoriaus. Nustokite pūsti, jei pūsdami pajuntate pasipriešinimą ir įsitempia siūlės. Kitaip medžiaga gali trūkti. Naudokite tik rankinius siurblius ir (arba) specialiai pripučiamiesiems plastikiniams produktams skirtus siurblius.

SVARBU! Atminkite, kad oro temperatūra ir oro sąlygos turi įtakos oro slėgiui pripučiamuose produktuose. Jei oras šaltas, oro slėgis produkte

sumažėja, nes oras susitraukia. Esant tokioms sąlygoms, prireikus, turite pripūsti daugiau oro. Temperatūrai kylant oras plečiasi. Esant tokioms sąlygoms, prireikus, šiek tiek oro turite išleisti, kad produktas nebūtų per daug pripūstas.

- Pirmiausia išvyniokite produktą ir patikrinkite, ar jame nėra skylių, įtrūkimų ir kitokių pažeidimų.
- Atidarykite oro vožtuvus [2] ir pripūskite visas oro kameras tokia tvarka:
 1. Galvos atrama
 2. Galvos sritys
 3. Pagrindinė oro kamera
 4. Vieta kojoms
- Uždarykite oro vožtuvus [2] ir įsitinkite, ar jie yra sandariai uždaryti. Įspauskite oro vožtuvus [2] lengvai paspaudžiant.

● Pritaikytas

Šiame produkte yra keturios oro kameros ir jis turi dvi skirtingas funkcijas.

Naudojimas vandenyje

- Užpildykite visas keturias oro kameras (žr. A pav.).

Naudojimas kaip sėdynė

- Pripūskite galvos atramą, galvos sritį ir vietą kojoms. Pagrindinė oro kamera paliekama nepripūsta.
- Sulankstykite šį produktą kaip parodyta (žr. B pav.).

● Oro išleidimas

- Ištraukite oro vožtuvus [2].
- Iš oro kamerų išleiskite visą orą. Tam atidarykite oro vožtuvus [2] ir vožtuvų kotus šiek tiek suspauskite, kad oras galėtų išeiti. Arba į vožtuvų įkiškite oro išleidimo žarną, kad oras galėtų greitai išeiti.

● Valymas ir priežiūra

- Nenaudokite jokių šlapių ar šveičiamųjų valymo priemonių.

- Produktą valykite šiek tiek sudrėkinta, nesipūkuojančia šluoste.

● Techninė priežiūra

- Kas kartą prieš naudodami patikrinkite, ar produktas nepažeistas.

● Laikymo nurodymai

- Jei nenaudojamą produktą norite padėti laikyti ilgesnį laiką, pasirūpinkite, kad jo vidus ir išorė būtų visiškai sausi. Kitaip jis gali suplėkti ir apipelyti.
- Saugokite šį produktą tamsioje ir sausoje vietoje – vaikams nepasiekiamoje vietoje.
- Tinkamiausia laikymo temperatūra yra 10–20 °C.
- Pasirūpinkite, kad laikomas produktas nesiliestų prie aštrių daiktų.

● Gaminio taisymas

Nurodymas: smulkesnius pažeidimus galite patys sutaisyti naudodami pakuotėje esantį remonto lopą [3]. Jei pažeidimas didesnis, kreipkitės į specializuotą įmonę.

- Pirmiausia iš produkto visiškai išleiskite orą (žr. „Oro išleidimas“).
- Iškirpkite skylės dydį atitinkantį remonto lopą [3].
Nurodymas: atminkite, kad remonto lopas [3] turi būti didesnis už skylę ir uždengti jos kraštus.
- Užapvalinkite remonto lopo [3] kraštus ir nuplėškite apsauginę plėvelę.
- Uždėkite remonto lopą [3] ant skylės ir tvirtai prispauskite. Prireikus ant remonto lopo [3] uždėkite sunkų daiktą.
- Palaukite 24 valandas ir tik tada vėl pripūskite produktą.

● Išmetimas

Pakuotė pagaminta iš aplinkai nekenksmingų medžiagų, kurias galite išmesti įprastose grąžinamojo perdirbimo vietose.

Daugiau informacijos apie nebetinkamo naudoti gaminio išmetimą sužinosite savo savivaldybės ar miesto administracijoje.

● Garantija

Gaminys buvo pagamintas laikantis griežtų kruopštumo principų ir prieš pristatant buvo atidžiai patikrintas. Esant medžiagų ar gamybos defektams, jūs turite įstatymines teises gaminio pardavėjo atžvilgiu. Ši garantija jokiais būdais neapriboja įstatymais nustatytų jūsų teisių.

Šiam produktui suteikiama 3 metų garantija nuo pirkimo datos. Garantijos teikimo laikotarpis skaičiuojamas nuo pirkimo datos. Pirkimo kvito originalą laikykite saugioje vietoje, nes šis dokumentas reikalingas kaip pirkimo įrodymas.

Išpakavus gaminį, būtina nedelsiant pranešti apie bet kokius pažeidimus ar defektus, kurie jau buvo pirkimo metu.

Jei per 3 metus nuo šio produkto pirkimo datos išryškės medžiagų ar gamybos trūkumų, produktą savo nuožiūra nemokamai pataisysime arba pakeisime. Patvirtinus garantinį reikalavimą garantinis laikotarpis nepratęsiamas. Ta pati sąlyga taikoma ir pakeistoms bei pataisytoms dalims.

Garantija netaikoma, jei šis produktas apgadinamas, netinkamai naudojamas ar netinkamai prižiūrimas.

Garantija taikoma medžiagų ir gamybos trūkumams. Ši garantija netaikoma gaminio dalims, kurios paprastai susidėvi ir todėl yra laikomos susidėvinčiomis dalimis (pvz., baterijos, akumuliatoriai, žarnos, rašalo kasetės), taip pat netaikoma trapioms dalims, pvz., jungikliams arba dalims iš stiklo.

● Veiksmai norint pasinaudoti garantija

Kad galėtume greitai apdoroti jūsų prašymą, vadovaukitės toliau pateikiamais nurodymais:

Kreipdamiesi kokiu nors klausimu dėl produkto, kaip pirkimo dokumentą turėkite kasos čekį ir žinokite gaminio numerį (IAN 471604_2407).

Gaminio numerį rasite produkto duomenų lentelėje, išgraviruotą, ant naudojimo instrukcijos viršelio (apačioje kairėje) arba užklijuotą produkto užpakalinėje pusėje ar apačioje.

Jei išryškėtų produkto veikimo ar kitokių trūkumų, pirmiausia telefonu arba elektroniniu paštu kreipkitės į toliau nurodytą klientų aptarnavimo skyrių.

Tada sugedusiu pripažintą produktą, pridėję pirkimo dokumentą (kasos čekį) ir nurodę trūkumą bei jo atsiradimo laiką, nemokamai galėsite išsiųsti nurodytu techninės priežiūros tarnybos adresu.

● Klientų aptarnavimas

LT Klientų aptarnavimo tarnyba Lietuva

Tel.: 880033500

El. paštas: owim@lidl.lt

Kasutatud piktogrammide tähendused	Lehekülg 37
Sissejuhatus	Lehekülg 37
Sihtotstarbekohane kasutamine	Lehekülg 37
Osade kirjeldus	Lehekülg 37
Tarnekomplekt	Lehekülg 37
Tehnilised andmed	Lehekülg 37
Ohutusjuhised	Lehekülg 37
Piktogrammide	Lehekülg 38
Kasutamine	Lehekülg 39
Õhuga täitmine	Lehekülg 39
Kasutamine	Lehekülg 40
Õhu väljalaskmine	Lehekülg 40
Puhastamine ja hooldus	Lehekülg 40
Hooldus	Lehekülg 40
Juhised hoiulepanekuks	Lehekülg 40
Toote parandamine	Lehekülg 40
Jäätmekäitlus	Lehekülg 40
Garantii	Lehekülg 41
Garantii käsitlemine	Lehekülg 41
Teenindus	Lehekülg 41

Kasutatud piktogrammide tähendus



Ohutusjuhised
Tegevusjuhised

Rannatool

● Sissejuhatus



Õnnitleme teid selle uue toote ostu puhul! Olete endale saanud kõrgevaliteedilise toote. Tutvuge tootega enne selle esmast kasutusele võtmist. Selleks lugege tähelepanelikult läbi allolev kasutusjuhend ja ohutusnõuded. Kasutage toodet üksnes kirjeldatud viisil ja otstarbel. Hoidke see kasutusjuhend kindlalt teadaolevas kohas alles. Tooted edasiandmisel kolmandatele isikutele andke kaasa ka kõik toote dokumendid.

● Sihtotstarbekohane kasutamine

See toode on mõeldud kasutamiseks ujuva vabaajatootena. Toode ei sobi alla 14 aasta vanustele lastele. Teistsugune kui eelnevalt kirjeldatud kasutamine või toote muutmine ei ole lubatud ning võib esile kutsuda vigastusi ja/või toote kahjustusi. Tootja ei vastuta mitteotstarbekohase kasutamise tõttu tekkinud kahjude eest. Toode ei ole ette nähtud kommertskasutuseks.

● Osade kirjeldus

- 1 täispuhutav rannatugitool
- 2 õhuventiil
- 3 paikamislapp

● Tarnekomplekt

Kontrollige kohe pärast lahtipakkimist tarnekomplekti täielikkust ja toote ideaalset seisukorda.

- 1 täispuhutav rannatugitool
- 2 paikamislappi
- 1 kasutusjuhend

● Tehnilised andmed

Möödud: lamamisasemena (täispuhutult):
ca 170 x 59 x 80 cm (L x K x S)
tugitoolina (täispuhutult):
ca 80 x 80 x 85 cm (L x K x S)

Maksimaalne

koormus: 80 kg

Nominaalne

ülerõhk: 0,43 psi (0,03 bar)

Kaal: 1,46 kg



Ohutusjuhised

HOIDKE KÕIK OHUTUSJUHISED JA INSTRUKTSIOONID TULEVIKU TARBEKS ALLES!

-  **HOIATUS! ELUOHTLIK NING ÕNNETUSTE OHT VÄIKELASTELE JA LASTELE!** Ärge kunagi jätke lapsi ilma järelevalveta pakkematerjali ja toote juurde. Pakkematerjali tõttu tekib lämbumisoht ning kägistamise tõttu tekib eluohtlik olukord. Lapsed alahindavad sageli ohtusid.
-  **HOIATUS! ELUOHTLIK!** Ärge mitte kunagi jätke lapsi ilma järelevalveta toote juurde. Toodet ei tohi kasutada alla 14 aasta vanused lapsed.
-  **HOIATUS! ELUOHTLIK UPPUMISOHU TÕTTU!** Tekib eluohtlik olukord uppumisohtu tõttu. Kasutage vajaduse korral ujumise abivahendeid. Ärge mitte kunagi viibige vees üksinda. Tagage, et juures viibiks vähemalt üks asjatundlik inimene.
-  **HOIATUS! ELUOHTLIK!** Ärge mitte kunagi kasutage toodet avatud veekogudes. Tekib kalda- eemaletriivimise oht. Kasutage seda alati ülevaadet võimaldava suurusega suletud veekogudes, nagu nt ujumisbasseinides (vaata v astavaid toote peal olevaid hoiatusjuhiseid).
-  **HOIATUS! ELUOHTLIK!** Tooted ei ole mõeldud kasutamiseks ujumise abivahendina!
-  **HOIATUS! ELUOHTLIK!** Ärge mitte kunagi kasutage toodet sügavates veekogudes. Kasutage seda eranditult madalates veekogudes. Veekogu on madal siis, kui toote kasutaja saab



põhja peal istuda nii, et ta pea veest välja ulatub (vaata vastavaid toote peal olevaid hoiatusjuhiseid).

- ⚠️ Kui kasutusjuhendis toodud juhiseid ei järgita, võivad tekkida ohud.
- ⚠️ **HOIATUS!** Jälgige koormuse ühtlast jaotumist. Vastasel korral tekib oht.
- ⚠️ **ETTEVAATUST! VIGASTUSTE OHT!** Veenuduge, et kõik osad oleksid kahjustamata. Kahjustatud osad võivad mõjutada toote ohutust ja funktsioone.
- ⚠️ **ETTEVAATUST! VIGASTUSTE OHT!** Jälgige, et te ei pumpaks tootesse liiga palju õhku. Vastasel korral võib toode lõhki minna.
- ⚠️ **ETTEVAATUST! MÜRGISTUSOHT JA VARAKAHJUSTUSE OHT!** Ärge süüdake toote lähedal tuld ja hoidke see eemal soojusallikatest.
 - Ärge kasutage toodet kõvadel või kivistel pindadel, vastasel korral võib toode kahjustusi saada.
 - Hoidke toode eemal teravaotsalistest esemetest. Vastasel korral võib toode kahjustada saada.
- ⚠️ **ETTEVAATUST!** Õhukambriid võidakse pealeroimisel veepinna alla suruda. Seetõttu ja ühekülgsel koormuse tõttu võib toode kummuli minna.
 - Hoidke paikamislapid lastele kättesaamatus kohas.

● Piktogramm

- ⚠️ **HOIATUS!** Järgige tootele paigutatud pikto-gramme, enne kui te seda kasutama hakkate. Vastasel korral võivad tagajärjeks olla vigastused ja/või ainelised kahjud.

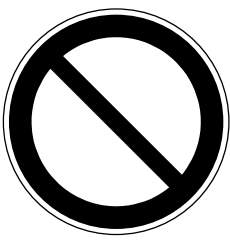
	<p>Üldine kohustuslik märk</p>
--	--------------------------------

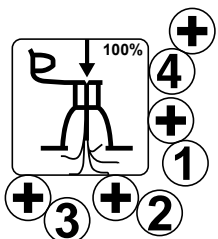
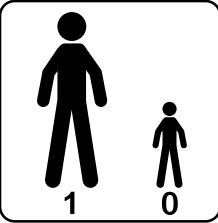
	<p>Üldine keelumärk</p>
	<p>Üldine hoiatusmärk</p>
	<p>Ainult ujujatele!</p>
	<p>Täitke õhukambriid õhuga täielikult. Märgistatud järjekorras.</p>
	<p>Kasutajate arv: täiskasvanud/lapsed</p>

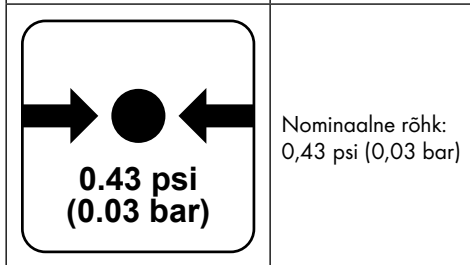
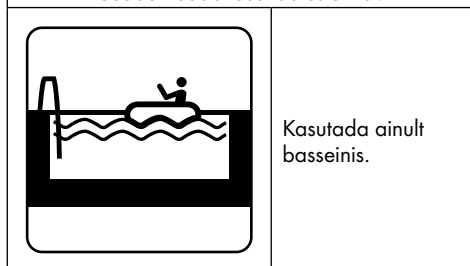
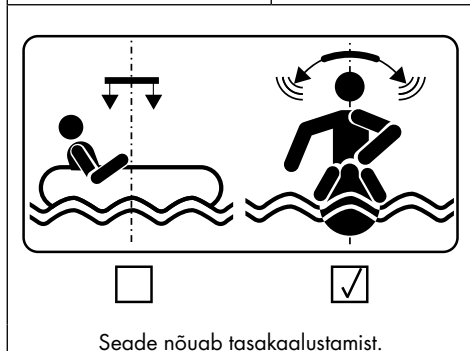
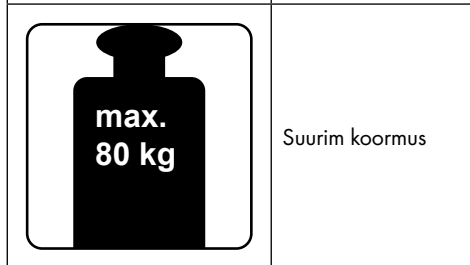

● Kasutamine

Märkus: enne esimest kasutamist peab täiskasvanu toodet uurima, et sellel ei oleks aukusid, poorseid kohti või ebatihedaid õmblusi.

Soovitus: puhuge toode täis ja jätke see üheks päevaks seisma. Tuulutage uusi tooteid paar päeva värskes õhus.

● Õhuga täitmine

ETTEVAATUST! Täispuhutavad plasttooted on külma ja kuumuse suhtes tundlikud. Seetõttu ärge kasutage toodet, kui ümbruskonna temperatuur langeb alla 15 °C või tõuseb üle 40 °C. Vastasel korral võib toode kahjustada saada.

Märkus: toote peab täis pumpama täiskasvanu. Jälgige, et te ei pumpaks tootesse liiga palju õhku. Ärge mitte mingil juhul kasutage kompressorit. Peatage toiming, kui takistus pumpamise ajal kasvab ja õmblused pingule tõmbuvad. Vastasel korral võib materjal rebeneda. Kasutage ainult käsitsi töötavaid pumpasid ja/või pumpasid, mis on spetsiaalselt ette nähtud täispuhutavate plasttoodete jaoks.

TÄHTIS! Pidage silmas, et õhutemperatuur ja ilmastikutingimused avaldavad mõju täispuhutavate toodete õhurõhule. Külma ilma korral kaotab toode

õhurõhku, kuna õhk tõmbub kokku. Sellistes tingimustes peate vajaduse korral õhku juurde lisama. Kuumuse käes õhk paisub. Sellistes tingimustes peate vajaduse korral õhku välja laskma, et takistada ületäitumist.

- Rullige toode kõigepealt lahti ja kontrollige, et sellel ei oleks auke, mõrasid või teisi kahjustusi.
- Avage õhuventiilid [2] ja täitke kõik õhukambriid alltoodud järjekorras:
 1. peatugi
 2. peats
 3. keskmine õhukamber
 4. jaluts
- Sulgege õhuventiilid [2] ja veenduge, et need on tihedasti kinni. Vajutage õhuventiilid [2] kerge survega sisse.

● Kasutamine

Tootel on neli õhukambrit ja seda saab kasutada kahel erineval viisil.

Kasutamine vee peal

- Pumbake kõik neli õhukambrit täis (vt joon. A).

Kasutamine istumiseks

- Pumbake peatugi, peats ja jaluts täis. Keskmine õhukamber peab jääma täis pumpamata.
- Voltige toode nagu joonisel näidatud (vt joon. B).

● Õhu väljalaskmine

- Tõmmake õhuventiilid [2] välja.
- Laske õhk õhukambritest välja. Selleks avage õhuventiilid [2] ja suruge ventiili varred kergelt kokku, et õhk saaks välja pääseda. Alternatiivina viige ventiili sisse õhuvabastusvoolik, et õhk saaks kiiresti välja pääseda.

● Puhastamine ja hooldus

- Äрге mingil juhul kasutage söövitavaid ega küürivaid puhastusvahendeid.
- Kasutage puhastuseks kergelt niisutatud ebe-metevaba lappi.

● Hooldus

- Kontrollige toodet enne igat kasutuskorda, et sellel ei oleks kahjustusi.

● Juhised hoiulepanekuks

- Kui panete toote pikemaks ajaks hoiule, veenduge, et toode on seest ja väljast täiesti kuiv. Vastasel korral võivad tekkida niiskuseplekid ja hallitus.
- Hoidke toodet pimedas ja kuivas ning lastele kättesaamatus kohas.
- Ideaalne hoiutemperatuur on 10–20 °C.
- Veenduge, et toode ei puutuks hoiukohas kokku teravate esemetega.

● Tootte parandamine

Märkus: väiksemaid kahjustusi saate ise parandada, kasutades kaasasolevat paikamislappi [3]. Suuremate kahjustuste korral pöörduge erialase kaupluse poole.

- Esmlt laske õhul tootest täielikult välja pääseda (vt "Õhu väljalaskmine").
- Lõigake paikamislapp [3] vastavalt augu suurusele parajaks.

Märkus: veenduge, et paikamislapp [3] oleks august suurem ja kataks selle servad.

- Lõigake paikamislapi [3] servad ümaraks ja tõmmake kaitsekiile maha.
- Asetage paikamislapp [3] augu peale ja suruge see kindlalt oma kohale. Vajaduse korral asetage paikamislapi [3] peale raskus.
- Oodake 24 tundi, enne kui toote uuesti täis pumpate.

● Jäätmekäitus

Pakend koosneb keskkonnasõbralikest materjalidest, mida saab käidelda kohalikes ringlussevõtu keskustes.

Küsige vana toote käitlemise võimaluste kohta oma valla- või linnavalitsusest.

● **Garantii**

Toode on valmistatud rangete kvaliteedijuhiste järgi ja seda on enne tarnimist põhjalikult kontrollitud. Materjali- või tootmisdefektide korral on teil seaduslikud õigused toote müüja suhtes. Teie seadusjärgsed õigused ei ole mingil juhul piiratud meie allpool sätestatud garantiiga.

Selle toote garantii kehtib 3 aastat alates ostukuupäevast. Garantiiäeg algab ostukuupäevaga. Hoidke müügitšeki originaali kindlas kohas, kuna see dokument on vajalik ostu tõendamiseks.

Kõikidest kahjustustest või defektidest, mis esinesid juba ostmise ajal, tuleb teatada kohe pärast toote lahtipakkimist.

Kui tootel ilmneb 3 aasta jooksul alates ostukuupäevast materjali- või teostusviga, parandame või asendame selle omal valikul teie eest tasuta. Garantii perioodi ei pikendata kinnitatud garantiinõudega. See kehtib ka asendatud ja parandatud osade kohta.

See garantii kaotab kehtivuse, kui toode on kahjustatud, või kui seda on valesti kasutatud või hooldatud.

Garantii katab materjali- ja tootmisdefektid. See garantii ei laiene tooteosadele, mis on tavapäraselt kulunud ja mida seetõttu peetakse kuluvateks osadeks (nt akud, taaslaetavad akud, voolikud, värvikassetid), ega ka purunevate osade kahjustustele, nt lülitid või klaasist osad.

● **Garantii käsitlemine**

Selleks et teie mureküsimus saaks kiire lahenduse, järgige palun alltoodud juhiseid:

Kõikide päringute jaoks hoidke oma ostu tõendamiseks alles kassatšekk ja toote number (IAN 471604_2407).

Toote numbri leiate tüübisildilt, graveeringult, oma kasutusjuhendi tiitellehelt (all vasakul) või toote taga- või allosas olevalt kleebiselt.

Toote toimivusvigade või muude puuduste korral võtke kõigepealt telefoni või e-posti teel ühendust alltoodud teenindusosakonnaga.

Lisades defektsele tootele ostudokumendi (kassatšeki), kirjelduse toote puuduste kohta ja andmed selle kohta, millal need ilmnesid, saate selle tasuta saata teile teadaantud teeninduse aadressile.

● **Teenindus**

EE **Teenindus Eestis**

Tel: 8000049117

E-posti aadress: owim@lidl.ee

Izmantoto piktogrammu skaidrojums	lpp. 43
Levads	lpp. 43
Paredzētais lietojums	lpp. 43
Daļu apraksts.....	lpp. 43
Piegādes komplektācija.....	lpp. 43
Tehniskie dati.....	lpp. 43
Drošības norādījumi	lpp. 43
Piktogrammas	lpp. 44
Lietošana	lpp. 45
Gaisa iepildīšana	lpp. 45
Lietošana.....	lpp. 46
Gaisa izlaišana	lpp. 46
Tīrīšana un kopšana	lpp. 46
Apkope	lpp. 46
Norādes par glabāšanu.....	lpp. 46
Izstrādājuma remonts.....	lpp. 46
Utilizācija	lpp. 47
Garantija	lpp. 47
Rīcība garantijas gadījumā.....	lpp. 47
Serviss	lpp. 47

Izmantoto piktogrammu skaidrojums



Rīcības norādījumi
Drošības norādījumi

Pludmales atzveltnes krēsls

● Levads



Apsveicam jūs ar jaunā izstrādājuma iegādi! Jūs esat izvēlēties augstas kvalitātes izstrādājumu. Pirms pirmās lietošanas reizes iepazīstiet šo izstrādājumu. Rūpīgi izlasiet šo lietošanas instrukciju un drošības norādījumus. Izmantojiet izstrādājumu tikai tā, kā aprakstīts un atbilstoši tam paredzētajam lietojumam. Uzglabājiet šo instrukciju drošā vietā. Ja nododat izstrādājumu citai personai, dodiet līdzi arī visu dokumentāciju.

● Paredzētais lietojums

Šis izstrādājums ir paredzēts lietošanai kā peldoša brīvā laika prece. Izstrādājums nav piemērots bērniem līdz 14 gadu vecumam. Lietošana, kas neatbilst iepriekš aprakstītajam, vai izstrādājuma pārveidošana nav atļauta un var radīt savainojumus un/vai izstrādājuma bojājumus. Ražotājs neuzņemas atbildību par bojājumiem, kas radušies neatbilstoša lietojuma dēļ. Izstrādājums nav paredzēts komerciālai izmantošanai.

● Daļu apraksts

- 1 Piepūšams pludmales atzveltnes krēsls
- 2 Gaisa ventilis
- 3 Remonta ielāps

● Piegādes komplektācija

Uzreiz pēc izņemšanas no iepakojuma pārbaudiet, vai piegādes komplektācija ir pilnīga, kā arī vai izstrādājums ir nevainojamā stāvoklī.

- 1 piepūšams pludmales atzveltnes krēsls
- 2 remonta ielāpi
- 1 lietošanas pamācība

● Tehniskie dati

Izmēri: kā guļamkrēsls (piepūstā veidā):
apm. 170 x 59 x 80 cm (P x A x Dz)
kā atpūtas krēsls (piepūstā veidā)
apm. 80 x 80 x 85 cm (P x A x Dz)

Maksimālā

noslodze: 80 kg

Nominālais

pārspiediens: 0,43 psi (0,03 bar)

Svars: 1,46 kg



Drošības norādījumi

SAGLABĀJIET VISUS DROŠĪBAS NORĀDĪJUMUS UN PAMĀCĪBAS TURPMĀKAI LIETOŠANAI!

-  **BRĪDINĀJUMS! DZĪVĪBAS APDRAUDĒJUMS UN NEGĀDĪJUMU RISKS ATTIECĪBĀ UZ**

ZĪDAIŅIEM UN BĒRNIEM! Nekādā gadījumā neatstājiet neuzraudzītiem bērniem iepakojuma materiālu un izstrādājumu. Pastāv nosmakšanas risks, ko rada iepakojuma materiāls, un dzīvības apdraudējums nožņaugšanās rezultātā. Bērni bieži neapzinās bīstamību.

-  **BRĪDINĀJUMS! DZĪVĪBAS APDRAUDĒJUMS!** Nekādā gadījumā neatstājiet bērnus bez uzraudzības kopā ar izstrādājumu. Izstrādājumu nedrīkst lietot bērni līdz 14 gadu vecumam.

- ▲ **BRĪDINĀJUMS! DZĪVĪBAS APDRAUDĒJUMS NOSLĪKSTOT!** Pastāv dzīvības apdraudējums noslīkstot. Ja nepieciešams, lietojiet peldēšanas palīgīdzekļus. Nekad neuzturieties ūdenī vienatnē. Ievērojiet, lai būtu klāt vismaz viena lietpratīga persona.

- ▲ **BRĪDINĀJUMS! DZĪVĪBAS APDRAUDĒJUMS!** Nekad nelietojiet izstrādājumu atklātos ūdeņos. Aizdzīšanas no krasta risks.

Lietojiet vienmēr slēgtos ūdeņos ar pārskatāmiem izmēriem, piemēram, peldbaseinos (skatiet atbilstošās brīdinājuma norādes uz izstrādājuma).

- ▲ **BRĪDINĀJUMS! DZĪVĪBAS APDRAUDĒJUMS!** Izstrādājums nav piemērots kā peldēšanas palīgierīce!

**⚠ BRĪDINĀJUMS! DZĪVĪBAS APDRAU-
DĒJUMS!** Nekad nelietojiet izstrādājumu dzi-
ļos ūdeņos. Lietojiet to vienīgi seklos ūdeņos.
Ūdeņi ir sekli, ja izstrādājuma lietotājs var no-
sēsties ūdenī uz dibena un galva atradīsies ārā
no ūdens (skatiet atbilstošās brīdinājuma norādes
uz izstrādājuma).

⚠ Ja neievēro norādes lietošanas instrukcijā, var rasties riski.

⚠ BRĪDINĀJUMS! Nodrošiniet vienmērīgu
slodzes sadalījumu. Pretējā gadījumā pastāv risks.

⚠ UZMANĪBU! SAVAINOŠANĀS RISKS!
Pārliecinieties, vai visas daļas nav bojātas.
Bojātas daļas var negatīvi ietekmēt drošību un
darbību.

⚠ UZMANĪBU! SAVAINOŠANĀS RISKS!
Uzmaniet, lai neiepumpētu izstrādājumā pārāk
daudz gaisa. Pretējā gadījumā izstrādājums var
pārsprāgt.

**⚠ UZMANĪBU! SAINDĒŠANĀS RISKS UN
MANTAS BOJĀJUMA RISKS!** Neaizde-
dziniet uguni izstrādājuma tuvumā un sargājiet
to no siltuma avotiem.

- Nelietojiet izstrādājumu uz cietām vai akmeņai-
nām pamatnēm, pretējā gadījumā iespējami
izstrādājuma bojājumi.

- Sargiet izstrādājumu no smailiem priekšmetiem.
Pretējā gadījumā iespējami izstrādājuma bojā-
jumi.

⚠ UZMANĪBU! Gaisa kameras uzkāpšanas laikā
var tikt paspiestas zem ūdens virsmas. Tā rezul-
tātā un vienpusējas slodzes gadījumā izstrādā-
jums var apgāzties otrādi.

- Uzglabājiet remonta ielāpus bērniem nepie-
ejamā vietā.

● Piktogrammas

⚠ BRĪDINĀJUMS! Ievērojiet uz izstrādājuma
piestiprinātās piktogrammas, pirms to lietojat.
Pretējā gadījumā sekas var būt savainojumi un/
vai materiālie zaudējumi.



Vispārīga rīkojuma
zīme

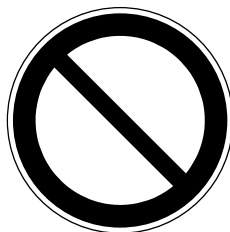

Vispārīga
aizlieguma zīme



Vispārīga
brīdinājuma zīme



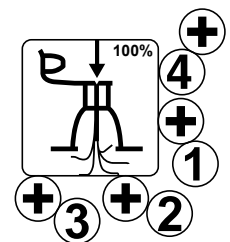

Tikai
peldētpratējiem!



Pilnīgi piepūst
gaisa kameras.
Markētajā secībā.

	<p>Lietotāju skaits: pieaugušie/bērni</p>
--	---

	<p>Vispirms izlasīt lietošanas pamācību.</p>
--	--

	<p>Maksimālā noslodze</p>
--	-------------------------------

	<p>lerīcei nepieciešama līdzsvarošana.</p>
---	--

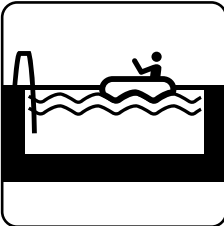
	<p>Lietot tikai peldbaseinā.</p>
--	--------------------------------------

	<p>Nav paredzēts bērniem līdz 14 gadu vecumam.</p>
---	--

	<p>Nav aizsardzības pret noslikšanu.</p>
---	--

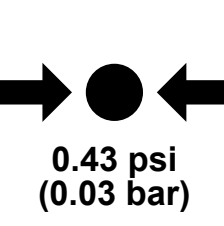
 <p>0.43 psi (0.03 bar)</p>	<p>Nominālais spiediens: 0,43 psi (0,03 bar)</p>
--	--

● Lietošana

Norāde: pirms pirmās lietošanas reizes pieaugušajam pamatīgi jāpārbauda, vai izstrādājumam nav caurumu, porainu vietu un neblīvu šuvju.

Ieteikums: piepūtiēt izstrādājumu un atstājiet vienu dienu. Jaunos izstrādājumus vairākas dienas izvēdiniet svaigā gaisā.

● Gaisa iepildīšana

UZMANĪBU! Piepūšami plastikāta izstrādājumi reaģē uzņēmīgāk uz aukstumu un karstumu. Tādēļ nelietojiet izstrādājumu, ja vides temperatūra nokrītas zem 15 °C vai pakāpjas virs 40 °C. Pretējā gadījumā iespējami izstrādājuma bojājumi.

Norāde: piepumpēšanu principiāli vajadzētu uzņemt piesaugušajiem. Uzmaniet, lai neiepumpētu izstrādājumā pārāk daudz gaisa. Nekādā gadījumā neizmantojiet kompresoru. Apturiet procesu, ja pumpēšanas laikā palielinās pretestība un nostiepijas šuves. Pretējā gadījumā materiāls var saplīst. Izmantojiet tikai manuālos pumpjus un/vai pumpjus, kuri ir īpaši paredzēti piepūšamiem plastikāta izstrādājumiem.

SVARĪGI! Ievērojiet, ka gaisa temperatūra un laikapstākļi iedarbojas uz piepūšamajiem izstrādājumiem. Aukstā laikā izstrādājums zaudē gaisa spiedienu, jo gaiss saraujas. Šādos apstākļos jums, iespējams, jāpapildina gaiss. Karstums izpleš gaisu. Šādos apstākļos jums, iespējams, jāizlaiž gaiss, lai novērstu pārpildījumu.

- Vispirms izritiniet izstrādājumu un pārbaudiet, vai tam nav caurumu, plaisu un citu bojājumu.
- Atveriet gaisa ventiļus [2] un piepildiet visas gaisa kameras šādā secībā:
 1. Pagalvis
 2. Augšdaļa
 3. Centrālā gaisa kamera
 4. Apakšdaļa
- Noslēdziet gaisa ventiļus [2] un pārliecinieties, vai tie ir blīvi. Iegremdējiet gaisa ventiļus [2], tos viegli iespiežot.

● Lietošana

Izstrādājums ir apgādāts ar četrām gaisa kamerām, un to var lietot divos dažādos veidos.

Lietošana uz ūdens

- Piepumpējiet visas četras gaisa kameras (skatiet A att.).

Lietošana kā krēslu

- Piepumpējiet pagalvi, augšdaļu un apakšdaļu. Centrālajai gaisai kameras jāpaliek nepiepumpētai.
- Salokiet izstrādājumu, kā parādīts attēlā (skatiet B att.).

● Gaisa izlaišana

- Izvelciet gaisa ventiļus [2].
- Izlaidiet gaisu no gaisa kamerām. Šim nolūkam atveriet gaisa ventiļus [2] un mazliet saspiediet ventiļu kātus, tā ka gaiss var izplūst. Alternatīvi ievadiet gaisa izlaišanas šļūteni ventīli, lai gaiss var ātri izplūst.

● Tīrīšana un kopšana

- Nekādā gadījumā neizmantojiet kodīgus vai abrazīvus tīrīšanas līdzekļus.
- Tīrīšanai izmantojiet tikai nedaudz samitrinātu, bezplūksnu drānu.

● Apkope

- Pirms katras izstrādājuma lietošanas reizes pārbaudiet, vai tam nav bojājumu.

● Norādes par glabāšanu

- Uzmaniet, lai izstrādājums no iekšpuses un no ārpusēs būtu pilnīgi sauss, ja vēlaties to glabāt ilgāku laiku. Pretējā gadījumā var veidoties pelējuma traipi un pelējums.
- Glabājiet izstrādājumu tumšā, sausā un bērniem nepieejamā vietā.
- Ideālā glabāšanas temperatūra ir 10–20 °C robežās.
- Uzmaniet, lai izstrādājums glabāšanas laikā nenonāk saskarē ar asiem priekšmetiem.

● Izstrādājuma remonts

Norāde: nelielus bojājumus jūs varat patstāvīgi salabot ar komplektācijā iekļauto remonta ielāpu [3]. Lielāku bojājumu gadījumā vērsieties specializētajā veikalā.

- Vispirms ļaujiet gaisam pilnīgi izplūst no izstrādājuma (skatiet "Gaisa izlaišana").

- Izgrieziet remonta ielāpu **3** atbilstoši cauruma izmēram.
Norāde: ievērojiet, lai remonta ielāps **3** būtu lielāks par caurumu un pārklātu tā malas.
- Noapaļojiet remonta ielāpa **3** malas un novelciet aizsargplēvi.
- Novietojiet remonta ielāpu **3** uz cauruma un stingri to piespiediet. Ja nepieciešams, uzlieciet smagu priekšmetu uz remonta ielāpa **3**.
- Pagaidiet 24 stundas, pirms atkārtoti piepumpējat izstrādājumu.

● Utilizācija

Iepakojums ražots no videi draudzīgiem materiāliem, kurus varat utilizēt vietējās atkritumu pārstrādes iestādēs.

Informāciju par noliecotā izstrādājuma utilizāciju varat saņemt savā novada vai pilsētas pašvaldībā.

● Garantija

Izstrādājums bija izgatavots atbilstoši stingrām kvalitātes vadlīnijām un pirms piegādes rūpīgi pārbaudīts. Materiālu vai ražošanas defektu gadījumā jums attiecībā pret izstrādājuma pārdevēju ir likumīgas tiesības. Mūsu zemāk minētā garantija nekādā veidā neierobežo jūsu likumīgās tiesības.

Šim izstrādājumam tiek piešķirta 3 gadu garantija, sākot ar pirkuma izdarīšanas datumu. Garantijas termiņš sākas ar pirkuma izdarīšanas datumu. Uzglabājiet oriģinālo pirkuma čeku drošā vietā, jo tas ir nepieciešams kā pirkuma dokumentāls pierādījums.

Par visiem bojājumiem vai trūkumiem, kas jau eksistē uz pirkuma izdarīšanas brīdi, nekavējoties jāziņo pēc izstrādājuma izpakošanas.

Ja 3 gadu laikā, sākot ar pirkuma izdarīšanas datumu, izstrādājumam parādīsies kāds materiālu vai ražošanas defekts, mēs pēc savas izvēles izstrādājumu salabosim vai nomainīsim bez maksas. Garantijas laiks nepagarināsies uz notikušās garantijas

prasības pamata. Tas attiecas arī uz aizvietotām un salabotām daļām.

Garantija zaudē spēku, ja izstrādājums bija bojāts vai nelietprātīgi lietots vai apkopts.

Garantija sedz materiālu un ražošanas defektus. Šī garantija neattiecas ne uz izstrādājuma daļām, kas ir pakļautas normālam nolietojumam, un līdz ar to ir uzskatāmas par nolietojuma daļām (piemēram, baterijas, akumulatori, šūtenes, kārtidži), ne uz plīstošu daļu bojājumiem, piemēram, slēdzis vai stikla daļas.

● Rīcība garantijas gadījumā

Lai Jūsu prasība tiktu ātrāk apstrādāta, lūdzu, ievērojiet tālāk sniegtās norādes:

Jebkādu prasību apstrādei kā pirkuma apliecinājumu, lūdzu, uzglabājiet kases čeku un izstrādājuma numuru (IAN 471604_2407).

Izstrādājuma numurs norādīts tipa plāksnītē, gravējumā, lietošanas instrukcijas titullapā (apakšā, kreisajā pusē) vai kā uzlīme iepakojuma aizmugurē vai apakšā.

Ja izstrādājums darbojas kļūdaini vai tam ir citi trūkumi, lūdzu, vispirms sazinieties ar tālāk norādīto servisa daļu pa tālruni vai e-pastu.

Pēc tam izstrādājumu, kam konstatēts defekts, varat nosūtīt bez maksas uz Jums norādīto servisa adresi, pievienojot pirkuma apliecinājumu (kases čeku) un norādi par attiecīgo defektu un tā rašanās laiku.

● Serviss

LV Serviss Latvijā

Tālr.: 80005811

E-pasts: owim@lidl.lv

Legende der verwendeten Piktogramme	Seite 49
Einleitung	Seite 49
Bestimmungsgemäßer Gebrauch.....	Seite 49
Teilebeschreibung.....	Seite 49
Lieferumfang.....	Seite 49
Technische Daten.....	Seite 49
Sicherheitshinweise	Seite 49
Piktogramme.....	Seite 50
Bedienung	Seite 51
Luft einlassen.....	Seite 52
Verwendung.....	Seite 52
Luft ablassen.....	Seite 52
Reinigung und Pflege	Seite 52
Wartung	Seite 52
Hinweise zur Lagerung.....	Seite 52
Produkt reparieren.....	Seite 53
Entsorgung	Seite 53
Garantie	Seite 53
Abwicklung im Garantiefall.....	Seite 53
Service.....	Seite 54

Legende der verwendeten Piktogramme



Sicherheitshinweise
Handlungsanweisungen

Strandsessel

● Einleitung



Wir beglückwünschen Sie zum Kauf Ihres neuen Produkts. Sie haben sich damit für ein hochwertiges Produkt entschieden.

Machen Sie sich vor der ersten Inbetriebnahme mit dem Produkt vertraut. Lesen Sie hierzu aufmerksam die nachfolgende Bedienungsanleitung und die Sicherheitshinweise. Benutzen Sie das Produkt nur wie beschrieben und für die angegebenen Einsatzbereiche. Bewahren Sie diese Anleitung an einem sicheren Ort auf. Händigen Sie alle Unterlagen bei Weitergabe des Produktes an Dritte mit aus.

● Bestimmungsgemäßer Gebrauch

Dieses Produkt ist zur Verwendung als schwimmender Freizeitartikel vorgesehen. Das Produkt ist nicht für Kinder unter 14 Jahren geeignet. Eine andere Verwendung als zuvor beschrieben oder eine Veränderung des Produkts ist nicht zulässig und kann zu Verletzungen und/oder Beschädigungen des Produkts führen. Für aus bestimmungswidriger Verwendung entstandene Schäden übernimmt der Hersteller keine Haftung. Das Produkt ist nicht für den gewerblichen Einsatz bestimmt.

● Teilebeschreibung

- 1 Aufblasbarer Strandsessel
- 2 Luftventil
- 3 Reparaturflicken

● Lieferumfang

Überprüfen Sie unmittelbar nach dem Auspacken den Lieferumfang auf Vollständigkeit sowie den einwandfreien Zustand des Produkts.

- 1 Aufblasbarer Strandsessel
- 2 Reparaturflicken
- 1 Bedienungsanleitung

● Technische Daten

Maße:	als Liege (aufgeblasen): ca. 170 x 59 x 80 cm (B x H x T)
	als Sessel (aufgeblasen): ca. 80 x 80 x 85 cm (B x H x T)
Maximale Belastung:	80 kg
Nennüberdruck:	0,43 psi (0,03 bar)
Gewicht:	1,46 kg



Sicherheitshinweise

BEWAHREN SIE ALLE SICHERHEITSHINWEISE UND ANWEISUNGEN FÜR DIE ZUKUNFT AUF!

-  **⚠️ WARNUNG! LEBENS- UND UNFALLGEFAHR FÜR KLEINKINDER UND KINDER!**
Lassen Sie Kinder niemals unbeaufsichtigt mit Verpackungsmaterial und Produkt. Es besteht Erstickenungsgefahr durch Verpackungsmaterial und Lebensgefahr durch Strangulation. Kinder unterschätzen häufig die Gefahren.
-  **⚠️ WARNUNG! LEBENS-GEFAHR!** Lassen Sie Kinder niemals unbeaufsichtigt mit dem Produkt.
Das Produkt darf nicht von Kindern unter 14 Jahren benutzt werden.

⚠️ WARNUNG! LEBENSGEFAHR DURCH ERTRINKEN! Es besteht Lebensgefahr durch Ertrinken. Verwenden Sie ggf. Schwimmhilfen. Halten Sie sich niemals alleine im Wasser auf. Achten Sie darauf, dass mindestens eine fachkundige Person anwesend ist.

⚠️ WARNUNG! LEBENSGEFAHR! Verwenden Sie das Produkt niemals in offenen Gewässern. Gefahr des Abtreibens vom Ufer. Verwenden Sie es stets in geschlossenen Gewässern übersichtlicher Ausdehnung, wie z. B. Schwimmbecken (siehe entsprechende Warnhinweise auf dem Produkt).

⚠️ WARNUNG! LEBENSGEFAHR! Das Produkt ist nicht als Schwimmhilfe geeignet!

⚠️ WARNUNG! LEBENSGEFAHR! Verwenden Sie das Produkt niemals in tiefen Gewässern. Verwenden Sie es ausschließlich in seichten Gewässern. Ein Gewässer ist seicht, wenn der Nutzer des Produkts auf dem Boden sitzen kann, während er mit dem Kopf aus dem Wasser ragt (siehe entsprechende Warnhinweise auf dem Produkt).

⚠️ Bei Nichtbefolgen der Anweisungen in der Bedienungsanleitung können Gefahren auftreten.

⚠️ WARNUNG! Achten Sie auf eine gleichmäßige Lastverteilung. Andernfalls besteht Gefahr.

⚠️ VORSICHT! VERLETZUNGSGEFAHR! Stellen Sie sicher, dass alle Teile unbeschädigt sind. Beschädigte Teile können die Sicherheit und Funktion beeinflussen.

⚠️ VORSICHT! VERLETZUNGSGEFAHR! Achten Sie darauf, dass Sie nicht zuviel Luft in das Produkt pumpen. Andernfalls kann das Produkt platzen.

⚠️ VORSICHT! VERGIFTUNGSGEFAHR UND GEFAHR DER SACHBESCHÄDIGUNG! Entzünden Sie kein Feuer in der Nähe des Produkts und halten Sie es von Wärmequellen fern.

- Verwenden Sie das Produkt nicht auf harten oder steinigen Untergründen, andernfalls kann es zu Beschädigungen des Produkts kommen.



- Halten Sie das Produkt von spitzen Gegenständen fern. Andernfalls kann es zu Beschädigungen des Produkts kommen.

⚠️ VORSICHT! Die Luftkammern können beim Aufsteigen unter die Wasseroberfläche gedrückt werden. Dadurch und durch einseitige Belastung kann das Produkt überkippen.

- Halten Sie die Reparaturflecken von Kindern fern.

● Piktogramme

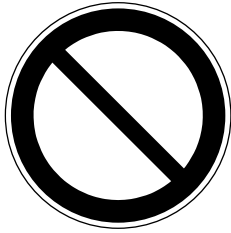
⚠️ WARNUNG! Beachten Sie die an dem Produkt angebrachten Piktogramme, bevor Sie es verwenden. Andernfalls können Verletzungen und/oder Sachschäden die Folge sein.

	Allgemeines Gebotszeichen
	Allgemeines Verbotssymbol
	Allgemeines Warnzeichen
	Nur für Schwimmer!

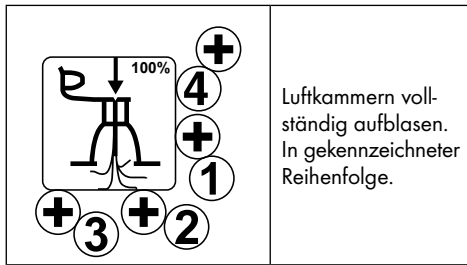

Luftkammern vollständig aufblasen. In gekennzeichneteter Reihenfolge.

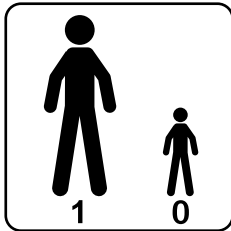

Anzahl der Benutzer: Erwachsene/Kinder



Zuerst Bedienungsanleitung lesen.



Höchste Belastung

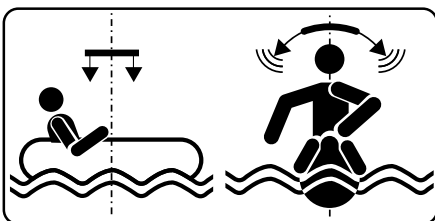

Gerät erfordert Balancierung.

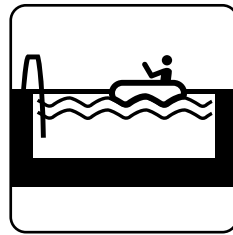

Nur im Schwimmbecken benutzen.



Nicht für Kinder unter 14 Jahre.



Kein Schutz gegen Ertrinken.

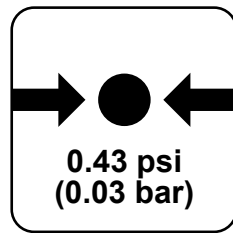

Nennndruck: 0,43 psi (0,03 bar)

● Bedienung

Hinweis: Vor dem ersten Einsatz das Produkt durch einen Erwachsenen gründlich auf Löcher, poröse Stellen und undichte Nähte untersuchen.

Empfehlung: Produkt aufblasen und einen Tag lang liegen lassen. Neue Produkte ein paar Tage an der frischen Luft auslüften.



● Luft einlassen

VORSICHT! Aufblasbare Plastikprodukte reagieren sensibel auf Kälte und Hitze. Verwenden Sie das Produkt daher nicht, wenn die Umgebungstemperatur unter 15 °C sinkt bzw. über 40 °C steigt. Andernfalls kann es zu Beschädigungen des Produkts kommen.

Hinweis: Das Aufpumpen sollten grundsätzlich Erwachsene übernehmen. Achten Sie darauf, dass Sie nicht zuviel Luft in das Produkt pumpen.

Verwenden Sie keinesfalls einen Kompressor. Stoppen Sie den Vorgang, wenn der Widerstand während des Pumpens zunimmt und sich die Nähte spannen. Andernfalls kann das Material reißen. Verwenden Sie nur manuelle Pumpen und/oder Pumpen, die speziell für aufblasbare Plastikprodukte bestimmt sind.

WICHTIG! Beachten Sie, dass sich Lufttemperatur und Wetterbedingungen auf den Luftdruck von aufblasbaren Produkten auswirken. Bei kaltem Wetter verliert das Produkt an Luftdruck, weil sich die Luft zusammenzieht. Unter diesen Bedingungen müssen Sie ggf. Luft hinzufügen. Bei Hitze dehnt sich die Luft aus. Unter diesen Bedingungen müssen Sie ggf. Luft ablassen, um eine Überfüllung zu verhindern.

- Rollen Sie das Produkt zunächst aus und überprüfen Sie es auf Löcher, Risse und andere Beschädigungen.
- Öffnen Sie die Luftventile  und befüllen Sie alle Luftkammern in der folgenden Reihenfolge:
 1. Kopfstütze
 2. Kopfbereich
 3. Zentrale Luftkammer
 4. Fußbereich
- Verschließen Sie die Luftventile  und stellen Sie sicher, dass sie dicht sind. Versenken Sie die Luftventile  durch leichten Druck.

● Verwendung

Das Produkt ist mit vier Luftkammern versehen und kann in zwei unterschiedlichen Funktionen genutzt werden.



Verwendung auf dem Wasser

- Pumpen Sie alle vier Luftkammern auf (siehe Abb. A).

Verwendung als Sitzgelegenheit

- Pumpen Sie die Kopfstütze, den Kopfbereich und den Fußbereich auf. Die zentrale Luftkammer muss unaufgepumpt bleiben.
- Falten Sie das Produkt wie abgebildet (siehe Abb. B).

● Luft ablassen

- Ziehen Sie die Luftventile  heraus.
- Lassen Sie die Luft aus den Luftkammern ab. Öffnen Sie hierzu die Luftventile  und drücken Sie die Ventilschäfte etwas zusammen, sodass die Luft entweichen kann. Führen Sie alternativ den Luftablassschlauch in das Ventil, damit die Luft schnell entweichen kann.

● Reinigung und Pflege

- Verwenden Sie keinesfalls ätzende oder scheuernde Reinigungsmittel.
- Verwenden Sie zur Reinigung ein leicht angefeuchtetes, fusselfreies Tuch.

● Wartung

- Überprüfen Sie das Produkt vor jedem Gebrauch auf Schäden.

● Hinweise zur Lagerung

- Achten Sie darauf, dass das Produkt von innen und außen vollständig trocken ist, wenn Sie es für längere Zeit lagern wollen. Andernfalls können sich Stockflecken und Schimmel bilden.
- Lagern Sie das Produkt an einem dunklen, trockenen Ort – außerhalb der Reichweite von Kindern.
- Die ideale Lagertemperatur liegt bei 10–20 °C.



- Achten Sie darauf, dass das Produkt während der Lagerung nicht mit scharfen Gegenständen in Berührung kommt.

● Produkt reparieren

Hinweis: Kleinere Beschädigungen können Sie mithilfe des mitgelieferten Reparaturflickens  selbst reparieren. Wenden Sie sich bei größeren Beschädigungen an ein Fachgeschäft.

- Lassen Sie die Luft zunächst vollständig aus dem Produkt entweichen (siehe „Luft ablassen“).
- Schneiden Sie den Reparaturflicken  gemäß der Größe des Lochs entsprechend zurecht.

Hinweis: Achten Sie darauf, dass der Reparaturflicken  größer ist als das Loch und dessen Ränder überlappt.

- Runden Sie die Seiten des Reparaturflickens  ab und ziehen Sie die Schutzfolie ab.
- Platzieren Sie den Reparaturflicken  auf dem Loch und drücken Sie diesen fest an. Stellen Sie ggf. einen schweren Gegenstand auf den Reparaturflicken .
- Warten Sie 24 Stunden, bevor Sie das Produkt wieder aufpumpen.

● Entsorgung

Die Verpackung besteht aus umweltfreundlichen Materialien. Entsorgen Sie diese in den örtlichen Recyclingbehältern.

Möglichkeiten zur Entsorgung des ausgedienten Produkts erfahren Sie bei Ihrer Gemeinde- oder Stadtverwaltung.

● Garantie

Das Produkt wurde nach strengen Qualitätsrichtlinien hergestellt und vor der Auslieferung sorgfältig geprüft. Im Falle von Material- oder Herstellungsfehlern haben Sie gegenüber dem Verkäufer des Produkts gesetzliche Rechte. Ihre gesetzlichen Rechte werden in keiner Weise durch unsere unten aufgeführte Garantie eingeschränkt.

Die Garantie für dieses Produkt beträgt 3 Jahre ab Kaufdatum. Die Garantiezeit beginnt mit dem Kaufdatum. Bewahren Sie den Originalkaufbeleg an einem sicheren Ort auf, da dieses Dokument als Nachweis des Kaufs erforderlich ist.

Alle Schäden oder Mängel, die bereits zum Zeitpunkt des Kaufs vorhanden sind, müssen unverzüglich nach dem Auspacken des Produkts gemeldet werden.

Sollte das Produkt innerhalb von 3 Jahren ab Kaufdatum einen Material- oder Herstellungsfehler aufweisen, werden wir es – nach unserer Wahl – kostenlos für Sie reparieren oder ersetzen. Die Garantiezeit verlängert sich durch einen stattgegebenen Gewährleistungsanspruch nicht. Dies gilt auch für ersetzte und reparierte Teile.

Diese Garantie erlischt, wenn das Produkt beschädigt oder unsachgemäß verwendet oder gewartet wurde.

Die Garantie deckt Material- und Herstellungsfehler ab. Diese Garantie erstreckt sich weder auf Produktteile, die normalem Verschleiß unterliegen, und somit als Verschleißteile gelten (z. B. Batterien, Akkus, Schläuche, Farbpatronen), noch auf Schäden an zerbrechlichen Teilen, z. B. Schalter oder Teile aus Glas.

● Abwicklung im Garantiefall

Um eine schnelle Bearbeitung Ihres Anliegens zu gewährleisten, folgen Sie bitte den folgenden Hinweisen:

Bitte halten Sie für alle Anfragen den Kassenbonn und die Artikelnummer (IAN 471604_2407) als Nachweis für den Kauf bereit.

Die Artikelnummer entnehmen Sie bitte dem Typenschild, einer Gravur, auf dem Titelblatt Ihrer Bedienungsanleitung (unten links) oder als Aufkleber auf der Rück- oder Unterseite des Produkts.

Sollten Funktionsfehler oder sonstige Mängel auftreten, kontaktieren Sie zunächst die nachfolgend benannte Serviceabteilung telefonisch oder per E-Mail.

Ein als defekt erfasstes Produkt können Sie dann unter Beifügung des Kaufbelegs (Kassenbon) und der Angabe, worin der Mangel besteht und wann er aufgetreten ist, für Sie portofrei an die Ihnen mitgeteilte Service-Anschrift übersenden.

● Service

DE Service Deutschland

Tel.: 0800 5435 111

E-Mail: owim@lidl.de

AT Service Österreich

Tel.: 0800 292726

E-Mail: owim@lidl.at

CH Service Schweiz

Tel.: 0800562153

E-Mail: owim@lidl.ch

OWIM GmbH & Co. KG

Stiftsbergstraße 1
74167 Neckarsulm
GERMANY

Model no.: HG07911A
Version: 01/2025

Last Information Update · Tietojen tila · Informationsstatus
Stan informacj · Informacijos pobūdis · Info esitamise
aeg · Informācija aktualizēta · Stand der Informationen:
12/2024 · Ident.No.: HG07911A122024-3

IAN 471604_2407