

TRUE WIRELESS KOPFHÖRER MIT GERÄUSCHUNTERDRÜCKUNG / TRUE WIRELESS NOISE CANCELLING HEADPHONES / ÉCOUTEURS TRUE WIRELESS AVEC SUPPRESSION ACTIVE DU BRUIT STSK A4 B2

DE AT CH

TRUE WIRELESS KOPFHÖRER MIT GERÄUSCHUNTERDRÜCKUNG

Bedienungs- und Sicherheitshinweise

GB IE

TRUE WIRELESS NOISE CANCELLING HEADPHONES

Operation and safety notes

FR BE

ÉCOUTEURS TRUE WIRELESS AVEC SUPPRESSION ACTIVE DU BRUIT

Instructions d'utilisation et consignes de sécurité

NL BE

TRUE WIRELESS OORDOPJES MET NOISE CANCELLING

Bedienings- en veiligheidsinstructies

PL

SŁUCHAWKI TRUE WIRELESS Z REDUKCJĄ HAŁASÓW

Wskazówki dotyczące obsługi i bezpieczeństwa

CZ

TRUE WIRELESS SLUCHÁTKA S POTLAČENÍM OKOLNÍHO HLUKU

Pokyny pro obsluhu a bezpečnostní pokyny

SK

BEZDRÔTOVÉ SLÚCHADLÁ S REDUKCIOU ŠUMU

Pokyny pre obsluhu a bezpečnostné pokyny

ES

AURICULARES «TRUE WIRELESS» CON CANCELACIÓN DE RUIDO

Instrucciones de utilización y de seguridad

DK

TRUE WIRELESS-HØRETELEFONER MED STØJREDUKTION

Bugs- og sikkerhedsanvisninger

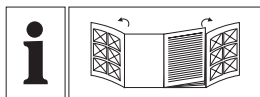

DE/AT/CH	Bedienungs- und Sicherheitshinweise	Seite	5
GB/IE	Operation and safety notes	Page	31
FR/BE	Instructions d'utilisation et consignes de sécurité	Page	57
NL/BE	Bedienings- en veiligheidsinstructies	Pagina	85
PL	Wskazówki dotyczące obsługi i bezpieczeństwa	Strona	111
CZ	Pokyny pro obsluhu a bezpečnostní pokyny	Strana	137
SK	Pokyny pre obsluhu a bezpečnostné pokyny	Strana	163
ES	Instrucciones de utilización y de seguridad	Página	189
DK	Brugs- og sikkerhedsanvisninger	Side	215

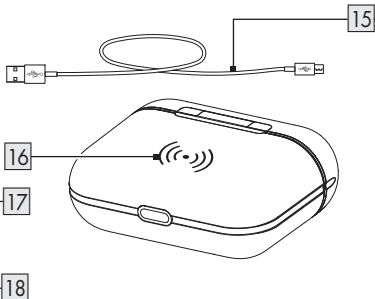
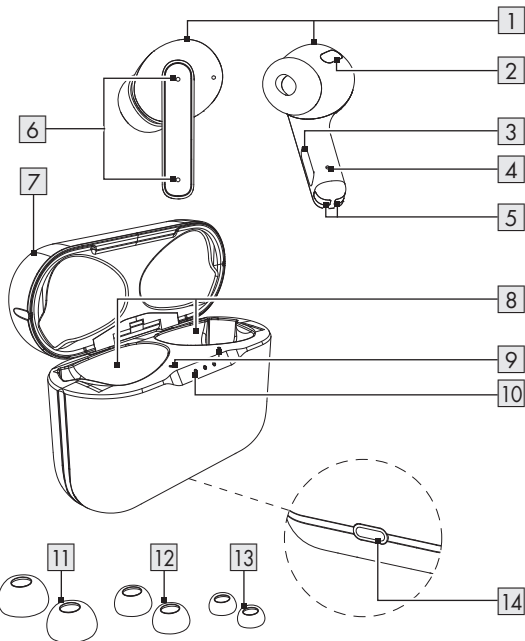
A

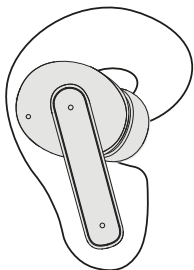
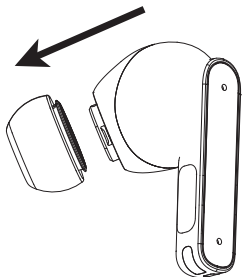
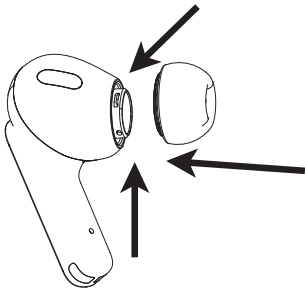
B**C****D**

Verwendete Warnhinweise und Symbole	Seite	6
Einleitung	Seite	7
Bestimmungsgemäßer Gebrauch	Seite	8
Markenhinweise	Seite	8
Lieferumfang	Seite	9
Sie benötigen	Seite	9
Teilebeschreibung	Seite	10
Technische Daten	Seite	11
Sicherheit	Seite	13
Vor der ersten Verwendung	Seite	17
Bedienung	Seite	18
Kopfhörer	Seite	19
Reinigung und Pflege	Seite	25
Fehlerbehebung	Seite	26
Entsorgung	Seite	28
Vereinfachte EU-Konformitätserklärung	Seite	29
Garantie	Seite	29
Service	Seite	30

Verwendete Warnhinweise und Symbole

In dieser Bedienungsanleitung, auf der Verpackung und auf dem Produkt werden folgende Warnhinweise verwendet:



GEFAHR! Dieses Symbol mit dem Signalwort „Gefahr“ bezeichnet eine Gefährdung mit einem hohen Risikograd, die, wenn sie nicht vermieden wird, eine schwere Verletzung oder den Tod zur Folge hat.



WARNUNG! Dieses Symbol mit dem Signalwort „Warnung“ bezeichnet eine Gefährdung mit einem mittleren Risikograd, die, wenn sie nicht vermieden wird, eine schwere Verletzung oder den Tod zur Folge haben kann.



VORSICHT! Dieses Symbol mit dem Signalwort „Vorsicht“ bezeichnet eine Gefährdung mit einem niedrigen Risikograd, die, wenn sie nicht vermieden wird, eine geringe oder mäßige Verletzung zur Folge haben kann.



ACHTUNG! Dieses Symbol mit dem Signalwort „Achtung“ zeigt die Gefahr einer möglichen Sachbeschädigung an.









HINWEIS: Dieses Symbol mit dem Signalwort „Hinweis“ bietet weitere nützliche Informationen.



WARNUNG! EXPLOSIONSGEFAHR! Eine Warnung, welche mit diesem Zeichen und den Worten „WARNUNG! EXPLOSIONSGEFAHR!“ versehen ist, weist auf eine mögliche Explosionsgefahr hin.

Wird ein solcher Warnhinweis nicht befolgt, kann das ernsthafte Verletzungen nach sich ziehen oder tödlich enden und möglichen Sachschaden nach sich ziehen.

- Folgen Sie den Anweisungen in dieser Warnung, um schwere Verletzungen, Lebensgefahr oder die Gefahr von Sachschäden zu verhindern!

	Dieses Gebotszeichen weist darauf hin, geeignete Schutzhandschuhe zu tragen! Folgen Sie diesem Warnhinweis, um Handverletzungen durch Gegenstände oder Kontakt mit heißen oder chemischen Materialien zu vermeiden!
	Ein Warnhinweis mit diesem Symbol informiert den Benutzer über mögliche Hörschaden. Vermeiden Sie es, über längere Zeiträume hohe Lautstärken zu hören.
	Gleichstrom/-spannung
	„Qi“ und das Qi-Logo sind Warenzeichen von Wireless Power Consortium (WPC). Die Ladebox umfasst drahtlose Qi-Ladetechnologie. Sie können die Ladebox mit Qi-Drahtlostechnologie aufladen.
	Dieses Symbol bedeutet, dass vor der Verwendung des Produkts die Betriebsanleitung zu lesen ist.
	Durch das CE-Zeichen bestätigt der Hersteller die Konformität mit den für das Produkt zutreffenden EU-Richtlinien.

TRUE WIRELESS KOPFHÖRER MIT GERÄUSCHUNTERDRÜCKUNG

● Einleitung

Wir beglückwünschen Sie zum Kauf Ihres neuen Produkts. Sie haben sich damit für ein hochwertiges Produkt entschieden. Die Bedienungsanleitung ist Teil dieses Produkts. Sie enthält wichtige Hinweise für Sicherheit, Gebrauch und Entsorgung. Machen Sie sich vor der Benutzung des Produkts mit allen Bedien- und Sicherheitshinweisen vertraut. Benutzen Sie das Produkt nur wie beschrieben und für die angegebenen Einsatzbereiche. Händigen Sie alle Unterlagen bei Weitergabe des Produkts an Dritte mit aus.

● Bestimmungsgemäßer Gebrauch

Diese Kopfhörer sind ein Unterhaltungselektronik-Gerät. Die Kopfhörer sind für die Wiedergabe von Audiomaterial vorgesehen, welches über eine Bluetooth®-Verbindung zugespielt wird. Wenn Sie die Kopfhörer mit einem Smartphone verbunden haben, können Sie die Kopfhörer auch als Headset verwenden.

Die Lade- und Aufbewahrungsbox ist ausschließlich zum Laden und Aufbewahren der Kopfhörer vorgesehen.

Das Produkt ist ausschließlich für den privaten Gebrauch vorgesehen.

Eine darüber hinausgehende Verwendung ist nicht vorgesehen. Verwenden Sie das Produkt nicht für industrielle oder gewerbliche Zwecke.

Es wird keine Haftung für Schäden aufgrund nicht bestimmungsgemäßer Verwendung, unsachgemäßer Reparatur, unautorisierter Veränderung oder Verwendung nicht genehmigter Ersatzteile übernommen. Der Benutzer trägt hierfür das alleinige Risiko.

● Markenhinweise

- USB® ist eine eingetragene Marke von USB Implementers Forum, Inc.
- Die Wortmarke und Logos von Bluetooth® sind eingetragene Marken von Bluetooth SIG, Inc. und jegliche Verwendung dieser Marken durch OWIM GmbH & Co. KG erfolgt unter Lizenz.
- „Qi“ und das Qi-Logo sind Warenzeichen von Wireless Power Consortium (WPC).
- Die Marke und der Handelsname SilverCrest stehen im Eigentum der jeweiligen Inhaber.

- Apple, Apple Watch, App Store, HomeKit, HomePod, iOS, iPad, iPad Air, iPadOS, iPhone und tvOS sind eingetragene Handelsmarken von Apple Inc. in den USA und anderen Ländern.
- Android, Gmail, Google Play und Google Assistant* sind eingetragene Handelsmarken von Google Inc.
- * Google Assistant ist in bestimmten Sprachen und Ländern nicht verfügbar.

Alle anderen Namen und Produkte können Marken oder eingetragene Marken ihrer jeweiligen Eigentümer sein.

● **Lieferumfang**

Überprüfen Sie nach dem Auspacken des Produktes, ob die Lieferung vollständig ist und alle Teile in ordnungsgemäßem Zustand sind. Entfernen Sie vor der Verwendung das gesamte Verpackungsmaterial.

Falls Sie Beschädigungen oder fehlende Teile feststellen sollten, wenden Sie sich an den Händler, der Ihnen dieses Produkt verkauft hat.

- 2x Kopfhörer (1 x links und 1 x rechts)
- 1x Lade-/Aufbewahrungsbox
- 1x USB-Kabel (Typ A auf Typ C)
- 2x Ohrpolster – groß
- 2x Ohrpolster – mittel (vorinstalliert)
- 2x Ohrpolster – klein
- 1x Quick-Start-Guide
- 1x Bedienungsanleitung

● **Sie benötigen**

- USB-Spannungsquelle (Ausgangsspannung 5 V, min. 500 mA Ausgangsstrom) oder ein Qi-fähiges Ladegerät mit einer Ausgangsleistung von mindestens 2,5 W
- Bluetooth®-fähiges Wiedergabegerät

● **Teilebeschreibung**

Öffnen Sie vor dem Weiterlesen die Seite mit der Abbildung und machen Sie sich mit allen Funktionen des Produktes vertraut.

- 1 Kopfhörer (1 x links und 1 x rechts)
- 2 Optischer Sensor
- 3 Sensortaste
- 4 LED
- 5 Ladekontakte
- 6 ANC-Mikrofon
- 7 Lade-/Aufbewahrungsbox
- 8 Ladeanschlüsse
- 9 Ladestatus-Anzeige (Kopfhörer)
- 10 Ladestatus-Anzeige (Lade-/Aufbewahrungsbox)
- 11 Ohrpolster – groß
- 12 Ohrpolster – mittel
- 13 Ohrpolster – klein
- 14 USB-C-Ladebuchse
- 15 USB-Kabel (Typ A auf C)
- 16 Qi-Empfangsbereich
- 17 Bedienungsanleitung
- 18 Quick-Start-Guide

● Technische Daten

Lade-/Aufbewahrungsbox

USB-C-Eingangsspannung	USB 5 V ⁻⁻⁻
USB-C-Eingangsstrom	500 mA
Drahtlose	
Qi-Eingangsspannung	5 V
Maximale drahtlose Leistungsaufnahme	3 W
Drahtloser Ladeabstand zum Qi-Ladegerät	≤ 5 mm
Frequenzbereich	107,8 - 147 kHz
Übertragene maximale Funkfrequenzleistung (H-Feld)	- 11,62 dB μ A/m bei 10 m Abstand
Akku	Li-Polymer, 3,7 V, 350 mAh, 1,29 Wh
Ladekapazität	bis zu 4 vollständige Ladezyklen bei vollständig entladenen Kopfhörern
Ladezeit des internen Akkus der Lade-/Aufbewahrungsbox	ca. 4 Stunden (vollständiger Ladezyklus)

Kopfhörer

Wireless-Standard	Bluetooth® 5.2
Unterstütztes Profil	A2DP, AVRCP, HSP, HFP
Frequenzbereich	2402 bis 2480 MHz
Max. Sendeleistung	< 10 mW
Reichweite	ca. 10 m
Akku	Li-Ion, 3,7 V, 30 mAh, 0,111 Wh
Ladezeit	ca. 1,5 Stunden (vollständiger Ladezyklus)
Betriebszeit (Musik & Telefon)	ca. 3 Stunden (mit ANC) ca. 4,5 Stunden (ohne ANC) (bei mittlerer Lautstärke)
Betriebstemperatur	+10 bis +35 °C
Luftfeuchtigkeit (ohne Kondensation)	10 bis 70 % relative Luftfeuchte
Lagertemperatur	0 bis +40 °C
Abmessungen	ca. 33 x 22 x 24 mm (Kopfhörer) ca. 61 x 46,7 x 24,4 mm (Ladebox)
Gewicht	ca. 8,6 g (beide Kopfhörer) ca. 52 g (Ladebox)

① Hinweise zur Qi-Technologie:

Dieses Produkt mit drahtloser Qi-Ladetechnologie ist so konzipiert, dass es dem Qi-Standard (Wireless Power Consortium) entspricht. Es werden jedoch keine Garantien bezüglich der Kompatibilität mit allen diesem Standard entsprechenden Produkten gegeben.

Die Spezifikationen und das Design können ohne Benachrichtigung geändert werden.



Sicherheit

Machen Sie sich vor der ersten Benutzung des Produkts mit allen Sicherheits- und Bedienhinweisen vertraut! Händigen Sie alle Unterlagen bei Weitergabe des Produkts an Dritte ebenfalls mit aus!

Im Falle von Schäden aufgrund der Nichteinhaltung dieser Betriebsanleitung erlischt Ihr Garantieanspruch! Für Folgeschäden wird keine Haftung übernommen! Im Falle von Sach- oder Personenschäden aufgrund einer unsachgemäßen Benutzung oder Nichteinhaltung der Sicherheitshinweise wird keine Haftung übernommen!

Kinder und Personen mit Einschränkungen

⚠️ WARNUNG! LEBENSGEFAHR UND UNFALLGEFAHR FÜR SÄUGLINGE UND KINDER!

⚠️ GEFAHR! Erstickungsgefahr! Lassen Sie Kinder niemals mit dem Produkt, Zubehör oder Verpackungsmaterial unbeaufsichtigt.

- Die Verpackungsmaterialien stellen eine Erstickungsgefahr dar. Kinder unterschätzen die damit verbundenen Gefahren häufig. Die Verpackungsmaterialien sind kein Spielzeug.

⚠️ WARNUNG! Erstickungsgefahr durch Kleinteile! Dieses Produkt enthält Kleinteile, die beim Verschlucken zum Erstickten führen können.

- Dieses Produkt kann von Kindern ab 8 Jahren und von Personen mit eingeschränkten körperlichen, sensorischen oder geistigen Fähigkeiten oder Mangel an Erfahrung und/oder Kenntnissen benutzt werden, wenn sie beaufsichtigt oder bezüglich des sicheren Gebrauchs des Produktes unterwiesen wurden und die damit verbundenen Gefahren verstehen.
- Lassen Sie Kinder nicht mit dem Produkt spielen.
- Reinigung und Wartung dürfen nicht von Kindern ohne Aufsicht durchgeführt werden.
- Das Produkt ist kein Spielzeug.

GEFAHR DURCH VERMINDERTE WAHRNEHMUNG!

- Verwenden Sie die Kopfhörer nicht beim Autofahren, Fahrradfahren, beim Bedienen von Maschinen oder in anderen Situationen, in denen eine verminderte Wahrnehmung durch Umgebungsgeräusche Sie oder andere Personen gefährden könnte. Beachten Sie auch die Gesetze und Bestimmungen des Landes, in dem Sie die Kopfhörer verwenden.



Vorsicht, hoher Schalldruck

Vorsicht bei der Verwendung des Kopfhörers. Die Verwendung eines Kopfhörers über einen längeren Zeitraum und mit hoher Lautstärke kann zu Hörschäden des Anwenders führen. Stellen Sie immer erst eine geringe Lautstärke ein und passen Sie diese auf einen angenehmen Pegel an. Benutzen Sie Kopfhörer immer so, dass die Wahrnehmung der Umgebungsgeräusche gewährleistet ist.

ACHTUNG! GEFAHR VON SACHBESCHÄDIGUNG!

- Dieses Produkt enthält keine Teile, die vom Benutzer gewartet werden können. Der Akku kann nicht ersetzt werden.
Das Produkt (Kopfhörer und Ladebox) darf nicht geöffnet werden.
- Halten Sie die Ladebox fern von Feuchtigkeit, Tropf- und Spritzwasser!
- Positionieren Sie keine brennenden Kerzen oder andere offene Feuerstellen in der Nähe des Produktes.
- Überprüfen Sie das Produkt vor jeder Verwendung! Stellen Sie die Verwendung ein, wenn Schäden am Produkt auftreten oder wenn das Ladekabel defekt ist!
- Wenn Sie Rauch oder ungewöhnliche Geräusche oder Gerüche bemerken, schalten Sie das Produkt sofort ab und entfernen Sie das USB-Kabel.
- Plötzliche Temperaturschwankungen können Kondenswasserbildung an der Innenseite des Produktes verursachen. Lassen Sie das Produkt in diesem Fall einige Zeit akklimatisieren, bevor Sie es verwenden, um Kurzschlüsse zu vermeiden!
- Verwenden Sie das Gerät nicht in der Nähe von Wärmequellen, z. B. Heizkörpern oder anderen Geräten, die Wärme abstrahlen!

⚠️ WARNUNG! Zwischen der Ladebox und dem verwendeten Ladegerät dürfen sich keine Metallgegenstände befinden. Metallgegenstände können sich erwärmen und zu Verbrennungen führen. Entfernen Sie Fremdkörper vom Ladegerät, bevor Sie das Produkt aufladen.

⚠️ VORSICHT!

- Achten Sie darauf, dass die Qi-Ladeoberfläche nicht durch Wasser, Getränke usw. nass wird.

⚠️ ACHTUNG!

- Platzieren Sie während des Ladevorgangs keine magnetischen Aufzeichnungsmedien im Ladebereich. Das erzeugte magnetische Feld kann die Daten auf Kreditkarten löschen. Dies kann ebenso zu Fehlfunktionen bei Armbanduhren und anderen Präzisionsinstrumenten führen.

📄 HINWEIS:

- Während des Aufladens und unmittelbar nach dem Aufladen sind die Qi-Ladeoberfläche und das Produkt warm. Dies ist normal und keine Fehlfunktion. Falls eine ungewöhnliche Erwärmung auftritt, überprüfen Sie die Qi-Ladeoberfläche und das Produkt.

⚠️ WARNUNG – Funkstörungen

- Schalten Sie das Produkt in Flugzeugen, Krankenhäusern, Betriebsräumen (z. B. Heizraum, elektrischer Versorgungsraum) oder in der Nähe medizinischer Elektroniksysteme aus.
- Die Funkwellen könnten die Funktionalität sensitiver elektrischer Geräte einschränken.
- Zwischen dem Produkt und Herzschrittmachern oder implantierbaren Kardioverter-Defibrillatoren muss ein Mindestabstand von 20 cm eingehalten werden, da die elektromagnetische Strahlung die Funktionalität von Herzschrittmachern beeinträchtigen könnte.
- Die Funkwellen könnten bei Hörgeräten zu Funkstörungen führen.

- Positionieren Sie das Produkt nicht mit eingeschalteten Komponenten in der Nähe von brennbaren Gasen oder Explosivstoffen (z. B. Lackierereien), da die abgegebenen Funkwellen Explosionen und Feuer verursachen können.
- Die Reichweite der Funkwellen variiert je nach Umweltbedingungen.
- Bei Verwendung der drahtlosen Datenübertragung kann nicht ausgeschlossen werden, dass unbefugte Dritte diese Daten erhalten.
- Die OWIM GmbH & Co KG ist nicht für Störungen von Radio- und Fernsehgeräten aufgrund einer unbefugten Veränderung des Produktes verantwortlich.
- Die OWIM GmbH & Co KG übernimmt des Weiteren keine Haftung für die Verwendung oder den Ersatz von Kabeln, die nicht von OWIM vertrieben werden.
- Der Benutzer des Produkts ist allein für die Behebung von Störungen verantwortlich, die durch unbefugte Veränderungen des Produktes verursacht wurden (siehe vorige 2 Absätze).

● Sicherheitshinweise für integrierte Akkus



WARNUNG! EXPLOSIONSGEFAHR! Werfen Sie das Produkt (Lade-/ Aufbewahrungsbox und Kopfhörer) nicht in Feuer.

- Vermeiden Sie extreme Umgebungsbedingungen und Temperaturen, die einen Einfluss auf die Akkus haben könnten, z. B. Heizkörper/direktes Sonnenlicht.
- Wenn Akkus ausgelaufen sind, vermeiden Sie den Kontakt von Haut, Augen und Schleimhäuten mit den Chemikalien! Spülen Sie die betroffenen Stellen sofort mit klarem Wasser und suchen Sie einen Arzt auf!
- Bedecken Sie das Produkt während der Verwendung oder während des Ladens nicht. Anderenfalls kann das Produkt überhitzen.
 - Dieses Produkt enthält einen Akku, der bei unsachgemäßer Verwendung zu Feuer, Explosionen oder zum Austreten gefährlicher Substanzen führen kann. Tragen Sie aus diesem Grund geeignete Schutzhandschuhe.

● Vor der ersten Verwendung

● **Akku der Lade-/Aufbewahrungsbox aufladen**

Vor der ersten Verwendung muss der Akku der Lade-/Aufbewahrungsbox aufgeladen werden.

Via USB aufladen





- Verbinden Sie die Lade-/Aufbewahrungsbox **7** über den USB-C-Ladeanschluss **14** und das mitgelieferte USB-Kabel **15** mit einer USB-Spannungsquelle, welche einen Ausgangsstrom von mindestens 500 mA aufweist (z. B. ein USB-Ladegerät oder ein Computer).

Drahtlos aufladen

- Platzieren Sie die Lade-/Aufbewahrungsbox **7** mit dem Qi-Empfangsbereich **16** auf ihrem Qi-Ladegerät.
- Das Aufladen beginnt automatisch, wenn das drahtlose Qi-Ladegerät eingeschaltet wird.
- Wenn der Ladevorgang abgeschlossen ist, leuchten die Ladestatus-Anzeigen (Lade-/Aufbewahrungsbox) **10** auf.

i HINWEIS:

- Der Ladestatus wird an der Ladestatus-Anzeige (Lade-/Aufbewahrungsbox) **10** der Lade-/Aufbewahrungsbox **7** angezeigt:

LEDs	Akku-Ladestatus
 ○ ○	ca. < 30 %
 ○	ca. < 60 %
	ca. < 100 %
	100 %

● Kopfhörer aufladen

Vor der ersten Verwendung müssen auch die Kopfhörer aufgeladen werden.

i HINWEISE:



- Die Kopfhörer **1** und die Lade-/Aufbewahrungsbox **7** können gleichzeitig aufgeladen werden.
- Die Kopfhörer passen jeweils nur in einen der beiden Ladeanschlüsse **8**.
- Setzen Sie die Kopfhörer in die Ladeanschlüsse **8** der Lade-/Aufbewahrungsbox **7** ein.
- Der Ladevorgang beginnt automatisch.
- Die Ladestatus-Anzeige (Kopfhörer) **9** der Kopfhörer **1** zeigen den aktuellen Status an.

LED	Status
Weiß	Ladevorgang
Aus	Vollständig geladen

● Bedienung

● Lade-/Aufbewahrungsbox

- Der Ladevorgang der Kopfhörer **1** beginnt automatisch, wenn mindestens ein Kopfhörer in einen Ladeanschluss **8** eingesetzt wird.
- Aktuelle Akkukapazität der Lade-/Aufbewahrungsbox **7** überprüfen:
Bei jedem Einsetzen der Kopfhörer **1**: Die aktuelle Akkukapazität wird an der Ladestatus-Anzeige (Lade-/Aufbewahrungsbox) **10** der Lade-/Aufbewahrungsbox angezeigt:

LEDs	Akkukapazität
 ○ ○	ca. 30 %
 ○	ca. 60 %
	ca. 100 %

● Kopfhörer

● Kopfhörer einschalten

- Öffnen Sie die obere Abdeckung der Lade-/Aufbewahrungsbox **7** und nehmen Sie die Kopfhörer aus den Ladeanschlüssen **8**.

● Kopfhörer ausschalten

- Setzen Sie die Kopfhörer in die Ladeanschlüsse **8** und schließen Sie die obere Abdeckung der Lade-/Aufbewahrungsbox **7**.

● LED-Status

LED	Status
Rot/weiß blinkend	Warten auf Kopplung mit einem Bluetooth-Gerät
Weiß blinkend	Die Kopfhörer sind mit einem Bluetooth-Gerät gekoppelt

- i HINWEIS:** Wenn die Kopfhörer bereits miteinander gekoppelt wurden, ist der Hauptkopfhörer mit dem Nebenkopfhörer verbunden und blinkt rot/weiß.

● Kopfhörer miteinander koppeln

Um den Ton über beide Kopfhörer in Stereo zu hören, müssen sie miteinander gekoppelt werden.

- Wenn Sie die Kopfhörer aus den Ladeanschlüssen **8** nehmen, werden sie automatisch gekoppelt.
- Wenn die Kopfhörer nicht miteinander gekoppelt werden, stellen Sie sie auf die Werkseinstellungen zurück (siehe „Zurücksetzen“).
- Wenn die Kopfhörer miteinander gekoppelt sind und auf eine Verbindung zu einem Bluetooth-Gerät warten, blinkt der Hauptkopfhörer rot/weiß.

● Kopfhörer mit einem Bluetooth-Gerät koppeln

Verwenden Sie die Hall-Switch-Funktion um die Kopfhörer **1** für das Koppeln vorzubereiten:

- Öffnen Sie den Deckel der Lade-/Aufbewahrungsbox **7**. Die Hall-Switch-Funktion erkennt, dass der Deckel der Lade-/Aufbewahrungsbox geöffnet ist. Die Kopfhörer schalten sich ein und koppeln sich automatisch.
- Die LED-Anzeige **4** am Hauptkopfhörer blinkt rot/weiß und die LED-Anzeige des Nebenkopfhörer blinkt nur weiß. Der Nebenkopfhörer ist mit dem Hauptkopfhörer gekoppelt.

Alternativ können Sie die Kopfhörer folgendermaßen für das Koppeln mit einem Bluetooth-Gerät vorbereiten:

- Nehmen Sie die Kopfhörer aus den Ladeanschlüssen **8**.
- Wenn die Kopfhörer für die Kopplung bereit sind, blinkt die LED-Anzeige **4** des Hauptkopfhörers rot/weiß.

- i HINWEIS:** Wenn die Kopfhörer bereits miteinander gekoppelt wurden, ist der Nebenkopfhörer mit dem Hauptkopfhörer verbunden und blinkt nur weiß. Sobald die Kopfhörer miteinander gekoppelt sind, ertönt ein Signal.
- Suchen Sie auf Ihrem Bluetooth-Wiedergabegerät nach einem Produkt mit der Bezeichnung **STSK A4 B2** und koppeln Sie es mit dem Produkt. Wenn Sie von Ihrem Bluetooth-Gerät aufgefordert werden, ein Passwort einzugeben, geben Sie **0000** ein. Sobald die Kopfhörer miteinander gekoppelt sind, ertönt ein Signal.
 - Sobald die Kopfhörer erfolgreich mit dem Bluetooth-Gerät gekoppelt sind, ertönt ein Signal.

● Zurücksetzen

Führen Sie die folgenden Schritte aus, um die Kopfhörer zurückzusetzen:

- Linken und rechten Kopfhörer **1** von einem Wiedergabegerät trennen:
 - Nehmen Sie einen der Kopfhörer (links oder rechts) aus der Lade-/Aufbewahrungsbox **7**.
Drücken Sie 3 x schnell hintereinander kurz die Sensortaste **3**, bis die LED **4** kurz rot/weiß blinkt.
Setzen Sie den zuvor entnommenen Kopfhörer wieder in die Lade-/Aufbewahrungsbox **7** ein.
 - Nehmen Sie den anderen Kopfhörer aus der Lade-/Aufbewahrungsbox **7**.
Drücken Sie 3 x schnell hintereinander kurz die Sensortaste **3**, bis die LED **4** kurz rot/weiß blinkt.
Setzen Sie diesen Kopfhörer wieder in die Lade-/Aufbewahrungsbox **7** ein.
Ein Signal ertönt, sobald die Kopfhörer miteinander gekoppelt sind.
- Beide Kopfhörer **1** wurden erfolgreich zurückgesetzt.

● Verwendung der Multifunktions-Tasten

Für die Bedienung der verschiedenen Anruf- und Wiedergabefunktionen verwenden Sie die beiden Multifunktions-Tasten an den Kopfhörern.

Die folgende Tabelle beschreibt die Bedienung in Verbindung mit einem gekoppelten Smartphone. Aufgrund von unterschiedlichen Softwareständen und Softwareversionen sind unter Umständen nicht alle Funktionen verfügbar.

Sensortaste 3	Anruffunktionen	Anzahl Signaltöne
1 x drücken	Anruf annehmen	2
	Anruf beenden	-
2 x drücken	Anruf abweisen	1
1 x drücken	Aktuellen Anruf beenden und eingehenden Anruf annehmen*	-
1 Sekunde lang gedrückt halten	Zwischen 2 Anrufen wechseln (Makeln)*	2

Sensortaste 3	Wiedergabefunktionen
1 x drücken	Pause/Wiedergabe
Rechte Sensortaste 3 2 x drücken	Nächsten Titel starten

Sensortaste **3**

Sonstige Funktionen

Linke Sensortaste **3** 2 Sekunden lang gedrückt halten

Sprachassistent öffnen

① HINWEISE:

- * Diese Funktionen müssen von Ihrem Mobilfunkanbieter unterstützt werden.
- Das Mikrofon **6** nimmt Ihre Stimme auf.
- Die Musikwiedergabe wird automatisch angehalten, wenn ein Anruf eingeht. Die Musik wird nach Beendigung des Anrufs fortgesetzt.

Umgebungsmodus / aktive Lärmunterdrückung (ANC) / Normalmodus

- **Umgebungsmodus:** Mit diesem Modus können Sie Ihre Umgebung besser hören als bei ausgeschalteter Rauschunterdrückung.
- **Aktive Lärmunterdrückung (ANC):** Dieser Modus filtert unerwünschte Geräusche aus Ihrer Umgebung heraus.
- **Normalmodus:** Dieser Modus ist zur normalen Wiedergabe von Musik geeignet.
- **Auf den Umgebungsmodus umschalten:** Halten Sie die linke Sensortaste **3** 1 Sekunde lang gedrückt.
- **Auf ANC umschalten:** Halten Sie die linke Sensortaste **3** erneut 1 Sekunde lang gedrückt.
- **In den Normalmodus umschalten:** Halten Sie die linke Sensortaste **3** erneut 1 Sekunde lang gedrückt.

- ① **HINWEIS:** Das Umschalten zwischen den Modi wird mit akustischen Signalen bestätigt.

Modus	Anzahl akustischer Signale
Aktive Lärmunterdrückung (ANC)	1
Umgebungsmodus	2
Normalmodus	3

● Sprachsteuerungsfunktion mit Siri / Google Assistant

Bitte folgen Sie den nachstehenden Schritten, um die Sprachsteuerungsfunktion zu aktivieren:

- Aktivieren Sie Siri oder Google Assistant auf Ihrem Mobilgerät.
iOS-Geräte: Vervollständigen Sie die Siri-Einrichtung. Verwenden Sie dann Siri, um die Sprachsteuerungsfunktion dieses Produkts zu aktivieren.
Android-Geräte: Öffnen Sie Google Assistant. Folgen Sie den Anweisungen von Google Assistant, um die Einstellungen abzuschließen, bevor Sie die Sprachsteuerungsfunktion dieses Produkts verwenden.
- ① **HINWEIS:** Google Assistant ist auf Geräten mit Android 5.0 oder höher verfügbar.
- Aktivieren Sie die Bluetooth®-Funktion. Verbinden Sie dieses Produkt mit Ihrem mobilen Gerät.
- Halten Sie die rechte Sensortaste **3** 1 Sekunde lang gedrückt, um die Sprachsteuerungsfunktion zu aktivieren.
- Jetzt können Sie die Sprachsteuerungsfunktion verwenden.

● Ohrpolster wechseln

- Bevor Sie die Ohrpolster wechseln: Schalten Sie das Produkt aus.
- Entfernen Sie die Ohrpolster mittlerer Größe **12** von den Kopfhörern **1** (Abb. C).
- Wählen Sie die die kleinen oder großen Ohrpolster **11** **13** und schieben Sie diese auf die Kopfhörer **1** (Abb. D).

● Reinigung und Pflege

⚠ ACHTUNG! Mögliche Schäden am Produkt!

- Schalten Sie das Produkt vor der Reinigung aus und entfernen Sie alle Stecker!
- Achten Sie darauf, dass während der Reinigung keine Feuchtigkeit in das Produkt gelangt, um eine Beschädigung des Produktes und erforderliche Reparaturen zu verhindern.
- Reinigen Sie das Produkt nur mit einem leicht angefeuchteten Tuch und einem milden Reiniger!
- Die Ohrpolster können abgenommen und unter fließendem Wasser gereinigt werden. Vor dem Einsetzen müssen die Ohrpolster vollständig getrocknet sein.

● Lagerung bei Nichtbenutzung

- Lagern Sie das Produkt an einem trockenen Ort, geschützt vor Staub und direkter Sonneneinstrahlung.
- Bewahren Sie die Kopfhörer in der Lade-/Aufbewahrungsbox **7** auf.
- Längere Lagerung: Um Schäden am Akku zu vermeiden, muss der Akku mindestens alle 12 Monate aufgeladen werden.

● Fehlerbehebung

● = Fehler

⊙ = Mögliche Ursache

○ = Aktion

● = Keine Funktionen

⊙ = Der Akku ist leer.

○ = Laden Sie den Akku auf, wie unter „Akku der Lade-/Aufbewahrungsbox aufladen“ beschrieben.

● = Keine Bluetooth-Verbindung

⊙ = Fehler bei der Bedienung der Kopfhörer.

○ = Schalten Sie die Kopfhörer aus und wieder ein.

⊙ = Fehler am Bluetooth-Gerät.

○ = Trennen Sie die Verbindung zu den Kopfhörern. Stellen Sie die Verbindung wieder her.

○ = Überprüfen Sie, ob die Kopfhörer an einem anderen Bluetooth-Gerät funktionieren.

⊙ = Bluetooth-Verbindungsfehler.

○ = Bewegen Sie sich näher zu dem via Bluetooth verbundenen Gerät.

● = Kein Ton

⊙ = Fehler bei der Bedienung des Bluetooth-Gerätes.

○ = Erhöhen Sie die Lautstärke am Wiedergabegerät.

⊙ = Bluetooth-Verbindungsfehler.

○ = Bewegen Sie sich näher zu dem via Bluetooth verbundenen Gerät.

○ = Trennen Sie die Verbindung der Bluetooth-Geräte. Stellen Sie die Verbindung wieder her.

● = Es stehen nicht alle Funktionen zur Verfügung.

⊙ = Fehler am Bluetooth-Gerät.

○ = Überprüfen Sie, ob Ihr Bluetooth-Gerät alle Funktionen unterstützt.

● = **Drahtloser Qi-Ladevorgang der Lade-/Aufbewahrungsbox 7 startet nicht.**

- ⊙ = Die Lade-/Aufbewahrungsbox 7 hat sich infolge des Aufladens erwärmt.
- = Entfernen Sie die Lade-/Aufbewahrungsbox 7 von der Qi-Ladeoberfläche, um sie abkühlen zu lassen. Überprüfen Sie, ob das Produkt Schäden aufweist.
- ⊙ = Dieses Produkt befindet sich an einem Ort, an dem starke Funkwellen oder Lärm erzeugt werden, wie z. B. Fernsehürme, Elektrizitätswerke oder Tankstellen.
- = Nutzen Sie in diesen Umgebungen andere Ausgangsports zum Aufladen der Lade-/Aufbewahrungsbox 7, wie z. B. einen USB-Port Typ C.

● = **Das drahtlose Aufladen startet nicht.**

- ⊙ = Die Lade-/Aufbewahrungsbox 7 ist nicht in der Mitte der Qi-Markierung des drahtlosen Qi-Ladegeräts platziert.
- = Stellen Sie sicher, dass die Lade-/Aufbewahrungsbox 7 an der richtigen Position in der Mitte des drahtlosen Qi-Ladegeräts platziert ist.
- = Stellen Sie sicher, dass sich keine anderen Objekte an der drahtlosen Qi-Ladestelle 16 befinden.

● = **Die kabellose Ladegeschwindigkeit ist langsam.**

- ⊙ = Die drahtlose Qi-Ladestelle 16 ist zu weit vom Zentrum der drahtlosen Qi-Ladeoberfläche entfernt.
- = Stellen Sie sicher, dass die drahtlose Qi-Ladestelle 16 an der richtigen Position in der Mitte des drahtlosen Qi-Ladegeräts platziert ist.

● = **Der Ladevorgang beginnt nicht, auch nachdem das Produkt im Ladebereich platziert wurde.**

- ⊙ = Das Produkt wurde nicht korrekt positioniert.
- = Positionieren Sie das Produkt in der Mitte der Ladeoberfläche. Bevor Sie mit dem drahtlosen Aufladen beginnen, lesen Sie auch die mit dem drahtlosen Qi-Ladegerät bereitgestellte Bedienungsanleitung.

● **Entsorgung**

Verpackung:

Die Verpackung besteht aus umweltfreundlichen Materialien, die Sie über die örtlichen Recyclingstellen entsorgen können.



Beachten Sie die Kennzeichnung der Verpackungsmaterialien bei der Abfalltrennung, diese sind gekennzeichnet mit Abkürzungen (a) und Nummern (b) mit folgender Bedeutung: 1–7: Kunststoffe / 20–22: Papier und Pappe / 80–98: Verbundstoffe.

Produkt:

Möglichkeiten zur Entsorgung des ausgedienten Produkts erfahren Sie bei Ihrer Gemeinde oder Stadtverwaltung.



Möglichkeiten zur Entsorgung des ausgedienten Produkts erfahren Sie bei Ihrer Gemeinde- oder Stadtverwaltung.



Das nebenstehende Symbol einer durchgestrichenen Mülltonne auf Rädern zeigt an, dass dieses Produkt der Richtlinie 2012/19/EU unterliegt. Diese Richtlinie besagt, dass Sie dieses Produkt am Ende seiner Nutzungszeit nicht mit dem normalen Haushaltsmüll entsorgen dürfen, sondern in speziell eingerichteten Sammelstellen, Wertstoffhöfen oder Entsorgungsbetrieben abgeben müssen.

Diese Entsorgung ist für Sie kostenfrei.

Schonen Sie die Umwelt und entsorgen Sie fachgerecht.



Das Produkt ist recycelbar, unterliegt einer erweiterten Herstellerverantwortung und wird getrennt gesammelt.

Der eingebaute Akku kann zur Entsorgung nicht ausgebaut werden. Geben Sie das Produkt vollständig an einer Sammelstelle für alte Elektronik ab.

● Vereinfachte EU-Konformitätserklärung

Hiermit erklärt OWIM GmbH & Co. KG, Stiftsbergstraße 1, 74167 Neckarsulm, DEUTSCHLAND, dass das Produkt TRUE WIRELESS KOPFHÖRER MIT GERÄUSCHUNTERDRÜCKUNG HG07246 den Richtlinien 2014/53/EU und 2011/65/EU entspricht.

Der vollständige Text der EU-Konformitätserklärung ist unter der folgenden Internetadresse verfügbar: www.owim.com

● Garantie

Das Produkt wurde nach strengen Qualitätsrichtlinien sorgfältig produziert und vor Anlieferung gewissenhaft geprüft. Im Falle von Mängeln dieses Produkts stehen Ihnen gegen den Verkäufer des Produkts gesetzliche Rechte zu. Diese gesetzlichen Rechte werden durch unsere im Folgenden dargestellte Garantie nicht eingeschränkt.

Sie erhalten auf dieses Produkt 3 Jahre Garantie ab Kaufdatum. Die Garantiefrist beginnt mit dem Kaufdatum. Bitte bewahren Sie den Original-Kassenbon gut auf. Diese Unterlage wird als Nachweis für den Kauf benötigt.

Tritt innerhalb von 3 Jahren ab dem Kaufdatum dieses Produkts ein Material- oder Fabrikationsfehler auf, wird das Produkt von uns – nach unserer Wahl – für Sie kostenlos repariert oder ersetzt. Diese Garantie verfällt, wenn das Produkt beschädigt, nicht sachgemäß benutzt oder gewartet wurde.

Die Garantieleistung gilt für Material- oder Fabrikationsfehler. Diese Garantie erstreckt sich nicht auf Produktteile, die normaler Abnutzung ausgesetzt sind (z. B. Batterien) und daher als Verschleißteile angesehen werden können oder Beschädigungen an zerbrechlichen Teilen, z. B. Schalter, Akkus oder die aus Glas gefertigt sind.

● Abwicklung im Garantiefall

Um eine schnelle Bearbeitung Ihres Anliegens zu gewährleisten, folgen Sie bitte den folgenden Hinweisen:

Bitte halten Sie für alle Anfragen den Kassenbon und die Artikelnummer (IAN 375501_2101) als Nachweis für den Kauf bereit.

Die Artikelnummer entnehmen Sie bitte dem Typenschild, einer Gravur, auf dem Titelblatt Ihrer Bedienungsanleitung (unten links) oder als Aufkleber auf der Rück- oder Unterseite des Produkts.

Sollten Funktionsfehler oder sonstige Mängel auftreten, kontaktieren Sie zunächst die nachfolgend benannte Serviceabteilung telefonisch oder per E-Mail.

Ein als defekt erfasstes Produkt können Sie dann unter Beifügung des Kaufbelegs (Kassenbon) und der Angabe, worin der Mangel besteht und wann er aufgetreten ist, für Sie portofrei an die Ihnen mitgeteilte Service-Anschrift übersenden.

● Service

DE **Service Deutschland**

Tel.: 0800 5435 111

E-Mail: owim@lidl.de

AT **Service Österreich**

Tel.: 0800 292726

E-Mail: owim@lidl.at

CH **Service Schweiz**

Tel.: 0800562153

E-Mail: owim@lidl.ch



Warning remarks and symbols used	Page	32
Introduction	Page	33
Intended use	Page	34
Trademark notices	Page	34
Scope of delivery	Page	35
You will need	Page	35
Description of parts	Page	36
Technical data	Page	37
Safety	Page	39
Prior to first use	Page	43
Operation	Page	44
Headphones	Page	45
Cleaning and maintenance	Page	51
Troubleshooting	Page	52
Disposal	Page	54
Simplified EU declaration of conformity	Page	55
Warranty	Page	55
Service	Page	56

Warning remarks and symbols used

The following warnings are used in this manual, on the packaging, and on the product:



DANGER! This symbol with the signal word “Danger” indicates a hazard with a high level of risk which, if not avoided, will result in serious injury or death.



WARNING! This symbol with the signal word “Warning” indicates a hazard with a medium level of risk which, if not avoided, could result in serious injury or death.



CAUTION! This symbol with the signal word “Caution” indicates a hazard with a low level of risk which, if not avoided, could result in minor or moderate injury.



ATTENTION! This symbol with the signal word “Attention” indicates a potential property damage.









NOTE: This symbol with the signal word “Note” provides additional useful information.



WARNING! EXPLOSION HAZARD! A warning with this symbol and word “WARNING! EXPLOSION HAZARD” indicates the potential threat of explosion.

Failure to observe this warning may result in serious or fatal injuries and potential property damage.

- Follow the instructions in this warning to prevent serious injuries, a danger to life or property damage!

	This symbol reminds the user to wear suitable protective hand wear! Follow this warning to prevent hand injury by objects or contact with hot or chemical materials!
	A warning with this symbol notifies the user of possible hearing damage. Avoid listening at excessive volumes for prolonged periods.
	Direct current / voltage
	"Qi" and the Qi logo mark are trademarks of the Wireless Power Consortium (WPC). The charging box built with Qi wireless charging technology. You can charge up the charging box via Qi wireless technology.
	This symbol means that the operating instructions must read before using the product.
	CE mark indicates conformity with relevant EU directives applicable for this product.

TRUE WIRELESS NOISE CANCELLING HEADPHONES

● Introduction

We congratulate you on the purchase of your new product. You have chosen a high quality product. The instructions for use are part of the product. They contain important information concerning safety, use and disposal. Before using the product, please familiarise yourself with all of the safety information and instructions for use. Only use the product as described and for the specified applications. If you pass the product on to anyone else, please ensure that you also pass on all the documentation with it.

● **Intended use**

These headphones are a consumer electronics device. The headphones are intended for playback of audio material via a Bluetooth® connection. If the headphones are connected to a smartphone, the headphones can also be used as a headset.

The charging and storage box is intended solely for charging and storing the headphones.

The product is intended for private use only.

Any other use beyond what is specified is not intended. Do not use the product for industrial or commercial purposes.

Any claims for damages resulting from unintended use, improper repairs, unauthorized modifications or the use of unapproved replacement parts are excluded. The user carries the sole risk for this.

● **Trademark notices**

- USB® is a registered trademark of USB Implementers Forum, Inc.
- The Bluetooth® word mark and logos are registered trademarks owned by Bluetooth SIG, Inc. and any use of such marks by OWIM GmbH & Co. KG is under license.
- “Qi” and the Qi logo mark are trademarks of the Wireless Power Consortium (WPC).
- The SilverCrest trademark and trade name is the property of their respective owners.

- Apple, Apple Watch, App Store, HomeKit, HomePod, iOS, iPad, iPad Air, iPadOS, iPhone, and tvOS are trademarks of Apple Inc. registered in the U.S. and other countries.
- Android, Gmail, Google Play and Google Assistant* are registered trademarks of Google Inc.

* Google Assistant is not available in certain languages and countries.

Any other names and products may be trademarks or registered trademarks of their respective owners.

● **Scope of delivery**

After unpacking the product, check if the delivery is complete and if all parts are in good condition. Remove all packaging materials before use.

If you notice any damage or missing parts, please contact the dealer from whom you have purchased this product.

- 2x Headphones (1 x left and 1 x right)
- 1x Charging/storage box
- 1x USB cable (type A to type C)
- 2x Ear cushions – large
- 2x Ear cushions – medium (pre-installed)
- 2x Ear cushions – small
- 1x Quick start guide
- 1x Instruction manual

● **You will need**

- USB voltage source (output voltage 5 V, min. 500 mA output current) or a Qi enabled charger with an output power of at least 2.5 W
- Bluetooth®-capable playback device

● Description of parts

Before reading, unfold the page containing the illustration and familiar yourself with all functions of the product.

- 1 Headphones (1 x left and 1 x right)
- 2 Optical sensor
- 3 Sensor button
- 4 LED
- 5 Charging contacts
- 6 ANC microphone
- 7 Charging/storage box
- 8 Charging ports
- 9 Headphones charging status indicator
- 10 Charging box status indicator
- 11 Ear cushions – large
- 12 Ear cushions – medium
- 13 Ear cushions – small
- 14 USB-C charging port
- 15 USB cable (Type A to C)
- 16 Qi reception area
- 17 Instruction manual
- 18 Quick start guide

● Technical data

Charging/storage box

USB-C input voltage	USB 5 V ---
USB-C input current	500 mA
Qi wireless input voltage	5 V
Maximum wireless power consumption	3 W
Wireless charging distance to the Qi charger	≤ 5 mm
Frequency band	107.8-147 kHz
Transmitted maximum radio frequency power (H-field)	-11.62 dB μ A/m at 10 m distance
Rechargeable battery	Li-ion, 3.7 V, 350 mAh, 1.29 Wh
Charging capacity	up to 3 complete charge cycles for fully discharged headphones
Charging time of the charging/storage boxes' built-in battery	approx. 4 hours (complete charging cycle)

Headphones

Wireless standard	Bluetooth® 5.2
Supported profile	A2DP, AVRCP, HSP, HFP
Frequency band	2402 to 2480 MHz
Max. transmitted power	< 10 mW
Range	approx. 10 m
Rechargeable battery	Li-ion, 3.7 V, 30 mAh, 0.111 Wh
Charging time	approx. 1.5 hours (complete charging cycle)
Operating time (music & phone)	approx. 3 hours (with ANC) approx. 4.5 hours (without ANC) (at medium volume)
Operating temperature	+10 to +35 °C
Humidity (no condensation)	10 to 70 % relative humidity
Storage temperature	0 to +40 °C
Dimensions	approx. 33 x 22 x 24 mm (headphones) approx. 61 x 46.7 x 24.4 mm (charging box)
Weight	approx. 8.6 g (both headphones) approx. 52 g (charging box)

① Notes on Qi technology:

This product with wireless Qi charging technology is designed to comply with the Qi (Wireless Power Consortium) standard, but no guarantees are given for its compatibility with all products that comply with the standard.

The specification and design may be changed without notification.



Safety

Before using the product, familiarise yourself with all of the safety information and instructions for use! When passing this product on to others, also include all the documents!

In the case of damage resulting from non-compliance with these operating instructions the guarantee claim becomes invalid! No liability is accepted for consequential damage! In the case of material damage or personal injury caused by incorrect handling or non-compliance with the safety instructions, no liability is accepted!

Children and persons with disabilities

⚠ WARNING! DANGER TO LIFE AND RISK OF ACCIDENT FOR INFANTS AND CHILDREN!

⚠ DANGER! Risk of suffocation! Never leave children unsupervised with the product, its accessories and the packaging materials.

- The packaging materials pose a suffocation hazard. Children frequently underestimate the dangers. The packaging materials are not toys.

⚠ WARNING! Choking hazard due to small parts! This product contains small parts that can cause choking if swallowed.

- This product may be used by children age 8 years and up, as well as by persons with reduced physical, sensory or mental capacities or lacking experience and/or knowledge, so long as they are supervised or instructed in the safe use of the product and understand the associated risks.
- Do not allow children to play with the product.
- Cleaning and user maintenance shall not be performed by children without supervision.
- The product is not a toy.

DANGER DUE TO DIMINISHED PERCEPTION!

- Do not use the headphones while driving a vehicle or riding a bicycle, operating machinery, or in other situations, where diminished perception caused by ambient noise could endanger you or others. Also observe the laws and regulations of the country in which you use the headphones.



Caution, high sound pressure

Be careful when using the headphones. Using headphones for a long period of time and at high volume can lead to hearing damage to the user. Always set the volume to a low level first and adjust it to a comfortable level. Always use headphones so that the perception of the surrounding noise is guaranteed.

ATTENTION! RISK OF PROPERTY DAMAGE!

- This product does not contain any parts which can be serviced by the user. The rechargeable battery cannot be replaced.
The product (headphones and charging box) shall not be opened.
- Keep the charging box away from moisture, dripping and splash water!
- Do not place burning candles or other open fire on or next to the product.
- Check the product before every use! Discontinue use if any damage to the product or the charging cable is detected!
- If you notice smoke or unusual noise or odour, switch the product off immediately and remove the USB cable.
- Sudden temperature changes may cause condensation inside the product. In this case, allow the product to acclimate for some time before using it to prevent short circuits!
- Do not operate the product near heat sources, e.g. radiators or other devices emitting heat!

⚠ WARNING! There must be no metal objects between the charging box and the charger used. Metal objects can heat up and cause burns. Remove foreign objects from the charger before charging the product.

⚠ CAUTION!

- Do not allow the Qi charging surface to get wet from water, beverages, etc.

⚠ ATTENTION!

- Do not place magnetic recording media inside the charging area during charging. The magnetism generated may erase the data on credit cards. It may also cause wristwatches and other precision instruments to malfunction.

ⓘ NOTE:

- During charging and immediately after charging, the Qi charging surface and the product will be warm. This is normal and not a malfunction. If there is an unusual heating, check the Qi charging surface and the product.

⚠ WARNING – Radio interference

- Switch the product off on airplanes, in hospitals, service rooms (e.g. boiler room, electric supply room), or near medical electronic systems.
- The wireless signals transmitted could impact the functionality of sensitive electronics.
- Keep the product at least 20 cm from pacemakers or implantable cardioverter defibrillators, as the electromagnetic radiation may impair the functionality of pacemakers.
- The radio waves transmitted could cause interference in hearing aids.
- Do not place the product near flammable gases or potentially explosives areas (e.g. paint shops) with the wireless components on, as the radio waves emitted can cause explosions and fire.

- The range of the radio waves varies by environmental conditions.
- In the event of wireless data transmission, unauthorised third parties receiving the data cannot be excluded.
- The OWIM GmbH & Co KG is not responsible for interference with radios or televisions due to unauthorised modification of the product.
- The OWIM GmbH & Co KG further assumes no liability for using or replacing cables and products not distributed by OWIM.
- The user of the product is fully responsible for correcting interference caused by unauthorised modification of the product (refer to previous 2 paragraphs).

● Safety instructions for built-in rechargeable batteries



WARNING! RISK OF EXPLOSION! Do not throw the product (charging/storage box and headphones) into fire.

- Avoid extreme environmental conditions and temperatures, which could affect rechargeable batteries, e.g. radiators / direct sunlight.



If rechargeable batteries have leaked, avoid contact with skin, eyes and mucous membranes with the chemicals! Flush immediately the affected areas with fresh water and seek medical attention!

- Do not cover the product during operation or charging. Otherwise the product can overheat.
- This product contains a rechargeable battery, which can lead to fire, explosion or leakage of hazardous substances in case of incorrect application. For this reason, wear suitable protective gloves.

● Prior to first use

● Charging the charging/storage box battery

Before first use, the charging/storage box battery must be charged.

Charging via USB





- Connect the charging/storage box [7] via the USB-C charging port [14] and the included USB cable [15] with a USB voltage source with an output current of at least 500 mA (e.g. a USB charger or a computer).

Qi wireless charging

- Place the Qi reception area [16] of the charging/storage box [7] on your Qi charger.
- Charging starts automatically when the Qi wireless charger is switched on.
- When charging is completed, the charging box status indicators [10] light up.

i NOTE:

- The charge status is shown via the charging box status indicator [10] on the charging/storage box [7]:

LEDs	Battery charge status
	approx. < 30 %
	approx. < 60 %
	approx. < 100 %
	100 %

● Charging the headphones

Before first use, the headphones must also be charged.

① NOTES:



- The headphones [1] and the charging/storage box [7] can be charged simultaneously.
- The headphones only fit into one of the charging ports [8] respectively.
- Insert the headphones in the charging ports [8] of the charging/storage box [7].
- Charging begins automatically.
- The headphones charging status indicator LEDs [9] of the headphones [1] show the current status.

LED	Status
White	Charging
Off	Fully charged

● Operation

● Charging/storage box

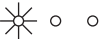
- The headphones [1] begin charging automatically when at least one headphone is inserted into a charging port [8].
- Checking current battery capacity status of the charging/storage box [7]:
Each time the headphones [1] are inserted: The current battery capacity status is indicated by the charging box status indicator [10] on the charging/storage box:

LEDs	Battery capacity status
	approx. 30 %
	approx. 60 %
	approx. 100 %

● Headphones

● Turning on the headphones

- Open the top cover of the charging/storage box [7](#) and remove the headphones from the charging ports [8](#).

● Turning off the headphones

- Insert the headphones in the charging ports [8](#) and close the top cover of the charging/storage box [7](#).

● LED status

LED	Status
Flashes red/white	Waiting for Bluetooth device to pair
Flashes white	Headphones paired with Bluetooth device

- i NOTE:** If the headphones have already been paired to each other, the primary headphone is already connected to the secondary and flashes red/white.

● Pairing the headphones to each other

To hear sound through both headphones in stereo, they must be paired to each other.

- When you remove the headphones from the charging ports **8**, they automatically pair.
- If the headphones do not pair to each other, reset them to the default settings (see “Reset”).
- When the headphones are paired to each other and are awaiting connection to a Bluetooth device, the primary headphone flashes red/white.

● Pairing the headphones with a Bluetooth device

Use the Hall Switch function to set up the headphones **1** for pairing:

- Open the lid of the charging/storage box **7**. The hall switch function recognizes that the charging/storage box lid is open. The headphones switch on and pair automatically.
- The primary headphone LED **4** flashes red/white and the secondary headphone LED flashes white only. The secondary headphone is paired to the primary headphone.

Alternatively, you can set up the pairing of the headphones **1** with the following procedure:

- Remove the headphones from the charging ports **8**.
- When the headphones are ready to pair, the indicator LED **4** on the primary headphone flashes red/white.

- i NOTE:** If the headphones have already been paired to each other, the secondary headphone is already connected to the primary headphone and flashes white only. A signal sounds once the headphones are paired to each other.
- On your Bluetooth playback device, search for a product named **STSK A4 B2** and pair with the product. If your Bluetooth device prompts you to enter a password, enter **0000**. A signal sounds once the headphones are paired to each other.
 - A signal sounds once the headphones are successfully paired to the Bluetooth device.

● Reset

To reset the headphones, follow below steps:



- Disconnect the left and the right headphone **1** from a playback device:
 - Remove one of the headphones (left or right) from the charging/storage box **7**.
Briefly press the sensor button **3** 3 times in quick succession until the LED **4** briefly flashes red/white.
Insert the previously removed headphone back into the charging/storage box **7** to complete the reset.
 - Remove the other headphone from the charging/storage box **7**.
Briefly press the sensor button **3** 3 times in quick succession until the LED **4** briefly flashes red/white.
Insert this headphone back into the charging/storage box **7** to complete the reset.
A signal sounds once the headphones are paired to each other.
- Both headphones **1** are now successfully reset.

● Using the multi-function buttons

Use both multi-function buttons on the headphones to control the different call and playback functions.

The following table describes the operation in connection with a paired smartphone. Due to different software statuses and versions, not all functions may be available.

Sensor button 	Call functions	Number of signal tones
Press 1 x	Accept call	2
	End call	-
Press 2 x	Reject call	1
Press 1 x	End the current call and answer call waiting*	-
Press and hold for 1 second	Switch between 2 calls (call waiting)*	2

Sensor button 	Playback functions
Press 1 x	Pause/playback
Press right sensor button  2 x	Start next track

Sensor button **3**

Other functions

Press and hold left sensor button **3** for 2 seconds

Open voice assistant

① **NOTES:**

- * These functions must be supported by your mobile service provider.
- The microphone **6** captures your voice.
- Music playback is automatically paused when a call is received. Music continues after the call has been ended.

Ambient Mode / Active Noise Cancellation (ANC) / Normal Mode

- **Ambient Mode:** This mode allows you to hear your surroundings better than with the noise cancellation off.
- **Active noise cancellation (ANC):** This mode filters out unwanted noise from your surroundings.
- **Normal Mode:** This mode is suitable for normal music playback.
- **Toggle to Ambient Mode:** Press and hold left sensor button **3** for 1 second.
- **Toggle to ANC:** Press and hold left sensor button **3** for 1 second again.
- **Toggle to Normal Mode:** Press and hold left sensor button **3** for 1 second again.

- ① **NOTE:** Toggling between modes is confirmed with acoustic signals.

Mode	Number of acoustic signals
Active noise cancellation (ANC)	1
Ambient mode	2
Normal mode	3

● Voice control function with Siri / Google Assistant

Please follow below steps to activate the voice control function:

- Activate Siri or Google Assistant on your mobile device.

iOS devices: Complete the Siri setup. Then, use Siri to activate this product's voice control function.

Android devices: Open Google Assistant. Follow Google Assistant's instructions to complete settings before using this product's voice control function.

- ① **NOTE:** Google Assistant is available on Android 5.0 or above devices.

- Activate the Bluetooth® function. Pair this product with your mobile device.
- Press and hold the right sensor button **3** for 1 second to activate the voice control function.
- Now you can use the voice control function.

● Changing ear cushions

- Before changing the ear cushions: Power off the product.
- Remove the medium size ear cushions **12** from the headphones **1** (fig. C).
- Select the small or large size ear cushions **11** **13** and push them onto headphones **1** (fig. D).

● Cleaning and maintenance

⚠ ATTENTION! Potential damage to the product!

- Switch the product off and remove all plugs before cleaning!
- Be sure moisture does not enter the product during cleaning to prevent damage to the product and related repairs.
- Only clean the product with a slightly dampened cloth and a mild cleaning agent!
- The ear pads can be removed and cleaned under running water. The ear pads must be completely dry before reattaching them.

● Storage when not in use

- Store the product in a dry environment, protected from dust and direct sunlight.
- Store the headphones in the charging/storage box **7**.
- Prolonged storage: To prevent battery deterioration, the rechargeable battery has to be charged at least once every 12 months.

● **Troubleshooting**

● = **Fault**

⊙ = Possible cause

○ = Action

● = **No functions**

⊙ = Battery drained.

○ = Recharge the battery as described in “Charging the charging/storage box battery”.

● = **No Bluetooth connection**

⊙ = Error operating the headphones.

○ = Switch the headphones off and on again.

⊙ = Bluetooth device error.

○ = Separate the connection to the headphones. Reconnect.

○ = Check if the headphones work in combination with another Bluetooth device.

⊙ = Bluetooth connection error.

○ = Move closer to the device connected via Bluetooth.

● = **No sound**

⊙ = Error operating the Bluetooth device.

○ = Increase the volume on the playback device.

⊙ = Bluetooth connection error.

○ = Move closer to the device connected via Bluetooth.

○ = Disconnect the Bluetooth devices. Reconnect.

● = **Not all functions are available.**

⊙ = Error with Bluetooth device.

○ = Check whether your Bluetooth device supports all functions.

● = **Qi-wireless charging of the charging/storage box 7 does not start.**

- ⊙ = The charging/storage box 7 has become warm as a result of charging.
- = Remove the charging/storage box 7 from the Qi charging surface to let it cool. Check if the product is damaged.
- ⊙ = This product is in a location where strong radio waves or noise is being generated, such as TV towers, electric power plants, or gas stations.
- = In these environments, use other output ports, such as a USB Type C port for charging the charging/storage box 7.

● = **Wireless charging does not start.**

- ⊙ = The charging/storage box 7 is not placed at the centre of the Qi mark location of the Qi wireless charger.
- = Make sure the charging/storage box 7 is placed at the correct position at the centre of Qi wireless charger.
- = Make sure that there are no other objects on the Qi-wireless charging location 16.

● = **The wireless charging speed is slow.**

- ⊙ = The Qi-wireless charging location 16 is too far away from the centre of the Qi wireless charging surface.
- = Make sure the Qi-wireless charging location 16 is placed at the correct position at the centre of the Qi wireless charging surface.

● = **Charging does not start even after the product has been placed in the charging area.**

- ⊙ = The product has not been positioned correctly.
- = Position the product in the centre of the charging area. Before starting with wireless charging, read the instructions provided with the Qi wireless charger as well.

● **Disposal**

Packaging:

The packaging is made of environmentally friendly materials, which may be disposed of through your local recycling facilities.



Observe the marking of the packaging materials for waste separation, which are marked with abbreviations (a) and numbers (b) with following meaning: 1-7: plastics / 20-22: paper and fibreboard / 80-98: composite materials.

Product:

Contact your municipality for information on how to dispose of your worn-out product.



Contact your local refuse disposal authority for more details of how to dispose of your worn-out product.



The adjacent symbol of a crossed out dustbin on wheels indicates this product is subject to directive 2012/19/EU. This directive states at the end of the life this product must not be disposed of through regular household refuse but must be returned to special collection sites, recycling depots or waste management companies.

This disposal is free of charge to you.

Protect the environment and dispose of properly.



The product is recyclable, subject to extended manufacturer responsibility, and collected separately.

The built-in rechargeable battery cannot be removed for disposal. Return the product completely to a collection site for used electronics.

● **Simplified EU declaration of conformity**

Hereby, OWIM GmbH & Co. KG, Stiftsbergstraße 1, 74167 Neckarsulm, GERMANY declares that the product TRUE WIRELESS NOISE CANCELLING HEADPHONES, HG07246, is in compliance with Directive 2014/53/EU and 2011/65/EU.

The full text of the EU declaration of conformity is available at the following internet address: www.owim.com

● **Warranty**

The product has been manufactured to strict quality guidelines and meticulously examined before delivery. In the event of product defects you have legal rights against the retailer of this product. Your legal rights are not limited in any way by our warranty detailed below.

The warranty for this product is 3 years from the date of purchase. The warranty period begins on the date of purchase. Please keep the original sales receipt in a safe location. This document is required as your proof of purchase.

Should this product show any fault in materials or manufacture within 3 years from the date of purchase, we will repair or replace it – at our choice – free of charge to you. This warranty becomes void if the product has been damaged, or used or maintained improperly.

The warranty applies to defects in material or manufacture. This warranty does not cover product parts subject to normal wear, thus possibly considered consumables (e.g. batteries) or for damage to fragile parts, e.g. switches, rechargeable batteries or glass parts.

● Warranty claim procedure

To ensure quick processing of your case, please observe the following instructions:

Please have the till receipt and the item number (IAN 375501_2101) available as proof of purchase.

You will find the item number on the rating plate, an engraving, on the front page of the instructions for use (bottom left), or as a sticker on the rear or bottom of the product.

If functional or other defects occur, please contact the service department listed either by telephone or by e-mail.

You can return a defective product to us free of charge to the service address that will be provided to you. Ensure that you enclose the proof of purchase (till receipt) and information about what the defect is and when it occurred.

● Service

Service Great Britain

Tel.: 08000569216

E-Mail: owim@lidl.co.uk

Service Ireland

Tel.: 1800 200736

E-Mail: owim@lidl.ie



Avertissements et symboles utilisés	Page	58
Introduction	Page	59
Utilisation conforme aux prescriptions	Page	60
Indications de marque	Page	60
Contenu de l'emballage	Page	61
Vous avez besoin	Page	61
Description des pièces	Page	62
Données techniques	Page	63
Sécurité	Page	65
Avant la première utilisation	Page	69
Fonctionnement	Page	70
Écouteurs	Page	71
Nettoyage et entretien	Page	77
Dépannage	Page	78
Mise au rebut	Page	80
Déclaration de conformité CE simplifiée	Page	81
Garantie	Page	81
Service après-vente	Page	84

Avertissements et symboles utilisés

Les avertissements suivants sont utilisés dans ce mode d'emploi, sur l'emballage et sur le produit :



DANGER ! Ce symbole avec ce signal important de « Danger » indique un danger avec un risque élevé de blessures graves ou de mort si la situation dangereuse n'est pas évitée.



AVERTISSEMENT ! Ce symbole avec ce signal important d'« Avertissement » indique un danger avec un risque moyen de blessures graves ou de mort si la situation dangereuse n'est pas évitée.



PRUDENCE ! Ce symbole avec ce signal important de « Prudence » indique un danger avec un risque faible de blessures légères à importantes si la situation dangereuse n'est pas évitée.



ATTENTION ! Ce symbole avec la mention « Attention » indique un possible risque de dégâts matériels.









REMARQUE : Ce symbole avec ce signal important de « Remarque » propose plus d'informations utiles.



AVERTISSEMENT ! RISQUE D'EXPLOSION ! Un avertissement qui présente ce signe et les mots « AVERTISSEMENT ! RISQUE D'EXPLOSION ! » signale un possible risque d'explosion. Si un tel avertissement n'est pas suivi, cela peut entraîner des blessures graves ou causer un danger mortel et provoquer des dégâts matériels.

- Suivez les instructions de cet avertissement afin soit d'éviter des blessures graves ou mortelles soit de prévenir le risque de dégâts matériels !

	Ce signe d'obligation indique que le port de gants protecteurs est nécessaire ! Suivez cet avertissement, pour éviter des blessures aux mains qui pourraient être provoquées par des objets ou le contact avec des matériaux chauds ou chimiques !
	Un avertissement avec ce symbole informe l'utilisateur de possibles dommages à l'audition. Évitez d'écouter des volumes importants pendant de longues périodes.
	Courant continu/tension continue
	« Qi » et le logo Qi sont des marques déposées de Wireless Power Consortium (WPC). Le boîtier de recharge est une technologie de chargement sans fil de Qi. Vous pouvez recharger le boîtier de recharge grâce à la technologie sans fil Qi.
	Ce symbole signifie que le mode d'emploi doit être lu avant l'utilisation du produit.
	Par le sigle CE, le fabricant confirme la conformité du produit aux directives de l'UE applicables.

ÉCOUTEURS TRUE WIRELESS AVEC SUPPRESSION ACTIVE DU BRUIT

● Introduction

Nous vous félicitons pour l'achat de votre nouveau produit. Vous avez opté pour un produit de grande qualité. Le mode d'emploi fait partie intégrante de ce produit. Il contient des indications importantes pour la sécurité, l'utilisation et la mise au rebut. Veuillez lire consciencieusement toutes les indications d'utilisation et de sécurité du produit. Ce produit doit uniquement être utilisé conformément aux instructions et dans les domaines d'application spécifiés. Lors d'une cession à tiers, veuillez également remettre tous les documents.

● Utilisation conforme aux prescriptions

Ces écouteurs sont un appareil électronique grand public. Les écouteurs sont conçus pour la lecture de matériaux audio qui sont diffusés via une connexion Bluetooth®. Si les écouteurs sont raccordés à un smartphone, vous pouvez également les utiliser comme oreillettes.

Le boîtier de recharge et de rangement est uniquement destiné à recharger et à ranger les écouteurs.

Le produit est exclusivement prévu pour un usage domestique.

Toute autre utilisation que celle décrite n'est pas prévue. N'utilisez pas le produit à des fins industrielles ou commerciales.

Aucune responsabilité ne sera acceptée pour des dégâts causés par une utilisation inappropriée, une réparation incorrecte, une modification non autorisée ou une utilisation de pièces de rechange non agréées. L'utilisateur en assume seul le risque.

● Indications de marque

- USB® est une marque commerciale déposée par USB Implementers Forum, Inc.
- La désignation de la marque et les logos Bluetooth® sont des marques déposées de Bluetooth SIG, Inc. et toute utilisation de ces marques par OWIM GmbH & Co. KG est sous licence.
- « Qi » et le logo Qi sont des marques déposées de Wireless Power Consortium (WPC).
- La marque et le nom commercial SilverCrest constituent la propriété de leurs propriétaires respectifs.

- Apple, Apple Watch, App Store, HomeKit, HomePod, iOS, iPad, iPad Air, iPadOS, iPhone et tvOS sont des marques commerciales déposées d'Apple Inc. aux États-Unis et dans d'autres pays.
- Android, Gmail, Google Play et Google Assistant* sont des marques commerciales déposées par Google Inc.
- * Google Assistant n'est pas disponible dans certaines langues et certains pays.

Tous les autres noms ou produits peuvent être des marques ou des marques déposées par leurs propriétaires respectifs.

● Contenu de l'emballage

Après l'ouverture du produit, vérifiez l'exhaustivité de la livraison et si toutes les pièces sont en parfait état. Enlevez tous les matériaux d'emballage avant l'utilisation. Si vous deviez constater des dégâts ou des pièces manquantes, contactez le revendeur auprès duquel vous avez acheté ce produit.

- 2x Écouteurs (1 x gauche et 1 x droit)
- 1x Boîtier de recharge/rangement
- 1x Câble USB (type A vers type C)
- 2x Coussinets d'oreilles - grands
- 2x Coussinets d'oreilles - moyens (pré-installés)
- 2x Coussinets d'oreilles - petits
- 1x Guide de démarrage rapide
- 1x Mode d'emploi

● Vous avez besoin

- D'une source de tension USB (tension de sortie 5 V, courant de sortie minimum 500 mA) ou d'un chargeur compatible Qi avec une puissance de sortie d'au moins 2,5 W, et d'un
- Appareil de lecture compatible Bluetooth®

● Description des pièces

Avant de lire, dépliez la page des illustrations et familiarisez-vous avec toutes les fonctionnalités du produit.

- 1 Écouteurs (1 x gauche et 1 x droit)
- 2 Capteur optique
- 3 Touche du capteur
- 4 LED
- 5 Contacts de charge
- 6 Microphone ANC
- 7 Boîtier de recharge/rangement
- 8 Ports de recharge
- 9 Voyant du niveau de charge (écouteurs)
- 10 Voyant du niveau de charge (boîtier de recharge/rangement)
- 11 Coussinet d'oreille - grand
- 12 Coussinet d'oreille - moyen
- 13 Coussinet d'oreille - petit
- 14 Prise de recharge USB C
- 15 Câble USB (type A vers C)
- 16 Zone de réception Qi
- 17 Mode d'emploi
- 18 Guide de démarrage rapide

● Données techniques

Boîtier de recharge/rangement

Tension d'entrée USB-C	USB 5 V ⁻⁻⁻
Courant d'entrée USB-C	500 mA
Tension d'entrée sans fil Qi	5 V
Consommation d'énergie maximale sans fil	3 W
Distance de chargement sans fil jusqu'au chargeur Qi	≤ 5 mm
Plage de fréquence	107,8 - 147 kHz
Puissance radiofréquence maximale transmise (champ H)	- 11,62 dB μ A/m à une distance de 10 m
Accu	Li-polymère, 3,7 V, 350 mAh, 1,29 Wh
Capacité de charge	Jusqu'à 4 cycles de recharge complets pour des écouteurs complètement déchargés
Durée de recharge de l'accu intégré dans le boîtier de recharge/rangement	env. 4 heures (cycle de chargement complet)

Écouteurs

Standard wireless	Bluetooth® 5.2
Profil supporté	A2DP, AVRCP, HSP, HFP
Plage de fréquence	de 2402 à 2480 MHz
Puissance d'émission max.	< 10 mW
Portée	env. 10 m
Accu	Li-Ion, 3,7 V, 30 mAh, 0,111 Wh
Durée de chargement	env. 1,5 heure (cycle de chargement complet)
Autonomie de fonctionnement (musique & téléphone)	env. 3 heures (avec ANC) env. 4,5 heures (sans ANC) (à volume moyen)
Température de fonctionnement	de +10 à +35 °C
Humidité de l'air (sans condensation)	de 10 à 70 % d'humidité relative
Température de stockage	de 0 à +40 °C
Dimensions	env. 33 x 22 x 24 mm (écouteur) env. 61 x 46,7 x 24,4 mm (boîtier de recharge)
Poids	env. 8,6 g (les deux écouteurs) env. 52 g (boîtier de recharge)

❶ Remarques sur la technologie Qi :

Ce produit doté de la technologie de chargement sans fil Qi est conçu pour répondre au standard Qi (Wireless Power Consortium). Cependant, aucune garantie n'est donnée quant à la compatibilité avec tous les produits qui indiquent qu'ils répondent à ce standard.

Les spécifications et le design peuvent être modifiés sans notification.



Sécurité

Avant la première utilisation du produit, familiarisez-vous avec toutes les consignes de sécurité et d'utilisation ! Transmettez l'ensemble des documents concernant le produit lorsque vous le cédez à un tiers !

Dans le cas de dommages résultant du non-respect des instructions du mode d'emploi, le recours à la garantie est annulé ! Toute responsabilité est déclinée pour des dommages consécutifs ! Aucune responsabilité n'est assumée dans le cas de dommages aux biens et aux personnes résultant d'une utilisation inappropriée ou du non-respect des consignes de sécurité !

Enfants et personnes atteintes d'un handicap

⚠️ AVERTISSEMENT ! DANGER MORTEL ET RISQUE D'ACCIDENT POUR BÉBÉS ET ENFANTS !

⚠️ DANGER ! Risque d'asphyxie ! Ne laissez jamais des enfants sans surveillance avec le produit, les accessoires et matériaux d'emballage.

- Les matériaux d'emballage représentent un risque d'asphyxie. Les enfants sous-estiment fréquemment les dangers en résultant. Les matériaux d'emballage ne sont pas des jouets.

⚠️ AVERTISSEMENT ! Risque d'étouffement à cause des petites pièces ! Ce produit contient de petites pièces qui peuvent provoquer un étouffement en cas d'ingestion.

- Ce produit peut être utilisé par des enfants de plus de 8 ans et par des personnes ayant des capacités physiques, sensorielles ou mentales limitées ou ayant une expérience et/ou des connaissances réduites, seulement s'ils sont surveillés ou s'ils ont reçu des instructions concernant l'utilisation en toute sécurité du produit et ont compris les risques encourus.
- Ne laissez pas les enfants jouer avec le produit.
- Le nettoyage et l'entretien ne doivent pas être effectués par des enfants sans surveillance.
- Ce produit n'est pas un jouet.

⚠ DANGER À CAUSE D'UNE PERCEPTION DIMINUÉE !

- N'utilisez pas les écouteurs lorsque vous conduisez, faites du vélo, utilisez des machines ou dans d'autres situations où une perception réduite du bruit ambiant pourrait mettre en danger soit vous-même, soit d'autres personnes. Respectez également les lois et les réglementations du pays où vous utilisez les écouteurs.



Prudence, pression acoustique élevée

Prudence lors de l'utilisation d'écouteurs. L'utilisation d'écouteurs sur une longue période et à un volume élevé peut entraîner une perte auditive pour l'utilisateur. Réglez toujours le volume à un niveau bas et réglez-le ensuite pour atteindre un niveau confortable pour vos oreilles. Utilisez toujours les écouteurs tout en ayant la possibilité de percevoir les bruits ambiants.

⚠ ATTENTION ! RISQUE DE DÉGÂTS MATÉRIELS !

- Ce produit ne contient aucune pièce nécessitant une maintenance de l'utilisateur. L'accu ne peut pas être remplacé.
Le produit (écouteurs et boîtier de charge) ne doit pas être ouvert.
- Conservez le boîtier de recharge hors de portée de l'humidité, de l'égouttement et des projections d'eau !
- Ne placez pas de bougies allumées ou d'autres objets enflammés à proximité du produit.
- Vérifiez l'état du produit avant chaque utilisation ! Arrêtez l'utilisation, si des dommages apparaissent sur le produit ou si le câble de charge est défectueux !
- Si vous remarquez de la fumée, des bruits inaccoutumés ou odeurs inhabituelles, éteignez immédiatement le produit et débranchez le câble USB.
- De brusques variations de température peuvent entraîner une condensation à l'intérieur du produit. Dans ce cas, laissez le produit s'adapter pendant un certain temps avant de l'utiliser ; ceci permet de prévenir les courts-circuits !
- N'utilisez pas l'appareil à proximité de sources de chaleur, par ex. près de radiateurs ou d'autres appareils qui produisent de la chaleur !

⚠ AVERTISSEMENT ! Il ne doit y avoir aucun objet métallique entre le boîtier de recharge et le chargeur utilisé. Les objets métalliques peuvent chauffer et provoquer des brûlures. Avant de recharger le produit, éliminez donc tous les corps étrangers se trouvant près du chargeur.

⚠ PRUDENCE !

- Assurez-vous que la surface de recharge Qi ne soit pas mouillée avec de l'eau, des boissons, etc.

⚠ ATTENTION !

- Durant le processus de recharge, ne placez aucun support d'enregistrement magnétique dans la zone de chargement. Le champ magnétique produit peut supprimer les données des cartes de crédit. Il peut également provoquer des dysfonctionnements sur les montres-bracelets et autres instruments de précision.

ⓘ REMARQUE :

- Pendant et immédiatement après la recharge, la surface de recharge Qi et le produit sont chauds. C'est normal et cela n'est pas considéré comme un dysfonctionnement. En cas de réchauffement anormal, vérifiez la surface de recharge Qi et le produit.

⚠ AVERTISSEMENT – interférences

- Éteignez le produit dans les avions, les hôpitaux, les locaux de fabrication (par ex. les chaufferies, locaux électriques, etc.) ou à proximité de systèmes électroniques médicaux.
- Les ondes radio peuvent affecter le fonctionnement d'équipements électriques sensibles.
- Conservez une distance d'au moins 20 cm entre le produit et les stimulateurs cardiaques ou défibrillateurs avec fonction de resynchronisation cardiaque implantés, car le rayonnement électromagnétique peut gêner le fonctionnement de ces régulateurs cardiaques.
- Les ondes radio peuvent provoquer des interférences avec les appareils auditifs.

- Ne placez pas le produit avec des composants sous tension à proximité de gaz inflammables ou d'explosifs (tels que dans des ateliers de peinture), car les ondes radio produites pourraient provoquer des explosions et un incendie.
- La portée des ondes radio dépend des conditions environnementales.
- Lors de l'utilisation de la transmission sans fil des données, il ne peut être exclu que des tiers non autorisés reçoivent ces données.
- La société OWIM GmbH & Co KG n'est pas responsable des interférences provoquées sur des appareils radio ou des téléviseurs qui seraient causées par des modifications non autorisées sur le produit.
- En plus, OWIM GmbH & Co KG n'assume aucune responsabilité pour l'utilisation ou le remplacement de câbles qui ne sont pas distribués par OWIM.
- Seul l'utilisateur du produit est responsable de l'élimination des interférences causées par des modifications non autorisées du produit (voir les 2 paragraphes précédents).

● Consignes de sécurité concernant les accus intégrés



AVERTISSEMENT ! RISQUE D'EXPLOSION ! Ne jetez pas le produit (boîtier de recharge/rangement et écouteurs) dans un feu.

- Évitez les conditions environnementales et températures extrêmes qui pourraient avoir une influence sur les accus comme par ex. les radiateurs/l'exposition directe au soleil.



En cas de fuite des accus, évitez tout contact de la peau, des yeux et des muqueuses avec les produits chimiques ! Rincez immédiatement à l'eau claire les parties touchées et consultez un médecin !

- Ne couvrez pas le produit pendant l'utilisation ou la recharge. Autrement, le produit peut surchauffer.
- Ce produit contient un accus rechargeable qui, utilisé incorrectement, peut provoquer un incendie, une explosion ou une fuite de substances dangereuses. Pour cette raison, portez des gants de protection appropriés.

● Avant la première utilisation

● Recharger l'accu grâce au boîtier de recharge/rangement

Avant la première utilisation, l'accu doit être rechargé en utilisant le boîtier de recharge/rangement.

Recharge via USB





- Raccordez le boîtier de recharge/rangement [7] via le port de recharge USB-C [14] et le câble USB [15] fourni à une source de tension USB qui a un courant de sortie d'au moins 500 mA (par ex. un chargeur USB ou un ordinateur).

Recharge sans fil

- Placez le boîtier de recharge/rangement [7] avec la zone de réception Qi [16] sur son chargeur Qi.
- La recharge commence automatiquement lorsque le chargeur sans fil Qi est allumé.
- Une fois le processus de recharge terminé, les voyants du niveau de charge (boîtier de recharge/rangement) [10] s'allument.

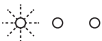
❗ REMARQUE :

- L'état de chargement est indiqué par le voyant du niveau de charge (boîtier de recharge/rangement) [10] sur le boîtier de recharge/rangement [7] :

LED	Niveau de charge de l'accu
	env. < 30 %
	env. < 60 %
	env. < 100 %
	100 %

● Recharge des écouteurs

Avant la première utilisation, les écouteurs doivent être aussi rechargés.

❗ REMARQUES :



- Les écouteurs [1] et le boîtier de recharge/rangement [7] peuvent être rechargés en même temps.
- Les écouteurs n'entrent que dans l'un des deux ports de recharge [8].
- Placez les écouteurs dans les ports de recharge [8] du boîtier de recharge/rangement [7].
- Le processus de recharge commence automatiquement.
- Les voyants du niveau de charge (écouteurs) [9] des écouteurs [1] indiquent l'état actuel.

LED	État
Blanc	Processus de recharge
Arrêt	Complètement rechargé

● Fonctionnement

● Boîtier de recharge/rangement

- Le processus de recharge des écouteurs [1] démarre automatiquement quand au moins un écouteur est placé dans un port de recharge [8].
- Contrôler la capacité actuelle de l'accu du boîtier de recharge/rangement [7] :
À chaque port des écouteurs [1] : La capacité actuelle de l'accu est indiquée par le voyant du niveau de charge (boîtier de recharge/rangement) [10] sur le boîtier de recharge/rangement :

LED	Capacité de l'accu
	env. 30 %
	env. 60 %
	env. 100 %

● Écouteurs

● Allumer les écouteurs

- Ouvrez le couvercle supérieur du boîtier de recharge/rangement 7 et retirez les écouteurs des ports de recharge 8.

● Éteindre les écouteurs

- Placez les écouteurs dans les ports de recharge 8 et fermez le couvercle supérieur du boîtier de recharge/rangement 7.

● État des LED

LED	État
Clignotant en rouge/blanc	En attente d'un couplage avec un appareil Bluetooth
Clignotant en blanc	Les écouteurs sont couplés avec un appareil Bluetooth

- ❶ REMARQUE :** Si les écouteurs sont déjà couplés l'un avec l'autre, l'écouteur primaire est connecté à l'écouteur secondaire et clignote en rouge/blanc.

● Coupler les écouteurs ensemble

Pour entendre le son en stéréo via les deux écouteurs, ils doivent être couplés l'un avec l'autre.

- Si vous retirez les écouteurs des ports de recharge **8**, ils seront automatiquement couplés.
- Si les écouteurs ne sont pas couplés ensemble, réinitialisez-les aux paramètres par défaut (voir « Réinitialiser »).
- Lorsque les écouteurs sont couplés ensemble et en attente d'une connexion à un appareil Bluetooth, l'écouteur primaire clignote en rouge/blanc.

● Coupler les écouteurs à un appareil Bluetooth

Utiliser la fonction Hall-Switch pour préparer les écouteurs **1** au couplage :

- Ouvrez le couvercle du boîtier de recharge/rangement **7**. La fonction Hall-Switch détecte que le couvercle du boîtier de recharge/rangement est ouvert. Les écouteurs s'allument et se couplent automatiquement.
- Le voyant à LED **4** de l'écouteur primaire clignote en rouge/blanc et le voyant à LED de l'écouteur secondaire clignote seulement en blanc. L'écouteur secondaire est couplé à l'écouteur primaire.

Vous pouvez également préparer les écouteurs pour le couplage avec un appareil Bluetooth de la manière suivante :

- Prenez les écouteurs des ports de recharge **8**.
- Lorsque les écouteurs sont prêts pour le couplage, le voyant à LED **4** de l'écouteur primaire clignote en rouge/blanc.

i REMARQUE : Si les écouteurs sont déjà couplés l'un avec l'autre, l'écouteur secondaire est connecté à l'écouteur primaire et clignote seulement en blanc. Un signal retentit dès que les écouteurs sont couplés.

- Recherchez sur votre appareil de lecture Bluetooth un produit avec la désignation **STSK A4 B2** et coupez-le au produit. Si vous êtes invité à saisir un mot de passe par votre appareil Bluetooth, saisissez **0000**. Un signal retentit dès que les écouteurs sont couplés.
- Dès que les écouteurs sont couplés avec succès à l'appareil Bluetooth, un signal sonore retentit.

● Réinitialiser

Suivez les étapes suivantes pour réinitialiser les écouteurs :

- Séparer les écouteurs **1** gauche et droit d'un appareil de lecture :
 - Retirez l'un des écouteurs (gauche ou droit) du boîtier de recharge/rangement **7**.
Appuyez brièvement 3 fois l'une derrière l'autre sur la touche du capteur **3**, jusqu'à ce que la LED **4** clignote brièvement en rouge/blanc.
Remettez l'écouteur précédemment retiré dans le boîtier de recharge/rangement **7**.
 - Prenez l'autre écouteur du boîtier de recharge/rangement **7**.
Appuyez brièvement 3 fois l'une derrière l'autre sur la touche du capteur **3**, jusqu'à ce que la LED **4** clignote brièvement en rouge/blanc.
Placez cet écouteur à nouveau dans le boîtier de recharge/rangement **7**.
Un signal retentit dès que les écouteurs sont couplés l'un avec l'autre.
- Les deux écouteurs **1** ont été réinitialisés avec succès.

● Utilisation des touches multifonctions

Utilisez les deux touches multifonctions des écouteurs pour commander les différentes fonctions d'appel et de lecture.

Le tableau ci-dessous décrit le fonctionnement avec un smartphone couplé. En raison des différentes mises à jour et versions du logiciel, toutes les fonctions peuvent ne pas être disponibles.

Touche du capteur 3	Fonctions d'appel	Nombre de bips
Appuyer 1 fois	Décrocher	2
	Raccrocher	-
Appuyer 2 fois	Rejeter un appel	1
Appuyer 1 fois	Raccrocher l'appel en cours et prendre l'appel entrant*	-
Maintenir appuyée pendant 1 seconde	Basculer entre 2 appels (va-et-vient)*	2

Touche du capteur 3	Fonctions de lecture
Appuyer 1 fois	Pause/lecture
Appuyer 2 fois sur la touche du capteur 3 droite	Démarrer le prochain titre

Maintenir enfoncée la touche du capteur 3 gauche pendant 2 secondes Ouvrir l'assistant vocal

① **REMARQUES :**

- * Ces fonctionnalités doivent être prises en charge par votre fournisseur de téléphonie mobile.
- Le microphone 6 transmet votre voix.
- La lecture de la musique s'arrête automatiquement lorsqu'un appel entre. La musique reprendra à la fin de l'appel.

Mode ambiant/suppression active du bruit (ANC)/mode normal

- **Mode ambiant :** Ce mode vous permet de mieux entendre votre environnement que lorsque la suppression active du bruit est désactivée.
- **Suppression active du bruit (ANC) :** Ce mode filtre des bruits indésirables de votre environnement.
- **Mode normal :** Ce mode est approprié à la lecture normale de musique.
- **Commuter vers le mode ambiant :** Appuyez sur la touche du capteur 3 gauche et maintenez-la enfoncée pendant 1 seconde.
- **Commuter vers l'ANC :** Maintenez à nouveau la touche du capteur 3 gauche enfoncée pendant 1 seconde.
- **Commuter vers le mode normal :** Maintenez à nouveau la touche du capteur 3 gauche enfoncée pendant 1 seconde.

- ❶ **REMARQUE :** La commutation entre les modes est validée par des signaux sonores.

Mode	Nombre de signaux sonores
Suppression active du bruit (ANC)	1
Mode Environnement	2
Mode normal	3

● Fonction de commande vocale avec Siri/ Google Assistant

Veillez suivre les étapes suivantes afin d'activer la fonction de commande vocale :

- Activez Siri ou Google Assistant sur votre appareil portable.

Appareil iOS : Terminez la configuration de Siri. Utilisez ensuite Siri pour activer la fonction de commande vocale de ce produit.

Appareil Android : Ouvrez Google Assistant. Suivez les instructions de Google Assistant pour terminer les paramètres avant d'utiliser la fonction de commande vocale de ce produit.

- ❶ **REMARQUE :** Google Assistant est disponible sur les appareils avec Android 5.0 ou plus.

- Activez la fonction Bluetooth®. Couplez ce produit à votre appareil portable.
- Afin d'activer la fonction de commande vocale, maintenez la touche du capteur **3** droite enfoncée pendant 1 seconde.
- Maintenant, vous pouvez utiliser la fonction de commande vocale.

● **Changement de coussinets d'oreille**

- Avant de changer les coussinets d'oreille : Éteignez le produit.
- Enlevez les coussinets d'oreille moyens **12** des écouteurs **1** (ill. C).
- Choisissez les coussinets d'oreilles petits ou grands **11** **13** et glissez-les sur les écouteurs **1** (ill. D).

● **Nettoyage et entretien**

⚠ ATTENTION ! Dommages possibles au produit !

- Avant le nettoyage, éteignez le produit et débranchez toutes les fiches !
- Afin d'éviter d'endommager le produit et d'avoir des réparations consécutives, assurez-vous que l'humidité ne pénètre pas dans le produit durant le nettoyage.
- Nettoyez le produit uniquement avec un chiffon légèrement humidifié et un produit de nettoyage doux !
- Les coussinets d'oreille peuvent être enlevés et nettoyés sous l'eau courante. Les coussinets d'oreille doivent être complètement secs avant leur installation.

● **Rangement en cas de non-utilisation**

- Rangez le produit dans un endroit sec et protégé de l'exposition directe du soleil et de la poussière.
- Les écouteurs doivent être conservés dans le boîtier de recharge/rangement **7**.
- Rangement sur une longue période : Pour éviter d'endommager l'accu, il doit être rechargé au moins tous les 12 mois.

● **Dépannage**

● = **Erreur**

⊙ = Cause possible

○ = Action

● = **Aucun fonctionnement**

⊙ = L'accu est vide.

○ = Rechargez l'accu comme décrit au chapitre « Recharger l'accu grâce au boîtier de recharge/rangement ».

● = **Pas de connexion Bluetooth**

⊙ = Erreur lors de la commande des écouteurs.

○ = Éteignez les écouteurs et rallumez-les.

⊙ = Erreur sur l'appareil Bluetooth.

○ = Déconnectez les écouteurs du couplage. Rétablissez la connexion.

○ = Vérifiez si les écouteurs fonctionnent sur un autre appareil Bluetooth.

⊙ = Échec de la connexion Bluetooth.

○ = Rapprochez-vous de l'appareil connecté via Bluetooth.

● = **Pas de son**

⊙ = Erreur lors de la commande de l'appareil Bluetooth.

○ = Augmentez le volume sur l'appareil de lecture.

⊙ = Échec de la connexion Bluetooth.

○ = Rapprochez-vous de l'appareil connecté via Bluetooth.

○ = Déconnectez le couplage des appareils Bluetooth. Rétablissez la connexion.

● = **Toutes les fonctions ne sont pas disponibles.**

⊙ = Erreur sur l'appareil Bluetooth.

○ = Vérifier si votre appareil Bluetooth est compatible avec toutes les fonctions.

- = **Le processus de recharge sans fil Qi du boîtier de recharge/rangement [7] ne démarre pas.**
- ⊙ = Le boîtier de recharge/rangement [7] s'est réchauffé durant le chargement.
- = Enlevez le boîtier de recharge/rangement [7] de la surface de recharge Qi pour le laisser refroidir. Contrôlez si le produit présente des dommages.
- ⊙ = Ce produit se trouve dans un endroit où de fortes ondes radio ou du bruit sont générés comme par ex. près de tours de transmission télévisuelle, centrales électriques ou stations-service.
- = Dans ces environnements, il faut utiliser d'autres ports de sortie pour le chargement du boîtier de recharge/rangement [7] comme par ex. un port USB de type C.

- = **Pas de démarrage de la recharge sans fil.**
- ⊙ = Le boîtier de recharge/rangement [7] n'est pas placé au milieu du repère Qi sur le chargeur sans fil Qi.
- = Assurez-vous que le boîtier de recharge/rangement [7] est dans la bonne position au milieu du chargeur sans fil Qi.
- = Assurez-vous qu'aucun autre objet ne se trouve sur la zone de réception Qi [16] sans fil.

- = **La vitesse de chargement sans fil est lente.**
- ⊙ = La zone de réception Qi [16] sans fil est trop éloignée du centre de la surface de recharge sans fil Qi.
- = Assurez-vous que la zone de réception Qi [16] sans fil est dans la bonne position au milieu du chargeur sans fil Qi.

- = **Le processus de recharge ne démarre pas même après que le produit ait été placé dans la zone de chargement.**
- ⊙ = Le produit n'a pas été positionné correctement.
- = Placez le produit au centre de la surface de recharge. Avant de commencer le chargement sans fil, lisez également les instructions du mode d'emploi mis à disposition avec le chargeur sans fil Qi.

● Mise au rebut

Emballage :

L'emballage se compose de matières recyclables pouvant être mises au rebut dans les déchetteries locales.



Veuillez respecter l'identification des matériaux d'emballage pour le tri sélectif, ils sont identifiés avec des abbréviations (a) et des chiffres (b) ayant la signification suivante : 1-7 : plastiques / 20-22 : papiers et cartons / 80-98 : matériaux composite.

Produit :

Les possibilités de recyclage des produits usés sont à demander auprès de votre municipalité.



Les possibilités de recyclage des produits usés sont à demander auprès de votre municipalité.



Le symbole de la poubelle à roulettes barrée ci-contre indique que ce produit est soumis aux dispositions de la directive 2012/19/UE. Cette directive stipule que vous ne devez pas jeter ce produit avec les ordures ménagères mais dans des centres de collecte désignés, des centres de recyclage ou des services d'élimination des déchets.

La mise au rebut est gratuite.

Éliminez correctement pour protéger l'environnement.



Le produit est recyclable, soumis à la responsabilité élargie du fabricant et collecté séparément.

La batterie insérée ne peut pas être extraite pour être mise au rebut. Apportez le produit à un centre de collecte pour vieux appareils électroniques.

● **Déclaration de conformité CE simplifiée**

Par la présente, OWIM GmbH & Co. KG, Stiftsbergstraße 1, 74167 Neckarsulm, ALLEMAGNE, déclare que le produit ÉCOUTEURS TRUE WIRELESS AVEC SUPPRESSION ACTIVE DU BRUIT HG07246 répond aux directives 2014/53/UE et 2011/65/UE.

Le texte complet de la déclaration de conformité CE est disponible à l'adresse Internet suivante : www.owim.com

● **Garantie**

Article L217-16 du Code de la consommation

Lorsque l'acheteur demande au vendeur, pendant le cours de la garantie commerciale qui lui a été consentie lors de l'acquisition ou de la réparation d'un bien meuble, une remise en état couverte par la garantie, toute période d'immobilisation d'au moins sept jours vient s'ajouter à la durée de la garantie qui restait à courir. Cette période court à compter de la demande d'intervention de l'acheteur ou de la mise à disposition pour réparation du bien en cause, si cette mise à disposition est postérieure à la demande d'intervention.

Indépendamment de la garantie commerciale souscrite, le vendeur reste tenu des défauts de conformité du bien et des vices rédhibitoires dans les conditions prévues aux articles L217-4 à L217-13 du Code de la consommation et aux articles 1641 à 1648 et 2232 du Code Civil.

Article L217-4 du Code de la consommation

Le vendeur livre un bien conforme au contrat et répond des défauts de conformité existant lors de la délivrance.

Il répond également des défauts de conformité résultant de l'emballage, des instructions de montage ou de l'installation lorsque celle-ci a été mise à sa charge par le contrat ou a été réalisée sous sa responsabilité.

Article L217-5 du Code de la consommation

Le bien est conforme au contrat :

- 1° S'il est propre à l'usage habituellement attendu d'un bien semblable et, le cas échéant :
 - s'il correspond à la description donnée par le vendeur et posséder les qualités que celui-ci a présentées à l'acheteur sous forme d'échantillon ou de modèle ;
 - s'il présente les qualités qu'un acheteur peut légitimement attendre eu égard aux déclarations publiques faites par le vendeur, par le producteur ou par son représentant, notamment dans la publicité ou l'étiquetage ;
- 2° Ou s'il présente les caractéristiques définies d'un commun accord par les parties ou être propre à tout usage spécial recherché par l'acheteur, porté à la connaissance du vendeur et que ce dernier a accepté.

Article L217-12 du Code de la consommation

L'action résultant du défaut de conformité se prescrit par deux ans à compter de la délivrance du bien.

Article 1641 du Code civil

Le vendeur est tenu de la garantie à raison des défauts cachés de la chose vendue qui la rendent impropre à l'usage auquel on la destine, ou qui diminuent tellement cet usage que l'acheteur ne l'aurait pas acquise, ou n'en aurait donné qu'un moindre prix, s'il les avait connus.

Article 1648 1er alinéa du Code civil

L'action résultant des vices rédhibitoires doit être intentée par l'acquéreur dans un délai de deux ans à compter de la découverte du vice.

Les pièces détachées indispensables à l'utilisation du produit sont disponibles pendant la durée de la garantie du produit.

Le produit a été fabriqué selon des critères de qualité stricts et contrôlé consciencieusement avant sa livraison. En cas de défaillance, vous êtes en droit de retourner ce produit au vendeur. La présente garantie ne constitue pas une restriction de vos droits légaux.

Ce produit bénéficie d'une garantie de 3 ans à compter de sa date d'achat. La durée de garantie débute à la date d'achat. Veuillez conserver le ticket de caisse original. Il fera office de preuve d'achat.

Si un problème matériel ou de fabrication devait survenir dans 3 ans suivant la date d'achat de ce produit, nous assurons à notre discrétion la réparation ou le remplacement du produit sans frais supplémentaires. La garantie prend fin si le produit est endommagé suite à une utilisation inappropriée ou à un entretien défaillant.

La garantie couvre les vices matériels et de fabrication. Cette garantie ne s'étend ni aux pièces du produit soumises à une usure normale (p. ex. des piles) et qui, par conséquent, peuvent être considérées comme des pièces d'usure, ni aux dommages sur des composants fragiles, comme des interrupteurs, des batteries ou des éléments fabriqués en verre.

● Faire valoir sa garantie

Pour garantir la rapidité d'exécution de la procédure de garantie, veuillez respecter les indications suivantes :

Veuillez conserver le ticket de caisse et la référence du produit (IAN 375501_2101) à titre de preuve d'achat pour toute demande.

Le numéro de référence de l'article est indiqué sur la plaque d'identification, gravé sur la page de titre de votre manuel (en bas à gauche) ou sur un autocollant apposé sur la face arrière ou inférieure du produit.

En cas de dysfonctionnement du produit, ou de tout autre défaut, contactez en premier lieu le service après-vente par téléphone ou par e-mail aux coordonnées indiquées ci-dessous.

Vous pouvez alors envoyer franco de port tout produit considéré comme défectueux au service clientèle indiqué, accompagné de la preuve d'achat (ticket de caisse) et d'une description écrite du défaut avec mention de sa date d'apparition.

● Service après-vente

FR Service après-vente France

Tél.: 0800904879

E-Mail: owim@lidl.fr

BE Service après-vente Belgique

Tél.: 080071011

Tél.: 80023970 (Luxembourg)







E-Mail: owim@lidl.be









Gebruikte waarschuwingen en symbolen	Pagina	86
Inleiding	Pagina	87
Beoogd gebruik	Pagina	88
Handelsmerken	Pagina	88
Leveringsomvang	Pagina	89
U hebt nodig	Pagina	89
Onderdelenbeschrijving	Pagina	90
Technische gegevens	Pagina	91
Veiligheid	Pagina	93
Voor het eerste gebruik	Pagina	97
Bediening	Pagina	98
Oordopjes	Pagina	99
Schoonmaken en onderhoud	Pagina	105
Probleemoplossing	Pagina	106
Afvoer	Pagina	108
Vereenvoudigde EG-verklaring van overeenstemming	Pagina	109
Garantie	Pagina	109
Service	Pagina	110

Gebruikte waarschuwingen en symbolen

In deze gebruiksaanwijzing, op de verpakking en op het product worden de volgende waarschuwingen gebruikt:

	GEVAAR! Dit symbool met de aanduiding "Gevaar" duidt op een groot risico op gevaar dat, indien niet vermeden, zware verwondingen of de dood tot gevolg kan hebben.
	WAARSCHUWING! Dit symbool met de aanduiding "Waarschuwing" betekent een middelmatig risico op gevaar dat, indien niet vermeden, zware verwondingen of de dood tot gevolg kan hebben.
	VOORZICHTIG! Dit symbool met de aanduiding "Voorzichtig" duidt op een klein risico op gevaar dat, indien niet vermeden, kan leiden tot kleine of middelgrote verwondingen.
	OPGELET! Dit symbool met de aanduiding "Opgelet" geeft aan dat er mogelijk gevaar bestaat op materiële schade.
	TIP: Dit symbool met de aanduiding "Tip" duidt op verdere nuttige informatie.
	WAARSCHUWING! EXPLOSIEGEVAAR! Een waarschuwing die is voorzien van dit teken en de woorden "WAARSCHUWING! EXPLOSIEGEVAAR!" wijst op een kans op explosies. Als deze waarschuwing niet wordt opgevolgd, kan dat leiden tot ernstig letsel, de dood en mogelijke materiële schade. <ul style="list-style-type: none">■ Volg de aanwijzingen in deze waarschuwing op om ernstig letsel, levensgevaar of het gevaar van materiële schade te vermijden!

	Dit gebodsteken geeft aan dat er geschikte veiligheidshandschoenen moeten worden gedragen! Volg deze waarschuwing op om verwondingen aan de handen door voorwerpen of contact met hete of chemische materialen te vermijden!
	Een waarschuwingsteken met dit symbool informeert de gebruiker over mogelijke gehoorbeschadiging. Vermijd om langdurig naar hard geluid te luisteren.
	Gelijkstroom/-spanning
	"Qi" en het Qi-logo zijn handelsmerken van het Wireless Power Consortium (WPC). De oplaaddoos beschikt over draadloze Qi-oplaadtechnologie. U kunt de oplaaddoos opladen met behulp van draadloze Qi-technologie.
	Dit symbool betekent dat, voordat het product wordt gebruikt, de gebruiksaanwijzing gelezen moet worden.
	Met het CE-teken bevestigt de fabrikant dat het product voldoet aan de betreffende EU-richtlijnen.

TRUE WIRELESS OORDOPJES MET NOISE CANCELLING

● **Inleiding**

Hartelijk gefeliciteerd met de aankoop van uw nieuwe product. U heeft voor een hoogwaardig product gekozen. De gebruiksaanwijzing is een deel van het product. Deze bevat belangrijke aanwijzingen voor veiligheid, gebruik en verwijdering. Maakt U zich voor de ingebruikname van het product met alle bedienings- en veiligheidsvoorschriften vertrouwd. Gebruik het product alleen zoals beschreven en voor de aangegeven toepassingsgebieden. Overhandig alle documenten bij doorgifte van het product aan derden.

● Beoogd gebruik

Deze oordopjes behoren tot de categorie amusementslektronica. De oordopjes dienen voor het weergeven van audiomateriaal dat via een Bluetooth®-verbinding ontvangen wordt. Als de oordopjes zijn verbonden met een smartphone, dan kunnen de oordopjes ook worden gebruikt als headset.

De oplaad-/opbergdoos is uitsluitend bestemd voor het opladen en opbergen van de oordopjes.

Dit product is uitsluitend bestemd voor privégebruik.

Het product is niet bestemd voor ander gebruik. Gebruik het product niet voor commerciële of industriële doeleinden.

Er wordt geen aansprakelijkheid aanvaard voor schade als deze het gevolg is van onjuist gebruik, ondeskundige reparaties, niet-geautoriseerde veranderingen of gebruik van niet goedgekeurde reserveonderdelen. De gebruiker is hiervoor als enige verantwoordelijk.

● Handelsmerken

- USB® is een gedeponeerd handelsmerk van USB Implementers Forum, Inc.
- De woordmerken en logo's van Bluetooth® zijn geregistreerde handelsmerken van Bluetooth SIG, Inc. en ieder gebruik van deze merken door OWIM GmbH & Co. KG vindt plaats onder licentie.
- "Qi" en het Qi-logo zijn handelsmerken van het Wireless Power Consortium (WPC).
- Het merk en de handelsnaam SilverCrest zijn eigendom van hun respectievelijke eigenaars.

- Apple, Apple Watch, App Store, HomeKit, HomePod, iOS, iPad, iPad Air, iPadOS, iPhone en tvOS zijn gedeponeerde handelsmerken van Apple Inc. in de USA en in andere landen.
- Android, Gmail, Google Play en Google Assistant* zijn gedeponeerde handelsmerken van Google Inc.

* Google Assistant is niet beschikbaar in bepaalde talen en landen.

Alle andere namen en producten kunnen merken of gedeponeerde merken zijn van hun respectievelijke eigenaars.

● **Leveringsomvang**

Controleer na het uitpakken van het product of de levering volledig is en of alle onderdelen in goede staat verkeren. Verwijder voor gebruik al het verpakkingsmateriaal.

Als u beschadigingen of ontbrekende onderdelen vaststelt, neem dan contact op met de handelaar waarbij u dit product hebt gekocht.

- 2x Oordopjes (1 x links en 1 x rechts)
- 1x Oplaad-/opbergdoos
- 1x USB-kabel (type A naar type C)
- 2x Oorkussentjes – groot
- 2x Oorkussentjes – middelgroot (vooraf geïnstalleerd)
- 2x Oorkussentjes – klein
- 1x Quick-Start-Guide
- 1x Gebruiksaanwijzing

● **U hebt nodig**

- Een USB-spanningsbron (uitgangsspanning 5 V, min. 500 mA uitgangsstroom) of een voor Qi geschikte oplader met een uitgangsvermogen van minstens 2,5 W
- Een voor Bluetooth® geschikt weergaveapparaat

● Onderdelenbeschrijving

Vouw de bladzijde met de afbeelding open, voordat u verder leest en maak uzelf vertrouwd met alle functies van het product.

- 1 Oordopjes (1 x links en 1 x rechts)
- 2 Optische sensor
- 3 Sentoets
- 4 LED
- 5 Oplaadcontacten
- 6 ANC-microfoon
- 7 Oplaad-/opberghoos
- 8 Oplaadaansluitingen
- 9 Ladingstatusindicator (oordopjes)
- 10 Ladingstatusindicator (oplaad-/opberghoos)
- 11 Oorkussentjes - groot
- 12 Oorkussentjes - middelgroot
- 13 Oorkussentjes - klein
- 14 USB-C-oplaadbus
- 15 USB-kabel (type A naar C)
- 16 Qi-ontvangstgebied
- 17 Gebruiksaanwijzing
- 18 Quick-Start-Guide

● Technische gegevens

Oplaad-/opbergdoos

USB-C-voedingsspanning	USB 5 V ⁻⁻⁻
USB-C-ingangsstroom	500 mA
Draadloze	
Qi-voedingsspanning	5 V
Maximale draadloze vermogensopname	3 W
Draadloze oplaadafstand tot de Qi-oplader	≤ 5 mm
Frequentiebereik	107,8 - 147 kHz
Overgedragen maximaal radiofrequentievermogen (H-veld)	- 11,62 dB μ A/m bij een afstand van 10 m
Accu	Li-on-polymeer, 3,7 V, 350 mAh, 1,29 Wh
Oplaadcapaciteit	tot 4 volledige oplaadcycli bij volledig ontladen oordopjes
Oplaadtijd van de interne accu van de oplaad-/opbergdoos	ca. 4 uur (volledige oplaadcyclus)

Oordopjes

Draadloze norm	Bluetooth® 5.2
Ondersteunde profielen	A2DP, AVRCP, HSP, HFP
Frequentiebereik	2402 tot 2480 MHz
Max. zendvermogen	< 10 mW
Bereik	ca. 10 m
Accu	Li-ion-polymeer, 3,7 V, 30 mAh, 0,111 Wh
Oplaadtijd	ca. 1,5 uur (volledige oplaadcyclus)
Gebuiksduur (muziek en telefoon)	ca. 3 uur (met ANC) ca. 4,5 uur (zonder ANC) (bij gemiddelde geluidssterkte)
Bedrijfstemperatuur	+10 tot +35 °C
Luchtvochtigheid (niet condensierend)	10 tot 70 % relatieve luchtvochtigheid
Bewaartemperatuur	0 tot +40 °C
Afmetingen	ca. 33 x 22 x 24 mm (oordopjes) ca. 61 x 46,7 x 24,4 mm (oplaaddoos)
Gewicht	ca. 8,6 g (beide oordopjes) ca. 52 g (oplaaddoos)

❶ **Tips over de Qi-technologie:**

Dit product met draadloze Qi-oplaadtechnologie is zo ontworpen dat het voldoet aan de Qi-standaard (Wireless Power Consortium). Er wordt echter niet gegarandeerd dat het werkt met alle producten die voldoen aan deze standaard.

De specificaties en het ontwerp kunnen zonder kennisgeving veranderd worden.



Veiligheid

Zorg ervoor dat u, voordat u het product voor het eerst gebruikt, vertrouwd bent met alle veiligheids- en bedieningsaanwijzingen! Overhandig alle documentatie als u het product doorgeeft aan een derde!

In geval van schade ontstaan door het niet de hand houden aan deze gebruiksaanwijzing, vervalt uw aanspraak op garantie! Wij aanvaarden geen aansprakelijkheid voor gevolgschade! Er wordt geen aansprakelijkheid aanvaard voor materiële schade of persoonlijk letsel ontstaan als gevolg van ondeskundig gebruik of het niet opvolgen van de veiligheidsaanwijzingen!

Kinderen en personen met beperkingen

⚠ WAARSCHUWING! LEVENSGEVAAR EN KANS OP ONGEVALLLEN VOOR PEUTERS EN KINDEREN!

⚠ GEVAAR! Verstikkingsgevaar! Laat kinderen nooit zonder toezicht achter met het product, de accessoires of het verpakkingsmateriaal.

- Het verpakkingsmateriaal vormt een verstikkingsgevaar. Kinderen onderschatten vaak de daaraan verbonden gevaren. Verpakkingsmateriaal is geen speelgoed.

⚠ WAARSCHUWING! Verstikkingsgevaar door kleine onderdelen!

Dit product bevat kleine onderdelen die bij inslikken verstikking kunnen veroorzaken.

- Dit product mag alleen worden gebruikt door kinderen vanaf 8 jaar alsmede door personen met verminderde fysieke, sensorische of geestelijke vermogens of gebrek aan ervaring en/of kennis als ze onder toezicht staan of zijn geïnstrueerd over veilig gebruik van het product en begrijpen welke gevaren voortvloeien uit dat gebruik.
- Laat kinderen niet met het product spelen.
- Schoonmaken en onderhoud mogen niet door kinderen worden uitgevoerd tenzij ze onder toezicht staan.
- Dit product is geen speelgoed.

GEVAAR DOOR BEPERKTE WAARNEMING!

- Gebruik de oordopjes niet bij het autorijden, fietsen, bij het bedienen van machines of in andere situaties waarin u of andere personen door een verminderde waarneming van omgevingsgeluid in gevaar gebracht kunnen worden. Neem de wetten en voorschriften in acht van het land waarin u de oordopjes gebruikt.



Voorzichtig: hoge geluidsdruk

Wees voorzichtig bij het gebruiken van de oordopjes. Gebruik van oordopjes voor langere tijd met een hoge geluidsterkte kan leiden tot gehoorbeschadiging bij de gebruiker. Stel de geluidsterkte altijd eerst laag in en stel het daarna in op een prettig niveau. Gebruik oordopjes altijd zo dat gegarandeerd is dat u omgevingsgeluiden blijft horen.

OPGELET! GEVAAR VOOR MATERIELE SCHADE!

- Dit product bevat geen onderdelen die door de gebruiker kunnen worden onderhouden. De accu kan niet worden vervangen. Het product (oordopjes en oplaaddoos) mag niet worden geopend.
- Houd de oplaaddoos uit de buurt van vocht, druppelend en opspattend water!
- Plaats geen brandende kaarsen of andere open vuurbronnen in de buurt van het product.
- Controleer het product vóór ieder gebruik! Gebruik het product niet langer als het is beschadigd of als de oplaadkabel defect is!
- Als u rook ziet of vreemde geluiden of geuren constateert, schakel dan het product onmiddellijk uit en ontkoppel de USB-kabel.
- Door plotselinge temperatuurwisselingen kan er zich condenswater afzetten binnenin het product. Laat het product in dit geval enige tijd op temperatuur komen voordat het opnieuw wordt gebruikt, om kortsluiting te voorkomen!
- Gebruik het apparaat niet in de buurt van warmtebronnen, bijv. radiatoren of andere apparaten die warmte afgeven!

⚠ WAARSCHUWING! Tussen de oplaaddoos en de gebruikte oplader mogen zich geen metalen voorwerpen bevinden. Metalen voorwerpen kunnen heet worden en verbrandingen veroorzaken. Verwijder voorwerpen die daar niet thuishoren, van de oplader voordat u het product oplaadt.

⚠ VOORZICHTIG!

- Let erop dat het Qi-oplaadoppervlak niet door bijv. water of dranken nat wordt.

⚠ OPGELET!

- Plaats tijdens het opladen geen magnetische opnameapparatuur in het oplaadgebied. Het opgewekte magnetische veld kan gegevens op credit cards wissen. Het kan ook leiden tot storingen van polshorloges en andere precisie-instrumenten.

① TIP:

- Tijdens het opladen en onmiddellijk erna zijn zowel het Qi-oplaadoppervlak als het product warm. Dit is normaal en wijst niet op een storing. Mocht er ongewone opwarming plaatsvinden, controleer dan zowel het Qi-oplaadoppervlak als het product.

⚠ WAARSCHUWING– Radiostoringen

- Schakel het product uit in vliegtuigen, ziekenhuizen, bedrijfsruimtes (bijv. ketelhuizen, elektrische onderhoudsruimtes) of in de buurt van medische elektronische systemen.
- De radiogolven kunnen invloed hebben op de werking van gevoelige elektrische apparaten.
- Tussen het product en pacemakers of implanteerbare cardioverter-defibrillatoren moet minimaal een afstand van 20 cm aangehouden worden omdat de elektromagnetische straling de werking van pacemakers negatief kan beïnvloeden.
- De radiogolven kunnen gehoorapparaten storen.

- Zet het product niet met ingeschakelde componenten in de buurt van brandbare gaspen of explosieve stoffen (bijv. in spuitateliers) omdat de door het product afgegeven radiogolven explosies en brand kunnen veroorzaken.
- Het bereik van de radiogolven hangt af van de omgevingsomstandigheden.
- Bij gebruik van draadloze gegevensoverdracht kan niet worden uitgesloten dat onbevoegde derden deze gegevens in hun bezit kunnen krijgen.
- OWIM GmbH & Co KG is niet verantwoordelijk voor stringen van radio- en TV-apparaten ten gevolge van onbevoegde veranderingen aan het product.
- OWIM GmbH & Co KG accepteert geen verdere aansprakelijkheid voor gebruik of vervanging van kabels die niet worden gedistribueerd door OWIM.
- Alleen de gebruiker van het product is verantwoordelijk voor het opheffen van stringen die worden veroorzaakt door zulke onbevoegde veranderingen van het product (zie voorgaande 2 alinea's).

● Veiligheidstips voor de ingebouwde accu's



WAARSCHUWING! EXPLOSIEGEVAAR! Werp het product (oplaad-/bewaardoos en oordopjes) niet in vuur.

- Vermijd extreme omgevingsomstandigheden en temperaturen die invloed kunnen hebben op accu's, zoals bijv. radiatoren/direct zonlicht.
-
- Als accu's hebben gelekt, vermijd dan dat huid, ogen en slijmvliezen in contact komen met de gelekte chemicaliën! Als dat toch gebeurt, spoel dan die plaatsen direct af met schoon water en neem contact op met een arts!
- Dek het product tijdens het gebruik of opladen niet af. Anders kan het product oververhit raken.
 - In dit product zit een accu die bij onoordeelkundig gebruik brand, explosies of het weglekken van gevaarlijke stoffen kan veroorzaken. Draag daarom geschikte beschermende handschoenen.

● Voor het eerste gebruik

● **Accu van de oplaad-/opbergdoos opladen**

Voor het eerste gebruik moet de accu van de oplaad-/opbergdoos worden opgeladen.

Opladen via USB





- Verbind de oplaad-/opbergdoos **7** via de USB-C-oplaadaansluiting **14** en de meegeleverde USB-kabel **15** met een USB-spanningsbron die een uitgangsstroom van minstens 500 mA kan leveren (bijv. een USB-oplader of een computer).

Draadloos opladen

- Plaats de oplaad-/opbergdoos **7** met het Qi-ontvangstgebied **16** op uw Qi-oplader.
- Het opladen begint automatisch zodra de draadloze Qi-oplader wordt aangezet.
- Als het opladen voltooid is, lichten de ladingstatusindicatoren (in de oplaad-/opbergdoos) **10** op.

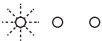
i TIP:

- De ladingstatus wordt aangegeven door de ladingstatusindicator (oplaad-/opbergdoos) **10** van de oplaad-/opbergdoos **7**:

LEDs	Ladingstatus accu
	ca. < 30 %
	ca. < 60 %
	ca. < 100 %
	100 %

● oordopjes opladen

De oordopjes moet ook worden opgeladen vóór het eerste gebruik.

i TIPS:



- De oordopjes **1** en de oplaad-/opbergdoos **7** kunnen tegelijkertijd worden opgeladen.
- De oordopjes passen ieder echter slechts in één van beide oplaadaansluitingen **8**.
- Plaats de oordopjes in de oplaadaansluitingen **8** van de oplaad-/opbergdoos **7**.
- Het opladen begint vanzelf.
- De ladingstatusindicatoren (oordopjes) **9** van de oordopjes **1** geven de situatie van dat moment aan.

LED	Status
Wit	Opladen bezig
Uit	Volledig opgeladen

● Bediening

● Oplaad-/opbergdoos

- Het opladen van de oortjes **1** begint vanzelf als minstens één oortje in een oplaadaansluiting **8** wordt geplaatst.
- Controleer de actuele accucapaciteit van de oplaad-/bewaardoos **7**:
Ieder keer als u de oordopjes **1** in de doos plaatst: De accucapaciteit van dat moment wordt op de ladingstatusindicator (oplaad-/opbergdoos) **10** van de oplaad-/opbergdoos getoond:

LEDs	Accucapaciteit
	ca. 30 %
	ca. 60 %
	ca. 100 %

● **Oordopjes**

● **Oordopjes inschakelen**

- Open de bovenste afdekking van de oplaad-/opberghoos **7** en neem de oordopjes uit de oplaadaansluitingen **8**.

● **Oordopjes uitschakelen**

- Plaats de oordopjes in de oplaadaansluitingen **8** en sluit de bovenste afdekking van de oplaad-/opberghoos **7**.

● **Status-LED**

LED	Status
Rood/wit knipperend	Wachten op koppeling met een Bluetooth-apparaat
Wit knipperend	De oordopjes zijn met een Bluetooth-apparaat gekoppeld

- ❗ **TIP:** Als de oordopjes al met elkaar gekoppeld zijn, is het hoofdoordopje met het nevenoordopje verbonden en knippert het rood/wit.

● Oordopjes met elkaar koppelen

Om geluid met beide oordopjes in stereo te kunnen beluisteren, moeten ze met elkaar zijn gekoppeld.

- Als u de oordopjes uit de oplaadaansluitingen **8** neemt, worden ze automatisch gekoppeld.
- Als de oordopjes niet gekoppeld worden, keren ze terug naar de fabrieksinstellingen (zie "Opnieuw instellen").
- Als de oordopjes zijn gekoppeld en op een verbinding met een Bluetooth-apparaat wachten, knippert het hoofdoordopje rood/wit.

● Oordopjes met een Bluetooth-apparaat koppelen

Gebruik de functie van de Hall-schakelaar om de oordopjes **1** voor te bereiden voor het koppelen:

- Open het deksel van de oplaad-/opberghoos **7**. Die de functie van de Hall-schakelaar herkent dat het deksel van de oplaad-/opberghoos is geopend. De oordopjes worden automatisch ingeschakeld en ontkoppeld.
- De LED-aanduiding **4** op het hoofdoordopje knippert rood/wit en de LED-aanduiding van het nevenoordopje knippert alleen wit. Het nevenoordopje is gekoppeld met het hoofdoordopje.

U kunt de oordopjes als alternatief op de volgende manier voorbereiden voor het koppelen met een Bluetooth-apparaat:

- Haal de oordopjes uit de oplaadaansluitingen **8**.
- Als de oordopjes klaar zijn om te koppelen, knippert de LED-aanduiding **4** van het hoofdoordopje rood/wit.

- i TIP:** Als de oordopjes al met elkaar gekoppeld zijn, is het nevenoordopje met het hoofdoordopje verbonden en knippert het alleen wit. Zodra de oordopjes met elkaar zijn gekoppeld, klinkt er een geluidssignaal.
- Zoek op uw Bluetooth-weergaveapparaat naar een product met de aanduiding **STSK A4 B2** en koppel dit met het product. Als u door uw Bluetooth-apparaat gevraagd wordt een wachtwoord in te voeren, voer dan **0000** in. Zodra de oordopjes met elkaar zijn gekoppeld, klinkt er een geluidssignaal.
 - Er klinkt een geluidssignaal, zodra het koppelen van de oordopjes met het Bluetooth-apparaat is geslaagd.

● Opnieuw instellen

Voer de volgende stappen uit om de oordopjes opnieuw in te stellen:

- Linker- en rechteroordopje **1** loskoppelen van een weergaveapparaat:
 - Neem één van de oordopjes (links of rechts) uit de oplaad-/opbergdoos **7**.
Druk 3x snel achter elkaar op de sensortoets **3** totdat de LED **4** eventjes rood/wit knippert.
Plaats het even daarvoor uit de oplaad-/opbergdoos **7** gehaalde oordopje weer terug.
 - Neem nu het andere oordopje uit de oplaad-/opbergdoos **7**.
Druk 3x snel achter elkaar op de sensortoets **3** totdat de LED **4** eventjes rood/wit knippert.
Plaats dit oordopje dan weer terug in de oplaad-/opbergbox **7**.
Een signaal klinkt zodra de oordopjes met elkaar gekoppeld zijn.
- Beide oordopjes **1** zijn nu met succes opnieuw ingesteld.

● Gebruik van de multifunctietoetsen

Gebruik de beide multifunctietoetsen op de oordopjes voor de bediening van de verschillende oproep- en weergavefuncties.

In de tabel wordt de bediening met een gekoppelde smartphone beschreven. Door het gebruik van verschillende en software-releases en -versies zijn onder bepaalde omstandigheden niet alle functies beschikbaar.

Sensortoets 3	Telefoonfuncties	Aantal geluidssignalen
1x Drukken	Telefoongesprek aannemen	2
	Telefoongesprek afbreken	-
2x drukken	Telefoongesprek niet aannemen	1
1x Drukken	Telefoongesprek van dat moment beëindigen en een inkomend gesprek aannemen *	-
1 seconde lang ingedrukt houden	Tussen 2 telefoongesprekken wisselen *	2

Sensortoets 3	Weergavefuncties
1x Drukken	Pauze/weergave
Rechter sensortoets 3 2x indrukken	Volgende nummer starten

Linker sensortoets 3 2 seconden lang
ingedrukt houden

Spraakassistent openen

① **TIPS:**

- * Deze functies moeten door uw aanbieder van mobiele telefonische diensten ondersteund worden.
- De microfoon 6 neemt uw stem op.
- De muziekweergave wordt automatisch aangehouden als het telefoongesprek van start gaat. De muziek wordt na het beëindigen van het gesprek hervat.

Omgevingsmodus/actieve ruisonderdrukking (ANC)/normale modus

- **Omgevingsmodus:** Met deze modus kunt u uw omgeving beter horen dan met uitgeschakelde ruisonderdrukking.
- **Actieve ruisonderdrukking (ANC):** Deze modus verwijdert ongewenst geruis afkomstig van uw omgeving.
- **Normale modus:** Deze modus is geschikt voor een normale weergave van muziek.
- **Naar de omgevingsmodus overschakelen:** Houd de linker sensortoets 3 1 seconde ingedrukt.
- **Naar ANC overschakelen:** Houd de linker sensortoets 3 nogmaals 1 seconde ingedrukt.
- **Naar de normale modus overschakelen:** Houd de linker sensortoets 3 nogmaals 1 seconde ingedrukt.

- ① **TIP:** Omschakelen tussen verschillende modussen wordt met geluidssignalen bevestigd.

Modus	Aantal akoestische signalen
Actieve ruisonderdrukking (ANC)	1
Milieumodus	2
Normale modus	3

● Spraakbesturingsfunctie met Siri/Google Assistant

Om de spraakbesturingsfunctie te activeren moet u het volgende stappenplan doorlopen:

- Activeer Siri of Google Assistant op uw mobiele apparaat.
iOS-apparaten: Voltooi de Siri-instelling. Gebruik Siri dan om de spraakbesturingsfunctie van dit product te activeren.
Android-apparaten: Open Google Assistant. Volg de aanwijzingen van Google Assistant om de instellingen af te sluiten voordat u de spraakbesturingsfunctie van dit product gebruikt.
- ① **TIP:** Google Assistant is beschikbaar voor apparaten met Android 5.0 of hoger.
 - Activeer de Bluetooth®-functie. Verbind dit product met uw mobiele apparaat.
 - Houd de rechter sensor-toets **3** 1 seconde ingedrukt, om de spraakbesturingsfunctie te activeren.
 - U kunt nu de spraakbesturingsfunctie gaan gebruiken.

● Oorkussentjes wisselen

- Vóór het wisselen van de oorkussentjes: Schakel het product uit.
- Verwijder de middelgrote oorkussentjes **12** van de oordopjes **1** (afb. C).
- Kies de kleine of de grote oorkussentjes **11** **13** en schuif deze op de oordopjes **1** (afb. D).

● Schoonmaken en onderhoud

⚠ OPGELET! Mogelijke schade aan het product!

- Schakel het product uit en ontkoppel alle stekkers voordat u het schoonmaakt!
- Zorg ervoor dat tijdens het schoonmaken geen vocht in het product binnendringt om beschadiging van het product en de daardoor noodzakelijke reparaties te vermijden.
- Maak het product alleen schoon met een enigszins vochtig doekje en een mild schoonmaakmiddel!
- De oorkussentjes kunnen losgemaakt en onder de kraan schoongemaakt worden. Voor het weer terugplaatsen moeten de oorkussentjes helemaal droog zijn.

● Opbergen als u het product niet gebruikt

- Berg het product op een droge, tegen stof en direct zonlicht beschermde plaats op.
- Bewaar de oordopjes in de oplaad-/opbergdoos **7**.
- Langer opbergen: Om schade aan de accu te vermijden moet de accu minstens één keer per 12 maanden worden opgeladen.

● **Probleemoplossing**

● = **Fout**

⊙ = Mogelijke oorzaak

○ = Wat te doen

● = **Werkt niet**

⊙ = De accu is leeg.

○ = Laad de accu op zoals beschreven onder "Accu van de oplaad-/opbergdoos opladen".

● = **Geen Bluetooth-verbinding**

⊙ = Fout bij de bediening van de oordopjes.

○ = Schakel de oordopjes uit en dan weer in.

⊙ = Fout in het Bluetooth-apparaat.

○ = Verbreek de verbinding met de oordopjes. Leg de verbinding opnieuw.

○ = Controleer of de oordopjes wel werken als ze aangesloten zijn op een ander Bluetooth-apparaat.

⊙ = Bluetooth-verbindingfout.

○ = Ga dichterbij het via Bluetooth verbonden apparaat toe.

● = **Geen geluid**

⊙ = Bedieningsfout Bluetooth-apparaat.

○ = Zet het geluid van het weergaveapparaat harder.

⊙ = Bluetooth-verbindingfout.

○ = Ga dichterbij het via Bluetooth verbonden apparaat toe.

○ = Ontkoppel de verbinding van de Bluetooth-apparaten. Leg de verbinding opnieuw.

● = **Niet alle functies zijn beschikbaar.**

⊙ = Fout in het Bluetooth-apparaat.

○ = Controleer of uw Bluetooth-apparaat alle functies ondersteunt.

- = **Het draadloze Qi-opladen van de oplaad-/opbergdoos 7 start niet.**
- ⊙ = De oplaad-/opbergdoos 7 is door het opladen warm geworden.
- = Verwijder de oplaad-/opbergdoos 7 van het Qi-oplaadoppervlak om deze te laten afkoelen. Controleer of het product beschadigd is.
- ⊙ = Dit product bevindt zich op een plaats waar sterke radiogolven of geluid wordt gegenereerd, zoals bijv. TV-torens, elektriciteitswerken of benzinstations.
- = Gebruik in deze omgevingen andere uitgangspoorten om de oplaad-/opbergdoos 7 op te laden zoals bijv. een USB type C-poort.

- = **Het draadloze opladen start niet.**
- ⊙ = De oplaad-/opbergdoos 7 is niet in het midden van de Qi-markering van de draadloze Qi-oplader neergezet.
- = Zorg ervoor dat de oplaad-/opbergdoos 7 op de juiste plaats in het midden van de draadloze Qi-oplader is neergezet.
- = Zorg ervoor dat zich geen andere voorwerpen op de draadloze Qi-ontvangstgebied 16 bevinden.

- = **Het kabelloze opladen gaat langzaam.**
- ⊙ = De draadloze Qi-ontvangstgebied 16 is te ver van het midden van het draadloze Qi-oplaadoppervlak verwijderd.
- = Zorg ervoor dat de draadloze Qi-ontvangstgebied 16 op de juiste plaats in het midden van de draadloze Qi-oplader is neergezet.

- = **Het opladen start niet, ook niet nadat het product op het oplaadplaats is neergezet.**
- ⊙ = Het product is niet juist neergezet.
- = Plaats het product op het midden van het laadoppervlak. Lees, voordat u met draadloos opladen begint, de met de draadloze Qi-oplader meegeleverde gebruiksaanwijzing.

● Afvoer

Verpakking:

De verpakking bestaat uit milieuvriendelijke grondstoffen die u via de plaatselijke recyclingcontainers kunt afvoeren.



Neem de aanduiding van de verpakkingsmaterialen voor de afvalscheiding in acht. Deze zijn gemarkeerd met de afkortingen (a) en een cijfers (b) met de volgende betekenis: 1-7: kunststoffen / 20-22: papier en vezelplaten / 80-98: composietmaterialen.

Product:

Uw gemeentelijke overheid verstrekt informatie over de mogelijkheden om het uitgediende product af te voeren.



Uw gemeentelijke overheid verstrekt informatie over de mogelijkheden om het uitgediende product af te voeren.



Het hiernaast afgebeelde symbool van een doorgestreepte vuilniscontainer op wieltjes geeft aan dat dit apparaat voldoet aan de richtlijn 2012/19/EG. Deze richtlijn houdt in dat u dit apparaat aan het einde van de gebruiksduur niet via het normale huisvuil mag afvoeren, maar dat u het op een speciaal hiervoor ingericht inzamelpunt, bij een milieupark of afvalverwerkend bedrijf af moet geven.

Deze afvoer is voor u gratis.

Ontzie het milieu en voer producten op een correcte manier af.



Het product kan worden gerecycled, is onderhevig aan een uitgebreide fabrikant-verantwoordelijkheid en wordt afzonderlijk ingezameld.

De ingebouwde accu kan niet voor afvoer uitgebouwd worden. Geef het product compleet aan een inzamelpunt voor oude elektronica af.

● **Vereenvoudigde EG-verklaring van overeenstemming**

Hiermee verklaart OWIM GmbH & Co. KG, Stiftsbergstraße 1, 74167 Neckarsulm, DUITSLAND, dat het product, TRUE WIRELESS OORDOPJES MET NOISE CANCELLING HG07246 voldoet aan de richtlijnen 2014/53/EU en 2011/65/EU.

De volledige tekst van de EG-verklaring van overeenstemming is op het volgende internetadres beschikbaar: www.owim.com

● **Garantie**

Het product wordt volgens strenge kwaliteitsrichtlijnen zorgvuldig geproduceerd en voor levering grondig getest. In geval van schade aan het product kunt u rechtmatig beroep doen op de verkoper van het product. Deze wettelijke rechten worden door onze hierna vermelde garantie niet beperkt.

Op dit product verlenen wij 3 jaar garantie vanaf aankoopdatum. De garantieperiode start op de dag van aankoop. Bewaar de originele kassabon alstublieft. Dit document is nodig als bewijs voor aankoop.

Wanneer binnen 3 jaar na de aankoopdatum van dit product een materiaal- of productiefout optreedt, dan wordt het product door ons – naar onze keuze – gratis voor u gerepareerd of vervangen. Deze garantie komt te vervallen als het product beschadigd wordt, niet correct gebruikt of onderhouden wordt.

De garantie geldt voor materiaal- en productiefouten. Deze garantie is niet van toepassing op productonderdelen, die onderhevig zijn aan normale slijtage en hierdoor als aan slijtage onderhevige onderdelen gelden (bijv. batterijen) of voor beschadigingen aan breekbare onderdelen, zoals bijv. schakelaars, accu's of dergelijke onderdelen, die gemaakt zijn van glas.

● Afwikkeling in geval van garantie

Om een snelle afhandeling van uw reclamatie te waarborgen dient u de volgende instructies in acht te nemen:

Houd bij alle vragen alstublieft de kassabon en het artikelnummer (IAN 375501_2101) als bewijs van aankoop bij de hand.

Het artikelnummer vindt u op de typeplaat, ingegraveerd, op het titelblad van uw handleiding (linksonder) of als sticker op de achter- of onderzijde.

Wanneer er storingen in de werking of andere gebreken optreden, dient u eerst telefonisch of per e-mail contact met de onderstaande service-afdeling op te nemen.

Een als defect geregistreerd product kunt u dan samen met uw aankoopbewijs (kassabon) en vermelding van de concrete schade alsmede het tijdstip van optreden voor u franco aan het u meegedeelde servicepunt verzenden.

● Service

NL Service Nederland

Tel.: 08000225537

E-Mail: owim@lidl.nl

BE Service België

Tel.: 080071011

Tel.: 80023970 (Luxemburg)







E-Mail: owim@lidl.be









Używane ostrzeżenia i symbole	Strona 112
Wstęp	Strona 113
Używać zgodnie z przeznaczeniem	Strona 114
Uwagi handlowe	Strona 114
Zakres dostawy	Strona 115
Potrzebne będą	Strona 115
Opis części	Strona 116
Dane techniczne	Strona 117
Bezpieczeństwo	Strona 119
Przed pierwszym użyciem	Strona 123
Obsługa	Strona 124
Słuchawki	Strona 125
Czyszczenie i konserwacja	Strona 131
Usuwanie usterek	Strona 132
Utylizacja	Strona 134
Uproszczona deklaracja zgodności WE	Strona 135
Gwarancja	Strona 135
Serwis	Strona 136

Używane ostrzeżenia i symbole

W niniejszej instrukcji obsługi, na opakowaniu i na produkcie używane są poniższe ostrzeżenia:

	NIEBEZPIECZEŃSTWO! Ten symbol ze słowem „Niebezpieczeństwo” wskazuje na zagrożenie o wysokim stopniu ryzyka, które, jeśli się go nie uniknie, spowoduje śmierć lub poważne obrażenia.
	OSTRZEŻENIE! Ten symbol ze słowem „Ostrzeżenie” wskazuje na zagrożenie o średnim stopniu ryzyka, które, jeśli się go nie uniknie, spowoduje śmierć lub poważne obrażenia.
	OSTROŻNIE! Ten symbol ze słowem „Ostrożnie” wskazuje na zagrożenie o niskim stopniu ryzyka, które, jeśli się go nie uniknie, spowoduje małe lub umiarkowane obrażenia.
	UWAGA! Ten symbol ze słowem ostrzegawczym „Uwaga” wskazuje na możliwość uszkodzenia mienia.
	RADA: Ten symbol ze słowem „Rada” zawiera dalsze użyteczne informacje.
	OSTRZEŻENIE! ZAGROŻENIE WYBUCEM! Ostrzeżenie oznaczone tym znakiem oraz słowami „OSTRZEŻENIE! ZAGROŻENIE WYBUCEM!” wskazuje na możliwe ryzyko wybuchu. Nieprzestrzeganie tego ostrzeżenia może spowodować poważne obrażenia lub śmierć i możliwe uszkodzenie mienia. ■ Postępować zgodnie z instrukcjami zawartymi w tym ostrzeżeniu, aby zapobiec poważnym obrażeniom, śmierci lub uszkodzeniom mienia!

	Ten znak oznacza, że należy nosić rękawice ochronne! Postępować zgodnie z instrukcjami zawartymi w tym ostrzeżeniu, aby uniknąć obrażeń rąk spowodowanych przez przedmioty lub kontakt z gorącymi lub chemicznymi materiałami!
	Ostrzeżenie z tym symbolem informuje użytkownika o możliwym uszkodzeniu słuchu. Unikaj słuchania z dużą głośnością przez dłuższy czas.
	Stały prąd/napięcie
	„Qi” i logo Qi są znakami towarowymi firmy Wireless Power Consortium (WPC). Pojemnik do ładowania zawiera technologię bezprzewodowego ładowania Qi. Pojemnik do ładowania umożliwia ładowanie za pomocą technologii bezprzewodowej Qi.
	Ten symbol oznacza, że przed użyciem produktu należy przeczytać instrukcję obsługi.
	Znakiem CE producent potwierdza zgodność z dyrektywami UE mającymi zastosowanie do produktu.

SŁUCHAWKI TRUE WIRELESS Z REDUKCJĄ HAŁASÓW

● Wstęp

Gratulujemy Państwu zakupu nowego produktu. Tym samym zdecydowali się Państwo na zakup produktu wysokiej jakości. Instrukcja obsługi jest częścią tego produktu. Zawiera ona ważne wskazówki dotyczące bezpieczeństwa, użytkowania i utylizacji. Przed pierwszym użyciem produktu należy zapoznać się ze wszystkimi wskazówkami dotyczącymi obsługi i bezpieczeństwa. Używać produktu wyłącznie zgodnie z jego poniżej opisanym przeznaczeniem. W przypadku przekazania produktu innej osobie należy dołączyć do niego całą jego dokumentację.

● Używać zgodnie z przeznaczeniem

Te słuchawki są produktem elektroniki użytkowej. Słuchawki są przeznaczone do odtwarzania materiału dźwiękowego przez połączenie Bluetooth®. Jeśli słuchawki będą podłączone do smartfona, to mogą być również używane jako zestaw słuchawkowy.

Pojemnik do ładowania i przechowywania jest przeznaczony wyłącznie do ładowania i przechowywania słuchawek.

Produkt jest przeznaczony wyłącznie do użytku prywatnego.

Każde inne użycie poza określonym nie jest zalecane. Nie używać tego produktu do innych celów.

Nie ponosimy odpowiedzialności za szkody spowodowane niewłaściwym użytkowaniem, niewłaściwą naprawą, nieautoryzowaną modyfikacją lub użyciem nieautoryzowanych części zamiennych. Wszelkie ryzyko z tego tytułu ponosi użytkownik.

● Uwagi handlowe

- USB® to zastrzeżony znak towarowy firmy USB Implementers Forum, Inc.
- Znak słowny i logo Bluetooth® są zastrzeżonymi znakami towarowymi firmy Bluetooth SIG, Inc., a wszelkie używanie tych znaków przez firmę OWIM GmbH & Co. KG jest objęte posiadaną licencją.
- „Qi” i logo Qi są znakami towarowymi firmy Wireless Power Consortium (WPC).
- Znak towarowy i nazwa handlowa SilverCrest są własnością odpowiednich właścicieli.

- Apple, Apple Watch, App Store, HomeKit, HomePod, iOS, iPad, iPad Air, iPadOS, iPhone i tvOS są zastrzeżonymi znakami towarowymi firmy Apple Inc. w Stanach Zjednoczonych i innych krajach.
- Android, Gmail, Google Play i Google Assistant* są zastrzeżonymi znakami towarowymi firmy Google Inc.

* Google Assistant nie jest dostępny w niektórych językach i krajach.

Wszelkie nazwy i produkty mogą być zastrzeżonymi znakami towarowymi odpowiednich właścicieli.

● **Zakres dostawy**

Po rozpakowaniu produktu należy sprawdzić, czy dostawa jest kompletna i czy wszystkie części są w dobrym stanie. Przed użyciem należy usunąć wszystkie materiały opakowaniowe.

W przypadku zauważenia jakiegokolwiek uszkodzenia lub braku części należy skontaktować się ze sprzedawcą produktu.

- 2x Słuchawki (1x lewa i 1x prawa)
- 1x Pojemnik do ładowania i przechowywania
- 1x Kabel USB (typ A–typ C)
- 2x Nasadki – duże
- 2x Nasadki – średnie (wstępnie założone)
- 2x Nasadki – małe
- 1x Skrócona instrukcja obsługi
- 1x Instrukcja obsługi

● **Potrzebne będą**

- Źródło napięcia USB (napięcie wyjściowe 5 V, prąd wyjściowy min. 500 mA) lub ładowarka kompatybilna z technologią Qi o mocy wyjściowej co najmniej 2,5 W
- Urządzenie odtwarzające z funkcją Bluetooth®

● **Opis części**

Przed przeczytaniem instrukcji należy rozłożyć stronę z rysunkami i zapoznać się ze wszystkimi funkcjami produktu.

- 1 Słuchawki (1x lewa i 1x prawa)
- 2 Czujnik optyczny
- 3 Przycisk sensoryczny
- 4 Dioda LED
- 5 Styki ładowania
- 6 Mikrofon ANC
- 7 Pojemnik do ładowania i przechowywania
- 8 Porty ładowania
- 9 Wskaźnik stanu naładowania (słuchawki)
- 10 Wskaźnik stanu naładowania (pojemnik do ładowania i przechowywania)
- 11 Nasadka - duża
- 12 Nasadka - średnia
- 13 Nasadka - mała
- 14 Gniazdo ładowania USB-C
- 15 Kabel USB (typu A na C)
- 16 Strefa ładowania bezprzewodowego Qi
- 17 Instrukcja obsługi
- 18 Skrócona instrukcja obsługi

● Dane techniczne

Pojemnik do ładowania i przechowywania

Napięcie wejściowe USB-C	USB 5 V ⁻⁻⁻⁻
Prąd wejściowy USB-C	500 mA
Napięcie wejściowe bezprzewodowej technologii Qi	5 V
Maksymalne zużycie energii bezprzewodowej	3 W
Odległość ładowania dla bezprzewodowej ładowarki Qi	≤ 5 mm
Zakres częstotliwości	107,8 - 147 kHz
Maksymalna przesyłana moc częstotliwości radiowej (pole H)	- 11,62 dB μ A/m przy odległości 10 m
Akumulator	Litowo-polimerowy, 3,7 V; 350 mAh; 1,29 Wh
Pojemność ładowania	do 4 pełnych cykli ładowania dla całkowicie rozładowanych słuchawek
Czas ładowania wewnętrznego akumulatora pojemnika do ładowania i przechowywania	ok. 4 godziny (pełny cykl ładowania)

Słuchawki

Standard bezprzewodowy	Bluetooth® 5.2
Obsługiwany profil	A2DP, AVRCP, HSP, HFP
Zakres częstotliwości	2402 do 2480 MHz
Maks. moc transmisji	< 10 mW
Zasięg	ok. 10 m
Akumulator	Litowo-jonowy; 3,7 V; 30 mAh; 0,111 Wh
Czas ładowania	ok. 1,5 godziny (pełny cykl ładowania)
Czas pracy (muzyka i telefon)	ok. 3 godziny (z technologią ANC) ok. 4,5 godziny (bez technologii ANC) (średni poziom głośności)
Temperatura robocza	+10 do +35 °C
Wilgotność (bez kondensacji)	10 do 70 % względnej wilgotności powietrza
Temperatura przechowywania	0 do +40 °C
Wymiary	ok. 33 x 22 x 24 mm (słuchawka) ok. 61 x 46,7 x 24,4 mm (pojemnik do ładowania)
Waga	ok. 8,6 g (obie słuchawki) ok. 52 g (pojemnik do ładowania)

❶ Uwagi o technologii Qi:

Ten produkt z technologią bezprzewodowego ładowania Qi został zaprojektowany zgodnie ze standardem Qi (Wireless Power Consortium). Nie udziela się jednak żadnych gwarancji dotyczących zgodności ze wszystkimi produktami zgodnymi z tym standardem.

Specyfikacja i wygląd mogą ulec zmianie bez powiadomienia.



Bezpieczeństwo

Przed pierwszym użyciem produktu zapoznać się ze wszystkimi instrukcjami dotyczącymi bezpieczeństwa i obsługi! W przypadku przekazania produktu osobom trzecim należy dołączyć do niego pełną dokumentację!

Uszkodzenia powstałe w wyniku nieprzestrzegania niniejszej instrukcji obsługi powodują utratę gwarancji! Nie ponosimy żadnej odpowiedzialności w przypadku wystąpienia szkód wtórnych! Nie bierzemy odpowiedzialności za uszkodzenia mienia lub obrażenia ciała, powstałe w wyniku niewłaściwego użytkowania lub nieprzestrzegania instrukcji bezpieczeństwa!

Dzieci i osoby z ograniczeniami

⚠️ OSTRZEŻENIE! ZAGROŻENIE WYPADKIEM I NIEBEZPIECZEŃSTWEM UTRATY ŻYCIA DLA NIEMOWLĄT I MAŁYCH DZIECI!

⚠️ NIEBEZPIECZEŃSTWO! Niebezpieczeństwo uduszenia! Nigdy nie zostawiać dzieci bez opieki z produktem, akcesoriami lub materiałami opakowaniowymi.

- Materiały pakunkowe stwarzają zagrożenie zadławienia. Dzieci często nie są w stanie ocenić związanych z tym niebezpieczeństw. Materiały opakunkowe nie są zabawką.

⚠️ OSTRZEŻENIE! Niebezpieczeństwo uduszenia małymi częściami!

Ten produkt zawiera małe części, które w przypadku połknięcia mogą spowodować zakrztuszenie.

- Produkt ten może być używany przez dzieci w wieku 8 lat i starsze oraz osoby o ograniczonych zdolnościach fizycznych, sensorycznych lub umysłowych, lub brak doświadczenia i/lub wiedzy, jeśli są nadzorowane lub zostały pouczone w zakresie bezpiecznego użytkowania produktu i rozumieją związane z tym zagrożenia.
- Nie pozwalać dzieciom na bawienie się produktem.
- Czyszczenie i konserwacja nie mogą być przeprowadzane przez dzieci pozostawione bez nadzoru.
- Produkt nie jest zabawką.

NIEBEZPIECZEŃSTWO SPOWODOWANE ZMNIĘSZONĄ PERCEPCJĄ!

- Nie używać słuchawek podczas jazdy samochodem, jazdy na rowerze, obsługiwanie maszyny lub w innych sytuacjach, w których ograniczone postrzeganie hałasu otoczenia może stanowić niebezpieczeństwo dla użytkownika lub innych osób. Przestrzegać również przepisów i regulacji prawnych kraju, w którym słuchawki są używane.



Ostrożnie, wysokie ciśnienie akustyczne

Podczas korzystania ze słuchawek należy zachowywać ostrożność.

Używanie zestawu słuchawkowego przez dłuższy czas z dużą głośnością może spowodować utratę słuchu. Zawsze najpierw ustawiać głośność na niskim poziomie, a następnie regulować do komfortowego poziomu. Słuchawek używać zawsze w taki sposób, aby można było słyszeć dźwięki otoczenia.

UWAGA! NIEBEZPIECZEŃSTWO SZKÓD MATERIALNYCH!

- Ten produkt nie zawiera żadnych części, które mogą być serwisowane przez użytkownika. Akumulatora nie można wymienić. Produktu (słuchawek i pojemnika do ładowania) nie można otwierać.
- Pojemnik do ładowania należy trzymać z dala od wilgoci oraz kapiącej i przyskającej wody!
- W pobliżu produktu nie umieszczać płonących świec lub innych źródeł otwartego ognia.
- Przed każdym użyciem należy sprawdzić produkt! Przerwać używanie w przypadku wykrycia jakiegokolwiek uszkodzenia produktu lub kabla ładującego!
- W przypadku zauważenia dymu, dziwnych dźwięków lub nieprzyjemnego zapachu natychmiast wyłączyć produkt i odłączyć kabel USB.
- Nagłe zmiany temperatury mogą powodować kondensację wewnątrz produktu. W takim przypadku należy odczekać jakiś czas, aby produkt zaaklimatyzował się zanim użyjesz go ponownie, aby uniknąć zwarcia!
- Nie należy używać produktu w pobliżu źródeł ciepła, np. grzejników lub innych urządzeń wydzielających ciepło!

⚠ OSTRZEŻENIE! Pomiędzy pojemnikiem do ładowania i ładowarką nie mogą znajdować się żadne metalowe przedmioty. Przedmioty metalowe mogą się nagrzewać i powodować oparzenia. Przed ładowaniem produktu usunąć wszelkie obce przedmioty z ładowarki.

⚠ OSTROŻNIE!

- Nie należy dopuszczać, aby powierzchnia ładująca Qi została zmoczona wodą, napojami itp.

⚠ UWAGA!

- Podczas ładowania nie umieszczać w obszarze ładowania żadnych magnetycznych nośników danych. Wytwarzane pole magnetyczne może usunąć dane z kart kredytowych. Może to również powodować nieprawidłowe działanie zegarków na rękę i innych precyzyjnych instrumentów.

ⓘ RADA:

- Podczas ładowania i bezpośrednio po ładowaniu powierzchnia ładująca Qi i produkt są ciepłe. Jest to normalne i nie oznacza usterki. Jeśli pojawi się nienormalne nagrzanie, to należy sprawdzić powierzchnię ładującą Qi oraz produkt.

⚠ OSTRZEŻENIE – interferencje radiowe

- Wyłączać produkt w samolotach, szpitalach, pomieszczeniach usługowych (np. kotłownia, pomieszczenie elektryczne) lub w pobliżu medycznych systemów elektronicznych.
- Fale radiowe mogłyby ograniczać funkcjonalność wrażliwych urządzeń elektrycznych.
- Należy zachowywać minimalną odległość 20 cm między produktem a rozrusznikami serca lub wszczepialnymi kardiowerterami-defibrylatorami, ponieważ promieniowanie elektromagnetyczne może wpływać na funkcjonowanie rozruszników serca.
- Fale radiowe mogą powodować zakłócenia radiowe w aparatach słuchowych.

- Nie zostawiać produktu z włączonymi komponentami bezprzewodowymi w pobliżu łatwopalnych gazów lub miejsc zagrożonych wybuchem (takich jak lakiernie), ponieważ fale radiowe mogą spowodować eksplozję i pożar.
- Zasięg fal radiowych zmienia się w zależności od warunków otoczenia.
- Podczas korzystania z bezprzewodowej transmisji danych nie można wykluczyć, że nieupoważnione osoby trzecie przechwycą takie dane.
- Firma OWIM GmbH & Co KG nie ponosi odpowiedzialności za zakłócenia działania odbiorników radiowych i telewizyjnych, spowodowane nieautoryzowanymi modyfikacjami produktu.
- Ponadto firma OWIM GmbH & Co KG nie ponosi odpowiedzialności w przypadku używania kabli, które nie są dystrybuowane przez firmę OWIM.
- Użytkownik produktu ponosi wyłączną odpowiedzialność za usunięcie usterek spowodowanych przez nieautoryzowane modyfikacje produktu (patrz poprzednie 2 paragrafy).

● Instrukcje bezpieczeństwa dla zintegrowanych akumulatorów



OSTRZEŻENIE! ZAGROŻENIE WYBUCHEM! Nie wrzucaj produktu (pojemnika do ładowania i przechowywania oraz słuchawek) do ognia.

- Unikać ekstremalnych warunków środowiskowych oraz temperatur, które mogłyby mieć wpływ na akumulatorki, np. grzejników lub bezpośredniego światła słonecznego.
-  W przypadku wycieku unikać kontaktu chemikaliów ze skórą, oczami i błonami śluzowymi! Miejsca kontaktu natychmiast przepłukać czystą wodą i skonsultować się z lekarzem!
- Nie nakrywać produktu podczas używania lub podczas ładowania. W przeciwnym razie produkt może ulec przegrzaniu.
 - Ten produkt zawiera akumulator, który w przypadku nieprawidłowego użycia może spowodować pożar, wybuch lub wyciek substancji niebezpiecznych. Z tego powodu należy nosić odpowiednie rękawice ochronne.

● Przed pierwszym użyciem

● Ładowanie akumulatora w pojemniku do ładowania i przechowywania

Przed pierwszym użyciem należy naładować akumulator pojemnika do ładowania i przechowywania słuchawek.

Ładowanie przez USB





- Pojemnik do ładowania i przechowywania **7** podłączyć za pośrednictwem gniazda ładowania USB typu C **14** i dostarczonego kabla USB **15** do źródła USB o prądzie wyjściowym co najmniej 500 mA (np. ładowarka USB lub komputer).

Ładowanie bezprzewodowe

- Pojemnik do ładowania i przechowywania **7** umieścić w strefie ładowania bezprzewodowego Qi **16** ładowarki Qi.
- Ładowanie rozpoczyna się automatycznie po włączeniu ładowarki bezprzewodowej Qi.
- Po zakończeniu ładowania zaświeci się wskaźnik stanu naładowania (pojemnika do ładowania i przechowywania) **10**.

i RADA:

- Stan naładowania jest pokazywany za pomocą wskaźnika stanu naładowania (pojemnika do ładowania i przechowywania) **10** pojemnika do ładowania i przechowywania **7**:

Diody LED	Stan naładowania akumulatora
 ○ ○	ok. < 30 %
 ○	ok. < 60 %
	ok. < 100 %
	100 %

● Ładowanie słuchawek

Przed pierwszym użyciem słuchawki również muszą być doładowane.

i RADY:

- Słuchawki [1] oraz pojemnik do ładowania i przechowywania [7] mogą być ładowane równocześnie.
- Słuchawki pasują tylko do jednego z dwóch portów ładowania [8].
- Słuchawki należy włożyć do portów ładowania [8] pojemnika do ładowania i przechowywania [7].
- Ładowanie rozpoczyna się automatycznie.
- Wskaźnik stanu naładowania (słuchawki) [9] słuchawek [1] pokazuje aktualny stan naładowania.



Dioda LED	Stan
Biały	Proces ładowania
Wyłączony	W pełni naładowana

● Obsługa

● Pojemnik do ładowania i przechowywania

- Ładowanie słuchawek [1] uruchamia się automatycznie po włożeniu przynajmniej jednej słuchawki do portu ładowania [8].
- Sprawdzić aktualną pojemność akumulatora w pojemniku do ładowania i przechowywania [7]:

Za każdym razem po włożeniu słuchawek [1]: Pojemność akumulatora jest pokazywana na wskaźniku stanu naładowania (pojemnik do ładowania i przechowywania) [10] pojemnika do ładowania i przechowywania:

Diody LED	Pojemność akumulatora
 ○ ○	ok. 30 %
 ○	ok. 60 %
	ok. 100 %

● Słuchawki

● Włączanie słuchawek

- Otworzyć górną pokrywę pojemnika do ładowania i przechowywania **[7]** i wyjąć słuchawki z portów ładowania **[8]**.

● Wyłączanie słuchawek

- Słuchawki włożyć do portów ładowania **[8]** i zamknąć górną pokrywę pojemnika do ładowania i przechowywania **[7]**.

● Stan diody LED

Dioda LED	Stan
Miga kolorem czerwonym i białym	Oczekiwanie na sparowanie z urządzeniem Bluetooth
Miga kolorem białym	Słuchawki sparowane z urządzeniem Bluetooth

- i RADA:** Jeśli słuchawki zostały już sparowane ze sobą, to słuchawka główna jest podłączona do słuchawki podrzędniej i miga kolorem białym i czerwonym.

● Parowanie słuchawek ze sobą

Aby stereofoniczny dźwięk był odtwarzany za pomocą dwóch słuchawek, to muszą być one sparowane ze sobą.

- Po wyjęciu słuchawek z portów ładowania **8** parowanie wzajemne jest wykonywane automatycznie.
- Jeśli słuchawki nie sparują się ze sobą, to należy przywrócić ustawienia fabryczne (patrz akapit „Resetowanie”).
- Gdy słuchawki są sparowane ze sobą i czekają na połączenie z urządzeniem Bluetooth, to dioda słuchawki głównej miga kolorem czerwonym i białym.

● Parowanie słuchawek z urządzeniem Bluetooth

Użyć funkcji przełącznika Halla, aby słuchawki **1** przygotować do parowania:

- Otworzyć pokrywę pojemnika do ładowania i przechowywania **7**. Funkcja przełącznika Halla wykryje, że pokrywa pojemnika do ładowania i przechowywania jest otwarta. Słuchawka włączy się i sparuje automatycznie.
- Dioda LED **4** na słuchawce głównej będzie migać kolorem czerwonym i białym, a dioda LED na słuchawce podrzędnej będzie migać tylko kolorem białym. Słuchawka główna jest sparowana ze słuchawką podrzędną.

Alternatywnie słuchawki można przygotować do parowania z urządzeniem Bluetooth w następujący sposób:

- Wyjąć słuchawki z portów ładowania **8**.
- Gdy słuchawki będą gotowe do sparowania, dioda LED **4** słuchawki głównej będzie migać kolorem czerwonym i białym.

i RADA: Jeśli słuchawki zostały już sparowane, to podłączona do słuchawki głównej słuchawka podrzędna miga tylko kolorem białym. Jak tylko słuchawki sparują się ze sobą, to rozlegnie się sygnał.

- W urządzeniu odtwarzającym Bluetooth odszukać produkt o nazwie **STSK A4 B2** i sparować go z produktem. Jeśli urządzenie Bluetooth zażąda podania hasła, to należy wpisać **0000**. Jak tylko słuchawki sparują się ze sobą, to rozlegnie się sygnał.
- Po pomyślnym sparowaniu słuchawek z urządzeniem Bluetooth rozlegnie się sygnał dźwiękowy.

● Resetowanie

W celu zresetowania słuchawek należy wykonać następujące kroki:

- Odtoczyć lewą i prawą słuchawkę **1** od urządzenia odtwarzającego:
 - Jedną ze słuchawek (lewą lub prawą) wyjąć z pojemnika do ładowania i przechowywania **7**.
Nacisnąć szybko 3 razy przycisk sensoryczny **3**, aż dioda LED **4** krótko zamiga kolorem czerwonym i białym.
Wcześniej wyjętą słuchawkę włożyć z powrotem do pojemnika do ładowania i przechowywania **7**.
 - Wyjąć drugą słuchawkę z pojemnika do ładowania i przechowywania **7**.
Nacisnąć szybko 3 razy przycisk sensoryczny **3**, aż dioda LED **4** krótko zamiga kolorem czerwonym i białym.
Włożyć tę słuchawkę z powrotem do pojemnika do ładowania i przechowywania **7**.
Gdy słuchawki są ze sobą sparowane, to rozlega się sygnał.
- Obie słuchawki **1** zostały pomyślnie zresetowane.

● Używanie przycisków sensorycznych

Przyciski sensoryczne na słuchawkach umożliwiając obsługę różnych funkcji, związanych z połączeniami i odtwarzaniem.

W poniższej tabeli opisano obsługę w połączeniu ze sparowanym smartfonem. Ze względu na różne wersje aplikacji i wersje oprogramowania nie wszystkie funkcje mogą być dostępne.

Przycisk sensoryczny 3	Funkcje telefoniczne	Liczba sygnałów dźwiękowych
Jedno naciśnięcie	Odbieranie połączeń	2
	Kończenie połączeń	-
Dwa naciśnięcia	Odrzucanie połączenia	1
Jedno naciśnięcie	Kończenie bieżącego połączenia i odbieranie przychodzącego*	-
Wciśnięcie na 1 sekundę	Przełączanie dwóch połączeń (przełączenie)*	2

Przycisk sensoryczny 3	Funkcje odtwarzania
Jedno naciśnięcie	Wstrzymanie odtwarzania/Odtwarzanie
Naciśnięcie 2 razy prawego przycisku sensorycznego 3	Uruchamianie odtwarzania następnego utworu

Przycisk sensoryczny **3**

Inne funkcje

Wciśnięcie na 2 sekundy lewego przycisku sensorycznego **3**

Otwieranie asystenta głosowego

❶ **RADY:**

- * Ta funkcja musi być obsługiwana przez telefon.
- Mikrofon **6** przechwytuje głos użytkownika.
- Odtwarzanie muzyki zatrzymuje się automatycznie po nadejściu połączenia. Po zakończeniu połączenia odtwarzanie muzyki będzie kontynuowane.

Tryb otoczenia / Aktywna redukcja szumów (ANC) / Tryb normalny

- **Tryb otoczenia:** Ten tryb pozwala lepiej słyszeć dźwięki otoczenia niż przy wyłączonej redukcji szumów.
- **Aktywna redukcja szumów (ANC):** Ten tryb odfiltruje niepożądane dźwięki z otoczenia.
- **Tryb normalny:** Ten tryb jest odpowiedni do normalnego odtwarzania muzyki.
- **Przełączanie do trybu otoczenia:** Wcisnąć na 1 sekundę przycisk sensoryczny **3**.
- **Włączanie technologii ANC:** Ponownie wcisnąć na 1 sekundę lewy przycisk sensoryczny **3**.
- **Przełączanie do trybu normalnego:** Ponownie wcisnąć na 1 sekundę lewy przycisk sensoryczny **3**.

- ❶ **RADA:** Przelącznie trybów jest potwierdzane sygnałami dźwiękowymi.

Tryb	Liczba sygnałów akustycznych
Aktywna redukcja szumów (ANC)	1
Tryb otoczenia	2
Tryb normalny	3

● Funkcja sterowania głosowego z Siri lub Google Assistant

W celu aktywacji funkcji sterowania głosowego należy wykonać poniższe czynności:

- W urządzeniu przenośnym aktywować Siri lub Google Assistant.

Urządzenia z systemem iOS: Dokończyć konfigurację Siri. Następnie użyć Siri, aby aktywować funkcję sterowania głosowego tego produktu.

Urządzenia z systemem Android: Otworzyć Google Assistant.

Postępować zgodnie z instrukcjami Google Assistant, aby wykonać ustawienia przed użyciem funkcji sterowania głosowego tego produktu.

- ❶ **RADA:** Google Assistant jest dostępny w urządzeniach z systemem Android 5.0 lub nowszym.
- Włączyć funkcję Bluetooth®. Połączyć ten produkt z urządzeniem przenośnym.
 - Wcisnąć na 1 sekundę prawy przycisk sensoryczny **3**, aby włączyć funkcję sterowania głosowego.
 - Teraz będzie można korzystać z funkcji sterowania głosem.

● Wymiana nasadek

- Przed zmianą nasadek: Wyłączyć produkt.
- Średnie nasadki [12] zdjąć ze słuchawek [1] (rys. C).
- Wybrać małe lub duże nasadki [11] [13] i wsunąć na słuchawki [1] (rys. D).

● Czyszczenie i konserwacja

⚠ UWAGA! Możliwe uszkodzenie produktu!

- Przed czyszczeniem produktu wyłączyć urządzenie i usunąć wszystkie wtyczki!
- Podczas czyszczenia upewniać się, że wilgoć nie dostanie się do produktu, aby zapobiec uszkodzeniu produktu i koniecznym naprawom.
- Produkt należy czyścić tylko lekko wilgotną szmatką i łagodnym detergentem!
- Nasadki douszne można myć pod bieżącą wodą. Przed włożeniem nasadki douszne muszą być całkowicie suche.

● Przechowywanie, gdy nie są używane

- Produkt przechowywać w suchym miejscu, z dala od kurzu i bezpośredniego światła słonecznego.
- Słuchawki należy przechowywać w pojemniku do ładowania i przechowywania [7].
- Długie przechowywanie: Aby uniknąć uszkodzenia akumulatora, należy go ładować przynajmniej raz na 12 miesięcy.

● Usuwanie usterek

● = **Błąd**

⊙ = Możliwa przyczyna

○ = Działanie

● = **Brak działania**

⊙ = Rozładowany akumulator.

○ = Naładować akumulator zgodnie z opisem w rozdziale „Ładowanie akumulatora w pojemniku do ładowania i przechowywania”.

● = **Brak połączenia Bluetooth**

⊙ = Błędna obsługa słuchawki.

○ = Wyłączyć słuchawki i włączyć ponownie.

⊙ = Błąd urządzenia Bluetooth.

○ = Odłączyć słuchawki. Połączyć ponownie.

○ = Sprawdzić, czy słuchawki działają z innym urządzeniem Bluetooth.

⊙ = Błąd połączenia Bluetooth.

○ = Zbliżyć się do urządzenia podłączonego przez Bluetooth.

● = **Brak dźwięku**

⊙ = Błędna obsługa urządzenia Bluetooth.

○ = W urządzeniu odtwarzającym zwiększyć głośność.

⊙ = Błąd połączenia Bluetooth.

○ = Zbliżyć się do urządzenia podłączonego przez Bluetooth.

○ = Odłączyć urządzenia Bluetooth. Połączyć ponownie.

● = **Nie wszystkie funkcje są dostępne.**

⊙ = Błąd urządzenia Bluetooth.

○ = Sprawdzić, czy urządzenie Bluetooth obsługuje wszystkie funkcje.

- = **Bezprzewodowe ładowanie Qi pojemnika do ładowania i przechowywania [7] nie rozpoczyna się.**
- ⦿ = Pojemnik do ładowania i przechowywania [7] nagrzał się w wyniku ładowania.
- = Pojemnik do ładowania i przechowywania [7] zdjąć z powierzchni ładującej Qi, aby ostygł. Sprawdzić, czy produkt nie jest uszkodzony.
- ⦿ = Ten produkt znajduje się w miejscu, w którym generowane są silne fale radiowe lub hałas, na przykład łazienka, wieża telewizyjna, elektrownia lub stacja benzynowa.
- = W tych miejscach należy używać innych portów wyjściowych, aby naładować pojemnik do ładowania i przechowywania [7], np. port USB typu C.

- = **Ładowanie bezprzewodowe nie rozpoczyna się.**
- ⦿ = Pojemnik do ładowania i przechowywania [7] nie jest umieszczony pośrodku znaku Qi na bezprzewodowej ładowarce Qi.
- = Upewnić się, że pojemnik do ładowania i przechowywania [7] zajmuje właściwą pozycję na środku bezprzewodowej ładowarki Qi.
- = Upewnić się, że w strefie ładowania bezprzewodowego Qi [16] nie ma innych obiektów.

- = **Szybkość ładowania bezprzewodowego jest niska.**
- ⦿ = Strefa ładowania bezprzewodowego Qi [16] znajduje się zbyt daleko od środka powierzchni ładowania bezprzewodowego Qi.
- = Upewnić się, że strefa ładowania bezprzewodowego Qi [16] znajduje się we właściwej pozycji na środku bezprzewodowej ładowarki Qi.

- = **Proces ładowania nie rozpoczyna się nawet po umieszczeniu produktu w obszarze ładowania.**
- ⦿ = Produkt nie został prawidłowo ustawiony.
- = Produkt umieścić na środku powierzchni do ładowania. Przed rozpoczęciem ładowania bezprzewodowego przeczytać również instrukcję obsługi ładowarki bezprzewodowej Qi.

● Utylizacja

Opakowanie:

Opakowanie wykonane jest z materiałów przyjaznych dla środowiska, które można przekazać do utylizacji w lokalnym punkcie przetwarzania surowców wtórnych.



Przy segregowaniu odpadów prosimy zwrócić uwagę na oznakowanie materiałów opakowaniowych, oznaczone są one skrótami (a) i numerami (b) o następującym znaczeniu: 1-7: Tworzywa sztuczne / 20-22: Papier i tektura / 80-98: Materiały kompozytowe.

Produkt:

Informacji na temat możliwości utylizacji wyeksploatowanego produktu udziela urząd gminy lub miasta.



Informacji na temat możliwości utylizacji wyeksploatowanego produktu udziela urząd gminy lub miasta.



Znajdujący się obok symbol przekreślonego pojemnika na śmieci na kołach pokazuje, że produkt podlega dyrektywie 2012/19/UE. Dyrektywa ta mówi, że produkt na koniec swojego czasu użytkowania nie może być usuwany ze zwykłymi odpadami domowymi, lecz musi zostać oddany do specjalnie utworzonych skupów, punktów zbiorczych lub zakładów utylizacji.

Ta utylizacja jest bezpłatna.

Należy chronić środowisko i usuwać odpady w odpowiedni sposób.



Produkt nadaje się do recyklingu, podlega poszerzonej odpowiedzialności producenta i jest osobno zbierany.

Wbudowany akumulator nie może być rozmontowywany w celu utylizacji. Produkt należy przekazać w całości w punkcie zbiórki zużytej elektroniki.

● **Uproszczona deklaracja zgodności WE**

Niniejszym firma OWIM GmbH & Co. KG, Stiftsbergstraße 1, 74167 Neckarsulm, NIEMCY deklaruje, że produkt SŁUCHAWKI TRUE WIRELESS Z REDUKCJĄ SZUMÓW HG07246 jest zgodny z dyrektywami 2014/53/UE i 2011/65/UE.

Pełny tekst deklaracji zgodności WE jest dostępny pod następującym adresem internetowym: www.owim.com

● **Gwarancja**

Produkt wyprodukowano według wysokich standardów jakości i poddano skrupulatnej kontroli przed wysyłką. W przypadku wad produktu nabywcy przysługują ustawowe prawa. Gwarancja nie ogranicza ustawowych praw nabywcy produktu.

Produkt objęte jest 3 gwarancją, licząc od daty zakupu. Gwarancja wygasa w razie zawinionego przez użytkownika uszkodzenia produktu, niewłaściwego użycia lub konserwacji.

W przypadku wystąpienia w ciągu 3 lat od daty zakupu wad materiałowych lub fabrycznych, dokonujemy – według własnej oceny – bezpłatnej naprawy lub wymiany produktu.

Świadczenie gwarancyjne obejmuje wady materiałowe i fabryczne. Gwarancja nie obejmuje części produktu ulegających normalnemu zużyciu, uznawanych za części zużywalne (np. baterie) oraz uszkodzeń części łamliwych, np. przełączników, akumulatorów lub wykonanych ze szkła.

Zgodnie z Kodeksem Cywilnym art. 581 §1 wraz z wymianą urządzenia lub ważnej części czas gwarancji rozpoczyna się na nowo.

● Sposób postępowania w przypadku naprawy gwarancyjnej

Aby zapewnić szybkie rozpatrzenie Państwa wniosku, prosimy stosować się do następujących wskazówek:

Przed skontaktowaniem się z działem serwisowym należy przygotować paragon i numer artykułu (IAN 375501_2101) jako dowód zakupu.

Numery artykułów można znaleźć na tabliczce znamionowej, na grawerunku, na stronie tytułowej jego instrukcji (na dole po lewej stronie) lub jako naklejkę na stronie odwrotnej lub spodniej.

W razie wystąpienia błędów w działaniu lub innych wad, należy skontaktować się najpierw z wymienionym poniżej działem serwisowym telefonicznie lub pocztą elektroniczną.

Produkt uznany za uszkodzony można następnie z dołączeniem dowodu zakupu (paragonu) i podaniem, na czym polega wada i kiedy wystąpiła, przesać bezpłatnie na podany Państwu adres serwisu.

● Serwis

 **Serwis Polska**

Tel.: 008004911946

E-Mail: owim@lidl.pl



Použitá výstražná upozornění a symboly	Strana 138
Úvod	Strana 139
Použití v souladu s určením	Strana 140
Pokyny k ochranným značkám	Strana 140
Rozsah dodávky	Strana 141
Potřebujete	Strana 141
Popis dílů	Strana 142
Technické údaje	Strana 143
Bezpečnost	Strana 145
Před prvním použitím	Strana 149
Obsluha	Strana 150
Sluchátka	Strana 151
Čištění a péče	Strana 157
Odstraňování poruch	Strana 158
Odstranění do odpadu	Strana 160
Zjednodušené ES prohlášení o shodě	Strana 161
Záruka	Strana 161
Servis	Strana 162

Použitá výstražná upozornění a symboly

V tomto návodu na obsluhu, na obalu a na výrobku jsou používána následující varovná upozornění:



NEBEZPEČÍ! Tento symbol se signální slovem „Nebezpečí“ označuje ohrožení s vysokým stupněm rizika, které má, pokud se mu nezabrání, za následek těžké zranění nebo smrt.



VAROVÁNÍ! Tento symbol se signální slovem „Varování“ označuje ohrožení se středním stupněm rizika, které může mít, pokud se mu nezabrání, za následek těžké zranění nebo smrt.



OPATRŇE! Tento symbol se signální slovem „Opatrně“ označuje ohrožení s nízkým stupněm rizika, které může mít, pokud se mu nezabrání, za následek malé nebo lehké zranění.



VÝSTRAHA! Tento symbol se signálním slovem „Výstraha“ označuje nebezpečí možného poškození majetku.









UPOZORNĚNÍ: Tento symbol se signálním slovem „Upozornění“ poskytuje další užitečné informace.



VAROVÁNÍ! NEBEZPEČÍ VÝBUCHU! Varování, které je opatřeno tímto označením a slovy „VAROVÁNÍ! NEBEZPEČÍ VÝBUCHU!“, poukazuje na možné nebezpečí exploze.

Pokud se takové varování nedodrhuje, může to s sebou přinášet vážná zranění nebo smrt a případné věcné škody.

- Postupujte podle pokynů v tomto varování, abyste zabránili těžkým zraněním, ohrožení života či nebezpečí vzniku škod na majetku!

	Tato příkazová značka dává pokyn k nošení vhodných ochranných rukavic! Poslechněte tento varovný pokyn, abyste zabránili zranění rukou předměty nebo kontaktem s horkými nebo chemickými materiály!
	Varovný pokyn s tímto symbolem informuje uživatele o možném poškození sluchu. Vyhněte se poslechu vyšších hlasitostí po delší dobu.
	Stejnoseměrný proud/napětí
	„Qi“ a logo Qi jsou ochranné známky společnosti Wireless Power Consortium (WPC). Nabíjecí skříňka obsahuje bezdrátovou Qi technologii. Nabíjecí skříňku můžete nabít bezdrátovou Qi technologií.
	Tento symbol znamená, že před použitím výrobku je nutno si přečíst návod na obsluhu.
	Značkou CE potvrzuje výrobce shodu se směrnicemi EU, které se na výrobek vztahují.

TRUE WIRELESS SLUCHÁTKA S POTLAČENÍM OKOLNÍHO HLUKU

● Úvod

Blahopřejeme Vám ke koupi nového výrobku. Rozhodli jste se pro kvalitní produkt. Návod k obsluze je součástí tohoto výrobku. Obsahuje důležité pokyny pro bezpečnost, použití a likvidaci. Před použitím výrobku se seznamte se všemi pokyny k obsluze a bezpečnostními pokyny. Používejte výrobek jen popsáním způsobem a na uvedených místech. Při předání výrobku třetí osobě předejte i všechny podklady.

● Použití v souladu s určením

Tato sluchátka jsou přístrojem zábavné elektroniky. Sluchátka jsou určena pro přehrávání zvukového materiálu, který je přiváděn přes spojení Bluetooth®. Když máte sluchátka připojená k chytrému telefonu, můžete použít sluchátka jako náhlavní soupravu.

Nabíjecí skříňka a ukládací přihrádka je určena pouze pro nabíjení a uložení sluchátek.

Tento výrobek je vhodný výhradně pro soukromé použití.

Nepředpokládá se jakékoliv další použití. Nepoužívejte výrobek pro průmyslové nebo živnostenské účely.

Nepřebírá se žádná odpovědnost za škody způsobené nesprávným používáním, nesprávnou opravou, změnou nebo neoprávněným použitím neschválených součástí. Uživatel za to nese riziko sám.

● Pokyny k ochranným značkám

- USB® je registrovaná ochranná známka společnosti USB Implementers Forum, Inc.
- Slovní označení a loga Bluetooth® jsou registrované ochranné známky společnosti Bluetooth SIG, Inc. a jakékoliv použití těchto značek společností OWIM GmbH & Co. KG je v souladu s licencí.
- „Qi“ a logo Qi jsou ochranné známky společnosti Wireless Power Consortium (WPC).
- Značka a obchodní název SilverCrest jsou majetkem příslušných vlastníků.

- Apple, Apple Watch, App Store, HomeKit, HomePod, iOS, iPad, iPad Air, iPadOS, iPhone a tvOS jsou registrované ochranné známky společnosti Apple Inc. v USA a jiných zemích.
- Android, Gmail, Google Play a Google Assistant* jsou registrované obchodní značky společnosti Google Inc.

* Google Assistant není k dispozici v některých jazycích a zemích.

Všechny ostatní názvy a výrobky mohou být ochrannými známkami nebo registrovanými ochrannými známkami příslušných vlastníků.

● Rozsah dodávky

Po vybalení výrobku zkontrolujte, zda je dodávka kompletní a všechny díly jsou v řádném stavu. Před použitím odstraňte veškeré obalové materiály.

V případě, že zjistíte poškození nebo chybějící části, obraťte se na prodejce, který vám prodal tento výrobek.

- 2x Sluchátka (1 x vlevo a 1 x vpravo)
- 1x Nabíjecí skříňka/ukládací přihrádka
- 1x USB kabel (Typ A na typ C)
- 2x Náušníky – velké
- 2x Náušníky – střední (předinstalované)
- 2x Náušníky – malé
- 1x Krátký návod k použití
- 1x Návod na obsluhu

● Potřebujete

- Zdroj napětí USB (výstupní napětí 5 V, výstupní proud min. 500 mA) nebo nabíječka kompatibilní s technologií Qi s výstupním výkonem nejméně 2,5 W
- Přehrávací zařízení s Bluetooth®

● **Popis dílů**

Otevřete před dalším čtením stránku s obrázkem a seznamte se se všemi funkcemi výrobku.

- 1 Sluchátka (1 x vlevo a 1 x vpravo)
- 2 Optický snímač
- 3 Senzorové tlačítko
- 4 LED dioda
- 5 Nabíjecí kontakty
- 6 ANC mikrofon
- 7 Nabíjecí skříňka/ukládací přihrádka
- 8 Nabíjecí přípojky
- 9 Indikátor stavu nabití (sluchátka)
- 10 Indikátor stavu nabití (nabíjecí skříňka/ukládací přihrádka)
- 11 Náušníky – velké
- 12 Náušníky – střední
- 13 Náušníky – malé
- 14 Nabíjecí konektor USB-C
- 15 USB kabel (Typ A na typ C)
- 16 Oblast příjmu Qi
- 17 Návod na obsluhu
- 18 Krátký návod k použití

● Technické údaje

Nabíjecí skříňka/Ukládací přihrádka

Vstupní napětí USB-C	USB 5 V ⁻⁻⁻
Vstupní proud USB-C	500 mA
Bezdrátové vstupní napětí Qi	5 V
Maximální rychlost bezdrátového napájení	3 W
Bezdrátový odstup při nabíjení k nabíječce Qi	≤ 5 mm
Rozsah kmitočtu	107,8 - 147 kHz
Přenesený maximální výkon radiové frekvence (pole H)	- 11,62 dB μ A/m při odstupu 10 m
Akumulátor	Li-polymerový, 3,7 V, 350 mAh, 1,29 Wh
Kapacita nabíjení	až 4 plných nabíjecích cyklů při zcela vybitých sluchátkách
Doba nabíjení vnitřního akumulátoru nabíjecí skříňky/ukládací přihrádky	cca 4 hodiny (úplný cyklus nabíjení)

Sluchátka

Bezdrátový standard	Bluetooth® 5.2
Podporovaný profil	A2DP, AVRCP, HSP, HFP
Rozsah kmitočtu	2402 až 2480 MHz
Max. vysílací výkon	< 10 mW
Dosah	cca 10 m
Akumulátor	Li-ion, 3,7 V, 30 mAh, 0,111 Wh
Doba nabíjení	cca 1,5 hodiny (úplný cyklus nabíjení)
Provozní doba (hudba a telefon)	cca 3 hodiny (s ANC) cca 4,5 hodiny (bez ANC) (při střední hlasitosti)
Provozní teplota	+10 až +35 °C
Vlhkost vzduchu (bez kondenzace)	Relativní vlhkost vzduchu 10 až 70 %
Skladovací teplota	0 až +40 °C
Rozměry	cca 33 x 22 x 24 mm (sluchátka) cca 61 x 46,7 x 24,4 mm (nabíjecí skříňka)
Hmotnost	cca 8,6 g (obě sluchátka) cca 52 g (nabíjecí skříňka)

❶ Pokyny ke Qi technologii:

Tento výrobek s bezdrátovou Qi technologií je koncipován tak, aby odpovídal normě Qi (Wireless Power Consortium). Nejsou však dány žádné záruky, pokud jde o kompatibilitu se všemi výrobky, odpovídajícími této normě.

Technické parametry a design se mohou změnit bez předchozího vyrozumění.



Bezpečnost

Před prvním použitím výrobku se seznamte se všemi bezpečnostními a obslužnými pokyny! Při předání výrobku třetím osobám předejte rovněž veškeré podklady!

V případě poškození v důsledku nedodržení tohoto návodu k obsluze se Vaše záruka ruší! Za následné škody se nepřebírá žádná odpovědnost! V případě škody na majetku nebo zranění způsobené nesprávným používáním nebo nedodržením bezpečnostních pokynů se nepřebírá žádná odpovědnost!

Děti a osoby se zdravotním omezením

VAROVÁNÍ! NEBEZPEČÍ ŽIVOTA A NEHOD PRO KOJENCE A DĚTI!

NEBEZPEČÍ! Nebezpečí zadušení! Nenechte děti nikdy hrát si bez dozoru s výrobkem, příslušenstvím nebo balicími materiály.

- Obalové materiály představují nebezpečí udušení. Děti často podceňují s tím spojená nebezpečí. Obalové materiály nejsou hračka.

VAROVÁNÍ! Nebezpečí udušení z malých částí! Tento výrobek obsahuje malé části, které mohou při požití způsobit udušení.

- Tento výrobek mohou používat děti od 8 let a osoby se sníženými fyzickými, smyslovými či mentálními schopnostmi nebo s nedostatkem zkušeností a/nebo znalostí, pokud jsou pod dohledem nebo byly poučeny ohledně bezpečného používání výrobku a chápou z toho vyplývající rizika.
- Nenechte děti hrát si s výrobkem.
- Čištění a údržbu nesmí provádět děti bez dohledu.
- Tento výrobek není hračka.

⚠ NEBEZPEČÍ V DŮSLEDKU SNÍŽENÉHO VNÍMÁNÍ!

- Nepoužívejte sluchátka při jízdě na kole nebo při obsluze strojů, nebo v jiných situacích, kdy by snížené vnímání okolního hluku mohlo ohrozit vás nebo jiné. Také dodržujte zákony a předpisy státu, ve kterém sluchátka používáte.



Výstraha, vysoká hladina akustického tlaku

Opatrně při používání sluchátek. Používání sluchátek po delší dobu a při vysoké hlasitosti může způsobit poškození sluchu uživatele. Vždy nejdříve nastavte nízkou hlasitost a přizpůsobte ji příjemné úrovni. Používejte sluchátka vždy tak, aby bylo zaručeno vnímání okolních hluků.

⚠ VÝSTRAHA! NEBEZPEČÍ POŠKOZENÍ VĚCÍ!

- Tento výrobek neobsahuje žádné části, které by mohly být udržovány uživatelem. Akumulátor nelze nahradit. Výrobek nesmí být otevřen (sluchátka a nabíjecí skříňka).
- Nabíjecí skříňku je nutno umístit mimo dosah vlhkosti, kapající a stříkající vody!
- Nestavte hořící svíčky nebo jiné otevřené plameny v blízkosti výrobku.
- Zkontrolujte výrobek před každým použitím! Přestaňte používat, pokud došlo k poškození výrobku, nebo v případě, že je nabíjecí kabel vadný!
- Pokud si všimnete kouř nebo neobvyklé zvuky či zápachy, okamžitě vypněte výrobek a odstraňte USB kabel.
- Náhlá kolísání teploty mohou způsobit kondenzaci vody na vnitřní straně výrobku. Nechte výrobek v tomto případě nějaký čas aklimatizovat předtím, než jej použijete, aby se zabránilo zkratům!
- Nepoužívejte přístroj v blízkosti zdrojů tepla, např. radiátorů nebo jiných zařízení, která vyzařují teplo!

⚠ VAROVÁNÍ! Mezi nabíjecí skříňkou a použitou nabíječkou nesmí být žádné kovové předměty. Kovové předměty se mohou zahřát a způsobit popáleniny. Před nabíjením výrobku odstraňte z nabíječky cizí předměty.

⚠ OPATRNĚ!

- Dbejte na to, aby nebyl povrch nabíjení Qi mokrý od vody, nápojů atd.

⚠ VÝSTRAHA!

- Během nabíjení neumísťujte magnetická záznamová média do oblasti nabíjení. Vytvářené magnetické pole může smazat data na kreditních kartách. To může také způsobit poruchu náramkových hodinek a dalších přesných přístrojů.

ⓘ UPOZORNĚNÍ:

- Během nabíjení a bezprostředně po nabíjení jsou nabíjecí plocha Qi a výrobek teplé. To je normální a není to chybná funkce. Pokud dojde k neobvyklému zahřátí, nabíjecí plochu Qi a výrobek zkontrolujte.

⚠ VAROVÁNÍ – Rádiové rušení

- Vypínejte výrobek v letadlech, nemocnicích, provozních prostorách (např. kotelna, elektrická rozvodna) nebo v blízkosti lékařských elektronických systémů.
- Rádiové vlny by mohly omezit funkčnost citlivých elektrických zařízení.
- Mezi výrobkem a kardiostimulátorem nebo implantabilními kardiovertery defibrilátory musí být zachována minimální vzdálenost 20 cm, protože elektromagnetické záření může ovlivnit funkčnost kardiostimulátorů.
- Rádiové vlny by mohly způsobovat rušení sluchadel.

- Nedávejte výrobek s aktivovanými složkami do blízkosti hořlavých plynů nebo výbušnin (např. lakovny), protože vysílané rádiové vlny mohou způsobit exploze a požár.
- Dosah rádiových vln se liší v závislosti na okolních podmínkách.
- Při použití bezdrátového přenosu dat nelze vyloučit, že tyto údaje získají neoprávněné třetí osoby.
- OWIM GmbH & Co KG nezodpovídá za rušení rozhlasových a televizních přijímačů vyplývajících z neoprávněné úpravy tohoto výrobku.
- OWIM GmbH & Co KG nepřebírá žádnou další zodpovědnost za použití nebo výměnu kabelů, které nejsou distribuovány OWIM.
- Uživatel výrobku je plně zodpovědný za odstranění závady způsobené neoprávněnými změnami tohoto výrobku (viz předchozí 2 odstavce).

● Bezpečnostní pokyny pro integrované akumulátory



VAROVÁNÍ! NEBEZPEČÍ VÝBUCHU! Neházejte výrobek (nabíjecí skříňku/ukládací přihrádku a sluchátka) do ohně.

- Vyhýbejte se extrémním okolním podmínkám a teplotám, které by mohly mít vliv na akumulátory, např. topná tělesa / přímé sluneční světlo.



Pokud akumulátory vytekly, vyhněte se kontaktu pokožky, očí a sliznic s chemikáliemi! Postižené místo pečlivě opláchněte čistou vodou a ihned vyhledejte lékařskou pomoc!

- Nezakrývejte výrobek při používání nebo během nabíjení. V opačném případě se výrobek může přehřát.
- Tento výrobek obsahuje akumulátor, který při nesprávném používání může vést k požáru, výbuchu, nebo úniku nebezpečných látek. Z toho důvodu noste vhodné ochranné rukavice.

● Před prvním použitím

● Dobíjení akumulátoru nabíjecí skříňky/ukládací přihrádky

Před prvním použitím musí být akumulátor z nabíjecí skříňky/ukládací přihrádky nabit.

Nabíjení přes USB





- Spojte nabíjecí skříňku/ukládací přihrádku [7] přes USB nabíjecí konektor C [14] a dodávaný kabel USB [15] se zdrojem napětí USB, který dává výstupní proud nejméně 500 mA (např. USB nabíječkou nebo počítačem).

Bezdrátové nabíjení

- Umístěte nabíjecí skříňku/ukládací přihrádku [7] s oblastí příjmu Qi [16] na vaši Qi nabíječku.
- Nabíjení začne automaticky, když je bezdrátová nabíječka Qi zapnutá.
- Po dokončení nabíjení se rozsvítí indikátory stavu nabití (Nabíjecí skříňka/ukládací přihrádka) [10].

❗ UPOZORNĚNÍ:

- Stav nabití je zobrazen na indikátoru stavu nabití (Nabíjecí skříňka/ukládací přihrádka) [10] nabíjecí skříňky/ukládací přihrádky [7]:

LED diody	Status nabití akumulátoru
 ○ ○	cca < 30 %
 ○	cca < 60 %
	cca < 100 %
	100 %

● Nabíjení sluchátek

Před prvním použitím musí být sluchátka nabitá.

❗ UPOZORNĚNÍ:

- Sluchátka [1] a nabíjecí skříňku/ukládací přihrádku [7] lze nabíjet současně.
- Sluchátka se hodí pouze do jedné ze dvou nabíjecích přípojek [8].
- Umístěte sluchátka do nabíjecí přípojky [8] nabíjecí skříňky/ukládací přihrádky [7].
- Proces nabíjení začne automaticky.
- Indikátor stavu nabití (sluchátka) [9] sluchátek [1] indikují aktuální stav.



LED dioda	Stav
Bílá	Proces nabíjení
Vyp	Plně nabitá

● Obsluha

● Nabíjecí skříňka/Ukládací přihrádka

- Nabíjecí proces sluchátek [1] automaticky začne, když je vloženo alespoň jedno sluchátko do nabíjecí přípojky [8].
- Zkontrolujte aktuální kapacitu akumulátoru nabíjecí skříňky/ukládací přihrádky [7]:

Při každém použití sluchátek [1]: Aktuální kapacita akumulátoru je zobrazena na indikátoru stavu nabití (Nabíjecí skříňky/ukládací přihrádky) [10] nabíjecí skříňky/ukládací přihrádky:

LED diody	Kapacita akumulátoru
 ○ ○	cca 30 %
 ○	cca 60 %
	cca 100 %

● **Sluchátka**

● **Zapnutí sluchátek**

- Otevřete horní kryt nabíjecí skříňky/ukládací přihrádky **[7]** a vyjměte sluchátka z nabíjecích svorek **[8]**.

● **Vypnutí sluchátek**

- Vložte sluchátka do nabíjecích konektorů **[8]** a zavřete horní kryt nabíjecí skříňky/ukládací přihrádky **[7]**.

● **Stav LED diod**

LED dioda	Stav
Červeně/bíle blikající	Čekání na spojení s přístrojem Bluetooth
Bíle blikající	Sluchátka jsou spárována s přístrojem Bluetooth

- i UPOZORNĚNÍ:** Pokud byla sluchátka již vzájemně spárována, je hlavní sluchátko spojeno se sekundárním sluchátkem a bliká červeno/bíle.

● Spárování sluchátek k sobě

Abyste slyšeli zvuk z obou sluchátek ve stereo, musí být vzájemně spárována.

- Když sluchátka odeberete z nabíjecích přípojek **8**, budou automaticky spojena.
- Když sluchátka nejsou vzájemně spárována, nastavte je zpět na tovární nastavení (viz „Reset“).
- Když jsou sluchátka vzájemně spárována a čekají na připojení k přístroji Bluetooth, bliká hlavní sluchátko červeno/bíle.

● Spárování sluchátek s nějakým Bluetooth přístrojem

Funkci Hallova spínače použijte k přípravě sluchátek **1** pro párování:

- Otevřete víko nabíjecí skříňky/ukládací přihrádky **7**. Funkce Hallova spínače detekuje, že je víko nabíjecí skříňky/ukládací přihrádky otevřené. Sluchátka se zapnou a spárují automaticky.
- LED dioda **4** na hlavním sluchátku bliká červeně/bíle a kontrolka LED na sekundárním sluchátku bliká pouze bíle. Sekundární sluchátko je spárováno s hlavním sluchátkem.

Alternativně můžete sluchátka připravit pro párování se zařízením Bluetooth následujícím způsobem:

- Odeberte sluchátka z nabíjecích přípojek **8**.
- Když jsou sluchátka připravena ke spárování, bliká LED dioda **4** hlavního sluchátka červeně/bíle.

i UPOZORNĚNÍ: Pokud byla sluchátka již vzájemně spárována, je sekundární sluchátko spojeno s hlavním sluchátkem a bliká jen bíle. Jakmile jsou sluchátka vzájemně spárována, zazní signál.

- Hleďte na svém přehrávacím přístroji Bluetooth výrobek s označením **STSK A4 B2** a spárujte ho s výrobkem. Pokud budete vyzváni svým přístrojem Bluetooth, abyste zadali heslo, zadejte **0000**. Jakmile jsou sluchátka vzájemně spárována, zazní signál.
- Jakmile jsou sluchátka úspěšně spárována se zařízením Bluetooth, zazní signál.

● Resetujte

Pro resetování sluchátek proveďte následující kroky:

- Oddělení levého a pravého sluchátka **1** od přehrávacího zařízení:
 - Vyměňte jedno ze sluchátek (levé nebo pravé) z nabíjecí skříňky/ukládací přihrádky **7**.
Stiskněte sensorové tlačítko **3** 3 x rychle za sebou, dokud LED dioda **4** nezačne krátce červeno/bíle blikat.
Vložte dříve vyjmuté sluchátko zpět do nabíjecí skříňky/ukládací přihrádky **7**.
 - Vyměňte druhé sluchátko z nabíjecí skříňky/ukládací přihrádky **7**.
Stiskněte sensorové tlačítko **3** 3 x rychle za sebou, dokud LED dioda **4** nezačne krátce červeno/bíle blikat.
Dejte toto sluchátko opět do nabíjecí skříňky/ukládací přihrádky **7**.
Po vzájemném spárování sluchátek zazní signál.
- Obě sluchátka **1** byla úspěšně resetována.

● Použití multifunkčních tlačítek

K ovládání různých funkcí pro volání a přehrávání použijte obě multifunkční tlačítka na sluchátkách.

Následující tabulka popisuje obsluhu s připojeným chytrým telefonem. Vzhledem k různým stavům a verzím softwaru nemusí být za určitých okolností k dispozici všechny funkce.

Senzorové tlačítko 3	Volané funkce	Počet signálních tónů
1 x stlačit	Přijetí hovoru	2
	Ukončení hovoru	-
2 x stlačit	Odmítnutí hovoru	1
1 x stlačit	Ukončit probíhající hovor a přijmout příchozí hovor*	-
Podržet stlačené po dobu 1 sekundy	Měnit mezi 2 hovory (Přepínání)*	2

Senzorové tlačítko 3	Všechny funkce přehrávání
1 x stlačit	Přerušení/Přehrávání
2 x stlače pravé senzorové tlačítko 3	Spuštění další skladby

Senzorové tlačítko 3

Další funkce

Levé senzorové tlačítko 3 podržte stisknuté po dobu 2 sekund

Otevřete hlasového asistenta

ⓘ **UPOZORNĚNÍ:**

- * Tyto funkce musí být podporovány vaším mobilním operátorem.
- Mikrofon 6 snímá Váš hlas.
- Přehrávání hudby se při příchozím hovoru automaticky pozastaví. Hudba bude pokračovat po ukončení hovoru.

Režim prostředí / aktivního potlačení hluku (ANC) / normální režim

- **Režim prostředí:** V tomto režimu můžete slyšet své okolí lépe než při zapnutí redukce šumu.
- **Aktivní potlačení hluku (ANC):** Tento režim filtruje nežádoucí šum z vašeho prostředí.
- **Normální režim:** Tento režim je vhodný pro běžné přehrávání hudby.
- **Přepnout do režimu prostředí:** Podržte levé senzorové tlačítko 3 1 sekundu stlačené.
- **Přepnout na ANC:** Podržte levé senzorové tlačítko 3 znovu 1 sekundu stlačené.
- **Přepnout do normálního režimu:** Podržte levé senzorové tlačítko 3 znovu 1 sekundu stlačené.

- ❶ **UPOZORNĚNÍ:** Přepínání mezi režimy je potvrzeno akustickým signálem.

Režim	Počet akustických signálů
Aktivní potlačení hluku (ANC)	1
Režim prostředí	2
Normální režim	3

● Funkce hlasového ovládání se Siri / Google Assistant

Pro aktivaci funkce hlasového ovládání postupujte podle následujících kroků:

- Aktivujte Siri nebo Google Assistant na svém mobilním zařízení.

Zařízení iOS: Doplňte Siri zařízení. Pak použijte potom Siri pro aktivaci funkce hlasového ovládání tohoto výrobku.

Zařízení Android: Otevřete Google Assistant. Postupujte podle pokynů od Google Assistant pro ukončení nastavení před použitím hlasového ovládání funkcí tohoto výrobku.

- ❶ **UPOZORNĚNÍ:** Google Assistant je k dispozici na zařízeních s platformou Android 5.0 nebo novější.

- Aktivujte funkci Bluetooth®. Spojte tento výrobek se svým mobilním zařízením.
- Podržte pravé tlačítko **3** 1 sekundu stlačené, abyste aktivovali funkci ovládání hlasem.
- Nyní můžete použít funkci hlasového ovládání.

● Výměna náušníků

- Před výměnou náušníků: Výrobek vypněte.
- Odstraňte střední náušníky [12] ze sluchátek [1] (obr. C).
- Vyberte malé nebo velké náušníky [11] [13] a nasuňte je na sluchátka [1] (obr. D).

● Čištění a péče

⚠ VÝSTRAHA! Možné poškození výrobku!

- Vypněte výrobek před čištěním a odstraňte všechny konektory!
- Dbejte na to, aby v průběhu čištění nevstoupila žádná vlhkost do výrobku, aby se zabránilo poškození výrobku a potřebným opravám.
- Vyčistěte výrobek mírně navlhčeným hadříkem a jemným čističem!
- Náušníky mohou být vyjmuty a vyčištěny pod tekoucí vodou. Před vložením musí být náušníky zcela suché.

● Skladování při nepoužívání

- Uchovávejte výrobek na suchém místě, chráněný před prachem a přímým slunečním světlem.
- Uchovávejte sluchátka v nabíjecí skříňce/ukládací přihrádce [7].
- Delsí skladování: Pro zabránění poškození akumulátoru, musí být akumulátor dobit alespoň jednou za 12 měsíců.

● Odstraňování poruch

● = Chyba

⊙ = Možná příčina

○ = Akce

● = Žádné funkce

⊙ = Akumulátor je prázdný.

○ = Nabíjejte akumulátor, jak je popsáno v „Dobíjení akumulátoru nabíjecí skříňky/ukládací přihrádky“.

● = Žádné Bluetooth spojení

⊙ = Chyba při obsluze sluchátek.

○ = Sluchátka vypněte a znovu zapněte.

⊙ = Chyba na přístroji Bluetooth.

○ = Přerušete spojení k sluchátkům. Obnovte znovu spojení.

○ = Zkontrolujte, zda sluchátka fungují na jiném přístroji Bluetooth.

⊙ = Chyba spojení Bluetooth.

○ = Přejděte blíže k přístroji připojenému přes Bluetooth.

● = Žádný tón

⊙ = Chyba při obsluze zařízení Bluetooth.

○ = Zvyšte hlasitost na zařízení pro přehrávání.

⊙ = Chyba spojení Bluetooth.

○ = Přejděte blíže k přístroji připojenému přes Bluetooth.

○ = Přerušete spojení zařízení Bluetooth. Obnovte znovu spojení.

● = Nejsou k dispozici všechny funkce.

⊙ = Chyba na přístroji Bluetooth.

○ = Zkontrolujte, zda váš přístroj Bluetooth podporuje všechny funkce.

● = **Proces bezdrátového nabíjení Qi nabíjecí skříňky/ukládací přihrádky 7 se nespustí.**

- ⊙ = Nabíjecí skříňka/ukládací přihrádka 7 se v důsledku nabíjení zahřála.
- = Odstraňte nabíjecí skříňku/ukládací přihrádku 7 z nabíjecí plochy Qi, aby se ochladila. Zkontrolujte, zda výrobek nevykazuje poškození.
- ⊙ = Tento výrobek se nachází v místě, kde jsou generovány silné rádiové vlny nebo šum, například televizní věže, napájecí stanice nebo elektrárny.
- = V těchto prostředích použijte jiné nabíjecí porty k nabíjení nabíjecí skříňky/ukládací přihrádky 7, například USB port typu C.

● = **Bezdrátové nabíjení se nespustí.**

- ⊙ = Nabíjecí skříňka/ukládací přihrádka 7 není umístěna uprostřed značky Qi na bezdrátové nabíječce Qi.
- = Zajistěte, aby byla nabíjecí skříňka/ukládací přihrádka 7 umístěna ve správné poloze uprostřed bezdrátové nabíječky Qi.
- = Zajistěte, aby v oblasti příjmu Qi 16 nebyly žádné jiné předměty.

● = **Rychlost bezdrátového nabíjení je pomalá.**

- ⊙ = Oblast příjmu Qi 16 je příliš daleko od středu bezdrátové nabíjecí plochy Qi.
- = Zajistěte, aby oblast příjmu Qi 16 bylo ve správné poloze uprostřed bezdrátové nabíječky Qi.

● = **Proces nabíjení nezačne ani poté, co byl výrobek umístěn do nabíjecí oblasti.**

- ⊙ = Výrobek nebyl ve správné poloze.
- = Výrobek umístěte do středu nabíjecí plochy. Než začnete bezdrátové nabíjení, přečtěte si také návod na obsluhu dodaný s bezdrátovou nabíječkou Qi.

● Odstranění do odpadu

Balení:

Obal se skládá z ekologických materiálů, které můžete zlikvidovat prostřednictvím místních sběrů recyklovatelných materiálů.



Při třídění odpadu se řiďte podle označení obalových materiálů zkratkami (a) a čísly (b), s následujícím významem: 1-7: umělé hmoty / 20-22: papír a lepenka / 80-98: složené látky.

Výrobek:

Informujte se o možnostech likvidace vysloužilého výrobku u správy Vaší obce nebo města.



Informujte se o možnostech likvidace vysloužilého výrobku u správy Vaší obce nebo města.



Vedle uvedený symbol přeškrtnuté odpadní nádoby na kolečkách značí, že pro výrobek platí směrnice 2012/19/EU. Tato směrnice stanovuje, že se přístroj nesmí odstraňovat do normálního domácího odpadu, ale do zvláštních, speciálně založených sběrů, sběrů užitkovatelných materiálů nebo speciálních provozů.

Toto odstranění do odpadu je pro Vás bezplatné.

Chraňte životní prostředí a odstraňujte do odpadu odborně.



Výrobek je recyklovatelný, podléhá rozšířené zodpovědnosti výrobce a likviduje se odděleně.

Vestavěný akumulátor nelze k provedení likvidace do odpadu demontovat.

Odevzdejte výrobek do sběrný pro staré elektronické přístroje.

● **Zjednodušené ES prohlášení o shodě**

Tímto OWIM GmbH & Co. KG, Stiftsbergstraße 1, 74167 Neckarsulm, Německo, prohlašuje, že výrobek TRUE WIRELESS SLUCHÁTKA S POTLAČENÍM ŠUMU, HG07246 odpovídá směrnicím EU 2014/53/EU a 2011/65/EU.

Úplný text ES prohlášení o shodě je k dispozici na této internetové adrese:
www.owim.com

● **Záruka**

Výrobek byl vyroben s nejvyšší pečlivostí podle přísných kvalitativních směrnic a před odesláním prošel výstupní kontrolou. V případě závad máte možnost uplatnění zákonných práv vůči prodejci. Vaše práva ze zákona nejsou omezena naší níže uvedenou zárukou.

Na tento artikl platí 3 záruka od data zakoupení. Záruční lhůta začíná od data zakoupení. Uschovejte si dobře originál pokladní stvrzenky. Tuto stvrzenku budete potřebovat jako doklad o zakoupení.

Pokud se do 3 let od data zakoupení tohoto výrobku vyskytne vada materiálu nebo výrobní vada, výrobek Vám – dle našeho rozhodnutí – bezplatně opravíme nebo vyměníme. Tato záruka zaniká, jestliže se výrobek poškodí, neodborně použil nebo neobdržel pravidelnou údržbu.

Záruka platí na vady materiálu a výrobní vady. Tato záruka se nevztahuje na díly výrobku podléhající opotřebení (např. na baterie), dále na poškození křehkých, choulostivých dílů, např. vypínačů, akumulátorů nebo dílů zhotovených ze skla.

● Postup v případě uplatňování záruky

Pro zajištění rychlého zpracování Vašeho případu se řiďte následujícími pokyny:

Pro všechny požadavky si připravte pokladní stvrzenku a číslo artiklu (IAN 375501_2101) jako doklad o zakoupení.

Číslo artiklu najdete na typovém štítku, gravuře, titulní stránce návodu (vlevo dole) nebo na nálepce na zadní nebo spodní straně.

V případě poruch funkce nebo jiných závad nejdříve kontaktujte, telefonicky nebo e-mailem, v následujícím textu uvedené servisní oddělení.

Výrobek registrovaný jako vadný potom můžete s přiloženým dokladem o zakoupení (pokladní stvrzenkou) a údaji k závadě a kdy k ní došlo, bezplatně zaslat na adresu servisu, která Vám byla sdělena.

● Servis

CZ **Servis Česká republika**

Tel.: 800600632







E-Mail: owim@lidl.cz









Použité výstražné upozornenia a symboly	Strana 164
Úvod	Strana 165
Používanie v súlade s určením	Strana 166
Informácie o ochranných známkach	Strana 166
Rozsah dodávky	Strana 167
Budete potrebovať	Strana 167
Popis súčiastok	Strana 168
Technické údaje	Strana 169
Bezpečnosť	Strana 171
Pred prvým použitím	Strana 175
Obsluha	Strana 176
Slúchadlá	Strana 177
Čistenie a starostlivosť	Strana 183
Odstránenie porúch	Strana 184
Likvidácia	Strana 186
Zjednodušené EÚ vyhlásenie o zhode	Strana 187
Záruka	Strana 187
Servis	Strana 188

Použité výstražné upozornenia a symboly

V tomto návode na používanie, na obale a na produkte sa používajú nasledovné výstražné upozornenia:

	NEBEZPEČENSTVO! Tento symbol so signálnym slovom „Nebezpečenstvo“ označuje nebezpečenstvo s vysokým stupňom rizika, ktoré, ak sa mu nevyhnete, bude mať za následok smrť alebo vážne zranenie.
	VÝSTRAHA! Tento symbol so signálnym slovom „Výstraha“ označuje nebezpečenstvo so stredným stupňom rizika, ktoré, ak sa mu nevyhnete, bude mať za následok vážne zranenie alebo smrť.
	POZOR! Tento symbol so signálnym slovom „Pozor“ označuje nebezpečenstvo s nízkym stupňom rizika, ktoré, ak sa mu nevyhnete, bude mať za následok ľahké alebo stredne ťažké zranenie.
	OPATRNE! Tento symbol so signálnym slovom „Opatrne“ označuje možné poškodenie majetku.
	UPOZORNENIE: Tento symbol so signálnym slovom „Upozornenie“ ponúka ďalšie užitočné informácie.
	VÝSTRAHA! NEBEZPEČENSTVO VÝBUCHU! Výstraha, ktorá je označená týmto symbolom a slovom „VÝSTRAHA! NEBEZPEČENSTVO VÝBUCHU!“, upozorňuje na nebezpečenstvo výbuchu. Ak sa takéto výstražné upozornenie neuposlúchne, môže to mať za následok ťažké zranenia alebo smrť a môže to spôsobiť škody. ■ Dodržiavajte pokyny v tejto výstrahe, aby sa zabránilo ťažkým zraneniam, ohrozeniu života alebo nebezpečenstvu vzniku vecných škôd!

	Tento príkazový symbol upozorňuje na to, aby ste nosili vhodné ochranné rukavice! Toto výstražné upozornenie slúži na to, aby sa zabránilo poraneniam rúk predmetmi alebo kontaktom s horúcimi alebo chemickými materiálmi!
	Výstražné upozornenie s týmto symbolom informuje používateľa o možnom poškodení sluchu. Vyhnite sa dlhému počúvaniu s príliš vysokou hlasitosťou.
	Jednosmerný prúd/jednosmerné napätie
	„Qi“ a logo Qi sú ochrannými značkami Wireless Power Consortium (WPC). Nabíjací box obsahuje bezdrôtovú technológiu nabíjania Qi. Nabíjací box môžete nabíjať pomocou bezdrôtovej technológie Qi.
	Tento symbol znamená, že pred použitím produktu je potrebné prečítať si návod na používanie.
	Značkou CE výrobca potvrdzuje zhodu so smernicami EÚ, ktoré sú relevantné pre produkt.

BEZDRÔTOVÉ SLÚCHADLÁ S REDUKCIOU ŠUMU

● Úvod

Blahoželáme Vám ku kúpe Vášho nového výrobku. Rozhodli ste sa pre veľmi kvalitný výrobok. Návod na obsluhu je súčasťou tohto výrobku. Obsahuje dôležité upozornenia týkajúce sa bezpečnosti, používania a likvidácie. Skôr ako začnete výrobok používať, oboznámte sa so všetkými pokynmi k obsluhu a bezpečnosti. Výrobok používajte iba v súlade s popisom a v uvedených oblastiach používania. V prípade postúpenia výrobku ďalším osobám odovzdajte aj všetky dokumenty patriace k výrobku.

● Používanie v súlade s určením

Tieto slúchadlá sú prístroj z oblasti zábavnej elektroniky. Slúchadlá sú určené na reprodukovanie audio záznamov, ktoré sa prehrávajú pomocou funkcie Bluetooth®. Keď spojíte slúchadlá so smartfónom, môžete ich používať aj ako headset.

Nabíjací a odkladací box je určený výlučne na nabíjanie a odkladanie slúchadiel.

Produkt je určený iba na osobné používanie.

Iné použitie sa považuje za použitie v rozpore so zadaným účelom. Produkt nepoužívajte na priemyselné alebo komerčné účely.

Nepreberáme žiadnu záruku za škody z dôvodu použitia v rozpore so zadaným účelom, neodbornej opravy, neautorizovanej zmeny alebo použitia neschválených náhradných dielov. Za toto nesie riziko sám používateľ.

● Informácie o ochranných známkach

- USB® je ochranná známka spoločnosti USB Implementers Forum, Inc.
- Značka slova a logá Bluetooth® sú ochranné známky spoločnosti Bluetooth SIG Inc. a každé použitie týchto značiek zo strany OWIM GmbH & Co. KG je možné na základe licencie.
- „Qi“ a logo Qi sú ochrannými značkami Wireless Power Consortium (WPC).
- Znáмка a obchodné meno SilverCrest sú vlastníctvom príslušného vlastníka.

- Apple, Apple Watch, App Store, HomeKit, HomePod, iOS, iPad, iPad Air, iPadOS, iPhone a tvOS sú zaregistrované ochranné známky spoločnosti Apple Inc. v USA aj ostatných krajinách.
- Android, Gmail, Google Play a Google Assistant* sú zaregistrované obchodné známky spoločnosti Google Inc.

* Google Assistant nie je v niektorých jazykoch a krajinách k dispozícii.

Všetky ostatné mená a produkty môžu byť ochrannými známkami alebo registrovanými ochrannými známkami ich príslušných vlastníkov.

● Rozsah dodávky

Po vybalení produktu skontrolujte, či je balenie kompletné a či sú všetky časti v riadnom stave. Pred použitím odstráňte celý obalový materiál.

Ak zistíte poškodenie alebo chýbajúce časti, obráťte sa na obchodníka, u ktorého ste produkt zakúpili.

- 2x Slúchadlá (1 x ľavé a 1 x pravé)
- 1x Nabíjací a odkladací box
- 1x USB kábel (typ A na typ C)
- 2x Ušné vepchávky - veľké
- 2x Ušné vepchávky - stredné (predinštalované)
- 2x Ušné vepchávky - malé
- 1x Návod na rýchly štart
- 1x Návod na používanie

● Budete potrebovať

- Napäťový zdroj USB (výstupné napätie 5 V, min. 500 mA výstupný prúd) alebo nabíjačka Qi s výstupným výkonom minimálne 2,5 W
- Prehrávací prístroj s funkciou Bluetooth®

● Popis súčiastok

Pred čítaním otvorte stranu s obrázkami a oboznámte sa so všetkými funkciami produktu.

- 1 Slúchadlá (1 x ľavé a 1 x pravé)
- 2 Optický senzor
- 3 Dotykové tlačidlo
- 4 Indikátor LED
- 5 Nabíjacie kontakty
- 6 ANC mikrofón
- 7 Nabíjací a odkladací box
- 8 Prípojky na nabíjanie
- 9 Indikátor stavu nabitia (slúchadiel)
- 10 Indikátor stavu nabitia (nabíjacieho a odkladacieho boxu)
- 11 Ušné vypchávky - veľké
- 12 Ušné vypchávky - stredné
- 13 Ušné vypchávky - malé
- 14 Nabíjacia zásuvka USB-C
- 15 USB kábel (typ A na C)
- 16 Rozsah príjmu Qi
- 17 Návod na používanie
- 18 Návod na rýchly štart

● Technické údaje

Nabíjací a odkladací box

Vstupné napätie USB-C	USB 5 V ⁻⁻⁻
Vstupný prúd USB-C	500 mA
Bezdrôtové vstupné napätie Qi	5 V
Maximálna bezdrôtová spotreba energie	3 W
Bezdrôtová vzdialenosť pri nabíjaní od nabíjačky Qi	≤ 5 mm
Frekvenčný rozsah	107,8 – 147 kHz
Prenášaný maximálny rádiový frekvenčný prenos (pole H)	- 11,62 dB μ A/m pri vzdialenosti 10 m
Nabíjateľná batéria	Lítium-polymérová, 3,7 V, 350 mAh, 1,29 Wh
Kapacita nabíjania	až 4 kompletných cyklov nabíjania pri úplne vybitých slúchadlách
Čas nabíjania internej batérie nabíjacieho a odkladacieho boxu	pribl. 4 hodiny (kompletný cyklus nabitia)

Slúchadlá

Wireless štandard (bezdrôtové)	Bluetooth® 5.2
Podporovaný profil	A2DP, AVRCP, HSP, HFP
Frekvenčný rozsah	2402 až 2480 MHz
Max. vysielací výkon	< 10 mW
Dosah	pribl. 10 m
Nabíjateľná batéria	Lítiovo-iónová, 3,7 V, 30 mAh, 0,111 Wh
Čas nabíjania	pribl. 1,5 hodiny (kompletný cyklus nabíjania)
Dĺžka prevádzky (hudba a telefonovanie)	pribl. 3 hodiny (s ANC) pribl. 4,5 hodiny (bez ANC) (pri strednej hlasitosti)
Prevádzková teplota	+10 až +35 °C
Vlhkosť vzduchu (bez kondenzácie)	10 až 70 % relatívna vlhkosť vzduchu
Teplota skladovania	0 až +40 °C
Rozmery	cca 33 x 22 x 24 mm (slúchadlá) cca 61 x 46,7 x 24,4 mm (nabíjací box)
Hmotnosť	pribl. 8,6 g (obidve slúchadlá) pribl. 52 g (nabíjací box)

❗ Upozornenia k technológii Qi:

Tento produkt s bezdrôtovou technológiou Qi je koncipovaný tak, aby zodpovedal štandardu Qi (Wireless Power Consortium). Avšak neposkytujeme žiadne záruky v súvislosti s kompatibilitou so všetkými produktami, ktoré zodpovedajú tomuto štandardu.

Špecifikácie a dizajn sa môžu zmeniť bez predchádzajúceho upozornenia.



Bezpečnosť

Pred prvým použitím produktu sa oboznámte so všetkými bezpečnostnými upozoreniami a upozoreniami k obsluhu! Pri odovzdávaní produktu tretím osobám odovzdajte aj všetky dokumenty!

V prípade škôd zavinených nedodržaním tohto návodu na obsluhu zaniká nárok na záručné plnenie! Za následne vzniknuté škody nepreberáme žiadnu záruku! V prípade majetkových alebo personálnych škôd z dôvodu neodborného používania alebo nedodržania bezpečnostných upozornení nepreberáme žiadnu zodpovednosť!

Deti a osoby s postihnutím

⚠ VÝSTRAHA! NEBEZPEČENSTVO OHROZENIA ŽIVOTA A ÚRAZU PRE DOJČATÁ A DETI!

⚠ NEBEZPEČENSTVO! Nebezpečenstvo zadusenia! Deti nikdy nenechávajú bez dozoru s produktom, príslušenstvom alebo obalovým materiálom.

- Obalový materiál predstavuje nebezpečenstvo udusenía. Deti často podceňujú nebezpečenstvo spojené s obalovými materiálmi. Obalové materiály nie sú hračky.

⚠ VÝSTRAHA! Riziko udusenía malými časťami! Tento produkt obsahuje malé časti, ktoré môžu v prípade prehltnutia spôsobiť udusenie.

- Tento produkt môžu používať deti od 8 rokov a osoby so zníženými fyzickými, zmyslovými alebo duševnými schopnosťami alebo nedostatkom skúseností a/alebo vedomostí, ak sú pod dozorom alebo boli poučené ohľadom bezpečného používania výrobku a z toho vyplývajúcich nebezpečenstiev.
- Deti nenechávajú hrať sa s produktom.
- Čistenie a údržbu nesmú vykonávať deti bez dozoru.
- Produkt nie je určený na hranie.

⚠ NEBEZPEČENSTVO PRI NEDOSTATOČNOM VNÍMANÍ!

- Slúchadlá nepoužívajte pri šoférovaní, bicyklovaní, pri obsluhu strojov alebo v iných situáciách, v ktorých môže nedostatočné vnímanie okolitých zvukov ohroziť vás alebo iné osoby. Rešpektujte aj zákony a ustanovenia krajiny, v ktorej slúchadlá používate.



Pozor, vysoký akustický tlak

Pri používaní slúchadiel dávajte pozor. Používanie slúchadiel dlhší čas a s vysokou hlasitosťou môže spôsobiť poškodenie sluchu. Vždy najskôr vyberte nižšiu hlasitosť a nastavte ju na príjemnú hladinu. Slúchadlá používajte vždy tak, aby neovplyvňovali vnímanie okolitých zvukov.

⚠ OPATRNE! NEBEZPEČENSTVO VZNIKU VECNÝCH ŠKÔD!

- Tento produkt neobsahuje žiadne diely, ktorých údržbu by mohol vykonávať používateľ. Batériu nie je možné vymeniť. Produkt (slúchadlá a nabíjací box) sa nesmie otvárať.
- Nabíjací box chráňte pred vlhkosťou, kvapkajúcou a striekajúcou vodou!
- Do blízkosti produktu neumiestňujte žiadne horiace sviečky alebo iný otvorený oheň.
- Produkt skontrolujte pred každým použitím! Ukončite používanie, ak sa na produkte objaví poškodenie alebo ak je napájací kábel poškodený!
- Ak spozorujete dym alebo nezvyčajné zvuky alebo pachy, produkt okamžite vypnite a odpojte USB kábel.
- Náhle teplotné výkyvy môžu spôsobiť tvorbu kondenzovanej vody na vnútornej strane produktu. V takom prípade nechajte produkt pred použitím určitý čas aklimatizovať sa, aby sa zabránilo skratu!
- Prístroj nepoužívajte v blízkosti zdrojov tepla, napr. vykurovacích telies alebo iných prístrojov, ktoré vyžarujú teplo!

⚠ VÝSTRAHA! Medzi nabíjacím boxom a použitou nabíjačkou sa nesmú nachádzať žiadne kovové predmety. Kovové predmety sa môžu prehriať a spôsobiť popáleniny. Odstráňte všetky cudzie telesá z nabíjačky skôr, ako začnete s nabíjaním produktu.

⚠ POZOR!

- Dbajte na to, aby sa na nabíjací povrch Qi nedostala voda, nápoje atď.

⚠ OPATRNE!

- Počas procesu nabíjania neumiestňujte do oblasti nabíjania žiadne magnetické záznamové médiá. Vytvorené magnetické pole by mohlo vymazať údaje na kartách. To môže spôsobiť aj chybné funkcie náramkových hodín a iných presných inštrumentov.

ⓘ UPOZORNENIE:

- Počas nabíjania a tesne po nabití je nabíjací povrch Qi aj produkt teplý. To je normálne a nie je to chybná funkcia. Ak sa vyskytne nezvyčajný ohrev, skontrolujte nabíjací povrch Qi a produkt.

⚠ VÝSTRAHA – rádiové rušenie

- Produkt vypnite v lietadlách, nemocniciach, technických miestnostiach (napr. v kotolniach, rozvodniach elektrickej energie) alebo v blízkosti medicínskych elektronických systémov.
- Rádiové vlny môžu obmedziť funkčnosť citlivých elektrických prístrojov.
- Medzi produktom a kardiostimulátorom alebo implantovaným kardiodefibrilátorom musí byť rozstup aspoň 20 cm, nakoľko elektromagnetické žiarenie môže ovplyvniť funkčnosť kardiostimulátora.
- Rádiové vlny môžu spôsobovať rušenie naslúchacích prístrojov.

- Produkt so zapnutými komponentami neumiestňujte do blízkosti horľavých plynov alebo výbušných látok (napr. lakovne), pretože vysielané rádiové vlny môžu spôsobiť výbuch a požiar.
- Dosah rádiových vln sa líši v závislosti od podmienok prostredia.
- Pri použití bezdrôtového prenosu údajov sa nedá vylúčiť, že tieto údaje získajú neoprávnené tretie osoby.
- Spoločnosť OWIM GmbH & Co KG nezodpovedá za poruchy rádioprijímačov a televízorov z dôvodu neoprávnenej zmeny produktu.
- Spoločnosť OWIM GmbH & Co KG okrem toho nepreberá žiadnu zodpovednosť za používanie alebo výmenu káblov, ktoré nedodala spoločnosť OWIM.
- Používateľ produktu je sám zodpovedný za nápravu chýb, ktoré boli spôsobené neoprávnenými zmenami na produkte (pozri 2 predošlé odseky).

● Bezpečnostné upozornenia pre integrovaný akumulátor



VÝSTRAHA! NEBEZPEČENSTVO VÝBUCHU! Produkt (nabíjací a odkladací box a slúchadlá) nehádzte do ohňa.

- Zabráňte extrémnym podmienkam a teplotám okolia, ktoré by mohli mať vplyv na batériu, ako napr. vykurovacie telesá/priame slnečné svetlo.
-
- Keď je batéria vytečená, zabráňte kontaktu chemikálií s pokožkou, očami a sliznicami! Postihnuté miesta ihneď opláchnite čistou vodou a vyhľadajte lekársku pomoc!
- Produkt počas používania alebo nabíjania nezakrývajte. V opačnom prípade sa môže produkt prehriať.
 - Tento produkt obsahuje batériu, ktorá môže v prípade neodborného používania spôsobiť požiar, výbuch alebo únik nebezpečných látok. Pri takýchto prípadoch noste vhodné ochranné rukavice.

● Pred prvým použitím

● Nabitie akumulátora v nabíjacom a odkladacom boxe

Batériu musíte pred prvým použitím nabiť v nabíjacom a odkladacom boxe.

Nabíjanie pomocou USB





- Nabíjací a odkladací box [7] zapojte pomocou nabíjacej zásuvky USB-C [14] a dodaného USB kábla [15] k napäťovému zdroju USB, ktorý vykazuje výstupný prúd minimálne 500 mA (napr. nabíjačka USB alebo počítač).

Bezdrôtové nabíjanie

- Umiestnite nabíjací a odkladací box [7] s rozsahom príjmu Qi [16] na nabíjačku Qi.
- Nabíjanie začne automaticky po zapnutí bezdrôtovej nabíjačky Qi.
- Keď je nabíjanie ukončené, rozsvietia sa indikátory stavu nabitia (nabíjacieho a odkladacieho boxu) [10].

i UPOZORNENIE:

- Stav nabitia je signalizovaný na indikátore stavu nabitia (nabíjacieho a odkladacieho boxu) [10] na nabíjacom a odkladacom boxe [7]:

LED indikátory	Stav nabitia akumulátora
	cca < 30 %
	cca < 60 %
	cca < 100 %
	100 %

● Nabitie slúchadiel

Pred prvým použitím musíte nabiť aj slúchadlá.

i UPOZORNENIA:

- Slúchadlá **1** a nabíjací a odkladací box **7** môžete nabíjať súčasne.
- Slúchadlá pasujú vždy iba do jednej z dvoch prípojok na nabíjanie **8**.
- Vložte slúchadlá do prípojky na nabíjanie **8** nabíjacieho a odkladacieho boxu **7**.
- Automaticky sa začne nabíjanie.
- Indikátor stavu nabitia (slúchadiel) **9** na slúchadlách **1** signalizuje aktuálny stav.

LED dióda	Stav
Biela	Nabíjanie
Vyp.	Úplne nabitá

● Obsluha

● Nabíjací a odkladací box

- Slúchadlá **1** sa začnú nabíjať automaticky po vložení minimálne jedného slúchadla do prípojky na nabíjanie **8**.
- Skontrolujte aktuálnu kapacitu akumulátora nabíjacieho a odkladacieho boxu **7**:
Pri každom vložení slúchadiel **1**: Aktuálna kapacita akumulátora sa zobrazí na indikátore stavu nabitia (nabíjacieho a odkladacieho boxu) **10** na nabíjacom a odkladacom boxe:

LED indikátory



Kapacita akumulátora

pribl. 30 %



pribl. 60 %



pribl. 100 %

● Slúchadlá

● Zapnutie slúchadiel

- Otvorte horný kryt nabíjacieho a odkladacieho boxu **7** a z prípojok na nabíjanie **8** vyberte slúchadlá.

● Vypnutie slúchadiel

- Slúchadlá vložte do prípojok na nabíjanie **8** a zatvorte horný kryt nabíjacieho a odkladacieho boxu **7**.

● Stav LED indikátorov

LED dióda	Stav
Bliká načerveno/nabielo	Čaká na spárovanie s prístrojom Bluetooth
Bliká nabielo	Slúchadlá sú spárované s prístrojom Bluetooth

- ❗ **UPOZORNENIE:** Keď už sú slúchadlá navzájom spárované, hlavné slúchadlo je spojené s druhým slúchadlom a bliká načerveno/nabielo.

● Spárovanie slúchadiel navzájom

Na počúvanie zvukov cez obidve slúchadlá v režime stereo musia byť slúchadlá navzájom spárované.

- Keď vyberiete slúchadlá z prípojok na nabíjanie [8], automaticky sa spoja.
- Ak sa slúchadlá nespájajú, obnovte ich výrobné nastavenia (pozri kapitolu „Reset“).
- Ak sú slúchadlá navzájom spárované a čakajú na spojenie s prístrojom Bluetooth, bliká hlavné slúchadlo načerveno/nabielo.

● Spárovanie slúchadiel s prístrojom Bluetooth

Slúchadlá [1] pripravte na párovanie prostredníctvom funkcie spínača Hallovhov javu:

- Otvorte kryt nabíjacieho a odkladacieho boxu [7]. Funkcia spínača Hallovhov javu rozpozná, že kryt nabíjacieho a odkladacieho boxu je otvorený. Slúchadlá sa zapnú a automaticky sa spárujú.
- Indikátor LED [4] bliká na hlavnom slúchadle načerveno/nabielo a indikátor LED na druhom slúchadle bliká iba nabielo. Druhé slúchadlo je spárované s hlavným slúchadlom.

Slúchadlá môžete na párovanie s prístrojom Bluetooth pripraviť aj takto:

- Slúchadlá vyberte z prípojok na nabíjanie [8].
- Keď sú slúchadlá pripravené na párovanie, indikátor LED [4] na hlavnom slúchadle bliká načerveno/nabielo.

i UPOZORNENIE: Keď už sú slúchadlá navzájom spárované, druhé slúchadlo je spojené s hlavným slúchadlom a bliká iba nabiele. Akonáhle sa slúchadlá spoja, zaznie signál.

- Na prehrávacom prístroji s Bluetooth vyhľadajte produkt s označením **STSK A4 B2** a spárujte ho s produktom. Ak prístroj Bluetooth vyžaduje heslo, zadajte **0000**. Akonáhle sa slúchadlá spoja, zaznie signál.
- Keď sa slúchadlá úspešne spárujú s prístrojom Bluetooth, zaznie signál.

● Reset

Na obnovu výrobných nastavení slúchadiel vykonajte nižšie uvedené kroky:



- Odpojte ľavé a pravé slúchadlo **1** z prehrávacieho prístroja:
 - Vyberte jedno zo slúchadiel (ľavé alebo pravé) z nabíjacieho a odkladacieho boxu **7**.
Dotykové tlačidlo **3** stlačte 3x rýchlo po sebe, kým indikátor LED **4** neblinkne nakrátko načerveno/nabiele.
Teraz vložte predtým vytiahnuté slúchadlo znovu do nabíjacieho a odkladacieho boxu **7**.
 - Vyberte druhé slúchadlo z nabíjacieho a odkladacieho boxu **7**.
Dotykové tlačidlo **3** stlačte 3x rýchlo po sebe, kým indikátor LED **4** neblinkne nakrátko načerveno/nabiele.
Vložte slúchadlo znova do nabíjacieho a odkladacieho boxu **7**.
Keď sa slúchadlá navzájom spárujú, zaznie signál.
- Obidve slúchadlá **1** boli úspešne resetované.

● Používanie multifunkčných tlačidiel

Na ovládanie rozličných funkcií hovoru a prehrávacích funkcií používajte obe multifunkčné tlačidlá na slúchadlách.

Nasledujúca tabuľka popisuje obsluhu pri spojení so spárovaným smartfónom. Z dôvodu rôznych stavov a verzií softvérov nemusia byť k dispozícii všetky funkcie.

Dotykové tlačidlo 	Funkcie hovoru	Počet akustických signálov
Stlačiť 1x	Prezvať hovor Ukončiť hovor	2 -
Stlačiť 2x	Odmietnuť hovor	1
Stlačiť 1x	Ukončiť aktuálny hovor a prijať prichádzajúci hovor*	-
Držať stlačené 1 sekundu	Prepnúť medzi 2 hovormi (prepínanie)*	2

Dotykové tlačidlo 	Funkcie prehrávania
Stlačiť 1x	Pozastaviť/prehrať
2x stlačiť pravé dotykové tlačidlo 	Spustiť ďalšiu pesničku

Dotykové tlačidlo 3

Iné funkcie

Ľavé dotykové tlačidlo 2 držať
stlačené 2 sekundy

Otvoriť hlasového asistenta

❗ **UPOZORNENIA:**

- * Túto funkciu musí podporovať váš poskytovateľ mobilných služieb.
- Mikrofón 6 zaznamená váš hlas.
- Prehrávanie hudby sa automaticky zastaví v prípade prichádzajúceho hovoru. Hudba pokračuje po ukončení hovoru.

Režim prostredia / aktívne potlačenie hluku (ANC) / normálny režim

- **Režim prostredia:** V tomto režime budete okolité zvuky počuť lepšie ako pri vypnutom potláčaní hluku.
- **Aktívne potlačenie hluku (ANC):** Tento režim filtruje neželané zvuky z vášho okolia.
- **Normálny režim:** Tento režim je vhodný na normálne prehrávanie hudby.
- **Prepnúť na režim prostredia:** Držte ľavé dotykové tlačidlo 3 stlačené 1 sekundu.
- **Prepnúť na ANC:** Ľavé dotykové tlačidlo 3 znova podržte stlačené 1 sekundu.
- **Prepnúť na normálny režim:** Ľavé dotykové tlačidlo 3 znova podržte stlačené 1 sekundu.

- ❗ **UPOZORNENIE:** Prepnutie medzi režimami potvrdzuje zvukový signál.

Režim	Počet akustických signálov
Aktívne potlačenie hluku (ANC)	1
Environment Mode	2
Normálny režim	3

● Funkcia ovládania hlasom pomocou Siri / Google Assistant

Na aktivovanie funkcie ovládania hlasom vykonajte nižšie uvedené kroky:

- Aktivujte Siri alebo Google Assistant na vašom mobilnom prístroji.
Prístroje iOS: Doplňte Siri do vášho prístroja. Potom použite Siri na aktivovanie funkcie ovládania hlasom v tomto produkte.
Prístroje Android: Otvorte Google Assistant. Skôr ako začnete používať funkciu ovládania hlasom v tomto produkte, vykonajte nastavenia podľa pokynov Google Assistant.
- ❗ **UPOZORNENIE:** Google Assistant je k dispozícii v prístrojoch so systémom Android 5.0 alebo vyšším.
 - Aktivujte funkciu Bluetooth®. Spojte tento produkt s vaším mobilným prístrojom.
 - Na aktivovanie funkcie ovládania hlasom podržte pravé dotykové tlačidlo 2 stlačené 1 sekundu.
 - Teraz môžete používať funkciu ovládania hlasom.

● Výmena ušnej vypchávky

- Pred výmenou ušnej vypchávky: Vypnite produkt.
- Zo slúchadiel **1** odstráňte ušné vypchávky strednej veľkosti **12** (obr. C).
- Vyberte si malé alebo veľké ušné vypchávky **11** **13** a nasuňte ich na slúchadlá **1** (obr. D).

● Čistenie a starostlivosť

⚠ OPATRNE! Možné poškodenie produktu!

- Produkt pred čistením vypnite a odpojte všetky zástrčky!
- Dbajte na to, aby sa počas čistenia nedostala do produktu vlhkosť, aby sa zabránilo poškodeniu produktu a nutných opráv.
- Produkt čistíte mierne navlhčenou utierkou bez chlupov a jemným čistiacim prostriedkom!
- Ušné vypchávky môžete vybrať a vyčistiť pod tečúcou vodou. Pred nasadením musia byť ušné vypchávky úplne suché.

● Skladovanie pri dlhšom nepoužívaní

- Produkt skladujte na suchom mieste, chránený pred prachom a priamym slnečným žiarením.
- Slúchadlá odložte do nabíjacieho a odkladacieho boxu **7**.
- Dlhšie skladovanie: Na zabránenie poškodenia batérie ju musíte nabíjať minimálne každých 12 mesiacov.

● Odstránenie porúch

● = Chyba

⊙ = Možná príčina

○ = Činnosť

● = Žiadne funkcie

⊙ = Batéria je vybitá.

○ = Akumulátor nabíte podľa popisu v „Nabitie akumulátora v nabíjacom a odkladacom boxe“.

● = Žiadne spojenie Bluetooth

⊙ = Chyba pri obsluhu slúchadiel.

○ = Slúchadlá vypnite a znova zapnite.

⊙ = Chyba v prístroji Bluetooth.

○ = Odpojte spojenie so slúchadlami. Spojenie znova obnovte.

○ = Skontrolujte, či slúchadlá fungujú s iným prístrojom Bluetooth.

⊙ = Chyba spojenia s Bluetooth.

○ = Posuňte sa bližšie k prístrojom Bluetooth.

● = Žiadny zvuk

⊙ = Chyba pri obsluhu prístroja Bluetooth.

○ = Zvýšenie hlasitosti na prehrávacom prístroji.

⊙ = Chyba spojenia s Bluetooth.

○ = Posuňte sa bližšie k prístrojom Bluetooth.

○ = Odpojte pripojený prístroj Bluetooth. Spojenie znova obnovte.

● = Nie sú k dispozícii všetky funkcie.

⊙ = Chyba v prístroji Bluetooth.

○ = Skontrolujte, či váš prístroj Bluetooth podporuje všetky funkcie.

● = **Bezdrôtové nabíjanie Qi nabíjacieho a odkladacieho boxu [7] sa nespustilo.**

- ⊙ = Nabíjací a odkladací box [7] sa v dôsledku nabíjania ohrial.
- = Odoberte nabíjací a odkladací box [7] z nabíjacieho povrchu Qi, aby vychladol. Skontrolujte, či produkt nevykazuje škody.
- ⊙ = Tento produkt sa nachádza na mieste, na ktoré vplyvajú silné rádiové vlny alebo hluk, ako napr. televízne veže, elektrárne alebo čerpacie stanice.
- = V takýchto prostrediach použite na nabíjanie nabíjacieho a odkladacieho boxu [7] iné výstupné porty, ako napr. USB port typu C.

● = **Bezdrôtové nabíjanie sa nespustilo.**

- ⊙ = Nabíjací a odkladací box [7] nie je umiestnený v strede značky Qi na bezdrôtovej nabíjačke Qi.
- = Uistite sa, že nabíjací a odkladací box [7] je umiestnený v správnej polohe v strede bezdrôtovej nabíjačky Qi.
- = Uistite sa, že na bezdrôtovom rozsahu príjmu Qi [16] sa nenachádzajú iné objekty.

● = **Bezdrôtová rýchlosť nabíjania je pomalá.**

- ⊙ = Bezdrôtový rozsah príjmu Qi [16] je príliš vzdialený od centra bezdrôtového nabíjacieho povrchu Qi.
- = Uistite sa, že bezdrôtový rozsah príjmu Qi [16] je umiestnený v správnej polohe v strede bezdrôtovej nabíjačky Qi.

● = **Nabíjanie sa nespustí ani po umiestnení produktu do oblasti nabíjania.**

- ⊙ = Produkt nie je v správnej polohe.
- = Produkt umiestnite do stredu nabíjacieho povrchu. Skôr než začnete s bezdrôtovým nabíjaním, prečítajte si aj návod na používanie pre bezdrôtovú nabíjačku Qi.

● Likvidácia

Obal:

Obal pozostáva z ekologických materiálov, ktoré môžete odovzdať na miestnych recyklačných zberných miestach.



Všímajte si prosím označenie obalových materiálov pre triedenie odpadu, sú označené skratkami (a) a číslami (b) s nasledujúcim významom: 1-7: Plasty / 20-22: Papier a kartón / 80-98: Spojené látky.

Výrobok:

Informácie o možnostiach likvidácie opotrebovaného výrobku získate na Vašej správe obce alebo mesta.



Informácie o možnostiach likvidácie opotrebovaného výrobku získate na Vašej správe obce alebo mesta.



Bočne umiestnený symbol prečiarknutého kontajnera s kolieskami znamená, že tento prístroj podlieha smernici 2012/19/EÚ. Táto smernica hovorí, že prístroj na konci jeho životnosti nesmiete odhodiť do normálneho domového odpadu, ale ho musíte odovzdať na špeciálne zriadených zberných miestach, zariadeniach pre recykláciu cenných surovín alebo pre recykláciu odpadu.

Táto likvidácia je pre Vás bezplatná.

Chráňte životné prostredie a likvidujte odpad správnym spôsobom.



Produkt je recyklovateľný, podlieha rozšírenej zodpovednosti výrobcu a je osobitne zbieraný za účelom likvidácie.

Zabudovanú akumulátorovú batériu nemožno pri likvidácii vybrať. Celý výrobok odovzdajte na zbernom mieste pre staré elektronické zariadenia.

● **Zjednodušené EÚ vyhlásenie o zhode**

Týmto spoločnosť OWIM GmbH & Co. KG, Stiftsbergstraße 1, 74167 Neckarsulm, NEMECKO, vyhlasuje, že produkt BEZDRÔTOVÉ SLÚCHADLÁ S REDUKCIOU ŠUMU HG07246 zodpovedá smerniciam 2014/53/EÚ a 2011/65/EÚ.

Úplné znenie EÚ vyhlásenia o zhode je k dispozícii na nasledujúcej internetovej adrese: www.owim.com

● **Záruka**

Tento výrobok bol dôkladne vyrobený podľa prísnych akostných smerníc a pred dodaním svedomito testovaný. V prípade nedostatkov tohto výrobku Vám prináležia zákonné práva voči predajcovi produktu. Tieto zákonné práva nie sú našou nižšie uvedenou zárukou obmedzené.

Na tento produkt poskytujeme 3-ročnú záruku od dátumu nákupu. Záručná doba začína plynúť dátumom kúpy. Starostlivo si prosím uschovajte originálny pokladničný lístok. Tento doklad je potrebný ako dôkaz o kúpe.

Ak sa v rámci 3 rokov od dátumu nákupu tohto výrobku vyskytne chyba materiálu alebo výrobná chyba, výrobok Vám bezplatne opravíme alebo vymeníme – podľa nášho výberu. Táto záruka zaniká, ak bol produkt poškodený, neodborne používaný alebo neodborne udržiavaný.

Poskytnutie záruky sa vzťahuje na chyby materiálu a výrobné chyby. Táto záruka sa nevzťahuje na časti produktu, ktoré sú vystavené normálnemu opotrebovaniu, a preto ich je možné považovať za opotrebovateľné diely (napr. batérie) alebo na poškodenia na rozbitných dieloch, napr. na spínači, akumulátorových batériách alebo častiach, ktoré sú zhotovené zo skla.

● Postup v prípade poškodenia v záruke

Pre zaručenie rýchleho spracovania Vašej požiadavky dodržte prosím nasledujúce pokyny:

Pre všetky otázky majte pripravený pokladničný doklad a číslo výrobku (IAN 375501_2101) ako dôkaz o kúpe.

Číslo výrobku nájdete na typovom štítku, gravúre, na prednej strane Vášho návodu (dole vľavo) alebo ako nálepku na zadnej alebo spodnej strane.

Ak sa vyskytnú funkčné poruchy alebo iné nedostatky, najskôr telefonicky alebo e-mailom kontaktujte následne uvedené servisné oddelenie.

Produkt označený ako defektný potom môžete s priloženým dokladom o kúpe (pokladničný lístok) a uvedením, v čom spočíva nedostatok a kedy sa vyskytol, bezplatne odoslať na Vám oznámenú adresu servisného pracoviska.

● Servis

 **Servis Slovensko**

Tel.: 0800 008158







E-pošta: owim@lidl.sk









Indicaciones de advertencia y símbolos empleados	Página 190
Introducción	Página 191
Uso previsto	Página 192
Indicaciones de marcas	Página 192
Volumen de suministro	Página 193
Lo que necesita	Página 193
Descripción de las piezas	Página 194
Datos técnicos	Página 195
Seguridad	Página 197
Antes del primer uso	Página 201
Funcionamiento	Página 202
Auriculares	Página 203
Limpieza y cuidado	Página 209
Subsanación de problemas	Página 210
Desecho	Página 212
Declaración de conformidad de la CE simplificada ..	Página 213
Garantía	Página 213
Asistencia	Página 214

Indicaciones de advertencia y símbolos empleados

En este manual de instrucciones, en el embalaje y en el producto se emplean las siguientes indicaciones de advertencia:

	¡PELIGRO! Este símbolo con la palabra de señalización "Peligro" identifica un riesgo de nivel alto que, si no se evita, puede tener como consecuencia una lesión grave o incluso la muerte.
	¡ADVERTENCIA! Este símbolo con la palabra de señalización "Advertencia" identifica un riesgo de nivel medio que, si no se evita, puede tener como consecuencia una lesión grave o incluso la muerte.
	¡CUIDADO! Este símbolo con la palabra de señalización "Cuidado" identifica un riesgo de nivel bajo que, si no se evita, puede tener como consecuencia una lesión menor o de tipo leve.
	¡ATENCIÓN! Este símbolo en combinación con la palabra de señalización "Atención" advierte de un posible daño material.
	NOTA: Este símbolo con la palabra de señalización "Nota" ofrece más información útil.
	¡ADVERTENCIA! ¡PELIGRO DE EXPLOSIÓN! Una advertencia, que contiene este símbolo y el texto "¡ADVERTENCIA! ¡PELIGRO DE EXPLOSIÓN!", advierte de un posible riesgo de explosión. Si no se respeta tal indicación de advertencia, puede ocasionar lesiones serias e incluso la muerte, así como daños materiales. <ul style="list-style-type: none">■ ¡Siga las indicaciones de esta advertencia para evitar lesiones graves, peligro de muerte o peligro de daños materiales!

	¡Este signo de obligación advierte que se deben utilizar guantes de protección adecuados! ¡Siga esta indicación de advertencia para evitar lesiones en las manos por objetos o contacto con materiales químicos o calientes!
	Una indicación de advertencia con este símbolo informa al usuario sobre posibles daños auditivos. Evite un volumen demasiado elevado durante un periodo prolongado de tiempo.
	Tensión/corriente continua
	“Qi” y el logo Qi son marcas registradas de Wireless Power Consortium (WPC). El estuche de carga incluye la tecnología de carga Qi inalámbrica. Puede cargar el estuche de carga con tecnología inalámbrica Qi.
	Este símbolo significa que se debe leer el manual de instrucciones antes de utilizar el producto.
	El marcado CE ratifica la conformidad del fabricante con las directivas de la UE aplicables al producto.

AURICULARES «TRUE WIRELESS» CON CANCELACIÓN DE RUIDO

● Introducción

Enhorabuena por la adquisición de su nuevo producto. Ha optado por un producto de alta calidad. El manual de instrucciones forma parte de este producto. Contiene importantes indicaciones sobre seguridad, uso y eliminación. Antes de usar el producto, familiarícese con todas las indicaciones de manejo y de seguridad. Utilice el producto únicamente como se describe a continuación y para las aplicaciones indicadas. Adjunte igualmente toda la documentación en caso de entregar el producto a terceros.

● **Uso previsto**

Estos auriculares son un aparato electrónico de consumo. Los auriculares están previstos para reproducir material de audio por medio de una conexión Bluetooth®. Si ha conectado los auriculares a un smartphone, los auriculares también pueden utilizarse como audífono.

El estuche de carga y almacenamiento está previsto exclusivamente para cargar y guardar los auriculares.

El producto ha sido concebido únicamente para un uso privado.

Cualquier uso diferente se considerará no conforme a lo previsto. No utilice el producto para fines comerciales o industriales.

No se acepta ninguna responsabilidad por daños causados debido a un uso incorrecto, reparación inadecuada, modificación no autorizada o uso de piezas de repuesto no aprobadas. El usuario correrá exclusivamente con el riesgo.

● **Indicaciones de marcas**

- USB® es una marca registrada de USB Implementers Forum, Inc.
- La marca denominativa y los logos de Bluetooth® son marcas registradas de Bluetooth SIG, Inc. y cualquier uso de estas marcas por OWIM GmbH & Co. KG está sujeto a términos de licencia.
- "Qi" y el logo Qi son marcas registradas de Wireless Power Consortium (WPC).
- La marca y el nombre comercial SilverCrest son propiedad de sus respectivos propietarios.

- Apple, Apple Watch, App Store, HomeKit, HomePod, iOS, iPad, iPad Air, iPadOS, iPhone y tvOS son marcas comerciales introducidas por Apple Inc. en EE. UU y otros países.
- Android, Gmail, Google Play y Google Assistant* son marcas comerciales introducidas por Google Inc.

* Google Assistant no está disponible en determinados idiomas y países.

Todos los otros nombres y productos pueden ser marcas o marcas registradas de sus respectivos propietarios.

● Volumen de suministro

Después de desembalar el producto, compruebe si la entrega está completa y todas las piezas están en perfecto estado. Antes del uso, elimine la totalidad del material de embalaje.

Si detecta daños o piezas faltantes, póngase en contacto con el distribuidor donde ha adquirido el producto.

- 2x Auriculares (1 x izquierdo y 1 x derecho)
- 1x Estuche de carga/almacenamiento
- 1x Cable USB (tipo A a tipo C)
- 2x Almohadillas - grandes
- 2x Almohadillas - medianas (preinstaladas)
- 2x Almohadillas - pequeñas
- 1x Guía de inicio rápido
- 1x Manual de instrucciones

● Lo que necesita

- Fuente de tensión USB (Tensión de salida 5 V, intensidad de salida mín. 500 mA) o un cargador compatible con Qi con una potencia de salida mín. de 2,5 W
- Aparato de reproducción que disponga de Bluetooth®

● Descripción de las piezas

Antes de seguir leyendo, despliegue la página con las ilustraciones y familiarícese con todas las funciones del producto.

- 1 Auriculares (1 x izquierdo y 1 x derecho)
- 2 Sensor óptico
- 3 Botón táctil
- 4 LED
- 5 Contactos de carga
- 6 Micrófono ANC
- 7 Estuche de carga/almacenamiento
- 8 Conexiones de carga
- 9 Indicador de estado de carga (auriculares)
- 10 Indicador de estado de carga (estuche de carga/almacenamiento)
- 11 Almohadillas - grandes
- 12 Almohadillas - medianas
- 13 Almohadillas - pequeñas
- 14 Conector de carga USB tipo C
- 15 Cable USB (tipo A a tipo C)
- 16 Alcance de recepción Qi
- 17 Manual de instrucciones
- 18 Guía de inicio rápido

● Datos técnicos

Estuche de carga/almacenamiento

Tensión de entrada USB tipo C	USB 5 V ⁻⁻⁻
Corriente de entrada USB tipo C	500 mA
Tensión de entrada Qi inalámbrica	5 V
Consumo de potencia inalámbrica máxima	3 W
Distancia de carga inalámbrica al cargador Qi	≤ 5 mm
Rango de frecuencia	107,8 - 147 kHz
Potencia de radiofrecuencia máx. transmitida (campo H)	- 11,62 dB μ A/m a una distancia de 10 m
Batería	Polímero de litio, 3,7 V, 350 mAh, 1,29 Wh
Capacidad de carga	hasta 4 ciclos de carga completos con los auriculares completamente descargados
Tiempo de carga de la batería interna del estuche de carga/almacenamiento	aprox. 4 horas (ciclo de carga completo)

Auriculares

Wireless estándar	Bluetooth® 5.2
Perfiles admitidos	A2DP, AVRCP, HSP, HFP
Rango de frecuencia	2402 a 2480 MHz
Potencia de transmisión máx.	< 10 mW
Alcance	aprox. 10 m
Batería	Iones de litio, 3,7 V, 30 mAh, 0,111 Wh
Tiempo de carga	aprox. 1,5 horas (ciclo de carga completo)
Tiempo de servicio (música y teléfono)	aprox. 3 horas (con ANC) aprox. 4,5 horas (sin ANC) (con volumen medio)
Temperatura de servicio	+10 a +35 °C
Humedad (sin condensación)	Humedad relativa del aire 10 a 70 %
Temperatura de almacenamiento	0 a +40 °C
Dimensiones	aprox. 33 x 22 x 24 mm (auriculares) aprox. 61 x 46,7 x 24,4 mm (estuche de carga)
Peso	aprox. 8,6 g (ambos auriculares) aprox. 52 g (estuche de carga)

i Indicaciones sobre la tecnología Qi:

Este producto con tecnología de carga Qi inalámbrica ha sido concebido para que cumpla el estándar Qi (Wireless Power Consortium). No obstante, no se puede garantizar la compatibilidad con el estándar de los correspondientes productos.

Las especificaciones y el diseño pueden modificarse sin aviso.



Seguridad

¡Antes de usar el producto, familiarícese con todas las indicaciones de seguridad y funcionamiento! ¡Entregue toda la documentación si transfiere el producto a terceros!

¡Queda anulada su garantía en el caso de daños por la no contemplación de este manual de instrucciones! ¡No se asumirá ninguna responsabilidad por daños indirectos! ¡No se asumirá ninguna responsabilidad en el caso de daños materiales o a personas si esos daños son el resultado de un uso inadecuado o de la no observación de las indicaciones de seguridad!

Niños y personas con limitaciones

⚠ ¡ADVERTENCIA! ¡PELIGRO DE MUERTE Y DE ACCIDENTE PARA NIÑOS Y BEBÉS!

⚠ ¡PELIGRO! ¡Peligro de asfixia! Nunca deje sin vigilancia a los niños con el producto, accesorios o material de embalaje.

- El material de embalaje presenta un riesgo de asfixia. Los niños subestiman a menudo los peligros. El material de embalaje no es ningún juguete.

⚠ ¡ADVERTENCIA! ¡Riesgo de asfixia con piezas pequeñas! Este producto contiene piezas pequeñas que pueden provocar asfixia si se tragan.

- Este producto puede ser utilizado por niños a partir de los 8 años y personas con capacidades físicas, mentales o sensoriales reducidas o falta de experiencia y/o conocimientos, siempre y cuando haya una persona responsable de su seguridad que los supervise o se los haya instruido en el uso seguro del producto y estos conozcan los posibles peligros.
- No deje que los niños jueguen con el producto.
- Las tareas de limpieza y mantenimiento no deben ser llevadas a cabo por niños sin supervisión.
- El producto no es un juguete.

¡PELIGRO POR PERCEPCIÓN REDUCIDA!

- No utilice los auriculares si está conduciendo, va en bicicleta, utiliza una máquina o en otras situaciones, en las que la percepción reducida del ruido ambiente pueda ponerle en peligro a usted o a otras personas. Tenga en cuenta las leyes y disposiciones del país de uso de los auriculares.



Cuidado, presión acústica elevada

Tenga cuidado durante el uso de los auriculares. El uso de auriculares durante un periodo prolongado de tiempo a un volumen elevado puede provocar problemas auditivos en el usuario. Ajuste primero un volumen bajo y luego regule el volumen a un nivel agradable. Utilice siempre los auriculares, de modo que quede garantizada la percepción del ruido ambiente.

¡ATENCIÓN! ¡RIESGO DE DAÑOS MATERIALES!

- Este producto contiene piezas pequeñas, que pueden ser inspeccionadas por el usuario. La batería no se puede reemplazar. No abrir el producto (auriculares y estuche de carga).
- ¡Mantenga alejado el estuche de carga de la humedad, el goteo y las salpicaduras!
- No coloque ninguna vela encendida u otras llamas abiertas cerca del producto.
- ¡Compruebe el producto antes de cada uso! ¡Deje de utilizar el producto si aparecen daños en el producto o si el cable está defectuoso!
- Apague de inmediato el producto y quite el cable USB si advierte de humo, olores o ruidos extraños.
- Las fluctuaciones de temperatura repentinas pueden provocar la formación de agua de condensación en el interior del producto. ¡En este caso, deje que el producto se aclimate durante algún tiempo antes de volver a utilizarlo y así evitar cortocircuitos!
- ¡No utilice el dispositivo cerca de fuentes de calor, p. ej. radiadores u otros dispositivos que desprendan calor!

⚠ ¡ADVERTENCIA! Entre el estuche de carga y el cargador empleado no debe haber ningún objeto metálico. Los objetos metálicos pueden calentarse y provocar quemaduras. Retire cualquier objeto extraño del cargador antes de cargar el producto.

⚠ ¡CUIDADO!

- Asegúrese de que la superficie de carga Qi no se moje con agua, bebidas, etc.

⚠ ¡ATENCIÓN!

- No coloque durante el proceso de carga ningún medio de grabación magnético en el área de carga. El campo magnético generado puede borrar los datos de las tarjetas de crédito. Esto también puede provocar fallos de funcionamiento en relojes de pulsera y otros instrumentos de precisión.

ⓘ NOTA:

- Durante la carga e inmediatamente después de ella, la superficie de carga Qi y el producto se calientan. Esto es normal y no representa ningún fallo de funcionamiento. Si se produjera un calentamiento inusual, compruebe la superficie de carga Qi y el producto.

⚠ ¡ADVERTENCIA – Interferencias

- Desconecte el producto en aviones, hospitales, instalaciones (p. ej., una sala de calderas, una sala de equipos de suministro eléctrico) o cerca de sistemas médicos electrónicos.
- Las ondas de radio podrían limitar la funcionalidad de los dispositivos eléctricos sensitivos.
- Entre el producto y el marcapasos o desfibrilador-cardioversor debe haber una distancia mínima de 20 cm, ya que la radiación electromagnética podría afectar a la funcionalidad del marcapasos.
- Las ondas de radio podrían provocar interferencias en audífonos.

- No coloque el producto con los componentes encendidos cerca de gases inflamables o sustancias explosivas (p. ej., talleres de barnizado), ya que las ondas de radio emitidas pueden provocar explosiones o fuego.
- El alcance de las ondas de radio varía según las condiciones del entorno.
- Si se usa una transmisión de datos inalámbrica, no se puede excluir que terceras personas no autorizadas reciban estos datos.
- OWIM GmbH & Co KG no se hace responsable de las averías en aparatos de radio y televisión por una modificación del producto no autorizada.
- OWIM GmbH & Co KG no se hace responsable, además, del uso o sustitución de cables no distribuidos por OWIM.
- El usuario del producto es el único responsable de la subsanación de averías provocadas por la modificación no autorizada del producto (véanse los 2 apartados anteriores).

● Indicaciones de seguridad para baterías integradas



¡ADVERTENCIA! ¡PELIGRO DE EXPLOSIÓN! No arroje el producto (estuche de carga/almacenamiento y auriculares) al fuego.

- Evite temperaturas y condiciones ambientales extremas, que puedan afectar a las baterías, p. ej., radiadores/luz directa del sol.
-
- ¡Si las baterías presentan fugas, evite que los productos químicos entren en contacto con la piel, ojos y mucosas! ¡Enjuague minuciosamente el área afectada con agua limpia y busque atención médica de inmediato!
- No cubra el producto durante el uso o la carga. De lo contrario, el producto puede sobrecalentarse.
 - Este producto contiene una batería que, si se utiliza indebidamente, puede provocar fuego, explosiones o emitir sustancias peligrosas. Por ello, use guantes de protección apropiados.

● Antes del primer uso

● **Carga de la batería del estuche de carga/ almacenamiento**

Antes del primer uso se debe cargar la batería del estuche de carga/
almacenamiento.

Carga con USB



- Conecte el estuche de carga/almacenamiento **7** con el conector de carga USB tipo C **14** y el cable USB **15** suministrado a una fuente de tensión USB que tenga una intensidad de salida mínima de 500 mA (p. ej., un cargador USB o un ordenador).

Cara inalámbrica

- Coloque el estuche de carga/almacenamiento **7** con el alcance de recepción Qi **16** en su cargador Qi.
- La carga comienza automáticamente cuando se encienda el cargador Qi inalámbrico.
- Una vez finalizado el proceso de carga se encienden los indicadores de estado de carga (estuche de carga/almacenamiento) **10**.

i NOTA:

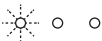
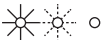
- El estado de carga se visualiza mediante el indicador de estado de carga (estuche de carga/almacenamiento) **10** del estuche de carga/almacenamiento **7**:

LED	Estado de carga de la batería
	aprox. < 30 %
	aprox. < 60 %
	aprox. < 100 %
	100 %

● Carga de los auriculares

Antes del primer uso se deben cargar también los auriculares.

❗ **NOTA:**



- Los auriculares [1] y el estuche de carga/almacenamiento [7] se pueden cargar al mismo tiempo.
- Los auriculares encajan únicamente en una de las dos conexiones de carga [8].
- Inserte los auriculares en las conexiones de carga [8] del estuche de carga/almacenamiento [7].
- El proceso de carga comenzará de forma automática.
- El indicador de estado de carga (auriculares) [9] de los auriculares [1] muestran el estado actual.

LED	Estado
Blanco	Proceso de carga
Apagado	Carga completada

● Funcionamiento

● Estuche de carga/almacenamiento

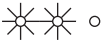
- El proceso de carga de los auriculares [1] comienza de forma automática cuando se ha insertado al menos un auricular en una de las conexiones de carga [8].
- Comprobar la capacidad de la batería actual del estuche de carga/almacenamiento [7]:
Cada vez que se utilicen los auriculares [1]: La capacidad de la batería actual se visualiza mediante el indicador de estado de carga (estuche de carga/almacenamiento) [10] del estuche de carga/almacenamiento:

LED	Capacidad de la batería
	aprox. 30 %
	aprox. 60 %
	aprox. 100 %

● Auriculares

● Encendido de los auriculares

- Abra la tapa superior del estuche de carga/almacenamiento **[7]** y quite los auriculares de las conexiones de carga **[8]**.

● Apagado de los auriculares

- Coloque los auriculares en las conexiones de carga **[8]** y cierre la tapa superior del estuche de carga/almacenamiento **[7]**.

● Estado del LED

LED	Estado
Rojo/blanco parpadeante	Esperando emparejamiento con dispositivo Bluetooth
Blanco parpadeante	Los auriculares están emparejados con un dispositivo Bluetooth

- i NOTA:** Si los auriculares ya están emparejados entre sí, el auricular maestro estará conectado con el auricular esclavo y parpadeará en rojo/blanco.

● Emparejar entre sí los auriculares

Los auriculares deben estar emparejados entre sí para que se puedan escuchar en estéreo.

- Si desconecta los auriculares de las conexiones de carga **8**, se emparejarán automáticamente.
- Si los auriculares no se emparejan entre sí, restablezca a los ajustes de fábrica (véase "Restablecer").
- Si los auriculares están emparejados entre sí y esperan la conexión con un dispositivo Bluetooth, el auricular maestro parpadeará en rojo/blanco.

● Emparejamiento de los auriculares con un dispositivo Bluetooth

Utilice la función Hall-Switch para preparar el emparejamiento de los auriculares **1**:

- Abra la tapa del estuche de carga/almacenamiento **7**. La función Hall-Switch reconoce que la tapa del estuche de carga/almacenamiento se ha abierto. Los auriculares se encienden y acoplan de forma automática.
- El indicador LED **4** del auricular maestro parpadeará en rojo/blanco y el indicador LED del auricular esclavo parpadeará solo en blanco. El auricular esclavo está emparejado con el auricular maestro.

De forma alternativa, puede preparar el emparejamiento de los auriculares con un dispositivo Bluetooth de la siguiente manera:

- Quite los auriculares de las conexiones de carga **8**.
- Si los auriculares están listos para el emparejamiento, el indicador LED **4** del auricular maestro parpadeará en rojo/blanco.

- i** **NOTA:** Si los auriculares ya están emparejados entre sí, el auricular esclavo estará conectado con el auricular maestro y parpadeará solo en blanco. Una vez se han emparejado entre sí los auriculares, suena una señal.
- Busque en su aparato de reproducción Bluetooth el producto con el nombre **STSK A4 B2** y emparéjelo con el producto. Si su dispositivo Bluetooth le pide introducir una contraseña, introduzca **0000**. Una vez se han emparejado entre sí los auriculares, suena una señal.
 - En cuanto los auriculares se emparejan correctamente con el dispositivo Bluetooth, suena una señal.

● Restablecer

Siga los pasos siguientes para restablecer los auriculares:

- Desconectar los auriculares **1** derecho e izquierdo del aparato de reproducción:
 - Quite uno de los auriculares (derecho o izquierdo) del estuche de carga/almacenamiento **7**.
Pulse 3 veces sucesivas el botón táctil **3** hasta que el LED **4** parpadee brevemente en rojo/blanco.
Vuelva a insertar el auricular extraído anteriormente en el estuche de carga/almacenamiento **7**.
 - Quite el otro auricular del estuche de carga/almacenamiento **7**.
Pulse 3 veces sucesivas el botón táctil **3** hasta que el LED **4** parpadee brevemente en rojo/blanco.
Vuelva a insertar este auricular en el estuche de carga/almacenamiento **7**.
Suena señal, tan pronto como los auriculares están emparejados entre sí.
- Los dos auriculares **1** se han restablecido correctamente.

● Uso de los botones multifunción

Para manejar las distintas funciones de llamada y reproducción, utilice los dos botones multifunción de los auriculares.

La tabla siguiente describe el manejo en relación con un smartphone emparejado. Debido a los distintos estados y versiones de software puede que no estén disponibles todas las funciones.

Botón táctil 3	Funciones de llamada	Número de tonos de aviso
Pulsar 1 vez	Aceptar la llamada	2
	Finalizar la llamada	-
Pulsar 2 vez	Rechazar llamada	1
Pulsar 1 vez	Finalizar llamada actual y aceptar llamada entrante*	-
Mantener pulsado durante 1 segundo	Cambiar entre 2 llamadas (alternar)*	2

Botón táctil 3	Funciones de reproducción
Pulsar 1 vez	Pausa/reproducción
Pulsar 2 veces el botón táctil 3 derecho	Iniciar la próxima pista

Botón táctil 3

Otras funciones

Mantener pulsado el botón táctil 3 izquierdo durante 2 segundos

Abrir el asistente de voz

① **NOTA:**

- * Estas funciones deben ser compatibles con su operador móvil.
- El micrófono 6 capta su voz.
- La reproducción de música se detiene automáticamente si hay una llamada entrante. La música continúa una vez finalizada la llamada.

Modo de entorno / Supresión de ruido activa (ANC) / Modo normal

- **Modo de entorno:** Con este modo puede escuchar mejor su entorno que con la supresión de ruido apagada.
- **Supresión de ruido activa (ANC):** Este modo filtra de su entorno los ruidos no deseados.
- **Modo normal:** Este modo es apropiado para la reproducción normal de música.
- **Cambiar al modo de entorno:** Mantenga pulsado el botón táctil 3 izquierdo durante 1 segundo.
- **Cambiar a ANC:** Vuelva a mantener pulsado el botón táctil 3 izquierdo durante 1 segundo.
- **Cambiar al modo normal:** Vuelva a mantener pulsado el botón táctil 3 izquierdo durante 1 segundo.

- ❶ **NOTA:** El cambio entre modos se confirma mediante señales acústicas.

Modo	Número de señales acústicas
Supresión de ruido activa (ANC)	1
Modo de entorno	2
Modo normal	3

● Función de control por voz con Siri / Google Assistant

Siga los pasos siguientes para activar la función de control por voz:

- Active Siri o Google Assistant en su dispositivo móvil.

Dispositivos iOS: Complete la configuración Siri. A continuación, utilice Siri para activar la función de control por voz de este producto.

Dispositivos Android: Abra Google Assistant. Siga las instrucciones de Google Assistant para finalizar los ajustes antes de utilizar la función de control por voz de este producto.

- ❶ **NOTA:** Google Assistant se encuentra disponible en dispositivos con Android 5.0 o superior.

- Active la función Bluetooth®. Conecte este producto a su dispositivo móvil.
- Mantenga pulsado el botón táctil **3** derecho durante aprox. 1 segundo para activar la función de control por voz.
- Ahora ya puede utilizar la función de control por voz.

● Cambio de almohadillas

- Antes de cambiar las almohadillas: Apague el producto.
- Quite las almohadillas medianas **12** de los auriculares **1** (fig. C).
- Seleccione las almohadillas pequeñas o grandes **13** **11** y colóquelas en los auriculares **1** (fig. D).

● Limpieza y cuidado

¡ATENCIÓN! ¡Posibles daños en el producto!

- ¡Antes de limpiar el producto, apáguelo y quite todos los conectores!
- Durante la limpieza, asegúrese de que no penetre humedad en el producto para evitar daños y reparaciones necesarias.
- ¡Limpie el producto únicamente con un paño ligeramente humedecido y un detergente suave!
- Las almohadillas pueden extraerse y limpiarse debajo del agua. Antes del uso, dejar que las almohadillas se sequen por completo.

● Almacenamiento si no se usa

- Almacene el producto en un lugar seco para protegerlo del polvo y de la radiación solar directa.
- Guarde los auriculares en el estuche de carga/almacenamiento **7**.
- Almacenamiento prolongado: Cargue la batería al menos cada 12 meses para evitar que resulte dañada.

● Subsanación de problemas

● = Fallo

⊙ = Causa posible

○ = Acción

● = Ninguna función

⊙ = La batería está vacía.

○ = Cargue la batería, como se describe en “Carga de la batería del estuche de carga/almacenamiento”.

● = Sin conexión Bluetooth

⊙ = Error de funcionamiento de los auriculares.

○ = Apague los auriculares y vuelva a encenderlo.

⊙ = Error en el dispositivo Bluetooth.

○ = Interrumpa la conexión con los auriculares. Restablezca de nuevo la conexión.

○ = Compruebe si los auriculares funcionan en otro dispositivo Bluetooth.

⊙ = Error de conexión Bluetooth.

○ = Acérquese al aparato conectado mediante Bluetooth.

● = Ningún sonido

⊙ = Error de funcionamiento del dispositivo Bluetooth.

○ = Aumente el volumen del aparato de reproducción.

⊙ = Error de conexión Bluetooth.

○ = Acérquese al aparato conectado mediante Bluetooth.

○ = Interrumpa la conexión de los dispositivos Bluetooth. Restablezca de nuevo la conexión.

● = No están disponibles todas las funciones.

⊙ = Error en el dispositivo Bluetooth.

○ = Compruebe si su dispositivo Bluetooth es compatible con todas las funciones.

● = **Proceso de carga Qi inalámbrico del estuche de carga/almacenamiento 7 no se inicia.**

- ⊙ = El estuche de carga/almacenamiento 7 se ha calentado por la carga.
- = Retire el estuche de carga/almacenamiento 7 de la superficie de carga Qi para dejar que se enfríe. Compruebe si el producto está dañado.
- ⊙ = Este producto se encuentra en un lugar donde se generan ondas de radio o ruido como, p. ej., torres de televisión, plantas eléctricas o gasolineras.
- = Utilice en estos entornos puertos de salida distintos para cargar el estuche de carga/almacenamiento 7 como, p. ej., un puerto USB tipo C.

● = **La carga inalámbrica no se inicia.**

- ⊙ = El estuche de carga/almacenamiento 7 no se encuentra en el centro de la marca Qi del cargador Qi inalámbrico.
- = Asegúrese de que el estuche de carga/almacenamiento 7 se encuentre en la posición correcta en el centro del cargador Qi inalámbrico.
- = Asegúrese de que no haya ningún otro objeto en el alcance de recepción Qi 16.

● = **La velocidad de carga inalámbrica es lenta.**

- ⊙ = El alcance de recepción Qi 16 está muy alejado del centro de la superficie de carga Qi inalámbrica.
- = Asegúrese de que el alcance de recepción Qi 16 se encuentre en la posición correcta en el centro del cargador Qi inalámbrico.

● = **El proceso de carga no se inicia, tampoco después de haber colocado el producto en el área de carga.**

- ⊙ = El producto no se ha colocado correctamente.
- = Coloque el producto en el centro de la superficie de carga. Antes de empezar la carga inalámbrica, lea también el manual de instrucciones suministrado con el cargador Qi inalámbrico.

● **Desecho**

Embalaje:

El embalaje está compuesto por materiales no contaminantes que pueden ser desechados en el centro de reciclaje local.



Tenga en cuenta el distintivo del embalaje para la separación de residuos. Está compuesto por abreviaturas (a) y números (b) que significan lo siguiente: 1-7: plásticos / 20-22: papel y cartón / 80-98: materiales compuestos.

Producto:

Para obtener información sobre las posibilidades de eliminación del producto al final de su vida útil, acuda a la administración de su comunidad o ciudad.



Para obtener información sobre las posibilidades de eliminación del producto al final de su vida útil, acuda a la administración de su comunidad o ciudad.



El símbolo de un contenedor de basura con ruedas tachado indica que este aparato está sometido a la directiva 2012/19/UE. Esta normativa estipula que este aparato no puede ser desechado con la basura doméstica una vez finalizada su vida útil, sino que debe ser entregado en uno de los puntos de recogida, reciclaje o desecho especialmente indicados para ello.

Esta gestión no le supondrá ningún gasto.

Contribuya a proteger el medio ambiente y deseche los productos adecuadamente.



El producto es reciclable, está sujeto a la responsabilidad ampliada del productor y se recoge por separado.

La batería integrada no puede desmontarse para su desecho. Entregue el producto completo en un punto de recogida de equipos electrónicos.

● **Declaración de conformidad de la CE simplificada**

Por la presente, OWIM GmbH & Co. KG, Stiftsbergstraße 1, 74167 Neckarsulm, ALEMANIA, declara que el producto AURICULARES «TRUE WIRELESS» CON CANCELACIÓN DE RUIDO HG07246 cumple con las directivas 2014/53/UE y 2011/65/UE.

El texto integral de la declaración de conformidad de la CE está disponible en la siguiente dirección de Internet: www.owim.com

● **Garantía**

El producto ha sido fabricado cuidadosamente siguiendo exigentes normas de calidad y ha sido probado antes de su entrega. En caso de defecto del producto, usted tiene derechos legales frente al vendedor del mismo. Nuestra garantía (abajo indicada) no supone una restricción de dichos derechos legales.

Este producto dispone de una garantía de 3 años desde la fecha de compra. El plazo de garantía comienza a partir de la fecha de compra. Por favor, conserve adecuadamente el justificante de compra original. Este documento se requerirá como prueba de que se realizó la compra.

Si en el plazo de 3 años a partir de la fecha de compra se produce un fallo de material o fabricación en este producto, repararemos el producto o lo sustituiremos gratuitamente por un producto nuevo (según nuestra elección). La garantía quedará anulada si el producto resulta dañado o es utilizado o mantenido de forma inadecuada.

La garantía cubre defectos de materiales o de fabricación. Esta garantía no cubre aquellos componentes del producto sometidos a un desgaste normal y que, por ello, puedan considerarse piezas de desgaste (por ej. las pilas). Tampoco cubre daños de componentes frágiles como, por ejemplo, los interruptores, baterías y piezas de cristal.

● **Tramitación de la garantía**

Para garantizar una rápida tramitación de su consulta, tenga en cuenta las siguientes indicaciones:

Para realizar cualquier consulta, tenga a mano el recibo y el número de artículo (IAN 375501_2101) como justificante de compra.

Encontrará el número de artículo en una inscripción de la placa indentificativa, en la portada de las instrucciones (abajo a la izquierda) o en una pegatina en la parte posterior o inferior.

Si el producto fallase o presentase algún defecto, póngase primero en contacto con el departamento de asistencia indicado, ya sea por teléfono o correo electrónico.

Puede enviarnos el producto defectuoso libre de franqueo adjuntando el recibo de compra (ticket de compra) e indicando dónde está y cuándo ha ocurrido el fallo a la dirección de asistencia que le indicamos.

● **Asistencia**

ES **Asistencia en España**

Tel.: 900984948

E-Mail: owim@lidl.es



Anvendte advarselssætninger og symboler	Side 216
Indledning	Side 217
Forskriftsmæssig anvendelse	Side 218
Varemærkeinformation	Side 218
Leveringsomfang	Side 219
Du skal bruge	Side 219
Beskrivelse af delene	Side 220
Tekniske data	Side 221
Sikkerhed	Side 223
Før første ibrugtagning	Side 227
Betjening	Side 228
Høretelefoner	Side 229
Rengøring og vedligeholdelse	Side 235
Fejlafhjælpning	Side 236
Bortskaffelse	Side 238
Forenklet EU-overensstemmelseserklæring	Side 239
Garanti	Side 239
Service	Side 240

Anvendte advarselssætninger og symboler

I denne betjeningsvejledning og på produktets emballage anvendes følgende advarselssætninger:



FARE! Dette symbol, sammen med signalordet "Fare", betegner en faresituation med høj risikofaktor, som, hvis den ikke afværges, kan medføre alvorlige kvæstelser eller dødsfald.



ADVARSEL! Dette symbol, sammen med signalordet "Advarsel", betegner en faresituation med mellemstor risikofaktor, som, hvis den ikke afværges, kan medføre alvorlige kvæstelser eller dødsfald.



FORSIGTIG! Dette symbol, sammen med signalordet "Forsigtig", betegner en faresituation med lav risikofaktor, som, hvis den ikke afværges, kan medføre mindre eller moderate kvæstelser.



OBS! Dette symbol, sammen med signalordet "Obs", betyder fare for tingskader.









BEMÆRK: Dette symbol, sammen med signalordet "Bemærk", angiver flere nyttige informationer.



ADVARSEL! EKSPLOSIONSFARE! En advarsel som vises med disse symboler og ordene "ADVARSEL! EKSPLOSIONSFARE!" betyder at der er fare for eksplosion.

Hvis en sådan advarsel ikke overholdes, kan det medføre alvorlige kvæstelser eller dødsfald og tingskader.

- Følg anvisningerne i denne advarsel for at undgå alvorlige kvæstelser, livsfarlige situationer eller fare for tingskader!

	Dette påbudssymbol betyder, at der skal anvendes egnede sikkerhedshandsker! Følg anvisningerne i denne advarsel for at undgå kvæstelser af hånden fra genstande eller ved kontakt med varme medier eller kemikalier!
	En advarsel med dette symbol informerer brugeren om mulige høreskader. Undgå at udsætte dig selv for længerevarende høje lydstyrker.
	Jævnstrøm/-spænding
	"Qi" og Qi-logoet er varemærker for Wireless Power Consortium (WPC). Opladningsboksen indeholder trådløs Qi-ladeteknologi. Opladningsboksen kan oplades med Qi trådløs teknologi.
	Dette symbol betyder, at betjeningsvejledningen skal læses før produktet tages i brug.
	CE-mærket bekræfter producenten overensstemmelse med de for produktet gældende EU-direktiver.

TRUE WIRELESS-HØRETELEFONER MED STØJREDUKTION

● **Indledning**

Hjerteligt tillykke med købet af deres nye produkt. Du har besluttet dig for et produkt af høj kvalitet. Brugervejledningen er en del af dette produkt. Den indeholder vigtige informationer om sikkerhed, brug og bortskaffelse. Gør dig inden ibrugtagning af produktet fortrolig med alle betjenings- og sikkerhedsanvisninger. Benyt kun produktet som beskrevet og til de oplyste formål. Videregiv alle papirer, hvis du giver produktet videre til tredjemand.

● Forskriftsmæssig anvendelse

Denne høretelefon er et stykke underholdningselektronik. Høretelefonen er beregnet til afspilning af audio, der overføres via en Bluetooth®-forbindelse. Hvis høretelefonen har forbindelse til en smartphone kan den anvendes som headset.

Opladnings- og opbevaringsboksen er udelukkende beregnet til opladning og opbevaring af høretelefonerne.

Produktet er kun beregnet til privat brug.

Al anden anvendelse er ikke forskriftsmæssig. Produktet må ikke anvendes til industrielle eller kommercielle formål.

Producenten påtager sig intet ansvar for skader som følge af ikke-forskriftsmæssig anvendelse, forkert reparation, uautoriseret ændring eller anvendelse af ikke-godkendte reservedele. Brugeren bærer alene risikoen for dette.

● Varemærkeinformation

- USB® er et registreret varemærke for USB Implementers Forum, Inc.
- Bluetooth® varemærket og logoet er registrerede mærker for Bluetooth SIG Inc., og al anvendelse af dette mærke af OWIM GmbH & Co. KG sker under licens.
- "Qi" og Qi-logoet er varemærker for Wireless Power Consortium (WPC).
- Varemærket og handelsnavnet SilverCrest er den respektive ejers ejendom.

- Apple, Apple Watch, App Store, HomeKit, HomePod, iOS, iPad, iPad Air, iPadOS, iPhone og tvOS er registrerede varemærker tilhørende Apple Inc. i USA og andre lande.
- Android, Gmail, Google Play og Google Assistant* er registrerede varemærker for Google Inc.

* Google Assistant er ikke tilgængelig på visse sprog og i visse lande.

Andre navne og produkter kan være varemærker eller registrerede varemærker for deres respektive ejere.

● Leveringsomfang

Ved udpakning af produktet skal det kontrolleres, at leverancen er komplet og at alle dele er funktionsdygtige. Før anvendelse skal al emballage fjernes.

Hvis der konstateres skader eller mangler dele, kontaktes den forhandler, hvor produktet er købt.

2x Høretelefon (1x venstre og 1x højre)

1x Opladnings-/opbevaringsboks

1x USB-kabel (type A til type C)

2x Ørepuder – stor

2x Ørepuder – mellemstor (formonteret)

2x Ørepuder – lille

1x Quick-start-guide

1x Betjeningsvejledning

● Du skal bruge

- USB-spændingskilde (udgangsspænding 5 V, min. 500 mA udgangsstrømstyrke) eller en Qi kompatibel oplader med en udgangseffekt på mindst 2,5 W
- Bluetooth®-kompatibelt afspilningsapparat

● Beskrivelse af delene

Før du læser videre, skal du åbne siden med illustrationer og gøre dig fortrolig med alle produktets funktioner.

- 1 Høretelefon (1 x venstre og 1 x højre)
- 2 Optisk sensor
- 3 Sensortast
- 4 LED
- 5 Opladningskontakter
- 6 ANC-mikrofon
- 7 Opladnings-/opbevaringsboks
- 8 Opladningsstik
- 9 Opladningsstatusdisplay (høretelefoner)
- 10 Opladningsstatusdisplay (opladnings-/opbevaringsboks)
- 11 Ørepuder - stor
- 12 Ørepuder - mellemstor
- 13 Ørepuder - lille
- 14 USB-type-C-ladestik
- 15 USB-kabel (type A til C)
- 16 Qi-modtageområde
- 17 Betjeningsvejledning
- 18 Quick-start-guide

● Tekniske data

Opladnings-/opbevaringsboks

USB-C-indgangsspænding	USB 5 V ⁻⁻⁻
USB-C-indgangsstrøm	500 mA
Trådløs	
Qi-indgangsspænding	5 V
Maksimal trådløs effekt	3 W
Trådløs ladeafstand til Qi-oplader	≤ 5 mm
Frekvensområde	107,8-147 kHz
Maksimalt overført radiofrekvenseffekt (H-felt)	-11,62 dB μ A/m ved 10 m afstand
Genopladeligt batteri	Li-ion-polymer, 3,7 V, 350 mAh, 1,29 Wh
Opladningskapacitet	op til 4 komplette ladecykler med fuldt afladede høretelefoner
Opladningstid for det indbyggede genopladelige batteri i opladnings-/opbevaringsboksen	ca. 4 timer (komplet opladningscyklus)

Høretelefoner

Trådløs standard	Bluetooth® 5.2
Understøttede profiler	A2DP, AVRCP, HSP, HFP
Frekvensområde	2402 til 2480 MHz
Maks. sendeeffekt	< 10 mW
Rækkevidde	ca. 10 m
Genopladeligt batteri	Li-Ion, 3,7 V, 30 mAh, 0,111 Wh
Ladetid	ca. 1,5 timer (komplet opladningscyklus)
Driftstid (musik og telefon)	ca. 3 timer (med ANC) ca. 4,5 timer (uden ANC) (ved middel lydstyrke)
Driftstemperatur	+10 til +35 °C
Luftfugtighed (ikke-kondenserende)	10 til 70 % relativ luftfugtighed
Opbevaringstemperatur	0 til +40 °C
Dimensioner	ca. 33 x 22 x 24 mm (høretelefon) ca. 61 x 46,7 x 24,4 mm (opladningsboks)
Vægt	ca. 8,6 g (begge høretelefoner) ca. 52 g (opladningsboks)

❶ Information om Qi-teknologien:

Dette produkt med trådløs Qi-opladningsteknologi er konstrueret til at understøtte Qi-standarden (Wireless Power Consumption). Der gives dog ikke garanti for kompatibilitet med alle de produkter, der understøtter denne standard.

Specifikationer og design kan ændres uden forudgående meddelelse.



Sikkerhed

Gør dig fortrolig med alle sikkerhedsoplysninger og brugsanvisninger inden du tager produktet i brug! Hvis produktet videregives til tredjemand skal alle dokumenter medfølge!

Hvis der opstår skader som følge af at brugsanvisningen ikke følges, bortfalder garantiforpligtelserne! Leverandøren påtager sig intet ansvar for følgeskader! Leverandøren påtager sig intet ansvar for ting- eller personskader, der opstår som følge af forkert anvendelse, eller hvis sikkerhedsanvisningerne ikke følges!

Børn og personer med handicap

⚠ ADVARSEL! LIVSFARE OG RISIKO FOR ULYKKER FOR SMÅBØRN OG BØRN!

⚠ FARE! Kvælningsrisiko! Børn må aldrig efterlades med produktet, tilbehør eller emballagen uden opsyn.

- Emballagematerialerne udgør en kvælningsrisiko. Børn undervurderer ofte de dermed forbundne farer. Emballagematerialerne er ikke legetøj.

⚠ ADVARSEL! Kvælningsfare pga. små dele! Dette produkt indeholder små dele, som kan forårsage kvælning, hvis de sluges.

- Dette produkt kan anvendes af børn fra 8 år og opefter samt af personer med reducerede, fysiske, sensoriske eller mentale færdigheder eller mangel på erfaring og kundskaber, hvis de er under opsyn, eller hvis de er instrueret i sikker brug af produktet og indforstået med de farer, der er forbundet hermed.
- Børn må ikke lege med produktet.
- Rengøring og vedligeholdelse må ikke udføres af børn uden opsyn.
- Produktet er ikke et legetøj.

FARE FOR REDUCERET OPMÆRKSOMHED!

- Anvend ikke høretelefonerne når du kører bil eller cykel, når du betjener en maskine eller i andre situationer, hvor manglende opmærksomhed på lyde fra omgivelserne kan udgøre en fare for dig selv eller andre personer. Vær opmærksom på lovmæssige bestemmelser og regulativer i det land, hvor høretelefonerne anvendes.



Forsigtigt, højt lydtryk

Udvis forsigtighed ved anvendelse af høretelefonen. Hvis høretelefonerne anvendes i længere tid med høj lydstyrke, kan det medføre høreskader hos brugeren. Indstil først en lav lydstyrke, og tilpas den derefter til et passende niveau. Anvend altid høretelefoner så der stadig kan rettes opmærksomhed på lyde fra omgivelserne.

OBS! FARE FOR TINGSKADER!

- Dette produkt indeholder ikke dele, som kan serviceres af brugeren. Det genopladelige batteri kan ikke udskiftes. Produktet (høretelefon og opladningsboks) må ikke adskilles.
- Hold opladningsboksen væk fra fugtighed, vanddryp og -stænk!
- Anbring ikke tændte stearinlys eller anden åben ild i nærheden af produktet.
- Kontrollér produktet før hver anvendelse! Stop anvendelse af produktet hvis der er skader på produkt eller ladekabel!
- Hvis der forekommer røg eller unormale lyde eller lugte, skal der straks slukkes for produktet, og USB-kablet skal fjernes.
- Pludselige temperaturudsving kan medføre dannelse af kondensvand indvendigt i produktet. I disse tilfælde skal du lade produktet akklimatisere sig i et par timer for at undgå kortslutninger, når det tages i brug!
- Anvend ikke produktet i nærheden af varmekilder, fx radiatorer eller andre apparater, der afgiver varme!

⚠ ADVARSEL! Der må ikke være metalliske genstande mellem opladningsboksen og det anvendte oplader. Metalgenstande kan varmes op og forårsage forbrændinger. Fjern fremmedelementer fra oplader før produktet oplades.

⚠ FORSIGTIG!

- Vær opmærksom på, at Qi-opladningsoverfladen ikke bliver våd fra vand, drikkevarer etc.

⚠ OBS!

- Under opladningen må der ikke placeres magnetiske optagelsesmedier i opladningsområdet. Det magnetfelt, der udsendes, kan slette data på betalingskort. Det kan desuden medføre fejlfunktioner på armbandsur og andre præcisionsinstrumenter.

ⓘ BEMÆRK:

- Under opladning og umiddelbart efter opladning er Qi-opladningsoverfladen og produktet varmt. Dette er normalt og ikke en fejlfunktion. Hvis der opstår unormal opvarmning, skal du kontrollere Qi-opladningsoverfladen og produktet.

⚠ ADVARSEL – RADIOINTERFERENS

- Sluk produktet i flyvemaskiner, på hospitaler, i kontrolrum (fx fyrrum, elektriske forsyningsrum) eller i nærheden af systemer med medicoelektronik.
- Radiobølgerne kan påvirke følsomme elektriske apparaters funktionalitet.
- Der skal være en minimumsafstand på 20 cm mellem produkt og pacemakere eller implantérbare cardioverter defibrillatorer, idet den elektromagnetiske stråling kan påvirke pacemakers funktionalitet.
- Radiobølgerne kan forstyrre høreapparater.

- Et tændt produkt må ikke anbringes i nærheden af brændbare gasser eller eksplosive stoffer (fx hos lakerere), idet de afgivne radiobølger kan forårsage eksplosioner eller brand.
- Radiobølgernes rækkevidde afhænger af omgivelserne.
- Ved anvendelse af trådløs dataoverførsel, kan det ikke garanteres at disse data ikke kan modtages af uautoriserede tredjepersoner.
- OWIM GmbH & Co KG er ikke ansvarlig for forstyrrelser af radio- og TV-apparater som følge af uautoriseret ændring af produktet.
- OWIM GmbH & Co KG påtager sig desuden intet ansvar for anvendelse eller udskiftning af kabler, der ikke forhandles af OWIM.
- Brugeren af produktet er eneansvarlig for at afhjælpe eventuelle forstyrrelser, der skyldes uautoriseret ændring af produktet (se de forrige to sætninger).

● Sikkerhedsanvisninger for indbyggede genopladelige batterier



ADVARSEL! EKSPLOSIONSFARE! Produktet (opladnings-/opbevaringsboks og høretelefon) må ikke kastes i ild.

- Undgå ekstreme omgivelserforhold og temperaturer, som kan påvirke genopladelige batterier, fx radiatorer/direkte sollys.
-  Hvis genopladelige batterier lækker, skal kontakt med kemikalierne med hud, øjne og slimhinder undgås! Det berørte område skylles straks med rent vand, og der skal opsøges lægehjælp!
- Produktet må ikke tildækkes under anvendelse eller under opladning. I modsat fald kan produktet overophede.
 - Dette produkt indeholder et genopladeligt batteri, som kan brænde, eksplodere eller lække farlige væsker ved forkert brug. Derfor skal der anvendes passende beskyttelseshandsker.

● Før første ibrugtagning

● Opladning af det genopladelige batteri i opladnings-/opbevaringsboksen

Før ibrugtagning skal det genopladelige batteri i opladnings-/opbevaringsboksen oplades.

Opladning via USB





- Tilslut opladnings-/opbevaringsboksen [7] via USB-type-C-ladestikket [14] med det medleverede USB-kabel [15] til en USB-spændingskilde med en udgangsstrømstyrke på minimum 500 mA (fx en USB-oplader eller en computer).

Trådløs opladning

- Anbring opladnings-/opbevaringsboksen [7] med Qi-modtageområdet [16] på Qi-opladeren.
- Opladningen starter automatisk, hvis den trådløse Qi-oplader er tændt.
- Når opladningen er færdig, lyser opladningsstatusdisplayerne (opladnings-/opbevaringsboks) [10].

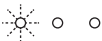
❗ BEMÆRK:

- Opladningsstatus vises på opladningsstatusdisplayet (opladnings-/opbevaringsboks) [10] på opladnings-/opbevaringsboksen [7]:

LEDs	Genopladeligt batteri opladningsstatus
	ca. < 30 %
	ca. < 60 %
	ca. < 100 %
	100 %

● Opladning af høretelefoner

Før ibrugtagning skal også høretelefonerne oplades.

❗ **BEMÆRK:**



- Høretelefonerne [1] og opladnings-/opbevaringsboksen [7] kan oplades samtidigt.
- Høretelefonerne kan kun tilsluttes et af de to opladningsstik [8].
- Tilslut høretelefonerne til opladningsstikkene [8] på opladnings-/opbevaringsboksen [7].
- Opladningen starter automatisk.
- Opladningsstatusdisplayet (høretelefoner) [9] på høretelefonerne [1] viser den aktuelle status.

LED	Status
Hvid	Opladning
Fra	Helt opladet

● Betjening

● Opladnings-/opbevaringsboks

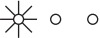
- Opladning af høretelefonerne [1] starter automatisk, hvis mindst én høretelefon er tilsluttet et opladningsstik [8].
- Kontrol af aktuell kapacitet for genopladeligt batteri i opladnings-/opbevaringsboksen [7]:
Ved hver tilslutning af høretelefonen [1]: Den aktuelle kapacitet for det genopladelige batteri vises på opladningsstatusdisplayet (opladnings-/opbevaringsboks) [10] på opladnings-/opbevaringsboksen:

LEDs	Kapacitet for genopladeligt batteri
	ca. 30 %
	ca. 60 %
	ca. 100 %

● Høretelefoner

● Tilkobling af høretelefon

- Åbn afdækningen på opladnings-/opbevaringsboksen **7**, og tag høretelefonerne ud af opladningsstikkene **8**.

● Slukning af høretelefonen

- Sæt høretelefonerne i opladningsstikkene **8** og luk den øverste afdækning på opladnings-/opbevaringsboksen **7**.

● LED-status

LED	Status
Blinker rødt/hvidt	Venter på parring med et Bluetooth-apparat
Blinker hvidt	Høretelefonerne er parret med et Bluetooth-apparat

- ❗ **BEMÆRK:** Hvis høretelefonerne allerede er parret med hinanden, er master-høretelefonen forbundet med slave-høretelefonen og blinker rødt/hvidt.

● Sammenkobling af høretelefonerne

For at høre lyden i stereo fra begge høretelefoner, skal de kobles sammen med hinanden.

- Når høretelefonerne tages ud af opladningsstikket **8** bliver de automatisk koblet sammen.
- Hvis høretelefonerne ikke er koblet sammen, så stil dem tilbage til fabriksindstillingerne (se "Reset").
- Når høretelefonerne er parret med hinanden og venter på parring med et Bluetooth-apparat, blinker master-høretelefon rødt/hvidt.

● Parring af høretelefoner med et Bluetooth-apparat

Anvend hall-switch-funktionen for at gøre høretelefonerne **1** klar til parringen:

- Åbn låget på opladnings-/opbevaringsboksen **7**. Hall-switch-funktionen registrerer, at låget på opladnings-/opbevaringsboksen er åben. Høretelefonerne tænder og parrer automatisk.
- LED-displayet **4** på master-høretelefonen blinker rødt/hvidt, og LED-displayet på slave-høretelefonen blinker kun hvidt. Slave-høretelefonen er forbundet med master-høretelefonen.

Alternativt kan du forberede høretelefonerne til parring med en Bluetooth-apparat på følgende måde:

- Tag høretelefonen ud af opladningsstikket **8**.
- Når høretelefonerne er klar til parring, blinker LED-displayet **4** på master-høretelefonen rødt/hvidt.

- i BEMÆRK:** Hvis høretelefonerne allerede er koblet sammen med hinanden, er slave-høretelefonen tilsluttet master-høretelefonen og blinker kun hvidt. Så snart høretelefonerne er koblet sammen, lyder der et signal.
- Søg på Bluetooth-afspilningsapparatet efter et produkt med navnet **STSK A4 A1**, og par med dette produkt. Hvis Bluetooth-apparatet anmoder om en adgangskode, indtastes koden **0000**. Så snart høretelefonerne er koblet sammen, lyder der et signal.
 - Så snart høretelefonerne er parret med Bluetooth-apparatet, lyder der et signal.

● Reset

Følg denne procedure for at nulstille høretelefonerne:

- Venstre og højre høretelefon **1** afbrydes fra afspilningsapparatet:
 - Tag en af høretelefonerne (venstre eller højre) ud af opladnings-/opbevaringsboksen **7**.
Tryk 3 x hurtigt efter hinanden på sensortasten **3** indtil LED'en **4** kortvarigt blinker rødt/hvidt.
Den høretelefon der blev taget ud, sættes igen i opladnings-/opbevaringsboksen **7**.
 - Tag den anden høretelefon ud af opladnings-/opbevaringsboksen **7**.
Tryk 3 x hurtigt efter hinanden på sensortasten **3** indtil LED'en **4** kortvarigt blinker rødt/hvidt.
Sæt denne høretelefon i opladnings-/opbevaringsboksen **7** igen.
Der lyder et signal, så snart høretelefonerne er parret med hinanden.
- Begge høretelefoner **1** er nu nulstillet korrekt.

● Anvendelse af multifunktions-tasterne

Til betjening af de forskellige opkalds- og afspilningsfunktioner anvendes de to multifunktions-taster på høretelefonerne.

Nedenstående tabel beskriver betjeningen i forbindelse med en tilkoblet smartphone. På grund af forskellige softwareversioner er det muligt, at ikke alle funktioner er tilgængelige.

Sensortast 	Opkaldsfunktioner	Antal signallyde
Tryk 1 gang	Modtag opkald	2
	Afslut opkald	-
Tryk 2 gang	Afvis opkald	1
Tryk 1 gang	Slut aktuelt opkald og modtag indgående opkald*	-
Hold den trykket ned i 1 sekund	Skift mellem 2 opkald (viderestilling)*	2

Sensortast 	Afspilningsfunktioner
Tryk 1 gang	Pause/genoptag
Tryk 2 x på sensortasten 	Vælg næste titel

Tryk på venstre sensortast 3 i
ca. 2 sekunder

Åbn stemmeassistent

① **BEMÆRK:**

- * Disse funktioner skal understøttes af mobiloperatøren for at kunne anvendes.
- Mikrofonen 6 opfanger din stemme.
- Musikafspilningen afbrydes automatisk ved indgående opkald. Musikken fortsætter når opkaldet er afsluttet.

Omgivelsesfunktion/aktiv støjreduktion (ANC)/normal funktion

- **Omgivelsesfunktion:** Med denne funktion kan du bedre høre omgivelserne end ved frakoblet støjreduktion.
- **Aktiv støjreduktion (ANC):** Denne funktion bortfiltrerer uønskede lyde fra omgivelserne.
- **Normal funktion:** Denne funktion er egnet til normal gengivelse af musik.
- **For at skifte til omgivelsesfunktion:** Hold venstre sensortast 3 nede i 1 sekund.
- **For at skifte til ANC:** Hold venstre sensortast 3 nede igen i 1 sekund.
- **For at skifte til normal funktion:** Hold venstre sensortast 3 nede igen i 1 sekund.

- ① **BEMÆRK:** Omskiftningen mellem funktionerne bekræftes med et lydssignal.

Funktion	Antal akustiske signaler
Aktiv støjreduktion (ANC)	1
Omgivelsesfunktion	2
Normalfunktion	3

● Stemmestyringsfunktion med Siri/Google Assistant

Følg venligst de efterfølgende trin for at aktivere stemmestyringsfunktionen:

- Aktivér Siri eller Google Assistant på mobilenheden.

iOS-enhed: Færdiggør Siri-indstillingen. Anvend derefter Siri til at aktivere stemmestyringsfunktionen for dette produkt.

Android-enhed: Åbn Google Assistant. Følg anvisningerne for Google Assistant for at afslutte indstillingerne, før stemmestyringsfunktionen anvendes for dette produkt.

- ① **BEMÆRK:** Google Assistant er installeret på enheder med Android 5.0 eller højere.

- Aktivér Bluetooth®-funktionen. Forbind dette produkt med den mobile enhed.
- Tryk på den højre sensortast **3** i 1 sekund for at aktivere stemmestyringsfunktionen.
- Nu kan stemmestyringsfunktionen anvendes.

● Udskiftning af ørepuder

- Før udskiftning af ørepuder: Sluk for produktet.
- Fjern de mellemstore ørepuder **12** fra høretelefonerne **1** (fig. C).
- Vælg de små eller store ørepuder **11** **13** og skub dem over høretelefonen **1** (fig. D).

● Rengøring og vedligeholdelse

 **OBS!** Risiko for skader på produktet!

- Før rengøring skal produktet afbrydes og alle stik fjernes!
- Vær opmærksom på, at der ikke trænger fugt ind i produktet under rengøringen for at undgå skader på produktet og efterfølgende reparationer.
- Produktet må kun rengøres med en let fugtig klud og et mildt opvaskemiddel!
- Ørepuderne kan tages af og vaskes under rindende vand. Før de sættes på igen, skal de være fuldstændigt tørre.

● Opbevaring, når produktet ikke er i brug

- Opbevar produktet på et tørt sted, beskyttet mod støv og direkte sol.
- Opbevar høretelefonerne i opladnings-/opbevaringsboksen **7**.
- Længere tids opbevaring: For at forebygge skader på det genopladelige batteri, skal det oplades hver 12. måned.

● **Fejlafhjælpning**

● = **Fejl**

⊙ = Mulig årsag

○ = Handling

● = **Ingen funktion**

⊙ = Genopladeligt batteri tomt.

○ = Oplad det genopladelige batteri i opladnings-/opbevaringsboksen som beskrevet i "Opladning af det genopladelige batteri i opladnings-/opbevaringsboksen".

● = **Ingen Bluetooth-forbindelse**

⊙ = Fejl ved betjening af høretelefonen.

○ = Sluk for høretelefonen og tænd igen.

⊙ = Fejl på Bluetooth-apparat.

○ = Afbryd forbindelsen til høretelefonerne. Genetablér forbindelsen.

○ = Kontrollér om høretelefonerne fungerer med et andet Bluetooth-apparat.

⊙ = Bluetooth-forbindelsesfejl.

○ = Flyt dig nærmere til det apparat der forbundet via Bluetooth.

● = **Ingen lyd**

⊙ = Fejl ved betjening af Bluetooth-apparatet.

○ = Skru op for lydstyrken på afspilningsapparatet.

⊙ = Bluetooth-forbindelsesfejl.

○ = Flyt dig nærmere til det apparat der forbundet via Bluetooth.

○ = Afbryd forbindelsen til Bluetooth-apparatet. Genetablér forbindelsen.

● = **Ikke alle funktioner er tilgængelige.**

⊙ = Fejl på Bluetooth-apparat.

○ = Kontrollér om Bluetooth-apparatet understøtter alle funktioner.

- = **Trådløs Qi-opladning af opladnings-/opbevaringsboksen 7 starter ikke.**
- ⊙ = Opladnings-/opbevaringsboksen 7 er blevet varm som følge af opladningen.
- = Fjern opladnings-/opbevaringsboksen 7 fra Qi-opladningsoverfladen for at lade den afkøle. Kontroller om produktet har skader.
- ⊙ = Dette produkt befinder sig på et sted, hvor der udsendes kraftige radiobølger eller støj, fx fjernsynsmaster, elektricitetsværker eller tankstationer.
- = I sådanne miljøer skal der anvendes andre udgangsporte til opladning af opladnings-/opbevaringsboksen 7, som fx en USB-port type C.

- = **Den trådløse opladning starter ikke.**
- ⊙ = Opladnings-/opbevaringsboksen 7 er ikke anbragt i midten af Qi-markeringen på det trådløse Qi-oplader.
- = Kontrollér at opladnings-/opbevaringsboksen 7 er anbragt i den rigtige position i midten af det trådløse Qi-oplader.
- = Kontrollér at der ikke befinder sig andre objekter på det trådløse Qi-modtageområde 16.

- = **Den trådløse opladningshastighed er langsom.**
- ⊙ = Det trådløse Qi-modtageområde 16 er for langt fra centrum af den trådløse Qi-opladningsoverflade.
- = Kontrollér at det trådløse Qi-modtageområde 16 er anbragt i den rigtige position i midten af det trådløse Qi-oplader.

- = **Opladningen starter ikke, selvom produktet er anbragt i opladningsområdet.**
- ⊙ = Produktet er ikke positioneret korrekt.
- = Anbring produktet midt på opladningsoverfladen. Før du begynder på trådløs opladning, skal du læse betjeningsvejledningen for det trådløse Qi-oplader, som er til rådighed.

● Bortskaffelse

Emballage:

Emballagen består af miljøvenlige materialer, som du kan bortskaffe på de lokale genbrugsstationer.



Bemærk forpakningsmaterialernes mærkning til affaldssorteringen, disse er mærket med forkortelser (a) og numre (b) med følgende betydning: 1-7: kunststoffer / 20- 22: papir og pap / 80-98: kompositmaterialer.

Produkt:

Muligheder til bortskaffelse af det udtjente produkt kan du få hos din kommune.



Muligheder til bortskaffelse af det udtjente produkt kan du få hos din kommune.



Det viste symbol af en gennemstreget affaldsbeholder på hjul viser, at dette produkt er underlagt retningslinjen 2012/19/EU. Denne retningslinje betyder, at produktet ikke må bortskaffes sammen med det normale husholdningsaffald i slutningen af dets levetid, men skal afleveres i de specifikke opsamlingssteder på genbrugsstationerne.

Bortskaffelsen er omkostningsfrit.

Skån miljøet og bortskaf korrekt.



Produktet kan genanvendes, er omfattet af en udvidet produktgaranti og indsamles separat.

Det indbyggede genopladelige batteri kan ikke bygges ud til bortskaffelse. Aflevér produktet samlet i opsamlingsstedet for brugt elektronik.

● **Forenklet EU-overensstemmelseserklæring**

Herved erklærer OWIM GmbH & Co. KG, Stiftsbergstraße 1, 74167 Neckarsulm, TYSKLAND, at produktet TRUE WIRELESS-HØRETELEFONER MED STØJREDUKTION, HG07246 er i overensstemmelse med EU-direktiverne 2014/53/EU og 2011/65/EU.

Den fuldstændige formulering af EU-overensstemmelseserklæringen kan findes på denne internetadresse: www.owim.com

● **Garanti**

Produktet blev produceret omhyggeligt efter de strengeste kvalitetskrav og kontrolleret grundigt inden levering. Hvis der forekommer mangler ved dette produkt, så har de juridiske rettigheder over for sælgeren af dette produkt. Disse juridiske rettigheder indskrænkes ikke af vores garanti, der beskrives i det følgende.

De får 3 års garanti fra købsdatoen på dette produkt. Garantifristen begynder med købsdatoen. Opbevar den originale kassebon på et sikkert sted. Denne kassebon behøves som dokumentation for købet.

Hvis der inden for 3 år fra købsdatoen af for dette produkt opstår en materiale- eller fabrikationsfejl, bliver produktet repareret eller erstattet – efter vores valg – af os uden omkostninger for dem. Garantien bortfalder, hvis produktet bliver beskadiget eller ikke anvendes eller vedligeholdes korrekt.

Garantien gælder for materiale- eller fabrikationsfejl. Denne garanti dækker ikke produktdele, som er udsat for normalt slid og derfor kan betragtes som normale sliddele (f.eks. batterier) eller ved skader på skrøbelige dele; f.eks. kontakter, akkumulatorer som er fremstillet af glas.

● Afvikling af garantisager

For at kunne garantere en hurtig sagsbehandling af deres forespørgsel, bedes De følge følgende anvisninger:

Opbevar kassebon og artikelnummer (IAN 375501_2101) som købsdokumentation, så disse kan fremlægges på forespørgsel. Artikelnumrene er angivet på typeskiltet, ved en indgravering, på forsiden af vejledningen (nederst til venstre) eller på et mærkat på bag- eller undersiden. Hvis der forekommer funktionsfejl eller andre mangler, skal De først kontakte nedenstående serviceafdeling telefonisk eller via e-mail.

Et produkt, der er registreret som defekt, kan De derefter sende portofrit til den meddelte serviceadresse ved vedlæggelse af købsbeviset (kassebon) og angivelsen af, hvori manglen består, og hvornår den er opstået.

● Service

 **Service Danmark**

Tel.: 80253972

E-Mail: owim@lidl.dk



OWIM GmbH & Co. KG

Stiftsbergstraße 1
74167 Neckarsulm
GERMANY

Model No.: HG07246

Version: 08/2021



IAN 375501_2101

8 