



PDF ONLINE  
parkside-diy.com



## Surface Cleaner PFR 28 B3

(GB) (IE) (NI)

### Surface Cleaner

Translation of the original instructions

(FR) (BE)

### Accessoire de nettoyage haute pression

Traduction des instructions d'origine

(DE) (AT) (CH)

### Flächenreiniger

Originalbetriebsanleitung

(DK)

### Overflade- og terrasserenser

Oversættelse af den originale driftsvejledning

(NL) (BE)

### Terrasreiniger

Vertaling van de originele gebruiksaanwijzing

IAN 466673\_2404

(IE) (NI)  
(DK) (BE) (NL)

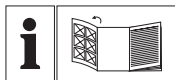

GB IE NI

Before reading, unfold the page containing the illustrations and familiarise yourself with all functions of the device.

---

DK

Før du læser, vend siden med billeder frem og bliv bekendt med alle apparatets funktioner.

---

FR BE

Avant de lire le mode d'emploi, ouvrez la page contenant les illustrations et familiarisez-vous ensuite avec toutes les fonctions de l'appareil.

---

NL BE

Vouw vóór het lezen de pagina met de afbeeldingen open en maak u vertrouwd met alle functies van het apparaat.

---

DE AT CH

Klappen Sie vor dem Lesen die Seite mit den Abbildungen aus und machen Sie sich anschließend mit allen Funktionen des Gerätes vertraut.

GB/IE/NI	Translation of the original instructions	Page	4
DK	Oversættelse af den originale driftsvejledning	Side	10
FR/BE	Traduction des instructions d'origine	Page	16
NL/BE	Vertaling van de originele gebruiksaanwijzing	Pagina	23
DE/AT/CH	Originalbetriebsanleitung	Seite	29

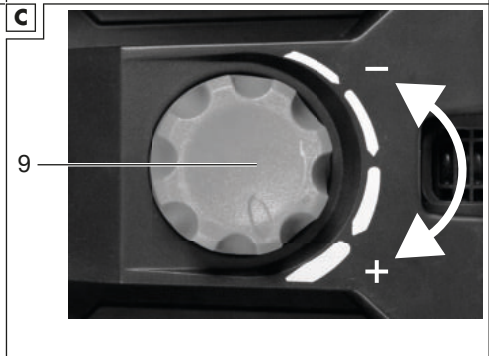
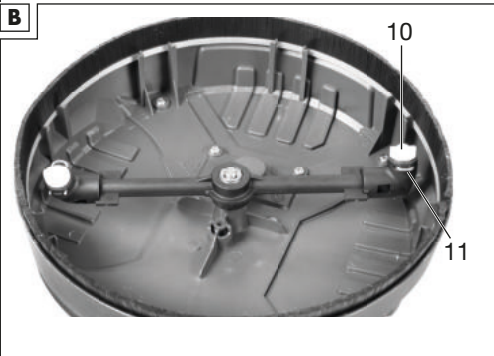
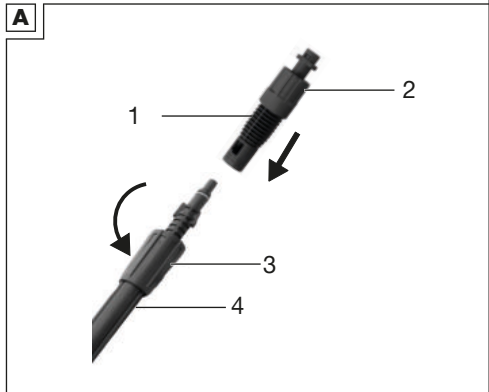

# Table of Contents

**Introduction.....4**  
 Proper use..... 4  
 Scope of delivery/accessories..... 5  
 Overview..... 5  
 Technical data..... 5  
**Safety information..... 5**  
 Pictograms and symbols..... 5  
 Meaning of the safety information..... 5  
 General safety instructions..... 6  
 Working with the device..... 6  
**Preparation.....6**  
 Control elements..... 6  
 Connection without adapter..... 6  
 Connection with adapter..... 7  
**Operation.....7**  
 Working instructions..... 7  
 Pressure control..... 7  
**Cleaning, maintenance and storage.....7**  
 Cleaning..... 7  
 Maintenance..... 7  
 Storage..... 8  
**Transport..... 8**  
**Disposal/environmental protection..... 8**  
**Service..... 8**  
 Service Centre..... 8  
 Importer..... 9  
**Spare parts and accessories.....9**  
**Translation of the original EC declaration of conformity.....9**

## Introduction

Congratulations on purchasing your new surface cleaner (hereafter referred to as device or product). You have chosen a high-quality device. This device was quality-tested

and subjected to a final inspection during production, therefore ensuring proper functioning of your device.



The instruction manual forms part of this device. It contains important information on safety, use and disposal. Read the instruction manual carefully. Familiarise yourself with the controls and how to use the device correctly. Use the device only as described and for the stated fields of application. Store the instruction manual carefully and ensure that all documents are handed over in the event that the device is passed on to another user.

## Proper use

This device is only intended for the following use:

- high-pressure cleaning of floor and wall surfaces.

**▲ WARNING!** Follow the manufacturer's instructions for the object being cleaned.

The device is intended for use with the following PARKSIDE pressure washers: PHD 100, PHD 110 A1-E1, PHD 135 A1-F5, PHD 150, PHD 170, PHDS 110 A1 Silent, PHDF 150 A1, PHDM 110 A1 Mini.

Any other use that is not expressly permitted in this instruction manual may pose a serious hazard to the user and result in damage to the device. The operator or user of the machine is responsible for any accidents or personal injury and/or material damage to third parties or their property. The machine is intended to be used by do-it-yourselfers. It was not designed for heavy commercial use. The warranty is void in the case of commercial use. The manufacturer

is not liable for damage caused by improper use or incorrect operation.

**Scope of delivery/ accessories**

Unpack the device and check that everything is present. Dispose of the packaging material properly.

- Surface Cleaner
- Main tube
- Extension arm
- Adapter\*
- Translation of the original instructions

\* for other common pressure washers (Rated pressure: Max. 11.5 MPa / 1668 psi), e.g. Kärcher.

**Overview**

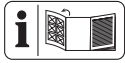

The illustrations for the device can be found on the front fold-out page.

- 1 Adapter (Third-party device)
- 2 Coupling nut (Adapter)
- 3 Coupling nut
- 4 Extension arm
- 5 Main tube
- 6 Connection
- 7 Housing
- 8 Handle
- 9 Pressure regulator

**(Fig. B)**

- 10 Spray nozzle
- 11 Safety clip

**Technical data**

**Surface Cleaner ..... PFR 28 B3**  
**Suitable for pressure washers with the following performance data:**

Rated pressure(p)  
 ..... 11.5 MPa / 1668 psi

Permissible pressure (p max)  
 ..... 18 MPa / 2611 psi  
 Max. inlet temperature ( $T_{in,max}$ )  
 ..... 60 °C / 140 °F

Only use the device with pressure washers with a permissible pressure (p max) of: 9-18 MPa (90-180 bar)

**Safety information**

This section deals with the basic safety instructions for using the device.

**Pictograms and symbols**

**Symbols on the device**



Attention!



Read the instruction manual



Do not reach under the surface cleaner during operation.



Sweep open spaces before using the device.

**Meaning of the safety information**

**▲ DANGER!** If you do not observe this safety instruction, an accident will occur. The result of which is severe bodily injury or death.

**▲ WARNING!** If you do not observe this safety instruction, an accident may occur. The result of which is likely severe bodily injury or death.

**▲ CAUTION!** If you do not observe this safety instruction, an accident will occur. The result of which is likely minor or moderate bodily injury.

**NOTICE!** If you do not observe this safety instruction, an accident will occur. The result of which is possible damage to property.

## General safety instructions

- The device must not be used by children. Children must be supervised to ensure that they do not play with the device.  
The device can be operated by individuals with reduced physical, sensory or mental abilities or a lack of experience and knowledge if they are supervised or have been instructed in the safe use of the device and understand the resulting hazards.
- People who are not familiar with the instruction manual may not use the device.
- **▲ WARNING!** Please also note the safety information of your pressure washer.

## Working with the device



Pressure washers can be dangerous if used incorrectly. The jet must not be directed at persons, animals, active electrical equipment or the device itself.

- Do not direct the jet at yourself or others to clean clothing or shoes.
- Do not use the device if other people are within range unless they are wearing protective clothing.
- Take appropriate measures to keep children away from the running device.
- Do not use the device near flammable liquids or gases. There is a risk of fire or explosion if this advice is not heeded.
- Store the device in a dry place and out of reach of children.
- Please also note the safety information of your pressure washer.

- The operator or user is responsible for any accidents or personal injury and/or material damage to third parties or their property.

**▲ WARNING!** This is how to avoid damage to the equipment and possible personal injuries resulting from this:

- Do not use for cleaning windows.
- Do not work with a damaged or incomplete device or one which has been converted without the permission of the manufacturer.
- Protect the device from frost.
- Use only original accessories and do not carry out any modifications.

## Preparation

**▲ WARNING!** Risk of injury due to unintentional start-up.

## Control elements

Familiarise yourself with the operating elements before using the device for the first time.

### Pressure regulator (9)

- **Increasing the pressure:** Turn the pressure control in the direction **+**
- **Reducing the pressure:** Turn the pressure control in the direction **—**

## Connection without adapter

### Procedure

1. Screw the main pipe (5) to the connection (6).
2. **Optional:** Fit the extension arm (4) to the main pipe (Bayonet locking device: plug and turn).
3. Connect the device to the spray gun of the PARKSIDE pressure washer (Bayonet locking device: plug and turn).

## Connection with adapter

### Procedure (Fig. A)

1. Fit the adapter (1) to the extension arm (4) or main pipe (5) (Bayonet locking device: plug and turn).
2. **Only when mounting on the extension arm:** Screw the coupling nut (3) onto the adapter.
3. Connect the device to the spray gun of the PARKSIDE pressure washer (Bayonet locking device: plug and turn).
4. Screw the coupling nut (2) of the adapter onto the spray gun.

### Detaching (Fig. A)

1. Unscrew the coupling nut (2) on the adapter (1).
2. If necessary, loosen the coupling nut (3) on the extension arm (4).
3. Unscrew the adapter from the spray gun and extension arm (Bayonet locking device: push, turn and pull).

## Operation

### Working instructions

**▲ WARNING!** Risk of injury! Be aware of the recoil force when the water jet commences. Ensure you are standing firmly and holding the spray gun firmly. Otherwise there is a risk of injuring yourself or other people.

- Do not activate the high-pressure jet of your pressure washer until the device is in contact with the surface to be cleaned.
- Always hold the device by the handle (8) when cleaning walls.
- Do not guide the device over freestanding corners.
- The device is not suitable for scouring or scrubbing.

- **▲ CAUTION!** Damage to the spray nozzle. Sweep open spaces before using the device.
- Only use cleaning agents recommended by PARKSIDE (e.g. W5 URM 0.5 l).

### Pressure control

#### Procedure (Fig. C)

You can regulate the pressure of the emerging water jet by turning the pressure control (9). The rotation speed of the nozzles changes accordingly.

- **Increasing the pressure:** Turn the pressure control in the direction **+**
- **Reducing the pressure:** Turn the pressure control in the direction **—**

## Cleaning, maintenance and storage

**▲ WARNING!** Risk of injury due to unintentional start-up. Protect yourself when performing maintenance or cleaning work.

You should have any repair and maintenance work that is not described in these instructions carried out by our Service Centre. Only use original replacement parts.

### Cleaning

- Always keep the product clean.
- Clean the device with a soft brush or a slightly damp cloth.
- Do not use any cleaning agents or solvents.

### Maintenance

- Grease the O-rings on the main pipe (5) and extension arm (4) (e.g. with plumber's grease).

## Changing the spray nozzles

### Tools and aids required

(not included)

- Sharp object (e.g. screwdriver)

### Procedure

1. Remove the safety clips (11).
2. Pull the mounted spray nozzles (10) out of the holders.
3. Press the new spray nozzles into the holders.
4. Secure the spray nozzles with the safety clips.

## Storage

Always store the device and accessories:

- clean
- dry
- protected against dust
- protected against frost
- out of the reach of children
- protected from sunlight

## Transport

- Always carry the device with one hand on the handle (8).

## Disposal/ environmental protection

The products and packaging should be properly recycled.

## Service

### Service Centre

**GB** **Service Great Britain**  
Tel.: 0800 051 8970  
Contact form on  
*parkside-diy.com*  
**IAN 466673\_2404**

**IE** **Service Ireland**  
Tel.: 1800 851251  
Contact form on  
*parkside-diy.com*  
**IAN 466673\_2404**

**NI** **Service Northern Ireland**  
Tel.: 080 81013435  
Contact form on  
*parkside-diy.com*  
**IAN 466673\_2404**



You can view and download these and many other manuals on *parkside-diy.com*. This QR code will take you directly to *parkside-diy.com*. Select your country and search for the operating instructions via the search mask. You can open your operating instructions by entering the article number (IAN) 466673\_2404.



## Importer

Please note that the address below is not a service address. Contact the service centre named above first.

Grizzly Tools GmbH & Co. KG  
Stockstädter Str. 20  
63762 Großostheim  
GERMANY  
[www.grizzlytools.de](http://www.grizzlytools.de)

## Spare parts and accessories

You can get spare parts and accessories from [www.grizzlytools.shop](http://www.grizzlytools.shop). If you have any problems with your order, contact us via our online shop. If you have any other questions, contact: *Service Centre, p. 8*

## Translation of the original EC declaration of conformity

Product: **Surface Cleaner**

Model: **PFR 28 B3**

Serial number: 000001-067900

The object of the declaration described above is in conformity with the relevant Union harmonisation legislation:

**2006/42/EC •**

This declaration of conformity is issued under the sole responsibility of the manufacturer:



Grizzly Tools GmbH & Co. KG  
Stockstädter Str. 20  
63762 Großostheim  
GERMANY  
30.06.2024

Christian Frank  
Authorised representative of documentation

# Indholdsfortegnelse

<b>Indledning.....</b>	<b>10</b>
Formålsbestemt anvendelse.....	10
Leverede dele/tilbehør.....	11
Oversigt.....	11
Tekniske data.....	11
<b>Sikkerhedsanvisninger.....</b>	<b>11</b>
Billedtegn og symboler.....	11
Sikkerhedsanvisningernes betydning.....	11
Almindelige sikkerhedsanvisninger.....	12
Arbejde med apparatet.....	12
<b>Forberedelse.....</b>	<b>12</b>
Betjeningselementer.....	12
Tilslutning uden adapter.....	13
Tilslutning med adapter.....	13
<b>Drift.....</b>	<b>13</b>
Arbejdsanvisninger.....	13
Trykregulering.....	13
<b>Rengøring, vedligeholdelse og opbevaring.....</b>	<b>13</b>
Rengøring.....	13
Vedligeholdelse.....	14
Opbevaring.....	14
<b>Transport.....</b>	<b>14</b>
<b>Bortskaffelse/ miljøbeskyttelse.....</b>	<b>14</b>
<b>Service.....</b>	<b>14</b>
Service-Center.....	14
Importør.....	14
<b>Reserve dele og tilbehør.....</b>	<b>15</b>
<b>Oversættelse af den originale EF-overensstemmelseserklæringen.....</b>	<b>15</b>

## Indledning

Tillykke med købet af din nye overfladerenser (herefter apparatet eller produktet).

Med købet har du besluttet dig for et førsteklases apparat. Dette apparat blev testet under produktionen og underkastet en kvalitetstest til sidst. Dermed er produktets funktionsevne sikret.



Betjeningsvejledningen er en del af dette apparat. Den indeholder vigtige anvisninger til sikkerhed, brug og bortskaffelse. Læs betjeningsvejledningen omhyggeligt igennem. Gør dig fortrolig med betjeningsdelene og korrekt brug af apparatet. Anvend kun apparatet som beskrevet og kun til de anførte anvendelsesområder. Opbevar betjeningsvejledningen sikkert og udlever alle dokumenter, hvis apparatet gives videre til tredjepart.

### Formålsbestemt anvendelse

Produktet er udelukkende beregnet til følgende anvendelse:

- til rengøring af gulve og vægge med højtryksstråle.

**⚠ ADVARSEL!** Overhold producentens informationer vedrørende objektet, der skal rengøres.

Produktet er beregnet til anvendelse med følgende PARKSIDE-højtryksrensere: PHD 100, PHD 110 A1-E1, PHD 135 A1-F5, PHD 150, PHD 170, PHDS 110 A1 Silent, PHDF 150 A1, PHDM 110 A1 Mini.

Enhver anden anvendelse, som ikke er udtrykkeligt tilladt i denne betjeningsvejledning, kan udgøre en alvorlig fare for brugeren og medføre skader på apparatet. Brugeren af apparatet er ansvarlig for ulykker eller skader på andre mennesker eller deres ejendom. Apparatet er kun beregnet til privat brug. Det er ikke konstrueret til erhvervmæssig brug. Ved er-

hvervsmæssig brug bortfalder garantien. Producenten er ikke ansvarlig for skader, som skyldes ikke-formålsbestemt anvendelse, eller som skyldes forkert betjening.

## Leverede dele/tilbehør

Pak apparatet ud og kontrollér de leverede dele.

Bortskaf emballagen korrekt.

- Overfladerenser
- Hovedrør
- Udligger
- Adapter\*
- oversættelse af den originale brugsanvisning

\* til andre almindelige højtryksrensere (Dimensioneringstryk: Maks. 11,5 MPa / 1668 psi), f.eks. Kärcher.

## Oversigt

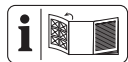

Afbildninger af apparatet finder du på den forreste udfoldningsside.

- 1 Adapter (Produkt fra anden leverandør)
- 2 Omløbermøtrik (Adapter)
- 3 Omløbermøtrik
- 4 Udligger
- 5 Hovedrør
- 6 Tilslutning
- 7 Kabinet
- 8 Håndtag
- 9 Trykregulator

### (Fig. B)

- 10 Sprøjtedyse
- 11 Sikringsklemme

## Tekniske data

**Overfladerenser ..... PFR 28 B3**

**Egnet til højtryksrensere med følgende ydelsesdata:**

Dimensioneringstryk(p)

..... 11,5 MPa / 1668 psi

Tilladt tryk (p max) . 18 MPa / 2611 psi

Maks. indløbstemperatur ( $T_{in,max}$ )

..... 60 °C / 140 °F

Brug udelukkende produktet med højtryksrensere med et tilladt tryk (p maks) på: 9-18 MPa (90-180 bar)

## Sikkerhedsanvisninger

Dette afsnit beskriver de grundlæggende sikkerhedsanvisninger ved brug af apparatet.

## Billedtegn og symboler

### Billedsymboler på apparatet



OBS!



Læs betjeningsvejledningen



Ræk ikke ind under overfladerenseren under drift.



Fej overfladerne rene, før du bruger produktet.

## Sikkerhedsanvisningernes betydning

**▲ FARE!** Hvis du ikke overholder denne sikkerhedsanvisning, sker der et uheld. Dette resulterer i alvorlige kvæstelser eller dødsfald.

**▲ ADVARSEL!** Hvis du ikke overholder denne sikkerhedsanvisning, sker der muligvis et uheld. Dette resulterer muligvis i alvorlige kvæstelser eller dødsfald.

**▲ FORSIGTIG!** Hvis du ikke overholder denne sikkerhedsanvisning, sker der et uheld. Dette resulterer muligvis i lettere eller moderate kvæstelser.

**BEMÆRK!** Hvis du ikke overholder denne sikkerhedsanvisning, sker der et uheld. Dette resulterer muligvis i materielle skader.

## Almindelige sikkerhedsanvisninger

- Apparatet må ikke anvendes af børn. Børn skal være under opsyn, så det sikres, at de ikke leger med apparatet.  
Apparatet kan anvendes af personer med nedsatte fysiske, sensoriske eller mentale evner eller manglende erfaring og viden, hvis de er under opsyn eller er blevet instrueret i sikker brug af apparatet og forstår de dermed forbundne farer.
- Personer, der ikke har læst og forstået betjeningsvejledningen, må ikke bruge apparatet.
- **▲ ADVARSEL!** Læs og overhold også sikkerhedsanvisningerne til højtryksrenseren.

## Arbejde med apparatet



Højtryksrenserne kan medføre fare, hvis de anvendes forkert. Strålen må ikke rettes mod personer, dyr, tilkøbt elektrisk udstyr eller selve apparatet.

- Ret ikke strålen mod dig selv eller andre for at rengøre tøj eller sko.
- Anvend ikke apparatet, hvis andre personer befinder sig i nærheden, medmindre de bærer beskyttelses-tøj.

- Sørg for egnede forholdsregler, så børn holdes på afstand af apparatet, når det er i brug.
- Brug aldrig apparatet i nærheden af antændelige væsker eller gasser. Hvis dette ikke overholdes, er der fare for brand eller eksplosioner.
- Opbevar apparatet på et tørt sted uden for børns rækkevidde.
- Vær opmærksom på sikkerhedsanvisningerne til din højtryksrenser.
- Brugeren er ansvarlig for ulykker eller skader på andre mennesker eller disses ejendom.

**▲ ADVARSEL!** Hvis du følger disse anvisninger, undgår du skader på apparatet og personskader, der kan opstå som følge heraf:

- Må ikke anvendes til rengøring af vinduer.
- Hvis produktet er beskadiget, ufuldstændigt eller ændret uden producentens tilladelse, må der ikke arbejdes med det.
- Beskyt apparatet mod frost.
- Brug kun originalt tilbehør og foretag ikke ændringer på apparatet.

## Forberedelse

**▲ ADVARSEL!** Risiko for kvæstelser på grund af utilsigtet start af apparatet.

## Betjeningselementer

Gør dig fortrolig med betjeningselementerne, inden du bruger apparatet.

### Trykregulator (9)

- **Øgning af trykket:** Drej trykregulatoren i retning af **+**
- **Reducér trykket:** Drej trykregulatoren i retning af **–**

## Tilslutning uden adapter

### Fremgangsmåde

1. Skru hovedrøret (5) sammen med tilslutningen (6).
2. **Valgfrit:** Montering af lansen (4) på hovedrøret (Bajonetlukning: stik og drej).
3. Slut apparatet på PARKSIDE-højtryksrensersens sprøjtepistol til (Bajonetlukning: stik og drej).

## Tilslutning med adapter

### Fremgangsmåde (Fig. A)

1. Monter adapteren (1) på lansen (4) eller hovedrøret (5) (Bajonetlukning: stik og drej).
2. **Kun ved montering på lansen:** Skru omløbermøtrikken (3) mod adapteren.
3. Slut apparatet på PARKSIDE-højtryksrensersens sprøjtepistol til (Bajonetlukning: stik og drej).
4. Skru adapterens omløbermøtrik (2) mod sprøjtepistolen.

### Løsn (Fig. A)

1. Løsn omløbermøtrikken (2) på adapteren (1).
2. Løsn evt. omløbermøtrikken (3) på lansen (4).
3. Løsn adapteren fra sprøjtepistolen og lansen (Bajonetlukning: skub, drej og træk).

## Drift

### Arbejdsanvisninger

**▲ ADVARSEL!** Fare for kvæstelser! Vær opmærksom på vandstrålens tilbageslagskraft. Sørg for god stabilitet og hold godt fast i sprøjtepistolen. Ellers kan du komme til skade eller skade andre personer.

- Aktivér først højtryksrensersens stråle, når produktet er på overfladen, der skal rengøres.
- Hold altid fast i produktets håndtag ved rengøring af vægge (8).
- Hold ikke produktet hen over fritstående hjørner.
- Produktet er ikke beregnet til at skure eller skrube med.
- **▲ FORSIGTIG!** Beskadigelse af sprøjtedyserne. Fej overfladerne rene, før du bruger produktet.
- Brug kun rengøringsmidler, som anbefales af PARKSIDE (f.eks. W5 URM 0,5 l).

## Trykregulering

### Fremgangsmåde (Fig. C)

Ved at dreje trykregulatoren (9) kan du regulere vandstrålen. Derved ændres dysernes omdrejningsretning også.

- **Øgning af trykket:** Drej trykregulatoren i retning af **+**
- **Reducér trykket:** Drej trykregulatoren i retning af **—**

## Rengøring, vedligeholdelse og opbevaring

**▲ ADVARSEL!** Risiko for kvæstelser på grund af utilsigtet start af apparatet. Beskyt dig selv ved vedligeholdelses- og rengøringsarbejder.

Vedligeholdelses- og servicearbejde, som ikke er beskrevet i denne betjeningsvejledning, skal udføres af vores servicecenter. Anvend kun originale reservedele.

### Rengøring

- Hold altid apparatet rent.
- Rengør apparatet med en blød børste eller med en let fugtet klud.

- Brug ikke rengørings- eller opløsningsmiddel.

## Vedligeholdelse

- Smør o-ringene på hovedrøret (5) og lansen (4) (f.eks.) med armaturfedt, som anvendes til sanitetssektoren).

## Udskiftning af sprøjtedyser

### Nødvendige værktøjer og hjælpemidler

(ikke inkluderet i levering)

- Spids genstand (f.eks. skruetrækker)

### Fremgangsmåde

1. Fjern sikringsklemmerne (11).
2. Tag de monterede sprøjtedyser (10) ud af holderne.
3. Sæt de nye sprøjtedyser ind i holderne med et tryk.
4. Fiksér sprøjtedyserne med sikringsklemmerne.

## Opbevaring

Opbevar altid apparatet og tilbehøret:

- rent
- tørt
- støvbeskyttet
- frostsikkert
- uden for børns rækkevidde
- beskyttet mod sollys

## Transport

- Bær altid produktet med en hånd på håndtaget (8).

## Bortskaffelse/miljøbeskyttelse

Produkterne og emballagen skal afleveres til miljøvenlig genanvendelse.

## Service

### Service-Center



**Service Danmark**

Tel.: 80 254583

Kontaktformular på

[parkside-diy.com](http://parkside-diy.com)

IAN 466673\_2404



På [parkside-diy.com](http://parkside-diy.com) kan du se og downloade denne manual og mange andre manualer. Med denne QR-kode kommer du direkte til [parkside-diy.com](http://parkside-diy.com). Vælg dit land og søg efter betjeningsvejledningen via søgefunktionen. Ved at indtaste varenummeret (IAN) 466673\_2404 kan du åbne din betjeningsvejledning.

## Importør

Bemærk at den følgende adresse ikke er en serviceadresse. Kontakt først ovennævnte service-center.

Grizzly Tools GmbH & Co. KG

Stockstädter Str. 20

63762 Großostheim

TYSKLAND

[www.grizzlytools.de](http://www.grizzlytools.de)

## Reservedele og tilbehør

**Reservedele og tilbehør kan fås på [www.grizzlytools.shop](http://www.grizzlytools.shop).** Hvis der opstår problemer i forbindelse med bestillingen, bedes du kontakte vores online-shop. Hvis du har yderligere spørgsmål, bedes du kontakte: *Service-Center*, s. 14

## Oversættelse af den originale EF-overensstemmelses-erklæringen

Produkt: **Overfladerenser**

Model: **PFR 28 B3**

Serienummer: 000001-067900

Genstanden for erklæringen, som beskrevet ovenfor, er i overensstemmelse med den relevante EU-harmoniseringslovgivning:

**2006/42/EC •**

Denne overensstemmelseserklæring udstedes på fabrikantens ansvar:



Grizzly Tools GmbH & Co. KG  
Stockstädter Str. 20  
63762 Großostheim  
TYSKLAND  
30.06.2024

Christian Frank  
Repræsentant for dokumentation

# Sommaire

<b>Introduction.....</b>	<b>16</b>
Utilisation conforme.....	16
Matériel livré/Accessoires.....	17
Aperçu.....	17
Caractéristiques techniques.....	17
<b>Consignes de sécurité.....</b>	<b>17</b>
Pictogrammes et symboles.....	17
Signification des consignes de sécurité.....	17
Consignes générales de sécurité.....	18
Travailler avec l'appareil.....	18
<b>Préparation.....</b>	<b>19</b>
Éléments de commande.....	19
Raccordement sans adaptateur.....	19
Raccordement avec l'adaptateur.....	19
<b>Fonctionnement.....</b>	<b>19</b>
Consignes de travail.....	19
Régulation de la pression.....	20
<b>Nettoyage, entretien et stockage.....</b>	<b>20</b>
Nettoyage.....	20
Maintenance.....	20
Stockage.....	20
<b>Transport.....</b>	<b>20</b>
<b>Recyclage/protection de l'environnement.....</b>	<b>20</b>
<b>Service.....</b>	<b>21</b>
Service-Center.....	21
Importateur.....	21
<b>Pièces de rechange et accessoires.....</b>	<b>21</b>
<b>Traduction de la déclaration CE de conformité originale.....</b>	<b>22</b>

## Introduction

Nous vous félicitons pour l'achat de votre nouveau nettoyeur de surfaces

(ci-après dénommé appareil ou produit).

Vous avez ainsi opté pour un produit de grande qualité. La qualité de cet appareil a été contrôlée au cours de la production, et il a été soumis à un contrôle final. Le bon fonctionnement de votre appareil est ainsi garanti.



Le mode d'emploi fait partie intégrante de cet appareil. Il contient des informations importantes sur la sécurité, l'utilisation et le recyclage. Lisez attentivement le mode d'emploi. Familiarisez-vous avec les éléments de commande et l'utilisation correcte de l'appareil. Utilisez l'appareil uniquement de la façon décrite et pour les domaines d'applications indiqués. Veillez à bien conserver le mode d'emploi et à remettre l'ensemble des documents en cas de cession de l'appareil à des tierces personnes.

## Utilisation conforme

Cet appareil est exclusivement destiné à l'utilisation suivante :

- pour le nettoyage des sols et des murs au jet d'eau haute pression.

**▲ AVERTISSEMENT !** Respectez les instructions du fabricant de l'objet à nettoyer.

L'appareil est prévu pour une utilisation avec les nettoyeurs haute pression PARKSIDE : PHD 100, PHD 110 A1-E1, PHD 135 A1-F5, PHD 150, PHD 170, PHDS 110 A1 Silent, PHDF 150 A1, PHDM 110 A1 Mini.

Toute autre utilisation qui n'est pas expressément préconisée dans ce mode d'emploi peut constituer un sérieux danger pour l'utilisateur et entraîner des dommages à l'appareil. L'opérateur ou l'utilisateur de



l'appareil est responsable des accidents ou des dommages causés aux autres personnes ou à leurs biens. L'appareil est destiné à être utilisé dans le domaine du bricolage. Il n'a pas été conçu pour une utilisation professionnelle constante. Une utilisation commerciale annule la garantie. Le fabricant ne peut être tenu pour responsable des dommages causés par une utilisation inappropriée ou par une manipulation incorrecte.

### Matériel livré/Accessoires

Déballiez l'appareil et vérifiez le matériel livré.

Éliminez correctement les matériaux d'emballage.

- Accessoire de nettoyage haute pression
- Tube principal
- Flèche
- Adaptateur\*
- Traduction de la notice originale

\* pour d'autres nettoyeurs haute pression courants (Pression assignée : Max. 11,5 MPa / 1668 psi), par ex. Kärcher.

### Aperçu

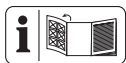

Vous trouverez les représentations de l'appareil sur le volet rabattable avant.

- 1 Adaptateur (Appareil tiers)
- 2 Écrou-raccord (Adaptateur)
- 3 Écrou-raccord
- 4 Flèche
- 5 Tube principal
- 6 Raccord
- 7 Carter
- 8 Poignée
- 9 Régulateur de pression

### (Fig. B)

- 10 Gicleur
- 11 Agrafe de sécurité

### Caractéristiques techniques

**Accessoire de nettoyage haute pression ..... PFR 28 B3**  
**Convient aux nettoyeurs à haute pression ayant les caractéristiques suivantes :**

- Pression assignée(p)  
..... 11,5 MPa / 1668 psi
- Pression admissible (p max)  
..... 18 MPa / 2611 psi
- Température d'arrivée max. ( $T_{in;max}$ )  
..... 60 °C / 140 °F

Utilisez l'appareil exclusivement avec des nettoyeurs haute pression dont la pression autorisée (p max) est de : 9-18 MPa (90-180 bar)

### Consignes de sécurité

Cette section couvre les consignes de sécurité de base relatives à l'utilisation de l'appareil.

### Pictogrammes et symboles

#### Pictogrammes sur l'appareil



Attention !



Lire le mode d'emploi



Pendant l'utilisation, ne mettez pas vos mains sous le nettoyeur de surfaces.



Balayez les surfaces libres avant d'utiliser l'appareil.

### Signification des consignes de sécurité

**▲ DANGER !** Si vous ne suivez pas cette consigne de sécurité, un acci-

dent se produira. Cela entraînera des blessures graves, voire la mort.

**▲ AVERTISSEMENT !** Si vous ne suivez pas cette consigne de sécurité, un accident peut se produire. Cela peut entraîner des blessures graves, voire la mort.

**▲ PRUDENCE !** Si vous ne suivez pas cette consigne de sécurité, un accident se produira. Cela peut entraîner des blessures physiques mineures ou modérées.

**REMARQUE !** Si vous ne suivez pas cette consigne de sécurité, un accident se produira. Cela peut entraîner des dommages matériels.

## Consignes générales de sécurité

- L'appareil ne doit pas être utilisé par des enfants. Les enfants doivent être surveillés pour vérifier qu'ils ne jouent pas avec l'appareil. L'appareil peut être utilisé par des personnes aux capacités physiques, sensorielles ou mentales réduites ou manquant d'expérience ou de connaissance, à condition qu'elles soient surveillées ou qu'elles aient été instruites sur l'utilisation en toute sécurité de l'appareil et qu'elles comprennent les dangers en résultant.
- L'utilisation de cet appareil est interdite aux personnes qui ne maîtrisent pas le contenu du mode d'emploi.
- **▲ AVERTISSEMENT !** Respectez également les consignes de sécurité de votre nettoyeur à haute pression.

## Travailler avec l'appareil



Les nettoyeurs haute pression peuvent être dangereux en cas d'utilisation impropre. Le jet ne doit pas être dirigé vers des personnes, des animaux, des équipements électriques activés ou l'appareil lui-même.

- Ne dirigez pas le jet vers vous-même ou d'autres personnes pour nettoyer des vêtements ou chaussures.
  - N'utilisez pas l'appareil si des personnes sont présentes à proximité, à moins qu'elles ne portent des vêtements de protection.
  - Prenez des mesures adaptées pour tenir les enfants éloignés de l'appareil en fonctionnement.
  - N'utilisez pas l'appareil à proximité de liquides ou de gaz inflammables. En cas de non-respect, il existe un risque d'incendie et d'explosion.
  - Conservez l'appareil au sec et hors de portée des enfants.
  - Respectez les consignes de sécurité de votre nettoyeur haute pression.
  - L'opérateur ou l'utilisateur est responsable des accidents ou des dommages causés aux autres personnes ou à leurs biens.
- ▲ AVERTISSEMENT !** Vous évitez ainsi les dommages sur l'appareil et les dommages aux personnes qui pourraient en résulter :
- Ne convient pas au nettoyage de fenêtres.
  - Ne travaillez jamais lorsque l'appareil est endommagé, incom-

plet ou lorsqu'il a été modifié sans l'accord du fabricant.

- Protégez l'appareil du gel.
- Utilisez uniquement des accessoires d'origine et n'apportez aucune modification à l'appareil.

## Préparation

**▲ AVERTISSEMENT !** Risque de blessures lié au démarrage involontaire de l'appareil.

### Éléments de commande

Avant la première mise en service de l'appareil, familiarisez-vous avec les éléments de commande.

#### Régulateur de pression (9)

- **Augmenter la pression :** Tournez le régulateur de pression dans le sens **+**
- **Réduire la pression :** Tournez le régulateur de pression dans le sens **—**

### Raccordement sans adaptateur

#### Procédure

1. Vissez le tube principal (5) au raccord (6).
2. **En option :** Montez la flèche (4) au tube principal (Fermeture à baïonnettes : enficher et tourner).
3. Raccordez l'appareil sur le pistolet pulvérisateur du nettoyeur haute pression PARKSIDE (Fermeture à baïonnettes : enficher et tourner).

### Raccordement avec l'adaptateur

#### Procédure (Fig. A)

1. Montez l'adaptateur (1) à la flèche (4) ou au tube principal (5) (Fermeture à baïonnettes : enficher et tourner).

2. **Uniquement en cas de montage sur la flèche :** Vissez l'écrou-raccord (3) à l'adaptateur.
3. Raccordez l'appareil sur le pistolet pulvérisateur du nettoyeur haute pression PARKSIDE (Fermeture à baïonnettes : enficher et tourner).
4. Vissez l'écrou-raccord (2) de l'adaptateur contre le pistolet pulvérisateur.

#### Dévisser (Fig. A)

1. Dévissez l'écrou-raccord (2) de l'adaptateur (1).
2. Le cas échéant, dévissez l'écrou-raccord (3) de la flèche (4).
3. Dévissez l'adaptateur du pistolet pulvérisateur et de la flèche (Fermeture à baïonnettes : pousser, tourner et tirer).

## Fonctionnement

### Consignes de travail

**▲ AVERTISSEMENT !** Risque de blessures ! Faites attention à la force de recul du jet d'eau expulsé. Veillez à avoir une position sûre et tenez toujours fermement le pistolet pulvérisateur. Dans le cas contraire, vous pouvez blesser d'autres personnes ou vous-même.

- Activez le jet à haute pression de votre nettoyeur haute pression uniquement lorsque l'appareil se trouve sur la surface à nettoyer.
- Pendant le nettoyage de surfaces murales, tenez toujours l'appareil par la poignée (8).
- Ne passez pas l'appareil sur des coins en saillie.
- L'appareil n'est pas conçu pour le récurage ou le broissage.
- **▲ PRUDENCE !** Endommagement des gicleurs. Balayez les surfaces libres avant d'utiliser l'appareil.

- Utilisez uniquement le produit de nettoyage recommandé par PARKSIDE (par ex. W5 URM 0,5 l).

## Régulation de la pression

### Procédure (Fig. C)

Vous pouvez régler la pression du jet d'eau qui sort en tournant le régulateur de pression (9). La vitesse de rotation des buses varie en conséquence.

- **Augmenter la pression** : Tournez le régulateur de pression dans le sens **+**
- **Réduire la pression** : Tournez le régulateur de pression dans le sens **-**

## Nettoyage, entretien et stockage

**▲ AVERTISSEMENT !** Risque de blessures lié au démarrage involontaire de l'appareil. Protégez-vous lors des travaux de maintenance et de nettoyage.

Faites effectuer les travaux de réparation et de maintenance qui ne sont pas mentionnés dans cette notice par notre Centre de service après-vente. Utilisez exclusivement des pièces de rechange d'origine.

### Nettoyage

- Le produit doit toujours rester propre.
- Nettoyez l'appareil avec une brosse douce ou un chiffon légèrement humide.
- N'utilisez aucun produit de nettoyage ou solvants.

### Maintenance

- Graissez les joints toriques du tube principal (5) et de la flèche (4) (par

ex. avec de la graisse pour robinetterie utilisée dans les sanitaires).

### Remplacer les gicleurs

#### Outils et moyens auxiliaires nécessaires

(non fourni)

- Objet pointu (par ex. tournevis)

#### Procédure

1. Retirez les agrafes de sécurité (11).
2. Retirez les gicleurs montés (10) de leurs supports.
3. Enfoncez les gicleurs neufs dans les supports.
4. Fixez les gicleurs avec les agrafes de sécurité.

### Stockage

Rangez toujours l'appareil et les accessoires dans un état :

- propre
- sec
- à l'abri de la poussière
- à l'abri du gel
- hors de portée des enfants
- à l'abri des rayons du soleil

### Transport

- Portez toujours l'appareil avec une main sur la poignée (8).

## Recyclage/protection de l'environnement

Introduisez les produits et l'emballage dans un circuit de recyclage respectueux de l'environnement.

## Service

### Service-Center



#### Service France

Tel.: 0800 907612

Formulaire de contact à

[parkside-diy.com](http://parkside-diy.com)

IAN 466673\_2404



#### Service Belgique

Tel.: 0800 12614

Formulaire de contact à

[parkside-diy.com](http://parkside-diy.com)

IAN 466673\_2404



Sur le site [parkside-diy.com](http://parkside-diy.com), vous pouvez consulter et télécharger

## Pièces de rechange et accessoires

**Vous obtiendrez des pièces de rechange et accessoires à l'adresse [www.grizzlytools.shop](http://www.grizzlytools.shop).** En cas de problèmes lors de la passation de votre commande, contactez-nous via notre boutique en ligne. Pour toute autre question, adressez-vous à : *Service-Center, p. 21*

ce manuel et bien d'autres. Ce QR code vous permet d'accéder directement au site [parkside-diy.com](http://parkside-diy.com). Sélectionnez votre pays et recherchez les modes d'emploi à l'aide du masque de recherche. En saisissant la référence produit (IAN) 466673\_2404, vous pourrez ouvrir votre mode d'emploi.

### Importateur

Veillez noter que l'adresse suivante n'est pas une adresse de service après-vente. Contactez d'abord le Centre de SAV cité ci-dessus.

Grizzly Tools GmbH & Co. KG

Stockstädter Str. 20

63762 GroBostheim

ALLEMAGNE

[www.grizzlytools.de](http://www.grizzlytools.de)

## Traduction de la déclaration CE de conformité originale

Produit: **Accessoire de nettoyage haute pression**

Modèle: **PFR 28 B3**

Número de serie: 000001-067900

L'objet de la déclaration décrit ci-dessus est conforme à la législation d'harmonisation de l'Union applicable:

**2006/42/EC •**

La présente déclaration de conformité est établie sous la seule responsabilité du fabricant:



Grizzly Tools GmbH & Co. KG  
Stockstädter Str. 20  
63762 Großostheim  
ALLEMAGNE  
30.06.2024

Christian Frank  
Mandataire de documentation

# Inhoudsopgave

**Inleiding..... 23**  
 Reglementair gebruik..... 23  
 Inhoud van het pakket/accessoires..... 24  
 Overzicht..... 24  
 Technische gegevens..... 24

**Veiligheidsaanwijzingen.....24**  
 Pictogrammen en symbolen..... 24  
 Betekenis van de veiligheidsaanwijzingen.....24  
 Algemene veiligheidsaanwijzingen.....25  
 Werkzaamheden met het apparaat..... 25

**Vorbereiding.....26**  
 Bedieningselementen.....26  
 Aansluiting zonder adapter..... 26  
 Aansluiting met adapter..... 26

**Bedrijf..... 26**  
 Werkinstructies.....26  
 Drukregeling..... 26

**Reiniging, onderhoud en opslag..... 27**  
 Reiniging..... 27  
 Onderhoud..... 27  
 Opslag..... 27

**Transport..... 27**

**Afvoeren/milieubescherming..... 27**

**Service..... 27**  
 Service-Center..... 27  
 Importeur.....28

**Reserveonderdelen en toebehoren..... 28**

**Vertaling van de originele EG-conformiteits-verklaring..... 28**

## Inleiding

Hartelijk gefeliciteerd met de aankoop van uw nieuwe schrobmachine (hierna "apparaat" of „product" genoemd).

U hebt voor een hoogwaardig product gekozen. Dit apparaat werd tijdens de productie op kwaliteit gecontroleerd en aan een eindcontrole onderworpen. Een goede werking van uw apparaat is daarom gegarandeerd.



Deze gebruiksaanwijzing maakt deel uit van dit apparaat. Ze bevat belangrijke instructies over de veiligheid, het gebruik en de afvoer van het apparaat. Lees zorgvuldig de gebruiksaanwijzing. Maak u vertrouwd met de bedieningselementen en het juiste gebruik van het apparaat. Gebruik het apparaat alleen zoals beschreven en alleen voor de vermelde doeleinden. Bewaar de gebruiksaanwijzing zorgvuldig en geef alle documentatie mee wanneer u het apparaat aan derden doorgeeft.

## Reglementair gebruik

Het apparaat is uitsluitend bedoeld voor het volgende gebruik:

- voor het reinigen van vloer- en wandoppervlakken met een waterstraal onder hoge druk.

**▲ WAARSCHUWING!** Volg de instructies van de fabrikant voor het te reinigen voorwerp.

Het apparaat is bedoeld voor gebruik met de volgende PARKSIDE-hogedrukreinigers: PHD 100, PHD 110 A1-E1, PHD 135 A1-F5, PHD 150, PHD 170, PHDS 110 A1 Silent, PHDF 150 A1, PHDM 110 A1 Mini.

Elk ander gebruik dat in deze handleiding niet expliciet wordt toegestaan, kan leiden tot schade aan het apparaat en kan een ernstig risico voor de gebruiker inhouden. De bediener of gebruiker van het apparaat is ver-

antwoordelijk voor letsel- of materiële schade aan derde partijen of hun eigendom. Het apparaat is bedoeld voor huishoudelijk gebruik. Het is niet ontworpen voor continu commercieel gebruik. Bij commercieel gebruik vervalt de garantie. De fabrikant is niet aansprakelijk voor schade die voortvloeit uit oneigenlijk gebruik of uit een foute bediening.

## Inhoud van het pakket/ accessoires

Pak het apparaat uit en controleer de inhoud van het pakket.

Voer het verpakkingsmateriaal af zoals reglementair voorgeschreven.

- Terrasreiniger
- Hoofdbuis
- Ligger
- Adapter\*
- vertaling van de oorspronkelijke gebruiksaanwijzing

\* voor andere gangbare hogedrukreinigers (Nominale druk: Max. 11,5 MPa / 1668 psi), bijv. Hogedrukreiniger.

## Overzicht

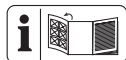

De afbeeldingen van het apparaat bevinden zich op de uitvouwpagina vooraan.

- 1 Adapter (Extern apparaat)
- 2 Wartelmoer (Adapter)
- 3 Wartelmoer
- 4 Ligger
- 5 Hoofdbuis
- 6 Aansluiting
- 7 Behuizing
- 8 Handgreep
- 9 Drukregelaar

## (Fig. B)

10 Sproeiikop

11 Borgklem

## Technische gegevens

**Terrasreiniger ..... PFR 28 B3**

**Geschikt voor hogedrukreinigers met de volgende specificaties:**

Nominale druk(p) 11,5 MPa / 1668 psi

Toegestane druk (p max)

..... 18 MPa / 2611 psi

Max. toevoertemperatuur ( $T_{in,max}$ )

..... 60 °C / 140 °F

Gebruik het apparaat alleen met hogedrukreinigers met een toelaatbare druk (p max) van: 9-18 MPa (90-180 bar)

## Veiligheidsaanwijzingen

Dit gedeelte behandelt de basisveiligheidsmaatregelen bij het gebruik van het apparaat.

## Pictogrammen en symbolen

### Pictogrammen op het apparaat



Let op!



Lees de gebruiksaanwijzing



Grijp tijdens het gebruik niet onder de schrobmachine.



Veeg open ruimten voordat u het apparaat gebruikt.

## Betekenis van de veiligheidsaanwijzingen

**▲ GEVAAR!** Als u deze veiligheidsaanwijzing niet volgt, gebeurt er een ongeval. Het gevolg is ernstig lichamelijk letsel of de dood.



**▲ WAARSCHUWING!** Als u deze veiligheidsaanwijzing niet volgt, gebeurt er eventueel een ongeval. Het gevolg is eventueel ernstig lichamelijk letsel of de dood.

**▲ VOORZICHTIG!** Als u deze veiligheidsaanwijzing niet volgt, gebeurt er een ongeval. Het gevolg is eventueel lichte of matig lichamelijk letsel.

**AANWIJZING!** Als u deze veiligheidsaanwijzing niet volgt, gebeurt er een ongeval. Het gevolg is eventueel materiële schade.

## Algemene veiligheidsaanwijzingen

- Het apparaat mag niet door kinderen worden gebruikt. Kinderen moeten onder toezicht staan zodat ze niet met het apparaat spelen. Het apparaat kan worden bediend door personen met verminderde lichamelijke, zintuiglijke of geestelijke vermogens of een gebrek aan ervaring en kennis, als zij onder toezicht staan of geïnstrueerd zijn over het veilige gebruik van het apparaat en de daaruit voortvloeiende gevaren begrijpen.
- Personen, die met de gebruiksaanwijzing niet vertrouwd zijn, mogen het apparaat niet gebruiken.
- **▲ WAARSCHUWING!** Neem de veiligheidsaanwijzingen van uw hogedrukreiniger in acht.

## Werkzaamheden met het apparaat



Hogedrukreinigers kunnen bij oneigenlijk gebruik gevaarlijk zijn. De straal mag niet op personen, dieren, actieve elektrische apparatuur of het apparaat zelf gericht worden.

- Richt de straal niet op uzelf of op anderen om kleding of schoenen te reinigen.
- Gebruik het apparaat niet wanneer andere personen binnen handbereik zijn, tenzij zij beschermende kleding dragen.
- Neem passende maatregelen om kinderen uit de buurt van het draaiende apparaat te houden.
- Gebruik het apparaat niet in de buurt van brandbare vloeistoffen of gassen. Als u hiermee geen rekening houdt, bestaat er brand- of ontploffingsgevaar.
- Bewaar het apparaat op een droge plek en buiten het bereik van kinderen.
- Neem de veiligheidsinstructies van uw hogedrukreiniger in acht.
- De bediener of gebruiker is verantwoordelijk voor letsel- of materiële schade aan derde partijen of hun eigendom.

**▲ WAARSCHUWING!** Zo voorkomt u schade aan het apparaat en mogelijke letselschade:

- Niet gebruiken voor de reiniging van ruiten.
- Werk niet met een beschadigd, onvolledig of zonder toestemming van de fabrikant omgebouwd apparaat.

- Bescherm het apparaat tegen vorst.
- Gebruik alleen originele toebehoren en voer geen modificaties aan het apparaat uit.

## Vorbereitung

**▲ WAARSCHUWING!** Gevaar voor letsel door onbedoeld aanlopen van het apparaat.

### Bedieningselementen

Maak u vóór het eerste gebruik van het apparaat vertrouwd met de bedieningselementen van het apparaat.

#### Drukregelaar (9)

- **Druk verhogen:** Draai de drukregelaar in de richting van **+**
- **Druk verlagen:** Draai de drukregelaar in de richting van **—**

### Aansluiting zonder adapter

#### Procedure

1. Schroef de hoofdbuis (5) op de aansluiting (6).
2. **Optioneel:** Bevestig de verlengarm (4) aan de hoofdbuis (Bajonetsluiting: Inpluggen en draaien).
3. Sluit het apparaat aan op het spuitpistool van de PARKSIDE-hogedrukreiniger (Bajonetsluiting: Inpluggen en draaien).

### Aansluiting met adapter

#### Procedure (Fig. A)

1. Monteer de adapter (1) op de verlengarm (4) of hoofdbuis (5) (Bajonetsluiting: Inpluggen en draaien).
2. **Enkel bij montage op de verlengarm:** Schroef de wartelmoer (3) tegen de adapter.
3. Sluit het apparaat aan op het spuitpistool van de PARKSIDE-hogedrukreiniger (Bajonetsluiting: Inpluggen en draaien).

4. Schroef de wartelmoer (2) van de adapter tegen het spuitpistool.

#### Lossen (Fig. A)

1. Schroef de wartelmoer (2) van de adapter (1) los.
2. Schroef indien nodig de wartelmoer (3) aan de verlengarm (4) los.
3. Schroef de adapter los van het spuitpistool en van de verlengarm (Bajonetsluiting: Drukken, draaien en trekken).

## Bedrijf

### Werkinstructies

**▲ WAARSCHUWING!** Gevaar voor verwondingen! Houd rekening met de terugstootkracht van de uittredende waterstraal. Zorg ervoor dat u stevig en veilig staat en houdt de spuitlans goed vast. Anders loopt u het risico dat uzelf of anderen gewond raken.

- Activeer de hogedrukstraal van uw hogedrukreiniger alleen als het apparaat op het reinigingsoppervlak staat.
- Houd het apparaat altijd bij de handgreep vast wanneer u wandoppervlakken reinigt (8).
- Leid het apparaat niet over vrijstaande hoeken.
- Het apparaat is niet geschikt voor schuren of schrobben.
- **▲ VOORZICHTIG!** Beschadiging van de sproeikoppen. Veeg open ruimten voordat u het apparaat gebruikt.
- Gebruik alleen het door PARKSIDE aanbevolen reinigingsmiddel (bijv. W5 URM 0,5 l).

### Drukregeling

#### Procedure (Fig. C)

U kunt de druk van de opkomende waterstraal regelen door aan de druk-

regelaar (9) te draaien. De rotatiesnelheid van de mondstukken verandert overeenkomstig.

- **Druk verhogen:** Draai de drukregelaar in de richting van **+**
- **Druk verlagen:** Draai de drukregelaar in de richting van **-**

## Reiniging, onderhoud en opslag

**▲ WAARSCHUWING!** Gevaar voor letsel door onbedoeld aanlopen van het apparaat. Bescherm u bij onderhouds- en reinigingswerkzaamheden. Laat reparatiewerkzaamheden en onderhoud, die niet zijn beschreven in deze handleiding, uitvoeren door een gespecialiseerd service-center. Gebruik uitsluitend originele onderdelen.

### Reiniging

- Houd het product steeds zuiver.
- Reinig het apparaat met een zachte borstel of met een enigszins vochtige doek.
- Gebruik geen reinigings- of oplosmiddelen.

### Onderhoud

- Smeer de O-ringen op de hoofdbuis (5) en verlengarm (4) (bijv. met montagevet uit de sanitaire ruimte).

### Sproeikoppen vervangen

#### Benodigde gereedschappen en hulpmiddelen

(niet meegeleverd)

- Scherp voorwerp (bijv. schroevendraaier)

#### Procedure

1. Verwijder de borgklemmen (11).
2. Trek de gemonteerde sproeikoppen (10) uit de houders.
3. Druk de nieuwe sproeikoppen in de houders.

4. Borg de sproeikoppen met de borgklemmen.

### Opslag

Sla het apparaat en accessoires steeds als volgt op:

- zuiver
- droog
- beschermd tegen stof
- beschermd tegen vorst
- buiten het bereik van kinderen
- beschermd tegen zonnestraling

### Transport

- Draag het apparaat steeds met één hand aan de handgreep (8).

### Afvoeren/milieubescherming

Recycle de producten en verpakkingen op een milieuvriendelijke manier.

## Service

### Service-Center

**(NL)** **Service Nederland**  
Tel.: 08000 229556  
Contactformulier op  
[parkside-diy.com](http://parkside-diy.com)  
**IAN 466673\_2404**

**(BE)** **Service België**  
Tel.: 0800 12614  
Contactformulier op  
[parkside-diy.com](http://parkside-diy.com)  
**IAN 466673\_2404**



U kunt deze en vele andere hand-  
leidingen bekijken en downloaden  
op *parkside-diy.com*. Deze QR-  
code brengt u rechtstreeks naar

*parkside-diy.com*. Selecteer uw land  
en gebruik het zoekmasker om de  
gebruiksaanwijzing te zoeken. U kunt  
uw gebruiksaanwijzing openen door  
het artikelnummer (IAN) 466673\_2404  
in te voeren.

### Importeur

Opgelet: het onderstaande adres is  
geen serviceadres. Neem eerst con-  
tact op met het bovenvermelde servi-  
ce-center.

Grizzly Tools GmbH & Co. KG  
Stockstädter Str. 20  
63762 Großostheim  
DUITSLAND  
*www.grizzlytools.de*

## Reserveonderdelen en toebehoren

**Reserveonderdelen en toebehoren zijn beschikbaar via**  
***www.grizzlytools.shop***. Als u problemen heeft met uw bestelproces, neem dan  
contact met ons op via onze online shop. Indien u nog vragen heeft, kunt u con-  
tact opnemen met: *Service-Center, Pag. 27*

## Vertaling van de originele EG-conformiteits- verklaring

Product: **Terrasreiniger**

Model: **PFR 28 B3**

Serienummer: 000001-067900

Het hierboven beschreven voorwerp is in overeenstemming met de desbetref-  
fende harmonisatiewetgeving van de Unie:

**2006/42/EC •**

Deze conformiteitsverklaring wordt verstrekt onder volledige verantwoordelijk-  
heid van de fabrikant:



Grizzly Tools GmbH & Co. KG  
Stockstädter Str. 20  
63762 Großostheim  
DUITSLAND  
30.06.2024



Christian Frank  
Documentatie gemachtigde

# Inhaltsverzeichnis

**Einleitung.....29**  
 Bestimmungsgemäße Verwendung..... 29  
 Lieferumfang/Zubehör.....30  
 Übersicht.....30  
 Technische Daten.....30

**Sicherheitshinweise..... 30**  
 Bildzeichen und Symbole.....30  
 Bedeutung der Sicherheitshinweise.....30  
 Allgemeine Sicherheitshinweise.....31  
 Arbeiten mit dem Gerät..... 31

**Vorbereitung..... 31**  
 Bedienteile.....31  
 Anschluss ohne Adapter..... 32  
 Anschluss mit Adapter..... 32

**Betrieb..... 32**  
 Arbeitshinweise..... 32  
 Druckregelung..... 32

**Reinigung, Wartung und Lagerung..... 33**  
 Reinigung..... 33  
 Wartung.....33  
 Lagerung..... 33

**Transport..... 33**

**Entsorgung/Umweltschutz..... 33**

**Service..... 33**  
 Service-Center..... 33  
 Importeur.....34

**Ersatzteile und Zubehör.....34**

**Original-EG-Konformitätserklärung..... 34**

## Einleitung

Herzlichen Glückwunsch zum Kauf Ihres neuen Flächenreinigers (nachfolgend Gerät oder Produkt genannt). Sie haben sich damit für ein hochwertiges Gerät entschieden. Dieses Ge-

rät wurde während der Produktion auf Qualität geprüft und einer Endkontrolle unterzogen. Die Funktionsfähigkeit Ihres Gerätes ist somit sichergestellt.



Die Betriebsanleitung ist Bestandteil dieses Geräts. Sie enthält wichtige Hinweise für Sicherheit, Gebrauch und Entsorgung. Lesen Sie die Betriebsanleitung sorgfältig. Machen Sie sich mit den Bedienteilen und dem richtigen Gebrauch des Gerätes vertraut. Benutzen Sie das Gerät nur wie beschrieben und für die angegebenen Einsatzbereiche. Bewahren Sie die Betriebsanleitung gut auf und händigen Sie alle Unterlagen bei Weitergabe des Geräts an Dritte mit aus.

## Bestimmungsgemäße Verwendung

Das Gerät ist ausschließlich für folgende Verwendung bestimmt:

- zum Reinigen von Boden- und Wandflächen mit Hochdruckwasserstrahl.

**▲ WARNUNG!** Beachten Sie die Herstellerangaben des zu reinigenden Objektes.

Das Gerät ist vorgesehen für den Einsatz mit den folgenden PARKSIDE-Hochdruckreinigern: PHD 100, PHD 110 A1-E1, PHD 135 A1-F5, PHD 150, PHD 170, PHDS 110 A1 Silent, PHDF 150 A1, PHDM 110 A1 Mini.

Jede andere Verwendung, die in dieser Betriebsanleitung nicht ausdrücklich zugelassen wird, kann eine ernsthafte Gefahr für den Benutzer darstellen und zu Schäden am Gerät führen. Der Bediener oder Nutzer des Geräts ist für Unfälle oder Schäden an anderen Menschen oder deren Eigentum verantwortlich. Das Gerät ist für

den Einsatz im Heimwerkerbereich bestimmt. Es wurde nicht für den gewerblichen Dauereinsatz konzipiert. Bei gewerblichem Einsatz erlischt die Garantie. Der Hersteller haftet nicht für Schäden, die durch bestimmungswidrige Verwendung oder falsche Bedienung verursacht wurden.

## Lieferumfang/Zubehör

Packen Sie das Gerät aus und überprüfen Sie den Lieferumfang. Entsorgen Sie das Verpackungsmaterial ordnungsgemäß.

- Flächenreiniger
- Hauptrohr
- Ausleger
- Adapter\*
- Originalbetriebsanleitung

\* für weitere gängige Hochdruckreiniger (Bemessungsdruck: Max. 11,5 MPa / 1668 psi), z. B. Kärcher.

## Übersicht

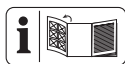

Die Abbildungen des Geräts finden Sie auf der vorderen Ausklappseite.

- 1 Adapter (Fremdgerät)
  - 2 Überwurfmutter (Adapter)
  - 3 Überwurfmutter
  - 4 Ausleger
  - 5 Hauptrohr
  - 6 Anschluss
  - 7 Gehäuse
  - 8 Handgriff
  - 9 Druckregler
- (Abb. B)**
- 10 Sprühdüse
  - 11 Sicherungsklammer

## Technische Daten

**Flächenreiniger ..... PFR 28 B3**  
**Geeignet für Hochdruckreiniger mit folgenden Leistungsdaten:**

Bemessungsdruck(p)	..... 11,5 MPa / 1668 psi
Zulässiger Druck (p max)	..... 18 MPa / 2611 psi
Max. Zulauftemperatur (T <sub>in,max</sub> )	..... 60 °C / 140 °F

Verwenden Sie das Gerät ausschließlich mit Hochdruckreinigern mit einem zulässigen Druck (p max) von: 9-18 MPa (90-180 bar)

## Sicherheitshinweise

Dieser Abschnitt behandelt die grundlegenden Sicherheitshinweise beim Gebrauch des Geräts.

## Bildzeichen und Symbole

### Bildzeichen auf dem Gerät



Achtung!



Betriebsanleitung lesen



Greifen Sie im Betrieb nicht unter den Flächenreiniger.



Kehren Sie Freiflächen ab, bevor Sie das Gerät verwenden.

## Bedeutung der Sicherheitshinweise

**▲ GEFAHR!** Wenn Sie diesen Sicherheitshinweis nicht befolgen, tritt ein Unfall ein. Die Folge ist schwere Körperverletzung oder Tod.

**▲ WARNUNG!** Wenn Sie diesen Sicherheitshinweis nicht befolgen, tritt möglicherweise ein Unfall ein. Die Folge ist möglicherweise schwere Körperverletzung oder Tod.

**▲ VORSICHT!** Wenn Sie diesen Sicherheitshinweis nicht befolgen, tritt ein Unfall ein. Die Folge ist möglicherweise leichte oder mittelschwere Körperverletzung.

**HINWEIS!** Wenn Sie diesen Sicherheitshinweis nicht befolgen, tritt ein Unfall ein. Die Folge ist möglicherweise ein Sachschaden.

## Allgemeine Sicherheits-hinweise

- Das Gerät darf nicht von Kindern verwendet werden. Kinder sind zu beaufsichtigen, um sicherzustellen, dass sie nicht mit dem Gerät spielen.

Das Gerät kann von Personen mit verringerten physischen, sensorischen oder mentalen Fähigkeiten oder Mangel an Erfahrung und Wissen, betrieben werden, wenn sie beaufsichtigt oder bezüglich des sicheren Gebrauchs des Gerätes unterwiesen wurden und die daraus resultierenden Gefahren verstehen.

- Personen, die mit der Betriebsanleitung nicht vertraut sind, dürfen das Gerät nicht benutzen.
- **▲ WARNUNG!** Beachten Sie auch die Sicherheitshinweise Ihres Hochdruckreinigers.

## Arbeiten mit dem Gerät



Hochdruckreiniger können bei unsachgemäßem Gebrauch gefährlich sein. Der Strahl darf nicht auf Personen, Tiere, aktive elektrische Ausrüstung oder das Gerät selbst gerichtet werden.

- Richten Sie den Strahl nicht auf sich selbst oder andere, um Kleidung oder Schuhwerk zu reinigen.
- Verwenden Sie das Gerät nicht, wenn sich andere Personen in Reichweite befinden, es sei denn, sie tragen Schutzkleidung.
- Ergreifen Sie geeignete Maßnahmen, um Kinder vom laufenden Gerät fernzuhalten.
- Benutzen Sie das Gerät nicht in der Nähe von entzündbaren Flüssigkeiten oder Gasen. Bei Nichtbeachtung besteht Brand- oder Explosionsgefahr.
- Bewahren Sie das Gerät an einem trockenen Ort und außerhalb der Reichweite von Kindern auf.
- Beachten Sie die Sicherheitshinweise Ihres Hochdruckreinigers.
- Der Bediener oder Nutzer ist für Unfälle oder Schäden an anderen Menschen oder deren Eigentum verantwortlich.

**▲ WARNUNG!** So vermeiden Sie Geräteschäden und eventuell daraus resultierende Personenschäden:

- Nicht zur Reinigung von Fenstern benutzen.
- Arbeiten Sie nicht mit einem beschädigten, unvollständigen oder ohne die Zustimmung des Herstellers umgebauten Gerät.
- Schützen Sie das Gerät vor Frost.
- Verwenden Sie nur Original-Zubehör und führen Sie keine Umbauten am Gerät durch.

## Vorbereitung

**▲ WARNUNG!** Verletzungsgefahr durch ungewollt anlaufendes Gerät.

## Bedienteile

Lernen Sie vor dem ersten Betrieb des Geräts die Bedienteile kennen.

## Druckregler (9)

- **Druck erhöhen:** Drehen Sie den Druckregler in Richtung **+**
- **Druck verringern:** Drehen Sie den Druckregler in Richtung **—**

## Anschluss ohne Adapter

### Vorgehen

1. Verschrauben Sie das Hauptrohr (5) mit dem Anschluss (6).
2. **Optional:** Montieren Sie den Ausleger (4) am Hauptrohr (Bajonettverschluss: Stecken und Drehen).
3. Schließen Sie das Gerät an der Spritzpistole des PARKSIDE-Hochdruckreinigers an (Bajonettverschluss: Stecken und Drehen).

## Anschluss mit Adapter

### Vorgehen (Abb. A)

1. Montieren Sie den Adapter (1) am Ausleger (4) oder Hauptrohr (5) (Bajonettverschluss: Stecken und Drehen).
2. **Nur bei Montage am Ausleger:** Schrauben Sie die Überwurfmutter (3) gegen den Adapter.
3. Schließen Sie das Gerät an der Spritzpistole des PARKSIDE-Hochdruckreinigers an (Bajonettverschluss: Stecken und Drehen).
4. Verschrauben Sie die Überwurfmutter (2) des Adapters gegen die Spritzpistole.

### Lösen (Abb. A)

1. Lösen Sie die Überwurfmutter (2) am Adapter (1).
2. Lösen Sie ggf. die Überwurfmutter (3) am Ausleger (4).
3. Lösen Sie den Adapter von der Spritzpistole und vom Ausleger (Bajonettverschluss: Drücken, Drehen und Ziehen).

## Betrieb

### Arbeitshinweise

**▲ WARNUNG!** Verletzungsgefahr! Beachten Sie die Rückstoßkraft des austretenden Wasserstrahles. Sorgen Sie für einen sicheren Stand und halten Sie die Spritzpistole gut fest. Sie können sonst sich oder andere Personen verletzen.

- Aktivieren Sie den Hochdruckstrahl Ihres Hochdruckreinigers erst, wenn das Gerät sich auf der Reinigungsfläche befindet.
- Halten Sie das Gerät beim Reinigen von Wandflächen immer am Handgriff (8).
- Führen Sie das Gerät nicht über freistehende Ecken.
- Das Gerät ist nicht zum Scheuern oder Schrubben geeignet.
- **▲ VORSICHT!** Beschädigung der Sprühdüsen. Kehren Sie Freiflächen ab, bevor Sie das Gerät verwenden.
- Verwenden Sie nur Reinigungsmittel welches von PARKSIDE empfohlen wurde (z. B. W5 URM 0,5 l).

## Druckregelung

### Vorgehen (Abb. C)

Sie können durch Drehen des Druckreglers (9) den Druck des austretenden Wasserstrahles regulieren. Entsprechend verändert sich auch die Rotationsgeschwindigkeit der Düsen.

- **Druck erhöhen:** Drehen Sie den Druckregler in Richtung **+**
- **Druck verringern:** Drehen Sie den Druckregler in Richtung **—**



# Reinigung, Wartung und Lagerung

**▲ WARNUNG!** Verletzungsgefahr durch ungewollt anlaufendes Gerät. Schützen Sie sich bei Wartungs- und Reinigungsarbeiten. Lassen Sie Instandsetzungsarbeiten und Wartungsarbeiten, die nicht in dieser Anleitung beschrieben sind, von unserem Service-Center durchführen. Verwenden Sie nur Original-Ersatzteile.

## Reinigung

- Halten Sie das Produkt stets sauber.
- Reinigen Sie das Gerät mit einer weichen Bürste oder einem leicht feuchten Tuch.
- Verwenden Sie keine Reinigungs- bzw. Lösungsmittel.

## Wartung

- Fetten Sie die O-Ringe am Hauptrohr (5) und Ausleger (4) ein (z. B. mit Amaturenfett aus dem Sanitärbereich).

## Sprühdüsen austauschen

### Notwendige Werkzeuge und Hilfsmittel

(nicht mitgeliefert)

- Spitzer Gegenstand (z. B. Schraubendreher)

### Vorgehen

1. Entfernen Sie die Sicherungsklammern (11).
2. Ziehen Sie die montierten Sprühdüsen (10) aus den Halterungen.
3. Drücken Sie die neuen Sprühdüsen in die Halterungen.
4. Sichern Sie die Sprühdüsen mit den Sicherungsklammern.

## Lagerung

Lagern Sie Gerät und Zubehör stets:

- sauber
- trocken
- staubgeschützt
- frostsicher
- außerhalb der Reichweite von Kindern
- geschützt vor Sonnenstrahlung

## Transport

- Tragen Sie das Gerät immer mit einer Hand am Handgriff (8).

## Entsorgung/ Umweltschutz

Führen Sie die Produkte und Verpackung einer umweltgerechten Wiederverwertung zu.

## Service

### Service-Center

**DE** **Service Deutschland**  
Tel.: 0800 88 55 300  
Kontaktformular auf  
[parkside-diy.com](http://parkside-diy.com)  
**IAN 466673\_2404**

**AT** **Service Österreich**  
Tel.: 0800 447750  
Kontaktformular auf  
[parkside-diy.com](http://parkside-diy.com)  
**IAN 466673\_2404**

**CH** **Service Schweiz**  
Tel.: 0800 56 36 01  
Kontaktformular auf  
[parkside-diy.com](http://parkside-diy.com)  
**IAN 466673\_2404**



Auf *parkside-diy.com* können Sie diese und viele weitere Handbücher einsehen und herunterladen. Mit diesem QR-Code gelangen

Sie direkt auf *parkside-diy.com*. Wählen Sie Ihr Land aus, und suchen Sie über die Suchmaske nach den Bedienungsanleitungen. Durch Eingabe der Artikelnummer (IAN) 466673\_2404 können Sie Ihre Bedienungsanleitung öffnen.

### Importeur

Bitte beachten Sie, dass die folgende Anschrift keine Serviceanschrift ist. Kontaktieren Sie zunächst das oben genannte Service-Center.

Grizzly Tools GmbH & Co. KG  
Stockstädter Str. 20  
63762 Großostheim  
DEUTSCHLAND  
[www.grizzlytools.de](http://www.grizzlytools.de)

## Ersatzteile und Zubehör

**Ersatzteile und Zubehör erhalten Sie unter [www.grizzlytools.shop](http://www.grizzlytools.shop).** Sollten bei Ihrem Bestellvorgang Probleme auftreten, kontaktieren Sie uns über unseren Online-Shop. Bei weiteren Fragen wenden Sie sich an: *Service-Center*, S. 33

## Original-EG-Konformitätserklärung

Produkt: **Flächenreiniger**

Modell: **PFR 28 B3**

Seriennummer: 000001-067900

Der oben beschriebene Gegenstand der Erklärung erfüllt die einschlägigen Harmonisierungsrechtsvorschriften der Union:

**2006/42/EG •**

Die alleinige Verantwortung für die Ausstellung dieser Konformitätserklärung trägt der Hersteller:



Grizzly Tools GmbH & Co. KG  
Stockstädter Str. 20  
63762 Großostheim  
DEUTSCHLAND  
30.06.2024

Christian Frank  
Dokumentationsbevollmächtigter







**GRIZZLY TOOLS GMBH & CO. KG**

Stockstädter Straße 20

63762 Großostheim

GERMANY

Last Information Update · Tilstand af information ·  
Version des informations · Stand van de informatie ·  
Stand der Informationen: 06/2024  
Ident.-No.: 30301128062024-IE/NL/DK/BE/NL

---



IAN 466673\_2404

