



PDF ONLINE
parkside-diy.com



4 V AKKU-SCHRAUBER-SET MIT BBQ-ZUBEHÖR/ 4V CORDLESS SCREWDRIVER SET WITH BBQ ACCESSORIES/4 V SET DE VISSEUSES SANS FIL AVEC ACCESSOIRES POUR BARBECUE PAS 4 D7

(DE) (AT) (BE) (CH)

4 V AKKU-SCHRAUBER- SET MIT BBQ-ZUBEHÖR

Bedienungsanleitung
Originalbetriebsanleitung

(GB) (IE) (NI) (CY) (MT)

4V CORDLESS SCREWDRIVER SET WITH BBQ ACCESSORIES

User manual
Translation of the original instructions

(FR) (BE) (CH)

4 V SET DE VISSEUSES SANS FIL AVEC ACCESSOIRES POUR BARBECUE

Mode d'emploi
Traduction de la notice originale

(NL) (BE)

4 V ACCU- SCHROEVENDRAAIERSET MET BBQ-TOEBEHOREN

Gebruiksaanwijzing
Vertaling van de oorspronkelijke
gebruiksaanwijzing

(PL)

4 V AKUMULATOROWA WKREŹTARKA Z AKCESORIAMI BBQ – ZESTAW

Instrukcja obsługi
Tłumaczenie instrukcji oryginalnej

(CZ)

4 V SADA AKU ŠROUBOVÁKU S GRILOVACÍM PŘÍSLUŠENSTVÍM

Návod na obsluhu
Překlad původního návodu k používání

(SK)

4 V AKU SKRUTKOVÁČ S PRÍSLUŠENSTVOM NA GRILOVANIE

Návod na obsluhu
Preklad pôvodného návodu na použitie

(ES)

4 V ATORNILLADORA RECARGABLE CON ACCESORIOS PARA BARBACOA

Manual de instrucciones
Traducción del manual original

(DK)

4 V BATTERIDREVET SKRUETRÆKKERSÆT MED GRILLTILBEHØR

Betjeningsvejledning
Oversættelse af den originale
brugsanvisning

(IT)

4 V SET AVVITATORE RICARICABILE CON ACCESSORI PER BBQ

Istruzioni per l'uso
Traduzione delle istruzioni originali

(HU)

4 V AKKUS CSAVARÓZÓKÉSZLET BBQ-TARTÓZÉKKAL

Használati útmutató
Eredeti használati utasítás fordítása

IAN 509539_2507

(DE) (FR) (BE) (NL)
(PL) (CZ) (SK) (ES)

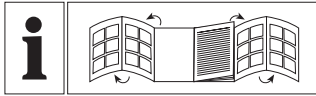

DE/AT/BE/CH	Bedienungsanleitung	Seite	7
GB/IE/NI/CY/MT	User manual	Page	27
FR/BE/CH	Mode d'emploi	Page	44
NL/BE	Gebruiksaanwijzing	Pagina	64
PL	Instrukcja obsługi	Strona	83
CZ	Návod na obsluhu	Strana	102
SK	Návod na obsluhu	Strana	119
ES	Manual de instrucciones	Página	137
DK	Betjeningsvejledning	Side	156
IT	Istruzioni per l'uso	Pagina	173
HU	Használati útmutató	Oldal	191

A

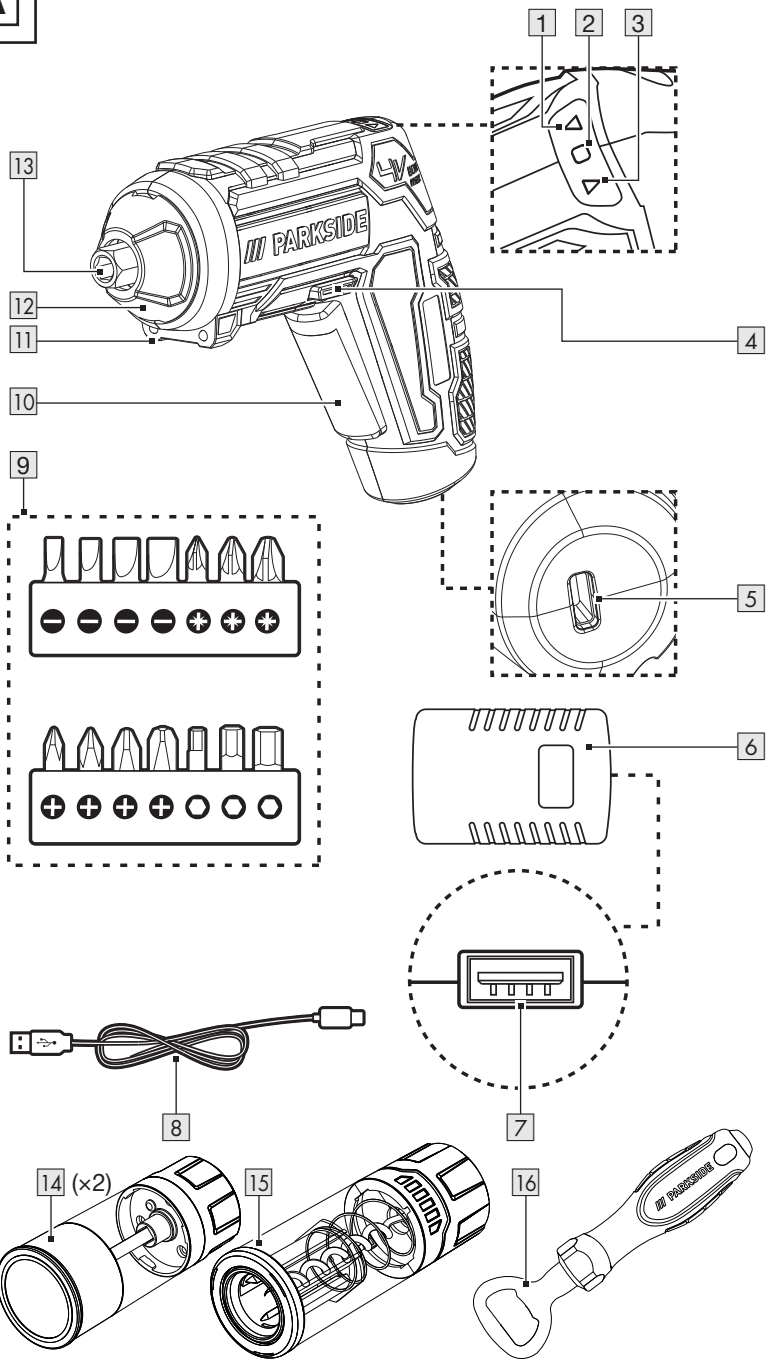

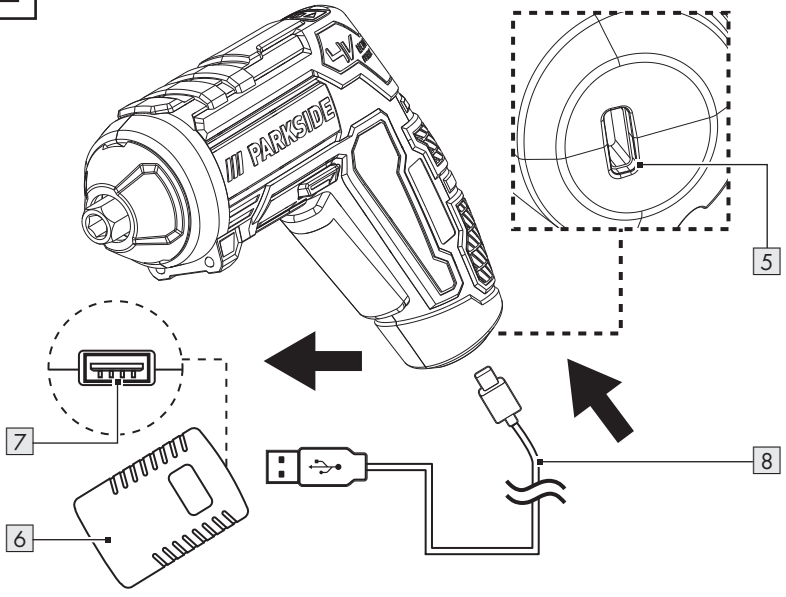
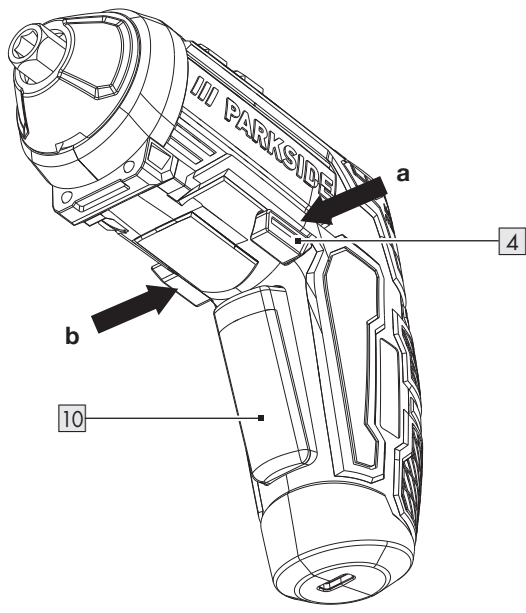
B**C**

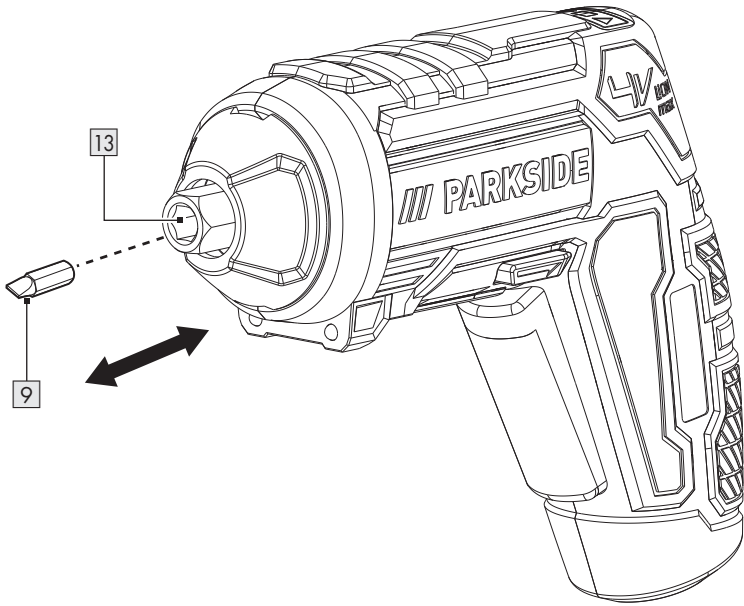
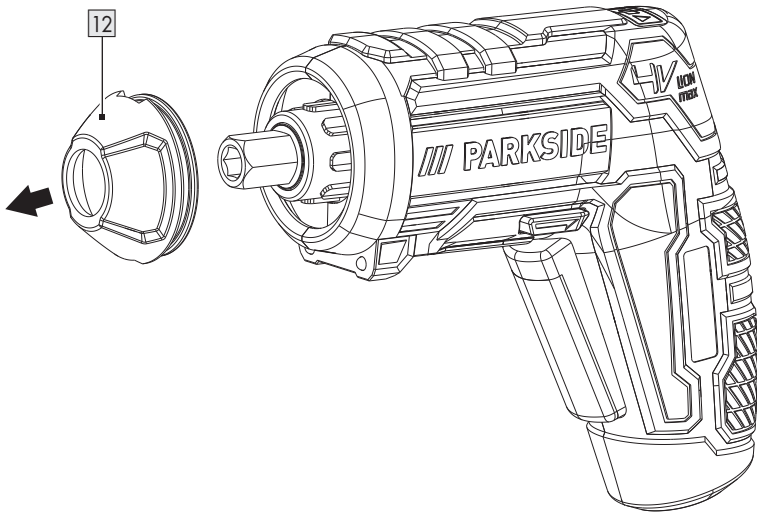
D**E**

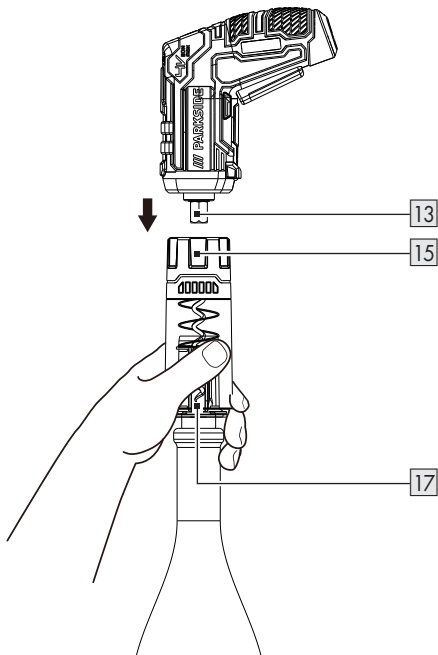
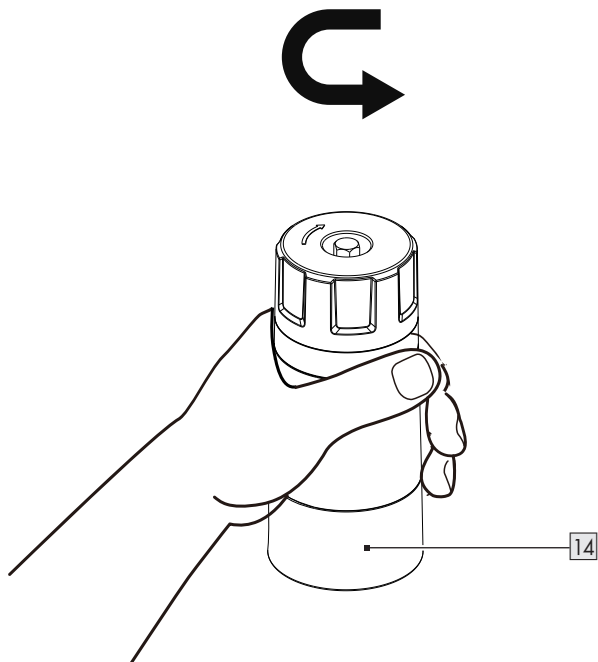
F**G**

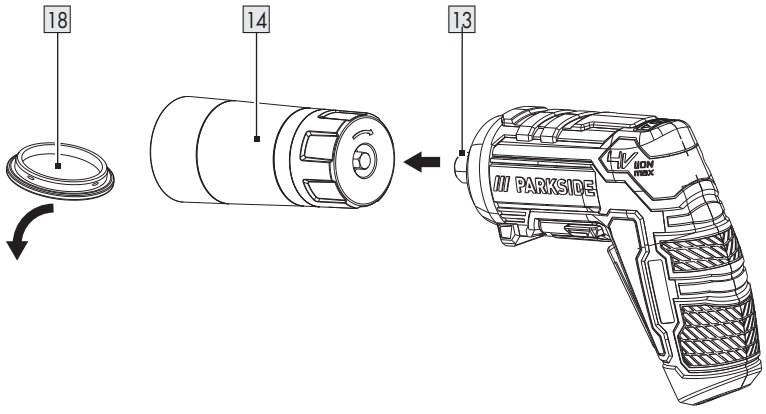
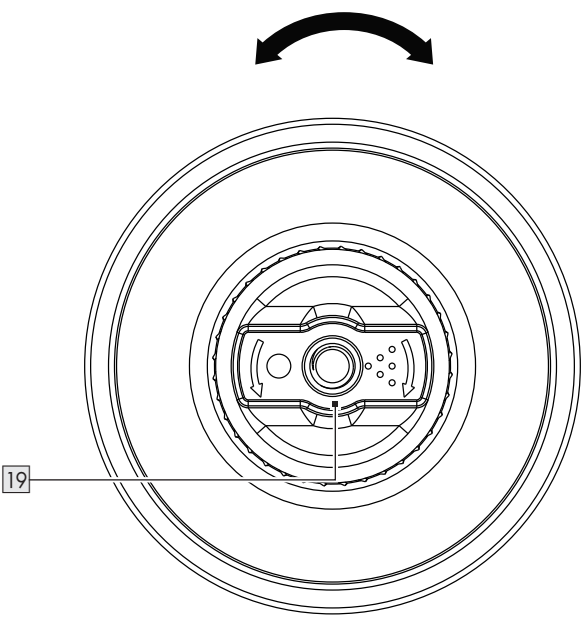
H**I**

J

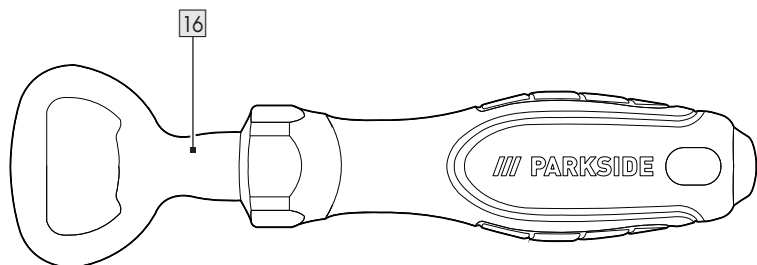



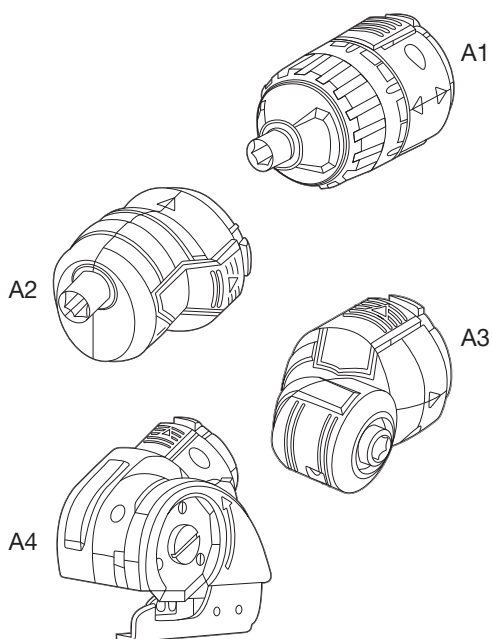





K



Verwendete Warnhinweise und Symbole	Seite	8
Einleitung	Seite	9
Bestimmungsgemäße Verwendung	Seite	9
Lieferumfang	Seite	9
Teilebeschreibung	Seite	10
Technische Daten	Seite	10
Sicherheitshinweise	Seite	12
Allgemeine Sicherheitshinweise für Elektrowerkzeuge	Seite	12
Sicherheitshinweise für Schrauber	Seite	15
Sicherheitshinweise für Aufsätze	Seite	16
Vibrations- und Geräuschkinderung	Seite	16
Verhalten im Notfall	Seite	16
Sicherheitshinweise für Ladegeräte	Seite	17
Restrisiken	Seite	17
Betrieb	Seite	18
Informationen zum Akku	Seite	18
Drehrichtung ändern	Seite	19
LED-Arbeitsleuchte	Seite	19
Bits wechseln	Seite	19
Aufsätze wechseln/verwenden	Seite	19
Ein-/ausschalten	Seite	20
Fehlerbehebung	Seite	21
Reinigung und Wartung	Seite	21
Wartung	Seite	22
Lagerung	Seite	22
Transport	Seite	22
Entsorgung	Seite	22
Garantie	Seite	24
Abwicklung im Garantiefall	Seite	24
Service	Seite	25
EU-Konformitätserklärung	Seite	26

Verwendete Warnhinweise und Symbole

In der Bedienungsanleitung und auf der Verpackung werden die folgenden Warnhinweise verwendet:

	<p>GEFAHR! Dieses Symbol mit dem Signalwort „Gefahr“ bezeichnet eine Gefährdung mit einem hohen Risikograd, die, wenn sie nicht vermieden wird, eine schwere Verletzung oder den Tod zur Folge hat.</p>		<p>Dieses Symbol bedeutet, dass bei der Verwendung des Produkts die Betriebsanleitung zu beachten ist.</p>
	<p>WARNUNG! Dieses Symbol mit dem Signalwort „Warnung“ bezeichnet eine Gefährdung mit einem mittleren Risikograd, die, wenn sie nicht vermieden wird, eine schwere Verletzung oder den Tod zur Folge haben kann.</p>		<p>Gefahr – Risiko eines Stromschlags!</p>
	<p>VORSICHT! Dieses Symbol mit dem Signalwort „Vorsicht“ bezeichnet eine Gefährdung mit einem niedrigen Risikograd, die, wenn sie nicht vermieden wird, eine geringe oder mäßige Verletzung zur Folge haben kann.</p>		<p>Schützen Sie den Akku vor Hitze.</p>
	<p>ACHTUNG! Dieses Symbol mit dem Signalwort „Achtung“ zeigt die Gefahr einer möglichen Sachbeschädigung an.</p>		<p>Schützen Sie den Akku vor Wasser und Feuchtigkeit.</p>
	<p>Wechselstrom/-spannung</p>		<p>Gleichstrom/-spannung</p>
	<p>Symbol für ein Produkt der Schutzklasse II</p>		<p>Verwenden Sie das Produkt nur in trockenen Innenräumen.</p>
<p>Li-Ion</p>	<p>Lithium-Ionen-Akku</p>	<p>n₀</p>	<p>Leerlaufdrehzahl</p>
	<p>Das CE-Zeichen bestätigt Konformität mit den für das Produkt zutreffenden EU-Richtlinien.</p>		<p>Sicherheitshinweise Handlungsanweisungen</p>

4 V AKKU-SCHRAUBER-SET MIT BBQ-ZUBEHÖR

● Einleitung

Wir beglückwünschen Sie zum Kauf Ihres neuen Produkts. Sie haben sich damit für ein hochwertiges Produkt entschieden. Die Bedienungsanleitung ist Teil dieses Produkts. Sie enthält wichtige Hinweise für Sicherheit, Gebrauch und Entsorgung. Machen Sie sich vor der Benutzung des Produkts mit allen Bedien- und Sicherheitshinweisen vertraut. Benutzen Sie das Produkt nur wie beschrieben und für die angegebenen Einsatzbereiche. Händigen Sie alle Unterlagen bei Weitergabe des Produkts an Dritte mit aus.

● Bestimmungsgemäße Verwendung

- Dieses Produkt ist zum Festziehen und Lösen von Schrauben und Korken vorgesehen. Der Flaschenöffner-Aufsatz ist zum Entfernen von Metallverschlüssen von Flaschen vorgesehen.
- Im Lieferumfang sind 3 Aufsätze enthalten:

Aufsatz	Zweck
Salz-/Pfeffermühle 14 (x2)	Salz/Pfeffer mahlen
Korkenzieher 15	Korken aus Flaschen ziehen

- Verwenden Sie stets Einsatzwerkzeuge (Aufsätze und Bit) entsprechend dem bestimmungsgemäßen Gebrauch! Beachten Sie beim Kauf und Gebrauch von Einsatzwerkzeugen die technischen Anforderungen des Produkts (siehe „Technische Daten“).
- Die LED-Arbeitsleuchte **11** dieses Produkts ist dazu bestimmt,

den direkten Arbeitsbereich zu beleuchten.

- Andere Verwendungen oder Veränderungen des Produkts gelten als nicht bestimmungsgemäß und können zu Risiken wie Lebensgefahr, Verletzungen und Beschädigungen führen. Für aus bestimmungswidriger Verwendung entstandene Schäden übernimmt der Hersteller keine Haftung. Das Produkt ist nicht für den gewerblichen Einsatz oder für ähnliche Einsatzbereiche bestimmt.

● Lieferumfang

⚠ WARNUNG!

- ▶ Das Produkt und die Verpackungsmaterialien sind kein Kinderspielzeug! Kinder dürfen nicht mit Kunststoffbeuteln, Folien und Kleinteilen spielen! Es besteht Verschluckungs- und Erstickungsgefahr!

- 1 Akku-Schrauber
- 1 Frontabdeckung
- 1 Korkenzieher
- 2 Salz-/Pfeffermühlen
- 1 Flaschenöffner
- 1 USB-Kabel
- 14 Schraubbits × 25 mm
- 1 Bitverlängerung (60 mm)
- 1 Bedienungsanleitung

14 Schraubbits × 25 mm

4 Geschlitzte Bits:	SL3	SL4	SL5	SL6
3 Pozidriv-Bits:	PZ0	PZ1	PZ2	

4 Phillips-Bits:	PH0	PH1	PH2	PH3
3 Sechskant-Bits:	H3	H4	H5	

● Teilebeschreibung

Falten Sie vor dem Lesen die Ausklappseite mit den Zeichnungen aus. Machen Sie sich mit allen Funktionen des Produkts vertraut.

- 1 Drehrichtungsanzeige ▲ (Schrauben festziehen)/Akkuladestatus-LED (grüne Farbe)
- 2 Akkuladestatus-LED (gelbe Farbe)
- 3 Drehrichtungsanzeige ▼ (Schrauben lösen)/Akkuladestatus-LED (rote Farbe)
- 4 Drehrichtungsumschalter
- 5 USB-Typ-C-Anschluss
- 6 Ladegerät *
- 7 USB-Anschluss (Typ A)
- 8 USB-Kabel
- 9 Schraubbits
- 10 Ein-/Aussschalter
- 11 LED-Arbeitsleuchte
- 12 Frontabdeckung
- 13 Bithalter
- 14 Salz-/Pfeffermühle (x2)
- 15 Korkenzieher
- 16 Flaschenöffner
- 17 Korkenzieherwendel

(Abb. H)

- 18 Deckel (für Salz-/Pfeffermühle)

(Abb. I)

- 19 Einstellknopf

● Technische Daten

Akku-Schrauber	
Modell:	HG10759
Nennspannung:	4 V === (Gleichspannung)
Akku (integriert):	Li-Ionen
Zellenanzahl:	1
Kapazität:	1,5 Ah

Leerlaufdrehzahl:	$n_0 = 200 \text{ min}^{-1}$
Drehmoment (harter/weicher Schraubfall gemäß ISO 5393):	Max. 10 N m
Bit-Halterung:	6,35 mm (1/4")

Verwenden Sie ausschließlich folgendes Ladegerät, um das kabellose Werkzeug zu laden * :

Information	Wert
Name oder Handelsmarke des Herstellers, Handelsregisternummer und Anschrift:	OWIM GmbH & Co. KG HRA 721742 Stiftsbergstraße 1, 74167 Neckarsulm, DEUTSCHLAND
Modellkennung:	HG06825 (VDE-Netzstecker) HG06825-BS (BS-Netzstecker)

Information	Wert	Einheit
Eingangsspannung:	100–240	V~
Eingangswechselstromfrequenz:	50/60	Hz
Ausgangsspannung:	5,0	V ===
Ausgangsstrom:	1,7	A
Ausgangsleistung:	8,5	W
Durchschnittliche Effizienz im Betrieb:	78,2	%
Leistungsaufnahme bei Nulllast:	<0,1	W
Eingangsstrom:	0,3	A
Schutzklasse:	II/□ (doppelte Isolierung)	
Anschlusstyp:	USB (Typ A)	–
Aufladezeit:	ca. 60	min

* Ein Ladegerät ist nicht im Lieferumfang enthalten. Geeignetes Ladegerät: HG06825/HG06825-BS

Empfohlene Umgebungstemperatur	
Während des Ladens:	+4 °C bis +40 °C
Während des Betriebs:	0 °C bis +40 °C
Während der Lagerung:	0 °C bis +50 °C

Geräuschemissionswerte	
Die gemessenen Werte wurden in Übereinstimmung mit EN 62841 ermittelt. Der A-bewertete Geräuschpegel des Elektrowerkzeugs beträgt typischerweise:	
Schalldruckpegel:	$L_{pA} = 63,37 \text{ dB}$
Schallleistungspegel:	$L_{WA} = 71,37 \text{ dB}$
Unsicherheit K:	$K_{pA/WA} = 3 \text{ dB}$

Schwingungsemissionswerte	
Schwingungsgesamtwerte (Vektorsumme dreier Richtungen), ermittelt entsprechend EN 62841:	
Schrauben	
Schwingungsemissionswert a_h :	$< 2,5 \text{ m/s}^2$ ($0,215 \text{ m/s}^2$)
Unsicherheit K:	$1,5 \text{ m/s}^2$

⚠️ WARNUNG!

- Die Schwingungs- und Geräuschemissionen können während der tatsächlichen Benutzung des Elektrowerkzeugs von den Angabewerten abweichen, abhängig von der Art und Weise, in der das Elektrowerkzeug verwendet wird, insbesondere, welche Art von Werkstück bearbeitet wird.

⚠️ WARNUNG!

Versuchen Sie, die Belastung durch Vibrationen und Geräusche so gering wie möglich zu halten. Beispielhafte Maßnahmen zur Verringerung der Vibrationsbelastung sind das Tragen von Handschuhen beim Gebrauch des Werkzeugs und die Begrenzung der Arbeitszeit. Dabei sind alle Anteile des Betriebszyklus zu berücksichtigen (beispielsweise Zeiten, in denen das Elektrowerkzeug abgeschaltet ist, und solche, in denen es zwar eingeschaltet ist, aber ohne Belastung läuft).

HINWEIS

- Die angegebenen Schwingungsgesamtwerte und die angegebenen Geräuschemissionswerte sind nach einem genormten Prüfverfahren gemessen worden und können zum Vergleich eines Elektrowerkzeugs mit einem anderen verwendet werden.
- Die angegebenen Schwingungsgesamtwerte und die angegebenen Geräuschemissionswerte können auch zu einer vorläufigen Einschätzung der Belastung verwendet werden.



Sicherheitshinweise

● Allgemeine Sicherheitshinweise für Elektrowerkzeuge

⚠️ WARNUNG!

- ▶ **Lesen Sie alle Sicherheitshinweise, Anweisungen, Bilderungen und technischen Daten, mit denen dieses Elektrowerkzeug versehen ist.** Versäumnisse bei der Einhaltung der nachfolgenden Anweisungen können elektrischen Schlag, Brand und/oder schwere Verletzungen verursachen.

Bewahren Sie alle Sicherheitshinweise und Anweisungen für die Zukunft auf.

Der in den Sicherheitshinweisen verwendete Begriff „Elektrowerkzeug“ bezieht sich auf netzbetriebene Elektrowerkzeuge (mit Netzleitung) oder auf akkubetriebene Elektrowerkzeuge (ohne Netzleitung).

Arbeitsplatzsicherheit

- Halten Sie Ihren Arbeitsbereich sauber und gut beleuchtet.** Unordnung oder unbeleuchtete Arbeitsbereiche können zu Unfällen führen.
- Arbeiten Sie mit dem Elektrowerkzeug nicht in explosionsgefährdeter Umgebung, in der sich brennbare Flüssigkeiten, Gase oder Stäube befinden.** Elektrowerkzeuge erzeugen Funken, die den Staub oder die Dämpfe entzünden können.
- Halten Sie Kinder und andere Personen während der Benutzung des Elektrowerkzeugs fern.** Bei

Ablenkung können Sie die Kontrolle über das Elektrowerkzeug verlieren.

Elektrische Sicherheit

- Der Anschlussstecker des Elektrowerkzeugs muss in die Steckdose passen. Der Stecker darf in keiner Weise verändert werden. Verwenden Sie keine Adapterstecker gemeinsam mit schutzgeerdeten Elektrowerkzeugen.** Unveränderte Stecker und passende Steckdosen verringern das Risiko eines elektrischen Schlages.
- Vermeiden Sie Körperkontakt mit geerdeten Oberflächen wie von Rohren, Heizungen, Herden und Kühlschränken.** Es besteht ein erhöhtes Risiko durch elektrischen Schlag, wenn Ihr Körper geerdet ist.
- Halten Sie Elektrowerkzeuge von Regen oder Nässe fern.** Das Eindringen von Wasser in ein Elektrowerkzeug erhöht das Risiko eines elektrischen Schlages.
- Zweckentfremden Sie die Anschlussleitung nicht, um das Elektrowerkzeug zu tragen, aufzuhängen oder um den Stecker aus der Steckdose zu ziehen. Halten Sie die Anschlussleitung fern von Hitze, Öl, scharfen Kanten oder sich bewegenden Teilen.** Beschädigte oder verwickelte Anschlussleitungen erhöhen das Risiko eines elektrischen Schlages.
- Wenn Sie mit einem Elektrowerkzeug im Freien arbeiten, verwenden Sie nur Verlängerungsleitungen, die auch für den Außenbereich geeignet sind.** Die Anwendung einer für den Außenbereich geeigneten

Verlängerungsleitung verringert das Risiko eines elektrischen Schlages.

- f) **Wenn der Betrieb des Elektrowerkzeugs in feuchter Umgebung nicht vermeidbar ist, verwenden Sie einen Fehlerstromschutzschalter.**

Der Einsatz eines Fehlerstromschutzschalters vermindert das Risiko eines elektrischen Schlages.

Sicherheit von Personen

- a) **Seien Sie aufmerksam, achten Sie darauf, was Sie tun, und gehen Sie mit Vernunft an die Arbeit mit einem Elektrowerkzeug.** Benutzen Sie kein Elektrowerkzeug, wenn Sie müde sind oder unter dem

Einfluss von Drogen, Alkohol oder Medikamenten stehen. Ein Moment der Unachtsamkeit beim Gebrauch des Elektrowerkzeugs kann zu ernsthaften Verletzungen führen.

- b) **Tragen Sie persönliche Schutzausrüstung und immer eine Schutzbrille.** Das Tragen persönlicher Schutzausrüstung, wie Staubmaske, rutschfeste Sicherheitsschuhe, Schutzhelm oder Gehörschutz, je nach Art und Einsatz des Elektrowerkzeugs, verringert das Risiko von Verletzungen.

- c) **Vermeiden Sie eine unbeabsichtigte Inbetriebnahme. Vergewissern Sie sich, dass das Elektrowerkzeug ausgeschaltet ist, bevor Sie es an die Stromversorgung und/oder den Akku anschließen, es aufnehmen oder tragen.** Wenn Sie beim Tragen des Elektrowerkzeugs den Finger am Schalter haben oder das Elektrowerkzeug eingeschaltet an

die Stromversorgung anschließen, kann dies zu Unfällen führen.

- d) **Entfernen Sie Einstellwerkzeuge oder Schraubenschlüssel, bevor Sie das Elektrowerkzeug einschalten.** Ein Werkzeug oder Schlüssel, der sich in einem drehenden Teil des Elektrowerkzeugs befindet, kann zu Verletzungen führen.

- e) **Vermeiden Sie eine abnormale Körperhaltung. Sorgen Sie für einen sicheren Stand und halten Sie jederzeit das Gleichgewicht.** Dadurch können Sie das Elektrowerkzeug in unerwarteten Situationen besser kontrollieren.

- f) **Tragen Sie geeignete Kleidung. Tragen Sie keine weite Kleidung oder Schmuck. Halten Sie Haare und Kleidung fern von sich bewegenden Teilen.** Lockere Kleidung, Schmuck oder lange Haare können von sich bewegenden Teilen erfasst werden.

- g) **Wenn Staubabsaug- und -auffangeinrichtungen montiert werden können, sind diese anzuschließen und richtig zu verwenden.** Verwendung einer Staubabsaugung kann Gefährdungen durch Staub verringern.

- h) **Wiegen Sie sich nicht in falscher Sicherheit und setzen Sie sich nicht über die Sicherheitsregeln für Elektrowerkzeuge hinweg, auch wenn Sie nach vielfachem Gebrauch mit dem Elektrowerkzeug vertraut sind.** Achtloses Handeln kann binnen Sekundenbruchteilen zu schweren Verletzungen führen.

Verwendung und Behandlung des Elektrowerkzeugs

- a) **Überlasten Sie das Elektrowerkzeug nicht. Verwenden Sie für Ihre Arbeit das dafür bestimmte Elektrowerkzeug.** Mit dem passenden Elektrowerkzeug arbeiten Sie besser und sicherer im angegebenen Leistungsbereich.
- b) **Benutzen Sie kein Elektrowerkzeug, dessen Schalter defekt ist.** Ein Elektrowerkzeug, das sich nicht mehr ein- oder ausschalten lässt, ist gefährlich und muss repariert werden.
- c) **Ziehen Sie den Stecker aus der Steckdose und/oder entfernen Sie einen abnehmbaren Akku, bevor Sie Geräteeinstellungen vornehmen, Einsatzwerkzeugteile wechseln oder das Elektrowerkzeug weglegen.** Diese Vorsichtsmaßnahme verhindert den unbeabsichtigten Start des Elektrowerkzeugs.
- d) **Bewahren Sie unbenutzte Elektrowerkzeuge außerhalb der Reichweite von Kindern auf. Lassen Sie keine Personen das Elektrowerkzeug benutzen, die mit diesem nicht vertraut sind oder diese Anweisungen nicht gelesen haben.** Elektrowerkzeuge sind gefährlich, wenn sie von unerfahrenen Personen benutzt werden.
- e) **Pflegen Sie Elektrowerkzeuge und Einsatzwerkzeug mit Sorgfalt. Kontrollieren Sie, ob bewegliche Teile einwandfrei funktionieren und nicht klemmen, ob Teile gebrochen oder so beschädigt sind, dass die Funktion des Elektrowerkzeugs beeinträchtigt ist. Lassen Sie beschädigte Teile vor dem**

Einsatz des Elektrowerkzeugs reparieren. Viele Unfälle haben ihre Ursache in schlecht gewarteten Elektrowerkzeugen.

- f) **Halten Sie Schneidwerkzeuge scharf und sauber.** Sorgfältig gepflegte Schneidwerkzeuge mit scharfen Schneidkanten verklemmen sich weniger und sind leichter zu führen.
- g) **Verwenden Sie Elektrowerkzeug, Einsatzwerkzeug, Einsatzwerkzeuge usw. entsprechend diesen Anweisungen.** Berücksichtigen Sie dabei die Arbeitsbedingungen und die auszuführende Tätigkeit. Der Gebrauch von Elektrowerkzeugen für andere als die vorgesehenen Anwendungen kann zu gefährlichen Situationen führen.
- h) **Halten Sie Griffe und Griffflächen trocken, sauber und frei von Öl und Fett.** Rutschige Griffe und Griffflächen erlauben keine sichere Bedienung und Kontrolle des Elektrowerkzeugs in unvorhergesehenen Situationen.

Verwendung und Behandlung des Akkuwerkzeugs

- a) **Laden Sie die Akkus nur mit Ladegeräten auf, die vom Hersteller empfohlen werden.** Durch ein Ladegerät, das für eine bestimmte Art von Akkus geeignet ist, besteht Brandgefahr, wenn es mit anderen Akkus verwendet wird.
- b) **Verwenden Sie nur die dafür vorgesehenen Akkus in den Elektrowerkzeugen.** Der Gebrauch von anderen Akkus kann zu Verletzungen und Brandgefahr führen.
- c) **Halten Sie den nicht benutzten Akku fern von Büroklammern,**

Münzen, Schlüsseln, Nägeln, Schrauben oder anderen kleinen Metallgegenständen, die eine Überbrückung der Kontakte verursachen könnten.

Ein Kurzschluss zwischen den Akkukontakten kann Verbrennungen oder Feuer zur Folge haben.

- d) **Bei falscher Anwendung kann Flüssigkeit aus dem Akku austreten. Vermeiden Sie den Kontakt damit. Bei zufälligem Kontakt mit Wasser abspülen. Wenn die Flüssigkeit in die Augen kommt, nehmen Sie zusätzlich ärztliche Hilfe in Anspruch.**

Austretende Akkuflüssigkeit kann zu Hautreizungen oder Verbrennungen führen.

- e) **Benutzen Sie keinen beschädigten oder veränderten Akku.** Beschädigte oder veränderte Akkus können sich unvorhersehbar verhalten und zu Feuer, Explosion oder Verletzungsgefahr führen.

- f) **Setzen Sie einen Akku keinem Feuer oder zu hohen Temperaturen aus.** Feuer oder Temperaturen über 130 °C können eine Explosion hervorrufen.

- g) **Befolgen Sie alle Anweisungen zum Laden und laden Sie den Akku oder das Akkuwerkzeug niemals außerhalb des in der Betriebsanleitung angegebenen Temperaturbereichs.** Falsches Laden oder Laden außerhalb des zugelassenen Temperaturbereichs kann den Akku zerstören und die Brandgefahr erhöhen.



**VORSICHT!
EXPLOSIONSGEFAHR!
Laden Sie nicht aufladbare
Batterien niemals auf.**



Schützen Sie den Akku vor Hitze, z. B. auch vor dauernder Sonneneinstrahlung, Feuer, Wasser und Feuchtigkeit.



Es besteht Explosionsgefahr.

Service

- a) **Lassen Sie Ihr Elektrowerkzeug nur von qualifiziertem Fachpersonal und nur mit Original-Ersatzteilen reparieren.** Damit wird sichergestellt, dass die Sicherheit des Elektrowerkzeugs erhalten bleibt.
- b) **Warten Sie niemals beschädigte Akkus.** Sämtliche Wartung von Akkus sollte nur durch den Hersteller oder bevollmächtigte Kundendienststellen erfolgen.

● Sicherheitshinweise für Schrauber

- a) **Halten Sie das Elektrowerkzeug an den isolierten Griffflächen, wenn Sie Arbeiten ausführen, bei denen die Schraube verborgene Stromleitungen treffen kann.** Der Kontakt der Schraube mit einer spannungsführenden Leitung kann auch metallene Geräteteile unter Spannung setzen und zu einem elektrischen Schlag führen.
- b) **Sichern Sie das Werkstück.** Ein mit Spannvorrichtungen oder Schraubstock festgehaltenes Werkstück ist sicherer gehalten als mit Ihrer Hand.

- c) **Halten Sie das Elektrowerkzeug gut fest.** Beim Lockern und Lösen von Schrauben kann es zu kurzzeitig zu starken Gegenwirkungen kommen.
- d) **Schalten Sie das Produkt sofort aus, wenn das Werkzeug während der Verwendung blockiert.** Machen Sie sich auf starke Gegenwirkungen gefasst, da diese einen Rückstoß verursachen können.
- e) **Stellen Sie den Drehrichtungs-Schalter immer in die mittlere Position (verriegelt), wenn Sie am Gerät arbeiten, es transportieren oder aufbewahren.** Dies verhindert, dass das Elektrowerkzeug unbeabsichtigt startet.

● Sicherheitshinweise für Aufsätze

- a) **Korkenzieher:** Halten Sie den Korkenzieher und die Weinflasche während der Verwendung gut fest. Stellen Sie die Weinflasche auf eine flache Oberfläche.
- b) **Salz-/Pfeffermühle:** Überfüllen Sie die Salz-/Pfeffermühle nicht. Anderenfalls kann die Salz-/Pfeffermühle das Salz oder den Pfeffer nicht mahlen. Falls die Salz-/Pfeffermühle langsam arbeitet, entnehmen Sie etwas Salz oder Pfeffer.
- c) **Salz-/Pfeffermühle:** Befüllen Sie die Salz-/Pfeffermühle nur mit mittel- bis grobkörnigem Salz oder ganzen Pfefferkörnern.

● Vibrations- und Geräuschminderung

Begrenzen Sie die Benutzungszeit, verwenden Sie vibrations- und

geräuscharme Betriebsarten und tragen Sie persönliche Schutzausrüstung, um Vibrations- und Geräuschauswirkungen zu reduzieren.

Die folgenden Maßnahmen helfen, vibrations- und geräuschbedingte Risiken zu mindern:

- Verwenden Sie das Produkt nur gemäß seinem bestimmungsgemäßen Gebrauch und wie in diesen Anweisungen beschrieben.
- Stellen Sie sicher, dass das Produkt einwandfrei und gut gewartet ist.
- Verwenden Sie die richtigen Einsatzwerkzeuge für dieses Produkt und stellen Sie sicher, dass diese einwandfrei sind.
- Halten Sie das Produkt sicher an den Handgriffen/Griffflächen fest.
- Warten Sie das Produkt entsprechend den Anweisungen und sorgen Sie für ausreichende Schmierung (wenn anwendbar).
- Planen Sie Ihren Arbeitsablauf so, dass die Verwendung von Produkten mit hohem Vibrationswert auf einen längeren Zeitraum verteilt ist.

● Verhalten im Notfall

Machen Sie sich anhand dieser Bedienungsanleitung mit der Benutzung dieses Produkts vertraut. Prägen Sie sich die Sicherheitshinweise ein und halten Sie sich unbedingt daran. Dies hilft, Risiken und Gefahren zu vermeiden.

- Seien Sie bei der Nutzung dieses Produkts immer aufmerksam, damit Sie Gefahren frühzeitig erkennen und handeln können. Rasches Einschreiten kann schwere Verletzungen und Sachschäden vermeiden.
- Schalten Sie das Produkt bei Fehlfunktionen umgehend aus und trennen Sie es vom Netz. Lassen

Sie dieses von einer qualifizierten Fachkraft überprüfen und gegebenenfalls instand setzen, bevor Sie es wieder in Betrieb nehmen.

● Sicherheitshinweise für Ladegeräte

- Dieses Gerät kann von Kindern ab 8 Jahren und darüber sowie von Personen mit verringerten physischen, sensorischen oder mentalen Fähigkeiten oder Mangel an Erfahrung und Wissen benutzt werden, wenn sie beaufsichtigt oder bezüglich des sicheren Gebrauchs des Geräts unterwiesen wurden und die daraus resultierenden Gefahren verstehen. Kinder dürfen nicht mit dem Gerät spielen. Reinigung und Benutzer-Wartung dürfen nicht von Kindern ohne Beaufsichtigung durchgeführt werden.
- Laden Sie keine nicht wieder aufladbaren Batterien auf. Verstoß gegen diesen Hinweis führt zu Gefährdungen.

- Schützen Sie elektrische Teile gegen Feuchtigkeit. Tauchen Sie diese nie in Wasser oder andere Flüssigkeiten, um einen elektrischen Schlag zu vermeiden.

Halten Sie das Gerät nie unter fließendes Wasser. Beachten Sie die Anweisungen für Reinigung, Wartung und Reparatur.

- 🏠 Das Gerät ist nur für den Gebrauch in Innenräumen geeignet.

● Restrisiken

HINWEIS

- ▶ Dieses Produkt erzeugt während des Betriebs ein elektromagnetisches Feld! Dieses Feld kann unter bestimmten Umständen aktive oder passive medizinische Implantate beeinträchtigen! Um die Gefahr von ernsthaften oder tödlichen Verletzungen zu verringern, empfehlen wir Personen mit medizinischen Implantaten ihren Arzt und den Hersteller vom medizinischen Implantat zu konsultieren, bevor das Produkt bedient wird!

Auch wenn Sie dieses Produkt vorschriftsmäßig bedienen, bleibt ein potenzielles Risiko für Personen- und Sachschäden bestehen. Folgende Gefahren können im Zusammenhang mit

der Bauweise und Ausführung dieses Produkts unter anderem auftreten:

- Gesundheitsschäden, die aus Vibrationsemissionen resultieren, falls das Produkt über einen längeren Zeitraum benutzt, nicht ordnungsgemäß geführt und gewartet wird.
- Personen- und Sachschäden hervorgerufen durch defekte Schneidwerkzeuge oder plötzlichen Einschlag eines verdeckten Objekts während des Gebrauchs.
- Verletzungsgefahr und Sachschäden verursacht durch fliegende Objekte.

● **Betrieb**

● **Informationen zum Akku**

- Der integrierte Akku ist bei der Lieferung teilweise geladen. Li-Ionen-Akkus können jederzeit geladen werden, ohne ihre Lebensdauer zu beeinträchtigen. Ein Abbruch des Ladevorgangs beschädigt den Akku nicht.
- Dieses Produkt hat einen eingebauten Akku, welcher nicht durch den Benutzer ersetzt werden kann. Der Ausbau oder Austausch des Akkus darf nur durch den Hersteller oder seinen Kundendienst oder eine ähnlich qualifizierte Person erfolgen, um Gefährdungen zu vermeiden. Bei der Entsorgung ist darauf hinzuweisen, dass dieses Produkt einen Akku enthält.
- Wenn die rote Akkuladestatus-LED **[3]** während des Gebrauchs blinkt, beträgt der Akkustand weniger als 10 % seiner Kapazität. Der Akku muss aufgeladen werden.
- Laden Sie das Produkt niemals bei Umgebungstemperaturen unter +4 °C oder über +40 °C. Die Lagerbedingungen sollten

kühl und trocken sein und die Umgebungstemperatur sollte zwischen 0 °C und +50 °C betragen.

Ladevorgang beginnen

(Abb. B)

HINWEIS

- ▶ Die LED-Arbeitsleuchte **[11]** kann während des Ladevorgangs verwendet werden. Es ist normal, dass sich der Griff während des Ladevorgangs leicht erwärmt.
- ▶ Die Akkuladestatus-LED leuchtet nach dem Loslassen des Ein-/Ausschalters **[10]** für ca. 10 Sekunden.
- ▶ Dies sind ungefähre Werte für den Ladestatus und den Akkustatus.

1. Schließen Sie das USB-Kabel **[8]** an den USB-Anschluss (Typ A) **[7]** des Ladegeräts **[6]** an.
2. Verbinden Sie das andere Ende des USB-Kabels **[8]** mit dem USB-Typ-C-Anschluss **[5]**.
3. Schließen Sie das Ladegerät **[6]** an eine Steckdose an.
4. Die Akkuladestatus-LEDs **[1], [2]** und **[3]** zeigen den Ladestatus an:

Akkuladestatus-LEDs während des Ladens			Ladestatus
Rot [3]	Gelb [2]	Grün [1]	
Blinkt	Aus	Aus	<30 %
Leuchtet	Blinkt	Aus	30–60 %
Leuchtet	Leuchtet	Blinkt	60–90 %
Leuchtet	Leuchtet	Leuchtet	> 90 %

Akkuladestatus-LED während des Betriebs			Akku-status
Rot [3]	Gelb [2]	Grün [1]	
Blinkt	Aus	Aus	<10 %
Leuchtet	Aus	Aus	10–30 %
Leuchtet	Leuchtet	Aus	30–70 %
Leuchtet	Leuchtet	Leuchtet	> 70 %

Ladevorgang beenden

1. Trennen Sie das USB-Kabel [8] vom Produkt.
2. Ziehen Sie das Ladegerät [6] aus der Steckdose.

● Drehrichtung ändern

- Drücken Sie den Drehrichtungsumschalter [4] durch, um die Drehrichtung einzustellen (Abb. C):

Schalter gedrückt von	Richtung	Richtungsanzeige
Rechts (b)	Schrauben festdrehen	▲ [1]
Links (a)	Schrauben lösen	▼ [3]

● LED-Arbeitsleuchte

- Die LED-Arbeitsleuchte [11] schaltet sich nach Loslassen des Ein-/Ausschalters [10] nach ca. 10 Sekunden aus.
 - Die LED-Arbeitsleuchte [11] kann separat eingeschaltet werden, um den direkten Arbeitsbereich zu beleuchten.
1. Stellen Sie den Drehrichtungsumschalter [4] auf die mittlere Position, so dass er auf beiden Seiten gleich weit herausragt.
 2. Drücken Sie den Ein-/Ausschalter [10].

● Bits wechseln

HINWEIS

- ▶ Bits sind nach ihren Abmessungen und ihrer Form beschriftet. Falls Sie unsicher sein sollten, probieren Sie den entsprechenden Bit aus, um zu prüfen, ob er ohne Spielraum im Schraubkopf sitzt.
- Ziehen Sie den Schraubbit [9] heraus. Setzen Sie einen anderen Bit-Typ in den Bithalter [13] ein (Abb. D).
- Montieren Sie die Frontabdeckung [12] über dem Bithalter [13], falls nötig.

● Aufsätze wechseln/ verwenden

- Sie können das Produkt mit Schraubbits [9] verwenden (siehe „Bits wechseln“).
- Im Lieferumfang enthalten:
 - Salz-/Pfeffermühle [14] (x2)
 - Korkenzieher [15]
- Zusätzlich können Sie das Produkt mit verschiedenen Aufsätzen verwenden. Dafür müssen Sie die Frontabdeckung [12] entfernen. Greifen Sie in eine der beiden Aussparungen der Kappe, um die Frontabdeckung zu entfernen (Abb. E).

Korkenzieher verwenden

(Abb. F)

HINWEIS

- ▶ Arbeiten Sie mit niedriger Geschwindigkeit. Bei hoher Geschwindigkeit kann der Korken beschädigt werden.
1. Setzen Sie den Korkenzieher [15] auf die Weinflasche auf, sodass die

- Spitze der Korkenzieherwendel **17** den Korken der Weinflasche berührt.
- Drücken Sie den Drehrichtungsumschalter **4** von rechts durch **(b)** (siehe „Drehrichtung ändern“).
 - Richten Sie den Bithalter **13** am Schaft des Korkenziehers **15** aus.
 - Halten Sie den Korkenzieher **15** und die Weinflasche gut fest. Drücken Sie den Akku-Schrauber leicht nach unten. Drücken Sie den Ein-/Ausschalter **10**, damit die Korkenzieherwendel **17** den Korken aus der Weinflasche zieht.
 - Drücken Sie den Drehrichtungsumschalter **4** von links durch **(a)** (siehe „Drehrichtung ändern“). Halten Sie den Korkenzieher **15** gut fest. Drücken Sie den Ein-/Ausschalter **10**, um den Korken zu entfernen.

Salz-/Pfeffermühle befüllen/ verwenden

- Halten Sie die Salz-/Pfeffermühle **14** mit einer Hand fest (Abb. G). Drehen Sie das obere Teil der Salz-/Pfeffermühle entgegen dem Uhrzeigersinn, um die Salz-/Pfeffermühle zu öffnen.
- Befüllen Sie die Salz-/Pfeffermühle **14** mit mittel- bis grobkörnigem Salz oder ganzen Pfefferkörnern.

- Schließen Sie die Salz-/Pfeffermühle **14** im Uhrzeigersinn.
- Öffnen Sie den Deckel **18** (Abb. H). Stellen Sie den Mahlgrad ein, indem Sie den Einstellknopf **19** drehen (Abb. I).

Richtung	Mahlgrad
Im Uhrzeigersinn	Fein
Entgegen dem Uhrzeigersinn	Grob

- Richten Sie den Bithalter **13** am Schaft der Salz-/Pfeffermühle **14** aus (Abb. H).
- Halten Sie die Salz-/Pfeffermühle **14** mit einer Hand fest. Drücken Sie den Akku-Schrauber leicht gegen die Salz-/Pfeffermühle. Drücken Sie den Ein-/Ausschalter **10**, um das Salz/ den Pfeffer zu mahlen.

Andere Aufsätze verwenden

- Die in Abb. K gezeigten Aufsätze sind nicht im Lieferumfang enthalten. Diese Aufsätze sind bei www.optimex-shop.com unter der Modellnummer PAS 4 D7 verfügbar.

A1 Drehmoment-Aufsatz	A3 Winkel-Aufsatz
A2 Exzenter-Aufsatz	A4 Schneid-Aufsatz

- Überprüfen Sie die mit den austauschbaren Aufsätzen mitgelieferte Bedienungsanleitung für die Montage und Demontage.

● Ein-/ausschalten

Ein-/ausschalten	Aktion
Ein	Drücken Sie den Ein-/Ausschalter 10 ein und halten Sie ihn in Position. Die LED-Arbeitsleuchte 11 schaltet sich ein.
Aus	Lassen Sie den Ein-/Ausschalter 10 los. Die LED-Arbeitsleuchte 11 leuchtet für ca. 10 Sekunden auf und erlischt dann.

● Fehlerbehebung

⚠ WARNUNG!

- ▶ Wenn das Produkt ins Wasser gefallen ist oder versehentlich Regen ausgesetzt war, kann es nicht mehr verwendet werden. Geben Sie das Produkt in eine versiegelte Plastiktüte und senden Sie es zur Reparatur oder Entsorgung an das Service-Center.

Problem	Mögliche Ursache	Lösung
Das Produkt lädt nicht.	Die Steckdose hat keinen Strom.	Schließen Sie das Ladegerät 6 an eine Steckdose mit normaler Stromversorgung an.
	Das Ladegerät 6 ist defekt oder beschädigt.	Wechseln Sie das Ladegerät 6 .
	Das USB-Kabel 8 ist defekt oder beschädigt.	Wechseln Sie das USB-Kabel 8 .
	Das Produkt oder der Akku sind beschädigt.	Bringen Sie das Produkt zur Reparatur in das Service-Center.
Das Produkt funktioniert nicht.	Das Produkt ist überhitzt.	Lassen Sie das Produkt ca. 10 Minuten abkühlen.
	Der Akku ist entladen.	Laden Sie den Akku auf.
	Das Produkt ist beschädigt.	Bringen Sie das Produkt zur Reparatur in das Service-Center.
Flüssigkeit tritt aus dem Produkt aus.	Der Akku ist beschädigt.	Bringen Sie das Produkt zur Reparatur in das Service-Center.

● Reinigung und Wartung

HINWEIS

- ▶ Verwenden Sie keine chemischen, alkalischen, schmirgelnde oder andere aggressive Reinigungs- oder Desinfektionsmittel, um das Produkt zu reinigen, da diese die Oberflächen beschädigen können.
 - ▶ Achten Sie darauf, dass keine Flüssigkeiten in das Innere des Produkts gelangen.
- Lüftungsöffnungen müssen immer frei sein.
 - Regelmäßige ordentliche Reinigung hilft einen sicheren Gebrauch sicherzustellen und verlängert die Lebensdauer des Produkts.
 - Halten Sie das Produkt stets sauber, trocken und frei von Öl oder Schmierfetten.
Entfernen Sie Staub nach jedem Gebrauch und vor der Lagerung.
 - Vor der Reinigung oder Durchführung von Wartungsarbeiten:
 - Stellen Sie den Drehrichtungsumschalter **4** in die mittlere Position. Dies verhindert ein unbeabsichtigtes Einschalten.
 - Entfernen Sie das USB-Kabel **8**.

– Ziehen Sie das Ladegerät **6** aus der Steckdose.

- Reinigen Sie das Produkt mit einem trockenen Tuch. Verwenden Sie für schwer zugängliche Stellen eine weiche Bürste.
- Entfernen Sie insbesondere Schmutz und Staub von den Lüftungsöffnungen mit einem Tuch und einer weichen Bürste.

● **Wartung**

- Prüfen Sie vor und nach jedem Gebrauch das Produkt und die Schraubbits **9** auf Verschleiß und Beschädigungen. Erneuern Sie bei Bedarf das Zubehör (siehe „Bits wechseln“). Beachten Sie die technischen Anforderungen (siehe „Technische Daten“).

● **Lagerung**

- Stellen Sie den Drehrichtungsumschalter **4** in die mittlere Position. Dies verhindert ein unbeabsichtigtes Einschalten.
- Lagern Sie das Produkt in einem trockenen Innenraum, geschützt vor direkter Sonneneinstrahlung.

● **Transport**

HINWEIS

- ▶ Der integrierte Li-Ionen-Akku darf ausschließlich von geschultem oder qualifiziertem Personal entnommen werden.

Um den Akku aus dem Gehäuse zu entnehmen, muss der Akku leer sein und die Schrauben des Gehäuses müssen gelöst werden. Die Akkuanschlüsse müssen einzeln getrennt und isoliert werden.

HINWEIS

- ▶ Dieses Produkt enthält einen wiederaufladbaren Li-Ionen-Akku und unterliegt daher der gesetzlichen Regelungen zu Gefahrstoffen. Das Produkt mit integriertem Akku kann ohne besondere Anforderungen auf der Straße und auf See transportiert werden.
- ▶ Die Verpackung und Kennzeichnung unterliegt beim Transport durch Drittanbieter (z. B. Fluglinie, Kurier, Spediteur) besonderen Anforderungen. Beim Transport durch Drittanbieter muss ein Experte für Gefahrgut konsultiert werden.

● **Entsorgung**

Die Verpackung besteht aus umweltfreundlichen Materialien, die Sie über die örtlichen Recyclingstellen entsorgen können.



Beachten Sie die Kennzeichnung der Verpackungsmaterialien bei der Abfalltrennung, diese sind gekennzeichnet mit Abkürzungen (a) und Nummern (b) mit folgender Bedeutung: 1–7: Kunststoffe/20–22: Papier und Pappe/80–98: Verbundstoffe.

Produkt:



Das Produkt inkl. Zubehör, die Anleitung und die Verpackungsmaterialien

sind recyclebar und unterliegen einer erweiterten Herstellerverantwortung. Entsorgen Sie diese getrennt, den abgebildeten Info-tri (Sortierinformation) folgend, für eine bessere Abfallbehandlung.

Das Triman-Logo gilt nur für Frankreich.



Möglichkeiten zur Entsorgung des ausgedienten Produkts erfahren Sie bei Ihrer Gemeinde- oder Stadtverwaltung.



Gerät entsorgen

Das Symbol der durchgestrichenen Mülltonne bedeutet, dass dieses Gerät am Ende der Nutzungszeit nicht über den Hausmüll entsorgt werden darf. Das Gerät ist bei eingerichteten Sammelstellen, Wertstoffhöfen oder Entsorgungsbetrieben abzugeben. Zudem sind Verteiler von Elektro- und Elektronikgeräten sowie Verteiler von Lebensmitteln zur Rücknahme verpflichtet. LIDL bietet Ihnen Rückgabemöglichkeiten direkt in den Filialen und Märkten an. Rückgabe und Entsorgung sind für Sie kostenfrei. Beim Kauf eines Neugeräts haben Sie das Recht, ein entsprechendes Altgerät unentgeltlich zurückzugeben.

Zusätzlich haben Sie die Möglichkeit, unabhängig vom Kauf eines Neugeräts, unentgeltlich (bis zu drei) Altgeräte abzugeben, die in keiner Abmessung größer als 25 cm sind.

Bitte löschen Sie vor der Rückgabe alle personenbezogenen Daten.

Bitte entnehmen Sie vor der Rückgabe Batterien oder Akkumulatoren, die nicht vom Altgerät umschlossen sind, sowie Lampen, die zerstörungsfrei entnommen werden können und führen diese einer separaten Sammlung zu.

Defekte oder verbrauchte Batterien/Akkus müssen recycelt werden. Geben Sie Batterien/Akkus und/oder das Produkt über die angebotenen Sammeleinrichtungen zurück.



Umweltschäden durch falsche Entsorgung der Batterien/Akkus!

Das Symbol der durchgestrichenen Mülltonne auf Batterien oder Akkus bedeutet, dass Sie Batterien und Akkus nicht im Hausmüll entsorgen dürfen.

Entnehmen Sie die Batterien/den Akku-Pack aus dem Produkt vor der Entsorgung.

Diese können giftige Schwermetalle enthalten und unterliegen der Sondermüllbehandlung.

Die chemischen Symbole der Schwermetalle sind wie folgt:
Cd = Cadmium, Hg = Quecksilber,
Pb = Blei.

Sie sind gesetzlich verpflichtet, alte Batterien und Akkus nach Gebrauch zurückzugeben. Geben Sie deshalb verbrauchte Batterien und Akkus kostenfrei im Handelsgeschäft z. B. in Ihrer LIDL Filiale oder bei einer kommunalen Sammelstelle ab.

Batterien und Akkus können Stoffe enthalten, die schädlich für die menschliche Gesundheit und Umwelt sind. Nur bei einer getrennten Sammlung und Verwertung von alten Batterien

und Akkus können die negativen Auswirkungen vermieden werden.

Seien Sie besonders vorsichtig beim Umgang mit lithiumhaltigen Batterien und Akkus, da bei unsachgemäßer Verwendung eine erhöhte Brandgefahr besteht. Kleben Sie dazu die Pole ab, um einen äußeren Kurzschluss zu vermeiden.

Nutzen Sie Batterien mit langer Lebensdauer oder Akkus, um die Entstehung von Abfällen aus Alt-Batterien zu verringern. Beachten Sie die Anweisungen zum Lagern, und vermeiden Sie das vollständige Ent- und Aufladen des Akkus, um die Lebensdauer zu verlängern.

Darüber hinaus sollten Sie Batterien oder Elektro- und Elektronikgeräte mit Batterien oder Akkus nicht im öffentlichen Raum zurücklassen, um eine Vermüllung zu vermeiden. Prüfen Sie Möglichkeiten, Batterien einer Wiederverwendung zuzuführen, anstatt diese zu entsorgen, beispielsweise durch Instandsetzung der Batterie.

● **Garantie**

Das Produkt wurde nach strengen Qualitätsrichtlinien hergestellt und vor der Auslieferung sorgfältig geprüft. Im Falle von Material- oder Herstellungsfehlern haben Sie gegenüber dem Verkäufer des Produkts gesetzliche Rechte. Ihre gesetzlichen Rechte werden in keiner Weise durch unsere unten aufgeführte Garantie eingeschränkt.

Die Garantie für dieses Produkt beträgt 3 Jahre ab Kaufdatum. Die Garantiezeit beginnt mit dem Kaufdatum. Bewahren Sie den Originalkaufbeleg an einem sicheren Ort auf, da dieses Dokument als Nachweis des Kaufs erforderlich ist.

Alle Schäden oder Mängel, die bereits zum Zeitpunkt des Kaufs vorhanden sind, müssen unverzüglich nach dem Auspacken des Produkts gemeldet werden.

Sollte das Produkt innerhalb von 3 Jahren ab Kaufdatum einen Material- oder Herstellungsfehler aufweisen, werden wir es – nach unserer Wahl – kostenlos für Sie reparieren oder ersetzen. Die Garantiezeit verlängert sich durch einen stattgegebenen Gewährleistungsanspruch nicht. Dies gilt auch für ersetzte und reparierte Teile.

Diese Garantie erlischt, wenn das Produkt beschädigt oder unsachgemäß verwendet oder gewartet wurde.

Die Garantie deckt Material- und Herstellungsfehler ab. Diese Garantie erstreckt sich weder auf Produktteile, die normalem Verschleiß unterliegen, und somit als Verschleißteile gelten (z. B. Batterien, Schläuche, Farbpatronen), noch auf Schäden an zerbrechlichen Teilen, z. B. Schalter oder Teile aus Glas.

● **Abwicklung im Garantiefall**

Um eine schnelle Bearbeitung Ihres Anliegens zu gewährleisten, folgen Sie bitte den folgenden Hinweisen:

Bitte halten Sie für alle Anfragen den Kassenbon und die Artikelnummer (IAN 509539_2507) als Nachweis für den Kauf bereit.

Die Artikelnummer entnehmen Sie bitte dem Typenschild am Produkt, einer Gravur am Produkt, dem Titelblatt Ihrer Anleitung (unten links) oder dem Aufkleber auf der Rück- oder Unterseite des Produktes.

Sollten Funktionsfehler oder sonstige Mängel auftreten kontaktieren Sie zunächst die nachfolgend benannte

Serviceabteilung telefonisch oder per E-Mail.

Ein als defekt erfasstes Produkt können Sie dann unter Beifügung des Kaufbelegs (Kassenbon) und der Angabe, worin der Mangel besteht und wann er aufgetreten ist, für Sie portofrei an die Ihnen mitgeteilte Service Anschrift übersenden.



Auf parkside-diy.com können Sie diese und viele weitere Handbücher einsehen und herunterladen. Mit diesem QR-Code gelangen Sie direkt auf parkside-diy.com. Wählen Sie Ihr Land aus, und suchen Sie über die Suchmaske nach den Bedienungsanleitungen. Mittels Eingabe der Artikelnummer (IAN) 509539_2507 gelangen Sie zur Bedienungsanleitung für Ihren Artikel.

● **Service**

DE **Service Deutschland**

Tel.: 08008855300

Kontaktformular auf
parkside-diy.com

IAN 509539_2507

AT **Service Österreich**

Tel.: 0800447750

Kontaktformular auf
parkside-diy.com

IAN 509539_2507

BE **Service Belgien**

Tel.: 080012614

Kontaktformular auf
parkside-diy.com

IAN 509539_2507

CH **Service Schweiz**

Tel.: 0800563601

Kontaktformular auf
parkside-diy.com

IAN 509539_2507

● EU-Konformitätserklärung

DE

EU-KONFORMITÄTSERLÄRUNG (Nr. 509539_2507)

IAN: 509539_2507
Produkt-Identifikation: "PARKSIDE" Akku-Schrauber
Modellnummer: HG10759

Der oben beschriebene Gegenstand der Erklärung erfüllt die einschlägigen Harmonisierungsvorschriften der Union:

Richtlinie 2006/42/EG
Richtlinie 2014/30/EU
Richtlinie 2011/65/EU mit allen dazugehörigen Änderungen

Angabe der einschlägigen harmonisierten Normen oder der anderen technischen Spezifikationen, für die die Konformität erklärt wird:

Nr. / Teile
Richtlinie 2006/42/EG
EN 62841-1:2015/A11:2022
EN 62841-2-2:2014/AC:2015
EN ISO 12100:2010
Richtlinie 2014/30/EU
EN IEC 55014-1:2021
EN IEC 55014-2:2021
EN IEC 61000-3-2:2019/A2:2024
EN 61000-3-3:2013/A2:2021

Der Gegenstand der oben beschriebenen Erklärung steht im Einklang mit der Richtlinie 2011/65/EU des Europäischen Parlaments und des Rates vom 8. Juni 2011 zur Beschränkung der Verwendung bestimmter gefährlicher Stoffe in Elektro- und Elektronikgeräten:

Nr. / Teile
EN IEC 63000:2018

Person, die die technische Dokumentation aufbewahrt: OWIM GmbH & Co.KG

Unterzeichnet für und im Namen von:

OWIM GmbH & Co. KG, Stiftsbergstraße 1, 74167 Neckarsulm, Deutschland

Diese Konformitätserklärung wird unter der alleinigen Verantwortung des Herstellers ausgestellt.

Original-Konformitätserklärung

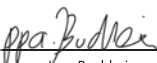
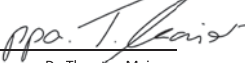















Neckarsulm	12/11/2025		
Ort	Datum	ppa. Jens Buchheim	ppa. Dr. Thorsten Maier
		Prokurist	Prokurist



- Warnings and symbols used** Page 28
- Introduction** Page 29
 - Intended use Page 29
 - Scope of delivery Page 29
 - Description of parts Page 29
 - Technical data Page 30
- Safety instructions** Page 31
 - General power tool safety warnings Page 31
 - Safety guidelines for screwdrivers Page 34
 - Safety guidelines for attachments Page 34
 - Vibration and noise reduction Page 35
 - Behaviour in emergency situations Page 35
 - Battery charger safety warnings Page 35
 - Residual risks Page 36
- Use** Page 36
 - Battery information Page 36
 - Changing rotary direction Page 37
 - LED work light Page 37
 - Changing bits Page 37
 - Changing/using attachments Page 38
 - Switching on/off Page 39
- Troubleshooting** Page 39
- Cleaning and maintenance** Page 40
 - Maintenance Page 40
 - Storage Page 40
 - Transportation Page 40
- Disposal** Page 40
- Warranty** Page 41
 - Warranty claim procedure Page 42
- Service** Page 42
- EU Declaration of conformity** Page 43

Warnings and symbols used

The following warnings are used in the user manual and on the packaging:

	<p>DANGER! This symbol in combination with the signal word “Danger” marks a high-risk hazard that if not prevented could result in death or serious injury.</p>	 	<p>This symbol means that the operating instructions must be observed when using the product.</p>
	<p>WARNING! This symbol in combination with the signal word “Warning” marks a medium-risk hazard that if not prevented could result in death or serious injury.</p>		<p>Danger – risk of electric shock!</p>
			<p>Protect the rechargeable battery from heat and continuous intense sunlight.</p>
	<p>CAUTION! This symbol in combination with the signal word “Caution” marks a low-risk hazard that if not prevented could result in minor or moderate injury.</p>		<p>Protect the rechargeable battery from fire.</p>
			<p>Protect the rechargeable battery from water and moisture.</p>
	<p>ATTENTION! This symbol with the signal word “Attention” indicates a possible property damage.</p>	<p>min⁻¹</p>	<p>Revolutions per minute</p>
	<p>Alternating current/voltage</p>		<p>Direct current/voltage</p>
	<p>Symbol for a Protection Class II product</p>		<p>Use the product in dry indoor spaces only.</p>
<p>Li-Ion</p>	<p>Lithium-Ion battery</p>	<p>n₀</p>	<p>No-load speed</p>
	<p>CE mark indicates conformity with relevant EU directives applicable for this product.</p>		<p>Safety information Instructions for use</p>

4V CORDLESS SCREWDRIVER SET WITH BBQ ACCESSORIES

● Introduction

We congratulate you on the purchase of your new product. You have chosen a high quality product. The instructions for use are part of the product. They contain important information concerning safety, use and disposal. Before using the product, please familiarise yourself with all of the safety information and instructions for use. Only use the product as described and for the specified applications. If you pass the product on to anyone else, please ensure that you also pass on all the documentation with it.

● Intended use

- This product is designed for screwing in and out screws and corks. The bottle opener attachment is designed to remove metal caps from bottles.
- 3 attachments are included:

Attachment	Purpose
Salt/pepper mill 14	Grinding salt/pepper
Corkscrew 15	Drawing corks from bottles

- Always use the correct accessory tools (attachments and bits) according to the intended use! Observe the technical requirements of this product (see “Technical data”) when purchasing and using accessory tools!
- The LED work light 11 on this product is intended to illuminate the immediate work area.
- Any other use or modification of the product are considered improper use and can result in hazards such

as death, life-threatening injuries and damage. The manufacturer is not liable for any damages caused by improper use. The product is not intended for commercial or similar uses.

● Scope of delivery

▲ WARNING!

- ▶ The product and the packaging are not children’s toys! Children must not play with plastic bags, sheets and small parts! There is a danger of choking and suffocation!

- 1 Cordless screwdriver
- 1 Front cover
- 1 Corkscrew
- 2 Salt/pepper mills
- 1 Bottle opener
- 1 USB cable
- 14 Screw bits × 25 mm
- 1 Bit extension (60 mm)
- 1 User manual

14 Screw bits × 25 mm

4 Slotted bits:	SL3	SL4	SL5	SL6
3 Pozidriv bits:	PZ0	PZ1	PZ2	
4 Phillips bits:	PH0	PH1	PH2	PH3
3 Hexagonal bits:	H3	H4	H5	

● Description of parts

Before reading, unfold the page containing the illustrations and familiarise yourself with all the functions of the product.

- 1 Direction indicator ▲ (tighten screws)/battery status LED (green colour)
- 2 Battery status LED (yellow colour)
- 3 Direction indicator ▼ (loosen screws)/battery status LED (red colour)

- 4 Rotation direction switch
- 5 USB Type C socket
- 6 Charger *
- 7 USB port (Type A)
- 8 USB cable
- 9 Screw bits
- 10 Switch trigger
- 11 LED work light
- 12 Front cover
- 13 Bit holder
- 14 Salt/pepper mill (x2)
- 15 Corkscrew
- 16 Bottle opener
- 17 Corkscrew worm

(Fig. H)

- 18 Cover (for salt/pepper mill)

(Fig. I)

- 19 Adjustment knob

● Technical data

Cordless screwdriver	
Model:	HG10759
Rated voltage:	4 V --- (direct current)
Rechargeable battery (built-in):	Lithium-Ion
Number of cells:	1
Capacity:	1.5 Ah
No-load speed:	$n_0 = 200 \text{ min}^{-1}$
Torque (hard/soft screwing per ISO 5393):	Max. 10 N m
Bit holder:	6.35 mm (1/4")

Use only the following charger to charge the cordless tool * :

Information	Value
Manufacturer's name or trade mark, commercial registration number and address:	OWIM GmbH & Co. KG HRA 721742 Stiftsbergstraße 1, 74167 Neckarsulm, GERMANY
Model identifier:	HG06825 (VDE plug) HG06825-BS (BS plug)

Information	Value	Unit
Input voltage:	100–240	V~
Input AC frequency:	50/60	Hz
Output voltage:	5.0	V ---
Output current:	1.7	A
Output power:	8.5	W
Average active efficiency:	78.2	%
No-load power consumption:	<0,1	W
Input current:	0.3	A
Protection class:	II/□ (double insulation)	
Connection type:	USB (Type A)	–
Charging time:	approx. 60	min

Recommended ambient temperature	
While charging:	+4 °C to +40 °C
During operation:	0 °C to +40 °C
During storage:	0 °C to +50 °C

* Charger is not included. Suitable charger: HG06825/HG06825-BS

Noise emission value

The measured values have been determined in accordance with EN 62841. The A-rated noise level of the power tool is typically as follows:

Sound pressure level:	$L_{pA} = 63.37$ dB
Sound power level:	$L_{WA} = 71.37$ dB
Uncertainty K:	$K_{pA/WA} = 3$ dB

Vibration emission value

Vibration total values (triaxial vector sum) determined according to EN 62841:

Screw driving

Vibration emission value a_h :	< 2.5 m/s ² (0.215 m/s ²)
Uncertainty K:	1.5 m/s ²

WARNING!

- ▶ The vibration and noise emissions during actual use of the power tool can differ from the declared values depending on the manner in which the tool is used, especially what kind of workpiece is processed. Try to minimise exposure to vibration and noise. Examples of measures to reduce vibration include wearing gloves when using the tool and limiting working time. All parts of the operating cycle must be taken into account (e.g. times when the power tool is switched off and when it is running idle in addition to the trigger time).

NOTE

- ▶ The declared vibration total value and the declared noise emission value have been measured in accordance with a standard test method and may be used for comparing one tool with another.
- ▶ The declared total vibration value and the declared noise emission value may also be used for a preliminary assessment of exposure.



Safety instructions

● General power tool safety warnings

WARNING!

- ▶ **Read all safety warnings, instructions, illustrations and specifications provided with this power tool.** Failure to follow all instructions listed below may result in electric shock, fire and/or serious injury.

Save all warnings and instructions for future reference.

The term “power tool” in the warnings refers to your mains-operated (corded) power tool or battery-operated (cordless) power tool.

Work area safety

- Keep work area clean and well lit.** Cluttered or dark areas invite accidents.
- Do not operate power tools in explosive atmospheres, such as in the presence of flammable liquids, gases or dust.** Power tools create

sparks which may ignite the dust or fumes.

- c) **Keep children and bystanders away while operating a power tool.** Distractions can cause you to lose control.

Electrical safety

- a) **Power tool plugs must match the outlet. Never modify the plug in any way. Do not use any adapter plugs with earthed (grounded) power tools.** Unmodified plugs and matching outlets will reduce risk of electric shock.
- b) **Avoid body contact with earthed or grounded surfaces, such as pipes, radiators, ranges and refrigerators.** There is an increased risk of electric shock if your body is earthed or grounded.
- c) **Do not expose power tools to rain or wet conditions.** Water entering a power tool will increase the risk of electric shock.
- d) **Do not abuse the cord. Never use the cord for carrying, pulling or unplugging the power tool. Keep cord away from heat, oil, sharp edges or moving parts.** Damaged or entangled cords increase the risk of electric shock.
- e) **When operating a power tool outdoors, use an extension cord suitable for outdoor use.** Use of a cord suitable for outdoor use reduces the risk of electric shock.
- f) **If operating a power tool in a damp location is unavoidable, use a residual current device (RCD) protected supply.** Use of an RCD reduces the risk of electric shock.

Personal safety

- a) **Stay alert, watch what you are doing and use common sense when operating a power tool.** Do not use a power tool while you are tired or under the influence of drugs, alcohol or medication. A moment of inattention while operating power tools may result in serious personal injury.
- b) **Use personal protective equipment. Always wear eye protection.** Protective equipment such as dust mask, non-skid safety shoes, hard hat, or hearing protection used for appropriate conditions will reduce personal injuries.
- c) **Prevent unintentional starting. Ensure the switch is in the off-position before connecting to power source and/or battery pack, picking up or carrying the tool.** Carrying power tools with your finger on the switch or energising power tools that have the switch on invites accidents.
- d) **Remove any adjusting key or wrench before turning the power tool on.** A wrench or a key left attached to a rotating part of the power tool may result in personal injury.
- e) **Do not overreach. Keep proper footing and balance at all times.** This enables better control of the power tool in unexpected situations.
- f) **Dress properly. Do not wear loose clothing or jewellery. Keep your hair, clothing and gloves away from moving parts.** Loose clothes, jewellery or long hair can be caught in moving parts.
- g) **If devices are provided for the connection of dust extraction and**

collection facilities, ensure these are connected and properly used.

Use of dust collection can reduce dust-related hazards.

- h) **Do not let familiarity gained from frequent use of tools allow you to become complacent and ignore tool safety principles.** A careless action can cause severe injury within a fraction of a second.

Power tool use and care

- a) **Do not force the power tool. Use the correct power tool for your application.** The correct power tool will do the job better and safer at the rate for which it was designed.
- b) **Do not use the power tool if the switch does not turn it on and off.** Any power tool that cannot be controlled with the switch is dangerous and must be repaired.
- c) **Disconnect the plug from the power source and/or the battery pack, if detachable, from the power tool before making any adjustments, changing accessories, or storing power tools.** Such preventive safety measures reduce the risk of starting the power tool accidentally.
- d) **Store idle power tools out of the reach of children and do not allow persons unfamiliar with the power tool or these instructions to operate the power tool.** Power tools are dangerous in the hands of untrained users.
- e) **Maintain power tools and accessories. Check for misalignment or binding of moving parts, breakage of parts and any other condition that may affect the power tool's operation. If damaged, have the power tool repaired before use.** Many

accidents are caused by poorly maintained power tools.

- f) **Keep cutting tools sharp and clean.** Properly maintained cutting tools with sharp cutting edges are less likely to bind and are easier to control.
- g) **Use the power tool, accessories and tool bits etc. in accordance with these instructions, taking into account the working conditions and the work to be performed.** Use of the power tool for operations different from those intended could result in a hazardous situation.
- h) **Keep handles and grasping surfaces dry, clean and free from oil and grease.** Slippery handles and grasping surfaces do not allow for safe handling and control of the tool in unexpected situations.

Battery tool use and care

- a) **Recharge only with the charger specified by the manufacturer.** A charger that is suitable for one type of battery pack may create a risk of fire when used with another battery pack.
- b) **Use power tools only with specifically designated battery packs.** Use of any other battery packs may create a risk of injury and fire.
- c) **When battery pack is not in use, keep it away from other metal objects, like paper clips, coins, keys, nails, screws or other small metal objects, that can make a connection from one terminal to another.** Shorting the battery terminals together may cause burns or a fire.

- d) **Under abusive conditions, liquid may be ejected from the battery; avoid contact. If contact accidentally occurs, flush with water. If liquid contacts eyes, additionally seek medical help.** Liquid ejected from the battery may cause irritation or burns.
- e) **Do not use a battery pack for tool that is damaged or modified.** Damaged or modified batteries exhibit unpredictable behaviour resulting in fire, explosion or risk of injury.
- f) **Do not expose a battery pack or tool to fire or excessive temperature.** Exposure to fire or temperature above 130 °C may cause explosion.
- g) **Follow all charging instruction and do not charge the battery pack or tool outside the temperature range specified in the instruction.** Charging improperly or at temperatures outside the specified range may damage the battery and increase the risk of the fire.

	CAUTION! RISK OF EXPLOSION! Never charge non-rechargeable batteries!
	Protect the rechargeable battery from heat, for example from continuous exposure to sunlight, fire, water and moisture.
	There is a risk of explosion.

Service

- a) **Have your power tool serviced by a qualified repair person using only identical replacement parts.**

This will ensure that the safety of the power tool is maintained.

- b) **Never service damaged battery packs.** Service of battery packs should be only be performed by the manufactured or authorized service providers.
- **Safety guidelines for screwdrivers**
 - a) **Hold the power tool by the insulated gripping surfaces, when performing an operation where the fastener may contact hidden wiring.** Fasteners contacting a “live” wire may make exposed metal parts of the power tool “live” and could give the operator an electric shock.
 - b) **Secure the workpiece.** A workpiece securely held by a clamping device or vice is much safer than one held in your hand.
 - c) **Hold the power tool firmly.** High reaction moments can occur for brief periods while lightening and loosening screws.
 - d) **Switch the power off immediately if the tool blocks while in use.** Be prepared for high reaction moments as these can cause kickback.
 - e) **While working on the appliance, transporting it or storing it, always set the rotation direction switch to the central position (lock position).** This prevents the power tool from starting up unintentionally.

- **Safety guidelines for attachments**

- a) **Corkscrew:** Hold the corkscrew and the wine bottle firmly during use. Place the wine bottle on a flat surface.

- b) **Salt/pepper mill:** Do not overfill the salt/pepper mill. Otherwise the salt/pepper mill cannot grind the salt or pepper. If the salt/pepper mill is working slowly, remove some salt or pepper.
- c) **Salt/pepper mill:** Only fill the salt/pepper mill with medium to coarse-grained salt or whole peppercorns.

● Vibration and noise reduction

To reduce the impact of noise and vibration emission, limit the time of operation, use low-vibration and low-noise operating modes as well as wear personal protective equipment.

Take the following points into account to minimise the vibration and noise exposure risks:

- Only use the product as intended by its design and these instructions.
- Ensure that the product is in good condition and well maintained.
- Use correct accessory tools for the product and ensure they are in good condition.
- Keep tight grip on the handles/grip surface.
- Maintain this product in accordance with these instructions and keep it well lubricated (where appropriate).
- Plan your work schedule to spread any high vibration tool use across a longer period of time.

● Behaviour in emergency situations

Familiarise yourself with the use of this product by means of this instruction manual. Memorise the safety warnings and follow them to the letter. This will help to prevent risks and hazards.

- Always be alert when using this product, so that you can recognise

and handle risks early. Fast intervention can prevent serious injury and damage to property.

- Switch the product off and disconnect it from the mains if there are malfunctions. Have the product checked by a qualified professional and repaired, if necessary, before you operate it again.

● Battery charger safety warnings

- This appliance can be used by children aged from 8 years and above and persons with reduced physical, sensory or mental capabilities or lack of experience and knowledge if they have been given supervision or instruction concerning use of the appliance in a safe way and understand the hazards involved. Children shall not play with the appliance. Cleaning and user maintenance shall not be made by children without supervision.
- Do not charge non-rechargeable batteries. Disregarding this instruction is hazardous.

- Protect the electrical parts against moisture. Do not immerse such parts in water or other liquids to avoid electrical shock.

Never hold the appliance under running water.

Pay attention to the instructions provided for cleaning, maintenance and repair.

 The appliance is suitable for indoor use only.

● Residual risks

NOTE

- ▶ This product produces an electromagnetic field during operation! This field may under some circumstances interfere with active or passive medical implants! To reduce the risk of serious or fatal injury, we recommend persons with medical implants to consult their doctor and the medical implant manufacturer before operating this product!

Even if you are operating this product in accordance with all the safety requirements, potential risks of injury and damage remain. The following

dangers can arise in connection with the structure and design of this product:

- Health defects resulting from vibration emission if the product is being used over long periods of time or not adequately managed and properly maintained.
- Injuries and damage to property due to broken accessory tools or the sudden impact of hidden objects during use.
- Danger of injury and property damage caused by flying objects.

● Use

● Battery information

- The built-in battery is supplied partially charged. Li-Ion batteries can be charged at any time without adversely affecting their service life. Interruption of the charging process will not damage the battery.
- This product has a built-in rechargeable battery which cannot be replaced by the user. The removal or replacement of the rechargeable battery may only be carried out by the manufacturer or his customer service or by a similarly qualified person in order to avoid hazards. When disposing of the product, it should be noted that this product contains a rechargeable battery.
- If the red battery status LED  flashes during use, the battery level is less than 10 % of its capacity. The battery needs to be charged.
- Never charge the product when the ambient temperature is below +4 °C or above +40 °C. The storage climate should be cool and dry and the ambient temperature should be between 0 °C and +50 °C.

Start charging

(Fig. B)

NOTE

- ▶ The LED work light [11] can be used whilst charging. It is normal for the handle to warm up slightly whilst charging.
- ▶ The battery status LED lights up for approx. 10 seconds after releasing the switch trigger [10].
- ▶ These are approximate values for charge level and battery level.

1. Connect the USB cable [8] to the USB port (Type A) [7] of the charger [6].
2. Connect the other end of the USB cable [8] to the USB Type C socket [5].
3. Connect the charger [6] to a socket-outlet.
4. The battery status LED's [1], [2] and [3] show the charging status:

Battery status LED's when charging			Charge level
Red [3]	Yellow [2]	Green [1]	
Flashing	Off	Off	<30 %
Light up	Flashing	Off	30–60 %
Light up	Light up	Flashing	60–90 %
Light up	Light up	Light up	> 90 %

Battery status LED when in use			Battery level
Red [3]	Yellow [2]	Green [1]	
Flashing	Off	Off	<10 %
Light up	Off	Off	10–30 %
Light up	Light up	Off	30–70 %
Light up	Light up	Light up	> 70 %

Stop charging

1. Disconnect the USB cable [8] from the product.
2. Disconnect the charger [6] from the socket-outlet.

● Changing rotary direction

- Push through the rotation direction switch [4] to set the rotary direction (Fig. C):

Switch pushed from	Direction	Direction indicator
Right (b)	Tighten screws	▲ [1]
Left (a)	Loosen screws	▼ [3]

● LED work light

- The LED work light [11] switches off approx. 10 seconds after the switch trigger [10] is released.
- The LED work light [11] can be switched on separately to illuminate the immediate work area.

1. Set the rotation direction switch [4] to the middle position so that it protrudes equally on both sides.
2. Press down the switch trigger [10].

● Changing bits

NOTE

- ▶ Screw bits are labelled according to their dimensions and their shape. If you are unsure, always try the particular screw bit out to see whether it sits in the screw head without any free play.

- Pull out the screw bit [9]. Insert another type of bit into the bit holder [13] (Fig. D).
- Attach the front cover [12] over the bit holder [13] if needed.

● Changing/using attachments

- You can use the product with screw bits **9** (see “Changing bits”).
- Included in delivery:
 - Salt/pepper mill **14** (x2)
 - Corkscrew **15**
- Additionally, you can use the product with various attachments. To do so, you need to remove the front cover **12**. Grip one of the two recesses on the cap to remove the front cover (Fig. E).

Using the corkscrew

(Fig. F)

NOTE

- ▶ Work with low speed. High speed may damage the cork.

1. Put the corkscrew **15** on the wine bottle, so that the tip of the corkscrew worm **17** touches the cork of the wine bottle.
2. Push through the rotation direction switch **4** from the right (**b**) (see “Changing rotary direction”).
3. Align the bit holder **13** to the shaft of the corkscrew **15**.
4. Hold the corkscrew **15** and the wine bottle firmly. Gently push the cordless screwdriver downwards. Press the switch trigger **10** so that the corkscrew worm **17** draws the cork from the wine bottle.
5. Push through the rotation direction switch **4** from the left (**a**) (see “Changing rotary direction”). Hold the corkscrew **15** firmly. Press the switch trigger **10** to remove the cork.

Filling/using the salt/pepper mill

1. Hold the salt/pepper mill **14** with one hand (Fig. G). Twist the top part of the salt/pepper mill counter-

clockwise to open the salt/pepper mill.

2. Fill the salt/pepper mill **14** with medium to coarse-grained salt or whole peppercorns.
3. Close the salt/pepper mill **14** in clockwise direction.
4. Open the cover **18** (Fig. H). Adjust the coarseness setting by turning the adjustment knob **19** (Fig. I).

Direction	Coarseness setting
Clockwise	Fine
Counter-clockwise	Coarse

5. Align the bit holder **13** to the shaft of the salt/pepper mill **14** (Fig. H).
6. Hold the salt/pepper mill **14** with one hand. Gently push the cordless screwdriver against the salt/pepper mill. Press the switch trigger **10** to grind the salt/pepper.

Using other attachments

- The attachments shown in Fig. K are not included. These attachments are available at www.optimex-shop.com under model number PAS 4 D7.

A1 Torque attachment	A3 Angle attachment
A2 Eccentric attachment	A4 Cutting attachment

- Check the user manual supplied with the interchangeable attachments for assembly and disassembly.

● Switching on/off

Switching on/off	Action
On	Press the switch trigger 10 and hold it in place. The LED work light 11 lights up.
Off	Release the switch trigger 10 . The LED work light 11 lights up for approx. 10 seconds and then goes off.

● Troubleshooting

WARNING!

- ▶ If the product has dropped into water or was exposed to rain by accident, the product cannot be used any more. Put the product in a sealed plastic bag and send it to the service centre for repairing or disposal.

Problem	Possible cause	Solution
Product is not charging.	The socket-outlet has no power.	Connect the charger 6 to a socket-outlet with normal power supply.
	Charger 6 is broken or damaged.	Change the charger 6 .
	USB cable 8 is broken or damaged.	Change the USB cable 8 .
	Product or built-in battery is damaged.	Return the product to the service centre for repairing.
Product does not work.	The product is overheated.	Allow the product to cool down for approx. 10 minutes.
	The battery is discharged.	Charge the battery.
	The product is damaged.	Return the product to the service centre for repairing.
Liquid leaks from the product.	The built-in battery is damaged.	Return the product to the service centre for repairing.

● Cleaning and maintenance

NOTE

- ▶ Do not use chemical, alkaline, abrasive or other aggressive detergents or disinfectants to clean this product as they might be harmful to its surfaces.
- ▶ Never allow fluids to get into the product.

- The vents must always be clear.
- Regular and proper cleaning will help ensure safe use and prolong the life of the product.
- The product must always be kept clean, dry and free from oil or grease. Remove debris from it after each use and before storage.
- Before cleaning or carrying out any maintenance:
 - Set the rotation direction switch **4** to the middle position. This prevents unintentional switching on.
 - Remove the USB cable **8**.
 - Disconnect the charger **6** from the socket-outlet.
- Clean the product with a dry cloth. Use a soft brush for areas that are hard to reach.
- In particular clean the air vents after every use with a cloth and soft brush.

● Maintenance

- Before and after each use, check the product and the screw bits **9** for wear and damage. If required, exchange the accessories for new ones (see “Changing bits”). Observe the technical requirements of the accessories (see “Technical data”).

● Storage

- Set the rotation direction switch **4** to the middle position. This prevents unintentional switching on.
- Store the product in a dry indoor location protected from direct sunlight.

● Transportation

NOTE

- ▶ The integrated Lithium-Ion battery may only be removed by trained or qualified personnel.

To remove the battery from the housing, the battery must be empty and the screws unscrewed from the housing. The connections on the battery must be individually disconnected and isolated.

- ▶ This product contains a Li-Ion rechargeable battery and is therefore subject to hazardous materials regulation. Users may transport the product with built-in rechargeable battery on roads or by sea without special requirements.
- ▶ The packaging and marking is subject to special requirements when it is transported by third parties (e.g. airline, courier, carrier). A hazardous materials expert must be consulted when transported by third parties.

● Disposal

The packaging is made entirely of recyclable materials, which you may dispose of at local recycling facilities.



Observe the marking of the packaging materials for waste separation, which are marked with abbreviations (a) and numbers (b) with following

meaning: 1–7: plastics/20–22: paper and fibreboard/80–98: composite materials.

Product:



The product incl. accessories, manual and packaging materials are recyclable and are subject to extended producer responsibility.

Dispose them separately, following the illustrated Info-tri (sorting information), for better waste treatment.

The Triman logo is valid in France only.



Contact your local refuse disposal authority for more details of how to dispose of your worn-out product.



To help protect the environment, please dispose of the product properly when it has reached the end of its useful life and not in the household waste.

Information on collection points and their opening hours can be obtained from your local authority.

Faulty or used batteries/rechargeable batteries must be recycled. Return the batteries/rechargeable batteries and/or the product to the available collection points.



Environmental damage through incorrect disposal of the batteries/rechargeable batteries!

Batteries/rechargeable batteries may not be disposed of with the usual domestic

waste. They may contain toxic heavy metals and are subject to hazardous waste treatment rules and regulations. The chemical symbols for heavy metals are as follows: Cd = cadmium, Hg = mercury, Pb = lead. That is why you should dispose of used batteries/rechargeable batteries at a local collection point.

● Warranty

The product has been manufactured to strict quality guidelines and meticulously examined before delivery. In the event of material or manufacturing defects you have legal rights against the retailer of this product. Your legal rights are not limited in any way by our warranty detailed below.

The warranty for this product is 3 years from the date of purchase. The warranty period begins on the date of purchase. Keep the original sales receipt in a safe location as this document is required as proof of purchase.

Any damage or defects already present at the time of purchase must be reported without delay after unpacking the product.

Should the product show any fault in materials or manufacture within 3 years from the date of purchase, we will repair or replace it – at our choice – free of charge to you. The warranty period is not extended as a result of a claim being granted. This also applies to replaced and repaired parts.

This warranty becomes void if the product has been damaged, or used or maintained improperly.

The warranty covers material or manufacturing defects. This warranty does not cover product parts subject to normal wear and tear, thus considered

consumables (e.g. batteries, tubes, cartridges), nor damage to fragile parts, e.g. switches or glass parts.

● Warranty claim procedure

So that your request can be processed quickly, please observe the following instructions:

For all inquiries, please have the receipt and item number (IAN 509539_2507) ready as proof of purchase.

The article number can be taken from the identification label on the product, engraving on the product, the front cover of your manual (at the bottom left), or the sticker on the back or bottom of the product.

If malfunctions or other defects arise, first contact the service department indicated below by phone or email.

You can then send a product recorded as defective to the communicated service address postage-free, making sure to enclose proof of purchase (receipt) and information on the details of the defect and when it occurred.



You can download and view this and numerous other manuals at parkside-diy.com. This QR code takes you directly to parkside-diy.com. Choose your country and use the search screen to search for the operating instructions. Entering the item number

(IAN) 509539_2507 takes you to the operating instructions for your item.

● Service

GB Service Great Britain

Tel.: 08000518970

Contact form on parkside-diy.com

IAN 509539_2507

IE Service Ireland

Tel.: 1800851251

Contact form on parkside-diy.com

IAN 509539_2507

NI Service Northern Ireland

Tel.: 08081013435

Contact form on parkside-diy.com

IAN 509539_2507

CY Service Cyprus

Tel.: 80094242

Contact form on parkside-diy.com

IAN 509539_2507

MT Service Malta

Tel.: 80065168

Contact form on parkside-diy.com

IAN 509539_2507

● EU Declaration of conformity

EN

EU DECLARATION OF CONFORMITY (No 509539_2507)
--

IAN: 509539_2507
 Product identification: "PARKSIDE" Cordless Screwdriver
 Model Number: HG10759

The object of the declaration described above is in conformity with the relevant Union harmonisation legislation:

Directive 2006/42/EC
Directive 2014/30/EU
Directive 2011/65/EU and all related amendments

References to the relevant harmonised standards used or references to the other technical specifications in relation to which conformity is declared:

N° / Parts
Directive 2006/42/EC
EN 62841-1:2015/A11:2022
EN 62841-2-2:2014/AC:2015
EN ISO 12100:2010
Directive 2014/30/EU
EN IEC 55014-1:2021
EN IEC 55014-2:2021
EN IEC 61000-3-2:2019/A2:2024
EN 61000-3-3:2013/A2:2021

The object of the declaration described above is in conformity with Directive 2011/65/EU of the European Parliament and of the Council of 8 June 2011 on the restriction of the use of certain hazardous substances in electrical and electronic equipment:

N° / Parts
EN IEC 63000:2018

Keeper of the technical documentation: OWIM GmbH & Co.KG

Signed for and on behalf of:

OWIM GmbH & Co. KG, Stiftsbergstraße 1, 74167 Neckarsulm, Germany

This declaration of conformity is issued under the sole responsibility of the manufacturer.

Translation of the original declaration of conformity















Neckarsulm	12/11/2025		
Place	Date	ppa. Jens Buchheim Authorised Signatory	ppa. Dr. Thorsten Maier Authorised Signatory



Avertissements et symboles utilisés	Page	45
Introduction	Page	46
Utilisation conforme aux prescriptions	Page	46
Contenu de l'emballage	Page	46
Description des pièces	Page	47
Données techniques	Page	47
Consignes de sécurité	Page	49
Consignes de sécurité générales pour outils électriques	Page	49
Consignes de sécurité pour les visseuses	Page	52
Consignes de sécurité pour les embouts	Page	53
Réduction des émissions sonores et vibrations	Page	53
Comportement en cas d'urgence	Page	53
Consignes de sécurité pour chargeurs	Page	53
Risques résiduels	Page	54
Fonctionnement	Page	54
Informations sur la batterie	Page	54
Changer le sens de rotation	Page	56
Éclairage à LED du plan de travail	Page	56
Changer les embouts	Page	56
Changer/utiliser les embouts	Page	56
Marche/arrêt	Page	57
Dépannage	Page	57
Nettoyage et entretien	Page	58
Entretien	Page	58
Rangement	Page	59
Transport	Page	59
Mise au rebut	Page	59
Garantie	Page	60
Faire valoir sa garantie	Page	61
Service après-vente	Page	62
Déclaration UE de conformité	Page	63

Avertissements et symboles utilisés

Les avertissements suivants sont utilisés dans ce mode d'emploi et sur l'emballage :

	<p>DANGER ! Ce symbole avec ce signal important de « Danger » indique un danger avec un risque élevé de blessures graves ou de mort si la situation dangereuse n'est pas évitée.</p>		<p>Ce symbole signifie que les instructions du mode d'emploi doivent être respectées lors de l'utilisation du produit.</p>
	<p>AVERTISSEMENT ! Ce symbole avec ce signal important d'« Avertissement » indique un danger avec un risque moyen de blessures graves ou de mort si la situation dangereuse n'est pas évitée.</p>		<p>Danger – risque d'électrocution !</p>
			<p>Protégez la batterie de la chaleur et du rayonnement solaire direct.</p>
	<p>PRUDENCE ! Ce symbole avec ce signal important de « Prudence » indique un danger avec un risque faible de blessures légères à importantes si la situation dangereuse n'est pas évitée.</p>		<p>Protégez la batterie du feu.</p>
			<p>Protégez la batterie de l'eau et de l'humidité.</p>
	<p>ATTENTION ! Ce symbole avec la mention « Attention » indique un possible risque de dégâts matériels.</p>	<p>min⁻¹</p>	<p>Tours par minute</p>
	<p>Courant alternatif/tension alternative</p>		<p>Courant continu/tension continue</p>
	<p>Symbole pour un produit de la classe de protection II</p>		<p>Utilisez le produit seulement à l'intérieur de locaux secs.</p>
<p>Li-Ion</p>	<p>Batterie lithium-ion</p>	<p>n₀</p>	<p>Régime à vide</p>
	<p>Le sigle CE confirme la conformité aux directives de l'UE applicables au produit.</p>		<p>Consignes de sécurité Instructions de manipulation</p>

4 V SET DE VISSEUSES SANS FIL AVEC ACCESSOIRES POUR BARBECUE

● **Introduction**

Nous vous félicitons pour l'achat de votre nouveau produit. Vous avez opté pour un produit de grande qualité. Le mode d'emploi fait partie intégrante de ce produit. Il contient des indications importantes pour la sécurité, l'utilisation et la mise au rebut. Veuillez lire consciencieusement toutes les indications d'utilisation et de sécurité du produit. Ce produit doit uniquement être utilisé conformément aux instructions et dans les domaines d'application spécifiés. Lors d'une cession à tiers, veuillez également remettre tous les documents.

● **Utilisation conforme aux prescriptions**

- Ce produit est conçu pour visser et dévisser des vis et bouchons. Le décapsuleur/tire-bouchon est destiné à retirer les capsules métalliques des bouteilles.
- Le contenu de l'emballage comprend 3 embouts :

Embout	Utilisation
Moulin à sel/poivre 14 (x2)	Moudre du sel/poivre
Tire-bouchon 15	Déboucher des bouteilles

- Veuillez toujours utiliser des outils insérables (embouts et accessoires) correspondant à l'usage prévu ! Respectez les exigences techniques du produit lors de l'achat et de l'utilisation d'outils insérables (voir « Données techniques »).
- L'éclairage à LED du plan de travail 11 de ce produit est conçu

pour éclairer directement la zone de travail.

- Toute autre utilisation ou modification du produit est considérée comme non conforme et peut entraîner des risques tels que des dommages et blessures voire même provoquer la mort. Le fabricant ne peut être tenu responsable des dommages résultant d'une utilisation non conforme. Le produit n'est pas prévu pour une utilisation commerciale ou tout autre domaine d'intervention dans le même champ d'action.

● **Contenu de l'emballage**

⚠ AVERTISSEMENT !

- ▶ Le produit et les matériaux d'emballage ne sont pas des jouets pour les enfants ! Les enfants ne sont pas autorisés à jouer avec des sacs en plastique, des films et des petites pièces ! Il existe un danger d'asphyxie et d'ingestion !

- 1 Visseuse sans fil
- 1 Cache frontal
- 1 Tire-bouchon
- 2 Moulin à sel/poivre
- 1 Décapsuleur/tire-bouchon
- 1 Câble USB
- 14 Embouts de vissage × 25 mm
- 1 Rallonge de foret (60 mm)
- 1 Mode d'emploi

14 embouts de vissage × 25 mm

4 Embouts plats :	SL3	SL4	SL5	SL6
3 Embouts Pozidriv :	PZ0	PZ1	PZ2	

4 Embouts Phillips :	PH0	PH1	PH2	PH3
3 Embouts hexagonaux :	H3	H4	H5	

● Description des pièces

Dépliez la page de rabat avec les figures avant la lecture. Familiarisez-vous avec toutes les fonctions du produit.

- 1 Affichage du sens de rotation ▲
(visser les vis)/LED de niveau de charge de l'accu (couleur verte)
- 2 LED de niveau de charge de l'accu (couleur jaune)
- 3 Affichage du sens de rotation ▼
(dévisser les vis)/LED de niveau de charge de l'accu (couleur rouge)
- 4 Interrupteur du sens de rotation
- 5 Port USB type C
- 6 Chargeur *
- 7 Port USB (type A)
- 8 Câble USB
- 9 Embouts de vissage
- 10 Interrupteur marche/arrêt
- 11 Éclairage à LED du plan de travail
- 12 Cache frontal
- 13 Porte-embout
- 14 Moulin à sel/poivre (×2)
- 15 Tire-bouchon
- 16 Décapsuleur/tire-bouchon
- 17 Hélice de tire-bouchon

(Fig. H)

- 18 Couvercle (pour moulin à sel/poivre)

(Fig. I)

- 19 Bouton de réglage

● Données techniques

Visseuse sans fil	
Modèle :	HG10759
Tension nominale :	4 V === (tension continue)
Batterie (intégrée) :	Li-ion
Nombre de cellules :	1

Capacité :	1,5 Ah
Régime à vide :	$n_0 = 200 \text{ min}^{-1}$
Couple (opération de vissage dur/ souple selon ISO 5393) :	Max. 10 N m
Porte-embout :	6,35 mm (1/4")

Utilisez uniquement le chargeur suivant pour recharger l'outil sans fil * :

Information	Valeur
Raison sociale ou marque déposée du fabricant, numéro d'enregistrement au registre du commerce et adresse :	OWIM GmbH & Co. KG HRA 721742 Stiftsbergstraße 1, 74167 Neckarsulm, ALLEMAGNE
Référence du modèle :	HG06825 (fiche secteur VDE) HG06825-BS (fiche secteur BS)

Information	Valeur	Unité
Tension d'entrée :	100–240	V~
Fréquence du CA d'entrée :	50/60	Hz
Tension de sortie :	5,0	V ===
Courant de sortie :	1,7	A
Puissance de sortie :	8,5	W
Rendement moyen en mode actif :	78,2	%
Consommation électrique hors charge :	<0,1	W

* Le chargeur n'est pas compris dans le contenu de l'emballage. Chargeur adapté : HG06825/HG06825-BS

Information	Valeur	Unité
Courant d'entrée :	0,3	A
Classe de protection :	II/□ (double isolation)	
Type de port :	USB (type A)	–
Temps de charge :	env. 60	min

Température ambiante recommandée	
Durant la recharge :	+4 °C à +40 °C
Durant le fonctionnement :	0 °C à +40 °C
Durant le stockage :	0 °C à +50 °C

Valeurs des émissions sonores	
Les valeurs mesurées ont été déterminées en conformité avec EN 62841. Le niveau de bruit pondéré A de l'outil électrique est généralement le suivant :	
Niveau de pression acoustique :	$L_{pA} = 63,37$ dB
Niveau de puissance acoustique :	$L_{WA} = 71,37$ dB
Incertitude K :	$K_{pA/WA} = 3$ dB

Valeurs d'émission de vibrations	
Valeurs totales de vibration (somme vectorielle de trois directions), déterminées conformément à EN 62841 :	
Vissage	
Valeurs d'émission de vibrations a_h :	< 2,5 m/s ² (0,215 m/s ²)
Incertitude K :	1,5 m/s ²

AVERTISSEMENT !

- ▶ Les émissions de vibrations et de bruit générées lors de l'utilisation effective de l'outil électrique peuvent différer des valeurs spécifiées en fonction de la manière dont l'outil électrique est utilisé, en particulier du type de pièce à usiner.
Essayez de minimiser au maximum l'impact des vibrations et du bruit. Des mesures prises pour la réduction de la sollicitation par vibrations sont par exemple le port de gants lors de l'utilisation de l'outil et la limitation du temps de travail. Ainsi, tous les parties du cycle de fonctionnement sont à prendre en compte (par exemple les périodes durant lesquelles l'outil électrique est éteint, et celles où il est certes allumé, mais fonctionne sans sollicitation).

REMARQUE

- ▶ Les valeurs de vibration totale et d'émission sonore spécifiées ont été mesurées selon une procédure de test normalisée et peuvent être utilisées pour comparer un outil électrique avec un autre.
- ▶ Les valeurs de vibration totale et d'émission sonore spécifiées peuvent également être utilisées pour une estimation préliminaire de la sollicitation.



Consignes de sécurité

● Consignes de sécurité générales pour outils électriques

⚠ AVERTISSEMENT !

- ▶ **Consultez toutes les consignes de sécurité, instructions, illustrations et données techniques fournies avec cet outil électrique.** Ne pas suivre les instructions ci-dessous peut conduire à une électrocution, un incendie et/ou causer des blessures graves.

Conservez toutes les consignes de sécurité et instructions pour vous y reporter ultérieurement.

Le terme « outil électrique » utilisé dans les consignes de sécurité se réfère à des outils électriques alimentés en électricité (avec cordon d'alimentation) ou à des outils électriques fonctionnant sur batterie (sans cordon d'alimentation).

Sécurité au poste de travail

- Conservez votre zone de travail propre et bien éclairée.** Les zones de travail encombrées ou sombres sont propices aux accidents.
- Ne travaillez pas avec l'outil électrique dans une atmosphère présentant un risque d'explosion, où se trouvent des liquides, du gaz ou des poussières inflammables.** Les outils électriques créent des étincelles qui peuvent enflammer les poussières ou les vapeurs.
- Lors de l'utilisation de l'outil électrique, tenez les enfants et autres personnes hors de sa**

portée. Des distractions peuvent vous faire perdre le contrôle de l'outil électrique.

Sécurité électrique

- La fiche de raccordement de l'outil électrique doit être compatible avec la prise de courant. En aucun cas, la fiche ne doit pas être modifiée. N'utilisez aucune fiche interchangeable avec des outils électriques reliés à la terre.** Des fiches non modifiées et des prises de courant appropriées réduisent le risque d'électrocution.
- Évitez tout contact corporel avec des surfaces mises à la terre telles que tuyaux, radiateurs, cuisinières et réfrigérateurs.** Il existe un risque accru d'électrocution si votre corps est relié à la terre.
- N'exposez pas d'outils électriques à la pluie ou à l'humidité.** La pénétration d'eau dans un outil électrique augmente le risque d'électrocution.
- Ne détournez pas le cordon d'alimentation de son utilisation prévue par exemple ne l'utilisez pas pour porter et accrocher l'outil électrique ou pour le débrancher de la prise de courant. Tenez le cordon d'alimentation hors de portée de la chaleur, de l'huile, d'arêtes coupantes ou de pièces mobiles.** Les cordons d'alimentation soit endommagés soit emmêlés augmentent le risque d'électrocution.
- Lorsque vous travaillez à l'extérieur avec un outil électrique, utilisez uniquement des rallonges adaptées à une utilisation en extérieur.** L'utilisation d'une rallonge

convenant pour l'extérieur réduit le risque d'électrocution.

- f) **Si le fonctionnement de l'outil électrique dans un environnement humide est inévitable, utilisez un disjoncteur différentiel.** L'emploi d'un disjoncteur différentiel diminue le risque d'électrocution.

Sécurité des personnes

- a) **Soyez vigilant, surveillez ce que vous faites et faites preuve de bon sens lorsque vous utilisez un outil électrique.** N'utilisez aucun outil électrique si vous êtes fatigué ou sous l'influence de drogues, d'alcool ou de médicaments. Un moment d'inattention lors de l'utilisation de l'outil électrique peut causer des blessures graves.
- b) **Veillez à porter un équipement de protection et toujours des lunettes protectrices.** Selon la nature du travail et l'utilisation de l'outil électrique, le port d'équipements pour votre protection tels que masque anti-poussière, chaussures de sécurité antidérapantes, casque chantier ou protection auditive réduit les risques de blessures.
- c) **Évitez tout démarrage accidentel. Assurez-vous que l'outil électrique soit bien éteint avant de le brancher sur l'alimentation électrique et/ou sur la batterie, de le ramasser ou de le porter.** Lorsque vous transportez l'outil électrique avec le doigt sur l'interrupteur ou que l'outil électrique est allumé et raccordé à l'alimentation électrique, cela peut entraîner des accidents.
- d) **Avant de mettre l'outil électrique en marche, retirez tous les outils de réglage ou les clés plates.** Un

outil ou une clé qui se trouve sur une pièce rotative de l'outil électrique peut entraîner des blessures.

- e) **Évitez un positionnement corporel anormal. Assurez-vous de camper solidement sur vos jambes et de conserver votre équilibre à tout moment.** Cela permet un meilleur contrôle de l'outil électrique dans des situations inattendues.
- f) **Portez des vêtements appropriés. Ne portez pas de vêtements amples ou de bijoux. Tenez vos cheveux et vêtements hors de portée des pièces mobiles.** Des vêtements amples, des bijoux ou des cheveux longs peuvent être happés par les pièces en mouvement.
- g) **Si des équipements d'aspiration et de collecte de poussière peuvent être montés, ils doivent être installés et utilisés correctement.** L'aspiration de poussière peut réduire les risques occasionnés par les particules.
- h) **Ne vous mettez pas en danger et ne dépassez pas les règles de sécurité des outils électriques, même si vous êtes, après de nombreuses utilisations, familier avec cet outil électrique.** Une action imprudente peut entraîner des blessures graves en quelques fractions de seconde.

Utilisation et manipulation de l'outil électrique

- a) **Ne surchargez pas l'outil électrique. Utilisez seulement l'outil électrique qui convient au type de travaux entrepris.** Avec un outil électrique approprié, vous travaillez plus efficacement et en toute sécurité, dans la plage de puissance indiquée.

b) **N'utilisez aucun outil électrique dont l'interrupteur est défectueux.**

Un outil électrique qui ne se laisse plus allumer ou éteindre est dangereux et doit être réparé.

c) **Avant d'effectuer tout réglage, de changer d'outils insérables ou de ranger l'outil électrique, débranchez la fiche de la prise de courant et/ou enlevez la batterie amovible.**

Ces mesures de précaution empêchent le démarrage intempestif de l'outil électrique.

d) **Conservez les outils électriques inutilisés hors de la portée des enfants. Ne laissez jamais des personnes utiliser l'outil électrique si elles ne sont pas familières avec les manipulations ou si elles n'ont pas lu les instructions.**

Les outils électriques sont dangereux lorsqu'ils sont utilisés par des personnes inexpérimentées.

e) **Entretenez les outils électriques et l'outil insérable avec soin. Vérifiez si les pièces mobiles fonctionnent correctement et ne sont pas bloquées ; contrôlez aussi si des pièces sont cassées ou endommagées car cela pourraient altérer le fonctionnement de l'outil électrique. Faites réparer les pièces endommagées avant toute utilisation de l'outil électrique.**

De nombreux accidents sont causés par des outils électriques mal entretenus.

f) **Conservez les outils de coupe bien affûtés et propres.** Des outils soigneusement entretenus avec des bords bien coupants se bloquent moins et sont plus faciles à contrôler.

g) **Utilisez l'outil électrique, les accessoires et les outils insérables etc. conformément à ces instructions.** Prenez en compte

les conditions de travail et le travail à effectuer. L'utilisation d'outils électriques pour des applications différentes que celles prévues peut conduire à des situations dangereuses.

h) **Maintenez les poignées et surfaces de préhension sèches, propres et exemptes d'huile ou de graisse.**

Les poignées et surfaces de préhension glissantes ne permettent pas de manipuler et de contrôler l'outil électrique en toute sécurité lors de situations imprévues.

Utilisation et manipulation de l'outil sans fil

a) **Rechargez les batteries seulement avec les chargeurs recommandés par le fabricant.**

Lorsqu'un chargeur est adapté à seulement un certain type de batteries, il existe un risque d'incendie s'il est utilisé avec d'autres batteries.

b) **Utilisez seulement les batteries prévues pour ce type d'outils électriques.** L'utilisation d'autres batteries peut provoquer des blessures et représente un risque d'incendie.

c) **Éloignez la batterie non utilisée de trombones, pièces de monnaie, clés, clous, vis ou autres petits objets métalliques qui pourraient provoquer un pontage des contacts.** Un court-circuit entre les contacts de la batterie peut causer des brûlures ou provoquer un incendie.

d) **Lors d'une mauvaise utilisation, un liquide peut fuir de la batterie. Évitez tout contact avec celui-ci. En cas de contact involontaire, rincez avec de l'eau. Si du liquide**

pénètre dans les yeux, consultez également un médecin. Le liquide s'écoulant de la batterie peut conduire à des irritations de la peau ou des brûlures.

- e) **N'utilisez pas de batterie endommagée ou modifiée.**
Les batteries endommagées ou modifiées peuvent se comporter de manière imprévisible et provoquer un incendie, une explosion ou entraîner un risque de blessure.
- f) **N'exposez pas une batterie à un feu ou à des températures élevées.** Des feux ou températures supérieures à 130 °C peuvent entraîner une explosion.
- g) **Respectez toutes les instructions de chargement et ne rechargez jamais la batterie ou l'outil sans fil en dehors de la plage de température spécifiée dans le mode d'emploi.** Une charge incorrecte ou une charge en dehors de la plage de température admise peut détruire la batterie et augmenter le risque d'incendie.

	PRUDENCE ! RISQUE D'EXPLOSION ! Ne rechargez jamais de batteries non rechargeables.
	Protégez la batterie de la chaleur, par ex. aussi celle provenant de rayonnement solaire lors d'une exposition en continu, du feu, de l'eau et de l'humidité.
	Il y a un risque d'explosion.

Service après-vente

- a) **Laissez votre outil électrique être réparé seulement par du personnel qualifié qui utilise des pièces de rechange d'origine.**

Ceci assure que la sécurité de l'outil électrique soit maintenue.

- b) **N'effectuez aucune maintenance sur des batteries endommagées.** Toute maintenance d'accus doit être effectuée seulement par le fabricant ou par des services après-vente agréés.

● Consignes de sécurité pour les visseuses

- a) **Tenez l'outil électrique seulement par la surface isolée de la poignée lors de l'exécution d'un travail, en veillant à ce que la vis n'entre pas en contact avec des fils électriques qui peuvent être dissimulés.** Le contact de la vis avec une ligne sous tension peut aussi mettre les pièces en métal de l'appareil sous tension et provoquer un choc électrique.
- b) **Sécurisez la pièce à travailler.** Une pièce bien positionnée grâce à des dispositifs de maintien ou un étai est tenue plus fermement qu'avec une main.
- c) **Tenez bien l'outil électrique.** Lors du desserrage et du dévissage de vis, un effet de recul bref mais fort peut se produire.
- d) **Éteignez immédiatement le produit si l'outil s'est bloqué durant son utilisation.** Préparez-vous à de puissants effets de retour, car ils peuvent provoquer un recul.
- e) **Réglez toujours le commutateur de sens de rotation sur la position centrale (verrouillée) lorsque vous travaillez sur l'appareil, le transportez ou le rangez.** Cela empêche que l'outil électrique démarre involontairement.

● Consignes de sécurité pour les embouts

- a) **Tire-bouchon** : Tenez bien le tire-bouchon et la bouteille de vin pendant l'utilisation. Placez la bouteille de vin sur une surface plane.
- b) **Moulin à sel/poivre** : Ne remplissez pas trop le moulin à sel/poivre. Dans le cas contraire, le moulin à sel/poivre ne peut pas moulin le sel ou le poivre. Si le moulin à sel/poivre fonctionne lentement, retirez un peu de sel ou de poivre.
- c) **Moulin à sel/poivre** : Ne remplissez le moulin à sel/poivre qu'avec du sel à grain moyen ou gros ou des grains de poivre entiers.

● Réduction des émissions sonores et vibrations

Afin de réduire les effets des vibrations et du bruit, limitez le temps d'utilisation, utilisez des modes de fonctionnement peu bruyants et à faibles vibrations et portez un équipement de protection adapté.

Les mesures suivantes permettent d'atténuer les risques liés aux vibrations et au bruit :

- Utilisez toujours le produit en respectant l'usage prévu et comme décrit dans les présentes instructions.
- Assurez-vous que le produit est en parfait état et bien entretenu.
- Utilisez les outils insérables spécialement conçus pour ce produit et assurez-vous qu'ils soient en parfait état.
- Tenez le produit aux poignées/surfaces de prise afin d'assurer la sécurité.

- Entretenez le produit conformément aux instructions et prévoyez une bonne lubrification (si applicable).
- Planifiez vos travaux de manière à ce que l'utilisation de produits à valeur vibratoire élevée soit répartie sur une longue durée.

● Comportement en cas d'urgence

À l'aide du présent mode d'emploi, familiarisez-vous avec l'utilisation de ce produit. Mémorisez les consignes de sécurité et respectez-les impérativement. Ceci permet d'éviter des risques et dangers.

- Soyez toujours vigilant lors de l'utilisation de ce produit afin de détecter suffisamment tôt les dangers et agir en conséquence. Une intervention rapide peut permettre d'éviter des blessures graves et dégâts matériels.
- Éteignez immédiatement le produit en cas de dysfonctionnements et débranchez-le du réseau électrique. Faites-le vérifier et éventuellement réparer par un technicien spécialisé avant de le réutiliser.

● Consignes de sécurité pour chargeurs

- Cet appareil peut être utilisé par des enfants de plus de 8 ans et par des personnes ayant des capacités physiques, sensorielles ou mentales limitées ou ayant une expérience et des connaissances réduites, seulement s'ils

sont surveillés ou s'ils ont reçu des instructions concernant l'utilisation en toute sécurité de l'appareil et ont compris les risques encourus. Les enfants ne doivent pas jouer avec cet appareil.

Le nettoyage et l'entretien réalisables par l'utilisateur ne doivent pas être effectués par des enfants sans surveillance.

- Ne rechargez jamais de batteries non rechargeables. La violation de cette instruction entraîne des risques.
- Protégez les pièces électriques contre l'humidité. Afin d'éviter toute électrocution, ne plongez jamais ces pièces dans de l'eau ou tout autre liquide. Ne maintenez jamais l'appareil sous l'eau courante. Respectez les instructions de nettoyage, d'entretien et de réparation.

 Cet appareil convient uniquement à une

utilisation à l'intérieur de locaux.

● Risques résiduels

REMARQUE

- ▶ Ce produit génère un champ électromagnétique lors du fonctionnement ! Dans certaines circonstances, le champ peut influencer des implants médicaux actifs ou passifs ! Pour réduire le risque de blessures graves ou mortelles, nous recommandons aux personnes portant des implants médicaux de consulter leur médecin et le fabricant de l'implant médical avant d'utiliser le produit !

Même si vous vous servez correctement de ce produit en respectant les consignes, un risque résiduel n'est jamais exclu. Les dangers suivants, entre autres, peuvent survenir en relation avec la fabrication et la manipulation de ce produit :

- Atteintes à la santé résultant d'émissions de vibrations, si le produit est utilisé sur une longue période ou n'est pas correctement utilisé et entretenu.
- Dégâts matériels ou blessures corporelles causé(e)s par des outils coupants défectueux ou l'impact soudain d'un objet recouvert durant l'utilisation.
- Risque de blessures et de dégâts matériels causé(e)s par des objets volants.

● Fonctionnement

● Informations sur la batterie

- La batterie intégrée est, à la livraison, partiellement chargée. Les batteries Li-ion peuvent être rechargées à tout

moment sans affecter leur durée de vie. L'arrêt du processus de recharge n'endommagera pas la batterie.

- Ce produit a une batterie intégrée qui ne peut pas être remplacée par l'utilisateur. La dépose ou le remplacement de l'accu doit être exclusivement réalisé(e) par soit le fabricant soit son service après-vente ou une personne semblablement qualifiée. Lors de la mise au rebut de ce produit, il est important de transmettre l'information que ce produit contient une batterie à recycler.
- Lorsque la LED du niveau de charge de l'accu rouge [3] clignote pendant le fonctionnement, la capacité de l'accu est de moins de 10 %. La batterie doit être rechargée.
- Ne rechargez jamais le produit à des températures ambiantes au-dessous de +4 °C ou au-dessus de +40 °C. Le stockage doit être réalisé dans des conditions froides et sèches et la température ambiante doit être comprise entre 0 °C et +50 °C.

Démarrage de l'opération de charge

(Fig. B)

REMARQUE

- ▶ L'éclairage à LED du plan de travail [11] peut être utilisé durant le processus de recharge. Il est normal que la poignée se réchauffe légèrement durant le processus de recharge.
- ▶ La LED du niveau de charge de l'accu s'allume pendant env. 10 secondes après avoir relâché l'interrupteur marche/arrêt [10].
- ▶ Il s'agit de valeurs approximatives pour l'état de charge et l'état de la batterie.

1. Branchez le câble USB [8] sur le port USB (type A) [7] du chargeur [6].
2. Raccordez l'autre extrémité du câble USB [8] au port USB type C [5].
3. Branchez le chargeur [6] sur une prise de courant.
4. Les LED de niveau de charge de l'accu [1], [2] et [3] indiquent l'état de charge :

LED de niveau de charge de l'accu pendant la charge			État de charge
Rouge [3]	Jaune [2]	Vert [1]	
Clignote	Arrêt	Arrêt	< 30 %
Allumé	Clignote	Arrêt	30–60 %
Allumé	Allumé	Clignote	60–90 %
Allumé	Allumé	Allumé	> 90 %

LED du niveau de charge de l'accu pendant le fonctionnement			État de l'accu
Rouge [3]	Jaune [2]	Vert [1]	
Clignote	Arrêt	Arrêt	< 10 %
Allumé	Arrêt	Arrêt	10–30 %
Allumé	Allumé	Arrêt	30–70 %
Allumé	Allumé	Allumé	> 70 %

Terminer l'opération de charge

1. Débranchez le câble USB [8] du produit.
2. Débranchez le chargeur [6] de la prise de courant.

● Changer le sens de rotation

- Appuyez sur l'interrupteur du sens de rotation **4** pour ajuster le sens de rotation (fig. C) :

Commutateur appuyé à	Direction	Indicateur de direction
Droite (b)	Visser des vis	▲ 1
Gauche (a)	Dévisser des vis	▼ 3

● Éclairage à LED du plan de travail

- Lorsque l'interrupteur marche/arrêt **10** est relâché, l'éclairage à LED du plan de travail **11** s'éteint après env. 10 secondes.
- Pour éclairer la zone de travail directement, l'éclairage à LED du plan de travail **11** peut être allumé séparément.

1. Réglez l'interrupteur du sens de rotation **4** sur la position centrale, de sorte qu'il soit à égale distance des deux côtés.
2. Appuyez sur l'interrupteur marche/arrêt **10**.

● Changer les embouts

REMARQUE

- ▶ Les embouts sont étiquetés en fonction de leurs dimensions et de leur forme. Si vous n'êtes pas sûr, essayez l'embout approprié afin de vérifier s'il repose correctement sur la tête de la vis sans espace libre.

- Retirez l'embout de vissage **9**. Insérez un autre type d'embout dans le porte-embout **13** (fig. D).
- Montez le cache frontal **12** sur le porte-embout **13** si nécessaire.

● Changer/utiliser les embouts

- Vous pouvez utiliser le produit avec des embouts de vissage **9** (voir « Changer les embouts »).
- Compris dans la livraison :
 - Moulin à sel/poivre **14** (x2)
 - Tire-bouchon **15**
- De plus, vous pouvez utiliser le produit avec différents embouts. Pour cela, il faut retirer le cache frontal **12**. Saisissez l'un des deux évidements du cache pour retirer le cache frontal (fig. E).

Utiliser le tire-bouchon

(Fig. F)

REMARQUE

- ▶ Travaillez à basse vitesse. Une vitesse élevée peut endommager le bouchon.

1. Placez le tire-bouchon **15** sur la bouteille de vin de manière à ce que la pointe de l'hélice du tire-bouchon **17** touche le bouchon de la bouteille de vin.
2. Appuyez sur l'interrupteur du sens de rotation **4** depuis la droite par (b) (voir « Changer le sens de rotation »).
3. Alignez le porte-embout **13** sur la tige du tire-bouchon **15**.
4. Tenez bien le tire-bouchon **15** et la bouteille de vin. Poussez légèrement la visseuse sans fil vers le bas. Appuyez sur l'interrupteur marche/arrêt **10** pour que l'hélice du tire-bouchon **17** extrait le bouchon de la bouteille de vin.
5. Appuyez sur l'interrupteur du sens de rotation **4** par la gauche (a) (voir « Changer le sens de rotation »). Tenez bien le tire-bouchon **15**. Appuyez plusieurs fois sur

l'interrupteur marche/arrêt **10** pour extraire le bouchon.

Remplir/utiliser le moulin à sel/poivre

1. Tenez le moulin à sel/poivre **14** d'une main (fig. G). Tournez la partie supérieure du moulin à sel/poivre dans le sens inverse des aiguilles d'une montre pour ouvrir le moulin à sel/poivre.
2. Remplissez le moulin à sel/poivre **14** avec du sel à grain moyen ou gros ou des grains de poivre entiers.
3. Fermez le moulin à sel/poivre **14** en le tournant dans le sens des aiguilles d'une montre.
4. Ouvrez le couvercle **18** (fig. H). Réglez le degré de broyage en tournant le bouton de réglage **19** (fig. I).

Direction	Degré de broyage
Dans le sens des aiguilles d'une montre	Fin
Tourner dans le sens contraire aux aiguilles d'une montre	Grossier

5. Alignez le porte-embout **13** sur la tige du moulin à sel/poivre **14** (fig. H).
6. Tenez le moulin à sel/poivre **14** d'une main. Appuyez légèrement la visseuse sans fil contre le moulin à sel/poivre. Appuyez sur l'interrupteur marche/arrêt **10** pour moudre le sel/ poivre.

Utilisation d'autres embouts

- Les embouts illustrés à la figure K ne sont pas fournis. Ces embouts sont disponibles sur www.optimex-shop.com sous le numéro de modèle PAS 4 D7.

A1 Accessoire couple	A3 Accessoire d'angle
A2 Accessoire excentrique	A4 Accessoire de coupe

- Vérifiez les instructions de montage et de démontage fournies avec les accessoires interchangeables.

● Marche/arrêt

Marche/arrêt	Action
Marche	Appuyez sur l'interrupteur marche/arrêt 10 et maintenez-le dans la position. L'éclairage à LED du plan de travail 11 s'allume.
Arrêt	Relâchez l'interrupteur marche/arrêt 10 . L'éclairage à LED du plan de travail 11 s'allume pendant env. 10 secondes et s'éteint ensuite.

● Dépannage

⚠ AVERTISSEMENT !

- ▶ Si le produit est tombé dans l'eau ou a été exposé accidentellement à la pluie, il ne peut plus être utilisé. Placez le produit dans un sac en plastique scellé et envoyez-le au centre de service pour qu'il soit réparé ou mis au rebut.

Problème	Cause possible	Solution
Le produit ne se charge pas.	La prise de courant n'est pas alimentée.	Branchez le chargeur [6] sur une prise de courant alimentée normalement en électricité.
	Le chargeur [6] est défectueux ou endommagé.	Remplacez le chargeur [6].
	Le câble USB [8] est défectueux ou endommagé.	Remplacez le câble USB [8].
	Le produit ou la batterie est endommagé.	Apportez le produit au centre de service pour le faire réparer.
Le produit ne fonctionne pas.	Le produit a surchauffé.	Laissez le produit refroidir pendant env. 10 minutes.
	La batterie est déchargée.	Rechargez la batterie.
	Le produit est endommagé.	Apportez le produit au centre de service pour le faire réparer.
Du liquide s'échappe du produit.	La batterie est endommagée.	Apportez le produit au centre de service pour le faire réparer.

● Nettoyage et entretien

REMARQUE

- ▶ N'utilisez pas de produits nettoyants ou de désinfectants chimiques, alcalins, abrasifs ou agressifs pour réaliser le nettoyage, car ils pourraient endommager les surfaces.
- ▶ Veillez à ce qu'aucun liquide ne pénètre à l'intérieur du produit.

- Les orifices de ventilation doivent toujours être libres.
- Un nettoyage régulier et approprié aide à garantir une utilisation en toute sécurité et prolonge la durée de vie du produit.
- Conservez toujours le produit propre, sec et exempt d'huile ou de graisse.

Enlevez la poussière après chaque utilisation et avant le rangement.

- Avant le nettoyage ou la réalisation de travaux d'entretien :
 - Placez l'interrupteur du sens de rotation [4] sur la position centrale. Cela empêche une mise sous tension involontaire.
 - Enlevez le câble USB [8].
 - Débranchez le chargeur [6] de la prise de courant.
- Nettoyez le produit avec un chiffon sec. Utilisez une brosse douce pour atteindre les endroits difficiles.
- En particulier, enlevez la saleté et la poussière des orifices de ventilation avec un chiffon et une brosse douce.

● Entretien

- Avant et après chaque utilisation, vérifiez que le produit et les embouts

de vissage  ne sont pas usés ou endommagés.

Si nécessaire, remplacez les accessoires (voir « Changer les embouts »).

Respectez toujours les exigences techniques (voir « Données techniques »).

● Rangement

- Placez l'interrupteur du sens de rotation  sur la position centrale. Cela empêche une mise sous tension involontaire.
- Rangez le produit à l'intérieur de locaux secs, protégé du rayonnement solaire direct.

● Transport

REMARQUE

- ▶ L'accu Li-ion intégrée doit être enlevée seulement par du personnel formé ou qualifié. Pour retirer la batterie du boîtier, elle doit être déchargée et les vis du boîtier doivent être enlevées. Les raccords de l'accu doivent être débranchés et isolés individuellement.

- ▶ Ce produit contient une batterie Li-ion rechargeable et est donc soumis à la réglementation légale sur les substances dangereuses. Le produit avec batterie intégrée peut être transporté sans répondre à certaines exigences par route et par mer.

REMARQUE

- ▶ L'emballage et l'étiquetage sont soumis à des exigences particulières lorsque le transport est réalisé par des tiers (par ex. compagnie aérienne, coursier, transporteur). Pour le transport par des prestataires tiers, un expert en matières dangereuses doit être consulté.

● Mise au rebut

L'emballage se compose de matières recyclables pouvant être mises au rebut dans les déchetteries locales.



Veillez respecter l'identification des matériaux d'emballage pour le tri sélectif, ils sont identifiés avec des abréviations (a) et des chiffres (b) ayant la signification suivante : 1–7 : plastiques/20–22 : papiers et cartons/80–98 : matériaux composite.

Produit :



Le produit ainsi que les accessoires et les matériaux d'emballage sont recyclables et relèvent de la responsabilité élargie du producteur. Éliminez-les séparément, en suivant l'Info-tri illustrée, dans l'intérêt d'un meilleur traitement des déchets.

Le logo Triman n'est valable qu'en France.



Votre mairie ou votre municipalité vous renseigneront sur les possibilités de mise au rebut des produits usagés.



Afin de contribuer à la protection de l'environnement, veuillez ne pas jeter votre produit usagé dans les ordures ménagères, mais éliminez-le de manière appropriée. Pour obtenir des renseignements concernant les points de collecte et leurs horaires d'ouverture, vous pouvez contacter votre municipalité.

Les piles/piles rechargeables défectueuses ou usagées doivent être recyclées. Les piles et/ou piles rechargeables et/ou le produit doivent être retournés dans les centres de collecte proposés.



Pollution de l'environnement par la mise au rebut incorrecte des piles/piles rechargeables !

Les piles/piles rechargeables ne doivent pas être mises au rebut avec les ordures ménagères. Elles peuvent contenir des métaux lourds toxiques et doivent être considérées comme des déchets spéciaux. Les symboles chimiques des métaux lourds sont les suivants : Cd = cadmium, Hg = mercure, Pb = plomb. Pour cette raison, veuillez toujours déposer les piles/piles rechargeables usagées dans les conteneurs de recyclage communaux.

● Garantie

Article L217-16 du Code de la consommation

Lorsque l'acheteur demande au vendeur, pendant le cours de la garantie commerciale qui lui a été consentie lors de l'acquisition ou de la réparation

d'un bien meuble, une remise en état couverte par la garantie, toute période d'immobilisation d'au moins sept jours vient s'ajouter à la durée de la garantie qui restait à courir. Cette période court à compter de la demande d'intervention de l'acheteur ou de la mise à disposition pour réparation du bien en cause, si cette mise à disposition est postérieure à la demande d'intervention.

Indépendamment de la garantie commerciale souscrite, le vendeur reste tenu des défauts de conformité du bien et des vices rédhibitoires dans les conditions prévues aux articles L217-4 à L217-13 du Code de la consommation et aux articles 1641 à 1648 et 2232 du Code Civil.

Article L217-4 du Code de la consommation

Le vendeur livre un bien conforme au contrat et répond des défauts de conformité existant lors de la délivrance.

Il répond également des défauts de conformité résultant de l'emballage, des instructions de montage ou de l'installation lorsque celle-ci a été mise à sa charge par le contrat ou a été réalisée sous sa responsabilité.

Article L217-5 du Code de la consommation

Le bien est conforme au contrat :

- 1° S'il est propre à l'usage habituellement attendu d'un bien semblable et, le cas échéant :
 - s'il correspond à la description donnée par le vendeur et posséder les qualités que celui-ci a présentées à l'acheteur sous forme d'échantillon ou de modèle ;
 - s'il présente les qualités qu'un acheteur peut légitimement attendre eu égard aux déclarations publiques faites par le vendeur,

par le producteur ou par son représentant, notamment dans la publicité ou l'étiquetage ;

2° Ou s'il présente les caractéristiques définies d'un commun accord par les parties ou être propre à tout usage spécial recherché par l'acheteur, porté à la connaissance du vendeur et que ce dernier a accepté.

Article L217-12 du Code de la consommation

L'action résultant du défaut de conformité se prescrit par deux ans à compter de la délivrance du bien.

Article 1641 du Code civil

Le vendeur est tenu de la garantie à raison des défauts cachés de la chose vendue qui la rendent impropre à l'usage auquel on la destine, ou qui diminuent tellement cet usage que l'acheteur ne l'aurait pas acquise, ou n'en aurait donné qu'un moindre prix, s'il les avait connus.

Article 1648 1er alinéa du Code civil

L'action résultant des vices rédhibitoires doit être intentée par l'acquéreur dans un délai de deux ans à compter de la découverte du vice.

Les pièces détachées indispensables à l'utilisation du produit sont disponibles pendant la durée de la garantie du produit.

Le produit a été fabriqué selon des critères de qualité stricts, et contrôlé consciencieusement avant sa livraison. En cas de défaut de matériau ou de fabrication, vous avez des droits légaux vis-à-vis du vendeur du produit. Vos droits légaux ne sont en aucun cas limités par notre garantie mentionnée ci-dessous.

La garantie de ce produit est de 3 ans à partir de la date d'achat. La période de

garantie commence à la date d'achat. Conservez l'original de la preuve d'achat dans un endroit sûr car ce document est nécessaire pour prouver l'achat.

Tout dommage ou défaut déjà présent au moment de l'achat doit être signalé immédiatement après le déballage du produit.

Si le produit présente un défaut de matériau ou de fabrication dans les 3 ans qui suivent la date d'achat, nous le réparerons ou le remplacerons – à notre choix – gratuitement pour vous. La période de garantie n'est pas prolongée par une demande de garantie acceptée. Cette mesure s'applique également pour les pièces remplacées et réparées.

Cette garantie est annulée si le produit a été endommagé ou utilisé ou entretenu de manière incorrecte.

La garantie couvre les défauts de matériels et de fabrication. Cette garantie ne couvre pas les pièces du produit soumises à une usure normale, et qui sont donc considérées comme des pièces d'usure (par exemple les piles, tuyaux, les cartouches d'encre), ni les dommages aux pièces fragiles, par exemple les interrupteurs ou les pièces en verre.

● **Faire valoir sa garantie**

Afin de garantir la rapidité de traitement de votre demande, veuillez tenir compte des indications suivantes :

Pour toute demande, veuillez conserver le ticket de caisse et le numéro de référence de l'article (IAN 509539_2507) au titre de preuves d'achat.

Le numéro de référence de l'article est indiqué sur la plaque signalétique du produit, sur une gravure présente sur celui-ci, sur la page de couverture de votre manuel (en bas à gauche) ou sur

l'autocollant placé sur la face arrière ou inférieure du produit.

En cas de dysfonctionnement de l'appareil ou de tout autre défaut, contactez en premier lieu le service après-vente par téléphone ou par e-mail aux coordonnées indiquées ci-dessous.

Tout produit considéré comme défectueux peut alors être envoyé sans frais de port supplémentaires au service clientèle indiqué, accompagné de la preuve d'achat (ticket de caisse) et d'une description écrite du défaut mentionnant également sa date d'apparition.



Le site parkside-diy.com vous permet de visualiser et de télécharger ce mode d'emploi ainsi que de nombreux autres manuels. Ce code QR vous permet d'accéder directement au site parkside-diy.com. Sélectionnez votre pays et cherchez les modes d'emploi dans le champ de recherche. La numéro de référence de l'article (IAN) 509539_2507 vous permet d'accéder au mode d'emploi se rapportant à votre article.

● **Service après-vente**

(FR) Service après-vente France

Tél.: 0800907612
Formulaire de contact sur
parkside-diy.com

IAN 509539_2507

(BE) Service après-vente Belgique

Tél.: 080012614
Formulaire de contact sur
parkside-diy.com

IAN 509539_2507

(CH) Service après-vente Suisse

Tél.: 0800563601
Formulaire de contact sur
parkside-diy.com

IAN 509539_2507

● Déclaration UE de conformité

FR

DÉCLARATION UE DE CONFORMITÉ (n°509539_2507)

IAN : 509539_2507
Identification du produit : "PARKSIDE" Tournevis électrique sans fil
Numéro de modèle : HG10759

L'objet de la déclaration décrit ci-dessus est conforme à la législation d'harmonisation de l'Union applicable:

Directive 2006/42/CE
Directive 2014/30/EU
Directive 2011/65/UE avec toutes les modifications connexes

Références des normes harmonisées ou références aux autres spécifications techniques par rapport auxquels la conformité est déclarée :

N° / Pièces
Directive 2006/42/CE
EN 62841-1:2015/A11:2022
EN 62841-2-2:2014/AC:2015
EN ISO 12100:2010
Directive 2014/30/EU
EN IEC 55014-1:2021
EN IEC 55014-2:2021
EN IEC 61000-3-2:2019/A2:2024
EN 61000-3-3:2013/A2:2021

L'objet de la déclaration décrite ci-dessus est conforme à la directive 2011/65/UE du Parlement européen et du Conseil du 8 juin 2011 relative à la limitation de l'utilisation de certaines substances dangereuses dans les équipements électriques et électroniques :

N° / Pièces
EN IEC 63000:2018

Détenteur de la documentation technique : OWIM GmbH & Co.KG

Signé par et au nom de:

OWIM GmbH & Co. KG, Stiftsbergstraße 1, 74167 Neckarsulm, Allemagne

Cette déclaration de conformité est délivrée sous la seule responsabilité du fabricant.

Traduction de la déclaration de conformité d'origine

Neckarsulm

12/11/2025

Lieu

Date

ppa. Jens Buchheim

ppa. Dr. Thorsten Maier

Fondé de pouvoir

















Fondé de pouvoir



Gebruikte waarschuwingen en symbolen	Pagina	65
Inleiding	Pagina	66
Beoogd gebruik	Pagina	66
Leveringsomvang	Pagina	66
Onderdelenbeschrijving	Pagina	67
Technische gegevens	Pagina	67
Veiligheidsaanwijzingen	Pagina	69
Algemene veiligheidsaanwijzingen voor elektrische apparaten	Pagina	69
Veiligheidsaanwijzingen voor schroevendraaiers	Pagina	72
Veiligheidsaanwijzingen voor opzetstukken	Pagina	73
Vermindering van trillingen en geluid	Pagina	73
Wat te doen in noodgevallen	Pagina	73
Veiligheidsaanwijzingen voor opladers	Pagina	73
Overige risico's	Pagina	74
Gebruik	Pagina	74
Informatie over de accu	Pagina	74
Draairichting wijzigen	Pagina	75
LED-werklamp	Pagina	76
Bitjes omwisselen	Pagina	76
Opzetstukken verwisselen/gebruiken	Pagina	76
In-/uitschakelen	Pagina	77
Probleemoplossing	Pagina	77
Schoonmaken en onderhoud	Pagina	78
Onderhoud	Pagina	78
Opbergen	Pagina	78
Transport	Pagina	78
Afvoer	Pagina	79
Garantie	Pagina	80
Afwikkeling in geval van garantie	Pagina	80
Service	Pagina	81
EU-Conformiteitsverklaring	Pagina	82

Gebruikte waarschuwingen en symbolen

In deze gebruiksaanwijzing en op de verpakking worden de volgende waarschuwingen gebruikt:

	<p>GEVAAR! Dit symbool met de aanduiding “Gevaar” duidt op een groot risico op gevaar dat, indien niet vermeden, zware verwondingen of de dood tot gevolg kan hebben.</p>	 	<p>Dit symbool betekent dat er bij gebruik van het product de hand moet worden gehouden aan de gebruiksaanwijzing.</p>
	<p>WAARSCHUWING! Dit symbool met de aanduiding “Waarschuwing” betekent een middelmatig risico op gevaar dat, indien niet vermeden, zware verwondingen of de dood tot gevolg kan hebben.</p>	 	<p>Gevaar – kans op elektrische schokken!</p> <p>Bescherm de accu tegen hitte en direct zonlicht.</p>
	<p>VOORZICHTIG! Dit symbool met de aanduiding “Voorzichtig” duidt op een klein risico op gevaar dat, indien niet vermeden, kan leiden tot kleine of middelgrote verwondingen.</p>	 	<p>Bescherm de accu tegen vuur.</p> <p>Bescherm de accu tegen water en vocht.</p>
	<p>OPGELET! Dit symbool met de aanduiding “Opgelet” geeft aan dat er mogelijk gevaar bestaat op materiële schade.</p>	<p>min⁻¹</p>	<p>Toerental per minuut</p>
	<p>Wisselstroom/-spanning</p>		<p>Gelijkstroom/-spanning</p>
	<p>Symbool voor een product van beschermingsklasse II</p>		<p>Gebruik het product alleen in droge binnenruimtes.</p>
<p>Li-Ion</p>	<p>Lithium-ion accu</p>	<p>no</p>	<p>Onbelast toerental</p>
	<p>Het CE-teken bevestigt dat het product voldoet aan de betreffende EU-richtlijnen.</p>	 	<p>Veiligheidsaankwijzingen Aankwijzingen voor het gebruik</p>



4 V ACCU- SCHROEVENDRAAIERSET MET BBQ-TOEBEHOREN

● Inleiding

Hartelijk gefeliciteerd met de aankoop van uw nieuwe product. U heeft voor een hoogwaardig product gekozen. De gebruiksaanwijzing is een deel van het product. Deze bevat belangrijke aanwijzingen voor veiligheid, gebruik en verwijdering. Maakt U zich voor de ingebruikname van het product met alle bedienings- en veiligheidsvoorschriften vertrouwd. Gebruik het product alleen zoals beschreven en voor de aangegeven toepassingsgebieden. Overhandig alle documenten bij doorgifte van het product aan derden.

● Beoogd gebruik

- Dit product is bedoeld voor het vast- en losdraaien van schroeven en kurken. Het flesopener-opzetstuk is bedoeld voor het verwijderen van metalen doppen van flessen.
- De levering omvat 3 opzetstukken:

Opzetstuk	Doel
Zout-/pepermolen  14	Zout/peper malen
Kurkentrekker  15	Kurken uit flessen trekken

- Gebruik het inzetgereedschap (opzetstukken en bitjes) altijd zoals beoogd! Houd bij de koop en het gebruik van inzetgereedschap de hand aan de technische eisen van het product (zie “Technische gegevens”).
- De LED-werklamp  11 van dit product is ervoor bestemd om de werkplek te verlichten.

- Andere manieren van gebruik of veranderingen van het product worden beschouwd als onjuist en kunnen risico's zoals levensgevaar, verwondingen en beschadigingen met zich meebrengen. De fabrikant wijst iedere aansprakelijkheid af voor schade die is ontstaan door ander gebruik dan het beoogde. Het product is niet voor commercieel gebruik of voor vergelijkbare toepassingen bestemd.

● Leveringsomvang

WAARSCHUWING!

- ▶ Zowel het product als het verpakkingsmateriaal zijn geen kinderspeelgoed! Kinderen mogen niet spelen met de plastic zakken, folie en kleine onderdelen! Er bestaat gevaar voor inslikken en verstikking!

- 1 Accu-schroevendraaier
- 1 Afdekking voorkant
- 1 Kurkentrekker
- 2 Zout-/pepermolen
- 1 Flesopener
- 1 USB-kabel
- 14 Schroefbits × 25 mm
- 1 Bitverlenging (60 mm)
- 1 Gebruiksaanwijzing

14 schroefbits × 25 mm

4 Sleuf-bitjes:	SL3	SL4	SL5	SL6
3 Pozidriv-bitjes:	PZ0	PZ1	PZ2	

4 Phillips-bitjes:	PH0	PH1	PH2	PH3
3 Inbus-bitjes:	H3	H4	H5	

● Onderdelenbeschrijving

Vouw voor het lezen de uitklapbare bladzijde met de tekeningen uit. Maak u vertrouwd met alle functies van het product.

- 1 Indicator voor de draairichting ▲
(schroeven vastdraaien)/
acculaadstatus-LED (groene kleur)
- 2 Acculaadstatus-LED (gele kleur)
- 3 Indicator voor de draairichting ▼
(schroeven losdraaien)/
acculaadstatus-LED (rode kleur)
- 4 Draairichtingschakelaar
- 5 USB type-C-aansluiting
- 6 Oplader *
- 7 USB-aansluiting (type A)
- 8 USB-kabel
- 9 Schroefbits
- 10 Aan-/uitschakelaar
- 11 LED-werklamp
- 12 Afdekking voorkant
- 13 Bithouder
- 14 Zout-/pepermolen (x2)
- 15 Kurkentrekker
- 16 Flesopener
- 17 Kurkentrekterspiraal

(Afb. H)

- 18 Deksel (voor zout-/pepermolen)

(Afb. I)

- 19 Instelknop

● Technische gegevens

Accu-schroevendraaier	
Model:	HG10759
Nominale spanning:	4 V --- (gelijkspanning)
Accu (ingebouwd):	Li-ion
Aantal cellen:	1
Capaciteit:	1,5 Ah

Onbelast toerental:	$n_0 = 200 \text{ min}^{-1}$
Koppel (hoge/lage inschroefdiepte volgens ISO 5393):	Max. 10 N m
Bitjeshouder:	6,35 mm (1/4")

Gebruik uitsluitend de volgende oplader, om het snoerloze gereedschap op te laden*:

Informatie	Waarde
Naam of handelsmerk van de fabrikant, handelsregisternummer en adres:	OWIM GmbH & Co. KG HRA 721742 Stiftsbergstraße 1, 74167 Neckarsulm, DUITSLAND
Typeaanduiding:	HG06825 (VDE-netstekker) HG06825-BS (BS-netstekker)

Informatie	Waarde	Eenheid
Voedingsspanning:	100–240	V~
Voedingsfrequentie:	50/60	Hz
Uitgangsspanning:	5,0	V ===
Uitgangsstroom:	1,7	A
Uitgangsvermogen:	8,5	W
Gemiddelde actieve efficiëntie:	78,2	%
Energieverbruik in niet-belaste toestand:	<0,1	W
Ingangsstroomsterkte:	0,3	A
Beschermingsklasse:	II/□ (dubbelgeïsoleerd)	
Aansluittype:	USB (type A)	–
Opladtid:	ca. 60	min

* Oplader is niet meegeleverd. Geschikte oplader: HG06825/HG06825-BS

Aanbevolen omgevingstemperatuur	
Tijdens het opladen:	+4 °C tot +40 °C
Tijdens het gebruik:	0 °C tot +40 °C
Tijdens opslag:	0 °C tot +50 °C

Geluidsemissiewaarden	
De gemeten waarden zijn in overeenstemming met EN 62841 vastgesteld. Het met A gewaardeerde geluidsdrukniveau van het elektrische apparaat bedraagt meestal:	
Geluidsdrukniveau:	$L_{pA} = 63,37 \text{ dB}$
Geluidsvermogensniveau:	$L_{WA} = 71,37 \text{ dB}$
Onzekerheid K:	$K_{pA/WA} = 3 \text{ dB}$

Trillingsemissiewaarden	
Totale trillingswaarden (vectorsom van drie richtingen), vastgesteld conform EN 62841:	
Schroeven	
Trillingsemissiewaarde a_h :	$< 2,5 \text{ m/s}^2$ ($0,215 \text{ m/s}^2$)
Onzekerheid K:	$1,5 \text{ m/s}^2$

⚠ WAARSCHUWING!

- ▶ De trillings- en geluidsemissies kunnen tijdens het feitelijke gebruik van het elektrische apparaat van de aangegeven waarden afwijken, afhankelijk van de manier waarop het elektrische apparaat gebruikt wordt, in het bijzonder van welk soort werkstuk bewerkt wordt.

⚠ WAARSCHUWING!

Probeer om de trillings- en geluidsbelasting zo klein mogelijk te houden. U kunt bijvoorbeeld om de trillingsbelasting te verminderen handschoenen dragen tijdens het gebruik van het apparaat en een grens stellen aan de tijd dat u het apparaat gebruikt. Daarbij dient u rekening te houden met alle aspecten van de gebruikscyclus (bijvoorbeeld de tijd waarin het elektrische apparaat is uitgeschakeld en de tijd waarin het apparaat wel is ingeschakeld maar niet feitelijk wordt belast).

TIP

- ▶ De aangegeven totale trillingswaarde en de aangegeven geluidsemissiewaarde zijn met een genormeerde testmethode gemeten en kunnen gebruikt worden ter vergelijking van dit elektrische apparaat met andere.
- ▶ De aangegeven totale trillingswaarde en de aangegeven geluidsemissiewaarde kunnen ook dienen voor het voorlopig inschatten van de belasting.



Veiligheidsaanwijzingen

- **Algemene veiligheidsaanwijzingen voor elektrische apparaten**

⚠ WAARSCHUWING!

- ▶ **Lees alle veiligheidsaanwijzingen, tips, afbeeldingen en technische gegevens die met dit elektrische apparaat zijn meegeleverd.** Het zich niet opvolgen van de veiligheidstips en onderstaande aanwijzingen kan elektrische schokken, brand en/of ernstig letsel veroorzaken.

Bewaar alle veiligheidsaanwijzingen en aanwijzingen voor toekomstig gebruik.

Het in de veiligheidsaanwijzingen gebruikte begrip “elektrisch apparaat” heeft betrekking op aan het elektriciteitsnet aangesloten elektrische apparaten (met aansluitsnoer) of op door een accu gevoede elektrische apparaten (zonder aansluitsnoer).

Veiligheid op de werkplek

- Houd de werkplek schoon en goed verlicht.** Slecht georganiseerde en niet verlichte werkplekken kunnen tot ongevallen leiden.
- Werk met het elektrische apparaat niet in een omgeving met explosiegevaar door de aanwezigheid van brandbare vloeistoffen, gassen of stof.** Elektrische apparaten veroorzaken vonken, die het stof of de dampen kunnen doen ontbranden.
- Houd kinderen en andere personen uit de buurt als het**

elektrische apparaat wordt gebruikt. Als u wordt afgeleid, kunt u de controle over het elektrische apparaat verliezen.

Elektrische veiligheid

- De stekker van het elektrische apparaat moet in het stopcontact passen. De stekker mag op geen enkele manier worden veranderd. Gebruik geen verloopstekkers in combinatie met gearde elektrische apparaten.**
Ongewijzigde stekkers en passende stopcontacten verminderen het risico op elektrische schokken.
- Voorkom lichamelijk contact met gearde oppervlakken zoals buizen, verwarmingsapparatuur, fornuizen en koelkasten.** Het risico op elektrische schokken is groter als uw lichaam is geard.
- Houd elektrische apparaten uit de buurt van regen of vocht.** Het binnendringen van water in een elektrisch apparaat verhoogt het risico op elektrische schokken.
- Gebruik het aansluitsnoer niet voor een ander doel, zoals het dragen of ophangen van het elektrische apparaat, of om de stekker uit het stopcontact te trekken. Houd het aansluitsnoer uit de buurt van hitte, olie, scherpe voorwerpen of zich bewegende onderdelen.**
Een beschadigd of verward aansluitsnoer verhoogt het risico op elektrische schokken.
- Als u met een elektrische apparaat buiten werkt, gebruik dan alleen verlengsnoeren die ook geschikt zijn voor gebruik buitenshuis.** Gebruik van een voor werk buitenshuis geschikt

verlengsnoer vermindert het risico op elektrische schokken.

- f) **Als het gebruik van het elektrische apparaat in een vochtige omgeving niet kan worden vermeden, gebruik dan een aardlekschakelaar.** Gebruik van een aardlekschakelaar vermindert het risico op elektrische schokken.

Persoonlijke veiligheid

- a) **Wees altijd attent, let op wat u doet en ga met overleg te werk als u met een elektrisch apparaat werkt.** Gebruik een elektrisch apparaat niet als u moe bent of onder de invloed van drugs, alcohol of medicijnen verkeert. Eén moment van onachtzaamheid bij gebruik van het elektrische apparaat kan ernstig letsel veroorzaken.
- b) **Draag persoonlijke veiligheidsuitrusting en altijd een veiligheidsbril.** Het dragen van een persoonlijke veiligheidsuitrusting zoals een stofmasker, antislip-veiligheidsschoenen, een veiligheidshelm of gehoorbescherming, afhankelijk van het type en het gebruik van het elektrische apparaat, vermindert het risico op letsel.
- c) **Vermijd onbedoeld inschakelen. Zorg ervoor dat het elektrische apparaat is uitgeschakeld voordat u het aansluit op de stroomvoorziening en/of de accu of het optilt of draagt.** Als u bij het dragen van het elektrische apparaat uw vinger op de schakelaar houdt of het elektrische apparaat aansluit op de stroomvoorziening terwijl het al is ingeschakeld, dan kan dit tot ongelukken leiden.

- d) **Verwijder inzetgereedschap of schroefsleutels voordat u het elektrische apparaat inschakelt.** Een werktuig of sleutel die zich in een draaiend onderdeel van een elektrisch apparaat bevindt, kan verwondingen veroorzaken.
- e) **Vermijd een abnormale lichaamshouding. Zorg ervoor dat u stevig staat en dat u altijd uw evenwicht bewaart.** Op die manier kunt u het elektrische apparaat in onverwachte situaties beter onder controle houden.
- f) **Draag geschikte kleding. Draag geen wijde kleding of sieraden. Houd uw haar en kleding uit de buurt van bewegende onderdelen.** Losse kleding, sieraden en lang haar kunnen door bewegende delen worden gegrepen.
- g) **Als er stofafzuig- en stofopvanginstallaties kunnen worden gemonteerd, moeten deze op de juiste wijze aangesloten en gebruikt worden.** Gebruik van een stofafzuiging kan gevaar door stof verminderen.
- h) **Laat u niet in slaap sussen door een onterecht gevoel van veiligheid en veronachtzaam nooit de veiligheidsregels voor elektrische apparaten, ook niet wanneer u vertrouwd bent met het elektrische apparaat doordat u er vaak mee werkt.** Achtteloos te werk gaan kan binnen een fractie van een seconde leiden tot zware verwondingen.

Gebruik en behandeling van het elektrische apparaat

- a) **Belast het elektrische apparaat niet overmatig. Gebruik voor uw werk het daarvoor bestemde elektrische apparaat.** Met een

geschikt elektrisch apparaat werkt u beter en veiliger in het aangegeven vermogensbereik.

- b) **Gebruik een elektrisch apparaat nooit als de schakelaar ervan defect is.** Een elektrisch apparaat dat niet meer in- of uitgeschakeld kan worden, is gevaarlijk en moet gerepareerd worden.
- c) **Trek de stekker uit het stopcontact en/of verwijder de uitneembare accu, voordat u het apparaat instelt, inzetgereedschap wisselt of het elektrische apparaat opbergt.** Deze voorzorgsmaatregelen voorkomen dat het elektrische apparaat onbedoeld wordt gestart.
- d) **Berg niet-gebruikte elektrische apparaten op buiten het bereik van kinderen. Laat het elektrische apparaat niet gebruiken door personen die hiermee niet vertrouwd zijn of deze aanwijzingen niet hebben gelezen.** Elektrische apparaten zijn gevaarlijk als ze door onervaren personen worden gebruikt.
- e) **Onderhoud elektrische apparaten en inzetgereedschap altijd zorgvuldig. Controleer of bewegende delen onberispelijk werken en niet klemmen en of er geen onderdelen gebroken of zodanig beschadigd zijn dat ze de werking van het elektrische apparaat nadelig beïnvloeden. Laat beschadigde onderdelen vóór het gebruik van het elektrische apparaat repareren.** Veel ongelukken worden veroorzaakt door slecht onderhouden elektrische apparaten.
- f) **Houd snijwerktuigen scherp en schoon.** Met zorg onderhouden snijwerktuigen lopen minder vaak

vast en zijn gemakkelijker te sturen als de snijvlakken scherp zijn.

- g) **Gebruik het elektrische apparaat, accessoires, de inzetgereedschap enz. overeenkomstig deze aanwijzingen.** Houd daarbij rekening met de arbeidsomstandigheden en de werkzaamheden die moeten worden verricht. Gebruik van elektrische apparaten voor andere dan de bestemde doeleinden kan gevaarlijke situaties veroorzaken.
- h) **Zorg ervoor dat de handgrepen en greepvlakken droog, schoon en olie-en vetvrij blijven.** Gladde grepen maken veilige bediening en controle van het elektrische apparaat in onvoorziene omstandigheden onmogelijk.

Gebruik en behandeling van het accu-apparaat

- a) **Laad accu's alleen op met opladers die door de fabrikant worden aanbevolen.** Bij een oplader die geschikt is voor een bepaald soort accu's, bestaat brandgevaar als het voor andere soorten accu's gebruikt wordt.
- b) **Gebruik in de elektrische apparaten alleen accu's die daarvoor zijn bestemd.** Gebruik van andere accu's kan letsel en brandgevaar veroorzaken.
- c) **Houd de niet gebruikte accu uit de buurt van paperclips, munten, sleutels, spijkers, schroeven, of andere kleine metalen voorwerpen die kortsluiting kunnen veroorzaken.** Kortsluiting tussen accupolen kan brandwonden of brand veroorzaken.
- d) **Bij onjuist gebruik kan vloeistof uit de accu naar buiten lekken. Vermijd contact daarmee. Bij**

toevallig contact met water afspoelen. Als de vloeistof in de ogen komt, raadpleeg dan bovendien een arts. Lekkende vloeistof kan irritatie van de huid of brandwonden veroorzaken.

- e) **Gebruik geen beschadigde of gemodificeerde accu's.** Beschadigde of gemodificeerde accu's kunnen zich onvoorspelbaar gedragen en kunnen leiden tot gevaar voor brand, explosies of verwondingen.
- f) **Stel accu's niet bloot aan vuur of hoge temperaturen.** Vuur of temperaturen van meer dan 130 °C kunnen een explosie veroorzaken.
- g) **Volg alle aanwijzingen voor het opladen op en laad de accu of het op een accu werkend apparaat nooit op buiten het in de gebruiksaanwijzing aangegeven temperatuurbereik.** Onjuist opladen of opladen bij te hoge of te lage temperaturen kan de accu beschadigen en het brandgevaar vergroten.

	VOORZICHTIG! EXPLOSIEGEVAAR! Laad niet-oplaadbare batterijen nooit op.
	Bescherm de accu tegen hitte en bijv. ook tegen voortdurend direct zonlicht, vuur, water en vocht.
	Kans op explosies.

Service

- a) **Laat uw elektrische apparaat alleen door gekwalificeerde vakmensen en uitsluitend met originele reserveonderdelen**

repareren. Daarmee wordt verzekerd dat de veiligheid van het elektrische apparaat behouden blijft.

- b) **Verricht geen onderhoud aan beschadigde accu's.** Alle onderhoud van accu's mag alleen door de fabrikant of zijn daartoe gemachtigde klantendienst verricht worden.

● Veiligheidsaanwijzingen voor schroevendraaiers

- a) **Houd het elektrische apparaat alleen vast aan de geïsoleerde greepvlakken als u werk verricht waarbij de schroef verborgen elektrische leidingen kan raken.** Contact van de schroef met een leiding waarop spanning staat, kan ook metalen delen van het apparaat onder spanning zetten en tot een elektrische schok leiden.
- b) **Zet het werkstuk vast.** Een met een spaninrichting of een bankschroef vastgezet werkstuk is veiliger dan een werkstuk dat u met uw hand vasthoudt.
- c) **Houd het elektrische apparaat goed vast.** Als er schroeven worden losgedraaid, kan er soms sprake zijn van sterke weerstand.
- d) **Zet het product direct uit, als het apparaat tijdens gebruik blokkeert.** Wees voorbereid op sterke weerstand omdat deze een terugslag kan veroorzaken.
- e) **Zet de draairichtingsschakelaar altijd in de middelste stand (vergrendeld) als u aan het apparaat werkt, het transporteert of het opbergt.** Dat voorkomt dat het elektrische apparaat onbedoeld start.

● Veiligheidsaanwijzingen voor opzetstukken

- a) **Kurkentrekker:** Houd de kurkentrekker en de wijnfles stevig vast tijdens het gebruik. Zet de wijnfles neer op een vlakke ondergrond.
- b) **Zout-/pepermolen:** Vul de zout-/pepermolen niet te veel. Anders maalt de zout-/pepermolen het zout of de peper niet. Als de zout-/pepermolen traag is, verwijder dan wat zout of peper.
- c) **Zout-/pepermolen:** Vul de zout-/pepermolen alleen met middelmatig tot grof zout of hele peperkorrels.

● Vermindering van trillingen en geluid

Beperk de gebruikstijd, gebruik trillings- en geluidsarme werkwijzen en draag een persoonlijke veiligheidsuitrusting om de effecten van trillingen en geluid te verminderen.

De volgende maatregelen helpen om de risico's van trillingen en geluid te reduceren:

- Gebruik het product alleen zoals beoogd en zoals in deze aanwijzingen is beschreven.
- Zorg ervoor dat het product in onberispelijke staat verkeert en uitstekend is onderhouden.
- Gebruik het juiste inzetgereedschap voor dit product en zorg ervoor dat dit in een goede staat verkeert.
- Houd het product stevig vast aan de handgrepen/greepvlakken.
- Onderhoud het product zoals aangegeven in de gebruiksaanwijzingen en zorg voor voldoende smering (als dat van toepassing is).
- Organiseer uw werkplan zodanig dat het gebruik van producten die hevig

trillen, over een langere tijdsduur is verdeeld.

● Wat te doen in noodgevallen

Maak u aan de hand van deze gebruiksaanwijzing vertrouwd met het gebruik van dit product. Prent de veiligheidsaanwijzingen in uw geheugen en neem ze onvoorwaardelijk in acht. Dit helpt om risico's en gevaar te vermijden.

- Zorg ervoor dat u bij het gebruiken van dit product altijd alert bent zodat u gevaren vroegtijdig herkent en ernaar kunt handelen. Snel ingrijpen kan ernstig letsel en materiële schade voorkomen.
- Schakel het product direct uit als het defect raakt en koppel het los van het elektriciteitsnet. Laat het product daarna door een gekwalificeerde vakman controleren en, indien nodig, repareren voordat u het weer in gebruik neemt.

● Veiligheidsaanwijzingen voor opladers

- Dit apparaat mag door kinderen vanaf 8 jaar en door personen met verminderde fysieke, sensorische of geestelijke vermogens of gebrek aan ervaring en/of kennis alleen worden gebruikt als ze onder toezicht staan of geïnstrueerd zijn met betrekking tot veilig gebruik van het apparaat en begrepen hebben welke gevaren uit dat gebruik voortvloeien.

Kinderen mogen niet met het apparaat spelen. Reiniging en onderhoud door de gebruiker mogen niet zonder toezicht door kinderen worden uitgevoerd.

- Laad niet-oplaadbare batterijen nooit opnieuw op. Het niet opvolgen van deze tip leidt tot gevaar.
- Bescherm elektrische onderdelen tegen vocht. Dompel ze, om een elektrische schok te vermijden, nooit onder in water of andere vloeistoffen. Houd het apparaat nooit onder stromend water. Neem de aanwijzingen voor schoonmaken, onderhoud en reparatie in acht.

 Het apparaat is alleen bestemd voor gebruik binnenshuis.

● Overige risico's

TIP

- ▶ Dit product genereert tijdens het gebruik een elektromagnetisch veld! Dit veld kan onder bepaalde omstandigheden actieve of passieve medische implantaten beïnvloeden! Om het gevaar voor ernstig of dodelijk letsel te verminderen, bevelen wij personen met medische implantaten aan om hun arts en de fabrikant van het medische implantaat te raadplegen voordat ze het product bedienen!

Ook als u het product volgens de voorschriften gebruikt, blijven er mogelijke risico's bestaan op lichamelijk letsel en materiële schade. Als gevolg van de bouwwijze en de uitvoering van dit product kunnen zich onder andere de volgende gevaren voordoen:

- Schade aan de gezondheid door trillingsemissies in die gevallen waarin het product langdurig wordt gebruikt, onjuist wordt gehanteerd en onvoldoende wordt onderhouden.
- Lichamelijk letsel en materiële schade als gevolg van defecte snijwerktuigen of een plotselinge inslag van een verborgen object tijdens het gebruik.
- Gevaar voor letsel en materiële schade veroorzaakt door rondvliegende voorwerpen.

● Gebruik

● Informatie over de accu

- De ingebouwde accu is bij aflevering gedeeltelijk opgeladen. Li-ion-accu's kunnen altijd worden opgeladen zonder daarmee afbreuk te doen aan hun levensduur. Het afbreken van een oplaadprocedure beschadigt de accu niet.

- In dit product is een accu ingebouwd die niet door de gebruiker vervangen kan worden. Om gevaren te vermijden mag de accu alleen verwijderd of vervangen worden door de fabrikant, zijn klantendienst of een vergelijkbaar gekwalificeerd persoon. Bij het verwijderen van dit product moet erop gewezen worden dat er in het product een accu zit.
- Als de rode acculaadstatus-LED **3** tijdens het gebruik knippert, bedraagt het accuniveau minder dan 10 % van de capaciteit. De accu moet worden opgeladen.
- Laad het product nooit op bij omgevingstemperaturen lager dan +4 °C of hoger dan +40 °C. De opbergomstandigheden moeten koel en droog zijn en de omgevingstemperatuur moet liggen tussen 0 °C en +50 °C.

Oplaadprocedure starten

(Afb. B)

TIP

- ▶ De LED-werklamp **11** kan tijdens het opladen worden gebruikt. Het is normaal dat de greep tijdens het opladen wat warmer wordt.
- ▶ De acculaadstatus-LED licht na het loslaten van de aan/uitschakelaar **10** gedurende ca. 10 seconden op.
- ▶ Dit zijn benaderingswaarden voor de oplaadstatus en de acculaadstatus.

1. Sluit de USB-kabel **8** aan op de USB-aansluiting (type A) **7** van de oplader **6**.
2. Verbind het andere einde van de USB-kabel **8** met de USB type-C-aansluiting **5**.

3. Sluit de oplader **6** aan op een stopcontact.
4. De acculaadstatus-LEDs **1**, **2** en **3** geven de laadstatus aan:

Acculaadstatus-LEDs tijdens het opladen			Oplaadstatus
Rood 3	Geel 2	Groen 1	
Knippert	Uit	Uit	< 30 %
Licht op	Knippert	Uit	30–60 %
Licht op	Licht op	Knippert	60–90 %
Licht op	Licht op	Licht op	> 90 %

Acculaadstatus-LED tijdens het gebruik			Acculaadstatus
Rood 3	Geel 2	Groen 1	
Knippert	Uit	Uit	< 10 %
Licht op	Uit	Uit	10–30 %
Licht op	Licht op	Uit	30–70 %
Licht op	Licht op	Licht op	> 70 %

Oplaadprocedure beëindigen

1. Koppel de USB-kabel **8** los van het product.
2. Trek de oplader **6** uit het stopcontact.

● Draairichting wijzigen

- Druk op de draairichtingschakelaar **4** om de draairichting te kiezen (afb. C):

Schakelaar verschoven	Richting	Richtingsindicator
Rechts (b)	Schroeven vastdraaien	▲ 1
Links (a)	Schroeven losdraaien	▼ 3

● LED-werklamp

- De LED-werklamp [11] schakelt na het loslaten van de aan/uit-schakelaar [10] na ca. 10 seconden uit.
 - De LED-werklamp [11] kan afzonderlijk worden ingeschakeld, om de directe werkplek te verlichten.
1. Zet de draairichtingschakelaar [4] in de middelste stand, zodat de knop even ver van beide kanten is verwijderd.
 2. Druk op de aan/uit-schakelaar [10].

● Bitjes omwisselen

TIP

- ▶ Op de bitjes zijn hun afmeting en vorm aangegeven. Mocht het u niet duidelijk zijn, probeer het betreffende bitje dan om na te gaan of het bitje zonder speelruimte in de schroefkop past.

- Trek het schroefbitje [9] eruit. Plaats een ander soort bitje in de bithouder [13] (afb. D).
- Monteer indien nodig de afdekking voorkant [12] boven de bithouder [13].

● Opzetstukken verwisselen/gebruiken

- U kunt het product gebruiken met schroefbits [9] (zie "Bitjes omwisselen").
- Meegeleverd:
 - Zout-/pepermolen [14] (x2)
 - Kurkentrekker [15]
- Daarnaast kunt u het product met verschillende opzetstukken gebruiken. Hiervoor moet u de afdekking voorkant [12] verwijderen. Grijp in een van de beide uitsparingen van de kap om de afdekking voorkant te verwijderen (afb. E).

Kurkentrekker gebruiken

(Afb. F)

TIP

- ▶ Werk met lage snelheid. Bij een hoge snelheid kan de kurk beschadigd raken.

1. Plaats de kurkentrekker [15] zo op de wijnfles dat de punt van de kurkentrekkerspiraal [17] de kurk van de wijnfles raakt.
2. Druk de draairichtingsschakelaar [4] van rechts in tot en met (b) (zie "Draairichting wijzigen").
3. Lijn de bithouder [13] uit met de schacht van de kurkentrekker [15].
4. Houd de kurkentrekker [15] en de wijnfles stevig vast tijdens het gebruik. Druk de accuschroevendraaier volledig naar beneden. Druk op de aan/uit-schakelaar [10] zodat de kurkentrekkerspiraal [17] de kurk uit de wijnfles trekt.
5. Druk de draairichtingsschakelaar [4] van links in tot en met (a) (zie "Draairichting wijzigen"). Houd de kurkentrekker [15] goed vast. Druk meerdere keren op de aan/uit-schakelaar [10] om de kurk te verwijderen.

Zout-/pepermolen vullen/gebruiken

1. Houd de zout-/pepermolen [14] met één hand vast (afb. G). Draai het bovenste gedeelte van de zout-/pepermolen linksom om de zout-/pepermolen te openen.
2. Vul de zout-/pepermolen [14] alleen met middelmatig tot grof zout of hele peperkorrels.
3. Sluit de zout-/pepermolen [14] met de wijzers van de klok mee.
4. Open het deksel [18] (afb. H). Stel de maalgraad in door aan de instelknop [19] te draaien (afb. I).

Richting	Malingsgraad
Met de wijzers van de klok mee	Fijn
Tegen de klok in	Grof

- Lijn de bithouder **13** uit met de schacht van de zout-/pepermolen **14** (afb. H).
- Houd de zout-/pepermolen **14** met één hand vast. Druk de accuschroevendraaier licht tegen de zout-/pepermolen. Druk meerdere keren op de aan/uit-schakelaar **10** om het zout of de peper te malen.

● In-/uitschakelen

In-/uitschakelen	Actie
Aan	Druk de aan/uit-schakelaar 10 in en houd deze in deze stand ingedrukt. De LED-werklamp 11 gaat aan.
Uit	Laat de aan/uit-schakelaar 10 los. De LED-werklamp 11 licht gedurende ca. 10 seconden op en dooft vervolgens.

● Probleemoplossing

⚠ WAARSCHUWING!

- ▶ Als het product in het water is gevallen of per ongeluk in de regen heeft gestaan, kan het niet meer gebruikt worden. Stop het product in een verzegelde plastic zak en stuur het voor reparatie of afvoer naar het servicecentrum.

Probleem	Mogelijke oorzaak	Oplossing
Het product laadt niet op.	Er staat geen stroom op de stopcontact.	Sluit de oplader 6 aan op een stopcontact met een normale stroomvoorziening.
	De oplader 6 is defect of beschadigd.	Vervang de oplader 6 .
	De USB-kabel 8 is defect of beschadigd.	Vervang de USB-kabel 8 .
	Product of accu is beschadigd.	Breng het product voor reparatie naar het servicecentrum.

Andere opzetstukken gebruiken

- De in afb. K getoonde opzetstukken zijn niet meegeleverd. Deze opzetstukken zijn verkrijgbaar op www.optimex-shop.com onder het modelnummer PAS 4 D7.

A1 Koppel-opzetstuk	A3 Hoek-opzetstuk
A2 Excentrisch-opzetstuk	A4 Snij-opzetstuk

- Raadpleeg de met de verwisselbare opzetstukken meegeleverde gebruiksaanwijzing voor de montage en demontage.

Probleem	Mogelijke oorzaak	Oplossing
Het product functioneert niet.	Het product is oververhit.	Laat het product ca. 10 minuten afkoelen.
	De accu is ontladen.	Laad de accu op.
	Het product is beschadigd.	Breng het product voor reparatie naar het servicecentrum.
Uit het product lekt vloeistof.	De accu is beschadigd.	Breng het product voor reparatie naar het servicecentrum.

● Schoonmaken en onderhoud

TIP

- ▶ Gebruik geen chemische, alkalische, schurende of andere agressieve schoonmaak- en desinfectiemiddelen om het product schoon te maken omdat deze de oppervlakken kunnen beschadigen.
- ▶ Let erop dat er geen vloeistof in het binnenste van het product terechtkomt.

- De ventilatieopeningen moeten altijd vrij worden gehouden.
- Regelmatig deugdelijk schoonmaken helpt om veilig gebruik van het product te verzekeren en de levensduur ervan te verlengen.
- Houd het product altijd schoon, droog en vrij van olie of smeervet. Verwijder stof telkens na gebruik en voordat u het apparaat opbergt.
- Vóór het reinigen of verrichten van onderhoud:
 - Zet de draairichtingschakelaar **4** in de middelste stand. Dit voorkomt onbedoeld inschakelen.
 - Verwijder de USB-kabel **8**.
 - Trek de oplader **6** uit het stopcontact.

- Maak het product met een droge doek schoon. Gebruik een zachte borstel voor moeilijk toegankelijke plaatsen.
- Houd vooral de ventilatieopeningen met een doek en een zachte borstel vrij van verontreinigingen en stof.

● Onderhoud

- Controleer het product en de schroefbits **9** vóór en na elk gebruik op slijtage en beschadigingen. Vervang de accessoires indien nodig (zie “Bitjes omwisselen”). Neem daarbij de technische vereisten in acht (zie “Technische gegevens”).

● Opbergen

- Zet de draairichtingschakelaar **4** in de middelste stand. Dit voorkomt onbedoeld inschakelen.
- Berg het product op in een droge binnenruimte, waar het beschermd is tegen direct zonlicht.

● Transport

TIP

- ▶ De ingebouwde Li-ion-accu mag uitsluitend door daarvoor opgeleid of gekwalificeerd personeel uit het product gehaald worden.

TIP

Om de accu uit de behuizing te halen moet deze leeg zijn en moeten de schroeven van de behuizing losgedraaid worden. De accu-aansluitingen moeten van elkaar gescheiden gehouden en geïsoleerd worden.

- ▶ In dit product zit een herlaadbare Li-ion-accu die voldoet aan de daarvoor geldende wettelijke bepalingen betreffende gevaarlijke stoffen. Het product met ingebouwde accu kan zonder verdere vereisten over land en water vervoerd worden.
- ▶ Voor de verpakking en markering gelden bij transport door derden (bijv. luchtvaartmaatschappij, koeriers, expediteurs) bijzondere voorwaarden. Bij transport door derden moet een expert voor gevaarlijke goederen geconsulteerd worden.

● Afvoer

De verpakking bestaat uit milieuvriendelijke grondstoffen die u via de plaatselijke recyclingcontainers kunt afvoeren.



Neem de aanduiding van de verpakkingsmaterialen voor de afvalscheiding in acht. Deze zijn gemarkeerd met de afkortingen (a) en een cijfers (b) met de volgende betekenis: 1–7: kunststoffen/20–22: papier en vezelplaten/80–98: composietmaterialen.

Product:



Het product, waaronder het toebehoren, en de verpakkingsmaterialen kunnen worden gerecycled en zijn onderhevig aan een uitgebreide verantwoordelijkheid van de fabrikant.

Gooi ze apart weg, overeenkomstig de aangegeven Info-tri (informatie over afvalscheiding), voor een beter afvalbeheer.

Het Triman-logo geldt alleen voor Frankrijk.



Informatie over de mogelijkheden om het uitgediende product na gebruik te verwijderen, verstrekt uw gemeentelijke overheid.



Gooi het afgedankte product omwille van het milieu niet weg via het huisvuil, maar geef het af bij het daarvoor bestemde depot of het gemeentelijke milieupark. Over afgifteplaatsen en hun openingstijden kunt u zich bij uw aangewezen instantie informeren.

Defecte of verbruikte batterijen/accu's moeten worden gerecycled. Geef batterijen/accu's en/of het product af bij de daarvoor bestemde verzamelstations.



Milieuschade door foutieve verwijdering van de batterijen/accu's!

Batterijen/accu's mogen niet via het huisvuil worden weggegooid. Ze kunnen giftige zware metalen bevatten en vallen onder het chemisch afval. De chemische

symbolen van de zware metalen zijn: Cd = cadmium, Hg = kwik, Pb = lood. Geef verbruikte batterijen/accu's daarom af bij een gemeentelijk inzamelpunt.

● Garantie

Het product werd volgens strenge kwaliteitsrichtlijnen gemaakt en voor de uitlevering zorgvuldig gecontroleerd. In geval van materiaal- of fabricagefouten hebt u tegenover de verkoper van het product wettelijke rechten. Uw wettelijke rechten worden op geen enkele manier door onze hieronder vermelde garantie beperkt.

De garantie voor dit product bedraagt 3 jaar vanaf aankoopdatum. De garantieperiode gaat in op de datum van aankoop. Bewaar het originele bewijs van aankoop op een veilige plek aangezien dit document nodig is als bewijs.

Alle beschadigingen of gebreken die reeds op het moment van aankoop aanwezig zijn, moeten meteen na het uitpakken van het product worden gemeld.

Mocht het product binnen 3 jaar na aankoopdatum een materiaal- of fabricagefout vertonen, zullen wij het – naar onze keuze – gratis voor u repareren of vervangen. De garantieperiode wordt door een plaatsgevonden garantieverlening niet verlengd. Dit geldt ook voor vervangen en gerepareerde onderdelen.

Deze garantie vervalt als het product werd beschadigd of onjuist is gebruikt of onderhouden.

De garantie dekt materiaal- en fabricagefouten af. Deze garantie dekt geen productonderdelen die aan normale slijtage onderhevig zijn en daarom als verbruiksartikelen worden

beschouwd (bv. batterijen, slangen, inktpatronen), noch dekt zij schade aan breekbare onderdelen, bv. schakelaars of onderdelen die van glas zijn gemaakt.

● Afwikkeling in geval van garantie

Volg de volgende aanwijzingen op voor een snelle behandeling van uw probleem:

Houd bij alle vragen alstublieft de kassabon en het artikelnummer (IAN 509539_2507) als bewijs van aankoop bij de hand.

Het artikelnummer kunt u vinden op het typeplaatje van het product, een gravure op het product, het titelblad van uw gebruiksaanwijzing (linksonder) of de sticker op de achter- of onderkant van het product.

Neem bij problemen of overige gebreken met het product eerst contact op met de hieronder vermelde service-afdeling, telefonisch of per e-mail.

Een als defect aangemerkt product kunt u dan samen met het aankoopbewijs (kassabon) en een uitleg over het probleem of gebrek en wanneer het zich heeft voorgedaan gratis naar het aan u meegegeede service-adres opsturen.



Op parkside-diy.com kunt u deze en vele andere handleidingen inzien en downloaden. Met deze QR-code komt

u direct op parkside-diy.com. Selecteer daar uw land en zoek via de zoekfunctie naar de gebruiksaanwijzingen. Door het invoeren van het artikelnummer (IAN) 509539_2507 komt u bij de gebruiksaanwijzingen voor uw artikel.

● **Service**

(NL) Service Nederland
Tel.: 08000229556
Contactformulier op
parkside-diy.com
IAN 509539_2507

(BE) Service België
Tel.: 080012614
Contactformulier op
parkside-diy.com
IAN 509539_2507

● EU-Conformiteitsverklaring

NL

EU-CONFORMITEITSVERKLARING (nr. 509539_2507)

IAN: 509539_2507
Productidentificatie: "PARKSIDE" Accu-schroevendraaier
Modelnummer: HG10759

Het hierboven beschreven voorwerp is in overeenstemming de desbetreffende harmonisatiewetgeving van de Unie:

Richtlijn 2006/42/EG
Richtlijn 2014/30/EU
Richtlijn 2011/65/EU met alle bijbehorende wijzigingen

Vermelding van de toegepaste relevante geharmoniseerde normen of van de overige technische specificaties waarop de conformiteitsverklaring betrekking heeft:

Nr. / Onderdelen
Richtlijn 2006/42/EG
EN 62841-1:2015/A11:2022
EN 62841-2-2:2014/AC:2015
EN ISO 12100:2010
Richtlijn 2014/30/EU
EN IEC 55014-1:2021
EN IEC 55014-2:2021
EN IEC 61000-3-2:2019/A2:2024
EN 61000-3-3:2013/A2:2021

Het hierboven beschreven voorwerp van de verklaring is in overeenstemming met Richtlijn 2011/65/EU van het Europees Parlement en de Raad van 8 juni 2011 betreffende beperking van het gebruik van bepaalde gevaarlijke stoffen in elektrische en elektronische apparatuur:

Nr. / Onderdelen
EN IEC 63000:2018

Houder van de technische documentatie: OWIM GmbH & Co.KG

Ondertekend voor en namens:

OWIM GmbH & Co. KG, Stiftsbergstraße 1, 74167 Neckarsulm, Duitsland

Deze verklaring van overeenstemming wordt onder de uitsluitende verantwoordelijkheid van de fabrikant verstrekt.

Vertaling van de originele verklaring van overeenkomst

Neckarsulm

12/11/2025

Plaats

Datum

ppa. Jens Buchheim
Procuratiehouder

















ppa. Dr. Thorsten Maier
Procuratiehouder



Używane ostrzeżenia i symbole	Strona	84
Wstęp	Strona	85
Użytkowanie zgodne z przeznaczeniem	Strona	85
Zakres dostawy	Strona	85
Opis części	Strona	86
Dane techniczne	Strona	86
Instrukcje bezpieczeństwa	Strona	88
Ogólne instrukcje bezpieczeństwa dotyczące elektronarzędzi	Strona	88
Instrukcje bezpieczeństwa dla wkrętarek	Strona	91
Instrukcje bezpieczeństwa dotyczące osprzętu	Strona	92
Redukcja wibracji i hałasu	Strona	92
Zachowanie w sytuacjach awaryjnych	Strona	92
Instrukcje bezpieczeństwa dla ładowarek	Strona	92
Inne zagrożenia	Strona	93
Użytkowanie	Strona	93
Informacje o akumulatorze	Strona	93
Zmiana kierunku obrotów	Strona	94
Oświetlenie LED miejsca pracy	Strona	95
Wymiana grotów	Strona	95
Zmiana/używanie nasadek	Strona	95
Włączanie/wyłączanie	Strona	96
Usuwanie usterek	Strona	96
Czyszczenie i konserwacja	Strona	97
Konserwacja	Strona	97
Przechowywanie	Strona	98
Transport	Strona	98
Utylizacja	Strona	98
Gwarancja	Strona	99
Sposób postępowania w przypadku naprawy gwarancyjnej	Strona	100
Serwis	Strona	100
Deklaracja zgodności UE	Strona	101

Używane ostrzeżenia i symbole

W tej instrukcji i na opakowaniu używane są poniższe ostrzeżenia:

	<p>NIEBEZPIECZEŃSTWO! Ten symbol ze słowem „Niebezpieczeństwo” wskazuje na zagrożenie o wysokim stopniu ryzyka, które, jeśli się go nie uniknie, spowoduje śmierć lub poważne obrażenia.</p>	 	<p>Ten symbol oznacza, że podczas użytkowania produktu należy przestrzegać instrukcji obsługi.</p>
	<p>OSTRZEŻENIE! Ten symbol ze słowem „Ostrzeżenie” wskazuje na zagrożenie o średnim stopniu ryzyka, które, jeśli się go nie uniknie, spowoduje śmierć lub poważne obrażenia.</p>		<p>Niebezpieczeństwo – ryzyko porażenia prądem!</p>
			<p>Chronić akumulator przed gorącym i bezpośrednim działaniem promieni słonecznych.</p>
	<p>OSTROŻNIE! Ten symbol ze słowem „Ostrożnie” wskazuje na zagrożenie o niskim stopniu ryzyka, które, jeśli się go nie uniknie, spowoduje małe lub umiarkowane obrażenia.</p>		<p>Chronić akumulator przed ogniem.</p>
			<p>Chronić akumulator przed wodą i wilgocią.</p>
	<p>UWAGA! Ten symbol ze słowem ostrzegawczym „Uwaga” wskazuje na możliwość uszkodzenia mienia.</p>	<p>min⁻¹</p>	<p>Obroty na minutę</p>
	<p>Prąd przemienny/napięcie przemiennie</p>		<p>Stały prąd/napięcie</p>
	<p>Symbol dla produktu ze stopniem ochrony II</p>		<p>Produkt stosować tylko w pomieszczeniach suchych.</p>
<p>Li-Ion</p>	<p>Akumulator litowo-jonowy</p>	<p>n₀</p>	<p>Prędkość obrotowa bez obciążenia</p>
	<p>Znak CE potwierdza zgodność z dyrektywami UE mającymi zastosowanie do produktu.</p>	 	<p>Instrukcje bezpieczeństwa Instrukcje</p>

4 V AKUMULATOROWA WKREŃTARKA Z AKCESORIAMI BBQ – ZESTAW

● **Wstęp**

Gratulujemy Państwu zakupu nowego produktu. Tym samym zdecydowali się Państwo na zakup produktu wysokiej jakości. Instrukcja obsługi jest częścią tego produktu. Zawiera ona ważne wskazówki dotyczące bezpieczeństwa, użytkowania i utylizacji. Przed pierwszym użyciem produktu należy zapoznać się ze wszystkimi wskazówkami dotyczącymi obsługi i bezpieczeństwa. Używać produktu wyłącznie zgodnie z jego poniżej opisanym przeznaczeniem. W przypadku przekazania produktu innej osobie należy dołączyć do niego całą jego dokumentację.

● **Użytkowanie zgodne z przeznaczeniem**

- Ten produkt jest przeznaczony do zakręcania i odkręcania śrub i korków. Nakładka do otwierania butelek służy do zdejmowania metalowych kapsli z butelek.
- Zakres dostawy obejmuje 3 nasadki:

Nasadka	Przeznaczenie
Młyneczek do soli/pieprzu 14 (x2)	Mielenie soli/pieprzu
Korkociąg 15	Wyciąganie korków z butelek

- Narzędzi wkładanych (nasadek i grotów) używać zawsze zgodnie z przeznaczeniem! Przy zakupie i użyciu narzędzi wkładanych przestrzegać wymagań technicznych produktu (patrz „Dane techniczne”).
- Oświetlenie LED miejsca pracy **11** tego produktu zostało zaprojektowane do bezpośredniego oświetlania obszaru roboczego.

- Inne zastosowania lub modyfikacje produktu są uważane za niewłaściwe i mogą powodować zagrożenia, takie jak śmierć, obrażenia i uszkodzenia. Producent nie ponosi odpowiedzialności za szkody powstałe w wyniku użycia produktu niezgodnie z jego przeznaczeniem. Produkt nie jest przeznaczony do użytku komercyjnego lub podobnego.

● **Zakres dostawy**

⚠ OSTRZEŻENIE!

- ▶ Produkt i materiały opakowaniowe nie są zabawkami dla dzieci! Dzieci nie mogą bawić się plastikowymi torbami, foliami i drobnymi częściami! Istnieje niebezpieczeństwo połknięcia i uduszenia się!

- 1 Wkrętarka akumulatorowa
- 1 Osłona przednia
- 1 Korkociąg
- 2 Młynki do soli/pieprzu
- 1 Otwieracz do butelek
- 1 Kabel USB
- 14 Grotów × 25 mm
- 1 Przedłużka grotów (60 mm)
- 1 Instrukcja obsługi

14 grotów × 25 mm

4 Groty płaskie:	SL3	SL4	SL5	SL6
3 Groty krzyżowe Pozidriv:	PZ0	PZ1	PZ2	

4 Groty krzyżowe Phillips:	PH0	PH1	PH2	PH3
3 Groty sześciokątne:	H3	H4	H5	

● Opis części

Przed przeczytaniem rozwinąć złożoną stronę z rysunkami. Zapoznać się ze wszystkimi funkcjami tego produktu.

- 1 Wskaźnik kierunku obrotów ▲ (dokręcanie śrub)/diody LED stanu naładowania akumulatora (kolor zielony)
- 2 Diody LED stanu naładowania akumulatora (kolor żółty)
- 3 Wskaźnik kierunku obrotów ▼ (odkręcanie śrub)/diody LED stanu naładowania akumulatora (kolor czerwony)
- 4 Przełącznik kierunku obrotów
- 5 Złącze USB typu C
- 6 Ładowarka *
- 7 Złącze USB (typu A)
- 8 Kabel USB
- 9 Groty
- 10 Przełącznik zasilania
- 11 Oświetlenie LED miejsca pracy
- 12 Osłona przednia
- 13 Uchwyt grotów
- 14 Młynek do soli/pieprzu (×2)
- 15 Korkociąg
- 16 Otwieracz do butelek
- 17 Spirala korkociągu

(Rys. H)

- 18 Pokrywa (młynka do soli/pieprzu)

(Rys. I)

- 19 Pokrętło regulacyjne

● Dane techniczne

Wkrętarka akumulatorowa	
Model:	HG10759
Napięcie znamionowe:	4 V === (prąd stały)

Akumulator (zintegrowany):	Litowo-jonowy
Liczba ogniw:	1
Pojemność:	1,5 Ah
Prędkość obrotowa bez obciążenia:	$n_0 = 200 \text{ min}^{-1}$
Moment obrotowy (połączenie śrubowe twarde/miękkie zgodnie z normą ISO 5393):	Maks. 10 N m
Uchwyt grotów:	6,35 mm (1/4")

Do ładowania narzędzia akumulatorowego należy używać wyłącznie następującej ładowarki *:

Informacja	Wartość
Nazwa lub znak towarowy producenta, numer rejestru handlowego i adres:	OWIM GmbH & Co. KG HRA 721742 Stiftsbergstraße 1, 74167 Neckarsulm, NIEMCY
Identyfikator modelu:	HG06825 (wtyczka VDE) HG06825-BS (wtyczka BS)

Informacja	Wartość	Jednostka
Napięcie wejściowe:	100–240	V~
Wejściowa częstotliwość prądu przemiennego:	50/60	Hz
Napięcie wyjściowe:	5,0	V ===
Prąd wyjściowy:	1,7	A
Moc wyjściowa:	8,5	W

* Ładowarki nie ma w wyposażeniu. Odpowiednia ładowarka: HG06825/HG06825-BS

Informacja	Wartość	Jednostka
Średnia sprawność podczas pracy:	78,2	%
Zużycie energii w stanie bez obciążenia:	<0,1	W
Prąd wejściowy:	0,3	A
Klasa ochronności:	II/□ (podwójna izolacja)	
Typ złącza:	USB (typ A)	-
Czas ładowania:	ok. 60	min

Zalecana temperatura otoczenia	
Podczas ładowania:	+4 °C do +40 °C
Podczas pracy:	0 °C do +40 °C
Podczas przechowywania:	0 °C do +50 °C

Wartości emisji hałasu	
Zmierzone wartości zostały określone zgodnie z normą EN 62841. Ważony poziom A hałasu elektronarzędzia wynosi zazwyczaj:	
Poziom ciśnienia akustycznego:	$L_{pA} = 63,37 \text{ dB}$
Poziom mocy akustycznej:	$L_{WA} = 71,37 \text{ dB}$
Niepewność K:	$K_{pA/WA} = 3 \text{ dB}$

Wartości emisji drgań	
Wartości całkowite drgań (suma wektorowa trzech kierunków), określone zgodnie z normą EN 62841:	
Przykręcanie	
Wartość emisji drgań a_h :	< 2,5 m/s ² (0,215 m/s ²)
Niepewność K:	1,5 m/s ²

OSTRZEŻENIE!

- ▶ Emisje drgań i hałasu podczas rzeczywistego użytkowania elektronarzędzia mogą odbiegać od podanych wartości, zależnie od sposobu używania elektronarzędzia, a w szczególności od rodzaju obrabianego przedmiotu. Starać się minimalizować wpływ wibracji i hałasu. Przykładowe środki zmniejszające narażanie się na drgania obejmują noszenie rękawic podczas używania narzędzia i ograniczanie czasu pracy. W takim przypadku należy wziąć pod uwagę wszystkie fazy cyklu operacyjnego (na przykład czas, w którym elektronarzędzie jest wyłączone i te, w których jest włączone, ale działa bez obciążenia).

RADA

- ▶ Podane całkowite wartości drgań i określone wartości emisji hałasu zostały zmierzone zgodnie ze znormalizowaną metodą badań i mogą być użyte do porównania jednego elektronarzędzia z drugim.
- ▶ Podane wartości całkowite drgań i określone wartości emisji hałasu mogą być również wykorzystane do wstępnej oceny obciążenia.



Instrukcje bezpieczeństwa

● Ogólne instrukcje bezpieczeństwa dotyczące elektronarzędzi

⚠ OSTRZEŻENIE!

- ▶ **Przeczytać wszystkie instrukcje bezpieczeństwa, instrukcje użytkowania, ilustracje i dane techniczne dostarczone z tym elektronarzędziem.**

Nieprzestrzeżenie poniższych instrukcji może spowodować porażenie prądem, pożar i/lub poważne obrażenia.

Zachować wszystkie instrukcje bezpieczeństwa oraz instrukcje użytkowania do przyszłego wglądu.

Użyty w instrukcji bezpieczeństwa termin „elektronarzędzie” odnosi się do elektronarzędzi zasilanych z sieci (z przewodem zasilającym) i elektronarzędzi zasilanych z akumulatora (bez przewodu zasilającego).

Bezpieczeństwo pracy

- Miejsce pracy powinno być czyste i dobrze oświetlone.** Nieuporządkowane lub nieoświetlone obszary robocze mogą prowadzić do wypadków.
- Nie należy pracować z elektronarzędziem w środowisku potencjalnie wybuchowym, w którym znajdują się łatwopalne ciecze, gazy lub pyły.** Elektronarzędzia generują iskry, które mogą zapalić pył lub opary.
- Podczas korzystania z elektronarzędzia trzymać z daleka dzieci i inne osoby.** W przypadku

rozproszenia uwagi można utracić kontrolę nad elektronarzędziem.

Bezpieczeństwo elektryczne

- Wtyczka elektronarzędzia musi pasować do gniazda. Wtyczki nie wolno w żaden sposób zmieniać. Z elektrycznie uziemionymi elektronarzędziami nie używać wtyczek przejściowych.** Niezmodyfikowane wtyczki i dopasowane gniazda zmniejszają ryzyko porażenia prądem.
- Unikać kontaktu ciała z uziemionymi powierzchniami, takimi jak rury, grzejniki, piece i lodówki.** Jeśli ciało jest uziemione, istnieje zwiększone ryzyko porażenia prądem.
- Elektronarzędzia należy chronić przed deszczem i wilgocią.** Wnikanie wody do elektronarzędzia zwiększa ryzyko porażenia prądem.
- Nie używać kabla zasilającego do przenoszenia elektronarzędzia, zawieszania lub odłączania od gniazdka ściennego. Kabel zasilający trzymać z dala od źródeł ciepła, oleju, ostrych krawędzi lub ruchomych części urządzenia.** Uszkodzone lub splątane kable zasilające zwiększają ryzyko porażenia prądem.
- Podczas pracy z elektronarzędziem na zewnątrz należy używać wyłącznie przedłużaczy przystosowanych do użytku na zewnątrz.** Używanie przedłużacza przystosowanego do użytku na zewnątrz zmniejsza ryzyko porażenia prądem.
- Jeśli działanie elektronarzędzia w wilgotnym otoczeniu jest nieuniknione, należy zastosować zasilanie z zabezpieczeniem różnicowoprądowym.**

Zastosowanie wyłącznika różnicowoprądowego zmniejsza ryzyko porażenia prądem.

Bezpieczeństwo osób

- a) **Zawsze zwracać uwagę na to, co się robi i zachowywać rozsądek podczas pracy z elektronarzędziem.** Nie używać elektronarzędzia będąc zmęczonym lub pod wpływem narkotyków, alkoholu albo leków. Chwila nieuwagi podczas używania elektronarzędzia może spowodować poważne obrażenia.
- b) **Nosić sprzęt ochrony osobistej i zawsze okulary ochronne.** Noszenie osobistego sprzętu ochronnego, takiego jak maska przeciwpyłowa, antypoślizgowe obuwie ochronne, kask ochronny lub ochrona słuchu, w zależności od rodzaju i zastosowania elektronarzędzi, zmniejsza ryzyko obrażeń.
- c) **Unikać niezamierzonego uruchomienia. Przed przeniesieniem, podniesieniem lub podłączeniem do źródła zasilania upewnić się, że elektronarzędzia jest wyłączone.** Jeżeli podczas przenoszenia elektronarzędzia trzymasz palec na włączniku lub podłączasz elektronarzędzie do zasilania, gdy jest ono włączone, może to prowadzić do wypadków.
- d) **Przed włączeniem elektronarzędzia usunąć narzędzia regulacyjne lub klucze.** Narzędzie lub klucz umieszczony w obracającej się części elektronarzędzia może spowodować obrażenia.
- e) **Unikać nieprawidłowej postawy. Upewnić się, że stopy są**

bezpieczne i zachowywać równowagę przez cały czas.

Pozwala to lepiej kontrolować elektronarzędzie w nieoczekiwanych sytuacjach.

- f) **Nosić odpowiednią odzież. Nie nosić luźnej odzieży ani biżuterii. Włosy i odzież należy trzymać z dala od ruchomych części.** Luźne ubranie, biżuteria lub długie włosy mogą zostać pochwycone przez ruchome części.
- g) **Jeśli istnieje możliwość zainstalowania odpylacza lub urządzeń do gromadzenia pyłu, to muszą być one podłączone i używane prawidłowo.** Używanie odpylacza może zmniejszyć zagrożenie pyłem.
- h) **Nie dopuszczać, aby wiedza zdobyta podczas częstego używania elektronarzędzia była przyczyną utraty czujności i ignorowania zasad bezpieczeństwa dotyczących elektronarzędzi.** Nieostrożne działanie może w ułamku sekundy doprowadzić do poważnych obrażeń.

Używanie i konserwacja elektronarzędzia

- a) **Nie przeciążać elektronarzędzia. Używać elektronarzędzia odpowiedniego do wykonywanej pracy.** Odpowiednie elektronarzędzie wykona zadanie lepiej i bezpieczniej w zakresie, do którego zostało zaprojektowane.
- b) **Nie używać elektronarzędzia, którego przełącznik jest uszkodzony.** Elektronarzędzie, którego nie można włączyć lub wyłączyć, jest niebezpieczne i musi być naprawione.

c) **Przed dokonaniem regulacji urządzenia, wymianą narzędzia wkładanego lub odłożeniem elektronarzędzia należy odłączyć wtyczkę od gniazdka ściennego i/ lub wyjąć wymienny akumulator.** To zabezpieczenie chroni przed niezamierzonym uruchomieniem elektronarzędzia.

d) **Nieużywane elektronarzędzia trzymać w miejscu niedostępnym dla dzieci. Nie pozwalać, aby elektronarzędzie było używane przez osoby, które nie znają tego elektronarzędzia lub nie przeczytały niniejszej instrukcji.** Elektronarzędzia są niebezpieczne, gdy są używane przez niedoświadczonych ludzi.

e) **Zachowywać ostrożność podczas używania elektronarzędzi i narzędzi wkładanych. Sprawdzać, czy części ruchome działają prawidłowo i nie zacinają się, czy nie są zepsute lub uszkodzone w stopniu wykluczającym poprawne funkcjonowanie elektronarzędzia. Przed użyciem elektronarzędzia należy naprawić uszkodzone części.** Wiele wypadków spowodowanych jest przez źle konserwowane elektronarzędzia.

f) **Narzędzia tnące muszą być ostre i czyste.** Starannie konserwowane narzędzia tnące o ostrych krawędziach tnących są mniej podatne na zakleszczenie i łatwiejsze w prowadzeniu.

g) **Elektronarzędzia, akcesoria, narzędzia wkładane, itp. powinny być używane zgodnie z tymi instrukcjami.** Pod uwagę należy brać warunki i pracę, jaką należy wykonać. Używanie elektronarzędzi do innych celów

niż zamierzone może prowadzić do niebezpiecznych sytuacji.

h) **Uchwyty i powierzchnie chwytne utrzymywać w stanie suchym, czystym i wolnym od oleju i smaru.** Śliskie uchwyty i powierzchnie chwytne nie zapewniają bezpiecznej obsługi i kontroli elektronarzędzia w nieprzewidzianych sytuacjach.

Używanie i obsługa narzędzia bezprzewodowego



a) **Akumulatory ładować tylko za pomocą ładowarek zalecanych przez producenta.** Ładowarka odpowiednia dla określonego typu akumulatora może spowodować pożar podczas używania z innym akumulatorem.

b) **W elektronarzędziach używać tylko odpowiednich akumulatorów.** Użycie innych akumulatorów może spowodować obrażenia lub pożar.

c) **Nieużywany akumulator należy trzymać z dala od spinaczy, monet, kluczy, gwoździ, śrub lub innych małych metalowych przedmiotów, które mogłyby spowodować zwarcie styków.** Zwarcie między stykami akumulatora może spowodować oparzenia lub pożar.

d) **Nieprawidłowo używany akumulator może spowodować wyciek płynu. Unikać kontaktu z płynem. W razie przypadkowego kontaktu spłukać wodą. Jeśli płyn dostanie się do oczu, zasięgnąć dodatkowej pomocy medycznej.** Wyciekający z akumulatora płyn może spowodować podrażnienie skóry lub poparzenia.

- e) **Nie używać uszkodzonego lub zmodyfikowanego akumulatora.** Uszkodzone lub zmienione akumulatory mogą zachowywać się w nieprzewidziany sposób i spowodować pożar, wybuch lub obrażenia.
- f) **Nie narażać akumulatora na działanie ognia ani innych źródeł ciepła.** Ogień lub temperatura powyżej 130 °C może spowodować wybuch.
- g) **Przestrzegać wszystkich instrukcji ładowania i nigdy nie ładować akumulatora ani narzędzia bezprzewodowego poza zakresem temperatur podanym w instrukcji obsługi.** Nieprawidłowe ładowanie lub ładowanie poza dopuszczalnym zakresem temperatur może zniszczyć akumulator i zwiększa ryzyko pożaru.

	<p>OSTROŻNIE! NIEBEZPIECZEŃSTWO WYBUCHU! Nigdy nie ładować baterii jednorazowych.</p>
	<p>Chronić akumulator przed ciepłem, np. również od bezpośredniego światła słonecznego, ognia, wody i wilgoci.</p>
	<p>Stwarza to niebezpieczeństwo wybuchu.</p>

Serwis

- a) **Elektronarzędzie powinno być naprawiane tylko przez wykwalifikowany personel i tylko z użyciem oryginalnych części zamiennych.** Zapewnia to utrzymanie bezpieczeństwa elektronarzędzia.
- b) **Nigdy nie serwisować uszkodzonych akumulatorów.** Wszystkie czynności związane z konserwacją akumulatorów powinny być wykonywane wyłącznie przez producenta lub autoryzowane centrum serwisowe.
- **Instrukcje bezpieczeństwa dla wkrętarek**
- a) **Elektronarzędzie należy trzymać za izolowane powierzchnie uchwytu podczas wykonywania prac, w których śruba może stykać się z ukrytym okablowaniem.** Kontakt śruby z przewodem pod napięciem może spowodować przeniesienie napięcia na metalowe części urządzenia i porażenie prądem.
- b) **Zabezpieczać obrabiany przedmiot.** Obrabiany przedmiot jest trzymany pewniej w przyrządzie lub w imadle niż za pomocą dłoni.
- c) **Mocno trzymać elektronarzędzie.** Podczas dokręcania i odkręcania śrub może na krótko wystąpić opór.
- d) **Wyłączyć produkt natychmiast, jeśli narzędzie zostanie zablokowane podczas użytkowania.** Należy być przygotowanym na silny opór, ponieważ może on spowodować odrzut.
- e) **Podczas przerw w pracy, w czasie transportu lub przechowywania urządzenia przełącznik zmiany kierunku obrotów zawsze ustawiać w pozycji środkowej (zablokowany).** Zapobiega to niezamierzonemu uruchomieniu elektronarzędzia.

● Instrukcje bezpieczeństwa dotyczące osprzętu

- a) **Korkociąg:** Podczas używania mocno trzymać korkociąg i butelkę wina. Butelkę stawiać na płaskiej powierzchni.
- b) **Młynek do soli/pieprzu:** Nie przepelniać młynka do soli/pieprzu. W przeciwnym razie młynek do soli/pieprzu nie będzie w stanie zmielić soli lub pieprzu. Jeśli młynek do soli/pieprzu działa wolno, to należy odsypać trochę soli lub pieprzu.
- c) **Młynek do soli/pieprzu:** Młynek do soli/pieprzu napełniać wyłącznie średnio-/gruboziarnistą solą albo całymi ziarnami pieprzu.

● Redukcja wibracji i hałasu

Ograniczyć czas użytkowania, korzystać z trybów niskiego poziomu wibracji i niskiego poziomu hałasu oraz nosić osobiste wyposażenie ochronne, aby zmniejszyć wibracje i hałas.

Poniższe środki pomagają zmniejszyć ryzyko związane z drganiami i hałasem:

- Używać produktu tylko zgodnie z jego przeznaczeniem i zgodnie z opisem w tej instrukcji.
- Upewnić się, że produkt jest w dobrym stanie i dobrze utrzymany.
- Używać narzędzi wkładanych odpowiednich dla tego produktu i upewniać się, że są w dobrym stanie.
- Trzymać produkt bezpiecznie za uchwyty/powierzchnie chwytne.
- Utrzymywać produkt zgodnie z instrukcjami i zapewniać odpowiednie smarowanie (jeśli dotyczy).
- Planować pracę tak, aby produkty o wysokiej wibracji były używane przez dłuższy okres czasu.

● Zachowanie w sytuacjach awaryjnych

Zapoznać się z użytkowaniem tego produktu z pomocą niniejszej instrukcji obsługi. Zapamiętać instrukcje bezpieczeństwa i stosować się do nich. Pomaga to uniknąć ryzyka i niebezpieczeństw.

- Zawsze zachowywać czujność korzystając z tego produktu, aby wcześniej wykryć niebezpieczeństwo i podjąć odpowiednie działania. Szybka interwencja może zapobiec poważnym obrażeniom i uszkodzeniu mienia.
- W przypadku awarii należy natychmiast wyłączyć produkt i odłączyć go od zasilania. Przed ponownym uruchomieniem produkt powinien zostać sprawdzony przez wykwalifikowanego technika i naprawiony w razie potrzeby.

● Instrukcje bezpieczeństwa dla ładowarek

- Urządzenie może być używane przez dzieci w wieku powyżej 8 lat i osób o ograniczonych zdolnościach fizycznych, zmysłowych lub umysłowych lub braku doświadczenia i wiedzy, gdy jest nadzorowany lub pouczony o bezpiecznym użyciu produktu i wynikających z niego niebezpieczeństwach.

Dzieci nie powinny bawić się urządzeniem.

Czyszczenia i prace konserwacyjnych nie mogą przeprowadzać dzieci pozostawione bez nadzoru.

- Nie ładować baterii jednorazowych. Naruszenie tej rady prowadzi do zagrożeń.
- Części elektryczne chronić przed wilgocią. Nigdy nie zanurzać w wodzie lub innych płynach, aby uniknąć porażenia prądem. Nie trzymać urządzenia pod bieżącą wodą. Postępować zgodnie z instrukcjami dotyczącymi czyszczenia, konserwacji i naprawy.

 Urządzenie nadaje się tylko do użytku w pomieszczeniach.

● Inne zagrożenia

RADA

- ▶ Ten produkt wytwarza pole elektromagnetyczne podczas pracy! W pewnych okolicznościach pole to może mieć wpływ na aktywne lub pasywne implanty medyczne! Aby zmniejszyć niebezpieczeństwo poważnych lub śmiertelnych obrażeń, przed użyciem produktu zaleca się, aby osoby z implantami medycznymi skonsultowały się z lekarzem i producentem implantu medycznego!

Nawet jeśli używasz tego produktu poprawnie, istnieje potencjalne ryzyko obrażeń ciała i uszkodzenia mienia. Następujące niebezpieczeństwa mogą wystąpić w związku ze strukturą i konstrukcją tego produktu, w tym między innymi:

- Uszkodzenia zdrowia wynikające z emisji drgań, jeśli produkt jest używany przez dłuższy czas, niewłaściwie obsługiwany i konserwowany.
- Urazy i uszkodzenia mienia spowodowane przez wadliwe narzędzia tnące lub nagłe uderzenie w ukryty przedmiot podczas użytkowania.
- Ryzyko obrażeń i szkód materialnych spowodowanych przez latające przedmioty.

● Użytkowanie

● Informacje o akumulatorze

- Zintegrowany akumulator jest częściowo naładowany w chwili dostawy. Akumulatory litowo-jonowe można ładować w dowolnym momencie bez wpływu na ich żywotność. Przerwanie procesu ładowania nie powoduje uszkodzenia akumulatora.

- Ten produkt zawiera wbudowany akumulator, który nie jest niewymienialny przez użytkownika. Usunięcie lub wymiana akumulatora musi być wykonana przez producenta, autoryzowany serwis lub osobę o odpowiednich kwalifikacjach w celu uniknięcia zagrożenia. Podczas utylizacji tego produktu należy pamiętać, że ten produkt zawiera baterię.
- Jeśli czerwona dioda LED stanu naładowania akumulatora [3] miga podczas użytkowania, poziom naładowania akumulatora jest niższy niż 10 % jego pojemności. Akumulator musi zostać doładowany.
- Nigdy nie ładować produktu w temperaturze otoczenia poniżej +4 °C lub powyżej +40 °C. Przechowywać w chłodnym i suchym miejscu, a temperatura otoczenia powinna wynosić od 0 °C do +50 °C.

Rozpoczęcie ładowania

(Rys. B)

RADA

- ▶ Podczas ładowania można używać oświetlenia LED miejsca pracy [11]. Uchwyt lekko nagrzewa się podczas ładowania i jest to normalne zjawisko.
- ▶ Dioda LED stanu naładowania akumulatora świeci przez ok. 10 sekund po naciśnięciu przełącznika zasilania [10].
- ▶ To są przybliżone wartości stanu naładowania i stanu akumulatora.

1. Do złącza USB (typu A) [7] ładowarki [6] podłączyć kabel USB [8].
2. Drugi koniec kabla USB [8] podłączyć do złącza USB typu C [5].
3. Ładowarkę [6] podłączyć do gniazdka sieciowego.

4. Diody LED stanu naładowania akumulatora [1], [2] i [3] sygnalizują stan naładowania:

Dioda LED stanu naładowania akumulatora podczas ładowania			Stan naładowania
Czerwona [3]	Żółta [2]	Zielona [1]	
Miga	Wył.	Wył.	< 30 %
Świeci	Miga	Wył.	30–60 %
Świeci	Świeci	Miga	60–90 %
Świeci	Świeci	Świeci	> 90 %

Dioda LED stanu naładowania akumulatora podczas pracy			Stan akumulatora
Czerwona [3]	Żółta [2]	Zielona [1]	
Miga	Wył.	Wył.	< 10 %
Świeci	Wył.	Wył.	10–30 %
Świeci	Świeci	Wył.	30–70 %
Świeci	Świeci	Świeci	> 70 %

Kończenie ładowania

1. Kabel USB [8] odłączyć od produktu.
2. Ładowarkę [6] wyjąć z gniazdka sieciowego.

● Zmiana kierunku obrotów

- Nacisnąć przełącznik kierunku obrotów [4], aby ustawić kierunek obrotów (rys. C):

Przełącznik naciśnięty	Kierunek	Wskaźnik kierunku obrotów
Z prawej (b)	Dokręcanie śrub	▲ [1]
Z lewej (a)	Odkręcanie śrub	▼ [3]

● Oświetlenie LED miejsca pracy

- Oświetlenie LED miejsca pracy [11] świeci się przez ok. 10 sekund po zwolnieniu przełącznika zasilania [10].
 - Oświetlenie LED miejsca pracy [11] tego produktu można włączyć oddzielnie, aby bezpośrednio oświetlało obszar roboczy.
1. Przełącznik kierunku obrotów [4] ustawić w położeniu środkowym, aby jednakowo wystawał z obu stron.
 2. Nacisnąć przełącznik zasilania [10].

● Wymiana grotów

RADA

▶ Groty są oznakowane zgodnie z ich wymiarami i kształtem. W przypadku braku pewności należy wypróbować dany grot, aby sprawdzić, czy mieści się w łbie śruby bez luzu.

- Wyciągnąć grot [9]. Do uchwytu grotów [13] włożyć grot innego typu (rys. D).
- W razie potrzeby na uchwycie grotów [13] zamontować osłonę przednią [12].

● Zmiana/używanie nasadek

- Produkt może być używany z grotami [9] (patrz „Wymiana grotów”).
- W wyposażeniu:
 - Młynek do soli/pieprzu [14] (x2)
 - Korkociąg [15]
- Produkt może być również używany z różnymi nasadkami. W tym celu należy zdjąć osłonę przednią [12]. Chwycić jedno z dwóch zagłębień w pokrywie, aby zdjąć osłonę przednią (rys. E).

Używanie korkociągu

(Rys. F)

RADA

▶ Pracować z małą prędkością. Przy dużych prędkościach korek może ulec uszkodzeniu.

1. Korkociąg [15] umieścić na butelce wina tak, aby szpic spirali korkociągu [17] dotykał korka butelki wina.
2. Przełącznik kierunku obrotów [4] przesunąć w prawo (**b**) (patrz „Zmiana kierunku obrotów”).
3. Uchwyt grotów [13] zrównać z trzonkiem korkociągu [15].
4. Trzymać mocno korkociąg [15] i butelkę wina. Wkrętarkę akumulatorową lekko docisnąć. Nacisnąć przełącznik zasilania [10], aby spirala korkociągu [17] wyciągnęła korek z butelki wina.
5. Przełącznik kierunku obrotów [4] przesunąć w lewo (**a**) (patrz „Zmiana kierunku obrotów”). Mocno trzymać korkociąg [15]. Nacisnąć przełącznik zasilania [10], aby wyciągnąć korek.

Napełnianie/używanie młynka do soli/pieprzu

1. Jedną ręką przytrzymać młynek do soli/pieprzu [14] (rys. G). Górną część młynka do soli/pieprzu przekręcić w kierunku przeciwnym do ruchu wskazówek zegara, aby go otworzyć.
2. Młynek do soli/pieprzu [14] napełnić średnio- lub gruboziarnistą solą albo całymi ziarnami pieprzu.
3. Zamknąć młynek do soli/pieprzu [14] kręcąc zgodnie z ruchem wskazówek zegara.
4. Otworzyć pokrywę [18] (rys. H). Pokrętelem regulacyjnym [19] ustawić stopień mielenia (rys. I).

Kierunek	Stopień zmielenia
Zgodnie z ruchem wskazówek zegara	Drobno
Przeciwnie do ruchu wskazówek zegara	Grubo

- Uchwyt grotów **13** zrównać z trzonkiem młynka do soli/pieprzu **14** (rys. H).
- Jedną ręką przytrzymać młynek do soli/pieprzu **14**. Wkrętarke akumulatorową lekko docisnąć do młynka do soli/pieprzu. Nacisnąć przełącznik zasilania **10**, aby zmielić sól/pieprz.

Używanie różnych nasadek

- Nasadki pokazane na rys. K nie wchodzą w skład zestawu. Te nasadki są dostępne na stronie www.optimex-shop.com pod numerem modelu PAS 4 D7.

A1 Nasadka o regulowanym momencie obrotowym	A3 Nasadka kątowna
A2 Nasadka mimośrodowa	A4 Nasadka do cięcia

- Zapoznać się z instrukcją obsługi dostarczoną z wymiennymi nasadkami dotyczącymi montażu i demontażu.

● Włączanie/wyłączanie

Włączanie/wyłączanie	Działanie
Włączanie	Wcisnąć przełącznik zasilania 10 i przytrzymać w tej pozycji. Oświetlenie LED miejsca pracy 11 włączy się.
Wył.	Zwolnić przełącznik zasilania 10 . Oświetlenie LED miejsca pracy 11 będzie się świecić przez ok. 10 sekund, a następnie zgaśnie.

● Usuwanie usterek

⚠ OSTRZEŻENIE!

- Jeśli produkt wpadł do wody lub został przypadkowo wystawiony na działanie deszczu, to nie można go już używać. Produkt włożyć do szczelnej torbie z tworzywa sztucznego i wysłać do centrum serwisowego w celu naprawy lub utylizacji.

Problem	Możliwa przyczyna	Rozwiązanie
Produkt nie ładuje się.	Gniazdko nie ma zasilania.	Ładowarkę [6] podłączyć do standardowego gniazdka sieciowego.
	Ładowarka [6] jest wadliwa lub uszkodzona.	Zmienić ładowarkę [6].
	Kabel USB [8] jest wadliwy lub uszkodzony.	Zmienić kabel USB [8].
	Uszkodzony produkt lub akumulator.	Wysłać produkt do centrum serwisowego w celu naprawienia.
Produkt nie działa.	Produkt jest przegrzany.	Pozwolić, aby produkt stygł przez ok. 10 minut.
	Akumulator jest rozładowany.	Naładować akumulator.
	Produkt jest uszkodzony.	Wysłać produkt do centrum serwisowego w celu naprawienia.
Płyn wydostaje się z produktu.	Akumulator jest uszkodzony.	Wysłać produkt do centrum serwisowego w celu naprawienia.

● Czyszczenie i konserwacja

RADA

- ▶ Do czyszczenia produktu nie należy używać chemicznych, alkalicznych, ściernych ani agresywnych środków czyszczących lub dezynfekujących, ponieważ mogą one uszkodzić powierzchnie.
- ▶ Upewniać się, że żadne ciecze nie dostaną się do wnętrza produktu.

- Otwory wentylacyjne muszą być zawsze czyste.
- Regularne prawidłowe czyszczenie pomaga zapewnić bezpieczne użytkowanie i wydłuża żywotność produktu.
- Zawsze utrzymywać produkt w czystości, suchy i wolny od oleju lub smarów.
Po każdym użyciu i przed schowaniem usuwać kurz.

- Przed czyszczeniem lub przeprowadzaniem konserwacji:
 - Przełącznik kierunku obrotów [4] ustawić w pozycji środkowej. Zapobiega to niezamierzonemu włączeniu.
 - Odłączyć kabel USB [8].
 - Ładowarkę [6] wyjąć z gniazdka sieciowego.
- Produkt czyścić suchą szmatką. W trudno dostępnych miejscach używać miękkiej szczotki.
- W szczególności, za pomocą szmatki i miękkiej szczotki, usuwać brud i kurz z otworów wentylacyjnych.

● Konserwacja

- Przed i po każdym użyciu sprawdzić produkt oraz grot [9] pod kątem zużycia i uszkodzeń.
W razie potrzeby zmienić akcesoria (patrz „Wymiana grotów”).
Należy zwracać uwagę na wymagania techniczne (patrz „Dane techniczne”).

● Przechowywanie

- Przełącznik kierunku obrotów  ustawić w pozycji środkowej. Zapobiega to niezamierzonemu włączeniu.
- Produkt przechowywać w suchym pomieszczeniu, chronionym przed bezpośrednim działaniem promieni słonecznych.

● Transport

RADA

- ▶ Zintegrowany akumulator litowo-jonowy powinien być usuwany wyłącznie przez przeszkolony lub wykwalifikowany personel.

W celu wyjęcia akumulatora z obudowy należy go rozładować, a następnie konieczne jest poluzowanie śrub obudowy.

Złącza na akumulatorze muszą być indywidualnie odłączone i zaizolowane.

- ▶ Ten produkt zawiera akumulator litowo-jonowy i dlatego podlega przepisom prawnym dotyczącym substancji niebezpiecznych. Użytkownicy mogą transportować produkt z wbudowanym akumulatorem drogami lądowymi lub drogą morską bez specjalnych wymagań.
- ▶ Podczas transportu przez osoby trzecie (np. linie lotnicze, kurier, przewoźnik) opakowanie i etykietowanie podlega specjalnym wymogom. W przypadku transportu przez osoby trzecie należy skonsultować się z ekspertem do spraw towarów niebezpiecznych.

● Utylizacja

Opakowanie wykonane jest z materiałów przyjaznych dla środowiska, które można przekazać do utylizacji w lokalnym punkcie przetwarzania surowców wtórnych.



Przy segregowaniu odpadów prosimy zwrócić uwagę na oznakowanie materiałów opakowaniowych, oznaczone są one skrótami (a) i numerami (b) o następującym znaczeniu: 1–7: Tworzywa sztuczne/20–22: Papier i tektura/80–98: Materiały kompozytowe.

Produkt:



Produkt, w tym akcesoria i materiały opakowaniowe, nadają się do recyklingu i podlegają rozszerzonej odpowiedzialności producenta. Wyrzuć je osobno, zgodnie z ilustracją przedstawiającą informacje o sortowaniu, aby zapewnić lepszą utylizację odpadów.

Logo Triman jest ważne tylko dla Francji.



Informacji na temat możliwości utylizacji wyeksploatowanego produktu udziela urząd gminy lub miasta.



Z uwagi na ochronę środowiska nie wyrzucać urządzenia po zakończeniu eksploatacji do odpadów domowych, lecz prawidłowo zutylizować. Informacji o punktach zbiorczych i ich godzinach

otwarcia udziela odpowiedni urząd.

Elektroodpady nie mogą być wyrzucane do pojemników do selektywnej zbiórki odpadów komunalnych. Można je oddać w specjalnie wyznaczonych miejscach np. Punkt Selektywnej Zbiórki Odpadów Komunalnych lub/bądź w punktach handlowych oferujących w sprzedaży sprzęt elektroniczny.

Należy postępować zgodnie z obowiązującymi w Polsce przepisami dotyczącymi selektywnej zbiórki urządzeń elektrycznych i elektronicznych. Zużyty sprzęt może mieć szkodliwy wpływ na środowisko i zdrowie ludzi z uwagi na potencjalną zawartość niebezpiecznych substancji, mieszanin oraz części składowych. Gospodarstwo domowe spełnia ważną rolę w przyczynianiu się do ponownego użycia i odzysku surowców wtórnych, w tym recyklingu zużytego sprzętu. Na tym etapie kształtuje się postawy, które wpływają na zachowanie wspólnego dobra jakim jest czyste środowisko naturalne.

Uszkodzone lub zużyte baterie/akumulatory muszą być poddane recyklingowi. Oddać baterie/akumulatory i/lub produkt w dostępnych punktach zbiórki.



Niewłaściwa utylizacja baterii/akumulatorów stwarza zagrożenie dla środowiska naturalnego!

Baterii/akumulatorów nie należy wyrzucać razem z odpadami domowymi. Mogą one zawierać szkodliwe metale ciężkie i należy je traktować jak odpady specjalne. Symbole chemiczne metali ciężkich są następujące: Cd = kadm, Hg = rtęć, Pb = ołów. Dlatego też zużyte baterie/akumulatory należy przekazywać

do komunalnych punktów gromadzenia odpadów niebezpiecznych.

● Gwarancja

Produkt został wyprodukowany zgodnie z surowymi wytycznymi dotyczącymi jakości i dokładnie przetestowane przed dostawą. W przypadku wad materiałowych lub produkcyjnych przysługują Państwu prawa ustawowe wobec sprzedawcy produktu. Państwa prawa ustawowe nie są w żaden sposób ograniczone przez naszą gwarancję przedstawioną poniżej.

Gwarancja na ten produkt wynosi 3 lata od daty zakupu. Okres gwarancji rozpoczyna się od daty zakupu. Proszę przechowywać oryginalny rachunek w bezpiecznym miejscu, ponieważ ten dokument jest wymagany jako dowód zakupu.

Wszelkie uszkodzenia lub wady obecne już w momencie zakupu należy zgłosić niezwłocznie po rozpakowaniu produktu.

Jeżeli w ciągu 3 lat od daty zakupu produkt wykáže wady materiałowe lub produkcyjne, to – według naszego uznania – bezpłatnie go naprawimy lub wymienimy. Okres gwarancji nie ulega przedłużeniu o przyznane roszczenie gwarancyjne. Dotyczy to również wymienionych i naprawionych części.

Niniejsza gwarancja traci ważność, jeśli produkt został uszkodzony, był niewłaściwie użytkowany lub konserwowany.

Gwarancja obejmuje wady materiałowe i produkcyjne. Niniejsza gwarancja nie obejmuje części produktu, które podlegają normalnemu zużyciu i dlatego są uważane za części zużywalne (np. baterie, węże, wkłady atramentowe), ani nie obejmuje uszkodzeń części

delikatnych, np. przełączników lub części wykonanych ze szkła.

Zgodnie z Kodeksem Cywilnym art. 581 §1 wraz z wymianą urządzenia lub ważnej części czas gwarancji rozpoczyna się na nowo.

● Sposób postępowania w przypadku naprawy gwarancyjnej

Aby zapewnić szybkie rozpatrzenie wniosku, należy postępować zgodnie z poniższymi instrukcjami:

Do wszystkich zapytań proszę mieć przygotowany paragon i numer artykułu (IAN 509539_2507) jako dowód zakupu.

Numer artykułu można znaleźć na tabliczce znamionowej produktu, na grawerze na produkcie, na stronie tytułowej instrukcji (w lewym dolnym rogu) lub na naklejce z tyłu lub na spodzie produktu.

W przypadku wystąpienia usterek funkcjonalnych lub innych wad należy najpierw skontaktować się telefonicznie lub pocztą elektroniczną z wymienionym poniżej działem serwisowym.

Następnie można wysłać produkt zarejestrowany jako wadliwy na podany adres serwisowy bezpłatnie, załączając dowód zakupu (paragon) i określając, na czym polega wada i kiedy wystąpiła.



Te i wiele innych instrukcji można przeglądać i pobrać na stronie parkside-diy.com. Ten kod QR przeniesie Cię bezpośrednio na stronę parkside-diy.com. Wybierz swój kraj i użyj maski wyszukiwania, aby wyszukać instrukcje obsługi. Wprowadź numer artykułu (IAN) 509539_2507, aby uzyskać dostęp do instrukcji obsługi artykułu.

● Serwis

Serwis Polska

Tel.: 008004912069

Formularz kontaktowy na stronie
parkside-diy.com

IAN 509539_2507

● Deklaracja zgodności UE

PL

DEKLARACJA ZGODNOŚCI UE (nr. 509539_2507)

IAN: 509539_2507
Nazwa produktu: "PARKSIDE" Wkrętarka akumulatorowa
Oznaczenie modelu: HG10759

Opisany powyżej przedmiot niniejszej deklaracji jest zgodny z odpowiednimi wymaganiami unijnego prawodawstwa harmonizacyjnego:

Dyrektywa 2006/42/WE
Dyrektywa 2014/30/EU
Dyrektywa 2011/65/UE wraz ze wszystkimi poprawkami

Odniesienia do odpowiednich norm zharmonizowanych lub do innych specyfikacji technicznych, w stosunku do których deklarowana jest zgodność:

Nr / Części
Dyrektywa 2006/42/WE
EN 62841-1:2015/A11:2022
EN 62841-2-2:2014/AC:2015
EN ISO 12100:2010
Dyrektywa 2014/30/EU
EN IEC 55014-1:2021
EN IEC 55014-2:2021
EN IEC 61000-3-2:2019/A2:2024
EN 61000-3-3:2013/A2:2021

Opisany powyżej przedmiot deklaracji jest zgodny z dyrektywą Parlamentu Europejskiego i Rady 2011/65/UE z dnia 8 czerwca 2011 r. w sprawie ograniczenia stosowania niektórych niebezpiecznych substancji w sprzęcie elektrycznym i elektronicznym:

Nr / Części
EN IEC 63000:2018

Osoba odpowiedzialna za dokumentację techniczną: OWIM GmbH & Co.KG

Podpisano w imieniu:

OWIM GmbH & Co. KG, Stiftsbergstraße 1, 74167 Neckarsulm, Niemcy

Niniejsza deklaracja zgodności wydana zostaje na wyłączną odpowiedzialność producenta.

Tłumaczenie oryginalnej deklaracji zgodności

Neckarsulm

12/11/2025

Miejsce

Data















ppa. Jéns Buchheim *ppa. Dr. Thorsten Maier*
ppa. Jéns Buchheim ppa. Dr. Thorsten Maier
Prokurent Prokurent



Použitá výstražná upozornění a symboly	Strana 103
Úvod	Strana 104
Použití ke stanovenému účelu	Strana 104
Rozsah dodávky	Strana 104
Popis dílů	Strana 104
Technické údaje	Strana 105
Bezpečnostní pokyny	Strana 106
Všeobecné bezpečnostní pokyny pro elektrické nástroje	Strana 106
Bezpečnostní pokyny pro šroubováky	Strana 110
Bezpečnostní pokyny pro nástavce	Strana 110
Snížení vibrací a hluku	Strana 110
Chování v nouzových případech	Strana 110
Bezpečnostní pokyny pro nabíječky	Strana 111
Zbytková rizika	Strana 111
Provoz	Strana 112
Informace o akumulátoru	Strana 112
Změna směru otáčení	Strana 112
Pracovní svítidla s LED	Strana 113
Výměna bitů	Strana 113
Výměna/použití nástavců	Strana 113
Zapínání/vypínání	Strana 114
Odstraňování poruch	Strana 114
Čištění a údržba	Strana 115
Údržba	Strana 115
Skladování	Strana 115
Transport	Strana 115
Zlikvidování	Strana 116
Záruka	Strana 116
Postup v případě uplatňování záruky	Strana 117
Servis	Strana 117
EU Prohlášení o shodě	Strana 118

Použitá výstražná upozornění a symboly

V tomto návodu k obsluze a na obalu jsou používána následující upozornění:

	<p>NEBEZPEČÍ! Tento symbol se signální slovem „Nebezpečí“ označuje ohrožení s vysokým stupněm rizika, které má, pokud se mu nezabrání, za následek těžké zranění nebo smrt.</p>	 	<p>Tento symbol znamená, že při použití tohoto výrobku je třeba dodržet návod k obsluze.</p>
	<p>VAROVÁNÍ! Tento symbol se signální slovem „Varování“ označuje ohrožení se středním stupněm rizika, které může mít, pokud se mu nezabrání, za následek těžké zranění nebo smrt.</p>		<p>Nebezpečí – riziko úrazu elektrickým proudem!</p>
	<p>OPATRŇĚ! Tento symbol se signální slovem „Opatrně“ označuje ohrožení s nízkým stupněm rizika, které může mít, pokud se mu nezabrání, za následek malé nebo lehké zranění.</p>	 	<p>Chraňte akumulátor před horkem a přímým slunečním zářením.</p> <p>Chraňte akumulátor před ohněm.</p> <p>Chraňte akumulátor před vodou a vlhkem.</p>
	<p>VÝSTRAHA! Tento symbol se signálním slovem „Výstraha“ označuje nebezpečí možného poškození majetku.</p>	<p>min⁻¹</p>	<p>Otáček za minutu</p>
	<p>Střídavý proud/napětí</p>		<p>Stejnosměrný proud/napětí</p>
	<p>Symbol pro výrobek ochranné třídy II</p>		<p>Používejte výrobek jen v suchých vnitřních prostorách.</p>
<p>Li-Ion</p>	<p>Lithium-iontový akumulátor</p>	<p>no</p>	<p>Volnoběžné otáčky</p>
	<p>Značka CE potvrzuje shodu se směrnicemi EU, které se na výrobek vztahují.</p>	 	<p>Bezpečnostní pokyny Pokyny pro činnost</p>

4 V SADA AKU ŠROUBOVÁKU S GRILOVACÍM PŘÍSLUŠENSTVÍM

● Úvod

Blahopřejeme Vám ke koupi nového výrobku. Rozhodli jste se pro kvalitní produkt. Návod k obsluze je součástí tohoto výrobku. Obsahuje důležité pokyny pro bezpečnost, použití a likvidaci. Před použitím výrobku se seznamte se všemi pokyny k obsluze a bezpečnostními pokyny. Používejte výrobek jen popsáním způsobem a na uvedených místech. Při předání výrobku třetí osobě předejte i všechny podklady.

● Použití ke stanovenému účelu

- Tento výrobek je určen k utahování a uvolňování šroubů a zátek. Nástavec otvíráku na lahve je určen k odstraňování kovových uzávěrů z lahví.
- V rozsahu dodávky jsou obsaženy 3 nástavce:

Nástavec	Účel
Mlýnek na sůl/pepř 14 (x2)	Mletí soli/pepře
Vývrtka 15	Vytahování zátek z lahví

- Vždy používejte nástrojové nástavce (nástavce a bity) v souladu s jejich zamýšlenými použitími! Při nákupu a použití nástrojových nástavců vždy dbejte na technické požadavky výrobku (viz „Technické údaje“).
- Pracovní svítidla s LED **11** tohoto výrobku je určena k osvětlení přímé pracovní oblasti.
- Jiné upotřebením nebo úpravou výrobku se považují za užívání v rozporu se stanoveným účelem a mohou vést k rizikům, jako je nebezpečí smrti,

zranění nebo poškození. Výrobce nenese žádnou odpovědnost za škody způsobené nesprávným upotřebením. Výrobek není určen k životnostenskému nebo podobnému využívání.

● Rozsah dodávky

▲ VAROVÁNÍ!

- ▶ Výrobek a balicí materiály nejsou dětská hračka! Nedovolte dětem hrát si s plastovými sáčky, fóliemi a malými díly! Hrozí nebezpečí polknutí a udušení!

- 1 Akumulátorový šroubovák
- 1 Přední kryt
- 1 Vývrtka
- 2 Mlýnek na sůl/pepř
- 1 Otvírák na lahve
- 1 USB kabel
- 14 Šroubové bity × 25 mm
- 1 Prodloužení bitu (60 mm)
- 1 Návod na obsluhu

14 šroubovacích bitů × 25 mm

4 Bity se štěrbinou:	SL3	SL4	SL5	SL6
3 Bity Pozidriv:	PZ0	PZ1	PZ2	

4 Bity Phillips:	PH0	PH1	PH2	PH3
3 Šestihránné bity:	H3	H4	H5	

● Popis dílů

Rozložte před čtením poskládanou stránku s výkresy. Seznamte se se všemi funkcemi výrobku.

- 1** Indikátor směru otáčení ▲ (utahování šroubů)/LED stavu nabití akumulátoru (zelená barva)
- 2** LED stavu nabití akumulátoru (žlutá barva)

- 3 Indikátor směru otáčení ▼
(uvolňování šroubů)/LED stavu nabití
akumulátoru (červená barva)
- 4 Přepínač směru otáčení
- 5 USB přípojka typu C
- 6 Nabíječka *
- 7 USB přípojka (typu A)
- 8 USB kabel
- 9 Šroubovací bity
- 10 Vypínač Zap/Vyp
- 11 Pracovní svítidla s LED
- 12 Přední kryt
- 13 Držák bitu
- 14 Mlýnek na sůl/pepř (x2)
- 15 Vývrtka
- 16 Otvírák na láhve
- 17 Šroubovice vývrtky

(Obr. H)

- 18 Víko (mlýnku na sůl/pepř)

(Obr. I)

- 19 Nastavovací knoflík

● Technické údaje

Akumulátorový šroubovák	
Model:	HG10759
Jmenovité napětí:	4 V --- (stejnoseměrné napětí)
Akumulátor (integrováný):	Li-Ionový
Počet článků:	1
Kapacita:	1,5 Ah
Volnoběžné otáčky:	$n_0 = 200 \text{ min}^{-1}$

Utahovací moment (obtížné/ nekomplikované zašroubování/ odšroubování podle ISO 5393):	Max. 10 N m
Držák bitů:	6,35 mm (1/4")

K nabíjení bezkabelového nářadí použijte výhradně následující nabíječku *:

Informace	Hodnota
Název výrobce nebo ochranná známka, obchodní registrační číslo a adresa:	OWIM GmbH & Co. KG HRA 721742 Stiftsbergstraße 1, 74167 Neckarsulm, NĚMECKO
Identifikační značka modelu:	HG06825 (síťová zástrčka VDE) HG06825-BS (síťová zástrčka BS)

Informace	Hodnota	Jednotka
Vstupní napětí:	100–240	V \sim
Vstupní frekvence:	50/60	Hz
Výstupní napětí:	5,0	V ---
Výstupní proud:	1,7	A
Výstupní výkon:	8,5	W
Průměrná účinnost v aktivním režimu:	78,2	%
Spotřeba energie ve stavu bez zátěže:	<0,1	W
Vstupní proud:	0,3	A
Ochranná třída:	II/□ (dvojitá izolace)	

* Nabíječka není obsažena v rozsahu dodávky. Vhodná nabíječka: HG06825/ HG06825-BS

Informace	Hodnota	Jednotka
Typ připojení:	USB (typ A)	–
Doba nabíjení:	cca 60	min

Doporučená okolní teplota	
Během nabíjení:	+4 °C až +40 °C
Během provozu:	0 °C až +40 °C
Během skladování:	0 °C až +50 °C

Hodnoty emisí hluku	
Naměřené hodnoty byly stanoveny v souladu s normou EN 62841. Hladina akustického tlaku elektrického nástroje hodnocená jako A je obvykle:	
Hladina akustického tlaku:	$L_{pA} = 63,37 \text{ dB}$
Hladina akustického výkonu:	$L_{WA} = 71,37 \text{ dB}$
Nejistota K:	$K_{pA/WA} = 3 \text{ dB}$

Emisní hodnoty vibrací	
Celkové hodnoty vibrací (vektorový součet tří směrů), stanovené v souladu s EN 62841:	
Šrouby	
Hodnota emisí vibrací a_h :	$< 2,5 \text{ m/s}^2$ ($0,215 \text{ m/s}^2$)
Nejistota K:	$1,5 \text{ m/s}^2$

VAROVÁNÍ!

- ▶ Vibrace a hluk při skutečném použití elektrických nástrojů se od uvedených hodnot odchylují v závislosti na způsobu, jakým je elektrický nástroj používán, zejména typ zpracovávaného obrobku.

VAROVÁNÍ!

Snažte se udržet zatížení vibracemi a hlukem tak nízké, jak je to jen možné. Příklady opatření ke snížení zatížení vibracemi je nošení rukavic při používání nástroje a omezení doby práce. Přitom se musí brát do úvahy všechny akce provozního cyklu (například časy kde je elektrický nástroj vypnut, a ty, u kterých je sice zapnutý, ale běží bez zatížení).

UPOZORNĚNÍ

- ▶ Uvedené celkové hodnoty vibrací a uvedené hodnoty emisí hluku byly naměřeny pomocí standardizovaných zkušebních metod, a mohou být použity k porovnání jednoho elektrického nástroje s jiným.
- ▶ Uvedené celkové hodnoty vibrací a uvedené hodnoty emisí hluku mohou být použity i pro předběžnému odhadu zatížení.



Bezpečnostní pokyny

- **Všeobecné bezpečnostní pokyny pro elektrické nástroje**

VAROVÁNÍ!

- ▶ **Přečtěte si všechny bezpečnostní pokyny, pokyny, ilustrace a technické údaje, kterými je tento elektrický nástroj opatřen.** Nedodržení následných pokynů může způsobit zranění elektrickým proudem, požár a/nebo těžká zranění.

Uschovejte bezpečnostní pokyny a návody pro budoucnost.

Termín používaný v bezpečnostních pokynech „elektrický nástroj“ se vztahuje na elektrické nástroje napájené ze sítě (síťovým vedením) nebo elektrické nástroje napájené akumulátorem (bez síťového vedení).

Bezpečnost práce na pracovním místě

- a) **Udržujte pracovní prostor v čistotě a dobře osvětlený.** Nepořádek nebo neosvětlené pracovní prostory mohou vést k úrazům.
- b) **Neppracujte s elektrickým nástrojem ve výbušném prostředí, v přítomnosti hořlavých kapalin, plynů nebo prachu.** Elektrické nástroje jsou zdrojem jiskření, které může zapálit prach nebo výpary.
- c) **Při práci s elektrickými nástroji udržujte děti a osoby v bezpečné vzdálenosti.** Při rozptýlení můžete ztratit kontrolu nad elektrickým nástrojem.

Elektrická bezpečnost

- a) **Síťová zástrčka elektrického nástroje se musí hodit do zásuvky. Zástrčka nesmí být žádným způsobem měněna. Nepoužívejte rozbočovací zástrčky s uzemněnými elektrickými nástroji.** Neupravené zástrčky a odpovídající zásuvky snižují riziko úrazu elektrickým proudem.
- b) **Vyhňte se kontaktu těla s uzemněnými povrchy, jako jsou potrubí, radiátory, sporáky a ledničky.** Pokud je vaše tělo uzemněné, existuje zvýšené riziko úrazu elektrickým proudem.
- c) **Chraňte elektrické nástroje před deštěm nebo vlhkem.** Proniknutí

vody do elektrického nástroje zvyšuje riziko úrazu elektrickým proudem.

- d) **Nezneužívejte přípojně vedení k zavěšování nebo nošení elektrického nástroje nebo k vytáhnutí zástrčky ze zásuvky. Udržujte přípojně vedení daleko od tepla, oleje, ostrých hran nebo pohybujících se částí.** Poškozená nebo spletená přípojná vedení zvyšují riziko úrazu elektrickým proudem.
- e) **Pokud pracujete s elektrickým nástrojem venku, používejte jen prodlužovací vedení vhodné i pro venkovní použití.** Použití prodlužovacího vedení vhodného pro venkovní prostředí snižuje riziko úrazu elektrickým proudem.
- f) **Pokud je provoz elektrického nástroje ve vlhkém prostředí nevyhnutný, použijte proudový chránič.** Použití proudového chrániče snižuje riziko úrazu elektrickým proudem.

Bezpečnost osob

- a) **Buďte pozorní, sledujte, co děláte a používejte zdravý rozum při práci s elektrickým nástrojem.** Nepoužívejte elektrický nástroj, jste-li unaveni nebo pod vlivem drog, alkoholu nebo léků. Chvilce nepozornosti při použití elektrického nástroje může vést k vážným zraněním.
- b) **Používejte osobní ochranné pomůcky a vždy noste ochranné brýle.** Nošení osobních ochranných pomůcek, jako je protiprachová maska, neklouzavá bezpečnostní obuv, ochranná přilba nebo ochrana sluchu, v závislosti na povaze a použití elektrického nástroje, snižuje riziko zranění.

- c) **Zabraňte náhodnému spuštění. Ujistěte se, že elektrický nástroj je vypnutý předtím, než jej připojíte k elektrické síti a/ nebo akumulátoru, ho zvednete nebo přenášíte.** Pokud přenášíte elektrický nástroj s prstem na spínači nebo zapnutý elektrický nástroj připojíte k napájení, může to vést k nehodám.
- d) **Před zapnutím elektrického nástroje odstraňte všechny seřizovací nástroje nebo klíč na šrouby.** Nástroj nebo klíč, který ponecháte připevněn k otáčející se části elektrického nástroje, může vést ke zranění.
- e) **Vyhýbejte se nenormálnímu držení těla. Dbejte na správný postoj a udržujte za všech okolností rovnováhu.** To umožňuje lepší ovladatelnost elektrického nástroje v neočekávaných situacích.
- f) **Noste vhodný oděv. Nenoste volný oděv nebo šperky. Udržujte své vlasy a oblečení mimo dosah pohybujících se částí.** Volný oděv, šperky nebo dlouhé vlasy mohou být zachyceny pohybujícími se částmi.
- g) **Pokud lze instalovat zařízení pro odsávání a záchyt prachu, musí být připojeno a správně používáno.** Použití odsávání prachu může snížit nebezpečí týkající se prachu.
- h) **Neukolébejte se ve falešné bezpečnosti a nepřekračujte bezpečnostní pravidla pro elektrické nástroje, a to ani v případech, že jste se seznámili s elektrickým nástrojem při častém používání.** Nedbalé jednání může vést k vážným zraněním během zlomků sekundy.

Upotřebení a zacházení s elektrickým nástrojem

- a) **Elektrický nástroj nepřetěžujte. Použijte pro svou práci určený typ elektrického nástroje.** S pomocí vhodného elektrického nástroje pracujete lépe a bezpečněji v zadané oblasti výkonu.
- b) **Nepoužívejte elektrický nástroj, jehož vypínač je vadný.** Elektrický nástroj, které již není možné zapnout nebo vypnout, je nebezpečné a musí být opraveno.
- c) **Před jakýmkoliv seřizováním, výměnou nástrojových nástavců nebo před uložením nepoužívaného elektrického nástroje vytáhněte zástrčku ze zásuvky a/nebo odstraňte odnímatelný akumulátor.** Toto preventivní opatření zabraňuje neúmyslnému spuštění elektrického nástroje.
- d) **Nepoužívané elektrické nástroje skladujte mimo dosah dětí. Nenechte osoby používat elektrický nástroj, pokud nejsou s ním obeznámeni nebo nečetli instrukce.** Elektrické nástroje jsou nebezpečné, když jsou používány nezkušenými osobami.
- e) **Opatrujte elektrické nástroje a nástrojový nástavec s péčí. Zkontrolujte, zda pohyblivé díly bezvadně fungují a nezadírají se, zda díly nejsou prasklé nebo tak poškozené, že je narušena funkce elektrického nástroje. Poškozené díly nechte opravit před použitím elektrického nástroje.** Mnoho nehod je způsobeno špatně udržovanými elektrickými nástroji.
- f) **Řezné nástroje udržujte ostré a čisté.** Řádně udržované řezné nástroje s ostrými řeznými břity se méně zadírají a lépe se ovládají.





- g) **Používejte elektrický nástroj, příslušenství a nástrojové nástavce atd. v souladu s těmito pokyny.** Zohledněte pracovní podmínky a činnost, která má být provedena. Použití elektrického nástroje k jiné činnosti, než je určené použití, může vést k nebezpečným situacím.
- h) **Udržujte rukojeti a úchopy suché, čisté a bez oleje a tuku.** Kluzké rukojeti a úchopy neumožňují bezpečnou obsluhu a ovládání elektrického nástroje v neočekávaných situacích.

Použití akumulátorového nástroje a zacházení s ním

- a) **Akumulátor nabíjejte pouze nabíječkami doporučenými výrobcem.** U nabíječky, která je určena pro určitý druh akumulátorů, hrozí riziko požáru v případě jejího použití s jinými akumulátory.
- b) **V elektrických nástrojích používejte pouze akumulátory pro ně určené.** Použití jiných akumulátorů může způsobit poranění a vést ke vzniku požáru.
- c) **Nepoužívaný akumulátor uchovávejte v bezpečné vzdálenosti od kancelářských sponek, mincí, klíčů, hřebíků, šroubů či jiných malých kovových předmětů, které by mohly zapříčinit přemostění kontaktů.** Zkrat mezi kontakty akumulátoru může mít za následek popálení nebo požár.
- d) **Pokud jsou použity nesprávné, může z akumulátoru unikat tekutina. Vyhněte se kontaktu s ní. Při náhodném kontaktu opláchněte vodou. Pokud se kapalina dostane do očí, požadujte navíc lékařskou pomoc.**

Unikající kapalina z akumulátoru může vést k podráždění pokožky nebo popáleninám.

- e) **Nepoužívejte poškozený nebo změněný akumulátor.** Poškozené nebo upravené akumulátory se mohou chovat nepředvídatelně a vést k požáru, výbuchu nebo nebezpečí zranění.
- f) **Nevystavujte akumulátor ohni nebo vysokým teplotám.** Oheň nebo teploty nad 130 °C mohou vyvolat explozi.
- g) **Dodržujte všechny pokyny k nabíjení a nabíjejte akumulátor akumulátorového nástroje nikdy mimo rozsah teplot uvedený v návodu k obsluze.** Nesprávné nabíjení nebo nabíjení mimo přípustný rozsah teplot mohou akumulátor zničit a zvyšují riziko vzniku požáru.

	<p>OPATRNĚ! NEBEZPEČÍ VÝBUCHU! Nikdy nedobíjejte nedobíjitelné baterie.</p>
	<p>Chraňte akumulátor před horkem, např. i před opakovaným slunečním zářením, ohněm, vodou a vlhkostí.</p>
	<p>Existuje nebezpečí exploze.</p>
	<p>Existuje nebezpečí exploze.</p>

Servis

- a) **Nechte svůj elektrický nástroj opravovat jen od kvalifikovaného odborného personálu s použitím originálních náhradních dílů.** Tím je zajištěno, že bezpečnost elektrického nástroje zůstane zachována.
- b) **Nikdy neudržujte poškozené akumulátory.** Veškerá údržba

akumulátorů musí být provedena výrobcem nebo autorizovanými servisními středisky.

● Bezpečnostní pokyny pro šroubováky

- a) **Elektrický nástroj držte při provádění operací, kdy může použitý nástroj dojít do kontaktu se skrytými vodiči, za izolované rukojeti.** Kontakt šroubu s vodičem pod napětím může také dát pod napětí kovové části přístroje a způsobit úraz elektrickým proudem.
- b) **Zajistěte obrobek.** Obrobek drženy upínacími přípravky nebo svěrákem je držen bezpečněji než rukou.
- c) **Držte elektrický nástroj pevně.** Při povolování a uvolňování šroubů může dojít krátkodobě k silným reakcím.
- d) **Pokud je nástroj během používání zablokovaný, výrobek okamžitě vypněte.** Budte připraveni na silné reakce, protože ty mohou způsobit zpětný ráz.
- e) **Při práci, přepravě nebo skladování přístroje vždy přepněte přepínač směru otáčení zpět do střední polohy (uzamčeno).** To zabrání nechtěnému spuštění elektrického nástroje.

● Bezpečnostní pokyny pro nástavce

- a) **Vývrtka:** Během používání držte vývrtku a láhev vína pevně. Postavte láhev vína na rovný povrch.
- b) **Mlýnek na sůl/pepř:** Mlýnek na sůl/pepř nepřeplňujte. V opačném případě nebude mlýnek na sůl/pepř schopen sůl nebo pepř umlít. Pokud mlýnek na sůl/pepř pracuje pomalu, odstraňte část soli nebo pepře.

- c) **Mlýnek na sůl/pepř:** Mlýnek na sůl/pepř plňte pouze středně až hrubě zrnitou solí nebo celými zrnky pepře.

● Snížení vibrací a hluku

Omezte dobu používání, používejte provozní režimy se slabými vibracemi a málo hlučné a noste osobní ochranné pomůcky pro snížení účinků vibrací a hluku.

Následující opatření umožní snížit vibracemi a hlukem působená rizika:

- Používejte výrobek pouze podle jeho účelu a jak je popsáno v těchto instrukcích.
- Ujistěte se, že je výrobek bezvadný a je dobře udržován.
- Používejte správné nástrojové nástavce pro tento výrobek a zajistěte, aby byly bezvadné.
- Držte výrobek bezpečně za rukojeti/úchopové plochy.
- Udržujte výrobek podle pokynů a dbejte o dostatečné mazání (je-li aplikovatelné).
- Plánujte průběh svých prací tak, aby upotřebením výrobků s vysokou hodnotou vibrací bylo rozloženo na delší časové období.

● Chování v nouzových případech

Seznamte se na základě tohoto návodu na obsluhu s použitím tohoto výrobku. Zapamatujte si bezpečnostní pokyny a bezpodmínečně se jich držte. To pomáhá vyhnout se rizikům a nebezpečím.

- Vždy buďte při používání výrobku pozorní, abyste nebezpečí zjistili včas a mohli jednat. Včasný zásah může zabránit vážnému zranění nebo poškození majetku.
- Při vadné funkci ihned výrobek vypněte a odpojte ho od sítě. Nechte to kvalifikovanému odborníkovi

zkontrolovat a, pokud je to nutné, opravit před opětovným uvedením do provozu.

● Bezpečnostní pokyny pro nabíječky

- Tento přístroj mohou používat děti starší 8 let i osoby se sníženými fyzickými, smyslovými či mentálními schopnostmi nebo s nedostatkem zkušeností a znalostí, pokud jsou pod dohledem nebo byly poučeny ohledně bezpečného používání přístroje a chápou z toho vyplývající nebezpečí. Děti si nesmí s přístrojem hrát.

Čištění a uživatelskou údržbu nesmějí provádět děti bez dohledu.

- Nenabíjejte nedobíjitelné baterie. Porušení tohoto upozornění vede k rizikům.
- Chraňte elektrické komponenty před vlhkostí. Abyste zabránili úrazu elektrickým proudem, neponořujte přístroj nikdy do vody nebo jiných kapalin.

Nedržte přístroj nikdy pod tekoucí vodou. Dodržujte pokyny pro čištění, údržbu a opravy.

🏠 Přístroj je vhodný pouze pro použití ve vnitřních prostorech.

● Zbytková rizika

UPOZORNĚNÍ

- ▶ Tento výrobek generuje během provozu elektromagnetické pole! Toto pole může za určitých okolností ovlivňovat aktivní nebo pasivní lékařské implantáty! Chcete-li snížit nebezpečí vážných nebo smrtelných úrazů, doporučujeme osobám s lékařskými implantáty, aby konzultovaly svého lékaře a výrobce zdravotnického implantátu před obsluhou výrobku!

I když použijete tento výrobek obsluhujete podle předpisu, zůstává potenciální riziko pro zranění a poškození. Následující nebezpečí mohou kromě jiných nastat v souvislosti s konstrukcí a provedením tohoto výrobku:

- Zdravotní poškození vyplývající z emise vibrací, je-li výrobek používán po delší dobu, nebo není správně používán a udržován.
- Osobní a věcné škody způsobené vadným reznými nástroji nebo náhlý dopad skrytého objektu během používání.
- Nebezpečí zranění a věcné škody způsobené létajícími objekty.

● Provoz

● Informace o akumulátoru

- Ve integrovaný akumulátor je při dodání částečně nabit. Lithium-iontové akumulátory lze dobíjet kdykoliv, aniž by to ovlivnilo jejich životnost. Přerušeni procesu nabíjení akumulátor nepoškodí.
- Tento výrobek má vestavěný akumulátor, který nemůže být vyměněn uživatelem. Aby se zabránilo rizikům, může odstranění nebo náhrada akumulátoru provést pouze výrobce nebo jeho služba zákazníkům nebo podobně kvalifikovaná osoba. Při likvidaci je třeba upozornit na to, že tento výrobek obsahuje akumulátor.
- Pokud během používání bliká červená LED stavu nabití akumulátoru [3], je úroveň nabití akumulátoru nižší než 10 % jeho kapacity. Akumulátor musí být nabit.
- Nikdy nenabíjejte výrobek při okolních teplotách nižších než +4 °C nebo nad +40 °C. Skladovací podmínky by měly chladné a suché a okolní teplota by měla být mezi 0 °C a +50 °C.

Zahájení nabíjení

(Obr. B)

UPOZORNĚNÍ

- ▶ Během procesu nabíjení lze použít pracovní svítidlo s LED [11]. Je normální, že se rukojeť během nabíjení lehce ohřeje.
- ▶ LED stavu nabití akumulátoru se rozsvítí na cca 10 sekund po uvolnění vypínače Zap/Vyp [10].
- ▶ Jedná se o přibližné hodnoty stavu nabití a stavu akumulátoru.

1. Připojte USB kabel [8] na USB přípojku (typ A) [7] nabíječky [6].
2. Druhý konec USB kabelu [8] připojte k USB přípojce typu C [5].
3. Připojte nabíječku [6] k zásuvce.
4. LED stavu nabití akumulátoru [1], [2] a [3] indikují stav nabití:

LED stavu nabití akumulátoru během nabíjení			Stav nabití
Červená [3]	Žlutá [2]	Zelená [1]	
Bliká	Vyp	Vyp	< 30 %
Svítil	Bliká	Vyp	30–60 %
Svítil	Svítil	Bliká	60–90 %
Svítil	Svítil	Svítil	> 90 %

LED stavu nabití akumulátoru během provozu			Stav akumulátoru
Červená [3]	Žlutá [2]	Zelená [1]	
Bliká	Vyp	Vyp	< 10 %
Svítil	Vyp	Vyp	10–30 %
Svítil	Svítil	Vyp	30–70 %
Svítil	Svítil	Svítil	> 70 %

Ukončení nabíjení

1. Odpojte USB kabel [8] od výrobku.
2. Vytáhněte nabíječku [6] ze zásuvky.

● Změna směru otáčení

- Stiskněte prepínač směru otáčení [4] pro nastavení směru otáčení (obr. C):

Spínač stlačen	Směr	Ukazatel směru
Zprava (b)	Utáhnout šrouby	▲ [1]
Zleva (a)	Uvolnit šrouby	▼ [3]

● Pracovní svítidla s LED

- Pracovní svítidla s LED [11] se vypne po cca 10 sekund po uvolnění vypínače Zap/Vyp [10].
 - Pracovní svítidla s LED [11] může být zapnuta samostatně pro přímé osvětlení pracovní oblasti.
1. Nastavte přepínač směru otáčení [4] do střední polohy tak, že vyčnívá stejně daleko na obě strany.
 2. Stiskněte vypínač Zap/Vyp [10].

● Výměna bitů

UPOZORNĚNÍ

► Bity jsou označeny podle svých rozměrů a tvaru. Pokud si nejste jisti, odpovídající bit vyzkoušejte, jestli sedí bez vůle v hlavě šroubu.

- Vytáhněte šroubovací bit [9] ven. Vložte jiný typ bitu do držáku bitů [13] (obr. D).
- V případě potřeby nasadte přední kryt [12] na držák bitů [13].

● Výměna/použití nástavců

- Výrobek můžete používat se šroubovacími bity [9] (viz „Výměna bitů“).
- Obsaženo v dodávce:
 - Mlýnek na sůl/pepř [14] (x2)
 - Vývrtka [15]
- Výrobek můžete používat také s různými nástavci. K tomu je nutné sejmut přední kryt [12]. Pro odstranění předního krytu sáhněte do jednoho ze dvou vybrání na víčku (obr. E).

Použití vývrtky

(Obr. F)

UPOZORNĚNÍ

► Pracujte při nízkých otáčkách. Při vysoké rychlosti může dojít k poškození zátky.

1. Umístěte vývrtku [15] na láhev vína tak, aby se špička šroubovice vývrtky [17] dotýkala zátky láhve vína.
2. Stiskněte přepínač směru otáčení [4] zprava přes (b) (viz „Změna směru otáčení“).
3. Vyrovnějte držák bitů [13] s hřídelí vývrtky [15].
4. Pevně držte vývrtku [15] a láhev vína. Akumulátorový šroubovák lehce zatlačte dolů. Stiskněte vypínač Zap/Vyp [10] tak, aby šroubovice vývrtky [17] vytáhla zátku z láhve vína.
5. Stiskněte přepínač směru otáčení [4] zleva přes (a) (viz „Změna směru otáčení“). Držte vývrtku [15] pevně. Stiskněte vypínač Zap/Vyp [10] a odstraňte zátku.

Plnění/používání mlýnku na sůl/pepř

1. Mlýnek na sůl/pepř [14] držte pevně jednou rukou (obr. G). Otočením horní části mlýnku na sůl/pepř proti směru hodinových ručiček mlýnek na sůl/pepř otevřete.
2. Naplňte mlýnek na sůl/pepř [14] středně až hrubě zrnitou solí nebo celými zrnky pepře.
3. Mlýnek na sůl/pepř [14] zavřete otočením ve směru hodinových ručiček.
4. Otevřete víko [18] (obr. H). Otáčením nastavovacího knoflíku [19] nastavte stupeň mletí (obr. I).

Směr	Stupeň mletí
Ve směru hodinových ručiček	Jemně

Směr	Stupeň mletí
Proti směru hodinových ručiček	Hrubě

- Vyrovnejte držák bitů **13** s hřídeltí mlýnku na sůl/pepř **14** (obr. H).
- Mlýnek na sůl/pepř **14** držte pevně jednou rukou. Akumulátorový šroubovák lehce přitlačte k mlýnku na sůl/pepř. Stiskněte vypínač Zap/Vyp **10** pro mletí soli/pepře.

Použití ostatních nastavců

- Nastavce zobrazené na obr. K nejsou součástí dodávky. Nastavce jsou k dispozici na adrese www.optimex-shop.com pod číslem modelu PAS 4 D7.

A1 Momentový nastavec	A3 Úhlový nastavec
A2 Excentrový nastavec	A4 Stříhací nastavec

- Zkontrolujte návod na obsluhu pro montáž a demontáž dodaný s výměnitelnými nastavci.

● Zapínání/vypínání

Zapínání/vypínání	Akce
Zap	Stiskněte vypínač Zap/Vyp 10 a podržte ho v poloze. Pracovní svítidla s LED 11 se zapne.
Vyp	Uvolněte vypínač Zap/Vyp 10 . Pracovní svítidla s LED 11 se rozsvítí na cca 10 sekund a poté zhasne.

● Odstraňování poruch

⚠ VAROVÁNÍ!

- Pokud výrobek spadl do vody nebo byl náhodně vystaven dešti, nelze jej nadále používat. Umístěte výrobek do zapečetěného plastového sáčku a odešlete jej do servisního střediska k opravě nebo likvidaci.

Problém	Možná příčina	Řešení
Výrobek se nenabíjí.	Zásuvka nemá napájení.	Připojte nabíječku 6 do zásuvky s normálním napájením.
	Nabíječka 6 je vadná nebo poškozená.	Vyměňte nabíječku 6 .
	USB kabel 8 je vadný nebo poškozený.	Vyměňte USB kabel 8 .
	Výrobek nebo akumulátor jsou poškozené.	Dopravte výrobek k opravě do servisního střediska.

Problém	Možná příčina	Řešení
Výrobek nefunguje.	Výrobek je přehřátý.	Nechte výrobek cca 10 minut chladnout.
	Akumulátor je vybitý.	Nabijte akumulátor.
	Výrobek je poškozený.	Dopravte výrobek k opravě do servisního střediska.
Z výrobku vystupuje kapalina.	Akumulátor je poškozený.	Dopravte výrobek k opravě do servisního střediska.

● Čištění a údržba

UPOZORNĚNÍ

- ▶ Nepoužívejte žádné chemické, alkalické, abrazivní nebo jiné agresivní čisticí nebo dezinfekční prostředky k čištění výrobku, neboť ty mohou poškodit povrchy.
- ▶ Dávejte pozor na to, aby dovnitř výrobku nepronikly žádné kapaliny.

- Větrací otvory musí být vždy volné.
- Pravidelné řádné čištění pomáhá zajistit bezpečné používání a prodlužuje životnost výrobku.
- Udržujte výrobek stále čistý, suchý a zbavený oleje nebo mazacích tuků. Po každém použití a před uskladněním odstraňte prach.
- Před čištěním nebo prováděním prací údržby:
 - Nastavte přepínač směru otáčení [4] do střední polohy. Tím se zabrání nezamýšlenému zapnutí.
 - Odstraňte USB kabel [8].
 - Vytáhněte nabíječku [6] ze zásuvky.
- Výrobek čistěte suchou utěrkou. Pro těžce přístupná místa použijte měkký kartáč.
- Odstraňte hlavně nečistoty a prach z ventilačních otvorů hadrem a měkkým kartáčem.

● Údržba

- Před každým použitím a po něm zkontrolujte, zda nedošlo k opotřebení a poškození výrobku a šroubovacích bitů [9]. V případě potřeby obnovte příslušenství (viz „Výměna bitů“). Dodržujte technické požadavky (viz „Technické údaje“).

● Skladování

- Nastavte přepínač směru otáčení [4] do střední polohy. Tím se zabrání nezamýšlenému zapnutí.
- Skladujte výrobek v suchém vnitřním prostoru, chráněném před přímým slunečním světlem.

● Transport

UPOZORNĚNÍ

- ▶ Integrovaný lithium-iontový akumulátor smí být odebrán výhradně školeným a kvalifikovaným personálem. Pro odebrání akumulátoru z krytu musí být akumulátor vybitý a šrouby krytu musí být uvolněné. Přípojky akumulátoru musí být jednotlivě odděleny a izolovány.

UPOZORNĚNÍ

- ▶ Tento výrobek obsahuje dobíjecí lithium-iontový akumulátor, a proto podléhá právním předpisům o nebezpečných látkách. Výrobek s integrovaným akumulátorem může být přepravován bez zvláštních požadavků na silnici a na moři.
- ▶ Balení a označování podléhá během přepravy od třetích stran (např. letecké společnosti, kurýra, spediční firmy) zvláštním požadavkům. Při přepravě prostřednictvím třetího poskytovatele musí být konzultován expert na nebezpečné zboží.

● Zlikvidování

Obal se skládá z ekologických materiálů, které můžete zlikvidovat prostřednictvím místních sběrů recyklovatelných materiálů.



Při třídění odpadu se řiďte podle označení obalových materiálů zkratkami (a) a čísly (b), s následujícím významem: 1–7: umělé hmoty/20–22: papír a lepenka/80–98: složené látky.

Výrobek:



Points de collecte sur www.quefairede mesdechets.fr
Privilégiez la réparation ou le don de votre appareil !



Výrobek vč. příslušenství a obalové materiály jsou recyklovatelné a podléhají rozšířené odpovědnosti výrobce. Likvidujte je odděleně podle ilustrovaných Info-tri (informace o třídění), abyste mohli lépe nakládat s odpady.

Logo Triman platí jen pro Francii.



O možnostech likvidace vysloužilých zařízení se informujte u správy vaší obce nebo města.



V zájmu ochrany životního prostředí vysloužilý výrobek nevyhazujte do domovního odpadu, ale předejte k odborné likvidaci. O sběrnách a jejich otevíracích hodinách se můžete informovat u příslušné správy města nebo obce.

Vadné nebo vybité baterie resp. akumulátory se musí recyklovat. Baterie, akumulátory i výrobek odevzdejte zpět do nabízených sběrů.



Ekologické škody v důsledku chybné likvidace baterií/akumulátorů!

Baterie/akumulátory se nesmí zlikvidovat v domácím odpadu. Mohou obsahovat jedovaté těžké kovy a musí se zpracovávat jako zvláštní odpad. Chemické symboly těžkých kovů: Cd = kadmium, Hg = rtuť, Pb = olovo. Proto odevzdejte opotřebované baterie/akumulátory u komunální sběry.

● Záruka

Výrobek byl vyroben podle přísných směrnic kvality a před dodáním pečlivě otestován. V případě materiálních nebo výrobních vad máte zákonná práva vůči prodejci výrobku. Vaše zákonná práva nejsou níže uvedenou zárukou nijak omezená.

Záruka na tento výrobek je 3 roky od data zakoupení. Záruční doba začíná dnem zakoupení. Originál dokladu o zakoupení si uschovejte na bezpečném místě, protože tento doklad je vyžadován jako doklad o koupi.

Jakékoli poškození nebo závady, které se vyskytly již v okamžiku nákupu,

musí být nahlášeny ihned po vybalení výrobku.

Pokud se u výrobku během 3 let od data zakoupení projeví vada materiálu nebo výrobní vada, pak vám ho podle naší volby bezplatně opravíme nebo vyměníme. Záruční doba se po uznané reklamaci neprodlužuje. To platí také pro vyměněné a opravené díly.

Tato záruka je neplatná, pokud byl výrobek poškozený nebo nesprávně používán anebo udržovaný.

Záruka se kryje na materiálové a výrobní vady. Tato záruka se nevztahuje na díly výrobku, které podléhají běžnému opotřebení, a tím platí jako opotřebitelné díly (např. baterie, hadice, inkoustové barevné patrony), ani se nevztahuje na poškození rozbitných dílů, např. spínačů nebo dílů ze skla.

● Postup v případě uplatňování záruky

V zájmu rychlého zpracování Vašeho požadavku se řiďte následujícími pokyny:

Pro všechny požadavky si uschovejte pokladní stvrzenku jako doklad o nákupu a číslo položky (IAN 509539_2507).

Číslo položky najdete na typovém štítku, je vyryto na výrobku, je uvedeno na titulní stránce Vašeho návodu (vlevo dole) nebo je na nálepce na zadní nebo spodní straně výrobku.

Při poruchách funkce nebo jiných závadách nejdříve kontaktujte telefonicky nebo e-mailem níže uvedené servisní oddělení.

Na adresu servisu, kterou Vám sdělíme, můžete zdarma odeslat pouze výrobek, který byl zaznamenaný jako vadný, a to spolu s pokladním dokladem (stvrzenkou), popisem závady a uvedením doby, kdy k závadě došlo.



Na stránkách parkside-diy.com najdete tuto a celou řadu dalších příruček k nahlédnutí a ke stažení. Pomocí tohoto QR kódu se dostanete přímo na stránky parkside-diy.com. Vyberte svou zemi a vyhledejte návod k obsluze pomocí formuláře k vyhledávání. Zadáním čísla položky (IAN) 509539_2507 se dostanete k návodu k obsluze Vašeho výrobku.

● Servis

 **Servis Česká republika**

Tel.: 800023611

Kontaktní formulář je zapnutý

parkside-diy.com

IAN 509539_2507

● EU Prohlášení o shodě

CZ

EU PROHLÁŠENÍ O SHODĚ (č. 509539_2507)

IAN: 509539_2507
Identifikace produktu: "PARKSIDE" Aku šroubovák
Číslo modelu: HG10759

Výše popsaný předmět prohlášení je ve shodě s příslušnými harmonizačními právními předpisy Unie:

Směrnice 2006/42/ES
Směrnice 2014/30/EU
Směrnice 2011/65/EU se všemi souvisejícími změnami

Odkazy na příslušné harmonizované normy nebo na jiné technické specifikace, ve vztahu k nimž se shoda prolašuje:

Č. / Části
Směrnice 2006/42/ES
EN 62841-1:2015/A11:2022
EN 62841-2-2:2014/AC:2015
EN ISO 12100:2010
Směrnice 2014/30/EU
EN IEC 55014-1:2021
EN IEC 55014-2:2021
EN IEC 61000-3-2:2019/A2:2024
EN 61000-3-3:2013/A2:2021

Předmět výše uvedeného prohlášení je v souladu se směrnicí Evropského parlamentu a Rady 2011/65/EU ze dne 8. června 2011 o omezení používání některých nebezpečných látek v elektrických a elektronických zařízeních:

Č. / Části
EN IEC 63000:2018

Držitel technické dokumentace: OWIM GmbH & Co.KG

Podepsáno za a jménem:

OWIM GmbH & Co. KG, Stiftsbergstraße 1, 74167 Neckarsulm, Německo

Toto prohlášení o shodě se vydává na výhradní odpovědnost výrobce.

Překlad původního prohlášení o shodě

Neckarsulm

Místo

12/11/2025

Datum

ppa. Jens Buchheim
ppa. Jens Buchheim
Prokurista











ppa. Dr. Thorsten Maier
ppa. Dr. Thorsten Maier
Prokurista



Použitie výstražné upozornenia a symboly	Strana 120
Úvod	Strana 121
Použitie v súlade s určením	Strana 121
Rozsah dodávky	Strana 121
Popis súčiastok	Strana 121
Technické údaje	Strana 122
Bezpečnostné upozornenia	Strana 123
Všeobecné bezpečnostné upozornenia pre elektrické náradie	Strana 123
Bezpečnostné upozornenia pre skrutkovače	Strana 127
Bezpečnostné upozornenia pre nadstavce	Strana 127
Zníženie vibrácií a hluku	Strana 127
Správanie v núdzovom prípade	Strana 127
Bezpečnostné upozornenia pre nabíjačky	Strana 128
Zvyškové riziká	Strana 128
Prevádzka	Strana 129
Informácie k akumulátoru	Strana 129
Zmeniť smer otáčania	Strana 130
Pracovné svetlo LED	Strana 130
Výmena bitov	Strana 130
Výmena/používanie nadstavcov	Strana 130
Zapnutie/vypnutie	Strana 131
Odstraňovanie porúch	Strana 131
Čistenie a údržba	Strana 132
Údržba	Strana 132
Skladovanie	Strana 132
Preprava	Strana 133
Likvidácia	Strana 133
Záruka	Strana 134
Postup v prípade poškodenia v záruke	Strana 134
Servis	Strana 135
EÚ Vyhlásenie o zhode	Strana 136

Použitie výstražné upozornenia a symboly

V tejto príručke a na obale sa používajú nasledujúce upozornenia:

	<p>NEBEZPEČENSTVO! Tento symbol so signálnym slovom „Nebezpečenstvo“ označuje nebezpečenstvo s vysokým stupňom rizika, ktoré, ak sa mu nevyhnete, bude mať za následok smrť alebo vážne zranenie.</p>		<p>Tento symbol znamená, že pri použití produktu sa musí dodržiavať návod na obsluhu.</p>
	<p>VÝSTRAHA! Tento symbol so signálnym slovom „Výstraha“ označuje nebezpečenstvo so stredným stupňom rizika, ktoré, ak sa mu nevyhnete, bude mať za následok vážne zranenie alebo smrť.</p>		<p>Nebezpečenstvo – úrazu elektrickým prúdom!</p>
	<p>POZOR! Tento symbol so signálnym slovom „Pozor“ označuje nebezpečenstvo s nízkym stupňom rizika, ktoré, ak sa mu nevyhnete, bude mať za následok ľahké alebo stredne ťažké zranenie.</p>		<p>Chráňte akumulátor pred ohňom.</p>
	<p>OPATRNE! Tento symbol so signálnym slovom „Opatrne“ označuje možné poškodenie majetku.</p>		<p>Chráňte akumulátor pre vodou a vlhkom.</p>
	<p>OPATRNE! Tento symbol so signálnym slovom „Opatrne“ označuje možné poškodenie majetku.</p>	<p>min⁻¹</p>	<p>Otáčky za minútu</p>
	<p>Striedavý prúd/striedavé napätie</p>		<p>Jednosmerný prúd/ jednosmerné napätie</p>
	<p>Symbol pre produkt s triedou ochrany II</p>		<p>Produkt používajte len v suchých interiéroch.</p>
<p>Li-Ion</p>	<p>Lítium-iónový akumulátor</p>	<p>n₀</p>	<p>Otáčky naprázdno</p>
	<p>Značka CE potvrdzuje zhodu so smernicami EÚ, ktoré sú relevantné pre produkt.</p>		<p>Bezpečnostné upozornenia Manipulačné pokyny</p>

4 V AKU SKRUTKOVÁČ S PRÍSLUŠENSTVOM NA GRILOVANIE

● Úvod

Blahoželáme Vám ku kúpe Vášho nového výrobku. Rozhodli ste sa pre veľmi kvalitný výrobok. Návod na obsluhu je súčasťou tohto výrobku. Obsahuje dôležité upozornenia týkajúce sa bezpečnosti, používania a likvidácie. Skôr ako začnete výrobok používať, oboznámte sa so všetkými pokynmi k obsluhu a bezpečnosti. Výrobok používajte iba v súlade s popisom a v uvedených oblastiach používania. V prípade postúpenia výrobku ďalším osobám odovzdajte aj všetky dokumenty patriace k výrobku.

● Použitie v súlade s určením

- Tento produkt je určený na uťahovanie a uvoľňovanie skrutiek a korkov. Nadstavec na otváranie fliaš je určený na odstraňovanie kovových uzáverov z fliaš.
- Balenie obsahuje 3 nadstavce:

Nadstavec	Účel
Mlynček na soľ/koreníe [14] (x2)	Mletie soli/koreníania
Vývrtka [15]	Vyťahovanie korkov z fliaš

- Vždy používajte nadstavce (nadstavce a bity) v súlade s určením! Pri kúpe a používaní nadstavcov dbajte na technické požiadavky produktu (pozri „Technické údaje“).
- Pracovné svetlo LED [11] tohto produktu je určené na to, aby osvetlilo priamu pracovnú oblasť.
- Iné použitia alebo úpravy produktu sa považujú za nevhodné a môžu spôsobiť riziká ako ohrozenie života, zranenia a poškodenia.

Výrobca nepreberá ručenie za škody vzniknuté v dôsledku používania v rozpore s určením. Produkt nie je určený na priemyselné použitie alebo podobné oblasti použitia.

● Rozsah dodávky

▲ VÝSTRAHA!

- ▶ Produkt a obal nie sú hračky pre deti! Deti sa nesmú hrať s plastovými vreckami, fóliami a malými časťami! Hrozí riziko prehltnutia a udusenía!

- 1 Akumulátorový skrutkovač
- 1 Predný kryt
- 1 Vývrtka
- 2 Mlynčeky na soľ/koreníe
- 1 Otvárač na fliaše
- 1 USB kábel
- 14 Skrutkovacích bitov × 25 mm
- 1 Predĺženie bitu (60 mm)
- 1 Návod na obsluhu

14 skrutkovacích bitov × 25 mm

4 Drážkované bity:	SL3	SL4	SL5	SL6
3 Pozidriv bity:	PZ0	PZ1	PZ2	

4 Phillips bity:	PH0	PH1	PH2	PH3
3 Šesťhranné bity:	H3	H4	H5	

● Popis súčiastok

Pred čítaním si rozložte stranu s nákresemi. Oboznámte sa so všetkými funkciami produktu.

- 1 Ukazovateľ smeru otáčania ▲ (uťahovanie skrutiek)/LED ukazovateľ stavu akumulátora (zelená farba)
- 2 LED ukazovateľ stavu akumulátora (žltá farba)
- 3 Ukazovateľ smeru otáčania ▼ (uvoľňovanie skrutiek)/LED ukazovateľ stavu akumulátora (červená farba)

- 4 Prepínač smeru točenia
- 5 USB prípojka typ C
- 6 Nabíjačka *
- 7 USB prípojka (typ A)
- 8 USB kábel
- 9 Skrutkovacie bity
- 10 Vypínač
- 11 Pracovné svetlo LED
- 12 Predný kryt
- 13 Držiak na bity
- 14 Mlynček na sol'/korenie (x2)
- 15 Vývrtka
- 16 Otvárač na fľaše
- 17 Závitovka vývrtky

(Obr. H)

- 18 Vrchnák (na mlynček na sol'/korenie)

(Obr. I)

- 19 Nastavovací gombík

● Technické údaje

Akumulátorový skrutkovač	
Model:	HG10759
Menovité napätie:	4 V === (jednosmerné napätie)
Akumulátor (integrovany):	Li-iónový
Počet článkov:	1
Kapacita:	1,5 Ah
Otáčky naprázdno:	$n_0 = 200 \text{ min}^{-1}$
Krútiaci moment (tvrdý/mäkký skrutkový spoj v súlade s ISO 5393):	Max. 10 N m
Upínadlo bitov:	6,35 mm (1/4")

Na nabíjanie bezdrôtového nástroja používajte výhradne túto nabíjačku *:

Informácia	Hodnota
Názov alebo ochranná známka výrobcu, identifikačné číslo podniku a adresa:	OWIM GmbH & Co. KG HRA 721742 Stiftsbergstraße 1, 74167 Neckarsulm, NEMECKO
Identifikačný kód modelu:	HG06825 (zástrčka VDE) HG06825-BS (zástrčka BS)

Informácia	Hodnota	Jednotka
Vstupné napätie:	100–240	V~
Frekvencia vstupného striedavého prúdu:	50/60	Hz
Výstupné napätie:	5,0	V ===
Výstupný prúd:	1,7	A
Výstupný výkon:	8,5	W
Priemerná účinnosť v aktívnom režime:	78,2	%
Spotreba energie v stave bez záťaže:	<0,1	W
Vstupné napätie:	0,3	A
Trieda ochrany:	II/□ (dvojitá izolácia)	
Typ prípojky:	USB (typ A)	–
Doba nabíjania:	pribl. 60 min	

Odporúčaná teplota okolia	
Počas nabíjania:	+4 °C až +40 °C
Počas prevádzky:	0 °C až +40 °C
Počas skladovania:	0 °C až +50 °C

* Nabíjačka nie je súčasťou balenia. Vhodná nabíjačka: HG06825/HG06825-BS

Hodnoty emisií hluku

Hodnoty boli merané v súlade s EN 62841. Hladina hluku hodnotená ako A elektrického náradia je zvyčajne:

Hladina zvuku:	L_{pA}	=	63,37 dB
Akustický výkon:	L_{WA}	=	71,37 dB
Neistota K:	$K_{pA/WA}$	=	3 dB

Hodnota emisií vibrácií

Celková hodnota vibrácií (suma vektora troch smerov), nameraná podľa EN 62841:

Skrutky

Emisná hodnota vibrácií a_{h_i} :	< 2,5 m/s ² (0,215 m/s ²)
Neistota K:	1,5 m/s ²

⚠ VÝSTRAHA!

- ▶ Vibrácie a emisie hluku sa môžu počas skutočného používania elektrického náradia odlišovať od zadaných hodnôt, závisí to od typu a spôsobu, akým sa elektrické náradie používa, najmä však, s akým obrobkom sa pracuje. Snažte sa udržať zaťaženie vibráciami a hlukom na čo najnižšej úrovni. Medzi príklady opatrení na zníženie zaťaženia vibráciami patrí používanie rukavíc pri používaní náradia a skrátenie pracovného času. V takom prípade je potrebné zvážiť všetky časti pracovného cyklu (napríklad časy, keď je elektrické náradie vypnuté a tie, v ktorých je síce zapnuté, ale beží bez zaťaženia).

UPOZORNENIE

- ▶ Uvedená celková hodnota vibrácií a hodnota emisií hluku boli merané podľa normovanej skúšobnej metódy a môžu byť aplikované pri porovnaní elektrického náradia s iným náradím.
- ▶ Uvedená celková hodnota vibrácií a hodnota emisií hluku sa môžu použiť aj pre predbežný odhad zaťaženia.



Bezpečnostné upozornenia

- **Všeobecné bezpečnostné upozornenia pre elektrické náradie**

⚠ VÝSTRAHA!

- ▶ **Prečítajte si všetky bezpečnostné upozornenia, pokyny, znázornenia a technické údaje, ktoré patria k tomuto elektrickému náradiu.** Nedbalosť pri dodržiavaní následných pokynov môže spôsobiť zásah elektrickým prúdom, požiar a/alebo závažné poranenia.

Všetky bezpečnostné upozornenia a pokyny si uschovajte pre prípad potreby v budúcnosti.

Pojem „elektrické náradie“, ktorý je použitý v bezpečnostných upozorneniach, sa vzťahuje na prúdom napájané elektrické náradie (s napájacím káblom) alebo elektrické náradie s akumulátorom (bez napájacieho kábla).

Bezpečnosť na pracovisku

- a) **Pracovnú oblasť udržiavajte v čistote a dobre osvetlenú.** Neporiadok alebo neosvetlené

- pracovné oblasti môžu viesť k vzniku úrazov.
- b) **Elektrické náradie nepoužívajte vo výbušnom prostredí, v ktorom sa nachádzajú horľavé kvapaliny, plyny alebo prach.** Elektrické náradie vytvára iskry, ktoré môžu zapáliť prach alebo výpary.
 - c) **Počas používania elektrického náradia zabránite prístupu deťom a iným osobám do jeho blízkosti.** Pri rozptýlení môžete stratiť kontrolu nad elektrickým náradím.
 - e) **Keď pracujete s elektrickým náradím vonku, používajte iba také predlžovacie káble, ktoré sú vhodné do vonkajšieho prostredia.** Použitie vhodného predlžovacieho kábla určeného do exteriéru znižuje riziko zásahu elektrickým prúdom.
 - f) **Ak sa nedá zabrániť prevádzke elektrického náradia vo vlhkom prostredí, použite prúdový chránič.** Použitie prúdového chrániča znižuje riziko zásahu elektrickým prúdom.

Elektrická bezpečnosť

- a) **Zástrčka elektrického náradia musí byť vhodná pre danú zásuvku. Zástrčka sa nesmie nijako upravovať. Nepoužívajte adaptérové zástrčky spolu s uzemneným elektrickým náradím.** Neupravené zástrčky a vhodné zásuvky znižujú riziko zásahu elektrickým prúdom.
- b) **Vyhýbajte sa telesnému kontaktu s uzemnenými povrchmi, napr. rúr, kúrení, sporákov a chladničiek.** Keď je vaše telo uzemnené, hrozí zvýšené riziko zásahu elektrickým prúdom.
- c) **Elektrické náradie chráňte pred dažďom a vlhkom.** Vniknutie vody do elektrického náradia zvyšuje riziko zásahu elektrickým prúdom.
- d) **Napájací kábel nepoužívajte na iné účely, na nosenie elektrického náradia, na zavesenie alebo na vyťahovanie zástrčky zo zásuvky. Napájací kábel musí byť v dostatočnej vzdialenosti od tepla, oleja, ostrých hrán alebo pohyblivých častí.** Poškodené alebo skrútené napájacie káble zvyšujú riziko zásahu elektrickým prúdom.

Bezpečnosť osôb

- a) **Pri práci s elektrickým náradím buďte pozorní a dávajte pozor na to, čo robíte a postupujte logicky.** Elektrické náradie nepoužívajte, keď ste unavení alebo ste pod vplyvom drog, alkoholu alebo liekov. Okamih nepozornosti pri používaní elektrického náradia môže spôsobiť vážne zranenia.
- b) **Noste osobné ochranné pomôcky a vždy používajte ochranné okuliare.** Nosenie osobných ochranných pomôcok, ako je protiprachová maska, protišmyková bezpečnostná obuv, ochranná prilba či ochrana sluchu, znižuje v závislosti od typu elektrického náradia a jeho použitia riziko poranení.
- c) **Zabráňte neúmyselnému uvedeniu do prevádzky. Pred pripojením do elektrickej siete a/alebo k akumulátoru, pred upnutím alebo prenosom skontrolujte, či je elektrické náradie vypnuté.** Keď pri prenášaní elektrického náradia budete mať prst na vypínači alebo elektrické náradie zapojíte do elektrickej siete zapnuté, môže to spôsobiť nehodu.

- d) **Skôr ako elektrické náradie zapnete, odstráňte nastavovacie nástroje alebo kľúče na skrutky.** Nástroj alebo kľúč, ktorý sa nachádza v otočnej časti elektrického náradia, môže spôsobiť poranenia.
- e) **Vyhýbajte sa abnormálnej polohe držania tela. Zaisťte si bezpečný postoj a vždy udržiavajte rovnováhu.** Vďaka tomu budete môcť elektrické náradie lepšie kontrolovať pri neočakávaných situáciách.
- f) **Noste vhodný odev. Nenoste široký odev ani šperky. Vlasy a odev sa nesmú dostať do blízkosti pohyblivých častí.** Voľný odev, šperky či dlhé vlasy môžu zachytiť pohybujúce sa časti.
- g) **Ak sú namontované zariadenia na odsávanie a zachytávanie prachu, musia byť správne pripojené a musia sa správne používať.** Použitie odsávania môže znížiť ohrozenie prachom.
- h) **Nepodceňujte bezpečnosť a vždy sa riadte bezpečnostnými predpismi pre elektrické náradie, aj to aj v prípade, že ste oboznámení s používaním elektrického náradia a nepoužívate ho po prvýkrát.** Nepozorné konanie môže v niekoľkých sekundách spôsobiť závažné poranenia.
- b) **Nepoužívajte elektrické náradie s chybným spínačom.** Elektrické náradie, ktoré sa nedá zapnúť alebo vypnúť, je nebezpečné a musí sa opraviť.
- c) **Pred nastavením prístroja, výmenou dielov nadstavcov alebo odložením elektrického náradia odpojte zástrčku zo zásuvky a/alebo vyberte integrovaný akumulátor.** Toto opatrenie zabráňuje neúmyselnému spusteniu elektrického náradia.
- d) **Nepoužitú elektrické náradie uschovajte mimo dosahu detí. Nedovoľte, aby elektrické náradie používali osoby, ktoré nie sú oboznámené s jeho obsluhou alebo si nečítali tieto pokyny.** Elektrické náradie je nebezpečné, ak ho používajú neskúsené osoby.
- e) **Starostlivosti o elektrické náradie a nadstavce venujte náležitú pozornosť. Skontrolujte, či pohybujúce sa súčasti pracujú správne a či sa nezasekávajú, či nie sú časti zlomené alebo poškodené v takom rozsahu, že to ovplyvňuje funkciu elektrického náradia. Poškodené diely nechajte pred použitím elektrického náradia opraviť.** Príčinou mnohých úrazov je nesprávna údržba elektrického náradia.
- f) **Rezné nástroje udržiavajte ostré a čisté.** Starostlivo udržiavané rezné nástroje s ostrými reznými hranami sa menej zasekávajú a ľahšie sa vedú.

Použitie a manipulácia s elektrickým náradím

- a) **Elektrické náradie nevystavujte nadmernému zaťaženiu. Pri práci používajte elektrické náradie určené na daný účel.** Je lepšie a bezpečnejšie pracovať s vhodným elektrickým náradím v udávanom rozsahu výkonu.
- g) **Elektrické náradie, príslušenstvo, nadstavce atď. používajte podľa týchto pokynov.** Zohľadnite pritom pracovné podmienky a vykonávanú činnosť. Používanie elektrického náradia na iné účely,

ako je vyhradené, môže viesť k nebezpečným situáciám.



- h) **Rukoväti a držadlá udržiavajte suché a bez stôp oleja a tuku.** Šmyklivé rukoväte a držadlá neumožňujú bezpečnú obsluhu a kontrolu elektrického náradia v nepredvídateľných situáciách.

Používanie a starostlivosť o náradie s akumulátorom

- a) **Akumulátory nabíjajte iba v nabíjačkách, ktoré odporúča výrobca.** V prípade použitia nabíjačky pre určitý druh akumulátora vzniká nebezpečenstvo požiaru, ak sa používa s iným akumulátorom.
- b) **V elektrickom náradí používajte iba vhodné akumulátory.** Používanie iných akumulátorov môže viesť k vzniku poranení a požiaru.
- c) **Nepoužívaný akumulátor udržiavajte v bezpečnej vzdialenosti od kancelárskych sponiek, mincí, kľúčov, klincov, skrutiek alebo iných malých kovových predmetov, ktoré môžu spôsobiť premostenie kontaktov.** Skrat medzi kontaktmi akumulátora môže viesť k vzniku popálením alebo požiaru.
- d) **Pri nesprávnom používaní môže z akumulátora uniknúť kvapalina. Zabráňte kontaktu s touto kvapalinou. Pri náhodnom kontakte postihnuté miesto ihneď umyte vodou. Ak sa tekutina dostane do očí, vyhľadajte lekársku pomoc.** Kvapalina vytečená z akumulátora môže spôsobiť podráždenie pokožky alebo popáleniny.
- e) **Poškodené alebo zmenené akumulátory nepoužívajte.**

Poškodené alebo zmenené akumulátory sa môžu správať nepredvídateľne a spôsobiť požiar, výbuch alebo poranenia.

- f) **Akumulátor nevystavujte pôsobeniu ohňa alebo príliš vysokým teplotám.** Oheň alebo teploty vyššie ako 130 °C môžu spôsobiť výbuch.
- g) **Dbajte na všetky pokyny pre nabíjanie a akumulátor alebo náradie s akumulátorom nenabíjajte nikdy mimo teplotného rozsahu, ktorý je uvedený v návode na obsluhu.** Nesprávne nabíjanie alebo nabíjanie mimo povoleného teplotného rozsahu môžu poškodiť akumulátor a zvýšiť nebezpečenstvo požiaru.

	POZOR! RIZIKO VÝBUCHU! Nikdy nenabíjajte nenabíjateľné batérie.
	Chráňte akumulátor pred teplom, napr. pred stálym slnečným žiarením, ohňom, vodou a vlhkosťou.
	Hrozí nebezpečenstvo výbuchu.

Servis

- a) **Opravu elektrického náradia poverte len kvalifikovaný odborný personál pri výhradnom použití originálnych náhradných dielov.** Tým sa zabezpečí zachovanie bezpečnosti elektrického náradia.
- b) **Poškodené akumulátory nikdy neopravujte.** Údržbu akumulátora by mal vždy vykonať výrobca alebo ním poverené oddelenia služieb zákazníkom.

● Bezpečnostné upozornenia pre skrutkovače

- a) **Elektrické náradie držte za izolované plochy rukoväte, ak pri práci môže skrutka trafiť skryté elektrické vedenie.** Kontakt skrutky s elektrickým vedením môže spôsobiť, že aj kovové časti prístroja budú pod napätím a to vedie k úrazu elektrickým prúdom.
- b) **Zaistite obrobok.** Obrobok uchytený prípravkami alebo zverákom je uchytený bezpečnejšie ako rukou.
- c) **Elektrické náradie držte pevne.** Pri uťahovaní a uvoľňovaní skrutiek môže dôjsť krátkodobo k silnému protipôsobeniu.
- d) **Produkt okamžite vypnite, ak sa počas používania zablokuje.** Pripravte sa na silné protipôsobenie, keďže môže spôsobiť silný spätný náraz.
- e) **Spínač smeru otáčok dajte vždy do strednej polohy (zablokované), ak na prístroji pracujete, prenášate ho alebo skladujete.** Toto zabráni tomu, že elektrické náradie sa neúmyselne spustí.

● Bezpečnostné upozornenia pre nadstavce

- a) **Vývrтка:** Vývrtku a fľašu vína držte počas používania pevne. Fľašu vína postavte na rovný povrch.
- b) **Mlynček na soľ/korenie:** Mlynček na soľ/korenie neprepíňajte. Inak nebude mlynček na soľ/korenie vedieť soľ a korenie pomlieť. Ak mlynček na soľ/korenie pracuje pomaly, vysypte trochu soli alebo korenia.
- c) **Mlynček na soľ/korenie:** Mlynček na soľ/korenie plňte len

strednozrnnou až hrubozrnnou soľou alebo celým čiernym korením.

● Zníženie vibrácií a hluku

Skráťte čas používania, používajte režimy s nízkymi vibráciami a nízkym hlukom a používajte osobné ochranné pomôcky na zníženie účinkov vibrácií a hluku.

Nasledujúce opatrenia pomáhajú znižovať riziká spojené s vibráciami a hlukom:

- Produkt používajte iba v súlade s jeho použitím podľa určenia a podľa popisu v tomto návode.
- Uistite sa, že produkt nie je poškodený a že je správne udržiavaný.
- Pre tento produkt používajte správne nadstavce a uistite sa, že sú bezchybné.
- Produkt držte bezpečne za rukoväť/držadlá.
- Produkt udržiavajte podľa pokynov a zabezpečte jeho adekvátne mazanie (ak je to možné).
- Svoj pracovný postup naplánujte tak, aby sa používanie produktov s vysokými vibráciami rozložilo na dlhšie časové obdobie.

● Správanie v núdzovom prípade

Oboznámte sa s používaním tohto produktu podľa tohto návodu na používanie. Zapamätajte si bezpečnostné upozornenia a bezpodmienečne ich dodržiavajte. To pomáha predchádzať rizikám a nebezpečenstvám.

- Pri používaní tohto produktu vždy postupujte obozretne, aby ste mohli včas identifikovať nebezpečenstvo a reagovať naň. Rýchly zásah môže zabrániť vážnym zraneniam a poškodeniam majetku.

- Produkt v prípade nesprávnej funkcie vypnite a odpojte ho od napájania. Nechajte ho skontrolovať kvalifikovaným technikom a v prípade potreby ho pred opätovným použitím nechajte opraviť.

● Bezpečnostné upozornenia pre nabíjačky

- Tento prístroj môžu používať deti od 8 rokov a staršie, ako aj osoby so zníženými fyzickými, zmyslovými alebo duševnými schopnosťami, alebo nedostatkom skúseností a vedomostí, ak sú pod dozorom alebo boli poučené ohľadom bezpečného používania prístroja a z toho vyplývajúcich nebezpečenstiev. Deti sa s prístrojom nesmú hrať. Čistenie a údržbu nesmú vykonávať deti bez dozoru.
- Nenabíjajte batérie, ktoré nie sú nabíjateľné. Porušenie tohto upozornenia môže viesť k ohrozeniu.
- Elektrické časti chráňte pred vlhkosťou. Nikdy

ich neponárajte do vody alebo iných kvapalín, aby ste zabránili zásahu elektrickým prúdom. Prístroj neponárajte pod tečúcu vodu. Riadte sa pokynmi pre čistenie, údržbu a opravy.

🏠 Prístroj nie je vhodný na používanie v interiéri.

● Zvyškové riziká

UPOZORNENIE

- ▶ Tento produkt generuje počas prevádzky elektromagnetické pole! Za určitých okolností môže toto pole ovplyvniť aktívne alebo pasívne lekárske implantáty! Aby ste znížili nebezpečenstvo vážneho alebo smrteľného poranenia, odporúčame osobám s lekáorskými implantátmi, aby sa pred použitím produktu poradili s lekárom a výrobcom implantátu!

Aj keď používate tento produkt správne, existuje potenciálne riziko zranenia osôb a poškodenia majetku. V súvislosti s konštrukciou a vyhotovením tohto produktu sa, okrem iného, môžu vyskytnúť nasledujúce nebezpečenstvá:

- Poškodenie zdravia vyplývajúce z vibrácií, ak sa produkt používa dlhší čas, nie je riadne ovládaný a udržiavaný.
- Zranenie osôb a vecné škody spôsobené chybnými reznými nástrojmi alebo náhlym nárazom do krytého predmetu počas používania.
- Riziko poranenia a vecných škôd od odletujúcich predmetov.

● **Prevádzka**

● **Informácie k akumulátoru**

- Integrovaný akumulátor je pri dodaní čiastočne nabitý. Litium-iónové akumulátory sa dajú kedykoľvek nabíjať bez toho, aby sa ovplyvnila ich životnosť. Prerušenie nabíjania nepoškodzuje akumulátor.
- Tento produkt má zabudovaný akumulátor, ktorú používateľ nedokáže vymeniť. Odstránenie alebo výmenu akumulátora môže vykonávať iba výrobca alebo jeho zákaznicky servis, alebo podobne kvalifikovaná osoba, aby sa zabránilo nebezpečenstvám. Pri likvidácii nezabudnite, že tento produkt obsahuje akumulátor.
- Keď červený LED ukazovateľ stavu akumulátora [3] počas používania bliká, stav akumulátora je nižší ako 10 % kapacity. Akumulátor sa musí nabiť.
- Produkt nikdy nenabíjajte pri okolitej teplote nižšej ako +4 °C alebo vyššej ako +40 °C. Podmienky skladovania by mali byť chladné a suché a okolitá teplota by mala byť medzi 0 °C a +50 °C.

Začať nabíjanie

(Obr. B)

UPOZORNENIE

- ▶ Pracovné svetlo LED [11] sa pri nabíjaní môže používať. Je normálne, že sa rukoväť počas nabíjania mierne zohreje.
- ▶ LED ukazovateľ stavu akumulátora svieti po uvoľnení vypínača [10] pribl. 10 sekúnd.
- ▶ Toto sú približné hodnoty stavu nabitia a stavu akumulátora.

1. USB kábel [8] zapojte do USB prípojky (typ A) [7] na nabíjačke [6].
2. Spojte druhý koniec USB kábla [8] s USB prípojkou typu C [5].
3. Nabíjačku [6] zapojte do zástrčky.
4. LED ukazovatele stavu akumulátora [1], [2] a [3] indikujú stav nabíjania:

LED ukazovatele stavu akumulátora počas nabíjania			Stav nabíjania
Červená [3]	Žltá [2]	Zelená [1]	
Bliká	Vyp.	Vyp.	< 30 %
Svieti	Bliká	Vyp.	30–60 %
Svieti	Svieti	Bliká	60–90 %
Svieti	Svieti	Svieti	> 90 %



LED ukazovateľ stavu akumulátora počas prevádzky			Stav akumulátor
Červená [3]	Žltá [2]	Zelená [1]	
Bliká	Vyp.	Vyp.	< 10 %
Svieti	Vyp.	Vyp.	10–30 %
Svieti	Svieti	Vyp.	30–70 %
Svieti	Svieti	Svieti	> 70 %

Ukončiť nabíjanie

1. Odpojte USB kábel [8] od produktu.
2. Nabíjačku [6] odpojte zo zásuvky.

● Zmeniť smer otáčania

- Pretlačte prepínač smeru točenia **4**, aby sa nastavil smer otáčania (obr. C):

Spínač zatlačený z	Smer	Ukazovateľ smeru
Vpravo (b)	Utiahnuť skrutky	 1
Vľavo (a)	Uvoľniť skrutky	 3

● Pracovné svetlo LED

- Pracovné svetlo LED **11** sa po uvoľnení vypínača **10** vypne po pribl. 10 sekundách.
 - Pracovné svetlo LED **11** sa dá zapnúť samostatne, aby osvetlilo priamu pracovnú oblasť.
1. Nastavte prepínač smeru točenia **4** do strednej polohy tak, aby na oboch strán rovnako vyčnieval.
 2. Stlačte vypínač **10**.

● Výmena bitov

UPOZORNENIE

- ▶ Bity sú popísané podľa ich rozmerov a tvaru. Ak ste si nie istý, skúste príslušný bit, aby ste zistili, či sedí v skutkovej hlavici bez vôle.

- Vytiahnite skrutkovací bit **9**. Do držiaka na bity **13** vložte iný typ bitu (obr. D).
- V prípade potreby na držiak na bity **13** namontujte predný kryt **12**.

● Výmena/používanie nadstavcov

- Produkt môžete používať so skrutkovacími bitmi **9** (pozri „Výmena bitov“).
- Súčasť balenia:

– Mlynček na sol'/korenie **14** (x2)

– Vývrtka **15**

- Okrem toho môžete produkt používať s rôznymi nadstavcami. Na to musíte dať dole predný kryt **12**. Predný kryt odstránite tak, že siahnete do jedného z dvoch výrezov na veku (obr. E).

Používanie vývrtky

(Obr. F)

UPOZORNENIE

- ▶ Pracujte pri nízkej rýchlosti. Pri vyššej rýchlosti sa môže korok poškodiť.

1. Vývrtku **15** nasadte na fľašu vína tak, aby sa špic závitovky vývrtky **17** dotýkal korku fľaše.
2. Prepínač smeru točenia **4** zatlačte z pravej strany **(b)** (pozri „Zmeniť smer otáčania“).
3. Držiak na bity **13** zarovnajete s hriadelom vývrtky **15**.
4. Vývrtku **15** a fľašu vína držte pevne. Akumulátorový skrutkovač zatlačte nadol. Stlačte vypínač **10** a závitovka vývrtky **17** vytiahne korok z fľaše vína.
5. Prepínač smeru točenia **4** zatlačte z ľavej strany **(a)** (pozri „Zmeniť smer otáčania“). Vývrtku **15** pevne držte. Stlačte vypínač **10** a korok sa uvoľní.

Plnenie/používanie mlynčeka na sol'/korenie

1. Mlynček na sol'/korenie **14** držte pevne jednou rukou (obr. G). Ak chcete mlynček na sol'/korenie otvoriť, hornú časť mlynčeka na sol'/korenie otočte proti smeru hodinových ručičiek.
2. Mlynček na sol'/korenie **14** naplňte strednozrnnou až hrubozrnnou soľou alebo celým čiernym korením.

- Mlynček na soľ/koreníe [14] zatvorte v smere hodinových ručičiek.
- Otvorte vrchnák [18] (obr. H).
Stupeň zomletia nastavte otáčaním nastavovacieho gombíka [19] (obr. I).

Smer	Stupeň zomletia
V smere hodinových ručičiek	Najemno
Proti smeru hodinových ručičiek	Nahrubo

- Držiak na bity [13] zarovnajzte s hriadeľom mlynčeka na soľ/koreníe [14] (obr. H).
- Mlynček na soľ/koreníe [14] držte pevne jednou rukou. Akumulátorový skrútkovač mierne zatlačte na

mlynček na soľ/koreníe. Stlačením vypínača [10] sa začne soľ/koreníe mlieť.

Používanie iných nastavcov

- Nastavce znázornené na obr. K nie sú súčasťou balenia. Tieto nastavce sú dostupné na stránke www.optimex-shop.com pod číslom modelu PAS 4 D7.

A1 Nadstavec krútiaceho momentu	A3 Uhlový nastavce
A2 Excentrický nastavce	A4 Rezný nastavce

- Pri montáži a demontáži sa riadte návodom na používanie, ktorý bol dodaný spolu s vymeniteľnými nastavcami.

● Zapnutie/vypnutie

Zapnutie/vypnutie	Činnosť
Zapnúť	Stlačte vypínač [10] a držte ho v polohe. Pracovné svetlo LED [11] sa zapne.
Vyp.	Uvoľnite vypínač [10]. Pracovné svetlo LED [11] zhasne.

● Odstraňovanie porúch

⚠ VÝSTRAHA!

- Ak produkt padol do vody alebo bol neúmyselne vystavený dažďu, už sa viac nemôže používať. Produkt dajte do uzatvárateľného plastového sáčku a pošlite ho do servisného centra, kde ho opravia alebo zlikvidujú.

Problém	Možná príčina	Riešenie
Produkt sa nenabíja.	V zásuvke nie je prúd.	Nabíjačku [6] zapojte do zásuvky s normálnym napájaním.
	Nabíjačka [6] je chybná alebo poškodená.	Vymeňte nabíjačku [6].
	USB kábel [8] je chybný alebo poškodený.	Vymeňte USB kábel [8].
	Produkt alebo akumulátor je poškodený.	Produkt dajte opraviť do servisného centra.
Produkt nefunguje.	Produkt je prehriaty.	Produkt nechajte na pribl. 10 minút vychladnúť.
	Akumulátor je vybitý.	Nabite akumulátor.
	Produkt je poškodený.	Produkt dajte opraviť do servisného centra.
Z produktu uniká kvapalina.	Akumulátor je poškodený.	Produkt dajte opraviť do servisného centra.

● Čistenie a údržba

UPOZORNENIE

- ▶ Na čistenie produktu nepoužívajte chemické, alkalické, abrazívne alebo iné agresívne čistiace alebo dezinfekčné prostriedky, pretože môžu poškodiť povrchové plochy.
- ▶ Dbajte na to, aby žiadne kvapaliny nevnikli do vnútra produktu.

- Ventilačné otvory musia byť vždy voľné.
- Pravidelné riadne čistenie pomáha zaistiť bezpečné používanie a predlžuje životnosť produktu.
- Produkt vždy udržiavajte čistý, suchý a zbavený oleja alebo mazív. Po každom použití a pred uskladnením odstráňte prach z produktu.
- Pred čistením alebo vykonaním údržbárskych prác:
 - Nastavte prepínač smeru točenia [4] do strednej polohy.

Zabraňuje to neúmyselnému zapnutiu.

- Odstráňte USB kábel [8].
- Nabíjačku [6] odpojte zo zásuvky.
- Produkt vyčistite suchou handrou. Na ťažko prístupné miesta použite mäkkú kefkou.
- Nečistoty a prach odstráňte handrou alebo mäkkou kefkou, a to najmä z ventilačných otvorov.

● Údržba

- Pred každým použitím a po každom použití skontrolujte, či produkt a skrutkovacie bity [9] nie sú opotrebované alebo poškodené. V prípade potreby vymeňte príslušenstvo (pozri „Výmena bitov“). Dodržiavajte technické požiadavky (pozri „Technické údaje“).

● Skladovanie

- Nastavte prepínač smeru točenia [4] do strednej polohy. Zabraňuje to neúmyselnému zapnutiu.

- Produkt skladujte v suchom interiéri chránenom pred priamym slnečným žiarením.

● Preprava

UPOZORNENIE

- ▶ Integrovaný lítium-iónový akumulátor môže vyberať iba vyškolený alebo kvalifikovaný personál. Pri vybratí akumulátora z krytu musí byť akumulátor prázdny a skrutky krytu musia byť uvoľnené. Akumulátorové prípojky musia byť oddelené a izolované jednotlivo.
- ▶ Tento produkt obsahuje nabíjateľný Li-ion akumulátor a podlieha preto zákonným predpisom o nebezpečných látkach. Produkt s integrovaným akumulátorom môže byť bez osobitých požiadaviek prepravovaný po ceste i po vode.
- ▶ Balenie a označenie podliehajú pri preprave prostredníctvom tretích poskytovateľov (napr. aerolíniami, kuriérom, špeditérom) osobitým požiadavkám. Pri preprave prostredníctvom tretích poskytovateľov musí byť konzultovaný expert na nebezpečné látky.

● Likvidácia

Obal pozostáva z ekologických materiálov, ktoré môžete odovzdať na miestnych recyklačných zberných miestach.



Všímajte si prosím označenie obalových materiálov pre triedenie odpadu, sú označené skratkami (a) a číslami (b) s nasledujúcim významom: 1–7: Plasty/20–22: Papier a kartón/80–98: Spojené látky.

Výrobok:



Výrobok vr. príslušenstva a obalové materiály sú recyklovateľné a podliehajú rozšírenej zodpovednosti výrobcu. Pre lepšie spracovanie odpadu ich zlikvidujte oddelene podľa obrázkov Info-tri (informácie o triedení).

Triman-Logo platí iba pre Francúzsko.



O možnostiach likvidácie opotrebovaného výrobku sa môžete informovať na Vašej obecnej alebo mestskej správe.



Ak výrobok doslúžil, v záujme ochrany životného prostredia ho neodhodte do domového odpadu, ale odovzdajte na odbornú likvidáciu. Informácie o zberných miestach a ich otváracích hodinách získate na Vašej príslušnej správe.

Defektné alebo použité batérie/akumulátorové batérie sa musia recyklovať. Batérie/akumulátorové batérie a/alebo výrobok odovzdajte prostredníctvom dostupných zberných stredísk.



Nesprávna likvidácia batérií/akumulátorových batérií ničí životné prostredie!

Batérie/akumulátorové batérie sa nesmú likvidovať spolu s domovým odpadom. Môžu obsahovať jedovaté ťažké kovy a je potrebné zaobchádzať s nimi ako s nebezpečným odpadom. Chemické značky ťažkých kovov sú nasledovné: Cd = kadmium, Hg = ortuť, Pb = olovo.

Opotrebované batérie/akumulátorové batérie preto odovzdajte v komunálnej zberni.

● Záruka

Výrobok bol starostlivo vyrobený v súlade s prísnyimi smernicami kvality a pred dodaním dôkladne otestovaný. V prípade materiálových alebo výrobných chýb máte zákonné práva voči predajcovi výrobku. Vaše zákonné práva nie sú žiadnym spôsobom obmedzené našou zárukou uvedenou nižšie.

Záruka na tento výrobok je 3 roky od dátumu nákupu. Záručná doba začína plynúť dátumom kúpy. Originál dokladu o kúpe si uschovajte na bezpečnom mieste, pretože tento doklad je potrebný ako dôkaz o kúpe.

Akékoľvek poškodenie alebo nedostatky prítomné už v čase nákupu je potrebné nahlásiť ihneď po vybalení výrobku.

Ak sa v priebehu 3 rokov od dátumu zakúpenia preukáže, že výrobok vykazuje chyby materiálu alebo spracovania, podľa vlastného uváženia Vám ho bezplatne opravíme alebo vymeníme. Záručná doba sa na základe poskytnutej záručnej reklamácie nepredlžuje. To platí aj pre vymenené alebo opravené diely.

Táto záruka je neplatná, ak bol výrobok poškodený alebo nesprávne používaný alebo udržiavaný.

Záruka sa vzťahuje na chyby materiálu a výrobné chyby. Táto záruka sa nevzťahuje na časti výrobku, ktoré podliehajú bežnému opotrebovaniu, a preto sa považujú za opotrebovateľné diely (napr. batérie, hadice, atramentové kazety), ani na poškodenie krehkých častí, napr. spínačov alebo častí zo skla.

● Postup v prípade poškodenia v záruke

Na zabezpečenie rýchleho spracovania svojej žiadosti postupujte podľa ďalej uvedených pokynov:

Pre všetky otázky majte pripravený pokladničný lístok a číslo výrobku (IAN 509539_2507) ako doklad o kúpe.

Číslo výrobku nájdete na typovom štítku výrobku, gravúre výrobku, titulnej strane návodu (vľavo dole) alebo na nálepke na zadnej alebo spodnej strane výrobku.

Pri výskyte funkčných porúch alebo iných nedostatkov sa najprv telefonicky alebo e-mailom obráťte na ďalej uvedené servisné oddelenie.

Výrobok označený ako chybný potom môžete bezplatne zaslať na poskytnutú servisnú adresu, pričom priložte doklad o kúpe (pokladničný lístok) a uveďte, v čom spočíva nedostatok a kedy sa vyskytol.



Na stránke parkside-diy.com si môžete stiahnuť túto a mnohé ďalšie príručky. Týmto QR kódom sa dostanete priamo na parkside-diy.com. Vyberte svoju krajinu a pomocou vyhľadávacej masky vyhľadajte návody na obsluhu. Zadaním čísla výrobku (IAN) 509539_2507 sa dostanete na návod na obsluhu pre svoj výrobok.

● Servis

SK Servis Slovensko

Tel.: 0800003409

Kontaktný formulár je zapnutý

parkside-diy.com

IAN 509539_2507

● EÚ Vyhlasenie o zhode

SK

EÚ VYHLÁSENIE O ZHODE (Č. 509539_2507)

IAN: 509539_2507
Identifikácia produktu: "PARKSIDE" Akumulátorový skrutkovač
Číslo modelu: HG10759

Uvedený predmet vyhlásenia je v zhode s príslušnými harmonizačnými právnymi predpismi Únie:

Smernica 2006/42/ES
Smernica 2014/30/EU
Smernica 2011/65/EU so všetkými súvisiacimi zmenami a doplneniami

Odkazy na príslušné použité harmonizované normy alebo iné technické špecifikácie, v súvislosti s ktorými sa zhoda vyhlasuje:

Č. / Časti
Smernica 2006/42/ES
EN 62841-1:2015/A11:2022
EN 62841-2-2:2014/AC:2015
EN ISO 12100:2010
Smernica 2014/30/EU
EN IEC 55014-1:2021
EN IEC 55014-2:2021
EN IEC 61000-3-2:2019/A2:2024
EN 61000-3-3:2013/A2:2021

Predmet vyššie uvedeného vyhlásenia je v súlade so smernicou Európskeho parlamentu a Rady 2011/65/EÚ z 8. júna 2011 o obmedzení používania určitých nebezpečných látok v elektrických a elektronických zariadeniach:

Č. / Časti
EN IEC 63000:2018

Držiteľ technickej informácie: OWIM GmbH & Co.KG

Podpísané za a v mene:

OWIM GmbH & Co. KG, Stiftsbergstraße 1, 74167 Neckarsulm, Nemecko

Toto vyhlásenie o zhode sa vydáva na výhradnú zodpovednosť výrobcu.

Preklad pôvodného vyhlásenia o zhode

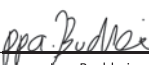
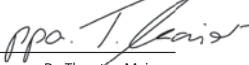
Neckarsulm	12/11/2025		
Miesto	Dátum	ppa. Jens Buchheim	ppa. Dr. Thorstén Maier
		Prokurista	Prokurista



Indicaciones de advertencia y símbolos empleados	Página 138
Introducción	Página 139
Uso previsto	Página 139
Volumen de suministro	Página 139
Descripción de las piezas	Página 140
Datos técnicos	Página 140
Indicaciones de seguridad	Página 142
Indicaciones generales de seguridad para herramientas eléctricas	Página 142
Indicaciones de seguridad del atornillador	Página 145
Indicaciones de seguridad para accesorios	Página 145
Reducción de las vibraciones y los ruidos	Página 146
Comportamiento en caso de emergencia	Página 146
Indicaciones de seguridad para cargadores	Página 146
Riesgos residuales	Página 147
Funcionamiento	Página 147
Información sobre la batería	Página 147
Cambiar el sentido de giro	Página 149
Luz de trabajo LED	Página 149
Cambiar las puntas	Página 149
Cambiar/utilizar los accesorios	Página 149
Encendido/apagado	Página 150
Subsanación de fallos	Página 150
Limpieza y mantenimiento	Página 151
Mantenimiento	Página 151
Almacenamiento	Página 152
Transporte	Página 152
Eliminación	Página 152
Garantía	Página 153
Tramitación de la garantía	Página 153
Asistencia	Página 154
Declaración UE de conformidad	Página 155

Indicaciones de advertencia y símbolos empleados

En este manual de instrucciones y en el embalaje se emplean las indicaciones de advertencia siguientes:

	<p>¡PELIGRO! Este símbolo con la palabra de señalización “Peligro” identifica un riesgo de nivel alto que, si no se evita, puede tener como consecuencia una lesión grave o incluso la muerte.</p>		<p>Este símbolo significa que se deben respetar las instrucciones de uso cuando se utiliza el producto.</p>
	<p>¡ADVERTENCIA! Este símbolo con la palabra de señalización “Advertencia” identifica un riesgo de nivel medio que, si no se evita, puede tener como consecuencia una lesión grave o incluso la muerte.</p>		<p>¡Peligro – riesgo de descarga eléctrica!</p>
			<p>Proteja la batería contra el calor y la luz solar directa.</p>
	<p>¡CUIDADO! Este símbolo con la palabra de señalización “Cuidado” identifica un riesgo de nivel bajo que, si no se evita, puede tener como consecuencia una lesión menor o de tipo leve.</p>		<p>Proteja la batería contra el fuego.</p>
			<p>Proteja la batería contra el agua y la humedad.</p>
	<p>¡ATENCIÓN! Este símbolo en combinación con la palabra de señalización “Atención” advierte de un posible daño material.</p>	<p>min⁻¹</p>	<p>Revoluciones por minuto</p>
	<p>Tensión/corriente alterna</p>		<p>Tensión/corriente continua</p>
	<p>Símbolo para un producto de la clase de protección II</p>		<p>Utilice el producto solo en espacios interiores secos.</p>
<p>Li-Ion</p>	<p>Batería de iones de litio</p>	<p>no</p>	<p>Velocidad al ralentí</p>
	<p>El marcado CE ratifica la conformidad con las directivas de la UE aplicables al producto.</p>		<p>Indicaciones de seguridad Instrucciones de manipulación</p>

4 V ATORNILLADORA RECARGABLE CON ACCESORIOS PARA BARBACOA

● **Introducción**

Ehorabuena por la adquisición de su nuevo producto. Ha optado por un producto de alta calidad. El manual de instrucciones forma parte de este producto. Contiene importantes indicaciones sobre seguridad, uso y eliminación. Antes de usar el producto, familiarícese con todas las indicaciones de manejo y de seguridad. Utilice el producto únicamente como se describe a continuación y para las aplicaciones indicadas. Adjunte igualmente toda la documentación en caso de entregar el producto a terceros.

● **Uso previsto**

- Este producto se ha diseñado para apretar y aflojar tornillos y corchos. El abrebotellas se ha diseñado para retirar los tapones metálicos de las botellas.
- El volumen de suministro contiene 3 accesorios:

Accesorio	Finalidad
Molinillo de sal/pimienta 14 (x2)	Moler la sal/pimienta
Sacacorchos 15	Extraer el corcho de las botellas

- ¡Utilice siempre herramientas de inserción (accesorios y puntas) conforme al uso previsto! Observe los requisitos técnicos del producto al comprar y usar las herramientas de inserción (véase “Datos técnicos”).
- La luz de trabajo LED **11** de este producto ha sido determinada para

iluminar de forma directa el área de trabajo.

- Cualquier modificación o uso distinto del producto se considera como no conforme a lo previsto y puede suponer un riesgo como peligro de muerte, lesiones y daños. El fabricante no asume ninguna responsabilidad por los daños resultantes de un uso inadecuado. El producto no está concebido para su uso comercial o ámbitos de uso similares.

● **Volumen de suministro**

⚠ ¡ADVERTENCIA!

- ▶ ¡El producto y el material de embalaje no son ningún juguete! ¡Los niños no deben jugar con las bolsas de plástico, láminas y piezas pequeñas! ¡Existe peligro de atragantamiento y asfixia!

- 1 Atornilladora recargable
- 1 Tapa frontal
- 1 Sacacorchos
- 2 Molinillo de sal/pimienta
- 1 Abridor de botellas
- 1 Cable USB
- 14 Puntas de atornillar × 25 mm
- 1 Extensión para puntas (60 mm)
- 1 Manual de instrucciones

14 puntas de atornillar × 25 mm

4 Puntas ranuradas:	SL3	SL4	SL5	SL6
3 Puntas Pozidriv:	PZ0	PZ1	PZ2	

4 Puntas Phillips:	PH0	PH1	PH2	PH3
3 Puntas hexagonales:	H3	H4	H5	

● Descripción de las piezas

Antes de empezar a leer, abra la página desplegable con los dibujos. Familiarícese con todas las funciones del producto.

- 1 Indicación de sentido de giro ▲ (apretar tornillos)/LED de estado de carga de la batería (color verde)
- 2 LED de estado de carga de la batería (color amarillo)
- 3 Indicación de sentido de giro ▼ (aflojar tornillos)/LED de estado de carga de la batería (color rojo)
- 4 Conmutador de sentido de giro
- 5 Conexión USB tipo C
- 6 Cargador *
- 7 Conexión USB (tipo A)
- 8 Cable USB
- 9 Puntas de atornillar
- 10 Interruptor de encendido/apagado
- 11 Luz de trabajo LED
- 12 Tapa frontal
- 13 Portapuntas
- 14 Molinillo de sal/pimienta (x2)
- 15 Sacacorchos
- 16 Abridor de botellas
- 17 Espiral de sacacorchos

(Fig. H)

- 18 Tapa (para el molinillo de sal/pimienta)

(Fig. I)

- 19 Perilla de ajuste

● Datos técnicos

Atornilladora recargable	
Modelo:	HG10759
Tensión nominal:	4 V === (corriente continua)

Batería (integrada):	Iones de litio
Número de celdas:	1
Capacidad:	1,5 Ah
Velocidad al ralentí:	$n_0 = 200 \text{ min}^{-1}$
Momento de torsión (atornillado blando/duro conforme ISO 5393):	Máx. 10 N m
Sujeción de puntas:	6,35 mm (1/4")

Utilice únicamente el cargador siguiente para cargar la herramienta inalámbrica *:

Información	Valor
Nombre o marca, número del registro mercantil y dirección del fabricante:	OWIM GmbH & Co. KG HRA 721742 Stiftsbergstraße 1, 74167 Neckarsulm, ALEMANIA
Identificador del modelo:	HG06825 (enchufe VDE) HG06825-BS (enchufe BS)

Información	Valor	Unidad
Tensión de entrada:	100–240	V~
Frecuencia de la CA de entrada:	50/60	Hz
Tensión de salida:	5,0	V ===
Intensidad de salida:	1,7	A
Potencia de salida:	8,5	W
Eficiencia media en activo:	78,2	%
Consumo eléctrico en vacío:	<0,1	W

* El cargador no está contenido en el volumen de suministro. Cargador apropiado: HG06825/HG06825-BS

Información	Valor	Unidad
Corriente de entrada:	0,3	A
Clase de protección:	II/□ (aislamiento doble)	
Tipo de conexión:	USB (tipo A)	–
Tiempo de carga:	aprox. 60	min

Temperatura de entorno recomendada	
Durante la carga:	+4 °C hasta +40 °C
Durante el funcionamiento:	0 °C hasta +40 °C
Durante el almacenamiento:	0 °C hasta +50 °C

Valores de emisión de ruido	
Los valores medidos se determinaron de acuerdo con la norma EN 62841. El nivel de ruido de la herramienta eléctrica valorado con A es por lo general:	
Nivel de presión acústica:	$L_{pA} = 63,37 \text{ dB}$
Nivel de potencia acústica:	$L_{WA} = 71,37 \text{ dB}$
Inseguridad K:	$K_{pA/WA} = 3 \text{ dB}$

Valores de emisión de vibraciones	
Los valores de emisión de vibraciones (suma vectorial de las tres direcciones) se calculan conforme a la EN 62841:	
Tornillos	
Valor de emisión de vibración a_h :	$< 2,5 \text{ m/s}^2$ ($0,215 \text{ m/s}^2$)
Inseguridad K:	$1,5 \text{ m/s}^2$

¡ADVERTENCIA!

- ▶ Las emisiones de vibraciones y ruidos pueden diferir durante el uso efectivo de la herramienta eléctrica de los valores indicados en función del modo, en que se utiliza la herramienta eléctrica, en especial, el tipo de pieza de trabajo que se trabaja.

Intente mantener lo más baja posible la carga por vibraciones y ruidos. Llevar guantes de protección durante el uso de la herramienta y limitar el tiempo de trabajo son ejemplos de medidas para reducir la carga por vibración. Además, se deben tener en cuenta todas las partes del ciclo de funcionamiento (por ejemplo, los tiempos, en los que la herramienta eléctrica está desconectada y aquellos, en los que está encendida, pero sin carga).

NOTA

- ▶ Los valores de emisión de vibración y los valores de emisión de ruido indicados han sido medidos según un método de ensayo normalizado y pueden utilizarse para comparar una herramienta eléctrica con otra.
- ▶ Asimismo, los valores de emisión de vibración y los valores de emisión de ruido indicados pueden ser utilizados para una evaluación provisional de la carga.



Indicaciones de seguridad

● Indicaciones generales de seguridad para herramientas eléctricas

⚠ ¡ADVERTENCIA!

- ▶ **Lea todas las indicaciones de seguridad, instrucciones, ilustraciones y datos técnicos con los que cuenta esta herramienta eléctrica.** Las negligencias por la inobservancia de las siguientes instrucciones pueden provocar descarga eléctrica, incendio y/o lesiones graves.

Guarde todas las indicaciones de seguridad e instrucciones en un lugar seguro para futuras referencias.

La “herramienta eléctrica”, concepto empleado en las indicaciones de seguridad, hace referencia a herramientas eléctricas alimentadas por red (con cable de alimentación) o herramientas eléctricas que funcionan con batería (sin cable de alimentación).

Seguridad en el área de trabajo

- a) **Mantenga el área de trabajo limpia y bien iluminada.** Las áreas de trabajo desordenadas o poco iluminadas pueden provocar accidentes.
- b) **No trabaje con la herramienta eléctrica en entornos potencialmente explosivos, en los que haya líquidos, gases o polvos inflamables.** Las herramientas eléctricas generan chispas, que pueden encender el polvo o los vapores.

- c) **Mantenga alejados a los niños y otras personas durante el uso de la herramienta eléctrica.** En caso de distracción puede perder el control de la herramienta eléctrica.

Seguridad eléctrica

- a) **El enchufe de conexión de la herramienta eléctrica debe encajar en la toma de corriente. No modificar el enchufe en modo alguno. No utilice ningún adaptador con herramientas eléctricas conectadas a tierra.** Los enchufes no modificados y las tomas de corriente que coinciden reducen el riesgo de una descarga eléctrica.
- b) **Evite el contacto corporal con superficies conectadas a tierra como tubos, calefacciones, cocinas y neveras.** Existe riesgo elevado por descarga eléctrica si su cuerpo está conectado a tierra.
- c) **Mantenga alejada la herramienta eléctrica de la lluvia o las humedades.** La penetración de agua en la herramienta eléctrica aumenta el riesgo de una descarga eléctrica.
- d) **No utilice el cable de conexión para otros fines como llevar y colgar la herramienta eléctrica o desconectar el enchufe de la toma de corriente tirando del cable. Mantenga alejado el cable de conexión del calor, aceite, bordes afilados o partes móviles.** Los cables de conexión enredados o dañados aumentan el riesgo de una descarga eléctrica.
- e) **Si trabaja con la herramienta eléctrica al aire libre, utilice solo cables de extensión apropiados para el exterior.** El uso de un cable de extensión apropiado para el

exterior reduce el riesgo de una descarga eléctrica.

- f) **Si no se puede evitar el uso de la herramienta eléctrica en un entorno húmedo, utilice un interruptor automático.** El uso de un interruptor automático reduce el riesgo de una descarga eléctrica.

Seguridad personal

- a) **Esté atento y preste atención a lo que hace y proceda con sensatez a la hora de trabajar con la herramienta eléctrica.** No utilice ninguna herramienta eléctrica si está cansado o bajo la influencia de drogas, alcohol o medicamentos. Un momento de desatención durante el uso de la herramienta eléctrica puede provocar lesiones de gravedad.

- b) **Use siempre gafas de protección y el equipo de protección individual.** El uso del equipo de protección individual como máscara antipolvo, calzado de seguridad antideslizante, casco de protección o protección auditiva, según el tipo y aplicación de la herramienta eléctrica, reduce el riesgo de lesiones.

- c) **Evite un arranque involuntario. Cerciórese de que la herramienta eléctrica esté apagada antes de recogerla, transportarla o conectarla al suministro de corriente y/o la batería.** El transporte de la herramienta eléctrica con el dedo en el interruptor o conectar la herramienta eléctrica encendida al suministro de corriente puede provocar accidentes.

- d) **Quite las herramientas de ajuste o llaves de tuercas antes de encender la herramienta**

eléctrica. Una herramienta o llave, que se encuentre en una parte en movimiento de la herramienta eléctrica, puede provocar lesiones.

- e) **Evite una postura anómala. Procure una posición segura y mantenga en todo momento el equilibrio.** De este modo, puede controlar mejor la herramienta eléctrica en situaciones inesperadas.
- f) **Lleve ropa apropiada. No use ropa suelta o joyas. Mantenga alejado el pelo o la ropa de las partes móviles.** La ropa suelta, las joyas o el pelo largo pueden quedar enganchados en las partes móviles.
- g) **Si se pueden montar dispositivos de recogida y aspiración de polvo, estos deberán conectarse y utilizarse correctamente.** El uso de un dispositivo de aspiración de polvo puede reducir los peligros derivados del polvo.
- h) **No cree un falso sentido de la seguridad y no pase por alto las normas de seguridad para herramientas eléctricas, incluso si está familiarizado con el uso de la herramienta.** Un manejo descuidado puede provocar lesiones graves en fracciones de segundo.

Uso y cuidado de la herramienta eléctrica

- a) **No sobrecargue la herramienta eléctrica. Utilice para su trabajo la herramienta eléctrica designada a tal fin.** Trabaje mejor y de forma más segura en la gama de potencia indicada con la herramienta eléctrica adecuada.
- b) **No utilice ninguna herramienta eléctrica, cuyo interruptor esté defectuoso.** Una herramienta





- eléctrica que no se pueda encender o apagar resulta peligrosa y debe ser reparada.
- c) **Desconecte el enchufe de la toma de corriente y/o quite la batería extraíble antes de realizar los ajustes en el dispositivo, cambiar las partes de la herramienta de inserción o colocar aparte la herramienta eléctrica.** Estas medidas de precaución evitan un arranque inesperado de la herramienta eléctrica.
- d) **Mantenga las herramientas eléctricas que no utilice fuera del alcance de los niños. No deje que personas, que no estén familiarizadas con el uso de la herramienta o no hayan leído estas instrucciones, utilicen la herramienta eléctrica.** Las herramientas eléctricas son peligrosas si las utilizan personas sin experiencia.
- e) **Trate con cuidado las herramientas eléctricas y las herramientas de inserción. Controle si las partes en movimiento funcionan correctamente y no se atascan, o si las partes que se encuentren rotas o dañadas afectan al funcionamiento de la herramienta eléctrica. Haga reparar las partes dañadas de la herramienta eléctrica antes de usarla.** Una gran cantidad de accidentes tienen su origen en un mantenimiento deficiente de las herramientas eléctricas.
- f) **Mantenga afiladas y limpias las herramientas de corte.** Las herramientas de corte que están bien cuidadas y con los cantos cortantes afilados se atascan menos y son más cómodas de usar.
- g) **Utilice las herramientas eléctricas, accesorios, herramientas de inserción etc. conforme a las instrucciones.** Tenga en cuenta las condiciones de trabajo y la tarea a realizar. El uso de herramientas eléctricas para aplicaciones distintas a las previstas puede provocar situaciones de peligro.
- h) **Mantenga los mangos y las superficies de agarre secos, limpios y libres de aceite y grasa.** Los mangos y las superficies de agarre resbaladizos no permiten un manejo y control seguro de la herramienta eléctrica en situaciones imprevistas.

Uso y cuidado de la herramienta con batería

- a) **Cargue las baterías solo con los cargadores recomendados por el fabricante.** Existe peligro de incendio si se utiliza un cargador, apropiado para un tipo determinado de baterías, con baterías distintas.
- b) **Por ello, utilice solo las baterías apropiadas en las herramientas eléctricas.** El uso de baterías distintas puede provocar lesiones y peligro de incendio.
- c) **Mantenga las baterías que no vaya a utilizar alejadas de grapas, monedas, llaves, clavos, tornillos u otros objetos metálicos, que pudieran provocar un puenteo de los contactos.** Un cortocircuito entre los contactos de la batería puede provocar quemaduras o fuego.
- d) **Un uso incorrecto puede provocar que se salga el líquido de la batería. Evite todo contacto con él. En caso de contacto accidental, enjuagarse con agua.**

Si el líquido entra en contacto con los ojos, busque asistencia médica suplementaria. El líquido saliente de la batería puede causar irritaciones en la piel o quemaduras.

- e) **No utilice ninguna batería dañada o modificada.** Las baterías dañadas o modificadas pueden comportarse de manera imprevisible y provocar fuego, una explosión o peligros de lesión.
- f) **No exponga la batería al fuego o a temperaturas muy elevadas.** El fuego o temperaturas por encima de 130 °C pueden provocar una explosión.
- g) **Siga todas las instrucciones de carga y nunca cargue la batería o herramienta a batería fuera de los rangos de temperatura indicados en el manual de instrucciones.** Una carga incorrecta o fuera del rango de temperatura permitido puede dañar la batería y aumentar el peligro de incendio.

	¡CUIDADO! ¡PELIGRO DE EXPLOSIÓN! Nunca recargue baterías no recargables.
	Proteja la batería del calor, p. ej., de la radiación solar permanente, fuego, agua y humedad.
	Existe peligro de explosión.
	

Asistencia

- a) **Deje que un especialista cualificado repare su herramienta eléctrica y solo con piezas de repuesto originales.** De este modo, permanece inalterada la seguridad de la herramienta eléctrica.

- b) **Nunca realice tareas de mantenimiento en baterías dañadas.** El mantenimiento completo de las baterías solo debe llevarlo a cabo el fabricante o representante autorizado.

● Indicaciones de seguridad del atornillador

- a) **Sujete la herramienta eléctrica de las superficies de agarre aislantes si realiza trabajos, en los que los tornillos puedan entrar en contacto con cable eléctricos ocultos.** El contacto del tornillo con un cable conductor de tensión puede poner en tensión partes metálicas del aparato y provocar una descarga eléctrica.
- b) **Asegure la pieza de trabajo.** Una pieza de trabajo sujeta con dispositivos de sujeción o torno de banco se sujeta de forma más segura que con la mano.
- c) **Sujete la herramienta eléctrica firmemente.** Al aflojar o soltar los tornillos pueden originarse reacciones fuertes momentáneas.
- d) **Apague de inmediato el producto si la herramienta se bloquea durante el uso.** Tenga en cuenta las reacciones fuertes, ya que pueden provocar un efecto rebote.
- e) **Coloque siempre el interruptor de sentido de giro en la posición central (bloqueado) cuando trabaje con el dispositivo, lo transporte o guarde.** Esto evita que la herramienta eléctrica arranque de forma inesperada.

● Indicaciones de seguridad para accesorios

- a) **Sacacorchos:** Sujete bien el sacacorchos y la botella de vino

durante el uso. Coloque la botella de vino sobre una superficie plana.

- b) **Molinillo de sal/pimienta:** No llene demasiado el molinillo de sal/pimienta. En caso contrario, el molinillo de sal/pimienta no podrá moler la sal/pimienta. Si el molinillo de sal/pimienta funciona con lentitud, retire un poco de sal o pimienta.
- c) **Molinillo de sal/pimienta:** Rellene el molinillo de sal/pimienta solo con sal media o gruesa o con granos enteros de pimienta.

● Reducción de las vibraciones y los ruidos

Limite el tiempo de uso, utilice modos de baja vibración y bajo ruido, y use equipos de protección individual para reducir los efectos de las vibraciones y los ruidos.

Las medidas siguientes ayudan a reducir los riesgos derivados del ruido y la vibración:

- Utilice el producto solo conforme a su uso previsto y como se describe en estas instrucciones.
- Asegúrese de que se realice un mantenimiento correcto en el producto.
- Utilice las herramientas de inserción adecuadas para este producto y asegúrese de que estén en perfectas condiciones.
- Sujete bien el producto de los mangos/superficies de agarre.
- Realice el mantenimiento en el producto conforme a las instrucciones y asegúrese de que esté lubricado lo suficiente (si procede).
- Planee su flujo de trabajo, de modo que el uso de productos con un valor de vibración elevado se distribuya

a lo largo de un periodo más prolongado.

● Comportamiento en caso de emergencia

Familiarícese mediante este manual de instrucciones con el uso de este producto. Memorice las indicaciones de seguridad y sígalas al pie de la letra. Esto ayuda a reducir riesgos y peligros.

- Preste siempre atención a la hora de utilizar este producto para poder reconocer los peligros a tiempo y actuar en consecuencia. Actuar rápidamente puede evitar lesiones graves y daños materiales.
- En caso de fallo de funcionamiento, apague el producto de inmediato y desconéctelo de la red. Haga revisar el producto por un especialista cualificado y, si es necesario, repárelo antes de volver a ponerlo en funcionamiento.

● Indicaciones de seguridad para cargadores

- Este dispositivo puede ser utilizado por niños a partir de los 8 años y personas con capacidades físicas, mentales o sensoriales reducidas, siempre y cuando haya una persona responsable de su seguridad que los supervise o se los haya instruido en el uso seguro del dispositivo y estos

conozcan los posibles peligros.

Los niños no deben jugar con el dispositivo.

Las tareas de limpieza y mantenimiento no deben ser llevadas a cabo por niños sin supervisión.

- No cargue baterías que no sean recargables. El incumplimiento de esta indicación conlleva posibles riesgos.
 - Proteja las partes eléctricas contra la humedad. Nunca lo sumerja en agua u otros líquidos para evitar una descarga eléctrica. Nunca ponga el dispositivo debajo del agua corriente. Observe las instrucciones de limpieza, mantenimiento y reparación.
-  Este dispositivo solo es apropiado para un uso en interiores.

● Riesgos residuales

NOTA

- ▶ ¡Este producto genera durante el funcionamiento un campo electromagnético! ¡En determinadas circunstancias, este campo puede afectar a implantes médicos activos o pasivos! ¡Para reducir el peligro de lesiones graves o mortales, recomendamos que la persona con implante médico consulte a su médico y al fabricante del implante médico antes de utilizar el producto!

Aunque utilice este producto de forma adecuada, existe un riesgo potencial por daños personales y materiales. Pueden aparecer los siguientes peligros en relación con el diseño y modelo de este producto:

- Daños para la salud debido a emisiones de vibraciones, si no se utiliza el producto durante un largo periodo de tiempo, así como si no se maneja y mantiene debidamente.
- Daños personales o materiales provocados por herramientas de corte defectuosas o impacto repentino de un objeto oculto durante el uso.
- Peligro de lesión y daños materiales provocados por objetos desprendidos.

● Funcionamiento

● Información sobre la batería

- La batería integrada está parcialmente cargada en la entrega. Las baterías de iones de litio pueden cargarse en cualquier momento sin que afecte a su vida útil. La interrupción del proceso de carga no daña la batería.

- Este producto tiene una batería integrada, que no puede ser reemplazada por el usuario. A fin de evitar riesgos, el desmontaje o sustitución de la batería solo debe realizarlo el fabricante, su representante de servicio al cliente o una persona con una cualificación similar. En la eliminación ha de tenerse en cuenta que este producto contiene una batería.
- Si el LED de estado de carga de la batería [3] de color rojo parpadea durante el uso, el nivel de la batería es inferior al 10 % de su capacidad. La batería debe cargarse.
- Nunca cargue el producto si la temperatura de entorno está por debajo de +4 °C o por encima de +40 °C. Las condiciones de carga deberían ser en un entorno fresco y seco, y la temperatura de entorno debería estar entre 0 °C y +50 °C.

Inicio del proceso de carga

(Fig. B)

NOTA

- ▶ La luz de trabajo LED [11] puede utilizarse durante el proceso de carga. Es normal que el mango se caliente ligeramente durante el proceso de carga.
- ▶ El LED del estado de carga de la batería se enciende durante aprox. 10 segundos después de soltar el interruptor de encendido/apagado [10].
- ▶ Estos son valores aproximados para el estado de carga y el estado de la batería.

1. Conecte el cable USB [8] a la conexión USB (tipo A) [7] del cargador [6].

2. Conecte el otro extremo del cable USB [8] a la conexión USB tipo C [5].
3. Conecte el cargador [6] a una toma de corriente.
4. Los LED de estado de carga de la batería [1], [2] y [3] muestran el estado de carga:

LED de estado de carga de la batería durante la carga			Estado de carga
Rojo [3]	Amarillo [2]	Verde [1]	
Parpadea	Apagado	Apagado	< 30 %
Se enciende	Parpadea	Apagado	30–60 %
Se enciende	Se enciende	Parpadea	60–90 %
Se enciende	Se enciende	Se enciende	> 90 %

LED de estado de carga de la batería durante el funcionamiento			Estado de la batería
Rojo [3]	Amarillo [2]	Verde [1]	
Parpadea	Apagado	Apagado	< 10 %
Se enciende	Apagado	Apagado	10–30 %
Se enciende	Se enciende	Apagado	30–70 %
Se enciende	Se enciende	Se enciende	> 70 %

Finalización del proceso de carga

1. Desconecte el cable USB [8] del producto.
2. Desconecte el cargador [6] de la toma de corriente.

● Cambiar el sentido de giro

- Pulse el conmutador de sentido de giro [4] para ajustar el sentido de giro (fig. C):

Interruptor pulsado desde la	Sentido	Indicador de sentido
Derecha (b)	Apretar tornillos	▲ [1]
Izquierda (a)	Aflojar tornillos	▼ [3]

● Luz de trabajo LED

- La luz de trabajo LED [11] se apaga tras aprox. 10 segundos después de soltar el interruptor de encendido/apagado [10].
 - La luz de trabajo LED [11] puede encenderse por separado para iluminar de forma directa el área de trabajo.
1. Ajuste el conmutador de sentido de giro [4] en la posición central, de modo que sobresalga por igual en ambos lados.
 2. Pulse el interruptor de encendido/apagado [10].

● Cambiar las puntas

NOTA

- ▶ Las puntas se encuentran etiquetadas según su forma y dimensiones. Si no está seguro, seleccione una punta cualquiera para comprobar si asienta en la cabeza del tornillo sin que haya holgura.

- Extraiga la punta de atornillar [9]. Inserte otro tipo de punta en el portapuntas [13] (fig. D).
- Monte la tapa frontal [12] sobre el portapuntas [13], si fuera necesario.

● Cambiar/utilizar los accesorios

- Puede utilizar el producto con las puntas de atornillar [9] (véase “Cambiar las puntas”).
- Incluido en el volumen de suministro:
 - Molinillo de sal/pimienta [14] (x2)
 - Sacacorchos [15]
- Adicionalmente, puede utilizar el producto con accesorios diferentes. Para ello, debe quitar la tapa frontal [12]. Agarre uno de los dos huecos de la tapa para quitar la tapa frontal (fig. E).

Utilizar el sacacorchos

(Fig. F)

NOTA

- ▶ Utilice la velocidad más baja. Si utiliza una velocidad más alta, el corcho puede resultar dañado.

1. Coloque el sacacorchos [15] en la botella de vino, de modo que la punta de la espiral de sacacorchos [17] toque el corcho de la botella de vino.
2. Pulse el conmutador de sentido de giro [4] desde la derecha (b) (véase “Cambiar el sentido de giro”).
3. Ajuste el portapuntas [13] en el eje del sacacorchos [15].
4. Sujete bien el sacacorchos [15] y la botella de vino. Presione la atornilladora recargable ligeramente hacia abajo. Pulse el interruptor de encendido/apagado [10] para que la espiral del sacacorchos [17] extraiga el corcho de la botella de vino.
5. Pulse el conmutador de sentido de giro [4] desde la izquierda (a) (véase “Cambiar el sentido de giro”). Sujete bien el sacacorchos [15]. Pulse el interruptor de encendido/apagado [10] para quitar el corcho.

Llenar/utilizar el molinillo de sal/pimienta

1. Sujete bien el molinillo de sal/pimienta **14** con una mano (fig. G). Gire la parte superior del molinillo de sal/pimienta en sentido antihorario para abrirlo.
2. Rellene el molinillo de sal/pimienta **14** solo con sal media o gruesa o con granos enteros de pimienta.
3. Cierre el molinillo de sal/pimienta **14** girando la tapa en sentido horario.
4. Abra la tapa **18** (fig. H). Ajuste el grado de molido girando la perilla de ajuste **19** (fig. I).

Sentido	Grado de molido
En sentido horario	Fino
En sentido antihorario	Grueso

5. Ajuste el portapuntas **13** en el eje del molinillo de sal/pimienta **14** (fig. H).

6. Sujete bien el molinillo de sal/pimienta **14** con una mano. Presione ligeramente la atornilladora recargable contra el molinillo de sal/pimienta. Pulse el interruptor de encendido/apagado **10** para moler la sal/pimienta.

Utilizar accesorios diferentes

- Los accesorios especificados en la fig. K no están incluidos en el volumen de suministro. Estos accesorios se encuentran disponibles en www.optimex-shop.com con el número de modelo PAS 4 D7.

A1 Accesorio momento de torsión	A3 Accesorio de ángulo
A2 Accesorio excéntrico	A4 Accesorio de corte

- Consulte el manual de instrucciones suministrado con los accesorios intercambiables para el montaje y desmontaje.

● Encendido/apagado

Encendido/apagado	Acción
Encendido	Pulse el interruptor de encendido/apagado 10 y manténgalo en posición. La luz de trabajo LED 11 se enciende.
Apagado	Suelte el interruptor de encendido/apagado 10 . La luz de trabajo LED 11 se enciende durante aprox. 10 segundos y luego se apaga.

● Subsanación de fallos

⚠ ¡ADVERTENCIA!

- ▶ El producto no puede volver a utilizarse si se ha caído al agua o ha estado expuesto a la lluvia. Introduzca el producto en una bolsa de plástico sellada y envíelo al centro de servicio para su reparación o eliminación.

Problema	Causa posible	Solución
El producto no carga.	La toma de corriente no tiene corriente.	Conecte el cargador [6] a una toma de corriente con suministro de corriente normal.
	El cargador [6] está defectuoso o dañado.	Cambie el cargador [6].
	El cable USB [8] está defectuoso o dañado.	Cambie el cable USB [8].
	El producto o la batería están dañados.	Lleve el producto a un centro de servicio para que lo reparen.
El producto no funciona.	El producto se sobrecalienta.	Deje enfriar el producto durante aprox. 10 minutos.
	La batería está descargada.	Cargue la batería.
	El producto está dañado.	Lleve el producto a un centro de servicio para que lo reparen.
Sale líquido del producto.	La batería está dañada.	Lleve el producto a un centro de servicio para que lo reparen.

● Limpieza y mantenimiento

NOTA

- ▶ No utilice ningún producto de limpieza o desinfectante químico, alcalino, abrasivo o agresivo para limpiar el producto, ya que las superficies podrían resultar dañadas.
- ▶ No deje que el agua u otros líquidos penetren en el interior del producto.

- Los orificios de ventilación deben estar siempre libres.
- Una limpieza periódica y correcta ayuda a garantizar un uso seguro y alarga la vida útil del producto.
- Mantenga el producto siempre limpio, seco y libre de aceite o lubricantes.
Elimine el polvo después de cada uso y antes de guardarlo.

- Antes de la limpieza y de realizar las tareas de mantenimiento:
 - Coloque el conmutador de sentido de giro [4] en la posición central. Esto evita un encendido inesperado.
 - Quite el cable USB [8].
 - Desconecte el cargador [6] de la toma de corriente.
- Limpie el producto con un paño seco. Utilice un cepillo suave para los lugares de difícil acceso.
- Elimine la suciedad y el polvo de los orificios de ventilación con un paño y un cepillo suave.

● Mantenimiento

- Antes y después de cada uso, compruebe el desgaste y los daños en el producto y las puntas para atornillar [9].
En su caso, renueve el accesorio (véase “Cambiar las puntas”).
Observe los requisitos técnicos (véase “Datos técnicos”).

● Almacenamiento

- Coloque el conmutador de sentido de giro [4] en la posición central. Esto evita un encendido inesperado.
- Guarde el producto en un lugar seco, protegido contra la radiación solar directa.

● Transporte

NOTA

- ▶ La batería de iones de litio integrada solo debe ser extraída por personal cualificado y formado. Para extraer la batería de la carcasa, la batería debe estar descargada y los tornillos de la carcasa deben aflojarse. Las conexiones de la batería deben desconectarse y aislarse individualmente.
- ▶ Este producto contiene una batería recargable de iones de litio y, por lo tanto, está sujeto a las normas legales sobre sustancias peligrosas. El producto con batería integrada puede ser transportado por tierra y mar sin ningún requisito específico.
- ▶ El embalaje y marcado está sujeto en el transporte por parte de terceros (p. ej. línea aérea, servicio de mensajería, transportista) a requisitos específicos. En el transporte por parte de terceros debe consultarse a un experto sobre mercancías peligrosas.

● Eliminación

El embalaje está compuesto por materiales no contaminantes que pueden ser desechados en el centro de reciclaje local.



Tenga en cuenta el distintivo del embalaje para la separación de residuos. Está compuesto por abreviaturas (a) y números (b) que significan lo siguiente: 1–7: plásticos/20–22: papel y cartón/80–98: materiales compuestos.

Producto:



Points de collecte sur www.quefairemedechets.fr
Privilégiez la réparation ou le don de votre appareil !

El producto, incluidos los accesorios, y el material de embalaje son reciclables y están sujetos a la responsabilidad extendida del fabricante.

Deséchelos por separado siguiendo la información ilustrada de recogida selectiva para un mejor tratamiento de los residuos.

El logotipo Triman se aplica solo para Francia.



Para obtener información sobre las posibilidades de desecho del producto al final de su vida útil, acuda a la administración de su comunidad o ciudad.



Para proteger el medio ambiente no tire el producto junto con la basura doméstica cuando ya no le sea útil. Deséchelo en un contenedor de reciclaje. Diríjase a la administración competente para obtener información sobre los puntos de recogida de residuos y sus horarios.

Las pilas/baterías defectuosas o usadas deben ser recicladas. Recicle las pilas/baterías y/o el producto en los puntos de recogida adecuados.



¡Daños en el medio ambiente por un reciclaje indebido de las pilas/baterías!

Las pilas/baterías no deben eliminarse junto con los residuos domésticos. Estas pueden contener metales pesados tóxicos que deben tratarse conforme a la normativa aplicable a los residuos especiales. Los símbolos químicos de los metales pesados son: Cd = cadmio, Hg = mercurio, Pb = plomo. Las pilas/baterías deben reciclarse en un punto de recolección específico para ello.

● Garantía

El producto ha sido fabricado según normas de calidad exigentes y ha sido probado minuciosamente antes de la entrega. En caso de fallos de material o de fabricación, dispone de derechos legales frente al vendedor del producto. Nuestra garantía mencionada a continuación no restringe sus derechos legales de ningún modo.

La garantía para este producto es de 3 años a partir de la fecha de compra. La garantía empieza el día de la fecha de compra. Conserve el justificante de compra original en un lugar seguro, ya que este documento es necesario para demostrar la compra.

Todos los daños o defectos ya presente en el momento de la compra deben informarse inmediatamente tras desembalar el producto.

Si el producto presenta defectos de material o fabricación en los 3 años a partir de la fecha de compra, lo repararemos o sustituiremos, según nuestra elección, gratuitamente para usted. El período de garantía no se extiende por una reclamación de garantía aprobada. Esto también es aplicable a las piezas sustituidas y reparadas.

La garantía pierde su validez si el producto se daña o se utiliza o mantiene de forma inadecuada.

La garantía cubre defectos de material y fabricación. Esta garantía no cubre las piezas del producto sujetas a un uso y desgaste normal y, por lo tanto, consideradas piezas de desgaste (por ej. pilas, mangueras, cartuchos de tinta) ni los daños a las piezas frágiles, por ej. interruptores o piezas de cristal.

● Tramitación de la garantía

Para garantizar un procesamiento rápido de su consulta, por favor, siga las indicaciones siguientes:

Para cualquier consulta, tenga a mano el recibo y el número de artículo (IAN 509539_2507) como justificante de compra.

Encontrará el número de artículo en la placa de características del producto, un gravado en el producto, la portada de las instrucciones (abajo a la izquierda) o el adhesivo en la parte posterior o inferior del producto.

Si se producen fallos de funcionamiento o cualquier otro defecto, contacte primero por teléfono o correo electrónico con el departamento de servicio mencionado a continuación.

Entonces podrá enviar gratuitamente para usted un producto registrado como defectuoso a la dirección de servicio que se le proporcione adjuntando la factura de compra (recibo) e indicando cuál es el defecto y cuándo tuvo lugar.



En parkside-diy.com puede visualizar y descargar este y muchos otros manuales. Con este código QR accede directamente a parkside-diy.com. Seleccione su país y busque los manuales de instrucciones a través de la máscara de búsqueda. Introduciendo el número de artículo (IAN) 509539_2507 accede al manual de instrucciones de su artículo.

● **Asistencia**

ES Asistencia en España

Tel.: 900994940

Formulario de contacto en

parkside-diy.com

IAN 509539_2507

● Declaración UE de conformidad

ES

DECLARACIÓN UE DE CONFORMIDAD (n° 509539_2507)

IAN: 509539_2507
Identificación del producto: "PARKSIDE" Atornilladora recargable
Número de modelo: HG10759

El objeto de la declaración descrita anteriormente es conforme con la legislación de armonización pertinente de la Unión:

Directiva 2006/42/CE
Directiva 2014/30/EU
Directiva 2011/65/UE con todas las modificaciones relacionadas

Referencias a las normas armonizadas o referencias a las otras especificaciones técnicas respecto a las cuales se declara la conformidad:

N° / Partes
Directiva 2006/42/CE
EN 62841-1:2015/A11:2022
EN 62841-2-2:2014/AC:2015
EN ISO 12100:2010
Directiva 2014/30/EU
EN IEC 55014-1:2021
EN IEC 55014-2:2021
EN IEC 61000-3-2:2019/A2:2024
EN 61000-3-3:2013/A2:2021

El objeto de la declaración descrita anteriormente se ajusta a la Directiva 2011/65/UE del Parlamento Europeo y del Consejo, de 8 de junio de 2011, sobre restricciones a la utilización de determinadas sustancias peligrosas en aparatos eléctricos y electrónicos:

N° / Partes
EN IEC 63000:2018

Responsable de la documentación técnica: OWIM GmbH & Co.KG

Firmado en nombre de:

OWIM GmbH & Co. KG, Stiftsbergstraße 1, 74167 Neckarsulm, Alemania

Esta declaración de conformidad se emite bajo la responsabilidad exclusiva del fabricante.

Traducción de la declaración de conformidad original

Neckarsulm

12/11/2025

Lugar

Fecha

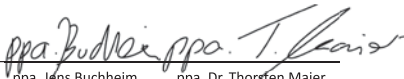

ppa. Jens Buchheim

ppa. Dr. Thorsten Maier

Procurador















Procurador



Anvendte advarselssætninger og symboler	Side 157
Indledning	Side 158
Forskriftsmæssig anvendelse	Side 158
Leveringsomfang	Side 158
Beskrivelse af delene	Side 158
Tekniske data	Side 159
Sikkerhedsanvisninger	Side 160
Generelle sikkerhedsanvisninger for elektroværktøjer	Side 160
Sikkerhedsanvisninger for skruetrækker	Side 163
Sikkerhedsanvisninger om indsatse	Side 164
Vibrations- og støjreduktion	Side 164
Procedurer i nødstilfælde	Side 164
Sikkerhedsanvisninger for opladere	Side 164
Restrisici	Side 165
Drift	Side 165
Informationer om batterier	Side 165
Ændring af drejeretning	Side 166
LED-arbejdslys	Side 166
Udskiftning af bits	Side 167
Skift/brug af indsatse	Side 167
Til-/frakobling	Side 168
Fejlafhjælpning	Side 168
Rengøring og vedligeholdelse	Side 169
Vedligeholdelse	Side 169
Opbevaring	Side 169
Transport	Side 169
Bortskaffelse	Side 169
Garanti	Side 170
Afvikling af garantisager	Side 171
Service	Side 171
EU-Overensstemmelseserklæring	Side 172

Anvendte advarselssætninger og symboler

I denne betjeningsvejledning og på emballagen anvendes følgende advarselssymboler:

	<p>FARE! Dette symbol, sammen med signalordet "Fare", betegner en faresituation med høj risikofaktor, som, hvis den ikke afværges, kan medføre alvorlige kvæstelser eller dødsfald.</p>		<p>Dette symbol betyder, at betjeningsvejledningen skal følges ved anvendelse af produktet.</p>
	<p>ADVARSEL! Dette symbol, sammen med signalordet "Advarsel", betegner en faresituation med mellemstor risikofaktor, som, hvis den ikke afværges, kan medføre alvorlige kvæstelser eller dødsfald.</p>		<p>Fare – risiko for elektrisk stød!</p>
	<p>FORSIGTIG! Dette symbol, sammen med signalordet "Forsigtig", betegner en faresituation med lav risikofaktor, som, hvis den ikke afværges, kan medføre mindre eller moderate kvæstelser.</p>		<p>Beskyt batteriet mod ild.</p>
	<p>OBS! Dette symbol, sammen med signalordet "Obs", betyder fare for tingskader.</p>		<p>Beskyt batteriet mod vand og fugt.</p>
	<p>Vekselstrøm/-spænding</p>		<p>Jævnstrøm/-spænding</p>
	<p>Symbol for et produkt i beskyttelsesklasse II</p>		<p>Anvend kun produktet indendørs i tørre lokaler.</p>
<p>Li-Ion</p>	<p>Lithium-ion-batteri</p>	<p>n₀</p>	<p>Tomgangsomdrejningstal</p>
	<p>CE-mærket bekræfter overensstemmelse med de for produktet gældende EU-direktiver.</p>		<p>Sikkerhedsanvisninger Handlingsanvisninger</p>

4 V BATTERIDREVT SKRUETRÆKKERSÆT MED GRILLTILBEHØR

● Indledning

Hjerteligt tillykke med købet af deres nye produkt. Du har besluttet dig for et produkt af høj kvalitet. Brugervejledningen er en del af dette produkt. Den indeholder vigtige informationer om sikkerhed, brug og bortskaffelse. Gør dig inden ibrugtagning af produktet fortrolig med alle betjenings- og sikkerhedsanvisninger. Benyt kun produktet som beskrevet og til de oplyste formål. Videregiv alle papirer, hvis du giver produktet videre til tredjemand.

● Forskriftsmæssig anvendelse

- Dette produkt er beregnet til at spænde og løsne skruer og til at trække propper op med. Oplukkeren er beregnet til at tage kapsler af flasker.
- Leveringsomfanget indeholder 3 indsats:

Indsats	Formål
Salt-/peberkværn 14 (x2)	Kværne salt/peber
Proptrækker 15	Trække proppen af en flaske

- Anvend altid indsatsværktøjer (værktøjer og bits) i henhold til den forskriftsmæssige anvendelse! Ved køb og brug af indsatsværktøjer skal produktets tekniske krav (se "Tekniske data") overholdes.
- Produktets LED-arbejdslys **11** er beregnet til belysning af arbejdsområdet.

- Andre anvendelser eller ændringer af produktet anses for at være ikke-tilsigtet og kan medføre risici i form af livsfare, kvæstelser eller beskadigelser. For skader, som er opstået på grund af anvendelse mod bestemmelserne, giver producenten ingen garanti. Produktet er ikke beregnet til erhvervsmæssig brug eller lignende anvendelse.

● Leveringsomfang

▲ ADVARSEL!

- ▶ Produktet og emballagen er ikke legetøj for børn! Børn må ikke lege med plastposer, folier og smådele! Der er fare for slugning og kvælning!

- 1 Batteridrevet skruetrækker
- 1 Frontdæksel
- 1 Proptrækker
- 2 Salt-/peberkværn
- 1 Oplukker
- 1 USB-kabel
- 14 Skruebits × 25 mm
- 1 Bit-forlængelse (60 mm)
- 1 Betjeningsvejledning

14 skruebits × 25 mm

4 Lige-kærv-bits:	SL3	SL4	SL5	SL6
3 Pozidriv-bits:	PZ0	PZ1	PZ2	

4 Phillips-bits:	PH0	PH1	PH2	PH3
3 Sekskant-bits:	H3	H4	H5	

● Beskrivelse af delene

Inden læsning foldes fold-ud-siden med tegningerne ud. Gør dig fortrolig med alle produktets funktioner.

- 1** Drejeretningsindikator ▲ (spænde)/batteristatus-LED (grøn)
- 2** Batteristatus-LED (gul)

- 3 Drejeretningsindikator ▼ (løsne)/ batteristatus-LED (rød)
- 4 Drejeretningsomskifter
- 5 USB-type-C-tilslutning
- 6 Oplader *
- 7 USB-tilslutning (type A)
- 8 USB-kabel
- 9 Skruebits
- 10 Afbryder
- 11 LED-arbejdslys
- 12 Frontdæksel
- 13 Bitholder
- 14 Salt-/peberkværn (x2)
- 15 Proptrækker
- 16 Oplukker
- 17 Proptrækkersegnl

(Fig. H)

- 18 Låg (til salt/peberkværn)

(Fig. I)

- 19 Indstillingsknop

● Tekniske data

Batteridrevet skruetrækker	
Model:	HG10759
Nominel spænding:	4 V === (jævnstrøm)
Batteri (indbygget):	Li-ion
Antal celler:	1
Kapacitet:	1,5 Ah
Tomgangsomsdrejningstal:	$n_0 = 200 \text{ min}^{-1}$
Drejemoment (hård/blød skruring iht. ISO 5393):	Maks. 10 N m
Bitholder:	6,35 mm (1/4")

Anvend kun denne oplader for at oplade det kabelløse værktøj *:

Information	Værdi
Producentens navn eller varemærke, handelsregisternummer og adresse:	OWIM GmbH & Co. KG HRA 721742 Stiftsbergstraße 1, 74167 Neckarsulm, TYSKLAND
Modellens identifikationskode:	HG06825 (VDE-netstik) HG06825-BS (BS-netstik)

Information	Værdi	Enhed
Indgangsspænding:	100–240	V~
Inputvekselstrømsfrekvens:	50/60	Hz
Udgangsspænding:	5,0	V ===
Udgangsstrømstyrke:	1,7	A
Udgangseffekt:	8,5	W
Gennemsnitlig effektivitet i aktiv tilstand:	78,2	%
Effektforbrug i nullast-tilstand:	<0,1	W
Indgangsstrøm:	0,3	A
Beskyttelsesklasse:	II/□ (dobbeltisoleret)	
Tilslutningstype:	USB (type A)	–
Opladningstid:	ca. 60	min

Anbefalet omgivelsestemperatur	
Under opladning:	+4 °C til +40 °C
Under brug:	0 °C til +40 °C
Under opbevaring:	0 °C til +50 °C

* En oplader er ikke en del af leveringsomfanget. Egnede opladere: HG06825/HG06825-BS

Støjemission

De målte værdier er fastlagt i overensstemmelse med EN 62841. Det A-vægtede støjniveau for elektroværktøjet udgør typisk:

Lydtryksniveau:	L_{pA}	= 63,37 dB
Lydeffektniveau:	L_{WA}	= 71,37 dB
Usikkerhed K:	$K_{pA/WA}$	= 3 dB

Vibrationsemissionsværdier

Totale vibrationsværdier (vektorsum i tre retninger), fastlagt i henhold til EN 62841:

Skruning

Vibrationsniveauværdi a_{h_i} :	< 2,5 m/s ² (0,215 m/s ²)
Usikkerhed K:	1,5 m/s ²

⚠ ADVARSEL!

- ▶ Vibrations- og støjemissionsværdier kan afvige fra de angivne værdier i forhold til den faktiske anvendelse af elektroværktøjet og afhængigt af den måde elektroværktøjet anvendes på og til, især i forhold til den type arbejdsopgave, der bearbejdes.

Sørg for, at belastningen fra vibrationer og støj bliver så lille som muligt. Til reduktion af vibrationsbelastningen kan anvendes handsker ved brug af værktøjet og begrænset arbejdstid med værktøjet. Dertil skal alle dele af driftscyklussen tages med i betragtning (fx de tidsrum, hvor elektroværktøjet er slukket og de tidsrum, hvor det er tændt, men kører uden belastning).

BEMÆRK

- ▶ De anførte totale vibrationsværdier og de anførte støjemissionsværdier er målt i henhold til normerede testmetoder og kan derfor anvendes til sammenligning med et andet elektroværktøj.
- ▶ De anførte totale vibrationsværdier og de anførte støjemissionsværdier kan også anvendes til en foreløbig vurdering af belastningen.



Sikkerhedsanvisninger

- **Generelle sikkerhedsanvisninger for elektroværktøjer**

⚠ ADVARSEL!

- ▶ **Læs alle sikkerhedsanvisninger, vejledninger, illustrationer og tekniske data, der medfølger til dette elektroværktøj.** Hvis nedenstående sikkerhedsanvisninger og vejledninger ikke overholdes, er der fare for elektriske stød, brand og/eller alvorlige kvæstelser.

Gem alle sikkerhedsanvisninger og vejledninger til senere anvendelse.

Begrebet "elektroværktøj", der anvendes i sikkerhedsanvisningen refererer til netdrevne elektroværktøjer (med netledning) eller til batteridrevne elektroværktøjer (uden netledning).

Sikkerhed på arbejdspladsen

- a) **Sørg for at arbejdsområdet er rent og godt belyst.** Uorden og et dårligt belyst arbejdsområde kan medføre uheld.

- b) **Elektroværktøjerne må ikke anvendes i eksplosionsfarlige miljøer, hvor der befinder sig brændbare væsker, gasser eller støv.** Elektroværktøjer udsender gnister, der kan antænde støv eller dampe.
- c) **Hold børn og andre personer på afstand ved brug af elektroværktøjet.** Ved forstyrrelser kan kontrollen over elektroværktøjet gå tabt.

Elektrisk sikkerhed

- a) **Elektroværktøjets tilslutningsstik skal passe til stikkontakten. Stikket må under ingen omstændigheder modificeres. Anvend aldrig et adapterstik sammen med elektroværktøjer med jordforbindelse.** Originale stik og passende stikkontakter mindsker risikoen for elektriske stød.
- b) **Undgå, at kroppen får kontakt med jordforbundne genstande, som rør, radiatorer, komfurer og køleskabe.** Der er øget risiko for elektriske stød hvis kroppen er jordforbundet.
- c) **Elektroværktøjer må ikke udsættes for regn og fugt.** Risikoen for et elektrisk stød øges, hvis der trænger vand ind i elektroværktøjet.
- d) **Netledningen må ikke bruges til at bære elektroværktøjet, hænge det op eller til at trække stikket ud af stikkontakten. Hold netledningen væk fra varme, olie, skarpe kanter eller bevægelige dele.** Beskadigede eller snoede netledninger øger risikoen for et elektrisk stød.
- e) **Hvis elektroværktøjet anvendes udendørs, må der kun bruges forlængerledninger, der er**

beregnet til udendørs brug.

Anvendelse af en forlængerledning, der er beregnet til udendørs brug mindsker risikoen for et elektrisk stød.

- f) **Hvis det ikke er muligt at undgå at bruge elektroværktøjet i fugtige miljøer, skal der anvendes et fejlstrømsrelæ.** Anvendelse af et fejlstrømsrelæ mindsker risikoen for et elektrisk stød.

Sikkerhed for personer

- a) **Vær opmærksom på, hvad og hvordan du gør, og brug den sunde fornuft ved arbejde med et elektroværktøj.** Brug ikke et elektroværktøj, hvis du er ukoncentreret eller træt, påvirket af stoffer, alkohol eller medicin. Bare et øjeblik uopmærksomhed ved brugen af elektroværktøjet kan føre til alvorlige kvæstelser.
- b) **Benyt personlige værnemidler og altid sikkerhedsbriller.** Ved at bære personlige værnemidler, som støvmaske, skridsikre sikkerhedssko, beskyttelseshjelm eller høreværn, der passer til den konkrete anvendelse af elektroværktøjet, mindskes risikoen for kvæstelser.
- c) **Undgå utilsigtet idriftsættelse. Kontrollér, at elektroværktøjet er slukket, før det tilsluttes strømforsyningen, og/eller batteriet, frakobles eller bæres.** Hvis elektroværktøjet bæres med fingeren på afbryderen eller apparatet er tændt, når det tilsluttes strømforsyningen, er der risiko for ulykker.
- d) **Fjern indstillingsværktøjer eller skruenøgler, før elektroværktøjet tændes.** Et værktøj eller en nøgle, der er i kontakt med en roterende

del af elektroværktøjet, kan forårsage kvæstelser.

- e) **Undgå unormale kropsholdninger. Sørg for at stå sikkert, og hold altid balancen.** Sådan kan elektroværktøjet nemmere kontrolleres i uventede situationer.
- f) **Anvend egnet beklædning. Undgå at anvende tøj med vidde og smykker. Hår og klæder skal holdes væk fra bevægelige dele.** Løst tøj, smykker eller langt hår kan gribes af bevægelige dele.
- g) **Hvis der kan monteres støvudsugnings- og -opsamlingsindretninger skal de tilsluttes og anvendes korrekt.** Anvendelse af støvudsugning kan forebygge farlige situationer med støv.
- h) **Pas på falsk sikkerhed, og gå ikke på kompromis med sikkerhedsreglerne for elektroværktøjer, også selvom du er fortrolig med elektroværktøjet efter lang tids anvendelse.** Uopmærksomhed kan inden for brøkdelen af et sekund medføre alvorlige kvæstelser.

Anvendelse og håndtering af elektroværktøjer

- a) **Elektroværktøjet må ikke overbelastes. Anvend det korrekte elektroværktøj til arbejdsopgaven.** Med det korrekte elektroværktøj arbejder du bedre og mere sikkert i det anførte effektområde.
- b) **Anvend ikke et elektroværktøj med en defekt afbryder.** Et elektroværktøj, der ikke længere kan tændes og slukkes, er farligt og skal repareres.
- c) **Træk stikket ud af stikkontakten, og/eller fjern et udtagelig batteri,**

før der foretages indstillinger på apparater, skiftes indsatsværktøj, eller når elektroværktøjet lægges væk. Disse forholdsregler forhindrer utilsigtet start af elektroværktøjet.

- d) **Opbevar elektroværktøjer, der ikke benyttes, uden for børns rækkevidde. Personer, der ikke er fortrolige med elektroværktøjet eller ikke har læst disse anvisninger, må ikke anvende værktøjet.** Elektroværktøjer, der anvendes af uerfarne personer, er farlige.
- e) **Vedligehold elektroværktøjer og indsatsværktøjer omhyggeligt. Kontrollér om bevægelige dele fungerer korrekt og ikke klemmer, om dele er ødelagt og har taget skade i en sådan grad at elektroværktøjets funktion påvirkes. Beskadigede dele skal repareres før de anvendes med elektroværktøjet.** Mange ulykker skyldes dårligt vedligeholdte elektroværktøjer.
- f) **Skæreværktøjer skal være skarpe og rene.** Skæreværktøjer, der er plejet korrekt, har skarpe skærekanter og sætter sig ikke fast og er nemmere at styre.
- g) **Anvend elektroværktøj, tilbehør, indsatsværktøjer etc. i henhold til disse anvisninger.** Vær opmærksom på arbejdsforholdene og den opgave, der skal udføres. Brug af elektroværktøjer til andre opgaver, end de er beregnet til, kan medføre farlige situationer.
- h) **Hold håndtag og gribeflader tørre, rene og fri for olie og fedt.** Glatte håndtag og gribeflader forhindrer sikker betjening og kontrol over elektroværktøjet under uforudsete situationer.

Anvendelse og håndtering af batteridrevne værktøjer

- a) **Oplad kun batterier med opladere, der anbefales af fabrikanten.** Hvis en oplader, der er beregnet til en bestemt type batterier, anvendes med et andet batteri, er der fare for brand.
- b) **Anvend kun det dertil beregnede batteri i elektroværktøjet.** Anvendelse af andre batterier kan medføre brandfare og kvæstelser.
- c) **Hold batterier, der ikke anvendes, væk fra kontorclips, mønter, nøgler, søm, skruer eller andre små metalgenstande, der kan forårsage en kortslutning af kontakterne.** Kortslutning mellem batteriets kontakter kan medføre forbrændinger eller brand.
- d) **Ved forkert anvendelse kan der trænge væsker ud af batteriet. Undgå kontakt med disse væsker. Ved tilfældig kontakt, skylles med vand. Hvis væske kommer i øjnene skal der desuden tages kontakt med en læge.** Væsker fra batterier kan give hudirritationer eller forbrændinger.
- e) **Anvend ikke beskadigede eller modificerede batterier.** Beskadigede eller modificerede batterier kan medføre uforudsigelige hændelser, brand, eksplosion eller fare for kvæstelser.
- f) **Udsæt aldrig et batteri for ild eller for høje temperaturer.** Ild eller temperaturer over 130 °C kan fremkalde en eksplosion.
- g) **Følg alle anvisninger for opladning, og oplad aldrig batteriet eller det batteridrevne værktøj uden for det i brugsvejledningen anførte temperaturområde.** Forkert

opladning eller opladning uden for det tilladte temperaturområde kan ødelægge batteriet og øge risikoen for brand.

	FORSIGTIG! EKSPLOSIONSFARE! Ikke-genopladelige batterier må aldrig oplades.
	Beskyt batteriet mod varme, fx også mod vedvarende solpåvirkning, ild, vand og fugt.
	Der er eksplosionsfare.
	

Service

- a) **Elektroværktøjet må kun repareres af fagfolk og kun ved anvendelse af originale reservedele.** Herved sikres at elektroværktøjets sikkerhedsstandard bibeholdes.
 - b) **Reparér aldrig beskadigede batterier.** Al vedligeholdelse af batterier må kun udføres af fabrikanten eller autoriseret kundeservice.
- **Sikkerhedsanvisninger for skruetrækker**
- a) **Hold elektroværktøjet i de isolerede gribeblader, når arbejdet udføres, fordi skruerne kan gennembore spændingsførende ledninger.** Hvis en skrue får kontakt med en spændingsførende ledning kan det sætte andre metaldele under spænding og give elektrisk stød.
 - b) **Arbejdsemnet skal sikres.** Et arbejdsemne, der holdes fast med en spændeandordning eller et

skruestik, er sikrere fastholdt end i hånden.

- c) **Hold godt fast i elektroværktøjet.** Ved fastspænding eller løsning af skruer kan der kortvarigt opstå kraftige modvirkninger.
- d) **Sluk straks for produktet, hvis værktøjet blokeres under anvendelse.** Vær forberedt på stærke modvirkende kræfter, da de kan medføre et tilbageslag.
- e) **Stil altid drejeretningsomskifteren i den midterste position (låst), når der arbejdes på apparatet, når det transporteres eller opbevares.** Dette forhindrer utilsigtet start af elektroværktøjet.

● Sikkerhedsanvisninger om indsatse

- a) **Proptrækker:** Hold både proptrækkeren og vinflasken godt fast under brug. Anbring vinflasken på en lige overflade.
- b) **Salt-/peberkværn:** Fyld ikke for meget i salt-/peberkværnen. Ellers kan salt-/peberkværnen ikke kværne salt eller peber. Hvis salt-/peberkværnen arbejder langsomt, så fjern noget salt eller peber.
- c) **Salt-/peberkværn:** Fyld kun salt-/peberkværnen med medium til groft salt eller hele peberkorn.

● Vibrations- og støjreduktion

Begræns anvendelsestiden, anvend driftsformer med lave vibrationer og støj og bær desuden personlige værnemidler for at reducere vibrations- og støjpåvirkninger.

Følgende foranstaltninger bidrager til reduktion af vibrations- og støjbestemte risici:

- Anvend kun produktet i henhold til den forskriftsmæssige anvendelse og som beskrevet i denne vejledning.
- Kontrollér at produktet er fejlfrit og godt vedligeholdt.
- Anvend de rigtige indsatsværktøjer til dette produkt og kontrollér, at de er fejlfri.
- Hold produktet sikkert fast i håndtag/gribeflader.
- Vedligehold produktet i henhold til anvisningerne og sørg for korrekt smøring (hvis det forekommer).
- Planlæg arbejdsforløbet således, at langvarig anvendelse af produkter med høje vibrationstal fordeles over et længere tidsrum.

● Procedurer i nødstilfælde

Bliv først fortrolig med anvendelse af dette produkt i henhold til betjeningsvejledningen. Husk sikkerhedsanvisningerne, og sørg for at overholde dem. Dette hjælper med at reducere risici og farer.

- Ved anvendelse af dette produkt skal du altid være opmærksom på hurtig registrering og afhjælpning af farer. Hurtig reaktion kan forhindre alvorlige kvæstelser og materielle skader.
- Sluk omgående for produktet ved fejlfunktion og afbryd spændingsforsyningen. Lad produktet kontrollere og eventuelt reparere af kvalificerede fagfolk, før det tages i brug igen.

● Sikkerhedsanvisninger for opladere

- Dette apparat kan bruges af børn fra 8 år og opefter, samt af personer

med begrænsede fysiske, følelsesmæssige eller mentale evner eller med mangel på erfaring og viden, når de er under opsyn eller blevet vejledt i sikker brug af apparatet og har forståelse for de derudaf resulterende farer.

Børn må ikke lege med apparatet.

Rengøring og brugervedligeholdelse må kun udføres af børn, hvis de er under opsyn.

- Oplad aldrig ikke-genopladelige batterier. Manglende overholdelse af denne anvisning medfører farer.
- Beskyt elektriske dele mod fugt. For at undgå elektriske stød, må de aldrig nedsænkes i vand eller andre væsker. Apparatet må aldrig holdes under rindende vand. Følg henvisningerne om rengøring, vedligeholdelse og reparation.

🏠 Apparatet er kun beregnet til indendørs brug.

● Restrisici

BEMÆRK

- ▶ Dette produkt udsender et elektrisk felt under brug! Under bestemte forhold kan dette felt påvirke aktive eller passive medicinske implantater! For at reducere faren for alvorlige eller dødelige kvæstelser, anbefales det, at personer med medicinske implantater konsulterer egen læge eller implantatets fabrikant før produktet anvendes!

Selv om dette produkt anvendes forskriftsmæssigt, vil der altid være en potentiel risiko for person- og tingskader. Følgende faresituationer kan fx forekomme i sammenhæng med konstruktionen og opbygningen af dette produkt:

- Sundhedsskader som følge af vibrationer, hvis produktet anvendes over et længere tidsrum, ikke er korrekt håndteret og vedligeholdt.
- Person- og tingskader som kan henføres til defekte skæreværktøjer eller pludselige påvirkninger fra et skjult emne under brugen.
- Fare for kvæstelser og materielle skader fra flyvende objekter.

● Drift

● Informationer om batterier

- Det indbyggede batteri er delvis opladet ved levering. Li-ion-batterier kan altid oplades, uden at det går ud over levetiden. Batteriet tager ikke skade, hvis opladningen afbrydes.

- Dette produkt har et indbygget batteri, som ikke kan udskiftes af brugeren. Udtagning eller udskiftning af det batteri må kun udføres af producenten eller dennes kundeservice eller en tilsvarende kvalificeret person for at udelukke farlige situationer. Ved bortskaffelse skal det bemærkes, at produktet indeholder et batteri.
- Når den røde batteristatus-LED [3] blinker under brug, har batteriniveauet en kapacitet på under 10 %. Batteriet skal oplades.
- Produktet må aldrig oplades ved temperaturer under +4 °C eller over +40 °C. Opbevaring skal ske køligt og tørt, og omgivelsestemperaturen skal være mellem 0 °C og +50 °C.

Start opladning

(Fig. B)

BEMÆRK

- ▶ LED-arbejdslyset [11] kan anvendes under opladningen. Det er normalt at grebet bliver varmt under opladningen.
- ▶ Batteristatus-LED'en lyser i ca. 10 sekunder, når afbryderen [10] slippes.
- ▶ Dette er omtrentlige værdier for opladningsstatus og batteriniveau.

1. Tilslut USB-kablet [8] til USB-tilslutningen (type A) [7] på opladeren [6].
2. Tilslut USB-kablets [8] anden ende til USB type C-tilslutningen [5].
3. Tilslut opladeren [6] til en stikkontakt.

4. Batteristatus-LED'erne [1], [2] og [3] viser opladningsstatus:

Batteristatus-LED under opladning			Opladningsstatus
Rød [3]	Gul [2]	Grøn [1]	
Blinker	Fra	Fra	< 30 %
Lyser	Blinker	Fra	30–60 %
Lyser	Lyser	Blinker	60–90 %
Lyser	Lyser	Lyser	> 90 %

Batteristatus-LED under drift			Batteriniveau
Rød [3]	Gul [2]	Grøn [1]	
Blinker	Fra	Fra	< 10 %
Lyser	Fra	Fra	10–30 %
Lyser	Lyser	Fra	30–70 %
Lyser	Lyser	Lyser	> 70 %

Afslut opladning

1. Fjern USB-kablet [8] fra produktet.
2. Træk opladeren [6] ud af stikkontakten.

● Ændring af drejeretning

- Tryk drejeretningsomskifteren [4] i bund, for at indstille drejeretningen (fig. C):

Omskifter nedtrykt til	Retning	Retningsviser
Højre (b)	Skruer spændes	▲ [1]
Venstre (a)	Skruer løsnes	▼ [3]

● LED-arbejdslys

- LED-arbejdslyset [11] slukker efter ca. 10 sekunder, når afbryderen [10] slippes.

- LED-arbejdslyset **11** kan tændes separat til belysning af arbejdsområdet.
1. Stil drejeretningsomskifteren **4** i den midterste position, så den rager lige ud på begge sider.
 2. Tryk på afbryderen **10**.

● Udskiftning af bits

BEMÆRK

► Bits er mærket med mål og form. Hvis du ikke er sikker, kan du afprøve den pågældende bit og kontrollere om den sidder fast i skruehovedet uden slør.

- Træk skruebiten **9** ud. Sæt en anden bittetype i bitholderen **13** (fig. D).
- Monter om nødvendigt frontdækslet **12** over bitholderen **13**.

● Skift/brug af indsats

- Du kan bruge produktet med skruebits **9** (se "Udskiftning af bits").
- Leveringen indeholder:
 - Salt-/peberkværn **14** (x2)
 - Proptrækker **15**
- Derudover kan du bruge produktet med forskellige indsats. Til dette skal du fjerne frontdækslet **12**. Brug en af de to riller på kappen for at fjerne frontdækslet (fig. E).

Brug af proptrækker

(Fig. F)

BEMÆRK

► Arbejd med lav hastighed. Høj hastighed kan beskadige korkproppen.

1. Sæt proptrækkeren **15** på vinflasken, så spidsen af proptrækkerensneglen **17** berører vinflaskens korkprop.
2. Tryk drejeretningsomskifteren **4** igennem fra højre (**b**) (se "Ændring af drejeretning").
3. Ret bitholderen **13** ind efter proptrækkerens **15** skaft.
4. Hold både proptrækkeren **15** og vinflasken godt fast. Tryk den batterdrevne skruetrækker let ned. Tryk på afbryderen **10**, så proptrækkerensneglen **17** trækker korkproppen ud af vinflasken.
5. Tryk drejeretningsomskifteren **4** igennem fra venstre (**a**) (se "Ændring af drejeretning"). Hold godt fast i proptrækkeren **15**. Tryk på afbryderen **10** for at fjerne korkproppen.

Påfyldning/brug af salt-/peberkværnen

1. Hold fast i salt-/peberkværnen **14** med den ene hånd (fig. G). Drej den øverste del af salt-/peberkværnen mod uret for at åbne salt-/peberkværnen.
2. Fyld salt-/peberkværnen **14** med medium til groft salt eller hele peberkorn.
3. Luk salt-/peberkværnen **14** ved at dreje med uret.
4. Åbn låget **18** (fig. H). Indstil malingsgraden ved at dreje på indstillingsknappen **19** (fig. I).

Retning	Malingsgrad
Med uret	Fin
Mod uret	Grov

5. Ret bitholderen **13** ind efter salt-/peberkværnens **14** skaft (fig. H).
6. Hold fast i salt-/peberkværnen **14** med en hånd. Tryk den batterdrevne skruetrækker let mod salt-/peberkværnen. Tryk på afbryderen **10** for at kværne salt/peber.

Anvendelse af andre indsats

- De viste indsats i fig. K medfølger ikke ved leveringen. Disse indsats er tilgængelige på www.optimex-shop.com med modelnummeret PAS 4 D7.

A1 Drejemoment-indsats	A3 Vinkelindsats
A2 Excenterindsats	A4 Skæreindsats

- Se betjeningsvejledningen til de udskiftelige indsats for montering og afmontering.

● Til-/frakobling

Til-/frakobling	Handling
Til	Tryk på afbryderen 10 og hold den fast i positionen. LED-arbejdslyset 11 tænder.
Fra	Slip afbryderen 10 . LED-arbejdslyset 11 lyser i ca. 10 sekunder, hvorefter det slukker.

● Fejlafhjælpning

⚠ ADVARSEL!

- ▶ Hvis produktet er faldet i vand eller utilsigtet har været udsat for regn, kan det ikke længere anvendes. Kom produktet i en forseglet plastikpose, og send det til reparation eller bortskaffelse på servicecentret.

Problem	Mulig årsag	Løsning
Produktet lader ikke.	Der er ingen strøm i stikkontakten.	Tilslut opladeren 6 til en stikkontakt med normal strømforsyning.
	Opladeren 6 er defekt eller beskadiget.	Udskift opladeren 6 .
	USB-kablet 8 er defekt eller beskadiget.	Udskift USB-kablet 8 .
	Produktet eller batteriet er beskadiget.	Tag produktet til reparation hos servicecentret.
Produktet fungerer ikke.	Produktet er overophedet.	Lad produktet afkøle i ca. 10 minutter.
	Batteriet er afladet.	Lad batteriet op.
	Produktet er beskadiget.	Tag produktet til reparation hos servicecentret.
Væske trænger ud af produktet.	Batteriet er beskadiget.	Tag produktet til reparation hos servicecentret.

● Rengøring og vedligeholdelse

BEMÆRK

- ▶ Brug ikke kemiske, alkaliske, slibende eller andre aggressive rengørings- eller desinfektionsmidler til at rengøre produktet, da disse kan beskadige overfladerne.
- ▶ Det skal sikres, at der ikke trænger væske ind i produktet.

- Ventilationsåbninger skal altid være frie.
- Regelmæssig og grundig rengøring hjælper med til sikker brug og forlænger produktets levetid.
- Hold altid produktet rent, tørt og fri for olie eller smørefedt. Fjern støv efter hvert brug og før opbevaring.
- Før rengøring og vedligeholdelsesarbejder:
 - Stil drejerekningsomskifteren **4** i den midterste position. Dette forhindrer utilsigtet start.
 - Tag USB-kablet **8** ud.
 - Træk opladeren **6** ud af stikkontakten.
- Rengør produktet med en tør klud. Anvend en blød børste på svært tilgængelige steder.
- Især skal der fjernes snavs og støv fra ventilationsåbningerne med en klud og en blød børste.

● Vedligeholdelse

- Kontrollér produktet og skruebits **9** for slid og beskadigelser før og efter hver anvendelse. Efter behov skal tilbehøret fornyes (se "Udskiftning af bits"). Vær opmærksom på de tekniske krav (se "Tekniske data").

● Opbevaring

- Stil drejerekningsomskifteren **4** i den midterste position. Dette forhindrer utilsigtet start.
- Opbevar produktet i et tørt indendørs lokale, beskyttet mod direkte sol.

● Transport

BEMÆRK

- ▶ Det indbyggede li-ion batteri må kun udtages af uddannede eller kvalificerede personer.
For at udtage batteriet fra huset, skal batteriet være tom og huset skrues skal løsnes. Det genopladelige batteris tilslutninger skal afbrydes enkeltvis og isoleres.
- ▶ Dette produkt indeholder et genopladeligt li-ion-batteri og er derfor underlagt bestemmelser om farlige stoffer. Produktet med indbygget genopladeligt batteri kan uden videre transporteres til lands og til vands.
- ▶ Emballagen og mærkningen har oplysninger om særlige krav til transport af tredjepart (fx flyselskab, kurér, speditør). Ved transport af tredjemand skal der konsulteres en ekspert i transport af farligt gods.

● Bortskaffelse

Indpakningen består af miljøvenlige materialer, som De kan bortskaffe over de lokale genbrugssteder.



Bemærk forpakkingsmaterialernes mærkning til affaldssorteringen, disse er mærket med forkortelser (a) og numre (b) med følgende betydning: 1–7: kunststoffer/20–22: papir og pap/80–98: kompositmaterialer.

Produkt:



Produktet og tilbehøret og emballagematerialer kan genbruges og er underlagt udvidet producentansvar. De skal bortskaffes separat. Følg de viste mærkater med sorteringsoplysninger, så de bortskaffes på en bedre måde.

Triman-logoet gælder kun for Frankrig.



De får oplyst muligheder til bortskaffelse af det udtjente produkt hos deres lokale myndigheder eller bystyre.



For miljøets skyld, så må produktet aldrig smides ud sammen med husholdningsaffaldet, når det er udtjent, men skal afleveres til en fagmæssig korrekt bortskaffelse. De kan informere Dem vedrørende opsamlingssteder og deres åbningstider hos deres ansvarlige forvaltning.

Defekte eller brugte batterier/genopladelige batterier skal genanvendes. Aflever batterier/akkuer og/eller produktet via et af de tilbudte indsamlingssteder.



Miljøskader gennem forkert bortskaffelse af batterierne/akkuerne!

Batterier/akkuer må ikke bortskaffes via husholdningsaffaldet. De kan indeholde giftige tungmetaller og er underlagt behandlingen for særaffald. De kemiske symboler for tungmetaller er følgende:

Cd = kadmium, Hg = kviksølv, Pb = bly. Aflever derfor brugte batterier/akkuer hos en kommunal genbrugsstation.

● Garanti

Produktet er blevet fremstillet efter strenge kvalitetsstandarder og kontrolleret nøje før udlevering. I tilfælde af materiale- eller produktionsfejl kan du i medfør af loven gøre krav gældende over for sælgeren af produktet. Dine lovmæssige rettigheder begrænses på ingen måde af den af os nedennævnte garanti.

Garantien på dette produkt gælder i 3 år regnet fra købsdatoen. Garantien gælder fra købsdatoen. Opbevar den originale kvittering et sikkert sted, da dette dokument forlanges forlagt som dokumentation for købet.

Alle skader eller mangler, der allerede forefindes på tidspunktet for købet, skal straks meddeles efter udpakningen af produktet.

Hvis der inden for 3 år regnet fra købsdatoen viser sig en materiale- eller produktionsfejl på produktet, reparerer eller udskifter vi det – efter vores valg – gratis for dig. Garantiperioden forlænges ikke som følge af et imødekommet krav om garanti. Dette gælder også for udskiftede og reparerede dele.

Denne garanti bortfalder, hvis produktet er blevet beskadiget eller anvendt og vedligeholdt forkert.

Garantien dækker materiale- og produktionsfejl. Denne garanti dækker hverken produktdele, der er udsat for normal slidage og derfor er at betragte som sliddele (f.eks. batterier, slanger, farvepatroner), eller skader på skrøbelige dele, f.eks. kontakter eller dele af glas.

● Afvikling af garantiasager

For at sikre en hurtig behandling af din forespørgsel, bedes du overholde følgende instruktioner:

Ved alle forespørgsler, skal kvitteringen og varenummeret (IAN 509539_2507) kunne forevises som dokumentation på købet.

Varenummeret kan du aflæse på produktets typeskilt, en gravering på produktet, forsiden af din betjeningsvejledning (nederst til venstre) eller på en mærkat på bagsiden eller undersiden af produktet.

Hvis der opstår funktionsfejl eller andre mangler, skal du i første omgang kontakte serviceafdelingen via telefon eller e-mail.

Et defekt produkt kan gratis sendes til den serviceadresse, der er blevet oplyst, vedlagt kvitteringen (kassebonen) og en beskrivelse af, hvilken defekt der er opstået og hvornår den er opstået.



På parkside-diy.com kan du se og downloade denne og mange andre manualer. Ved at scanne QR-koden får du adgang til parkside-diy.com. Vælg dit land og søg efter betjeningsvejledningen i søgefeltet. Ved at indtaste varenummeret (IAN) 509539_2507 finder du frem til betjeningsvejledningen af dit produkt.

● Service

DK Service Danmark

Tel.: 80254583
Kontaktformular på
parkside-diy.com
IAN 509539_2507

● EU-Overensstemmelseserklæring

DK

EU-OVERENSSTEMMELSESEKTLÆRING (Nr. 509539_2507)

IAN: 509539_2507
Produktidentifikation: "PARKSIDE" Batteridreven skruetrækker
Modelnummer: HG10759

Genstanden for erklæringen, som beskrevet ovenfor, er i overensstemmelse med den relevante EU-harmoniseringslovgivning:

Direktiv 2006/42/EF
Direktiv 2014/30/EU
Direktiv 2011/65/EU med alle relaterede ændringer

Referencer til de relevante anvendte harmoniserede standarder eller referencer til de andre tekniske specifikationer, som der erklæres overensstemmelse med:

Nr. / dele
Direktiv 2006/42/EF
EN 62841-1:2015/A11:2022
EN 62841-2-2:2014/AC:2015
EN ISO 12100:2010
Direktiv 2014/30/EU
EN IEC 55014-1:2021
EN IEC 55014-2:2021
EN IEC 61000-3-2:2019/A2:2024
EN 61000-3-3:2013/A2:2021

Genstanden for ovennævnte erklæring er i overensstemmelse med Europa-Parlamentets og Rådets direktiv 2011/65/EU af den 8. juni 2011 om begrænsning af brugen af visse farlige stoffer i elektrisk og elektronisk udstyr:

Nr. / dele
EN IEC 63000:2018

lhændehaver af den tekniske dokumentation: OWIM GmbH & Co.KG

Underskrevet for og på vegne af:

OWIM GmbH & Co. KG, Stiftsbergstraße 1, 74167 Neckarsulm, Tyskland

Denne overensstemmelseserklæring udstedes udelukkende under fabrikantens ansvar.

Oversættelse af original overensstemmelseserklæring

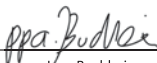
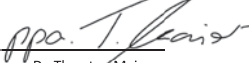







Neckarsulm	12/11/2025		
Sted	Dato	ppa. Jens Buchheim	ppa. Dr. Thorsten Maier
		Prokurist	Prokurist



Avvertenze e simboli utilizzati	Pagina 174
Introduzione	Pagina 175
Usò previsto	Pagina 175
Contenuto della confezione	Pagina 175
Descrizione dei componenti	Pagina 175
Dati tecnici	Pagina 176
Istruzioni di sicurezza	Pagina 177
Istruzioni generali di sicurezza per gli elettrotensili	Pagina 177
Istruzioni di sicurezza per gli avvitatori	Pagina 181
Istruzioni di sicurezza per gli accessori	Pagina 181
Riduzione delle vibrazioni e del rumore	Pagina 181
Comportamento in caso di emergenza	Pagina 182
Istruzioni di sicurezza per i caricabatterie	Pagina 182
Rischi residui	Pagina 183
Funzionamento	Pagina 183
Informazioni sulla batteria	Pagina 183
Cambiare il senso di rotazione	Pagina 184
Luce da lavoro a LED	Pagina 184
Sostituzione delle punte	Pagina 184
Sostituzione/uso degli accessori	Pagina 185
Accensione/spegnimento	Pagina 186
Risoluzione dei problemi	Pagina 186
Pulizia e manutenzione	Pagina 187
Manutenzione	Pagina 187
Conservazione	Pagina 187
Trasporto	Pagina 187
Smaltimento	Pagina 188
Garanzia	Pagina 188
Gestione dei casi in garanzia	Pagina 189
Assistenza	Pagina 189
Dichiarazione di conformità UE	Pagina 190

Avvertenze e simboli utilizzati

Nel presente manuale e sull'imballaggio sono utilizzate le seguenti avvertenze:

	<p>PERICOLO! Questo simbolo con il termine "Pericolo" indica una minaccia ad alto rischio che, se non evitata, può causare gravi lesioni o un esito letale.</p>	 	<p>Questo simbolo indica che durante l'uso del prodotto va osservato il manuale delle istruzioni.</p>
	<p>AVVERTENZA! Questo simbolo con il termine "Avvertenza" indica una minaccia a medio rischio che, se non evitata, può causare gravi lesioni o un esito letale.</p>	 	<p>Pericolo – rischio di scossa elettrica!</p> <p>Proteggere la batteria da calore e luce del sole diretta.</p>
	<p>CAUTELA! Questo simbolo con il termine "Cautela" indica una minaccia a basso rischio che, se non evitata, può causare lesioni lievi o di media gravità.</p>	 	<p>Proteggere la batteria dal fuoco.</p> <p>Proteggere la batteria da acqua e umidità.</p>
	<p>ATTENZIONE! Questo simbolo, insieme alla parola "Attenzione", indica il rischio di possibili danni materiali.</p>	<p>min⁻¹</p>	<p>Giri al minuto</p>
	<p>Corrente/tensione alternata</p>		<p>Corrente/tensione continua</p>
	<p>Simbolo di un prodotto della classe di protezione II</p>		<p>Utilizzare il prodotto solo in ambiente asciutto.</p>
<p>Li-Ion</p>	<p>Batteria agli ioni di litio</p>	<p>n₀</p>	<p>Giri a vuoto</p>
	<p>Il marchio CE conferma la conformità alle direttive UE applicabili al prodotto.</p>		<p>Istruzioni di sicurezza Istruzioni</p>

4 V SET AVVITATORE RICARICABILE CON ACCESSORI PER BBQ

● **Introduzione**

Congratulazioni per l'acquisto del vostro nuovo prodotto. Avete optato per un prodotto di alta qualità. Le istruzioni d'uso sono parte integrante di questo prodotto. Esse contengono importanti avvertenze sulla sicurezza, l'impiego e lo smaltimento. Prima dell'utilizzo del prodotto, prendere conoscenza di tutte le istruzioni d'uso e delle avvertenze di sicurezza. Utilizzare il prodotto solo come descritto e per i campi di applicazione indicati. Consegnare tutte le documentazioni su questo prodotto quando viene ceduto a terzi.

● **Uso previsto**

- Questo prodotto è destinato al serraggio e all'allentamento di viti e tappi. L'accessorio apribottiglie è destinato alla rimozione dei tappi metallici dalle bottiglie.
- Nella confezione sono inclusi 3 accessori:

Accessorio	Scopo
Macina sale/pepe [14]	Macinare sale/pepe
Cavatappi [15]	Estrarre tappi dalle bottiglie

- Utilizzare sempre gli strumenti di inserimento (attacchi e punte) secondo l'uso previsto! Al momento dell'acquisto e dell'uso degli strumenti di inserimento, osservare i requisiti tecnici del prodotto (vedere "Dati tecnici").
- La luce da lavoro a LED [11] di questo prodotto ha lo scopo di illuminare l'area di lavoro diretta.

- Altri usi o modifiche al prodotto sono considerati impropri e possono comportare rischi come morte, lesioni e danni. Il produttore non si assume alcuna responsabilità per danni derivanti da un uso improprio. Il prodotto non è destinato all'uso commerciale o ad ambiti di utilizzo simili.

● **Contenuto della confezione**

▲ AVVERTENZA!

- ▶ Il prodotto e i materiali di imballaggio non sono giocattoli per bambini! I bambini non devono giocare con sacchetti di plastica, pellicole e piccole parti! Sussiste il rischio di ingerimento e soffocamento!

- 1 Avvitatore ricaricabile
- 1 Coperchio anteriore
- 1 Cavatappi
- 2 Macina sale/pepe
- 1 Apribottiglie
- 1 Cavo USB
- 14 Punta a vite × 25 mm
- 1 Prolunga del bit (60 mm)
- 1 Manuale di istruzioni

14 punte a vite × 25 mm

4 Punta a taglio:	SL3	SL4	SL5	SL6
3 Punta Pozidriv:	PZ0	PZ1	PZ2	
4 Punta Phillips:	PH0	PH1	PH2	PH3
3 Punta esagonali:	H3	H4	H5	

● **Descrizione dei componenti**

Aprire la pagina pieghevole con i disegni prima di leggere. Familiarizzare con tutte le funzioni del prodotto.

- [1] Indicatore del senso di rotazione ▲ (avvita)/LED dello stato di carica della batteria (colore verde)

- 2 LED dello stato di carica della batteria (colore giallo)
- 3 Indicatore del senso di rotazione ▼ (svita)/LED dello stato di carica della batteria (colore rosso)
- 4 Commutatore del senso di rotazione
- 5 Porta USB tipo C
- 6 Caricabatterie *
- 7 Porta USB (tipo A)
- 8 Cavo USB
- 9 Punte a vite
- 10 Interruttore ON/OFF
- 11 Luce da lavoro a LED
- 12 Coperchio anteriore
- 13 Portapunta
- 14 Macina sale/pepe (x2)
- 15 Cavatappi
- 16 Apribottiglie
- 17 Elica del cavatappi

(Fig. H)

- 18 Coperchio (del macina sale/pepe)

(Fig. I)

- 19 Pomello di regolazione

● Dati tecnici

Avvitatore ricaricabile	
Modello:	HG10759
Tensione nominale:	4 V === (tensione continua)
Batteria (integrata):	Ioni di litio
Numero di celle:	1
Capacità:	1,5 Ah
Giri a vuoto:	$n_0 = 200 \text{ min}^{-1}$
Coppia (avvitatura rigida/morbida secondo la norma ISO 5393):	Max. 10 N m
Supporto punta:	6,35 mm (1/4")

Per caricare il prodotto senza fili utilizzare solo il seguente caricabatterie*:

Informazioni	Valore
Nome o marchio del fabbricante, numero di iscrizione nel registro delle imprese e indirizzo del fabbricante:	OWIM GmbH & Co. KG HRA 721742 Stiftsbergstraße 1, 74167 Neckarsulm, GERMANIA
Identificativo del modello:	HG06825 (spina VDE) HG06825-BS (spina BS)

Informazioni	Valore	Unità
Tensione di ingresso:	100–240	V~
Frequenza di ingresso CA:	50/60	Hz
Tensione di uscita:	5,0	V ===
Corrente di uscita:	1,7	A
Potenza di uscita:	8,5	W
Rendimento medio in modo attivo:	78,2	%
Potenza assorbita nella condizione a vuoto:	<0,1	W
Corrente d'ingresso:	0,3	A
Classe di protezione:	II/□ (doppio isolamento)	
Tipo di porta:	USB (tipo A)	–
Tempo di ricarica:	circa 60	min

* Non è incluso un caricabatterie. Caricabatterie adatto: HG06825/HG06825-BS

Temperatura ambiente consigliata	
Durante la carica:	da +4 °C a +40 °C
Durante il funzionamento:	da 0 °C a +40 °C
Durante la conservazione:	da 0 °C a +50 °C

Valori di emissione di rumore	
I valori misurati sono stati determinati secondo la norma EN 62841. Il livello di rumore ponderato A dell'elettrotensile è tipicamente:	
Livello di potenza sonora:	$L_{pA} = 63,37 \text{ dB}$
Livello d'intensità sonora:	$L_{WA} = 71,37 \text{ dB}$
Incertezza K:	$K_{pA/WA} = 3 \text{ dB}$

Valori di emissione di vibrazioni	
Valori totali delle vibrazioni (somma vettoriale di tre direzioni) determinati secondo la norma EN 62841:	
Viti	
Valore di emissione di vibrazioni a_n :	$< 2,5 \text{ m/s}^2$ ($0,215 \text{ m/s}^2$)
Incertezza K:	$1,5 \text{ m/s}^2$

AVVERTENZA!

- ▶ Le emissioni di vibrazioni e rumore durante l'uso effettivo dell'elettrotensile possono differire dai valori dichiarati a seconda del modo in cui l'elettrotensile viene utilizzato, in particolare il tipo di pezzo da lavorare.

AVVERTENZA!

Cercare di mantenere il carico di vibrazioni e rumori più basso possibile. Esempi di misure per ridurre le vibrazioni sono l'uso dei guanti quando si utilizza l'utensile e la limitazione del tempo di lavoro. Si deve tenere conto di tutte le parti del ciclo operativo (ad es. tempi in cui l'elettrotensile è spento e tempi in cui è acceso, ma senza carico).

INDICAZIONE

- ▶ I valori di vibrazione totale dichiarati e i valore di emissione sonora dichiarati sono stati misurati secondo una procedura di prova standardizzata e possono essere utilizzati per confrontare un elettrotensile con un altro.
- ▶ I valori di vibrazione totale dichiarati e i valori di emissione sonora dichiarati possono essere utilizzati anche per una stima preliminare del carico.



Istruzioni di sicurezza

- **Istruzioni generali di sicurezza per gli elettrotensili**

AVVERTENZA!

- ▶ **Leggere tutte le istruzioni di sicurezza, le istruzioni, le illustrazioni e i dati tecnici forniti con questo elettrotensile.** Il mancato rispetto delle istruzioni riportate di seguito può causare scosse elettriche, incendi e/o lesioni gravi.

Conservare le istruzioni di sicurezza e le istruzioni per eventuali necessità future.

Il termine “elettroutensile” utilizzato nelle istruzioni di sicurezza si riferisce agli elettroutensili alimentati dalla rete (con cavo di alimentazione) o quelli a batteria (senza cavo di alimentazione).

Sicurezza sul posto di lavoro

- a) **Mantenere l’area di lavoro pulita e ben illuminata.** Aree di lavoro disordinate o non illuminate possono causare incidenti.
- b) **Non lavorare con l’elettroutensile in un ambiente potenzialmente esplosivo contenente liquidi, gas o polveri infiammabili.** Gli elettroutensili producono scintille che possono accendere la polvere o i vapori.
- c) **Tenere lontani i bambini e le altre persone durante l’uso dell’elettroutensile.** Una distrazione potrebbe provocare la perdita del controllo dell’elettroutensile.

Sicurezza elettrica

- a) **La spina del connettore dell’elettroutensile deve essere inserita nella presa. La spina non deve essere modificata in alcun modo. Non utilizzare adattatori per spine insieme agli elettroutensili con messa a terra.** Spine non modificate e prese adatte riducono il rischio di scosse elettriche.
- b) **Evitare il contatto fisico con superfici collegate a terra come tubi, riscaldatori, stufe e frigoriferi.** Se il corpo è a terra, il rischio di scossa elettrica aumenta.
- c) **Tenere gli elettroutensili lontano dalla pioggia o dall’umidità.** La

penetrazione dell’acqua in un elettroutensile aumenta il rischio di scosse elettriche.

- d) **Non usare impropriamente il cavo di alimentazione per trasportare, appendere o scollegare l’elettroutensile dalla presa di corrente. Tenere il cavo di alimentazione lontano da fonti di calore, olio, spigoli vivi o parti in movimento.** I cavi di alimentazione danneggiati o aggrovigliati aumentano il rischio di scosse elettriche.
- e) **Quando si lavora con un elettroutensile all’aperto, utilizzare solo prolunghe adatte all’uso esterno.** L’uso di una prolunga per esterni riduce il rischio di scosse elettriche.
- f) **Se il funzionamento dell’elettroutensile in un ambiente umido è inevitabile, utilizzare un interruttore differenziale.** L’uso di un interruttore differenziale riduce il rischio di scosse elettriche.

Sicurezza personale

- a) **Stare attenti, prestare attenzione a ciò che si sta facendo e usare il buon senso quando si lavora con un elettroutensile.** Non usare un elettroutensile quando si è privi di stanchezza o sotto l’influenza di droghe, alcol o medicinali. Un istante di disattenzione durante l’utilizzo dell’elettroutensile potrebbe provocare gravi lesioni.
- b) **Indossare sempre dispositivi di protezione individuale e occhiali di sicurezza.** L’uso di dispositivi di protezione individuale, quali maschera antipolvere, scarpe di sicurezza antiscivolo, casco di sicurezza o protezione acustica, a seconda del tipo e dell’uso

dell'elettrotensile, riduce il rischio di lesioni.

- c) **Evitare la messa in funzione accidentale. Accertarsi che l'elettrotensile sia spento prima di collegarlo all'alimentazione e/o alla batteria, sollevarlo o trasportarlo.** Se quando si trasporta l'elettrotensile si ha il dito sull'interruttore, o se si collega l'elettrotensile acceso all'alimentazione elettrica, si possono verificare incidenti.
- d) **Rimuovere gli utensili di regolazione o le chiavi prima di accendere l'elettrotensile.** Un utensile o una chiave che si trova in una parte rotante dell'elettrotensile può causare lesioni.
- e) **Evitare una postura anomala. Garantire una base sicura e mantenere sempre l'equilibrio.** In questo modo è possibile controllare meglio l'elettrotensile in situazioni impreviste.
- f) **Indossare indumenti adatti. Non indossare abiti larghi o gioielli. Tenere capelli e vestiti lontano dalle parti in movimento.** Vestiti sciolti, gioielli o capelli lunghi possono rimanere impigliati in parti in movimento.
- g) **Se è possibile installare sistemi di aspirazione e raccolta della polvere, questi vanno collegati e utilizzati correttamente.** L'uso di un impianto di aspirazione della polvere può ridurre il rischio di pericoli legati alla polvere.
- h) **Non essere superficiali credendosi al sicuro e non ignorare le regole di sicurezza per gli elettrotensili, anche se si ha familiarità con l'elettrotensile avendolo utilizzato più volte. Un**

uso sbadato può causare gravi lesioni in una frazione di secondo.

Uso e manipolazione dell'elettrotensile

- a) **Non sovraccaricare l'elettrotensile. Utilizzare l'elettrotensile adatto al proprio lavoro.** Con l'elettrotensile giusto si può lavorare meglio e in modo più sicuro per la prestazione specificata.
- b) **Non utilizzare un elettrotensile con un interruttore difettoso.** Un elettrotensile che non può più essere acceso o spento è pericoloso e va riparato.
- c) **Scollegare la spina e/o rimuovere la batteria prima di apportare regolazioni all'apparecchio, cambiare le parti degli strumenti di inserimento o mettere da parte l'elettrotensile.** Questa precauzione impedisce l'avviamento involontario dell'elettrotensile.
- d) **Tenere gli elettrotensili non utilizzati fuori dalla portata dei bambini. Non consentire l'uso dell'elettrotensile a persone che non lo conoscono o non hanno letto le presenti istruzioni per l'uso.** Gli elettrotensili sono pericolosi se utilizzati da persone inesperte.
- e) **Prestare cura nella manutenzione degli elettrotensili e dello strumento di inserimento. Controllare che le parti mobili funzionino correttamente e non si inceppino, che le parti siano rotte o danneggiate in modo tale da compromettere il funzionamento dell'elettrotensile. Far riparare le parti danneggiate prima di utilizzare l'elettrotensile.** Molti incidenti sono causati da una cattiva manutenzione degli elettrotensili.

- f) **Mantenere gli utensili da taglio affilati e puliti.** Gli utensili da taglio con taglienti affilati tenuti con cura si inceppano meno e sono più facili da guidare.
- g) **Utilizzare elettroutensili, accessori, strumenti di inserimento, ecc. secondo le presenti istruzioni.** Tenere conto delle condizioni di lavoro e dell'attività da svolgere. L'uso di elettroutensili per applicazioni diverse da quelle previste può portare a situazioni di pericolo.
- h) **Tenere le impugnature e le superfici di presa asciutte, pulite e prive di olio e grasso.** Le impugnature e le superfici di presa scivolose non consentono un uso e un controllo sicuro dell'elettroutensile in situazioni impreviste.

Uso e manipolazione dell'utensile a batteria

- a) **Caricare le batterie solo con i caricabatterie raccomandati dal produttore.** Un caricabatterie adatto ad un particolare tipo di batteria crea un rischio di incendio se utilizzato con altre batterie.
- b) **Utilizzare solo le batterie in dotazione con gli elettroutensili.** L'uso di altre batterie può causare lesioni e rischio di incendio.
- c) **Tenere la batteria inutilizzata lontano da graffette, monete, chiavi, chiodi, viti o altri piccoli oggetti metallici che potrebbero causare il collegamento dei contatti.** Un cortocircuito tra i contatti della batteria può causare ustioni o incendi.
- d) **Se usata in modo errato, dalla batteria potrebbe fuoriuscire del liquido. Evitare il contatto**

con esso. In caso di contatto accidentale, sciacquare con acqua. Se il liquido entra negli occhi, consultare un medico. La fuoriuscita del liquido della batteria può causare irritazioni cutanee o ustioni.

- e) **Non utilizzare batterie danneggiate o modificate.** Batterie danneggiate o modificate possono comportarsi in modo imprevedibile e causare incendi, esplosioni o lesioni.
- f) **Non esporre la batteria al fuoco o a temperature elevate.** Il fuoco o temperature superiori a 130 °C possono causare un'esplosione.
- g) **Seguire tutte le istruzioni di carica e non caricare mai la batteria o l'utensile a batteria al di fuori dell'intervallo di temperatura specificato nelle istruzioni per l'uso.** Una carica errata o al di fuori dell'intervallo di temperatura consentito può distruggere la batteria e aumentare il rischio di incendio.

	CAUTELA! PERICOLO DI ESPLOSIONE! Non caricare mai batterie non ricaricabili.
	Proteggere la batteria dal calore, ad es. luce solare continua, fuoco, acqua e umidità.
	C'è rischio di esplosione.

Assistenza

- a) **Far riparare l'elettroutensile solo da personale qualificato e solo con pezzi di ricambio originali.** In questo modo si garantisce il

mantenimento della sicurezza dell'elettrodomestico.

- b) **Non sottoporre mai a manutenzione le batterie danneggiate.** Tutta la manutenzione delle batterie deve essere eseguita solo dal produttore o da un centro di assistenza autorizzato.

● Istruzioni di sicurezza per gli avvitatori

- a) **Tenere l'elettrodomestico dalle superfici di presa isolate quando si eseguono lavori in cui la vite può colpire linee elettriche nascoste.** Il contatto della vite con un filo sotto tensione può anche mettere sotto tensione le parti metalliche dell'apparecchio e causare scosse elettriche.
- b) **Fissare il pezzo.** Un pezzo trattenuto da dispositivi di serraggio o da una morsa ha una tenuta più sicura che con la sola mano.
- c) **Tenere saldamente l'elettrodomestico.** L'allentamento delle viti e lo svitamento possono portare a reazioni forti e rapide.
- d) **Spegnere immediatamente il prodotto se l'utensile si blocca durante l'uso.** Essere preparati a forti reazioni, in quanto possono causare contraccolpi.
- e) **Quando si lavora, trasporta o conserva l'apparecchio, posizionare sempre l'interruttore del senso di rotazione in posizione centrale (bloccato).** In questo modo si evita che l'elettrodomestico si avvii inavvertitamente.

● Istruzioni di sicurezza per gli accessori

- a) **Cavatappi:** Tenere saldamente il cavatappi e la bottiglia di vino

durante l'uso. Posizionare la bottiglia di vino su una superficie piana.

- b) **Macina sale/pepe:** Non riempire eccessivamente il macina sale/pepe. In caso contrario, il macina sale/pepe non sarà in grado di macinare il sale o il pepe. Se il macina sale/pepe funziona lentamente, togliere un po' di sale o di pepe.
- c) **Macina sale/pepe:** Riempire il macina sale/pepe solo con sale a grana medio-grossa o con grani di pepe interi.

● Riduzione delle vibrazioni e del rumore

Limitare il tempo di utilizzo, utilizzare modalità a bassa vibrazione e bassa rumorosità e indossare dispositivi di protezione individuale per ridurre gli effetti delle vibrazioni e del rumore.

Le seguenti misure possono contribuire a ridurre i rischi legati a vibrazioni e rumore:

- Utilizzare il prodotto solo in conformità con l'uso previsto e come descritto nelle presenti istruzioni per l'uso.
- Assicurarsi che il prodotto sia perfetto e ben mantenuto.
- Utilizzare gli strumenti di inserimento corretti per questo prodotto e assicurarsi che siano in buone condizioni di funzionamento.
- Tenere saldamente il prodotto dalle impugnature/superfici di presa.
- Mantenere il prodotto secondo le istruzioni e garantire un'adeguata lubrificazione (se del caso).
- Pianificare il processo di lavoro in modo che l'uso di prodotti con un elevato valore di vibrazione sia distribuito su un periodo più lungo.

● Comportamento in caso di emergenza

Utilizzare il presente manuale di istruzioni per familiarizzare con l'uso di questo prodotto. Memorizzare le istruzioni di sicurezza e rispettarle a tutti i costi. Ciò aiuta ad evitare rischi e pericoli.

- Fare sempre attenzione durante l'uso di questo prodotto in modo da poter identificare tempestivamente i pericoli e agire di conseguenza. Un intervento rapido può prevenire gravi lesioni e danni materiali.
- In caso di malfunzionamenti, spegnere immediatamente il prodotto e scollegarlo dalla rete elettrica. Prima di rimetterlo in funzione, far controllare e, se necessario, riparare da uno specialista qualificato.

● Istruzioni di sicurezza per i caricabatterie

- L'apparecchio può essere usato da bambini di almeno 8 anni e persone con ridotte capacità fisiche, psichiche o sensoriali, oppure senza esperienza e conoscenza del prodotto, solo sotto supervisione o a seguito di istruzioni per un uso sicuro dell'apparecchio e conseguente comprensione dei rischi connessi all'utilizzo dello stesso.

Non lasciare che i bambini giochino con l'apparecchio.

La pulizia e la manutenzione utente non possono essere eseguite da bambini senza supervisione.

- Non ricaricare batterie non ricaricabili. La violazione di questa indicazione comporta dei pericoli.
 - Proteggere le componenti elettriche dall'umidità. Non immergere il dispositivo in acqua o in altri liquidi, per evitare scosse elettriche. Non tenere mai l'apparecchio sotto acqua corrente. Osservare le istruzioni per la pulizia, la manutenzione e la riparazione.
-  L'apparecchio è adatto esclusivamente all'uso in interni.

● Rischi residui

INDICAZIONE

- ▶ Durante il funzionamento, questo prodotto genera un campo elettromagnetico! In determinate circostanze, questo campo può interferire con impianti medici attivi o passivi! Per ridurre il pericolo di lesioni gravi o mortali, si consiglia alle persone con impianti medici di consultare il proprio medico e il produttore dell'impianto medico prima di utilizzare il prodotto!

Anche se il prodotto viene utilizzato correttamente, sussiste comunque un potenziale rischio di lesioni personali e danni materiali. In relazione alla costruzione e alla progettazione di questo prodotto possono verificarsi, tra l'altro, i seguenti pericoli:

- Danni alla salute derivanti da emissioni di vibrazioni se il prodotto viene utilizzato per un lungo periodo, non viene gestito e sottoposto a manutenzione in modo adeguato.
- Danni a persone e danni materiali causati da utensili da taglio difettosi o dall'impatto improvviso di un oggetto nascosto durante l'uso.
- Pericolo di lesioni e danni materiali causati da oggetti volanti.

● Funzionamento

● Informazioni sulla batteria

- Al momento della consegna, la batteria integrata è caricata parzialmente. Le batterie agli ioni di litio possono essere ricaricate in qualsiasi momento senza comprometterne la durata. L'interruzione del processo di carica non danneggia la batteria.
- Questo prodotto ha una batteria integrata che non può

essere sostituita dall'utente. Lo smontaggio o la sostituzione della batteria devono essere eseguite esclusivamente dal produttore, dal suo servizio clienti oppure da una persona parimenti qualificata al fine di evitare pericoli. Per lo smaltimento di questo prodotto, si prega di notare che contiene una batteria.

- Se il LED dello stato di carica della batteria rosso [3] lampeggia durante l'uso, lo stato della batteria è inferiore al 10 % della sua capacità. La batteria va ricaricata.
- Non caricare mai il prodotto a temperature ambiente inferiori a +4 °C o superiori a +40 °C. Lo stoccaggio deve avvenire al fresco e all'asciutto e la temperatura ambiente deve essere compresa tra 0 °C e +50 °C.

Avviare la carica

(Fig. B)

INDICAZIONE

- ▶ Durante la carica la luce da lavoro a LED [11] può essere utilizzata. Durante la carica, è normale che l'impugnatura si riscaldi leggermente.
- ▶ Il LED dello stato di carica della batteria si accende per circa 10 secondi dopo aver rilasciato l'interruttore ON/OFF [10].
- ▶ Si tratta di valori approssimativi per lo stato di carica e lo stato della batteria.

1. Collegare il cavo USB [8] alla porta USB (tipo A) [7] del caricabatterie [6].
2. Collegare l'altra estremità del cavo USB [8] alla porta USB tipo C [5].

- Collegare il caricabatterie [6] a una presa elettrica.
- I LED dello stato di carica della batteria [1], [2] e [3] indicano lo stato di carica:

LED dello stato di carica della batteria durante la ricarica			Stato di carica
Rosso [3]	Giallo [2]	Verde [1]	
Lampeggiante	Spento	Spento	< 30 %
Acceso	Lampeggiante	Spento	30–60 %
Acceso	Acceso	Lampeggiante	60–90 %
Acceso	Acceso	Acceso	> 90 %

LED dello stato di carica della batteria durante il funzionamento			Stato della batteria
Rosso [3]	Giallo [2]	Verde [1]	
Lampeggiante	Spento	Spento	< 10 %
Acceso	Spento	Spento	10–30 %
Acceso	Acceso	Spento	30–70 %
Acceso	Acceso	Acceso	> 70 %

Terminare il processo di carica

- Scollegare il cavo USB [8] dal prodotto.
- Scollegare il caricabatterie [6] dalla presa.

● Cambiare il senso di rotazione

- Premere il commutatore del senso di rotazione [4] per impostare il senso di rotazione (fig. C):

Interruttore premuto da	Direzione	Indicatore di direzione
Destra (b)	Avvita	▲ [1]
Sinistra (a)	Svita	▼ [3]

● Luce da lavoro a LED

- La luce da lavoro a LED [11] si spegne circa 10 secondi dopo aver rilasciato l'interruttore ON/OFF [10].
 - La luce da lavoro a LED [11] può essere accesa separatamente per illuminare l'area di lavoro diretta.
- Portare il commutatore del senso di rotazione [4] in posizione centrale in modo che sporga ugualmente da entrambi i lati.
 - Premere l'interruttore ON/OFF [10].

● Sostituzione delle punte

INDICAZIONE

- Le punte sono etichettate in base alle loro dimensioni e forma. Se non si è sicuri, provare la punta corrispondente per vedere se si adatta senza gioco nella testa della vite.
- Estrarre la punta a vite [9]. Inserire un altro tipo di punta nel portapunta [13] (fig. D).
- Se necessario, montare il coperchio anteriore [12] sul portapunta [13].

● Sostituzione/uso degli accessori

- Il prodotto può essere utilizzato con le punte a vite **9** (vedere “Sostituzione delle punte”).
- In dotazione:
 - Macina sale/pepe **14** (x2)
 - Cavatappi **15**
- È inoltre possibile utilizzare il prodotto con vari accessori. A tale scopo, è necessario rimuovere il coperchio anteriore **12**. Per rimuovere il coperchio anteriore, mettere le mani in uno dei due incavi della calotta (fig. E).

Uso del cavatappi

(Fig. F)

INDICAZIONE

- ▶ Lavorare a bassa velocità. In caso di alta velocità, il tappo può danneggiarsi.

1. Posizionare il cavatappi **15** sulla bottiglia di vino in modo che la punta dell’elica del cavatappi **17** tocchi il tappo della bottiglia.
2. Spingere il commutatore del senso di rotazione **4** da destra (**b**) (vedere “Cambiare il senso di rotazione”).
3. Allineare il portapunta **13** all’albero del cavatappi **15**.
4. Tenere saldamente il cavatappi **15** e la bottiglia di vino. Premere l’avvitatore ricaricabile leggermente verso il basso. Premere l’interruttore ON/OFF **10** in modo che l’elica del cavatappi **17** estragga il tappo dalla bottiglia di vino.
5. Spingere il commutatore del senso di rotazione **4** da sinistra (**a**) (vedere “Cambiare il senso di rotazione”). Tenere saldamente il cavatappi **15**. Premere l’interruttore ON/OFF **10** per rimuovere il cavatappi.

Riempimento/uso del macina sale/pepe

1. Tenere il macina sale/pepe **14** con una mano (fig. G). Ruotare la parte superiore del macina sale/pepe in senso antiorario per aprire il macina sale/pepe.
2. Riempire il macina sale/pepe **14** con sale a grana medio-grossa o con grani di pepe interi.
3. Chiudere il macina sale/pepe **14** in senso orario.
4. Aprire il coperchio **18** (fig. H). Impostare il grado di macinatura ruotando la manopola di regolazione **19** (fig. I).

Direzione	Grado di macinazione
In senso orario	Fine
In senso antiorario	Grosso

5. Allineare il portapunta **13** all’albero del macina sale/pepe **14** (fig. H).
6. Tenere il macina sale/pepe **14** con una mano. Premere leggermente l’avvitatore ricaricabile contro il macina sale/pepe. Premere l’interruttore ON/OFF **10** per macinare il sale/il pepe.

Uso di altri accessori

- Gli accessori illustrati nella fig. K non sono inclusi. Questi accessori sono disponibili su www.optimex-shop.com al numero di modello PAS 4 D7.

A1 Accessorio coppia	A3 Accessorio angolare
A2 Accessorio eccentrico	A4 Accessorio a taglio

- Per il montaggio e lo smontaggio, consultare le istruzioni per l’uso fornite con gli attacchi intercambiabili.

● Accensione/spegnimento

Accensione/spegnimento	Azione
Acceso	Premere l'interruttore ON/OFF 10 e tenerlo in posizione. La luce da lavoro a LED 11 si accende.
Spento	Rilasciare l'interruttore ON/OFF 10 . La luce da lavoro a LED 11 si accende per circa 10 secondi e poi si spegne.

● Risoluzione dei problemi

⚠ AVVERTENZA!

- Se il prodotto è caduto in acqua o è stato esposto accidentalmente alla pioggia, non può più essere utilizzato. Mettere il prodotto in un sacchetto di plastica sigillato e inviarlo al centro di assistenza per la riparazione o lo smaltimento.

Problema	Possibile causa	Soluzione
Il prodotto non carica.	La presa non è alimentata.	Collegare il caricabatterie 6 a una presa di corrente con un'alimentazione normale.
	Il caricabatterie 6 è difettoso o danneggiato.	Cambiare il caricabatterie 6 .
	Il cavo USB 8 è difettoso o danneggiato.	Cambiare il cavo USB 8 .
	Il prodotto o la batteria sono danneggiati.	Portare il prodotto al centro di assistenza per la riparazione.
Il prodotto non funziona.	Il prodotto è surriscaldato.	Lasciare raffreddare il prodotto per circa 10 minuti.
	La batteria è scarica.	Caricare la batteria.
	Il prodotto è danneggiato.	Portare il prodotto al centro di assistenza per la riparazione.
Dal prodotto fuoriesce del liquido.	La batteria è danneggiata.	Portare il prodotto al centro di assistenza per la riparazione.

● Pulizia e manutenzione

INDICAZIONE

- ▶ Non utilizzare detergenti o disinfettanti chimici, alcalini, abrasivi o altri detergenti o disinfettanti aggressivi per pulire il prodotto in quanto potrebbero danneggiare le superfici.
- ▶ Fare attenzione a non versare liquidi verso l'interno del prodotto.

- Le aperture di ventilazione devono essere sempre libere.
- Una pulizia regolare e corretta aiuta a garantire un uso sicuro e prolunga la durata del prodotto.
- Mantenere sempre il prodotto pulito, asciutto e privo di olio o grasso. Rimuovere la polvere dopo ogni utilizzo e prima della conservazione.
- Prima della pulizia o della manutenzione:
 - Portare il commutatore del senso di rotazione **4** in posizione centrale. In questo modo si evita un'accensione involontaria.
 - Rimuovere il cavo USB **8**.
 - Scollegare il caricabatterie **6** dalla presa.
- Pulire il prodotto con un panno asciutto. Per le zone difficili da raggiungere, utilizzare una spazzola morbida.
- In particolare, rimuovere lo sporco e la polvere dalle aperture di ventilazione con un panno e una spazzola morbida.

● Manutenzione

- Controllare che il prodotto e le punte a vite **9** non siano usurati o danneggiati prima e dopo ogni utilizzo.

Se necessario, sostituire gli accessori (vedere “Sostituzione delle punte”).

Osservare i requisiti tecnici (vedere “Dati tecnici”).

● Conservazione

- Portare il commutatore del senso di rotazione **4** in posizione centrale. In questo modo si evita un'accensione involontaria.
- Conservare il prodotto in un ambiente interno asciutto, al riparo dalla luce diretta del sole.

● Trasporto

INDICAZIONE

- ▶ La batteria agli ioni di litio integrata può essere rimossa solo da personale addestrato o qualificato. Per rimuovere la batteria dall'alloggiamento, la batteria deve essere scarica e le viti dell'alloggiamento devono essere allentate. I terminali della batteria devono essere scollegati e isolati singolarmente.
- ▶ Questo prodotto contiene una batteria ricaricabile agli ioni di litio ed è quindi soggetto alle norme sui materiali pericolosi. Il prodotto con batteria integrata può essere trasportato su strada e via mare senza particolari requisiti.
- ▶ L'imballaggio e l'etichettatura sono soggetti a particolari requisiti se trasportati da terzi (ad es. compagnie aeree, corrieri, spedizionieri). In caso di trasporto da parte di terzi, va consultato un esperto in materia di merci pericolose.

● Smaltimento

L'imballaggio è composto da materiali ecologici che possono essere smaltiti presso i siti di raccolta locali per il riciclo.



Osservare l'identificazione dei materiali di imballaggio per lo smaltimento differenziato, i quali sono contrassegnati da abbreviazioni (a) e da numeri (b) con il seguente significato: 1-7: plastiche/20-22: carta e cartone/80-98: materiali compositi.

Prodotto:



Points de collecte sur www.quefairemesdechets.fr
Privilégiez la réparation ou le don de votre appareil !



Il prodotto, i suoi accessori e i materiali di imballaggio sono riciclabili e soggetti alla responsabilità estesa del produttore. Per un migliore trattamento dei rifiuti, smaltirli separatamente seguendo i diversi simboli della raccolta differenziata.

Il logo Triman è valido solamente per la Francia.



E' possibile informarsi circa le possibilità di smaltimento del prodotto usato presso l'amministrazione comunale o cittadina.



Per questioni di tutela ambientale non gettare il prodotto usato tra i rifiuti domestici, ma provvedere invece al suo corretto smaltimento. Presso l'amministrazione competente è possibile ricevere informazioni

circa i siti di raccolta e i relativi orari di apertura.

Le batterie/Gli accumulatori difettosi o usati devono essere riciclati. Smaltire le batterie/gli accumulatori e/o il prodotto presso i punti di raccolta indicati.



Uno smaltimento scorretto delle batterie/gli accumulatori procura danni all'ambiente!

È vietato smaltire le batterie/gli accumulatori con i rifiuti domestici. Possono contenere metalli pesanti nocivi e sono soggetti a smaltimento come rifiuti speciali. I simboli chimici dei metalli pesanti sono i seguenti: Cd = cadmio, Hg = mercurio, Pb = piombo. Consegnare, pertanto, le batterie/gli accumulatori esausti presso un punto di raccolta comunale.

● Garanzia

Il prodotto è stato fabbricato accuratamente secondo severe direttive di qualità ed è stato controllato meticolosamente prima della consegna. In caso di difetti di materiale o fabbricazione l'acquirente può far valere diritti legali nei confronti del venditore. La nostra garanzia sotto riportata non costituisce alcun limite ai diritti legali dell'acquirente.

Questo prodotto è garantito per 3 anni con decorrenza dalla data di acquisto. La garanzia decorre dalla data d'acquisto. Conservare lo scontrino originale in un posto sicuro perché questo documento viene richiesto come prova dell'avvenuto acquisto.

Tutti i danni o difetti presenti già al momento dell'acquisto devono essere comunicati subito dopo l'apertura della confezione.

Se entro 3 anni dalla data di acquisto di questo prodotto si rileva un difetto

di materiale o di fabbricazione, noi procederemo, a nostra discrezione, alla riparazione o sostituzione gratuita del prodotto o al rimborso del prezzo di acquisto. Un eventuale intervento in garanzia non prolunga né rinnova il periodo di garanzia stesso. Ciò vale anche per le parti sostituite e riparate.

Questa garanzia decade in caso di danneggiamento oppure uso o manutenzione impropri del prodotto.

La prestazione in garanzia vale per difetti del materiale o di fabbricazione. Questa garanzia non si estende a componenti del prodotto esposti a normale logorio, che possono pertanto essere considerati come componenti soggetti a usura (esempio capacità della batteria, calcificazione, lampade, pneumatici, filtri, spazzole...). La garanzia non si estende altresì a danni che si verificano su componenti delicati (esempio interruttori, batterie, parti realizzate in vetro, schermi, accessori vari) nonché danni derivanti dal trasporto o altri incidenti.

● **Gestione dei casi in garanzia**

Per permetterci di risolvere rapidamente il vostro problema, procedete nel seguente modo:

Per tutte le richieste conservare lo scontrino e il codice articolo (IAN 509539_2507) a prova dell'avvenuto acquisto.

Il codice articolo si trova nell'etichetta del prodotto, come incisione sul prodotto, nella pagina del titolo di queste istruzioni (in basso a sinistra) oppure nell'adesivo apposto sul retro o sul lato inferiore del prodotto.

In caso di errori di funzionamento o altri difetti contattare innanzitutto il seguente

servizio di assistenza telefonicamente o per e-mail.

Potete inviare gratuitamente all'indirizzo dell'assistenza che vi è stato fornito un eventuale prodotto difettoso, allegando la ricevuta d'acquisto (scontrino), la descrizione del tipo di difetto e l'indicazione di quando si è verificato.



Su parkside-diy.com potete visionare e scaricare questo e molti altri manuali. Con questo codice QR accedete direttamente a parkside-diy.com. Scegliete il vostro paese e cercate le istruzioni per l'uso attraverso la maschera di ricerca. Inserendo il codice articolo (IAN) 509539_2507 accedete alle istruzioni per l'uso relative al vostro articolo.

● **Assistenza**

IT **Assistenza Italia**

Tel.: 800172663

Modulo di contatto sul sito
parkside-diy.com

IAN 509539_2507

● Dichiarazione di conformità UE

IT

DICHIARAZIONE DI CONFORMITÀ UE (N. 509539_2507)

IAN: 509539_2507
Identificazione del prodotto: "PARKSIDE" Avvitatore ricaricabile
Numero di modello: HG10759

L'oggetto della dichiarazione di cui sopra è conforme alla pertinente normativa di armonizzazione dell'Unione:

Direttiva 2006/42/CE
Direttiva 2014/30/EU
Direttiva 2011/65/UE con tutte le relative modifiche

Riferimento alle pertinenti norme armonizzate o riferimenti alle altre specifiche tecniche in relazione alle quali è dichiarata la conformità:

N° / Parti
Direttiva 2006/42/CE
EN 62841-1:2015/A11:2022
EN 62841-2-2:2014/AC:2015
EN ISO 12100:2010
Direttiva 2014/30/EU
EN IEC 55014-1:2021
EN IEC 55014-2:2021
EN IEC 61000-3-2:2019/A2:2024
EN 61000-3-3:2013/A2:2021

L'oggetto della dichiarazione di cui sopra è conforme alla direttiva 2011/65/UE del Parlamento europeo e del Consiglio, dell'8 giugno 2011, sulla restrizione dell'uso di determinate sostanze pericolose nelle apparecchiature elettriche ed elettroniche:

N° / Parti
EN IEC 63000:2018



Depositario della documentazione tecnica: OWIM GmbH & Co.KG

Firmato a nome e per conto di:

OWIM GmbH & Co. KG, Stiftsbergstraße 1, 74167 Neckarsulm, Germania

La presente dichiarazione di conformità è rilasciata sotto la sola responsabilità del produttore.

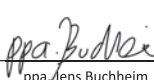
Traduzione della dichiarazione di conformità originale











Neckarsulm	12/11/2025		
Luogo	Data	ppa. Jens Buchheim	ppa. Dr. Thorsten Maier
		Firmatario autorizzato	Firmatario autorizzato



Felhasznált figyelmeztető jelzések és szimbólumok	Oldal 192
Bevezető	Oldal 193
Rendeltetésszerű használat	Oldal 193
A csomagolás tartalma	Oldal 193
A részegységek leírása	Oldal 193
Műszaki adatok	Oldal 194
Biztonsági utasítások	Oldal 195
Általános biztonsági utasítások elektromos szerszámokhoz	Oldal 195
Csavarozókra vonatkozó biztonsági utasítások	Oldal 199
Biztonsági utasítások a feltétekhez	Oldal 199
A rezgés és a zaj csökkentése	Oldal 200
Teendők vészhelyzet esetén	Oldal 200
Biztonsági utasítások töltőkészülékekhez	Oldal 200
További kockázatok	Oldal 201
Használat	Oldal 201
Információk az akkumulátorhoz	Oldal 201
A forgásirány megváltoztatása	Oldal 202
LED munkalámpa	Oldal 202
A bitek cseréje	Oldal 203
Feltétek cseréje/használat	Oldal 203
Be- és kikapcsolás	Oldal 204
Hibaelhárítás	Oldal 204
Tisztítás és karbantartás	Oldal 205
Karbantartás	Oldal 205
Tárolás	Oldal 205
Szállítás	Oldal 205
Mentesítés	Oldal 206
Garancia	Oldal 206
Garanciális ügyek lebonyolítása	Oldal 207
Szerviz	Oldal 207
EU-Megfelelőségi nyilatkozat	Oldal 208

Felhasznált figyelmeztető jelzések és szimbólumok

Ebben a használati útmutatóban és a csomagoláson az alábbi figyelmeztető jelzésekkel találkozhat:

	<p>VESZÉLY! Ez a szimbólum a „Veszély” szó mellett nagy kockázati tényezőre hívja fel a figyelmet, melyet ha nem kerülnek el, az súlyos sérülésekhez vagy halálesethez vezet.</p>		<p>Ez a szimbólum arra utal, hogy a termék használata során figyelembe kell venni a kezelési útmutatóban leírtakat.</p>
	<p>FIGYELMEZTETÉS! Ez a szimbólum a „Figyelmeztetés” szó mellett közepes kockázati tényezőre hívja fel a figyelmet, melyet ha nem kerülnek el, az súlyos sérülésekhez vagy akár halálesethez is vezethet.</p>		<p>Veszély – áramütésveszély!</p>
			<p>Óvja az akkumulátort a hőtől, valamint a közvetlen napfénytől.</p>
	<p>VIGYÁZAT! Ez a szimbólum a „Vigyázat” szó mellett alacsony kockázati tényezőre hívja fel a figyelmet, melyet ha nem kerülnek el, az kisebb vagy mérsékelt sérülésekhez vezethet.</p>		<p>Óvja az akkumulátort a tűztől.</p>
			<p>Óvja az akkumulátort a víztől és a nedvességtől.</p>
	<p>FIGYELEM! Ez a szimbólum a „Figyelem” szó mellett anyagi károk veszélyére utal.</p>	<p>min⁻¹</p>	<p>Fordulatok száma percenként</p>
	<p>Váltóáram/-feszültség</p>		<p>Egyenáram/-feszültség</p>
	<p>A II. védelmi osztályú termék szimbóluma</p>		<p>A terméket csak száraz helyiségekben, beltéren használja.</p>
<p>Li-Ion</p>	<p>Lítium-ion akkumulátor</p>	<p>n₀</p>	<p>Üresjárat fordulatszám</p>
	<p>A CE-jelzés azt jelzi, hogy a termék megfelel a rá vonatkozó EU előírásoknak.</p>		<p>Biztonsági utasítások Kezelési utasítások</p>

4 V AKKUS CSAVARÓZÓKÉSZLET BBQ- TARTOZÉKKAL

● Bevezető

Gratulálunk új termékének vásárlása alkalmából. Ezzel a döntésével vállalatunk értékes terméke mellett döntött. A használati utasítás ezen termék része. A biztonságra, a használatára és a megsemmisítésre vonatkozó fontos tudnivalókat tartalmazza. A termék használata előtt ismerje meg az összes használati és biztonsági tudnivalót. A terméket csak a leírtak szerint és a megadott felhasználási területeken alkalmazza. A termék harmadik személy számára való továbbadása esetén kézbesítse vele annak a teljes dokumentációját is.

● Rendeltetésszerű használat

- A termék csavarok be- és kicsavarására, valamint dugóhúzásra alkalmas. A söryitő feltét üvegek fém kupakjainak eltávolítására szolgál.
- A csomagolás 3 feltétet tartalmaz:

Feltét	Cél
Só- és borsőrő 14 (x2)	Só/bors őrlése
Dugóhúzó 15	Dugók kihúzása üvegekből

- A szerszámbeéteket (feltéteket, biteket) mindig rendeltetésüknek megfelelő módon használja! Szerszámbeéteket vásárlása és használata során vegye figyelembe a termék műszaki előírásait (lásd „Műszaki adatok” c. részben).
- A termék LED munkalámpája 11 a közvetlen munkaterület megvilágítására használható.

- A termék más használati módjai, módosításai nem rendeltetésszerűnek minősülnek és életveszély, sérülések és károk kockázatával járnak. A gyártó nem vállal felelősséget a nem rendeltetésszerű használatból eredő károkért. A termék üzleti vagy ahhoz hasonló célokra nem alkalmas.

● A csomagolás tartalma

▲ FIGYELMEZTETÉS!

- ▶ A termék és a csomagolóanyagok nem játékszerek! Gyermek nem játszhatnak a műanyag zacskókkal, fóliákkal és az apró alkatrészekkel! Lenyelés és fulladás veszélye!

- 1 Akkus csavarozó
- 1 Elülső borítás
- 1 Dugóhúzó
- 2 Só- és borsőrő
- 1 Söryitő
- 1 USB-kábel
- 14 Csavarbit × 25 mm
- 1 Bithosszabbító (60 mm)
- 1 Használati útmutató

14 csavarbit × 25 mm

4 Laposfejű bit:	SL3	SL4	SL5	SL6
3 Pozidriv bit:	PZ0	PZ1	PZ2	

4 Phillips bit:	PH0	PH1	PH2	PH3
3 Hatlapú bit:	H3	H4	H5	

● A részegységek leírása

Hajtsa ki az ábrákat tartalmazó oldalt. Ismerkedjen meg a termék összes funkciójával.

- 1 Forgásirány-mutató ▲ (csavarok becsavarása)/akkuállapot-jelző LED (zöld)
- 2 Akkuállapot-jelző LED (sárga)

3 Forgásirány-mutató ▼ (csavarok kicsavarása)/akkuállapot-jelző LED (piros)

4 Forgásirány-kapcsoló

5 C-típusú USB-aljzat

6 Töltőkészülék *

7 USB-aljzat (A típus)

8 USB-kábel

9 Csavarbitek

10 Be-/kikapcsoló gomb

11 LED munkalámpa

12 Elülső borítás

13 Bittartó

14 Só- és borsórlő (x2)

15 Dugóhúzó

16 Sörnyítő

17 Dugóhúzó spirál

(H ábra)

18 Fedél (a só- és borsórlőhöz)

(I ábra)

19 Beállítógomb

● Műszaki adatok

Akkus csavarozó	
Modell:	HG10759
Névleges feszültség:	4 V --- (egyenfeszültség)
Akku (beépített):	Li-Ion
Cellák száma:	1
Kapacitás:	1,5 Ah
Üresjárat fordulatszám:	$n_0 = 200 \text{ min}^{-1}$
Nyomaték (kemény/lágy csavarozás az ISO 5393 szerint):	Max. 10 N m
Bittartó:	6,35 mm (1/4")

A vezeték nélküli szerszám töltéséhez kizárólag az alábbi töltőkészüléket használja *:

Információk	Adatok
A gyártó neve vagy védjegye, cégjegyzékszám és címe:	OWIM GmbH & Co. KG HRA 721742 Stiftsbergstraße 1, 74167 Neckarsulm, NÉMETORSZÁG
Modellazonosító:	HG06825 (VDE hálózati csatlakozó) HG06825-BS (BS hálózati csatlakozó)

Információk	Adatok	Egység
Bemenő feszültség:	100–240	V~
Bemenő váltóáram frekvenciája:	50/60	Hz
Kimenő feszültség:	5,0	V ---
Kimenő áramerősség:	1,7	A
Kimenő teljesítmény:	8,5	W
Aktív üzemmódban mért átlagos hatásfok:	78,2	%
Üresjárat üzemmódban mért energiafogyasztás:	<0,1	W
Bemenő áramerősség:	0,3	A
Védelmi osztály:	II/□ (kettős szigetelés)	
A csatlakozó típusa:	USB (A-típus)	–
Töltési idő:	kb. 60	min

* Töltőkészülék nincs mellékelve. Megfelelő töltőkészülék: HG06825/HG06825-BS

Ajánlott környezeti hőmérséklet	
Töltés közben:	+4 °C és +40 °C között
Működés közben:	0 °C és +40 °C között
Tárolásnál:	0 °C és +50 °C között

Zajkibocsátási értékek	
A mért értékek meghatározása az EN 62841 alapján történt. Az elektromos szerszám A besorolású zajszintje tipikusan:	
Zajszint:	$L_{pA} = 63,37$ dB
Hangteljesítményszint:	$L_{WA} = 71,37$ dB
Bizonytalanság K:	$K_{pA/WA} = 3$ dB

Rezgési értékek	
A rezgési összérték (háromirányú vektorösszeg) megállapítása az EN 62841 szerint történt:	
Csavarozás	
Rezgéskibocsátási érték a_{ri} :	$< 2,5$ m/s ² (0,215 m/s ²)
Bizonytalanság K:	1,5 m/s ²

⚠ FIGYELMEZTETÉS!

- ▶ A rezgés- és zajkibocsátási érték az elektromos szerszám tényleges használata közben eltérhet a megadott értéktől, az elektromos szerszám használati típusától és módjától, különösképpen a megmunkálandó munkadarab típusától függően.

⚠ FIGYELMEZTETÉS!

Próbálja a rezgési és a zajterhelést minél kisebbre csökkenteni. A rezgési terhelés csökkentése érdekében többek között a szerszám használata során viseljen kesztyűt, valamint csökkentse a munkaidőt. Ehhez a működési ciklus minden részét figyelembe kell venni (például amikor az elektromos szerszám kikapcsolt állapotban van, vagy amikor be van kapcsolva, de nincs terhelés alatt).

MEGJEGYZÉS

- ▶ A megadott rezgési összérték és a megadott zajkibocsátási érték egy szabványos vizsgálati eljárás során volt megmérve, és alkalmazható egy elektromos szerszám összehasonlítására más szerszámmal.
- ▶ A megadott rezgési összérték és a megadott zajkibocsátási érték alkalmazható a terhelés előzetes felbecslésére is.



Biztonsági utasítások

- Általános biztonsági utasítások elektromos szerszámokhoz

⚠ FIGYELMEZTETÉS!

- ▶ **Olvasson el minden, ehhez az elektromos szerszámhoz mellékelt biztonsági utasítást, figyelmeztetést, ábrát és műszaki adatot.** Az alábbi figyelmeztetések figyelmen kívül hagyása áramütéshez, tűzesethez és/vagy súlyos sérülésekhez vezethet.

Őrizzen meg minden biztonsági utasítást és figyelmeztetést biztonságos helyen későbbi használatra.

A biztonsági utasításokban használt „elektromos szerszám” kifejezés hálózati áramról működő (hálózati kábellel rendelkező) és akkumulátorral működő (hálózati kábel nélküli) elektromos szerszámokra vonatkozik.

Munkahelyi biztonság

- a) **A munkaterület legyen mindig tiszta és jól megvilágított.**
A rendetlenség vagy a rossz fényviszonyok balesetekhez vezethetnek.
- b) **Az elektromos szerszámot ne használja robbanásveszélyes környezetben, ahol gyúlékony folyadékok, gázok vagy porok találhatóak.** Az elektromos szerszámok szikrákat keltenek, mely a port vagy a gázokat meggyújthatják.
- c) **Az elektromos szerszám használata során tartsa a gyermekeket és az egyéb személyeket távol.** Ha megzavarják, elveszítheti az elektromos szerszám feletti uralmát.

Elektromos biztonság

- a) **Az elektromos szerszám hálózati csatlakozójának illenie kell a konnektorba. Ne módosítsa a csatlakozót. Ne használjon adapteres csatlakozódugaszt földelt elektromos szerszámokkal.**
A módosítás nélküli csatlakozók és a megfelelően illeszkedő konnektorok használatával csökken az áramütés kockázata.
- b) **Kerülje a testi érintkezést olyan földelt felületekkel, mint például**

csövek, fűtőberendezések, sütők vagy hűtőszekrények. Az áramütés veszélye megnő, ha a teste földelve van.

- c) **Az elektromos szerszámokat tartsa esőtől, nedvességtől távol.** Ha az elektromos szerszám belsejébe víz jut be, az növeli az áramütés kockázatát.
- d) **Az elektromos vezetékét kizárólag rendeltetésének megfelelően használja, azzal ne szállítsa vagy akassza fel az elektromos szerszámot, illetve ne használja a hálózati csatlakozó kihúzására a konnektorból. Az elektromos vezetékét óvja a hőtől, olajoktól, éles sarkoktól vagy mozgó alkatrészekről.** A sérült vagy összetekeredett elektromos vezetékek növelik az áramütés kockázatát.
- e) **Ha az elektromos szerszámot kültéren használja, csak olyan hosszabbítót használjon, mely kültéri használatra alkalmas.** Egy kültéri használatra alkalmas hosszabbító használata csökkenti az áramütés kockázatát.
- f) **Ha elkerülhetetlen, hogy az elektromos szerszámot nedves környezetben használják, használjon egy maradékáram-megszakítót.** Maradékáram-megszakító használata lecsökkenti az áramütés kockázatát.

Személyes biztonság

- a) **Az elektromos szerszám használata során legyen körültekintő, figyeljen arra, mit tesz, dolgozzon tudatosan.**
Ne használjon elektromos szerszámokat kábítószert, alkoholt vagy gyógyszerek hatása alatt. Az elektromos szerszám használata

során csupán egy pillanatnyi figyelmetlenség is súlyos sérülésekhez vezethet.

- b) **Viseljen személyes védőfelszerelést és mindig hordjon védőszemüveget.** A személyes védőfelszerelés, például pormaszk, csúszásmentes biztonsági cipő, védősisak vagy fülvédő - az elektromos szerszám használatától függően - lecsökkenti a sérülések kockázatát.
- c) **Ügyeljen arra, hogy az elektromos szerszám ne tudjon akaratlanul elindulni. Mielőtt az elektromos szerszámot az elektromos hálózatra és/vagy akkumulátorhoz csatlakoztatná, kézbe venné vagy mozgatná, ellenőrizze, hogy az ki van-e kapcsolva.** Ha az elektromos szerszám szállítása során az ujját a bekapcsológombon tartja, illetve ha az elektromos szerszám bekapcsolt állapotban van és az elektromos hálózatra csatlakozik, az balesetekhez vezethet.
- d) **Az elektromos szerszám bekapcsolása előtt a beállító szerszámokat, csavarkulcsokat távolítsa el.** Ha egy szerszám vagy egy kulcs az elektromos szerszám egy forgó részébe kerül, az sérüléseket okozhat.
- e) **Kerülje a szokatlan testhelyzeteket. Álljon biztosan és mindig őrizze meg az egyensúlyát.** Így képes lesz az elektromos szerszámot szokatlan helyzetekben is az irányítása alatt tartani.
- f) **Viseljen megfelelő ruházatot. Ne viseljen laza ruházatot vagy ékszereket. Tartsa a haját és a ruházatát a mozgó alkatrészekről távol.** A laza ruházatot, ékszereket vagy haját a készülék mozgó részei elkaphatják.

- g) **Ha porelszívó vagy porgyűjtő berendezések vannak felszerelve, azok csatlakoztatása és használata legyen megfelelő.** A porelszívó berendezések használata csökkenti a por okozta kockázatokat.
- h) **Kerülje a hamis biztonságérzetet, és ne hagyja figyelmen kívül az elektromos szerszámokra vonatkozó biztonsági szabályokat akkor sem, ha a gyakori használatnak köszönhetően azok kezelésében már tapasztalt.** A figyelmetlen kezelés a pillanat törtrésze alatt is sérülésekhez vezethet.

Az elektromos szerszám használata és kezelése

- a) **Ne terhelje túl az elektromos szerszámot. Az adott munkához az arra alkalmas elektromos szerszámot használja.** A megfelelő elektromos szerszám jobban és biztonságosabban dolgozhat, ha azt a megfelelő teljesítménytartományon belül használja.
- b) **Ne használjon meghibásodott kapcsolóval rendelkező elektromos szerszámot.** Ha egy elektromos szerszámot nem lehet be- vagy kikapcsolni, az veszélyes és szerelésre szorul.
- c) **A készülék beállítási műveletei, szerszámbetétek cseréje valamint az elektromos szerszám tárolása előtt húzza ki a hálózati csatlakozót a konnektorból és/vagy vegye ki a kivehető akkumulátort.** Ezzel az óvintézkedéssel megelőzi az elektromos szerszám akaratlan bekapcsolását.
- d) **A használaton kívüli elektromos szerszámokat tartsa gyermekek**

számára nem elérhető helyen. Ne hagyja, hogy az elektromos szerszámot olyan személyek használják, akik azzal kapcsolatban nem rendelkeznek tapasztalattal vagy nem olvasták el ezeket az utasításokat. Az elektromos szerszámok tapasztalatlan kezekben veszélyesek.



- e) **Ápolja az elektromos szerszámokat és a szerszámbetéteit gondosan. Ellenőrizze a mozgó részek kifogástalan működését, hogy azok nem ragadnak-e be, hogy vannak-e törött vagy sérült alkatrészek, és hogy az elektromos szerszám működését semmi sem befolyásolja. A sérült alkatrészeket az elektromos szerszám használatba vétele előtt meg kell javíttatni.** Sok baleset okozója az elektromos szerszámok gondatlan karbantartása.
- f) **Gondoskodjon a vágószerszámok élességéről és tisztaságáról.** A gondosan ápolt, éles pengékkel rendelkező vágószerszámok kevésbé hajlamosak a beragadásra, és könnyebben irányíthatóak.
- g) **Az elektromos szerszámot, annak alkatrészeit, szerszámbetéteit stb. ezen útmutató szerint használja.** Ennek során vegye figyelembe a munka körülményeit és az elvégzendő feladatot. Az elektromos szerszámok nem rendeltetészerű használata veszélyes helyzetekhez vezethet.
- h) **Tartsa a fogantyúkat és a fogófelületeket szárazon, tisztán, olajoktól és zsiradékoktól mentesen.** A csúszós fogantyúk és fogófelületek miatt nem biztosítható az elektromos szerszám biztonságos

kezelése és irányítása váratlan helyzetekben.

Az akkumulátoros szerszám használata és kezelése

- a) **Akkumulátoros szerszámokat csak olyan töltőkészülékekkel töltsön fel, melyeket a gyártó ajánl.** Egy olyan töltőkészülék, mely csak bizonyos típusú akkumulátorokhoz alkalmas, más akkumulátorokkal történő használat esetén tűzveszélyt okozhat.
- b) **Az elektromos szerszámokban csak a hozzájuk készült akkumulátorokat használja.** Más akkumulátorok használata sérülésekhez és tűzveszélyhez vezethet.
- c) **A használaton kívüli akkumulátorokat tartsa iratkapcsoktól, pénzérméktől, kulcsoktól, szögektől, csavaroktól vagy más olyan kisméretű fém tárgyaktól távol, melyek összeköttetést hozhatnak létre a csatolópontok között.** Az akkumulátor csatolópontjai közötti rövidzárlat égési sérülésekhez vagy tűzesethez vezethet.
- d) **Helytelen használat esetén az akkumulátor kifolyhat. Kerülje az érintkezést a folyadékkal. Akaratlan érintkezés esetén öblítse le vízzel. Ha a folyadék a szembe kerül, további orvosi segítségre is szükség van.** A kilépő akkumulátorfolyadék bőrirritációkat és égési sérüléseket okoz.
- e) **Ne használjon sérült vagy módosított akkumulátorokat.** A sérült vagy módosított akkumulátorok előre nem látható módon viselkedhetnek, és tűzesetet, robbanást vagy sérüléseket okozhatnak.

- f) **Az akkumulátort ne tegye ki tűznek vagy magas hőmérsékleteknek.** A tűz vagy a 130 °C feletti hőmérséklet robbanáshoz vezethet.
- g) **Kövesse a töltésre vonatkozó utasításokat, és soha ne töltsze az akkumulátort vagy az akkumulátoros szerszámot a kezelési útmutatóban megadott hőmérsékleti tartományon kívül.** A helytelen vagy a megengedett hőmérsékleti tartományon kívüli töltés tönkretelheti az akkumulátort, valamint tüzeset veszélyével jár.

	<p>VIGYÁZAT! ROBBANÁSVESZÉLY! Soha ne töltsön fel nem újratölthető elemeket.</p>
	<p data-bbox="88 699 158 772">  </p> <p data-bbox="171 746 508 836">Az akkumulátort óvja a hőtől, pl. a tartós napfénytől, tűztől, víztől és nedvességtől is.</p> <p data-bbox="88 778 158 852">  </p> <p data-bbox="171 852 508 924">Robbanásveszély áll fenn.</p>

Szerviz

- a) **Az elektromos szerszám javítási munkálatait bízza képzett szakemberre, és csak eredeti pótalkatrészeket használjon.** Így gondoskodhat az elektromos szerszám biztonságos működésének megőrzéséről.
- b) **Soha ne próbálja az akkumulátort megjavítani, ha az megsérült.** Az akkumulátorok karbantartási munkálatait csak a gyártó vagy annak a meghatalmazott ügyfélszolgálat végezheti.

● Csavarozókra vonatkozó biztonsági utasítások

- a) **Az elektromos szerszámot csak a szigetelt fogófelületeinél tartsa, ha olyan munkákat végez, melyek során a csavar rejtett elektromos vezetékeket érhet.** A csavarnak egy feszültség alatt lévő vezetékekkel történő érintkezése során a készülék fém részei is feszültség alá kerülnek, ami áramütéshez vezethet.
- b) **Rögzítse a munkadarabot.** Szorítóeszközökkel vagy satuval a munkadarabokat biztosabban lehet megtartani, mint kézzel.
- c) **Tartsa meg az elektromos szerszámot erősen.** Csavarok be- és kicsavarása során átmenetileg erős ellenhatások jöhetnek létre.
- d) **Ha a szerszám a használat közben elakad, azonnal kapcsolja ki a terméket.** Legyen felkészülve az erősebb ellenhatásokra, mert azok visszacsapáshoz vezethetnek.
- e) **Amikor a készüléken dolgozik, illetve amikor azt szállítja vagy tárolja, a forgásirány-kapcsoló legyen mindig a középső (zárt) állásban.** Ez megakadályozza az elektromos szerszám akaratlan beindítását.

● Biztonsági utasítások a feltételekhez

- a) **Dugóhúzó:** A használat során tartsa a dugóhúzót és a borosüveget erősen. Helyezze a borosüveget egy egyenes felületre.
- b) **Só- és borsőrőlő:** Ne töltsen túl a só- és borsőrőlőt. Különbözően a só- és borsőrőlő nem lesz képes a só vagy a bors őrlésére. Ha a só- és borsőrőlő lassan működik, vegyen ki belőle némi sót vagy borsot.

- c) **Só- és borsórló:** A só- és borsórlót csak közepes vagy durvaszemcsés sóval vagy egézsborssal töltsse meg.

● A rezgés és a zaj csökkentése

Csökkentse a használati időt, alkalmazzon kevesebb rezgéssel és zajjal járó használati módokat, valamint viseljen személyes védőfelszerelést, ezzel csökkentve a rezgés és a zaj hatásait.

Az alábbi intézkedések segítenek a rezgések és a zaj okozta ártalmak csökkentésében:

- A terméket kizárólag rendeltetészerűen, az ebben az útmutatóban leírtak szerint használja.
- Ügyeljen a termék kifogástalan állapotára és gondoskodjon a megfelelő karbantartásról.
- A termékhez a megfelelő szerszámberendezéseket használja, és ügyeljen arra, hogy azok kifogástalan állapotban legyenek.
- Tartsa a terméket határozottan a fogóinál, illetve fogófelületeinél.
- A termék karbantartását végezze az utasításoknak megfelelően, továbbá ne feledkezzen meg az elégséges kenésről sem (ahol ez szükséges).
- A munkafolyamatot tervezze meg úgy, hogy a nagyobb rezgési értékű termékekkel végzett munka nagyobb időintervallumra tudjon eloszlni.

● Teendők vészhelyzet esetén

Ismerkedjen meg a termék használatával ennek az útmutatónak a segítségével. Tartsa észben a biztonsági utasításokat, és minden esetben kövesse azokat. Ez segít elkerülni a kockázatokat és veszélyeket.

- A termék használata során legyen mindig éber, így időben képes

lesz a veszélyek felismerésére és kezelésére. A gyors beavatkozás segít megelőzni a súlyos személyi sérüléseket és anyagi károkat.

- Ha a termék hibásan működik, azonnal válassza le a hálózati áramról. Vizsgáltassa meg és szükség szerint szereltesse meg egy képzett szakemberrel, mielőtt újra használná.

● Biztonsági utasítások töltőkészülékekhez

- A készüléket akkor használhatják 8 éves és afeletti gyermekek, csökkent testi, érzékszervi vagy szellemi képességű, valamint megfelelő tapasztalattal és tudással nem rendelkező személyek, ha számukra felügyeletet biztosítanak vagy ha utasításokat kapnak a készülék biztonságos használatával kapcsolatban és megértik az azzal járó veszélyeket. A gyermekek nem játszhatnak a készülékkel. A tisztítást és a felhasználói karbantartást nem végezhetik gyermekek felügyelet nélkül.

- Ne töltsön újra nem újratölthető akkumulátorokat. Ennek az utasításnak a figyelmen kívül hagyása kockázatokkal jár.
- Óvja az elektromos részeket a nedvességtől. Az áramütés elkerülése érdekében ezeket ne merítse vízbe vagy más folyadékokba. A készüléket soha ne tartsa folyó víz alá. Kövesse a tisztításra, karbantartásra és javításra vonatkozó utasításokat.

 A készülék csak beltéri használatra alkalmas.

● További kockázatok

MEGJEGYZÉS

- ▶ A termék működés közben elektromágneses teret kelt! Ez a tér bizonyos körülmények között hatással lehet aktív vagy passzív orvosi implantátumok működésére! A súlyos vagy halálos sérülések veszélyének csökkentése érdekében az orvosi implantátumokkal rendelkező személyek érdeklődjenek orvosuknál vagy az orvosi implantátum gyártójánál, mielőtt a terméket használnák!

Még akkor is megmarad a személyi sérülések és anyagi károk potenciális veszélye, ha a terméket az előírásoknak megfelelően használja. A termék felépítéséből és kialakításából adódóan többek között az alábbi veszélyekkel lehet számolni:

- A rezgéssel járó egészségügyi kockázatok, amennyiben a terméket hosszabb ideig használják, illetve a kezelése és a karbantartása nem szakszerűen történik.
- Személyi sérülések és anyagi károk kockázata, melyet hibás vágószerszámok, vagy egy rejtett tárgy becsapódása okoz használat közben.
- Repülő tárgyak okozta személyi sérülések és anyagi károk veszélye.

● Használat

● Információk az akkumulátorhoz

- A beépített akkumulátor a kiszállításkor részlegesen van feltöltve. A lítium-ion akkumulátorokat bármikor töltheti, ez nincs hatással az élettartamukra. A töltés megszakítása nem árt az akkumulátornak.
- A termék egy beépített akkumulátorral rendelkezik, amelyet a felhasználó nem tud kicserélni. A kockázatok elkerülése érdekében az akkumulátort csak a gyártó, annak ügyfélszolgálat vagy egy annak megfelelő képzettségű szakember veheti vagy cserélheti ki. A termék kicserélézése során figyelembe kell venni, hogy abban egy akkumulátor van.
- Ha a piros akkuállapot-jelző LED  működés közben villog, az akkumulátor töltöttségi szintje 10 % alatt van. Az akkumulátort fel kell tölteni.

- A terméket soha ne töltsse, ha a környezeti hőmérséklet +4 °C alatt, vagy +40 °C felett van. A tárolás feltétele a hűvös, száraz környezet, 0 °C és +50 °C közötti környezeti hőmérséklet mellett.

A töltés elindítása

(B ábra)

MEGJEGYZÉS

- ▶ A LED munkalámpa [11] töltés közben is használható. Ha a fogó a töltés alatt enyhén felmelegszik, az normális.
- ▶ A be-/kikapcsoló gomb [10] elengedése után az akkuállapot-jelző LED kb. 10 másodpercig világít.
- ▶ Ezek a töltöttségi szint és az akkuállapot megközelítő értékei.

1. Csatlakoztassa az USB-kábelt [8] a töltőkészülék [6] USB-aljzatába (A típus) [7].
2. Az USB-kábel [8] másik végét csatlakoztassa a C típusú USB-aljzatba [5].
3. Csatlakoztassa a töltőkészüléket [6] egy konnektorhoz.
4. Az akkuállapot-jelző LED-ek [1], [2] és [3] mutatják a töltöttség szintjét:

Az akkuállapot-jelző LED-ek a töltés alatt			Töltési szint
Piros [3]	Sárga [2]	Zöld [1]	
Villog	Ki	Ki	< 30 %
Világít	Villog	Ki	30–60 %
Világít	Világít	Villog	60–90 %
Világít	Világít	Világít	> 90 %

Az akkuállapot-jelző LED a működés alatt			Töltöttségi szint
Piros [3]	Sárga [2]	Zöld [1]	
Villog	Ki	Ki	< 10 %
Világít	Ki	Ki	10–30 %
Világít	Világít	Ki	30–70 %
Világít	Világít	Világít	> 70 %

A töltés befejezése

1. Válassza le az USB-kábelt [8] a termékről.
2. Húzza ki a töltőkészüléket [6] a konnektorból.

● A forgásirány megváltoztatása

- A forgásirány állításához tolja át a forgásirány-kapcsolót [4] (C ábra):

A kapcsoló kiindulási helyzete	Írány	Írányt jelző mutató
Jobb (b)	Csavarok becsavarása	▲ [1]
Bal (a)	Csavarok kicsavarása	▼ [3]

● LED munkalámpa

- A LED munkalámpa [11] kb. 10 másodperccel a be-/kikapcsoló gomb [10] felengedése után kikapcsol.
- A LED munkalámpa [11] külön kapcsolható be, a közvetlen munkaterület megvilágítása céljából.

1. Tolja a forgásirány-kapcsolót [4] a középső állásba, hogy az mindkét oldalon egyenlő távolságra lógjon ki.
2. Nyomja meg a be-/kikapcsoló gombot [10].

● A bitek cseréje

MEGJEGYZÉS

▶ A bitek méretük és formájuk szerint vannak megjelölve. Ha bizonytalan, próbálja ki a megfelelő biteket, ellenőrizze, hogy annak a csavarfejben nincs-e játéka.

- Húzza ki a csavarbitet [9]. Helyezzen be egy másik típusú biteket a bittartóba [13] (D ábra).
- Szerelje fel az elülső borítást [12] a bittartóra [13], ha szükséges.

● Feltétek cseréje/használata

- A terméket használhatja csavarbitekkel [9] (lásd „A bitek cseréje” c. részt).
- A csomagolásban:
 - Só- és borsőrő [14] (x2)
 - Dugóhúzó [15]
- Emellett a terméket különböző feltétekkel is használhatja. Ehhez le kell venni az elülső borítást [12]. Az elülső borítás levételéhez nyúljon be a sapka két bemélyedésének egyikébe (E ábra).

A dugóhúzó használata

(F ábra)

MEGJEGYZÉS

▶ Alacsony sebességet használjon. Nagy sebesség esetén a dugó megsérülhet.

1. Helyezze rá a dugóhúzót [15] a borosüvegre úgy, hogy a dugóhúzó spirál [17] hegye a borosüveg dugójához érjen.
2. Tolja át a forgásirány-kapcsolót [4] jobbról (b) (lásd „A forgásirány megváltoztatása” c. részt).
3. Igazítsa a bittartót [13] a dugóhúzó [15] szárához.

4. Tartsa a dugóhúzót [15] és a borosüveget erősen. Enyhén nyomja le az akkus csavarozót. Nyomja meg a be-/kikapcsoló gombot [10], hogy a dugóhúzó spirál [17] kihúzza a dugót a borosüvegből.
5. Tolja át a forgásirány-kapcsolót [4] balról (a) (lásd „A forgásirány megváltoztatása” c. részt). Tartsa meg a dugóhúzót [15] erősen. Nyomja meg a be-/kikapcsoló gombot [10] a dugó eltávolításához.

A só- és borsőrő feltöltése és használata

1. Tartsa meg a só- és borsőrőt [14] az egyik kezével (G ábra). A só- és borsőrő kinyitásához csavarja a só- és borsőrő felső részét az óramutató járásával ellentétes irányban.
2. Töltse meg a só- és borsőrőt [14] közepes vagy durvaszemcsés sóval vagy egészborssal.
3. Zárja be a só- és borsőrőt [14] az óramutató járásával megegyező irányban.
4. Nyissa fel fedelet [18] (H ábra). Állítsa be az őrlési finomságot a beállítógomb [19] forgatásával (I ábra).

Irány	Őrlési finomság
Az óramutató járásának megfelelő	Finom
Az óramutató járásával ellentétes irányban	Szemcsés

5. Igazítsa a bittartót [13] a só- és borsőrő [14] szárához (H ábra).
6. Tartsa meg a só- és borsőrőt [14] az egyik kezével. Nyomja rá az akkus csavarozót enyhén a só- és borsőrőre. Nyomja meg a be-/kikapcsoló gombot [10] a só/bors őrléséhez.

Egyéb feltétek használata

- A K ábrán látható feltétek nincsenek mellékelve. Ezeket a feltéteket a www.optimex-shop.com oldalán a PAS 4 D7 modellszám alatt lehet beszerezni.

A1 Nyomaték feltét	A3 Sarok feltét
A2 Excenter feltét	A4 Vágó feltét

- Az össze- és szétszereléshez vegye figyelembe a cserélhető feltétekhez mellékelt használati útmutatót.

● Be- és kikapcsolás

Be- és kikapcsolás	Művelet
Be	Nyomja meg a be-/kikapcsoló gombot 10 és tartsa meg ebben az állásban. A LED munkalámpa 11 kigyullad.
Ki	Engedje fel a be-/kikapcsoló gombot 10 . A LED munkalámpa 11 kb. 10 másodpercig világít, majd kialszik.

● Hibaelhárítás

⚠ FIGYELMEZTETÉS!

- ▶ Ha a termék vízbe esett vagy véletlenül elázott, többet nem használható. Tegye be a terméket egy lezárható műanyag zacskóba és juttassa el javításra a szervizközpontba.

Probléma	Lehetséges ok	Megoldás
A termék nem tölt.	A konnektorban nincs áram.	Csatlakoztassa a töltőkészüléket 6 egy normál áramellátással rendelkező konnektorhoz.
	A töltőkészülék 6 hibás vagy sérült.	Cserélje ki a töltőkészüléket 6 .
	A USB-kábel 8 hibás vagy sérült.	Cserélje ki az USB-kábelt 8 .
	A termék vagy az akkumulátor sérült.	Juttassa el a terméket javításra a szervizközpontba.
A termék nem működik.	A termék túlhevült.	Hagyja a terméket kb. 10 percig hűlni.
	Az akkumulátor lemerült.	Töltse fel az akkumulátort.
	A termék sérült.	Juttassa el a terméket javításra a szervizközpontba.
A termékből folyadék távozik.	Az akkumulátor sérült.	Juttassa el a terméket javításra a szervizközpontba.

● Tisztítás és karbantartás

MEGJEGYZÉS

- ▶ A termék tisztításához ne használjon vegyi anyagokat, lúgokat, súrolószereket vagy egyéb durva tisztító vagy fertőtlenítő anyagokat, mert azok kárt tehetnek a termék felületeiben.
- ▶ Ügyeljen arra, hogy ne jussanak folyadékok a termék belsejébe.

- A szellőzőnyílások legyenek mindig tiszták.
- A rendszeres és szakszerű tisztítással biztosíthatja a termék biztonságos használatát, valamint azzal az élettartamát is meghosszabbítja.
- A terméket mindig tartsa tisztán, szárazon, olajtól és kenőanyagoktól mentesen.
Minden használat után és tárolás előtt távolítsa el a port.
- Tisztítási és karbantartási munkálatok előtt:
 - Fordítsa a forgásirány-kapcsolót **4** középső állásba. Ez megakadályozza az akaratlan beindítást.
 - Húzza ki az USB-kábelt **8**.
 - Húzza ki a töltőkészüléket **6** a konnektorból.
- A terméket tisztítsa egy száraz ruhával. A nehezen hozzáférhető helyekhez használjon egy puha kefét.
- Különösen fontos a szennyeződések és a por eltávolítása a szellőzőnyílásokból egy ruha vagy egy puha kefe segítségével.

● Karbantartás

- Minden használat előtt és után ellenőrizze a terméket és a csavarbiteket **9** kopás és sérülés szempontjából.

Ha szükséges, cserélje ki az adott alkatrészeket (lásd „A bitek cseréje” c. részt).

Vegye figyelembe a műszaki követelményeket is (lásd a „Műszaki adatok” c. részt).

● Tárolás

- Fordítsa a forgásirány-kapcsolót **4** középső állásba. Ez megakadályozza az akaratlan beindítást.
- A terméket beltéren, száraz, közvetlen napfénytől védett helyen tárolja.

● Szállítás

MEGJEGYZÉS

- ▶ A beépített lítium-ion akkumulátort kizárólag képzett vagy minősített szakember szerelheti ki.
Az akkumulátornak a házból történő kivétele esetén annak üresnek kell lennie, és ki kell csavarni a ház csavarjait. Az akkumulátor csatlakozásait egyenként kell megszüntetni és szigetelni.
- ▶ A termék egy feltölthető lítium-ion akkumulátort tartalmaz, melyre a veszélyes anyagokra vonatkozó törvényi szabályozások érvényesek. A beépített akkumulátorral rendelkező termék különleges feltételek nélkül szállítható szárászfeldön és vízen.
- ▶ A csomagolásra és a jelölésre külső szolgáltató által történő szállítás esetén (pl. légitársaság, futár, szállítmányozó) különleges feltételek vonatkoznak. Külső szolgáltató által történő szállítás esetén forduljon egy veszélyesanyag-szakértőhöz.

● **Mentesítés**

A csomagolás környezetbarát anyagokból készült, amelyeket a helyi újrahasznosító helyeken adhat le ártalmatlanítás céljából.



A hulladék elkülönítéséhez vegye figyelembe a csomagolóanyagon található jelzéseket. Ezek rövidítéseket (a) és számokat (b) tartalmaznak a következő jelentéssel: 1–7: műanyagok/20–22: papír és karton/80–98: kötőanyagok.

Termék:



A termék, beleértve a tartozékokat és a csomagolóanyagokat is, újrahasznosítható, és a gyártó kiterjesztett felelőssége alá tartozik. A jobb hulladékkezelés érdekében az ábrán látható információk (szortírozási információk) alapján külön ártalmatlanítsa őket.

A Triman-logó csak Franciaországra vonatkozik.



A kiszolgált termék megsemmisítési lehetőségeiről lakóhelye illetékes önkormányzatánál tájékozódhat.



A környezete érdekében, ne dobja a kiszolgált terméket a háztartási szemétkébe, hanem adja le szakszerű ártalmatlanításra. A gyűjtőhelyekről és azok nyitvatartási idejéről és az illetékes önkormányzatnál tájékozódhat.

A hibás vagy elhasznált elemeket/akkukat újra kell hasznosítani. Szolgáltassa vissza az elemeket/akkukat és/vagy a terméket az ajánlott gyűjtőállomásokon keresztül.



Környezeti károk az elemek/akkuk hibás megsemmisítése következtében!

Az elemeket/akkukat nem szabad a háziszemétkébe dobni. Mérgező hatású nehézfémeket tartalmazhatnak és ezért különleges kezelést igénylő hulladéknak számítanak. A nehézfémek vegyjelűi a következők: Cd = kadmium, Hg = higany, Pb = ólom. Ezért az elhasznált elemeket/akkukat egy közösségi gyűjtőhelyen adja le.

● **Garancia**

A terméket gondosan, szigorú minőségi előírások betartásával gyártottuk, és a szállítás előtt gondosan ellenőriztük. Anyag- vagy gyártási hibák esetén a termék eladójával szemben törvényes jogok illetik meg. Az Ön törvényes jogait az általunk alább meghatározott garancia semmilyen módon nem korlátozza.

Erre a termékre 3 év garanciát adunk a vásárlás dátumától számítva. A garancia idő a vásárlás dátumával kezdődik. Biztonságos helyen őrizze meg az eredeti vásárlói bizonylatot, mert ez a dokumentum szükséges a vásárlás bizonyításához.

A vásárláskor fennálló károkat és hiányosságokat a termék kicsomagolása után haladéktalanul jelezze.

Ha ezen a terméken a vásárlástól számított 3 éven belül anyag- vagy gyártási hibát észlel, választásunk szerint ingyenesen megjavítjuk vagy kicseréljük a terméket. A garancia idő nem hosszabbodik meg a helyette nyújtott szavatossági igény által. Ez a

kicserélt vagy javított alkatrészekre is érvényes.

A garancia megszűnik, ha a terméket megrongálták, ill. nem szakszerűen kezelték vagy végezték a karbantartást.

A garancia az anyag- és gyártási hibákra vonatkozik. Ez a garancia nem terjed ki azokra a termékalkatrészekre, amelyek normál kopásnak vannak kitéve, és ezért gyorsan kopó alkatrésznek minősülnek (pl. elemekre, tömlőkre, tintapatronokra), illetve a törékeny alkatrészek sérülésére, pl. kapcsolókra vagy üveg alkatrészekre.

● Garanciális ügyek lebonyolítása

Megkeresése gyors feldolgozásához kérjük, kövesse az alábbi utasításokat:

Megkeresés esetén kérjük, mindig készítse elő a pénztárblokkot és a termékszámot (IAN 509539_2507) a vásárlás igazolására.

A termékszámot kérjük, olvassa le a típustábláról, a terméken elhelyezett gravírozásból, az útmutató címlapjáról (alul a bal oldalon), vagy a termék hátsó vagy alsó oldalán található matricáról.

Működési hiba vagy egyéb hiányosság fellépése esetén először vegye fel a kapcsolatot a következőkben felsorolt szervizek valamelyikével telefonon, vagy e-mailen.

A hibásnak ítélt terméket a pénztárblokk és a hiba leírásának és keletkezési idejének megjelölésével, díjmentesen küldheti el az Ön számára kijelölt szerviz címére.



A parkside-diy.com oldalon ezt és számos további kézikönyvet tud megtekinteni és letölteni. Ezzel a QR-kóddal közvetlenül a parkside-diy.com oldalra jut. Válassza ki az országot, és a keresőfelületen keresse meg a használati útmutatókat. A termékszám (IAN) 509539_2507 beírásával juthat el az Ön termékének használati útmutatójához.

● Szerviz

HU Szerviz Magyarország

Tel.: 0680021647

A formanyomtatvány itt elérhető:

parkside-diy.com

IAN 509539_2507

● EU-Megfelelőségi nyilatkozat

HU

EU-MEGFELELŐSÉGI NYILATKOZAT (509539_2507 sz.)

IAN: 509539_2507
Termékazonosító: "PARKSIDE" Akkus csavarozó
Típuszám: HG10759

A fent ismertetett nyilatkozat tárgya megfelel a vonatkozó uniós harmonizációs jogszabálynak:

2006/42/EK irányelve
2014/30/EU irányelve
2011/65/EU irányelve az összes kapcsolódó módosítással

Az alkalmazott harmonizált szabványokra hivatkozás vagy az azokra az egyéb műszaki leírásokra való hivatkozás, amelyekkel kapcsolatban megfeleléségi nyilatkozatot tettek:

Szám / vonatkozó részek
2006/42/EK irányelve
EN 62841-1:2015/A11:2022
EN 62841-2-2:2014/AC:2015
EN ISO 12100:2010
2014/30/EU irányelve
EN IEC 55014-1:2021
EN IEC 55014-2:2021
EN IEC 61000-3-2:2019/A2:2024
EN 61000-3-3:2013/A2:2021

A fent ismertetett nyilatkozat tárgya megfelel az egyes veszélyes anyagok elektromos és elektronikus berendezésekben való alkalmazásának korlátozásáról szóló, 2011. június 8-i 2011/65 / EU európai parlamenti és tanácsi irányelvnek:

Szám / vonatkozó részek
EN IEC 63000:2018

A műszaki dokumentáció tulajdonosa: OWIM GmbH & Co.KG

A nyilatkozatot a nevében és megbízásában írták alá:

OWIM GmbH & Co. KG, Stiftsbergstraße 1, 74167 Neckarsulm, Németország

A jelen megfeleléségi nyilatkozatot a gyártó kizárólagos felelősségére bocsátják ki.

Az eredeti megfeleléségi nyilatkozat fordítása

Neckarsulm

Hely

12/11/2025

Dátum

ppa. Jens Buchheim
ppa. Jens Buchheim
meghatalmazott aláíró

ppa. Dr. Thorsten Maier
ppa. Dr. Thorsten Maier
meghatalmazott aláíró



OWIM GmbH & Co. KG

Stiftsbergstraße 1
74167 Neckarsulm
GERMANY

Model No.: HG10759

Version: 01/2026

IAN 509539_2507

