



PLAFONNIER À LED AVEC HAUTPARLEUR BLUETOOTH®

(FR)

PLAFONNIER À LED AVEC HAUTPARLEUR BLUETOOTH®

Instructions de montage, d'utilisation et consignes de
sécurité

(DE) (AT) (CH)

LED-DECKENLEUCHTE MIT BLUETOOTH®- LAUTSPRECHER

Montage-, Bedienungs- und Sicherheitshinweise

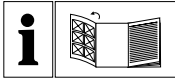

FR

Dépliez les pages d'illustrations avant la lecture puis familiarisez-vous avec toutes les fonctionnalités de l'appareil.

DE AT CH





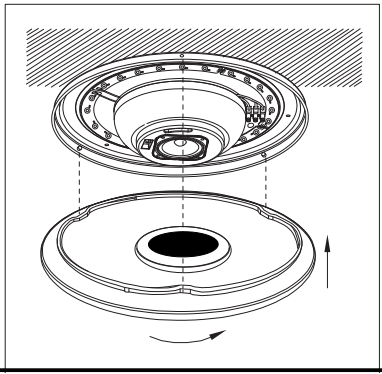
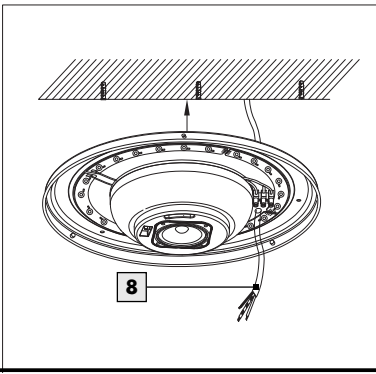
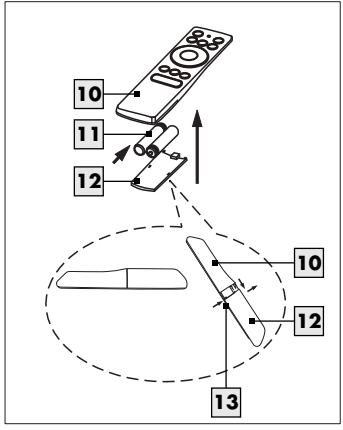
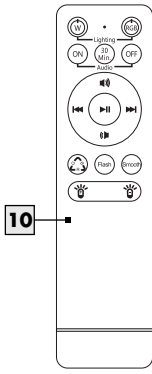
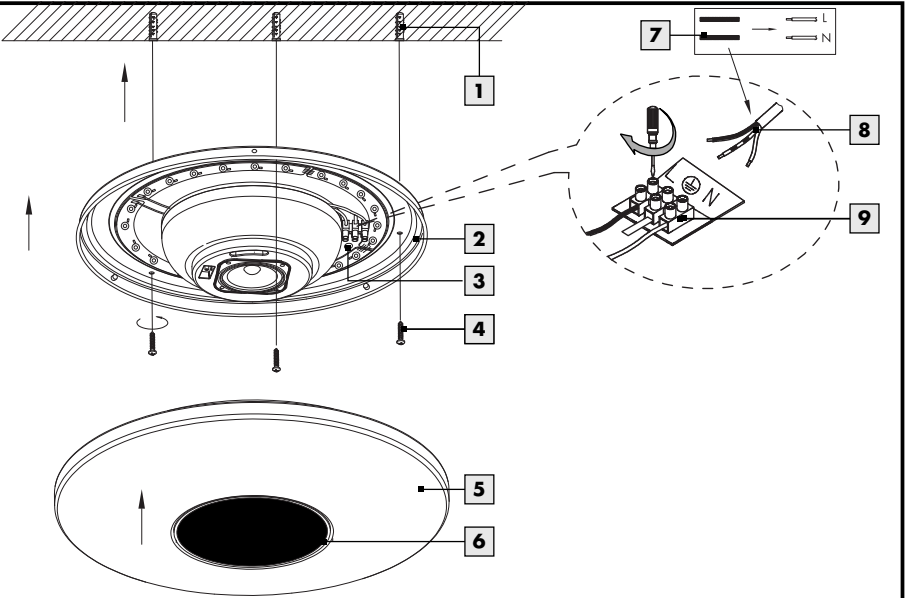















Klappen Sie vor dem Lesen die Seite mit den Abbildungen aus und machen Sie sich anschließend mit allen Funktionen des Gerätes vertraut.

















FR	Instructions de montage, d'utilisation et consignes de sécurité	Page	5
DE / AT / CH	Montage-, Bedienungs- und Sicherheitshinweise	Seite	17



Légende des pictogrammes utilisés	Page	7
Introduction	Page	8
Utilisation conforme.....	Page	8
Contenu de la livraison.....	Page	8
Descriptif des pièces.....	Page	8
Caractéristiques techniques.....	Page	9
Sécurité	Page	9
Consignes de sécurité.....	Page	9
Préparation	Page	11
Outils et matériel nécessaires.....	Page	11
Avant l'installation	Page	11
Mise en marche	Page	11
Montage de la lampe.....	Page	11
Insérer/remplacer les piles.....	Page	12
Utilisation via l'interrupteur mural.....	Page	12
Utilisation de la télécommande.....	Page	12
Allumer/éteindre la lumière.....	Page	12
Modifier la luminosité.....	Page	12
Minuterie de 30 minutes.....	Page	13
Fonctions RVB.....	Page	13
Connexion Bluetooth.....	Page	13
Régler le volume sonore de la musique.....	Page	13
Sélectionner un titre de musique.....	Page	13
Entretien et nettoyage	Page	14
Mise au rebut	Page	14

Garantie et service après-vente	Page 14
Garantie.....	Page 14
Adresse du service après-vente.....	Page 15
Déclaration de conformité.....	Page 15
Fabricant.....	Page 16

Légende des pictogrammes utilisés			
	Veillez lire les instructions !		Veillez respecter les avertissements et consignes de sécurité !
V	Volt		Attention aux décharges électriques ! Danger de mort !
Hz	Hertz (fréquence)		Conduite à tenir
W	Watt (puissance active)		Veillez jeter l'emballage et l'appareil dans le respect des consignes environnementales !
	Conducteur de protection		Une élimination inappropriée des piles/batteries entraîne des effets néfastes sur l'environnement !
	Carton ondulé		Tension alternative (type de courant et de tension)
	Papier		Danger de mort et risque de blessure pour les enfants de tout âge !
	Ce luminaire est exclusivement réservé à un usage intérieur, dans un environnement sec et fermé.		L'emballage est composé à 100 % de papier recyclé.
	Attention ! Risque de brûlure sur des surfaces brûlantes !		Portez des gants de protection !
IP20	Ce luminaire possède l'indice de protection « IP20 » et est exclusivement prévu pour une utilisation à l'intérieur des habitations privées. Il n'est pas protégé contre la pénétration de l'eau.		Pour éviter tout risque, toute source lumineuse endommagée de ce produit doit uniquement être remplacée par le fabricant, son représentant du service d'entretien ou un personnel aux qualifications comparables.
	Fonction minuterie (30 min.)		Température d'éclairage en kelvins
	Pour éviter tout risque, tout équipement de commande endommagé de ce produit doit uniquement être remplacé par le fabricant, son représentant du service d'entretien ou un personnel aux qualifications comparables.	Ra CRI	Indice de rendu de couleur
	Polyéthylène (faible densité)		Conserver hors de portée des enfants !

	Ne jamais mélanger des piles neuves et des piles usagées !		Ne pas jeter au feu !
	Ne pas recharger !		Ne pas insérer à l'envers, respecter la polarité (+ / -) !
	Ne pas jeter dans l'eau !		Ne pas forcer !
	Ne pas court-circuiter ! Les piles peuvent exploser ou fuir.		Ne pas démonter/ouvrir !
	Insérer correctement et respecter la polarité (+ / -) !		Ne jamais utiliser simultanément différents systèmes, marques et types !
	Consignes de sécurité Instructions de manipulation	 	Carton
	Tension continue (type de courant et de tension)	 Lm	Lumen
 	Polyéthylène téréphtalate		

Plafonnier à LED avec hautparleur Bluetooth®

• Introduction

 Nous vous félicitons pour l'achat de votre nouvel appareil. Vous avez opté pour un produit de grande qualité. Veuillez lire ce mode d'emploi intégralement et attentivement. Ouvrez la page contenant les illustrations. Ce mode d'emploi fait partie du produit et contient des instructions essentielles pour sa mise en service et sa manipulation. Respectez toujours toutes les consignes de sécurité. Avant la mise en service, vérifiez si la tension est correcte et si toutes les pièces sont correctement montées. Si vous avez des questions ou des doutes concernant la manipulation de l'appareil, veuillez contacter votre revendeur ou le service après-vente. Veuillez conserver soigneusement ce mode d'emploi et remettre-le aux autres utilisateurs.

• Utilisation conforme

 Ce luminaire est exclusivement destiné à une utilisation en intérieur, dans des locaux secs et fermés. Le produit peut être fixé sur toutes les surfaces normalement inflammables. Ce

produit est uniquement destiné à une utilisation domestique. Ce produit est prévu pour une utilisation normale.



Les LED RVB sont des décorations lumineuses. Elles ne sont pas destinées à éclairer une pièce ou à servir de veilleuse.

• Contenu de la livraison

Contrôlez toujours immédiatement après le déballage du produit que le contenu de la livraison est complet et que l'appareil se trouve en parfait état.

- 1 Plafonnier à LED avec hautparleur Bluetooth®, Modèle: 14181506L
- 1 Télécommande
- 2 Piles Type AAA (manganèse alcalin)
- 3 Chevilles
- 3 Vis
- 2 Gaines de protection
- 1 Notice de montage et d'utilisation

• Descriptif des pièces

- 1 Chevilles
- 2 Plaque de fond
- 3 Passe-câble
- 4 Vis
- 5 Abat-jour

- 6 Haut-parleur
- 7 Gains de protection
- 8 Câble d'alimentation (externe)
- 9 Borne Lüster
- 10 Télécommande
- 11 Piles
- 12 Couvercle du compartiment à piles
- 13 Compartiment à piles

● Caractéristiques techniques

Lampe

Número de modèle :	14181506L
Tension de fonctionnement :	230–240 V~, 50 Hz
Puissance nominale (ensemble) :	30 W max.
Classe de protection :	I/⊕
Indice de protection :	IP20

Module LED

Puissance nominale :	20,7 W max.
Indice de protection :	IP20

Haut-parleur/Bluetooth®

Plage de fréquence du haut-parleur :	120–20 000 Hz
Version Bluetooth :	5.3
Portée de la connexion Bluetooth :	< 10 m
Plage de fréquence Bluetooth :	bande de fréquence ISM 2,4 GHz
Puissance HF :	max. < 0,5 mW

Télécommande

Piles :	2 x 1,5 V AAA
Portée de la télécommande :	5–6 m (infrarouge)

Ce produit contient une source lumineuse de classe d'efficacité énergétique «F».

● Sécurité



Consignes de sécurité

Les droits de recours en garantie sont annulés en cas de dommages résultant du non-respect du présent mode d'emploi ! Le fabricant décline toute responsabilité pour

les dommages consécutifs ! Toute responsabilité est déclinée pour les dommages matériels ou corporels causés par une manipulation incorrecte ou par le non-respect des consignes de sécurité !

-  **AVERTISSEMENT ! DANGER DE MORT ET RISQUE D'ACCIDENT POUR LES ENFANTS EN BAS ÂGE ET LES ENFANTS !**

Ne jamais laisser les enfants sans surveillance avec le matériel d'emballage. L'emballage présente un risque d'étouffement. Les enfants sous-estiment souvent le danger. Toujours tenir le produit à l'écart des enfants.

- Ce produit peut être utilisé par des enfants âgés de 8 ans et plus ainsi que par des personnes ayant des capacités physiques, sensorielles ou mentales réduites ou manquant d'expérience ou de connaissances, s'ils sont surveillés ou s'ils ont été informés de l'utilisation sûre du produit et comprennent les risques liés à son utilisation. Les enfants ne doivent pas jouer avec ce produit. Le nettoyage et l'entretien du produit ne doivent pas être effectués par des enfants laissés sans surveillance.
- Ne laissez pas traîner le luminaire ou son matériel d'emballage sans surveillance. Les films/sacs/pièces en plastique, etc. peuvent représenter un danger s'ils sont traités comme des jouets par les enfants.



Prévention de risques mortels par électrocution

- L'installation électrique doit être effectuée par un électricien ou par une personne dûment formée à cet effet.
- Avant chaque raccordement au secteur, contrôlez le bon état de la lampe et du câble d'alimentation. N'utilisez jamais la lampe si vous constatez le moindre dommage.

AVERTISSEMENT !

Des câbles d'alimentation endommagés impliquent un danger de mort par électrocution. En cas de détériorations, de réparations ou d'autres problèmes, veuillez contacter le SAV ou un électricien.

- Avant le montage, retirez le fusible ou coupez le disjoncteur de la boîte à fusibles (position 0).

- Avant le montage, vérifiez que la tension secteur corresponde à la tension de service requise de la lampe (voir « Caractéristiques techniques »).
- Évitez impérativement tout contact de la lampe avec de l'eau ou d'autres liquides.
- N'ouvrez jamais les composants électriques, et n'insérez jamais d'objets quelconques dans ceux-ci. De telles interventions impliquent un danger de mort par électrocution.
- N'installez pas le luminaire sur des supports humides ou conducteurs.



Prévention de risque d'incendies et de blessures

- Immédiatement après le déballage, vérifiez que le produit n'est pas endommagé. Si tel est le cas, veuillez prendre contact avec le centre de service pour remplacer le produit.



ATTENTION ! RISQUE DE BRÛLURE SUR LES SURFACES CHAUDES !

Afin d'éviter toute brûlure, assurez-vous que la lampe est éteinte et qu'elle a refroidi avant de la toucher. Les ampoules dégagent une forte chaleur au niveau de la tête du luminaire.

- L'intensité lumineuse de cette lampe peut être réglée par télécommande.
- La source lumineuse de ce luminaire ne peut être remplacée que par le fabricant, par un technicien mandaté par ce dernier ou par une personne de qualification professionnelle équivalente.
- Ne jamais regarder directement dans la source lumineuse (ampoule, LED, etc.).
- Ne regardez pas les LED à travers un instrument optique (p. ex. une loupe).



Conduite à tenir

- Montez la lampe de telle sorte qu'elle soit protégée de l'humidité et des salissures.
- Soigneusement préparer le montage du produit et l'effectuer sans précipitation. Préparez toutes les pièces détachées et l'outillage ou le matériel requis et posez-les à portée de main.
- Soyez toujours vigilant ! Faites toujours attention à ce que vous faites et agissez raisonnablement. N'effectuez jamais le montage de la lampe si vous n'êtes pas concentré ou si vous vous sentez mal.



Consignes de sécurité concernant les piles/batteries



AVERTISSEMENT ! TENIR LES PILES HORS DE PORTÉE DES ENFANTS !

L'ingestion peut provoquer des brûlures chimiques, la perforation de tissus mous et la mort. Des brûlures graves peuvent apparaître dans un intervalle de 2 heures suivant l'ingestion. Consultez immédiatement un médecin.

- Jetez immédiatement les piles/batteries usagées. Conservez les piles/batteries neuves et usagées hors de portée des enfants. Si vous pensez qu'une pile/batterie a été ingérée ou a pénétré dans le corps, consultez immédiatement un médecin.
- Refermez toujours complètement le compartiment à pile. Si le compartiment des piles n'est pas bien fermé, n'utilisez plus le produit, retirez les piles et tenez-les hors de portée des enfants.



RISQUE D'EXPLOSION !

- Ne rechargez jamais les piles non rechargeables. Ne court-circuitez pas les piles/batteries et/ou ne les ouvrez pas. Cela pourrait entraîner une surchauffe, une explosion ou un risque d'incendie.
- Ne jetez jamais les piles/batteries au feu ou dans de l'eau.
- Ne soumettez les piles/batteries à aucune charge mécanique.
- Utilisez uniquement des piles conformes aux indications figurant dans le chapitre « Caractéristiques techniques ». L'utilisation de piles inappropriées peut provoquer un incendie ou une explosion.

Risques de fuites des piles/batteries

- Évitez d'exposer les piles/batteries à des conditions et des températures extrêmes, comme à la chaleur d'un radiateur ou au rayonnement direct du soleil.
- Si des piles/batteries présentent des fuites, évitez tout contact des produits chimiques avec la peau, les yeux et les muqueuses ! En cas de contact, rincez immédiatement la zone touchée à l'eau claire et contactez un médecin !



PORTEZ DES GANTS DE PROTECTION !

Le contact avec des piles/batteries endommagées ou présentant des fuites peut causer

des brûlures cutanées. Par conséquent, portez des gants de protection adaptés.

Risque d'endommager le produit

- Utilisez uniquement le type de pile/batterie indiqué !
- Utilisez les piles/batteries selon la polarité (+) et (-) indiquée sur les piles/batteries et le produit.
- Avant de les insérer, nettoyez les contacts des piles/batteries et du compartiment des piles à l'aide d'un chiffon sec non pelucheux ou d'un coton-tige !
- Retirez immédiatement les piles/batteries usagées du produit.

● Préparation

● Outils et matériel nécessaires

Les outils et matériels indiqués ne sont pas inclus dans le contenu de la livraison. Il s'agit là de données et de valeurs indicatives vous permettant de vous orienter. Les caractéristiques du matériel dépendent des conditions spécifiques sur place.

- Crayon à papier / outil de marquage
- Testeur de tension à 2 pôles
- Tournevis (cruciforme et à fente)
- Perceuse
- Foret (\varnothing 6 mm)
- Pince coupante
- Échelle
- Marteau

● Avant l'installation

Important : Le raccordement électrique doit être réalisé par un électricien professionnel ou par une personne instruite pour exécuter une installation électrique. Celle-ci doit connaître les caractéristiques des lampes et des conditions de raccordement.

- Avant l'installation, familiarisez-vous avec l'ensemble des instructions et des illustrations du présent mode d'emploi et avec la lampe elle-même.
- Assurez-vous avant l'installation que le câble sur lequel la lampe doit être branchée n'est pas sous tension. Retirez à cet effet le fusible ou coupez le disjoncteur de la boîte à fusible (position 0).
- Vérifiez l'absence de tension à l'aide d'un détecteur de tension à 2 pôles.

Déballer la lampe et posez-la sur un support antidérapant. Faites attention aux rayures.

● Mise en marche

● Montage de la lampe

- Retirez tout le matériel d'emballage et les films de protection du luminaire.
- Détachez l'abat-jour [5] de la plaque de base [2] en le tournant dans le sens inverse des aiguilles d'une montre.
- Maintenez la plaque de fond [2] contre la surface de montage et marquez les trous de perçage à l'aide des trous prévus dans la plaque de fond [2] pour les vis [4]. Ce faisant, tenez compte du passe-câble [3] dans lequel le câble d'alimentation (externe) [8] est inséré.
- Percez les trous (\varnothing 6 mm, environ 40 mm de profondeur). Assurez-vous de ne pas endommager l'alimentation électrique.
- Insérez les chevilles [1] dans les trous de perçage. Aidez-vous d'un marteau si nécessaire.
- Insérez le câble d'alimentation (externe) [8] dans le passe-câble [3].
- Fixez la plaque de sol [2] au plafond à l'aide des vis [4]. Veillez à ce que le passe-câble [3] soit bien fixé dans l'ouverture correspondante du support.
- Faites passer les différents fils L et N du câble de raccordement au réseau (externe) [8] par les gaines de protection [7].
- Veillez à la correspondance des couleurs des câbles raccordés (conducteur sous tension, noir ou brun = symbole L, conducteur neutre, bleu = symbole N, conducteur de protection, vert-jaune = ).
- Installez l'abat-jour [5] de la lampe. Pour ce faire, placez le couvercle avec les trois rainures sur les boulons de retenue correspondants et poussez-le vers le haut. Tournez ensuite l'abat-jour [5] dans le sens horaire à droite pour le bloquer dans sa position.
- Remettez le fusible en place ou réenclenchez le disjoncteur de la boîte à fusibles (position I).

Votre lampe est désormais prête à l'emploi.

• Insérer/remplacer les piles

Remarque : Utilisez deux piles de type AAA (fournies) pour la télécommande [10].

- Appuyez légèrement sur le couvercle du compartiment à piles [12] pour l'ouvrir et poussez-le d'environ 1 cm vers le bas. Passez la main dans l'espace latéral entre le boîtier de la télécommande [10] et le couvercle du compartiment à piles [12] pour le soulever délicatement vers l'arrière en exerçant une légère pression.
- Retirez les piles [11].
- Insérez les nouvelles piles (AAA) dans la télécommande [10].

Remarque : la polarité correcte est indiquée dans le compartiment des piles de la télécommande [10].

- Remettez le couvercle du compartiment à piles [12] sur la télécommande [10] et faites-le glisser en arrière.

Votre télécommande [10] est désormais prête à l'emploi.

• Utilisation via l'interrupteur mural

Remarque : Pendant son fonctionnement, la lampe peut provoquer des interférences radio.

- La lampe peut être allumée ou éteinte via l'interrupteur mural. L'intensité lumineuse correspond alors toujours à celle qui a été réglée pour la dernière fois. Cinq secondes au moins doivent s'écouler entre l'extinction et le nouvel allumage via l'interrupteur mural. Si vous actionnez l'interrupteur mural dans un délai inférieur à cette durée, la lampe s'allume avec une luminosité maximale. Toutes les autres fonctions sont commandées uniquement via la télécommande [10].

• Utilisation de la télécommande

Remarque : Les fonctions de la télécommande [10] ne peuvent être utilisées que si la lampe a été allumée à l'aide de l'interrupteur mural.

 Touche de lumière RGB

 Touche de minuterie de 30 minutes

 Touche OFF (audio)

 Touche d'augmentation du volume sonore

 Touche de pause/mise en veille de la connexion Bluetooth

 Touche de sélection de titre de musique (suivant)

 Touche de réduction du volume sonore

 Touche Smooth

 Touche Flash

 Touche de diminution de l'intensité lumineuse

 Touche d'augmentation de l'intensité lumineuse



 Touche de changement de couleur RGB (RVB)

 Touche de sélection de titre de musique (précédent)

 Touche ON (audio)

 Touche de lumière blanche



• Allumer/éteindre la lumière

- Appuyez sur la touche de lumière blanche  pour allumer ou éteindre la lumière blanche.
- Appuyez sur la touche de lumière RGB  pour allumer ou éteindre la lumière colorée.



• Modifier la luminosité

- Allumez la lampe.

Augmenter l'intensité lumineuse

- Appuyez sur la touche d'augmentation de l'intensité lumineuse  pour augmenter l'intensité lumineuse. Appuyez brièvement sur cette touche pour augmenter progressivement l'intensité lumineuse à chaque pression de la touche. Si vous appuyez longuement sur la touche d'augmentation de l'intensité lumineuse , l'intensité lumineuse augmente automatiquement jusqu'au niveau maximum.

Diminuer l'intensité lumineuse

- Appuyez sur la touche de diminution de l'intensité lumineuse  pour diminuer l'intensité lumineuse. Appuyez brièvement pour diminuer l'intensité lumineuse progressivement à chaque pression de la touche. Si vous appuyez longuement sur la touche de diminution de l'intensité lumineuse , l'intensité lumineuse diminue automatiquement jusqu'au niveau minimum.

● Minuterie de 30 minutes

- Allumez la lampe.

Activer la minuterie

- Appuyez sur la touche de minuterie de 30 minutes  pour activer la fonction minuterie. Un signal sonore retentit. La lumière et la fonction Bluetooth (musique) sont automatiquement arrêtées au bout de 30 minutes environ.





Remarque : Vous ne pouvez activer la minuterie que si la connexion Bluetooth est activée.

Désactiver la minuterie

- Si vous souhaitez désactiver la fonction minuterie pendant les 30 minutes, appuyez à nouveau sur la touche de minuterie de 30 minutes . Deux signaux sonores retentissent. La fonction minuterie est maintenant désactivée.

Remarque : Vous ne pouvez désactiver la minuterie que si la connexion Bluetooth est activée.

● Fonctions RVB

- Appuyez sur la touche de lumière RGB  pour activer les fonctions RVB.
- Appuyez sur la touche de changement de couleur RGB  pour alterner l'éclairage entre 7 couleurs différentes.
- Appuyez sur la touche Flash  pour activer un changement de couleur rapide.
- Appuyez sur la touche Smooth  pour activer un changement de couleur lent.

● Connexion Bluetooth

Établir la connexion Bluetooth

- Appuyez sur la touche ON (audio) .

- La connexion Bluetooth est automatiquement établie au bout d'une à deux secondes environ, ce qui est signalé par un signal sonore. La LED bleue à l'intérieur de la lampe se met à clignoter rapidement.
- Si la connexion est établie, une courte mélodie retentit.
- Lorsque vous établissez la connexion pour la première fois à l'aide de votre téléphone portable, tablette, etc., sélectionnez la connexion Bluetooth « LED Ceiling Lamp ».



Arrêter la connexion Bluetooth

- Appuyez sur la touche OFF .
- La connexion Bluetooth est arrêtée. Une mélodie retentit pour confirmer l'arrêt et la LED bleue s'éteint.



Une fois la connexion établie, vous disposez des commandes audio suivantes :

● Régler le volume sonore de la musique

Réduire le volume sonore de la musique

- Appuyez sur la touche de réduction du volume sonore  pour réduire le volume sonore. Appuyez brièvement pour réduire le volume sonore progressivement à chaque pression de la touche. Si vous appuyez longuement sur la touche de réduction du volume sonore , le volume sonore baisse automatiquement jusqu'au niveau minimum.

Augmenter le volume sonore de la musique

- Appuyez sur la touche d'augmentation du volume sonore  pour augmenter le volume sonore. Appuyez brièvement pour augmenter le volume sonore progressivement à chaque pression de la touche. Si vous appuyez longuement sur la touche d'augmentation du volume sonore , le volume sonore augmente automatiquement jusqu'au niveau maximum.

● Sélectionner un titre de musique

Titre de musique précédent

- Appuyez sur la touche de sélection de titre de musique (précédent)  pour sélectionner un titre de musique précédent ou pour réécouter un titre depuis le début.

Titre de musique suivant

- Appuyez sur la touche de sélection de titre de musique (suivant) ► pour sélectionner le titre de musique suivant.

Pause

- Appuyez brièvement sur la touche de pause/mise en veille de la connexion Bluetooth ► pour activer la fonction pause.

● Entretien et nettoyage

AVERTISSEMENT ! RISQUE D'ÉLECTROCUTION !

Pour procéder au nettoyage, coupez tout d'abord l'alimentation secteur de la lampe. Retirez à cet effet le fusible ou coupez le disjoncteur de la boîte à fusible (position 0).

- N'utilisez ni solvants, ni benzine, ni autres produits similaires. Ceci endommagerait la lampe.

AVERTISSEMENT ! RISQUE D'ÉLECTROCUTION !

Pour des raisons de sécurité électrique, il est interdit de nettoyer la lampe à l'eau ou avec d'autres liquides ou encore de la plonger dans de l'eau.

- Pour procéder au nettoyage, utilisez uniquement un chiffon sec et non pelucheux.
- Remettez le fusible en place ou réenclenchez le disjoncteur dans le boîtier à fusibles (position I).

● Mise au rebut



L'emballage se compose de matières recyclables pouvant être mises au rebut dans les déchetteries locales.



Veuillez respecter l'identification des matériaux d'emballage pour le tri sélectif, ils sont identifiés avec des abréviations (a) et des chiffres (b) ayant la signification suivante : 1-7 : plastiques / 20-22 : papiers et cartons / 80-98 : matériaux composites.



ÉLÉMENTS D'EMBALLAGE + NOTICE



Le produit, y compris ses accessoires et les matériaux d'emballage, est recyclable et

soumis à une responsabilité élargie du fabricant.

Éliminez-le séparément, en suivant les informations de tri illustrées, pour un meilleur traitement des déchets. Le logo Triman ne s'applique qu'à la France.



Afin de préserver l'environnement, ne jetez pas votre produit usagé avec les ordures ménagères, éliminez-le dans le respect des consignes locales en vigueur. De plus amples informations sur les points de collecte et leurs horaires d'ouverture sont disponibles auprès de votre municipalité.

Les piles défectueuses ou usagées doivent être recyclées conformément au règlement (UE) 2023/1542. Déposez les piles et/ou l'appareil dans une infrastructure de collecte locale.

Domages environnementaux en cas de mauvaise élimination des piles/batteries !



Les piles ne doivent pas être jetées avec les ordures ménagères. Elles peuvent contenir des métaux lourds toxiques et doivent faire l'objet d'un traitement spécial. Les symboles chimiques des métaux lourds sont les suivants : Cd = cadmium, Hg = mercure, Pb = plomb. Par conséquent, veillez à déposer les batteries usagées dans un point de collecte local.

● Garantie et service après-vente

● Garantie

Article L217-16 du Code de la consommation

Lorsque l'acheteur demande au vendeur, pendant le cours de la garantie commerciale qui lui a été consentie lors de l'acquisition ou de la réparation d'un bien meuble, une remise en état couverte par la garantie, toute période d'immobilisation d'au moins sept jours vient s'ajouter à la durée de la garantie qui restait à courir. Cette période court à compter de la demande d'intervention de l'acheteur ou de la mise à disposition pour réparation du bien en cause, si cette mise à disposition est postérieure à la demande d'intervention.

Indépendamment de la garantie commerciale souscrite, le vendeur reste tenu des défauts de conformité du bien et des vices rédhibitoires dans les conditions prévues aux articles L217-4 à L217-13 du Code de la consom-

mation et aux articles 1641 à 1648 et 2232 du Code Civil.

Article L217-4 du Code de la consommation

Le vendeur livre un bien conforme au contrat et répond des défauts de conformité existant lors de la délivrance.

Il répond également des défauts de conformité résultant de l'emballage, des instructions de montage ou de l'installation lorsque celle-ci a été mise à sa charge par le contrat ou a été réalisée sous sa responsabilité.

Article L217-5 du Code de la consommation

Le bien est conforme au contrat :

- 1° S'il est propre à l'usage habituellement attendu d'un bien semblable et, le cas échéant :
 - s'il correspond à la description donnée par le vendeur et posséder les qualités que celui-ci a présentées à l'acheteur sous forme d'échantillon ou de modèle ;
 - s'il présente les qualités qu'un acheteur peut légitimement attendre eu égard aux déclarations publiques faites par le vendeur, par le producteur ou par son représentant, notamment dans la publicité ou l'étiquetage ;
- 2° Ou s'il présente les caractéristiques définies d'un commun accord par les parties ou être propre à tout usage spécial recherché par l'acheteur, porté à la connaissance du vendeur et que ce dernier a accepté.

Article L217-12 du Code de la consommation

L'action résultant du défaut de conformité se prescrit par deux ans à compter de la délivrance du bien.

Article 1641 du Code civil

Le vendeur est tenu de la garantie à raison des défauts cachés de la chose vendue qui la rendent impropre à l'usage auquel on la destine, ou qui diminuent tellement cet usage que l'acheteur ne l'aurait pas acquise, ou n'en aurait donné qu'un moindre prix, s'il les avait connus.

Article 1648 1er alinéa du Code civil

L'action résultant des vices rédhibitoires doit être intentée par l'acquéreur dans un délai de deux ans à compter de la découverte du vice.

Les pièces détachées indispensables à l'utilisation du produit sont disponibles pendant la durée de la garantie du produit.

Vous bénéficiez d'une garantie de 36 mois à partir de la date d'achat de l'appareil. Cet appareil a été

fabriqué avec soin et soumis à un contrôle qualité minutieux. Pendant la durée de la garantie, nous réparons gratuitement tous les défauts de matériaux ou de fabrication. Si cependant des défauts devaient apparaître pendant la période de garantie, veuillez expédier l'appareil à l'adresse SAV indiquée en mentionnant la référence de modèle suivante : 14181506L.

La garantie exclut les dommages dus à une manipulation incorrecte, au non-respect des instructions du mode d'emploi ou à une intervention par une personne non autorisée, ainsi que les pièces d'usure (p. ex. les ampoules). La durée de garantie n'est aucunement prolongée ou renouvelée par une prestation de garantie.

● Adresse du service après-vente

Briloner Leuchten GmbH & Co. KG
 Am Steinbach 14
 59872 Meschede
 ALLEMAGNE
 Tel.: +49 29 1 / 95 29 93-650
 Fax: +49 29 1 / 95 29 93-109
 E-mail: kundenservice@briloner.com
 www.briloner.com



Numero de service gratuit :
 Tel.: 00800 / 27456637

IAN 487766_2501

Veillez conserver le ticket de caisse et la référence de l'article (IAN 487766_2501) à titre de preuve d'achat pour toute demande.

● Déclaration de conformité CE

Ce produit ainsi que les piles/batteries fournies satisfont aux exigences des directives nationales et européennes applicables (directive 2014/53/UE, directive sur l'éco-conception 2009/125/CE, directive RoHS 2011/65/UE). La conformité a été prouvée. Les déclarations et la documentation correspondantes sont conservées par le fabricant.

Par la présente, la société Briloner Leuchten GmbH & Co. KG déclare que le type d'équipement radioélectrique 14181506L correspond à la directive 2014/53/UE.

Garantie et service après-vente

Le texte intégral de la déclaration de conformité UE est disponible sur la page suivante :

<https://www.briloner.com/eu-konformitaetserklaerung>

- **Fabricant**

Briloner Leuchten GmbH & Co. KG

Am Steinbach 14















59872 Meschede

ALLEMAGNE

Legende der verwendeten Piktogramme	Seite	19
Einleitung	Seite	20
Bestimmungsgemäße Verwendung.....	Seite	20
Lieferumfang.....	Seite	20
Teilebeschreibung.....	Seite	21
Technische Daten.....	Seite	21
Sicherheit	Seite	21
Sicherheitshinweise.....	Seite	21
Vorbereitung	Seite	23
Benötigtes Werkzeug und Material.....	Seite	23
Vor der Installation	Seite	23
Inbetriebnahme	Seite	23
Leuchte montieren.....	Seite	23
Batterien einsetzen / auswechseln.....	Seite	24
Bedienung über den Wandschalter.....	Seite	24
Leuchte mit Fernbedienung bedienen.....	Seite	24
Licht ein-/ausschalten.....	Seite	24
Licht dimmen.....	Seite	25
30-Minuten-Timer.....	Seite	25
RGB Funktionen.....	Seite	25
Bluetooth-Verbindung.....	Seite	25
Musiklautstärke regeln.....	Seite	25
Musiktitel anwählen.....	Seite	26
Wartung und Reinigung	Seite	26
Entsorgung	Seite	26

Garantie und Service	Seite 26
Garantie.....	Seite 26
Serviceadresse.....	Seite 27
Konformitätserklärung.....	Seite 27
Hersteller.....	Seite 27

Legende der verwendeten Piktogramme			
	Anweisungen lesen!		Warn- und Sicherheitshinweise beachten!
V	Volt		Warnung vor elektrischem Schlag! Lebensgefahr!
Hz	Hertz (Frequenz)		So verhalten Sie sich richtig
W	Watt (Wirkleistung)		Entsorgen Sie Verpackung und Gerät umweltgerecht!
	Schutzleiter		Umweltschäden durch falsche Entsorgung der Batterien / Akkus!
	Wellpappe		Wechselspannung (Strom- und Spannungsart)
	Papier		Lebens- und Unfallgefahr für Kleinkinder und Kinder!
	Diese Leuchte ist ausschließlich für den Betrieb im Innenbereich, in trockenen und geschlossenen Räumen geeignet.		Die Verpackung besteht aus 100 % recyceltem Papier.
	Vorsicht! Verbrennungsgefahr durch heiße Oberflächen!		Schutzhandschuhe tragen!
IP20	Die Leuchte besitzt die Schutzart "IP20" und ist ausschließlich für den Einsatz im Innenbereich von privaten Haushalten vorgesehen. Kein Schutz gegen das Eindringen von Wasser.		Zur Vermeidung von Gefährdungen darf eine beschädigte Lichtquelle dieses Produkts ausschließlich vom Hersteller, seinem Servicevertreter oder einer vergleichbaren Fachkraft ausgetauscht werden.
	Timerfunktion (30 Min.)		Lichttemperatur in Kelvin
	Zur Vermeidung von Gefährdungen darf ein beschädigtes Betriebsgerät dieses Produkts ausschließlich vom Hersteller, seinem Servicevertreter oder einer vergleichbaren Fachkraft ausgetauscht werden.	Ra CRI	Farbwiedergabeindex
	Polyethylen (geringe Dichte)		Außer Reichweite von Kindern aufbewahren!

	Nie neue und gebrauchte Batterien mischen!		Nicht ins Feuer werfen!
	Nicht wieder aufladen!		Nicht falsch herum einsetzen, Polarität (+ / -) beachten!
	Nicht ins Wasser werfen!		Keine Gewalt anwenden!
	Nicht kurzschließen! - Batterien können explodieren oder undicht werden.		Nicht zerlegen / öffnen!
	Richtig einsetzen - Polarität (+ / -) beachten!		Nie verschiedene Systeme, Marken und Typen gleichzeitig verwenden!
	Sicherheitshinweise Handlungsanweisungen		Pappe
	Gleichspannung (Strom- und Spannungsart)		Lumen
	Polyethylenterephthalat		

LED-Deckenleuchte mit Bluetooth®-Lautsprecher

• Einleitung



Wir beglückwünschen Sie zum Kauf Ihres neuen Gerätes. Sie haben sich damit für ein hochwertiges Produkt entschieden. Bitte lesen

Sie diese Bedienungsanleitung vollständig und sorgfältig durch. Klappen Sie die Seite mit den Abbildungen aus. Diese Anleitung gehört zu diesem Produkt und enthält wichtige Hinweise zur Inbetriebnahme und Handhabung. Beachten Sie immer alle Sicherheitshinweise. Prüfen Sie vor der Inbetriebnahme, ob die korrekte Spannung vorhanden ist und ob alle Teile richtig montiert sind. Sollten Sie Fragen haben oder unsicher in Bezug auf die Handhabung des Gerätes sein, setzen Sie sich bitte mit Ihrem Händler oder der Servicestelle in Verbindung. Bewahren Sie diese Anleitung bitte sorgfältig auf und geben Sie sie ggf. an Dritte weiter.

• Bestimmungsgemäße Verwendung



Diese Leuchte ist ausschließlich für den Betrieb im Innenbereich, in trockenen und geschlossenen Räumen geeignet. Das Produkt kann auf allen normal entflamm-

baren Oberflächen befestigt werden. Dieses Produkt ist nur für den Einsatz in privaten Haushalten vorgesehen. Dieses Produkt ist vorgesehen für den normalen Betrieb.



Bei den RGB-LEDs handelt es sich um eine Leuchte Dekoration. Verwenden Sie die RGB-LEDs nicht zur Raumbeleuchtung oder als Nachtlicht.

• Lieferumfang

Kontrollieren Sie unmittelbar nach dem Auspacken immer den Lieferumfang auf Vollständigkeit sowie den einwandfreien Zustand des Gerätes.

- 1 LED-Deckenleuchte mit Bluetooth®-Lautsprecher, Modell: 14181506L
- 1 Fernbedienung
- 2 Batterien Typ AAA (Alkali Mangan)
- 3 Dübel
- 3 Schrauben

- 2 Schutzschläuche
- 1 Montage- und Bedienungsanleitung

● Teilebeschreibung

- 1 Dübel
- 2 Bodenplatte
- 3 Durchführungstülle
- 4 Schrauben
- 5 Lampenschirm
- 6 Lautsprecher
- 7 Schutzschläuche
- 8 Netzanschlusskabel (extern)
- 9 Lüsterklemme
- 10 Fernbedienung
- 11 Batterien
- 12 Batteriefachabdeckung
- 13 Batteriefach

● Technische Daten

Leuchte

Modell-Nr.:	14181506L
Betriebsspannung:	230–240 V~, 50 Hz
Nennleistung gesamt:	max. 30 W
Schutzklasse:	I/⊕
Schutzart:	IP20

LED-Modul

Nennleistung:	max. 20,7 W
Schutzart:	IP20

Lautsprecher/Bluetooth®

Frequenzbereich Lautsprecher:	120–20.000 Hz
Bluetooth-Version:	5.3
Reichweite Bluetooth:	< 10 m
Frequenzbereich Bluetooth-Frequenz:	2,4 GHz ISM Frequenzband
HF-Leistung:	max. < 0,5 mW

Fernbedienung

Batterien:	2 x 1,5 V AAA
Reichweite:	5–6 m (Infrarot)
Fernbedienung:	

Dieses Produkt enthält Lichtquellen der Energieeffizienzklasse „F“.

● Sicherheit



Sicherheitshinweise

Bei Schäden, die durch Nichtbeachtung dieser Bedienungsanleitung verursacht werden, erlischt der Garantieanspruch! Für Folgeschäden wird keine Haftung übernommen! Bei Sach- oder Personenschäden, die durch unsachgemäße Handhabung oder Nichtbeachtung der Sicherheitshinweise verursacht werden, wird keine Haftung übernommen!

-  **WARNUNG! LEBENS- UND UNFALLGEFAHR FÜR KLEINKINDER UND KINDER!**

Lassen Sie Kinder niemals unbeaufsichtigt mit dem Verpackungsmaterial. Es besteht Erstickungsgefahr durch Verpackungsmaterial. Kinder unterschätzen häufig die Gefahren. Halten Sie Kinder stets vom Produkt fern.

- Dieses Gerät kann von Kindern ab 8 Jahren und darüber sowie von Personen mit verringerten physischen, sensorischen oder mentalen Fähigkeiten oder Mangel an Erfahrung und Wissen benutzt werden, wenn sie beaufsichtigt oder bezüglich des sicheren Gebrauchs des Gerätes unterwiesen wurden und die daraus resultierenden Gefahren verstehen. Kinder dürfen nicht mit dem Gerät spielen. Reinigung und Benutzerwartung dürfen nicht von Kindern ohne Beaufsichtigung durchgeführt werden.
- Lassen Sie die Leuchte oder Verpackungsmaterial nicht achtlos liegen. Plastikfolien / -tüten, Kunststoffteile etc. könnten für Kinder zu einem gefährlichen Spielzeug werden.



Vermeiden Sie Lebensgefahr durch elektrischen Schlag

- Lassen Sie die Elektroinstallation durch einen ausgebildeten Elektriker oder eine für Elektroinstallationen eingewiesene Person durchführen.
- Überprüfen Sie vor jedem Netzanschluss die Leuchte und das Netzanschlusskabel auf etwaige Beschädigungen. Benutzen Sie Ihre Leuchte niemals, wenn Sie irgendwelche Beschädigungen feststellen.

WARNUNG!

Beschädigte Netzkabel bedeuten Lebensgefahr durch elektrischen Schlag. Wenden Sie sich bei Beschädigungen, Reparaturen oder anderen Problemen an der Leuchte an die Servicestelle oder eine Elektrofachkraft.

- Entfernen Sie vor der Montage die Sicherung oder schalten Sie den Leitungsschutzschalter im Sicherungskasten aus (0-Stellung).
- Vergewissern Sie sich vor der Montage, dass die vorhandene Netzspannung mit der benötigten Betriebsspannung der Leuchte übereinstimmt (siehe „Technische Daten“).
- Vermeiden Sie unbedingt die Berührung der Leuchte mit Wasser oder anderen Flüssigkeiten.
- Öffnen Sie niemals eines der elektrischen Betriebsmittel oder stecken irgendwelche Gegenstände in dieselben. Derartige Eingriffe bedeuten Lebensgefahr durch elektrischen Schlag.
- Montieren Sie die Leuchte nicht auf feuchtem oder leitendem Untergrund.



Vermeiden Sie Brand- und Verletzungsgefahr

- Überprüfen Sie unmittelbar nach dem Auspacken die Leuchte auf Beschädigungen. Setzen Sie sich in diesem Fall für Ersatz mit der Servicestelle in Verbindung.



VORSICHT! VERBRENNUNGSGEFAHR DURCH HEISSE OBERFLÄCHEN!

Stellen Sie sicher, dass die Leuchte ausgeschaltet und abgekühlt ist, bevor Sie diese berühren, um Verbrennungen zu vermeiden. Leuchtmittel entwickeln im Bereich des Lampenkopfes eine starke Hitze.

- Diese Leuchte kann per Fernbedienung gedimmt werden.
- Die Lichtquelle dieser Leuchte darf nur vom Hersteller oder von einem von ihm beauftragten Techniker oder einer vergleichbar qualifizierten Person ersetzt werden.
- Nicht direkt in die Lichtquelle (Leuchtmittel, LED etc.) schauen.
- Die LED nicht mit einem optischen Instrument (z. B. Lupe) betrachten.



So verhalten Sie sich richtig

- Montieren Sie die Leuchte so, dass sie vor Feuchtigkeit und Verschmutzung geschützt ist.
- Bereiten Sie die Montage sorgfältig vor und nehmen Sie sich ausreichend Zeit. Legen Sie alle Einzelteile und zusätzlich benötigtes Werkzeug oder Material vorher übersichtlich und griffbereit zurecht.
- Seien Sie stets aufmerksam! Achten Sie immer darauf was Sie tun und gehen Sie stets mit Vernunft vor. Montieren Sie die Leuchte in keinem Fall, wenn Sie unkonzentriert sind oder sich unwohl fühlen.



Sicherheitshinweise für Batterien / Akkus

-  **WARNUNG! BATTERIEN AUSSERHALB DER REICHWEITE VON KINDERN AUFBEWAHREN!**

Das Verschlucken kann chemische Verbrennungen, Perforation von Weichteilgewebe und den Tod verursachen. Schwere Verbrennungen können innerhalb von 2 Stunden nach dem Verschlucken auftreten. Sofort einen Arzt aufsuchen.

- Entsorgen Sie verbrauchte Batterien / Akkus sofort. Halten Sie neue und gebrauchte Batterien / Akkus von Kindern fern. Wenn Sie glauben, dass Batterien / Akkus verschluckt wurden oder sich im Körper befinden, suchen Sie sofort einen Arzt auf.
- Verschließen Sie das Batteriefach immer vollständig. Wenn das Batteriefach nicht sicher verschlossen ist, verwenden Sie das Produkt nicht mehr, nehmen Sie die Batterien heraus und halten Sie sie von Kindern fern.
-  **EXPLOSIONSGEFAHR!** Laden Sie nicht aufladbare Batterien niemals wieder auf. Schließen Sie Batterien / Akkus nicht kurz und / oder öffnen Sie diese nicht. Überhitzung, Brandgefahr oder Platzen können die Folge sein.
- Werfen Sie Batterien/Akkus niemals in Feuer oder Wasser.
- Setzen Sie Batterien/Akkus keiner mechanischen Belastung aus.
- Verwenden Sie ausschließlich Batterien gemäß der Angaben im Kapitel „Technische Daten“. Die Verwendung falscher Batterien kann zu einem Brand oder einer Explosion führen.

Risiko des Auslaufens von Batterien/Akkus

- Vermeiden Sie extreme Bedingungen und Temperaturen, die auf Batterien / Akkus einwirken können, z. B. auf Heizkörpern / durch direkte Sonneneinstrahlung.
- Wenn Batterien / Akkus ausgelaufen sind, vermeiden Sie den Kontakt von Haut, Augen und Schleimhäuten mit den Chemikalien! Spülen Sie die betroffenen Stellen sofort mit klarem Wasser und suchen Sie einen Arzt auf!



SCHUTZHANDSCHUHE TRAGEN!

Ausgelaufene oder beschädigte Batterien / Akkus können bei Berührung mit der Haut Verätzungen verursachen. Tragen Sie deshalb in diesem Fall geeignete Schutzhandschuhe.

Risiko der Beschädigung des Produkts

- Verwenden Sie ausschließlich den angegebenen Batterietyp / Akkutyp!
- Setzen Sie Batterien / Akkus gemäß der Polaritätskennzeichnung (+) und (-) an Batterie / Akku und des Produkts ein.
- Reinigen Sie Kontakte an Batterie / Akku und im Batteriefach vor dem Einlegen mit einem trockenen, fusselreifen Tuch oder Wattestäbchen!
- Entfernen Sie erschöpfte Batterien / Akkus umgehend aus dem Produkt.

● Vorbereitung

● Benötigtes Werkzeug und Material

Die genannten Werkzeuge und Materialien sind nicht im Lieferumfang enthalten. Es handelt sich hierbei um unverbindliche Angaben und Werte zur Orientierung. Die Beschaffenheit des Materials richtet sich nach den individuellen Gegebenheiten vor Ort.

- Bleistift/Markierwerkzeug
- 2-poliger Spannungsprüfer
- Schraubendreher (Kreuz und Schlitz)
- Bohrmaschine
- Bohrer (Ø 6 mm)
- Seitenschneider
- Leiter
- Hammer

● Vor der Installation

Wichtig: Der elektrische Anschluss muss durch einen ausgebildeten Elektriker oder eine für Elektroinstallationen eingewiesene Person erfolgen. Diese muss Kenntnis über die Eigenschaften der Leuchte und Anschlussbestimmungen haben.

- Machen Sie sich vor der Installation mit allen Anweisungen und Abbildungen in dieser Anleitung sowie mit der Leuchte selbst vertraut.
- Stellen Sie vor der Installation sicher, dass an der Leitung, an der die Leuchte angeschlossen werden soll, keine Spannung vorliegt. Entfernen Sie hierfür die Sicherung oder schalten Sie den Leitungsschutzschalter im Sicherungskasten aus (0-Stellung).
- Überprüfen Sie die Spannungsfreiheit mittels 2-poligem Spannungsprüfer.

Packen Sie die Leuchte aus und legen Sie sie auf eine rutschfeste Unterlage. Seien Sie vorsichtig, dass hierbei keine Kratzer entstehen.

● Inbetriebnahme

● Leuchte montieren

- Entfernen Sie sämtliches Verpackungsmaterial und Schutzfolien von der Leuchte.
- Lösen Sie den Lampenschirm **[5]** durch Drehen gegen den Uhrzeigersinn von der Bodenplatte **[2]**.
- Halten Sie die Bodenplatte **[2]** gegen die Montagefläche und markieren Sie die Bohrlöcher mit Hilfe der in der Bodenplatte **[2]** für die Schrauben **[4]** vorgesehenen Löcher. Beachten Sie hierbei die Durchführungstülle **[3]**, durch welche das Netzanschlusskabel (extern) **[8]** eingeführt wird.
- Bohren Sie die Löcher (Ø 6 mm, ca. 40 mm tief). Stellen Sie sicher, dass Sie die Zuleitung nicht beschädigen.
- Stecken Sie die Dübel **[1]** in die Bohrlöcher. Nehmen Sie, falls notwendig, einen Hammer zur Hilfe.
- Führen Sie das Netzanschlusskabel (extern) **[8]** durch die Durchführungstülle **[3]**.
- Befestigen Sie die Bodenplatte **[2]** mittels der Schrauben **[4]** an der Decke. Achten Sie darauf, dass die Durchführungstülle **[3]** fest in ihrer Öffnung der Bodenplatte sitzt.

Inbetriebnahme

- Führen Sie die einzelnen Adern L und N des Netzanschlusskabels (extern) **[8]** durch die Schutzschläuche **[7]**.
- Achten Sie auf den farblichen Zusammenschluss der angeschlossenen Leitungen (stromführender Leiter, schwarz oder braun = Symbol L, Neutraleiter, blau = Symbol N, Schutzleiter, grün-gelb = ) .
- Montieren Sie den Lampenschirm **[5]** der Leuchte. Setzen Sie hierzu die Abdeckung mit den drei Kerben an den entsprechenden Haltebolzen an und drücken diese nach oben. Drehen Sie den Lampenschirm **[5]** anschließend im Uhrzeigersinn nach rechts, um ihn in seiner Position zu arretieren.
- Setzen Sie die Sicherung wieder ein bzw. schalten Sie den Leitungsschutzschalter am Sicherungskasten wieder ein (I-Stellung).

Ihre Leuchte ist nun betriebsbereit.

● Batterien einsetzen / auswechseln

Hinweis: Für die Fernbedienung **[10]** sind zwei Batterien vom Typ AAA zu verwenden (im Lieferumfang enthalten).

- Drücken Sie zum Öffnen leicht auf die Batteriefachabdeckung **[12]** und schieben Sie sie etwa 1 cm nach unten. Greifen Sie in den seitlichen Spalt zwischen dem Gehäuse der Fernbedienung **[10]** und der Batteriefachabdeckung **[12]**, um diese vorsichtig mit leichtem Druck nach hinten abzuhebeln.
- Entfernen Sie die Batterien **[11]**.
- Legen Sie die neuen Batterien (AAA) in die Fernbedienung **[10]** ein.

Hinweis: Die richtige Polarität wird im Batteriefach der Fernbedienung **[10]** angezeigt.

- Setzen Sie die Batteriefachabdeckung **[12]** wieder auf die Fernbedienung **[10]** und schieben Sie diese zurück.

Ihre Fernbedienung **[10]** ist jetzt betriebsbereit.

● Bedienung über den Wandschalter

Hinweis: Die Leuchte kann während des Betriebs Funkstörungen hervorrufen.

- Die Leuchte kann über den Wandschalter ein- und ausgeschaltet werden. Die Lichtintensität entspricht hierbei immer der zuletzt eingestellten Helligkeit. Zwischen dem Ausschalten und dem erneuten Einschalten über den Wandschalter sollten mindestens 5 Sekunden liegen. Beim schnelleren Betätigen des Wandschalters schaltet sich die Leuchte auf voller Helligkeit ein. Alle anderen Funktionen werden ausschließlich über die Fernbedienung **[10]** gesteuert.

● Leuchte mit Fernbedienung bedienen

Hinweis: Alle Funktionen der Fernbedienung **[10]** sind nur gegeben, wenn die Leuchte mit dem Wandschalter eingeschaltet wurde.

 Taste RGB-Licht

 Taste 30-Minuten-Timer

 Taste OFF (Audio)

 Taste Lautstärke +

 Taste Pause/Bluetooth-Verbindung Standby

 Taste Musiktitel anwählen (vor)

 Taste Lautstärke -

 Taste RGB Smooth

 Taste RGB Flash

 Taste Dimmer -

 Taste Dimmer +

 Taste RGB-Farbwechsel

 Taste Musiktitel anwählen (zurück)

 Taste ON (Audio)

 Taste Weißlicht

● Licht ein-/ausschalten



- Drücken Sie die Weißlicht-Taste , um das Weißlicht ein- oder auszuschalten.

- Drücken Sie die RGB-Taste , um das farbige Licht ein- oder auszuschalten.



● Licht dimmen

- Schalten Sie die Leuchte ein.

Beleuchtungsstärke erhöhen

- Drücken Sie die Taste Dimmer+ , um die Beleuchtungsstärke zu erhöhen. Bei kurzzeitigem Drücken dieser Taste erhöht sich die Beleuchtungsstärke stufenweise je Druckvorgang. Wird die Taste Dimmer+  lange gedrückt, erhöht sich die Beleuchtungsstärke automatisch bis zur maximalen Helligkeit.

Beleuchtungsstärke verringern

- Drücken Sie die Taste Dimmer- , um die Beleuchtungsstärke zu verringern. Bei kurzzeitigem Drücken verringert sich die Beleuchtungsstärke stufenweise je Druckvorgang. Wird die Taste Dimmer-  lange gedrückt, verringert sich die Beleuchtungsstärke automatisch bis zur minimalen Helligkeit.

● 30-Minuten-Timer

- Schalten Sie die Leuchte ein.

Timer einschalten

- Drücken Sie die Taste 30-Minuten-Timer , um die Timer-Funktion einzuschalten. Es ertönt ein Signalton. Das Licht und auch die Bluetooth-Funktion (Musik) werden automatisch nach ca. 30 Minuten ausgeschaltet.



Hinweis: Sie können den Timer nur einschalten, wenn Bluetooth aktiviert ist.



Timer ausschalten

- Möchten Sie die Timer-Funktion während der 30 Minuten ausschalten, drücken Sie die Taste 30-Minuten-Timer  erneut. Es ertönen zwei Signaltöne. Die Timer-Funktion ist jetzt abgeschaltet.

Hinweis: Sie können den Timer nur ausschalten, wenn Bluetooth aktiviert ist.

● RGB Funktionen

- Drücken Sie die Taste RGB-Licht , um die RGB-Funktionen zu aktivieren.
- Drücken Sie die Taste RGB-Farbwechsel , um zwischen 7 verschiedenen Farben zu wechseln.

- Drücken Sie die Taste RGB Flash , um einen schnellen Farbwechsel zu aktivieren.
- Drücken Sie die Taste RGB Smooth , um einen langsamen Farbwechsel zu aktivieren.

● Bluetooth-Verbindung

Bluetooth-Verbindung herstellen

- Drücken Sie die Taste ON (Audio) .
- Zirka 1–2 Sekunden später wird die Bluetooth-Verbindung akustisch untermalt automatisch aufgebaut, die blaue LED innerhalb der Leuchte beginnt schnell zu blinken.
- Ist die Verbindung hergestellt, ertönt eine kurze Melodie.
- Bei einer ersten Verbindung mit Ihrem Handy, Tablet etc., wählen Sie die Bluetooth-Verbindung „LED Ceiling Lamp“.



Bluetooth-Verbindung beenden

- Drücken Sie die Taste OFF (Audio) .
- Die Bluetooth-Verbindung wird beendet. Zur Bestätigung ertönt eine Melodie und die blaue LED erlischt.



Nach erfolgter Verbindung stehen Ihnen nachfolgende Audiosteuerungen zur Verfügung:

● Musiklautstärke regeln

Musiklautstärke verringern

- Drücken Sie die Taste Lautstärke- , um die Lautstärke zu verringern. Bei kurzzeitigem Drücken verringert sich die Lautstärke stufenweise je Druckvorgang. Wird die Taste Lautstärke-  lange gedrückt, verringert sich die Lautstärke automatisch bis zu einem Minimum.

Musiklautstärke erhöhen

- Drücken Sie die Taste Lautstärke+ , um die Lautstärke zu erhöhen. Bei kurzzeitigem Drücken erhöht sich die Lautstärke stufenweise je Druckvorgang. Wird die Taste Lautstärke+  lange gedrückt, erhöht sich die Lautstärke automatisch bis zur maximalen Lautstärke.

• Musiktitel anwählen

Musiktitel zurück

- Drücken Sie die Taste Musiktitel anwählen (zurück) , um einen vorherigen Musiktitel anzuwählen oder das Lied noch einmal von Anfang an abspielen zu lassen.

Musiktitel vor

- Drücken Sie die Taste Musiktitel anwählen (vor) , um den nächsten Musiktitel anzuwählen.

Pause

- Drücken Sie die Taste Pause/Bluetooth-Verbindung Standby , um die Pausefunktion zu aktivieren.

• Wartung und Reinigung

WARNUNG! STROMSCHLAGGEFAHR!

Trennen Sie zur Reinigung die Leuchte zuerst vom Stromnetz. Entfernen Sie hierfür die Sicherung oder schalten Sie den Leitungsschutzschalter im Sicherungskasten aus (0-Stellung).

- Benutzen Sie keine Lösungsmittel, Benzin o. Ä. Die Leuchte würde hierbei Schaden nehmen.

WARNUNG! STROMSCHLAGGEFAHR!

Aus Gründen der elektrischen Sicherheit darf die Leuchte niemals mit Wasser oder anderen Flüssigkeiten gereinigt oder gar in Wasser getaucht werden.

- Verwenden Sie zur Reinigung nur ein trockenes, fusselloses Tuch.
- Setzen Sie die Sicherung wieder ein oder schalten Sie den Leitungsschutzschalter am Sicherungskasten ein (I-Stellung).

• Entsorgung



Die Verpackung besteht aus umweltfreundlichen Materialien, die Sie über die örtlichen Recyclingstellen entsorgen können.



Beachten Sie die Kennzeichnung der Verpackungsmaterialien bei der Abfalltrennung, diese sind gekennzeichnet mit Abkürzungen (a) und Nummern (b) mit folgender Bedeutung: 1–7: Kunststoffe/20–22: Papier und Pappe/80–98: Verbundstoffe.



Das Produkt inkl. Zubehör und die Verpackungsmaterialien sind recyclebar und unterliegen einer

erweiterten Herstellerverantwortung. Entsorgen Sie diese getrennt, den abgebildeten Info-tri (Sortierinformationen) folgend, für eine bessere Abfallbehandlung. Das Triman-Logo gilt nur für Frankreich.



Werfen Sie Ihr Produkt, wenn es ausgedient hat, im Interesse des Umweltschutzes nicht in den Hausmüll, sondern führen Sie es einer fachgerechten Entsorgung zu. Über Sammelstellen und deren Öffnungszeiten können Sie sich bei Ihrer zuständigen Verwaltung informieren.

Defekte oder verbrauchte Batterien müssen gemäß Verordnung (EU) 2023/1542 recycelt werden. Geben Sie Batterien und / oder das Gerät über die angebotenen Sammeleinrichtungen zurück.

Umweltschäden durch falsche Entsorgung von Batterien/Akkus!



Batterien dürfen nicht über den Hausmüll entsorgt werden. Sie können giftige Schwermetalle enthalten und unterliegen der Sondermüllbehandlung. Die chemischen Symbole der Schwermetalle sind wie folgt: Cd = Cadmium, Hg = Quecksilber, Pb = Blei. Geben Sie deshalb verbrauchte Batterien bei einer kommunalen Sammelstelle ab.

• Garantie und Service

• Garantie

Sie erhalten zum Zeitpunkt des Kaufs auf dieses Gerät 36 Monate Garantie. Das Gerät wurde sorgfältig produziert und einer genauen Qualitätskontrolle unterzogen. Innerhalb der Garantiezeit beheben wir kostenlos alle Material- oder Herstellerfehler. Sollten sich dennoch während der Garantiezeit Mängel herausstellen, senden Sie das Gerät bitte an die aufgeführte Service-Adresse unter Angabe folgender Modellnummer: 14181506L.

Von der Garantie ausgeschlossen sind Schäden durch nicht sachgemäße Handhabung, Nichtbeachtung der

Bedienungsanleitung oder Eingriff durch nicht autorisierte Personen sowie Verschleißteile (wie z. B. Leuchtmittel). Durch die Garantieleistung wird die Garantiezeit weder verlängert noch erneuert.

• Serviceadresse

Briloner Leuchten GmbH & Co. KG
 Am Steinbach 14
 59872 Meschede
 DEUTSCHLAND
 Tel.: +49 29 1 / 95 29 93-650
 Fax: +49 29 1 / 95 29 93-109
 E-Mail: kundenservice@briloner.com
 www.briloner.com

FR

Kostenlose Servicenummer:
 Tel.: 00800 / 27456637

IAN 487766_2501

Bitte halten Sie für alle Anfragen den Kassenbon und die Artikelnummer (IAN 487766_2501) als Nachweis für den Kauf bereit.

• Konformitätserklärung CE

Dieses Produkt und die mitgelieferten Batterien / Akkus erfüllen die Anforderungen der geltenden europäischen und nationalen Richtlinien (Richtlinie 2014/53/EU, Öko-Design-Richtlinie 2009/125/EG, RoHS-Richtlinie 2011/65/EU). Die Konformität wurde nachgewiesen. Entsprechende Erklärungen und Unterlagen sind beim Hersteller hinterlegt.

Hiermit erklärt Briloner Leuchten GmbH & Co. KG, dass der Funkanlagentyp 14181506L der Richtlinie 2014/53/EU entspricht.

Der vollständige Text der EU-Konformitätserklärung ist unter der folgenden Internetadresse verfügbar:
<https://www.briloner.com/eu-konformitaetserklaerung>

• Hersteller

Briloner Leuchten GmbH & Co. KG
 Am Steinbach 14
 59872 Meschede
 DEUTSCHLAND

BRILONER LEUCHTEN GMBH & CO. KG

Am Steinbach 14
59872 Meschede
GERMANY

Version des informations • Stand der Informationen: 04/2025
Ident.-No.: 14181506L 042025-2



IAN 487766_2501