



ORGANISER & STORAGE SET ORDNUNGS- UND AUFBEWAHRUNGS-SET PANNEAUX DE RANGEMENT POUR OUTILS

(GB) (IE) (NI) (MT)

ORGANISER & STORAGE SET

Instructions for use

(FR) (CH) (BE)

PANNEAUX DE RANGEMENT POUR OUTILS

Notice d'utilisation

(IT) (CH) (MT)

PANNELLO ORGANIZER DA PARETE

Istruzioni d'uso

(PT)

CONJUNTO DE ORGANIZAÇÃO E ARRUMAÇÃO

Manual de utilização

(DE) (AT) (CH) (BE)

ORDNUNGS- UND AUFBEWAHRUNGS-SET

Gebrauchsanweisung

(NL) (BE)

ORGANIZERSET

Gebruiksaanwijzing

(ES)

SET DE ORGANIZACIÓN Y ALMACENAMIENTO

Instrucciones de uso

IAN 496178_2504

(GB) (IE) (NI) (DE) (AT) (CH)
(FR) (BE) (NL) (IT) (ES) (PT)

A

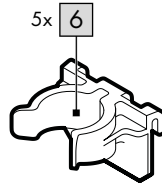
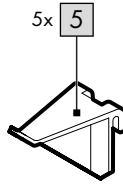
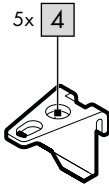
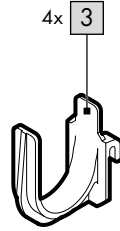
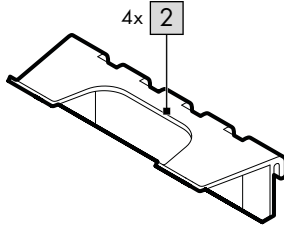
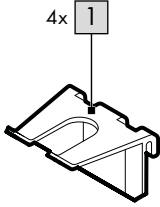

WW-16972

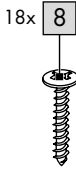
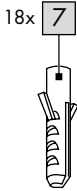

2x **9**

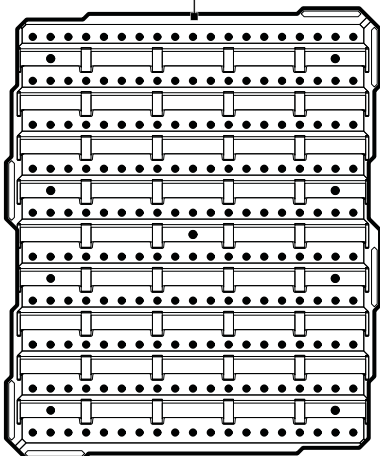

WW-16973



4x **10**

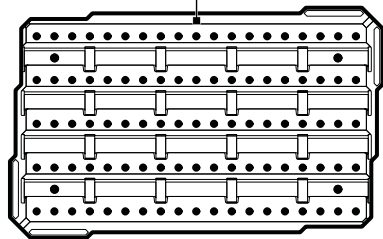

B

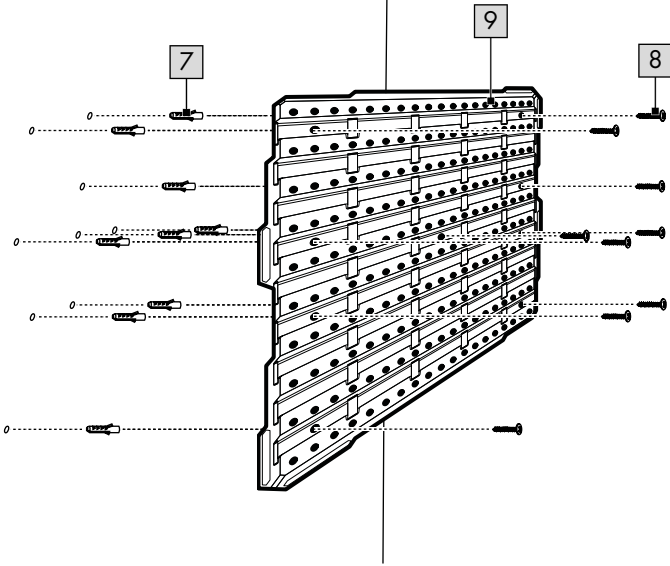

WW-16972

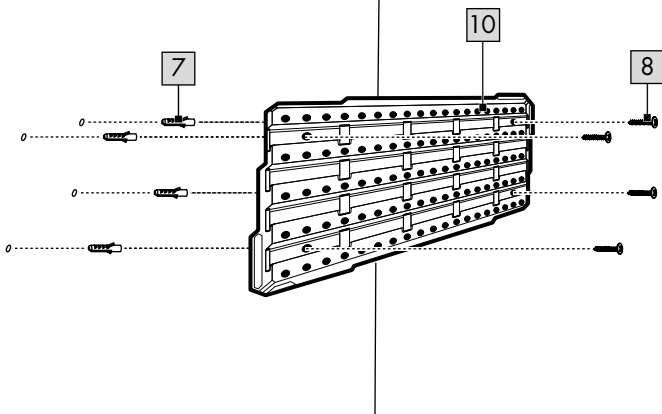

WW-16973



Congratulations!

You have chosen to purchase a high-quality product. Familiarise yourself with the product before using it for the first time.



Read the following instructions for use carefully.

Use the product only as described and only for the given areas of application. Store these instructions for use carefully. When passing the product on to third parties, please also hand over all accompanying documents.

Package contents (Fig. A)

4 x holder (small) (1)
4 x holder (large) (2)
4 x hook (U shape) (3)
5 x hook (small) (4)
5 x hook (large) (5)
5 x clip (6)
1 x assembly materials (7–8)
1 x instructions for use

WW-16972:

2 x wall board (9)

WW-16973:

4 x wall board (10)

Technical data

Dimensions of the wall board:

WW-16972:

39.7 x 47.9 x 2.2cm (L x W x H)

WW-16973:

39.7 x 24.5 x 2.2cm (L x W x H)



Max. load of wall board: 4,5kg



Max. load of holders, hooks, clips: 0,5kg



Date of manufacture (month/year):
10/2025

Intended use

The product is designed for indoor use. The product is intended for private use only and not for commercial use.

Safety information

Important: read these instructions for use carefully and keep them in a safe place!



Life-threatening hazard!

- Never leave children unattended with the packaging materials. There is a risk of suffocation.



Risk of injury!

- The product is not a toy.
- No modifications may be made to the product!
- Only use the product for its intended use.
- Ensure the product is properly stabilised before using it.
- Do not pull or hang on the product.
- Check whether the wall is suitable for securing the product. Unsuitable wall surfaces can lead to injuries. Enquire at a specialist store if necessary.
- Make sure that the product has been assembled properly and in accordance with these instructions for use. Improper assembly can lead to injuries and impair the product's safety and functionality.
- It is essential to check that the product has been installed correctly before use.



Preventing damage to the product!

- Check the product for damage or wear before each use. Use the product only if it is in perfect condition!

Be sure to observe the following before use

- Follow all safety information! Failure to follow these regulations endangers yourself and also other people.
- **WARNING!** When drilling holes, take special care that there are no electricity, gas or water pipes in the wall. Incorrect assembly may result in injury or death.

- Ensure that all fastening screws are used to assemble the product and the product is assembled in accordance with these instructions for use.

Assembly

To avoid the risk of injury, ensure in advance that the wall is sufficiently stable and strong.

Note: before mounting the product, check that the supplied fixtures are suitable for your wall. Use only suitable mounting materials for wall mounting. Enquire at a specialist store if necessary.

To assemble the product you will need a drill and a suitable screwdriver (not included in the package contents).

1. Remove all packaging materials from the product.
2. Mount the product (9/10) as shown in Fig. B.
3. Attach the clips (6), holders (1–2) and hooks (3–5) to the wall board (9/10).

Storage, cleaning

When not in use, always store the product clean and dry at room temperature. Only clean the product with a damp cloth and wipe dry afterwards.

IMPORTANT! Never clean the product with harsh cleaning agents.

Disposal



Dispose of the product and packaging materials in accordance with current local regulations. Store the packaging materials (foil bags, for example) out of the reach of children. For further information about disposal of the product no longer needed, contact your local council. Dispose of the product and the packaging in an environmentally friendly manner.



The Recycling Code distinguishes different materials to be returned for recycling. The Code consists of the recycling symbol for the recycling process and a number that identifies the material.

Notes on the guarantee and service handling

The product was produced with great care and under continuous quality control. DELTA-SPORT HANDELSKONTOR GmbH gives private end customers a three-year guarantee on this product from the date of purchase (guarantee period) in accordance with the following provisions. The guarantee is only valid for material and manufacturing defects. The guarantee does not cover parts that are subject to normal wear and tear and that are thus considered wear parts (e.g. batteries) and it does not cover fragile parts such as switches or parts that are made of glass. Claims under this guarantee are excluded if the product has been used incorrectly, improperly, or contrary to the intended purpose, or if the provisions in the instructions for use were not observed, unless the end customer proves that a material or manufacturing defect exists that was not caused by one of the aforementioned circumstances.

Claims under the guarantee can only be made within the guarantee period by presenting the original sales receipt. Please therefore keep the original sales receipt. The guarantee period is not extended by any repairs carried out under the guarantee, under statutory guarantees, or as a gesture of goodwill. This also applies to replaced and repaired parts.

If you wish to make a claim please first contact the service hotline mentioned below or contact us by e-mail.

If there is a guarantee case, then the product will be repaired or replaced free of charge to you or the purchase price will be refunded, depending on our choice. There are no further rights from the guarantee.

Your legal rights, in particular guarantee claims against the respective seller, are not limited by this guarantee.

Guarantee handling

To ensure rapid processing of your case please follow the following instructions:

- For all inquiries keep the sales receipt and product number (e.g. IAN 123456_7890) handy as proof of purchase.
- You will find the product number on the product label, on an engraving on the product, on the title page of your instructions (bottom left), or on the sticker on the back or bottom of the product.
- Should any functional problem or other defects occur, first contact the service department named below by telephone or use our contact form, which you will find at parkside-diy.com under service categories.
- Once the product is determined to be defective, you can then attach the proof of purchase (sales receipt) and state the nature of the defect and when it occurred and send it, postage free for you, to the address of the service department of which you have been notified.



At parkside-diy.com you can find and download these and many other manuals. With this QR code you can directly access parkside-diy.com.

Select your country and use the search template to look for the operating instructions. By entering the product number (e.g. IAN 123456_7890) you access the operating instructions for your product.

IAN: 496178_2504

- Ⓒ GB Customer Service United Kingdom
Telephone: 08000518970
- Ⓒ IE Customer Service Ireland
Telephone: 1800851251
- Ⓒ NI Customer service Northern Ireland
Telephone: 08081013435
- Ⓒ MT Customer service Malta
Telephone: 80065168
- Ⓒ CY Customer service Cyprus
Telephone: 80094242

Contact form at parkside-diy.com

Location: Germany

Herzlichen Glückwunsch!

Mit Ihrem Kauf haben Sie sich für einen hochwertigen Artikel entschieden. Machen Sie sich vor der ersten Verwendung mit dem Artikel vertraut.



Lesen Sie hierzu aufmerksam die nachfolgende Gebrauchsanweisung.

Benutzen Sie den Artikel nur wie beschrieben und für die angegebenen Einsatzbereiche. Bewahren Sie diese Gebrauchsanweisung gut auf. Händigen Sie alle Unterlagen bei Weitergabe des Artikels an Dritte ebenfalls mit aus.

Lieferumfang (Abb. A)

- 4 x Halter (klein) (1)
- 4 x Halter (groß) (2)
- 4 x Haken (U-Form) (3)
- 5 x Haken (klein) (4)
- 5 x Haken (groß) (5)
- 5 x Clip (6)
- 1 x Montagematerial (7 - 8)
- 1 x Gebrauchsanweisung

WW-16972:

- 2 x Wandtafel (9)

WW-16973:

- 4 x Wandtafel (10)

Technische Daten

Maße Wandtafel:

WW-16972:

39,7 x 47,9 x 2,2 cm (L x B x H)

WW-16973:

39,7 x 24,5 x 2,2 cm (L x B x H)



Max. Belastung Wandtafel: 4,5 kg



Max. Belastung Halter, Haken, Clip: 0,5 kg



Herstellungsdatum (Monat/Jahr):
10/2025

Bestimmungsgemäße Verwendung

Der Artikel ist für den Gebrauch im Innenbereich konzipiert. Der Artikel ist nur für den privaten und nicht für den gewerblichen Gebrauch bestimmt.

Sicherheitshinweise

Wichtig: Lesen Sie diese Gebrauchsanweisung sorgfältig und bewahren Sie diese unbedingt auf!



Lebensgefahr!

- Lassen Sie Kinder niemals unbeaufsichtigt mit dem Verpackungsmaterial. Es besteht Erstickengefahr.



Verletzungsgefahr!

- Dieser Artikel ist kein Spielzeug.
- Es dürfen keine Modifikationen am Artikel vorgenommen werden!
- Benutzen Sie den Artikel ausschließlich für seine bestimmungsgemäße Verwendung.
- Achten Sie vor der Benutzung des Artikels auf die richtige Stabilität.
- Hängen Sie sich nicht an den Artikel.
- Überprüfen Sie, ob die Wand für eine Wandmontage des Artikels geeignet ist. Ungeeignete Wanduntergründe können zu Verletzungen führen. Erkundigen Sie sich ggf. im Fachhandel.
- Stellen Sie sicher, dass der Artikel sachgerecht und gemäß dieser Gebrauchsanweisung montiert wird. Eine nicht korrekt durchgeführte Montage kann zu Verletzungen führen sowie die Sicherheit und Funktion beeinträchtigen.
- Überprüfen Sie vor der Verwendung unbedingt, ob der Artikel korrekt montiert wurde.



Vermeidung von Sachschäden!

- Prüfen Sie den Artikel vor jedem Gebrauch auf Beschädigungen oder Abnutzungen. Der Artikel darf nur in einwandfreiem Zustand verwendet werden!

Vor Gebrauch unbedingt beachten

- Beachten Sie alle Sicherheitshinweise! Bei Missachtung dieser Vorschriften gefährden Sie sich selbst und auch andere Personen.
- **WARNUNG!** Achten Sie beim Bohren von Löchern besonders darauf, dass sich keine Strom-, Gas- oder Wasserleitungen in der Wand befinden. Bei unsachgemäßer Montage besteht Lebens- bzw. Verletzungsgefahr.
- Stellen Sie sicher, dass alle Befestigungsschrauben für die Montage des Artikels verwendet werden und die Montage gemäß dieser Gebrauchsanweisung durchgeführt wurde.

Montage

Überprüfen Sie im Vorfeld die ausreichende Stabilität bzw. Festigkeit der Wand, um eine Verletzungsgefahr auszuschließen.

Hinweis: Prüfen Sie vor dem Befestigen des Artikels, ob das mitgelieferte Befestigungsmaterial für Ihre Wand geeignet ist. Verwenden Sie für die Wandmontage nur geeignetes Montagematerial. Erkundigen Sie sich ggf. im Fachhandel.

Für die Montage des Artikels benötigen Sie eine Bohrmaschine und einen geeigneten Schraubendreher (nicht im Lieferumfang enthalten).

1. Entfernen Sie alle Verpackungsmaterialien vom Artikel.
2. Montieren Sie den Artikel (9/10) wie in Abb. B gezeigt.
3. Befestigen Sie die Clips (6), die Halter (1 - 2) sowie die Haken (3 - 5) an der Wandtafel (9/10).

Lagerung, Reinigung

Lagern Sie den Artikel bei Nichtbenutzung immer trocken und sauber bei Raumtemperatur.

Nur mit einem feuchten Reinigungstuch reinigen und anschließend trockenwischen.

WICHTIG! Nie mit scharfen Reinigungsmitteln reinigen.

Hinweise zur Entsorgung



Entsorgen Sie den Artikel und die Verpackungsmaterialien entsprechend den aktuellen örtlichen Vorschriften. Bewahren Sie Verpackungsmaterialien (wie z. B. Folienbeutel) für Kinder unerschwinglich. Weitere Informationen zur Entsorgung des ausgeschiedenen Artikels erhalten Sie bei Ihrer Gemeinde- oder Stadtverwaltung. Entsorgen Sie den Artikel und die Verpackung umweltschonend.



Der Recycling-Code dient der Kennzeichnung verschiedener Materialien zur Rückführung in den Wiederverwertungskreislauf (Recycling). Der Code besteht aus einem Recyclingsymbol für den Verwertungskreislauf und einer Nummer, die das Material kennzeichnet.

Hinweise zur Garantie und Serviceabwicklung

Der Artikel wurde mit großer Sorgfalt und unter ständiger Kontrolle produziert. DELTA-SPORT HANDELSKONTOR GmbH räumt privaten Endkunden auf diesen Artikel drei Jahre Garantie ab Kaufdatum (Garantiefrist) nach Maßgabe der folgenden Bestimmungen ein. Die Garantie gilt nur für Material- und Verarbeitungsfehler. Die Garantie erstreckt sich nicht auf Teile, die der normalen Abnutzung unterliegen und deshalb als Verschleißteile anzusehen sind (z. B. Batterien) sowie nicht auf zerbrechliche Teile wie Schalter oder Teile, die aus Glas gefertigt sind.

Ansprüche aus dieser Garantie sind ausgeschlossen, wenn der Artikel unsachgemäß oder missbräuchlich oder nicht im

Rahmen der vorgesehenen Bestimmung oder des vorgesehenen Nutzungsumfanges verwendet wurde oder Vorgaben in der Anleitung/Anweisung nicht beachtet wurden, es sei denn, der Endkunde weist nach, dass ein Material- oder Verarbeitungsfehler vorliegt, der nicht auf einem der vorgenannten Umstände beruht. Ansprüche aus der Garantie können nur innerhalb der Garantiefrist unter Vorlage des Originalkassenbelegs geltend gemacht werden. Bitte bewahren Sie deshalb den Originalkassenbeleg auf. Die Garantiefrist wird durch etwaige Reparaturen aufgrund der Garantie, gesetzlicher Gewährleistung oder Kulanz nicht verlängert. Dies gilt auch für ersetzte und reparierte Teile.

Bitte wenden Sie sich bei Beanstandungen zunächst an die untenstehende Service-Hotline oder setzen Sie sich per E-Mail mit uns in Verbindung. Liegt ein Garantiefall vor, wird der Artikel von uns – nach unserer Wahl – für Sie kostenlos repariert, ersetzt oder der Kaufpreis erstattet. Weitere Rechte aus der Garantie bestehen nicht.

Ihre gesetzlichen Rechte, insbesondere Gewährleistungsansprüche gegenüber dem jeweiligen Verkäufer, werden durch diese Garantie nicht eingeschränkt.

Abwicklung im Garantiefall

Um eine schnelle Bearbeitung Ihres Anliegens zu gewährleisten, folgen Sie bitte den folgenden Hinweisen:

- Bitte halten Sie für alle Anfragen den Kassenbon und die Artikelnummer (z. B. IAN 123456_7890) als Nachweis für den Kauf bereit.
- Die Artikelnummer entnehmen Sie bitte dem Typenschild am Artikel, einer Gravur am Artikel, dem Titelblatt Ihrer Anleitung (unten links) oder dem Aufkleber auf der Rück- oder Unterseite des Artikels.

- Sollten Funktionsfehler oder sonstige Mängel auftreten, kontaktieren Sie zunächst die nachfolgend benannte Serviceabteilung telefonisch oder nutzen Sie unser Kontaktformular, das Sie auf parkside-diy.com in der Kategorie Service finden.
- Einen als defekt erfassten Artikel können Sie dann unter Beifügung des Kaufbelegs (Kassenbon) und der Angabe, worin der Mangel besteht und wann er aufgetreten ist, für Sie portofrei an die Ihnen mitgeteilte Serviceanschrift übersenden.



Auf parksidediy.com können Sie diese und viele weitere Handbücher einsehen und herunterladen. Mit diesem QR-Code gelangen Sie direkt auf parksidediy.com.

Wählen Sie Ihr Land aus, und suchen Sie über die Suchmaske nach den Anleitungen. Mittels Eingabe der Artikelnummer (z. B. IAN 123456_7890) gelangen Sie zur Anleitung für Ihren Artikel.

IAN: 496178_2504

- ⒹE Kundenservice Deutschland
Telefon: 08008855300
- ⒶT Kundenservice Österreich
Telefon: 0800447750
- ⒸH Kundenservice Schweiz
Telefon: 0800563601
- ⒷE Kundenservice Belgien
Telefon: 080012614

Kontaktformular auf parksidediy.com
Sitz: Deutschland

Félicitations !

Vous venez d'acquérir un article de grande qualité. Avant la première utilisation, familiarisez-vous avec l'article.



Pour cela, veuillez lire attentivement la notice d'utilisation suivante.

Utilisez l'article uniquement comme indiqué et pour les domaines d'utilisation mentionnés. Conservez bien cette notice d'utilisation. Si vous cédez l'article à un tiers, veillez à lui remettre l'ensemble de la documentation.

Étendue de la livraison (fig. A)

4 supports (petits) (1)
4 supports (grands) (2)
4 crochets (en forme de U) (3)
5 crochets (petits) (4)
5 crochets (grands) (5)
5 clips (6)
1 matériel de montage (7 - 8)
1 notice d'utilisation

WW-16972:

2 panneaux muraux (9)

WW-16973:

4 panneaux muraux (10)

Caractéristiques techniques

Dimensions des panneaux muraux :

WW-16972 :

39,7 x 47,9 x 2,2 cm (L x La x H)

WW-16973 :

39,7 x 24,5 x 2,2 cm (L x La x H)



Charge maximale supportée par les panneaux muraux : 4,5 kg



Charge maximale supportée par les supports, crochets, clips : 0,5 kg



Date de fabrication (mois/année) : 10/2025

Utilisation conforme à sa destination

L'article est conçu pour être utilisé en intérieur. L'article est uniquement destiné à une utilisation domestique et n'est pas prévu pour une utilisation commerciale.

Consignes de sécurité

Important : lisez attentivement cette notice d'utilisation et conservez-la impérativement !



Danger de mort !

- Ne laissez jamais les enfants sans surveillance avec le matériel d'emballage. Il existe un danger de suffocation.



Risque de blessure !

- L'article n'est pas un jouet.
- Aucune modification ne doit être apportée à l'article !
- Utilisez l'article exclusivement conformément à sa destination.
- Avant d'utiliser l'article, veillez à sa stabilité.
- Ne vous accrochez pas à l'article.
- Assurez-vous que le mur est adapté au montage mural de l'article. La fixation à des surfaces murales inappropriées peut causer des blessures. Si nécessaire, adressez-vous à votre revendeur spécialisé.
- Assurez-vous que l'article est monté correctement et conformément à cette notice d'utilisation. Un montage incorrect peut entraîner des blessures et compromettre la sécurité et le fonctionnement.
- Avant d'utiliser l'article, assurez-vous qu'il a été monté correctement.



Éviter les dommages matériels !

- Avant chaque utilisation, vérifiez que l'article n'est pas endommagé et ne présente pas de signes d'usure. L'article ne doit être utilisé qu'en parfait état !

À respecter impérativement avant l'utilisation

- Respectez toutes les consignes de sécurité ! Si vous ne respectez pas ces consignes, vous vous mettez en danger et vous mettez également en danger les autres personnes.
- **AVERTISSEMENT !** Lorsque vous percez des trous, faites particulièrement attention à ce qu'il n'y ait pas de conduites d'électricité, de gaz ou d'eau dans le mur. Il existe un risque de blessure ou de mort en cas de montage inapproprié.
- Assurez-vous que toutes les vis de fixation sont utilisées pour le montage de l'article et que le montage a été effectué conformément à cette notice d'utilisation.

Montage

Vérifiez au préalable si le mur est suffisamment stable ou solide pour éliminer tout risque de blessure.

Remarque : avant de fixer l'article, vérifiez si le matériel de fixation fourni est adapté à votre mur. N'utilisez que du matériel de montage approprié pour le montage mural. Si nécessaire, adressez-vous à votre revendeur spécialisé.

Pour le montage de l'article, vous avez besoin d'une perceuse et d'un tournevis approprié (non compris dans l'étendue de la livraison).

1. Retirez tous les matériaux d'emballage de l'article.
2. Montez l'article (9/10) comme indiqué dans la fig. B.
3. Fixez les clips (6), les supports (1 à 2) ainsi que les crochets (3 à 5) au panneau mural (9/10).

Stockage, nettoyage

Lorsque vous n'utilisez pas l'article, rangez-le toujours dans un endroit sec et propre à une température ambiante. Nettoyez l'article uniquement avec un chiffon de nettoyage humide, puis l'essuyez. **IMPORTANT !** Ne lavez jamais avec des produits de nettoyage agressifs.

Mise au rebut



* Ce produit est recyclable. Il est soumis à la responsabilité élargie du fabricant et est collecté séparément.



Éliminez le produit et les matériaux d'emballage conformément aux réglementations locales actuelles en vigueur. Conservez les matériaux d'emballage (comme les sachets en plastique) hors de portée des enfants. Vous obtiendrez plus d'informations relatives à l'élimination du produit usagé auprès de votre commune ou de votre municipalité. Éliminez le produit et l'emballage dans le respect de l'environnement.



Le code de recyclage est utilisé pour identifier les différents matériaux à retourner dans le cycle de recyclage. Ce code se compose du symbole de recyclage, représentant le cycle de recyclage ainsi que d'un numéro identifiant le matériau.

Indications concernant la garantie et le service après-vente

L'article a été produit avec grand soin et sous un contrôle constant. DELTA-SPORT HANDELSKONTOR GmbH accorde au client final privé une garantie de trois ans sur cet article à compter de la date d'achat (période de garantie) conformément aux dispositions suivantes. La garantie ne vaut que pour les défauts de matériaux et de fabrication.

La garantie ne couvre pas les pièces soumises à une usure normale, lesquelles doivent donc être considérées comme des pièces d'usure (comme p. ex., les piles), de même qu'elle ne couvre pas les pièces fragiles, telles que les interrupteurs ou les pièces fabriquées en verre.

Les réclamations au titre de cette garantie sont exclues si l'article a été utilisé de manière abusive ou inappropriée, hors du cadre de son usage ou du champ d'application prévu ou si les instructions de la notice d'utilisation n'ont pas été respectées, à moins que le client final ne prouve que l'article présentait un défaut de matériau ou de fabrication n'étant pas dû à l'une des conditions mentionnées ci-dessus.

Les réclamations au titre de la garantie ne peuvent être adressées pendant la période de garantie qu'en présentant le ticket de caisse original. Veuillez pour cela conserver le ticket de caisse original. Ceci s'applique également aux pièces remplacées et réparées. Si vous avez des plaintes à formuler, veuillez d'abord contacter le service d'assistance téléphonique ci-dessous ou nous contacter par courrier électronique. Si le cas est couvert par la garantie, nous nous engageons - à notre appréciation - à réparer ou à remplacer l'article gratuitement pour vous ou à vous rembourser le prix d'achat. Aucun autre droit ne découle de la garantie. Vos droits légaux, en particulier les droits de garantie contre le vendeur concerné, ne sont pas limités par cette garantie.

***Article L217-16 du Code de la consommation**

Lorsque l'acheteur demande au vendeur, pendant le cours de la garantie commerciale qui lui a été consentie lors de l'acquisition ou de la réparation d'un bien meuble, une remise en état couverte par la garantie, toute période d'immobilisation d'au moins sept jours vient s'ajouter à la durée de la garantie qui restait à courir.

Cette période court à compter de la demande d'intervention de l'acheteur ou de la mise à disposition pour réparation du bien en cause, si cette mise à disposition est postérieure à la demande d'intervention.

Indépendamment de la garantie commerciale souscrite, le vendeur reste tenu des défauts de conformité du bien et des vices rédhibitoires dans les conditions prévues aux articles L217-4 à L217-13 du Code de la consommation et aux articles 1641 à 1648 et 2232 du Code Civil.

Article L217-4 du Code de la consommation

Le vendeur livre un bien conforme au contrat et répond des défauts de conformité existant lors de la délivrance.

Il répond également des défauts de conformité résultant de l'emballage, des instructions de montage ou de l'installation lorsque celle-ci a été mise à sa charge par le contrat ou a été réalisée sous sa responsabilité.

Article L217-5 du Code de la consommation

Le bien est conforme au contrat :

1° S'il est propre à l'usage habituellement attendu d'un bien semblable et, le cas échéant :

- s'il correspond à la description donnée par le vendeur et possède les qualités que celui-ci a présentées à l'acheteur sous forme d'échantillon ou de modèle ;
- s'il présente les qualités qu'un acheteur peut légitimement attendre eu égard aux déclarations publiques faites par le vendeur, par le producteur ou par son représentant, notamment dans la publicité ou l'étiquetage ;

2° Ou s'il présente les caractéristiques définies d'un commun accord par les parties ou être propre à tout usage spécial recherché par l'acheteur, porté à la connaissance du vendeur et que ce dernier a accepté.

Article L217-12 du Code de la consommation

L'action résultant du défaut de conformité se prescrit par deux ans à compter de la délivrance du bien.

Article 1641 du Code civil

Le vendeur est tenu de la garantie à raison des défauts cachés de la chose vendue qui la rendent impropre à l'usage auquel on la destine, ou qui diminuent tellement cet usage que l'acheteur ne l'aurait pas acquise, ou n'en aurait donné qu'un moindre prix, s'il les avait connus.

Article 1648 1er alinéa du Code civil

L'action résultant des vices rédhibitoires doit être intentée par l'acquéreur dans un délai de deux ans à compter de la découverte du vice.

Les pièces détachées indispensables à l'utilisation du produit sont disponibles pendant la durée de la garantie du produit.

Traitement de la garantie

Afin que nous puissions vous garantir un traitement rapide de votre demande, veuillez suivre les instructions suivantes :

- Pour toute demande, veuillez avoir le ticket de caisse et le numéro d'article (p. ex. IAN 123456_7890) à portée de main en tant que justificatif d'achat.
- Vous trouverez le numéro d'article sur la fiche signalétique de l'article, sur une inscription gravée sur l'article, sur la page de titre de votre notice explicative (en bas à gauche) ou sur l'autocollant au dos ou en dessous de l'article.
- En cas d'erreurs de fonctionnement ou d'autres défauts, contactez d'abord le service après-vente indiqué ci-dessous par téléphone ou utilisez notre formulaire de contact que vous trouverez sur le site parksidediy.com dans la catégorie Service.

- Vous pourrez ensuite envoyer votre article jugé défectueux à l'adresse de service qui vous a été communiquée, sans frais de port, en y joignant le justificatif d'achat (ticket de caisse) et en indiquant en quoi consiste le défaut et quand il est survenu.



Sur parksidediy.com, vous pouvez consulter et télécharger la présente notice ainsi que de nombreuses autres. Ce code QR vous permet d'accéder directement à parksidediy.com.

Sélectionnez votre pays et utilisez le champ de recherche pour trouver des notices d'utilisation. En saisissant le numéro d'article (p. ex. IAN 123456_7890), vous accédez à la notice d'utilisation de votre article.

IAN : 496178_2504

- Ⓡ Service après-vente France
Téléphone : 0800907612
- Ⓢ Service après-vente Suisse
Téléphone : 0800563601
- Ⓡ Service après-vente Belgique
Téléphone : 080012614

Formulaire de contact sur parksidediy.com

Siège : Allemagne

*n'est valable que pour la France

Gefeliciteerd!

Met uw aankoop hebt u voor een hoogwaardig artikel gekozen. Zorg ervoor dat u voor het eerste gebruik met het artikel vertrouwd raakt.



Lees hiervoor de volgende gebruiksaanwijzing zorgvuldig door.

Gebruik het artikel alleen zoals omschreven en voor het aangegeven doel. Bewaar deze gebruiksaanwijzing goed. Geef alle documenten mee als u het artikel aan iemand anders geeft.

Leveringsomvang (afb. A)

- 4 x houder (klein) (1)
- 4 x houder (groot) (2)
- 4 x haak (U-vorm) (3)
- 5 x haak (klein) (4)
- 5 x haak (groot) (5)
- 5 x clip (6)
- 1 x montagemaat (7 - 8)
- 1 x gebruiksaanwijzing

WW-16972:

- 2 x wandbord (9)

WW-16973:

- 4 x wandbord (10)

Technische gegevens

Afmetingen wandbord:

WW-16972:

39,7 x 47,9 x 2,2 cm (l x b x h)

WW-16973:

39,7 x 24,5 x 2,2 cm (l x b x h)



Max. belasting wandbord: 4,5 kg



Max. belasting houder, haak, clip: 0,5 kg



Productiedatum (maand/jaar):
10/2025

Beoogd gebruik

Het artikel is ontworpen voor gebruik binnenshuis. Het artikel is uitsluitend bestemd voor particulier en niet voor zakelijk gebruik.

Veiligheidstips

Belangrijk: lees deze gebruiksaanwijzing zorgvuldig door en bewaar hem vervolgens goed!



Levensgevaar!

- Laat kinderen nooit zonder toezicht alleen met het verpakkingsmateriaal. Er bestaat verstikkingsgevaar.



Kans op lichamelijk letsel!

- Dit artikel is geen speelgoed.
 - Het artikel mag niet worden gemodificeerd!
 - Gebruik het artikel uitsluitend conform beoogd gebruik.
 - Let er voordat u het artikel gebruikt op of dit voldoende stabiliteit biedt.
 - Ga niet aan het artikel hangen.
 - Controleer of de wand geschikt is om het artikel aan te monteren. Een ongeschikte wandondergrond kan leiden tot letsel. Informeer zo nodig in een vakhandel.
 - Verzeker u ervan dat het artikel vakkundig en conform de gebruiksaanwijzing wordt gemonteerd. Een onjuist uitgevoerde montage kan leiden tot letsel en kan de veiligheid en werking beïnvloeden.
 - Controleer voor gebruik altijd of het artikel correct is gemonteerd.
- ! Voorkomen van materiële schade!**
- Controleer het artikel voor elk gebruik op beschadigingen of slijtage. Het artikel mag alleen in goede staat worden gebruikt!

Voor gebruik altijd in acht nemen

- Neem alle veiligheidstips in acht! Als u deze voorschriften negeert, brengt u uzelf en andere personen in gevaar.
- **WAARSCHUWING!** Let er bij het boren van gaten met name op dat zich geen stroom-, gas- of waterleidingen in de wand bevinden. Bij onjuiste montage bestaat levensgevaar dan wel kans op lichamelijk letsel.
- Zorg ervoor dat alle bevestigingschroeven voor de montage van het artikel worden gebruikt en de montage conform deze gebruiksaanwijzing wordt uitgevoerd.

Montage

Controleer vooraf of de wand voldoende stabiliteit en stevigheid biedt om de kans op lichamelijk letsel uit te sluiten.

Aanwijzing: controleer voordat u het artikel bevestigt of het meegeleverde bevestigingsmateriaal geschikt is voor uw wand. Gebruik voor de wandmontage alleen geschikt montage materiaal. Informeer zo nodig in een vakhandel.

Voor de montage van het artikel hebt u een boormachine en een geschikte schroevendraaier (niet meegeleverd) nodig.

1. Verwijder al het verpakkingsmateriaal van het artikel.
2. Monteer het artikel (9/10) zoals getoond in afb. B.
3. Bevestig de clips (6), houders (1 - 2) en haken (3 - 5) aan het wandbord (9/10).

Opslag, reiniging

Bewaar het artikel wanneer u dit niet gebruikt altijd droog en schoon op kamertemperatuur. Reinig het artikel alleen met een vochtige schoonmaakdoek en droog het vervolgens af.

BELANGRIJK! Reinig nooit met agressieve reinigingsmiddelen.

Afvalverwerking



Voer het artikel en de verpakkingsmaterialen af in overeenstemming met de actuele lokale voorschriften.

Berg verpakkingsmaterialen (zoals bv. foliezakjes) op buiten het bereik van kinderen. Bijkomende informatie over de afvoer van het onbruikbaar geworden artikel krijgt u bij uw gemeente- of stadsbestuur. Voer het artikel en de verpakking milieuvriendelijk af.



De recyclingcode dient om verschillende materialen voor recyclingdoeleinden te kenmerken.

De code bestaat uit een recyclingsymbool voor de recyclingcyclus en een nummer dat het materiaal kenmerkt.

Opmerkingen over garantie en serviceafhandeling

Het artikel werd met de grootste zorgvuldigheid en onder permanent toezicht geproduceerd. De firma DELTA-SPORT HANDELSKONTOR GmbH verleent particuliere eindklanten op dit artikel drie jaar garantie, te rekenen vanaf de datum van aankoop (garantietermijn) en dit op grond van de volgende bepalingen. De garantie geldt alleen voor materiaal- en verwerkingsfouten. De garantie is niet van toepassing op onderdelen die aan een normale slijtage onderhevig zijn en daarom als slijtageonderdelen te beschouwen zijn (bv. batterijen) en evenmin op breekbare onderdelen zoals schakelaars of onderdelen die van glas gemaakt zijn. Uit de garantie voortvloeiende claims zijn uitgesloten als het artikel onvakkundig, verkeerd of niet in het kader van de voorziene bepaling of in het kader van het voorziene gebruiksdoeleinde gebruikt werd of indien richtlijnen in de gebruiksaanwijzing niet in acht genomen werden, tenzij de eindklant aantoont dat er sprake is van een materiaal- of verwerkingsfout die niet op één van de hoger vermelde omstandigheden gebaseerd is.

Uit de garantie voortvloeiende claims kunnen alleen tijdens de garantieperiode op vertoon van de originele kassabon ingediend worden. Gelieve daarom de originele kassabon te bewaren. De garantieperiode wordt door eventuele reparaties op grond van de garantie, wettelijke waarborg of coulance niet verlengd. Dit geldt ook voor vervangen en gerepareerde onderdelen.

Gelieve u bij klachten in eerste instantie tot de hieronder vermelde servicehotline te richten of met ons per e-mail contact op te nemen. Is er sprake van een garantiegeval, dan wordt het artikel door ons – naar onze keuze – voor u gratis gerepareerd, wordt het vervangen of wordt de aankoopssom terugbetaald. Verdere rechten op grond van de garantie bestaan niet.

Uw wettelijke rechten, in het bijzonder rechten op garantie tegenover de betreffende verkoper, worden door deze garantie niet beperkt.

Afwikkeling in een garantiegeval

Gelieve, om een snelle behandeling van uw verzoek te garanderen, aan de volgende aanwijzingen gevolg te geven:

- Gelieve voor alle aanvragen de kassabon en het artikelnummer (bv. IAN 123456_7890) als bewijs van de aankoop klaar te houden.
- Gelieve het artikelnummer op het typeplaatje aan het artikel, aan een gravure aan het artikel, op de voorpagina van uw handleiding (onderaan links) of op het etiket aan de achter- of onderzijde van het artikel terug te vinden.
- Als er zich functionele fouten of andere gebreken voordoen, contacteert u in eerste instantie de hierna vernoemde serviceafdeling telefonisch of maakt u gebruik van ons contactformulier dat u op parkside-diy.com in de categorie “Service” vindt.

- Een als defect geregistreerd artikel kunt u dan mits toevoeging van het bewijs van aankoop (kassabon) en met de vermelding, waaruit het gebrek bestaat en wanneer het zich voorgedaan heeft, voor u portovrij aan het u meegedeelde serviceadres zenden.



Op parkside-diy.com kunt u dit en nog veel andere handboeken inkijken en downloaden. Met deze QR-code geraakt u direct op parkside-diy.com. Selecteer uw

land en zoek via het zoekvenster naar de bedieningshandleidingen. Door het artikelnummer (bv. IAN 123456_7890) in te voeren, geraakt u tot de bedieningshandleiding voor uw artikel.

IAN: 496178_2504

 Klantenservice België
Telefoon: 080012614

 Klantenservice Nederland
Telefoon: 08000229556

Contactformulier op parkside-diy.com
Maatschappelijke zetel: Duitsland

Congratulazioni!

Avete acquistato un articolo di alta qualità. Consigliamo di familiarizzare con l'articolo prima di cominciare ad utilizzarlo.



Leggere attentamente le seguenti istruzioni d'uso.

Utilizzare l'articolo solo nel modo descritto e per gli ambiti di applicazione indicati. Conservare accuratamente queste istruzioni d'uso. In caso di trasferimento dell'articolo a terzi, consegnare tutti i documenti insieme all'articolo.

Contenuto della fornitura (fig. A)

- 4 x supporto (piccolo) (1)
- 4 x supporto (grande) (2)
- 4 x gancio (a U) (3)
- 5 x gancio (piccolo) (4)
- 5 x gancio (grande) (5)
- 5 x clip (6)
- 1 x materiale di montaggio (7-8)
- 1 x istruzioni d'uso

WW-16972:

- 2 x pannello a parete (9)

WW-16973:

- 4 x pannello a parete (10)

Dati tecnici

Misure pannello a parete:

WW-16972:

39,7 x 47,9 x 2,2 cm (L x l x A)

WW-16973:

39,7 x 24,5 x 2,2 cm (L x l x A)



Carico massimo pannello a parete: 4,5 kg



Carico massimo supporto, gancio, clip: 0,5 kg



Data di produzione (mese/anno):
10/2025

Uso conforme alla destinazione

L'articolo è concepito per l'uso in ambienti interni. L'articolo è destinato unicamente all'uso privato e non a fini commerciali.

Indicazioni di sicurezza

Importante: leggere attentamente le istruzioni d'uso e conservarle con cura.



Pericolo di morte!

- Non lasciare il materiale di imballaggio alla portata di bambini non sorvegliati. Rischio di soffocamento.



Pericolo di lesioni!

- L'articolo non è un giocattolo.
 - Non apportare modifiche all'articolo.
 - Utilizzare l'articolo esclusivamente secondo la sua destinazione d'uso.
 - Prima di usare l'articolo, assicurarsi che sia stabile.
 - Non appendersi all'articolo.
 - Verificare che la parete sia adatta per il montaggio dell'articolo. Pareti non adatte possono essere causa di lesioni. Chiedere eventualmente consulenza a un rivenditore specializzato.
 - Assicurarsi che l'articolo venga montato correttamente e seguendo le presenti istruzioni d'uso. Il montaggio non conforme può essere causa di lesioni e compromettere la sicurezza e la funzionalità dell'articolo.
 - Prima dell'uso, verificare assolutamente che l'articolo sia stato montato correttamente.
- ### **Evitare danni agli oggetti!**
- Prima di ogni uso, controllare se l'articolo presenta danni o segni d'usura. Utilizzare l'articolo solo se in perfette condizioni.

Precauzioni da osservare assolutamente prima dell'uso

- Attenersi a tutte le indicazioni di sicurezza. L'inosservanza delle norme comporta rischi per l'utente e le altre persone.
- **AVVERTENZA!** Quando si praticano i fori, verificare in particolare che nella parete non siano presenti cavi di corrente elettrica, gas o acqua. In caso di montaggio improprio può sussistere il pericolo di lesioni, con rischio anche per la vita.
- Assicurarsi che vengano utilizzate tutte le viti di fissaggio per il montaggio dell'articolo e che il montaggio sia effettuato secondo queste istruzioni d'uso.

Montaggio

Prima del montaggio dell'articolo verificare la sufficiente stabilità e solidità della parete, per escludere il pericolo di lesioni.

Nota: prima di fissare l'articolo, verificare se il materiale di fissaggio fornito in dotazione è adatto alla parete. Utilizzare solo materiale adatto per il montaggio a parete. Chiedere eventualmente consulenza a un rivenditore specializzato.

Per il montaggio dell'articolo sono necessari un trapano e un cacciavite adatto (non inclusi nel contenuto della fornitura).

1. Rimuovere tutti i materiali di imballaggio dall'articolo.
2. Montare l'articolo (9/10) come mostrato nella fig. B.
3. Fissare le clip (6), i supporti (1-2) e i ganci (3-5) al pannello a parete (9/10).

Conservazione, pulizia

In caso di mancato utilizzo, riporre l'articolo a temperatura ambiente in un luogo asciutto e pulito. Pulire solo con un panno umido e quindi asciugare.

IMPORTANTE! Non utilizzare mai detergenti aggressivi.

Smaltimento



Smaltire l'articolo e i materiali della confezione nel rispetto delle attuali normative locali. Conservare i materiali della confezione (come ad es. i sacchetti) in modo che non siano raggiungibili per i bambini. Presso la propria amministrazione comunale o cittadina è possibile ottenere ulteriori informazioni sullo smaltimento dell'articolo alla fine del suo periodo di impiego. Smaltire l'articolo e la confezione nel rispetto dell'ambiente.



Il codice di riciclaggio serve per indicare i diversi materiali per il loro ritorno al ciclo di riutilizzo (recycling). Il codice è composto da un simbolo di riciclaggio per il ciclo di riutilizzo e da un numero che contraddistingue il materiale.

Avvertenze sulla garanzia e sulla gestione dei servizi di assistenza

L'articolo è stato prodotto con la massima cura e sotto un continuo controllo. DELTA-SPORT HANDELSKONTOR GmbH concede ai clienti finali privati, su questo articolo, tre anni di garanzia dalla data di acquisto (termine di garanzia) sulla base delle seguenti disposizioni. La garanzia vale per difetti del materiale o di fabbricazione. Questa garanzia non si estende a componenti del prodotto esposti a normale logorio, che possono pertanto essere considerati come componenti soggetti a usura (esempio capacità della batteria, calcificazione, lampade, pneumatici, filtri, spazzole...). La garanzia non si estende altresì a danni che si verificano su componenti delicati (esempio interruttori, batterie, parti realizzate in vetro, schermi, accessori vari) nonché a danni derivanti dal trasporto o altri incidenti.

Dalla presente garanzia sono escluse le richieste legate a casi di utilizzo non conforme oppure di abuso dell'articolo, oppure di utilizzo avvenuto non nell'ambito delle condizioni previste oppure del campo di impiego previsto, oppure in caso di non osservanza delle direttive riportate nelle istruzioni d'uso, a meno che il cliente non dimostri che sussista un vizio di materiale o di lavorazione che non sia riconducibile ad una delle circostanze riportate sopra.

Le richieste di garanzia possono essere avanzate solo entro il relativo termine, su presentazione dello scontrino originale di acquisto. Si prega quindi di conservare lo scontrino originale. Il termine di garanzia non sarà prolungato a seguito di eventuali riparazioni effettuate sulla base della garanzia, della garanzia obbligatoria prevista per legge oppure di accondiscendenza. Ciò vale anche per le parti sostituite oppure riparate.

In caso di contestazione rivolgersi dapprima alla hotline di assistenza sotto indicata oppure mettersi in contatto con noi via e-mail. Laddove sussista un caso coperto dalla garanzia, l'articolo sarà – a nostra discrezione – da noi riparato gratuitamente, sostituito oppure sarà rimborsato il prezzo di acquisto. Non sussistono ulteriori diritti derivanti dalla garanzia.

I vostri diritti giuridici, in particolare i diritti di garanzia obbligatoria prevista dalla legge nei confronti del relativo venditore, non sono limitati dalla presente garanzia.

Evasione delle richieste di garanzia

Affinché la vostra richiesta di garanzia sia evasa rapidamente, attenersi alle seguenti indicazioni:

- Conservare lo scontrino e il codice articolo (ad es. IAN 123456_7890) per dimostrare l'acquisto e indicarli a ogni richiesta.

- Il codice articolo si trova sulla targhetta di tipo dell'articolo, è incisa sull'articolo, indicata sulla pagina iniziale delle istruzioni (in basso a sinistra) o sull'adesivo posto sul retro o nella parte inferiore dell'articolo.
- In caso di anomalie di funzionamento o altri difetti, contattare innanzitutto il reparto di assistenza indicato di seguito al telefono oppure compilando il modulo di contatto su parkside-diy.com nella sezione Assistenza.
- Allegando la prova di acquisto (scontrino) e descrivendo il difetto e il modo in cui si è presentato, potrete spedire gratuitamente l'articolo all'indirizzo dell'assistenza che vi verrà indicato.



Su parkside-diy.com potete visualizzare e scaricare questi e molti altri manuali. Con questo codice QR si raggiunge direttamente il sito parkside-diy.com. Scegliere il

Paese e cercare le operative la finestra di ricerca. Immettendo il codice articolo (ad es. IAN 123456_7890) si arriva alle operative specifiche dell'articolo.

IAN: 496178_2504

- Ⓢ Assistenza clienti Svizzera
Telefono: 0800563601
- Ⓜ Assistenza clienti Italia
Telefono: 800172663
- Ⓜ Assistenza clienti Malta
Telefono: 80065168

Modulo di contatto su parkside-diy.com

Sede: Germania

* si applica solo alla Svizzera

** si applica solo all'Italia

¡Enhorabuena!

Con su compra se ha decidido por un artículo de gran calidad. Familiarícese con el artículo antes de usarlo por primera vez.



Para ello, lea detenidamente las siguientes instrucciones de uso.

Use el artículo solo de la forma descrita y para los campos de aplicación indicados. Conserve estas instrucciones de uso a buen recaudo. Entregue todos los documentos en caso de traspasar el artículo a terceros.

Alcance de suministro (Fig. A)

- 4 soportes (pequeños) (1)
- 4 soportes (grandes) (2)
- 4 ganchos (forma de U) (3)
- 5 ganchos (pequeños) (4)
- 5 ganchos (grandes) (5)
- 5 clips (6)
- 1 set de material de montaje (7-8)
- 1 instrucciones de uso

WW-16972:

2 paneles murales (9)

WW-16973:

4 paneles murales (10)

Datos técnicos

Dimensiones de los paneles murales:

WW-16972:

39,7 x 47,9 x 2,2 cm (L x An x Al)

WW-16973:

39,7 x 24,5 x 2,2 cm (L x An x Al)



Carga máx. panel mural: 4,5 kg



Carga máx. soporte, gancho, clip:
0,5 kg



Fecha de fabricación (mes/año):
10/2025

Uso previsto

El artículo está diseñado para el uso en interiores. El artículo es solo para uso doméstico y no está destinado a uso comercial.

Indicaciones de seguridad

Importante: Lea detenidamente estas instrucciones de uso y consérvelas.



¡Peligro de muerte!

- Nunca deje a niños sin supervisión con el material de embalaje. Existe peligro de asfixia.



¡Peligro de lesiones!

- Este artículo no es un juguete.
- No se debe efectuar ninguna modificación en el artículo.
- Utilice el artículo únicamente para el uso previsto.
- Antes de usar el artículo, verifique que la estabilidad sea correcta.
- No se cuelgue del artículo.
- Compruebe que la pared es apropiada para el montaje del artículo. Si las paredes no son apropiadas se pueden producir lesiones. Si es necesario, infórmese en un comercio especializado.
- Asegúrese de que el artículo se haya montado de forma correcta y siguiendo estas instrucciones de uso. Un montaje que no se haya efectuado correctamente puede ocasionar lesiones y limitar la seguridad y el funcionamiento.
- Antes del uso, compruebe sin falta que el artículo esté montado correctamente.



¡Evite daños materiales!

- Compruebe antes de cada uso que el artículo no presenta daños ni desgaste. Solo se debe usar el artículo si se encuentra en un estado óptimo.

Observe estrictamente antes del uso

- Observe todas las indicaciones de seguridad. En caso de incumplimiento de estas normas, se pondrá en peligro a sí mismo y a otras personas.
- **¡ADVERTENCIA!** Al taladrar agujeros, preste una atención especial a que no se encuentren cables eléctricos o tuberías de gas o agua en la pared. En caso de montaje incorrecto existe peligro de muerte o de lesiones.
- Asegúrese de utilizar todos los tornillos de fijación para el montaje del artículo y que el montaje se ha realizado conforme a estas instrucciones de uso.

Montaje

Compruebe previamente que la estabilidad y la solidez de la pared sean suficientes para descartar el peligro de lesiones.

Nota: Antes de proceder a fijar el artículo, asegúrese de que el material de fijación suministrado sea adecuado para su pared. Utilice únicamente accesorios de montaje adecuados para el montaje en la pared. Si es necesario, infórmese en un comercio especializado.

Para el montaje del artículo se necesitan una taladradora y un destornillador apropiado (no incluidos en el alcance de suministro).

1. Retire todo el material de embalaje del artículo.
2. Monte el artículo (9/10) tal como se muestra en la Fig. B.
3. Fije los clips (6), los soportes (1-2) y los ganchos (3-5) en el panel mural (9/10).

Almacenamiento, limpieza

Si no va a utilizarlo, almacene siempre el artículo seco y limpio y a temperatura ambiente. Limpie solo con un paño de limpieza húmedo y después seque frotándolo.

¡IMPORTANTE! No lo limpie con productos de limpieza agresivos.

Indicaciones para la eliminación



Elimine el artículo y los materiales de embalaje conforme a la correspondiente normativa local vigente. Guarde el material de embalaje (como; p. ej.; las bolsas de plástico) fuera del alcance de los niños. En su administración local o municipal podrá obtener más información sobre la eliminación del artículo usado. Elimine el artículo y el embalaje de forma respetuosa con el medio ambiente.



El código de reciclaje se emplea para señalar los diferentes materiales para su retorno al ciclo de reciclaje. El código se compone de un símbolo de reciclaje para el ciclo de aprovechamiento y un número que señala el material.

Indicaciones relativas a la garantía y la gestión de servicios

El artículo ha sido fabricado con gran esmero y sometido a controles constantes. Para el mismo, DELTA-SPORT HANDELS-KONTOR GmbH ofrece a los clientes finales particulares una garantía de tres años a contar desde la fecha de compra (periodo de garantía) con arreglo a las condiciones que se exponen a continuación. La garantía tiene validez únicamente para fallos del material y fabricación. La garantía no cubre las piezas sometidas a un desgaste normal y se consideren por ello piezas de desgaste (p. ej., pilas) así como tampoco a piezas frágiles como interruptores o piezas fabricadas en vidrio o cristal.

Se excluyen derechos derivados de esta garantía, si se ha realizado un uso incorrecto o abusivo del artículo o que no se encuentre dentro del marco del uso o ámbito de uso previstos o si no se ha observado lo recogido en el manual de instrucciones, a no ser que el cliente final demuestre que existen fallos del material o fabricación no derivados de una de las circunstancias expuestas anteriormente. Las demandas derivadas de la garantía sólo podrán presentarse dentro del periodo de garantía exhibiendo el comprobante de compra original. Le rogamos, por ello, que conserve el comprobante de compra original. El periodo de garantía no se verá prolongado por ningún tipo de reparación realizada con motivo de la garantía, la garantía legal o como gesto de buena voluntad. Esto se aplica también a las piezas sustituidas o reparadas. Por favor, dirija sus quejas primero a la línea telefónica del servicio de atención al cliente que se indica a continuación o póngase en contacto con nosotros por correo electrónico. Si el caso está cubierto por la garantía, a nuestra elección, repararemos o cambiaremos gratuitamente el artículo o le restituiremos el precio de compra del mismo. De la garantía no se derivan otros derechos.

Esta garantía no limitará sus derechos legales, especialmente los derechos de garantía frente al vendedor correspondiente.

Tramitación en caso de garantía

Para garantizar una rápida tramitación de su petición, le rogamos que siga las indicaciones siguientes:

- Durante todas las consultas tenga preparados el ticket de compra y el número del artículo (p. ej., IAN 123456_7890) como prueba de la compra.

- Encontrará el número del artículo en la placa de características del artículo, un grabado en el artículo, la portada de las instrucciones (parte inferior izquierda) o en la pegatina de la parte trasera o inferior del artículo.
- Si aparecieran fallos de funcionamiento u otras deficiencias, póngase en contacto primero con el departamento de servicio mencionado a continuación por teléfono o utilice nuestro formulario de contacto, podrá encontrarlo en la categoría Servicio de parkside-diy.com.
- A continuación podrá enviar un artículo reconocido como defectuoso, adjuntado el comprobante de compra (ticket de compra) e indicando el tipo de defecto y cuándo apareció, exento de franqueo a la dirección de servicio comunicada.



En parkside-diy.com podrá consultar y descargarse este y muchos otros manuales de instrucciones. Con este código QR accederá directamente a parkside-diy.com. Seleccio-

ne su país y busque las instrucciones de manejo empleando el buscador. Indicando el número de artículo (p. ej., IAN 123456_7890) accederá a las instrucciones de manejo de su artículo.

IAN: 496178_2504

- Ⓜ Servicio de atención al cliente en España
Teléfono: 900994940
Formulario de contacto en parkside-diy.com
Sede: Alemania

Muitos parabéns!

Com esta compra, optou por um artigo de alta qualidade. Antes de o utilizar pela primeira vez, familiarize-se com o artigo.



Leia com atenção o seguinte manual de utilização.

Utilize o artigo apenas conforme descrito e para as aplicações indicadas. Guarde este manual de utilização num local seguro. No caso de transferir o artigo para terceiros, faça-o acompanhar de todos os documentos.

Volume de fornecimento (Fig. A)

- 4 suportes (pequenos) (1)
- 4 suportes (grandes) (2)
- 4 ganchos (em forma de U) (3)
- 5 ganchos (pequenos) (4)
- 5 ganchos (grandes) (5)
- 5 molas (6)
- 1 conjunto de material de montagem (7-8)
- 1 manual de utilização

WW-16972:

- 2 painéis de parede (9)

WW-16973:

- 4 painéis de parede (10)

Dados técnicos

Dimensões do painel de parede:

WW-16972:

39,7 x 47,9 x 2,2 cm (C x L x A)

WW-16973:

39,7 x 24,5 x 2,2 cm (C x L x A)



Carga máxima do painel de parede: 4,5 kg



Carga máxima dos suportes, ganchos, molas: 0,5 kg



Data de fabrico (mês/ano):
10/2025

Utilização prevista

O artigo foi concebido para utilização em espaços interiores. O artigo destina-se apenas a utilização privada e não comercial.

Instruções de segurança

Importante: leia atentamente o presente manual de utilização e guarde-o!



Perigo de morte!

- Nunca deixe crianças sem supervisão com o material de embalagem. Existe risco de sufocamento.



Perigo de ferimentos!

- Este artigo não é um brinquedo.
- Não devem ser realizadas quaisquer modificações no artigo!
- Utilize o artigo apenas de acordo com a utilização pretendida.
- Antes da utilização do artigo, assegure a existência de uma estabilidade correta.
- Não se pendure no artigo.
- Verifique se a parede é adequada para a montagem do artigo. Paredes com superfícies inadequadas podem resultar em ferimentos. Se necessário, consulte uma loja especializada.
- Certifique-se de que o artigo é montado corretamente e de acordo com este manual de utilização. Uma montagem incorreta pode resultar em ferimentos, bem como afetar a segurança e o funcionamento.
- Antes da utilização, verifique impetivelmente se o artigo foi montado corretamente.



Prevenção de danos materiais!

- Antes de cada utilização, verifique se o artigo apresenta danos ou desgaste. O artigo deve ser utilizado apenas em bom estado!

Observar impreterivelmente antes da utilização

- Observe todas as instruções de segurança! No caso de inobservância destas regras, coloca-se a si e a outras pessoas em perigo.
- **ADVERTÊNCIA!** Ao fazer furos, tenha especial cuidado para que não existam cabos elétricos, tubagens de gás ou de água na parede. Existe perigo de morte ou de ferimentos no caso de uma montagem incorreta.
- Certifique-se de que são utilizados todos os parafusos de fixação para a montagem do artigo e que a montagem foi efetuada de acordo com este manual de utilização.

Montagem

Verifique previamente se a parede é estável e sólida o suficiente, a fim de evitar perigo de ferimentos.

Nota: antes de fixar o artigo, certifique-se de que o material de fixação fornecido é adequado para a sua parede. Para a fixação à parede, use apenas ferramentas de montagem adequadas. Se necessário, consulte uma loja especializada. Para a montagem do artigo, precisa de um berbequim e de uma chave de fendas adequada (não incluídos no volume de fornecimento).

1. Remova todos os materiais de embalagem do artigo.
2. Monte o artigo (9/10) tal como mostrado na Fig. B.
3. Fixe as molas (6), os suportes (1-2) e os ganchos (3-5) ao painel de parede (9/10).

Armazenamento e limpeza

Se não utilizar o artigo, guarde-o sempre seco, limpo e à temperatura ambiente.

Limpe apenas com um pano de limpeza húmido e, em seguida, use um pano limpo para secar o artigo.

IMPORTANTE! Nunca efetue a limpeza com produtos de limpeza agressivos.

Instruções para a eliminação



Elimine o artigo e os materiais da embalagem de acordo com as normas locais vigentes. Mantenha os materiais da embalagem (como, por ex. saco de película) fora do alcance das crianças. Consulte a sua câmara municipal ou a sua junta de freguesia para obter outras informações para a eliminação do artigo fora de uso. Elimine o artigo e a embalagem de forma ambientalmente correta.



O código de reciclagem destina-se a identificar diferentes materiais para a recirculação no circuito de reprocessamento (reciclagem). O código consiste num símbolo de reciclagem para o circuito de revalorização e num número que identifica o material.

Indicações sobre a garantia e o processamento de serviço

O artigo foi produzido com grande cuidado e sob controlo permanente. A DELTA-SPORT HANDELSKONTOR GmbH concede aos consumidores finais deste artigo três anos de garantia a partir da data de compra (prazo de garantia) de acordo com as seguintes disposições. A garantia aplica-se apenas a defeitos de material e de fabrico. A garantia não se aplica a peças que estejam sujeitas a desgaste normal e que, por isso, são consideradas peças de desgaste (por ex. pilhas), nem a peças quebráveis, como interruptores ou peças fabricadas em vidro.

São excluídos qualquer direitos a esta garantia, caso o artigo seja usado de forma incorreta ou abusiva ou fora do âmbito da disposição prevista ou do âmbito de utilização previsto ou em caso de desrespeito das especificações do manual de operação, exceto se o consumidor final comprovar a existência de um defeito de material ou fabrico que não esteja relacionado com as circunstâncias acima mencionadas.

Os direitos de garantia apenas podem ser acionados dentro do prazo da garantia com a apresentação do comprovativo de compra original. Por esse motivo, deverá guardar o comprovativo de compra original. O prazo de garantia não é alargado em caso de eventuais reparações ao abrigo da garantia, termos legais de garantia ou carência. O mesmo se aplica a peças substituídas ou reparadas.

No caso de reclamações, contacte primeiro a linha de apoio indicada a seguir ou entre em contacto connosco por e-mail. Se for um caso de pedido de garantia, o artigo será reparado gratuitamente, substituído ou o valor da compra será reembolsado – de acordo com o nosso parecer. Não existem outros direitos decorrentes da garantia.

Os seus direitos legais legítimos, em especial os direitos de garantia perante o fabricante, não são limitados por esta garantia.

Segundo a DL 67/2003, com a troca do aparelho dá-se início a um novo prazo de garantia. Depois de expirada a garantia, eventuais reparações implicam o pagamento de custos.

Processamento em caso de reclamação da garantia

Para garantir um processamento rápido da sua questão, siga por favor as seguintes indicações:

- Em todos os contactos, tenha consigo o recibo e o número de referência (por ex. IAN 123456_7890) como comprovativo de compra.
- Encontra o número de referência na placa de identificação presente no artigo, numa gravação no artigo, na primeira página do seu manual (no lado inferior esquerdo) ou no autocolante no lado de trás ou de baixo do artigo.
- Em caso de erros de funcionamento ou de outros defeitos, contacte primeiro o departamento de assistência mencionado a seguir, através do telefone ou do nosso formulário de contacto que encontra em parkside-diy.com na categoria Assistência.
- Pode enviar o artigo considerado defeituoso, juntamente com o comprovativo de compra (recibo) e a indicação do defeito e do momento da sua ocorrência, com portes grátis para o endereço da assistência que lhe comunicamos.



Em parkside-diy.com pode visualizar e descarregar este e muitos outros manuais. Com este código QR acede diretamente ao parkside-diy.com. Seleccione o seu país e no

motor de busca procure os seus manuais de operação. Ao inserir o número de referência (por ex. IAN 123456_7890) chega ao manual de operação do seu artigo.

IAN: 496178_2504

 Serviço de apoio ao cliente Portugal
Telefone: 800849131

Formulário de contacto em
parkside-diy.com
Sede: Alemanha



Adresses sur quefairedemesdechets.fr

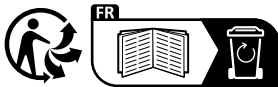

DELTA-SPORT HANDELSKONTOR GMBH
Wragekamp 6 • 22397 Hamburg
GERMANY



Delta-Sport-Nr.: WW-16972, WW-16973

09.15.2025 / AM 8:58

IAN 496178_2504

