



CORDLESS FLOOR LAMP

NL

STAANDE LAMP OP ACCU

Montage-, bedienings- en veiligheidsinstructies

DE AT CH

AKKU-STEHLUCHTE

Montage-, Bedienungs- und Sicherheitshinweise

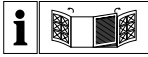

NL

Vouw alvorens te lezen de twee bladzijden met de afbeeldingen open en raak vertrouwd met alle functies van het toestel.

DE AT CH

Klappen Sie vor dem Lesen die beiden Seiten mit den Abbildungen aus und machen Sie sich anschließend mit allen Funktionen des Gerätes vertraut.





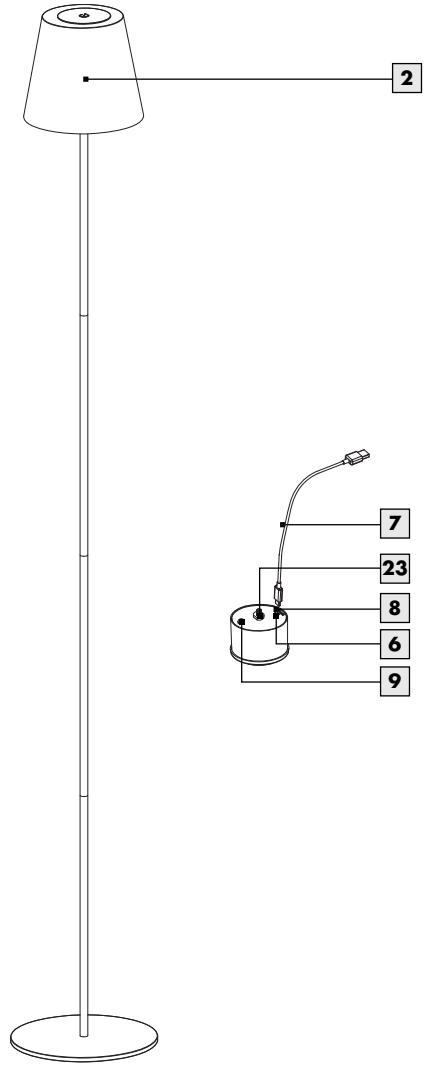
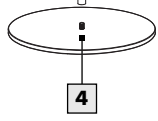
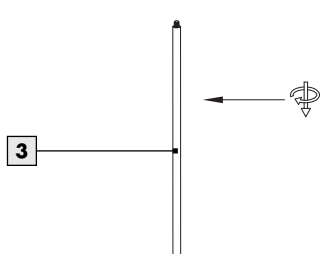
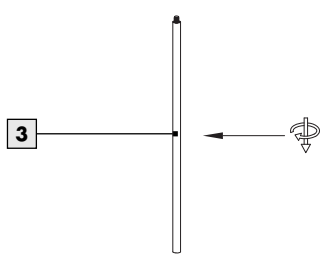
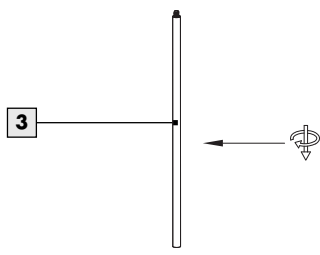
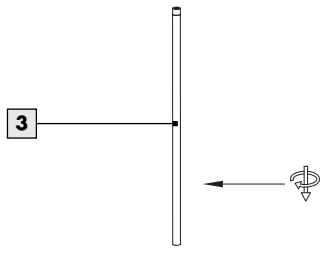
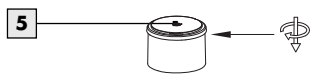
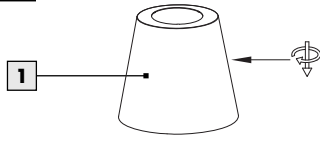

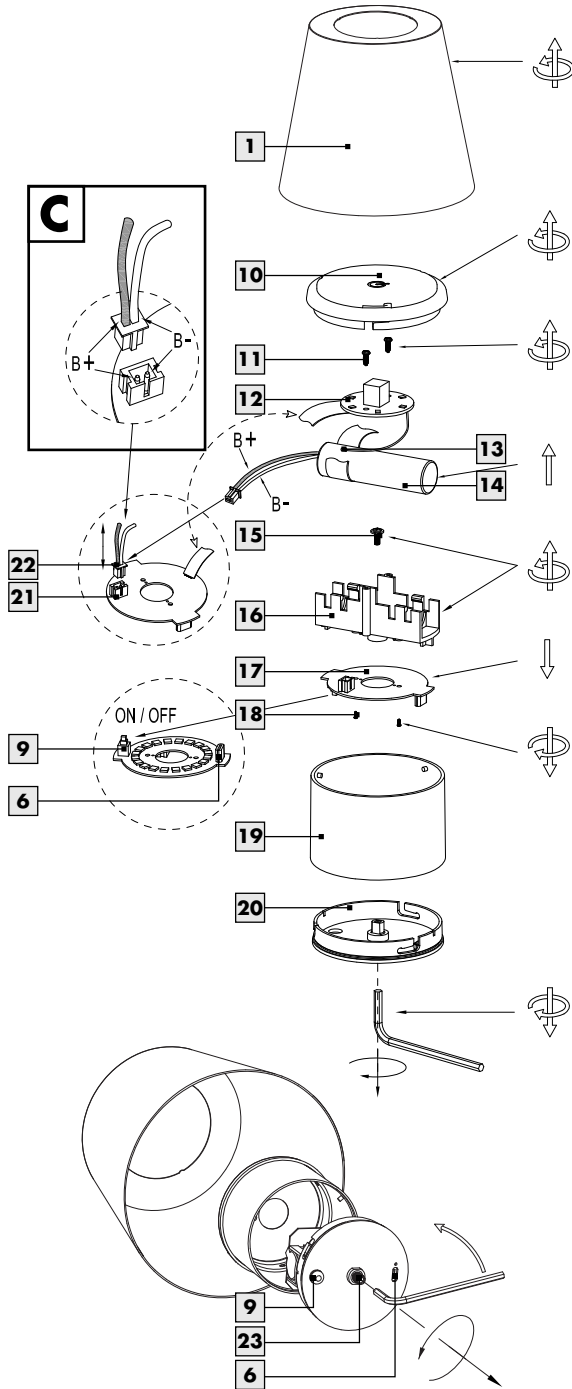





















NL	Montage-, bedienings- en veiligheidsinstructies	Pagina	5
DE / AT / CH	Montage-, Bedienungs- und Sicherheitshinweise	Seite	13

A



B

Legenda van de gebruikte pictogrammen	Pagina	6
Inleiding	Pagina	7
Correct gebruik.....	Pagina	7
Omvang van de levering.....	Pagina	7
Beschrijving van de onderdelen.....	Pagina	7
Technische gegevens.....	Pagina	7
Veiligheid	Pagina	8
Veiligheidsvoorschriften.....	Pagina	8
Ingebruikname	Pagina	10
Lamp opladen.....	Pagina	10
Lamp monteren.....	Pagina	10
Lamp in-/uitschakelen en dimmen.....	Pagina	10
Demontage	Pagina	10
Accu vervangen.....	Pagina	11
LED-printplaten vervangen.....	Pagina	11
Onderhoud en reiniging	Pagina	11
Afvoer	Pagina	11
Garantie en service	Pagina	12
Garantie.....	Pagina	12
Serviceadres.....	Pagina	12
Conformiteitsverklaring.....	Pagina	12
Fabrikant.....	Pagina	12

Legenda van de gebruikte pictogrammen			
	Lees de instructies!		Deze lamp is niet geschikt voor externe dimmers en elektronische schakelaars.
	Alleen voor gebruik binnenshuis, voor droge en gesloten ruimtes.		Ontploffingsgevaar!
	Zo handelt u correct	A	Ampère
 A.C. a.c.	Wisselspanning (stroom- en spanningstype)	Hz	Hertz (frequentie)
 d.c. DC	Gelijkspanning (stroom- en spanningstype)	W	Watt (nuttig vermogen)
	Verwijder de verpakking en het apparaat op een milieuvriendelijke manier!		Veiligheidshandschoenen dragen!
	Waarschuwing- en veiligheidsinstructies in acht nemen!		Waarschuwing voor een elektrische schok! Levensgevaar!
	Levensgevaar en kans op ongevallen bij kleuters en kinderen!		Milieuvervuiling door onjuist afvoeren van batterijen/accu's!
	USB-aansluiting		Touch-schakelaar
SELV	Zeer lage veiligheidsspanning		Buiten het bereik van kinderen bewaren!
	Beschermingsklasse III - bescherming tegen elektrische schokken (gevaarlijke krachtstromen) door beschermende extra-lage spanning (<60 V DC)		Beschermingsklasse (spatwaterdicht)
	De lichtbron van dit product is vervangbaar.		De verpakking bestaat uit 100% gerecycled papier.
	Golfkarton		Karton
	Papier		Polyethyleentereftalaat
	Polyethyleen (geringe dichtheid)		Veiligheidsaanwijzingen Handelingsaanwijzingen
 lm	Lumen		Lichttemperatuur in Kelvin

Staaende lamp op accu

• Inleiding



Gefeliciteerd met de koop van uw nieuwe apparaat. U hebt voor een hoogwaardig product gekozen. Lees deze gebruiksaanwijzing volledig en zorgvuldig door. Vouw de pagina met de afbeeldingen open. Deze gebruiksaanwijzing hoort bij dit product en bevat belangrijke aanwijzingen voor de ingebruikname en bediening. Neem altijd de veiligheidsinstructies in acht. Controleer vóór de ingebruikname of de juiste spanning beschikbaar is en of alle onderdelen goed gemonteerd zijn. Wanneer u vragen hebt of onzeker bent in verband met de bediening van het apparaat, kunt u contact opnemen met uw leverancier of met het servicepunt. Bewaar deze handleiding op een veilige plaats en geef hem evt. aan derden door.

• Correct gebruik

Dit product is geschikt voor gebruik binnenshuis en buitenshuis. Dit product is uitsluitend bedoeld voor gebruik in privéhuishoudens. Dit product is bedoeld voor normaal gebruik.

Laad de lamp alleen binnenshuis op. Bescherm de lamp tegen direct zonlicht tijdens het opladen om oververhitting van de accu te voorkomen. Laad de accu indien mogelijk op bij een temperatuur tussen 10 °C en 30 °C.

Als de lamp langere tijd niet wordt gebruikt (zonder de accu op te laden), kan de accu beschadigd raken door diepe ontlading. Laad de accu minstens om de 6 maanden op om diepe ontlading te voorkomen.

• Omvang van de levering

Controleer de levering altijd direct na het uitpakken op volledigheid en optimale staat van het product.

- 1 Staande lamp op accu
14172806L / 14172805L / 14172803L /
14172804L
- 1 Lampenkap
- 4 Buis

- 1 Lampbasis
- 1 USB-aansluitkabel (USB-C naar USB-A)
- 1 Gebruiksaanwijzing

• Beschrijving van de onderdelen

- 1 Lampenkap
- 2 Lamp
- 3 Buis
- 4 Lampbasis
- 5 Touch-schakelaar
- 6 USB-laadaansluiting
- 7 USB-aansluitkabel
- 8 Beschermkap
- 9 Aan/uit-schakelaar
- 10 Lampdeksel
- 11 Schroef bovenste LED-printplaat
- 12 Bovenste LED-printplaat
- 13 Temperatuursensor
- 14 Accu
- 15 Borgschroef
- 16 Batterijhouder
- 17 Onderste LED-printplaat
- 18 Schroef onderste LED-printplaat
- 19 Lampbehuizing
- 20 Onderste lampafdekking
- 21 Connector
- 22 Stekker van de accubedrading
- 23 Bevestigingsschroef

• Technische gegevens

Lamp:

Modelnummer:	14172806L / 14172805L / 14172803L / 14172804L
Bedrijfsspanning:	SELV 5 V === 0,5A (USB)
Nominaal vermogen:	max. 2,6 W
Veiligheidsklasse:	III / ⚡
IP-code:	IP44
Oplaadtijd:	ca. 5 uur
Brandduur:	max. 18 uur

Accu:

Type:	18650 (Li-Ion)
Nominaal vermogen:	3,7 V / 2600 mAh
Stekker:	PH2P
Polariteit:	zie afbeelding C

LED-module:

Modelnummer:	LFY2326FW
Nominaal vermogen:	max. 4,3 W
Stekker:	PH2P

Dit product bevat een lichtbron met energie-efficiëntieklasse „F“.

• Veiligheid



Veiligheidsvoorschriften

Bij beschadigingen die worden veroorzaakt door het niet in acht nemen van deze gebruiksaanwijzing vervalt de garantie! Wij zijn niet aansprakelijk voor gevolgschade! Bij materiële schade of persoonlijk letsel die worden veroorzaakt door onjuist gebruik of het niet in acht nemen van de veiligheidsinstructies zijn wij niet aansprakelijk!

■ **WAARSCHUWING!** **LEVENSGEVAAR EN KANS OP ONGEVALLEN BIJ KLEUTERS EN KINDEREN!**

Laat kinderen nooit zonder toezicht bij het verpakkingsmateriaal. Er bestaat kans op verstikking door verpakkingsmateriaal. Kinderen onderschatten vaak de gevaren. Houd kinderen altijd uit de buurt van het product.

- Dit apparaat kan door kinderen vanaf 8 alsmede door personen met verminderde fysieke, sensorische of mentale vaardigheden of een gebrek aan ervaring en kennis worden gebruikt, als zij onder toezicht staan of geïnstrueerd werden met betrekking tot het veilige gebruik van het apparaat en zij de hieruit voortvloeiende gevaren begrijpen. Kinderen mogen niet met het apparaat spelen. Reiniging en onderhoud mag niet door kinderen zonder toezicht worden uitgevoerd.

LETSELGEVAAR!

- Leg de lamp en het verpakkingsmateriaal direct op een veilige plek. Plasticfolie, plastic zakken, kunst-

stof onderdelen enzovoort zijn geen speelgoed en kunnen een gevaar vormen voor kinderen.



Vermijd levensgevaar door elektrische schok

- Controleer de lamp en de USB-aansluitkabel voor elk gebruik op beschadigingen. Gebruik de lamp nooit als u beschadigingen constateert.
- Controleer de lamp en de USB-aansluitkabel altijd op beschadigingen voordat u deze op het lichtnet aansluit. Gebruik de lamp nooit als u beschadigingen constateert.
- Beschadigde USB-aansluitkabels betekenen levensgevaar door elektrische schokken. Neem in geval van schade, reparaties of andere problemen met de lamp contact op met het servicecentrum of een gekwalificeerde elektricien.
- Vermijd in alle gevallen het contact met spanningvoerende leidingen en contact met water of andere vloeistoffen.
- Dompel het product en de USB-netadapter niet onder in water of in andere vloeistoffen.
- Zet het product nooit zodanig neer dat het in een bad of in een wastafel kan vallen.
- Pak nooit een elektrisch apparaat vast als het in het water is gevallen. Onderbreek in zo'n geval altijd de stroomvoorziening naar het product.
- Open nooit een van de elektrische delen en steek er geen voorwerpen in. Bij dergelijke ingrepen bestaat levensgevaar door elektrische schokken.
- Gebruik alleen een USB-netadapter waarvan de technische gegevens overeenkomen met die van het product.
- Raak de USB-netadapter nooit met vochtige handen aan.
- Trek de USB-netadapter nooit aan de USB-aansluitkabel uit het stopcontact, maar pak altijd de USB-netadapter vast.
- Plaats de lamp niet op een vochtig of geleidend oppervlak.
- Haal de USB-netadapter altijd uit het stopcontact voordat u de lamp monteert, demonteert, schoonmaakt of als u de lamp langere tijd niet gebruikt.
- Knik de USB-aansluitkabel niet en leg deze niet over scherpe randen heen.
- Gebruik uitsluitend de meegeleverde onderdelen, anders vervalt elke garantieclaim.
- De lichtbron kan door de klant worden vervangen.

- Als het product niet wordt gebruikt, het wordt gereinigd of bij storingen moet het product altijd worden uitgeschakeld en de USB-netadapter uit het stop-contact worden verwijderd.



Vermijd brand- en letselgevaar

-  Deze lamp is niet geschikt voor externe dimmers en elektronische schakelaars.
- Kijk niet vanaf korte afstand in de lamp als hij wordt gebruikt.
- Kijk niet met een optisch instrument (bijv. vergrootglas) in de LED-lamp
- Bedek de lamp of de USB-netadapter niet met doeken, gordijnen of andere voorwerpen en houd deze uit de buurt van andere licht ontvlambare materialen. Zorg voor voldoende luchtcirculatie en afstand rond de lamp. Overmatige warmteontwikkeling kan leiden tot brand.
- Gebruik het product niet in de buurt van hittebronnen zoals radiatoren of andere apparaten die hitte uitstralen!
- Gooi het product niet in het vuur en stel het niet bloot aan hoge temperaturen.
- Leg de USB-aansluitkabel zodanig dat deze geen stukelgevaar vormt.



Zo handelt u correct

- Monteer de lamp zodat deze tegen vervuiling en te sterke opwarming is beschermd.
- Wees altijd oplettend! Wees altijd voorzichtig en ga met verstand te werk. Gebruik de lamp niet als u ongeconcentreerd bent of zich niet goed voelt.
- Maak u voorafgaand aan het gebruik vertrouwd met alle aanwijzingen en afbeeldingen in deze handleiding en met het product zelf.



Veiligheidsinstructies voor batterijen/accu's

-  **WAARSCHUWING! BEWAAR BATTERIJEN BUITEN HET BEREIK VAN KINDEREN!**
Inslikken kan chemische brandwonden, perforatie van zacht weefsel en de dood veroorzaken. Binnen 2 uur na het inslikken van een batterij kunnen

ernstige brandwonden optreden. Raadpleeg direct een arts.



ONTPLOFFINGSGEVAAR! Probeer niet-oplaadbare batterijen nooit op te laden. Maak geen kortsluiting met batterijen/accu's en probeer ze nooit te openen. Dit kan leiden tot oververhitting, brandgevaar en ontploffing.

- Gooi batterijen/accu's nooit in vuur of water.
- Stel batterijen/accu's niet bloot aan mechanische belasting.

Risico op lekkage van batterijen/accu's

- Zorg dat de batterij/accu niet wordt blootgesteld aan invloeden van buitenaf, zoals verwarmingselementen of direct zonlicht.
- Bij lekkende batterijen/accu's mogen de huid, ogen en slijmvliezen niet in contact komen met de gelekte chemicaliën! Spoel direct met schoon water en neem contact op met een arts!



DRAAG VEILIGHEIDSHAND-SCHOENEN!

Lekkende batterijen/accu's geven bijtend zuur af en kunnen bij contact met de huid letsel veroorzaken. Draag daarom geschikte veiligheids-handschoenen.

- Als een batterij/accu heeft gelekt, verwijdert u deze direct uit het product om beschadiging te voorkomen.
- Gebruik uitsluitend batterijen/accu's van hetzelfde type. Combineer geen oude batterijen/accu's met nieuwe!
- Verwijder de batterij/accu als u het product langere tijd niet gebruikt.

Risico op lekkage van batterij-/accu'zuur

- Gebruik uitsluitend het aangegeven type batterijen/accu's!
- Plaats de batterijen/accu's volgens de aangegeven polariteit op de batterij/accu en het product.
- Reinig de contacten van de batterij/accu en van het batterijcompartiment vóór het plaatsen met een droge pluisvrije doek of een wattenstaafje.
- Verwijder lege batterijen/accu's direct uit het product.

● Ingebruikname

● Lamp opladen

Opmerking: gebruik een USB-netadapter (niet bij de leveringsomvang inbegrepen) die een zeer lage veiligheidsspanning (SELV) levert en voldoet aan de veiligheidsnorm EN 62368. Laad de lamp uitsluitend binnen op in droge en gesloten ruimtes.

- Schakel de lamp in [2] met de aan/uit-schakelaar [9].
- Trek de beschermkap [8] van de oplaadaansluiting.
- Sluit de USB-C stekker van de USB-aansluitkabel [7] aan op de USB-oplaadaansluiting [6].
- Steek de USB-A stekker van de USB-aansluitkabel [7] in een geschikt USB-aansluiting, bijvoorbeeld een USB-netadapter (niet meegeleverd) of iets dergelijks.

Tijdens het opladen brandt het indicatielampje rood. Als het indicatielampje niet brandt, controleer dan of de aan/uit-schakelaar [9] ingeschakeld is.

- Laat het lampje [2] volledig opladen. Als het opladen voltooid is, brandt het indicatielampje groen.
- Koppel de USB-aansluitkabel [7] los van de USB-aansluiting en de USB-oplaadpoort [6].
- Sluit de USB-laadpoort [6] met de beschermkap [8].

● Lamp monteren

Aanwijzing: Verwijder al het verpakkingsmateriaal van het product.

- Schroef de buizen [3] van de steunpoot aan elkaar. Als u de lamp [2] lager wilt maken, gebruik dan slechts drie buizen [3] van de steunpoot.
- Schroef de volledig gemonteerde steunpoot op de lampbasis [4].
- Schroef de steunpoot op de bevestigingsschroef [23] van de lamp [2].
- Plaats de lampenkap [1] en bevestig deze met een korte draaibeweging naar rechts. Zorg ervoor dat deze goed aansluit.

● Lamp in-/uitschakelen en dimmen

Opmerking: Wanneer de lamp wordt uitgeschakeld met de touch-schakelaar [5], blijft de lamp [2] in de stand-bymodus staan. Als u de lamp [2] langere tijd niet gebruikt, schakelt u de lamp [2] uit met de aan/uitschakelaar [9] om deze volledig los te koppelen van de stroomvoorziening en de accu te ontzien.

Aan/uit-schakelaar:

- Schakel de lamp [2] in met de aan/uit-schakelaar [9] om de stroomvoorziening tot stand te brengen.
- Schakel de lamp [2] uit met de aan/uitschakelaar [9] om deze volledig los te koppelen van de stroomvoorziening.

Touch-schakelaar / lamp dimmen:

- Raak de touch-schakelaar [5] meerdere keren aan om de lamp [2] te dimmen of uit te schakelen.

● Demontage

1. Maak de lampenkap [1] los van de lamp [2] door deze kort tegen de klok in te draaien.
2. Schroef de lamp [2] los van de lampvoet.
3. Draai de onderste lampafdekking [20] naar links van de lamp [2] met behulp van een zeskantsleutel.
4. Til de lampafdekking met het hele printplaatblok uit de lampbehuizing [19]. Let op de afdichting.
5. Draai de schroeven [11] met een schroevendraaier uit de bovenste LED-printplaat [12].
6. Neem de accu [14] uit de accuhouder [16].
7. Trek voorzichtig de stekker van de accubedding [22] uit de connector [21] van de onderste LED-printplaat [17].
8. Maak de krimpkous van de temperatuursensor [13] los door deze voorzichtig open te knippen met een puntige schaar. De accu kan nu worden verwijderd.
9. Draai de borgschroef [15] uit de accuhouder [16].
10. Draai de schroeven [18] van de onderste LED-printplaat [17] aan de onderkant van de LED-printplaat los. De twee LED-printplaten kunnen nu worden verwijderd.

● Accu vervangen

- Om de accu [14] te vervangen volgt u de stappen 1 t/m 7 van het hoofdstuk "Demontage".
- Bevestig de temperatuursensor [13] aan de nieuwe accu [14] met isolatietape.
- Plaats de accu en steek de connector van de accu-bedrading [22] voorzichtig in de connectors [21] van de bovenste LED-printplaat [17] en de onderste LED-printplaat [17]. Zorg ervoor dat de vergrendelingen goed vastzitten.
- Plaats de bovenste LED-printplaat [12] terug en zet deze vast met de schroeven [11].
- Plaats het printplaatblok zo in de lampbehuizing [19] dat de lampafdekking [20] door deze licht te draaien in de vergrendeling vastklikt.
- Schroef de lamp [2] weer op de lampvoet.
- Plaats de lampenkap [1] terug en bevestig deze met een korte draaibeweging naar rechts.

Neem bij het kopen van de vervangende accu de vermogenswaarden uit het hoofdstuk "Technische gegevens" in acht.

Zorg ervoor dat de vervangende accu voldoet aan de IEC 62133-2 richtlijn.

● LED-printplaten vervangen

Om de LED-printplaten te vervangen volgt u de stappen 1 t/m 9 van het hoofdstuk "Demontage".

- Plaats de accuhouder [16] op de nieuwe onderste LED printplaat [17].
- Schroef de twee schroeven [18] terug in de LED printplaat.
- Plaats de onderste LED-printplaat [17] in de lampafdekking [20]. Zorg ervoor dat de pin voor de aan/uit-schakelaar [9] en de USB-laadpoort [6] correct zijn geplaatst.
- Schroef de borgschroef [15] in de accuhouder [16].
- Bevestig de temperatuursensor [13] aan de accu [14] met isolatietape.
- Plaats de accu en steek de bedradingsconnector van de accu [22] voorzichtig in de connectoren [21] van het onderste LED-bord [17]. Zorg ervoor dat de vergrendelingen goed vastzitten.
- Plaats de bovenste LED-printplaat [12] terug en zet deze vast met de schroeven [11].

- Plaats het printplaatblok zo in de lampbehuizing [19] dat de lampafdekking [20] door deze licht te draaien in de vergrendeling vastklikt.
- Schroef de lamp [2] weer op de lampvoet.
- Plaats de lampenkap [1] terug en bevestig deze met een korte draaibeweging naar rechts.

Een vervangende LED-printplaat is verkrijgbaar bij onze klantenservice onder vermelding van het artikelnummer (zie "Technische gegevens").

● Onderhoud en reiniging

WAARSCHUWING! LEVENSGEVAAR DOOR EEN ELEKTRISCHE SCHOK!

Ontkoppel de lamp voorafgaand aan alle werkzaamheden van het elektriciteitsnet. Trek hiervoor de USB-aansluitkabel uit de USB-aansluiting.

- Gebruik geen oplosmiddel, benzine e.d. De lichten zullen hierdoor schade ondervinden.
- Gebruik voor de reiniging uitsluitend een droge, pluisvrije doek.

● Afvoer



De verpakking bestaat uit milieuvriendelijke grondstoffen die u via de plaatselijke recyclingcontainers kunt afvoeren.



Neem de aanduiding van de verpakkingsmaterialen voor de afvalscheiding in acht. Deze zijn gemarkeerd met de afkorting (a) en een cijfers (b) met de volgende betekenis: 1-7: kunststoffen / 20-22: papier en vezelplaten / 80-98: composietmaterialen.



Gooi het afgedankte product omwille van het milieu niet weg via het huisvuil, maar geef het af bij het daarvoor bestemde depot of het gemeentelijke milieupark. Over afgifteplaatsen en hun openingstijden kunt u zich bij uw aangewezen instantie informeren.

Defecte of opgebruikte batterijen moeten worden gerecycled in overeenstemming met richtlijn 2006/66/EG. Lever de batterijen en/of het apparaat in bij de daarvoor bestemde inzamelpunten.



Batterijen mogen niet worden meegegeven met het huishoudelijk afval. Ze kunnen giftige zware metalen bevatten en moeten worden ingezameld met het chemisch afval. De scheikundige symbolen van de betreffende zware metalen zijn: Cd = cadmium, Hg = kwik, Pb = lood. Lever lege batterijen in bij een plaatselijk inzamelpunt voor chemisch afval.

● **Garantie en service**

● **Garantie**

Op dit product verlenen wij 36 maanden garantie vanaf koopdatum. Het apparaat werd zorgvuldig vervaardigd en aan een nauwkeurige kwaliteitscontrole onderworpen. Binnen de garantieperiode herstellen wij kosteloos alle materiaal- of productiefouten. Mocht u desondanks tijdens de garantieperiode mankementen aantreffen, stuur het apparaat dan naar het aangegeven serviceadres met vermelding van het volgende modelnummer:

14172806L / 14172805L / 14172803L / 14172804L.

Beschadigingen door ondeskundig gebruik, negeren van de handleiding of ingrepen door niet-geautoriseerde personen zijn van de garantieverlening uitgesloten. Dit geldt eveneens voor slijtende delen (zoals bijv. gloeilampen). Door de garantieservice wordt de garantieperiode noch verlengd noch vernieuwd.

● **Serviceadres**

Briloner Leuchten GmbH & Co. KG
Am Steinbach 14
59872 Meschede
DUITSLAND
Tel.: +49 29 1 / 95 29 93-650
Fax: +49 29 1 / 95 29 93-109
E-mail: kundenservice@briloner.com
www.briloner.com

IAN 463246_2307

Houd bij alle vragen alstublieft de kassabon en het artikelnummer (IAN 463246_2307) als bewijs van aankoop bij de hand.

● **Conformiteitsverklaring CE**





























Dit product voldoet aan de eisen van de van toepassing zijnde Europese en nationale richtlijnen. De conformiteit is aangetoond.

● **Fabrikant**

Briloner Leuchten GmbH & Co. KG
Am Steinbach 14
59872 Meschede
DUITSLAND

Legende der verwendeten Piktogramme	Seite 14
Einleitung	Seite 15
Bestimmungsgemäße Verwendung.....	Seite 15
Lieferumfang.....	Seite 15
Teilebeschreibung.....	Seite 15
Technische Daten.....	Seite 15
Sicherheit	Seite 16
Sicherheitshinweise.....	Seite 16
Inbetriebnahme	Seite 18
Leuchte aufladen.....	Seite 18
Leuchte montieren.....	Seite 18
Leuchte ein- / ausschalten und dimmen.....	Seite 18
Demontage	Seite 18
Akku austauschen.....	Seite 19
LED-Platinen austauschen.....	Seite 19
Wartung und Reinigung	Seite 19
Entsorgung	Seite 20
Garantie und Service	Seite 20
Garantie.....	Seite 20
Serviceadresse.....	Seite 20
Konformitätserklärung.....	Seite 20
Hersteller.....	Seite 20

Legende der verwendeten Piktogramme

Legende der verwendeten Piktogramme			
	Anweisungen lesen!		Diese Leuchte ist nicht geeignet für externe Dimmer und elektronische Schalter.
	Nur für den Innenbereich, für trockene und geschlossene Räume.		Explosionsgefahr!
	So verhalten Sie sich richtig	A	Ampere
 A.C. a.c.	Wechselspannung (Strom- und Spannungsart)	Hz	Hertz (Frequenz)
 d.c. DC	Gleichspannung (Strom- und Spannungsart)	W	Watt (Wirkleistung)
	Entsorgen Sie Verpackung und Gerät umweltgerecht!		Schutzhandschuhe tragen!
	Warn- und Sicherheitshinweise beachten!		Warnung vor elektrischem Schlag! Lebensgefahr!
	Lebens- und Unfallgefahr für Kleinkinder und Kinder!		Umweltschäden durch falsche Entsorgung der Batterien / Akkus!
	USB-Anschluss		Touch-Schalter
SELV	Schutzkleinspannung		Außerhalb der Reichweite von Kindern aufbewahren.
	Schutzklasse III - Schutz vor elektrischem Schlag (gefährliche Körperströme) durch Schutzkleinspannung (< 60 V DC)	 IP 44	Schutzart (spritzwassergeschützt)
	Die Lichtquelle dieses Produkts ist austauschbar.		Die Verpackung besteht aus 100 % recyceltem Papier.
	Wellpappe		Pappe
	Papier		Polyethylenterephthalat
	Polyethylen (geringe Dichte)		Sicherheitshinweise Handlungsanweisungen
	Lumen		Lichttemperatur in Kelvin

Akku-Stehleuchte

• Einleitung



Wir beglückwünschen Sie zum Kauf Ihres neuen Gerätes. Sie haben sich damit für ein hochwertiges Produkt entschieden. Bitte lesen

Sie diese Bedienungsanleitung vollständig und sorgfältig durch. Klappen Sie die Seite mit den Abbildungen aus. Diese Anleitung gehört zu diesem Produkt und enthält wichtige Hinweise zur Inbetriebnahme und Handhabung. Beachten Sie immer alle Sicherheitshinweise. Prüfen Sie vor der Inbetriebnahme, ob die korrekte Spannung vorhanden ist und ob alle Teile richtig montiert sind. Sollten Sie Fragen haben oder unsicher in Bezug auf die Handhabung des Gerätes sein, setzen Sie sich bitte mit Ihrem Händler oder der Servicestelle in Verbindung. Bewahren Sie diese Anleitung bitte sorgfältig auf und geben Sie sie ggf. an Dritte weiter.

• Bestimmungsgemäße Verwendung

Dieses Produkt ist für den Innen- und Außenbereich geeignet. Dieses Produkt ist nur für den Einsatz in privaten Haushalten vorgesehen. Dieses Produkt ist vorgesehen für den normalen Betrieb.

Laden Sie die Leuchte nur im Innenraum. Schützen Sie sie während des Ladevorgangs vor direkter Sonneneinstrahlung, um ein Überhitzen des Akkus zu verhindern. Laden Sie den Akku möglichst bei einer Temperatur zwischen 10 °C und 30 °C.

Bei längerem Nichtgebrauch der Leuchte (ohne Akkuladung) kann der Akku durch Tiefentladung beschädigt werden. Laden Sie den Akku spätestens alle 6 Monate auf, um einer Tiefentladung vorzubeugen.

• Lieferumfang

Kontrollieren Sie unmittelbar nach dem Auspacken immer den Lieferumfang auf Vollständigkeit sowie den einwandfreien Zustand des Gerätes.

- 1 Akku-Stehleuchte
14172806L / 14172805L / 14172803L /
14172804L
- 1 Lampenschirm
- 4 Rohr
- 1 Leuchtenfuß
- 1 USB-Anschlusskabel (USB-C auf USB-A)
- 1 Bedienungsanleitung

• Teilebeschreibung

- 1 Lampenschirm
- 2 Leuchte
- 3 Rohr
- 4 Leuchtenfuß
- 5 Touch-Schalter
- 6 USB Ladeanschluss
- 7 USB-Anschlusskabel
- 8 Schutzkappe
- 9 An/Aus-Schalter
- 10 Leuchtenabdeckung
- 11 Schraube obere LED-Platine
- 12 Obere LED-Platine
- 13 Temperaturfühler
- 14 Akku
- 15 Sicherungsschraube
- 16 Akkuhalterung
- 17 Untere LED-Platine
- 18 Schraube untere LED-Platine
- 19 Leuchtengehäuse
- 20 Untere Leuchtenabdeckung
- 21 Steckverbinder
- 22 Stecker der Akkuverkabelung
- 23 Befestigungsschraube

• Technische Daten

Leuchte:

- Modell-Nr.: 14172806L / 14172805L /
14172803L / 14172804L
- Betriebsspannung: SELV 5 V === 0,5A (USB)
- Nennleistung: max. 2,6 W

Schutzklasse:	III / ⚡
Schutzart:	IP44
Ladedauer:	ca. 5 Stunden
Leuchtdauer:	max. 18 Stunden

Akku:

Typ:	18650 (Li-Ionen)
Nennleistung:	3,7 V / 2600 mAh
Stecker:	PH2P
Polarität:	siehe Abbildung C

LED-Modul:

Modell-Nr.:	LFY2326FW
Nennleistung:	max. 4,3 W
Stecker:	PH2P

Dieses Produkt enthält Lichtquellen der Energieeffizienzklasse „F“.

● Sicherheit



Sicherheitshinweise

Bei Schäden, die durch Nichtbeachtung dieser Bedienungsanleitung verursacht werden, erlischt der Garantieanspruch! Für Folgeschäden wird keine Haftung übernommen! Bei Sach- oder Personenschäden, die durch unsachgemäße Handhabung oder Nichtbeachtung der Sicherheitshinweise verursacht werden, wird keine Haftung übernommen!

-  **! WARNUNG! LEBENS- UND UNFALLGEFAHR FÜR KLEINKINDER UND KINDER!**

Lassen Sie Kinder niemals unbeaufsichtigt mit dem Verpackungsmaterial. Es besteht Erstickungsgefahr durch Verpackungsmaterial. Kinder unterschätzen häufig die Gefahren. Halten Sie Kinder stets vom Produkt fern.

- Dieses Gerät kann von Kindern ab 8 Jahren und darüber sowie von Personen mit verringerten physischen, sensorischen oder mentalen Fähigkeiten oder Mangel an Erfahrung und Wissen benutzt werden, wenn sie beaufsichtigt oder bezüglich des sicheren Gebrauchs des Gerätes unterwiesen wurden und die daraus resultierenden Gefahren verstehen. Kinder dürfen nicht mit dem Gerät spielen. Reinigung und Benutzerwartung dürfen nicht von Kindern ohne Beaufsichtigung durchgeführt werden.

VERLETZUNGSGEFAHR!

- Lassen Sie die Leuchte oder Verpackungsmaterial nicht achtlos liegen. Plastikfolien / -tüten, Kunststoffteile etc. könnten für Kinder zu einem gefährlichen Spielzeug werden.



Vermeiden Sie Lebensgefahr durch elektrischen Schlag

- Überprüfen Sie vor jedem Gebrauch die Leuchte und das USB-Anschlusskabel auf etwaige Beschädigungen. Benutzen Sie Ihre Leuchte niemals, wenn Sie irgendwelche Beschädigungen feststellen.
- Überprüfen Sie vor jedem Netzanschluss die Leuchte und das USB-Anschlusskabel auf etwaige Beschädigungen. Benutzen Sie Ihre Leuchte niemals, wenn Sie irgendwelche Beschädigungen feststellen.
- Beschädigte USB-Anschlusskabel bedeuten Lebensgefahr durch elektrischen Schlag. Wenden Sie sich bei Beschädigungen, Reparaturen oder anderen Problemen an der Leuchte an die Servicestelle oder eine Elektrofachkraft.
- Vermeiden Sie unbedingt die Berührung der spannungsführenden Leitungen und Kontakte mit Wasser oder anderen Flüssigkeiten.
- Tauchen Sie weder das Produkt noch den USB-Netzadapter in Wasser oder andere Flüssigkeiten.
- Lagern Sie das Produkt nie so, dass es in eine Wanne oder in ein Waschbecken fallen kann.
- Greifen Sie niemals nach einem Elektrogerät, wenn es ins Wasser gefallen ist. Trennen Sie das Produkt in einem solchen Fall sofort von der Stromversorgung.
- Öffnen Sie niemals eines der elektrischen Betriebsmittel oder stecken irgendwelche Gegenstände in dieselben. Derartige Eingriffe bedeuten Lebensgefahr durch elektrischen Schlag.
- Verwenden Sie nur einen USB-Netzadapter, dessen technische Daten mit denen des Produkts übereinstimmen.
- Fassen Sie den USB-Netzadapter niemals mit feuchten Händen an.
- Ziehen Sie den USB-Netzadapter nie am USB-Anschlusskabel aus der Steckdose, sondern fassen Sie immer den USB-Netzadapter an.
- Platzieren Sie die Leuchte nicht auf feuchtem oder leitendem Untergrund.
- Ziehen Sie immer den USB-Netzadapter vor der Montage, Demontage, Reinigung oder, wenn Sie

die Leuchte eine Zeit lang nicht verwenden, aus der Steckdose.

- Knicken Sie das USB-Anschlusskabel nicht und legen Sie es nicht über scharfe Kanten.
- Verwenden Sie ausschließlich die mitgelieferten Einzelteile, ansonsten erlöschen alle Gewährleistungsansprüche.
- Die Lichtquelle ist vom Kunden austauschbar.
- Wenn Sie das Produkt nicht benutzen, es reinigen oder wenn eine Störung auftritt, schalten Sie das Produkt immer aus und ziehen Sie den USB-Netzadapter aus der Steckdose.



Vermeiden Sie Brand- und Verletzungsgefahr

-  Diese Leuchte ist nicht geeignet für externe Dimmer und elektronische Schalter.
- Bei Betrieb nicht aus kurzem Abstand in das Leuchtmittel schauen.
- Die LED nicht mit einem optischen Instrument (z. B. Lupe) betrachten.
- Decken Sie die Leuchte bzw. den USB-Netzadapter nicht mit Tüchern, Gardinen oder anderen Gegenständen ab und halten Sie Abstand zu anderen leicht brennbaren Materialien. Achten Sie auf ausreichende Luftzirkulation und Abstand rund um die Leuchte. Eine übermäßige Wärmeentwicklung kann zur Brandentwicklung führen.
- Betreiben Sie das Produkt nicht in der Nähe von Hitzequellen wie beispielsweise Heizkörper oder anderen Geräten, welche Hitze abgeben!
- Werfen Sie das Produkt nicht in Feuer und setzen Sie es keinen hohen Temperaturen aus.
- Verlegen Sie das USB-Anschlusskabel so, dass es nicht zur Stolperfalle wird.





So verhalten Sie sich richtig

- Montieren Sie die Leuchte so, dass sie vor Verschmutzung und zu starker Erwärmung geschützt ist.
- Seien Sie stets aufmerksam! Achten Sie immer darauf was Sie tun und gehen Sie stets mit Vernunft vor. Verwenden Sie die Leuchte in keinem Fall, wenn Sie unkonzentriert sind oder sich unwohl fühlen.

- Machen Sie sich vor der Verwendung mit allen Anweisungen und Abbildungen in dieser Anleitung sowie mit dem Produkt selbst vertraut.



Sicherheitshinweise für Batterien/ Akkus

-  **WARNUNG! BATTERIEN AUSSERHALB DER REICHWEITE VON KINDERN AUFBEWAHREN!**
Das Verschlucken kann chemische Verbrennungen, Perforation von Weichteilgewebe und den Tod verursachen. Schwere Verbrennungen können innerhalb von 2 Stunden nach dem Verschlucken auftreten. Sofort einen Arzt aufsuchen.
-  **EXPLOSIONSGEFAHR!** Laden Sie nicht aufladbare Batterien niemals wieder auf. Schließen Sie Batterien / Akkus nicht kurz und / oder öffnen Sie diese nicht. Überhitzung, Brandgefahr oder Platzen können die Folge sein.
- Werfen Sie Batterien/Akkus niemals in Feuer oder Wasser.
- Setzen Sie Batterien/Akkus keiner mechanischen Belastung aus.

Risiko des Auslaufens von Batterien/Akkus

- Vermeiden Sie extreme Bedingungen und Temperaturen, die auf Batterien / Akkus einwirken können, z. B. auf Heizkörpern / durch direkte Sonneneinstrahlung.
- Wenn Batterien / Akkus ausgelaufen sind, vermeiden Sie den Kontakt von Haut, Augen und Schleimhäuten mit den Chemikalien! Spülen Sie die betroffenen Stellen sofort mit klarem Wasser und suchen Sie einen Arzt auf!
-  **SCHUTZHANDSCHUHE TRAGEN!**
Ausgelaufene oder beschädigte Batterien / Akkus können bei Berührung mit der Haut Verätzungen verursachen. Tragen Sie deshalb in diesem Fall geeignete Schutzhandschuhe.
- Im Falle eines Auslaufens der Batterien / Akkus entfernen Sie diese sofort aus dem Produkt, um Beschädigungen zu vermeiden.
- Verwenden Sie nur Batterien / Akkus des gleichen Typs. Mischen Sie nicht alte Batterien / Akkus mit neuen!
- Entfernen Sie die Batterien / Akkus, wenn das Produkt längere Zeit nicht verwendet wird.

Risiko des Auslaufens von Batterien / Akkus

- Verwenden Sie ausschließlich den angegebenen Batterietyp / Akkutyp!
- Setzen Sie Batterien / Akkus gemäß der Polaritätskennzeichnung (+) und (-) an Batterie / Akku und des Produkts ein.
- Reinigen Sie Kontakte an Batterie / Akku und im Batteriefach vor dem Einlegen mit einem trockenen, fusselfreien Tuch oder Wattestäbchen!
- Entfernen Sie erschöpfte Batterien / Akkus umgehend aus dem Produkt.

● Inbetriebnahme

● Leuchte aufladen

Hinweis: Verwenden Sie einen USB-Netzadapter (nicht im Lieferumfang enthalten), der Schutzkleinspannung (SELV) liefert und der Sicherheitsnorm EN 62368 entspricht. Laden Sie die Leuchte nur im Innenbereich, in trockenen und geschlossenen Räumen.

- Schalten Sie die Leuchte [2] mit dem An/Aus-Schalter [9] ein.
- Ziehen Sie die Schutzkappe [8] vom Ladeanschluss.
- Schließen Sie den USB-C Stecker des USB-Anschlusskabels [7] an den USB Ladeanschluss [6] an.
- Stecken Sie den USB-A Stecker des USB-Anschlusskabels [7] in eine geeignete USB-Buchse, z.B. USB-Netzadapter (nicht im Lieferumfang enthalten) oder Ähnliches.
Während des Ladevorgangs leuchtet die Kontrollleuchte rot. Wenn die Kontrollleuchte nicht leuchtet, kontrollieren Sie, ob der An/Aus-Schalter [9] eingeschaltet ist.
- Lassen Sie die Leuchte [2] vollständig aufladen. Wenn der Ladevorgang abgeschlossen ist, leuchtet die Kontrollleuchte grün.
- Trennen Sie das USB-Anschlusskabel [7] von der USB-Buchse und dem USB Ladeanschluss [6].
- Verschließen Sie den USB Ladeanschluss [6] mit der Schutzkappe [8].

● Leuchte montieren

Hinweis: Entfernen Sie sämtliches Verpackungsmaterial vom Produkt.

- Schrauben Sie die Rohre [3] des Standbeins zusammen.
Möchten Sie die Leuchte [2] in der Höhe reduzieren, nutzen Sie nur drei Rohre [3] des Standbeins.
- Schrauben Sie das fertig montierte Standbein auf den Leuchtenfuß [4].
- Schrauben Sie das Standbein auf die Befestigungsschraube [23] der Leuchte [2].
- Setzen Sie den Lampenschirm [1] auf und fixieren Sie ihn mit einer kurzen Drehbewegung im Uhrzeigersinn.
Achten Sie auf einen festen Sitz.

● Leuchte ein- / ausschalten und dimmen

Hinweis: Bei der Abschaltung mit dem Touch-Schalter [5], bleibt die Leuchte [2] im Standbybetrieb. Wenn Sie die Leuchte [2] längere Zeit nicht benutzen, schalten Sie die Leuchte [2] mit dem An/Aus-Schalter [9] aus, um sie vollständig von der Stromversorgung zu trennen und die Batterie zu schonen.

An/Aus-Schalter:

- Schalten Sie die Leuchte [2] am An/Aus-Schalter [9] ein, um die Stromversorgung herzustellen.
- Schalten Sie die Leuchte [2] am An/Aus-Schalter [9] ab, um sie vollständig von der Stromversorgung zu trennen.

Touch-Schalter / Leuchte dimmen:

- Berühren Sie den Touch-Schalter [5] mehrfach, um die Leuchte [2] zu dimmen oder abzuschalten.

● Demontage

1. Lösen Sie den Lampenschirm [1], durch eine kurze Drehbewegung gegen den Uhrzeigersinn, von der Leuchte [2].
2. Schrauben Sie die Leuchte [2] vom Standbein ab.
3. Drehen Sie die untere Leuchtenabdeckung [20] mit Hilfe eines Sechskantschlüssels, gegen den Uhrzeiger von der Leuchte [2].

4. Heben Sie die Leuchtenabdeckung mit dem gesamten Platinenblock aus dem Leuchtgehäuse **19**. Achten Sie auf den Dichtungsring.
5. Drehen Sie die Schrauben **11**, mit Hilfe eines Schraubendrehers, aus der oberen LED-Platine **12**.
6. Heben Sie den Akku **14** aus der Akkualterung **16**.
7. Ziehen Sie vorsichtig den Stecker der Akkuverkabelung **22** aus dem Steckverbinder **21** der unteren LED-Platine **17**.
8. Lösen Sie den Schrumpfschlauch des Temperaturfühlers **13** indem Sie ihn vorsichtig mit einer spitzen Schere aufschneiden.
Der Akku kann jetzt entnommen werden.
9. Drehen Sie die Sicherungsschraube **15** aus der Akkualterung **16**.
10. Drehen Sie die Schrauben **18** der unteren LED-Platine **17**, auf der Unterseite der LED-Platine heraus.
Die beiden LED-Platinen können jetzt entnommen werden.

● Akku austauschen

- Um den Akku **14** auszutauschen, folgen Sie den Schritten 1 bis 7 des Kapitels „Demontage“.
- Befestigen Sie den Temperaturfühler **13** mit Isolierband auf dem neuen Akku **14**.
- Setzen Sie den Akku ein und stecken Sie den Stecker der Akkuverkabelung **22** vorsichtig in die Steckverbinder **21** der oberen LED-Platine **17** und der unteren LED-Platine **17**. Achten Sie auf den richtigen Sitz der Rastnasen.
- Setzen Sie die obere LED-Platine **12** wieder auf und befestigen Sie sie mit den Schrauben **11**.
- Setzen Sie den Platinenblock so in das Leuchtgehäuse **19**, dass die Leuchtenabdeckung **20** durch leichtes Drehen in die Verriegelung einrastet.
- Schrauben Sie die Leuchte **2** wieder auf das Standbein.
- Setzen Sie den Lampenschirm **1** wieder auf und fixieren Sie ihn mit einer kurzen Drehbewegung im Uhrzeigersinn.

Beachten Sie, beim Erwerb des Ersatzakkus die Leistungsmerkmale aus dem Kapitel „Technische Daten“.

Achten Sie darauf, dass der Ersatzakku der Richtlinie IEC 62133-2 entspricht.

● LED-Platinen austauschen

Um die LED-Platinen auszutauschen, folgen Sie den Schritten 1 bis 9 des Kapitels „Demontage“.

- Setzen Sie die Akkualterung **16** auf die neue untere LED-Platine **17**.
- Drehen Sie die beiden Schrauben **18** wieder in die LED-Platine.
- Setzen Sie die untere LED-Platine **17** in die Leuchtenabdeckung **20**. Achten Sie darauf, dass der Stift für den An/Aus-Schalter **9** und der USB Ladeanschluss **6** richtig platziert sind.
- Drehen Sie die Sicherungsschraube **15** in die Akkualterung **16**.
- Befestigen Sie den Temperaturfühler **13** mit Isolierband auf dem Akku **14**.
- Setzen Sie den Akku ein und stecken Sie den Stecker der Akkuverkabelung **22** vorsichtig in die Steckverbinder **21** der unteren LED-Platine **17**. Achten Sie auf den richtigen Sitz der Rastnasen.
- Setzen Sie die obere LED-Platine **12** wieder auf und befestigen Sie sie mit den Schrauben **11**.
- Setzen Sie den Platinenblock so in das Leuchtgehäuse **19**, dass die Leuchtenabdeckung **20** durch leichtes Drehen in die Verriegelung einrastet.
- Schrauben Sie die Leuchte **2** wieder auf das Standbein.
- Setzen Sie den Lampenschirm **1** wieder auf und fixieren Sie ihn mit einer kurzen Drehbewegung im Uhrzeigersinn.

Eine Ersatz LED-Platine erhalten Sie unter Angabe der Artikelnummer (Siehe „Technische Daten“) bei unserem Kundenservice.

● Wartung und Reinigung

⚠️ WARNUNG! LEBENSGEFAHR DURCH ELEKTRISCHEN SCHLAG!

Trennen Sie die Leuchte vor sämtlichen Arbeiten vom Stromnetz. Ziehen sie dazu das USB-Anschlusskabel aus der USB-Ladebuchse.

- Benutzen Sie keine Lösungsmittel, Benzin o. Ä. Die Leuchte würde hierbei Schaden nehmen.

- Verwenden Sie zur Reinigung nur ein trockenes, fusselfreies Tuch.

● **Entsorgung**



Die Verpackung besteht aus umweltfreundlichen Materialien, die Sie über die örtlichen Recyclingstellen entsorgen können.



Beachten Sie die Kennzeichnung der Verpackungsmaterialien bei der Abfalltrennung, diese sind gekennzeichnet mit Abkürzungen (a) und Nummern (b) mit folgender Bedeutung: 1–7: Kunststoffe/20–22: Papier und Pappe/80–98: Verbundstoffe.



Werfen Sie Ihr Produkt, wenn es ausgedient hat, im Interesse des Umweltschutzes nicht in den Hausmüll, sondern führen Sie es einer fachgerechten Entsorgung zu. Über Sammelstellen und deren Öffnungszeiten können Sie sich bei Ihrer zuständigen Verwaltung informieren.

Defekte oder verbrauchte Batterien müssen gemäß Richtlinie 2006/66/EG recycelt werden. Geben Sie Batterien und / oder das Gerät über die angebotenen Sammeleinrichtungen zurück.



Batterien dürfen nicht über den Hausmüll entsorgt werden. Sie können giftige Schwermetalle enthalten und unterliegen der Sondermüllbehandlung. Die chemischen Symbole der Schwermetalle sind wie folgt: Cd = Cadmium, Hg = Quecksilber, Pb = Blei. Geben Sie deshalb verbrauchte Batterien bei einer kommunalen Sammelstelle ab.

● **Garantie und Service**

● **Garantie**

Sie erhalten zum Zeitpunkt des Kaufs auf dieses Gerät 36 Monate Garantie. Das Gerät wurde sorgfältig produziert und einer genauen Qualitätskontrolle unterzogen. Innerhalb der Garantiezeit beheben wir kostenlos alle Material- oder Herstellerfehler. Sollten sich dennoch während der Garantiezeit Mängel herausstellen, senden Sie das Gerät bitte an die aufgeführte Service-Adresse unter Angabe folgender Modell-

Nummer:

14172806L / 14172805L / 14172803L / 14172804L

Von der Garantie ausgeschlossen sind Schäden durch nicht sachgemäße Handhabung, Nichtbeachtung der Bedienungsanleitung oder Eingriff durch nicht autorisierte Personen sowie Verschleißteile (wie z. B. Leuchtmittel). Durch die Garantieleistung wird die Garantiezeit weder verlängert noch erneuert.

● **Serviceadresse**

Briloner Leuchten GmbH & Co. KG

Am Steinbach 14

59872 Meschede

DEUTSCHLAND

Tel.: +49 29 1 / 95 29 93-650

Fax: +49 29 1 / 95 29 93-109

E-Mail: kundenservice@briloner.com

www.briloner.com

IAN 463246_2307

Bitte halten Sie für alle Anfragen den Kassenbon und die Artikelnummer (IAN 463246_2307) als Nachweis für den Kauf bereit.

● **Konformitätserklärung CE**

Dieses Produkt erfüllt die Anforderungen der geltenden europäischen und nationalen Richtlinien. Die Konformität wurde nachgewiesen. Entsprechende Erklärungen und Unterlagen sind beim Hersteller hinterlegt.

● **Hersteller**

Briloner Leuchten GmbH & Co. KG

Am Steinbach 14

59872 Meschede

DEUTSCHLAND

BRILONER LEUCHTEN GMBH & CO. KG

Am Steinbach 14
59872 Meschede
GERMANY

Stand van de informatie • Stand der Informationen: 11/2023
Ident.-No.: 14172806L / 14172805L / 14172803L / 14172804L
112023-6



IAN 463246_2307

6