



MULTIFUNKTIONSGRILL SMEG 1600 A1

DE AT CH

MULTIFUNKTIONSGRILL

Kurzanleitung

IAN 439956_2207

A

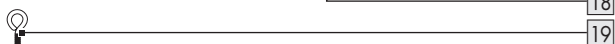
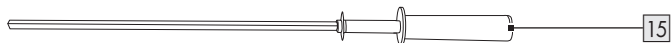
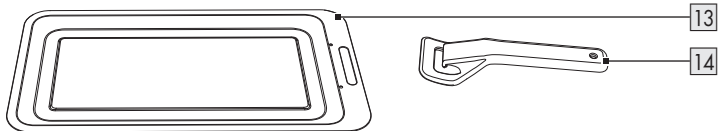
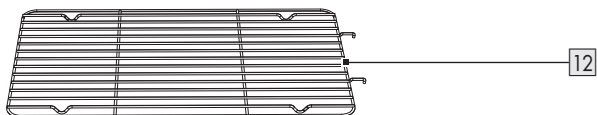
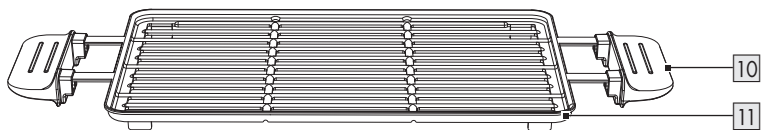
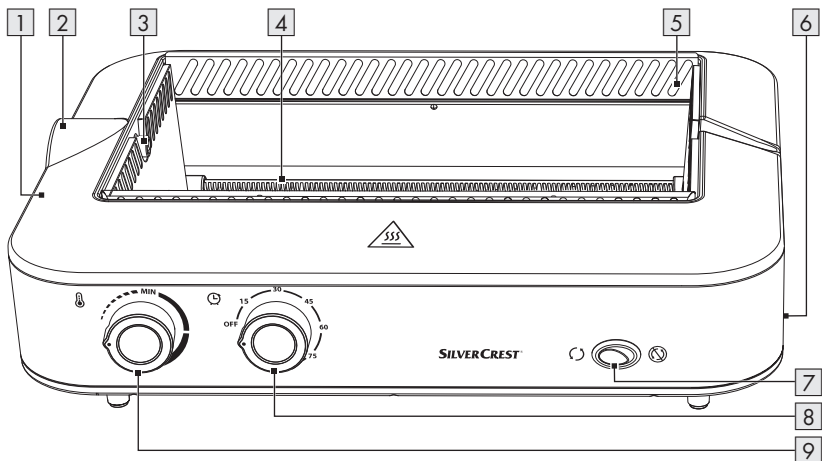

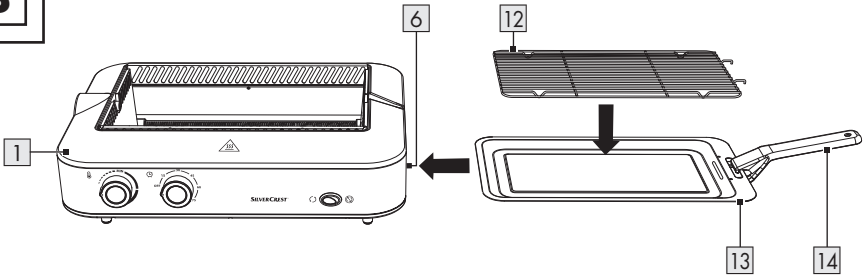
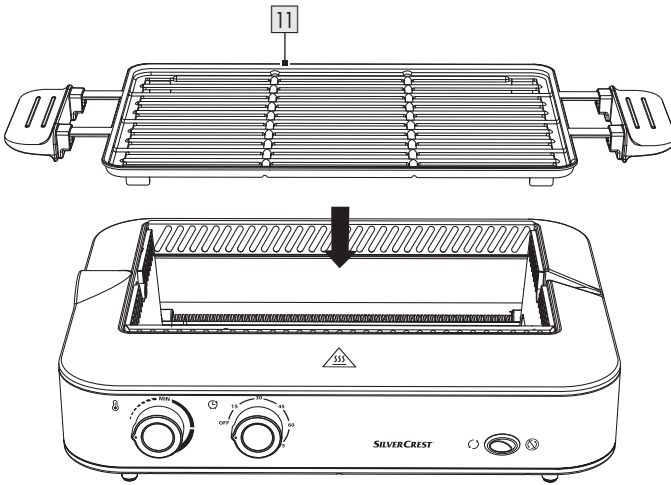
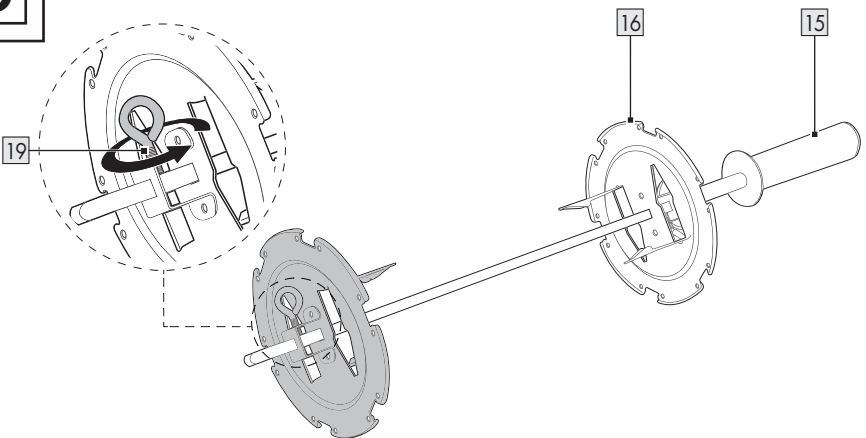
B**C****D**

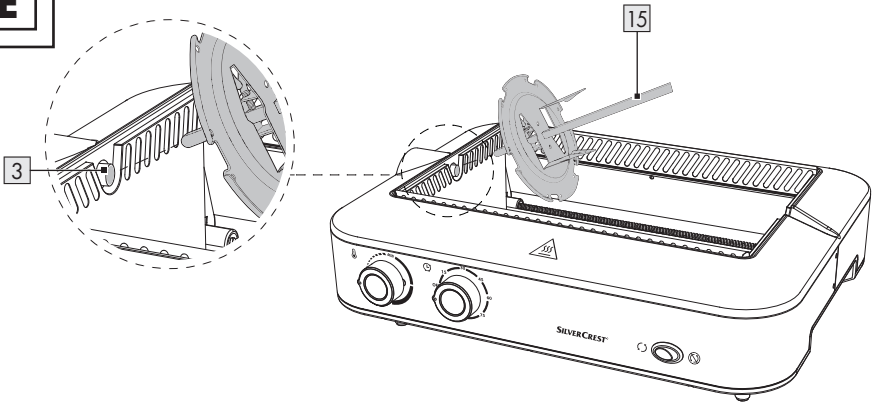
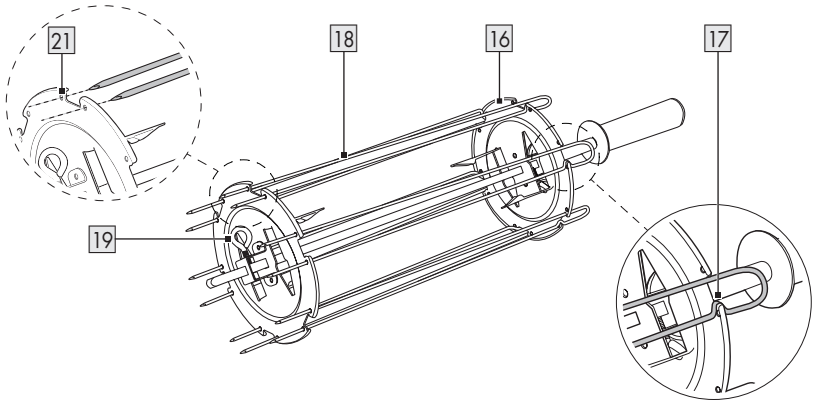
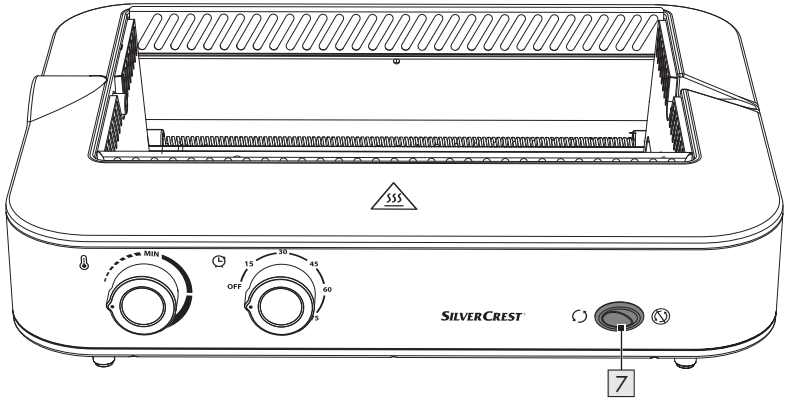
E**F****G**

H

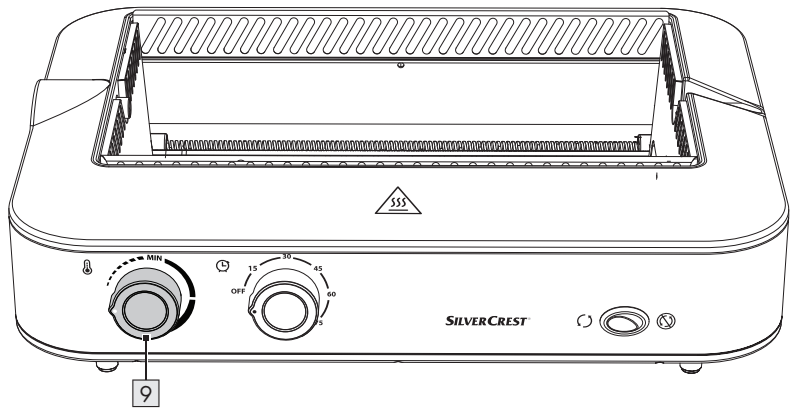

I

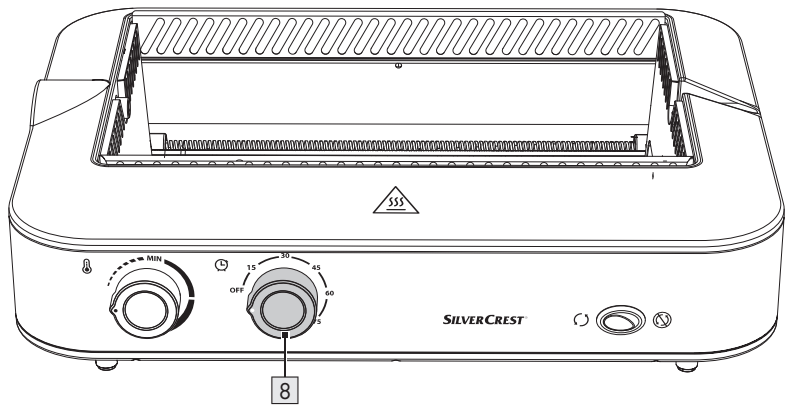

J

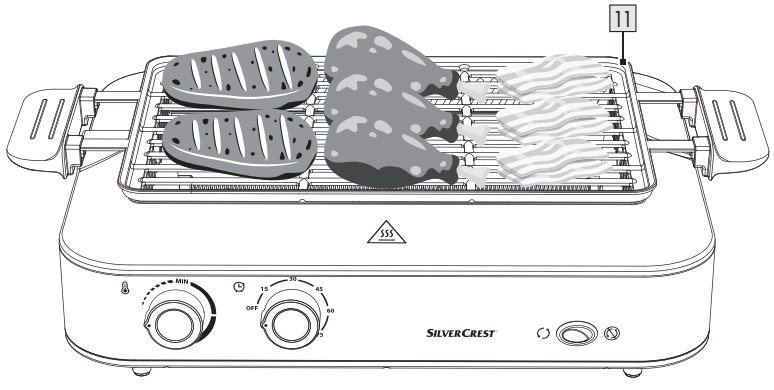

K

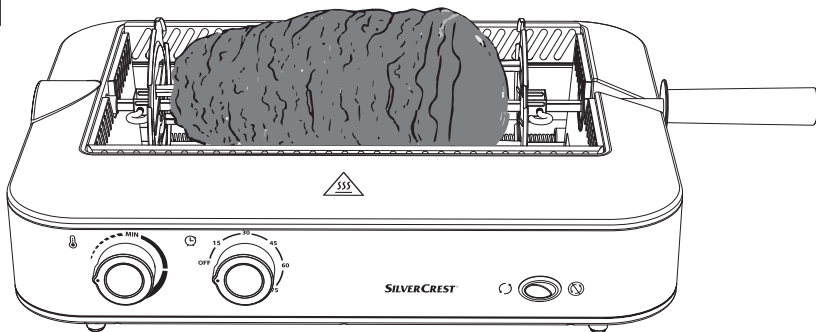

L

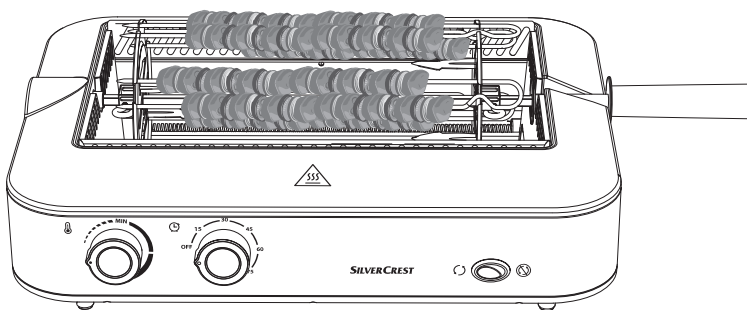

Liste der verwendeten Piktogramme/Symbole	Seite	9
Kurzanleitung	Seite	9
Bestimmungsgemäße Verwendung	Seite	9
Liste der Teile	Seite	10
Technische Daten	Seite	10
Allgemeine Sicherheitshinweise	Seite	11
Inbetriebnahme	Seite	14
Produkt auspacken und grundreinigen	Seite	14
Produkt aufstellen	Seite	14
Verwendung	Seite	14
Grillen mit Grillrost	Seite	15
Grillen mit Rotisserie	Seite	15
Grillen mit Spießen	Seite	15
Ausschalten	Seite	16
Reinigung	Seite	16
Entsorgung	Seite	17
Service	Seite	17

Liste der verwendeten Piktogramme/Symbole

	GEFAHR! – Bezeichnet eine Gefahr mit hohem Risikograd, die, wenn sie nicht vermieden wird, den Tod oder eine schwere Verletzung zur Folge hat (z. B. Erstickungsgefahr)		INFO: Dieses Symbol mit dem Signalwort „Info“ bietet weitere nützliche Informationen.
	WARNUNG! – Bezeichnet eine Gefahr mit mittlerem Risikograd, die, wenn sie nicht vermieden wird, den Tod oder eine schwere Verletzung zur Folge haben kann (z. B. Stromschlagrisiko)		VORSICHT! Heiße Oberfläche!
	VORSICHT! – Bezeichnet eine Gefahr mit niedrigem Risikograd, die, wenn sie nicht vermieden wird, eine leichte bis mäßige Verletzung zur Folge haben kann (z. B. Verbrühungsgefahr)		Lesen Sie vor dem ersten Gebrauch des Produkts die Bedienungsanleitung sorgfältig durch und bewahren Sie sie zur späteren Referenz auf.
	ACHTUNG! – Warnt vor möglichen Sachschäden (z. B. Kurzschlussrisiko)		Verwenden Sie das Produkt nur in Innenräumen.
	Lebensmittelecht Dieses Produkt hat keine negativen Auswirkungen auf Geschmack oder Geruch.		Symbol für Schutzerde
	Die Teile 10 , 11 , 12 , 13 , 14 , 15 , 16 , 18 , 19 und 20 sind spülmaschinengeeignet.		Das CE-Zeichen bestätigt Konformität mit den für das Produkt zutreffenden EU-Richtlinien.
 	Sicherheitshinweise Handlungsanweisungen		Scannen, um die Online-Anleitung zu erhalten.

MULTIFUNKTIONSGRILL

● **Kurzanleitung**

Bei diesem Dokument handelt es sich um eine verkürzte Druckausgabe der vollständigen Bedienungsanleitung. Durch das Scannen des QR-Codes gelangen Sie direkt auf die Lidl-Service-Seite (www.lidl-service.com) und können durch die Eingabe der Artikelnummer (IAN) 439956_2207 die vollständige Bedienungsanleitung einsehen und herunterladen.

Die Kurzanleitung ist Bestandteil dieses Produkts. Machen Sie sich vor der Benutzung des Produkts mit allen Bedien- und Sicherheitshinweisen vertraut. Bewahren Sie die Kurzanleitung gut auf und händigen Sie alle Unterlagen bei Weitergabe des Produkts an Dritte mit aus.

WARNUNG! Beachten Sie die vollständige Bedienungsanleitung und die Sicherheitshinweise, um Personen- und Sachschäden zu vermeiden. Die Kurzanleitung ist Bestandteil dieses Produkts. Machen Sie sich vor der Benutzung des Produkts mit allen Bedien- und Sicherheitshinweisen vertraut. Bewahren Sie die Kurzanleitung gut auf und händigen Sie alle Unterlagen bei Weitergabe des Produkts an Dritte mit aus.

● **Bestimmungsgemäße Verwendung**

Das Produkt ist ausschließlich zum Grillen von Lebensmitteln bestimmt. Das Produkt ist ausschließlich für den Privatgebrauch bestimmt und nicht für den gewerblichen Bereich geeignet.

Verwenden Sie das Produkt nur wie in dieser Bedienungsanleitung beschrieben. Jede andere Verwendung gilt als nicht bestimmungsgemäß und kann zu Sachschäden oder sogar zu Personenschäden führen. Das Produkt ist kein Kinderspielzeug.

Der Hersteller oder Händler übernimmt keine Haftung für Schäden, die durch nicht bestimmungsgemäßen oder falschen Gebrauch entstanden sind.

● Liste der Teile

(Abb. A)

- 1 Basiseinheit
- 2 Motoreinheit
- 3 Führungsloch (für Rotisseriesstab)
- 4 Infrarot-Heizelemente
- 5 Lüftungsschlitze

- 6 Schiene für Fettauffangschale
- 7 Ein-/Aus-Schalter  (für Rotisserie)
- 8 Zeitregler 
- 9 Temperaturregler 
- 10 Grillrostgriff
- 11 Grillrost
- 12 Auffanggitter
- 13 Fettauffangschale
- 14 Griff für Fettauffangschale
- 15 Rotisseriesstab
- 16 Fixierscheibe mit 2 Spießen (2x)
- 17 Einkerbung
- 18 Spieß (6x)
- 19 Ringschraube (2x)
- 20 Kebabmesser

(Abb. F)

- 21 Spießaufnahme

● Technische Daten

Modell:	SMEG 1600 A1
Eingangsspannung:	230 V~, 50 Hz
Leistungsaufnahme:	1 600 W
Gewicht:	ca. 3,8 kg
Abmessungen (B × T × H):	ca. 420 mm × 320 mm × 130 mm
Grillrost (B × T × H):	ca. 506 mm × 220 mm × 25 mm
Fettauffangschale (B × T × H):	ca. 345 mm × 190 mm × 9 mm
Auffanggitter (B × T × H):	ca. 297 mm × 157 mm × 8 mm
Kebabmesser (L):	ca. 205 mm (Klinge) ca. 325 mm (Gesamtlänge)
Länge der Anschlussleitung:	ca. 120 cm
Heiztemperatur:	90 °C bis 240 °C
Schutzklasse:	I
Timer (min./max.):	0 min bis 90 min
Umdrehungen/Minute (Rotisserie):	3 min ⁻¹
Timer-Signalton:	ja
Entnehmbare Fettauffangschale:	ja
Überhitzungsschutz:	ja



Allgemeine Sicherheitshinweise

MACHEN SIE SICH VOR DER BENUTZUNG DES PRODUKTES MIT ALLEN SICHERHEITS- UND BEDIENHINWEISEN VERTRAUT! WENN SIE DIESES PRODUKT AN ANDERE WEITERGEBEN, GEBEN SIE AUCH ALLE DOKUMENTE WEITER!

Im Falle von Schäden aufgrund der Nichteinhaltung dieser Bedienungsanleitung erlischt Ihr Garantieanspruch! Für Folgeschäden wird keine Haftung übernommen! Im Falle von Sach- oder Personenschäden aufgrund einer unsachgemäßen Benutzung oder Nichteinhaltung der Sicherheitshinweise wird keine Haftung übernommen!

- Das Produkt kann von Kindern ab 8 Jahren und darüber sowie von Personen mit verringerten physischen, sensorischen oder mentalen Fähigkeiten oder Mangel an Erfahrung und Wissen benutzt werden, wenn sie beaufsichtigt oder bezüglich des sicheren Gebrauchs des Produkts unterwiesen wurden und die daraus resultierenden Gefahren verstehen.

- Kinder dürfen nicht mit dem Produkt und den Zubehörteilen spielen.
- Kinder dürfen nicht mit dem Kebabmesser spielen.
- Reinigung und Benutzerwartung dürfen nicht von Kindern durchgeführt werden, es sei denn, sie sind älter als 8 Jahre und beaufsichtigt.
- Lassen Sie Kinder nicht mit der Verpackungsfolie spielen. Kinder können sich beim Spielen darin verfangen und ersticken.
- Kinder unter 8 Jahren sind vom Produkt und der Anschlussleitung fernzuhalten.
- Halten Sie das Produkt von Haustieren fern.
- Lassen Sie das Produkt während des Betriebs nicht unbeaufsichtigt und führen Sie keine anderen Tätigkeiten aus.
- Weisen Sie auch andere Benutzer auf die Risiken hin!

⚠️ WARNUNG! Verletzungsrisiko! Eine fehlerhafte Elektroinstallation, eine zu hohe Netzspannung oder falsche Bedienung können einen Stromschlag verursachen.

- Schließen Sie das Produkt ausschließlich in Innenräumen und nur an eine vorschriftsmäßig installierte 230 V~ Steckdose an.
- Schließen Sie das Produkt nur an eine gut zugängliche Steckdose an, damit Sie das Produkt bei einem Störfall schnell vom Stromnetz trennen können.
- Betreiben Sie das Produkt nicht, wenn es sichtbare Schäden aufweist oder die Anschlussleitung bzw. der Netzstecker defekt ist.
- Wenn die Anschlussleitung des Produkts beschädigt ist, muss sie durch den Hersteller oder seinen Kundendienst oder eine technisch qualifizierte Person ersetzt werden, um Gefährdungen zu vermeiden.
- Öffnen Sie das Gehäuse nicht, sondern überlassen Sie die Reparatur Fachkräften. Wenden Sie sich an unseren Kundendienst (siehe „Service“). Bei eigenständig durchgeführten Reparaturen, Umbauten, unsachgemäßem Anschluss oder falscher Bedienung sind Haftungs- und Garantieansprüche ausgeschlossen.
- Bei Reparaturen dürfen nur Teile verwendet werden, die den ursprünglichen Gerätedaten entsprechen. In diesem Produkt befinden sich elektrische und mechanische Teile, die zum Schutz gegen Gefahrenquellen unerlässlich sind.
- Es dürfen keine Veränderungen am Produkt durchgeführt werden!
- Das Produkt ist nicht für den Betrieb mit einem externen Zeitschalter oder einem separaten Fernbedienungssystem vorgesehen.
- Tauchen Sie weder die Basiseinheit des Produkts noch die Anschlussleitung oder den Netzstecker in Wasser oder andere Flüssigkeiten.
- Fassen Sie den Netzstecker nicht mit feuchten Händen an.
- Halten Sie das Produkt, den Netzstecker und die Anschlussleitung von offenem Feuer und heißen Flächen fern.

- Trennen Sie das Produkt immer von der Stromversorgung, wenn Sie es unbeaufsichtigt lassen, wenn eine Störung auftritt und bevor Sie es reinigen.
- Stellen Sie keine Gegenstände auf das Produkt.

⚠️ WARNUNG! Verbrennungs- und Verletzungsrisiko! Das Produkt wird während des Gebrauchs sehr heiß. Berühren Sie das Produkt nicht während des Betriebs!

- Das Produkt wird an allen Oberflächen extrem heiß. Berührungen führen zu schweren Verbrennungen.
- Halten Sie Kinder vom Produkt fern.
- Das Produkt darf während des Betriebs nicht bewegt werden.
- Halten Sie einen Mindestabstand zum Produkt von 50 cm zu jeder Seite ein.

⚠️ WARNUNG! Holzkohle oder ähnliche leicht entzündbare Brennstoffe dürfen nicht mit diesem Produkt verwendet werden.

- Nicht auf hitzeempfindliche oder brennbare Oberflächen stellen. Sie könnten sich verformen.

⚠️ WARNUNG! Erblindungsrisiko!

Die falsche Verwendung des Produkts kann zu Augenschäden oder zur völligen Erblindung führen.

- Schauen Sie nicht direkt oder mit optischen Instrumenten in das Infrarot-Heizelement!
- Das Infrarot-Heizelement kann nicht ersetzt werden!

⚠️ VORSICHT! Beschädigungsrisiko! Brandrisiko!

Unsachgemäßer Umgang mit dem Produkt kann zu Beschädigungen des Produkts führen.

- Stellen Sie das Produkt auf einer gut zugänglichen, ebenen, trockenen, hitzebeständigen und ausreichend stabilen Arbeitsfläche auf. Stellen Sie das Produkt nicht an den Rand oder an die Kante der Arbeitsfläche.
- Stellen Sie das Produkt nicht in der Nähe von brennbarem Material auf.

- Tauchen Sie das Produkt zum Reinigen nicht in Wasser und verwenden Sie zur Reinigung keinen Dampfreiniger. Das Produkt kann sonst beschädigt werden.

- Verwenden Sie das Produkt nur mit der Fettauffangschale.

● Inbetriebnahme

● Produkt auspacken und grundreinigen

(i) INFO: Beschädigungsrisiko! Wenn Sie die Verpackung unvorsichtig mit einem scharfen Messer oder anderen spitzen Gegenständen öffnen, kann das Produkt beschädigt werden. Gehen Sie beim Öffnen sehr vorsichtig vor.

1. Entnehmen Sie das Produkt aus der Verpackung. Entfernen Sie sämtliche Verpackungsmaterialien und Schutzfolien.
2. Reinigen Sie vor der ersten Verwendung alle Teile des Produkts (siehe „Reinigung“).
3. Um Produktionsrückstände zu verbrennen, heizen Sie das Produkt 10 Minuten auf maximaler Stufe vor. Achten Sie darauf, dass der Raum gut belüftet ist.

● Produkt aufstellen

(A) WARNUNG! Verletzungsrisiko!

- Der unsachgemäße Umgang mit dem Produkt kann zu schwerwiegenden Verletzungen führen.
- Das Messer, die Spieße und sonstige Metallteile der Rotisserie sind sehr scharf.

(A) WARNUNG! Brandrisiko! Das Produkt muss auf einem hitzefesten und stabilen Untergrund aufgestellt werden.

(i) INFO:

- Stellen Sie das Produkt so auf, dass ausreichend Platz zur einfachen Entnahme der Fettauffangschale **13** besteht.
 - Stellen Sie das Produkt immer waagrecht auf.
1. Stellen Sie die Basiseinheit **1** so auf, dass genügend Platz vorhanden ist. Platzieren Sie das Produkt nicht direkt vor einer Wand oder anderen Gegenständen.

2. Legen Sie das Auffanggitter **12** in die Fettauffangschale **13**. Richten Sie die 2 Haken des Auffanggitters an den 2 Einkerbungen der Fettauffangschale aus.
3. Halten Sie die Fettauffangschale **13** am Griff **14** fest (Abb. B). Schieben Sie die Fettauffangschale in die Schiene **6** an der rechten Unterseite der Basiseinheit **1**.

● Verwendung

(A) WARNUNG! Verbrennungs- und Verletzungsrisiko!

- Das Produkt und dessen Zubehör werden an allen Oberflächen extrem heiß. Berührung kann zu schweren Verbrennungen führen.
- Reinigen Sie das Produkt und das Zubehör nach jeder Verwendung. Verbleibende Fett- und Lebensmittelreste können sich entzünden und einen Brand verursachen.
- Legen Sie keine Messer, Gabeln, Löffel o. Ä. auf den Grillrost **11**. Diese können sich aufheizen und zu Verbrennungen führen.
- Prüfen Sie das Produkt vor jeder Inbetriebnahme auf Beschädigungen.
- Berühren Sie die heißen Teile des Produkts während des Betriebs nicht mit bloßen Fingern.
- Fassen Sie das Produkt und seine Zubehörteile bei Betrieb ausschließlich mit hitzebeständigen Spezialhandschuhen an. Weisen Sie auch andere Benutzer auf die Risiken hin!
- Das Produkt kann auch nach dem Abschalten noch heiß sein kann!
- Halten Sie sich von austretendem Dampf fern.
- Fassen Sie die Fettauffangschale **13** nicht mit bloßen Händen an, nachdem Sie den Grillvorgang beendet haben. Verwenden Sie zum Herausnehmen der Fettauffangschale **13** immer hitzebeständige Spezialhandschuhe. Achten Sie auf herauschwappendes Fett! Verbrennungsrisiko!
- Verdecken Sie nicht die Lüftungsschlitze **5**. Das Produkt kann andernfalls überhitzen und zerstört werden.
- Überfüllen Sie den Grillrost **11** oder die Rotisserie nicht.
- Ziehen Sie nach jeder Verwendung den Netzstecker aus der Steckdose.

(i) INFO:

- Der Ein-/Aus-Schalter **7** steuert lediglich die Rotisserie. Das Produkt startet den Heizvorgang erst, wenn die gewünschte Temperatur und Dauer eingestellt wurden.
- Achten Sie darauf, dass ausreichend Platz zum problemlosen Herausziehen der Fettauffangschale **13** um das Produkt besteht.

□ **Überfüllen Sie die Fettauffangschale 13 nicht!**

Die Fettauffangschale besitzt ein max. Fassungsvermögen von ca. 300 ml. Prüfen Sie während des Betriebs regelmäßig den Füllstand der Fettauffangschale. Verwenden Sie stets den Griff 14, wenn Sie die Fettauffangschale entnehmen oder einsetzen.

● **Grillen mit Grillrost**

1. Legen Sie den Grillrost 11 auf das Produkt (Abb. C).
2. Schließen Sie den Netzstecker an eine geeignete Steckdose an.
3. Stellen Sie über den Temperaturregler 9 im Uhrzeigersinn die gewünschte Temperatur ein (Abb. H).
4. Um das Produkt zu starten, stellen Sie über den Zeitregler 8 im Uhrzeigersinn die gewünschte Zeit ein (Abb. I). Das Produkt beginnt zu ticken. Der interne Timer ist jetzt eingeschaltet und das Produkt startet den Heizvorgang.
5. Legen Sie das Grillgut nun auf den Grillrost 11 (Abb. J).
6. Wenden Sie das Grillgut regelmäßig.
7. Nach Ablauf des Timers schalten sich die Infrarot-Heizelemente 4 automatisch ab. Sie können den Grillvorgang auch vorzeitig beenden, indem Sie den Zeitregler 8 in die Position **OFF** (aus) stellen. Sollten Sie die Grillzeit verlängern wollen, drehen Sie den Zeitregler 8 erneut im Uhrzeigersinn auf die gewünschte Dauer.
8. Nach Beenden des Grillvorganges entnehmen Sie die Fettauffangschale 13 mit dem Griff 14.

● **Grillen mit Rotisserie**

■ Das Kebabmesser 20 ist sehr scharf!

ⓘ **INFO:** Beide Fixierscheiben 16 sind identisch. Daher macht es keinen Unterschied, in welcher Reihenfolge Sie diese verwenden.

1. Schieben Sie eine der Fixierscheiben 16 bis ans Ende des Rotiseriestabes 15. Die abstehenden Spieße der Fixierscheibe müssen in Richtung Mitte des Rotiseriestabes zeigen (Abb. D).
2. Stellen Sie die Fixierscheibe 16 mit Hilfe der Ringschraube 19 fest (Abb. D).
3. Schieben Sie das Grillgut auf den Rotiseriestab 15.
4. Schieben Sie die zweite Fixierscheibe 16 bis zum Ende des Grillguts auf den Rotiseriestab 15. Die abstehenden Spieße der Fixierscheibe müssen in Richtung des Grillguts zeigen. Fixieren Sie das Grillgut beidseitig mit Hilfe der abstehenden Spieße der Fixierscheibe.

ⓘ **INFO:** Um eine gleichmäßige Hitzeverteilung zu gewährleisten, richten Sie das Grillgut mittig auf dem Rotiseriestab 15 aus.

5. Stellen Sie die Fixierscheibe 16 mit Hilfe der Ringschraube 19 fest.
6. Führen Sie den Rotiseriestab 15 in das Führungsloch 3 (Abb. E).
7. Schließen Sie den Netzstecker an eine geeignete Steckdose an.
8. Stellen Sie über den Temperaturregler 9 im Uhrzeigersinn die gewünschte Temperatur ein (Abb. H).
9. Um das Produkt zu starten, stellen Sie über den Zeitregler 8 im Uhrzeigersinn die gewünschte Zeit ein (Abb. I). Das Produkt beginnt zu ticken. Der interne Timer ist jetzt eingeschaltet und das Produkt startet den Heizvorgang.
10. Um die Rotisserie zu starten, schalten Sie den Ein-/Aus-Schalter 7 auf (Abb. G).

ⓘ **INFO:**

- Sie können mit Hilfe des Rotiseriestabes 15 auch einen Kebabspieß grillen (Abb. K). Das gebrillte Fleisch können Sie mit dem Kebabmesser 20 direkt vom Spieß abschneiden. Das abgeschnittene Fleisch fällt auf das Auffanggitter 12 und kann anschließend entnommen werden.
 - Überladen Sie das Auffanggitter 12 nicht, damit Sie die Fettauffangschale 13 problemlos entnehmen können.
11. Nach Ablauf des Timers schalten sich die Infrarot-Heizelemente 4 automatisch ab. Sollten Sie die Grillzeit verlängern wollen, drehen Sie den Zeitregler 8 erneut im Uhrzeigersinn auf die gewünschte Dauer.
 12. Wenn das Grillgut fertig ist, schalten Sie den Ein-/Aus-Schalter 7 auf (Abb. G), um die Rotisserie auszuschalten (Abb. G).
 13. Nach Beenden des Grillvorganges entnehmen Sie die Fettauffangschale 13 mit dem Griff 14.

● **Grillen mit Spießen**

(Abb. L)

⚠ **ACHTUNG! Verletzungsrisiko!** Um Verletzungen durch die scharfen Metallteile zu vermeiden, montieren Sie die spitzen Enden der Spieße 18 nicht an der Griffseite.

ⓘ **INFO:** Beide Fixierscheiben 16 sind identisch. Daher macht es keinen Unterschied, in welcher Reihenfolge Sie diese verwenden.

- Schieben Sie eine der Fixierscheiben **16** bis ans Ende des Rotisseriesstabes **15**. Die abstehenden Spieße der Fixierscheibe müssen in Richtung Mitte des Rotisseriesstabes zeigen. Stellen Sie anschließend die Fixierscheibe mit Hilfe der Ringschraube **19** fest (Abb. D).
- Schieben Sie die zweite Fixierscheibe **16** ein Stück auf den Rotisseriesstab **15**. Achten Sie darauf, dass Sie den passenden Abstand für die Spieße wählen. Stellen Sie anschließend die Fixierscheibe mit Hilfe der Ringschraube **19** fest.
- Bestücken Sie die Spieße **18** mit dem Grillgut.
- Führen Sie die spitzen Enden der Spieße **18** in die dafür vorgesehenen Spießaufnahmen **21** der Fixierscheibe **16** (Abb. F). Bei Bedarf lösen Sie die Ringschraube **19** einer Fixierscheibe noch einmal und richten Sie diese neu aus.
- Anschließend können Sie das andere Ende der Spieße **18** mit den Einkerbungen **17** an der Fixierscheibe **16** einklappen (Abb. F).
- Stellen Sie über den Temperaturregler **9** im Uhrzeigersinn die gewünschte Temperatur ein (Abb. H).
- Um das Produkt zu starten, stellen Sie über den Zeitregler **8** im Uhrzeigersinn die gewünschte Zeit ein (Abb. I). Das Produkt beginnt zu ticken. Der interne Timer ist jetzt eingeschaltet und das Produkt startet den Heizvorgang.
- Um die Rotisserie zu starten, schalten Sie den Ein-/Aus-Schalter **7** auf **7** (Abb. G).

INFO: Während des Grillens dreht sich nur der Rotisseriesstab **15**. Die Spieße **18** drehen sich nicht einzeln, sondern folgen der Bewegung des Rotisseriesstabes.

- Nach Ablauf des Timers schalten sich die Infrarot-Heizelemente **4** automatisch ab. Sollten Sie die Grillzeit verlängern wollen, drehen Sie den Zeitregler **8** erneut im Uhrzeigersinn auf die gewünschte Dauer.
- Wenn das Grillgut fertig ist, schalten Sie den Ein-/Aus-Schalter **7** auf **7**, um die Rotisserie auszuschalten (Abb. G).
- Entnehmen Sie die Spieße **18** mit hitzebeständigen Spezialhandschuhen.
- Nach Beenden des Grillvorganges entnehmen Sie die Fettauffangschale **13** mit dem Griff **14**.

● Ausschalten

INFO: Das akustische Signal bei Ablauf des Timers ertönt eventuell nicht, falls Sie den Zeitregler **8** auf eine Zeit von weniger als 15 Minuten eingestellt haben. Um sicherzustellen, dass das akustische Signal ertönt, drehen Sie den Zeitregler **8** auf eine Zeit über 15 Minuten hinaus und dann wieder zurück auf die gewünschte Zeit.

- Drehen Sie den Zeitregler **8** in die Position **OFF** (aus).
- Wenn das Produkt ausgeschaltet ist, ertönt ein akustisches Signal und die Infrarot-Heizelemente **4** schalten sich ab.

● Reinigung

! WARNUNG! Kurzschlussrisiko! In das Gehäuse eingedringenes Wasser oder andere Flüssigkeiten können einen Kurzschluss verursachen.

- Tauchen Sie die Basiseinheit **1** des Produkts nicht in Wasser oder andere Flüssigkeiten.
- Lassen Sie kein Wasser oder andere Flüssigkeiten in das Gehäuse gelangen.
- Lassen Sie das Produkt vor jeder Reinigung vollständig abkühlen.

! ACHTUNG! Beschädigungsrisiko! Unsachgemäßer Umgang mit dem Produkt kann zu Beschädigungen des Produkts führen.

- Reinigen Sie das Produkt und die Zubehörteile nach jeder Verwendung, da es sonst zu Funktionsstörungen und/oder Verschleiß kommen kann.
- Verwenden Sie keine aggressiven Reinigungsmittel, Bürsten mit Metall- oder Nylonborsten sowie keine scharfen oder metallischen Reinigungsgegenstände wie Messer, Metallschwämme und dergleichen. Diese Objekte können die Oberflächen beschädigen.
- Geben Sie die Basiseinheit **1** des Produkts nicht in die Spülmaschine. Das Produkt wird dadurch irreparabel beschädigt.
- Reinigen Sie alle abnehmbaren Zubehörteile mit haushaltsüblichem Spülmittel und spülen Sie sie mit Wasser vollständig ab.
- Nach der Reinigung müssen das Produkt und der Netzstecker vollständig getrocknet sein.

- Reinigen Sie die Basiseinheit **1** und den Grillbereich mit einem feuchten Tuch und einem milden Spülmittel.
- Die folgenden Teile können in der Spülmaschine oder mit Spülmittel gereinigt werden:
 - Grillrostgriff **10**
 - Grillrost **11**
 - Auffanggitter **12**
 - Fettauffangschale **13**
 - Griff für Fettauffangschale **14**
 - Rotisseriesstab **15**
 - Fixierscheibe mit 2 Spieß **16**
 - Spieß **18**
 - Ringschraube **19**
 - Kebabmesser **20**
- Trocknen Sie anschließend alle Teile vollständig ab und entfernen Sie alle Spülmittelreste.

● Entsorgung

Verpackung:

Die Verpackung besteht aus umweltfreundlichen Materialien, die Sie über die örtlichen Recyclingstellen entsorgen können.



Beachten Sie die Kennzeichnung der Verpackungsmaterialien bei der Abfalltrennung, diese sind gekennzeichnet mit Abkürzungen (a) und Nummern (b) mit folgender Bedeutung: 1–7: Kunststoffe/20–22: Papier und Pappe/80–98: Verbundstoffe.

Produkt:



Möglichkeiten zur Entsorgung des ausgedienten Produkts erfahren Sie bei Ihrer Gemeinde- oder Stadtverwaltung.



Gerät entsorgen

Das Symbol der durchgestrichenen Mülltonne bedeutet, dass dieses Gerät am Ende der Nutzungszeit nicht über den Haushaltsmüll entsorgt werden darf. Das Gerät ist bei eingerichteten Sammelstellen, Wertstoffhöfen oder Entsorgungsbetrieben abzugeben. Zudem sind Vertreiber von Elektro- und Elektronikgeräten sowie Vertreiber von Lebensmitteln zur Rücknahme verpflichtet. LIDL bietet Ihnen Rückgabemöglichkeiten direkt in den Filialen und Märkten an. Rückgabe und Entsorgung sind für Sie kostenfrei.

Beim Kauf eines Neugerätes haben Sie das Recht, ein entsprechendes Altgerät unentgeltlich zurückzugeben.

Zusätzlich haben Sie die Möglichkeit, unabhängig vom Kauf eines Neugerätes, unentgeltlich (bis zu drei) Altgeräte abzugeben, die in keiner Abmessung größer als 25 cm sind.

Bitte löschen Sie vor der Rückgabe alle personenbezogenen Daten.

Bitte entnehmen Sie vor der Rückgabe Batterien oder Akkumulatoren, die nicht vom Altgerät umschlossen sind, sowie Lampen, die zerstörungsfrei entnommen werden können und führen diese einer separaten Sammlung zu.

● Service

(DE)

Service Deutschland

Tel.: 0800 5435 111

E-Mail: owim@lidl.de

(AT)

Service Österreich

Tel.: 0800 292726

E-Mail: owim@lidl.at

(CH)

Service Schweiz

Tel.: 0800 562153

E-Mail: owim@lidl.ch



OWIM GmbH & Co. KG

Stiftsbergstraße 1
74167 Neckarsulm
GERMANY

Model No.: HG09920

Version: 02/2023

IAN 439956_2207

