



## OUTDOOR DAYBED

(GB)

### OUTDOOR DAYBED

Assembly instructions

(SE)

### UTOMHUSDAGBÄDD

Monteringsanvisning

(PL)

### ŁAWKA OGRODOWA

Instrukcja montażu

(EE)

### PÄEVAVOODI VÄLITINGIMUSTES KASUTAMISEKS

Ülesseadmisjuhend

(FI)

### PIHAPENKKI

Kokoamisohje

(DK)

### OUTDOOR DAYBED

Monteringsvejledning

(LT)

### LAUKO SOFA-LOVA

Montavimo instrukcija

(LV)

### ĀRA KUŠĒTE

Salikšanas pamācība

IAN 495414\_2504

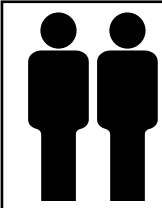

**A**

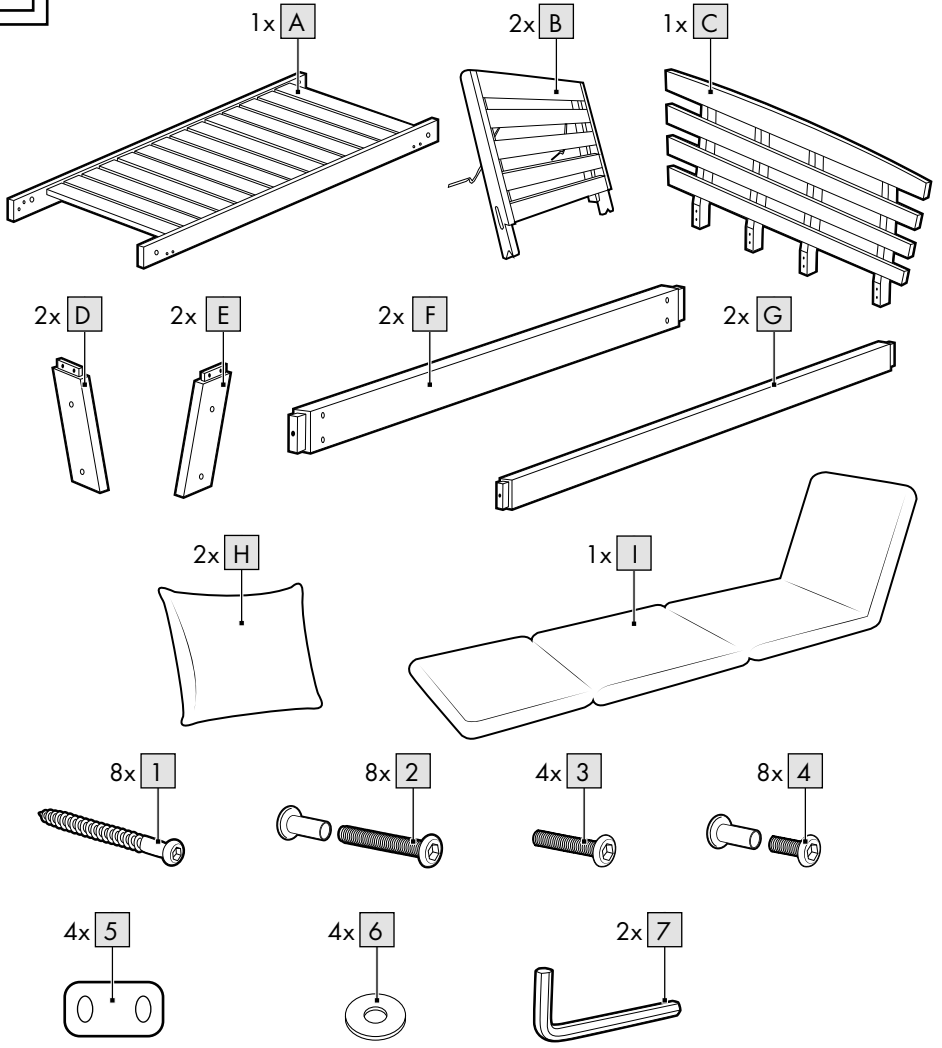





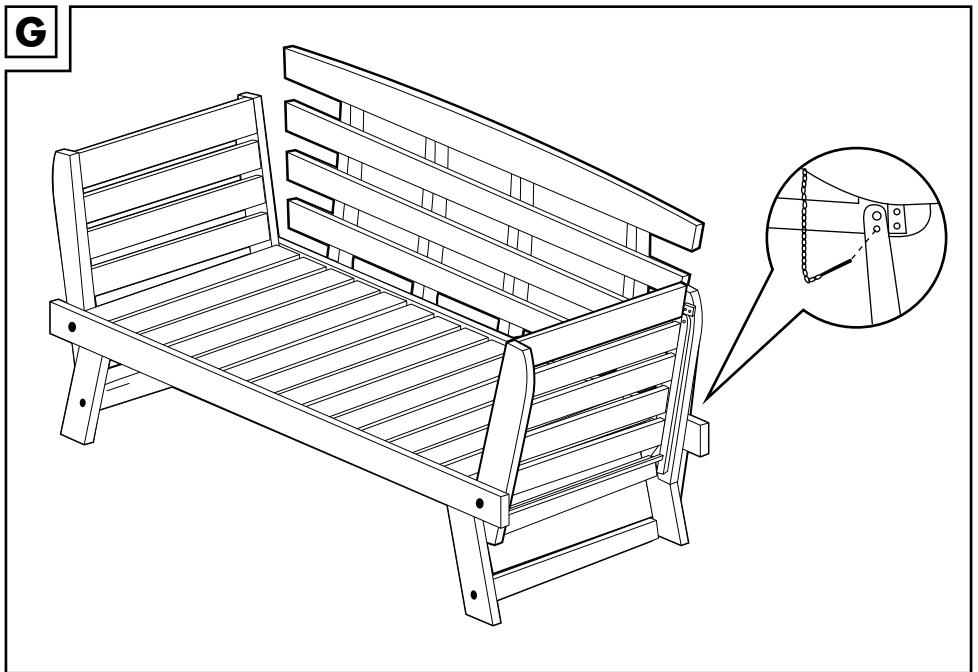
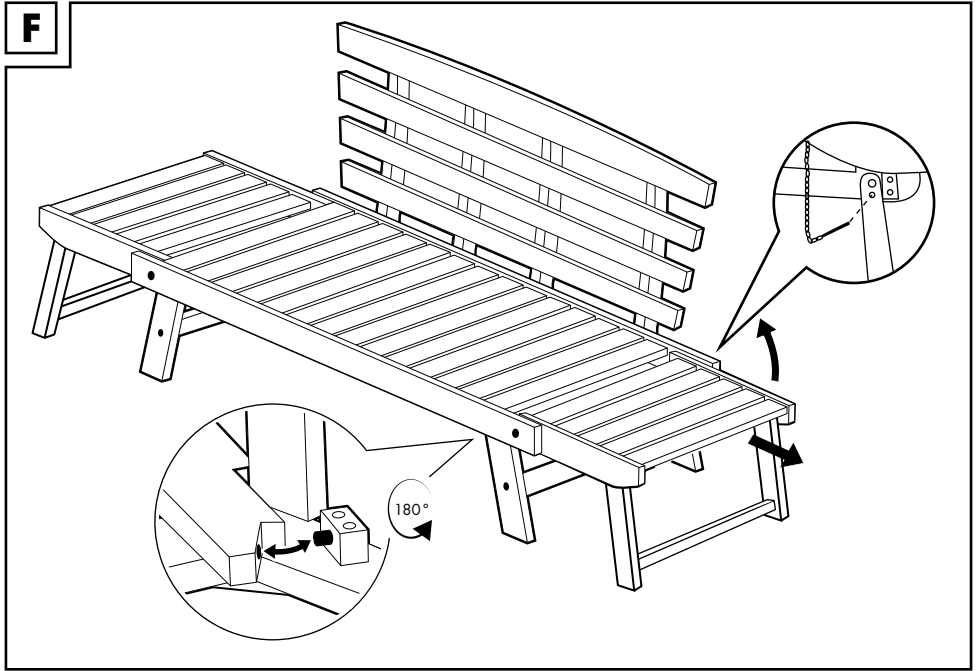

H

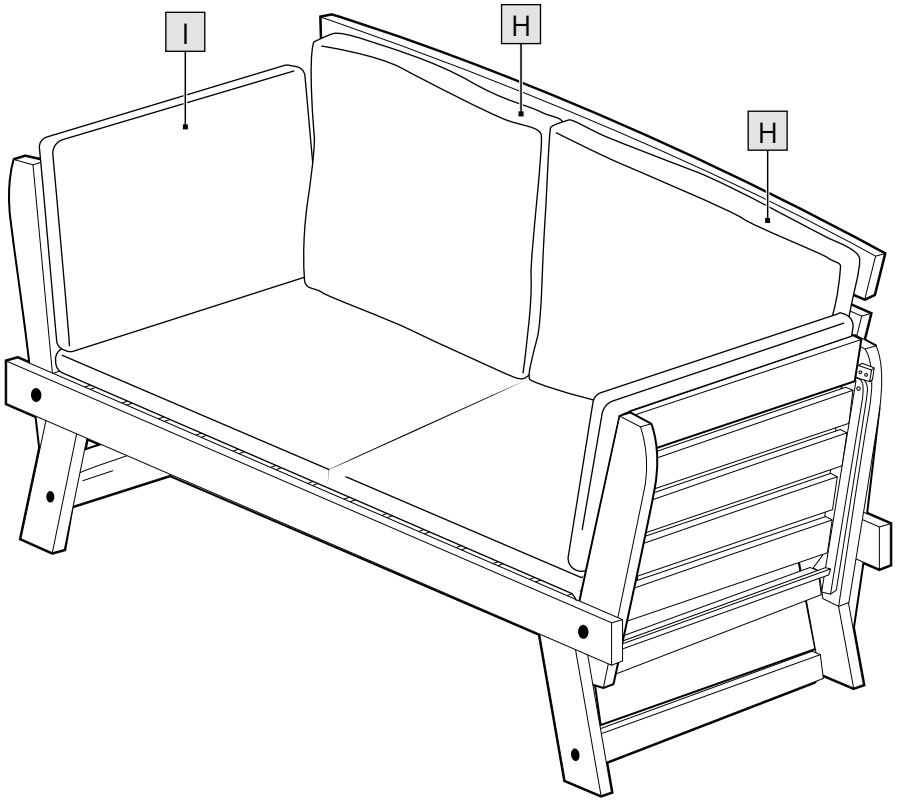
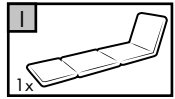
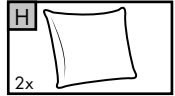



**GB**

**IMPORTANT, RETAIN FOR FUTURE REFERENCE:  
READ CAREFULLY!**

**FI**

**TÄRKEÄÄ, SÄILYÄ VASTAISUUDEN VARALLE:  
LUE HUOLELLISESTI LÄPI!**

**SE**

**VIKTIGT, FÖRVARA FÖR FRAMTIDA BRUK:  
LÄS NOGA!**

**DK**

**VIGTIGT, SKAL OPBEVARES TIL SENERE BRUG:  
SKAL LÆSES OMHYGGELIGT!**

**PL**

**WAŻNE, ZACHOWAĆ DO PÓŹNIEJSZEGO  
UŻYTKU: UWAŻNIE PRZECZYTAĆ!**

**LT**

**SVARBU, TOLESNIAM NAUDOJIMUI IŠSAUGOTI:  
ATIDŽIAI PERSKAITYTI!**

EE

**TÄHTIS, HOIDKE HILISEMAKS KASUTAMISEKS  
ALLES: LUGEGE HOOLIKALT LÄBI!**

LV

**SVARĪGI, UZGLABĀJIET VĒLĀKĀM UZZIŅĀM:  
RŪPĪGI IZLASIET!**

Congratulations!

You have chosen to purchase a high-quality product. Familiarise yourself with the product before using it for the first time.



### Read the following assembly instructions and the safety information carefully.

Use the product only as described and only for the given areas of application. Store these assembly instructions carefully. When passing the product on to third parties, please also hand over all accompanying documents.

## Scope of delivery (fig. A)

- 1 x seat (A)
- 2 x armrest (B)
- 1 x backrest (C)
- 2 x leg (D)
- 2 x leg (E)
- 2 x cross brace (F)
- 2 x cross brace (G)
- 2 x cushion (H)
- 1 x seat support (I)
- 8 x screw M7 x 60mm (1)
- 8 x screw M8 x 50mm with sleeve (2)
- 4 x screw M6 x 35mm (3)
- 8 x screw M6 x 15mm with sleeve (4)
- 4 x shim, square (5)
- 4 x shim, round (6)
- 2 x Allen key (7)
- 1 x assembly instructions

## Technical data



Maximum load: 220kg



Date of manufacture (month/year):  
11/2025

Dimensions:

approx. 198 x 69 x 84.5cm (L x W x H)

## Intended use

The product is not intended for commercial use. The product is designed for use at home, e.g. balcony, terrace, or garden.

## Safety instructions



### Danger to life!

- Never leave children unsupervised with the packaging material. Risk of suffocation.



### Risk of injury!

- Before using the product check for correct stability.
- Stand the product on an even surface.
- The product may only be used under adult supervision and not as a toy.
- The product is not for climbing on or playing with! Make sure that people, particularly children, do not stand on the product or pull themselves up on it. The product may fall over.
- Check the product for damage and wear before each use. The product may only be used in good order and condition!
- Check regularly to make sure all screws are tight! The product may only be used in good order and condition!
- Never stand on the product.
- Do not sit on the backrests or armrests.
- Mind your fingers when adjusting the armrests! There is a risk of trapping them.
- Keep the item away from open flames.



### Avoiding material damage!

- Protect the product in extreme weather conditions, e.g. in strong winds. Store the product in a protected area.

## Assembly

1. Screw the legs (D)/(E) to each cross brace (F)/(G) using the screws (1) (fig. B).
2. Insert the legs into the seat (A) and attach them using the screws and screw sleeves (4). Secure both of them with the Allen keys (7) supplied (fig. C).
3. Screw the armrests (B) to the seat as shown in fig. D.

**Note:** Unfold the armrests fully by unlocking the locking pins, unfold the supports, and then insert the locking pin again (fig. D).

- Screw the backrest (C) to the seat. To do this secure the screws (2) with the matching sleeves and the Allen keys supplied (7) (fig. E).
- Stand the product on an even surface.

## Use

- Unlock the locking pins and flip up the supports (fig. F).
- To adjust the armrests simply pull them towards you and set at the angle you wish. (fig. F).
- Set the armrests in this position using the locking pins (fig. G).

**Note:** When adjusting make sure that the metal pin mounted on the seat area engages in the armrest (fig. F).

- Place the cushions (H, I) on the product (fig. H).

## Cleaning and care

- Please be aware that wood can change due to changes in temperature, air humidity and other influences.
- The wood used in the item is a natural product and may therefore deviate slightly in terms of colour and structure.

**IMPORTANT!** Never clean the product with harsh cleaning agents.

### Care instructions

- Clean the item using a soft brush and mild soapy water.
- Allow the item to completely dry after cleaning.
- Treat the item using wood care oil from a specialist retailer. You should treat the item several times per season.  
The wood must be completely dry before carrying out treatment.
- Follow the manufacturer's instructions for the selected care oil.

### Storage

To enjoy this item for as long as possible, we recommend always storing it clean and dry at room temperature when not in use. When stored outdoors the product should be covered by a tarpaulin. Make sure that there is adequate air circulation and keep the tarpaulin dry.

## Disposal



Dispose of the product and packaging materials in accordance with current local regulations. Store the packaging materials (foil bags, for example) out of the reach of children. For further information about disposal of the product no longer needed, contact your local council. Dispose of the product and the packaging in an environmentally friendly manner.



The Recycling Code distinguishes different materials to be returned for recycling. The Code consists of the recycling symbol for the recycling process and a number that identifies the material.

## Notes on the guarantee and service handling

The product was produced with great care and under continuous quality control. DELTA-SPORT HANDELSKONTOR GmbH gives private end customers a three-year guarantee on this product from the date of purchase (guarantee period) in accordance with the following provisions. The guarantee is only valid for material and manufacturing defects. The guarantee does not cover parts that are subject to normal wear and tear and that are thus considered wear parts (e.g. batteries) and it does not cover fragile parts such as switches or parts that are made of glass. Claims under this guarantee are excluded if the product has been used incorrectly, improperly, or contrary to the intended purpose, or if the provisions in the instructions for use were not observed, unless the end customer proves that a material or manufacturing defect exists that was not caused by one of the aforementioned circumstances.

Claims under the guarantee can only be made within the guarantee period by presenting the original sales receipt. Please therefore keep the original sales receipt. The guarantee period is not extended by any repairs carried out under the guarantee, under statutory guarantees, or as a gesture of goodwill.

This also applies to replaced and repaired parts.  
If you wish to make a claim please first contact the service hotline mentioned below or contact us by e-mail. If there is a guarantee case, then the product will be repaired or replaced free of charge to you or the purchase price will be refunded, depending on our choice. There are no further rights from the guarantee.  
Your legal rights, in particular guarantee claims against the respective seller, are not limited by this guarantee.

IAN: 495414\_2504

 Service Great Britain  
Tel.: 0800 404 7657  
E-Mail: [deltasport@lidl.co.uk](mailto:deltasport@lidl.co.uk)

Onneksi olkoon!

Olet hankkinut korkealaatuisen tuotteen. Tutustu tuotteeseen ennen sen ensimmäistä käyttöönottoa.



### Lue seuraavat kokoamis- ja turvallisuusohjeet huolellisesti.

Käytä tuotetta vain kuvatulla tavalla ja määritellyllä käyttöalueella. Säilytä hyvin nämä kokoamisohjeet myöhempää tarvetta varten. Luovuttaessasi tuotteen kolmannelle osapuolelle, luovuta sen mukana myös kaikki siihen liittyvät asiakirjat.

## Toimituksen sisältö (kuva A)

- 1 x istuinosa (A)
- 2 x käsinoja (B)
- 1 x selkänoja (C)
- 2 x jalka (D)
- 2 x jalka (E)
- 2 x poikkituki (F)
- 2 x poikkituki (G)
- 2 x tyyny (H)
- 1 x istuinpehmuste (I)
- 8 x ruuvi M7 x 60 mm (1)
- 8 x ruuvi M8 x 50 mm holkilla (2)
- 4 x ruuvi M6 x 35 mm (3)
- 8 x ruuvi M6 x 15 mm holkilla (4)
- 4 x aluslaatta, kulmikas (5)
- 4 x aluslaatta, pyöreä (6)
- 2 x kuusiokoloavain (7)
- 1 x kokoamisohje

## Tekniset tiedot



Suurin sallittu kuormitus: 220 kg



Valmistuspäivämäärä (kuukausi/vuosi):  
11/2025

Mitat: noin 198 x 69 x 84,5 cm (P x L x K)

## Määräystenmukainen käyttö

Tuotetta ei ole tarkoitettu ammattikäyttöön. Tuote on suunniteltu käytettäväksi oleskelutiloissa, esim. parvekkeella, terassilla tai puutarhassa.

## Turvallisuusohjeet



### Hengenvaara!

- Älä koskaan jätä pakkausmateriaalia lasten ulottuville valvomatta. Tukeutumisaava.



### Loukkaantumisvaara!

- Varmista ennen tuotteen käyttöä, että se pysyy tukevasti pystyssä.
- Sijoi tuote tasaiselle alustalle.
- Tuotetta saa käyttää vain aikuisten valvonnassa. Sitä ei saa käyttää leikkikaluna.
- Tuotetta ei ole tarkoitettu kiipeilyyn eikä leikkimiseen! Varmista, ettei kukaan, etenkin lapsi, asetu tuotteen päälle tai vedä itseään sen avulla ylös. Tuote voi kaatua.
- Tarkista aina ennen tuotteen käyttöä, ettei siinä ole havaittavissa vaurioita tai kulumista. Tuotetta saa käyttää vain moitteettomassa kunnossa!
- Tarkista säännöllisesti kaikkien ruuviliitosten kunnollinen kiinnitys! Tuotetta saa käyttää vain moitteettomassa kunnossa.
- Älä koskaan nouse tuotteen päälle.
- Selkä- ja käsinojen päällä ei saa istua.
- Varo käsinoja säätäessäsi sormiasi. Loukkaantumisvaara sormien jäädessä puristuksiin.
- Älä käytä tuotetta avotulen lähellä.



### Vältä esinevahingot!

- Suojaa tuote äärimmäisissä sääolosuhteissa, kuten kovalla tuulella. Säilytä tuotetta sääolosuhteilta suojatussa tilassa.

## Kokoaminen

1. Kiinnitä jalat (D)/(E) ruuveilla (1) poikkitukiin (F)/(G) (kuva B).
2. Työnnä jalat istuinsaan (A) ja kiinnitä ne ruuveilla ja ruuviholkeilla (4). Kiristä ne mukana toimitetuilla kuusiokoloavaimilla (7) (kuva C).
3. Kiinnitä käsinojat (B) kuvan D mukaisesti istuinsaan.

**Ohje:** Käännä käsinojat kokonaan auki avamalla varmistustapit, kääntämällä tuki auki ja työntämällä varmistustapin takaisin paikalleen (kuva D).

4. Kiinnitä selkänöja (C) istuinosaan. Kiristä tätä varten ruuvit (2) sopivilla holkeilla ja mukana toimitetuilla kuusiokoloavaimilla (7) (kuva E).
5. Sijoita tuote tasaiselle alustalle.

## Käyttö

1. Avaa varmistustapit ja taita tuet ylös (kuva F).
2. Säädä käsinoja vetämällä niitä hieman itseensä päin ja säätämällä ne haluttuun kulmaan (kuva F).
3. Kiinnitä käsinojat varmistustapeilla tähän asentoon (kuva G).

**Ohje:** Huolehdi säätäessä, että istuinosassa oleva metallitappi kiinnittyy käsinojaan (kuva F).

4. Aseta pehmusteet (H, I) tuotteen päälle (kuva H).

## Puhdistus ja hoito

- Huomaa, että vaihtelevat lämpötilat, ilman kosteus ja muut tekijät voivat muuttaa puun ominaisuuksia.
- Tuotteessa käytetty puu on luonnontuote ja siksi sen väri ja rakenne voi hieman vaihdella.

**TÄRKEÄÄ!** Älä koskaan puhdista voimakkailla puhdistusaineilla.

## Hoito-ohje

- Puhdista tuote pehmeällä harjalla ja miedolla saippuavedellä.
- Anna tuotteen kuivua puhdistuksen jälkeen kunnolla.
- Käsittele tuote alan erikoisliikkeistä saatavalla puuöljyllä. Toista käsittely useaan kertaan kesän aikana. Puun on oltava täysin kuiva ennen käsittelyä!
- Noudata puuöljyn valmistajan ohjeita.

## Säilytys

Jotta tuotteesta olisi pitkään iloa, suosittelemme säilyttämään sitä kuivana ja puhtaana lämmityssä tilassa aina, kun sitä ei käytetä. Ulkona säilytettäessä tuote tulee peittää pressulla. Varmista, että ilma pääsee kiertämään riittävästi ja pidä pressu kuivana.

## Hävittämistä koskevat ohjeet



Hävitä tuote ja pakkausmateriaalit voimassa olevien paikallisten määräysten mukaisesti. Säilytä pakkausmateriaalia (kuten muovipusseja) lasten ulottumattomissa. Lisätietoa käytöstä poistetun tuotteen hävittämisestä saat omasta kunnastasi. Hävitä tuote ja pakkaus ympäristöystävällisesti.



Kierrätuskoodilla merkitään erilaiset materiaalit uudelleenkäyttöä (kierrätystä) varten. Koodi koostuu uusiokäyttöä kuvaavasta kierrätysmerkistä ja materiaalia merkitsevästä numerosta.

## Takuuta ja huoltoprosessia koskevat ohjeet

Tuote on valmistettu huolellisesti jatkuvassa valvonnassa. DELTA-SPORT HANDELSKONTOR GmbH myöntää yksityisille loppuasiakkaille tälle tuotteelle kolmen vuoden takuun ostopäivämäärästä lähtien (takuu-aika) seuraavien ehtojen mukaisesti. Takuu koskee vain materiaali- ja valmistusvirheitä. Takuu ei koske kuluviksi osiksi luettavia, normaalisti kuluvia osia (esim. paristot) eikä särkyviä osia, kuten kytkimiä tai lasista valmistettuja osia.

Tähän takuuseen liittyviä vaatimuksia ei voi esittää, jos tuotetta on käytetty epäasianmukaisesti tai väärin, määrättyjen ehtojen tai ilmoitetun käyttömäärän vastaisesti tai käyttöohjeessa annettuja ohjeita ei ole noudatettu, ellei loppuasiakas pysty todistamaan, että kyseessä on materiaali- tai valmistusvirhe, joka ei johdu edellä mainituista olosuhteista.

Takuuseen liittyvät vaatimukset voidaan täyttää vain takuuajana esittämällä alkuperäisen kassakuitin. Säilytä siksi alkuperäinen kassakuitti. Takuu-aika ei pitene takuuseen, lainmukaiseen takuuseen tai harkintatakuuseen liittyvien korjausten myötä. Tämä koskee myös vaihdettuja ja korjattuja osia.

Mahdollisissa reklamaatiotilanteissa soita alla olevaan palvelunumeroon tai ota yhteyttä sähköpostitse. Mikäli takuehdot täyttyvät, korjaamme tai vaihdamme tuotteen maksutta tai hyvitämme ostohinnan – oman valintamme mukaan. Muita takuuseen liittyviä oikeuksia ei ole.

Tämä takuu ei vaikuta lainmukaisiin oikeuksiisi, erityisesti lakiin perustuviin takuoikeuksiisi kyseistä myyjää vastaan.

IAN: 495414\_2504

 Huolto Suomi

Tel.: 09 42453024

E-Mail: [deltasport@lidl.fi](mailto:deltasport@lidl.fi)

Grattis!

Du har köpt en högkvalitativ produkt. Bekanta dig med produkten innan du använder den för första gången.



### Läs den medföljande monteringsanvisningen och säkerhetsanvisningarna.

Använd produkten endast enligt beskrivningen och för de angivna användningsområdena. Förvara monteringsanvisningen på en säker plats. Lämna över alla dokument när du överlämnar produkten till tredje part.

## Leveransomfattning (bild A)

- 1 x sits (A)
- 2 x armstöd (B)
- 1 x ryggstöd (C)
- 2 x ben (D)
- 2 x ben (E)
- 2 x tvärså (F)
- 2 x tvärså (G)
- 2 x kuddar (H)
- 1 x sittunderlag (I)
- 8 x skruv M7 x 60 mm (1)
- 8 x skruv M8 x 50 mm med hylsa (2)
- 4 x skruv M6 x 35 mm (3)
- 8 x skruv M6 x 15 mm med hylsa (4)
- 4 x bricka fyrkantig (5)
- 4 x bricka rund (6)
- 2 x insexnyckel (7)
- 1 x monteringsanvisning

## Tekniska data



Maximal belastning: 220 kg



Tillverkningsdatum (månad/år):  
11/2025

Mått: ca 198 x 69 x 84,5 cm (l x b x h)

## Avsedd användning

Produkten är inte avsedd för kommersiellt bruk. Produkten är utformad för användning i hemmiljö, t. ex. på balkongen, terrassen eller i trädgården.

## Säkerhetsanvisningar



### Livsfara!

- Låt aldrig barn leka med förpackningen utan uppsikt. Kvävningrisk föreligger.



### Risk för personskador!

- Se till att produkten står stabilt innan den används!
- Ställ produkten på ett jämnt underlag.
- Produkten får endast användas under uppsikt av en ansvarig vuxen person och får inte användas som leksak.
- Produkten är inte avsedd att klättras på eller leka med! Se till att personer, i synnerhet barn, inte ställer sig på eller drar sig upp med hjälp av produkten. Produkten kan välta.
- Före varje användning måste du kontrollera att produkten inte uppvisar tecken på skador eller slitage. Produkten får endast användas i felfritt skick!
- Kontrollera regelbundet att alla skruvar sitter fast! Produkten får endast användas i felfritt skick.
- Ställ dig aldrig på produkten.
- Ryggstöd eller armstöd får inte användas som sits.
- Se till att inte klämma fingrarna vid justering av armstöden. Skaderisk föreligger vid klämning.
- Använd inte produkten i närheten av öppen eld.



### Skydda produkten mot skador!

- Säkra produkten vid hårt väder, exempelvis kraftig vind. Förvara produkten i ett skyddat utrymme.

## Montering

1. Fäst benen (D)/(E) med skruvarna (1) i respektive tvärså (F)/(G) (bild B).
2. Sätt in benen i sitsen (A) och fäst dem med skruvarna och skruvhylsorna (4). Dra åt allt med de medföljande insexnycklarna (7) (bild C).

3. Skruva fast armstöden (B) på sitsen enligt bild D.

**Observera:** Fäll ut armstöden helt genom att lossa låsstiften, fälla ut stödet och sedan sätta tillbaka låsstiftet (se bild D).

4. Skruva fast ryggstödet (C) i sitsen. Använd skruvar (2), tillhörande hylsor och de medföljande insexnycklarna (7) för att dra åt (bild E).

5. Placera produkten på ett jämnt underlag.

## Användning

1. Lossa låsstiften och fäll upp stöden (bild F).

2. För att justera armstöden: dra dem försiktigt mot dig och ställ in önskad vinkel (bild F).

3. Fäst armstöden i det nya läget med låsstiften (bild G).

**Observera:** Vid justering – se till att metallpinnen som är monterad på sitsen hakar i armstödet (se bild F).

4. Lägg ut dynorna (H, I) på produkterna (bild H).

## Rengöring och skötsel

- Observera att trä kan förändras på grund av temperaturväxlingar, luftfuktighet och andra faktorer.
- Observera att trä är ett naturmaterial som kan förändras vid växlande temperaturer, luftfuktighet och andra yttre faktorer.

**VIKTIGT!** Rengör aldrig med starka rengöringsmedel.

### Skötselråd

- Rengör produkten med en mjuk borste och mild tvällösning.
- Låt produkten torka helt efter rengöringen.
- Behandla produkten med träolja från fackhandeln. Skötsel ska utföras flera gånger per säsong. Trä måste vara helt torrt innan behandlingen!
- Följ tillverkarens anvisningar för vald olja.

### Förvaring

För att du ska kunna ha glädje av produkten så länge som möjligt rekommenderar vi att du förvarar den torr och rent i rumstemperatur. Om produkten förvaras utomhus bör den täckas med en presenning. Säkerställ god luftcirkulation och håll presenningen torr.

## Anvisningar för avfallshantering



Avfallshantera produkten och förpackningen enligt gällande föreskrifter.

Förvara förpackningsmaterial (som t.ex. plastpåsar) otillgängligt för barn.

Kontakta din kommun för mer information om avfallshantering av förbrukade produkter.

Avfallshantera produkten och dess förpackning på ett miljövänligt sätt.



Återvinningskoden visar hur de olika materialerna ska återvinnas. Koden består av återvinningsymbolen, som står för ett kretslopp, och ett nummer, som kännetecknar materialet.

## Information om garanti och servicehantering

Produkten har tillverkats med största noggrannhet och under kontinuerliga kontroller. DELTA-SPORT HANDELSKONTOR GmbH ger privatkunder tre års garanti från inköpsdatum (garantifrist) på denna produkt enligt nedanstående villkor. Garantin gäller endast material- och tillverkningsfel. Garantin omfattar inte delar som utsätts för normalt slitage och därför anses vara slitdelar (t.ex. batterier), samt ömtåliga delar som brytare eller delar som är tillverkade i glas.

Anspråk på denna garanti kan inte göras om produkten använts på ett felaktigt sätt, missbrukats eller använts i strid med ändamålsenlig användning. Anspråk kan heller inte göras om tillverkarens anvisningar inte har beaktats eller om produkten uppvisar skador som tyder på felaktig användning, eller underlåtelse att beakta tillverkarens anvisningar. Undantag är material- eller bearbetningsfel som inte beror på ovanstående orsaker och som kan beivas av kunden. Anspråk på garantin kan endast göras inom garantitiden och mot uppvisande av kvitto. Spara därför originalkvittot. Garantitiden kan inte förlängas på grund av eventuella reparationer, lagstadgad garanti eller ex gratia. Detta gäller även för utbytta och reparerade delar.

Vid ärenden kontakta oss via nedanstående servicetelefon eller via e-post. Om ett garantifall föreligger kommer vi – efter egen bedömning – att reparera, byta ut eller ersätta din produkt kostnadsfritt. Inga ytterligare rättigheter föreligger i samband med garantin.

Dina juridiska rättigheter, i synnerhet garantianspråk gentemot återförsäljaren, påverkas inte av denna garanti.

IAN: 495414\_2504

**SE** Service Sverige  
Tel.: 0770 930 739  
E-Mail: [deltasport@lidl.se](mailto:deltasport@lidl.se)

**FI** Service Suomi  
Tel.: 09 42453024  
E-Mail: [deltasport@lidl.fi](mailto:deltasport@lidl.fi)

Hjertelig tillykke!

Du har valgt at købe et kvalitetsprodukt. Lær produktet at kende, inden du bruger det første gang.



### Det gør du ved at læse nedenstående monteringsvejledning og sikkerhedsanvisningerne omhyggeligt.

Brug kun produktet som beskrevet og til de angivne anvendelsesområder. Opbevar denne monteringsvejledning et sikkert sted. Udlever også alle dokumenter, hvis produktet videregives til en tredjepart.

## Leveringsomfang (figur A)

- 1 x sæde (A)
- 2 x armlæn (B)
- 1 x ryglæn (C)
- 2 x ben (D)
- 2 x ben (E)
- 2 x travers (F)
- 2 x travers (G)
- 2 x pude (H)
- 1 x sædehynde (I)
- 8 x skrue M7 x 60 mm (1)
- 8 x skrue M8 x 50 mm med hylse (2)
- 4 x skrue M6 x 35 mm (3)
- 8 x skrue M6 x 15 mm med hylse (4)
- 4 x spændeskive, firkantet (5)
- 4 x spændeskive, rund (6)
- 2 x unbrakonøgle (7)
- 1 x monteringsvejledning

## Tekniske data



Maksimal belastning: 220 kg



Fremstillingsdato (måned/år):  
11/2025

Mål: ca. 198 x 69 x 84,5 cm (L x B x H)

## Tilsigtet brug

Artiklen er ikke beregnet til kommerciel brug. Artiklen er beregnet til brug i boligen, f.eks. på altanen, terrassen eller i haven.

## Sikkerhedsoplysninger



### Livsfare!

- Lad aldrig børn være uden opsyn med emballagematerialet. Der er fare for kvælning.



### Fare for skader!

- Sørg for den rigtige stabilitet, før artiklen bruges.
- Stil artiklen på en plan overflade.
- Artiklen må kun bruges under opsyn af voksne og ikke som legetøj.
- Artiklen er ikke klatre- eller legeudstyr! Sørg for, at personer, især børn, ikke står på eller trækker sig op i artiklen. Artiklen kan vælte.
- Kontrollér artiklen for skader eller slid før hver brug. Artiklen må kun bruges i fejlfri tilstand!
- Kontrollér regelmæssigt, at alle skrueforbindelser sidder fast! Artiklen må kun bruges i fejlfri tilstand!
- Stå aldrig på artiklen.
- Ryg- og armlæn må ikke bruges til at sidde på.
- Pas på fingrene ved justering af armlænene. Der er fare for skade fra klemning.
- Produktet må ikke bruges i nærheden af åben ild.



### Undgå materielle skader!

- Få artiklen sikret under ekstreme vejrforhold, som f.eks. i stærk vind. Opbevar altid artiklen i beskyttede rum.

## Montering

1. Fastgør benene (D)/(E) med skrue (1) på de to traverser (F)/(G) (figur B).
2. Sæt benene på sædet (A), og fastgør dem med skrue og hylser (4). Spænd begge dele efter med den medfølgende unbrakonøgle (7) (figur C).
3. Skru armlænene (B) på sædet som vist på figur D.

**Bemærk:** Klap armlænene helt ud ved at løsne sikkerhedsstifterne, folde støtterne ud og derefter sætte sikkerhedsstiften ind igen (figur D).

4. Skru ryglænet (C) på sædet. Spænd skrue (2) sammen med de tilsvarende hylser og den medfølgende unbrakonøgle (7) (figur E).
5. Stil artiklen på en plan overflade.

## Anvendelse

1. Løs sikkerhedsstifterne, og klap støtterne op (figur F).
  2. Indstil armlænene ved at trække dem let ind mod dig, og vælg den ønskede vinkel (figur F).
  3. Fastgør armlænene med sikkerhedsstifterne i denne position (figur G).
- Bemærk:** Sørg ved justering for, at metalstiften, der er monteret på sædet, griber ind i armlænet (figur F).
4. Læg hynden (H, I) på artiklen (figur H).

## Rengøring og pleje

- Vær opmærksom på, at træet kan ændre sig på grund af skiftende temperaturer, luftfugtighed og andre faktorer.
  - Træet i produktet er et naturprodukt, og der kan derfor forekomme mindre afvigelser i farve og struktur.
- VIGTIGT! Må aldrig rengøres med skræppe rengøringsmidler.

## Plejeanvisning

- Rengør produktet med en blød børste og mildt sæbevand.
- Lad produktet tørre helt efter rengøringen.
- Behandl produktet med træplejeolie fra byggemarkedet. Plejen skal om nødvendigt udføres flere gange pr. sæson.  
Træet skal være helt tørt inden plejeproceduren!
- Følg anvisningerne fra producenten af den valgte plejeolie.

## Opbevaring

For at få glæde af produktet længst muligt anbefaler vi, at det opbevares tørt og rent i et tempereret rum, når det ikke er i brug. Ved opbevaring udenfor ska artiklen være dækket af en presenning. Sørg for, at der er tilstrækkelig luftcirkulation, og hold presenningen tør.

## Henvisninger vedr. bortskaffelse



Bortskaf artiklen og emballagematerialerne i henhold til aktuelle, lokale forskrifter.

Opbevar emballagematerialer (som f.eks. folieposer) utilgængeligt for børn. Yderligere informationer om bortskaffelse af den udtjente artikel kan indhentes hos kommunen. Bortskaf artiklen og emballagen på en miljøvenlig måde.



Genbrugskoden tjener til identifikation af forskellige materialer med hensyn til tilbageførsel til genanvendelseskredsløbet (recycling). Kodens består af et genbrugssymbol, som afspejler genanvendelseskredsløbet, og et tal, der identificerer materialet.

## Oplysninger om garanti og servicehåndtering

Varen er fremstillet med største omhu og under løbende kontrol. DELTA-SPORT HANDELSKONTOR GmbH yder private slutkunder tre års garanti på varen fra købsdato (Garantifrist) i henhold til følgende bestemmelser. Garantien gælder kun for materiale- og fremstillingsfejl. Garantien dækker ikke dele, der udsættes for normal slitage og derfor må betragtes som sliddele (f.eks. batterier) eller skrøbelige dele såsom afbrydere eller dele, der er fremstillet af glas. Garantien kan ikke gøres gældende, hvis varen er blevet anvendt ukorrekt eller uagtsomt eller til andre formål end det tilsigtede eller i det tilsigtede omfang. Garantien bortfalder ligeledes ved manglende overholdelse af anvisningerne i betjeningsvejledningen. Kunden skal kunne påvise, at der er tale om materiale- eller fremstillingsfejl og ikke fejl som følge af ovenstående omstændigheder.

Garantien kan kun gøres gældende i garanti-perioden mod fremvisning af original kvittering. Gem derfor den originale kvittering. Garanti-perioden forlænges ikke i tilfælde af reparation i henhold til garantien, den lovpligtige garanti eller pr. kulance. Dette gælder også for udskiftede og reparerede dele.

I tilfælde af klager er det muligt at kontakte nedenstående servicelinje eller kontakte os pr. e-mail. Ved garantisager vil vi efter eget skøn reparere varen uden beregning, ombytte varen eller refundere købsprisen. Der er ingen yderligere rettigheder under garantien.

Dine lovmæssige rettigheder, herunder navnlig  
garantikrav over for sælger, indskrænkes ikke  
som følge af denne garanti.

IAN: 495414\_2504

 Service Danmark  
Tel.: 32 710005  
E-Mail: [deltasport@lidl.dk](mailto:deltasport@lidl.dk)

Gratulujemy!

Decydując się na ten produkt, otrzymują Państwo towar wysokiej jakości. Należy zapoznać się z produktem przed jego pierwszym użyciem.



### **Należy uważnie przeczytać następującą instrukcję montażu i wskazówki bezpieczeństwa.**

Produkt ten należy użytkować wyłącznie w opisany sposób oraz zgodnie ze wskazanym przeznaczeniem. Niniejszą instrukcję montażu należy przechowywać w bezpiecznym miejscu. Przekazując produkt innej osobie, należy upewnić się, że otrzyma ona także całą dokumentację dotyczącą produktu.

## **Zakres dostawy (rys. A)**

- 1 x siedzisko (A)
- 2 x podłokietnik (B)
- 1 x oparcie (C)
- 2 x noga (D)
- 2 x noga (E)
- 2 x belka poprzeczna (F)
- 2 x belka poprzeczna (G)
- 2 x poduszka (H)
- 1 x poduszka na siedzisko (I)
- 8 x śruba M7 x 60 mm (1)
- 8 x śruba M8 x 50 mm z tuleją (2)
- 4 x śruba M6 x 35 mm (3)
- 8 x śruba M6 x 15 mm z tuleją (4)
- 4 x podkładka prostokątna (5)
- 4 x podkładka okrągła (6)
- 2 x klucz imbusowy (7)
- 1 x instrukcja montażu

## **Dane techniczne**



Maksymalne obciążenie: 220 kg



Data produkcji (miesiąc/rok):  
11/2025

Wymiary: ok. 198 x 69 x 84,5 cm  
(dł. x szer. x wys.)

## **Zastosowanie zgodne z przeznaczeniem**

Artykuł nie jest przeznaczony do użytku komercyjnego. Artykuł przeznaczony jest do stosowania w części mieszkalnej, np. na balkonie, tarasie lub w ogrodzie.

## **Wskazówki bezpieczeństwa**



### **Zagrożenie dla życia!**

- Nigdy nie pozostawiać dzieci z materiałem opakowaniowym bez nadzoru. Istnieje ryzyko uduszenia.



### **Ryzyko obrażeń!**

- Przed rozpoczęciem korzystania z artykułu należy zwrócić uwagę, czy jest on odpowiednio stabilny.
- Artykuł należy ustawić na równej powierzchni.
- Z artykułu można korzystać tylko pod nadzorem dorosłych i nie można go używać jako zabawki.
- Artykuł nie jest przyrządem do wspinania się ani do zabawy! Należy upewnić się, że żadne osoby, w szczególności dzieci, nie będą stawać na artykule ani się na nim podciągać. Artykuł może się przewrócić.
- Należy sprawdzić artykuł przed każdym użyciem pod względem uszkodzeń i zużycia. Artykuł może być używany tylko w nienagannym stanie!
- Należy regularnie sprawdzać, czy połączenia śrubowe dobrze się trzymają! Artykuł może być używany tylko w nienagannym stanie!
- Nie należy nigdy stawać na artykule.
- Nie należy korzystać z oparcia i podłokietników jak z siedziska.
- Podczas regulowania podłokietników należy uważać na palce. Istnieje ryzyko obrażeń na skutek zmiążdżenia.
- Nie używać produktu w pobliżu otwartego ognia.

## **Unikanie szkód materialnych!**

- Należy zabezpieczyć artykuł w przypadku ekstremalnych warunków atmosferycznych, takich jak np. silny wiatr. Artykuł należy przechowywać w chronionych pomieszczeniach.

## **Montaż**

1. Przymocować nogi (D)/(E) za pomocą śrub (1) do każdej belki poprzecznej (F) (G) (rys. B).
2. Wetknąć nogi do siedziska (A) i przymocować je za pomocą śrub i tulei (4). Zabezpieczyć śruby tulejami korzystając z dostarczonych w zestawie kluczy imbusowych (7) (rys. C).
3. Przykręcić podłokietniki (B) do siedziska tak, jak pokazano na rys. D.

- Wskazówka:** Rozłożyć całkowicie podłokietniki wyciągając sworznie zabezpieczające, rozkładając podpórki i na końcu ponownie wkładając sworznie zabezpieczające (rys. D).
4. Przykręcić oparcie (C) do siedziska. Zabezpieczyć w tym celu śruby (2) odpowiednimi tulejami, korzystając z dostarczonych w zestawie kluczy imbusowych (7) (rys. E).
  5. Artykuł należy ustawić na równej powierzchni.

## **Zastosowanie**

1. Wyciągnąć sworznie zabezpieczające i podnieść podpórki (rys. F).
2. Aby przestawić podłokietniki należy pociągnąć je lekko do siebie i ustawić pożądaną kąt (rys. F).
3. Zamocować podłokietniki za pomocą sworzni zabezpieczających w tej pozycji (rys. G).

- Wskazówka:** Podczas regulowania należy zwrócić uwagę na to, żeby zamontowany do siedziska metalowy sworznie wchodził w podłokietnik (rys. F).

4. Umieścić poduszki (H, I) na artykule (rys. H).

## **Czyszczenie i pielęgnacja**

- Należy pamiętać, że drewno może się zmieniać ze względu na zmieniające się warunki temperatury, wilgotność i inne czynniki.

- Zastosowane drewno jest produktem naturalnym i dlatego mogą wystąpić niewielkie odchylenia w jego kolorze i strukturze.

**WAŻNE!** Nie czyścić przy użyciu ostrych środków czyszczących.

## **Wskazówka dotycząca pielęgnacji**

- Czyścić produkt miękką szcztoteczką i wodą z łagodnym mydłem.
- Po wyczyszczeniu pozostawić produkt do całkowitego wyschnięcia.
- Pokryć produkt specjalistycznym olejem do pielęgnacji drewna. Ewentualnie pielęgnację należy wykonywać kilka razy na sezon. Proces pielęgnacji przeprowadzać tylko wtedy, gdy drewno jest całkowicie suche!
- Postępować zgodnie z instrukcjami producenta dla wybranego oleju pielęgnacyjnego.

## **Przechowywanie**

Aby móc jak najdłużej cieszyć się tym produktem, zalecamy przechowywanie go, gdy nie jest używany, w suchym i czystym miejscu, w pomieszczeniu o kontrolowanej temperaturze. W przypadku przechowywania artykułu na zewnątrz należy go przykryć plandeką. Proszę zadbać o wystarczającą cyrkulację powietrza i o to, żeby plandeka była sucha.

## **Uwagi odnośnie recyklingu**



Artykuł i materiały opakowaniowe należy usunąć zgodnie z aktualnie obowiązującymi miejscowymi przepisami. Materiały opakowaniowe (np. worki foliowe) należy przechowywać w miejscu niedostępnym dla dzieci. Szczegółowe informacje na temat sposobów usuwania zużytego artykułu można uzyskać u władz gminnych i miejskich. Artykuł oraz opakowanie należy usunąć w sposób przyjazny dla środowiska.



Kod recyklingu służy do oznaczenia różnych materiałów nadających się do ponownego przetworzenia (recyklingu).

Kod taki składa się z symbolu recyklingu odzwierciedlającego obieg materiałów do ponownego przetworzenia, a także z numeru, który jest oznaczeniem materiału.

## **Wskazówki dotyczące gwarancji i obsługi serwisowej**

Artykuł został wyprodukowany z najwyższą starannością i pod stałą kontrolą. DELTA-SPORT HANDELSKONTOR GmbH przyznaje klientowi końcowemu na niniejszy artykuł trzy lata gwarancji od daty zakupu (okres gwarancyjny) z zastrzeżeniem poniższych postanowień. Gwarancja dotyczy wyłącznie wad materiałowych i wad wykonania. Gwarancja nie obejmuje części, które podlegają normalnemu zużyciu i z tego względu należy je traktować jako części zużywalne (np. baterie) i nie obejmuje części kruchych takich jak przełączniki ani części wykonanych ze szkła.

Wyklucza się roszczenia z tytułu niniejszej gwarancji w przypadku użycia artykułu w sposób niewłaściwy lub sprzeczny z jego przeznaczeniem lub w sposób wykraczający poza przewidziane przeznaczenie lub poza przewidziany zakres użytkowania lub jeśli wytyczne zawarte w instrukcji obsługi nie były przestrzegane, chyba że klient końcowy udowodni istnienie wady materiałowej lub wady wykonania, która nie wynika z podanych wyżej przyczyn.

Roszczenia z tytułu gwarancji można zgłaszać wyłącznie w okresie gwarancyjnym za okazaniem oryginalnego dowodu zakupu. Prosimy zatem zachować oryginalny dowód zakupu!

W przypadku jakichkolwiek reklamacji prosimy skontaktować się z nami najpierw za pośrednictwem podanej poniżej infolinii serwisowej lub drogą e-mailową. W przypadku objętym gwarancją artykuł zostanie – według naszego uznania – bezpłatnie naprawiony, wymieniony lub nastąpi zwrot ceny zakupu.

Z gwarancji nie wynikają żadne inne prawa. Niniejsza gwarancja nie ogranicza Państwa ustawowych praw, w szczególności roszczeń gwarancyjnych wobec danego sprzedawcy. W przypadku wymiany części lub całego artykułu okres gwarancji przedłuża się o trzy lata zgodnie z art. 581 § 1 kodeksu cywilnego. Po upływie czasu gwarancji powstałe naprawy są płatne.

IAN: 495414\_2504

 Serwis Polska  
Tel.: 22 397 4996  
E-Mail: [deltasport@lidl.pl](mailto:deltasport@lidl.pl)

Sveikiname!

Įsigijote aukštos kokybės gaminį. Prieš pirmą kartą naudodami, susipažinkite su gaminiu.



### Atidžiai perskaitykite pateiktą montavimo ir saugos instrukciją.

Gaminį naudokite tik taip, kaip aprašyta, ir tik nurodytu tikslu. Išsaugokite šią montavimo instrukciją. Perduodami gaminį, nepamirškite perduoti trečiajai šaliai ir visų su juo susijusių dokumentų.

## Komplekto sudėtis (A pav.)

- 1 x sėdimasis paviršius (A)
- 2 x porankis (B)
- 1 x atlošas (C)
- 2 x koja (D)
- 2 x koja (E)
- 2 x kryžminė atrama (F)
- 2 x kryžminė atrama (G)
- 2 x pagalvės (H)
- 1 x sėdimoji pagalvė (I)
- 8 x varžtas M7 x 60 mm (1)
- 8 x varžtas M8 x 50 mm su įvore (2)
- 4 x varžtas M6 x 35 mm (3)
- 8 x varžtas M6 x 15 mm su įvore (4)
- 4 x poveržlė kampuota (5)
- 4 x poveržlė apvali (6)
- 2 x vidinio šešiakampio raktas (7)
- 1 x montavimo instrukcija

## Techniniai duomenys



Maksimali apkrova: 220 kg



Pagaminimo data (mėnuo/metai):  
11/2025

Matmenys:

maždaug 198 x 69 x 84,5 cm (I x P x A)

## Tinkamas naudojimas

Gaminys neskirtas naudoti komerciškai. Gaminys skirtas naudoti gyvenamojoje erdvėje, pvz., balkone, terasoje arba sode.

## Saugos nurodymai



### Pavojus gyvybei!

- Jokiu būdu nepalikite vaikų be priežiūros prie pakuotės medžiagų. Jiems kyla pavojus uždusti.



### Pavojus susižeisti!

- Prieš naudodami gaminį, patikrinkite, ar jis pakankamai stabilus.
- Pastatykite gaminį ant lygaus pagrindo.
- Gaminį galima naudoti tik prižiūrint suaugusiems ir su juo negalima žaisti.
- Ant gaminio lipti ar su juo žaisti negalima! Užtikrinkite, kad žmonės, o ypač vaikai, neliptų ant gaminio ir neprisitraukinėtų už jo užsikabinę. Gaminys gali apvirsti.
- Kiekvieną kartą prieš naudodami gaminį, patikrinkite, ar jis nepažeistas ir nenusidėvėjęs. Naudokite tik nepriekaištingos būklės gaminį!
- Nuolat tikrinkite, ar tvirtai laikosi visos varžtų jungtys! Naudokite tik nepriekaištingos būklės gaminį.
- Niekada nelipkite ant gaminio.
- Ant atlošų ir porankių sėdėti negalima.
- Reguliuodami porankius stebėkite savo pirštus. Kyla pavojus susižaloti prispaudžiant.
- Nenaudokite gaminio prie atviros ugnies.



### Materialinės žalos išvengimas!

- Esant ekstremalioms oro sąlygoms, pavyzdžiui, pučiant ypač stipriam vėjui, apsaugokite gaminį. Gaminį laikykite apsaugotose patalpose.

## Montavimas

1. Kojas (D)/(E) užfiksuokite varžtais (1) prie kiekvienos kryžminės atramos (F)/(G) (B pav.).
2. Į sėdimąjį paviršių (A) įstatykite kojas ir jas užfiksuokite varžtais ir varžtų įvorėmis (4). Abu priveržkite komplekte esančiu vidiniu šešiakampiu (7) (C pav.).
3. Prie sėdimąjo paviršiaus prisukite porankius (B), kaip parodyta D pav.

**Nurodymas:** iki galo išskleiskite porankius, atlaisvindami apsauginius kaiščius, išskleiskite atramas ir po to vėl įstatykite apsauginį kaištį (D pav.).

4. Atlošą (C) priveržkite varžtais prie sėdimojo paviršiaus. Tam varžtus užveržkite (2) tinkamomis įvorėmis ir naudodami komplekte esantį vidinio šešiakampio raktą (7) (E pav).
5. Gaminį pastatykite ant lygaus paviršiaus.

## Naudojimas

1. Atlaisvinkite apsauginius kaiščius ir užlenkite atramas (F pav).
2. Norėdami nustatyti porankius šiek tiek patraukite į save ir nustatykite pageidaujimą kampą (F pav.).
3. Porankius užfiksukite apsauginiais kaiščiais šioje padėtyje (G pav.).

**Nurodymas:** reguliuodami stebėkite, kad ant sėdimojo paviršiaus sumontuotas metalinis kaištis patektų į porankį (F pav.).

4. Ant gaminio (H pav.) uždėkite paklotus (H, I).

## Valymas ir priežiūra

- Atkreipkite dėmesį, kad dėl temperatūros kaitos, oro drėgmės ir kitokio poveikio medienos savybės gali keistis
- Gaminio mediena yra natūralus gaminyje ir dėl to gali nežymiai pakeisti savo spalvą ir struktūrą.

**SVARBU!** Niekada nevalykite šurkščiomis valymo priemonėmis.

### Priežiūros nurodymas

- Gaminį valykite minkštu šepetiu ir švelniu muilo tirpalu.
- Baigę valyti, palaukite, kol gaminyje visiškai išdžius.
- Gaminį padenkite medienai skirtu apsauginiu aliejumi iš specializuotos parduotuvės. Šiuos priežiūros darbus atlikite keletą kartų per sezoną. Atliekant priežiūros procedūrą, mediena turi būti visiškai sausa!
- Laikykitės gamintojo nurodymų dėl pasirinktos priežiūros alyvos.

### Laikymas

Kad gaminiu ilgai džiaugtumėtės, kai jo nenaudojate, rekomenduojame jį visuomet laikyti sausai ir tinkamos temperatūros patalpoje. Laikant lauke, gaminį reikėtų uždengti tentu. Stebėkite, kad būtų tinkama oro cirkuliacija ir tentą laikykite sausą.

## Išmetimo nurodymai



Gaminio ir pakuotės atliekas tvarkykite laikydamiesi galiojančių vietos taisyklių. Pakuotės medžiagas (pvz., plastikinius maišelius) laikykite vaikams nepasiekiamoje vietoje.

Daugiau informacijos apie panaudotų gaminių atliekų tvarkymą teiraukitės savo savivaldybės arba miesto administracijos įstaigose. Gaminio ir pakuotės atliekas sutvarkykite tausodami aplinką.



Perdirbimo kodas skirtas įvairioms medžiagoms ženklinti ir grąžinti pakartotiniam naudojimui (perdirbimui).

Kodą sudaro perdirbimo simbolis, reiškiantis pakartotinį naudojimą, ir numeris, žymintis medžiagą.

## Pastabos dėl garantijos ir aptarnavimo

Gaminys pagamintas kruopščiai, vykdamas nuolatinę kontrolę. Privatiems galutiniams klientams „DELTA-SPORT HANDELSKONTOR GmbH“ šiam gaminiui suteikia trejų metų garantiją nuo pirkimo datos (garantinis laikotarpis) pagal toliau nurodytas sąlygas. Garantija taikoma tik medžiagoms ir apdirbimui. Garantija netaikoma toms dalims, kurios įprastai dėvėsi ir yra laikomos nusidėvinčiomis dalimis (pvz., baterijoms), taip pat dužioms dalimis, pvz., jungikliams ar iš stiklo pagamintoms dalims.

Teisė pasinaudoti šia garantija negalioja, jei gaminyje buvo naudojamas netinkamas ar neteisingai, ne pagal numatytą paskirtį arba jei nesilaikoma naudojimo instrukcijos nurodymų, išskyrus tuos atvejus, kai galutinis klientas įrodo, kad buvo medžiagų arba apdirbimo klaida, kilusi ne dėl minėtų aplinkybių.

Teisė į garantiją galima pasinaudoti tik garantiniu laikotarpiu, pateikus originalų kasos kvitą. Todėl saugokite originalų kasos kvitą. Atlikus bet kokį remontą, grindžiamą įmonės garantija, įstatymuose numatyta garantija ar gamintojo gera valia, garantinis laikotarpis nėra pratęsiamas. Ši nuostata taip pat taikoma pakeistoms ir suremontuotoms dalims.

Kilus nusiskundimų, pirmiausiai kreipkitės toliau nurodytu techninės pagalbos telefono numeriu arba susisiekite su mumis elektroniniu paštu. Jei taikoma garantija, mes Jums nemokamai gaminį pataisysime ar pakeisime arba grąžinsime pinigus, sumokėtus už gaminį (savo nuožiūra). Jokių kitų teisių garantija nesuteikia.

Ši garantija neriboja Jūsų teisių, numatytų įstatymuose, ypač garantinių teisių pardavėjo atžvilgiu.

IAN: 495414\_2504

 Aptarnavimas Lietuvoje  
Tel.: 0 800 33144  
E-Mail: [deltasport@lidl.lt](mailto:deltasport@lidl.lt)

Palju õnne!

Oma ostuga olete otsustanud kvaliteetse tooteartikli kasuks. Tutvuge tooteartikliga enne esmakordset kasutamist.



### Lugege selleks tähelepanelikult järgnevat ülesseadmisjuhendit ja ohutusjuhiseid.

Kasutage tooteartiklit ainult vastavalt kirjeldatule ning esitatud kasutusvaldkondades. Hoidke see ülesseadmisjuhend hästi alles. Tooteartikli ülesandmisel kolmandatele osapooltele andke edasi ka kõik dokumendid.

## Tarnekomplekt (joon. A)

- 1 x istepind (A)
- 2 x käetugi (B)
- 1 x seljatugi (C)
- 2 x jalg (D)
- 2 x jalg (E)
- 2 x risttala (F)
- 2 x risttala (G)
- 2 x padi (H)
- 1 x istmekate (I)
- 8 x kruvi M7 x 60 mm (1)
- 8 x kruvi M8 x 50 mm hülsiga (2)
- 4 x kruvi M6 x 35 mm (3)
- 8 x kruvi M6 x 15 mm hülsiga (4)
- 4 x nurgeline seib (5)
- 4 x ümarseib (6)
- 2 x sisekuuskantvõti (7)
- 1 x ülesseadmisjuhend

## Tehnilised andmed



Maksimaalne kandevõime: 220 kg



Valmistamiskuupäev (kuu/aasta):  
11/2025

Möödud: ca 198 x 69 x 84,5 cm (p x l x k)

## Sihtotstarbeline kasutamine

See toode pole mõeldud kommertslikuks kasutamiseks. See toode on mõeldud majapidamises, nt väikesel rõdul, terrassil või aias, kasutamiseks.

## Ohutusjuhised



### Eluohutlik!

- Ärge jätke kunagi lapsi pakkematerjaliga järelevalveta. Esineb lämmatamisohu.



### Vigastusohu!

- Toote kasutamisel jälgige, et sellel oleks korrektne stabiilsus.
- Asetage toode tasasele aluspinnale.
- Toodet tohib kasutada ainult täiskasvanu järelevalve all ning mitte mänguasjana.
- See toode pole ronimisvahend ega mänguasja! Veenduge, et inimesed, eelkõige lapsed, ei astuks toote peale ega tõmbaks end selle najal püsti. Toode võib ümber kukkuda.
- Kontrollige toodet enne iga kasutuskorda kahjustuste või kulumise suhtes. Toodet tohib kasutada ainult siis, kui see on laitmatus seisukorras!
- Kontrollige regulaarselt kõikide kruviühenduste tugevat kinnitust! Toodet tohib kasutada ainult siis, kui see on laitmatus seisukorras.
- Ärge kunagi astuge tootele.
- Seljatuge või käetugesid ei tohi kasutada istumistoena.
- Jälgige käetugede reguleerimisel oma sörimi. Esineb muljumisest tingitud vigastusohu.
- Ärge kasutage toodet lahtise tule lähedal.



### Varakahjustuste vältimine!

- Kinnitage toode äärmuslike ilmastikuolude korral, nt tugev tuul. Hoiustage toode suletud ruumides.

## Montaaž

1. Kinnitage jalad (D)/(E) kruvidega (1) vastavalt iga risttala (F)/(G) külge (joon. B).
2. Pistke jalad istmepinna (A) sisse ja kinnitage kruvide (4) hülsidega (4). Lukustage mõlemad kaasaantud sisekuuskantvõtmega (7) (joon. C).
3. Kruvige käetoed (B) istmepinna külge, nagu näitab joon. D.

**Märkus.** Klappige käetoed täielikult lahti, vabastades kinnistustihvtid, klappige lahti toed ning seejärel fikseerige taas kinnistustihvtid (joon. D).

4. Kruvige seljatugi (C) istmepinna külge. Selleks lukustage kruvid (2) sobivate hülssidega ning kaasaantud sisekuuskantvõtmega (7) (joon. E).
5. Seadke toode tasasele pinnale.

## Kasutamine

1. Vabastage kinnitustihvtid ning klappige toed üles (joon. F).
2. Reguleerimiseks tõmmake käetugesid rohkem enda suunas ning seadke soovitud nurga alla (joon. F).
3. Fikseerige käetoed kinnitustihvtidega oma asendis (joon. G).

**Märkus.** Jälgige reguleerimisel seda, et istmepinnale paigaldatud metalltihvt siseneks käetugemesse (joon. F).

4. Asetage polster (H, I) tootele (joon. H).

## Puhastus ja hooldus

- Pidage meeles, et puit võib temperatuuride, õhuniiskuse vaheldumisel ja muude mõjurite tõttu muutuda.
- Toote puit on looduslik materjal ja seetõttu võib esineda selle värvis ja struktuuris väike-seid kõrvalekaldeid.

**TÄHTIS!** Ärge kunagi puhastage teravate puhastusvahenditega.

## Hooldusjuhised

- Puhastage toodet pehme harja ja õrna seebi-vahuga.
- Laske tootel pärast puhastust täielikult kuivada.
- Töödelge toodet jaekaubanduses müüdava puiduimmutusõliga. Hooldust tuleb teha mitu korda hooaja jooksul. Puit peab olema hooldustöö tegemiseks täielikult kuiv!
- Järgige väljavalitud hooldusõli tootja juhiseid.

## Hoidmine

Toote võimalikult pikaajaliseks nautimiseks soovime hoida toodet alati kuiva ja puhtana toatemperatuuril, kui toodet ei kasutata. Välistingimustes hoides peaks toode olema presendiga kaetud. Jälgige, et tagatud oleks piisav õhuringlus ning hoidke present kuivana.

## Jäätmekäitlusjuhised



Utiliseerige tooteartikkel ja pakkematerjalid vastavalt ajakohastele kohalikele eeskirjadele. Hoidke pakkematerjali (nt kilekotte) lastele kättesaamatus kohas.

Kasutuskölbmatu tooteartikli utiliseerimise kohta saate lisainformatsiooni oma valla- või linnavalitsusest. Utiliseerige tooteartikkel ja pakend keskkonnasäästlikult.



Taaskasutuskoodi kasutatakse ringlussevõtu tsükli olevate erinevate materjalide identifitseerimiseks (taaskasutamine).

Kood koosneb ringlussevõtu tsükli taaskasutus-sümbolist ja materjali identifitseerivast numbrist.

## Juhised garantii ja teeninduskulu kohta

Toode on toodetud väga hoolikalt ja pideva kontrolli all. DELTA-SPORT HANDELSKONTOR GmbH annab eraisikutest lõpptarbijatele selle kauba ostmisel kolmeaastase garantii alates ostukuupäevast (garantiiperiood) vastavalt järgmistele sätetele. Garantii kehtib ainult materjali- ja töötlemisvigade korral. Garantii ei laiene osadele, mis on tavapäraselt kulunud, ja seetõttu tuleb neid käsitleda kulumisdetailidena (nt patareid), ega kergesti purunevatele osadele, nagu lülitid või klaasist osad.

Garantiinõuded on välistatud, kui toodet on kasutatud mitte ettenähtud otstarbel, valesti või mitte ettenähtud nõuete raames või kasutusolukorras või kui kasutusjuhendis toodud andmeid ei ole järgitud, kui just lõppklient ei suuda tõestada, et esinevad materjali- või töötlemisvead, mis ei põhine eelnimetatud tingimustel.

Garantiinõudeid saab garantiitaja jooksul esitada alles pärast originaalkviitungi esitamist. Seetõttu palun hoidke originaalkviitung alles. Garantiid ei pikendata garantii, seadusliku garantii või hea tahte põhjal tehtud remondi tööde järgi. See kehtib ka asendatud ja parandatud osade kohta.

Kui teil on kaebusi, võtke ühendust allpool toodud infotelefoni või e-posti teel. Garantii- nõude korral parandame - omal valikul - toote teile tasuta, asendame selle või maksame tagasi ostuhinna. Muid õigusi garantiist ei tulene. See garantii ei piira teie seadusjärgseid õigusi, eriti garantiinõudeid vastava müüja vastu.

IAN: 495414\_2504

 Teenindus Eesti

Tel.: 8000049109

E-post: [deltasport@lidl.ee](mailto:deltasport@lidl.ee)

Apsveicam!

Ar šo pirkumu Jūs esat izvēlējies/izvēlējusies augstvērtīgu preci. Pirms pirmās lietošanas reizes iepazīstieties ar precī.



### **Uzmanīgi izlasiet šo salikšanas pamācību un drošības norādījumus.**

Izmantojiet precī tikai tā, kā aprakstīts, un tikai norādītajiem mērķiem. Saglabājiet šo salikšanas pamācību. Nododot precī trešām personām, kopā ar to nododiet arī visus dokumentus.

## **Piegādes komplekts (A att.)**

- 1 x sēdvirsma (A)
- 2 x rokas balsts (B)
- 1 x atzveltne (C)
- 2 x kāja (D)
- 2 x kāja (E)
- 2 x šķērsis (F)
- 2 x šķērsis (G)
- 2 x spilvens (H)
- 1 x krēsla paliktis (I)
- 8 x skrūve M7 x 60 mm (1)
- 8 x skrūve M8 x 50 mm ar uznavu (2)
- 4 x skrūve M6 x 35 mm (3)
- 8 x skrūve M6 x 15 mm ar uznavu (4)
- 4 x taisnstūra paplāksne (5)
- 4 x apaļa paplāksne (6)
- 2 x sešstūra galatslēga (7)
- 1 x salikšanas pamācība

## **Tehniskie dati**



Maksimālā slodze: 220 kg



Izgatavošanas datums (mēnesis/gads):  
11/2025

Izmērs: apm. 198 x 69 x 84,5 cm (G x P x A)

## **Noteikumiem atbilstoša lietošana**

Izstrādājums nav paredzēts komerciālai izmantošanai. Izstrādājums ir paredzēts izmantošanai mājaisimniecībā, piem., uz balkona, terases vai dārzā.

## **Drošības norādījumi**



### **Briesmas dzīvībai!**

- Nekad neatstājiet bērnus bez uzraudzības pie iepakojuma materiāliem. Pastāv nosmakšanas risks.



### **Savainošanās risks!**

- Pirms lietošanas sekojiet, lai izstrādājums būtu stabils.
- Novietojiet izstrādājumu uz līdzenas pamatnes.
- Bērni izstrādājumu drīkst lietot tikai pieaugušo uzraudzībā un nedrīkst ar to rotaļāties.
- Izstrādājums nav pakāpšanās soliņš vai rotaļlieta! Uzmaniet, lai personas, it īpaši bērni nekāptu uz izstrādājuma vai pie tā nepievilktos. Izstrādājums var apgāzties.
- Ikreiz pirms lietošanas pārbaudiet, vai izstrādājumam nav bojājumu vai nolietojuma pazīmju. Izstrādājumu drīkst lietot tikai tad, ja tas ir nevainojamā stāvoklī!
- Regulāri pārbaudiet visu skrūvsavienojumu ciešu fiksāciju! Izstrādājumu drīkst lietot tikai tad, ja tas ir nevainojamā stāvoklī.
- Nekad nekāpiet uz izstrādājuma ar kājām.
- Atzveltņi vai roku balstus nedrīkst izmantot sēdēšanai.
- Regulējot roku balstus, sargiet pirkstus. Pastāv savainošanās risks, iespiežot ķermeņa daļas.
- Nelietojiet izstrādājumu atklātas liesmas tuvumā.



### **Izvairīšanās no materiāliem zaudējumiem!**

- Ekstremālos laikapstākļos, piem., stiprā vējā, izstrādājumu nostipriniet. Uzglabājiet izstrādājumu no ārējiem ietekmes faktoriem aizsargātās telpās.

## **Montāža**

1. Nofiksējiet kājas (D)/(E) ar skrūvēm (1) pie šķēršiem (F)/(G) (B att.).
2. Iespiediet kājas sēdvirsnā (A) un nofiksējiet tās ar skrūvēm un skrūvju uznavām (4). Nostipriniet abas ar komplektā iekļauto sešstūra galatslēgu (7) (C att.).

3. Pieskrūvējiet roku balstus (B) pie sēdvirsmas, kā parādīts D attēlā.

**Norādījums:** Pilnībā izvelciet roku balstus, izņemot fiksācijas tapas; nolaidiet balstus un pēc tam ievietojiet fiksācijas tapas atpakaļ (D att.).

4. Pieskrūvējiet pie sēdvirsmas atzveltni (C). Šim nolūkam nostipriniet skrūves (2) ar piemērotām uznavām un ar komplektā iekļauto sešstūra galatslēgu (7) (E att.).

5. Novietojiet izstrādājumu uz līdzenas virsmas.

## Lietošana

1. Izņemiet fiksācijas tapas un paceliet balstus (F att.).

2. Lai regulētu roku balstus, pavelciet tos nedaudz uz savu pusi un noregulējiet vajadzīgajā leņķī (F att.).

3. Nofiksējiet roku balstus šādā pozīcijā ar fiksācijas tapām (G att.).

**Norādījums:** Regulējot sekojiet, lai pie sēdvirsmas piemontētā metāla tapa nofiksētos rokas balstā (F att.).

4. Salieciet uz izstrādājuma polsterus (H, I) (H att.).

## Tīrīšana un kopšana

- Ņemiet vērā, ka koks mainīgā temperatūrā, gaisa mitrumā un citu faktoru ietekmē var mainīties.
- Koks, no kā ir izgatavots izstrādājums, ir dabīgs materiāls, tādēļ tā krāsā un struktūrā iespējamas nelielas izmaiņas.

**SVARĪGI!** Nedrīkst tīrīt ar asiem tīrīšanas līdzekļiem.

## Kopšanas norādījums

- Tīriet izstrādājumu ar mikstu suku un vājas koncentrācijas ziepjūdeni.
- Pēc tīrīšanas ļaujiet izstrādājumam pilnībā nožūt.
- Apstrādājiet izstrādājumu ar specializētās tirdzniecības vietās pieejamu eļļu koksnes kopšanai. Kopšanu ieteicams veikt vairākas reizes sezonā. Lai veiktu kopšanas darbus, koksnei jābūt pilnīgi sausai!
- Ievērojiet izvēlētās kopšanas eļļas ražotāja norādījumus.

## Uzglabāšana

Lai izstrādājums sagādātu prieku pēc iespējas ilgāk, gadījumos, kad tas netiek lietots, mēs to iesakām vienmēr sausu un tīru uzglabāt apsildītā telpā. Uzglabājot ārpus telpām, izstrādājumu ieteicams apsegt ar pārklāju. Nodrošiniet pietiekamu gaisa cirkulāciju un uzturiet pārklāju sausu.

## Norādes par likvidēšanu



Utilizējiet izstrādājumu un iepakojuma materiālus atbilstoši spēkā esošajiem, vietējiem noteikumiem. Iepakojuma materiālus (piem., plastikāta maisiņus) uzglabājiet bērniem nepieejamā vietā. Papildu informāciju par nokalpojušā izstrādājuma utilizāciju vaicājiet savā pašvaldībā. Utilizējiet izstrādājumu un iepakojumu videi draudzīgā veidā.



Otrreizējās pārstrādes kods paredzēts dažādu materiālu atgriešanai otrreizējās pārstrādes ciklā (reciklēšana). Kods sastāv no reciklēšanas simbola, kas apzīmē otrreizējās pārstrādes ciklu, un no numura, kas apzīmē materiālu.

## Norādes par garantiju un servisa pakalpojumiem

Izstrādājums ir izgatavots ar lielu rūpību, veicot tā pastāvīgu kontroli. DELTA-SPORT HANDELS-KONTOR GmbH privātiem gala klientiem šim izstrādājumam dod trīs gadu garantiju kopš iegādes datuma (garantijas termiņš), ievērojot turpmākos noteikumus. Garantija attiecas tikai uz materiālu un apstrādes kļūdām. Garantija neattiecas uz detaļām, kas pakļautas normālam nolietojumam un tādēļ uzskatāmas par dilstošām detaļām (piem., baterijas), kā arī tā neattiecas uz plīstošām detaļām, piem., slēdžiem, vai no stikla izgatavotām detaļām.

Garantijas prasības ir izslēgtas, ja izstrādājums ir izmantots nepareizi, ļaunprātīgi vai neatbilstoši paredzētajiem noteikumiem vai paredzētajam pielietojumam vai nav ievērotas lietošanas instrukcijā dotās norādes, ja vien gala klients nepierāda, ka ir radusies materiāla vai apstrādes kļūda, kuras iemesls nav kāds no iepriekš minētajiem apstākļiem.

Garantijas prasības var izvirzīt tikai garantijas termiņā, uzrādot pirkuma čeka oriģinālu. Tādēļ saglabājiet pirkuma čeka oriģinālu. Jebkādi remontdarbi, kas veikti garantijas, likumdošanā paredzētās garantijas vai godīgas komercprakses ietvaros, nepagarina garantijas termiņu. Tas attiecas arī uz nomainītām un labotām detaļām. Iebildumu gadījumā vispirms, lūdzu, zvaniet uz zemāk norādīto servisa tālruni vai sazinieties ar mums pa e-pastu. Ja iestājas garantijas gadījums, mēs izstrādājumu – pēc saviem ieskatiem – bez maksas salabojam, nomainām vai atlīdzinām pirkuma cenu. Citas garantijas tiesības nepastāv. Šī garantija neierobežo jūsu tiesības, kas paredzētas likumdošanā, it īpaši tiesības uz garantiju attiecībā pret attiecīgo pārdevēju.

IAN: 495414\_2504

 Serviss Latvija  
Tel.: 8000 5808  
E-pasts: [deltasport@lidl.lv](mailto:deltasport@lidl.lv)





**DELTA-SPORT HANDELSKONTOR GMBH**

Wragekamp 6 • 22397 Hamburg

GERMANY



11/2025

Delta-Sport-Nr.: DB-16948

---

08.11.2025 / PM 1:05

IAN 495414\_2504

