

## PROJECTEUR DE CHANTIER LED PASL 44 A1

FR BE

### PROJECTEUR DE CHANTIER LED

Mode d'emploi

NL BE

### LED-WERKSCHIJNWERPER

Gebruiksaanwijzing

DE AT CH

### LED-ARBEITSSTRAHLER

Bedienungsanleitung

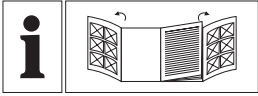

FR/BE	Mode d'emploi	Page	5
NL/BE	Gebruiksaanwijzing	Pagina	15
DE/AT/CH	Bedienungsanleitung	Seite	24

**A**

1

2

3

HG12248

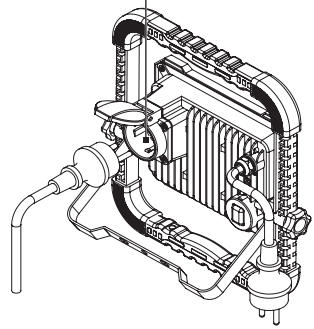
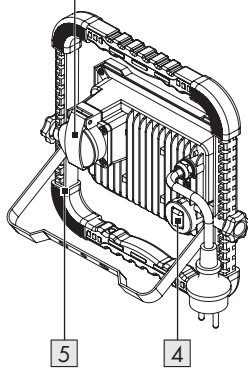
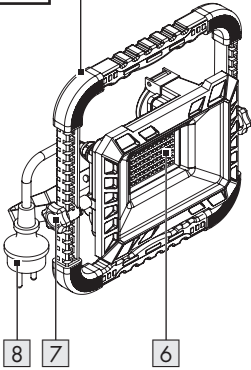

8

7

6

5

4

**B**

1

2

3

HG12248-FR

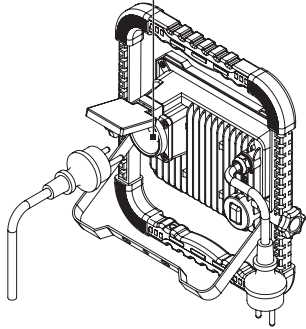
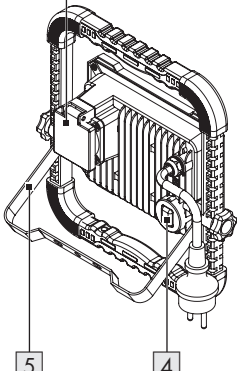
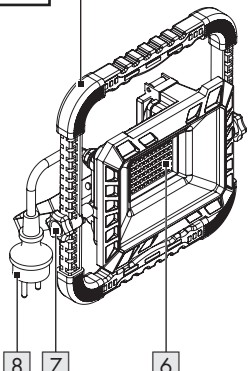

8

7

6

5

4

**C**

1

2

3

HG12248-CH

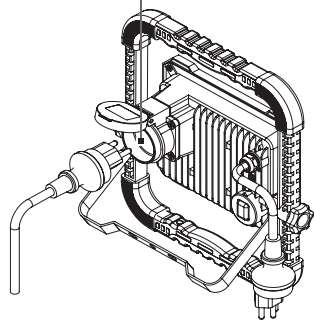
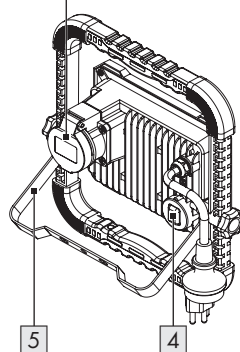
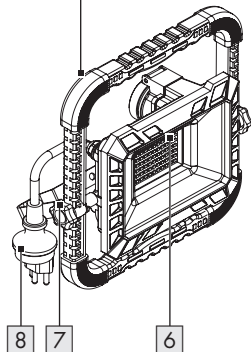

8

7

6

5

4

HG12248-BS

**D**

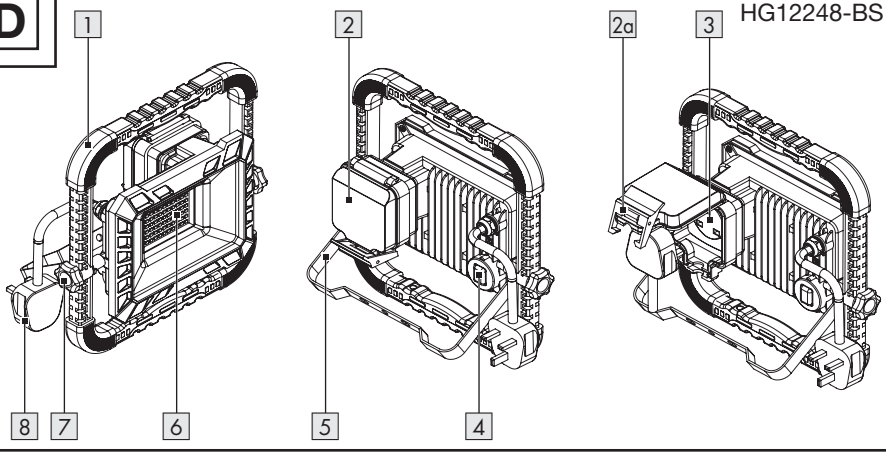

**E**

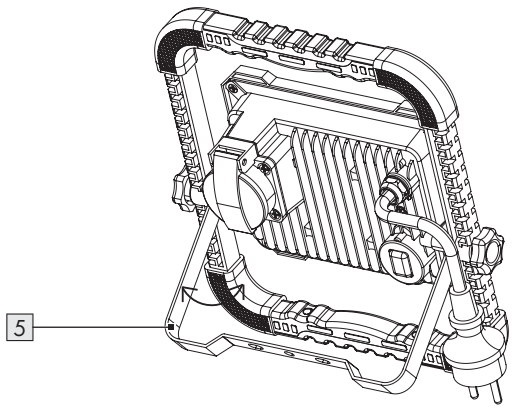



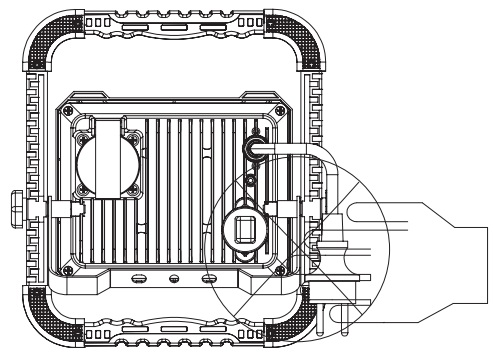













**F**



<b>Liste des pictogrammes/symboles utilisés</b> .....	Page	6
<b>Introduction</b> .....	Page	7
Utilisation conforme aux prescriptions .....	Page	7
Contenu de l'emballage .....	Page	7
Liste des pièces .....	Page	7
Données techniques .....	Page	7
<b>Consignes générales de sécurité</b> .....	Page	8
<b>Mise en service</b> .....	Page	10
Déballer le produit .....	Page	10
Positionnement du produit .....	Page	10
<b>Utilisation</b> .....	Page	10
Allumer et éteindre le produit .....	Page	10
Raccorder un appareil externe à la prise .....	Page	10
<b>Nettoyage</b> .....	Page	11
<b>Mise au rebut</b> .....	Page	11
<b>Garantie</b> .....	Page	12
Faire valoir sa garantie .....	Page	13
<b>Service après-vente</b> .....	Page	14

## Liste des pictogrammes/symboles utilisés

	<p><b>DANGER !</b> – Indique un danger avec un risque élevé, qui, s’il n’est pas évité, peut entraîner la mort ou une blessure grave (p. ex. risque d’asphyxie)</p>		<p>Courant alternatif/tension alternative</p>
	<p><b>AVERTISSEMENT !</b> – Indique un danger avec un risque modéré, qui, s’il n’est pas évité, peut entraîner la mort ou une blessure grave (p. ex. risque de décharge électrique)</p>		<p>Protégé contre la poussière et les protections d’eau (IP54) pour les projecteurs de chantier LED (sauf prise)</p>
	<p><b>PRUDENCE !</b> – Indique un danger avec un faible risque, qui, s’il n’est pas évité, peut entraîner une blessure légère à modérée (p. ex. risque de brûlure)</p>		<p>Protégé contre les projections d’eau (prise uniquement)</p>
	<p><b>ATTENTION !</b> – Avertit d’éventuels dommages matériels (p. ex. risque de court-circuit)</p>		<p>Protégé contre les projections d’eau (prise uniquement)</p>
	<p><b>INFO :</b> Ce symbole avec ce signal important « Info » propose plus d’informations utiles.</p>		<p>Longueur du cordon d’alimentation : 3 m</p>
	<p>Distance minimale du matériel éclairé</p>		<p>Le produit est conçu pour résister à des sollicitations mécaniques fortes</p>
	<p>Inapproprié pour un éclairage domestique dans une pièce</p>		<p>Consignes de sécurité Instructions de manipulation</p>
	<p>Le sigle CE confirme la conformité aux directives de l’UE applicables au produit.</p>		<p>PRUDENCE. Surface chaude !</p>

# PROJECTEUR DE CHANTIER LED

## ● Introduction

Nous vous félicitons pour l'achat de votre nouveau produit. Vous avez opté pour un produit de grande qualité. Le mode d'emploi fait partie intégrante de ce produit. Il contient des indications importantes pour la sécurité, l'utilisation et la mise au rebut. Veuillez lire consciencieusement toutes les indications d'utilisation et de sécurité du produit. Ce produit doit uniquement être utilisé conformément aux instructions et dans les domaines d'application spécifiés. Lors d'une cession à tiers, veuillez également remettre tous les documents.

## ● Utilisation conforme aux prescriptions

- Ce produit convient à une utilisation dans des conditions difficiles.
- Ce produit convient uniquement à un usage privé en extérieur.
- Ce produit n'est pas prévu pour une utilisation industrielle, commerciale ou d'autres applications.

## ● Données techniques

Modèle :	HG12248	HG12248- FR	HG12248- BS	HG12248- CH
Tension d'entrée :	230 V~, 50 Hz			
Consommation totale d'énergie :	43,5 W			
Classe de protection :	I			
Puissance de sortie via la prise :	2500 W maxi			2300 W maxi

-  Ce produit ne convient pas à l'éclairage domestique de pièces.

## ● Contenu de l'emballage

- 1 Projecteur de chantier LED
- 1 Mode d'emploi

## ● Liste des pièces

Avant de lire, dépliez la page des illustrations et familiarisez-vous avec toutes les fonctionnalités du produit.

### **Illustrations A, B, C, D :**

- 1 Poignée
- 2 Couvercle de la prise
- 3 Prise
- 4 Interrupteur marche/arrêt
- 5 Pied
- 6 Panneau à LED
- 7 Vis en forme d'étoile
- 8 Cordon d'alimentation avec fiche de secteur

### **Illustration D :**

- 2a Verrouillage

Modèle :		HG12248	HG12248-FR	HG12248-BS	HG12248-CH
Dimensions :		env. 25,8 cm × 26 cm × 8 cm		env. 25,8 cm × 26 cm × 12 cm	env. 25,8 cm × 26 cm × 9,5 cm
Poids :		env. 1300 g			
Surface de projection :		env. 450 cm <sup>2</sup>			
Certification :		GS	–	–	–
Indice de protection	Produit (sauf prise) :	IP54 <sup>1</sup>	IP54 <sup>1,3</sup>	IP54 <sup>1,3</sup>	IP54 <sup>1</sup>
	Prise :	IPX4 <sup>2</sup>	IPX4 <sup>2,4</sup>	IPX4 <sup>2,5</sup>	IPX5 <sup>6</sup>
Ce produit contient une source d'éclairage de classe d'efficacité énergétique « F ».					
<ol style="list-style-type: none"> <li>1 Protection contre la poussière/les projections</li> <li>2 Protection contre les projections</li> <li>3 Fiche de secteur uniquement pour une utilisation à l'intérieur</li> <li>4 Uniquement lorsque le couvercle de la prise est fermé (sans fiche de secteur branchée)</li> <li>5 Uniquement lorsque le couvercle de la prise est fermé</li> <li>6 Protection contre les projections d'eau</li> </ol>					



## Consignes générales de sécurité

**AVANT D'UTILISER LE PRODUIT, FAMILIARISEZ-VOUS AVEC TOUTES LES CONSIGNES DE SÉCURITÉ ET LES INSTRUCTIONS CONCERNANT SON UTILISATION ! TRANSMETTEZ TOUS LES DOCUMENTS CONCERNANT LE PRODUIT LORSQUE VOUS LE DONNEZ À UN TIERS !**



**⚠ AVERTISSEMENT !  
DANGER DE MORT ET RISQUE D'ACCIDENTS POUR LES BÉBÉS ET LES ENFANTS !**

Ne laissez jamais des enfants sans surveillance avec des matériaux d'emballage. Maintenez toujours les enfants hors de la portée des matériaux d'emballage.

- Le produit peut être utilisé par des enfants âgés de 8 ans et plus ainsi que par des personnes ayant des capacités physiques, sensorielles ou mentales réduites ou manquant d'expérience et/ou de connaissances, s'ils sont surveillés ou s'ils ont été informés de l'utilisation en toute sécurité du produit et ont compris les risques liés à son utilisation. Ne laissez pas les enfants jouer avec le produit. Le nettoyage et l'entretien ne doivent pas être effectués par des enfants sans surveillance.
- Ce produit n'est pas un jouet et doit être tenu hors de la portée des enfants. Les enfants ne sont pas conscients des dangers en relation avec l'utilisation des appareils électriques.



### **DANGER ! Risque d'étouffement !**

Les enfants peuvent avaler les petites pièces fournies (par ex. vis) et peuvent s'étouffer. Maintenez les enfants hors de la portée de la zone de travail durant le montage.

- N'utilisez pas le produit s'il présente des dommages visibles.
- Ne plongez jamais le produit dans de l'eau ou tout autre liquide !
- Ne réalisez pas de modifications ou de réparations sur le produit. Le module LED intégré et le pilote LED intégré ne peuvent pas être remplacés.
- Si les diodes LED ne fonctionnent plus à la fin de leur durée d'utilisation, le produit doit être remplacé dans son ensemble.
- Le cordon d'alimentation de ce produit ne peut pas être remplacé. Si le cordon d'alimentation est endommagé, le produit doit être mis au rebut.



### **Risque d'électrocution pouvant entraîner la mort**

- Avant chaque branchement sur le secteur, vérifiez si le produit présente des dommages. Si vous découvrez le moindre dommage, n'utilisez jamais le produit.
- Protégez le cordon d'alimentation des bords tranchants, des sollicitations mécaniques ou des surfaces chaudes.
- Avant le nettoyage, débranchez la fiche de secteur de la prise de courant.
- Débranchez le produit du réseau électrique lorsqu'il n'est pas utilisé sur une longue période (par ex. durant les vacances).

- Avant toute utilisation, assurez-vous que la tension de réseau disponible corresponde bien à la tension de fonctionnement (230 V~, 50 Hz) requise pour le produit. Si ce n'est pas le cas, n'utilisez pas le produit.

### **PRUDENCE ! Risque de brûlures !**

Pour éviter des brûlures, soyez certain que le produit est éteint et attendez au moins 15 minutes qu'il refroidisse avant de le toucher. Le produit peut devenir très chaud.

- La surface accessible devient très chaude lorsque la lampe fonctionne.



### **RISQUE D'INCENDIE !**

Positionnez le produit de telle sorte qu'il soit éloigné d'au moins 1,0 mètre du matériel à éclairer. Un développement de chaleur au-dessus de la normale peut conduire à un incendie.

-  **AVERTISSEMENT !** N'allumez pas la lumière lorsque le produit est dirigé vers une surface inflammable. La surface éclairée pourrait chauffer ou s'enflammer.
- Ne placez pas de bougies allumées ou d'autres flammes sur ou à proximité du produit.
- N'utilisez pas le produit à proximité de sources de chaleur, par ex. près de radiateurs ou d'autres appareils qui produisent de la chaleur.
- Le produit ne peut être utilisé qu'avec le ballast intégré des diodes LED.
- Tant que le produit est relié à l'alimentation électrique, le produit continuera à consommer un peu d'énergie même s'il est éteint. Pour l'éteindre complètement, débranchez la fiche de secteur de la prise de courant.

- Afin de maintenir l'indice de protection contre la poussière/l'eau (seulement HG12248-BS ; fiche de secteur seulement pour l'intérieur), la fiche de secteur peut être uniquement branchée sur une prise de courant compatible ayant le même indice de protection IP.
- Des lampes ne doivent pas être raccordées en série.
- Vous pouvez soit suspendre le produit, soit le poser sur une surface plane et stable, par ex. sur le sol ou une table.
- Le produit ne doit pas être utilisé comme lampe portative.
- Ne montez pas le produit sur un mur ou un plafond. Le produit ne doit être utilisé que conformément à la description figurant dans ce mode d'emploi.

## ● Mise en service

### ● Déballer le produit

1. Sortez le produit de l'emballage. Retirez tous les matériaux d'emballage et films de protection du produit.
2. Vérifiez que toutes les pièces sont présentes et que le contenu de l'emballage listé est complet (voir « Contenu de l'emballage »).
3. Vérifiez si le produit et toutes les pièces sont en bon état. Si vous constatez une détérioration ou un défaut, n'utilisez pas le produit mais procédez comme décrit au chapitre « Garantie ».

### ● Positionnement du produit

(III. E, F)

#### ⚠ **PRUDENCE ! Risque de blessures !**

Faites attention à la position de vos mains lorsque vous déployez ou repliez le pied [5]. Il existe un risque d'écrasement des doigts.

1. Dévissez les deux vis en forme d'étoile [7].
2. Déployez le pied [5] jusqu'à la butée.
3. Vissez les deux vis en forme d'étoile [7].
4. Positionnez le produit sur une surface stable et horizontale.
5. Vérifiez la stabilité du produit.

## ● Utilisation

### ● Allumer et éteindre le produit

⚠ **ATTENTION ! Risque de dégâts matériels !** Ne déplacez pas le cordon d'alimentation [8] du produit après avoir branché la fiche de secteur dans une prise de courant. Il y a un risque que le produit glisse ou bascule.

ⓘ **INFO :** Raccordez la fiche de secteur [8] à une prise de courant IPX4 lorsque vous utilisez le produit à l'extérieur.

- Branchez la fiche de secteur [8] sur une prise de courant compatible.
- Allumer :** Appuyez sur l'interrupteur marche/arrêt [4] vers la position **I** (luminosité normale) ou **II** (luminosité maxi).
- Éteindre :** Appuyez sur l'interrupteur marche/arrêt [4] vers la position **O**.

### ● Raccorder un appareil externe à la prise

⚠ **AVERTISSEMENT ! Risque d'incendie !** Ne branchez jamais un appareil dont la puissance consommée totale dépasse 2500 W (HG12248/HG12248-FR/HG12248-BS) ou 2300 W (HG12248-CH).

- ⚠ AVERTISSEMENT ! Risque d'électrocution !** De l'eau peut s'infiltrer dans le produit si vous raccordez un appareil avec une fiche non étanche. Si vous utilisez le produit à l'extérieur, assurez-vous que l'appareil à raccorder sur la prise [3] dispose d'une fiche de secteur étanche.

#### Pour HG12248/HG12248-FR :

- La prise [3] n'est protégée que selon l'indice IPX4.
- Branchez uniquement une fiche IPX4 appropriée pour une utilisation à l'extérieur.

#### Pour HG12248-BS :

1. Ouvrez le couvercle de la prise [2].
2. Raccordez la fiche de secteur de votre appareil sur la prise [3].
3. Fermez le couvercle de la prise [2].
4. Bloquez le couvercle de la prise [2] grâce au verrouillage [2a].

#### Pour HG12248-CH :

- La prise [3] n'est protégée que selon l'indice IPX5.
  - Branchez uniquement une fiche IPX5 appropriée pour une utilisation à l'extérieur.
1. Ouvrez le couvercle de la prise [2].
  2. Raccordez la fiche de secteur de votre appareil sur la prise [3].
  3. Après l'utilisation, débranchez la fiche de secteur de votre appareil de la prise [3]. Fermez le couvercle de la prise [2].

## ● Nettoyage

- Ne plongez jamais le produit dans de l'eau ou tout autre liquide. Le produit peut être endommagé par cette action.
- Avant le nettoyage :
  - Débranchez la fiche de secteur [8] de la prise de courant.
  - Laissez le produit refroidir.
  - Fermez le couvercle de la prise [2].
- Nettoyez le produit avec un chiffon légèrement humidifié non pelucheux et un nettoyeur doux.

## ● Mise au rebut

L'emballage se compose de matières recyclables pouvant être mises au rebut dans les déchetteries locales.



Veillez respecter l'identification des matériaux d'emballage pour le tri sélectif, ils sont identifiés avec des abbréviations (a) et des chiffres (b) ayant la signification suivante : 1-7 : plastiques/20-22 : papiers et cartons/80-98 : matériaux composite.

## Produit :

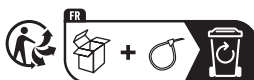

Points de collecte sur [www.quefairede mesdechets.fr](http://www.quefairede mesdechets.fr)  
Privilégiez la réparation ou le don de votre appareil !

Le produit ainsi que les accessoires et les matériaux d'emballage sont recyclables et relèvent de la responsabilité élargie du producteur. Éliminez-les séparément, en suivant l'Info-tri illustrée, dans l'intérêt d'un meilleur traitement des déchets.

Le logo Triman n'est valable qu'en France.



Votre mairie ou votre municipalité vous renseigneront sur les possibilités de mise au rebut des produits usagés.



Afin de contribuer à la protection de l'environnement, veuillez ne pas jeter votre produit usagé dans les ordures ménagères, mais éliminez-le de manière appropriée. Pour obtenir des renseignements concernant les points de collecte et leurs horaires d'ouverture, vous pouvez contacter votre municipalité.

## ● Garantie

### **Article L217-16 du Code de la consommation**

Lorsque l'acheteur demande au vendeur, pendant le cours de la garantie commerciale qui lui a été consentie lors de l'acquisition ou de la réparation d'un bien meuble, une remise en état couverte par la garantie, toute période d'immobilisation d'au moins sept jours vient s'ajouter à la durée de la garantie qui restait à courir. Cette période court à compter de la demande d'intervention de l'acheteur ou de la mise à disposition pour réparation du bien en cause, si cette mise à disposition est postérieure à la demande d'intervention.

Indépendamment de la garantie commerciale souscrite, le vendeur reste tenu des défauts de conformité du bien et des vices réhibitoires dans les conditions prévues aux articles L217-4 à L217-13 du Code de la consommation et aux articles 1641 à 1648 et 2232 du Code Civil.

### **Article L217-4 du Code de la consommation**

Le vendeur livre un bien conforme au contrat et répond des défauts de conformité existant lors de la délivrance.

Il répond également des défauts de conformité résultant de l'emballage, des instructions de montage ou de l'installation lorsque celle-ci a été mise à sa charge par le contrat ou a été réalisée sous sa responsabilité.

### **Article L217-5 du Code de la consommation**

Le bien est conforme au contrat :

- 1° S'il est propre à l'usage habituellement attendu d'un bien semblable et, le cas échéant :
  - s'il correspond à la description donnée par le vendeur et posséder les qualités que celui-ci a présentées à l'acheteur sous forme d'échantillon ou de modèle ;
  - s'il présente les qualités qu'un acheteur peut légitimement attendre eu égard aux déclarations publiques faites par le vendeur, par le producteur ou par son représentant, notamment dans la publicité ou l'étiquetage ;
- 2° Ou s'il présente les caractéristiques définies d'un commun accord par les parties ou être propre à tout usage spécial recherché par l'acheteur, porté à la connaissance du vendeur et que ce dernier a accepté.

### **Article L217-12 du Code de la consommation**

L'action résultant du défaut de conformité se prescrit par deux ans à compter de la délivrance du bien.

### **Article 1641 du Code civil**

Le vendeur est tenu de la garantie à raison des défauts cachés de la chose vendue qui la rendent impropre à l'usage auquel on la destine, ou qui diminuent tellement cet usage que l'acheteur ne l'aurait pas acquise, ou n'en aurait donné qu'un moindre prix, s'il les avait connus.

### **Article 1648 1er alinéa du Code civil**

L'action résultant des vices rédhibitoires doit être intentée par l'acquéreur dans un délai de deux ans à compter de la découverte du vice.

Les pièces détachées indispensables à l'utilisation du produit sont disponibles pendant la durée de la garantie du produit.

Le produit a été fabriqué selon des critères de qualité stricts, et contrôlé consciencieusement avant sa livraison. En cas de défaut de matériau ou de fabrication, vous avez des droits légaux vis-à-vis du vendeur du produit. Vos droits légaux ne sont en aucun cas limités par notre garantie mentionnée ci-dessous.

La garantie de ce produit est de 3 ans à partir de la date d'achat. La période de garantie commence à la date d'achat. Conservez l'original de la preuve d'achat dans un endroit sûr car ce document est nécessaire pour prouver l'achat.

Tout dommage ou défaut déjà présent au moment de l'achat doit être signalé immédiatement après le déballage du produit.

Si le produit présente un défaut de matériau ou de fabrication dans les 3 ans qui suivent la date d'achat, nous le réparerons ou le remplacerons – à notre choix – gratuitement pour vous. La période de garantie n'est pas prolongée par une demande de garantie acceptée. Cette mesure s'applique également pour les pièces remplacées et réparées.

Cette garantie est annulée si le produit a été endommagé ou utilisé ou entretenu de manière incorrecte.

La garantie couvre les défauts de matériels et de fabrication. Cette garantie ne couvre pas les pièces du produit soumises à une usure normale, et qui sont donc considérées comme des pièces d'usure (par exemple les piles, les piles rechargeables, tuyaux, les cartouches d'encre), ni les dommages aux pièces fragiles, par exemple les interrupteurs ou les pièces en verre.

### **● Faire valoir sa garantie**

Afin de garantir la rapidité de traitement de votre demande, veuillez tenir compte des indications suivantes :

Pour toute demande, veuillez conserver le ticket de caisse et le numéro de référence de l'article (IAN 465714\_2404) au titre de preuves d'achat.

Le numéro de référence de l'article est indiqué sur la plaque signalétique du produit, sur une gravure présente sur celui-ci, sur la page de couverture de votre manuel (en bas à gauche) ou sur l'autocollant placé sur la face arrière ou inférieure du produit.

En cas de dysfonctionnement de l'appareil ou de tout autre défaut, contactez en premier lieu le service après-vente par téléphone ou par e-mail aux coordonnées indiquées ci-dessous.

Tout produit considéré comme défectueux peut alors être envoyé sans frais de port supplémentaires au service clientèle indiqué, accompagné de la preuve d'achat (ticket de caisse) et d'une description écrite du défaut mentionnant également sa date d'apparition.



Le site parkside-diy.com vous permet de visualiser et de télécharger ce mode d'emploi ainsi que de nombreux autres manuels. Ce code QR vous permet d'accéder directement au site parkside-diy.com. Sélectionnez votre pays et cherchez les modes d'emploi dans le champ de recherche. La numéro de référence de l'article (IAN) 465714\_2404 vous permet d'accéder au mode d'emploi se rapportant à votre article.

### ● **Service après-vente**

#### **FR Service après-vente France**

Tél.: 0800904879

E-Mail: owim@lidl.fr

#### **BE Service après-vente Belgique**

Tél.: 080071011



Tél.: 80023970 (Luxembourg)

E-Mail: owim@lidl.be



<b>Lijst van gebruikte pictogrammen/symbolen</b> .....	Pagina	16
<b>Inleiding</b> .....	Pagina	17
Beoogd gebruik .....	Pagina	17
Leveringsomvang .....	Pagina	17
Lijst van onderdelen .....	Pagina	17
Technische gegevens .....	Pagina	17
<b>Algemene veiligheidsaanwijzingen</b> .....	Pagina	18
<b>Ingebruikname</b> .....	Pagina	20
Product uitpakken .....	Pagina	20
Product neerzetten .....	Pagina	20
<b>Toepassing</b> .....	Pagina	20
Product in- en uitschakelen .....	Pagina	20
Extern apparaat aansluiten op de contactdoos .....	Pagina	20
<b>Schoonmaken</b> .....	Pagina	21
<b>Afvoer</b> .....	Pagina	21
<b>Garantie</b> .....	Pagina	22
Afwikkeling in geval van garantie .....	Pagina	22
<b>Service</b> .....	Pagina	23

## Lijst van gebruikte pictogrammen/symbolen

	<p><b>GEVAAR!</b> – Duidt op een gevaar met een hoog risico dat ernstig letsel of de dood tot gevolg kan hebben, als dit niet wordt voorkomen (bijv. verstikkingsgevaar)</p>		<p>Wisselstroom/-spanning</p>
	<p><b>WAARSCHUWING!</b> – Duidt op een gevaar met een middelmatig risico dat ernstig letsel of de dood tot gevolg kan hebben, als dit niet wordt voorkomen (bijv. gevaar voor elektrische schokken)</p>		<p>Stof- en spatwaterbestendig (IP54) voor LED-werkschijnwerpers (m.u.v. de contactdozen)</p>
	<p><b>VOORZICHTIG!</b> – Duidt op een gevaar met een laag risico dat licht tot matig letsel tot gevolg kan hebben, als dit niet wordt voorkomen (bijv. verbrandingsgevaar)</p>		<p>Spatwaterbestendig (alleen contactdoos)</p>
	<p><b>OPGELET!</b> – Waarschuwt voor mogelijke schade aan eigendommen (bijv. risico op kortsluiting)</p>		<p>Waterbestendig (alleen contactdoos)</p>
	<p><b>INFO:</b> Dit symbool met de aanduiding “Info” duidt op verdere nuttige informatie.</p>		<p>Lengte van het aansluitsnoer: 3 m</p>
	<p>Minimumafstand tot het te verlichten materiaal</p>		<p>Het product is ontworpen om sterke mechanische belasting te weerstaan</p>
	<p>Niet geschikt voor ruimteverlichting binnenshuis</p>	 	<p>Veiligheidsaanwijzingen Aanwijzingen voor het gebruik</p>
	<p>Het CE-teken bevestigt dat het product voldoet aan de betreffende EU-richtlijnen.</p>		<p>VOORZICHTIG. Heet oppervlak!</p>



## LED-WERKSCHIJNWERPER

### ● Inleiding

Hartelijk gefeliciteerd met de aankoop van uw nieuwe product. U heeft voor een hoogwaardig product gekozen. De gebruiksaanwijzing is een deel van het product. Deze bevat belangrijke aanwijzingen voor veiligheid, gebruik en verwijdering. Maakt U zich voor de ingebruikname van het product met alle bedienings- en veiligheidsvoorschriften vertrouwd. Gebruik het product alleen zoals beschreven en voor de aangegeven toepassingsgebieden. Overhandig alle documenten bij doorgifte van het product aan derden.

### ● Beoogd gebruik

- Dit product is geschikt voor gebruik onder zware omstandigheden.
- Dit product is uitsluitend geschikt voor privé-gebruik in buitenruimtes.
- Dit product is niet bestemd voor commercieel of ander gebruik.
-  Dit product is niet geschikt voor de verlichting van kamers in privéhuishoudens.

### ● Technische gegevens

Model:	HG12248	HG12248-FR	HG12248-BS	HG12248-CH
Voedingsspanning:	230 V~, 50 Hz			
Totaal energieverbruik:	43,5 W			
Beschermingsklasse:	I			
Uitgangsvermogen via de contactdoos:	max. 2500 W			max. 2300 W

### ● Leveringsomvang

- 1 LED-werkschijnwerper
- 1 Gebruiksaanwijzing

### ● Lijst van onderdelen

Sla, voordat u verder leest, de bladzijde met afbeeldingen open en maak uzelf met alle functies van het product vertrouwd.

#### Afbeelding A, B, C, D:

- 1 Greep
- 2 Contactdoosdeksel
- 3 Contactdoos
- 4 Aan/uit-schakelaar
- 5 Voet
- 6 LED-paneel
- 7 Sterklem Schroef
- 8 Aansluitsnoer met netstekker

#### Afbeelding D:

- 2a Vergrendeling

Model:		HG12248	HG12248-FR	HG12248-BS	HG12248-CH
Afmetingen:		ca. 25,8 cm × 26 cm × 8 cm		ca. 25,8 cm × 26 cm × 12 cm	ca. 25,8 cm × 26 cm × 9,5 cm
Gewicht:		ca. 1300 g			
Projectieoppervlak:		ca. 450 cm <sup>2</sup>			
Certificering:		GS	-	-	-
Bescher- mings- wijze	Product (behalve de contactdoos):	IP54 <sup>1</sup>	IP54 <sup>1,3</sup>	IP54 <sup>1,3</sup>	IP54 <sup>1</sup>
	Contactdoos:	IPX4 <sup>2</sup>	IPX4 <sup>2,4</sup>	IPX4 <sup>2,5</sup>	IPX5 <sup>6</sup>
Dit product bevat een lichtbron van de energie-efficiëntieklasse "F".					
<sup>1</sup> Bescherming tegen stof/spatwater <sup>2</sup> Spatkraag <sup>3</sup> Netstekker alleen voor gebruik binnenshuis <sup>4</sup> Alleen bij gesloten contactdoosdeksel (zonder ingestoken netstekker) <sup>5</sup> Alleen bij gesloten contactdoosdeksel <sup>6</sup> Bescherming tegen sproeiwater					



## Algemene veiligheidsaanwijzingen

**MAAK U, VOORDAT U HET PRODUCT GEBRUIKT, VERTROUWD MET ALLE VEILIGHEIDSAANWIJZINGEN EN GEBRUIKSAANWIJZINGEN! ALS U DIT PRODUCT AAN IEMAND ANDERS DOORGEEFT, GEEF DAN OOK ALLE DOCUMENTATIE MEE!**



**⚠ WAARSCHUWING!  
LEVENSGEVAAR EN KANS OP  
ONGEVALLLEN VOOR PEUTERS  
EN KINDEREN!**

Laat kinderen nooit zonder toezicht achter met het verpakkingsmateriaal. Houd kinderen altijd uit de buurt van het verpakkingsmateriaal.

- Dit product kan door kinderen vanaf 8 jaar alsook door personen met een lichamelijke, sensorische of geestelijke handicap of een gebrek aan ervaring en/of kennis gebruikt worden zolang ze onder toezicht staan of over veilig gebruik van het product zijn geïnstrueerd en de daaraan verbonden risico's begrijpen. Laat kinderen niet met het product spelen. Schoonmaken en onderhoud mogen niet door kinderen worden uitgevoerd tenzij ze onder toezicht staan.
- Dit product is geen speelgoed en het moet buiten bereik van kinderen worden gehouden. Kinderen zijn zich niet bewust van de gevaren waarmee gebruik van elektrische apparaten gepaard gaat.

### **GEVAAR! Verstikkingsgevaar!**

Kinderen kunnen meegeleverde kleine onderdelen (bijv. schroeven) inslikken en daarin stikken. Houd kinderen tijdens de installatie uit de buurt van de werkplek.

- Gebruik het product niet als het er zichtbaar beschadigd uitziet.
- Dompel het product nooit onder in water of in andere vloeistoffen!
- Verander niets aan het product en repareer het evenmin. De ingebouwde LED-module en de ingebouwde LED-driver kunnen niet worden vervangen.
- Als de LEDs aan het einde van hun gebruiksduur niet meer werken, gooi het gehele product dan weg.
- Het aansluitsnoer van dit product kan niet worden vervangen. Mocht het aansluitsnoer beschadigd is, dan moet het product verwijderd worden.



### **Levensgevaar door elektrische schokken**

- Controleer het product iedere keer voordat u het aansluit op het elektriciteitsnet, op mogelijke beschadigingen. Gebruik het product nooit als u beschadigingen constateert.
- Bescherm het aansluitsnoer tegen scherpe kanten, mechanische belasting en hete oppervlakken.
- Trek altijd voor elke schoonmaakbeurt de netstekker uit de contactdoos.
- Koppel het product los van het elektriciteitsnet als u het langere tijd niet gebruikt (bijv. vakantie).
- Zorg ervoor dat de beschikbare netspanning overeenkomt met de vereiste bedrijfsspanning van het product (230 V~, 50 Hz) voordat u het

gebruikt. Monteer het product niet als dit niet het geval is.

- **VOORZICHTIG! Gevaar voor verbrandingen!** Controleer om brandwonden te vermijden of het product uitgeschakeld is en minstens 15 minuten heeft kunnen afkoelen voor het aan te raken. Het product kan erg heet worden.

- Het toegankelijke oppervlak wordt zeer heet als de lamp gebruikt wordt.



**BRANDGEVAAR!** Zet het product zo neer dat het op een afstand van minimaal 1,0 meter verwijderd is van het materiaal dat verlicht moet worden. Overmatige warmteontwikkeling kan brand veroorzaken.

- **WAARSCHUWING!** Zet de lamp niet aan als het product gericht is op een brandbaar oppervlak. Het bestraalde oppervlak kan oververhit raken en ontbranden.
- Plaats geen brandende kaarsen of andere open vlammen op of in de buurt van het product.
- Gebruik het product niet in de buurt van warmtebronnen zoals bijv. radiatoren of andere apparaten die warmte afgeven.
- Het product mag uitsluitend met het geïntegreerde LED-voorschakelapparaat worden gebruikt.
- Als het product is uitgeschakeld, maar nog steeds met het elektriciteitsnet is verbonden, verbruikt het nog steeds een geringe hoeveelheid energie. Trek de netstekker uit de contactdoos om het product volledig uit te schakelen.
- De netstekker mag alleen in een contactdoos van dezelfde IP-beschermingsklasse worden gestoken om de beschermingsgraad tegen stof/water te behouden (alleen

HG12248-BS; netstekker uitsluitend voor binnenbereik).

- De lampen mogen niet in serie worden geschakeld.
- U kunt het product ophangen of op een vlakke, stabiele ondergrond plaatsen, zoals een vloer of tafel.
- Het product mag niet worden gebruikt als handlamp.
- Hang het product niet aan een muur of een plafond. Het product mag alleen worden gebruikt zoals beschreven in deze gebruiksaanwijzing.

## ● **Ingebruikname**

### ● **Product uitpakken**

1. Haal het product uit de verpakking. Verwijder al het verpakkingsmateriaal en beschermfolie.
2. Controleer of alle onderdelen aanwezig zijn en of de beschrijving van het meegeleverde volledig is (zie "Leveringsomvang").
3. Controleer of het product en alle onderdelen in goede staat zijn. Mocht u een beschadiging of een defect vaststellen, gebruik het product dan niet, maar ga te werk zoals beschreven in het hoofdstuk "Garantie".

### ● **Product neerzetten**

(Afb. E, F)

**⚠ VOORZICHTIG! Risico op letsel!** Let er goed op waar uw handen zich bevinden als u de voet **5** uit- of inklapt. Het risico bestaat dat uw vingers bekneld raken.

1. Draai de beide sterklemschroeven **7** los.
2. Klap de voet **5** tot de aanslag uit.

3. Draai beide sterklemschroeven **7** vast.
4. Plaats het product op een stabiel, horizontaal oppervlak.
5. Controleer of het product stevig staat.

## ● **Toepassing**

### ● **Product in- en uitschakelen**

#### **⚠ OPGELET! Kans op materiële schade!**

Verleg het aansluitsnoer **8** van het product niet nadat u de netstekker in een contactdoos hebt gestoken. Er is een kans dat het product gaat schuiven of omvalt.

- ① **INFO:** Steek de netstekker **8** alleen in een IPX4-contactdoos, als u het product buitenshuis gebruikt.
- Steek de netstekker **8** in een daarvoor geschikte contactdoos.
- Inschakelen:** Druk aan/uit-schakelaar **4** in stand **I** (normale helderheid) of **II** (maximale helderheid).
- Uitschakelen:** Druk de aan/uit-schakelaar **4** op stand **O**.

### ● **Extern apparaat aansluiten op de contactdoos**

**⚠ WAARSCHUWING! Brandgevaar!** Sluit geen apparaat aan waarvan het totale stroomverbruik hoger is dan 2500 W (HG12248/HG12248-FR/HG12248-BS) of 2300 W (HG12248-CH).

**⚠ WAARSCHUWING! Risico voor elektrische schokken!** Er kan water in het product komen als u een apparaat aansluit met een niet-waterdichte stekker. Als u het product buitenshuis gebruikt, zorg er dan voor dat het apparaat dat u op de contactdoos wilt aansluiten **3** een waterdichte netstekker heeft.

## Voor HG12248/HG12248-FR:

- De contactdoos [3] is alleen beveiligd conform IPX4.
- Gebruik buitenshuis alleen een passende IPX4-stekker.

## Voor HG12248-BS:

1. Open de contactdoosdeksel [2].
2. Sluit de netstekker van uw apparaat aan op de contactdoos [3].
3. Sluit het contactdoosdeksel [2].
4. Vergrendel het contactdoosdeksel [2] met de vergrendeling [2a].

## Voor HG12248-CH:

- De contactdoos [3] is alleen beveiligd conform IPX5.
- Gebruik buitenshuis alleen een passende IPX5-stekker.

1. Open de contactdoosdeksel [2].
2. Sluit de netstekker van uw apparaat aan op de contactdoos [3].
3. Trek na elk gebruik altijd de netstekker uit de contactdoos [3]. Sluit het contactdoosdeksel [2].

## ● Schoonmaken

- Dompel het product nooit onder in water of andere vloeistoffen. Anders kan het product beschadigd worden.
- Voor het schoonmaken:
  - Trek de netstekker [8] uit de contactdoos.
  - Laat het product afkoelen.
  - Sluit het contactdoosdeksel [2].
- Reinig het product alleen met een enigszins vochtig, pluisvrij doekje en een mild schoonmaakmiddel.

## ● Afvoer

De verpakking bestaat uit milieuvriendelijke grondstoffen die u via de plaatselijke recyclingcontainers kunt afvoeren.



Neem de aanduiding van de verpakkingsmaterialen voor de afvalscheiding in acht. Deze zijn gemarkeerd met de afkortingen (a) en een cijfers (b) met de volgende betekenis: 1–7: kunststoffen/20–22: papier en vezelplaten/80–98: composietmaterialen.

## Product:



Points de collecte sur [www.quefaireedemesdechets.fr](http://www.quefaireedemesdechets.fr)  
Privilégiez la réparation ou le don de votre appareil !

Het product, waaronder het toebehoren, en de verpakkingsmaterialen kunnen worden gerecycled en zijn onderhevig aan een uitgebreide verantwoordelijkheid van de fabrikant.

Gooi ze apart weg, overeenkomstig de aangegeven Info-tri (informatie over afvalscheiding), voor een beter afvalbeheer.

Het Triman-logo geldt alleen voor Frankrijk.



Informatie over de mogelijkheden om het uitgediende product na gebruik te verwijderen, verstrekt uw gemeentelijke overheid.



Gooi het afgedankte product omwille van het milieu niet weg via het huisvuil, maar geef het af bij het daarvoor bestemde depot of het gemeentelijke milieupark. Over afgifteplaatsen en hun openingstijden kunt u zich bij uw aangewezen instantie informeren.

## ● Garantie

Het product werd volgens strenge kwaliteitsrichtlijnen gemaakt en voor de uitlevering zorgvuldig gecontroleerd. In geval van materiaal- of fabricagefouten hebt u tegenover de verkoper van het product wettelijke rechten. Uw wettelijke rechten worden op geen enkele manier door onze hieronder vermelde garantie beperkt.

De garantie voor dit product bedraagt 3 jaar vanaf aankoopdatum. De garantieperiode gaat in op de datum van aankoop. Bewaar het originele bewijs van aankoop op een veilige plek aangezien dit document nodig is als bewijs.

Alle beschadigingen of gebreken die reeds op het moment van aankoop aanwezig zijn, moeten meteen na het uitpakken van het product worden gemeld.

Mocht het product binnen 3 jaar na aankoopdatum een materiaal- of fabricagefout vertonen, zullen wij het – naar onze keuze – gratis voor u repareren of vervangen. De garantieperiode wordt door een plaatsgevonden garantieverlening niet verlengd. Dit geldt ook voor vervangen en gerepareerde onderdelen.

Deze garantie vervalt als het product werd beschadigd of onjuist is gebruikt of onderhouden.

De garantie dekt materiaal- en fabricagefouten af. Deze garantie dekt geen productonderdelen die aan normale slijtage onderhevig zijn en daarom als verbruiksartikelen worden beschouwd (bv. batterijen, oplaadbare batterijen, slangen, inktpatronen), noch dekt zij schade aan breekbare onderdelen, bv. schakelaars of onderdelen die van glas zijn gemaakt.

## ● Afwikkeling in geval van garantie

Volg de volgende aanwijzingen op voor een snelle behandeling van uw probleem:

Houd bij alle vragen alstublieft de kassabon en het artikelnummer (IAN 465714\_2404) als bewijs van aankoop bij de hand.

Het artikelnummer kunt u vinden op het typeplaatje van het product, een gravure op het product, het titelblad van uw gebruiksaanwijzing (linksonder) of de sticker op de achter- of onderkant van het product.

Neem bij problemen of overige gebreken met het product eerst contact op met de hieronder vermelde service-afdeling, telefonisch of per e-mail.

Een als defect aangemerkt product kunt u dan samen met het aankoopbewijs (kassabon) en een uitleg over het probleem of gebrek en wanneer het zich heeft voorgedaan gratis naar het aan u meegegeede service-adres opsturen.



Op parkside-diy.com kunt u deze en vele andere handleidingen inzien en downloaden. Met deze QR-code komt u direct op parkside-diy.com. Selecteer daar uw land en zoek via de zoekfunctie naar de gebruiksaanwijzingen. Door het invoeren van het artikelnummer (IAN) 465714\_2404 komt u bij de gebruiksaanwijzingen voor uw artikel.

## ● Service

### **(NL) Service Nederland**

Tel.: 08000225537

E-Mail: owim@lidl.nl

### **(BE) Service België**

Tel.: 080071011

Tel.: 80023970 (Luxemburg)

















E-Mail: owim@lidl.be



<b>Liste der verwendeten Piktogramme/Symbole</b> .....	Seite	25
<b>Einleitung</b> .....	Seite	26
Bestimmungsgemäße Verwendung .....	Seite	26
Lieferumfang .....	Seite	26
Liste der Teile .....	Seite	26
Technische Daten .....	Seite	26
<b>Allgemeine Sicherheitshinweise</b> .....	Seite	27
<b>Inbetriebnahme</b> .....	Seite	29
Produkt auspacken .....	Seite	29
Produkt aufstellen .....	Seite	29
<b>Verwendung</b> .....	Seite	29
Produkt ein- und ausschalten .....	Seite	29
Externes Gerät an die Steckdose anschließen .....	Seite	30
<b>Reinigung</b> .....	Seite	30
<b>Entsorgung</b> .....	Seite	30
<b>Garantie</b> .....	Seite	31
Abwicklung im Garantiefall .....	Seite	31
<b>Service</b> .....	Seite	32



## Liste der verwendeten Piktogramme/Symbole

	<p><b>GEFAHR!</b> – Bezeichnet eine Gefahr mit hohem Risikograd, die, wenn sie nicht vermieden wird, den Tod oder eine schwere Verletzung zur Folge hat (z. B. Erstickungsgefahr)</p>		<p>Wechselstrom/-spannung</p>
	<p><b>WARNUNG!</b> – Bezeichnet eine Gefahr mit mittlerem Risikograd, die, wenn sie nicht vermieden wird, den Tod oder eine schwere Verletzung zur Folge haben kann (z. B. Stromschlagrisiko)</p>		<p>Staub- und spritzwassergeschützt (IP54) für LED-Arbeitsstrahler (außer Steckdose)</p>
	<p><b>VORSICHT!</b> – Bezeichnet eine Gefahr mit niedrigem Risikograd, die, wenn sie nicht vermieden wird, eine leichte bis mäßige Verletzung zur Folge haben kann (z. B. Verbrühungsgefahr)</p>		<p>Spritzwassergeschützt (nur Steckdose)</p>
	<p><b>ACHTUNG!</b> – Warnt vor möglichen Sachschäden (z. B. Kurzschlussrisiko)</p>		<p>Strahlwassergeschützt (nur Steckdose)</p>
	<p><b>INFO:</b> Dieses Symbol mit dem Signalwort „Info“ bietet weitere nützliche Informationen.</p>		<p>Länge der Anschlussleitung: 3 m</p>
	<p>Minimaler Abstand zu beleuchtetem Material</p>		<p>Produkt ist konzipiert, um starken mechanischen Belastungen zu widerstehen</p>
	<p>Nicht zur Raumbelichtung im Haushalt geeignet</p>		<p>Sicherheitshinweise Handlungsanweisungen</p>
	<p>Das CE-Zeichen bestätigt Konformität mit den für das Produkt zutreffenden EU-Richtlinien.</p>		<p>VORSICHT. Heiße Oberfläche!</p>

# LED-ARBEITSSTRAHLER

## ● Einleitung

Wir beglückwünschen Sie zum Kauf Ihres neuen Produkts. Sie haben sich damit für ein hochwertiges Produkt entschieden. Die Bedienungsanleitung ist Teil dieses Produkts. Sie enthält wichtige Hinweise für Sicherheit, Gebrauch und Entsorgung. Machen Sie sich vor der Benutzung des Produkts mit allen Bedien- und Sicherheitshinweisen vertraut. Benutzen Sie das Produkt nur wie beschrieben und für die angegebenen Einsatzbereiche. Händigen Sie alle Unterlagen bei Weitergabe des Produkts an Dritte mit aus.

## ● Bestimmungsgemäße Verwendung

- Dieses Produkt eignet sich für den Einsatz unter rauen Bedingungen.
- Dieses Produkt eignet sich ausschließlich zur privaten Verwendung in Außenbereichen.
- Dieses Produkt ist nicht für den gewerblichen Gebrauch oder andere Anwendungen bestimmt.

## ● Technische Daten

Modell:	HG12248	HG12248-FR	HG12248-BS	HG12248-CH
Eingangsspannung:	230 V~, 50 Hz			
Gesamte Leistungsaufnahme:	43,5 W			
Schutzklasse:	I			
Ausgangsleistung über die Steckdose:	max. 2 500 W			max. 2 300 W

-  Dieses Produkt ist nicht zur Raumbeleuchtung im Haushalt geeignet.

## ● Lieferumfang

- 1 LED-Arbeitsstrahler
- 1 Bedienungsanleitung

## ● Liste der Teile

Schlagen Sie vor dem Lesen die Seite mit den Abbildungen auf und machen Sie sich mit allen Funktionen des Produkts vertraut.

### Abbildung A, B, C, D:

- 1 Griff
- 2 Steckdosenabdeckung
- 3 Steckdose
- 4 Ein-/Aus-Schalter
- 5 Standfuß
- 6 LED-Panel
- 7 Sterngriffschraube
- 8 Anschlussleitung mit Netzstecker

### Abbildung D:

- 2a Verriegelung

Modell:		HG12248	HG12248-FR	HG12248-BS	HG12248-CH
Abmessungen:		ca. 25,8 cm × 26 cm × 8 cm		ca. 25,8 cm × 26 cm × 12 cm	ca. 25,8 cm × 26 cm × 9,5 cm
Gewicht:		ca. 1 300 g			
Projektionsfläche:		ca. 450 cm <sup>2</sup>			
Zertifizierung:		GS	–	–	–
Schutzart	Produkt (außer Steckdose):	IP54 <sup>1</sup>	IP54 <sup>1,3</sup>	IP54 <sup>1,3</sup>	IP54 <sup>1</sup>
	Steckdose:	IPX4 <sup>2</sup>	IPX4 <sup>2,4</sup>	IPX4 <sup>2,5</sup>	IPX5 <sup>6</sup>
Dieses Produkt enthält eine Lichtquelle der Energieeffizienzklasse „F“.					
<sup>1</sup> Staubschutz/Spritzschutz <sup>2</sup> Spritzschutz <sup>3</sup> Netzstecker nur zur Verwendung im Innenbereich <sup>4</sup> Nur bei geschlossener Steckdosenabdeckung (ohne eingesteckten Netzstecker) <sup>5</sup> Nur bei geschlossener Steckdosenabdeckung <sup>6</sup> Strahlwasserschutz					



## Allgemeine Sicherheitshinweise

**MACHEN SIE SICH VOR DER VERWENDUNG DES PRODUKTS MIT ALLEN SICHERHEITSHINWEISEN UND GEBRAUCHSANWEISUNGEN VERTRAUT! WENN SIE DIESES PRODUKT AN ANDERE WEITERGEBEN, GEBEN SIE AUCH ALLE DOKUMENTE WEITER!**



**⚠️ WARNUNG! LEBENSGEFAHR UND UNFALLGEFAHR FÜR SÄUGLINGE UND KINDER!**

Lassen Sie Kinder nicht mit dem Verpackungsmaterial unbeaufsichtigt. Halten Sie Kinder immer vom Verpackungsmaterial fern.

- Dieses Produkt kann von Kindern ab 8 Jahren sowie von Personen mit eingeschränkter körperlicher, sensorischer oder geistiger Fähigkeiten oder fehlender Erfahrung und/oder fehlendem Wissen verwendet werden, solange diese beaufsichtigt werden oder zur sicheren Verwendung des Produktes angewiesen wurden und die damit verbundenen Risiken verstehen. Lassen Sie Kinder nicht mit dem Produkt spielen. Reinigung und Wartung sollten nicht von Kindern ohne Aufsicht durchgeführt werden.
- Dieses Produkt ist kein Spielzeug und muss außerhalb der Reichweite von Kindern gehalten werden. Kinder sind sich der Gefahren in Zusammenhang mit dem Umgang mit Elektrogeräten nicht bewusst.

- ⚠ GEFAHR! Erstickungsrisiko!** Kinder können mitgelieferte Kleinteile (z. B. Schrauben) verschlucken und daran ersticken. Halten Sie Kinder während der Montage vom Arbeitsbereich fern.
- Verwenden Sie das Produkt nicht, wenn es sichtbare Schäden aufweist.
  - Tauchen Sie das Produkt niemals in Wasser oder andere Flüssigkeiten ein!
  - Führen Sie keine Veränderungen oder Reparaturen am Produkt durch. Das eingebaute LED-Modul und der eingebaute LED-Treiber können nicht ausgetauscht werden.
  - Wenn die LEDs am Ende ihrer Nutzungsdauer nicht mehr funktionieren, muss das gesamte Produkt ausgetauscht werden.
  - Die Anschlussleitung dieses Produkts kann nicht ersetzt werden. Wenn die Anschlussleitung beschädigt ist, muss das Produkt entsorgt werden.



### **Lebensgefahr durch elektrischen Schlag**

- Überprüfen Sie vor jedem Netzanschluss das Produkt auf etwaige Beschädigungen. Benutzen Sie das Produkt niemals, wenn Sie irgendwelche Beschädigungen feststellen.
- Schützen Sie die Anschlussleitung vor scharfen Kanten, mechanischen Belastungen und heißen Oberflächen.
- Ziehen Sie vor der Reinigung den Netzstecker aus der Steckdose.
- Trennen Sie das Produkt vom Stromnetz, wenn Sie es längere Zeit nicht verwenden (z. B. Urlaub).

- Vergewissern Sie sich, dass die vorhandene Netzspannung mit der benötigten Betriebsspannung des Produkts übereinstimmt (230 V~, 50 Hz), bevor Sie es verwenden. Verwenden Sie das Produkt nicht, wenn dies nicht der Fall ist.

### **⚠ VORSICHT! Verbrennungsrisiko!**

Um Verbrennungen zu vermeiden, überzeugen Sie sich, dass das Produkt ausgeschaltet und für mindestens 15 Minuten abgekühlt ist, bevor Sie es berühren. Das Produkt kann sehr heiß werden.

- Die zugängliche Oberfläche wird sehr heiß, wenn die Lampe in Betrieb ist.



**BRANDGEFAHR!** Stellen Sie das Produkt so auf, dass es mindestens 1,0 Meter von dem zu beleuchtenden Material entfernt ist. Übermäßige Wärmeentwicklung kann zu einem Brand führen.

- **⚠ WARNUNG!** Schalten Sie das Licht nicht ein, wenn das Produkt auf eine brennbare Oberfläche gerichtet ist. Die angestrahlte Oberfläche könnte sich überhitzen oder entzünden.
- Stellen Sie keine brennenden Kerzen oder andere offenen Flammen auf oder in die Nähe des Produktes.
- Verwenden Sie das Produkt nicht in der Nähe von Wärmequellen, z. B. Heizkörpern oder anderen Geräten, die Wärme abgeben.
- Das Produkt ist nur mit dem eingebauten LED-Vorschaltgerät zu verwenden.
- Das Produkt nimmt auch dann noch eine geringe Leistung auf, wenn das Produkt zwar ausgeschaltet ist, aber mit der Stromversorgung verbunden ist. Zum vollständigen Ausschalten entfernen Sie den Netzstecker aus der Steckdose.

- Der Netzstecker kann nur mit einer entsprechenden Steckdose mit dem gleichen IP-Schutzgrad verbunden werden, um den Schutzgrad gegen Staub/Wasser zu erhalten (nur HG12248-BS; Netzstecker nur für den Innenbereich).
- Leuchten dürfen nicht nacheinander angeschlossen werden.
- Sie können das Produkt entweder aufhängen oder auf einer ebenen, stabilen Oberfläche, z. B. Boden oder Tisch, aufstellen.
- Das Produkt darf nicht als Handlampe verwendet werden.
- Montieren Sie das Produkt nicht an einer Wand oder einer Decke. Das Produkt darf nur entsprechend der Beschreibung in dieser Bedienungsanleitung verwendet werden.

## ● **Inbetriebnahme**

### ● **Produkt auspacken**

1. Entnehmen Sie das Produkt aus der Verpackung. Entfernen Sie sämtliche Verpackungsmaterialien und Schutzfolien.
2. Prüfen Sie, ob alle Teile vorhanden sind und ob der beschriebene Lieferumfang vollständig ist (siehe „Lieferumfang“).
3. Prüfen Sie, ob sich das Produkt und sämtliche Teile in gutem Zustand befinden. Sollten Sie eine Beschädigung oder einen Defekt feststellen, verwenden Sie das Produkt nicht, sondern verfahren Sie wie im Kapitel „Garantie“ beschrieben.

## ● **Produkt aufstellen**

(Abb. E, F)

**⚠ VORSICHT! Verletzungsrisiko!** Achten Sie auf die Position Ihrer Hände, während Sie den Standfuß **5** ein- oder ausklappen. Es besteht das Risiko der Quetschung Ihrer Finger.

1. Lösen Sie beide Sterngriffschrauben **7**.
2. Klappen Sie den Standfuß **5** bis zum Anschlag aus.
3. Ziehen Sie beide Sterngriffschrauben **7** fest.
4. Stellen Sie das Produkt auf eine stabile, waagerechte Oberfläche.
5. Überprüfen Sie die Stabilität des Produkts.

## ● **Verwendung**

### ● **Produkt ein- und ausschalten**

**⚠ ACHTUNG! Risiko von Sachschäden!** Bewegen Sie die Anschlussleitung **8** des Produkts nicht, nachdem Sie den Netzstecker an eine Steckdose angeschlossen haben. Es besteht das Risiko, dass das Produkt verrutscht oder umkippt.

- i INFO:** Verbinden Sie den Netzstecker **8** mit einer IPX4-Steckdose, wenn Sie das Produkt im Außenbereich verwenden.
- Verbinden Sie den Netzstecker **8** mit einer geeigneten Steckdose.
- Einschalten:** Drücken Sie den Ein-/Aus-Schalter **4** in die Position **I** (normale Helligkeit) oder **II** (max. Helligkeit).
- Ausschalten:** Drücken Sie den Ein-/Aus-Schalter **4** in die Position **O**.

## ● Externes Gerät an die Steckdose anschließen

**⚠️ WARNUNG! Brandrisiko!** Schließen Sie kein Gerät an, dessen gesamte Leistungsaufnahme 2 500 W (HG12248/HG12248-FR/HG12248-BS) bzw. 2 300 W (HG12248-CH) überschreitet.

**⚠️ WARNUNG! Stromschlagrisiko!** Wasser kann in das Produkt eindringen, wenn Sie ein Gerät mit einem nicht wasserdichten Stecker anschließen. Wenn Sie das Produkt im Außenbereich verwenden, vergewissern Sie sich, dass das an die Steckdose **3** anzuschließende Gerät über einen wasserdichten Netzstecker verfügt.

### Für HG12248/HG12248-FR:

- Die Steckdose **3** ist nur geschützt gemäß IPX4.
- Stecken Sie nur einen entsprechenden IPX4-Stecker für den Außenbereich ein.

### Für HG12248-BS:

1. Öffnen Sie die Steckdosenabdeckung **2**.
2. Verbinden Sie den Netzstecker Ihres Geräts mit der Steckdose **3**.
3. Schließen Sie die Steckdosenabdeckung **3**.
4. Verriegeln Sie die Steckdosenabdeckung **3** mit der Verriegelung **2a**.

### Für HG12248-CH:

- Die Steckdose **3** ist nur geschützt gemäß IPX5.
  - Stecken Sie nur einen entsprechenden IPX5-Stecker für den Außenbereich ein.
1. Öffnen Sie die Steckdosenabdeckung **2**.
  2. Verbinden Sie den Netzstecker Ihres Geräts mit der Steckdose **3**.

3. Ziehen Sie nach der Verwendung den Netzstecker Ihres Geräts aus der Steckdose **3**. Schließen Sie die Steckdosenabdeckung **2**.

## ● Reinigung

- Tauchen Sie das Produkt niemals in Wasser oder in andere Flüssigkeiten. Andernfalls kann das Produkt beschädigt werden.
- Vor der Reinigung:
  - Ziehen Sie den Netzstecker **8** aus der Steckdose.
  - Lassen Sie das Produkt abkühlen.
  - Schließen Sie die Steckdosenabdeckung **2**.
- Reinigen Sie das Produkt mit einem fusselfreien, leicht angefeuchteten Tuch und einem milden Reinigungsmittel.

## ● Entsorgung

Die Verpackung besteht aus umweltfreundlichen Materialien, die Sie über die örtlichen Recyclingstellen entsorgen können.



Beachten Sie die Kennzeichnung der Verpackungsmaterialien bei der Abfalltrennung, diese sind gekennzeichnet mit Abkürzungen (a) und Nummern (b) mit folgender Bedeutung: 1–7: Kunststoffe/ 20–22: Papier und Pappe/80–98: Verbundstoffe.

## Produkt:

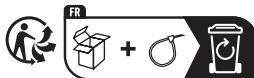

Points de collecte sur [www.quefairede mesdechets.fr](http://www.quefairede mesdechets.fr)  
Privilégiez la réparation ou le don de votre appareil !

Das Produkt inkl. Zubehör und die Verpackungsmaterialien sind recyclebar und unterliegen einer erweiterten Herstellerverantwortung. Entsorgen Sie diese getrennt, den abgebildeten Info-tri (Sortierinformation) folgend, für eine bessere Abfallbehandlung.

Das Triman-Logo gilt nur für Frankreich.



Möglichkeiten zur Entsorgung des ausgedienten Produkts erfahren Sie bei Ihrer Gemeinde- oder Stadtverwaltung.



Werfen Sie Ihr Produkt, wenn es ausgedient hat, im Interesse des Umweltschutzes nicht in den Hausmüll, sondern führen Sie es einer fachgerechten Entsorgung zu. Über Sammelstellen und deren Öffnungszeiten können Sie sich bei Ihrer zuständigen Verwaltung informieren.

## ● Garantie

Das Produkt wurde nach strengen Qualitätsrichtlinien hergestellt und vor der Auslieferung sorgfältig geprüft. Im Falle von Material- oder Herstellungsfehlern haben Sie gegenüber dem Verkäufer des Produkts gesetzliche Rechte. Ihre gesetzlichen Rechte werden in keiner Weise durch unsere unten aufgeführte Garantie eingeschränkt.

Die Garantie für dieses Produkt beträgt 3 Jahre ab Kaufdatum. Die Garantiezeit beginnt mit dem Kaufdatum. Bewahren Sie den Originalkaufbeleg an einem sicheren Ort auf, da dieses Dokument als Nachweis des Kaufs erforderlich ist.

Alle Schäden oder Mängel, die bereits zum Zeitpunkt des Kaufs vorhanden sind, müssen unverzüglich nach dem Auspacken des Produkts gemeldet werden.

Sollte das Produkt innerhalb von 3 Jahren ab Kaufdatum einen Material- oder Herstellungsfehler aufweisen, werden wir es – nach unserer Wahl – kostenlos für Sie reparieren oder ersetzen. Die Garantiezeit verlängert sich durch einen stattgegebenen Gewährleistungsanspruch nicht. Dies gilt auch für ersetzte und reparierte Teile.

Diese Garantie erlischt, wenn das Produkt beschädigt oder unsachgemäß verwendet oder gewartet wurde.

Die Garantie deckt Material- und Herstellungsfehler ab. Diese Garantie erstreckt sich weder auf Produktteile, die normalem Verschleiß unterliegen, und somit als Verschleißteile gelten (z. B. Batterien, Akkus, Schläuche, Farbpatronen), noch auf Schäden an zerbrechlichen Teilen, z. B. Schalter oder Teile aus Glas.

## ● Abwicklung im Garantiefall

Um eine schnelle Bearbeitung Ihres Anliegens zu gewährleisten, folgen Sie bitte den folgenden Hinweisen:

Bitte halten Sie für alle Anfragen den Kassenbon und die Artikelnummer (IAN 465714\_2404) als Nachweis für den Kauf bereit.

Die Artikelnummer entnehmen Sie bitte dem Typenschild am Produkt, einer Gravur am Produkt, dem Titelblatt Ihrer Anleitung (unten links) oder dem Aufkleber auf der Rück- oder Unterseite des Produktes.

Sollten Funktionsfehler oder sonstige Mängel auftreten kontaktieren Sie zunächst die nachfolgend benannte Serviceabteilung telefonisch oder per EMail.

Ein als defekt erfasstes Produkt können Sie dann unter Beifügung des Kaufbelegs (Kassenbon) und der Angabe, worin der Mangel besteht und wann er aufgetreten ist, für Sie portofrei an die Ihnen mitgeteilte Service Anschrift übersenden.



Auf parkside-diy.com können Sie diese und viele weitere Handbücher einsehen und herunterladen. Mit diesem QR-Code gelangen Sie direkt auf parkside-diy.com. Wählen Sie Ihr Land aus, und suchen Sie über die Suchmaske nach den Bedienungsanleitungen. Mittels Eingabe der Artikelnummer (IAN) 465714\_2404 gelangen Sie zur Bedienungsanleitung für Ihren Artikel.

## ● **Service**

**DE Service Deutschland**  
Tel.: 0800 5435 111  
E-Mail: owim@lidl.de

**AT Service Österreich**  
Tel.: 0800 292726  
E-Mail: owim@lidl.at

**CH Service Schweiz**  
Tel.: 0800 562153  
E-Mail: owim@lidl.ch





**OWIM GmbH & Co. KG**

Stiftsbergstraße 1  
74167 Neckarsulm  
GERMANY

Model No.: HG12248-FR

Version: 09/2024

**IAN 465714\_2404**

