



HVLP PAINT SPRAY GUN PFS 450 B 1

(GB)

HVLP PAINT SPRAY GUN

Operation and safety notes
Translation of the original instructions

(HU)

HVLP-FESTÉKSZÓRÓ PISZTOLY

Kezelési és biztonsági utalások
Eredeti használati utasítás fordítása

(SI)

HVLP-PIŠTOLA ZA BRIZGANJE BARVE

Navodila za upravljanje in varnostna opozorila
Prevod izvirnih navodil

(CZ)

STRÍKACÍ PISTOLE NA BARVU HVLP

Pokyny pro obsluhu a bezpečnostní pokyny
Překlad původního návodu k používání

(SK)

STRIEKACIA PIŠTOL NA FARBU HVLP

Pokyny pre obsluhu a bezpečnostné pokyny
Preklad pôvodného návodu na použitie

(DE) (AT) (CH)

HVLP-FARBSPRITZPISTOLE

Bedienungs- und Sicherheitshinweise
Originalbetriebsanleitung

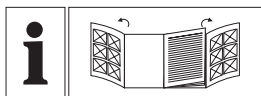

GB	Operation and safety notes	Page	5
HU	Kezelési és biztonsági utalások	Oldal	17
SI	Navodila za upravljanje in varnostna opozorila	Stran	30
CZ	Pokyny pro obsluhu a bezpečnostní pokyny	Strana	43
SK	Pokyny pre obsluhu a bezpečnostné pokyny	Strana	55
DE/AT/CH	Bedienungs- und Sicherheitshinweise	Seite	68

A

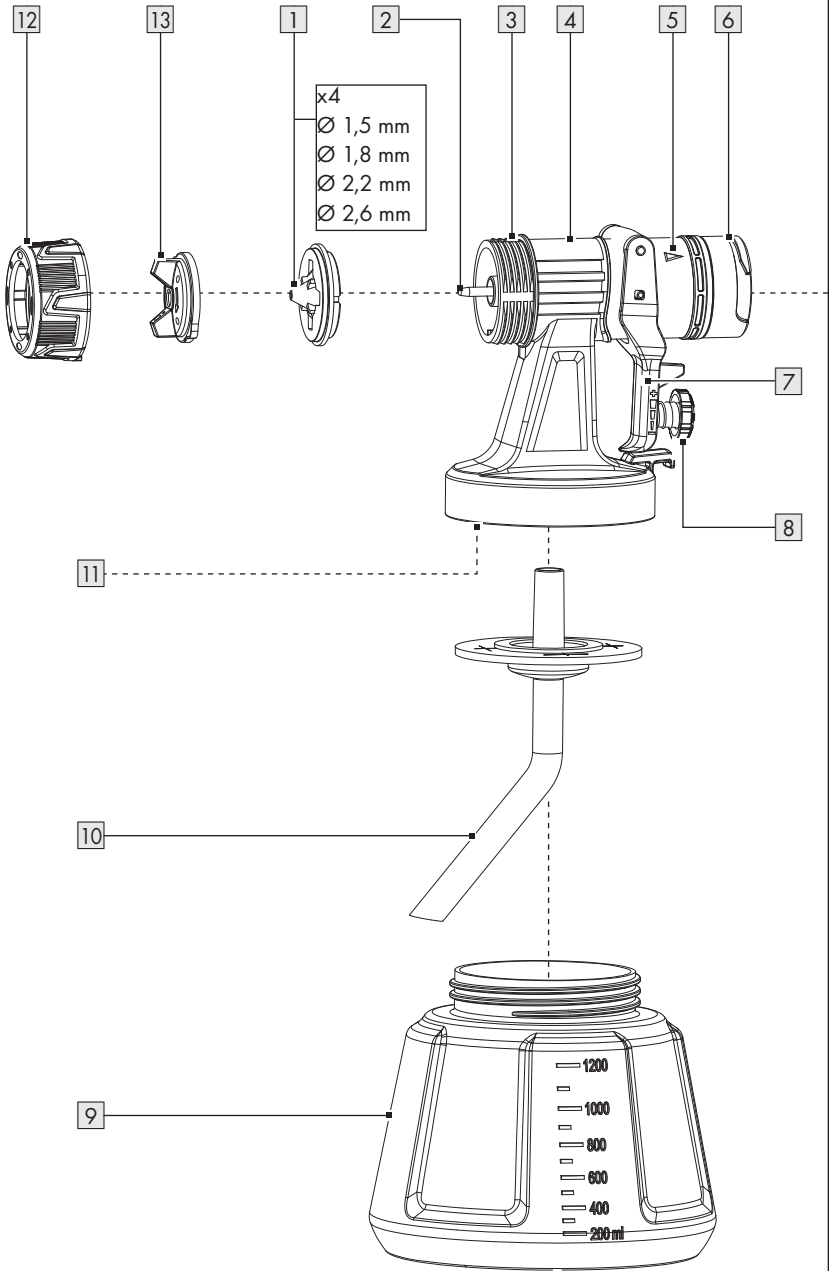

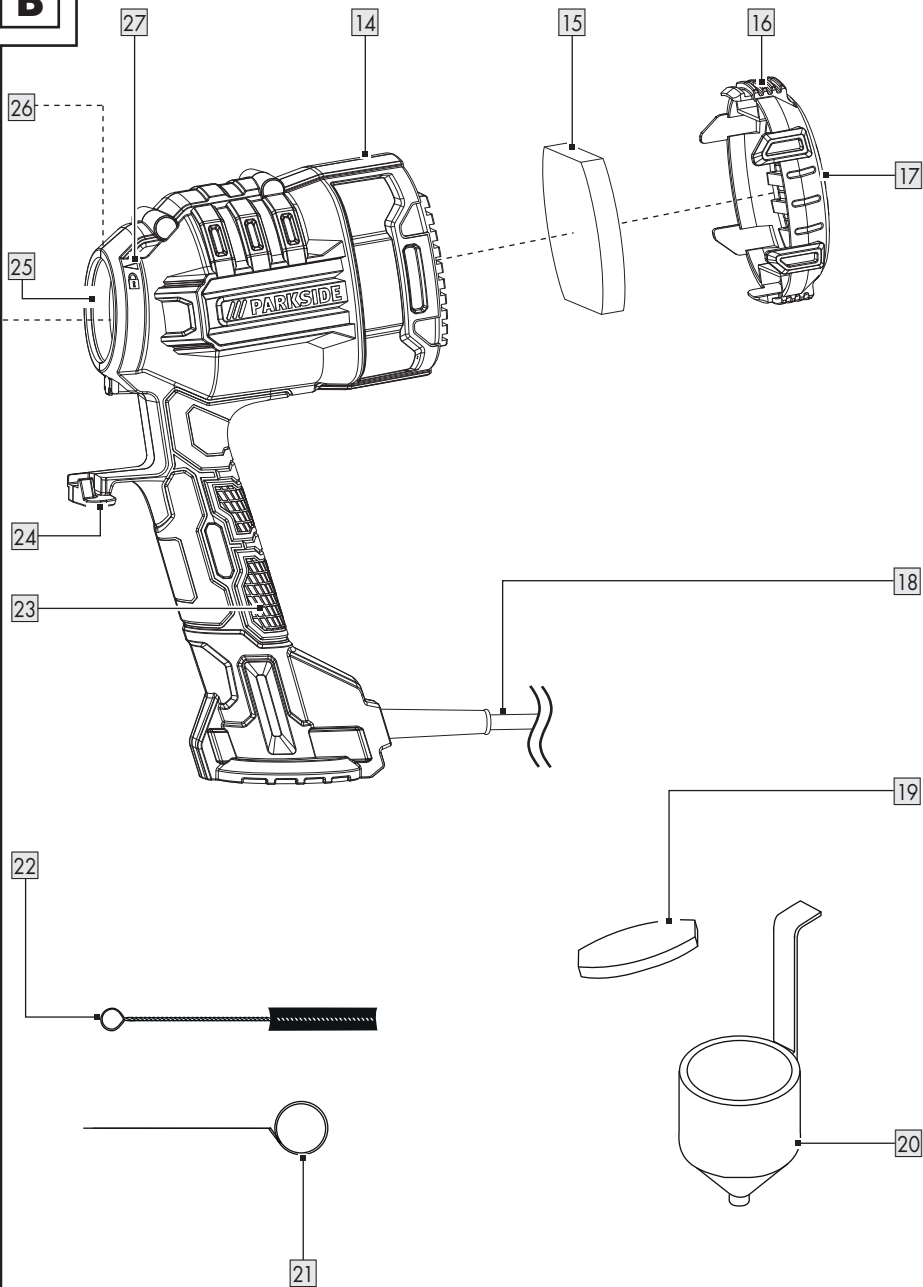
B

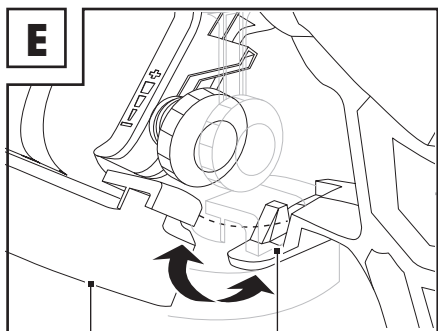
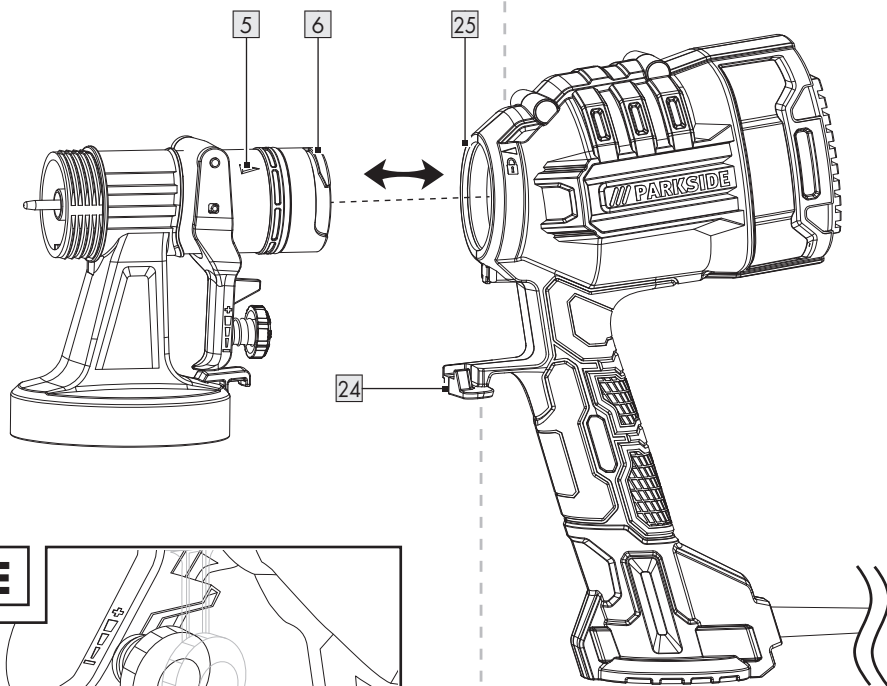
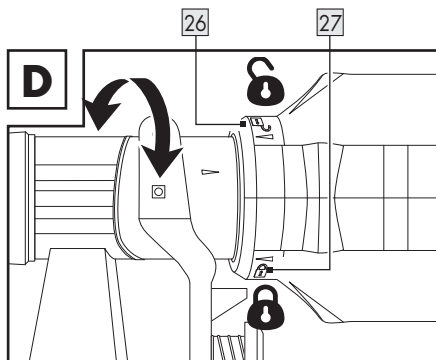
C

11



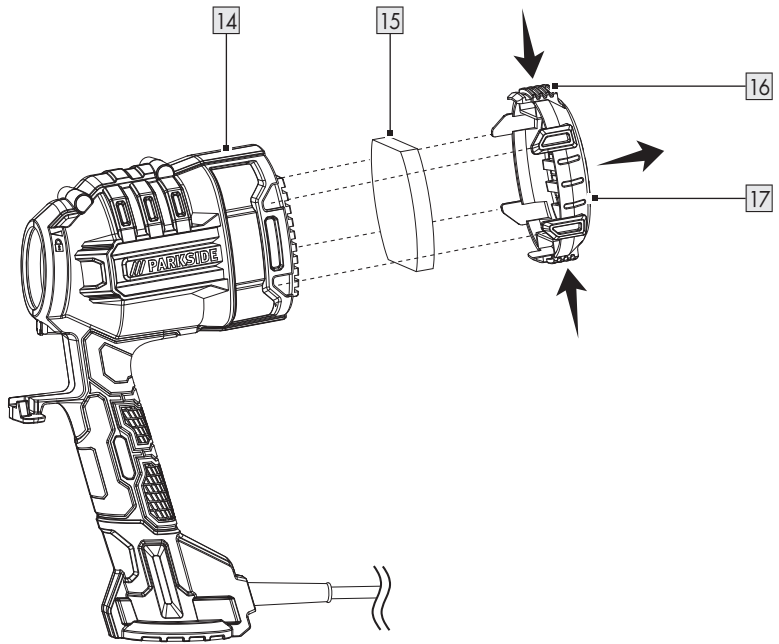
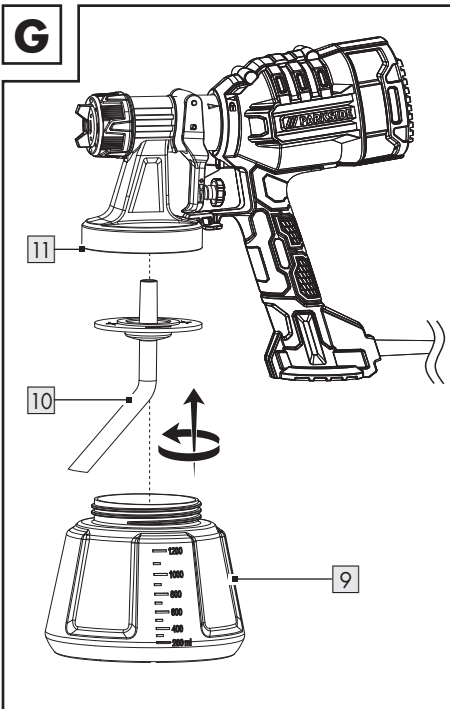
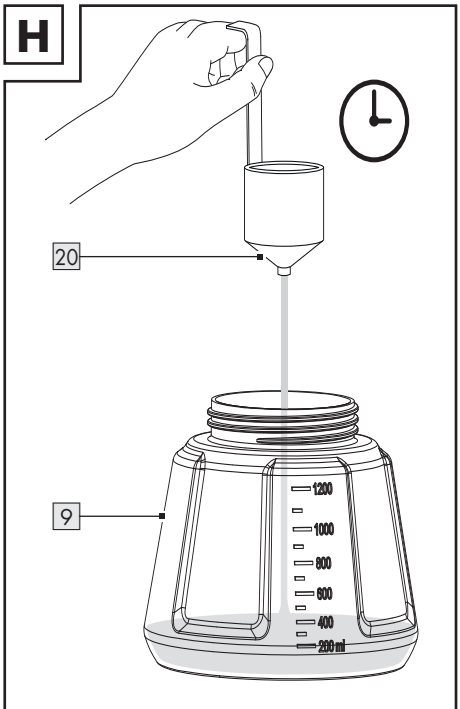









24

F**G****H**

Warnings and symbols used	Page	6
Introduction	Page	6
Intended use	Page	6
Scope of delivery	Page	7
Parts description	Page	7
Technical data	Page	7
Safety instructions	Page	8
General power tool safety warnings	Page	8
Additional safety instructions for paint spray guns	Page	10
Before first use	Page	11
Accessories	Page	11
Unpacking	Page	11
Before use	Page	11
Checking viscosity	Page	11
Preparing the spraying area	Page	11
Assembly	Page	11
Removing the spray unit	Page	11
Fastening the spray unit	Page	12
Changing/inserting the nozzle	Page	12
Filling in spray material	Page	12
Use	Page	13
Switching the product on and off	Page	13
Adjusting the spray quantity	Page	13
Adjusting the jet type	Page	13
After use	Page	13
Troubleshooting	Page	13
Cleaning and care	Page	13
Cleaning	Page	13
Cleaning the air filter	Page	14
Maintenance	Page	14
Repair	Page	14
Storage	Page	14
Transportation	Page	14
Disposal	Page	14
Warranty	Page	14
Warranty claim procedure	Page	15
Service	Page	15
EU declaration of conformity	Page	16

Warnings and symbols used

The following warnings are used in this instruction manual, on the packaging and on the rating label:

	Read the instruction manual!		Switch off the product and disconnect it from the mains before replacing attachments, cleaning and when not in use.
	DANGER! This symbol in combination with the signal word "Danger" marks a high-risk hazard that if not prevented could result in death or serious injury.		Wear eye protection!
	WARNING! This symbol in combination with the signal word "Warning" marks a medium-risk hazard that if not prevented could result in death or serious injury.		Wear hearing protection!
	CAUTION! This symbol in combination with the signal word "Caution" marks a low-risk hazard that if not prevented could result in minor or moderate injury.		Use a dust mask!
	Alternating current/voltage		Protection class II (double insulation)
	Lock		Unlock
	CE mark indicates conformity with relevant EU directives applicable for this product.		Safety information
			Instructions for use

HVLP PAINT SPRAY GUN

● Introduction

We congratulate you on the purchase of your new product. You have chosen a high quality product. The instructions for use are part of the product. They contain important information concerning safety, use and disposal. Before using the product, please familiarise yourself with all of the safety information and instructions for use. Only use the product as described and for the specified applications. If you pass the product on to anyone else, please ensure that you also pass on all the documentation with it.

● Intended use

This product is designed for applying paint, lacquers, and glazes.

You can use the product to process spray material with a flow time of up to max. 70 DIN/sec.

The product is not permitted to be used with easily flammable, combustible paints, lacquers or thinners.

Always use the spray materials according to the intended use! Observe the technical requirements of this product (see "Technical data") when purchasing and using accessory spray materials!

Any other use or modification of the product are considered improper use and can result in hazards such as death, life-threatening injuries and damage. The manufacturer is not liable for any damages caused by improper use. The product is not intended for commercial use or for any other use.

● Scope of delivery

⚠ WARNING!

- ▶ The product and the packaging materials are not children's toys! Children must not play with plastic bags, sheets and small parts! There is a danger of choking and suffocation!

1× HVLP Paint Spray Gun

4× Nozzle*:

Ø 1.5 mm

Ø 1.8 mm

Ø 2.2 mm

Ø 2.6 mm

1× Viscosity measuring cup

1× Cleaning needle

1× Cleaning brush

2× Filter**

1× Operating instructions

* 1 nozzle is pre-installed

** 1 filter is pre-installed

● Parts description

Figure A:

- 1 Nozzle, 4×
Ø 1.5 mm
Ø 1.8 mm
Ø 2.2 mm
Ø 2.6 mm
- 2 Needle
- 3 Small thread
- 4 Spray unit
- 5 ▶ Align spray unit
- 6 Connecting tube
- 7 Trigger
- 8 Adjusting wheel
- 9 Paint container
- 10 Riser tube

- 11 Large thread
- 12 Union nut
- 13 Nozzle head

Figure B:

- 14 Motor unit
- 15 Air filter
- 16 Release button
- 17 Air filter cover
- 18 Power cord with power plug
- 19 Spare air filter
- 20 Measuring cup
- 21 Cleaning needle
- 22 Cleaning brush
- 23 Handle
- 24 Lock
- 25 Spray connection
- 26 ◀ 🔒 Unlocked
- 27 ◀ 🔒 Locked

● Technical data

Rated power	: 450 W
Rated voltage	: 230 V~ 50 Hz
Delivery rate	: 950 ml/min (water)
Paint container	: 1200 ml
Max. viscosity	: 70 DIN/sec
Protection class	: II/□

Noise emission value

The measured values have been determined in accordance with EN 62841. The A-rated noise level of the power tool is typically as follows:

Sound pressure level	L_{pA} : 80 dB(A)
Uncertainty	K_{pA} : 3 dB
Sound power level	L_{WA} : 91 dB(A)
Uncertainty	K_{WA} : 3 dB

Vibration emission value

Vibration emission values (triaxial vector sum) determined according to EN 62841:

Vibration emission value	a_h : <2.5 m/s^2
Uncertainty	K : 1.5 m/s^2

WARNING!



Wear hearing protection! The effects of noise can cause a loss of hearing.

NOTE

- ▶ The declared vibration total value and the declared noise emission value have been measured in accordance with a standard test method and may be used for comparing one tool with another.
- ▶ The declared total vibration value and the declared noise emission value may also be used for a preliminary assessment of exposure.

WARNING!

- ▶ The vibration and noise emissions during actual use of the power tool can differ from the declared values depending on the manner in which the tool is used, especially what kind of workpiece is processed. Try to minimise exposure to vibration and noise. Examples of measures to reduce vibration include wearing gloves when using the tool and limiting working time. All parts of the operating cycle must be taken into account (e.g. times when the power tool is switched off and when it is running idle in addition to the trigger time).



Safety instructions

● General power tool safety warnings

WARNING!

- ▶ **Read all safety warnings, instructions, illustrations and specifications provided with this power tool.** Failure to follow all instructions listed below may result in electric shock, fire and/or serious injury.

Save all warnings and instructions for future reference.

The term “power tool” in the warnings refers to your mains-operated (corded) power tool or battery-operated (cordless) power tool.

Work area safety

- 1) **Keep work area clean and well lit.** Cluttered or dark areas invite accidents.
- 2) **Do not operate power tools in explosive atmospheres, such as in the presence of flammable liquids, gases or dust.** Power tools create sparks which may ignite the dust or fumes.
- 3) **Keep children and bystanders away while operating a power tool.** Distractions can cause you to lose control.

Electrical safety

- 1) **Power tool plugs must match the outlet. Never modify the plug in any way. Do not use any adapter plugs with earthed (grounded) power tools.** Unmodified plugs and matching outlets will reduce risk of electric shock.
- 2) **Avoid body contact with earthed or grounded surfaces, such as pipes, radiators, ranges and refrigerators.** There is an increased risk of electric shock if your body is earthed or grounded.
- 3) **Do not expose power tools to rain or wet conditions.** Water entering a power tool will increase the risk of electric shock.
- 4) **Do not abuse the power cord. Never use the cord for carrying, pulling or unplugging the power tool. Keep power cord away from heat, oil, sharp edges or moving parts.** Damaged or entangled power cords increase the risk of electric shock.
- 5) **When operating a power tool outdoors, use an extension cord suitable for outdoor use.** Use of a cord suitable for outdoor use reduces the risk of electric shock.

- 6) **If operating a power tool in a damp location is unavoidable, use a residual current device (RCD) protected supply.** Use of an RCD reduces the risk of electric shock.
- 7) **If the replacement of the supply cord is necessary, this has to be done by the manufacturer or his agent in order to avoid a safety hazard.**

Personal safety

- 1) **Stay alert, watch what you are doing and use common sense when operating a power tool. Do not use a power tool while you are tired or under the influence of drugs, alcohol or medication.** A moment of inattention while operating power tools may result in serious personal injury.
- 2) **Use personal protective equipment. Always wear eye protection.** Protective equipment such as dust mask, non-skid safety shoes, hard hat, or hearing protection used for appropriate conditions will reduce personal injuries.
- 3) **Prevent unintentional starting. Ensure the switch is in the off-position before connecting to power source and/or battery pack, picking up or carrying the tool.** Carrying power tools with your finger on the switch or energising power tools that have the switch on invites accidents.
- 4) **Remove any adjusting key or wrench before turning the power tool on.** A wrench or a key left attached to a rotating part of the power tool may result in personal injury.
- 5) **Do not overreach. Keep proper footing and balance at all times.** This enables better control of the power tool in unexpected situations.

- 6) **Dress properly. Do not wear loose clothing or jewellery. Keep your hair, clothing and gloves away from moving parts.** Loose clothes, jewellery or long hair can be caught in moving parts.
- 7) **If devices are provided for the connection of dust extraction and collection facilities, ensure these are connected and properly used.** The use of dust collection can reduce dust-related hazards.
- 8) **Do not let familiarity gained from frequent use of tools allow you to become complacent and ignore tool safety principles.** A careless action can cause severe injury within a fraction of a second.

Power tool use and care

- 1) **Do not force the power tool. Use the correct power tool for your application.** The correct power tool will do the job better and safer at the rate for which it was designed.
- 2) **Do not use the power tool if the switch does not turn it on and off.** Any power tool that cannot be controlled with the switch is dangerous and must be repaired.
- 3) **Disconnect the plug from the power source and/or a removable battery pack from the power tool before making any adjustments, changing accessories, or storing power tools.** Such preventive safety measures reduce the risk of starting the power tool accidentally.
- 4) **Store idle power tools out of the reach of children and do not allow persons unfamiliar with the power tool or these instructions to operate the power tool.** Power tools are dangerous in the hands of untrained users.

- 5) **Maintain power tools and accessories. Check for misalignment or binding of moving parts, breakage of parts and any other condition that may affect the power tool's operation. If damaged, have the power tool repaired before use.** Many accidents are caused by poorly maintained power tools.
 - 6) **Keep cutting tools sharp and clean.** Properly maintained cutting tools with sharp cutting edges are less likely to bind and are easier to control.
 - 7) **Use the power tool, accessories and tool bits etc. in accordance with these instructions, taking into account the working conditions and the work to be performed.** Use of the power tool for operations different from those intended could result in a hazardous situation.
 - 8) **Keep handles and grasping surfaces dry, clean and free from oil and grease.** Slippery handles and grasping surfaces do not allow for safe handling and control of the tool in unexpected situations.
- **The product is only suitable for use with non-inflammable materials. Use materials based on water, non-volatile hydrocarbons or similar materials.** The evaporation of volatile solvents will cause an explosive environment.
 - **Do not spray near ignition sources such as static electric sparks, open flames, ignition flames, hot items, motors, cigarettes or sparks caused by plugging in/unplugging power cables or by operating switches.** These ignition sources could ignite a fire in the environment.
 - **Do not spray any material if you do not know whether it is potentially dangerous.** Unknown materials can cause hazardous conditions.
 - **Wear additional personal protective equipment such as suitable gloves and a protective mask/respirator when spraying or handling chemicals.** Wearing appropriate protective equipment for the conditions reduces your exposure to dangerous substances.
 - **Be aware of the potential hazards of the sprayed material. Take note of the markings on the container and the manufacturer's information on the sprayed material, including the instructions to use personal protective equipment.** The manufacturer's instructions are to be followed to reduce the risk of fire or injuries caused by poisons, carcinogens, etc.
 - Do not use the spray gun to spray flammable substances. Do not clean spray guns with flammable solvents.

Service

- 1) **Have your power tool serviced by a qualified repair person using only identical replacement parts.** This will ensure that the safety of the power tool is maintained.
- **Additional safety instructions for paint spray guns**
 - **Keep your work area clean, well lit and free of paint and solvents, cloths and other inflammable materials.** Possible risk of spontaneous combustion. Have a fully functioning fire extinguisher available at all times.
 - **Ensure adequate ventilation in the spray zone and sufficient fresh air in the entire room.** Evaporation of flammable solvents will cause an explosive environment.

WARNING!

- ▶ Be aware of the hazards that may be caused by the substance being sprayed.
- ▶ Observe the labels on the containers or the instructions given by the manufacturer of the substance.

● Before first use

● Accessories

To operate this product safely and correctly, the following accessories, i.e. tools and accessory tools, are necessary:

- Suitable spray material
- Suitable personal protective equipment

Spray material is available through your authorised dealer. When buying always consider the technical requirements of this product (see "Technical data"). If you are not certain, ask a qualified specialist and get advice from your trusted dealer.

WARNING!

- ▶ Do not use accessories not recommended by Parkside. This may result in electric shock or fire.

● Unpacking

1. Open the packaging and remove the product carefully.
2. Remove the packaging material as well as the packaging and transport bracing (if available).
3. Check that the delivery is complete.
4. Check the product and accessory parts for transport damage.

WARNING!

- ▶ The product and the packaging materials are not children's toys! Children must not play with plastic bags, sheets and small parts! There is a danger of choking and suffocation!

● Before use

● Checking viscosity

- The product allows you to use spray material with a viscosity of max. 70 DIN/sec.
- Measure viscosity (Fig. H):
 - Fill the measuring cup **20** to the brim with spray material.

- Let the liquid run out of the measuring cup **20**.
 - Measure the seconds until the spray material stops running out of the measuring cup **20**. The measurement result is the DIN/sec value.
- If you measure more than 70 DIN/sec: Dilute the spray material gradually with a suitable diluent until you measure a value ≤ 70 DIN/sec.

NOTE

- ▶ Only use thinners that are suitable for the respective spray material. If you use the wrong thinner, lumps will form and clog the product.
- ▶ Never mix synthetic resin paints with nitro thinner!
- ▶ Read the manufacturer's instructions for the respective spray material to find out about the appropriate thinners.
- ▶ Do not spray granular/body-containing material.

● Preparing the spraying area

- Cover the area around the spraying surface. Any uncovered surfaces in the vicinity may otherwise become contaminated.
- Dry and clean the spraying surface.
- If you are painting surfaces made of wood, metal or plastic: Roughen the spraying surface, e.g. by sanding the spraying surface with sandpaper.

● Assembly

WARNING!



Switch off the product and disconnect it from the mains before replacing attachments.

● Removing the spray unit

1. Open the lock **24**:
 - Hold the motor unit **14** by the handle **23**.
 - With the other hand, turn the spray unit **4** firmly in a counter-clockwise direction until the spray unit disengages from the lock (Fig. E).

- Continue turning the spray unit **4** until you have aligned **5** with **6** **26** (Fig. D).
- Pull the spray unit **4** out of the motor unit **14** (Fig. C).

● Fastening the spray unit

- Insert the connecting tube **6** into the spray connection **25** (Fig. C).
- Align **5** with **6** **26**. Turn the spray unit **4** clockwise until it engages in the lock **27** (Fig. D).

● Changing/inserting the nozzle

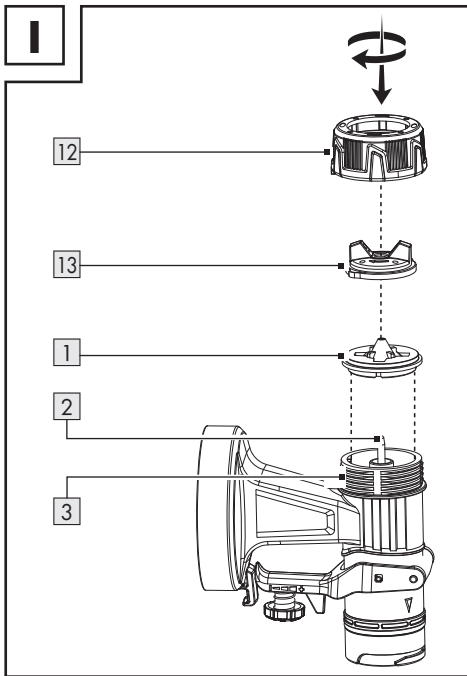

- Hold the product with the nozzle head **13** facing upwards before unscrewing the union nut **12**. This prevents parts from falling out.
- Turn the union nut **12** in a counter-clockwise direction.
- Remove the union nut **12** together with the nozzle head **13** from the spray unit **4**.

- If a nozzle **1** is already mounted:
 - Remove the nozzle from the needle **2**.
 - If necessary, lever the nozzle out carefully with a screwdriver.
- Place the desired nozzle **1** on the needle **2**.
- Place the nozzle head **13** on the nozzle **1**.
- Place the union nut **12** on the small thread **3**.
- Tightening: Turn the union nut **12** in a clockwise direction.

Choosing the correct nozzle

1 Nozzle*		Application
White	1.5 mm	Low viscosity
Black	1.8 mm	Water-based paints
Red	2.2 mm	High viscosity
Cyan	2.6 mm	Oil-based paints

* The diameter of the nozzle-opening is imprinted on the inside of the nozzle **1**.

- More information: see "Checking viscosity"

● Filling in spray material

Fig. G

- Unscrew the paint container **9** from the spray unit **4**.
- Insert the riser tube **10** into the large thread **11**.

NOTE

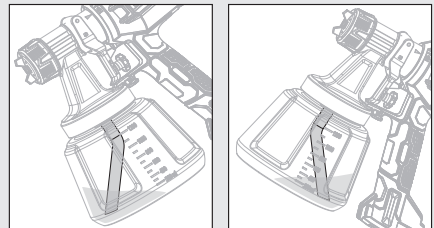

- ▶ For working on a low-placed spraying area: Attach the riser tube **10** so that it points forward: Towards the nozzle head **13**
- ▶ For working on a higher placed spraying area: Attach the riser tube **10** so that it points backwards: Towards the motor unit **14**

- Fill the spray material into the paint container **9**.
- Screw the paint container **9** to the spray unit **4**.

● Use

● Switching the product on and off

⚠ **WARNING! Risk of injury!**

- ▶ Never aim the product at people or animals.

NOTE

- ▶ Keep the product at a constant distance of approx. 15 cm from the spraying area when working.



- Insert the power plug **18** into a suitable socket.
- Switching on and spraying:** Press and hold the trigger **7**.
- Switch off:** Release the trigger **7**.

● Adjusting the spray quantity

- Increase or decrease the spray quantity: Turn the adjusting wheel **8** in the direction of + or -.

● Adjusting the jet type

- Turn the nozzle head **13** so that the finger tabs on the nozzle head point to the matching symbol on the union nut **12**.

Symbol	Jet type	Application
	Round jet	Corners Edges Hard-to-reach areas
	Vertical flat jet	All other areas *
	Horizontal flat jet	All other areas *
* Adjust according to the spray direction		

● After use

- Switch off the product and disconnect it from the mains. Let the product cool down.
- Check, clean and store the product (see "Cleaning and care").

● Troubleshooting

Problem	Possible cause	Solution
The motor is running but the spray unit is blocked.	Dried paint residues block the openings in the area around the needle 2 .	Pierce the openings in the area around the needle 2 with the cleaning needle 21 .
The product does not spray although there is still some paint in the paint container 9 .	The angled riser tube 10 in the paint container 9 points in the wrong direction.	Reorient the riser tube 10 (see "Filling with spray material").

● Cleaning and care

⚠ **WARNING!**



Switch off the product and disconnect it from the mains before performing inspection, maintenance and cleaning work!

● Cleaning

NOTE

- ▶ Clean the product after each use, otherwise the nozzles **1** may clog up.
- ▶ Do not use chemical, alkaline, abrasive or other aggressive detergents or disinfectants to clean this product as they might be harmful to its surfaces.
- ▶ Do not use silicone-based lubricants.
- ▶ Never place the entire product in solvent.
- ▶ Wear suitable gloves when cleaning.

- Never allow fluids to get into the product.
- Regular and proper cleaning will help ensure safe use and prolong the life of the product.
- Clean the motor unit **14** with a dry cloth. Use a soft brush for areas that are hard to reach. In particular clean the air vents after every use with a cloth and soft brush. The vents must always be clear.
- Spray water with the product after each use.
- Clean the following parts with the cleaning brush **22** or the cleaning needle **21**:
 - **1** Nozzles
 - **2** Needle (openings in the area around the needle)
 - **4** Spray unit
 - **13** Nozzle head

● **Cleaning the air filter**

Fig. F

- Remove the air filter **15**: Press and hold the release buttons **16** on the air filter cover **17**. Remove the air filter cover.
- Remove the air filter **15** from the air filter cover **17**.
- If necessary, shake out the air filter **15**.
- In case of more severe dirt accumulation, clean the air filter **15** under running water. Let the air filter dry thoroughly.
- If necessary, replace the air filter **15** with the replacement air filter **19**.

● **Maintenance**

- The product is maintenance-free.
- Before and after each use, check the product for wear and damage.

● **Repair**

- This product does not contain any parts that can be repaired by the user. Contact an authorised service centre or a similarly qualified person to have it checked and repaired.

● **Storage**

- Clean the product (see "Cleaning and care").
- Store the product and its accessories in a dark, dry, frost-free and well-ventilated place.
- Always store the product in a place inaccessible to children.

● **Transportation**

- Protect the product against shocks and strong vibrations that occur especially during transport in vehicles.
- Secure the product against slipping and tipping.

● **Disposal**

The packaging is made entirely of recyclable materials, which you may dispose of at local recycling facilities.



Observe the marking of the packaging materials for waste separation, which are marked with abbreviations (a) and numbers (b) with following meaning: 1-7: plastics/20-22: paper and fibreboard/80-98: composite materials.



Contact your local refuse disposal authority for more details of how to dispose of your worn-out product.



To help protect the environment, please dispose of the product properly when it has reached the end of its useful life and not in the household waste. Information on collection points and their opening hours can be obtained from your local authority.

● **Warranty**

The product has been manufactured to strict quality guidelines and meticulously examined before delivery. In the event of product defects you have legal rights against the retailer of this product. Your legal rights are not limited in any way by our warranty detailed below.

The warranty for this product is 3 years from the date of purchase. The warranty period begins on the date of purchase. Please keep the original sales receipt in a safe location. This document is required as your proof of purchase.

Should this product show any fault in materials or manufacture within 3 years from the date of purchase, we will repair or replace it – at our choice – free of charge to you. This warranty becomes void if the product has been damaged, or used or maintained improperly.

The warranty applies to defects in material or manufacture. This warranty does not cover product parts subject to normal wear, thus possibly considered consumables (e.g. batteries) or for damage to fragile parts, e.g. switches, rechargeable batteries or glass parts.

● **Warranty claim procedure**

To ensure quick processing of your case, please observe the following instructions:

Please have the till receipt and the item number (IAN 437498_2304) available as proof of purchase.

You will find the item number on the rating plate, an engraving, on the front page of the instructions for use (bottom left), or as a sticker on the rear or bottom of the product.

If functional or other defects occur, please contact the service department listed either by telephone or by e-mail.

You can return a defective product to us free of charge to the service address that will be provided to you. Ensure that you enclose the proof of purchase (till receipt) and information about what the defect is and when it occurred.

● **Service**

 **Service Great Britain**

Tel.: 0800 0569216

E-Mail: owim@lidl.co.uk

● EU declaration of conformity

EU DECLARATION OF CONFORMITY

IAN: 437498_2304
Product identification: "Parkside" Paint Sprayer
Model Number: HG08327

The object of the declaration described above is in conformity with the relevant Union harmonisation legislation:

Directive 2006/42/EC
Directive 2014/30/EC
Directive 2011/65/EU and all related amendments

References to the relevant harmonised standards used or references to the other technical specifications in relation to which conformity is declared:

N° / Parts
Directive 2006/42/EC
EN 62841-1:2015/A11:2022
EN 50580:2012/A1:2013
Directive 2014/30/EC
EN IEC 55014-1:2021
EN IEC 55014-2:2021
EN IEC 61000-3-2:2019/A1:2021
EN 61000-3-3:2013/A2:2021

The object of the declaration described above is in conformity with Directive 2011/65/EU of the European Parliament and of the Council of 8 June 2011 on the restriction of the use of certain hazardous substances in electrical and electronic equipment:

N° / Parts
Directive 2011/65/EU
EN IEC 63000:2018



Keeper of the technical documentation: OWIM GmbH & Co.KG

Signed for and on behalf of:

OWIM GmbH & Co. KG Stiftsbergstraße 1 D-74167 Neckarsulm Germany

This declaration of conformity is issued under the sole responsibility of the manufacturer.

Translation of the original declaration of conformity

Neckarsulm	03.08.2023		
Place	Date	ppa.Stefan Haensel Authorised Signatory	ppa.Jchs Buchheim Authorised Signatory















EN



Felhasznált figyelmeztető jelzések és szimbólumok	Oldal	18
Bevezető	Oldal	19
Rendeltetésszerű használat	Oldal	19
A csomagolás tartalma	Oldal	19
A részegységek leírása	Oldal	19
Műszaki adatok	Oldal	20
Biztonsági utasítások	Oldal	20
Általános biztonsági utasítások elektromos szerszámokhoz	Oldal	20
Kiegészítő biztonsági utasítások festékszóró pisztolyokhoz	Oldal	23
Mielőtt először használná	Oldal	24
Tartozékok	Oldal	24
Kicsomagolás	Oldal	24
Használat előtt	Oldal	24
A viszkozitás ellenőrzése	Oldal	24
A szórási felület előkészítése	Oldal	24
Összeszerelés	Oldal	24
A szóróegység levétele	Oldal	24
A szóróegység rögzítése	Oldal	25
Fűvóka cseréje/felhelyezése	Oldal	25
A szóróanyag betöltése	Oldal	25
Kezelés	Oldal	26
Be- és kikapcsolás	Oldal	26
A szórási mennyiség beállítása	Oldal	26
A szóráskép beállítása	Oldal	26
Használat után	Oldal	26
Hibaelhárítás	Oldal	26
Tisztítás és ápolás	Oldal	26
Tisztítás	Oldal	27
A légszűrő tisztítása	Oldal	27
Karbantartás	Oldal	27
Javítás	Oldal	27
Tárolás	Oldal	27
Szállítás	Oldal	27
Mentesítés	Oldal	27
Garancia	Oldal	28
Garanciális ügyek lebonyolítása	Oldal	28
Szerviz	Oldal	28
EU megfelelőségi nyilatkozat	Oldal	29

Felhasznált figyelmeztető jelzések és szimbólumok

Ebben a használati útmutatóban, a csomagoláson és az adattáblán az alábbi figyelmeztető jelzések láthatók:

	<p>Olvassa el a használati útmutatót.</p>		<p>Alkatrészek cseréje és tisztítás esetén, valamint ha nem használja, kapcsolja ki a terméket és válassza le a hálózati áramról.</p>
	<p>VESZÉLY! Ez a szimbólum a „Veszély” szó mellett nagy kockázati tényezőre hívja fel a figyelmet, melyet ha nem kerülnek el, az súlyos sérülésekhez vagy halálesethez vezet.</p>		<p>Viseljen szemvédőt!</p>
	<p>FIGYELMEZTETÉS! Ez a szimbólum a „Figyelmeztetés” szó mellett közepes kockázati tényezőre hívja fel a figyelmet, melyet ha nem kerülnek el, az súlyos sérülésekhez vagy akár halálesethez is vezethet.</p>		<p>Hordjon fülvédőt!</p>
	<p>VIGYÁZAT! Ez a szimbólum a „Vigyázat” szó mellett alacsony kockázati tényezőre hívja fel a figyelmet, melyet ha nem kerülnek el, az kisebb vagy mérsékelt sérülésekhez vezethet.</p>		<p>Viseljen légzésvédő maszkot!</p>
	<p>Váltóáram/-feszültség</p>		<p>II. védelmi osztály (kettős szigetelés)</p>
	<p>Lezárás</p>		<p>Kioldás</p>
	<p>A CE-jelzés azt jelzi, hogy a termék megfelel a rá vonatkozó EU előírásoknak.</p>		<p>Biztonsági utasítások</p>  <p>Kezelési utasítások</p>

HVLP-FESTÉKSZÓRÓ PISZTOLY

● Bevezető

Gratulálunk új termékének vásárlása alkalmából. Ezzel a döntésével vállalatunk értékes terméke mellett döntött. A használati utasítás ezen termék része. A biztonságra, a használatára és a megsemmisítésre vonatkozó fontos tudnivalókat tartalmazza. A termék használata előtt ismerje meg az összes használati és biztonsági tudnivalót. A terméket csak a leírtak szerint és a megadott felhasználási területeken alkalmazza. A termék harmadik személy számára való továbbadása esetén kézbesítse vele annak a teljes dokumentációját is.

● Rendeltetészerű használat

A termék festékek, lakkok és lazúrok felvitelére alkalmas.

A termék a szórandó anyagot legfeljebb 70 DIN/ mp átfolyási sebességgel tudja felhordani.

A termék nem alkalmas gyúlékony és éghető anyagok, lakkok vagy oldatok felvitelére.

A szórandó anyagokat mindig rendeltetésüknek megfelelő módon használja! A szórandó anyagok vásárlása és használata során vegye figyelembe a termék műszaki előírásait (lásd a „Műszaki adatok” c. részben).

A termék más használati módjai, módosításai nem rendeltetészerűnek minősülnek és életveszély, sérülések és károk kockázatával járnak. A gyártó nem vállal felelősséget a nem rendeltetészerű használatból eredő károkat. A terméket nem üzleti felhasználásra, vagy egyéb alkalmazásra szánták.

● A csomagolás tartalma

▲ FIGYELMEZTETÉS!

▶ A termék és a csomagolóanyagok nem játékszerek! Gyermek nem játszhatnak a műanyag zacskókkal, fóliákkal és az apró alkatrészekkel! Lenyelés és fulladás veszélye!

- 1× HVLP-festékszóró pisztoly
- 4× Fúvókák*:
 - Ø 1,5 mm
 - Ø 1,8 mm
 - Ø 2,2 mm
 - Ø 2,6 mm
- 1× Viszkózitásmérő pohár
- 1× Tisztítóű
- 1× Tisztítókefe
- 2× Szűrő**
- 1× Használati útmutató

* 1 fúvóka előre fel van szerelve

** 1 szűrő előre fel van szerelve

● A részegységek leírása

A ábra:

- 1 Fúvóka, 4×
 - Ø 1,5 mm
 - Ø 1,8 mm
 - Ø 2,2 mm
 - Ø 2,6 mm
- 2 Tű
- 3 Kisebb menet
- 4 Szóróegység
- 5 ▶ A szóróegység iránya
- 6 Összekötőcső
- 7 Ravasz
- 8 Beállítókerék
- 9 Festéktartály
- 10 Emelőcső
- 11 Nagyobb menet
- 12 Zárócsavar
- 13 Fúvókafej

B ábra:

- 14 Motoregység
- 15 Légszűrő
- 16 Kioldógomb
- 17 A légszűrő fedele
- 18 Elektromos vezeték csatlakozóval
- 19 Pót légszűrő
- 20 Mérőpohár
- 21 Tisztítótű
- 22 Tisztítókefe
- 23 Fogó
- 24 Retesz
- 25 Szórócsatlakozó
- 26  Kioldva
- 27  Zárva

● Műszaki adatok

Névleges teljesítmény	: 450 W
Névleges feszültség	: 230 V~ 50 Hz
Adagolási teljesítmény	: 950 ml/perc (Víz)
Festéktartály	: 1200 ml
Max. viszkozitás	: 70 DIN/mp
Védelmi osztály	: II/□

Zajkibocsátási értékek

A mért értékek meghatározása az EN 62841 alapján történt. Az elektromos szerszám A besorolását zajsztintje tipikusan:

Zajsztint	L_{pA} : 80 dB(A)
Bizonytalanság	K_{pA} : 3 dB
Hangteljesítményszint	L_{WA} : 91 dB(A)
Bizonytalanság	K_{WA} : 3 dB

Rezgési értékek

A rezgési összérték (háromirányú vektorösszeg) megállapítása az EN 62841 szerint történt:

Rezgési érték	a_h : $<2,5 \text{ m/s}^2$
Bizonytalanság	K : $1,5 \text{ m/s}^2$

FIGYELMEZTETÉS!



Viseljen fülvédőt! A zajhatás halláskárosodást okozhat.

MEGJEGYZÉS

- ▶ A megadott rezgési összérték és a megadott zajkibocsátási érték megállapítása egy szabványosított vizsgálati eljárás során került megállapításra, és felhasználható egy elektromos szerszám összehasonlítására egy másikkal.
- ▶ A megadott rezgési összérték és a megadott zajkibocsátási érték továbbá felhasználható a terhelés előzetes becsülésére is.

FIGYELMEZTETÉS!

- ▶ A rezgés- és zajkibocsátási érték az elektromos szerszám tényleges használata közben eltérhet a megadott értéktől, az elektromos szerszám használati típusától és módjától, különösképpen a megmunkálandó munkadarab típusától függően. Próbálja a rezgési és a zajterhelést minél kisebbre csökkenteni. A rezgési terhelés csökkentése érdekében többek között a szerszám használata során viseljen kesztyűt, valamint csökkentse a munkaidőt. Ehhez a működési ciklus minden részét figyelembe kell venni (például amikor az elektromos szerszám kikapcsolt állapotban van, vagy amikor be van kapcsolva, de nincs terhelés alatt).



Biztonsági utasítások

- **Általános biztonsági utasítások elektromos szerszámokhoz**

FIGYELMEZTETÉS!

- ▶ **Olvasson el minden, ehhez az elektromos szerszámhoz mellékelt biztonsági utasítást, figyelmeztetést, ábrát és műszaki adatot.** Az alábbi figyelmeztetések figyelmen kívül hagyása áramütéshez, tüzesettséghez és/vagy súlyos sérülésekhez vezethet.

Őrizzen meg minden biztonsági utasítást és figyelmeztetést biztonságos helyen későbbi használatra.

A biztonsági utasításokban használt „elektromos szerszám” kifejezés hálózati áramról működő (hálózati kábellel rendelkező) és akkumulátorral működő (hálózati kábel nélküli) elektromos szerszámokra vonatkozik.

Munkahelyi biztonság

- 1) **A munkaterület legyen mindig tiszta és jól megvilágított.** A rendetlenség vagy a rossz fényviszonyok balesetekhez vezethetnek.
- 2) **Az elektromos szerszámot ne használja robbanásveszélyes környezetben, ahol gyúlékony folyadékok, gázok vagy porok találhatóak.** Az elektromos szerszámok szikrákat keltenek, mely a port vagy a gázokat meggyújthatják.
- 3) **Az elektromos szerszám használata során tartsa a gyermekeket és az egyéb személyeket távol.** Ha megzavarják, elveszítheti az elektromos szerszám feletti uralmát.

Elektromos biztonság

- 1) **Az elektromos szerszám hálózati csatlakozójának illenie kell a csatlakozóba. Ne módosítsa a csatlakozót. Ne használjon adapteres csatlakozódugaszt földelt elektromos szerszámokkal.** A módosítás nélküli csatlakozók és a megfelelően illeszkedő konnektorok használatával csökken az áramütés kockázata.
- 2) **Kerülje a testi érintkezést olyan földelt felületekkel, mint például csövek, fűtőberendezések, sütők vagy hűtőszekrények.** Az áramütés veszélye megnő, ha a teste földelve van.
- 3) **Az elektromos szerszámokat tartsa esőtől, nedvességtől távol.** Ha az elektromos szerszám belsejébe víz jut be, az növeli az áramütés kockázatát.

- 4) **Az elektromos vezetéket kizárólag rendeltetésének megfelelően használja, azzal ne szállítsa vagy akassza fel az elektromos szerszámot, illetve ne használja a hálózati csatlakozó kihúzására a konnektorból. Az elektromos vezetéket óvja a hőtől, olajoktól, éles sarkoktól vagy a készülék mozgó alkatrészeitől.** A sérült vagy összetekeredett elektromos vezetékek növelik az áramütés kockázatát.
- 5) **Ha az elektromos szerszámot kültéren használja, csak olyan hosszabbítót használjon, mely kültéri használatra alkalmas.** Egy kültéri használatra alkalmas hosszabbítókábel használata csökkenti az áramütés kockázatát.
- 6) **Ha elkerülhetetlen, hogy az elektromos szerszámot nedves környezetben használják, használjon egy maradékáram-megszakítót.** Maradékáram-megszakító használata lecsökkenti az áramütés kockázatát.
- 7) **Ha az elektromos vezetéket ki kell cserélni, akkor azt a biztonsági kockázatok elkerülése érdekében a gyártónak vagy a képviselőjének kell elvégeznie.**

Személyes biztonság

- 1) **Az elektromos szerszám használata során legyen körültekintő, figyeljen arra, mit tesz, dolgozzon tudatosan. Ne használjon elektromos szerszámokat kábítószer, alkohol vagy gyógyszer hatás alatt.** Az elektromos szerszám használata során csupán egy pillanatnyi figyelmetlenség is súlyos sérülésekhez vezethet.
- 2) **Viseljen személyes védőfelszerelést és mindig hordjon védőszemüveget.** A személyes védőfelszerelés, például pormaszok, csúszásmentes biztonsági cipő, védősisak vagy fülvédő – az elektromos szerszám használatától függően – lecsökkenti a sérülések kockázatát.

- 3) **Ügyeljen arra, hogy az elektromos szerszám ne tudjon akaratlanul elindulni. Mielőtt az elektromos szerszámot az elektromos hálózatra és/vagy akkumulátorhoz csatlakoztatná, kézbe venné vagy mozgatná, ellenőrizze, hogy az ki van-e kapcsolva.** Ha az elektromos szerszám szállítása során az ujját a bekapcsológombon tartja, illetve ha az elektromos szerszám bekapcsolt állapotban van és az elektromos hálózatra csatlakozik, az balesetekhez vezethet.
- 4) **Az elektromos szerszám bekapcsolása előtt a beállító szerszámokat, csavarkulcsokat távolítsa el.** Ha egy szerszám vagy egy kulcs az elektromos szerszám egy forgó részébe kerül, az sérüléseket okozhat.
- 5) **Kerülje a szokatlan testhelyzeteket. Álljon biztosan és mindig őrizze meg az egyensúlyát.** Így képes lesz az elektromos szerszámot szokatlan helyzetekben is az irányítása alatt tartani.
- 6) **Viseljen megfelelő ruházatot. Ne viseljen laza ruházatot vagy ékszereket. A haját, ruházatát és a kesztyűjét tartsa a forgó alkatrészekről távol.** A laza ruházatot, ékszereket vagy haját a készülék mozgó részei elkapathatják.
- 7) **Ha porelszívó- vagy gyűjtőberendezések vannak beszerelve, azok csatlakoztatása és használata legyen megfelelő.** A porelszívó használata csökkenti a por okozta veszélyeket.
- 8) **Kerülje a hamis biztonságérzetet, és ne hagyja figyelmen kívül az elektromos szerszámokra vonatkozó biztonsági szabályokat akkor sem, ha a gyakori használatnak köszönhetően azok kezelésében már tapasztalt.** A figyelmetlen kezelés a pillanat törrésze alatt is sérülésekhez vezethet.

Az elektromos szerszám használata és kezelése

- 1) **Ne terhelje túl a készüléket. Az adott munkához az arra alkalmas elektromos szerszámot használja.** A megfelelő elektromos szerszám jobban és biztonságosabban dolgozhat, ha azt a megfelelő teljesítmény-tartományon belül használja.
- 2) **Ne használjon meghibásodott kapcsolóval rendelkező elektromos szerszámot.** Ha egy elektromos szerszámot nem lehet be- vagy kikapcsolni, az veszélyes és szerelésre szorul.
- 3) **A készülék beállítási műveletei, szerszámbetétek cseréje valamint az elektromos szerszám tárolása előtt húzza ki a hálózati csatlakozót a konnektorból és/vagy vegye ki a kivehető akkumulátort.** Ezzel az óvintézkedéssel megelőzi az elektromos szerszám akaratlan bekapcsolását.
- 4) **A használaton kívüli elektromos szerszámokat tartsa gyermekek számára nem elérhető helyen. Ne hagyja, hogy az elektromos szerszámot olyan személyek használják, akik azzal kapcsolatban nem rendelkeznek tapasztalattal vagy nem olvasták el ezeket az utasításokat.** Az elektromos szerszámok tapasztalatlan kezekben veszélyesek.
- 5) **Ápolja az elektromos szerszámokat és a szerszámbetéteit gondosan. Ellenőrizze a mozgó részek kifogástalan működését, hogy azok nem ragadnak-e be, hogy vannak-e törött vagy sérült alkatrészek, és hogy az elektromos szerszám működését semmi sem befolyásolja. A sérült alkatrészeket az elektromos szerszám használatba vétele előtt meg kell javíttatni.** Sok baleset okozója az elektromos szerszámok gondatlan karbantartása.

- 6) **Gondoskodjon a vágószerszámok élességéről és tisztaságáról.** A gondosan ápoltt, éles pengékkel rendelkező vágószerszámok kevésbé hajlamosak a beragadásra, és könnyebben irányíthatóak.
- 7) **Az elektromos szerszámot, annak alkatrészeit, szerszámbeállításait stb. ezen útmutató szerint használja. Ennek során vegye figyelembe a munka körülményeit és az elvégzendő feladatokat.** Az elektromos szerszámok nem rendeltetészerű használata veszélyes helyzetekhez vezethet.
- 8) **Tartsa a fogantyúkat és a fogófelületeket szárazon, tisztán, olajoktól és zsíradékoktól mentesen.** A csúszós fogantyúk és fogófelületek miatt nem biztosítható az elektromos szerszám biztonságos kezelése és irányítása váratlan helyzetekben.

Javítás

- 1) **Az elektromos szerszám javítási munkálatait bízza képzett szakemberre, és csak eredeti pótalkatrészeket használjon.** Így gondoskodhat az elektromos szerszám biztonságos működésének megőrzéséről.

● Kiegészítő biztonsági utasítások festékszóró pisztolyokhoz

- **A munkaterület legyen mindig tiszta, jól megvilágított, valamint tartsa távol a festékes és oldószeres tartályokat, rongyokat és az egyéb éghető anyagokat.** Öngyulladás lehetséges kockázata. Mindig tartson kéznél működőképes tűzoltókészülék/oltókészüléket.
- **Gondoskodjon a festési terület szellőzéséről és biztosítson friss levegőt az egész helyiség számára.** A párolgó éghető oldószerek robbanásveszélyes környezetet hoznak létre.

- **A termékkel kizárólag nem gyúlékony anyagok használhatók. Használjon víz-, alacsony illékonyságú szénhidrogén-alapú vagy hasonló anyagokat.** Az illékony, párolgó oldószerek robbanásveszélyes környezetet hoznak létre.
- **Ne permetezzen olyan gyújtóforrások közelében, mint a statikus elektromos szikrák, nyílt lángok, gyújtólángok, forró tárgyak, motorok, cigaretták és a hálózati kábelek be- és kihúzásából vagy kapcsolók működtetéséből származó szikrák.** Az ilyen jellegű szikraforrások a környezetben gyulladást okozhatnak.
- **Ne szórjon olyan anyagokat, amelyekről nem ismert, hogy veszélyesek-e.** Az ismeretlen anyagok veszélyes körülményeket teremthetnek.
- **Vegyszerek szórása vagy kezelése során viseljen további egyéni védőfelszerelést, például megfelelő védőkesztyűt és védőmaszkot vagy légzésvédő maszkot.** Az adott körülményeknek megfelelő védőfelszerelés viselése csökkenti a veszélyes anyagoknak való kitettséget.
- **Legyen tisztában a szórando anyagok esetleges veszélyeivel. Tartsa be a tartályon lévő jelöléseket vagy a szórando anyag gyártójának tájékoztatóját, beleértve az egyéni védőfelszerelés használatára vonatkozó utasításokat.** Kövesse a gyártó utasításait, így csökkentheti a tűz és a mérgező, rákkeltő anyagok stb. által okozott sérülések kockázatát.
- A festékszóró pisztoly nem használható éghető anyagok felvitelére. Ne tisztítsa a festékszórót éghető anyagokkal.

⚠ FIGYELMEZTETÉS!

- ▶ Ügyeljen a szórando anyagok okozta veszélyekre.
- ▶ Vegye figyelembe a tartályokon lévő feliratokat vagy a szórando anyagok gyártójának utasításait.

● Mielőtt először használná

● Tartozékok

A termék biztonságos és szakszerű használatához többek között az alábbi kellékekre, illetve szerszámokra, szerszámbetétekre van szükség:

- Megfelelő szórandó anyagok
- Használható személyes védőfelszerelés

A szórandó anyagok szaküzletekben kaphatók. A beszerzés során tartsa szem előtt a termék műszaki követelményeit (lásd a „Műszaki adatok” c. részben).

Ha bizonytalan, forduljon szakemberhez vagy érdeklődjön a szakboltban.

⚠ FIGYELMEZTETÉS!

- ▶ Ne használjon olyan alkatrészeket, melyeket nem a Parkside javasol. Az áramütéshez és tüzesethez vezethet.

● Kicsomagolás

1. Nyissa fel a csomagolást és vegye ki a terméket óvatosan.
2. Távolítsa el a csomagolóanyagokat, valamint az összes csomagolásra vagy szállításra használt rögzítőelemet (amennyiben ilyenek vannak).
3. Ellenőrizze a csomagolás teljességét.
4. Ellenőrizze, hogy a termék a szállítás során nem sérült-e meg.

⚠ FIGYELMEZTETÉS!

- ▶ A termék és a csomagolóanyagok nem játékszerek! Gyermekek nem játszhatnak a műanyag zacskókkal, fóliákkal és az apró alkatrészekkel! Lenyelés és fulladás veszélye!

● Használat előtt

● A viszkozitás ellenőrzése

- A termékkel legfeljebb 70 DIN/mp viszkozitással (belső súrlódással) rendelkező anyagok szórhatók.
- A viszkozitás mérése (H ábra):
 - Töltse fel a mérőpoharat [20] a pereméig a szórandó anyaggal.

- Hagyja a folyadékot kifolyni a mérőpohárból [20].
- Mérje le, hogy hány másodpercig tart, amíg a szórandó anyag kifolyik a mérőpohárból [20]. A mért érték adja meg a DIN/mp értéket.

- Ha a mért érték magasabb, mint 70 DIN/mp: Higítsa a szórandó anyagot lépésenként megfelelő hígítószerrel, amíg a mért érték ≤ 70 DIN/mp.

MEGJEGYZÉS

- ▶ Csak az adott szórandó anyagnak megfelelő hígítószerrel használjon. Ha nem a megfelelő hígítószerrel használja, rögzösödés alakulhat ki, ami következtében a termék eldugulhat.
- ▶ Soha ne keverjen műgyanta lakkokat nitrohígítóval!
- ▶ A megfelelő hígítószerrel kapcsolatban olvassa el az adott szórandó anyag gyártója által megadott adatokat.
- ▶ Ne szórjon szemcsés/darabos anyagokat.

● A szórási felület előkészítése

- Takarja le a szórási felület környékét. Ellenkező esetben a környező terület a le nem takart részei beszennyeződhetnek.
- Szárítsa majd tisztítsa meg a szórási felületet.
- Ha fa, fém vagy műanyag felületeket fest: Kaparja durvára a szórási felületet, pl. a szórási felület átsziszolásával csiszolópapírral.

● Összeszerelés

⚠ FIGYELMEZTETÉS!



Alkatrészek cseréje esetén kapcsolja ki a terméket és válassza le a hálózati áramról.

● A szóróegység levétele

1. A retesz [24] kinyitása:
 - Tartsa meg a motoregységet [14] a fogónál [23] erősen.

- A másik kezével erősen csavarja meg a szóróegységet **4** az óramutató járásával ellenkező irányban, amíg a szóróegység le nem oldódik a reteszről (E ábra).
- 2. Csavarja a szóróegységet **4** tovább addig, amíg a ► **5** és a ◀ **6** **26** egymás felé nem néznek (D ábra).
- 3. Húzza le a szóróegységet **4** a motoregységről **14** (C ábra).

● A szóróegység rögzítése

1. Dugja rá az összekötőcsövet **6** a szórócsatlakozóra **25** (C ábra).
2. Igazítsa a ► **5** és a ◀ **6** **26** jeleket egymáshoz. Csavarja a szóróegységet **4** az óramutató járásával megegyező irányban, amíg a retesz **27** a helyére nem rögzül (D ábra).

● Fúvóka cseréje/felhelyezése

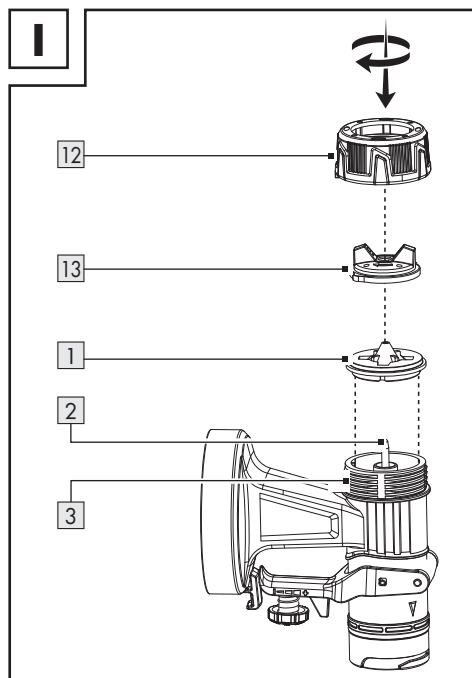

1. Tartsa a terméket a fúvókafejvel **13** felfelé, mielőtt a zárócsavart **12** lecsavarná. Ezzel megakadályozza, hogy az alkatrészek leessenek.

2. Csavarja a zárócsavart **12** az óramutató járásával ellenkező irányban.
3. Vegye le a zárócsavart **12** a fúvókafejvel **13** együtt a szóróegységről **4**.
4. Ha már fel van szerelve egy fúvóka **1**:
 - Vegye le a fúvókát a tűről **2**.
 - Ha szükséges, emelje ki a fúvókát óvatosan egy csavarhúzó segítségével.
5. Helyezze fel a kívánt fúvókát **1** a tűre **2**.
6. Helyezze rá a fúvókafejet **13** a fúvókára **1**.
7. Helyezze rá a zárócsavart **12** az kisebb menetre **3**.
8. Megszorítás: Csavarja a zárócsavart **12** az óramutató járásával megegyező irányban.

A megfelelő fúvóka kiválasztása

1 Fúvóka*		Alkalmazás
Fehér	1,5 mm	Alacsony viszkozitás
Fekete	1,8 mm	Vízbázisú festékek
Piros	2,2 mm	Magas viszkozitás
Türkiz	2,6 mm	Olajbázisú festékek

* A fúvóka nyílásának átmérője a fúvóka **1** belsejére van nyomtatva.

- További tudnivalókhoz lásd a „A viszkozitás ellenőrzése” c. részt

● A szórandó anyag betöltése

G ábra

1. Csavarja le a festéktartályt **9** a szóróegységről **4**.
2. Helyezze rá az emelőcsövet **10** a nagyobb menetre **11**.

MEGJEGYZÉS

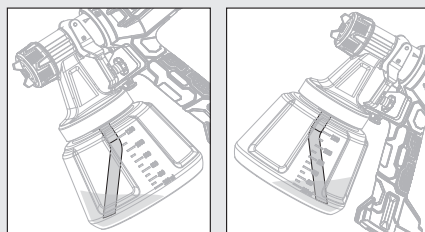

- Munka az alacsonyabban lévő szórási felületeken: Az emelőcsövet **10** helyezze fel úgy, hogy az előrefelé nézzen: A fúvókafej **13** irányába

MEGJEGYZÉS

- ▶ Munka a magasabban lévő szórási felületeken: Az emelőcsövet [10] helyezze fel úgy, hogy az hátrafelé nézzen: A motoregység [14] irányába

3. Töltse be a szórándó anyagot a festéktartályba [9].
4. Csavarja rá festéktartályt [9] a szóróegységre [4].

● Kezelés

● Be- és kikapcsolás

⚠ FIGYELMEZTETÉS! Sérülésveszély!

- ▶ A terméket soha ne irányítsa emberekre vagy állatokra.

MEGJEGYZÉS

- ▶ Tartsa a terméket egyenesen, kb. 15 cm-es távolságban a szórási felülettől.

1. Dugja be az elektromos csatlakozót [18] egy megfelelő konnektorba.
2. **Bekapcsolás és szórás:** Nyomja meg és tartsa lenyomva a ravaszt [7].
3. **Kikapcsolás:** Engedje fel a ravaszt [7].

● A szórási mennyiség beállítása

- A szórási mennyiség növelése vagy csökkentése: Csavarja a beállítókeréket [8] a + vagy a – irányába.

● A szóráskép beállítása

- Csavarja el a fúvókafejet [13] úgy, hogy a fúvókafejen lévő fülek a zárócsavar [12] megfelelő szimbóluma felé nézzenek.

Szimbólum	Szóráskép	Alkalmazás
	Kerek sugár	Sarkok Szélek Nehezen hozzáférhető helyek
	Függőleges sugár	Minden egyéb felület*
	Vízszintes sugár	Minden egyéb felület*

* A szórás irányához kell igazítani

● Használat után

- Kapcsolja ki a terméket és válassza le a hálózati áramról. Hagyja a terméket lehűlni.
- Vizsgálja meg, tisztítsa meg és tegye el a terméket (lásd a „Tisztítás és ápolás” c. részt).

● Hibaelhárítás

Probléma	Lehetséges ok	Megoldás
A motor jár, de a szóróegység elakadt.	A megszáradt festékmaradékok elzárják a tű [2] körüli terület nyílásait.	A tisztítótű [21] segítségével távolítsa el a festékmaradékokat a tű [2] körüli terület nyílásaiból.
A termék nem szór, pedig a festéktartályban [9] még maradt némi festék.	A megdöntött emelőcső [10] a festéktartályban [9] rossz felé néz.	Változtassa meg az emelőcső [10] irányát (lásd „A szórándó anyag betöltése” c. részt).

● Tisztítás és ápolás

⚠ FIGYELMEZTETÉS!



Átvizsgálási, karbantartási és tisztítási munkálatok előtt kapcsolja ki a terméket!

● Tisztítás

MEGJEGYZÉS

- ▶ Minden használat után tisztítsa meg a terméket, különben a fűvókák **1** eltömődhetnek.
 - ▶ A termék tisztításához ne használjon vegyi anyagokat, lúgokat, súrolószereket vagy egyéb durva tisztító- vagy fertőtlenítő anyagokat, mert azok kárt tehetnek a termék felületeiben.
 - ▶ Ne használjon szilikon alapú kenőanyagot.
 - ▶ Soha ne tegye bele az egész terméket oldószerbe.
 - ▶ Tisztításkor viseljen megfelelő védőkesztyűt.
- Ügyeljen arra, hogy ne jussanak folyadékok a termék belsejébe.
 - A rendszeres és szakszerű tisztítással biztosíthatja a termék biztonságos használatát, valamint azzal az élettartamát is meghosszabbítja.
 - A motoregységet **14** tisztítsa meg egy száraz ruhával. A nehezen hozzáférhető helyekhez használjon egy puha kefért. Különösen fontos a szennyeződések és a por eltávolítása a szellőzőnyílásokból egy ruha vagy egy puha kefe segítségével. A szellőzőnyílások legyenek mindig tiszták.
 - Minden használat után szórjon vizet a termékkel.
 - Tisztítsa meg az alábbi alkatrészeket a tisztítókefe **22** vagy a tisztítótű **21** segítségével:
 - **1** Fűvókák
 - **2** Tű (nyílások a tű környékén)
 - **4** Szóráegység
 - **13** Fűvókafej
- ### ● A légszűrő tisztítása
- F ábra
- A légszűrő **15** levétele: Nyomja le és tartsa lenyomva a kioldógombokat **16** a légszűrő fedelén **17**. Vegye le a légszűrő fedelét.
 - Vegye ki a légszűrőt **15** a légszűrő fedeléből **17**.
 - Szükség szerint rázza ki a légszűrőt **15**.

- Erősebb szennyeződések esetén tisztítsa ki a légszűrőt **15** folyó víz alatt. Hagyja a légszűrőt alaposan megszáradni.
- A légszűrőt **15** szükség szerint cserélje ki a pótlégszűrőre **19**.

● Karbantartás

- A termék nem igényel karbantartást.
- Minden használat előtt és után ellenőrizze a terméket, hogy azon nincsenek-e kopások vagy sérülések.

● Javítás

- A termék nem tartalmaz olyan részeket, melyeket a felhasználó megjavíthat. A termék átvizsgálásához vagy szereléséhez forduljon egy képzett szakemberhez.

● Tárolás

- Tisztítsa meg a terméket (lásd a „Tisztítás és ápolás” c. részben).
- A terméket és alkatrészeit tárolja sötét, száraz, fagymentes és jól szellőző helyen.
- A terméket tárolja gyermekek számára nem elérhető helyen.

● Szállítás

- Óvja a terméket az ütődésektől, rázkódásoktól, melyek különösen a szállítás során a járművekben érhetik.
- Rögzítse a terméket, hogy az ne tudjon elcsúszni vagy eldőlni.

● Mentésítés

A csomagolás környezetbarát anyagokból készült, amelyeket a helyi újrahasznosító helyeken adhat le ártalmatlanítás céljából.



A hulladék elkülönítéséhez vegye figyelembe a csomagolóanyagban található jelzéseket. Ezek rövidítéseket (a) és számokat (b) tartalmaznak a következő jelentéssel: 1-7: műanyagok/20-22: papír és karton/80-98: kötőanyagok.



A kiszolgált termék megsemmisítési lehetőségeiről lakóhelye illetékes önkormányzatánál tájékozódhat.



A környezete érdekében, ne dobja a kiszolgált terméket a háztartási szemétkébe, hanem adja le szakszerű ártalmatlanításra. A gyűjtőhelyekről és azok nyitvatartási idejéről az illetékes önkormányzatnál tájékozódhat.

● **Garancia**

A terméket szigorú minőségi előírások betartásával gondosan gyártottuk, és szállítás előtt lelkiismeretesen ellenőriztük. Ha a terméken hiányosságot tapasztal, akkor a termék eladójával szemben törvényes jogok illetik meg Önt. Ezeket a törvényes jogokat a következőkben ismertetett garancia vállalásunk nem korlátozza.

A termékre 3 év garanciát adunk a vásárlás dátumától számítva. A garanciális idő a vásárlás dátumával kezdődik. Kérjük, jól őrizze meg a pénztári blokkot. Ez a bizonylat szükséges a vásárlás tényének az igazolásához.

Ha a termék vásárlásától számított 3 éven belül anyag- vagy gyártási hiba merül fel, akkor a választásunk szerint a terméket ingyen megjavítjuk vagy kicseréljük. A garancia megszűnik, ha a terméket megrongálták, nem szakszerűen kezelték vagy tartották karban.

A garancia az anyag- vagy gyártáshibákra vonatkozik. A garancia nem terjed ki azokra a termékreszekre, melyek normál kopásnak vannak kitéve és ezért fogyóeszköznek tekinthetők (pl. elemek), vagy a törékeny részekre sérülésére, pl. kapcsolók, akkuk, vagy üvegből készült részek.

● **Garanciális ügyek lebonyolítása**

Ügyének gyors elintézhetsége céljából, kérjük kövesse az alábbi útmutatást:

Kérjük, kérdések esetére készítse elő a pénztárblakkot és a cikkszámot (IAN 437498_2304) a vásárlás tényének az igazolására.

Kérjük, hogy a cikkszámot olvassa le a típustábláról, a gravírozásból, az Útmutató címlapjáról (balra lent), illetve a hátoldalon, vagy a termék alján található matricáról.

Amennyiben működési hibák, vagy egyéb hiányosság lépne fel, előszöris vegye fel a kapcsolatot a következőkben megnevezett szervizek egyikével telefonon, vagy e-mailen.

A hibásnak ítélt terméket ezután a vásárlást igazoló blokk, valamint a hiba leírásának és keletkezési idejének mellékelésével díjmentesen postázhatja az Önnel közölt szervicímre.

● **Szerviz**

HU Szerviz Magyarország

Tel.: 0680021536

E-mail: owim@lidl.hu

● EU megfelelési nyilatkozat

EU MEGFELELŐSÉGI NYILATKOZAT

IAN: 437498_2304
Termékazonosító: "Parkside" Festékszóró pisztoly
Típuszám: HG08327

A fent ismertetett nyilatkozat tárgya megfelel a vonatkozó uniós harmonizációs jogszabálynak:

Directive 2006/42/EC
Directive 2014/30/EC
Directive 2011/65/EU az összes kapcsolódó módosítással

Az alkalmazott harmonizált szabványokra való hivatkozás vagy az azokra az egyéb műszaki leírásokra való hivatkozás, amelyekkel kapcsolatban megfelelési nyilatkozatot tettek:

Szám / vonatkozó részek
Directive 2006/42/EC
EN 62841-1:2015/A11:2022
EN 50580:2012/A1:2013
Directive 2014/30/EC
EN IEC 55014-1:2021
EN IEC 55014-2:2021
EN IEC 61000-3-2:2019/A1:2021
EN 61000-3-3:2013/A2:2021

A fent ismertetett nyilatkozat tárgya megfelel az egyes veszélyes anyagok elektromos és elektronikus berendezésekben való alkalmazásának korlátozásáról szóló, 2011. június 8-i 2011/65 / EU európai parlamenti és tanácsi irányelvnek:

Szám / vonatkozó részek
2011/65/EU IRÁNYELV
EN IEC 63000:2018

A műszaki dokumentáció tulajdonosa: OWIM GmbH & Co.KG

nevében aláírva:

OWIM GmbH & Co. KG Stiftsbergstraße 1 D-74167 Neckarsulm, Németország

A jelen megfelelési nyilatkozatot a gyártó kizárólagos felelősségére bocsátják ki.

Az eredeti megfelelési nyilatkozat fordítása

Neckarsulm	03.08.2023		
Hely	Dátum	ppa.Stefan Haensel Authorised Signatory	ppa.Jens Buchheim Authorised Signatory













HU



Uporabljena opozorila in simboli	Stran	31
Uvod	Stran	31
Predvidena uporaba	Stran	31
Obseg dobave	Stran	32
Opis delov	Stran	32
Tehnični podatki	Stran	32
Varnostni napotki	Stran	33
Splošni varnostni napotki za električna orodja	Stran	33
Dodatna varnostna navodila za pištolo za pršenje barve	Stran	35
Pred prvo uporabo	Stran	36
Dodatna oprema	Stran	36
Razpakiranje	Stran	36
Pred uporabo	Stran	36
Preverjanje viskoznosti	Stran	36
Priprava površine za pršenje	Stran	36
Montaža	Stran	36
Odstranjevanje pršilne enote	Stran	37
Pritrditev pršilne enote	Stran	37
Menjava/vstavljanje šobe	Stran	37
Polnjenje razpršilnega materiala	Stran	37
Uporaba	Stran	38
Vklon in izklon	Stran	38
Nastavitev količine pršenja	Stran	38
Nastavitev vrste curka	Stran	38
Po uporabi	Stran	38
Odpravljanje napak	Stran	38
Čiščenje in nega	Stran	38
Čiščenje	Stran	38
Čiščenje zračnega filtra	Stran	39
Vzdrževanje	Stran	39
Popravila	Stran	39
Shranjevanje	Stran	39
Prevoz	Stran	39
Odstranjevanje	Stran	39
Garancijski list	Stran	40
Postopek pri uveljavljanju garancije	Stran	41
Servis	Stran	41
Izjava EU o skladnosti	Stran	42

Uporabljena opozorila in simboli

V teh navodilih za uporabo, na pakiranju in tipski ploščici se uporabljajo naslednja opozorila:

	Preberite navodila za uporabo.		Pred zamenjavo dodatne opreme, čiščenjem in neuporabo izključite izdelek in ga ločite iz omrežja.
	NEVARNOST! Ta simbol z opozorilno besedo »Nevarnost« označuje nevarnost z visoko stopnjo tveganja, ki lahko v primeru neupoštevanja opozorila povzroči hudo poškodbo ali celo smrt.		Obvezna uporaba zaščitnih očal!
	OPOZORILO! Ta simbol z opozorilno besedo »Opozorilo« označuje nevarnost s srednje visoko stopnjo tveganja, ki lahko v primeru neupoštevanja opozorila povzroči hudo poškodbo ali celo smrt.		Uporabljajte zaščito sluha!
	PREVIDNO! Ta simbol z opozorilno besedo »Previdno« označuje nevarnost z nizko stopnjo tveganja, ki lahko v primeru neupoštevanja nevarnosti povzroči majhno ali srednje hudo poškodbo.		Uporabljajte zaščito dihal!
	Izmenični tok/napetost		Zaščitni razred II (dvojna izolacija)
	Blokade		Odklep
	Znak CE potrjuje skladnost z direktivami EU, ki veljajo za izdelek.		Varnostni napotki
			Navodila za ravnanje

HVLP-PIŠTOLA ZA BRIZGANJE BARVE

● Uvod

Iskrene čestitke ob nakupu vašega novega izdelka. Odločili ste se za zelo kakovosten izdelek. To navodilo za uporabo je sestavni del tega izdelka. Vsebuje pomembna navodila za varnost, uporabo in odstranitev. Preden začnete izdelek uporabljati, se seznanite z vsemi navodili za uporabo in varnostnimi napotki. Izdelek uporabljajte samo tako, kot je opisano, in samo za navedena področja uporabe. Če izdelek odstopite novemu lastniku, mu zraven izročite tudi vse dokumente.

● Predvidena uporaba

Ta izdelek je primeren za nanašanje barv, lakov in glazur.

Izdelek lahko uporabite za obdelavo razpršilnega materiala s časom pretoka do 70 DIN/s.

Izdelek ni namenjen pršenju lahko vnetljivih, vnetljivih barv, lakov ali razredčil.

Razpršilni material vedno upravljajte skladno z namenom! Pri nakupu in uporabi razpršilnega materiala upoštevajte tehnične zahteve izdelka (glejte »Tehnični podatki«).

Druge uporabe ali spremembe izdelka se štejejo za nenamenske in lahko povzročijo tveganja, kot so smrt, poškodbe ali škoda. Za škodo, nastalo pri nestrokovni uporabi, proizvajalec ne prevzame jamstva. Izdelek ni primeren za komercialne ali druge namene.

● Obseg dobave

⚠ OPOZORILO!

► Izdelki in embalažni materiali niso otroške igrače! Otroci se ne smejo igrati s plastičnimi vrečkami, folijami in majhnimi deli! Obstaja nevarnost požiranja in zadušitve!

1× HVLP-pištopa za brizganje barve

4× Šobe*:
 Ø 1,5 mm
 Ø 1,8 mm
 Ø 2,2 mm
 Ø 2,6 mm

1× Merilna posoda za viskoznost

1× Čistilna igla

1× Čistilna ščetka

2× Filter**

1× Navodila za uporabo

* 1 šoba je vnaprej nameščena

** 1 filter je vnaprej nameščen

● Opis delov

Slika A:

1 Šoba, 4×
 Ø 1,5 mm
 Ø 1,8 mm
 Ø 2,2 mm
 Ø 2,6 mm

2 Igla

3 Majhni navoj

4 Pršilna enota

5 ► Naravnanje pršilne enote

6 Povezovalna cev

7 Sprožilec

8 Nastavitveno kolesce

9 Posoda za barvo

10 Dvižna cev

11 Veliki navoj

12 Prekrivna matica

13 Glava šobe

Slika B:

14 Enota motorja

15 Zračni filter

16 Tipka za sprostitvev

17 Pokrov zračnega filtra

18 Priključni kabel z omrežnim vtičem

19 Nadomestni zračni filter

20 Merilna posoda

21 Čistilna igla

22 Čistilna ščetka

23 Ročaj

24 Zapora

25 Pršilni priključek

26 ◀ s sproščeno

27 ◀ s blokirano

● Tehnični podatki

Nazivna moč	: 450 W
Nazivna napetost	: 230 V~ 50 Hz
Črpalna zmogljivost	: 950 ml/min (Voda)
Posoda za barvo	: 1200 ml
Maks. viskoznost	: 70 DIN/s
Zaščitni razred	: II/□

Emisije hrupa

Izmerjene vrednosti so bile določene v skladu z EN 62841. Z A ocenjena raven hrupa električnega orodja je običajno:

Nivo zvočnega tlaka	L_{pA} : 80 dB(A)
Negotovost	K_{pA} : 3 dB
Nivo zvočne moči	L_{WA} : 91 dB(A)
Negotovost	K_{WA} : 3 dB

Vrednosti emisije tresljajev

Skupne vrednosti vibracij (vsota vektorjev treh smeri), določena v skladu z EN 62841:

Vrednost emisije tresljajev	a_h : <2,5 m/s ²
Negotovost	K : 1,5 m/s ²

OPOZORILO!



Nosite zaščito za sluh! Vpliv hrupa lahko povzroči izgubo sluha.

OPOMBA

- ▶ Navedena skupna vrednost vibracij in deklarirana vrednost emisije hrupa so bili izmerjeni v skladu s standardiziranim preskusnim postopkom in se lahko uporabijo za primerjavo enega električnega orodja z drugim.
- ▶ Navedena skupna vrednost vibracij in navedena vrednost emisije hrupa se lahko uporabita tudi za predhodno oceno obremenitve.

OPOZORILO!

- ▶ Vibracije in emisije hrupa med dejansko uporabo električnega orodja lahko odstopajo od referenčnih vrednosti, odvisno od vrste in načina uporabe električnega orodja, zlasti od vrste obdelovanca, ki ga obdelujete. Poskusite čim bolj zmanjšati vpliv tresljajev in hrupa. Primeri ukrepov za zmanjšanje izpostavljenosti tresljajev vključujejo uporabo rokavice med uporabo orodja in omejevanjem delovnega časa. V tem primeru je treba upoštevati vse dele obratovalnega cikla (na primer čas, ko je električno orodje izključeno in čas, v katerem je orodje vklopljeno, vendar deluje brez obremenitve).



Varnostni napotki

● Splošni varnostni napotki za električna orodja

OPOZORILO!

- ▶ **Preberite vse varnostne napotke, navodila, ilustracije in tehnične podatke, ki so priloženi električnemu orodju.** Neupoštevanje navodil lahko povzroči električni udar, požar in hude telesne poškodbe.

Varnostni napotki in opozorila shranite za kasnejšo uporabo.

Izraz »električno orodje«, ki se uporablja v varnostnih napotkih, se nanaša na električno orodje na električni pogon (z napajalnim kablom) in električno orodje s polnilno baterijo (brez napajalnega kabla).

Varnost na delovnem mestu

- 1) **Delovno območje mora biti čisto in dobro osvetljeno.** Nered ali slabo osvetljeno delovno mesto lahko povzročita nesreče.
- 2) **Ne delajte z električnim orodjem v potencialno eksplozivnem okolju, kjer so prisotne vnetljive tekočine, plini ali prah.** Električna orodja ustvarjajo iskre, ki lahko vžgejo prah ali hlape.
- 3) **Med uporabo električnega orodja morajo otroci in druge osebe biti izven dosega.** Z odvrčanjem lahko izgubite nadzor nad električnim orodjem.

Električna varnost

- 1) **Vtič električnega orodja se mora prilegati v vtičnico. Vtiča ne smete v nobenem primeru spremeniti. Ne uporabljajte vtičnega skupaj z električno ozemljenimi električnimi orodji.** Nespremenjeni vtiči in ustrezne vtičnice zmanjšujejo tveganje električnega udara.
- 2) **Izogibajte se telesnemu stiku z ozemljenimi površinami, kot so cevi, grelniki, peči in hladilniki.** Če je vaše telo ozemljeno, je prisotno povečano tveganje električnega udara.
- 3) **Električna orodja ne izpostavljajte dežju ali vlagi.** Vdor vode v električno orodje poveča tveganje električnega udara.
- 4) **Priključnega kabla ne uporabljajte za druge namene, za prenos električnega orodja, obešanje ali vlečenje vtiča iz vtičnice. Priključni kabel držite izven dosega vročine, olja, ostrih robov ali gibljivih delov naprave.** Poškodovani ali zavozlani priključni kabel zvišuje tveganje električnega udara.

- 5) **Če z električnim orodjem delate na prostem uporabljajte samo podaljške, primerne za uporabo na prostem.** Uporaba podaljška, primernega za zunanjo uporabo, zmanjšuje nevarnost električnega udara.
- 6) **Če je delovanje električnega orodja v vlažnem okolju neizogibno, uporabite zaščitno napravo za preostali tok.** Uporaba zaščitne naprave za preostali tok zmanjša tveganje električnega udara.
- 7) **Če je potrebna zamenjava električnega priključnega kabla, mora to izvesti proizvajalec ali njegov zastopnik, da se prepreči varnostno tveganje.**

Varnost oseb

- 1) **Pri delu z električnim orodjem bodite vedno pozorni, pazite, kaj počnete in uporabite razum. Ne uporabljajte električnega orodja, ko ste utrujeni ali pod vplivom drog, alkohola ali zdravil.** Trenutek nepredvidnosti pri uporabi električnega orodja lahko povzroči resne poškodbe.
- 2) **Nosite osebno zaščitno opremo in vedno uporabljajte zaščitna očala.** Nošenje osebne zaščitne opreme, na primer maske proti prahu, nedrsečih zaščitnih čevljev, zaščitne čelade ali zaščite za sluh, ki ustreza vrsti in uporabi električnega orodja, zmanjšuje tveganje za poškodbe.
- 3) **Izogibajte se nenamernim zagonom. Prepričajte se, da je električno orodje izključeno, preden ga povežete z napajanjem in/ali vstavite polnilno baterijo, ter preden ga dvignete ali nosite.** Če imate pri nošenju električnega orodja prst na stikalu ali električno orodje povežete z napajanjem, ko je že vključena, lahko to privede do nesreče.
- 4) **Pred vklopom električnega orodja odstranite orodja za nastavitve ali ključe.** Orodje ali ključ, ki se nahaja v vrtiljvem delu električnega orodja, lahko povzroči poškodbe.

- 5) **Izogibajte se nenormalni drži. Poskrbite za varno stabilnost in vedno ohranite ravnotežje.** To vam omogoča, da v nepričakovanih okoliščinah bolje nadzirate električno orodje.
- 6) **Nosite primerna oblačila. Ne nosite ohlapnih oblačil ali nakita. Lase, oblačila in rokavice držite izven dosega gibljivih delov.** Ohlapna oblačila, nakit ali dolgi lasje se lahko ujamejo v gibljive dele.
- 7) **Če je možna namestitev naprave za sesanje prahu in zbiranje prahu, jih je treba priključiti in pravilno uporabljati.** Uporaba naprave za sesanje prahu lahko zmanjša tveganja zaradi prahu.
- 8) **Ne postanite preveč samozavestni in ne prekoračite varnostnih pravil za električna orodja, tudi če ste na podlagi pogoste uporabe že seznanjeni z električnim orodjem.** Nepredvidna uporaba lahko povzroči hude poškodbe v delcu sekunde.

Uporaba in ravnanje z električnim orodjem

- 1) **Naprave ne preobremenite. Uporabite ustrezno električno orodje za svoje opravilo.** Z ustreznim električnim orodjem delate bolje in varnejše v navedenem razponu zmogljivosti.
- 2) **Ne uporabljajte električnega orodja, če je stikalo pokvarjeno.** Električno orodje, ki ga ni mogoče vklopiti ali izklopiti, je nevarno in ga je treba popraviti.
- 3) **Napravo odklopite iz vtičnice in/ali odstranite polnilno baterijo, preden izvajate nastavitve na napravi, zamenjate orodni nastavek ali električno orodje odložite.** Ta varnostni ukrep preprečuje nenamerni zagon električnega orodja.

- 4) **Shranite električno orodje izven dosega otrok. Električnega orodja ne smejo uporabljati osebe, ki je ne poznajo ali niso prebrale teh navodil.** Električna orodja so nevarna, če jih uporabljajo neizkušene osebe.
- 5) **Električna orodja in orodne nastavke pazljivo vzdržujte. Preverite, ali gibljivi deli delujejo brezhibno in se ne zatikajo, preglejte, ali so deli zlomljeni ali poškodovani do te mere, da je delovanje električnega orodja omejeno. Pred uporabo električnega orodja morate poškodovane dele popraviti.** Slabo vzdrževana električna orodja so vzrok za mnoge nesreče.
- 6) **Orodja za rezanje ohranjajte čista in ostra.** Temeljito vzdrževana orodja za rezanje z ostrimi rezili se redkeje zatikajo in jih je lažje upravljati.
- 7) **Uporabljajte električna orodja, dodatno opremo, orodne nastavke ipd., v skladu s temi navodili. Pri tem upoštevajte delovne pogoje in opravilo, ki ga je treba izvesti.** Uporaba električnih orodij za druge, kot predvidene namene, lahko privede do nevarnih situacij.
- 8) **Ročaji in oprijemne površine naj bodo suhi, čisti in brez olja in masti.** Drseči ročaji in prijemalne površine ne omogočajo varnega upravljanja in nadzora električnega orodja v nepredvidenih situacijah.

Servis

- 1) **Električno orodje lahko popravlja samo kvalificirano osebje in samo z originalnimi nadomestnimi deli.** S tem zagotovite ohranjanje varnosti električnega orodja.

● Dodatna varnostna navodila za pištolo za pršenje barve

- **Naj bo vaše delovno območje čisto, dobro osvetljeno in brez posod za barve ali topil, krp in drugih vnetljivih materialov.** Možna je nevarnost samovžiga. Delovni gasilni aparati/gasilna oprema naj bodo vedno na voljo.
- **Zagotovite dobro prezračevanje v prostoru za pršenje in dovolj svežega zraka v celotnem prostoru.** Izhlapenja vnetljivih topil ustvarja eksplozivno okolje.
- **Izdelek je primeren samo za uporabo negorljivih materialov. Uporabljajte materiale na osnovi vode, nehlapnih ogljikovodikov ali podobnih materialov.** Izhlapenja zelo hlapni topil ustvari eksplozivno okolje.
- **Ne pršite v bližini virov vžiga, kot so statične iskre, odprt plamen, krmilne luči, vroči predmeti, motorji, cigarete in iskre zaradi vtikanja in odklopa napajalnih kablov ali stikal.** Takšni viri isker lahko vžgejo okolico.
- **Ne pršite materialov, za katere ni znano, da predstavljajo nevarnost.** Neznani materiali lahko ustvarijo nevarne pogoje.
- **Pri pršenju ali ravnanju s kemikalijami nosite dodatno osebno zaščitno opremo, kot so ustrezne zaščitne rokavice in zaščitne ali dihalne maske.** Nošenje zaščitne opreme v ustreznih pogojih zmanjšuje izpostavljenost nevarnim snovem.
- **Bodite previdni glede nevarnosti, ki jih predstavlja razpršilni material. Upoštevajte oznake na embalaži ali podatke proizvajalca o razpršilnem materialu, vključno z zahtevo po uporabi osebne zaščitne opreme.** Upoštevati je treba navodila proizvajalca, da se zmanjša nevarnost požara in poškodb zaradi toksinov, rakotvornih snovi itd.
- **Razpršilne pištole se ne sme uporabljati za pršenje vnetljivih snovi. Razpršilne pištole ne smete čistiti z vnetljivimi topili.**

OPOZORILO!

- ▶ Bodite pozorni na nevarnosti, ki lahko izhajajo iz razpršilnega materiala.
- ▶ Upoštevajte nalepke na posodah ali navodila proizvajalca razpršilnega materiala.

● **Pred prvo uporabo**

● **Dodatna oprema**

Za varno in pravilno uporabo tega izdelka se uporablja naslednja dodatna oprema, kot so na primer orodja in orodni nastavki:

- Primeren razpršilni material
- Primerna osebna zaščitna oprema

Razpršilni material lahko kupite pri specializiranih prodajalcih. Pri nakupu vedno upoštevajte tehnične zahteve tega izdelka (glejte »Tehnični podatki«). V primeru dvoma se obrnite na usposobljenega strokovnjaka in upoštevajte nasvete strokovnega trgovca.

OPOZORILO!

- ▶ Ne uporabljajte dodatne opreme, ki jo Parksida ne priporoča. To lahko povzroči električni udar ali požar.

● **Razpakiranje**

1. Odprite embalažo in izdelek previdno odstranite.
2. Odstranite embalažni material in embalažna/transportna varovala (če so nameščena).
3. Preverite, ali je obseg dobave popoln.
4. Izdelek preverite za poškodbe med transportom.

OPOZORILO!

- ▶ Izdelki in embalažni materiali niso otroške igrače! Otroci se ne smejo igrati s plastičnimi vrečkami, folijami in majhnimi deli! Obstaja nevarnost požiranja in zadušitve!

● **Pred uporabo**

● **Preverjanje viskoznosti**

- Z izdelkom lahko obdelate razpršilni material z viskoznostjo največ 70 DIN/s.
- Merjenje viskoznosti (sl. H):
 - Napolnite merilno posodo **20** do roba z razpršilnim materialom.
 - Pustite, da tekočina steče iz merilne posode **20**.
 - Izmerite sekunde, dokler razpršilni material ne preneha teči iz merilne posode **20**. Rezultat merjenja je število DIN/s.
- Če izmerite več kot 70 DIN/s: Razpršilni material postopoma razredčite z ustreznim razredčilom, dokler ne izmerite vrednosti ≤ 70 DIN/s.

OPOMBA

- ▶ Uporabljajte samo razredčila, ki so primerna za razpršilni material. Uporaba napačnega razredčila bo ustvarila grudice, ki bodo zamašile izdelek.
- ▶ Nikoli ne mešajte barv iz sintetične smole z razredčilom nitro!
- ▶ Preberite navodila proizvajalca za ustrezen razpršilni material, da izvedete o ustreznem razredčilu.
- ▶ Ne pršite zrnc/trdnih snovi.

● **Priprava površine za pršenje**

- Pokrijte območje okoli površine za pršenje. V nasprotnem primeru bi se lahko onesnažila vsa nepokrita območja v bližini.
- Posušite in očistite površino za pršenje.
- Če barvate površine iz lesa, kovine ali plastike: Hrapavo obdelajte površino za pršenje, npr. z brušenjem površine za pršenje z brusnim papirjem.

● **Montaža**

OPOZORILO!



Pred zamenjavo dodatne opreme izključite izdelek in ga ločite iz omrežja.

● Odstranjevanje pršilne enote

- Odpiranje zapore **24**:
 - Enoto motorja **14** trdno primite za ročaj **23**.
 - Z drugo roko močno obrnite pršilno enoto **4** v nasprotni smeri urinega kazalca, dokler se pršilna enota ne loči od zapore (sl. E).
- Še naprej obračajte pršilno enoto **4**, dokler ne poravnate ► **5** z ◀ **26** (sl. D).
- Pršilno enoto **4** izvezite iz enote motorja **14** (sl. C).

● Pritrditev pršilne enote

- Povezovalno cev **6** vstavite v pršilni priključek **25** (sl. C).
- Poravnajte ► **5** na ◀ **26**. Obrnite pršilno enoto **4** v smeri urinega kazalca, dokler se ne zaskoči v zaporo **27** (sl. D).

● Menjava/vstavljanje šobe

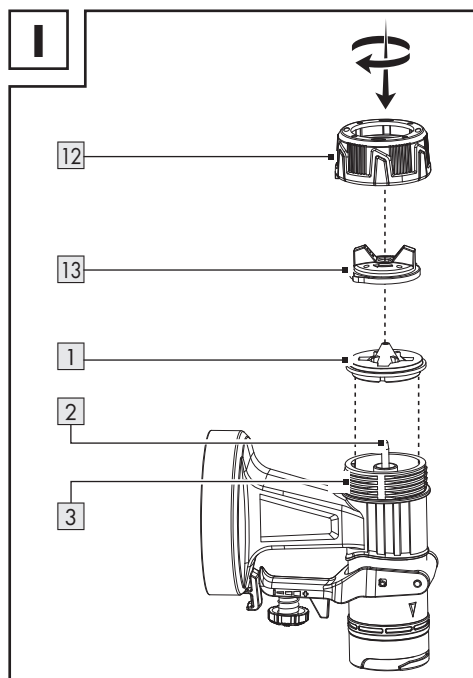

- Preden odvijete prekrivno matico **12**, izdelek držite z glavo šobe **13** navzgor. To bo preprečilo izpadanje delov.
- Obrnite prekrivno matico **12** v nasprotni smeri urinega kazalca.

- Odstranite prekrivno matico **12** skupaj z glavo šobe **13** iz pršilne enote **4**.
- Če je šoba **1** že nameščena:
 - Odstranite šobo iz igle **2**.
 - Po potrebi šobo previdno izvlecite z izvijačem.
- Želena šoba **1** postavite na iglo **2**.
- Glavo šobe **13** postavite na šobo **1**.
- Prekrivno matico **12** namestite na majhni navoj **3**.
- Pritegovanje: Obrnite prekrivno matico **12** v smeri urinega kazalca.

Izbira pravilne šobe

1 Šoba *		Uporaba
Bel	1,5 mm	Nizka viskoznost
Črna	1,8 mm	Barve na vodni osnovi
Rdeča	2,2 mm	Visoka viskoznost
Turkizna	2,6 mm	Barve na oljni osnovi

* Premer odprtine šobe je natisnjen na notranji strani šobe **1**.

- Dodatne informacije: Glejte »Preverjanje viskoznosti«

● Polnjenje razpršilnega materiala

Sl. G

- Odvijte posodo za barvo **9** s pršilne enote **4**.
- Dvižno cev **10** vstavite v veliki navoj **11**.

OPOMBA

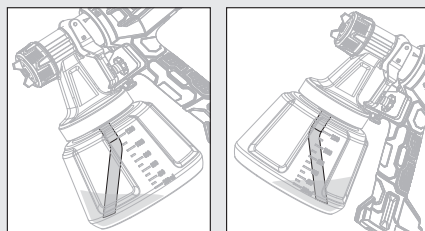

- Delo na nizkih površinah za pršenje: Dvižno cev **10** pritrdite tako, da je obrnjena naprej: Smer glave šobe **13**
- Delo na višjih površinah za pršenje: Dvižno cev **10** pritrdite tako, da je obrnjena nazaj: Smer enote motorja **14**

- Razpršilni material napolnite v posodo za barvo [9].
- Zavijte posodo za barvo [9] na pršilno enoto [4].

● Uporaba

● Vklp in izklp

⚠ OPOZORILO! Nevarnost telesnih poškodb!

▶ Izdelka nikoli ne usmerjajte v ljudi ali živali.

OPOMBA

▶ Med delom držite izdelek na stalni razdalji približno 15 cm od površine za pršenje.



- Priključite omrežni vtič [18] v primerno vtičnico.
- Vklp in pršenje:** Pritisnite in držite sprožilec [7].
- Izklp:** Sprostite sprožilec [7].

● Nastavitev količine pršenja

- Povečajte ali zmanjšajte količino pršenja: Zavrtite nastavitveno kolesce [8] v smeri + ali -.

● Nastavitev vrste curka

- Obrnite glavo šobe [13] tako, da jezički na glavi šobe kažejo na ustrezen simbol na prekrivni matici [12].

Simbol	Vrsta curka	Uporaba
	Okrogli curek	Vogali Robovi Težko dostopna mesta
	Navpični ploski curek	Vse druge površine*
	Vodoravni ploski curek	Vse druge površine*
* Prilagodite glede na smer pršenja		

● Po uporabi

- Izklpite izdelek in ga izvlecite iz omrežja. Izdelek pustite, da se ohladi.
- Izdelek preverite, očistite in shranite (glejte »Čiščenje in nega«).

● Odpravljanje napak

Težava	Morebitni vzrok	Pomoč
Motor deluje, pršilna enota pa je zamašena.	Posušeni ostanki barve blokirajo odprtine na območju okoli igle [2].	S čistilno iglo [21] odstranite ostanke barve iz odprtine v območju okoli igle [2].
Izdelek ne prši, čeprav je v posodi za barvo [9] še vedno nekaj barve.	Nagnjena dvizna cev [10] v posodi za barvo [9] kaže v napačno smer.	Preusmerite dvizno cev [10] (glejte »Polnjenje razpršilnega materiala«).

● Čiščenje in nega

⚠ OPOZORILO!



Pred kakršnim koli pregledom, vzdrževanjem ali čiščenjem izdelek izključite!

● Čiščenje

OPOMBA

- Po vsaki uporabi izdelek očistite, sicer se lahko šobe [1] zamašijo.
- Za čiščenje izdelka ne uporabljajte kemičnih, alkalnih, abrazivnih ali drugih agresivnih sredstev za čiščenje ali dezinfekcijo, ker lahko poškodujejo površine.
- Ne uporabljajte maziv na osnovi silikona.
- Nikoli ne dajajte celotnega izdelka v topilo.
- Pri čiščenju nosite ustrezne rokavice.

- Pazite, da v izdelek ne pride voda.
- Redno pravilno čiščenje zagotavlja varno uporabo in podaljša življenjsko dobo izdelka.
- Očistite enoto motorja **14** s suho krpo, ki se ne kosmiči. Za težko dostopna mesta uporabite mehko krtačo. S krpo in mehko krtačo še posebej očistite umazanijo in prah iz prezračevalnih odprtin. Prezračevalne odprtine morajo biti vedno proste.
- Po vsaki uporabi izdelek poškoprote z vodo.
- S čistilno ščetko **22** ali čistilno iglo **21** očistite naslednje dele:
 - **1** Šobe
 - **2** Igla (Odprtine v območju okoli igle)
 - **4** Pršilna enota
 - **13** Glava šobe

● Čiščenje zračnega filtra

Sl. F

- Odstranite pokrov zračnega filtra **15**. Pritisnite in držite tipke za sprostitve **16** na pokrovu zračnega filtra **17**. Snemite pokrov zračnega filtra.
- Odstranite zračni filter **15** iz pokrova zračnega filtra **17**.
- Po potrebi zračni filter **15** pretresite.
- Če je močno umazan, očistite zračni filter **15** pod tekočo vodo. Pustite, da se zračni filter popolnoma posuši.
- Po potrebi zamenjajte zračni filter **15** z nadomestnim zračnim filtrom **19**.

● Vzdrževanje

- Izdelek ni treba vzdrževati.
- Preverite izdelek za obrabo in poškodbe pred in po vsaki uporabi.

● Popravila

- V notranjosti tega izdelka ni delov, ki bi jih lahko popravil uporabnik. Obrnite se na usposobljenega tehnika, da pregleda in popravi izdelek.

● Shranjevanje

- Izdelek očistite (glejte »Čiščenje in nega«).
- Izdelek in njegovo dodatno opremo shranjujte v temnem, suhem, hladnem, dobro prezračenem prostoru.
- Izdelek hranite v prostoru, nedostopnem mestu za otroke.

● Prevoz

- Zaščitite izdelek pred udarci in močnimi vibracijami, ki se še zlasti pojavijo med prevozom v vozilih.
- Izdelek zavarujte pred drsenjem in prevrnitvijo.

● Odstranjevanje

Embalaza je narejena iz okolju primernih materialov, ki jih lahko oddate za recikliranje na lokalnih zbirališčih odpadkov.



Upoštevajte oznake embalažnih materialov za ločevanje odpadkov, ki so označene s kraticami (a) in števkami (b) z naslednjim pomenom: 1-7: umetne mas/20-22: papir in karton/80-98: vezni materiali.



O možnostih odstranjevanja odsluženega izdelka se lahko pozanimате pri svoji občinski ali mestni upravi.



Ko je vaš izdelek dotrajan, ga zaradi varovanja okolja ne odvrzite med gospodinjske odpadke, temveč ga oddajte na ustreznem zbirališču tovrstnih odpadkov. O zbirnih mestih in njihovih delovnih časih se lahko pozanimате pri svoji pristojni občinski upravi.

Pooblašчени serviser:

OWIM GmbH & Co. KG
Stiftsbergstraße 1
74167 Neckarsulm
NEMČIJA

Servisna telefonska številka:
00386 (0) 80 080 917

Garancijski list

1. S tem garancijskim listom OWIM GmbH & Co. KG, Stiftsbergstraße 1, 74167 Neckarsulm, Nemčija jamčimo, da bo izdelek v garancijskem roku ob normalni in pravilni uporabi brezhibno deloval in se zavezuje, da bomo ob izpolnjenih spodaj navedenih pogojih odpravili morebitne pomanjkljivosti in okvare zaradi napak v materialu ali izdelavi oziroma po svoji presoji izdelek zamenjali ali vrnilo kupnino.
2. Garancija je veljavna na ozemlju Republike Slovenije.
3. Garancijski rok za proizvod je 3 leta od datuma izročitve blaga. Datum izročitve blaga je razviden iz računa.
4. Če izdelek ne izpolnjuje specifikacij ali nima lastnosti, navedenih v garancijskem listu ali oglasovalskem sporočilu, lahko potrošnik najprej zahteva odpravo napak. O napaki mora potrošnik obvestiti proizvajalca ali pooblaščen servis (kontaktna številka in elektronski naslov navedena zgoraj) in zahtevati odpravo napak. Kupec je dolžan ob uveljavljanju zahtevka predložiti garancijski list in račun, kot potrdilo in dokazilo o nakupu ter dnevu izročitve blaga. Svetujemo vam, da pred tem natančno preberete navodila o sestavi in uporabi izdelka.
5. Rok za odpravo napake je 30 dni od dneva, ko je proizvajalec ali pooblaščen servis prejel zahtevo za odpravo napake. Če napake v tem roku niso odpravljene, mora proizvajalec potrošniku brezplačno zamenjati blago z enakim, novim in brezhibnim blagom. Rok se lahko zaradi narave in kompleksnosti blaga, narave in resnosti neskladnosti ter napora, ki je potreben za dokončanje popravila ali zamenjave podaljša za najkrajši čas, ki je potreben za dokončanje popravila, vendar največ za 15 dni. O številu dni podaljšanega roka in razlogih za podaljšanje mora biti potrošnik obveščen pred potekom 30 dnevnega roka za odpravo napak.
6. Če v roku 30 dni oz. v primeru podaljšanja v roku 45 dni blago ni popravljeno ali blago ni zamenjano z novim, lahko potrošnik od proizvajalca zahteva vračilo celotne kupnine ali zahteva sorazmerno znižanje kupnine. Sorazmerno znižanje kupnine je sorazmerno zmanjšanju vrednosti blaga, ki ga je potrošnik prejel, v primerjavi z vrednostjo, ki bi jo imelo blago, če bi bilo skladno.
7. Če se neskladnost pojavi v manj kot 30 dneh od dobave blaga, lahko potrošnik ob predložitvi blaga od proizvajalca takoj zahteva vračilo plačanega zneska.
8. Proizvajalec oziroma pooblaščen servis lahko potrošniku za čas popravila blaga, za katero je bila izdana obvezna garancija, zagotovi brezplačno uporabo podobnega blaga. Če proizvajalec potrošniku ne zagotovi nadomestnega blaga v začasno uporabo, ima potrošnik pravico uveljavljati škodo, ki jo je utrpel, ker blaga ni mogel uporabljati od trenutka, ko je zahteval popravilo ali zamenjavo, do njune izvršitve.
9. Stroške za material, nadomestne dele, delo, prenos in prevoz izdelkov, ki nastanejo pri odpravljanju okvar oziroma nadomestitvi blaga z novim, krije proizvajalec.
10. V primeru zamenjave blaga ali zamenjave bistvenega dela blaga z novim se potrošniku izda nov garancijski list.
11. V primeru, da proizvod popravljajo nepooblaščen servis ali nepooblaščen oseba, kupec ne more uveljavljati zahtevkov iz te garancije.
12. Vzroki za okvaro oziroma nedelovanje izdelka morajo biti lastnosti stvari same in ne vzroki, ki so zunaj proizvajalčeve oziroma prodajalčeve sfere. Kupec ne more uveljavljati zahtevkov iz te garancije, če se ni držal priloženih navodil za sestavo in uporabo izdelka ali če je izdelek kakorkoli spremenjen ali nepravilno vzdrževan.

13. Proizvajalec zagotavlja proti plačilu popravilo, vzdrževanje blaga, nadomestne dele in priklopne aparate vsaj tri leta po poteku garancijskega roka.
14. Obrabni deli oz. potrošni material so izvzeti iz garancije.
15. Vsi potrebni podatki za uveljavljanje garancije in podatki, ki identificirajo blago za katerega velja garancija se nahajajo na dveh ločenih dokumentih (garancijski list, račun).
16. Ta garancija proizvajalca ne izključuje zakonske pravice potrošnika, da zoper prodajalca v primeru neskladnosti blaga brezplačno uveljavlja jamčevalne zahteve. Ta garancija prav tako ne izključuje pravic potrošnika, ki izhajajo iz obveznega jamstva za skladnost blaga.



Prodajalec:
Lidl Slovenija d.o.o. k.d., Pod lipami 1, SI-1218
Komenda



● Postopek pri uveljavljanju garancije

Za zagotovitev hitre obdelave vašega primera vas prosimo, da sledite naslednjim napotkom:

Prosimo, da za vsa vprašanja pripravite račun in številko izdelka (IAN 437498_2304) kot dokazilo o nakupu.

Številko izdelka najdete na identifikacijski ploščici, gravuri, naslovni strani v navodilih (spodaj levo) ali na nalepki na hrbtni ali spodnji strani.

Če pride do napačnega delovanja ali drugih pomanjkljivosti, se obrnite najprej na v nadaljevanju navedeni servisni oddelek po telefonu ali prek e-pošte.

Izdelek, označen kot okvarjen, lahko nato brez poštnine pošljete na navedeni naslov servisa, zraven pa priložite potrdilo o nakupu (blagajniški račun) in navedite, za kakšno pomanjkljivost gre in kdaj je nastala.

● Servis

 **Servis Slovenija**

Tel.: 00386 (0) 80 080 917

E-Mail: infofon@lidl.si

● Izjava EU o skladnosti

IZJAVA EU O SKLADNOSTI

IAN: 437498_2304
Identifikacija izdelka: "Parkside" Sistem pršilnika barve
Številka modela: HG08327

Predmet navedene izjave je v skladu z ustrežno zakonodajo Unije o harmonizaciji:

Directive 2006/42/EC
Directive 2014/30/EC
Directive 2011/65/EU z vsemi povezanimi spremembami

Sklicevanja na uporabljene harmonizirane standarde ali sklicevanja na druge tehnične specifikacije v zvezi s skladnostjo, ki je navedena v izjavi:

Št. / Deli
Directive 2006/42/EC
EN 62841-1:2015/A11:2022
EN 50580:2012/A1:2013
Directive 2014/30/EC
EN IEC 55014-1:2021
EN IEC 55014-2:2021
EN IEC 61000-3-2:2019/A1:2021
EN 61000-3-3:2013/A2:2021

Predmet zgoraj navedene izjave je v skladu z Direktivo 2011/65/EU Evropskega parlamenta in Sveta z dne 8. junija 2011 o omejevanju uporabe nekaterih nevarnih snovi v električni in elektronski opremi:

Št. / Deli
Direktiva 2011/65/EU
EN IEC 63000:2018

Tehnično dokumentacijo hrani: OWIM GmbH & Co.KG

Podpisano za in v imenu:

OWIM GmbH & Co. KG Stiftsbergstraße 1 D-74167 Neckarsulm Nemčija

Za izdajo te izjave o skladnosti je odgovoren izključno proizvajalec.

Prevod izvirne izjave o skladnosti

Neckarsulm
Kraj

03.08.2023
Datum

















ppa.Stefan Haensel
Authorised Signatory

ppa.Jens Buchheim
Authorised Signatory

Použitá výstražná upozornění a symboly	Strana	44
Úvod	Strana	44
Použití ke stanovenému účelu	Strana	44
Rozsah dodávky	Strana	45
Popis dílů	Strana	45
Technické údaje	Strana	45
Bezpečnostní pokyny	Strana	46
Všeobecné bezpečnostní pokyny pro elektrické nástroje	Strana	46
Doplňkové bezpečnostní pokyny pro stříkáci pistole na barvy	Strana	48
Před prvním použitím	Strana	49
Příslušenství	Strana	49
Vybalení	Strana	49
Před použitím	Strana	49
Zkontrolujte viskozitu	Strana	49
Připravte postřikovací plochu	Strana	50
Montáž	Strana	50
Demontujte stříkáci jednotku	Strana	50
Připevněte stříkáci jednotku	Strana	50
Vyměňte/vložte trysku	Strana	50
Naplněte stříkacím materiálem	Strana	51
Obsluha	Strana	51
Zapínání a vypínání	Strana	51
Nastavte množství postřiku	Strana	51
Nastavte typ paprsku	Strana	51
Po použití	Strana	51
Odstranění chyby	Strana	52
Čištění a péče	Strana	52
Čištění	Strana	52
Vyčistěte vzduchový filtr	Strana	52
Údržba	Strana	52
Oprava	Strana	52
Skladování	Strana	52
Transport	Strana	53
Zlikvidování	Strana	53
Záruka	Strana	53
Postup v případě uplatňování záruky	Strana	53
Servis	Strana	53
EU prohlášení o shodě	Strana	54

Použitá výstražná upozornění a symboly

V tomto návodu na obsluhu, na obalu a typovém štítku jsou používána následující varovná upozornění:

 	Přečtěte si návod na obsluhu.		Vypněte výrobek a odpojte ho od elektrické sítě před výměnou příslušenství, před čištěním a když se nepoužívá.
	NEBEZPEČÍ! Tento symbol se signální slovem „Nebezpečí“ označuje ohrožení s vysokým stupněm rizika, které má, pokud se mu nezabrání, za následek těžké zranění nebo smrt.		Noste ochranu očí!
	VAROVÁNÍ! Tento symbol se signální slovem „Varování“ označuje ohrožení se středním stupněm rizika, které může mít, pokud se mu nezabrání, za následek těžké zranění nebo smrt.		Nosit ochranu sluchů!
	OPATRNĚ! Tento symbol se signální slovem „Opatrně“ označuje ohrožení s nízkým stupněm rizika, které může mít, pokud se mu nezabrání, za následek malé nebo lehké zranění.		Noste ochranu dýchacích cest!
	Střídavý proud/napětí		Ochranná třída II (dvojitá izolace)
	Blokování		Odblokování
	Značka CE potvrzuje shodu se směrnicemi EU, které se na výrobek vztahují.	 	Bezpečnostní pokyny Pokyny pro činnost

STRÍKACÍ PISTOLE NA BARVU HVLP

● Úvod

Blahopřejeme Vám ke koupi nového výrobku. Rozhodli jste se pro kvalitní produkt. Návod k obsluze je součástí tohoto výrobku. Obsahuje důležité pokyny pro bezpečnost, použití a likvidaci. Před použitím výrobku se seznamte se všemi pokyny k obsluze a bezpečnostními pokyny. Používejte výrobek jen popsáním způsobem a na uvedených místech. Při předání výrobku třetí osobě předejte i všechny podklady.

● Použití ke stanovenému účelu

Tento výrobek je vhodný pro nanášení barev, laků a glazur.

S výrobkem můžete zpracovávat stříkáací materiál s dobou průtoku až 70 DIN/s.

Výrobek není určen ke zpracování lehkou zápalných, hořlavých barev, laků nebo rozředění.

Vždy používejte stříkáací materiál v souladu s jeho zamýšleným použitím! Při nákupu a použití stříkáacího materiálu vždy dbejte na technické požadavky výrobku (viz „Technické údaje“).

Jiné upotřebení nebo úpravy výrobku se považují za užívání v rozporu se stanoveným účelem a mohou vést k rizikům, jako je nebezpečí smrti, zranění nebo poškození. Výrobce nenesе žádnou odpovědnost za škody způsobené nesprávným upotřebením. Výrobek není určen k živnostenskému nebo jinému využívání.

● Rozsah dodávky

⚠ VÁROVÁNÍ!

- ▶ Výrobek a balicí materiály nejsou dětská hračka! Nedovolte dětem hrát si s plastovými sáčky, fóliemi a malými díly! Hrozí nebezpečí polknutí a udušení!

1× Stríkácí pistole na barvu HVLP

4× Trysky*:

Ø 1,5 mm

Ø 1,8 mm

Ø 2,2 mm

Ø 2,6 mm

1× Odměrka pro měření viskozity

1× Čisticí jehla

1× Čisticí kartáč

2× Filtr**

1× Návod na obsluhu

* 1 tryska je předmontovaná

** 1 filtr je předmontovaný

● Popis dílů

Obrázek A:

1 Tryska, 4×

Ø 1,5 mm

Ø 1,8 mm

Ø 2,2 mm

Ø 2,6 mm

2 Jehla

3 Malý závit

4 Stříkácí jednotka

5 ► Zarovnejte stříkácí jednotku

6 Spojovací potrubí

7 Páčka spouště

8 Nastavovací kolečko

9 Zásobník barvy

10 Výtlačná trubka

11 Velký závit

12 Převlečná matice

13 Hlava trysky

Obrázek B:

14 Motorová jednotka

15 Vzduchový filtr

16 Odblokovací tlačítko

17 Kryt vzduchového filtru

18 Přípojné vedení se síťovou zástrčkou

19 Náhradní vzduchový filtr

20 Odměrka

21 Čisticí jehla

22 Čisticí kartáč

23 Rukojeť

24 Zámek

25 Stříkácí přípojka

26 ◀ Ⓞ Odemčeno

27 ◀ Ⓞ Uzamčeno

● Technické údaje

Jmenovitý výkon	: 450 W
Jmenovité napětí	: 230 V~ 50 Hz
Čerpací výkon	: 950 ml/min (Voda)
Zásobník barvy	: 1200 ml
Max. viskozita	: 70 DIN/s
Ochranná třída	: II/□

Hodnoty emisí hluku

Naměřené hodnoty byly stanoveny v souladu s normou EN 62841. Hladina akustického tlaku elektrického nástroje hodnocená jako A je obvykle:

Hladina akustického tlaku	L_{pA} : 80 dB(A)
Nejistota	K_{pA} : 3 dB
Hladina akustického výkonu	L_{WA} : 91 dB(A)
Nejistota	K_{WA} : 3 dB

Emisní hodnoty vibrací

Celkové hodnoty vibrací (vektorový součet tří směrů), stanovené v souladu s EN 62841:

Emisní hodnota vibrací	a_h : $<2,5 \text{ m/s}^2$
Nejistota	K : $1,5 \text{ m/s}^2$

VAROVÁNÍ!



Noste nějakou ochranu

sluchu! Působení hluku může způsobit ztrátu sluchu.

UPOZORNĚNÍ

- ▶ Uvedená celková hodnota vibrací a uvedená hodnota emisí hluku byly naměřeny pomocí standardizovaných zkušebních metod, a mohou být použity k porovnání jednoho elektrického nástroje s jiným.
- ▶ Uvedená celková hodnota vibrací a uvedená hodnota emisí hluku mohou být použity i pro předběžnému odhadu zatížení.

VAROVÁNÍ!

- ▶ Vibrace a hluk při skutečném použití elektrických nástrojů se od uvedených hodnot odchylují v závislosti na způsobu, jakým je elektrický nástroj používán, zejména typ zpracovávaného obrobku. Snažte se udržet zatížení vibracemi a hlukem tak nízké, jak je to jen možné. Příklady opatření ke snížení zatížení vibracemi je nošení rukavic při používání nástroje a omezení doby práce. Přitom se musí brát do úvahy všechny akce provozního cyklu (například časy kde je elektrický nástroj vypnut, a ty, u kterých je sice zapnutý, ale běží bez zatížení).



Bezpečnostní pokyny

● Všeobecné bezpečnostní pokyny pro elektrické nástroje

VAROVÁNÍ!

- ▶ **Přečtěte si všechny bezpečnostní pokyny, pokyny, ilustrace a technické údaje, kterými je tento elektrický nástroj opatřen.** Nedodržení následných pokynů může způsobit zranění elektrickým proudem, požár a/nebo těžká zranění.

Uschovejte bezpečnostní pokyny a návody pro budoucnost.

Termín používaný v bezpečnostních pokynech „elektrický nástroj“ se vztahuje na elektrické nástroje napájené ze sítě (síťovým vedením) nebo elektrické nástroje napájené akumulátorem (bez síťového vedení).

Bezpečnost práce na pracovním místě

- 1) **Udržujte pracovní prostor v čistotě a dobře osvětleny.** Nepořádek nebo neosvětlené pracovní prostory mohou vést k úrazům.
- 2) **Nepracujte s elektrickým nástrojem ve výbušném prostředí, v přítomnosti hořlavých kapalin, plynů nebo prachu.** Elektrické nástroje jsou zdrojem jiskření, které může zapálit prach nebo výpary.
- 3) **Při práci s elektrickými nástroji udržujte děti a osoby v bezpečné vzdálenosti.** Při rozptýlení můžete ztratit kontrolu nad elektrickým nástrojem.

Elektrická bezpečnost

- 1) **Síťová zástrčka elektrického nástroje se musí hodit do zásuvky. Zástrčka nesmí být žádným způsobem měněna. Nepoužívejte rozbočovací zástrčky s uzemněnými elektrickými nástroji.** Neopravené zástrčky a odpovídající zásuvky snižují riziko úrazu elektrickým proudem.

- 2) **Vyhňte se kontaktu těla s uzemněnými povrchy, jako jsou potrubí, radiátory, sporáky a ledničky.** Pokud je vaše tělo uzemněné, existuje zvýšené riziko úrazu elektrickým proudem.
- 3) **Chraňte elektrické nástroje před deštěm nebo vlhkem.** Proniknutí vody do elektrického nástroje zvyšuje riziko úrazu elektrickým proudem.
- 4) **Nezneužívejte přípojné vedení k zavěšování nebo nošení elektrického nástroje nebo k vytáhnutí zástrčky ze zásuvky. Udržujte přípojné vedení daleko od tepla, oleje, ostrých hran nebo pohybujících se částí přístroje.** Poškozená nebo spletená přípojná vedení zvyšují riziko úrazu elektrickým proudem.
- 5) **Pokud pracujete s elektrickým nástrojem venku, používejte jen prodlužovací kabel vhodné i pro venkovní použití.** Použití prodlužovacího kabelu vhodného pro venkovní prostředí snižuje riziko úrazu elektrickým proudem.
- 6) **Pokud je provoz elektrického nástroje ve vlhkém prostředí nevyhnutný, použijte proudový chránič.** Použití proudového chrániče snižuje riziko úrazu elektrickým proudem.
- 7) **Když je nutná výměna připojovacího kabelu, musí to provést výrobce nebo jeho zástupce, aby se předešlo bezpečnostním rizikům.**

Bezpečnost osob

- 1) **Bud'te pozorní, sledujte, co děláte a používejte zdravý rozum při práci s elektrickým nástrojem. Nepoužívejte elektrický nástroj, jste-li unaveni nebo pod vlivem drog, alkoholu nebo léků.** Chvilé nepozornosti při použití elektrického nástroje může vést k vážným zraněním.
- 2) **Používejte osobní ochranné pomůcky a vždy noste ochranné brýle.** Nošení osobních ochranných pomůcek, jako je protiprachová maska, nekouzavá bezpečnostní obuv, ochranná přilba nebo ochrana sluchu, v závislosti na povaze a použití elektrického nástroje, snižuje riziko zranění.
- 3) **Zabraňte náhodnému spuštění. Ujistěte se, že elektrický nástroj je vypnutý předtím, než jej připojíte k elektrické síti a/nebo akumulátoru, ho zvednete nebo přenášíte.** Pokud přenášíte elektrický nástroj s prstem na spínači nebo zapnutý elektrický nástroj připojíte k napájení, může to vést k nehodám.
- 4) **Před zapnutím elektrického nástroje odstraňte všechny seřizovací nástroje nebo klíč na šrouby.** Nástroj nebo klíč, který ponecháte připevněn k otáčející se části elektrického nástroje, může vést ke zranění.
- 5) **Vyhýbejte se nenormálnímu držení těla. Dbejte na správný postoj a udržujte za všech okolností rovnováhu.** To umožňuje lepší ovladatelnost elektrického nástroje v neočekávaných situacích.
- 6) **Noste vhodný oděv. Nenoste volný oděv nebo šperky. Udržujte své vlasy, oblečení a rukavice mimo dosah pohybujících se částí.** Volný oděv, šperky nebo dlouhé vlasy mohou být zachyceny pohybujícími se částmi.
- 7) **Pokud lze instalovat zařízení pro odsávání a záchyt prachu, musí být připojeno a správně používáno.** Upotřebením odsávání prachu dokáže snížit ohrožení prachem.
- 8) **Neukolébejte se ve falešné bezpečnosti a nepřekračujte bezpečnostní pravidla pro elektrické nástroje, a to ani v případě, že jste se seznámili s elektrickým nástrojem při častém používání.** Nedbalé jednání může vést k vážným zraněním během zlomků sekundy.

Upotřebení a zacházení s elektrickým nástrojem

- 1) **Přístroj nepřetěžujte. Použijte pro svou práci určený typ elektrického nástroje.** S pomocí vhodného elektrického nástroje pracujete lépe a bezpečněji v zadané oblasti výkonu.
- 2) **Nepoužívejte elektrický nástroj, jehož vypínač je vadný.** Elektrický nástroj, které již není možné zapnout nebo vypnout, je nebezpečné a musí být opraveno.
- 3) **Před jakýmkoliv seřizováním, výměnou nástrojových nástavců nebo před uložením nepoužívaného elektrického nástroje vytáhněte zástrčku ze zásuvky a/nebo odstraňte odnímatelný akumulátor.**
Toto opatření zabraňuje neúmyslnému spuštění elektrického nástroje.
- 4) **Nepoužívané elektrické nástroje skladujte mimo dosah dětí. Nenechte osoby používat elektrický nástroj, pokud nejsou s ním obeznámeni nebo nečetli instrukce.** Elektrické nástroje jsou nebezpečné, když jsou používány nezkušenými osobami.
- 5) **Opatrujte elektrické nástroje a nástrojový nástavec s péčí. Zkontrolujte, zda pohyblivé díly bezvadně fungují a nezadírají se, zda díly nejsou prasklé nebo tak poškozené, že je narušena funkce elektrického nástroje. Poškozené díly nechte opravit před použitím elektrického nástroje.** Mnoho nehod je způsobeno špatně udržovanými elektrickými nástroji.
- 6) **Řezné nástroje udržujte ostré a čisté.** Řádně udržované řezné nástroje s ostrými řeznými břity se méně zadírají a lépe se ovládají.
- 7) **Používejte elektrický nástroj, příslušenství a nástrojové nástavce atd. v souladu s těmito pokyny. Zohledněte pracovní podmínky a činnost, která má být provedena.**

Použití elektrického nástroje k jiné činnosti, než je určené použití, může vést k nebezpečným situacím.

- 8) **Udržujte rukojeti a úchopy suché, čisté a bez oleje a tuku.** Kluzké rukojeti a úchopy neumožňují bezpečnou obsluhu a ovládání elektrického nástroje v neočekávaných situacích.

Servis

- 1) **Nechte svůj elektrický nástroj opravovat jen od kvalifikovaného odborného personálu s použitím originálních náhradních dílů.** Tím je zajištěno, že bezpečnost elektrického nástroje zůstane zachována.

● Doplnkové bezpečnostní pokyny pro stříkací pistole na barvy

- **Udržujte pracovní prostor čistý, dobře osvětlený a bez nádob s barvami nebo rozpouštědly, bez hadrů a jiných hořlavých materiálů.** Možné nebezpečí samovznícení. Vždy mějte k dispozici funkční hasicí přístroje/hasicí nářadí.
- **Zajistěte dobré větrání v oblasti stříkání a dostatek čerstvého vzduchu v celé místnosti.** Opařující se hořlavá rozpouštědla vytvářejí výbušné prostředí.
- **Tento výrobek je vhodný výhradně pro použití s nehořlavými materiály. Používejte materiály na bázi vody, málo těkavých uhlovodíků nebo podobných materiálů.** Těkavá odpařující se rozpouštědla vytvářejí výbušné prostředí.
- **Nestříkejte v oblasti zdrojů vznícení, jako jsou statické elektrické jiskry, otevřený oheň, zápalné plamínky, horké předměty, motory, cigarety a jiskry z připojení a odpojení napájecích kabelů nebo ovládání spínačů.** Takové zdroje jisker mohou vést ke vznícení okolí.

- **Nestříkejte na materiály, u kterých není známo, zda představují nebezpečí.** Neznámé materiály mohou vytvářet nebezpečné podmínky.
- **Při stříkání nebo manipulaci s chemikáliemi používejte další osobní ochranné pomůcky, jako jsou ochranné rukavice a ochranná nebo respirační maska.** Používání ochranných pomůcek pro odpovídající podmínky snižuje expozici nebezpečným látkám.
- **Dávejte pozor na veškerá nebezpečí stříkacího materiálu. Dodržujte označení na nádobě nebo informace výrobce stříkacího materiálu, včetně pokynů pro použití osobních ochranných prostředků.** Je třeba dodržovat pokyny výrobce, aby se snížilo riziko požáru a zranění způsobené jedy, karcinogeny atd.
- Stříkací pistole se nesmí používat k stříkání hořlavých látek. Stříkací pistole nesmí být čištěny hořlavými rozpouštědly.

⚠ VAROVÁNÍ!

- ▶ Dávejte pozor na nebezpečí, která mohou vzniknout v důsledku stříkacího materiálu.
- ▶ Dodržujte nápisy na nádobách nebo pokyny uváděné výrobcem stříkacího materiálu.

● **Před prvním použitím**

● **Příslušenství**

Pro bezpečné a řádné používání tohoto výrobku jsou nutné mimo jiné následující díly příslušenství, jako např. nástroje a nástrojové nástavce:

- Vhodný stříkací materiál
- Vhodné osobní ochranné pomůcky

Stříkací materiál můžete získat od specializovaného prodejce. Při nákupu, prosím vždy dbejte na technické požadavky tohoto výrobku (viz „Technické údaje“).

Pokud si nejste jisti, zeptejte se kvalifikovaného odborníka a nechte si poradit od svého prodejce.

⚠ VAROVÁNÍ!

- ▶ Nepoužívejte žádné příslušenství nedoporučené společností Parkside. To může vést ke zranění elektrickým proudem nebo k požáru.

● **Vybalení**

1. Otevřete obal a opatrně vyjměte výrobek.
2. Odstraňte obalový materiál a balicí a transportní pojistky (pokud existují).
3. Zkontrolujte, zda je rozsah dodávky úplný.
4. Zkontrolujte výrobek a příslušenství na poškození při přepravě.

⚠ VAROVÁNÍ!

- ▶ Výrobek a balicí materiály nejsou dětská hračka! Nedovolte dětem hrát si s plastovými sáčky, fóliemi a malými díly! Hrozí nebezpečí polknutí a udušení!

● **Před použitím**

● **Zkontrolujte viskozitu**

- S výrobkem můžete zpracovávat stříkací materiál s viskozitou (viskózní kapalina) max. 70 DIN/s.
- Změřte viskozitu (obr. H):
 - Naplňte odměrku **20** stříkacím materiálem po okraj.
 - Nechte vytéci kapalinu z odměrky **20**.
 - Měřte sekundy, dokud stříkací materiál nepřestane vytékat z odměrky **20**. Výsledkem měření je počet DIN/s.
- Pokud naměříte více než 70 DIN/s: Stříkací materiál postupně ředte vhodným rozpouštědlem, dokud nezměříte hodnotu ≤ 70 DIN/s.

UPOZORNĚNÍ

- ▶ Používejte pouze ředidla, která odpovídají příslušnému stříkacímu materiálu. Použijete-li nesprávné rozpouštědlo, vytvoří se hrudky, které ucívají výrobek.

UPOZORNĚNÍ

- ▶ Nikdy nemíchejte syntetické pryskyřičné barvy s nitroředidlem!
- ▶ Přečtěte si pokyny výrobce pro příslušný stříkací materiál a zjistěte, jaká ředidla jsou vhodná.
- ▶ Nestříkejte zrnitý/tuhé částice obsahující stříkací materiál.

● Připravte postříkovací plochu

- Zakryjte okolí postříkovací plochy. Jakékoli nezakryté plochy v okolí mohou být jinak znečištěny.
- Vysušte a vyčistěte postříkovací plochu.
- Pokud lakujete dřevěné, kovové nebo plastové povrchy: Zdrsněte postříkovací povrch, např. zbrusením postříkovací plochy brusným papírem.

● Montáž

⚠ VAROVÁNÍ!



Vypněte výrobek a odpojte ho před výměnou příslušenství od elektrické sítě.

● Demontujte stříkací jednotku

1. Otevřete zámek **24**:
 - Pevně držte motorovou jednotku **14** za rukojeť **23**.
 - Druhou rukou silně otáčejte stříkací jednotkou **4** proti směru hodinových ručiček, dokud stříkací jednotka nevyškočí ze zámku (obr. E).
2. Pokračujte v otáčení stříkací jednotky **4**, dokud nezarovnáte ► **5** s ◀ **26** (obr. D).
3. Vytáhněte stříkací jednotku **4** z motorové jednotky **14** (obr. C).

● Připevněte stříkací jednotku

1. Zastrčte spojovací potrubí **6** do stříkací přípojky **25** (obr. C).

2. Zarovnejte ► **5** s ◀ **26**. Otáčejte stříkací jednotkou **4** ve směru hodinových ručiček, dokud nezapadne do zámku **27** (obr. D).

● Vyměňte/vložte trysku

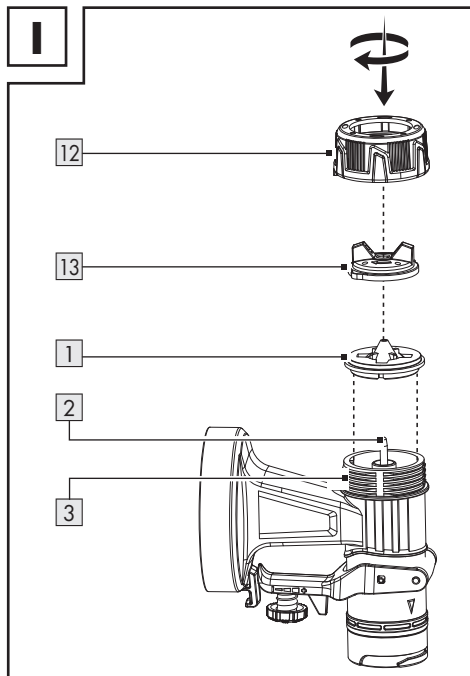

1. Před odšroubováním převlečné matice **12** držte výrobek hlavou trysky **13** směrem nahoru. Zabráníte tak vypadnutí dílů.
2. Otočte převlečnou matici **12** proti směru hodinových ručiček.
3. Vyměňte převlečnou matici **12** spolu s hlavou trysky **13** ze stříkací jednotky **4**.
4. Pokud je tryska **1** již namontována:
 - Odeberte trysku z jehly **2**.
 - V případě potřeby opatrně vypačte trysku pomocí šroubováku.
5. Nasadte požadovanou trysku **1** na jehlu **2**.
6. Vložte hlavu trysky **13** na trysku **1**.
7. Na malý závit **3** nasadte převlečnou matici **12**.
8. Utáhnout: Otočte převlečnou matici **12** ve směru hodinových ručiček.

Vyberte správnou trysku

1 Tryska*	Upotřebení
Bílá 1,5 mm	Nízká viskozita
Černá 1,8 mm	Barvy na vodní bázi
Červená 2,2 mm	Vysoká viskozita
Tyrkysová 2,6 mm	Barvy na bázi oleje

* Průměr otvoru trysky je vytištěn na vnitřní straně trysky 1.

- Další informace naleznete v části „Zkontrolujte viskozitu“

● Naplňte stříkacím materiálem

Obr. G

1. Odstraňte zásobník barvy 9 ze stříkací jednotky 4.
2. Vložte výtlačnou trubku 10 do velkého závitu 11.

UPOZORNĚNÍ

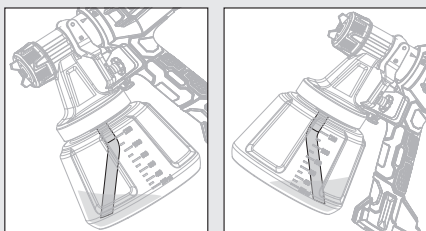

- ▶ Práce na nízko umístěných postříkových plochách: Namontujte výtlačnou trubku 10 tak, aby směřovala dopředu: Směr hlavy trysky 13
- ▶ Práce na výše položených postříkových plochách: Namontujte výtlačnou trubku 10 tak, aby směřovala dozadu: Směr motorová jednotka 14

3. Nalijte stříkací materiál do zásobníku barvy 9.
4. Vložte zásobník barvy 9 na stříkací jednotku 4.

● Obsluha

● Zapínání a vypínání

⚠ VAROVÁNÍ! Riziko zranění!

- ▶ Nikdy výrobkem neměřte na lidi nebo zvířata.

UPOZORNĚNÍ

- ▶ Při práci udržujte výrobek v konstantní vzdálenosti přibližně 15 cm od postříkové plochy.



1. Zastrčte sířovou zástrčku 18 do vhodné zásuvky.
2. **Zapnutí a stříkání:** Stlačte a podržte páčku spouště 7.
3. **Vypnutí:** Uvolněte páčku spouště 7.

● Nastavte množství postříku

- Zvýšení nebo snížení množství postříku: Otočte nastavovacím kolečkem 8 ve směru + nebo -.

● Nastavte typ paprsku

- Otočte hlavou trysky 13 tak, aby výstupky na prstech na hlavě trysky ukazovala na příslušný symbol na převlečné matici 12.

Symbol	Typ paprsku	Upotřebení
	Kruhový paprsek	Rohy Hrany Těžko přístupná místa
	Svislý plochý paprsek	Všechny ostatní plochy*
	Vodorovný plochý paprsek	Všechny ostatní plochy*
* Nastavte podle směru postříku		

● Po použití

- Výrobek vypněte a odpojte ho od sítě. Nechte výrobek ochladit.
- Zkontrolujte, očistěte a uložte výrobek (viz „Čištění a péče“).

● Odstranění chyby

Problém	Možná příčina	Náprava
Motor běží, ale stříkací jednotka je zablokovaná.	Zbytky usušeného nátěru blokují otvory v oblasti kolem jehly [2].	Pomocí čistící jehly [21] odstraňte zbytky barvy z otvorů kolem jehly [2].
Výrobek nestříká, i když je v zásobníku barvy [9] stále ještě nějaká barva.	Šikmá výtlačná trubka [10] v zásobníku barvy [9] ukazuje nesprávným směrem.	Přesměrujte výtlačnou trubku [10] (viz „Naplňte stříkacím materiálem“).

● Čištění a péče

⚠ VAROVÁNÍ!



Vypněte výrobek předtím, než budete provádět kontrolní, údržbové nebo čistící práce!

● Čištění

UPOZORNĚNÍ

- ▶ Po každém použití výrobek vyčistěte, jinak by se trysky [1] mohly zalepít.
 - ▶ Nepoužívejte žádné chemické, alkalické, abrazivní nebo jiné agresivní čistící nebo dezinfekční prostředky k čištění výrobku, neboť ty mohou poškodit povrchy.
 - ▶ Nepoužívejte maziva na bázi silikonu.
 - ▶ Nikdy nevkládejte celý výrobek do rozpouštědla.
 - ▶ Při čištění používejte vhodné rukavice.
-
- Dávejte pozor na to, aby dovnitř výrobku nepronikly žádné kapaliny.
 - Pravidelné řádné čištění pomáhá zajistit bezpečné používání a prodlužuje životnost výrobku.

- Vyčistěte motorovou jednotku [14] suchým hadříkem. Pro těžce přístupná místa použijte měkký kartáč. Odstraňte hlavně nečistoty a prach z ventilačních otvorů hadrem a měkkým kartáčem. Větrací otvory musí být vždy volné.
- Po každém použití stříkejte výrobkem vodu.
- Vyčistěte následující součásti čistícím kartáčem [22] nebo čistící jehlou [21]:
 - [1] Trysky
 - [2] Jehlu (otvory v oblasti kolem jehly)
 - [4] Stříkací jednotku
 - [13] Hlavu trysky

● Vyčistěte vzduchový filtr

Obr. F

- Odstraňte vzduchový filtr [15]: Stiskněte a podržte odblokovací tlačítka [16] na krytu vzduchového filtru [17]. Demontujte kryt vzduchového filtru.
- Odeberte vzduchový filtr [15] z krytu vzduchového filtru [17].
- V případě potřeby vzduchový filtr [15] vytrépejte.
- V případě silného znečištění vyčistěte vzduchový filtr [15] pod tekoucí vodou. Nechte vzduchový filtr důkladně uschnout.
- V případě potřeby vyměňte vzduchový filtr [15] za náhradní vzduchový filtr [19].

● Údržba

- Výrobek je bezúdržbový.
- Zkontrolujte výrobek před a po každém použití na opotřebení a poškození.

● Oprava

- Uvnitř výrobku nejsou žádné díly, které mohou být opravovány uživatelem. obraťte se na kvalifikovaného odborníka, abyste nechali výrobek zkontrolovat a opravit.

● Skladování

- Očistěte výrobek (viz „Čištění a péče“).
- Výrobek a jeho příslušenství skladujte na temném, suchém, nezamrzajícím a dobře větraném místě.
- Uchovávejte výrobek stále na místě nedostupném pro děti.

● **Transport**

- Chraňte výrobek před údery a silnými vibracemi, které nastávají zejména během přepravy ve vozidlech.
- Zajistěte výrobek proti sklouznutí a převrnutí.

● **Zlikvidování**

Obal se skládá z ekologických materiálů, které můžete zlikvidovat prostřednictvím místních sběren recyklovatelných materiálů.



Při třídění odpadu se řiďte podle označení obalových materiálů zkratkami (a) a čísly (b), s následujícím významem: 1-7: umělé hmoty/20-22: papír a lepenka/80-98: složené látky.



O možnostech likvidace vysloužilých zařízení se informujte u správy vaší obce nebo města.



V zájmu ochrany životního prostředí vysloužilý výrobek nevyhazujte do domovního odpadu, ale předejte k odborné likvidaci. O sběrnách a jejich otevíracích hodinách se můžete informovat u příslušné správy města nebo obce.

● **Záruka**

Výrobek byl vyroben s nejvyšší pečlivostí podle přísných kvalitativních směrnic a před odesláním prošel výstupní kontrolou. V případě závad máte možnost uplatnění zákonných práv vůči prodejci. Vaše práva ze zákona nejsou omezena naší níže uvedenou zárukou.

Na tento artikl platí 3 záruka od data zakoupení. Záruční lhůta začíná od data zakoupení. Uschovejte si dobře originál pokladní stvrzenky. Tuto stvrzenku budete potřebovat jako doklad o zakoupení.

Pokud se do 3 let od data zakoupení tohoto výrobku vyskytne vada materiálu nebo výrobní vada, výrobek Vám – dle našeho rozhodnutí – bezplatně opravíme nebo vyměníme. Tato záruka zaniká, jestliže se výrobek poškodí, neodborně použil nebo neobdržel pravidelnou údržbu.

Záruka platí na vady materiálu a výrobní vady. Tato záruka se nevztahuje na díly výrobku podléhající opotřebení (např. na baterie), dále na poškození křehkých, choulostivých dílů, např. vypínačů, akumulátorů nebo dílů zhotovených ze skla.

● **Postup v případě uplatňování záruky**

Pro zajištění rychlého zpracování Vašeho případu se řiďte následujícími pokyny:

Pro všechny požadavky si připravte pokladní stvrzenku a číslo artiklu (IAN 437498_2304) jako doklad o zakoupení.

Číslo artiklu najdete na typovém štítku, gravuře, titulní stránce návodu (vlevo dole) nebo na nálepce na zadní nebo spodní straně.

V případě poruch funkce nebo jiných závad nejdříve kontaktujte, telefonicky nebo e-mailem, v následujícím textu uvedené servisní oddělení.

Výrobek registrovaný jako vadný potom můžete s příloženým dokladem o zakoupení (pokladní stvrzenkou) a údaji k závadě a kdy k ní došlo, bezplatně zaslat na adresu servisu, která Vám byla sdělena.

● **Servis**

 **Servis Česká republika**

Tel.: 800600632

E-Mail: owim@lidl.cz

● EU prohlášení o shodě

EU PROHLÁŠENÍ O SHODĚ	
-----------------------	--

IAN: 437498_2304
Identifikace produktu: "Parkside" Elektrická stříkací pistole
Číslo modelu: HG08327

Výše popsaný předmět prohlášení je ve shodě s příslušnými harmonizačními právními předpisy Unie:

Directive 2006/42/EC
Directive 2014/30/EC
Directive 2011/65/EU se všemi souvisejícími

Odkazy na příslušné harmonizované normy, které byly použity, nebo na jiné technické specifikace, na jejichž základě se shoda prohlašuje:

Č. / Části
Directive 2006/42/EC
EN 62841-1:2015/A11:2022
EN 50580:2012/A1:2013
Directive 2014/30/EC
EN IEC 55014-1:2021
EN IEC 55014-2:2021
EN IEC 61000-3-2:2019/A1:2021
EN 61000-3-3:2013/A2:2021

Předmět výše uvedeného prohlášení je v souladu se směrnicí Evropského parlamentu a Rady 2011/65/EU ze dne 8. června 2011 o omezení používání některých nebezpečných látek v elektrických a elektronických zařízeních:

Č. / Části
Směrnice 2011/65/EU
EN IEC 63000:2018



Držitel technické dokumentace: OWIM GmbH & Co.KG

Podepsáno za a jménem:

OWIM GmbH & Co. KG Stiftsbergstraße 1 D-74167 Neckarsulm Německo

Toto prohlášení o shodě se vydává na výhradní odpovědnost výrobce.

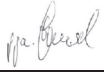
Příklad původního prohlášení o shodě

Neckarsulm	03.08.2023		
Místo	Datum	ppa.Stefan Haensel Authorised Signatory	ppa.Jens Buchheim Authorised Signatory

















CZ



Použitie výstražné upozornenia a symboly	Strana	56
Úvod	Strana	57
Použitie v súlade s určením	Strana	57
Rozsah dodávky	Strana	57
Popis súčiastok	Strana	57
Technické údaje	Strana	58
Bezpečnostné upozornenia	Strana	58
Všeobecné bezpečnostné upozornenia pre elektrické náradie	Strana	58
Doplňujúce bezpečnostné upozornenia k striekacím pištoliam na farbu	Strana	61
Pred prvým použitím	Strana	61
Príslušenstvo	Strana	61
Vybalenie	Strana	62
Pred použitím	Strana	62
Skúška viskozity	Strana	62
Príprava plochy na striekanie	Strana	62
Montáž	Strana	62
Odobratie striekacej jednotky	Strana	62
Pripevnenie striekacej jednotky	Strana	62
Výmena/nasadenie trysky	Strana	63
Plnenie postrekového materiálu	Strana	63
Obsluha	Strana	64
Zapnutie a vypnutie	Strana	64
Nastavenie množstva postreku	Strana	64
Nastavenie tvaru lúča	Strana	64
Po použití	Strana	64
Odstraňovanie porúch	Strana	64
Čistenie a starostlivosť	Strana	64
Čistenie	Strana	64
Čistenie vzduchový filter	Strana	65
Údržba	Strana	65
Oprava	Strana	65
Skladovanie	Strana	65
Preprava	Strana	65
Likvidácia	Strana	65
Záruka	Strana	65
Postup v prípade poškodenia v záruke	Strana	66
Servis	Strana	66
EÚ vyhlásenie o zhode	Strana	67

Použitie výstražné upozornenia a symboly

V tomto návode na obsluhu, na obale a na typovom štítku sú použité nasledujúce výstražné upozornenia:

 	<p>Prečítajte si návod na obsluhu.</p>		<p>Pred výmenou príslušenstva, čistením, a ak sa výrobok nepoužíva, produkt vypnite a odpojte od napájania.</p>
	<p>NEBEZPEČENSTVO! Tento symbol so signálnym slovom „Nebezpečenstvo“ označuje nebezpečenstvo s vysokým stupňom rizika, ktoré, ak sa mu nevyhnete, bude mať za následok smrť alebo vážne zranenie.</p>		<p>Noste ochranu očí!</p>
	<p>VÝSTRAHA! Tento symbol so signálnym slovom „Výstraha“ označuje nebezpečenstvo so stredným stupňom rizika, ktoré, ak sa mu nevyhnete, bude mať za následok vážne zranenie alebo smrť.</p>		<p>Noste ochranu sluchu!</p>
	<p>POZOR! Tento symbol so signálnym slovom „Pozor“ označuje nebezpečenstvo s nízkym stupňom rizika, ktoré, ak sa mu nevyhnete, bude mať za následok ľahké alebo stredne ťažké zranenie.</p>		<p>Noste ochranu dýchacích ciest!</p>
	<p>Striedavý prúd/striedavé napätie</p>		<p>Trieda ochrany II (dvojitá izolácia)</p>
	<p>Blokovanie</p>		<p>Odblokovanie</p>
	<p>Značka CE potvrdzuje zhodu so smernicami EÚ, ktoré sú relevantné pre produkt.</p>	 	<p>Bezpečnostné upozornenia Manipulačné pokyny</p>

STRIEKACIA PIŠTOL NA FARBU HVLP

● **Úvod**

Blahoželáme Vám ku kúpe Vášho nového výrobku. Rozhodli ste sa pre veľmi kvalitný výrobok. Návod na obsluhu je súčasťou tohto výrobku. Obsahuje dôležité upozornenia týkajúce sa bezpečnosti, používania a likvidácie. Skôr ako začnete výrobok používať, oboznámte sa so všetkými pokynmi k obsluhu a bezpečnosti. Výrobok používajte iba v súlade s popisom a v uvedených oblastiach používania. V prípade postúpenia výrobku ďalším osobám odovzdajte aj všetky dokumenty patriace k výrobku.

● **Použitie v súlade s určením**

Tento produkt je vhodný na nanášanie farieb, lakov a lazúr.

Produktom môžete spracovávať postrekový materiál s viskozitou do 70 DIN/sec.

Produkt nie je určený na spracovávanie ľahko zápalných, horľavých farieb, lakov alebo riedidiel.

Vždy používajte postrekový materiál vhodný na použitie v súlade s určením! Pri kúpe a používaní postrekového materiálu dbajte na technické požiadavky produktu (pozri „Technické údaje“).

Iné použitia alebo úpravy produktu sa považujú za nevhodné a môžu spôsobiť riziká ako ohrozenie života, zranenia a poškodenia. Výrobca nepreberá ručenie za škody vzniknuté v dôsledku používania v rozpore s určením. Produkt nie je určený na komerčné účely alebo pre iné oblasti použitia.

● **Rozsah dodávky**

⚠ VÝSTRAHA!

- ▶ Produkt a obal nie sú hračky pre deti! Deti sa nesmú hrať s plastovými vreckami, fóliami a malými časťami! Hrozí riziko prehltnutia a udusení!

1× Striekacia pištol na farbu HVLP

4× Trysky*:

Ø 1,5 mm

Ø 1,8 mm

Ø 2,2 mm

Ø 2,6 mm

1× Odmerka na viskozitu

1× Čistiaca ihla

1× Čistiaca kefka

2× Filter**

1× Návod na obsluhu

* 1 tryska je predmontovaná

** 1 filter je predmontovaný





● **Popis súčiastok**

Obrázok A:

- 1 Tryska, 4×
Ø 1,5 mm
Ø 1,8 mm
Ø 2,2 mm
Ø 2,6 mm
- 2 Ihla
- 3 Malý závit
- 4 Striekacia jednotka
- 5 ► Zarovnanie striekacej jednotky
- 6 Spájacia rúrka
- 7 Spúšťacia páčka
- 8 Nastavovacie koliesko
- 9 Nádobka na farbu
- 10 Zásobovacia rúrka
- 11 Veľký závit
- 12 Spojovacia matica
- 13 Hlavica trysky

Obrázok B:

- 14 Motor
- 15 Vzduchový filter
- 16 Odblokovacie tlačidlo
- 17 Kryt vzduchového filtra
- 18 Napájací kábel so zástrčkou
- 19 Náhradný vzduchový filter
- 20 Odmerka
- 21 Čistiaca ihla
- 22 Čistiaca kefka
- 23 Rukoväť

- 24 Zaistenie
- 25 Prípojka na striekanie
- 26   Odistené
- 27   Zaistené

● Technické údaje

Menovitý výkon	: 450 W
Menovité napätie	: 230 V~ 50 Hz
Výkon prietoku	: 950 ml/min (Voda)
Nádobka na farbu	: 1200 ml
Max. viskozita	: 70 DIN/sec
Trieda ochrany	: II/□

Hodnoty emisií hluku

Hodnoty boli merané v súlade s EN 62841. Hladina hluku hodnotená ako A elektrického náradia je zvyčajne:

Hladina akustického tlaku	L_{pA} : 80 dB(A)
Neistota	K_{pA} : 3 dB
Hladina akustického výkonu	L_{WA} : 91 dB(A)
Neistota	K_{WA} : 3 dB

Emisie vibrácií

Celková hodnota vibrácií (suma vektora troch smerov), nameraná podľa EN 62841:

Hodnota emisie vibrácií	a_h : $<2,5 \text{ m/s}^2$
Neistota	K : $1,5 \text{ m/s}^2$

VÝSTRAHA!



Noste ochranu sluchu! Pôsobenie hluku môže spôsobiť stratu sluchu.

UPOZORNENIE

- ▶ Uvedená celková hodnota vibrácií a hodnota emisií hluku boli merané podľa normovanej skúšobnej metódy a môžu byť aplikované pri porovnaní elektrického náradia s iným náradím.
- ▶ Uvedená celková hodnota vibrácií a hodnota emisií hluku sa môžu použiť aj pre predbežný odhad zaťaženia.

VÝSTRAHA!

- ▶ Vibrácie a emisie hluku sa môžu počas skutočného používania elektrického náradia odlišovať od zadaných hodnôt, závisí to od typu a spôsobu, akým sa elektrické náradie používa, najmä však, s akým obrobkom sa pracuje.
Snažte sa udržať zaťaženie vibráciami a hlukom na čo najnižšej úrovni. Medzi príklady opatrení na zníženie zaťaženia vibráciami patrí používanie rukavíc pri používaní náradia a skrátenie pracovného času. V takom prípade je potrebné zvážiť všetky časti pracovného cyklu (napríklad časy, keď je elektrické náradie vypnuté a tie, v ktorých je síce zapnuté, ale beží bez zaťaženia).



Bezpečnostné upozornenia

● Všeobecné bezpečnostné upozornenia pre elektrické náradie

VÝSTRAHA!

- ▶ **Prečítajte si všetky bezpečnostné upozornenia, pokyny, znázornenia a technické údaje, ktoré patria k tomuto elektrickému náradu.**
Nedbalosť pri dodržiavaní následných pokynov môže spôsobiť zásah elektrickým prúdom, požiar a/alebo závažné poranenia.

Všetky bezpečnostné upozornenia a pokyny si uschovajte pre prípad potreby v budúcnosti.

Pojem „elektrické náradie“, ktorý je použitý v bezpečnostných upozorneniach, sa vzťahuje na prúdom napájané elektrické náradie (s napájacím káblom) alebo elektrické náradie s akumulátorom (bez napájacieho kábla).

Bezpečnosť na pracovisku

- 1) **Pracovnú oblasť udržiavajte v čistote a dobre osvetlenú.** Neporiadok alebo neosvetlené pracovné oblasti môžu viesť k vzniku úrazov.
- 2) **Elektrické náradie nepoužívajte vo výbušnom prostredí, v ktorom sa nachádzajú horľavé kvapaliny, plyny alebo prach.** Elektrické náradie vytvára iskry, ktoré môžu zapáliť prach alebo výpary.
- 3) **Počas používania elektrického náradia zabráňte prístupu deťom a iným osobám do jeho blízkosti.**
Pri rozptýlení môžete stratiť kontrolu nad elektrickým náradím.

Elektrická bezpečnosť

- 1) **Zástrčka elektrického náradia musí byť kompatibilná so zásuvkou. Zástrčka sa nesmie nijako upravovať. Nepoužívajte adaptérové zástrčky spolu s uzemneným elektrickým náradím.** Neupravené zástrčky a vhodné zásuvky znižujú riziko zásahu elektrickým prúdom.
- 2) **Vyhýbajte sa telesnému kontaktu s uzemnenými povrchmi, napr. rúr, kúrení, sporákov a chladničiek.** Keď je vaše telo uzemnené, hrozí zvýšené riziko zásahu elektrickým prúdom.
- 3) **Elektrické náradie chráňte pred dažďom a vlhkom.** Vniknutie vody do elektrického náradia zvyšuje riziko zásahu elektrickým prúdom.
- 4) **Napájací kábel nepoužívajte na iné účely, na nosenie elektrického náradia, na zavesenie alebo na vyťahovanie zástrčky zo zásuvky. Napájací kábel držte v dostatočnej vzdialenosti od tepla, oleja, ostrých hrán alebo pohyblivých častí.**
Poškodené alebo skrútené napájacie káble zvyšujú riziko zásahu elektrickým prúdom.

- 5) **Pri práci s elektrickým náradím v exteriéri používajte iba predĺžovacie káble, ktoré sú vhodné na použitie v exteriéri.** Použitie predĺžovacieho kábla vhodného na použitie v exteriéri znižuje riziko úrazu elektrickým prúdom.
- 6) **Ak je prevádzka elektrického náradia vo vlhkom prostredí nevyhnutná, použite prúdový chránič.** Použitie prúdového chrániča znižuje riziko zásahu elektrickým prúdom.
- 7) **Ak je potrebná výmena sieťového kábla, musí to urobiť výrobca alebo jeho zástupca, aby sa predišlo ohrozeniu bezpečnosti.**

Bezpečnosť osôb

- 1) **Pri práci s elektrickým náradím buďte pozorní a dávajte pozor na to, čo robíte a postupujte logicky. Elektrické náradie nepoužívajte, keď ste unavení alebo ste pod vplyvom drog, alkoholu alebo liekov.** Jediná chvíľka nepozornosti pri používaní elektrického náradia môže viesť k závažným poraneniam.
- 2) **Noste osobné ochranné pomôcky a vždy používajte ochranné okuliare.** Nosenie osobných ochranných pomôcok, ako je protiprachová maska, protišmyková bezpečnostná obuv, ochranná prilba či ochrana sluchu, znižuje v závislosti od typu elektrického náradia a jeho použitia riziko poranení.
- 3) **Zabráňte neúmyselnému uvedeniu do prevádzky. Pred pripojením do napájania a/alebo k akumulátoru, pred upnutím alebo prenosom skontrolujte, či je elektrické náradie vypnuté.** Keď pri prenášaní elektrického náradia budete mať prst na vypínači alebo elektrické náradie zapojíte do elektrickej siete zapnuté, môže to spôsobiť nehodu.

- 4) **Skôr ako elektrické náradie zapnete, odstráňte nastavovacie nástroje alebo kľúče na skrutky.** Nástroj alebo kľúč, ktorý sa nachádza v otočnej časti elektrického náradia, môže spôsobiť poranenia.
- 5) **Vyhýbajte sa abnormálnej polohe držania tela. Zaistite si bezpečný postoj a vždy udržiavajte rovnováhu.** Vďaka tomu budete môcť elektrické náradie lepšie kontrolovať pri neočakávaných situáciách.
- 6) **Noste vhodný odev. Nenoste široký odev ani šperky. Vlasy, odev a rukavice udržiavajte mimo dosahu pohyblivých častí.** Volný odev, šperky či dlhé vlasy môžu zachytiť pohybujúce sa časti.
- 7) **Ak je možné nainštalovať zariadenie na odsávanie a zber prachu, uistite sa, že je správne pripojené a správne používané.** Použitie odsávania prachu môže znížiť ohrozenie prachom.
- 8) **Nepodceňujte bezpečnosť a vždy sa riadte bezpečnostnými predpismi pre elektrické náradie, aj to aj v prípade, že ste oboznámení s používaním elektrického náradia a nepoužívate ho po prvýkrát.** Nepozorné konanie môže v niekoľkých sekundách spôsobiť závažné poranenia.
- 3) **Pred nastavením prístroja, výmenou nadstavcov alebo odložením elektrického náradia odpojte zástrčku zo zásuvky a/alebo odoberte vyberateľný akumulátor.** Toto bezpečnostné opatrenie zabráni neúmyselnému spusteniu elektrického náradia.
- 4) **Nepoužité elektrické náradie uschovajte mimo dosahu detí. Elektrické náradie nesmú používať osoby, ktoré s ním nie sú oboznámené alebo si neprečítali tieto pokyny.** Elektrické náradie je nebezpečné, ak ho používajú neskúsené osoby.
- 5) **Starostlivosti o elektrické náradie a nadstavce venujte náležitú pozornosť. Skontrolujte, či pohybujúce sa súčasti pracujú správne a či sa nezasekávajú, či nie sú časti zlomené alebo poškodené v takom rozsahu, že to ovplyvňuje funkciu elektrického náradia. Poškodené diely nechajte pred použitím elektrického náradia opraviť.** Príčinou mnohých úrazov je nesprávna údržba elektrického náradia.
- 6) **Rezné nástroje udržiavajte ostré a čisté.** Starostlivo udržiavané rezné nástroje s ostrými reznými hranami sa menej zasekávajú a ľahšie sa vedú.
- 7) **Ak sú namontované zariadenia na odsávanie a zachytávanie prachu, tak musia byť pripojené a správne používané.** Používanie elektrického náradia na iné účely, ako je vyhradené, môže viesť k nebezpečným situáciám.

Použitie a manipulácia s elektrickým náradím

- 1) **Pristroj nepreťažujte. Pri práci používajte elektrické náradie určené na daný účel.** Je lepšie a bezpečnejšie pracovať s vhodným elektrickým náradím v udávanom rozsahu výkonu.
- 2) **Nepoužívajte elektrické náradie s chybným spínačom.** Elektrické náradie, ktoré sa nedá zapnúť alebo vypnúť, je nebezpečné a musí sa opraviť.
- 8) **Rukoväti a držadlá udržiavajte suché a bez stôp oleja a tuku.** Šmyklivé rukoväte a držadlá neumožňujú bezpečnú obsluhu a kontrolu elektrického náradia v nepredvídateľných situáciách.

Servis

- 1) **Opravou elektrického náradia poverte len kvalifikovaný odborný personál pri výhradnom použití originálnych náhradných dielov.** Tak bude zabezpečené, že zostane zachovaná bezpečnosť elektrického náradia.
- **Doplňujúce bezpečnostné upozornenia k striekacím pištoliam na farbu**
 - **Pracovné prostredie si udržujte čisté, dobre vetrané a bez nádobiek na farbu alebo rozpúšťadlá, bez handier a iných horľavých materiálov.** Možné nebezpečenstvo samovznietenia. Vždy majte k dispozícii funkčné hasiace prístroje.
 - **Dbajte na dobré vetranie v oblasti striekania a na dostatok čerstvého vzduchu v celej miestnosti.** Vyparovanie horľavých rozpúšťadiel vytvára výbušné prostredie.
 - **Produkt je vhodný výlučne na používanie s nehorľavými materiálmi. Používajte materiály na báze vody, neprchavých uhľovodíkov alebo podobných materiálov.** Vyparovanie prchavých rozpúšťadiel spôsobuje výbušné prostredie.
 - **Nestriekajte v okolí zdrojov vznietenia, ako sú statické elektrické iskry, otvorený oheň, zapalovací plameň, horúce predmety, motory, cigarety a iskry zo zapojovania a odpojovania elektrických káblov alebo z obsluhy spínačov.** Takéto zdroje iskier môžu viesť k zapáleniu okolia.
 - **Nestriekajte materiály, pri ktorých nie je známe, či nepredstavujú nebezpečenstvo.** Neznáme materiály môžu vytvoriť ohrozujúce podmienky.

- **Pri striekaní alebo manipulácii s chemikáliami noste dodatočné osobné ochranné pomôcky ako vhodné ochranné rukavice a ochrannú alebo protiprachovú masku.** Nosenie ochranných pomôcok na príslušné podmienky znižuje vystavenie sa nebezpečným látkam.
- **Venujte pozornosť prípadným nebezpečenstvám postrekového materiálu. Riadte sa označeniami na nádobke alebo informáciami od výrobcu postrekového materiálu, vrátane požiadaviek na použitie osobných ochranných pomôcok.** Riadte sa pokynmi výrobcu, aby ste znížili riziko požiaru, ako aj poranení spôsobených jedmi, karcinogénmi, atď.
- Striekacia pištoľ sa nesmie používať na striekanie horľavých látok. Striekacie pištole sa nesmú čistiť horľavými rozpúšťadlami.

VÝSTRAHA!

- ▶ Majte na vedomí nebezpečenstvá, ktoré môže spôsobiť postrekový materiál.
- ▶ Rešpektujte nápisy na nádobkách alebo upozornenia dané výrobcom postrekového materiálu.

● **Pred prvým použitím**

● **Príslušenstvo**

Pre bezpečné a správne používanie tohto produktu budete, okrem iného, potrebovať nasledujúce príslušenstvo, ako napríklad nástroje a nadstavce:

- Vhodný postrekový materiál
- Vhodné osobné ochranné pomôcky

Postrekový materiál môžete kúpiť v špecializovanom obchode. Pri nákupe vždy rešpektujte technické požiadavky tohto produktu (pozri „Technické údaje“).

V prípade neistoty sa obráťte na kvalifikovaného odborníka a poraďte sa so svojím odborným predajcom.

⚠ VÝSTRAHA!

- ▶ Nepoužívajte príslušenstvo, ktoré neodporúčala firma Parkside. Môže to spôsobiť zásah elektrickým prúdom alebo požiar.

● **Vybalenie**

1. Otvorte obal a opatrne vyberte produkt.
2. Odstráňte obalový materiál, ako aj poistky obalu a prepravné poistky (ak sú použité).
3. Skontrolujte, či boli dodané všetky časti.
4. Skontrolujte produkt a príslušenstvo na poškodenie počas prepravy.

⚠ VÝSTRAHA!

- ▶ Produkt a obal nie sú hračky pre deti! Deti sa nesmú hrať s plastovými vreckami, fóliami a malými časťami! Hrozí riziko prehltnutia a udusení!

● **Pred použitím**

● **Skúška viskozity**

- Produktom môžete spracovávať postrekový materiál s viskozitou max. 70 DIN/sec.
- Meranie viskozity (obr. H):
 - Odmerku **20** naplňte po okraj postrekovým materiálom.
 - Kvapalinu nechajte z odmerky **20** vytekať.
 - Odstopujte, koľko sekúnd prejde, kým postrekový materiál prestane vytekať z odmerky **20**. Výsledok merania je počet DIN/sec.
- Ak nameriate viac než 70 DIN/sec: Postrekový materiál postupne zriedte vhodným riedidlom, až kým nedosiahnete hodnotu ≤ 70 DIN/sec.

UPOZORNENIE

- ▶ Používajte len riedidlá, ktoré sú vhodné k danému postrekovému materiálu. Ak použijete nesprávne riedidlo, vzniknú hrudky, ktoré produkt upchajú.
- ▶ Laky zo syntetickej živice nikdy nemiešajte s nitro riedidlom!

UPOZORNENIE

- ▶ Prečítajte si informácie od výrobcu daného postrekového materiálu a informujte sa o vhodných riedidlách.
- ▶ Nestriekajte zrnitý postrekový materiál/postrekový materiál s obsahom pevných častíc.

● **Príprava plochy na striekanie**

- Okolie plochy na striekanie zakryte. V opačnom prípade sa všetky nezakryté plochy v okolí môžu zašpiniť.
- Plochu na striekanie osušte a vyčistite.
- Keď lakujete povrchy z dreva, kovu alebo plastu: Zdrsňte povrch, napr. obrúsením plochy na striekanie brúsnym papierom.

● **Montáž**

⚠ VÝSTRAHA!



Pred výmenou príslušenstva produkt vypnite a odpojte od napájania.

● **Odobratie striekacej jednotky**

1. Otvorte zaistenie **24**:
 - Motor **14** držte pevne za rukoväť **23**.
 - Druhou rukou otočte striekaciu jednotku **4** silno proti smeru hodinových ručičiek, až kým sa striekacia jednotka neodpojí zo zaistenia (obr. E).
2. Striekaciu jednotku **4** točte ďalej, až kým značka **5** nebude zarovnaná so značkou **26** (obr. D).
3. Vytiahnite striekaciu jednotku **4** z motora **14** (obr. C).

● **Prípevnenie striekacej jednotky**

1. Spájaciu rúrkou **6** zasunúť do prípojky na striekanie **25** (obr. C).
2. Značku **5** zarovnať so značkou **26**. Striekaciu jednotku **4** otočiť v smere hodinových ručičiek, až kým zaistenie **27** nezacvakne (obr. D).

● Výmena/nasadenie trysky

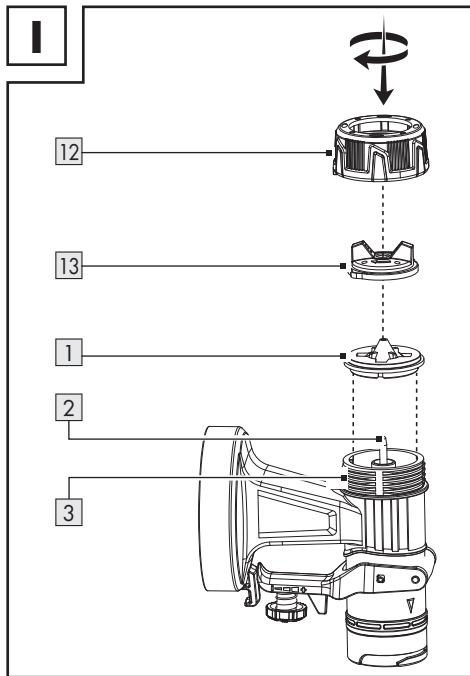

1. Pred odskrutkovaním spojovacej matice [12] držte produkt hlavico trysky [13] nahor. Zabráňte tým vypadnutiu dielov.
2. Otočte spojovaciu maticu [12] proti smeru hodinových ručičiek.
3. Spojovaciu maticu [12] spolu s hlavico trysky [13] vyberte zo striekacej jednotky [4].
4. Keď už je tryska [1] namontovaná:
 - Trysku vyberte z ihly [2].
 - Ak je to potrebné, trysku vypáčte skrutkovačom.
5. Na ihlu [2] nasadíte požadovanú trysku [1].
6. Na trysku [1] nasadíte hlavico trysky [13].
7. Na malý závit [3] nasadíte spojovaciu maticu [12].
8. Dotiahnutie: Otočte spojovaciu maticu [12] v smere hodinových ručičiek.

● Výber správnej trysky

[1] Tryska *		Použitie
Biela	1,5 mm	Nízka viskozita
Čierna	1,8 mm	Farby na báze vody
Červená	2,2 mm	Vysoká viskozita
Tyrkysová	2,6 mm	Farby na báze oleja

* Priemer otvoru trysky je vytlačený na vnútornej strane trysky [1].

□ Viac informácií: Pozri „Skúška viskozity“

● Plnenie postrekového materiálu

Obr. G

1. Nádobku na farbu [9] odskrutkujte zo striekacej jednotky [4].
2. Zásobovaciu rúrku [10] nasadíte na veľký závit [11].

UPOZORNENIE

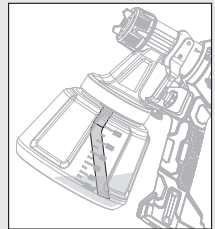
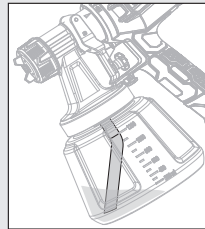

- ▶ Práca na nízko položených plochách na striekanie: Zásobovaciu rúrku [10] pripevnite tak, aby smerovala dopredu: Smerom k hlavici trysky [13]
- ▶ Práca na vyššie položených plochách na striekanie: Zásobovaciu rúrku [10] pripevnite tak, aby smerovala dozadu: Smerom k motoru [14]

3. Postrekový materiál naplňte do nádobky na farbu [9].
4. Nádobku na farbu [9] naskrutkujte na striekaciu jednotku [4].

● **Obsluha**

● **Zapnutie a vypnutie**

⚠ VÝSTRAHA! Nebezpečenstvo poranenia!

- ▶ Produktom nikdy nemierte na ľudí alebo zvieratá.

UPOZORNENIE

- ▶ Pri práci držte produkt stále v rovnakej vzdialenosti 15 cm od plochy na striekanie.



1. Zástrčku [18] zapojte do vhodnej zásuvky.
2. **Zapnutie a striekanie:** Stlačte a podržte spúšťaciu páčku [7].
3. **Vypnutie:** Uvoľnite spúšťaciu páčku [7].

● **Nastavenie množstva postreku**

- Zväčšenie alebo zmenšenie množstva postreku: Nastavovacie koliesko [8] otočte v smere + alebo -.

● **Nastavenie tvaru lúča**

- Hlavicu trysky [13] otočte tak, aby končeky prstov na hlavici trysky smerovali na príslušný symbol na spojovacej matici [12].

Symbol	Tvar lúča	Použitie
	Okrúhly lúč	Rohy Hrany Ťažko dostupné miesta
	Vertikálny plochý lúč	Všetky ostatné plochy*
	Horizontálny plochý lúč	Všetky ostatné plochy*

* Prispôsobte podľa smeru striekania

● **Po použití**

- Produkt vypnite a odpojte od napájania. Produkt nechajte vychladnúť.
- Produkt skontrolujte, vyčistite a skladujte (pozri „Čistenie a starostlivosť“).

● **Odstraňovanie porúch**

Problém	Možná příčina	Pomoc
Motor beží, ale striekacia jednotka je zablokovaná.	Zaschnuté zvyšky farby blokujú otvory okolo ihly [2].	Zvyšky farby odstráňte z otvorov okolo ihly [2] čistiacou ihlou [21].
Produkt nestrieka, aj keď je v nádobke na farbu [9] ešte trochu farby.	Zahnutá zásobovacia rúrka [10] v nádobke na farbu [9] je otočená zlým smerom.	Zmeňte smer zásobovacej rúrky [10] (pozri „Plnenie postrekového materiálu“).

● **Čistenie a starostlivosť**

⚠ VÝSTRAHA!



Pred kontrolou, údržbou alebo čistením produkt vypnite!

● **Čistenie**

UPOZORNENIE

- ▶ Po každom použití produkt vyčistíte, inak sa trysky [1] môžu zalepiť.
- ▶ Na čistenie produktu nepoužívajte chemické, alkalické, abrazívne alebo iné agresívne čistiace alebo dezinfekčné prostriedky, pretože môžu poškodiť povrchové plochy.
- ▶ Nepoužívajte mazivá na báze silikónu.
- ▶ Nikdy neponárajte celý produkt do rozpúšťadla.
- ▶ Pri čistení noste vhodné rukavice.

- Dbajte na to, aby žiadne kvapaliny nevnikli do vnútra produktu.
- Pravidelné riadne čistenie pomáha zaistiť bezpečné používanie a predlžuje životnosť produktu.
- Motor [14] vyčistite suchou handrou. Na ťažko prístupné miesta použite mäkkú kefku.

Nečistoty a prach odstráňte handrou alebo mäkkou kefkou, a to najmä z ventilačných otvorov.

Ventilačné otvory musia byť vždy voľné.

- Po každom použití produktom vystriekajte trochu vody.
- Nasledovné časti vyčistíte čistiacou kefkou **22** alebo čistiacou ihlou **21**:
 - **1** Trysky
 - **2** Ihla
(otvory okolo ihly)
 - **4** Striekacia jednotka
 - **13** Hlavica trysky

● Čistenie vzduchový filter

Obr. F

- Odobratie vzduchového filtra **15**: Stlačte a podržte stlačené odblokovacie tlačidlá **16** na kryte vzduchového filtra **17**. Odoberte kryt vzduchového filtra.
- Vzduchový filter **15** odoberte z krytu vzduchového filtra **17**.
- Ak je to potrebné, vzduchový filter **15** vyklepte.
- V prípade silnejšieho znečistenia vzduchový filter **15** očistíte pod tečúcou vodou. Vzduchový filter nechajte riadne vyschnúť.
- V prípade potreby nahraďte vzduchový filter **15** náhradným vzduchovým filtrom **19**.

● Údržba

- Produkt je bezúdržbový.
- Pred a po každom použití skontrolujte, či produkt nie je opotrebovaný alebo poškodený.

● Oprava

- Vo vnútri tohto produktu nie sú žiadne súčasti, ktoré môže používateľ opraviť sám. Obráťte sa na kvalifikovaného odborníka a nechajte produkt skontrolovať a opraviť.

● Skladovanie

- Vyčistite produkt (pozri odsek „Čistenie a starostlivosť“).
- Produkt a jeho príslušenstvo skladujte na tmavom, suchom a dobre vetranom mieste bez mrazu.

- Produkt skladujte vždy na deľom neprístupnom mieste.

● Preprava

- Produkt chráňte pred nárazmi a silnými vibráciami, ktoré sa vyskytujú najmä pri preprave vo vozidlách.
- Produkt zabezpečte proti zošmyknutiu a prevráteniu.

● Likvidácia

Obal pozostáva z ekologických materiálov, ktoré môžete odovzdať na miestnych recyklačných zberných miestach.



Všimajte si prosím označenie obalových materiálov pre triedenie odpadu, sú označené skratkami (a) a číslami (b) s nasledujúcim významom: 1–7: Plasty/20–22: Papier a kartón/80–98: Spojené látky.



O možnostiach likvidácie opotrebovaného výrobku sa môžete informovať na Vašej obecnej alebo mestskej správe.



Ak výrobok doslúžil, v záujme ochrany životného prostredia ho neodhodte do domového odpadu, ale odovzdajte na odbornú likvidáciu. Informácie o zberných miestach a ich otváracích hodinách získate na Vašej príslušnej správe.

● Záruka

Tento výrobok bol dôkladne vyrobený podľa prísnych akostných smerníc a pred dodaním svedomito testovaný. V prípade nedostatkov tohto výrobku Vám prináležia zákonné práva voči predajcovi produktu. Tieto zákonné práva nie sú našou nižšie uvedenou zárukou obmedzené.

Na tento produkt poskytujeme 3-ročnú záruku od dátumu nákupu. Záručná doba začína plynúť dátumom kúpy. Starostlivo si prosím uschovajte originálny pokladničný lístok. Tento doklad je potrebný ako dôkaz o kúpe.

Ak sa v rámci 3 rokov od dátumu nákupu tohto výrobku vyskytne chyba materiálu alebo výrobná chyba, výrobok Vám bezplatne opravíme alebo vymeníme – podľa nášho výberu. Táto záruka zaniká, ak bol produkt poškodený, neodborne používaný alebo neodborne udržiavaný.

Poskytnutie záruky sa vzťahuje na chyby materiálu a výrobné chyby. Táto záruka sa nevzťahuje na časti produktu, ktoré sú vystavené normálnemu opotrebovaniu, a preto ich je možné považovať za opotrebovateľné diely (napr. batérie) alebo na poškodenia na rozbitných dieloch, napr. na spínači, akumulátorových batériách alebo častiach, ktoré sú zhotovené zo skla.

● Postup v prípade poškodenia v záruke

Pre zaručenie rýchleho spracovania Vašej požiadavky dodržte prosím nasledujúce pokyny:

Pre všetky otázky majte pripravený pokladničný doklad a číslo výrobku (IAN 437498_2304) ako dôkaz o kúpe.

Číslo výrobku nájdete na typovom štítku, gravúre, na prednej strane Vášho návodu (dole vľavo) alebo ako nálepku na zadnej alebo spodnej strane.

Ak sa vyskytnú funkčné poruchy alebo iné nedostatky, najskôr telefonicky alebo e-mailom kontaktujte následne uvedené servisné oddelenie.

Produkt označený ako defektný potom môžete s priloženým dokladom o kúpe (pokladničný lístok) a uvedením, v čom spočíva nedostatok a kedy sa vyskytol, bezplatne odoslať na Vám oznámenú adresu servisného pracoviska.

● Servis

SK Servis Slovensko

Tel.: 0800 008158

E-pošta: owim@lidl.sk

● EÚ vyhlásenie o zhode

EÚ VYHLÁSENIE O ZHODE

IAN: 437498_2304
Identifikácia produktu: "Parkside" Striekací systém na farbu
Číslo modelu: HG08327

Uvedený predmet vyhlásenia je v zhode s príslušnými harmonizačnými právnymi predpismi Únie:

Directive 2006/42/EC
Directive 2014/30/EC
Directive 2011/65/EU so všetkými súvisiacimi zmenami a doplneniami

Odkazy na príslušné použité harmonizované normy alebo odkazy na iné technické špecifikácie, v súvislosti s ktorými sa zhoda vyhlasuje:

Č. / Časti
Directive 2006/42/EC
EN 62841-1:2015/A11:2022
EN 50580:2012/A1:2013
Directive 2014/30/EC
EN IEC 55014-1:2021
EN IEC 55014-2:2021
EN IEC 61000-3-2:2019/A1:2021
EN 61000-3-3:2013/A2:2021

Predmet vyššie uvedeného vyhlásenia je v súlade so smernicou Európskeho parlamentu a Rady 2011/65/EÚ z 8. júna 2011 o obmedzení používania určitých nebezpečných látok v elektrických a elektronických zariadeniach:

Č. / Časti
Smernica 2011/65/EU
EN IEC 63000:2018

Držiteľ technickej informácie: OWIM GmbH & Co.KG

Podpísané za a v mene:

OWIM GmbH & Co. KG Stiftsbergstraße 1 D-74167 Neckarsulm Nemecko

Toto vyhlásenie o zhode sa vydáva na výhradnú zodpovednosť výrobcu.

Peklad pôvodného vyhlásenia o zhode

Neckarsulm

Miesto

03.08.2023

Dátum

ppa.Stefan Haensel
Authorised Signatory















ppa.Jens Buchheim
Authorised Signatory



Verwendete Warnhinweise und Symbole	Seite	69
Einleitung	Seite	70
Bestimmungsgemäße Verwendung	Seite	70
Lieferumfang	Seite	70
Teilebeschreibung	Seite	70
Technische Daten	Seite	71
Sicherheitshinweise	Seite	72
Allgemeine Sicherheitshinweise für Elektrowerkzeuge	Seite	72
Ergänzende Sicherheitshinweise für Farbspritzpistolen	Seite	74
Vor dem ersten Gebrauch	Seite	75
Zubehör	Seite	75
Auspacken	Seite	75
Vor dem Gebrauch	Seite	76
Viskosität prüfen	Seite	76
Sprühfläche vorbereiten	Seite	76
Montage	Seite	76
Sprüheinheit abnehmen	Seite	76
Sprüheinheit befestigen	Seite	76
Düse wechseln/einsetzen	Seite	77
Sprühgut einfüllen	Seite	77
Bedienung	Seite	78
Ein- und ausschalten	Seite	78
Sprühmenge einstellen	Seite	78
Strahlart einstellen	Seite	78
Nach dem Gebrauch	Seite	78
Fehlerbehebung	Seite	78
Reinigung und Pflege	Seite	78
Reinigung	Seite	79
Luffilter reinigen	Seite	79
Wartung	Seite	79
Reparatur	Seite	79
Lagerung	Seite	79
Transport	Seite	79
Entsorgung	Seite	80
Garantie	Seite	80
Abwicklung im Garantiefall	Seite	80
Service	Seite	80
EU-Konformitätserklärung	Seite	81

Verwendete Warnhinweise und Symbole

In dieser Bedienungsanleitung, auf der Verpackung und auf dem Typenschild werden die folgenden Warnhinweise verwendet:

 	<p>Lesen Sie die Bedienungsanleitung.</p>		<p>Schalten Sie das Produkt aus und trennen Sie es vor dem Auswechseln von Zubehör, Reinigung und bei Nichtgebrauch vom Stromnetz.</p>
	<p>GEFAHR! Dieses Symbol mit dem Signalwort „Gefahr“ bezeichnet eine Gefährdung mit einem hohen Risikograd, die, wenn sie nicht vermieden wird, eine schwere Verletzung oder den Tod zur Folge hat.</p>		<p>Augenschutz tragen!</p>
	<p>WARNUNG! Dieses Symbol mit dem Signalwort „Warnung“ bezeichnet eine Gefährdung mit einem mittleren Risikograd, die, wenn sie nicht vermieden wird, eine schwere Verletzung oder den Tod zur Folge haben kann.</p>		<p>Gehörschutz tragen!</p>
	<p>VORSICHT! Dieses Symbol mit dem Signalwort „Vorsicht“ bezeichnet eine Gefährdung mit einem niedrigen Risikograd, die, wenn sie nicht vermieden wird, eine geringe oder mäßige Verletzung zur Folge haben kann.</p>		<p>Atemschutz tragen!</p>
	<p>Wechselstrom/-spannung</p>		<p>Schutzklasse II (Doppelisolierung)</p>
	<p>Sperren</p>		<p>Entsperren</p>
	<p>Das CE-Zeichen bestätigt Konformität mit den für das Produkt zutreffenden EU-Richtlinien.</p>	 	<p>Sicherheitshinweise Handlungsanweisungen</p>

HVLP-FARBSPRITZPISTOLE

● Einleitung

Wir beglückwünschen Sie zum Kauf Ihres neuen Produkts. Sie haben sich damit für ein hochwertiges Produkt entschieden. Die Bedienungsanleitung ist Teil dieses Produkts. Sie enthält wichtige Hinweise für Sicherheit, Gebrauch und Entsorgung. Machen Sie sich vor der Benutzung des Produkts mit allen Bedien- und Sicherheitshinweisen vertraut. Benutzen Sie das Produkt nur wie beschrieben und für die angegebenen Einsatzbereiche. Händigen Sie alle Unterlagen bei Weitergabe des Produkts an Dritte mit aus.

● Bestimmungsgemäße Verwendung

Dieses Produkt ist zum Auftragen von Farben, Lacken und Lasuren geeignet.

Sie können mit dem Produkt Sprühgut mit einer Durchflusszeit bis max. 70 DIN/sec verarbeiten.

Das Produkt ist nicht dazu bestimmt, leicht entzündbare, brennbare Farben, Lacke oder Verdünnungen zu verarbeiten.

Verwenden Sie stets Sprühgut entsprechend dem bestimmungsgemäßen Gebrauch! Beachten Sie beim Kauf und Gebrauch von Sprühgut die technischen Anforderungen des Produkts (siehe „Technische Daten“).

Andere Verwendungen oder Veränderungen des Produkts gelten als nicht bestimmungsgemäß und können zu Risiken wie Lebensgefahr, Verletzungen und Beschädigungen führen. Für aus bestimmungswidriger Verwendung entstandene Schäden übernimmt der Hersteller keine Haftung. Das Produkt ist nicht für den gewerblichen Einsatz oder für andere Einsatzbereiche bestimmt.

● Lieferumfang

⚠️ WARNUNG!

► Das Produkt und die Verpackungsmaterialien sind kein Kinderspielzeug! Kinder dürfen nicht mit Kunststoffbeuteln, Folien und Kleinteilen spielen! Es besteht Verschluckungs- und Erstickengefahr!

- 1× HVLP-Farbspritzpistole
- 4× Düsen*:
 - Ø 1,5 mm
 - Ø 1,8 mm
 - Ø 2,2 mm
 - Ø 2,6 mm
- 1× Viskositätsmessbecher
- 1× Reinigungsnadel
- 1× Reinigungsbürste
- 2× Filter**
- 1× Bedienungsanleitung
- * 1 Düse ist vormontiert
- ** 1 Filter ist vormontiert

● Teilebeschreibung

Abbildung A:

- 1 Düse, 4×
 - Ø 1,5 mm
 - Ø 1,8 mm
 - Ø 2,2 mm
 - Ø 2,6 mm
- 2 Nadel
- 3 Kleines Gewinde
- 4 Sprüheinheit
- 5 ► Sprüheinheit ausrichten
- 6 Verbindungsrohr
- 7 Abzugshebel
- 8 Einstellrad
- 9 Farbbehälter
- 10 Steigrohr
- 11 Großes Gewinde
- 12 Überwurfmutter
- 13 Düsenkopf

Abbildung B:

- 14 Motoreinheit
- 15 Luftfilter
- 16 Entriegelungstaste
- 17 Luftfilterabdeckung
- 18 Anschlussleitung mit Netzstecker
- 19 Ersatzluftfilter
- 20 Messbecher
- 21 Reinigungsnadel
- 22 Reinigungsbürste
- 23 Handgriff
- 24 Verriegelung
- 25 Sprühanschluss
- 26  Entriegelt
- 27  Verriegelt

● Technische Daten

Nennleistung	: 450 W
Nennspannung	: 230 V~ 50 Hz
Förderleistung	: 950 ml/min (Wasser)
Farbbehälter	: 1200 ml
Max. Viskosität	: 70 DIN/sec
Schutzklasse	: II/□

Geräuschemissionswerte

Die gemessenen Werte wurden in Übereinstimmung mit EN 62841 ermittelt. Der A-bewertete Geräuschpegel des Elektrowerkzeugs beträgt typischerweise:

Schalldruckpegel	L_{pA} : 80 dB(A)
Unsicherheit	K_{pA} : 3 dB
Schallleistungspegel	L_{WA} : 91 dB(A)
Unsicherheit	K_{WA} : 3 dB

Schwingungsemissionswerte

Schwingungsgesamtwerte (Vektorsumme dreier Richtungen), ermittelt entsprechend EN 62841:

Schwingungsemissionswert	a_h : <2,5 m/s^2
Unsicherheit	K : 1,5 m/s^2

WARNUNG!



Tragen Sie einen

Gehörschutz! Die Einwirkung von Lärm kann Gehörverlust bewirken.

HINWEIS

- ▶ Der angegebene Schwingungsgesamtwert und der angegebene Geräuschemissionswert sind nach einem genormten Prüfverfahren gemessen worden und können zum Vergleich eines Elektrowerkzeugs mit einem anderen verwendet werden.
- ▶ Der angegebene Schwingungsgesamtwert und der angegebene Geräuschemissionswert können auch zu einer vorläufigen Einschätzung der Belastung verwendet werden.

WARNUNG!

- ▶ Die Schwingungs- und Geräuschemissionen können während der tatsächlichen Benutzung des Elektrowerkzeugs von den Angabewerten abweichen, abhängig von der Art und Weise, in der das Elektrowerkzeug verwendet wird, insbesondere, welche Art von Werkstück bearbeitet wird.
Versuchen Sie, die Belastung durch Vibrationen und Geräusche so gering wie möglich zu halten. Beispielhafte Maßnahmen zur Verringerung der Vibrationsbelastung sind das Tragen von Handschuhen beim Gebrauch des Werkzeugs und die Begrenzung der Arbeitszeit. Dabei sind alle Anteile des Betriebszyklus zu berücksichtigen (beispielsweise Zeiten, in denen das Elektrowerkzeug abgeschaltet ist, und solche, in denen es zwar eingeschaltet ist, aber ohne Belastung läuft).



Sicherheitshinweise

● Allgemeine Sicherheitshinweise für Elektrowerkzeuge

⚠️ WARNUNG!

- ▶ **Lesen Sie alle Sicherheitshinweise, Anweisungen, Gebildungen und technischen Daten, mit denen dieses Elektrowerkzeug versehen ist.** Versäumnisse bei der Einhaltung der nachfolgenden Anweisungen können elektrischen Schlag, Brand und/oder schwere Verletzungen verursachen.

Bewahren Sie alle Sicherheitshinweise und Anweisungen für die Zukunft auf.

Der in den Sicherheitshinweisen verwendete Begriff „Elektrowerkzeug“ bezieht sich auf netzbetriebene Elektrowerkzeuge (mit Netzleitung) oder auf akkubetriebene Elektrowerkzeuge (ohne Netzleitung).

Arbeitsplatzsicherheit

- 1) **Halten Sie Ihren Arbeitsbereich sauber und gut beleuchtet.** Unordnung oder unbeleuchtete Arbeitsbereiche können zu Unfällen führen.
- 2) **Arbeiten Sie mit dem Elektrowerkzeug nicht in explosionsgefährdeter Umgebung, in der sich brennbare Flüssigkeiten, Gase oder Stäube befinden.** Elektrowerkzeuge erzeugen Funken, die den Staub oder die Dämpfe entzünden können.
- 3) **Halten Sie Kinder und andere Personen während der Benutzung des Elektrowerkzeugs fern.** Bei Ablenkung können Sie die Kontrolle über das Elektrowerkzeug verlieren.

Elektrische Sicherheit

- 1) **Der Anschlussstecker des Elektrowerkzeuges muss in die Steckdose passen. Der Stecker darf in keiner Weise verändert werden. Verwenden Sie keine Adapterstecker gemeinsam mit Schutzgeerdeten Elektrowerkzeugen.** Unveränderte Stecker und passende Steckdosen verringern das Risiko eines elektrischen Schlages.
- 2) **Vermeiden Sie Körperkontakt mit geerdeten Oberflächen wie von Rohren, Heizungen, Herden und Kühlschränken.** Es besteht ein erhöhtes Risiko durch elektrischen Schlag, wenn Ihr Körper geerdet ist.
- 3) **Halten Sie Elektrowerkzeuge von Regen oder Nässe fern.** Das Eindringen von Wasser in ein Elektrowerkzeug erhöht das Risiko eines elektrischen Schlages.
- 4) **Zweckentfremden Sie die Anschlussleitung nicht, um das Elektrowerkzeug zu tragen, aufzuhängen oder um den Stecker aus der Steckdose zu ziehen. Halten Sie die Anschlussleitung fern von Hitze, Öl, scharfen Kanten oder sich bewegenden Geräteteilen.** Beschädigte oder verwickelte Anschlussleitungen erhöhen das Risiko eines elektrischen Schlages.
- 5) **Wenn Sie mit einem Elektrowerkzeug im Freien arbeiten, verwenden Sie nur Verlängerungskabel, die auch für den Außenbereich geeignet sind.** Die Anwendung eines für den Außenbereich geeigneten Verlängerungskabels verringert das Risiko eines elektrischen Schlages.
- 6) **Wenn der Betrieb des Elektrowerkzeuges in feuchter Umgebung nicht vermeidbar ist, verwenden Sie einen Fehlerstromschutzschalter.** Der Einsatz eines Fehlerstromschutzschalters vermindert das Risiko eines elektrischen Schlages.

- 7) **Wenn ein Ersatz der Netzanschlussleitung erforderlich ist, ist dies vom Hersteller oder seinem Vertreter auszuführen, um Sicherheitsgefährdungen zu vermeiden.**

Sicherheit von Personen

- 1) **Seien Sie aufmerksam, achten Sie darauf, was Sie tun, und gehen Sie mit Vernunft an die Arbeit mit einem Elektrowerkzeug. Benutzen Sie kein Elektrowerkzeug, wenn Sie müde sind oder unter dem Einfluss von Drogen, Alkohol oder Medikamenten stehen.** Ein Moment der Unachtsamkeit beim Gebrauch des Elektrowerkzeuges kann zu ernsthaften Verletzungen führen.
- 2) **Tragen Sie persönliche Schutzausrüstung und immer eine Schutzbrille.** Das Tragen persönlicher Schutzausrüstung, wie Staubmaske, rutschfeste Sicherheitsschuhe, Schutzhelm oder Gehörschutz, je nach Art und Einsatz des Elektrowerkzeuges, verringert das Risiko von Verletzungen.
- 3) **Vermeiden Sie eine unbeabsichtigte Inbetriebnahme. Vergewissern Sie sich, dass das Elektrowerkzeug ausgeschaltet ist, bevor Sie es an die Stromversorgung und/oder den Akku anschließen, es aufnehmen oder tragen.** Wenn Sie beim Tragen des Elektrowerkzeuges den Finger am Schalter haben oder das Elektrowerkzeug eingeschaltet an die Stromversorgung anschließen, kann dies zu Unfällen führen.
- 4) **Entfernen Sie Einstellwerkzeuge oder Schraubenschlüssel, bevor Sie das Elektrowerkzeug einschalten.** Ein Werkzeug oder Schlüssel, der sich in einem drehenden Teil des Elektrowerkzeuges befindet, kann zu Verletzungen führen.

- 5) **Vermeiden Sie eine abnormale Körperhaltung. Sorgen Sie für einen sicheren Stand und halten Sie jederzeit das Gleichgewicht.** Dadurch können Sie das Elektrowerkzeug in unerwarteten Situationen besser kontrollieren.
- 6) **Tragen Sie geeignete Kleidung. Tragen Sie keine weite Kleidung oder Schmuck. Halten Sie Haare, Kleidung und Handschuhe fern von sich bewegenden Teilen.** Lockere Kleidung, Schmuck oder lange Haare können von sich bewegenden Teilen erfasst werden.
- 7) **Wenn Staubabsaug- und -auffangeinrichtungen montiert werden können, sind diese anzuschließen und richtig zu verwenden.** Die Verwendung einer Staubabsaugung kann Gefährdungen durch Staub verringern.
- 8) **Wiegen Sie sich nicht in falscher Sicherheit und setzen Sie sich nicht über die Sicherheitsregeln für Elektrowerkzeuge hinweg, auch wenn Sie nach vielfachem Gebrauch mit dem Elektrowerkzeug vertraut sind.** Achtloses Handeln kann binnen Sekundenbruchteilen zu schweren Verletzungen führen.

Verwendung und Behandlung des Elektrowerkzeugs

- 1) **Überlasten Sie das Gerät nicht. Verwenden Sie für Ihre Arbeit das dafür bestimmte Elektrowerkzeug.** Mit dem passenden Elektrowerkzeug arbeiten Sie besser und sicherer im angegebenen Leistungsbereich.
- 2) **Benutzen Sie kein Elektrowerkzeug, dessen Schalter defekt ist.** Ein Elektrowerkzeug, das sich nicht mehr ein- oder ausschalten lässt, ist gefährlich und muss repariert werden.

- 3) **Ziehen Sie den Stecker aus der Steckdose und/oder entfernen Sie einen abnehmbaren Akku, bevor Sie Geräteeinstellungen vornehmen, Einsatzwerkzeuge wechseln oder das Elektrowerkzeug weglegen.**

Diese Vorsichtsmaßnahme verhindert den unbeabsichtigten Start des Elektrowerkzeuges.

- 4) **Bewahren Sie unbenutzte Elektrowerkzeuge außerhalb der Reichweite von Kindern auf. Lassen Sie Personen das Elektrowerkzeug nicht benutzen, die mit diesem nicht vertraut sind oder diese Anweisungen nicht gelesen haben.** Elektrowerkzeuge sind gefährlich, wenn sie von unerfahrenen Personen benutzt werden.

- 5) **Pflegen Sie Elektrowerkzeuge und Einsatzwerkzeuge mit Sorgfalt. Kontrollieren Sie, ob bewegliche Teile einwandfrei funktionieren und nicht klemmen, ob Teile gebrochen oder so beschädigt sind, dass die Funktion des Elektrowerkzeuges beeinträchtigt ist. Lassen Sie beschädigte Teile vor dem Einsatz des Elektrowerkzeuges reparieren.** Viele Unfälle haben ihre Ursache in schlecht gewarteten Elektrowerkzeugen.

- 6) **Halten Sie Schneidwerkzeuge scharf und sauber.** Sorgfältig gepflegte Schneidwerkzeuge mit scharfen Schneidkanten verklemmen sich weniger und sind leichter zu führen.

- 7) **Verwenden Sie Elektrowerkzeug, Zubehör, Einsatzwerkzeuge usw. entsprechend diesen Anweisungen. Berücksichtigen Sie dabei die Arbeitsbedingungen und die auszuführende Tätigkeit.** Der Gebrauch von Elektrowerkzeugen für andere als die vorgesehenen Anwendungen kann zu gefährlichen Situationen führen.

- 8) **Halten Sie Griffe und Griffflächen trocken, sauber und frei von Öl und Fett.** Rutschige Griffe und Griffflächen erlauben keine sichere Bedienung und Kontrolle des Elektrowerkzeuges in unvorhergesehenen Situationen.

Service

- 1) **Lassen Sie Ihr Elektrowerkzeug nur von qualifiziertem Fachpersonal und nur mit Original-Ersatzteilen reparieren.** Damit wird sichergestellt, dass die Sicherheit des Elektrowerkzeuges erhalten bleibt.

● Ergänzende Sicherheitshinweise für Farbspritzpistolen

- **Halten Sie Ihren Arbeitsbereich sauber, gut beleuchtet und frei von Farb- oder Lösemittelbehältern, Lappen und sonstigen brennbaren Materialien.** Mögliche Gefahr der Selbstentzündung. Halten Sie funktionsfähige Feuerlöscher/Löschgeräte zu jeder Zeit verfügbar.
- **Sorgen Sie für gute Belüftung im Sprühbereich und für ausreichend Frischluft im gesamten Raum.** Verdunstende brennbare Lösemittel schaffen eine explosive Umgebung.
- **Das Produkt ist ausschließlich für die Verwendung von nicht brennbaren Materialien geeignet. Verwenden Sie Materialien auf der Basis von Wasser, schwerflüchtigen Kohlenwasserstoffen oder ähnlichen Materialien.** Leichtflüchtige verdunstende Lösemittel schaffen eine explosive Umgebung.

- **Sprühen Sie nicht im Bereich von Zündquellen wie statischen Elektrizitätsfunken, offenen Flammen, Zündflammen, heißen Gegenständen, Motoren, Zigaretten und Funken vom Ein- und Ausstecken von Stromkabeln oder der Bedienung von Schaltern.**

Derartige Funkenquellen können zu einer Entzündung der Umgebung führen.

- **Versprühen Sie keine Materialien bei denen nicht bekannt ist, ob sie eine Gefahr darstellen.** Unbekannte Materialien können gefährdende Bedingungen schaffen.
- **Tragen Sie zusätzliche persönliche Schutzausrüstung wie entsprechende Schutzhandschuhe und Schutz- oder Atemschutzmaske beim Sprühen oder der Handhabung von Chemikalien.** Das Tragen von Schutzausrüstung für entsprechende Bedingungen verringert die Aussetzung gegenüber gefährdenden Substanzen.
- **Geben Sie Acht auf etwaige Gefahren des Sprühguts. Beachten Sie die Markierungen auf dem Behälter oder die Herstellerinformationen des Sprühguts, einschließlich der Aufforderung zur Verwendung persönlicher Schutzausrüstung.**

Den Herstelleranweisungen ist Folge zu leisten, um das Risiko von Feuer sowie durch Gifte, Karzinogene, etc. hervorgerufenen Verletzungen zu verringern.

- Die Spritzpistole darf nicht zum Sprühen brennbarer Stoffe verwendet werden. Spritzpistolen dürfen nicht mit brennbaren Lösungsmitteln gereinigt werden.

WARNUNG!

- ▶ Achten Sie auf die Gefahren, die vom Sprühgut ausgehen können.
- ▶ Beachten Sie die Aufschriften auf den Behältern oder die vom Hersteller des Sprühguts angegebenen Hinweise.

● Vor dem ersten Gebrauch

● **Zubehör**

Für den sicheren und ordnungsgemäßen Gebrauch dieses Produkts werden unter anderem die folgenden Zubehörteile, wie z. B. Werkzeuge und Einsatzwerkzeuge, benötigt:

- Geeignetes Sprühgut
- Geeignete persönliche Schutzausrüstung

Sprühgut erhalten Sie im Fachhandel. Beachten Sie beim Erwerb immer die technischen Anforderungen dieses Produkts (siehe „Technische Daten“).

Fragen Sie bei Unsicherheit eine qualifizierte Fachkraft und lassen Sie sich von Ihrem Fachhändler beraten.

WARNUNG!

- ▶ Verwenden Sie kein Zubehör, welches nicht von Parkside empfohlen wurde. Dies kann zu elektrischem Schlag oder Feuer führen.

● **Auspacken**

1. Öffnen Sie die Verpackung und entnehmen Sie vorsichtig das Produkt.
2. Entfernen Sie das Verpackungsmaterial sowie Verpackungs- und Transportsicherungen (falls vorhanden).
3. Überprüfen Sie, ob der Lieferumfang vollständig ist.
4. Kontrollieren Sie das Produkt und die Zubehörteile auf Transportschäden.

WARNUNG!

- ▶ Das Produkt und die Verpackungsmaterialien sind kein Kinderspielzeug! Kinder dürfen nicht mit Kunststoffbeuteln, Folien und Kleinteilen spielen! Es besteht Verschluckungs- und Erstickungsgefahr!

● Vor dem Gebrauch

● Viskosität prüfen

- Mit dem Produkt können Sie Sprühgut mit einer Viskosität (Zähflüssigkeit) von max. 70 DIN/sec verarbeiten.
- Viskosität messen (Abb. H):
 - Füllen Sie den Messbecher **20** bis zum Rand mit Sprühgut.
 - Lassen Sie die Flüssigkeit aus dem Messbecher **20** laufen.
 - Messen Sie die Sekunden, bis das Sprühgut aufhört, aus dem Messbecher **20** zu laufen. Das Messergebnis ist die Anzahl der DIN/sec.
- Wenn Sie mehr als 70 DIN/sec messen: Verdünnen Sie das Sprühgut schrittweise mit einem passenden Verdünnungsmittel, bis Sie einen Wert ≤ 70 DIN/sec messen.

HINWEIS

- ▶ Benutzen Sie nur Verdünnungsmittel, die zum jeweiligen Sprühgut passen. Wenn Sie das falsche Verdünnungsmittel verwenden, entstehen Klumpen, die das Produkt verstopfen.
- ▶ Mischen Sie Kunstharzlacke nie mit Nitroverdünnung!
- ▶ Lesen Sie die Herstellerangaben zum jeweiligen Sprühgut, um sich über die passenden Verdünnungsmittel zu informieren.
- ▶ Spritzen Sie kein körniges/körperhaltiges Sprühgut.

● Sprühfläche vorbereiten

- Decken Sie die Umgebung der Sprühfläche ab. Alle nicht abgedeckten Flächen in der Umgebung können sonst verunreinigt werden.
- Trocknen und säubern Sie die Sprühfläche.
- Wenn Sie Oberflächen aus Holz, Metall oder Kunststoff lackieren: Rauen Sie die Sprühfläche auf, z. B. indem Sie die Sprühfläche mit Sandpapier anschleifen.

● Montage

⚠ WARNUNG!



Schalten Sie das Produkt aus und trennen Sie es vor dem Auswechseln von Zubehör vom Stromnetz.

● Sprüheinheit abnehmen

1. Verriegelung **24** öffnen:
 - Halten Sie die Motoreinheit **14** am Handgriff **23** fest.
 - Drehen Sie mit der anderen Hand die Sprüheinheit **4** kräftig entgegen dem Uhrzeigersinn, bis die Sprüheinheit aus der Verriegelung austrastet (Abb. E).
2. Drehen Sie die Sprüheinheit **4** weiter, bis Sie **▶ 5** an **◀ 6 26** ausgerichtet haben (Abb. D).
3. Ziehen Sie die Sprüheinheit **4** aus der Motoreinheit **14** (Abb. C).

● Sprüheinheit befestigen

1. Stecken Sie das Verbindungsrohr **6** in den Sprühanschluss **25** (Abb. C).
2. Richten Sie **▶ 5** an **◀ 6 26** aus. Drehen Sie die Sprüheinheit **4** im Uhrzeigersinn, bis sie in die Verriegelung **27** einrastet (Abb. D).

I Düse wechseln/einsetzen

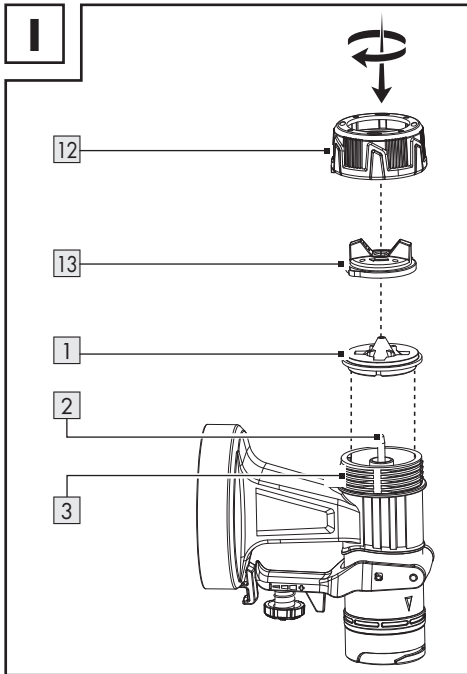

1. Halten Sie das Produkt mit dem Düsenkopf **13** nach oben, bevor Sie die Überwurfmutter **12** abschrauben. So verhindern Sie, dass Teile herausfallen.
2. Drehen Sie die Überwurfmutter **12** entgegen dem Uhrzeigersinn.
3. Nehmen Sie die Überwurfmutter **12** zusammen mit dem Düsenkopf **13** von der Sprüheinheit **4**.
4. Wenn bereits eine Düse **1** montiert ist:
 - Nehmen Sie die Düse von der Nadel **2**.
 - Wenn nötig, hebeln Sie die Düse vorsichtig mit einem Schraubendreher heraus.
5. Setzen Sie die gewünschte Düse **1** auf die Nadel **2**.
6. Setzen Sie den Düsenkopf **13** auf die Düse **1**.
7. Setzen Sie die Überwurfmutter **12** auf das kleine Gewinde **3**.
8. Festziehen: Drehen Sie die Überwurfmutter **12** im Uhrzeigersinn.

Korrekte Düse auswählen

1 Düse*		Verwendung
Weiß	1,5 mm	Geringe Viskosität
Schwarz	1,8 mm	Farben auf Wasserbasis
Rot	2,2 mm	Hohe Viskosität
Türkis	2,6 mm	Farben auf Ölbasis

- * Der Durchmesser der Düsenöffnung ist auf der Innenseite der Düse **1** aufgedruckt.
- Weitere Informationen: siehe „Viskosität prüfen“

● Sprühgut einfüllen

Abb. G

1. Schrauben Sie den Farbbehälter **9** von der Sprüheinheit **4** ab.
2. Setzen Sie das Steigrohr **10** in das große Gewinde **11** ein.

HINWEIS

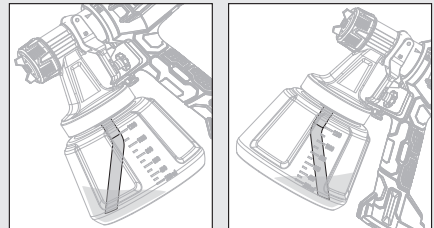

- ▶ Arbeit an niedrig platzierten Sprühflächen: Bringen Sie das Steigrohr **10** so an, dass es nach vorne zeigt: Richtung Düsenkopf **13**
 - ▶ Arbeit an höher platzierten Sprühflächen: Bringen Sie das Steigrohr **10** so an, dass es nach hinten zeigt: Richtung Motoreinheit **14**
3. Füllen Sie das Sprühgut in den Farbbehälter **9**.
 4. Schrauben Sie den Farbbehälter **9** an die Sprüheinheit **4**.

● Bedienung

● Ein- und ausschalten

⚠️ WARNUNG! Verletzungsrisiko!

- ▶ Zielen Sie mit dem Produkt niemals auf Menschen oder Tiere.

HINWEIS

- ▶ Halten Sie das Produkt bei der Arbeit in gleich bleibendem Abstand von ca. 15 cm von der Sprühfläche.



1. Stecken Sie den Netzstecker **[18]** in eine geeignete Steckdose.
2. **Einschalten und Sprühen:** Drücken und halten Sie den Abzugshebel **[7]**.
3. **Ausschalten:** Lassen Sie den Abzugshebel **[7]** los.

● Sprühmenge einstellen

- Sprühmenge erhöhen oder verringern: Drehen Sie das Einstellrad **[8]** in Richtung **+** oder **-**.

● Strahlart einstellen

- Drehen Sie den Düsenkopf **[13]** so, dass die Fingertabs am Düsenkopf auf das passende Symbol an der Überwurfmutter **[12]** zeigen.

Symbol	Strahlart	Verwendung
	Rundstrahl	Ecken Kanten Schwer zugängliche Bereiche
	Vertikaler Flachstrahl	Alle anderen Flächen*
	Horizontaler Flachstrahl	Alle anderen Flächen*

* Je nach Sprührichtung anpassen

● Nach dem Gebrauch

- Schalten Sie das Produkt aus und trennen Sie es vom Stromnetz. Lassen Sie das Produkt abkühlen.
- Überprüfen, reinigen und lagern Sie das Produkt (siehe „Reinigung und Pflege“).

● Fehlerbehebung

Problem	Mögliche Ursache	Abhilfe
Der Motor läuft, aber die Sprüheinheit ist blockiert.	Getrocknete Farbrückstände blockieren die Öffnungen im Bereich um die Nadel [2] .	Entfernen Sie mit der Reinigungsnadel [21] Farbrückstände aus den Öffnungen im Bereich um die Nadel [2] .
Das Produkt sprüht nicht, obwohl noch etwas Farbe im Farbbehälter [9] ist.	Das abgewinkelte Steigrohr [10] im Farbbehälter [9] zeigt in die falsche Richtung.	Reorientieren Sie das Steigrohr [10] (siehe „Sprühgut einfüllen“).

● Reinigung und Pflege

⚠️ WARNUNG!



- Schalten Sie das Produkt aus, bevor Sie Inspektions-, Wartungs- oder Reinigungsarbeiten durchführen!

● Reinigung

HINWEIS

- ▶ Reinigen Sie das Produkt nach jedem Gebrauch, sonst können die Düsen **1** verkleben.
- ▶ Verwenden Sie keine chemischen, alkalischen, schmirgelnde oder andere aggressive Reinigungs- oder Desinfektionsmittel, um das Produkt zu reinigen, da diese die Oberflächen beschädigen können.
- ▶ Benutzen Sie keine Silikon-basierten Schmiermittel.
- ▶ Legen Sie niemals das gesamte Produkt in Lösungsmittel.
- ▶ Tragen Sie bei der Reinigung geeignete Handschuhe.

- Achten Sie darauf, dass keine Flüssigkeiten in das Innere des Produkts gelangen.
- Regelmäßige ordentliche Reinigung hilft einen sicheren Gebrauch sicherzustellen und verlängert die Lebensdauer des Produkts.
- Reinigen Sie die Motoreinheit **14** mit einem trockenen Tuch. Verwenden Sie für schwer zugängliche Stellen eine weiche Bürste. Entfernen Sie insbesondere Schmutz und Staub von den Lüftungsöffnungen mit einem Tuch und einer weichen Bürste. Lüftungsöffnungen müssen immer frei sein.
- Sprühen Sie nach jedem Gebrauch Wasser mit dem Produkt.
- Reinigen Sie folgende Teile mit der Reinigungsbürste **22** oder der Reinigungsnadel **21**:
 - **1** Düsen
 - **2** Nadel (Öffnungen im Bereich um die Nadel)
 - **4** Sprüheinheit
 - **13** Düsenkopf

● Luftfilter reinigen

Abb. F

- Luftfilter **15** abnehmen: Drücken und halten Sie die Entriegelungstasten **16** an der Luftfilterabdeckung **17**. Nehmen Sie die Luftfilterabdeckung ab.
- Nehmen Sie den Luftfilter **15** aus der Luftfilterabdeckung **17**.
- Wenn nötig, schütteln Sie den Luftfilter **15** aus.
- Bei stärkerer Verschmutzung reinigen Sie den Luftfilter **15** unter fließendem Wasser. Lassen Sie den Luftfilter gründlich trocknen.
- Ersetzen Sie den Luftfilter **15** wenn nötig mit dem Ersatzluftfilter **19**.

● Wartung

- Das Produkt ist wartungsfrei.
- Überprüfen Sie das Produkt vor und nach jeder Benutzung auf Verschleiß und Beschädigungen.

● Reparatur

- Im Inneren dieses Produkts befinden sich keine Teile, die vom Benutzer repariert werden können. Wenden Sie sich an eine qualifizierte Fachkraft, um das Produkt überprüfen und instand setzen zu lassen.

● Lagerung

- Reinigen Sie das Produkt (siehe „Reinigung und Pflege“).
- Lagern Sie das Produkt und dessen Zubehör an einem dunklen, trockenen, frostfreien und gut belüfteten Ort.
- Lagern Sie das Produkt stets an einem für Kinder unzugänglichen Ort.

● Transport

- Schützen Sie das Produkt gegen Schläge und starke Vibrationen, die insbesondere beim Transport in Fahrzeugen auftreten.
- Sichern Sie das Produkt gegen Verrutschen und Kippen.

● Entsorgung

Die Verpackung besteht aus umweltfreundlichen Materialien, die Sie über die örtlichen Recyclingstellen entsorgen können.



Beachten Sie die Kennzeichnung der Verpackungsmaterialien bei der Abfalltrennung, diese sind gekennzeichnet mit Abkürzungen (a) und Nummern (b) mit folgender Bedeutung: 1-7: Kunststoffe/20-22: Papier und Pappe/80-98: Verbundstoffe.



Möglichkeiten zur Entsorgung des ausgedienten Produkts erfahren Sie bei Ihrer Gemeinde- oder Stadtverwaltung.



Werfen Sie Ihr Produkt, wenn es ausgedient hat, im Interesse des Umweltschutzes nicht in den Hausmüll, sondern führen Sie es einer fachgerechten Entsorgung zu. Über Sammelstellen und deren Öffnungszeiten können Sie sich bei Ihrer zuständigen Verwaltung informieren.

● Garantie

Das Produkt wurde nach strengen Qualitätsrichtlinien sorgfältig produziert und vor Anlieferung gewissenhaft geprüft. Im Falle von Mängeln dieses Produkts stehen Ihnen gegen den Verkäufer des Produkts gesetzliche Rechte zu. Diese gesetzlichen Rechte werden durch unsere im Folgenden dargestellte Garantie nicht eingeschränkt.

Sie erhalten auf dieses Produkt 3 Jahre Garantie ab Kaufdatum. Die Garantiefrist beginnt mit dem Kaufdatum. Bitte bewahren Sie den Original-Kassenbon gut auf. Diese Unterlage wird als Nachweis für den Kauf benötigt.

Tritt innerhalb von 3 Jahren ab dem Kaufdatum dieses Produkts ein Material- oder Fabrikationsfehler auf, wird das Produkt von uns – nach unserer Wahl – für Sie kostenlos repariert oder ersetzt. Diese Garantie verfällt, wenn das Produkt beschädigt, nicht sachgemäß benutzt oder gewartet wurde.

Die Garantieleistung gilt für Material- oder Fabrikationsfehler. Diese Garantie erstreckt sich nicht auf Produktteile, die normaler Abnutzung ausgesetzt sind (z. B. Batterien) und daher als Verschleißteile angesehen werden können oder Beschädigungen an zerbrechlichen Teilen, z. B. Schalter, Akkus oder die aus Glas gefertigt sind.

● Abwicklung im Garantiefall

Um eine schnelle Bearbeitung Ihres Anliegens zu gewährleisten, folgen Sie bitte den folgenden Hinweisen:

Bitte halten Sie für alle Anfragen den Kassenbon und die Artikelnummer (IAN 437498_2304) als Nachweis für den Kauf bereit.

Die Artikelnummer entnehmen Sie bitte dem Typenschild, einer Gravur, auf dem Titelblatt Ihrer Bedienungsanleitung (unten links) oder als Aufkleber auf der Rück- oder Unterseite des Produkts.

Sollten Funktionsfehler oder sonstige Mängel auftreten, kontaktieren Sie zunächst die nachfolgend benannte Serviceabteilung telefonisch oder per E-Mail.

Ein als defekt erfasstes Produkt können Sie dann unter Beifügung des Kaufbelegs (Kassenbon) und der Angabe, worin der Mangel besteht und wann er aufgetreten ist, für Sie portofrei an die Ihnen mitgeteilte Service-Anschrift übersenden.

● Service

DE Service Deutschland

Tel.: 0800 5435 111

E-Mail: owim@lidl.de

AT Service Österreich

Tel.: 0800 292726

E-Mail: owim@lidl.at

CH Service Schweiz

Tel.: 0800 562153

E-Mail: owim@lidl.ch

● EU-Konformitätserklärung

EU-KONFORMITÄTSERKLÄRUNG

IAN: 437498_2304
Produkt-Identifikation: "Parkside" Farbsprühsystem
Modellnummer: HG08327

Der oben beschriebene Gegenstand der Erklärung erfüllt die einschlägigen Harmonisierungsrechtsvorschriften der Union:

Directive 2006/42/EC
Directive 2014/30/EC
Directive 2011/65/EU mit allen dazugehörigen Änderungen

Verweise auf die verwendeten einschlägigen harmonisierten Normen oder Verweise auf die anderen technischen Spezifikationen, in Bezug auf welche Konformität erklärt wird:

Nr. / Teile
Richtlinie 2006/42/EG
EN 62841-1:2015/A11:2022
EN 50580:2012/A1:2013
Directive 2014/30/EC
EN IEC 55014-1:2021
EN IEC 55014-2:2021
EN IEC 61000-3-2:2019/A1:2021
EN 61000-3-3:2013/A2:2021

Der Gegenstand der oben beschriebenen Erklärung steht im Einklang mit der Richtlinie 2011/65/EU des Europäischen Parlaments und des Rates vom 8. Juni 2011 zur Beschränkung der Verwendung bestimmter gefährlicher Stoffe in Elektro- und Elektronikgeräten:

Nr. / Teile
Richtlinie 2011/65/EU
EN IEC 63000:2018



Person, die die technische Dokumentation aufbewahrt: OWIM GmbH & Co.KG

Unterzeichnet für und im Namen von:

OWIM GmbH & Co. KG Stiftsbergstraße 1 D-74167 Neckarsulm Deutschland

Diese Konformitätserklärung wird unter der alleinigen Verantwortung des Herstellers ausgestellt.

Original-Konformitätserklärung

Neckarsulm	03.08.2023		
Ort	Datum	ppa.Stefan Haensel Authorised Signatory	ppa.Jens Buchheim Authorised Signatory

DE



OWIM GmbH & Co. KG

Siftsbergstraße 1
74167 Neckarsulm
GERMANY

Model No.: HG08327

Version: 10/2023

IAN 437498_2304

