



Akku-Gras- und Strauchschere / Cordless Combi-Shear / Coupe-bordures/taille-haies sans fil PGSA 4 D5

(DE) (AT) (CH) (BE)

Akku-Gras- und Strauchschere

Originalbetriebsanleitung

(FR) (BE)

Coupe-bordures/taille-haies sans fil

Traduction de la notice originale

(ES)

Tijera cortacésped y arreglasetos recargable

Traducción del manual original

(CZ)

Aku nůžky na trávník a živý plot

Překlad původního návodu k používání

(HU)

Akkus fű- és sövényvágó

Eredeti használati utasítás fordítása

(DK)

Batteridreven multiklipper

Oversættelse af den originale brugsanvisning

(GB) (MT)

Cordless Combi-Shear

Translation of the original instructions

(NL) (BE)

Accu-gras- en heggenschaar

Vertaling van de oorspronkelijke gebruiksaanwijzing

(IT) (MT)

Cesoia ricaricabile per erba e cespugli

Traduzione delle istruzioni originali

(SK)

Aku nožnice na trávník a živý plot

Překlad pôvodného návodu na použitie

(PL)

Nożyce ogrodowe

Tłumaczenie instrukcji oryginalnej

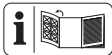

DE AT CH BE

Klappen Sie vor dem Lesen die Seite mit den Abbildungen aus und machen Sie sich anschließend mit allen Funktionen des Gerätes vertraut.

GB MT

Before reading, unfold the page containing the illustrations and familiarise yourself with all functions of the device.

FR BE

Avant de lire le mode d'emploi, ouvrez la page contenant les illustrations et familiarisez-vous ensuite avec toutes les fonctions de l'appareil.

NL BE

Vouw vóór het lezen de pagina met de afbeeldingen open en maak u vertrouwd met alle functies van het apparaat.

ES

Antes de empezar a leer abra la página que contiene las imágenes y, en seguida, familiarícese con todas las funciones del dispositivo.

IT MT

Prima di leggere aprire la pagina con le immagini e prendere confidenza con le diverse funzioni dell'apparecchio.

CZ

Před čtením si otevřete stranu s obrázky a potom se seznamte se všemi funkcemi přístroje.

SK

Pred čítaním si odklopte stranu s obrázkami a potom sa oboznámte so všetkými funkciami prístroja.

HU

Olvasás előtt kattintson az ábrát tartalmazó oldalra és végezetül ismerje meg a készülék mindegyik funkcióját.

PL

Przed przeczytaniem proszę rozłożyć stronę z ilustracjami, a następnie proszę zapoznać się z wszystkimi funkcjami urządzenia.

DK

Før du læser, vend siden med billeder frem og bliv bekendt med alle apparatets funktioner.

DE/AT/CH/BE	Originalbetriebsanleitung	Seite	4
GB/MT	Translation of the original instructions	Page	30
FR/BE	Traduction de la notice originale	Page	53
NL/BE	Vertaling van de oorspronkelijke gebruiksaanwijzing	Pagina	83
ES	Traducción del manual original	Página	108
IT/MT	Traduzione delle istruzioni originali	Pagina	134
CZ	Překlad původního návodu k používání	Strana	159
SK	Preklad pôvodného návodu na použitie	Strana	182
HU	Eredeti használati utasítás fordítása	Oldal	206
PL	Tłumaczenie instrukcji oryginalnej	Strona	230
DK	Oversættelse af den originale brugsanvisning	Side	257

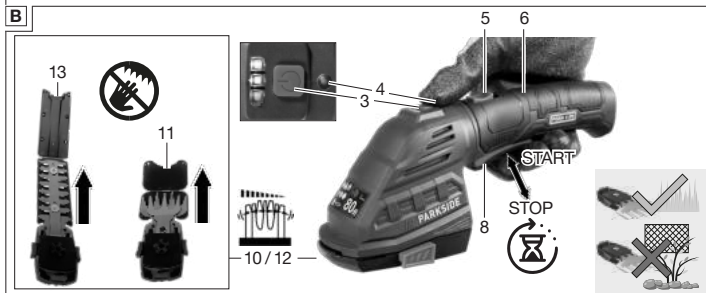
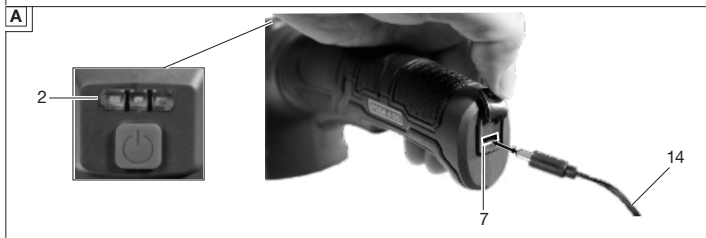
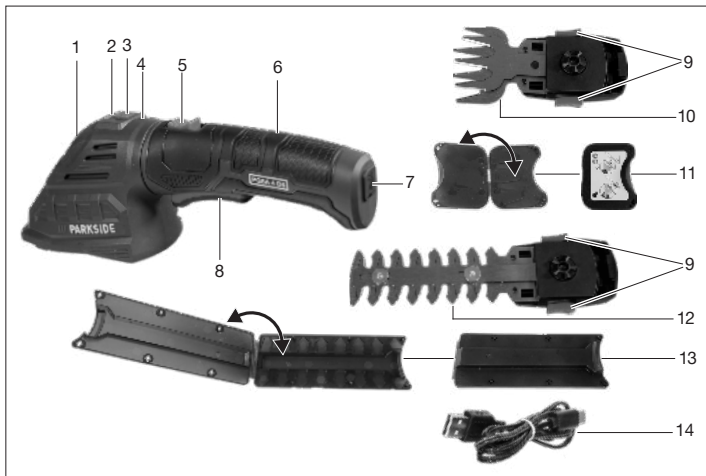

Inhaltsverzeichnis

Einleitung	4	Lagerung.....	22
Bestimmungsgemäße Verwendung.....	5	Entsorgung/Umweltschutz	23
Lieferumfang/Zubehör.....	5	Entsorgungshinweise für Akkus.....	24
Übersicht.....	5	Fehlersuche	25
Funktionsbeschreibung.....	6	Service	25
Technische Daten.....	6	Garantie.....	25
Sicherheitshinweise	7	Reparatur-Service.....	27
Bedeutung der Sicherheitshinweise.....	7	Service-Center.....	28
Bildzeichen und Symbole.....	7	Importeur.....	28
Allgemeine Sicherheitshinweise für Elektrowerkzeuge.....	9	Ersatzteile und Zubehör	28
Sicherheitshinweise für Heckenscheren.....	13	Original-EU- Konformitätserklärung	29
Sicherheitshinweise für Grasscheren.....	13	Explosionszeichnung	283
Zusätzliche Sicherheitshinweise für Gras- und Heckenscheren.....	14	Einleitung	
Sicherheitshinweise für Geräte mit eingebautem Akku.....	15	Herzlichen Glückwunsch zum Kauf Ihrer neuen Akku-Gras- und Strauch- schere (nachfolgend Gerät oder Elek- trowerkzeug genannt). Sie haben sich damit für ein hoch- wertiges Gerät entschieden. Dieses Gerät wurde während der Produktion auf Qualität geprüft und einer End- kontrolle unterzogen. Die Funktions- fähigkeit Ihres Gerätes ist somit si- chergestellt. Es ist nicht auszuschließen, dass sich in Einzelfällen am oder im Gerät Rest- mengen von Schmierstoffen befin- den. Dies ist kein Mangel oder Defekt und kein Grund zur Besorgnis.	
Restrisiken.....	16		
Vorbereitung	16		
Bedienteile.....	16		
Zubehör aufstecken/ auswechseln.....	17		
Ladezustand prüfen.....	17		
Akku aufladen.....	17		
Betrieb	18		
Allgemeine Arbeitshinweise.....	18		
Vor dem Betrieb.....	19		
Ein- und Ausschalten.....	19		
Transport	20		
Reinigung, Wartung und Lagerung	20		
Reinigung.....	20		
Wartung.....	21		



Die Betriebsanleitung ist Bestandteil dieses Geräts. Sie enthält wichtige Hinweise für Sicherheit, Gebrauch und Entsorgung. Lesen Sie die Be-

triebsanleitung sorgfältig. Machen Sie sich mit den Bedienteilen und dem richtigen Gebrauch des Gerätes vertraut. Benutzen Sie das Gerät nur wie beschrieben und für die angegebenen Einsatzbereiche. Bewahren Sie die Betriebsanleitung gut auf und händigen Sie alle Unterlagen bei Weitergabe des Geräts an Dritte mit aus.

Bestimmungsgemäße Verwendung

Das Gerät ist ausschließlich für folgende Verwendung bestimmt:

- Schneiden und Trimmen von dünnen Trieben an Hecken, Büschen und Ziersträuchern
- Schneiden von Gras an Kanten und auf kleinen Flächen im häuslichen Bereich

Das Gerät ist zum Gebrauch durch Erwachsene bestimmt. Jugendliche über 16 Jahre dürfen das Gerät nur unter Aufsicht benutzen.

Die Benutzung des Gerätes bei Regen oder feuchter Umgebung ist verboten.

Jede andere Verwendung, die in dieser Betriebsanleitung nicht ausdrücklich zugelassen wird, kann eine ernsthafte Gefahr für den Benutzer darstellen und zu Schäden am Gerät führen. Der Bediener oder Nutzer des Geräts ist für Unfälle oder Schäden an anderen Menschen oder deren Eigentum verantwortlich. Das Gerät ist für den Einsatz im Heimwerkerbereich bestimmt. Es wurde nicht für den gewerblichen Dauereinsatz konzipiert. Bei gewerblichem Einsatz erlischt die Garantie. Der Hersteller haftet nicht für Schäden, die durch bestimmungswidrige Verwendung oder

falsche Bedienung verursacht wurden.

Lieferumfang/Zubehör

Packen Sie das Gerät aus und überprüfen Sie den Lieferumfang. Entsorgen Sie das Verpackungsmaterial ordnungsgemäß.

- Akku-Gras- und Strauchscherer
- Grasscheren-Messer + Messerschutz
- Strauchscheren-Messer + Messerschutz
- USB-C Ladekabel
- Originalbetriebsanleitung

Das Netzteil ist nicht im Lieferumfang enthalten.

Übersicht

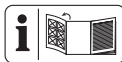

Die Abbildungen des Geräts finden Sie auf der vorderen und hinteren Ausklappseite.

- 1 Gerätekopf
- 2 Ladezustandsanzeige
- 3 Aktivierungs-Taste
- 4 LED-Statusanzeige
- 5 Arretierung (Gerätekopf)
- 6 Handgriff
- 7 Ladebuchse
- 8 Ein-/Ausschalter
- 9 Messer-Entriegelung
- 10 Grasscheren-Messer
- 11 Messerschutz (Grasscheren-Messer)
- 12 Strauchscheren-Messer
- 13 Messerschutz (Strauchscheren-Messer)
- 14 USB-C Ladekabel

Abb. C

- 15 Steckverbindung
- 16 Nase

Abb. F

- 17 Antriebsmuffe

Funktionsbeschreibung

Die Akku-Gras- und Strauchscherer besitzt zwei austauschbare Schneideinrichtungen. Beim Einsatz als Strauchscherer (Heckenscherer) wird als Schneideinrichtung ein doppelseitiger Messerbalken eingesetzt. Die Fangzähne sind aus Sicherheitsgründen seitlich gerundet und versetzt angeordnet, um Verletzungsgefahren zu verringern. Beim Einsatz als Grasscherer wird als Schneideinrichtung ein Schermesser mit mehreren Zähnen eingesetzt.

Die Funktion der Bedienteile entnehmen Sie bitte den nachfolgenden Beschreibungen.

Technische Daten

Akku-Gras- und Strauchscherer

..... **PGSA 4 D5**

Bemessungsspannung U 4 V =

Leerlaufdrehzahl n_0 1100 min⁻¹

Gewicht (ohne Messer) ≈0,41 kg

Schalleistungspegel L_{WA}

– garantiert 80 dB

Vibration a_h (Handgriff)

– Strauchscherer-Messer
..... 2,339 m/s²; K=1,5 m/s²

– Grasscherer-Messer
..... 1,743 m/s²; K=1,5 m/s²

Strauchscherer-Messer

Gewicht ≈0,22 kg

– Schnittlänge 120 mm

– Astdurchmesser ≤7,9 mm

Schalldruckpegel L_{pA}
..... 68,7 dB; K_{pA} =3 dB

Schalleistungspegel L_{WA}

– gemessen 76,7 dB; K_{WA} =2,02 dB

Grasscherer-Messer

Gewicht ≈0,18 kg

– Messerbreite 84 mm

– Schnittbreite 74,6 mm

Schalldruckpegel L_{pA}

..... 69,6 dB; K_{pA} =3 dB

Schalleistungspegel L_{WA}

– gemessen 77,6 dB; K_{WA} =2,18 dB

Akku Li-Ion

Anzahl der Batteriezellen 1

Kapazität C 2,0 Ah

Temperatur ≤50 °C

– Ladevorgang 4–40 °C

– Betrieb 4–50 °C

– Lagerung 15–25 °C

**Netzteil WJG-Y130502200WU1/
WJB-Y130502200WU1**

Grizzly Tools GmbH & Co. KG

Stockstädter Straße 20

DE-63762 Großostheim

HRA: 5468, Amtsgericht Aschaffenburg

Eingangsspannung 100-240 V~

Eingangswechselstromfrequenz

..... 50-60 Hz

Leistungsaufnahme 25 W

Ausgangsspannung 5 V =

Ausgangsstrom 2200 mA

Ausgangsleistung 11,0 W

Effizienz im Betrieb 83,4%

Effizienz bei geringer Last (10%)

..... 80,6%

Leistungsaufnahme bei Nulllast
0,065 W
 Schutzklasse .. II (Doppelisolierung)
 Schutzart IPX0

Hinweise zu Lärm- und Vibrationswerten

Lärm- und Vibrationswerte wurden entsprechend den in der Konformitätserklärung genannten Normen und Bestimmungen ermittelt.

▲ VORSICHT! Gehörschäden! Tragen Sie Gehörschutz.

Die angegebenen Schwingungsgesamtwerte und die angegebenen Geräuschemissionswerte sind nach einem genormten Prüfverfahren gemessen worden und können zum Vergleich eines Elektrowerkzeugs mit einem anderen verwendet werden. Die angegebenen Schwingungsgesamtwerte und die angegebenen Geräuschemissionswerte können auch zu einer vorläufigen Einschätzung der Belastung verwendet werden.

▲ WARNUNG! Die Schwingungs- und Geräuschemissionen können während der tatsächlichen Benutzung des Elektrowerkzeugs von dem Angabewert abweichen, abhängig von der Art und Weise, in der das Elektrowerkzeug verwendet wird, insbesondere, welche Art von Werkstück bearbeitet wird. Es ist notwendig, Sicherheitsmaßnahmen zum Schutz des Bedieners festzulegen, die auf einer Abschätzung der Schwingungsbelastung während der tatsächlichen Benutzungsbedingungen beruhen. Hierbei sind alle Anteil-

le des Betriebszyklus zu berücksichtigen, beispielsweise Zeiten, in denen das Elektrowerkzeug abgeschaltet ist, und solche, in denen es zwar eingeschaltet ist, aber ohne Belastung läuft.

Sicherheitshinweise

Dieser Abschnitt behandelt die grundlegenden Sicherheitshinweise beim Gebrauch des Geräts.

Bedeutung der Sicherheitshinweise

▲ GEFAHR! Wenn Sie diesen Sicherheitshinweis nicht befolgen, tritt ein Unfall ein. Die Folge ist schwere Körperverletzung oder Tod.

▲ WARNUNG! Wenn Sie diesen Sicherheitshinweis nicht befolgen, tritt möglicherweise ein Unfall ein. Die Folge ist möglicherweise schwere Körperverletzung oder Tod.

▲ VORSICHT! Wenn Sie diesen Sicherheitshinweis nicht befolgen, tritt ein Unfall ein. Die Folge ist möglicherweise leichte oder mittelschwere Körperverletzung.

HINWEIS! Wenn Sie diesen Sicherheitshinweis nicht befolgen, tritt ein Unfall ein. Die Folge ist möglicherweise ein Sachschaden.

Bildzeichen und Symbole Bildzeichen auf dem Gerät



Achtung!



Betriebsanleitung lesen



Versorgungseinheit abnehmbar



Gehörschutz benutzen



Elektrogeräte gehören nicht in den Hausmüll.



Augenschutz benutzen



Gefahr - Hände vom Messer fernhalten



Akkus gehören nicht in den Hausmüll.



Achtung! Nachlauf der Schneideinrichtung



Geben Sie Akkus an einer Altbatteriesammelstelle ab, wo sie einer umweltgerechten Wiederverwertung zugeführt werden.



Die Benutzung des Gerätes bei Regen oder feuchter Umgebung ist verboten.

Bildzeichen auf dem Netzteil



Betriebsanleitung lesen



Garantierter Schallleistungspegel L_{WA} in dB.



Nur zur Verwendung in Räumen geeignet.



Achten Sie beim Schneiden darauf, dass keine Gegenstände wie Draht, Metallteile, Steine usw. in das Messer gelangen



Schutzklasse II Doppelisolation



Elektrogeräte gehören nicht in den Hausmüll.



Messer schärfen (Grasscheren-Messer)



Polung



Schärfwinkel (Grasscheren-Messer)

Bildzeichen in der Betriebsanleitung



Schutzhandschuhe benutzen



Drücken



Warten Sie, bis das Elektrowerkzeug zum Stillstand gekommen ist, bevor Sie es ablegen.



Keine Reinigungs- bzw. Lösungsmittel verwenden.



Gerät niemals mit Wasser abspritzen.

Allgemeine Sicherheitshinweise für Elektrowerkzeuge

⚠️ WARNUNG! Lesen Sie alle Sicherheitshinweise, Anweisungen, Bilderungen und technischen Daten, mit denen dieses Elektrowerkzeug versehen ist. Versäumnisse bei der Einhaltung der nachfolgenden Anweisungen können elektrischen Schlag, Brand und/oder schwere Verletzungen verursachen. **Bewahren Sie alle Sicherheitshinweise und Anweisungen für die Zukunft auf.**

Der in den Sicherheitshinweisen verwendete Begriff „Elektrowerkzeug“ bezieht sich auf netzbetriebene Elektrowerkzeuge (mit Netzleitung) oder auf akkubetriebene Elektrowerkzeuge (ohne Netzleitung).

1. Arbeitsplatzsicherheit

- a) **Halten Sie Ihren Arbeitsbereich sauber und gut beleuchtet.** Unordnung oder unbeleuchtete Arbeitsbereiche können zu Unfällen führen.

- b) **Arbeiten Sie mit dem Elektrowerkzeug nicht in explosionsgefährdeter Umgebung, in der sich brennbare Flüssigkeiten, Gase oder Stäube befinden.** Elektrowerkzeuge erzeugen Funken, die den Staub oder die Dämpfe entzünden können.

- c) **Halten Sie Kinder und andere Personen während der Benutzung des Elektrowerkzeuges fern.** Bei Ablenkung können Sie die Kontrolle über das Elektrowerkzeug verlieren.

2. Elektrische Sicherheit

- a) **Der Anschlussstecker des Elektrowerkzeugs muss in die Steckdose passen. Der Stecker darf in keiner Weise verändert werden. Verwenden Sie keine Adapterstecker gemeinsam mit schutzgeerdeten Elektrowerkzeugen.** Unveränderte Stecker und passende Steckdosen verringern das Risiko eines elektrischen Schlages.
- b) **Vermeiden Sie Körperkontakt mit geerdeten Oberflächen wie von Rohren, Heizungen, Herden und Kühlschränken.** Es besteht ein erhöhtes Risiko durch elektrischen Schlag, wenn Ihr Körper geerdet ist.
- c) **Halten Sie das Elektrowerkzeug von Regen oder Nässe fern.** Das Eindringen von Wasser in ein Elektrowerkzeug erhöht das Risiko eines elektrischen Schlages.
- d) **Zweckentfremden Sie die Anschlussleitung nicht, um das Elektrowerkzeug zu tragen, auf-**

- zuhängen oder um den Stecker aus der Steckdose zu ziehen. Halten Sie die Anschlussleitung fern von Hitze, Öl, scharfen Kanten oder sich bewegenden Teilen. Beschädigte oder verwickelte Anschlussleitungen erhöhen das Risiko eines elektrischen Schlages.
- e) **Wenn Sie mit einem Elektrowerkzeug im Freien arbeiten, verwenden Sie nur Verlängerungsleitungen, die auch für den Außenbereich geeignet sind.** Die Anwendung einer für den Außenbereich geeigneten Verlängerungsleitung verringert das Risiko eines elektrischen Schlages.
- f) **Wenn der Betrieb des Elektrowerkzeuges in feuchter Umgebung nicht vermeidbar ist, verwenden Sie einen Fehlerstromschutzschalter.** Der Einsatz eines Fehlerstromschutzschalters vermindert das Risiko eines elektrischen Schlages.
3. **Sicherheit von Personen**
- a) **Seien Sie aufmerksam, achten Sie darauf, was Sie tun, und gehen Sie mit Vernunft an die Arbeit mit einem Elektrowerkzeug. Benutzen Sie kein Elektrowerkzeug, wenn Sie müde sind oder unter Einfluss von Drogen, Alkohol oder Medikamenten stehen.** Ein Moment der Unachtsamkeit beim Gebrauch des Elektrowerkzeugs kann zu ernsthaften Verletzungen führen.
- b) **Tragen Sie persönliche Schutzausrüstung und immer eine Schutzbrille.** Das Tragen persönlicher Schutzausrüstung, wie Staubmaske, rutschfeste Sicherheitsschuhe, Schutzhelm oder Gehörschutz, je nach Art und Einsatz des Elektrowerkzeugs, verringert das Risiko von Verletzungen.
- c) **Vermeiden Sie eine unbeabsichtigte Inbetriebnahme. Vergewissern Sie sich, dass das Elektrowerkzeug ausgeschaltet ist, bevor Sie es an die Stromversorgung und/oder den Akku anschließen, es aufnehmen oder tragen.** Wenn Sie beim Tragen des Elektrowerkzeugs den Finger am Schalter haben oder das Elektrowerkzeug eingeschaltet an die Stromversorgung anschließen, kann dies zu Unfällen führen.
- d) **Entfernen Sie Einstellwerkzeuge oder Schraubenschlüssel, bevor Sie das Elektrowerkzeug einschalten.** Ein Werkzeug oder Schlüssel, der sich in einem drehenden Teil des Elektrowerkzeugs befindet, kann zu Verletzungen führen.
- e) **Vermeiden Sie eine abnormale Körperhaltung. Sorgen Sie für einen sicheren Stand und halten Sie jederzeit das Gleichgewicht.** Dadurch können Sie das Elektrowerkzeug in unerwarteten Situationen besser kontrollieren.
- f) **Tragen Sie geeignete Kleidung. Tragen Sie keine weite Kleidung oder Schmuck. Halten Sie Haa-**

- re und Kleidung fern von sich bewegenden Teilen.** Lockere Kleidung, Schmuck oder lange Haare können von sich bewegenden Teilen erfasst werden.
- g) **Wenn Staubabsaug- und -auf-fangeinrichtungen montiert werden können, sind diese anzuschließen und richtig zu verwenden.** Verwendung einer Staubabsaugung kann Gefährdungen durch Staub verringern.
- h) **Wiegen Sie sich nicht in falscher Sicherheit und setzen Sie sich nicht über die Sicherheitsregeln für Elektrowerkzeuge hinweg, auch wenn Sie nach vielfachem Gebrauch mit dem Elektrowerkzeug vertraut sind.** Achtloses Handeln kann binnen Sekundenbruchteilen zu schweren Verletzungen führen.
4. **Verwendung und Behandlung des Elektrowerkzeugs**
- a) **Überlasten Sie das Elektrowerkzeug nicht. Verwenden Sie für Ihre Arbeit das dafür bestimmte Elektrowerkzeug.** Mit dem passenden Elektrowerkzeug arbeiten Sie besser und sicherer im angegebenen Leistungsbe-reich.
- b) **Benutzen Sie kein Elektrowerkzeug, dessen Schalter defekt ist.** Ein Elektrowerkzeug, das sich nicht mehr ein- oder ausschalten lässt, ist gefährlich und muss repariert werden.
- c) **Ziehen Sie den Stecker aus der Steckdose und/oder entfernen Sie einen abnehmbaren Akku, bevor Sie Geräteeinstellungen vornehmen, Einsatzwerkzeuge wechseln oder das Elektrowerkzeug weglegen.** Diese Vorsichtsmaßnahme verhindert den unbeabsichtigten Start des Elektrowerkzeugs.
- d) **Bewahren Sie unbenutzte Elektrowerkzeuge außerhalb der Reichweite von Kindern auf. Lassen Sie keine Personen das Elektrowerkzeug benutzen, die mit diesem nicht vertraut sind oder diese Anweisungen nicht gelesen haben.** Elektrowerkzeuge sind gefährlich, wenn sie von unerfahrenen Personen benutzt werden.
- e) **Pflegen Sie das Elektrowerkzeug und Einsatzwerkzeug mit Sorgfalt. Kontrollieren Sie, ob bewegliche Teile einwandfrei funktionieren und nicht klemmen, ob Teile gebrochen oder so beschädigt sind, dass die Funktion des Elektrowerkzeugs beeinträchtigt ist. Lassen Sie beschädigte Teile vor dem Einsatz des Elektrowerkzeugs reparieren.** Viele Unfälle haben ihre Ursache in schlecht gewarteten Elektrowerkzeugen.
- f) **Halten Sie Schneidwerkzeuge scharf und sauber.** Sorgfältig gepflegte Schneidwerkzeuge mit scharfen Schneidkanten verklemmen sich weniger und sind leichter zu führen.
- g) **Verwenden Sie Elektrowerkzeug, Zubehör, Einsatzwerkzeuge usw. entsprechend diesen Anweisungen. Berücksich-**

- tigen Sie dabei die **Arbeitsbedingungen und die auszuführende Tätigkeit**. Der Gebrauch von Elektrowerkzeugen für andere als die vorgesehenen Anwendungen kann zu gefährlichen Situationen führen.
- h) **Halten Sie Griffe und Griffflächen trocken, sauber und frei von Öl und Fett**. Rutschige Griffe und Griffflächen erlauben keine sichere Bedienung und Kontrolle des Elektrowerkzeugs in unvorhergesehenen Situationen.
5. **Verwendung und Behandlung des Akkuwerkzeugs**
- a) **Laden Sie die Akkus nur mit Ladegeräten auf, die vom Hersteller empfohlen werden**. Durch ein Ladegerät, das für eine bestimmte Art von Akkus geeignet ist, besteht Brandgefahr, wenn es mit anderen Akkus verwendet wird.
- b) **Verwenden Sie nur die dafür vorgesehenen Akkus in den Elektrowerkzeugen**. Der Gebrauch von anderen Akkus kann zu Verletzungen und Brandgefahr führen.
- c) **Halten Sie den nicht benutzten Akku fern von Büroklammern, Münzen, Schlüsseln, Nägeln, Schrauben oder anderen kleinen Metallgegenständen, die eine Überbrückung der Kontakte verursachen könnten**. Ein Kurzschluss zwischen den Akkukontakten kann Verbrennungen oder Feuer zur Folge haben.
- d) **Bei falscher Anwendung kann Flüssigkeit aus dem Akku austreten**. Vermeiden Sie den Kontakt damit. Bei zufälligem Kontakt mit Wasser abspülen. **Wenn die Flüssigkeit in die Augen kommt, nehmen Sie zusätzlich ärztliche Hilfe in Anspruch**. Austretende Akkuflüssigkeit kann zu Hautreizungen oder Verbrennungen führen.
- e) **Benutzen Sie keinen beschädigten oder veränderten Akku**. Beschädigte oder veränderte Akkus können sich unvorhersehbar verhalten und zu Feuer, Explosion oder Verletzungsfahr führen.
- f) **Setzen Sie einen Akku keinem Feuer oder zu hohen Temperaturen aus**. Feuer oder Temperaturen über 130 °C können eine Explosion hervorrufen.
- g) **Befolgen Sie alle Anweisungen zum Laden und laden Sie den Akku oder das Akkuwerkzeug niemals außerhalb des in der Betriebsanleitung angegebenen Temperaturbereichs**. Falsches Laden oder Laden außerhalb des zugelassenen Temperaturbereichs kann den Akku zerstören und die Brandgefahr erhöhen.
6. **Service**
- a) **Lassen Sie Ihr Elektrowerkzeug nur von qualifiziertem Fachpersonal und nur mit Original-Ersatzteilen reparieren**. Damit wird sichergestellt, dass die Sicherheit des Elektrowerkzeugs erhalten bleibt.
- b) **Warten Sie niemals beschädigte Akkus**. Sämtliche Wartung von Akkus sollte nur durch den Her-

steller oder bevollmächtigte Kundendienststellen erfolgen.

Sicherheitshinweise für Heckenscheren

- a. **Verwenden Sie die Heckenschere nicht bei schlechtem Wetter, besonders nicht bei Gewittergefahr.** Dies verringert die Gefahr von einem Blitz getroffen zu werden.
- b. **Halten Sie jegliche Netzleitungen aus dem Schnittbereich fern.** Leitungen können in Hecken oder Büschen verborgen sein und versehentlich durch das Messer angeschnitten werden.
- c. **Tragen Sie Gehörschutz.** Geeignete persönliche Schutzausrüstung verringert das Risiko einer Hörminderung.
- d. **Halten Sie die Heckenschere nur an den isolierten Griffflächen, da das Schneidmesser verborgene Stromleitungen treffen kann.** Der Kontakt der Messer mit einer spannungsführenden Leitung kann auch metallene Geräteteile unter Spannung setzen und zu einem elektrischen Schlag führen.
- e. **Halten Sie alle Körperteile vom Messer fern. Versuchen Sie nicht, bei laufenden Messern Schnittgut zu entfernen oder zu schneidendes Material festzuhalten.** Die Messer bewegen sich nach dem Ausschalten des Schalters weiter. Ein Moment der Unachtsamkeit bei Benutzung der Heckenschere kann zu schweren Verletzungen führen.

- f. **Stellen Sie sicher, dass alle Schalter ausgeschaltet sind und die Einschaltsperrposition befindet, bevor Sie eingeklemmtes Material entfernen oder die Heckenschere warten.** Ein unerwarteter Betrieb der Heckenschere beim Entfernen von eingeklemmtem Material oder bei der Wartung kann zu ernsthaften Verletzungen führen.
- g. **Tragen Sie die Heckenschere am Griff bei stillstehendem Messer und achten Sie darauf, keinen Schalter zu betätigen.** Das richtige Tragen der Heckenschere verringert die Gefahr des unbeabsichtigten Betriebs und eine dadurch verursachte Verletzung durch das Messer.
- h. **Bei Transport oder Aufbewahrung der Heckenschere stets die Abdeckung über die Messer ziehen.** Sachgemäßer Umgang mit der Heckenschere verringert die Verletzungsgefahr durch das Messer.

Sicherheitshinweise für Grasscheren

- a. **Verwenden Sie die Grasschere nicht bei schlechtem Wetter, besonders nicht bei Gewittergefahr.** Dies verringert die Gefahr von einem Blitz getroffen zu werden.
- b. **Halten Sie jegliche Netzleitungen aus dem Schnittbereich fern.** Leitungen können versehentlich durch das Messer angeschnitten werden.

- c. **Tragen Sie Gehörschutz.** Geeignete persönliche Schutzausrüstung verringert das Risiko einer Hörminderung.
- d. **Halten Sie die Grasschere nur an den isolierten Griffflächen, da das Schneidmesser verborgene Stromleitungen treffen kann.** Der Kontakt der Messer mit einer spannungsführenden Leitung kann auch metallene Geräteteile unter Spannung setzen und zu einem elektrischen Schlag führen.
- e. **Halten Sie alle Körperteile vom Messer fern. Versuchen Sie nicht, bei laufenden Messern Schnittgut zu entfernen oder zu schneidendes Material festzuhalten.** Die Messer bewegen sich nach dem Ausschalten des Schalters weiter. Ein Moment der Unachtsamkeit bei Benutzung der Grasschere kann zu schweren Verletzungen führen.
- f. **Stellen Sie sicher, dass alle Schalter ausgeschaltet sind und die Einschaltperre sich in Sperrposition befindet, bevor Sie eingeklemmtes Material entfernen oder die Grasschere warten.** Ein unerwarteter Betrieb der Grasschere beim Entfernen von eingeklemmtem Material oder bei der Wartung kann zu ernsthaften Verletzungen führen.
- g. **Tragen Sie die Grasschere am Griff bei stillstehendem Messer und achten Sie darauf, keinen Schalter zu betätigen.** Das richtige Tragen der Grasschere verringert die Gefahr des unbeabsich-

tigten Betriebs und eine dadurch verursachte Verletzung durch das Messer.

- h. **Bei Transport oder Aufbewahrung der Grasschere stets die Abdeckung über die Messer ziehen.** Sachgemäßer Umgang mit der Grasschere verringert die Verletzungsgefahr durch das Messer.

Zusätzliche Sicherheitshinweise für Gras- und Heckenscheren

- Tragen Sie zu Ihrer eigenen Sicherheit persönliche Schutzausrüstung:



- Augenschutz benutzen
- Gehörschutz benutzen
- Schutzhandschuhe benutzen
- Tragen Sie geeignete Arbeitskleidung wie festes Schuhwerk mit rutschfester Sohle und eine robuste, lange Hose.
- Tragen Sie keine lange Kleidung oder Schmuck, da diese von sich bewegenden Teilen erfasst werden können.
- Benutzen Sie das Gerät nicht, wenn Sie barfuß gehen oder offene Sandalen tragen.
- Das Gerät ist zum Gebrauch durch Erwachsene bestimmt. Jugendliche über 16 Jahre dürfen das Gerät nur unter Aufsicht benutzen.
- **Das Gerät ist für das Schneiden von Gras und Hecken vorgesehen. Mit dem Gerät keine Zweige, hartes Holz oder anderes**

- schneiden.** Das Gerät könnte beschädigt werden.
- **Halten Sie das Gerät richtig, z. B. mit beiden Händen an den Handgriffen, wenn zwei Handgriffe vorhanden sind.** Der Verlust der Kontrolle über das Gerät kann zu Verletzungen führen.
 - **Tragen Sie beim Arbeiten mit dem Gerät geeignete Kleidung und Arbeitshandschuhe. Fassen Sie das Gerät nie am Schneidmesser an oder heben es am Schneidmesser auf.** Der Kontakt mit dem Schneidmesser kann zu Verletzungen führen.
 - **Benutzen Sie das Gerät nicht in der Nähe von entzündbaren Flüssigkeiten oder Gasen.** Bei Kurzschluss besteht Brand- und Explosionsgefahr.
 - Stellen Sie immer sicher, dass sich das Gerät ordnungsgemäß in einer der vorgegebenen Arbeitspositionen befindet, bevor sie das Gerät starten.
 - **Die Messer sind regelmäßig auf Abnutzung zu kontrollieren und nachschleifen zu lassen.** Stumpfe Messer überlasten das Gerät. Daraus resultierende Schäden unterliegen nicht der Garantie.
 - Schalten Sie das Gerät aus und entfernen Sie den Akku. Vergewissern Sie sich, dass alle sich bewegenden Teile zum vollständigen Stillstand gekommen sind
 - wann immer Sie das Gerät verlassen
 - bevor Sie Blockierungen entfernen oder Verstopfungen beiseitigen
 - bevor Sie das Gerät überprüfen, reinigen oder Arbeiten an ihm durchführen
 - Falls die Schneideinrichtung einen Fremdkörper berührt oder das Gerät anfängt, ungewöhnlich stark zu vibrieren, ist eine sofortige Überprüfung erforderlich:
 - untersuchen Sie auf lose Teile und ziehen sie diese fest an
 - suchen Sie nach Beschädigungen
 - tauschen Sie beschädigte Teile gegen gleichwertige oder lassen Sie das Gerät reparieren.
 - **Versuchen Sie nicht, das Gerät selbst zu reparieren, es sei denn, Sie besitzen hierfür eine Ausbildung. Sämtliche Arbeiten, die nicht in dieser Betriebsanleitung angegeben werden, dürfen nur von unserem Service-Center ausgeführt werden.** Viele Unfälle haben ihre Ursache in schlecht gewarteten Geräten.
 - **Verwenden Sie ausschließlich Zubehör, welches von PARKSIDE empfohlen wurde.** Ungeeignetes Zubehör kann zu elektrischem Schlag oder Feuer führen.
- Sicherheitshinweise für Geräte mit eingebautem Akku**
- **Setzen Sie das Gerät nicht über längere Zeit starker Sonnenstrahlung aus. Legen Sie das Gerät nicht auf Heizkörper. Hit-**

ze schadet dem Akku. Es besteht Explosionsgefahr.

- **Lassen Sie ein erwärmtes Gerät vor dem Laden abkühlen.**
- **Öffnen Sie das Gerät nicht, außer um den Akku vor der Entsorgung dauerhaft zu entfernen. Vermeiden Sie eine mechanische Beschädigung des Akkus.** Es besteht die Gefahr eines Kurzschlusses. Es können Dämpfe austreten, die die Atemwege reizen. Sorgen Sie für Frischluft. Nehmen Sie bei Beschwerden ärztliche Hilfe in Anspruch.
- Benutzen Sie das Gerät nicht während des Ladevorgangs. Verwenden Sie kein Verlängerungskabel. Das Netzteil darf nur in Innenräumen verwendet werden. Eindringendes Wasser erhöht das Risiko eines elektrischen Schlages.

Restrisiken

Auch wenn Sie dieses Gerät vorschriftsmäßig bedienen, bleiben immer Restrisiken bestehen. Folgende Gefahren können im Zusammenhang mit der Bauweise und Ausführung dieses Gerätes auftreten:

- Augenschäden, falls kein geeigneter Augenschutz getragen wird.
- Gehörschäden, falls kein geeigneter Gehörschutz getragen wird.
- Gesundheitsschäden, die aus Hand-Arm-Schwingungen resultieren, falls das Gerät über einen längeren Zeitraum verwendet wird oder nicht ordnungsgemäß geführt und gewartet wird.

- Schnittverletzungen

⚠ WARNUNG! Gefahr durch elektromagnetisches Feld, das, während das Gerät im Betrieb ist, erzeugt wird. Das Feld kann unter bestimmten Umständen aktive oder passive medizinische Implantate beeinträchtigen. Um die Gefahr von ernsthaften oder tödlichen Verletzungen zu verringern, empfehlen wir Personen mit medizinischen Implantaten ihren Arzt und den Hersteller des medizinischen Implantats zu konsultieren, bevor das Gerät bedient wird.

Vorbereitung

Bedienteile

Lernen Sie vor dem ersten Betrieb des Geräts die Bedienteile kennen.

- **Aktivierungs-Taste (3)**
 - Drücken Sie die Aktivierungs-Taste (3). Die LED-Statusanzeige (4) leuchtet dauerhaft grün und das Gerät ist aktiviert.
 - Drücken Sie erneut die Aktivierungs-Taste (3) und halten Sie sie für 3 Sekunden gedrückt. Die LED-Statusanzeige (4) erlischt und das Gerät ist deaktiviert.
 - **Ein-/Ausschalter (8)**
 - Einschalten: Drücken
 - Ausschalten: Loslassen
 - **Arretierung, Gerätekopf (5)**
Für einen komfortablen Kantenschnitt können Sie den Gerätekopf (1) drehen (3 Positionen / +90°, 0°, -90°).
- Vorgehen (Abb. D)**

- Betätigen Sie die Arretierung (5) und drehen Sie den Gerätekopf (1) in die gewünschte Position.
- Lassen Sie die Arretierung (5) los, damit der Gerätekopf (1) einrastet.

Zubehör aufstecken/auswechseln

▲ VORSICHT! Achten Sie darauf, vor dem Aufstecken oder Auswechseln des Zubehörs das Gerät zu deaktivieren, um Gefährdungen und Verletzungen zu vermeiden.

Zubehör aufstecken

Vorgehen (Abb. C)

1. Setzen Sie die Nase (16) des Grasscheren-Messer (10) oder des Strauchscheren-Messer (12) in der Nut an der Unterseite des Gerätekopfes (1) an.
2. Klappen Sie das Zubehör in Richtung Gerätekopf (1).
3. Drücken Sie die beiden Messer-Entriegelungstasten (9) rechts und links am Zubehör.
4. Lassen Sie die Messer-Entriegelungstasten (9) los, wenn das Zubehör bündig am Gerätekopf (1) anliegt.
5. Überprüfen Sie, den festen Sitz des Zubehörs durch Ziehen am Zubehör.

Zubehör abnehmen

Vorgehen (Abb. C)

1. Drücken Sie die beiden Messer-Entriegelungstasten (9) rechts und links am Zubehör.

2. Klappen Sie das Zubehör nach vorne weg.
3. Nehmen Sie das Zubehör ab.

Ladezustand prüfen

Vorgehen

1. Die Ladezustandsanzeige (2) leuchtet während des Betriebs. Der Ladezustand des Akkus wird durch Aufleuchten der entsprechenden LEDs an der Ladezustandsanzeige (2) angezeigt.
 - rot, orange und grün** → Akku geladen
 - rot und orange** → Akku teilweise geladen
 - rot** → Akku müssen geladen werden
2. Laden Sie den Akku auf, wenn nur noch die rote LED der Ladezustandsanzeige (2) leuchtet.

Akku aufladen

▲ VORSICHT! Verletzungsgefahr durch auslaufende Elektrolytlösung. Setzen Sie den Akku nicht extremen Bedingungen wie Wärme und Stoß aus. Spülen Sie bei Augen-Haut-Kontakt die betroffenen Stellen mit Wasser oder Neutralisator und suchen Sie einen Arzt auf.

▲ WARNUNG! Verletzungsgefahr durch Stromschlag. Laden Sie den Akku nur in trockenen Räumen auf. **HINWEIS!** Laden Sie das Gerät nur mit dem von uns erhältlichen Netzteil (*Ersatzteile und Zubehör, S. 28*).

Hinweise

- Versorgen Sie das Gerät nur mit SELV (Safety Extra Low Voltage / Sicherheitskleinspannung) ent-

sprechend der Kennzeichnung auf dem Gerät.

- Laden Sie den Akku vor dem ersten Gebrauch auf.
- Beachten Sie die jeweils gültigen Sicherheitshinweise sowie die Bestimmungen und Hinweise zum Umweltschutz.
- Defekte, die durch unsachgemäße Handhabung entstehen, unterliegen nicht der Garantie.

Voraussetzungen

- Netzteil (nicht mitgeliefert)
- USB-C Ladekabel (14)

Vorgehen (Abb. A)

1. Verbinden Sie das USB-C-Ladekabel (14) mit einem Netzteil.
2. Verbinden Sie das USB-Ladekabel (14) mit der Ladebuchse (7) des Gerätes.
3. Schließen Sie das Netzteil an eine Steckdose an.
Die Ladezustandsanzeige (2) leuchtet:

- **rot/orange/grün:** Akku ist voll geladen

Die empfohlene Ladezeit beträgt ca. 1 Stunde. Diese Ladezeit wird nur unter Verwendung des Netzteils erreicht.

Die Ladezeit wird u.a. durch Faktoren wie Temperatur der Umgebung und des Akkus, sowie der anliegenden Netzspannung beeinflusst und kann ggf. von den angegebenen Werten abweichen.

4. Ziehen Sie nach erfolgtem Ladevorgang zuerst den Stecker des Netzteils aus der Steckdose. Ent-

fernen Sie dann das USB-Ladekabel (14) aus dem Gerät. Benutzen Sie das Gerät nicht während des Ladevorgangs. Verwenden Sie kein Verlängerungskabel. Das Netzteil darf nur in Innenräumen verwendet werden. Eindringendes Wasser erhöht das Risiko eines elektrischen Schlag-

Betrieb

Allgemeine Arbeitshinweise

⚠️ WARNUNG! Verletzungsgefahr! Beachten Sie die nachfolgenden Hinweise.

- Tragen Sie beim Betrieb des Geräts immer festes Schuhwerk, lange Hosen, Gehörschutz, Arbeitshandschuhe und eine Schutzbrille.
- Das Gerät ist ausschließlich für Arbeiten vorgesehen, bei denen Sie auf dem Boden stehen und nicht auf einer Leiter oder sonstiger instabiler Standfläche.
- Beachten Sie die Hinweise zur Wartung und Reinigung des Gerätes.
- Schalten Sie bei Blockierung des Gras- und Strauchscheren-Messers (10)/(12) durch feste Gegenstände das Gerät sofort aus und deaktivieren Sie das Gerät. Drücken Sie hierzu die Aktivierungstaste (3) und halten Sie sie diese für 3 Sekunden gedrückt. Die LED-Statusanzeige (4) erlischt und das Gerät ist deaktiviert. Entfernen Sie erst dann den Gegenstand.

- Verwenden Sie nur scharfe Messer, um eine gute Schnittleistung zu erzielen und das Gerät und den Akku zu schonen.
- Leichte Scharfen an den Schneiden können Sie selbst glätten. Ziehen Sie dazu die Schneiden mit einem Ölstein ab. Nur scharfe Messer bringen eine gute Schnittleistung.
- Belasten Sie das Gerät während der Arbeit nicht so stark, dass es zum Stillstand kommt.
- Sollte ein Schalter beschädigt sein, darf mit dem Gerät nicht mehr gearbeitet werden.

Arbeiten mit der Grasschere

- Gras lässt sich am besten schneiden, wenn es trocken und nicht zu hoch ist.

Arbeiten mit der Strauchschere (Heckenschere)

- Bewegen Sie das Gerät gleichmäßig vorwärts oder bogenförmig auf und ab.
- Das doppelseitige Strauchscheren-Messer (12) ermöglicht den Schnitt in beiden Richtungen oder durch Pendelbewegungen von einer Seite zur anderen.

Vor dem Betrieb

Führen Sie folgende Schritte vor jedem Betrieb durch. Dadurch ist eine lange und zuverlässige Nutzung gewährleistet.

- **HINWEIS!** Schäden am Gras- und Strauchscheren-Messer (10)/(12). Achten Sie beim Schneiden darauf, keine Gegenstände, wie z. B. Steine, Drahtzäune oder Pflanzenstützen, zu berühren.

- Kontrollieren Sie das Gerät vor jedem Gebrauch auf offensichtliche Mängel wie lose, abgenutzte oder beschädigte Teile. Prüfen Sie den festen Sitz der Schrauben im Gras- und Strauchscheren-Messer (10)/(12).
- Schneiden Sie nicht mit einem stumpfen oder abgenutzten Gras- und Strauchscheren-Messer (10)/(12), da Sie ansonsten Motor und Getriebe Ihres Gerätes überlasten.

Ein- und Ausschalten

Hinweise

Die LED-Statusanzeige (4) signalisiert den Gerätestatus wie folgt:

- **LED→grün:** Gerät ist aktiviert und betriebsbereit.
- **LED→rot:** Gerät läuft und ist weiterhin betriebsbereit.
- **LED→aus:** Gerät ist deaktiviert.

Einschalten (Abb. B)

⚠ VORSICHT! Personenschäden oder Geräteschäden! Achten Sie auf einen sicheren Stand und halten Sie das Gerät mit einer Hand und mit Abstand vom eigenen Körper gut fest.

1. Stellen Sie sicher, dass folgende bewegliche Teile eingerastet sind:
 - Arretierung (5) des drehbaren Gerätekopfes (1)
2. Entfernen Sie den Messerschutz (11)/(13).
3. Halten Sie das Gerät immer am Handgriff (6).
4. **HINWEIS!** Achten Sie vor dem Einschalten darauf, dass das Gerät keine Gegenstände berührt. Drücken Sie die Aktivierungstaste (3). Die LED-Statusanzeige (4)

leuchtet grün und das Gerät ist betriebsbereit.

Erfolgt innerhalb von 5 Sekunden kein weiterer Schritt, deaktiviert sich das Gerät automatisch und die LED-Statusanzeige erlischt.

- Betätigen Sie den Ein-/Ausschalter (8). Das Gerät läuft mit höchster Geschwindigkeit. Die LED-Statusanzeige (4) leuchtet rot.

Ausschalten (Abb. B)

- Lassen Sie den Ein-/Ausschalter (8) los. Nach dem Loslassen des Ein-/Ausschalters bleibt das Gerät 5 Sekunden betriebsbereit (LED-Statusanzeige → rot). Danach wird das Gerät automatisch deaktiviert, die LED-Statusanzeige (4) erlischt, und das Gerät muss bei Bedarf erneut aktiviert werden.
- Warten Sie, bis das Elektrowerkzeug zum Stillstand gekommen ist, bevor Sie es ablegen.

Transport

Hinweise

- Schalten Sie das Gerät aus, und achten Sie darauf dass das Gerät deaktiviert ist. Vergewissern Sie sich, dass alle sich bewegenden Teile zum vollständigen Stillstand gekommen sind.
- Transportieren Sie die Gras- und Strauchschere stets mit Messerschutz (11)/(13).
- Tragen Sie das Gerät immer am Handgriff (6).

Reinigung, Wartung und Lagerung

⚠️ WARNUNG! Verletzungsgefahr durch ungewollt anlaufendes Gerät. Schützen Sie sich bei Wartungs- und Reinigungsarbeiten. Achten Sie darauf, dass das Gerät deaktiviert ist (siehe *Bedienteile*, S. 16).

⚠️ VORSICHT! Schnittverletzungen! Tragen Sie schnittfeste Handschuhe, wenn Sie mit den Messern hantieren. Lassen Sie Instandsetzungsarbeiten und Reinigungsarbeiten, die nicht in dieser Anleitung beschrieben sind, von unserem Service-Center durchführen. Verwenden Sie nur Original-Ersatzteile.

Reinigung (Abb. E)

⚠️ WARNUNG! Elektrischer Schlag! Spritzen Sie das Gerät niemals mit Wasser ab.

HINWEIS! Beschädigungsgefahr. Chemische Substanzen können die Kunststoffteile des Gerätes angreifen. Verwenden Sie keine Reinigungs- bzw. Lösungsmittel.

- Halten Sie Lüftungsschlitze, Motorgehäuse und Griffe des Gerätes sauber. Verwenden Sie dazu ein feuchtes Tuch oder eine Bürste.

Messer reinigen und pflegen

Notwendige Werkzeuge und Hilfsmittel (nicht mitgeliefert)

- Lappen
- Pflegeöl-Spray

Pflege nach jeder Benutzung

- Entfernen Sie festsitzenden Grünschnitt.
- Reinigen Sie das Gras- und Strauchscheren-Messer (10)/(12) mit einem öligen Lappen.
- Pflegen Sie das Gras- und Strauchscheren-Messer (10)/(12) mit einem Pflegeöl-Spray.

Wartung

- Kontrollieren Sie das Gerät vor jedem Gebrauch auf offensichtliche Mängel wie lose, abgenutzte oder beschädigte Teile. Prüfen Sie den festen Sitz der Schrauben am Gras- und Strauchscheren-Messer (10)/(12).
- Überprüfen Sie Abdeckungen und Schutzeinrichtungen auf Beschädigungen und korrekten Sitz. Tauschen Sie diese gegebenenfalls aus.
- Leichte Scharfen an den Schneiden können Sie vorsichtig selbst glätten. Ziehen Sie dazu die Schneide mit einem Ölstein ab.
- Schärfen Sie bei Bedarf stumpfe Messer (siehe *Messer schärfen*, S. 21). Sind die Messer stumpf oder haben sie größere Scharfen, kann es zum Blockieren der Schneidmechanik kommen. Nur scharfe Messer bringen eine gute Schnittleistung.
- Stark beschädigte oder verbogene Messer dürfen nicht weiterverwendet werden und müssen ersetzt werden (siehe *Ersatzteile und Zubehör*, S. 28).

Messer schärfen

Hinweise

- Prüfen Sie die Schneidkanten. Bei sichtbaren Kratzern, Dellen oder stumpfen Schneiden ist ein Nachschliff sinnvoll. Die Schneidmesser dürfen nicht blau anlaufen – das weist auf eine Überhitzung hin.
- Schärfwinkel - Grasscheren-Messer
 - Messer oben: 35°
 - Messer unten: 45°
- Schärfwinkel - Strauchscheren-Messer
 - Messer oben: 45°
- Entnehmen Sie das Zubehör (siehe *Zubehör aufstecken/auswechseln*, S. 17).
- Entfernen Sie Schnittreste und Schmutz von den Messern.
- Verwenden Sie beim Schärfen der Messer eine rutschfeste Unterlage, um ein sicheres Arbeiten zu gewährleisten.

Notwendige Werkzeuge und Hilfsmittel (nicht mitgeliefert)

- Nadelfeile/Flachfeile
 - Körnung: ≈200
- Lappen
- Pflegeöl-Spray

Strauchscheren-Messer

Hinweise

- Über die Antriebsmuffe (17) können die Schneidmesser in die passende Position verschoben werden.

Vorgehen (Abb. F)

1. Positionieren Sie die Schneidmesser des Strauchscheren-Messers (12) so, dass die Schneidkanten gut zugänglich sind.
2. Schärfen Sie jede Schneidkante des oberen Schneidmessers mit einer Feile in Vorwärtsrichtung – dabei den Schärfwinkel (siehe *Messer schärfen*, S. 21) beachten. Legen Sie die Feile im richtigen Winkel an und führen Sie sie sanft zur Schneidkante (2-3 Züge reichen meist aus).
Wichtig: ruhig und gleichmäßig arbeiten.
HINWEIS! Nur das bewegliche obere Messer mit Schrägschliff wird geschliffen. Das untere feststehende Messer bleibt ungeschliffen.
3. Entfernen Sie den entstandenen Feilstaub mit einem feuchten Tuch.
4. Sprühen Sie die Messer beidseitig mit einem Pflegeöl-Spray ein.
5. Zubehör aufstecken und das Gerät für ca. 5 Sekunden einschalten, damit sich das Öl gleichmäßig auf dem Messer verteilt und ein zuverlässiger Korrosionsschutz gewährleistet ist.
6. ren-Messers (10) vollständig in eine Richtung, dass jeweils eine Seite der Schneidkanten gut zugänglich ist.
7. Schärfen Sie die Schneidkanten des oberen Schneidmessers mit einer Feile in Vorwärtsrichtung – Schärfwinkel (siehe *Messer schärfen*, S. 21) beachten. Legen Sie die Feile im richtigen Winkel an und führen Sie sie sanft zur Schneidkante (2-3 Züge reichen meist aus).
Wichtig: ruhig und gleichmäßig arbeiten.
8. Verschieben Sie das obere Schneidmesser vollständig in die andere Richtung, dass jeweils die andere Seite der Schneidkanten gut zugänglich ist.
9. Schärfen Sie nun die restlichen Schneidkanten des oberen Schneidmessers.
10. Wenden Sie das Messer und bearbeiten Sie die restlichen Schneidkanten auf dieselbe Art.
11. Entfernen Sie den entstandenen Feilstaub mit einem feuchten Tuch.
12. Sprühen Sie die Messer beidseitig mit einem Pflegeöl-Spray ein.
13. Zubehör aufstecken und das Gerät für ca. 5 Sekunden einschalten, damit sich das Öl gleichmäßig auf dem Messer verteilt und ein zuverlässiger Korrosionsschutz gewährleistet ist.

Grasscheren-Messer

Hinweise

- Über die Antriebsmuffe (17) können die Schneidmesser in die passende Position verschoben werden.

Vorgehen (Abb. F)

1. Verschieben Sie das obere Schneidmesser des Grassche-

Lagerung

Lagern Sie Gerät und Zubehör stets:

- sauber
- trocken

- staubgeschützt
- außerhalb der Reichweite von Kindern
- mit Messerschutz (11)/(13) über dem Gras- und Strauchscheren-Messer (10)/(12)
 - Der Messerschutz ist eine wichtige Sicherheitseinrichtung. Falls der Messerschutz beschädigt ist, verwenden Sie ihn nicht und ersetzen Sie ihn umgehend.
- Die Lagertemperatur für den Akku und das Gerät beträgt zwischen 15–25 °C. Vermeiden Sie während der Lagerung extreme Kälte oder Hitze. Der Akku kann dadurch an Leistung verlieren oder geschädigt werden.
- Lagern Sie den Akku nur im teilgeladenen Zustand. Während einer längeren Lagerung sollte der Ladezustand 40-60% betragen.
- Prüfen Sie während einer längeren Lagerung den Ladezustand des Akkus etwa alle 3 Monate. Laden Sie den Akku bei Bedarf nach.

Entsorgung/Umweltschutz

Nehmen Sie den Akku aus dem Gerät (siehe "Akku zur Entsorgung demonstrieren") und führen Sie Gerät, Akku, Zubehör und Verpackung einer umweltgerechten Wiederverwertung zu.



Elektrogeräte gehören nicht in den Hausmüll.

Das Symbol der durchgestrichenen Mülltonne bedeutet, dass dieses Elektro- bzw. Elektronikgerät am Ende seiner Lebensdauer nicht im Hausmüll entsorgt werden darf, sondern vom Endnutzer einer getrennten Sammlung zugeführt werden muss.

Richtlinie 2012/19/EU über Elektro- und Elektronik-Altgeräte:

Verbraucher sind gesetzlich dazu verpflichtet, Elektro- und Elektronikgeräte am Ende ihrer Lebensdauer einer umweltgerechten Wiederverwertung zuzuführen. Auf diese Weise wird eine umwelt- und ressourcenschonende Verwertung sichergestellt. Je nach Umsetzung in nationales Recht können Sie folgende Möglichkeiten haben:

- an einer Verkaufsstelle zurückgeben,
- an einer offiziellen Sammelstelle abgeben,
- an den Hersteller/Inverkehrbringer zurücksenden.

Nicht betroffen sind den Altgeräten beigefügte Zubehörteile und Hilfsmittel ohne Elektrobestandteile.

Zusätzliche Entsorgungshinweise für Deutschland

Das Gerät ist bei eingerichteten Sammelstellen, Wertstoffhöfen oder Entsorgungsbetrieben abzugeben. Zudem sind Vertreter von Elektro- und Elektronikgeräten sowie Vertreter von Lebensmitteln zur Rücknahme verpflichtet. LIDL bietet Ihnen Rückgabemöglichkeiten direkt in den Filialen und Märkten an. Rückgabe und Entsorgung sind für Sie kostenfrei.

Beim Kauf eines Neugerätes haben Sie das Recht, ein entsprechendes Altgerät unentgeltlich zurückzugeben. Zusätzlich haben Sie die Möglichkeit, unabhängig vom Kauf eines Neugerätes, unentgeltlich (bis zu drei) Altgeräte abzugeben, die in keiner Abmessung größer als 25 cm sind.

Bitte entnehmen Sie vor der Rückgabe Batterien oder Akkumulatoren (siehe Ausbauanleitung), sowie Lampen, die zerstörungsfrei entnommen werden können und führen diese einer separaten Sammlung zu.

Entsorgungshinweise für Akkus



Der Akku darf am Ende der Nutzungszeit nicht über den Hausmüll entsorgt werden. Werfen Sie den Akku nicht ins Feuer (Explosionsgefahr) oder ins Wasser. Beschädigte Akkus können der Umwelt und ihrer Gesundheit schaden, wenn giftige Dämpfe oder Flüssigkeiten austreten.

- Öffnen Sie Akkus nicht und vermeiden Sie eine mechanische Beschädigung. Es besteht die Gefahr eines Kurzschlusses und es können Dämpfe austreten, die die Atemwege reizen.
- Aus Sicherheitsgründen sollten Akkus vor der Entsorgung entladen werden.
- Kleben Sie die Pole ab, um Kurzschlüsse zu vermeiden.
- Entsorgen Sie Akkus über den Handel oder eine Sammelstelle.

• Beschädigte Akkus

Behandeln Sie äußerlich beschädigte Akkus besonders vorsichtig!

- Berühren Sie beschädigte Akkus nicht mit bloßen Händen.
- Falls Sie die Pole nicht abkleben können, geben Sie Akkus einzeln in eine Plastiktüte.
- Geben Sie beschädigte Akkus einzeln in einen nicht brennbaren, verschleißbaren Behälter, der noch mit Sand gefüllt werden kann.
- Bringen Sie beschädigte Akkus zu einer Sammelstelle mit Fachpersonal.

Akku zur Entsorgung demontieren

⚠ VORSICHT! Verletzungsgefahr. Maschine einschalten bis Akku leer. Nur entladenen Akku demontieren.

Notwendige Werkzeuge (nicht mitgeliefert)

- Kreuzschlitz-Schraubendreher
- Seitenschneider

Vorgehen

1. Lösen Sie mit einem passenden Schraubendreher alle Kreuzschlitzschrauben am Gehäuse.
 2. Entfernen Sie die Schrauben und öffnen Sie das Gehäuse.
 3. Ziehen Sie den aufgesteckten Draht am Minuspol (schwarz) ab.
 4. Ziehen Sie den aufgesteckten Draht am Pluspol (rot) ab.
 5. Entnehmen Sie den Akku.
- Entsorgen Sie den Akku gemäß den lokalen Vorschriften.

Fehlersuche

Die folgende Tabelle hilft Ihnen kleine Störungen zu beseitigen:

Problem	Mögliche Ursache	Fehlerbehebung
Gerät startet nicht	Akku entladen	Akku laden (siehe <i>Akku aufladen</i> , S. 17)
	Gerät deaktiviert	Gerät aktivieren (siehe <i>Bedienteile</i> , S. 16)
Gerät arbeitet mit Unterbrechungen	Motor defekt	Wenden Sie sich an das Service-Center.
Gras- und Strauchscheeren-Messer (10)/(12) wird heiß	Gras- und Strauchscheeren-Messer (10)/(12) ist stumpf oder hat Scharten	Gras- und Strauchscheeren-Messer (10)/(12) schleifen (<i>Wartung</i> , S. 21) oder austauschen (<i>Ersatzteile und Zubehör</i> , S. 28)
	Zu viel Reibung wegen fehlender Schmierung	Gras- und Strauchscheeren-Messer (10)/(12) ölen
Schlechtes Schneidergebnis	Gras- und Strauchscheeren-Messer (10)/(12) ist stumpf oder hat Scharten	Gras- und Strauchscheeren-Messer (10)/(12) schleifen (<i>Wartung</i> , S. 21) oder austauschen (<i>Ersatzteile und Zubehör</i> , S. 28)
	Zu viel Reibung wegen fehlender Schmierung	Gras- und Strauchscheeren-Messer (10)/(12) ölen
	Verschmutztes Messer (10/12)	Gras- und Strauchscheeren-Messer (10)/(12) reinigen

Service

Garantie

Sehr geehrte Kundin, sehr geehrter Kunde,
 Sie erhalten auf dieses Produkt 3 Jahre Garantie ab Kaufdatum. Im Falle von Mängeln dieses Produkts stehen Ihnen gegen den Verkäufer des Produkts gesetzliche Rechte zu. Diese gesetzlichen Rechte werden

durch unsere im Folgenden dargestellte Garantie nicht eingeschränkt.

Garantiebedingungen

Die Garantiefrist beginnt mit dem Kaufdatum. Bitte bewahren Sie den Original-Kassenbon gut auf. Diese Unterlage wird als Nachweis für den Kauf benötigt. Tritt innerhalb von drei Jahren ab dem Kaufdatum dieses Produkts ein Material- oder Fabri-

kationsfehler auf, wird das Produkt von uns – nach unserer Wahl – für Sie kostenlos repariert oder ersetzt. Diese Garantieleistung setzt voraus, dass innerhalb der Drei-Jahres-Frist das defekte Produkt und der Kaufbeleg (Kassenbon) vorgelegt und schriftlich kurz beschrieben wird, worin der Mangel besteht und wann er aufgetreten ist.

Wenn der Defekt von unserer Garantie gedeckt ist, erhalten Sie das reparierte oder ein neues Produkt zurück. Mit Reparatur oder Austausch des Produkts beginnt kein neuer Garantiezeitraum.

Garantiezeit und gesetzliche Mängelansprüche

Die Garantiezeit wird durch die Gewährleistung nicht verlängert. Dies gilt auch für ersetzte und reparierte Teile. Eventuell schon beim Kauf vorhandene Schäden und Mängel müssen sofort nach dem Auspacken gemeldet werden. Nach Ablauf der Garantiezeit anfallende Reparaturen sind kostenpflichtig.

Garantieumfang

Das Produkt wurde nach strengen Qualitätsrichtlinien sorgfältig produziert und vor Anlieferung gewissenhaft geprüft.

Die Garantieleistung gilt für Material- oder Fabrikationsfehler. Diese Garantie erstreckt sich nicht auf Produktteile, die normaler Abnutzung ausgesetzt sind und daher als Verschleißteile angesehen werden können (z. B. Grasscheren-Messer/Strauchscheren-Messer) oder für Beschädigun-

gen an zerbrechlichen Teilen (z. B. Schalter).

Diese Garantie verfällt, wenn das Produkt beschädigt, nicht sachgemäß benutzt oder nicht gewartet wurde. Ebenso für Schäden durch Wasser, Frost, Blitz und Feuer oder falschen Transport. Für eine sachgemäße Benutzung des Produkts sind alle in der Betriebsanleitung aufgeführten Anweisungen genau einzuhalten. Verwendungszwecke und Handlungen, von denen in der Betriebsanleitung abgeraten oder vor denen gewarnt wird, sind unbedingt zu vermeiden.

Das Produkt ist lediglich für den privaten und nicht für den gewerblichen Gebrauch bestimmt. Bei missbräuchlicher und unsachgemäßer Behandlung, Gewaltanwendung und bei Eingriffen, die nicht von unserer autorisierten Service-Niederlassung vorgenommen wurden, erlischt die Garantie.

Abwicklung im Garantiefall

Um eine schnelle Bearbeitung Ihres Anliegens zu gewährleisten, folgen Sie bitte den folgenden Hinweisen:

- Bitte halten Sie für alle Anfragen den Kassenbon und die Artikelnummer (IAN 508099_2507) als Nachweis für den Kauf bereit.
- Die Artikelnummer entnehmen Sie bitte dem Typenschild am Produkt, einer Gravur am Produkt, dem Titelblatt der Bedienungsanleitung (unten links) oder dem Aufkleber auf der Rück- oder Unterseite des Produktes.
- Sollten Funktionsfehler oder sonstige Mängel auftreten, kontak-

tieren Sie zunächst das nachfolgend benannte Service-Center **telefonisch** oder nutzen Sie unser **Kontaktformular**, das Sie auf parkside-diy.com in der Kategorie **Service** finden.

- Ein als defekt erfasstes Produkt können Sie, nach Rücksprache mit unserem Service-Center unter Beifügung des Kaufbelegs (Kassenbons) und der Angabe, worin der Mangel besteht und wann er aufgetreten ist, für Sie portofrei an die Ihnen mitgeteilte Service-Anschrift übersenden. Um Annahmeprobleme und Zusatzkosten zu vermeiden, benutzen Sie unbedingt nur die Adresse, die Ihnen mitgeteilt wird. Stellen Sie sicher, dass der Versand nicht unfrei, per Sperrgut, Express oder sonstiger Sonderfracht erfolgt. Senden Sie das Produkt bitte inkl. aller beim Kauf mitgelieferten Zubehörteile ein und sorgen Sie für eine ausreichend sichere Transportverpackung.



Auf parkside-diy.com können Sie diese und viele weitere Handbücher einsehen und herunterladen. Mit diesem QR-Code gelangen Sie direkt auf parkside-diy.com. Wählen Sie Ihr Land aus, und suchen Sie über die Suchmaske nach den Bedienungsanleitungen. Durch Eingabe der Artikelnummer (IAN) 508099_2507 können Sie Ihre Bedienungsanleitung öffnen.

Reparatur-Service

Für Reparaturen, **die nicht der Garantie unterliegen**, wenden Sie sich an das Service-Center. Dort erhalten Sie gerne einen Kostenvoranschlag.

- Wir können nur Geräte bearbeiten, die ausreichend verpackt und frankiert eingesandt wurden.

Hinweis: Bitte senden Sie Ihr Gerät gereinigt und mit Hinweis auf den Defekt an die vom Service-Center genannte Adresse.

- Nicht angenommen werden unfrei eingeschickte Geräte sowie Geräte, die per Sperrgut, Express oder mit sonstiger Sonderfracht versendet wurden.

- Wir entsorgen Ihre eingesendeten, defekten Geräte kostenlos.

Service-Center

DE **Service Deutschland**
 Tel.: 0800 88 55 300
 Kontaktformular auf
parkside-diy.com
IAN 508099_2507

AT **Service Österreich**
 Tel.: 0800 447750
 Kontaktformular auf
parkside-diy.com
IAN 508099_2507

CH **Service Schweiz**
 Tel.: 0800 56 36 01
 Kontaktformular auf
parkside-diy.com
IAN 508099_2507

BE **Service Belgien**
 Tel.: 0800 12614
 Kontaktformular auf
parkside-diy.com
IAN 508099_2507

Importeur

Bitte beachten Sie, dass die folgende Anschrift keine Serviceanschrift ist. Kontaktieren Sie zunächst das oben genannte Service-Center.

Grizzly Tools GmbH & Co. KG
 Stockstädter Str. 20
 63762 Großostheim
 DEUTSCHLAND
www.grizzlytools.de

Ersatzteile und Zubehör

Ersatzteile und Zubehör erhalten Sie unter www.grizzlytools.shop. Sollten bei Ihrem Bestellvorgang Probleme auftreten, kontaktieren Sie uns über unseren Online-Shop. Bei weiteren Fragen wenden Sie sich an: *Service-Center*, S. 28

Pos.-Nr.	Bezeichnung	Best.-Nr.
10	Grasscheren-Messer	91105103
11	Messerschutz (Grasscheren-Messer)	91105102
12	Strauchscheren-Messer	91105101
13	Messerschutz (Strauchscheren-Messer)	91105100
	Netzteil (5 V; 2200 mA) + USB-C Ladekabel, EU	80001030
	Netzteil (5 V; 2200 mA) + USB-C Ladekabel, UK	80001031

Original-EU-Konformitätserklärung

Produkt: **Akku-Gras- und Strauchscherer**

Modell: **PGSA 4 D5**

Seriennummer: 000001-777000

Der oben beschriebene Gegenstand der Erklärung erfüllt die einschlägigen Harmonisierungsrechtsvorschriften der Union:

**2006/42/EG • 2014/30/EU • 2000/14/EG & 2005/88/EG
• 2011/65/EU & (EU) 2015/863**

Der oben beschriebene Gegenstand der Erklärung erfüllt die Vorschriften der Richtlinie 2011/65/EU des Europäischen Parlaments und des Rates vom 8. Juni 2011 zur Beschränkung der Verwendung bestimmter gefährlicher Stoffe in Elektro- und Elektronikgeräten.

Um die Konformität zu gewährleisten, wurden folgende harmonisierte Normen sowie nationale Normen und Bestimmungen angewendet:

**EN 62841-1:2015/A11:2022
EN 62841-4-2:2019/A11:2022 • EN IEC 62841-4-5:2021/AC:2024
EN IEC 55014-1:2021 • EN IEC 55014-2:2021
EN IEC 61000-3-2:2019/A2:2024 • EN 61000-3-3:2013/A2:2021
EN IEC 63000:2018**

In Übereinstimmung mit der Richtlinie 2000/14/EG über Geräuschemissionen wird Folgendes bestätigt: Schalleistungspegel L_{WA}

- gemessen: 77,6 dB (Grasscheren-Messer);
- gemessen: 76,7 dB (Strauchscheren-Messer);
- garantiert: 80 dB

Angewandtes Konformitätsbewertungsverfahren nach 2000/14/EG, Anhang V.

Die alleinige Verantwortung für die Ausstellung dieser Konformitätserklärung trägt der Hersteller:

CE Grizzly Tools GmbH & Co. KG
Stockstädter Str. 20
63762 Großostheim
DEUTSCHLAND
16.02.2026



Christian Frank
Dokumentationsbevollmächtigter

Table of Contents

Introduction.....	30
Proper use.....	31
Scope of delivery/ accessories.....	31
Overview.....	31
Description of functions.....	32
Technical data.....	32
Safety information.....	33
Meaning of the safety information.....	33
Pictograms and symbols.....	33
General Power Tool Safety Warnings.....	34
Hedge trimmer safety warnings.....	37
Grass shears safety warnings.....	38
Additional safety instructions for grass and hedge trimmers.....	39
Safety instructions for tools with built-in battery.....	40
Residual risks.....	40
Preparation.....	41
Control elements.....	41
Attaching/replacing an accessory.....	41
Checking the charge level.....	41
Charging the battery.....	42
Operation.....	42
General working instructions.....	42
Before use.....	43
Switching on and off.....	43
Transport.....	44
Cleaning, maintenance and storage.....	44
Cleaning.....	44
Maintenance.....	45
Storage.....	46

Disposal/environmental protection.....	47
Disposal instructions for rechargeable batteries.....	47
Troubleshooting.....	48
Service.....	49
Guarantee.....	49
Repair service.....	51
Service Centre.....	51
Importer.....	51
Spare parts and accessories.....	51
Translation of the original EU declaration of conformity.....	52
Exploded view.....	283

Introduction

Congratulations on purchasing your new cordless grass and shrub shears (hereafter referred to as device or power tool).

You have chosen a high-quality device. The device has been quality-tested and subjected to a final inspection during production. This ensures proper functioning of your device.

In some cases, residual amounts of lubricants may be present on or in the device. This is not a flaw or a defect and is no cause for concern.



The instruction manual forms part of this device. It contains important information on safety, use and disposal. Read the instruction manual carefully. Familiarise yourself with the controls and how to use the device correctly. Use the device only as de-

scribed and for the stated fields of application. Store the instruction manual carefully and ensure that all documents are handed over in the event that the device is passed on to another user.

Proper use

This device is only intended for the following use:

- Cutting and trimming thin shoots on hedges, bushes and ornamental shrubs
- Cutting grass at edges and small sections of lawns in residential applications

The device is intended for use by adults. Children under the age of 16 may not use the device, except under supervision.

Use of the device in the rain or a damp environment is prohibited.

Any other use that is not expressly permitted in this instruction manual may pose a serious hazard to the user and result in damage to the device. The operator or user of the machine is responsible for any accidents or personal injury and/or material damage to third parties or their property. The machine is intended to be used by do-it-yourselfers. It was not designed for heavy commercial use. The warranty is void in the case of commercial use. The manufacturer is not liable for damage caused by improper use or incorrect operation.

Scope of delivery/accessories

Unpack the device and check that everything is present.

Dispose of the packaging material properly.

- Cordless Combi-Shear
- Grass shears blade + Blade guard
- Shrub shears blade + Blade guard
- USB-C charging cable
- Translation of the original instructions

The power adapter is not included.

Overview

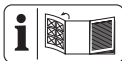

The illustrations for the device can be found on the front and back fold-out page.

- 1 Device head
 - 2 Charge level indicator
 - 3 Activation button
 - 4 LED status indicator
 - 5 Locking mechanism (Device head)
 - 6 Handle
 - 7 Charging socket
 - 8 On/Off switch
 - 9 Blade release
 - 10 Grass shears blade
 - 11 Blade guard (Grass shears blade)
 - 12 Shrub shears blade
 - 13 Blade guard (Shrub shears blade)
 - 14 USB-C charging cable
- Fig. C**
- 15 Plug-in connector
 - 16 Lug
- Fig. F**
- 17 Drive sleeve

Description of functions

The battery-powered grass and shrub shears feature two exchangeable cutting units. When using the device as shrub shears (hedge trimmer), a double-sided cutter bar is used as the cutting unit. For safety reasons, the teeth are rounded on the sides and offset to reduce the risk of injury. When using the device as grass shears, a cutting blade with multiple teeth is used.

Please refer to the descriptions below for information on how the operating elements work.

Technical data

Cordless Combi-Shear . PGSA 4 D5

Rated voltage U 4 V =

No-load rotation speed n_0 1100 min⁻¹

Weight (without blade) ≈0.41 kg

Sound power level (L_{WA})

– Guaranteed 80 dB

Vibration (a_h) (Handle)

– Shrub shears blade

..... 2.339 m/s²; K=1.5 m/s²

– Grass shears blade

..... 1.743 m/s²; K=1.5 m/s²

Shrub shears blade

Weight ≈0.22 kg

– Cutting length 120 mm

– Branch diameter ≤7.9 mm

Sound pressure level (L_{pA})

..... 68.7 dB; K_{pA} =3 dB

Sound power level (L_{WA})

– Measured 76.7 dB; K_{WA} =2.02 dB

Grass shears blade

Weight ≈0.18 kg

– Blade width 84 mm

– Cutting width 74.6 mm

Sound pressure level (L_{pA})

..... 69.6 dB; K_{pA} =3 dB

Sound power level (L_{WA})

– Measured 77.6 dB; K_{WA} =2.18 dB

Battery Li-Ion

Number of battery cells 1

Capacity C 2.0 Ah

Temperature ≤50 °C

– Charging 4–40 °C

– Operation 4–50 °C

– Storage 15–25 °C

Power adapter

..... WJG-Y130502200WU1/

WJB-Y130502200WU1

Grizzly Tools GmbH & Co. KG

Stockstädter Straße 20

DE-63762 Großostheim

HRA: 5468, Amtsgericht Aschaffenburg

Input voltage 100-240 V~

Input AC frequency 50-60 Hz

Power consumption 25 W

Output voltage 5 V =

Output current 2200 mA

Output power 11.0 W

Active efficiency 83.4%

Efficiency at low load (10%) 80.6%

Power consumption at zero load

..... 0.065 W

Protection class

..... II (double insulation)

Protection type IPX0

Notes on noise and vibration values

Levels of noise and vibration were determined according to the standards and regulations in the declaration of conformity.

⚠ CAUTION! Hearing damage!
Wear ear protection.

The specified total vibration values and the stated noise emission values have been measured according to a standardised test method and can be used to compare one power tool with another. The specified total vibration values and the stated specified noise emission values can also be used for a provisional assessment of the load.

⚠ WARNING! The vibration and noise emissions may deviate from the specified value during actual use of the power tool, depending on how the power tool is being used and, in particular, what kind of material is being worked on. Safety measures for protection of the operator are to be determined that are based on an estimate of the vibration load under the real operating conditions. All parts of the operating cycle have to be considered while doing so – for example, times when the power tool is switched off and times when it is switched on but running without any load.

Safety information

This section deals with the basic safety instructions for using the device.

Meaning of the safety information

⚠ DANGER! If you do not observe this safety instruction, an accident will occur. The result of which is severe bodily injury or death.

⚠ WARNING! If you do not observe this safety instruction, an accident may occur. The result of which is likely severe bodily injury or death.

⚠ CAUTION! If you do not observe this safety instruction, an accident will occur. The result of which is likely minor or moderate bodily injury.

NOTICE! If you do not observe this safety instruction, an accident will occur. The result of which is possible damage to property.

Pictograms and symbols

Symbols on the device



Attention!



Read the instruction manual



Use hearing protection



Use eye protection



Danger - Keep hands away from the blade



Attention! Overtravel of the cutting unit



Use of the device in the rain or a damp environment is prohibited.



Guaranteed sound power level L_{WA} in dB.



Ensure objects such as wire, metallic parts, stones etc. do not enter the blades while trimming



Sharpening the blades (Grass shears blade)



Sharpening angle (Grass shears blade)



Supply unit removable



Waste electrical and electronic equipment (WEEE) must not be disposed of with domestic waste.

Graphical symbols on the rechargeable battery



Batteries must not be disposed of with domestic waste.



Hand in the batteries at a used battery collection point where they are recycled in an environmentally friendly manner.

Symbols on the power adapter



Read the instruction manual



Only suitable for use indoors.



Protection class II double insulation



Waste electrical and electronic equipment (WEEE) must not be disposed of with domestic waste.



Polarity

Symbols used in the instruction manual



Use protective gloves



Press



Wait until the power tool has stopped before placing it down.



Do not use cleaning agents or solvents.



Never spray the tool with water.

General Power Tool Safety Warnings

⚠ WARNING! Read all safety warnings, instructions, illustrations and specifications provided with

this power tool. Failure to follow all instructions listed below may result in electric shock, fire and/or serious injury. **Save all warnings and instructions for future reference.**

The term "power tool" in the warnings refers to your mains-operated (corded) power tool or battery-operated (cordless) power tool.

1. WORK AREA SAFETY

- a) **Keep work area clean and well lit.** Cluttered or dark areas invite accidents.
- b) **Do not operate power tools in explosive atmospheres, such as in the presence of flammable liquids, gases or dust.** Power tools create sparks which may ignite the dust or fumes.
- c) **Keep children and bystanders away while operating a power tool.** Distractions can cause you to lose control.

2. ELECTRICAL SAFETY

- a) **Power tool plugs must match the outlet. Never modify the plug in any way. Do not use any adapter plugs with earthed (grounded) power tools.** Unmodified plugs and matching outlets will reduce risk of electric shock.
- b) **Avoid body contact with earthed or grounded surfaces, such as pipes, radiators, ranges and refrigerators.** There is an increased risk of electric shock if your body is earthed or grounded.
- c) **Do not expose power tools to rain or wet conditions.** Water en-

tering a power tool will increase the risk of electric shock.

- d) **Do not abuse the cord. Never use the cord for carrying, pulling or unplugging the power tool. Keep cord away from heat, oil, sharp edges or moving parts.** Damaged or entangled cords increase the risk of electric shock.
- e) **When operating a power tool outdoors, use an extension cord suitable for outdoor use.** Use of a cord suitable for outdoor use reduces the risk of electric shock.
- f) **If operating a power tool in a damp location is unavoidable, use a residual current device (RCD) protected supply.** Use of an RCD reduces the risk of electric shock.

3. PERSONAL SAFETY

- a) **Stay alert, watch what you are doing and use common sense when operating a power tool. Do not use a power tool while you are tired or under the influence of drugs, alcohol or medication.** A moment of inattention while operating power tools may result in serious personal injury.
- b) **Use personal protective equipment. Always wear eye protection.** Protective equipment such as a dust mask, non-skid safety shoes, hard hat or hearing protection used for appropriate conditions will reduce personal injuries.
- c) **Prevent unintentional starting. Ensure the switch is in the off-**

- position before connecting to power source and/or battery pack, picking up or carrying the tool.** Carrying power tools with your finger on the switch or energising power tools that have the switch on invites accidents.
- d) **Remove any adjusting key or wrench before turning the power tool on.** A wrench or a key left attached to a rotating part of the power tool may result in personal injury.
- e) **Do not overreach. Keep proper footing and balance at all times.** This enables better control of the power tool in unexpected situations.
- f) **Dress properly. Do not wear loose clothing or jewellery. Keep your hair and clothing away from moving parts.** Loose clothes, jewellery or long hair can be caught in moving parts.
- g) **If devices are provided for the connection of dust extraction and collection facilities, ensure these are connected and properly used.** Use of dust collection can reduce dust-related hazards.
- h) **Do not let familiarity gained from frequent use of tools allow you to become complacent and ignore tool safety principles.** A careless action can cause severe injury within a fraction of a second.
4. **POWER TOOL USE AND CARE**
- a) **Do not force the power tool. Use the correct power tool for your application.** The correct power tool will do the job better and safer at the rate for which it was designed.
- b) **Do not use the power tool if the switch does not turn it on and off.** Any power tool that cannot be controlled with the switch is dangerous and must be repaired.
- c) **Disconnect the plug from the power source and/or remove the battery pack, if detachable, from the power tool before making any adjustments, changing accessories, or storing power tools.** Such preventive safety measures reduce the risk of starting the power tool accidentally.
- d) **Store idle power tools out of the reach of children and do not allow persons unfamiliar with the power tool or these instructions to operate the power tool.** Power tools are dangerous in the hands of untrained users.
- e) **Maintain power tools and accessories. Check for misalignment or binding of moving parts, breakage of parts and any other condition that may affect the power tool's operation. If damaged, have the power tool repaired before use.** Many accidents are caused by poorly maintained power tools.
- f) **Keep cutting tools sharp and clean.** Properly maintained cutting tools with sharp cutting edges are less likely to bind and are easier to control.
- g) **Use the power tool, accessories and tool bits etc. in accord-**

ance with these instructions, taking into account the working conditions and the work to be performed. Use of the power tool for operations different from those intended could result in a hazardous situation.

- b) **Keep handles and grasping surfaces dry, clean and free from oil and grease.** Slippery handles and grasping surfaces do not allow for safe handling and control of the tool in unexpected situations.
5. **BATTERY TOOL USE AND CARE**
- a) **Recharge only with the charger specified by the manufacturer.** A charger that is suitable for one type of battery pack may create a risk of fire when used with another battery pack.
- b) **Use power tools only with specifically designated battery packs.** Use of any other battery packs may create a risk of injury and fire.
- c) **When battery pack is not in use, keep it away from other metal objects, like paper clips, coins, keys, nails, screws or other small metal objects, that can make a connection from one terminal to another.** Shorting the battery terminals together may cause burns or a fire.
- d) **Under abusive conditions, liquid may be ejected from the battery; avoid contact. If contact accidentally occurs, flush with water. If liquid contacts eyes,**

additionally seek medical help. Liquid ejected from the battery may cause irritation or burns.

- e) **Do not use a battery pack or tool that is damaged or modified.** Damaged or modified batteries may exhibit unpredictable behaviour resulting in fire, explosion or risk of injury.
- f) **Do not expose a battery pack or tool to fire or excessive temperature.** Exposure to fire or temperature above 130 °C may cause explosion.
- g) **Follow all charging instructions and do not charge the battery pack or tool outside the temperature range specified in the instructions.** Charging improperly or at temperatures outside the specified range may damage the battery and increase the risk of fire.
6. **SERVICE**
- a) **Have your power tool serviced by a qualified repair person using only identical replacement parts.** This will ensure that the safety of the power tool is maintained.
- b) **Never service damaged battery packs.** Service of battery packs should only be performed by the manufacturer or authorized service providers.
- Hedge trimmer safety warnings**
- a) **Do not use the hedge trimmer in bad weather conditions, especially when there is a risk of lightning.** This decreases the risk of being struck by lightning.

- b. **Keep all power cords and cables away from cutting area.** Power cords or cables may be hidden in hedges or bushes and can be accidentally cut by the blade.
 - c. **Wear ear protection.** Adequate protective equipment will reduce the risk of hearing loss.
 - d. **Hold the hedge trimmer by insulated gripping surfaces only, because the blade may contact hidden wiring.** Blades contacting a “live” wire may make exposed metal parts of the hedge trimmer “live” and could give the operator an electric shock.
 - e. **Keep all parts of the body away from the blade. Do not remove cut material or hold material to be cut when blades are moving.** Blades continue to move after the switch is turned off. A moment of inattention while operating the hedge trimmer may result in serious personal injury.
 - f. **When clearing jammed material or servicing the hedge trimmer, make sure all power switches are off and the lock-off is in the locked position.** Unexpected actuation of the hedge trimmer while clearing jammed material or servicing may result in serious personal injury.
 - g. **Carry the hedge trimmer by the handle with the blade stopped and taking care not to operate any power switch.** Proper carrying of the hedge trimmer will decrease the risk of inadvertent starting and resultant personal injury from the blades.
 - h. **When transporting or storing the hedge trimmer, always use the blade cover.** Proper handling of the hedge trimmer will decrease the risk of personal injury from the blades.
- Grass shears safety warnings**
- a. **Do not use the grass shears in bad weather conditions, especially when there is a risk of lightning.** This decreases the risk of being struck by lightning.
 - b. **Keep all power cords and cables away from cutting area.** Power cords or cables can be accidentally cut by the blade.
 - c. **Wear ear protection.** Adequate protective equipment will reduce the risk of hearing loss.
 - d. **Hold the grass shears by insulated gripping surfaces only, because the blade may contact hidden wiring.** Blades contacting a “live” wire may make exposed metal parts of the grass shears “live” and could give the operator an electric shock.
 - e. **Keep all parts of the body away from the blade. Do not remove cut material or hold material to be cut when blades are moving.** Blades continue to move after the switch is turned off. A moment of inattention while operating the grass shears may result in serious personal injury.
 - f. **When clearing jammed material or servicing the grass shears, make sure all power switches**

are off and the lock-off is in the locked position. Unexpected actuation of the grass shears while clearing jammed material or servicing may result in serious personal injury.

- g. **Carry the grass shears by the handle with the blade stopped and taking care not to operate any power switch.** Proper carrying of the grass shears will decrease the risk of inadvertent starting and resultant personal injury from the blades.
- h. **When transporting or storing the grass shears, always fit the blade cover.** Proper handling of the grass shears will decrease the risk of personal injury from the blades.

Additional safety instructions for grass and hedge trimmers

- Wear personal protective equipment for your own safety:



- Use eye protection
- Use hearing protection
- Use protective gloves
- Wear suitable work clothing, such as solid shoes with non-slip soles as well as long, robust trousers.
- Do not wear long clothing or jewellery, as it can become jammed in the moving parts.
- Never use the device barefooted or wearing open sandals.
- The device is intended for use by adults. Children under the age of 16 may not use the device, except under supervision.
- **The device is intended for trimming grass and hedges. Do not cut branches, hard wood or anything else with the device.** The appliance could become damaged.
- **Hold the device correctly, e.g. with both hands on the handgrips if two handgrips are provided.** Losing control of the device can result in injuries.
- **Always wear appropriate protective equipment and work gloves while working with the device. Never hold or pick up the device by the cutting blade.** Contact with the cutting blade can lead to injuries.
- **Do not use the device near flammable liquids or gases.** In the event of a short circuit there is a risk of fire and explosion.
- Always make sure that the device is properly in one of the specified working positions before starting the device.
- **The blades must be checked regularly for wear and re-ground.** Blunt blades overload the device. Any damage that results is not covered by the warranty.
- Switch off the device and remove the battery. Make sure that all moving parts have come to a complete stop
 - when leaving the device
 - before removing obstructions or loosening blockages

- before checking the device, cleaning it or performing maintenance work on it
- If the cutting unit touches a foreign object or the device starts to vibrate abnormally, an immediate inspection is required:
 - examine for loose parts and tighten these
 - search for signs of damage
 - replace damaged parts with equivalent ones or have the device repaired.
- **Do not try to repair the device by yourself unless you have professional training. All work not mentioned in this instruction manual may only be performed by our service centre.** Many accidents are caused by poorly maintained appliances.
- **Only use accessories recommended by PARKSIDE.** Unsuitable accessories may cause electric shock or fire.

Safety instructions for tools with built-in battery

- **Do not expose the tool to strong sunlight for a long time. Do not place the tool on radiators.** Heat will damage the battery. Risk of explosion.
- **Let a heated device cool down before charging.**
- **Do not open the device except to permanently remove the battery before disposal. Avoid mechanical damage to the battery.** Risk of short circuit. Vapours may be emitted which irritate the respiratory tract. Make sure there

is fresh air. Seek medical help if you have any complaints.

- Do not use the device while it is charging. Do not use any extension cables. The power adapter may only be used indoors. Water ingress increases the risk of electric shock.

Residual risks

There will always be residual risks even if you operate this device according to the instructions. The following hazards may occur in connection with the type and design of this device:

- Eye damage if no suitable eye protection is worn.
- Hearing damage if suitable ear protection is not worn.
- Health injuries resulting from the effect of hand/arm vibration in the event that the tool is used over a longer period of time or is not used and maintained properly.
- Cutting injuries

⚠ WARNING! Danger due to electromagnetic field generated while the tool is in operation. Under certain circumstances, this field may negatively affect active or passive medical implants. In order to reduce the danger of serious or fatal injuries, we recommend that individuals who wear medical implants should consult their doctor and the manufacturer of the implant before operating the tool.

Preparation

Control elements

Familiarise yourself with the operating elements before using the device for the first time.

- Activation button (3)
 - Press the activation button (3). The LED status indicator (4) lights up green continuously and the device is activated.
 - Press the activation button (3) again and hold it down for 3 seconds. The LED status indicator (4) goes out and the device is deactivated.
- **On/Off switch (8)**
 - Switching on: Press
 - Switching off: Release
- **Locking mechanism, Device head (5)**

You can turn the tool head (1) (3 positions / +90°, 0°, -90°) for a comfortable edge cut.

Procedure (Fig. D)

- Operate the locking mechanism (5) and turn the tool head (1) into the desired position.
- Release the locking mechanism (5) so that the tool head (1) can lock into place.

Attaching/replacing an accessory

⚠ CAUTION! To avoid hazards and injuries, be sure to switch off the device before attaching or replacing accessories.

Attaching an accessory

Procedure (Fig. C)

1. Place the lug (16) of the grass shears blade (10) or the shrub shears blade (12) in the groove on the underside of the device head (1).
2. Fold the accessory in the direction of the device head (1).
3. Press the two blade release buttons (9) on the right and left of the accessory.
4. Let go of the blade release buttons (9) when the accessory is flush against the device head (1).
5. Check that the accessory is firmly seated by pulling on the accessory.

Removing an accessory

Procedure (Fig. C)

1. Press the two blade release buttons (9) on the right and left of the accessory.
2. Fold the accessory away to the front.
3. Remove the accessory.

Checking the charge level

Procedure

1. The charge level indicator (2) lights up during operation. The battery charge status is indicated by the corresponding LEDs lighting up on the charge level indicator (2).

Red, orange and green → Battery charged

Red and orange → Battery partially charged

- Red** → Battery needs to be charged
- Charge the battery when only the red LED on the charge level indicator (2) is lit.

Charging the battery

⚠ CAUTION! Risk of injury caused by leaking electrolyte solution. Do not expose the battery to extreme conditions such as heat and shocks. In case of contact with eyes or skin, rinse the affected sites with water or a neutralizer and seek medical attention.

⚠ WARNING! Risk of injury from electric shock. The battery must only be charged up in dry areas.

NOTICE! Only charge the device with the power adapter (*Spare parts and accessories, p. 51*) available from us.

Notes

- Supply the device only with SELV (Safety Extra Low Voltage) as indicated by the label on the device.
- Charge the battery before using it for the first time.
- Observe the applicable safety instructions as well as the regulations and information relating to on environmental protection.
- Defects resulting from improper handling are not covered by the guarantee.

Requirements

- Power adapter (not included)
- USB-C charging cable (14)

Procedure (Fig. A)

- Connect the USB-C charging cable (14) to a power adapter.
- Connect the USB charging cable (14) to the charging socket (7) of the device.
- Plug the power adapter into an outlet.

The battery charge level indicator (2) lights up:

- red/orange/green:** Battery is fully charged

The recommended charging time is about 1 hour. This charging time can only be achieved using the power adapter.

The charging time is influenced by factors such as the temperature of the environment and the battery, as well as the mains voltage applied, and may therefore deviate from the specified values.

- Once charging is complete, first unplug the power adapter from the outlet. Then remove the USB charging cable (14) from the device.

Do not use the device while it is charging. Do not use any extension cables. The power adapter may only be used indoors. Water ingress increases the risk of electric shock.

Operation

General working instructions

⚠ WARNING! Risk of injury! Pay attention to the following instructions.

- Always wear sturdy shoes, long trousers, ear protection, work

gloves and protective goggles when operating the tool.

- The device is only intended for work where you are standing on the ground and not on a ladder or other unstable surface.
- Comply with the maintenance and cleaning instructions for the tool.
- If the grass and shrub shears blade (10)/(12) becomes blocked with solid objects, switch off the tool immediately and deactivate it. To do this, press the activation button (3) and hold it down for 3 seconds. The LED status indicator (4) goes out and the tool is deactivated. Only then should you remove the object.
- Only use sharp blades to ensure good cutting performance and to protect the tool and rechargeable battery.
- You can smooth out slight nicks on the cutting edges yourself. To do this, pull off the cutting edges with an oil stone. Only sharp blades provide a good cutting performance.
- Do not overload the tool while working to such an extent that it comes to a standstill.
- Do not use the tool if a switch is damaged.

Working using the grass shears

- Grass is best cut when it is dry and not too high.

Working using the shrub shears (hedge trimmer)

- Move the device in a steady forward motion, or up and down in an arch-shaped motion.

- The double-sided shrub shears blade (12) enables trimming in both directions or via pendulum movements from one side to the other.

Before use

Carry out the following steps before each use. This will guarantee long and reliable use.

- **NOTICE!** Damage to the grass and shrub shears blade (10)/(12). While cutting, make sure that you do not touch any objects, such as stones, wire fences or plant supports.
- Check the tool before each use for obvious defects such as loose, worn or damaged parts. Ensure that the screws in the grass and shrub shears blade (10)/(12) are firmly in place.
- Do not cut with a dull or worn grass and shrub shears blade (10)/(12), otherwise you will overload the motor and gears of your tool.

Switching on and off

Notes

The LED status indicator (4) signals the device status as follows:

- **LED → green:** Device is activated and ready for use.
- **LED → red:** Device is operating and remains ready for use.
- **LED → off:** Device is deactivated.

Switching on (Fig. B)

⚠ CAUTION! Personal injury or damage to the tool! Ensure your stance is stable and hold the tool

tightly with one hand and away from your body.

1. Make sure that the following moving parts are locked in place:
 - Locking mechanism (5) of the tool head (1)
2. Remove the blade guard (11)/(13).
3. Always hold the tool using the handle (6).
4. **NOTICE!** Before switching the machine on, make sure that it is not touching any objects. Press the activation button (3). The LED status indicator (4) lights up green and the device is ready for use. If no further steps are taken within 5 seconds, the device automatically deactivates and the LED status indicator goes out.
5. Operate the on/off switch (8).. The tool will run at maximum speed. The LED status indicator (4) lights up red.

Switching off (Fig. B)

1. Release the On/Off switch (8). After releasing the on/off switch, the device remains operational for 5 seconds (LED status indicator → red). The device will then be automatically deactivated, the LED status indicator (4) will go out, and the device must be reactivated if required.
2. Wait until the power tool has stopped before placing it down.

Transport

Notes

- Switch off the tool and ensure that it is deactivated.

Make sure that all moving parts have come to a complete stop.

- Always transport the grass and shrub shears with the blade guard (11)/(13).
- Always carry the device by the handle (6).

Cleaning, maintenance and storage

⚠ WARNING! Risk of injury due to unintentional start-up. Protect yourself when performing maintenance or cleaning work. Make sure that the device is deactivated (see *Control elements, p. 41*).

⚠ CAUTION! Cutting injuries! Wear cut-resistant gloves when working with the blades.

You should have any repair and maintenance work that is not described in these instructions carried out by our Service Centre. Only use original replacement parts.

Cleaning (Fig. E)

⚠ WARNING! Electric shock! Never spray down the device with water. **NOTICE!** Risk of damage. Chemical substances may attack the plastic parts of the machine. Do not use any cleaning agents or solvents.

- Keep the ventilation slits, motor housing and handles of the machine clean. Use a damp cloth or brush to do this.

Cleaning and maintaining the blade

Tools and aids required (not included)

- Cloth
- Care oil spray

Care after each use

- Remove any green cuttings that are stuck.
- Clean the grass and shrub shears blade (10)/(12) with an oily cloth.
- Maintain the grass and shrub shears blade (10)/(12) with a care oil spray.

Maintenance

- Check the tool before each use for obvious defects such as loose, worn or damaged parts. Ensure that the screws on the grass and shrub shears blade (10)/(12) are firmly in place.
- Check the covers and protective devices for damage and correct fit. Replace these if necessary.
- You can carefully smooth out minor nicks on the cutting edges yourself. To do this, pull off the cutting edge with an oil stone.
- Sharpen blunt blades if needed (see *Sharpening the blades*, p. 45). If the blades are blunt or have large nicks, the cutting mechanism may become blocked. Only sharp blades provide a good cutting performance.
- Severely damaged or bent blades must not be used and must be replaced (see *Spare parts and accessories*, p. 51).

Sharpening the blades

Notes

- Check the cutting edges. We recommend regrinding in case of visible scratches, dents or blunt cutting edges. The cutting blades must not turn blue – this indicates overheating.
- Sharpening angle - Grass shears blade
 - Blade up: 35°
 - Blade down: 45°
- Sharpening angle - Shrub shears blade
 - Blade up: 45°
- Remove the accessory (see *Attaching/replacing an accessory*, p. 41).
- Remove any cutting residue and dirt from the blades.
- Use a non-slip surface to ensure safe working conditions when sharpening the blades.

Tools and aids required (not included)

- Needle file/Flat file
 - Grain size: ≈200
- Cloth
- Care oil spray

Shrub shears blade

Notes

- The cutting blades can be moved into the appropriate position via the drive sleeve (17).

Procedure (Fig. F)

1. Position the cutting blades of the shrub shears (12) so that the cutting edges are easily accessible.

2. Sharpen each cutting edge of the upper cutting blade with a file in a forward direction – observing the sharpening angle while doing so (see *Sharpening the blades*, p. 45). Place the file at the correct angle and gently guide it towards the cutting edge (2-3 pulls are usually sufficient).
Important: Work calmly and steadily.
NOTICE! Only the movable upper blade with a bevelled edge is sharpened. The lower fixed blade remains unsharpened.
3. Remove any filing dust with a damp cloth.
4. Spray both sides of the blades with a care oil spray.
5. Attach the accessory and switch on the tool for approx. 5 seconds so that the oil is distributed evenly on the blade and reliable corrosion protection is ensured.

Grass shears blade

Notes

- The cutting blades can be moved into the appropriate position via the drive sleeve (17).

Procedure (Fig. F)

1. Move the upper cutting blade of the grass shears blade (10) completely in one direction so that one side of the cutting edges is easily accessible.
2. Sharpen the cutting edges of the upper cutting blade with a file in a forward direction – observing the sharpening angle while doing so (see *Sharpening the blades*, p. 45). Place the file at the cor-

rect angle and gently guide it towards the cutting edge (2-3 pulls are usually sufficient).

Important: Work calmly and steadily.

3. Move the upper cutting blade completely in the other direction so that the other side of the cutting edges is easily accessible.
4. Now sharpen the remaining cutting edges of the upper cutting blade.
5. Turn the blade and work on the remaining cutting edges in the same way.
6. Remove any filing dust with a damp cloth.
7. Spray both sides of the blades with a care oil spray.
8. Attach the accessory and switch on the tool for approx. 5 seconds so that the oil is distributed evenly on the blade and reliable corrosion protection is ensured.

Storage

Always store the device and accessories:

- clean
- dry
- protected against dust
- out of the reach of children
- with blade guard (11)/(13) over the grass and shrub shears blade (10)/(12)
 - The blade guard is an important safety device. If the blade guard is damaged, do not use it and replace it straight away.
- The storage temperature for the rechargeable battery and tool is between 15–25 °C. Avoid extreme

cold or heat during storage. This may cause the battery to lose power or become damaged.

- Store the battery only in a partially charged state. The charge level should be 40-60% during prolonged storage.
- If storing for a longer period, check the charge level of the battery approximately every 3 months. Recharge the battery if necessary.

Disposal/environmental protection

Remove the battery from the device (see “Removing the battery for disposal”) and recycle the device, battery, accessories and packaging in an environmentally friendly manner.



Waste electrical and electronic equipment (WEEE) must not be disposed of with domestic waste.

The symbol of the crossed-out wheeled bin means that this product must not be disposed of as unsorted municipal waste at the end of its useful life.

Directive 2012/19/EU on waste electrical and electronic equipment:

Consumers are legally obliged to recycle electrical and electronic equipment in an environmentally sound manner at the end of its life. In this way, environmentally friendly and resource-saving recycling is ensured.

Depending on the implementation in national law, you may have the following options:

- Return to a shop,
- Hand over to an official collection point,
- Return to the manufacturer/distributor.

This does not affect accessories enclosed with the old devices or tools without any electrical components.

Disposal instructions for rechargeable batteries



Do not throw batteries into domestic waste, fire (risk of explosion) or water. Damaged batteries can harm the environment and your health if poisonous fumes or liquids escape.

- Do not open the batteries and avoid mechanical damage. There is a risk of a short circuit and vapours may leak out, causing irritation to the respiratory tract.
- For safety reasons, batteries should be discharged before disposal.
- Tape the poles to prevent short circuits.
- Dispose of rechargeable batteries via a retailer or collection point.
- **Damaged batteries**
Handle externally damaged batteries with particular care!
 - Do not touch damaged batteries with your bare hands.
 - If you cannot tape the poles, place the batteries individually in a plastic bag.

- Place damaged batteries individually in a non-flammable, sealable container that can still be filled with sand.
- Take damaged batteries to a collection point with specialised personnel.

Removing the battery for disposal

⚠ CAUTION! Risk of injury. Switch on the tool until the battery is empty. Only remove a discharged battery.

Tools required (not included)

- Phillips screwdriver

- Side-cutting pliers

Procedure

1. Using an appropriate screwdriver, unscrew all the Phillips screws on the housing.
2. Remove the screws and open the housing.
3. Disconnect the attached wire from the negative terminal (black).
4. Disconnect the attached wire from the positive terminal (red).
5. Remove the battery.

Dispose of the battery in accordance with local regulations.

Troubleshooting

The following table will assist you in fixing faults:

Problem	Possible cause	Error correction
Device does not start	Battery discharged	Charge the battery (<i>Charging the battery, p. 42</i>)
	Tool deactivated	Activate tool (see <i>Control elements, p. 41</i>)
Device works with interruptions	Defective motor	Contact the service centre.
Grass and shrub shears blade (10)/(12) is getting hot	Grass and shrub shears blade (10)/(12) is blunt or has nicks	Grass and shrub shears blade (10)/(12) grind (<i>Maintenance, p. 45</i>) or replace (<i>Spare parts and accessories, p. 51</i>)
	Too much friction due to lack of lubrication	Oil the grass and shrub shears blade (10)/(12)

Problem	Possible cause	Error correction
Bad cutting results	Grass and shrub shears blade (10)/(12) is blunt or has nicks	Grass and shrub shears blade (10)/(12) grind (<i>Maintenance, p. 45</i>) or replace (<i>Spare parts and accessories, p. 51</i>)
	Too much friction due to lack of lubrication	Oil the grass and shrub shears blade (10)/(12)
	Dirty blade (10/12)	Clean the grass and shrub shears blade (10)/(12)

Service

Guarantee

Dear Customer,

This product is provided with a 3 year guarantee from the date of purchase. In case of defects, you have statutory rights against the seller of the product. These statutory rights are not restricted by our guarantee presented below.

Terms of Guarantee

The guarantee period begins on the date of purchase. Please retain the original receipt. This document is required as proof of purchase. If a material or manufacturing defect occurs within three years of the date of purchase of this product, we will repair or replace – at our choice – the product for you free of charge. This guarantee requires the defective product and proof of purchase to be presented within the three-year period with a brief written description of what constitutes the defect and when it occurred.

If the defect is covered by our guarantee, you will receive either the repaired product or a new product. No new guarantee period begins on repair or replacement of the product.

Guarantee Period and Statutory Claims for Defects

The guarantee period is not extended by the guarantee service. This also applies for replaced or repaired parts. Any damages and defects already present at the time of purchase must be reported immediately after unpacking. Repairs arising after expiry of the guarantee period are chargeable.

Guarantee Cover

The product has been carefully produced in accordance with strict quality guidelines and conscientiously checked prior to delivery.

The guarantee applies for all material and manufacturing defects. This guarantee does not extend to cover product parts that are subject to normal wear and may therefore be considered as wearing parts (e.g. Grass shears blade/Shrub shears blade) or

to cover damage to breakable parts (e.g. switch).

This guarantee shall be invalid if the product has been damaged, used incorrectly or not maintained. Neither does it extend to damage resulting from water, frost, lightning and fire or improper transport. Precise adherence to all of the instructions specified in the operating manual is required for proper use of the product. Intended uses and actions against which the operating manual advises or warns must be categorically avoided.

The product is designed only for private and not commercial use. The guarantee will be invalidated in case of misuse or improper handling, use of force, or interventions not undertaken by our authorised service branch.

Processing in Case of Guarantee

To ensure efficient handling of your query, please follow the directions below:

- Please have the receipt and product number (IAN 508099_2507) ready as proof of purchase for all enquiries.
- Please refer for the product number to the type plate on the product, an engraving on the product, the title page of the operating instructions (bottom left) or the sticker on the back or underside of the product.
- Should functional errors or other defects occur, please initially contact the service centre specified below by **telephone** or use the **contact form** available on

parkside-diy.com in the category **Service**.

- After consultation with our customer service, a product recorded as defective can be sent postage paid to the service address communicated to you, with the proof of purchase (receipt) and specification of what constitutes the defect and when it occurred. In order to avoid acceptance problems and additional costs, please be sure to use only the address communicated to you. Ensure that the consignment is not sent carriage forward or by bulky goods, express or other special freight. Please send the appliance inc. all accessories supplied at the time of purchase and ensure adequate, safe transport packaging.



PDF ONLINE
parkside-diy.com

You can view and download these and many other manuals on *parkside-diy.com*. This QR code will take you directly to *parkside-diy.com*. Select your country and search for the operating instructions via the

search mask. You can open your operating instructions by entering the article number (IAN) 508099_2507.

Repair service

For repairs **that are not covered by warranty**, contact the service centre. They will gladly create a cost estimate for you.

- We can only work on devices which are sent in properly packed and with postage paid.

Note: Please send your device cleaned and with an indication of the defect to the address named for the service centre.

- The following are not accepted: devices sent in without prepaid postage, sent as bulky goods, sent as an Express shipment, or devices sent as any other form of special freight.

- We will dispose of defective devices you ship to us free of charge.

Service Centre

GB **Service Great Britain**
Tel.: 0800 051 8970
Contact form on
parkside-diy.com
IAN 508099_2507

MT **Service Malta**
Tel.: 800 65168
Contact form on
parkside-diy.com
IAN 508099_2507

Importer

Please note that the address below is not a service address. Contact the service centre named above first.

Grizzly Tools GmbH & Co. KG
Stockstädter Str. 20
63762 Großostheim
GERMANY
www.grizzlytools.de

Spare parts and accessories

You can get spare parts and accessories from ***www.grizzlytools.shop***. If you have any problems with your order, contact us via our online shop. If you have any other questions, contact: *Service Centre, p. 51*

Pos. nr.	Name	Order No.
10	Grass shears blade	91105103
11	Blade guard (Grass shears blade)	91105102
12	Shrub shears blade	91105101
13	Blade guard (Shrub shears blade)	91105100
	Power adapter (5 V; 2200 mA) + USB-C charging cable, EU	80001030
	Power adapter (5 V; 2200 mA) + USB-C charging cable, UK	80001031

Translation of the original EU declaration of conformity

Product: **Cordless Combi-Shear**

Model: **PGSA 4 D5**

Serial number: 000001-777000

The object of the declaration described above is in conformity with the relevant Union harmonisation legislation:

**2006/42/EC • 2014/30/EU • 2000/14/EC & 2005/88/EC
• 2011/65/EU & (EU) 2015/863**

The object of the declaration described above is in conformity with Directive 2011/65/EU of the European Parliament and of the Council of 8 June 2011 on the restriction of the use of certain hazardous substances in electrical and electronic equipment.

To ensure conformity, the following harmonised standards and national standards and regulations have been applied:

**EN 62841-1:2015/A11:2022
EN 62841-4-2:2019/A11:2022 • EN IEC 62841-4-5:2021/AC:2024
EN IEC 55014-1:2021 • EN IEC 55014-2:2021
EN IEC 61000-3-2:2019/A2:2024 • EN 61000-3-3:2013/A2:2021
EN IEC 63000:2018**

In accordance with the Directive 2000/14/EC relating to noise emission, the following is confirmed: Sound power level (L_{WA})

- Measured: 77.6 dB (Grass shears blade);
- Measured: 76.7 dB (Shrub shears blade);
- Guaranteed: 80 dB

Followed conformity assessment procedure according to 2000/14/EC, Annex V.

This declaration of conformity is issued under the sole responsibility of the manufacturer:

C E Grizzly Tools GmbH & Co. KG
Stockstädter Str. 20
63762 Großostheim
GERMANY
16.02.2026



Christian Frank
Authorised representative of documentation

Sommaire

Introduction.....	53
Utilisation conforme.....	54
Matériel livré/Accessoires.....	54
Aperçu.....	54
Description fonctionnelle.....	55
Caractéristiques techniques.....	55
Consignes de sécurité.....	56
Signification des consignes de sécurité.....	56
Pictogrammes et symboles.....	57
Avertissements de sécurité généraux pour l'outil électrique.....	58
Avertissements de sécurité pour taille-haie.....	62
Avertissements de sécurité pour cisailles à gazon.....	63
Consignes de sécurité supplémentaires pour cisailles à gazon et taille-haies.....	63
Consignes de sécurité pour appareils avec batterie intégrée.....	65
Risques résiduels.....	65
Préparation.....	66
Éléments de commande.....	66
Emboîter/remplacer les accessoires.....	66
Vérifier l'état de charge.....	66
Recharger la batterie.....	67
Fonctionnement.....	68
Consignes générales de travail.....	68
Avant l'utilisation.....	68
Mise en marche et arrêt.....	69
Transport.....	69
Nettoyage, entretien et stockage.....	69
Nettoyage.....	70

Maintenance.....	70
Stockage.....	72
Recyclage/protection de l'environnement.....	72
Instructions pour le recyclage des batteries.....	73
Dépannage.....	74
Service.....	75
Garantie.....	75
Garantie (France).....	77
Service de réparation.....	80
Service-Center.....	80
Importateur.....	80
Pièces de rechange et accessoires.....	81
Traduction de la déclaration UE de conformité originale.....	82
Vue éclatée.....	283

Introduction

Nous vous félicitons pour l'achat de votre nouvelle cisaille à gazon et sculpte-haie sans fil (ci-après dénommé appareil ou outil électrique). Vous avez ainsi opté pour un produit de grande qualité. La qualité de cet appareil a été contrôlée au cours de la production, et il a été soumis à un contrôle final. Le bon fonctionnement de votre appareil est ainsi garanti. Dans certains cas, il est possible que des résidus de lubrifiants soient présents sur ou dans l'appareil. Ce n'est ni un vice ni un défaut et ne doit pas être une source d'inquiétude.



Le mode d'emploi fait partie intégrante de cet appareil. Il contient des

informations importantes sur la sécurité, l'utilisation et le recyclage. Lisez attentivement le mode d'emploi. Familiarisez-vous avec les éléments de commande et l'utilisation correcte de l'appareil. Utilisez l'appareil uniquement de la façon décrite et pour les domaines d'applications indiqués. Veillez à bien conserver le mode d'emploi et à remettre l'ensemble des documents en cas de cession de l'appareil à des tierces personnes.

Utilisation conforme

Cet appareil est exclusivement destiné à l'utilisation suivante :

- Coupe et taille de fines pousses de haies, de buissons et d'arbustes décoratifs
- Coupe de l'herbe en bordures et sur de petites surfaces en milieu domestique

L'appareil est destiné à être utilisé par des adultes. Les jeunes de plus de 16 ans ne doivent utiliser cet appareil que sous la surveillance d'un adulte.

L'utilisation de l'appareil est interdite sous la pluie ou dans un environnement humide.

Toute autre utilisation qui n'est pas expressément préconisée dans ce mode d'emploi peut constituer un sérieux danger pour l'utilisateur et entraîner des dommages à l'appareil. L'opérateur ou l'utilisateur de l'appareil est responsable des accidents ou des dommages causés aux autres personnes ou à leurs biens. L'appareil est destiné à être utilisé dans le domaine du bricolage. Il n'a pas été conçu pour une utilisation professionnelle constante. Une

utilisation commerciale annule la garantie. Le fabricant ne peut être tenu pour responsable des dommages causés par une utilisation inappropriée ou par une manipulation incorrecte.

Matériel livré/Accessoires

Déballiez l'appareil et vérifiez le matériel livré.

Éliminez correctement les matériaux d'emballage.

- Coupe-bordures/taille-haies sans fil
- Lame cisaille à gazon + Protège-lame
- Lame sculpte-haie + Protège-lame
- Câble de charge USB-C
- Traduction de la notice originale

Le bloc d'alimentation n'est pas fourni.

Aperçu

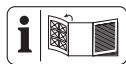

Vous trouverez les représentations de l'appareil sur le volet rabattable avant et arrière.

- 1 Tête de l'appareil
- 2 Indicateur de charge
- 3 Touche d'activation
- 4 Voyant LED d'état
- 5 Dispositif de blocage (Tête de l'appareil)
- 6 Poignée
- 7 Port de charge
- 8 Interrupteur Marche/Arrêt
- 9 Déverrouillage de lame
- 10 Lame cisaille à gazon

- 11 Protège-lame
(Lame cisaille à gazon)
- 12 Lame sculpte-haie
- 13 Protège-lame
(Lame sculpte-haie)
- 14 Câble de charge USB-C

Fig. C

- 15 Connexion à fiche
- 16 Ergot
- ### Fig. F
- 17 Manchon d'entraînement

Description fonctionnelle

La cisaille à gazon et sculpte-haie sans fil dispose de deux dispositifs de coupe interchangeables. Un bâti de lame bilatéral est utilisé comme dispositif de coupe dans l'usage comme sculpte-haie (taille-haie). Pour des raisons de sécurité, les dents de prise sont arrondies sur les côtés et décalées afin de réduire le risque de blessures. Une lame de coupe à plusieurs dents est utilisée comme dispositif de coupe dans l'usage comme cisaille à gazon. Pour savoir quelles fonctions remplissent les éléments de commande, veuillez vous reporter aux descriptions suivantes.

Caractéristiques techniques

Coupe-bordures/taille-haies sans fil PGSA 4 D5

- Tension assignée U 4 V =
- Vitesse à vide n_0 1100 min⁻¹
- Poids (sans lame) ≈0,41 kg
- Niveau de puissance acoustique
(L_{WA})
- garanti 80 dB

Vibration (a_h) (Poignée)

- Lame sculpte-haie
..... 2,339 m/s²; $K=1,5$ m/s²
- Lame cisaille à gazon
..... 1,743 m/s²; $K=1,5$ m/s²

Lame sculpte-haie

- Poids ≈0,22 kg
- Longueur de coupe 120 mm
- Diamètre de branche ≤7,9 mm
- Niveau de pression acoustique (L_{pA})
..... 68,7 dB; $K_{pA}=3$ dB
- Niveau de puissance acoustique
(L_{WA})
- mesuré 76,7 dB; $K_{WA}=2,02$ dB

Lame cisaille à gazon

- Poids ≈0,18 kg
- Largeur de lame 84 mm
- Largeur de coupe 74,6 mm
- Niveau de pression acoustique (L_{pA})
..... 69,6 dB; $K_{pA}=3$ dB
- Niveau de puissance acoustique
(L_{WA})
- mesuré 77,6 dB; $K_{WA}=2,18$ dB
- Batterie Li-Ion
- Nombre de cellules de batterie 1
- Capacité C 2,0 Ah
- Température ≤50 °C
- Procédure de charge 4–40 °C
- Fonctionnement 4–50 °C
- Stockage 15–25 °C

Bloc d'alimentation..... **WJG-Y130502200WU1/****WJB-Y130502200WU1****Grizzly Tools GmbH & Co. KG**

Stockstädter Straße 20

DE-63762 Großostheim

HRA: 5468, Amtsgericht Aschaffenburg

Tension d'entrée 100-240 V~

Fréquence du courant alternatif

d'entrée 50-60 Hz

Puissance absorbée 25 W

Tension de sortie 5 V =

Courant de sortie 2200 mA

Puissance de sortie 11,0 W

Efficacité en fonctionnement ... 83,4%

Efficacité à faible charge (10%)

..... 80,6%

Puissance absorbée hors charge

..... 0,065 W

Classe de protection

..... II (double isolation)

Type de protection IPX0

Remarques concernant les valeurs sonores et vibratoires

Les valeurs sonores et de vibration ont été déterminées selon les normes et réglementations citées dans la déclaration de conformité.

⚠ PRUDENCE ! Troubles auditifs !
Portez une protection auditive.

Les valeurs totales de vibrations et les valeurs d'émissions sonores indiquées ont été calculées selon une méthode d'essai standardisée et peuvent être utilisées comme moyen de comparaison entre un outil électrique et un autre. Les va-

leurs totales de vibrations et les valeurs d'émissions sonores indiquées peuvent également être utilisées pour une évaluation préliminaire de la charge.

⚠ AVERTISSEMENT ! Les émissions de vibrations et les émissions sonores pendant l'utilisation réelle de l'outil électrique peuvent différer de la valeur indiquée, en fonction de la manière dont l'outil électrique est utilisé, en particulier du type de pièce à usiner. Il est nécessaire d'adopter des mesures de sécurité pour protéger l'utilisateur, en fonction de l'exposition aux vibrations estimée au cours de l'utilisation réelle de l'appareil. Il faut à cet égard tenir compte de toutes les parties du cycle d'exploitation (par exemple les temps au cours desquels l'outil électrique est éteint, et ceux au cours desquels il est certes allumé, mais fonctionne hors charge).

Consignes de sécurité

Cette section couvre les consignes de sécurité de base relatives à l'utilisation de l'appareil.

Signification des consignes de sécurité

⚠ DANGER ! Si vous ne suivez pas cette consigne de sécurité, un accident se produira. Cela entraînera des blessures graves, voire la mort.

⚠ AVERTISSEMENT ! Si vous ne suivez pas cette consigne de sécurité, un accident peut se produire. Cela peut entraîner des blessures graves, voire la mort.

▲ PRUDENCE ! Si vous ne suivez pas cette consigne de sécurité, un accident se produira. Cela peut entraîner des blessures physiques mineures ou modérées.

REMARQUE ! Si vous ne suivez pas cette consigne de sécurité, un accident se produira. Cela peut entraîner des dommages matériels.

Pictogrammes et symboles

Pictogrammes sur l'appareil



Attention !



Lire le mode d'emploi



Utiliser une protection auditive



Utiliser une protection oculaire



Danger - Garder les mains éloignées de la lame



Attention ! Marche à vide du dispositif de coupe



L'utilisation de l'appareil est interdite sous la pluie ou dans un environnement humide.



Niveau de puissance acoustique garanti L_{WA} en dB.



Pendant la coupe, veillez à ce qu'aucun objet tel que du fil métallique, des pièces métalliques, des pierres, etc. n'arrivent sur la lame



Affûter la lame (Lame cisaille à gazon)



Angle d'affûtage (Lame cisaille à gazon)



Unité d'alimentation amovible



Les appareils électriques ne doivent pas être jetés avec les déchets ménagers.

Symboles sur la batterie



Les batteries ne doivent pas être jetées avec les déchets ménagers.



Veillez déposer les batteries à un point de collecte pour batteries usagées, où elles seront recyclées écologiquement.

Symboles sur le bloc d'alimentation



Lire le mode d'emploi



Utilisation uniquement à l'intérieur.



Classe de protection II double isolation



Les appareils électriques ne doivent pas être jetés avec les déchets ménagers.



Polarité

Pictogrammes dans la notice d'utilisation



Utiliser des gants de protection



Appuyer



Attendez que l'outil électrique soit complètement arrêté avant de le ranger.



N'utiliser aucun produit de nettoyage ou solvants.



Ne jamais nettoyer l'appareil au jet d'eau.

Avertissements de sécurité généraux pour l'outil électrique

⚠ AVERTISSEMENT ! Lire tous les avertissements de sécurité, les

instructions, les illustrations et les spécifications fournis avec cet outil électrique. Ne pas suivre les instructions énumérées ci-dessous peut provoquer un choc électrique, un incendie et/ou une blessure sérieuse. **Conserver tous les avertissements et toutes les instructions pour pouvoir s'y reporter ultérieurement.**

Le terme « outil électrique » dans les avertissements fait référence à votre outil électrique alimenté par le secteur (avec cordon d'alimentation) ou votre outil électrique fonctionnant sur batterie (sans cordon d'alimentation).

1. SECURITE DE LA ZONE DE TRAVAIL

- Conserv**er la zone de travail propre et bien éclairée. Les zones en désordre ou sombres sont propices aux accidents.
- Ne pas faire fonctionner les outils électriques en atmosphère explosive, par exemple en présence de liquides inflammables, de gaz ou de poussières.** Les outils électriques produisent des étincelles qui peuvent enflammer les poussières ou les fumées.
- Maintenir les enfants et les personnes présentes à l'écart pendant l'utilisation de l'outil électrique.** Les distractions peuvent vous faire perdre le contrôle de l'outil.

2. SECURITE ELECTRIQUE

- Il faut que les fiches de l'outil électrique soient adaptées au socle. Ne jamais modifier la fiche de quelque façon que ce soit. Ne pas utiliser**

- d'adaptateurs avec des outils électriques à branchement de terre.** Des fiches non modifiées et des socles adaptés réduisent le risque de choc électrique.
- b) **Éviter tout contact du corps avec des surfaces reliées à la terre telles que les tuyaux, les radiateurs, les cuisinières et les réfrigérateurs.** Il existe un risque accru de choc électrique si votre corps est relié à la terre.
- c) **Ne pas exposer les outils électriques à la pluie ou à des conditions humides.** La pénétration d'eau à l'intérieur d'un outil électrique augmente le risque de choc électrique.
- d) **Ne pas maltraiter le cordon. Ne jamais utiliser le cordon pour porter, tirer ou débrancher l'outil électrique. Maintenir le cordon à l'écart de la chaleur, du lubrifiant, des arêtes vives ou des parties en mouvement.** Des cordons endommagés ou emmêlés augmentent le risque de choc électrique.
- e) **Lorsqu'on utilise un outil électrique à l'extérieur, utiliser un prolongateur adapté à l'utilisation extérieure.** L'utilisation d'un cordon adapté à l'utilisation extérieure réduit le risque de choc électrique.
- f) **Si l'usage d'un outil électrique dans un emplacement humide est inévitable, utiliser une alimentation protégée par un dispositif à courant différentiel résiduel (RCD).** L'usage d'un RCD
- réduit le risque de choc électrique.
3. **SECURITE DES PERSONNES**
- a) **Rester vigilant, regarder ce que vous êtes en train de faire et faire preuve de bon sens dans votre utilisation de l'outil électrique. Ne pas utiliser un outil électrique lorsque vous êtes fatigué ou sous l'emprise de drogues, de l'alcool ou de médicaments.** Un moment d'inattention en cours d'utilisation d'un outil électrique peut entraîner des blessures graves.
- b) **Utiliser un équipement de protection individuelle. Toujours porter une protection pour les yeux.** Les équipements de protection individuelle tels que les masques contre les poussières, les chaussures de sécurité antidérapantes, les casques ou les protections auditives utilisés pour les conditions appropriées réduisent les blessures.
- c) **Éviter tout démarrage intempestif. S'assurer que l'interrupteur est en position arrêt avant de brancher l'outil au secteur et/ou au bloc de batteries, de le ramasser ou de le porter.** Porter les outils électriques en ayant le doigt sur l'interrupteur ou brancher des outils électriques dont l'interrupteur est en position marche est source d'accidents.
- d) **Retirer toute clé de réglage avant de mettre l'outil électrique en marche.** Une clé laissée

sée fixée sur une partie tournante de l'outil électrique peut donner lieu à des blessures.

- e) **Ne pas se précipiter. Garder une position et un équilibre adaptés à tout moment.** Cela permet un meilleur contrôle de l'outil électrique dans des situations inattendues.
- f) **S'habiller de manière adaptée. Ne pas porter de vêtements amples ou de bijoux. Garder les cheveux et les vêtements à distance des parties en mouvement.** Des vêtements amples, des bijoux ou les cheveux longs peuvent être pris dans des parties en mouvement.
- g) **Si des dispositifs sont fournis pour le raccordement d'équipements pour l'extraction et la récupération des poussières, s'assurer qu'ils sont connectés et correctement utilisés.** Utiliser des collecteurs de poussière peut réduire les risques dus aux poussières.
- h) **Rester vigilant et ne pas négliger les principes de sécurité de l'outil sous prétexte que vous avez l'habitude de l'utiliser.** Une fraction de seconde d'inattention peut provoquer une blessure grave.
- 4. **UTILISATION ET ENTRETIEN DE L'OUTIL ELECTRIQUE**
- a) **Ne pas forcer l'outil électrique. Utiliser l'outil électrique adapté à votre application.** L'outil électrique adapté réalise mieux le tra-

vail et de manière plus sûre au régime pour lequel il a été construit.

- b) **Ne pas utiliser l'outil électrique si l'interrupteur ne permet pas de passer de l'état de marche à arrêt et inversement.** Tout outil électrique qui ne peut pas être commandé par l'interrupteur est dangereux et il faut le réparer.
- c) **Débrancher la fiche de la source d'alimentation et/ou enlever le bloc de batteries, s'il est amovible, avant tout réglage, changement d'accessoires ou avant de ranger l'outil électrique.** De telles mesures de sécurité préventives réduisent le risque de démarrage accidentel de l'outil électrique.
- d) **Conserver les outils électriques à l'arrêt hors de la portée des enfants et ne pas permettre à des personnes ne connaissant pas l'outil électrique ou les présentes instructions de le faire fonctionner.** Les outils électriques sont dangereux entre les mains d'utilisateurs novices.
- e) **Observer la maintenance des outils électriques et des accessoires. Vérifier qu'il n'y a pas de mauvais alignement ou de blocage des parties mobiles, des pièces cassées ou toute autre condition pouvant affecter le fonctionnement de l'outil électrique. En cas de dommages, faire réparer l'outil électrique avant de l'utiliser.** De nombreux accidents sont dus à des outils électriques mal entretenus.

- f) **Garder affûtés et propres les outils permettant de couper.**
Des outils destinés à couper correctement entretenus avec des pièces coupantes tranchantes sont moins susceptibles de bloquer et sont plus faciles à contrôler.
- g) **Utiliser l'outil électrique, les accessoires et les lames etc., conformément à ces instructions, en tenant compte des conditions de travail et du travail à réaliser.** L'utilisation de l'outil électrique pour des opérations différentes de celles prévues peut donner lieu à des situations dangereuses.
- h) **Il faut que les poignées et les surfaces de préhension restent sèches, propres et dépourvues d'huiles et de graisses.**
Des poignées et des surfaces de préhension glissantes rendent impossibles la manipulation et le contrôle en toute sécurité de l'outil dans les situations inattendues.
5. **UTILISATION DES OUTILS FONCTIONNANT SUR BATTERIES ET PRECAUTIONS D'EMPLOI**
- a) **Ne recharger qu'avec le chargeur spécifié par le fabricant.**
Un chargeur qui est adapté à un type de bloc de batteries peut créer un risque de feu lorsqu'il est utilisé avec un autre type de bloc de batteries.
- b) **N'utiliser les outils électriques qu'avec des blocs de batteries spécifiquement désignés.**
L'utilisation de tout autre bloc de batteries peut créer un risque de blessure et de feu.
- c) **Lorsqu'un bloc de batteries n'est pas utilisé, le maintenir à l'écart de tout autre objet métallique, par exemple trombones, pièces de monnaie, clés, clous, vis ou autres objets de petite taille qui peuvent donner lieu à une connexion d'une borne à une autre.** Le court-circuitage des bornes d'une batterie entre elles peut causer des brûlures ou un feu.
- d) **Dans de mauvaises conditions, du liquide peut être éjecté de la batterie; éviter tout contact. En cas de contact accidentel, nettoyer à l'eau. Si le liquide entre en contact avec les yeux, rechercher en plus une aide médicale.** Le liquide éjecté des batteries peut causer des irritations ou des brûlures.
- e) **Ne pas utiliser un bloc de batteries ou un outil fonctionnant sur batteries qui a été endommagé ou modifié.** Les batteries endommagées ou modifiées peuvent avoir un comportement imprévisible provoquant un feu, une explosion ou un risque de blessure.
- f) **Ne pas exposer un bloc de batteries ou un outil fonctionnant sur batteries au feu ou à une température excessive.** Une exposition au feu ou à une température supérieure à 130 °C peut provoquer une explosion.

- g) **Suivre toutes les instructions de charge et ne pas charger le bloc de batteries ou l'outil fonctionnant sur batteries hors de la plage de températures spécifiée dans les instructions.** Un chargement incorrect ou à des températures hors de la plage spécifiée de températures peut endommager la batterie et augmenter le risque de feu.
6. **MAINTENANCE ET ENTRETIEN**
- a) **Faire entretenir l'outil électrique par un réparateur qualifié utilisant uniquement des pièces de rechange identiques.** Cela assure le maintien de la sécurité de l'outil électrique.
- b) **Ne jamais effectuer d'opération d'entretien sur des blocs de batteries endommagés.** Il convient que l'entretien des blocs de batteries ne soit effectué que par le fabricant ou les fournisseurs de service autorisés.
- Avertissements de sécurité pour taille-haie**
- a. **N'utilisez pas la taille-haie par mauvais temps, notamment lorsqu'il y a un risque de foudre.** Cela diminue le risque d'être frappé par la foudre.
- b. **Gardez les cordons d'alimentation et les câbles éloignés de la zone de coupe.** Des cordons d'alimentations ou des câbles peuvent être dissimulés dans des haies ou buissons et être coupés accidentellement par la lame.
- c. **Porter une protection auditive.** Le port d'un équipement de protection adéquat réduira le risque de perte auditive.
- d. **Tenir le taille-haie par les surfaces de préhension isolées uniquement, car la lame peut entrer en contact avec des câbles cachés.** Les lames entrant en contact avec un câble « sous tension » peuvent mettre « sous tension » les parties métalliques exposées du taille-haie et provoquer une décharge électrique pour l'opérateur.
- e. **Gardez toutes les parties du corps éloignées de la lame. Ne pas retirer de la matière coupée ni tenir la matière à couper lorsque les lames sont en mouvement.** Les lames continuent à bouger après la désactivation de l'interrupteur. Un moment d'inattention lors de l'utilisation du taille-haie peut provoquer de graves blessures corporelles.
- f. **Lorsque vous retirez de la matière coincée ou entretenez le taille-haie, assurez-vous que tous les interrupteurs sont désactivés et que le dispositif de verrouillage est en position verrouillée.** Un actionnement inopiné du taille-haie au moment de dégager des matériaux coincés ou d'entretenir le taille-haie peut infliger des blessures graves.
- g. **Portez le taille-haie par la poignée avec la lame arrêtée et en faisant attention à n'actionner aucun interrupteur.** Le transport correct du taille-haie diminuera le

risque de démarrage accidentel et de blessures corporelles consécutives causées par les lames.

- h. **Pour transporter ou ranger le taille-haie, mettez toujours le protège-lame en place.** Une manipulation correcte du taille-haie réduira le risque de blessures corporelles causées par les lames.

Avertissements de sécurité pour cisailles à gazon

- a. **N'utilisez pas la cisaille à gazon par mauvais temps, notamment lorsqu'il y a un risque de foudre.** Cela diminue le risque d'être frappé par la foudre.
- b. **Gardez les cordons d'alimentation et les câbles éloignés de la zone de coupe.** Des cordons d'alimentations ou des câbles peuvent être coupés accidentellement par la lame.
- c. **Porter une protection auditive.** Le port d'un équipement de protection adéquat réduira le risque de perte auditive.
- d. **Tenir la cisaille à gazon par les surfaces de préhension isolées uniquement, car la lame peut entrer en contact avec un câblage caché.** Les lames entrant en contact avec un câble « sous tension » peuvent mettre « sous tension » les parties métalliques exposées de la cisaille à gazon et provoquer une décharge électrique pour l'opérateur.
- e. **Gardez toutes les parties du corps éloignées de la lame. Ne pas retirer de la matière coupée ni tenir la matière à couper**

lorsque les lames sont en mouvement. Les lames continuent à bouger après la désactivation de l'interrupteur. Un moment d'inattention lors de l'utilisation de la cisaille à gazon peut provoquer de graves blessures corporelles.

- f. **Lorsque vous retirez de la matière coincée ou entretenez la cisaille à gazon, assurez-vous que tous les interrupteurs sont désactivés et que le dispositif de verrouillage est en position verrouillée.** Un actionnement inopiné de la cisaille à gazon au moment de dégager des matériaux coincés ou d'entretenir la cisaille à gazon peut infliger des blessures graves.
- g. **Portez la cisaille à gazon par la poignée avec la lame arrêtée et en faisant attention à n'actionner aucun interrupteur.** Le transport correct de la cisaille à gazon diminuera le risque de démarrage accidentel et de blessures corporelles consécutives causées par les lames.
- h. **Pour transporter ou ranger la cisaille à gazon, mettez toujours le protège-lame en place.** Une manipulation correcte de la cisaille à gazon réduira le risque de blessures corporelles causées par les lames.

Consignes de sécurité supplémentaires pour cisailles à gazon et taille-haies

- Pour votre propre sécurité, portez un équipement de protection individuelle :



- Utiliser une protection oculaire
- Utiliser une protection auditive
- Utiliser des gants de protection
- Portez des vêtements de travail adaptés comme des chaussures solides avec une semelle antidérapante et un pantalon long et solide.
- Ne portez pas de vêtements trop amples ni de bijoux, car ils peuvent être happés par les pièces mobiles.
- N'utilisez pas l'appareil si vous êtes pieds nus ou si vous portez des sandales.
- L'appareil est destiné à être utilisé par des adultes. Les jeunes de plus de 16 ans ne doivent utiliser cet appareil que sous la surveillance d'un adulte.
- **L'appareil est destiné à la taille de l'herbe et de haies. Ne pas couper de branches, de bois dur ou autres avec l'appareil.** L'appareil pourrait être endommagé.
- **Tenez l'appareil correctement, p. ex. à deux mains par les poignées en présence de deux poignées.** La perte de contrôle de l'appareil peut entraîner des blessures.
- **Lors des travaux avec l'appareil, portez des vêtements appropriés et des gants de travail. Ne saisissez ni ne soulevez jamais l'appareil par la lame de coupe.** Le contact avec la lame de coupe peut causer des blessures.
- **N'utilisez pas l'appareil à proximité de liquides ou de gaz inflammables.** En cas de court-circuit, il y a un risque d'incendie et d'explosion.
- Vérifiez toujours que l'appareil se trouve dans l'une des positions de travail prescrites avant de démarrer l'appareil.
- **Il faut régulièrement contrôler les lames du point de vue de l'usure et les faire affûter.** Des lames émoussées surchargent l'appareil. Les dommages qui en résultent ne sont pas couverts par la garantie.
- Éteignez l'appareil et retirez la batterie. Assurez-vous que toutes les pièces en mouvement sont à l'arrêt complet
 - à chaque fois que vous vous éloignez de l'appareil
 - avant de retirer des blocages ou obstructions
 - avant de vérifier l'appareil, de le nettoyer ou de travailler dessus
- Si le dispositif de coupe touche un corps étranger ou l'appareil commence à vibrer de manière inhabituellement forte, une vérification est immédiatement nécessaire :
 - vérifiez si des pièces sont desserrées et resserrez-les
 - recherchez des détériorations
 - remplacez les pièces défectueuses par des pièces

similaires ou faites réparer l'appareil.

- **Ne tentez pas de réparer l'appareil vous-même, sauf si vous avez été formé à cette fin. Tous les travaux qui ne figurent pas dans la présente notice d'utilisation ne pourront être réalisés que par notre centre de service après-vente.** Beaucoup d'accidents ont pour origine des appareils mal entretenus.
- **Utilisez uniquement des accessoires recommandés par PARKSIDE.** Des accessoires inadaptés peuvent provoquer une électrocution ou un incendie.

Consignes de sécurité pour appareils avec batterie intégrée

- **N'exposez pas l'appareil pendant une période prolongée à un ensoleillement important. Ne posez pas l'appareil sur des dispositifs de chauffage.** La chaleur endommage la batterie. Il existe un risque d'explosion.
- **Lorsqu'un appareil est chaud, laissez-le refroidir avant de le charger.**
- **N'ouvrez pas l'appareil, sauf pour en retirer la batterie de façon permanente avant le recyclage. Évitez un endommagement mécanique de la batterie.** Il existe un risque de court-circuit. Il y a un risque d'émanation de vapeurs qui irritent les voies respiratoires. Veillez à assurer un apport d'air frais. En cas de troubles médicaux, veuillez recourir à une assistance médicale.

- N'utilisez pas l'appareil pendant la recharge. Ne pas utiliser de rallonges. Le bloc d'alimentation ne doit être utilisé que dans des espaces intérieurs. La pénétration d'eau augmente le risque d'électrocution.

Risques résiduels

Même si cet appareil est utilisé d'une manière conforme, il reste toujours des risques résiduels. Les risques suivants peuvent exister dans le cadre de la construction et l'exécution de cet appareil :

- Blessures aux yeux, si aucune protection oculaire appropriée n'est portée.
- Dégâts auditifs, si aucune protection auditive appropriée n'est portée.
- Dommages à la santé, résultants des oscillations main-bras, lorsque l'appareil est utilisé trop longtemps ou qu'il n'est pas utilisé ou entretenu correctement.
- Blessures par coupure

⚠ AVERTISSEMENT ! Risque lié au champ électromagnétique généré pendant le fonctionnement de l'appareil. Le champ peut dans certaines circonstances nuire aux implants médicaux actifs ou passifs. Pour réduire les risques de blessures graves voire mortelles, nous recommandons aux personnes porteuses d'implants médicaux de consulter leur médecin, ainsi que le fabricant de leur implant médical avant d'utiliser l'appareil.

Préparation

Éléments de commande

Avant la première mise en service de l'appareil, familiarisez-vous avec les éléments de commande.

- Touche d'activation (3)
 - Appuyez sur la touche d'activation (3). Le voyant LED d'état (4) reste allumé en vert et l'appareil est activé.
 - Appuyez à nouveau sur la touche d'activation (3) et maintenez-la enfoncée pendant 3 secondes. Le voyant LED d'état (4) s'éteint et l'appareil est désactivé.

- **Interrupteur Marche/Arrêt (8)**

- Mise en marche : appuyer
- Arrêt : relâcher

- **Dispositif de blocage, Tête de l'appareil (5)**

Pour une coupe aisée des bords, vous pouvez faire pivoter la tête de l'appareil (1) (3 positions / +90°, 0°, -90°).

Procédure (Fig. D)

- Actionnez le dispositif de blocage (5) et faites tourner la tête de l'appareil (1) dans la position souhaitée.
- Relâchez le dispositif de blocage (5) pour que la tête de l'appareil (1) s'enclenche.

Emboîter/remplacer les accessoires

⚠ PRUDENCE ! Avant chaque enfichage ou remplacement de l'accessoire, veillez à désactiver

l'appareil pour éviter des risques et des blessures.

Emboîter l'accessoire

Procédure (Fig. C)

1. Placez l'ergot (16) de la lame cisaille à gazon (10) ou de la lame sculpte-haie (12) dans la rainure située sous la tête de l'appareil (1).
2. Rabattez l'accessoire dans le sens de la tête de l'appareil (1).
3. Appuyez sur les deux touches de déverrouillage de lame (9) à droite et à gauche sur l'accessoire.
4. Relâchez les touches de déverrouillage de lame (9) lorsque l'accessoire affleure la tête de l'appareil (1).
5. Vérifiez la bonne fixation de l'accessoire en tirant dessus.

Retirer l'accessoire

Procédure (Fig. C)

1. Appuyez sur les deux touches de déverrouillage de lame (9) à droite et à gauche sur l'accessoire.
2. Repoussez l'accessoire en le rabattant vers l'avant.
3. Retirez l'accessoire.

Vérifier l'état de charge

Procédure

1. L'indicateur de charge (2) s'allume pendant l'utilisation. L'état de charge de la batterie est visible par l'allumage des LED correspondantes sur l'indicateur de charge (2).
rouge, orange et vert → batterie rechargée

rouge et orange → batterie partiellement chargée

rouge → la batterie doit être rechargée

- Rechargez la batterie lorsqu'il ne reste plus que la LED rouge allumée sur l'indicateur de charge (2).

Recharger la batterie

▲ PRUDENCE ! Risque de blessures par la solution électrolytique. La batterie ne doit pas être soumise à des conditions extrêmes, comme la chaleur ou des chocs. En cas de contact avec les yeux ou la peau, rincez les endroits touchés avec de l'eau ou un neutralisant et consultez un médecin.

▲ AVERTISSEMENT ! Risque de blessures par électrocution. Rechargez la batterie uniquement dans des endroits secs.

REMARQUE ! Ne rechargez l'appareil qu'avec le bloc d'alimentation (*Pièces de rechange et accessoires, p. 81*) que nous proposons à la vente.

Remarques

- Alimentez l'appareil uniquement avec la tension SELV (Safety Extra Low Voltage / basse tension de protection) conformément au marquage sur l'appareil.
- Procédez au chargement de la batterie avant la première utilisation.
- Veillez respecter les consignes de sécurité et réglementations en vigueur, ainsi que les consignes de protection de l'environnement.

- Nous ne nous portons en aucun cas garants pour des défaillances dues à une utilisation non conforme.

Conditions préalables

- Bloc d'alimentation (non fourni)
- Câble de charge USB-C (14)

Procédure (Fig. A)

- Connectez le câble de charge USB-C (14) à un bloc d'alimentation.
- Connectez le câble de charge USB (14) au port de charge (7) de l'appareil.
- Branchez le bloc d'alimentation sur une prise électrique.

L'indicateur de charge (2) est allumé :

- rouge/orange/vert:** La batterie est chargée

Le temps de charge recommandé est de 1 heure env. Seule l'utilisation du bloc d'alimentation permet d'obtenir ce temps de charge.

Le temps de charge est influencé entre autres par des facteurs tels que la température ambiante et celle de la batterie, ainsi que par la tension d'alimentation présente et peut par conséquent ne pas correspondre le cas échéant aux valeurs indiquées.

- Lorsque la procédure de charge est terminée, débranchez d'abord la fiche du bloc d'alimentation de la prise électrique. Retirez ensuite le câble de charge USB (14) de l'appareil.

N'utilisez pas l'appareil pendant la recharge. Ne pas utiliser de ral-

longes. Le bloc d'alimentation ne doit être utilisé que dans des espaces intérieurs. La pénétration d'eau augmente le risque d'électrocution.

Fonctionnement

Consignes générales de travail

⚠ AVERTISSEMENT ! Risque de blessures ! Respectez les consignes suivantes.

- Pendant l'utilisation de l'appareil, portez toujours des chaussures solides, un pantalon long, une protection auditive, des gants de travail et des lunettes de protection.
- L'appareil est prévu exclusivement pour des travaux pendant lesquels vous êtes debout sur le sol et non sur une échelle ou toute autre surface instable.
- Respectez les consignes relatives à la maintenance et au nettoyage de l'appareil.
- En cas de blocage de la lame cisaille à gazon et sculpte-haie (10)/(12) causé par des objets solides, éteignez immédiatement l'appareil et désactivez l'appareil. Pour ce faire, appuyez pendant 3 secondes sur la touche d'activation (3). Le voyant LED d'état (4) s'éteint et l'appareil est désactivé. Retirez l'objet après.
- Utilisez uniquement des lames aiguisées afin d'obtenir un bon rendement de coupe et pour préserver l'appareil et la batterie.
- Vous pouvez aplanir vous-même de légères ébréchures présentes

sur les bords tranchants. Pour ce faire, affilez les bords tranchants avec une pierre à aiguiser à huile. Un bon rendement de coupe n'est assuré que par des lames affûtées.

- Ne surchargez pas trop l'appareil pendant le travail afin d'éviter une immobilisation.
- Si un interrupteur est endommagé, l'appareil ne doit plus être utilisé.

Travailler avec la cisaille à gazon

- Le mieux est de couper le gazon lorsqu'il est sec et pas trop haut.

Travailler avec le sculpte-haie (taille-haie)

- Déplacez l'appareil régulièrement vers l'avant ou en arc de cercle.
- La lame sculpte-haie (12) bilatérale permet de couper dans les deux directions ou, par des mouvements de pendule, d'un côté sur l'autre.

Avant l'utilisation

Avant chaque utilisation, suivez les étapes suivantes. Cela garantit une durée d'utilisation longue et fiable.

- **REMARQUE !** Dommages sur la lame cisaille à gazon et sculpte-haie (10)/(12). Lors de la coupe, veillez à ne toucher aucun objet, p. ex. pierres, clôtures métalliques ou tuteurs.
- Avant chaque utilisation, contrôlez l'appareil pour déceler des défauts tels que des pièces détachées, usagées ou endommagées. Vérifiez que les vis sont bien serrées dans la lame cisaille à gazon et sculpte-haie (10)/(12).

- Ne coupez pas avec une lame cisaille à gazon et sculpte-haie (10)/(12) émoussée ou usée, car cela surcharge sinon le moteur et la transmission de votre appareil.

Mise en marche et arrêt

Remarques

Le voyant LED d'état (4) indique l'état de l'appareil comme suit :

- **LED→vert** : l'appareil est activé et prêt à l'emploi.
- **LED→rouge** : l'appareil est en marche et prêt à l'emploi.
- **LED→éteint** : L'appareil est désactivé.

Mise en marche (Fig. B)

▲ PRUDENCE ! Dommages corporels ou dégâts matériels ! Tenez-vous bien en équilibre, tenez l'appareil fermement à une main et à distance de votre propre corps.

1. Assurez-vous que les pièces mobiles suivantes sont enclenchées :
 - Dispositif de blocage (5) de la tête rotative (1)
2. Retirez le protège-lame (11)/(13).
3. Tenez toujours l'appareil par la poignée (6).
4. **REMARQUE !** Avant l'allumage, veillez à ce que l'appareil ne touche aucun objet. Appuyez sur la touche d'activation (3). Le voyant LED d'état (4) s'allume en vert et l'appareil est prêt à l'emploi.

Si aucune autre action n'est effectuée dans un délai de 5 secondes, l'appareil se désac-

tive automatiquement et le voyant LED d'état s'éteint.

5. Actionnez l'interrupteur Marche/Arrêt (8). L'appareil fonctionne à vitesse maximale.

Le voyant LED d'état (4) s'allume en rouge.

Arrêt (Fig. B)

1. Relâchez l'interrupteur Marche/Arrêt (8). Après avoir relâché l'interrupteur Marche/Arrêt, l'appareil reste opérationnel pendant 5 secondes (voyant LED d'état→rouge). Ensuite, l'appareil est désactivé automatiquement, le voyant LED d'état (4) s'éteint et l'appareil doit être réactivé si besoin.
2. Attendez que l'outil électrique soit complètement arrêté avant de le ranger.

Transport

Remarques

- Éteignez l'appareil, et veillez à ce que l'appareil soit désactivé. Assurez-vous que toutes les pièces en mouvement sont à l'arrêt complet.
- Transportez toujours la cisaille à gazon et sculpte-haie avec le protège-lame (11)/(13) en place.
- Portez toujours l'appareil par la poignée (6).

Nettoyage, entretien et stockage

▲ AVERTISSEMENT ! Risque de blessures lié au démarrage involon-

taire de l'appareil. Protégez-vous lors des travaux de maintenance et de nettoyage. Veillez à ce que l'appareil soit désactivé (voir *Éléments de commande*, p. 66).

⚠ PRUDENCE ! Blessures par coupure ! Portez des gants résistants aux coupures lorsque vous manipulez les lames.

Faites effectuer les travaux de réparation et de maintenance qui ne sont pas mentionnés dans cette notice par notre Centre de service après-vente. Utilisez exclusivement des pièces de rechange d'origine.

Nettoyage (Fig. E)

⚠ AVERTISSEMENT ! Électrocution ! Ne nettoyez jamais l'appareil au jet d'eau.

REMARQUE ! Risque de dommages. Les substances chimiques peuvent attaquer les pièces en plastique de l'appareil. N'utilisez aucun produit de nettoyage ou solvants.

- Maintenez propre la fente d'aération, le carter du moteur et les poignées de l'appareil. Utilisez pour cela un chiffon humide ou une brosse.

Nettoyer et entretenir les couteaux

Outils et moyens auxiliaires nécessaires (non fourni)

- Chiffon
- Huile d'entretien en spray

Entretien après chaque utilisation

- Retirez les restes de coupe coincés.
- Nettoyez la lame cisaille à gazon et sculpte-haie (10)/(12) avec un chiffon imbibé d'huile.
- Entretenez la lame cisaille à gazon et sculpte-haie (10)/(12) avec de l'huile d'entretien en spray.

Maintenance

- Avant chaque utilisation, contrôlez l'appareil pour déceler des défauts apparents tels que des pièces mal fixées, usagées ou endommagées. Vérifiez que les vis sont bien serrées sur la lame cisaille à gazon et sculpte-haie (10)/(12).
- Vérifiez les caches et les dispositifs de protection du point de vue des dégradations et de la bonne tenue. Si nécessaire, remplacez-les.
- Vous pouvez aplanir vous-même les légères ébréchures présentes sur les tranchants. Pour ce faire, affilez les tranchants avec une pierre à huile.
- Aiguiser les couteaux émoussés suivant besoin (voir *Affûter la lame*, p. 71). Si les couteaux sont émoussés ou s'ils présentent des ébréchures importantes, le mécanisme de coupe risque de se bloquer. Un bon rendement de coupe n'est assuré qu'avec des couteaux affûtés.
- Il ne faut pas continuer à utiliser les lames très endommagées ou voilées, mais au contraire les rem-

placer (voir *Pièces de rechange et accessoires*, p. 81).

Affûter la lame

Remarques

- Vérifiez les arêtes de coupe. En présence de rayures, bosses ou de tranchants émoussés, un réaffûtage est judicieux. Les couteaux ne doivent pas prendre une couleur bleue car elle signale une surchauffe.
- Angle d'affûtage - Lame cisaille à gazon
 - Couteau du haut: 35°
 - Couteau bas: 45°
- Angle d'affûtage - Lame sculpte-haie
 - Couteau du haut: 45°
- Retirez l'accessoire (voir *Emboîter/remplacer les accessoires*, p. 66).
- Retirez les restes de coupe et les souillures des couteaux.
- Au moment d'affûter les couteaux, utilisez une garniture antidérapante pour garantir un travail sûr.

Outils et moyens auxiliaires nécessaires (non fourni)

- Lime aiguille/Lime plate
 - Grain: ≈200
- Chiffon
- Huile d'entretien en spray

Lame sculpte-haie

Remarques

- Le manchon d'entraînement (17) permet de déplacer les lames de coupe jusque sur la position adaptée.

Procédure (Fig. F)

1. Positionnez les couteaux de la lame cisaille (12) de façon que les arêtes de coupe soient bien accessibles.
2. Affûtez chaque arête de coupe du couteau du haut avec une lime déplacée vers l'avant – tenez compte ce faisant de l'angle d'affûtage (voir *Affûter la lame*, p. 71). Présentez la lime inclinée selon le bon angle et passez-la doucement sur l'arête de coupe (2-3 passes suffisent la plupart du temps). Important : travailler calmement et uniformément.

REMARQUE ! Limer uniquement le couteau supérieur mobile avec un limage en biais. Ne pas limer le couteau inférieur fixe.

3. Retirez la poussière de limage avec un chiffon humide.
4. Pulvériser de l'huile d'entretien sur les deux côtés des couteaux.
5. Emboîtez l'accessoire et allumez l'appareil pendant 5 secondes afin que l'huile se répartisse uniformément sur le couteau et qu'une protection anticorrosion fiable soit garantie.

Lame cisaille à gazon

Remarques

- Le manchon d'entraînement (17) permet de déplacer les lames de coupe jusque sur la position adaptée.

Procédure (Fig. F)

1. Déplacez le couteau du haut de la lame cisaille à gazon (10) entièrement dans une direction, afin

qu'un côté des arêtes de coupe soit bien accessible.

2. Affûtez les arêtes de coupe du couteau du haut avec une lime déplacée vers l'avant – tenez compte ce faisant de l'angle d'affûtage (voir *Affûter la lame*, p. 71). Présentez la lime inclinée selon le bon angle et passez-la doucement sur l'arête de coupe (2-3 passes suffisent la plupart du temps).
Important : travailler calmement et uniformément.
3. Déplacez le couteau du haut entièrement dans l'autre direction, afin que l'autre côté respectif des arêtes de coupe soit bien accessible.
4. Maintenant, affûtez les arêtes de coupe restantes du couteau du haut.
5. Retournez le couteau et affûtez les arêtes de coupe restantes de la même manière.
6. Retirez la poussière de limage avec un chiffon humide.
7. Pulvériser de l'huile d'entretien sur les deux côtés des couteaux.
8. Emboîtez l'accessoire et allumez l'appareil pendant 5 secondes afin que l'huile se répartisse uniformément sur le couteau et qu'une protection anticorrosion fiable soit garantie.

Stockage

Rangez toujours l'appareil et les accessoires dans un état :

- propre
- sec
- à l'abri de la poussière

- hors de portée des enfants
- avec le protège-lame (11)/(13) sur la lame cisaille à gazon et sculpte-haie (10)/(12)
 - Le protège-lame est un dispositif de sécurité important. Si le protège-lame est endommagé, ne l'utilisez pas et remplacez-le immédiatement.
- La température de stockage pour la batterie et l'appareil se situe entre 15–25 °C. Évitez une chaleur ou un froid extrême pendant le stockage. La batterie pourrait sinon perdre en performance ou être endommagée.
- Ne stockez la batterie qu'à moitié chargée. Pendant un stockage prolongé, l'état de charge doit s'élever à 40-60 %.
- Pendant une période de stockage prolongée, vérifiez tous les 3 mois environ l'état de charge de la batterie. Rechargez la batterie si nécessaire.

Recyclage/protection de l'environnement

Enlevez la batterie de l'appareil (voir « Démontez la batterie pour le recyclage ») et veuillez recycler l'appareil, la batterie, les accessoires et l'emballage dans le respect de l'environnement.



Les appareils électriques ne doivent pas être jetés avec les déchets ménagers.

Le symbole de la poubelle sur roues barrée d'une croix signifie que ce produit ne doit pas être éliminé comme déchet municipal non trié à la fin de sa vie utile.

Directive 2012/19/UE sur les déchets d'équipements électriques et électroniques :

les consommateurs sont légalement tenus de recycler, dans le respect de l'environnement, les équipements électriques et électroniques arrivés en fin de vie. Cela permet de garantir une valorisation écologique et respectueuse des ressources.

Suivant la transposition en droit national, vous pouvez disposer des possibilités suivantes :

- Restitution à un point de vente,
- Restitution à un point de collecte officiel,
- Renvoi au fabricant / au distributeur.

Ne sont pas concernés les accessoires qui accompagnent les appareils usagés et les moyens auxiliaires sans composants électriques.

Instructions pour le recyclage des batteries



La batterie ne doit pas être jetée avec les déchets ménagers, dans le feu (risque d'explosion) ou dans l'eau. Les batteries endommagées présentent un risque pour l'environnement et pour votre santé en cas de fuites de vapeurs ou de liquides toxiques.

- N'ouvrez pas les batteries et évitez un endommagement mécanique. Il y a un risque de court-

circuit et d'émanation de vapeurs qui irritent les voies respiratoires.

- Pour des raisons de sécurité, les batteries doivent être déchargées avant le recyclage.
- Appliquez du ruban adhésif sur les bornes afin d'éviter les courts-circuits.
- Recyclez les batteries auprès du magasin ou d'un point de collecte.

Batteries endommagées

Manipulez des batteries endommagées à l'extérieur avec une précaution extrême !

- Ne touchez pas de batteries endommagées à mains nues.
- Si vous ne pouvez pas appliquer du ruban adhésif sur les bornes, restituez les batteries séparément, chacune emballée dans un sac plastique.
- Restituez des batteries endommagées séparément dans un contenant incombustible, qui peut en plus être rempli de sable.
- Déposez des batteries endommagées dans un point de collecte employant du personnel qualifié.

Démonter la batterie pour le recyclage

⚠ PRUDENCE ! Risque de blessures. Mettre l'appareil en marche jusqu'à ce que la batterie soit déchargée. Démonter uniquement une batterie déchargée.

Outils nécessaires (non fourni)

- Tournevis cruciforme

- Pince coupante

Procédure

1. Dévissez à l'aide d'un tournevis adapté toutes les vis à tête cruciforme présentes sur le boîtier.
2. Retirez les vis et ouvrez le boîtier.
3. Déconnectez le fil branché sur la borne négative (noir).
4. Déconnectez le fil branché sur la borne positive (rouge).
5. Retirez la batterie.

Recyclez la batterie conformément aux prescriptions locales.



Le produit est recyclable, est soumis à une responsabilité élargie du fabricant et est collecté dans le cadre du tri sélectif.



Portez le carton à un point de recyclage.

Dépannage

Le tableau suivant vous aide à éliminer les petites pannes :

Problème	Cause possible	Dépannage
L'appareil ne démarre pas	Batterie déchargée	Recharger la batterie (voir <i>Recharger la batterie</i> , p. 67)
	Appareil désactivé	Activer l'appareil (voir <i>Éléments de commande</i> , p. 66)
L'outil fonctionne avec des interruptions	Défaut du moteur	Adressez-vous au Centre de SAV.
La lame cisaille à gazon et sculpte-haie (10)/(12) chauffe	Lame cisaille à gazon et sculpte-haie (10)/(12) émoussée ou ébréchée	Aiguiser (10) ou remplacer (12) la lame cisaille à gazon et sculpte-haie (<i>Maintenance</i> , p. 70)/(<i>Pièces de rechange et accessoires</i> , p. 81)
	Trop de frottement à cause du manque de graissage	Huiler la lame cisaille à gazon et sculpte-haie (10)/(12)

Problème	Cause possible	Dépannage
Mauvais résultat de coupe	Lame cisaille à gazon et sculpte-haie (10)/(12) émoussée ou ébréchée	Aiguiser (10) ou remplacer (12) la lame cisaille à gazon et sculpte-haie (<i>Maintenance, p. 70</i>)/(<i>Pièces de rechange et accessoires, p. 81</i>)
	Trop de frottement à cause du manque de graissage	Huiler la lame cisaille à gazon et sculpte-haie (10)/(12)
	Lame salie (10/12)	Nettoyer la lame cisaille à gazon et sculpte-haie (10)/(12)

Service

Garantie

Chère cliente, cher client, ce produit bénéficie d'une garantie de 3 ans, valable à compter de la date d'achat. En cas de manques constatés sur ce produit, vous disposez des droits légaux contre le vendeur du produit. Ces droits légaux ne sont pas limités par notre garantie présentée par la suite.

Conditions de garantie

Le délai de garantie débute avec la date d'achat. Veuillez conserver soigneusement le ticket de caisse original. En effet, ce document vous sera réclamé comme preuve d'achat. Si un défaut de matériel ou un défaut de fabrication se présente au cours des trois ans suivant la date d'achat de ce produit, nous réparons gratuitement ou remplaçons ce produit – selon notre choix. Cette garantie suppose que l'appareil défectueux et le justificatif d'achat (ticket de caisse) nous soient présentés durant cette

délai de trois ans et que la nature du manque et la manière dont celui-ci est apparu soient explicités par écrit dans un bref courrier.

Si le défaut est couvert par notre garantie, le produit vous sera retourné, réparé ou remplacé par un neuf. Aucune nouvelle délai de garantie ne débute à la date de la réparation ou de l'échange du produit.

Durée de garantie et demande légale en dommages-intérêts

La durée de garantie n'est pas prolongée par la garantie. Ce point s'applique aussi aux pièces remplacées et réparées. Les dommages et les manques éventuellement constatés dès l'achat doivent immédiatement être signalés après le déballage. A l'expiration du délai de garantie les réparations occasionnelles sont à la charge de l'acheteur.

Volume de la garantie

L'appareil a été fabriqué avec soin, selon de sévères directives de qualité

et il a été entièrement contrôlé avant la livraison.

La garantie s'applique aux défauts de matériel ou aux défauts de fabrication. Cette garantie ne s'étend pas aux parties du produit qui sont exposées à une usure normale et peuvent être donc considérées comme des pièces d'usure (par ex. lame cisaille à gazon/Lame sculpte-haie) ou pour des dommages affectant les parties fragiles (par ex. interrupteur).

Cette garantie est nulle si l'appareil a été endommagé, mal utilisé ou non entretenu. Il en va de même pour des dommages provoqués par l'eau, le gel, la foudre ou le feu ou un transport inadapté. Il en va de même pour des dommages provoqués par l'eau, le gel, la foudre ou le feu ou un transport inadapté. Pour une utilisation appropriée du produit, il faut impérativement respecter toutes les instructions citées dans le manuel de l'opérateur. Les actions et les domaines d'utilisation déconseillés dans la notice d'utilisation ou vis-à-vis desquels une mise en garde est émise, doivent absolument être évités.

L'appareil est destiné à un usage privé uniquement et non à un usage commercial. La garantie est nulle en cas de mauvaise utilisation et de manipulation inappropriée, d'usage de la force et d'interventions qui n'ont pas été effectuées par notre centre de service agréé.

Marche à suivre dans le cas de garantie

Pour garantir un traitement rapide de votre demande, veuillez suivre les instructions suivantes :

- Tenez vous prêt à présenter, sur demande, le ticket de caisse et le numéro d'article (IAN 508099_2507) comme preuve d'achat.
- Vous trouverez le numéro d'article sur la plaque signalétique du produit, d'une gravure sur le produit, de la page de titre du mode d'emploi (en bas à gauche) ou sur l'autocollant au dos ou en dessous du produit.
- Si des erreurs de fonctionnement ou d'autres défauts apparaissent, contactez d'abord le centre de service désigné ci-dessous par **téléphone** ou utilisez notre **formulaire de contact**, que vous trouverez sur parkside-diy.com dans la catégorie **Service**.
- En cas de produit défectueux vous pouvez, après contact avec notre service clients, envoyer le produit, franco de port à l'adresse de service après-vente indiquée, accompagné du justificatif d'achat (ticket de caisse) et en indiquant quelle est la nature du défaut et quand celui-ci s'est produit. Pour éviter des problèmes d'acceptation et des frais supplémentaires, utilisez absolument seulement l'adresse qui vous est donnée. Assurez-vous que l'expédition ne se fait pas en port dû, comme marchandises encombrantes, envoi express

ou autre taxe spéciale. Veuillez renvoyer l'appareil, y compris tous les accessoires livrés lors de l'achat et prenez toute mesure pour avoir un emballage de transport suffisamment sûr.

Garantie (France)

Chère cliente, cher client, ce produit bénéficie d'une garantie de 3 ans, valable à compter de la date d'achat. En cas de manques constatés sur ce produit, vous disposez des droits légaux contre le vendeur du produit. Ces droits légaux ne sont pas limités par notre garantie présentée par la suite.

Indépendamment de la garantie commerciale souscrite, le vendeur reste tenu des défauts de conformité du bien et des vices rédhibitoires dans les conditions prévues aux articles L217-4 à L217-13 du Code de la consommation et aux articles 1641 à 1648 et 2232 du Code Civil.

Article L217-4 du Code de la consommation – Le vendeur livre un bien conforme au contrat et répond des défauts de conformité existant lors de la délivrance.

Il répond également des défauts de conformité résultant de l'emballage, des instructions de montage ou de l'installation lorsque celle-ci a été mise à sa charge par le contrat ou a été réalisée sous sa responsabilité.

Article L217-5 du Code de la consommation – Le bien est conforme au contrat :

1. S'il est propre à l'usage habituellement attendu d'un bien semblable et, le cas échéant :

- s'il correspond à la description donnée par le vendeur et posséder les qualités que celui-ci a présentées à l'acheteur sous forme d'échantillon ou de modèle ;
 - s'il présente les qualités qu'un acheteur peut légitimement attendre eu égard aux déclarations publiques faites par le vendeur, par le producteur ou par son représentant, notamment dans la publicité ou l'étiquetage ;
2. Ou s'il présente les caractéristiques définies d'un commun accord par les parties ou être propre à tout usage spécial recherché par l'acheteur, porté à la connaissance du vendeur et que ce dernier a accepté.

Article L217-16 du Code de la consommation – Lorsque l'acheteur demande au vendeur, pendant le cours de la garantie commerciale qui lui a été consentie lors de l'acquisition ou de la réparation d'un bien meuble, une remise en état couverte par la garantie, toute période d'immobilisation d'au moins sept jours vient s'ajouter à la durée de la garantie qui restait à courir. Cette période court à compter de la demande d'intervention de l'acheteur ou de la mise à disposition pour réparation du bien en cause, si cette mise à disposition est postérieure à la demande d'intervention.

Article L217-12 du Code de la consommation– L'action résultant du défaut de conformité se prescrit

par deux ans à compter de la délivrance du bien.

Conditions de garantie

Le délai de garantie débute avec la date d'achat. Veuillez conserver soigneusement le ticket de caisse original. En effet, ce document vous sera réclamé comme preuve d'achat. Si un défaut de matériel ou un défaut de fabrication se présente au cours des trois ans suivant la date d'achat de ce produit, nous réparons gratuitement ou remplaçons ce produit – selon notre choix. Cette garantie suppose que l'appareil défectueux et le justificatif d'achat (ticket de caisse) nous soient présentés durant cette délai de trois ans et que la nature du manque et la manière dont celui-ci est apparu soient explicités par écrit dans un bref courrier.

Si le défaut est couvert par notre garantie, le produit vous sera retourné, réparé ou remplacé par un neuf. Aucune nouvelle délai de garantie ne débute à la date de la réparation ou de l'échange du produit.

Durée de garantie et demande légale en dommages-intérêts

La durée de garantie n'est pas prolongée par la garantie. Ce point s'applique aussi aux pièces remplacées et réparées. Les dommages et les manques éventuellement constatés dès l'achat doivent immédiatement être signalés après le déballage. A l'expiration du délai de garantie les réparations occasionnelles sont à la charge de l'acheteur.

Volume de la garantie

L'appareil a été fabriqué avec soin, selon de sévères directives de qualité et il a été entièrement contrôlé avant la livraison.

La garantie s'applique aux défauts de matériel ou aux défauts de fabrication. Cette garantie ne s'étend pas aux parties du produit qui sont exposées à une usure normale et peuvent être donc considérées comme des pièces d'usure (par ex. lame cisaille à gazon/Lame sculpte-haie) ou pour des dommages affectant les parties fragiles (par ex. interrupteur).

Cette garantie est nulle si l'appareil a été endommagé, mal utilisé ou non entretenu. Il en va de même pour des dommages provoqués par l'eau, le gel, la foudre ou le feu ou un transport inadapté. Il en va de même pour des dommages provoqués par l'eau, le gel, la foudre ou le feu ou un transport inadapté. Pour une utilisation appropriée du produit, il faut impérativement respecter toutes les instructions citées dans le manuel de l'opérateur. Les actions et les domaines d'utilisation déconseillés dans la notice d'utilisation ou vis-à-vis desquels une mise en garde est émise, doivent absolument être évités.

L'appareil est destiné à un usage privé uniquement et non à un usage commercial. La garantie est nulle en cas de mauvaise utilisation et de manipulation inappropriée, d'usage de la force et d'interventions qui n'ont pas été effectuées par notre centre de service agréé.

Les pièces détachées indispensables à l'utilisation du produit sont disponibles pendant la durée de la garantie du produit.

Article 1641 du Code civil

Le vendeur est tenu de la garantie à raison des défauts cachés de la chose vendue qui la rendent impropre à l'usage auquel on la destine, ou qui diminuent tellement cet usage que l'acheteur ne l'aurait pas acquise, ou n'en aurait donné qu'un moindre prix, s'il les avait connus.

Article 1648 1er alinéa du Code civil

L'action résultant des vices rédhibitoires doit être intentée par l'acquéreur dans un délai de deux ans à compter de la découverte du vice.

Marche à suivre dans le cas de garantie

Pour garantir un traitement rapide de votre demande, veuillez suivre les instructions suivantes :

- Tenez vous prêt à présenter, sur demande, le ticket de caisse et le numéro d'article (IAN 508099_2507) comme preuve d'achat.
- Vous trouverez le numéro d'article sur la plaque signalétique du produit, d'une gravure sur le produit, de la page de titre du mode d'emploi (en bas à gauche) ou sur l'autocollant au dos ou en dessous du produit.
- Si des erreurs de fonctionnement ou d'autres défauts apparaissent, contactez d'abord le centre de service désigné ci-dessous par

téléphone ou utilisez notre **formulaire de contact**, que vous trouverez sur *parkside-diy.com* dans la catégorie **Service**.

- En cas de produit défectueux vous pouvez, après contact avec notre service clients, envoyer le produit, franco de port à l'adresse de service après-vente indiquée, accompagné du justificatif d'achat (ticket de caisse) et en indiquant quelle est la nature du défaut et quand celui-ci s'est produit. Pour éviter des problèmes d'acceptation et des frais supplémentaires, utilisez absolument seulement l'adresse qui vous est donnée. Assurez-vous que l'expédition ne se fait pas en port dû, comme marchandises encombrantes, envoi express ou autre taxe spéciale. Veuillez renvoyer l'appareil, y compris tous les accessoires livrés lors de l'achat et prenez toute mesure pour avoir un emballage de transport suffisamment sûr.



Sur le site *parkside-diy.com*, vous pouvez consulter et télécharger ce manuel et bien d'autres. Ce QR code vous permet d'accéder directement au site *parkside-diy.com*. Sélectionnez votre pays et recherchez les modes d'emploi à l'aide du masque de recherche. En saisissant la référence produit (IAN) 508099_2507, vous pourrez ouvrir votre mode d'emploi.

Service de réparation

Pour les réparations **ne relevant pas de la garantie**, adressez-vous au Centre de SAV. Il vous établira volontiers un devis.

- Nous pouvons traiter uniquement les appareils qui ont été expédiés avec un emballage et un affranchissement suffisants.

Remarque : Veuillez envoyer votre appareil nettoyé en indiquant le défaut à l'adresse connue du Centre de SAV.

- Ne seront pas acceptés les appareils envoyés en port dû ainsi que les appareils envoyés comme produits encombrants, en express ou par tout autre mode de transport spécial.
- Nous recyclons gratuitement vos appareils défectueux que vous nous renvoyez.

Service-Center

FR **Service France**
Tel.: 0800 907612
Formulaire de contact à
parkside-diy.com
IAN 508099_2507

BE **Service Belgique**
Tel.: 0800 12614
Formulaire de contact à
parkside-diy.com
IAN 508099_2507

Importateur

Veuillez noter que l'adresse suivante n'est pas une adresse de service après-vente. Contactez d'abord le Centre de SAV cité ci-dessus.

Grizzly Tools GmbH & Co. KG
Stockstädter Str. 20
63762 Großostheim
ALLEMAGNE
www.grizzlytools.de

Pièces de rechange et accessoires

Vous obtiendrez des pièces de rechange et accessoires à l'adresse www.grizzlytools.shop. En cas de problèmes lors de la passation de votre commande, contactez-nous via notre boutique en ligne. Pour toute autre question, adressez-vous à : *Service-Center, p. 80*

Les pièces détachées indispensables à l'utilisation du produit sont disponibles pendant la durée de la garantie du produit.

Pos. n°	Désignation	N° de commande
10	Lame cisaille à gazon	91105103
11	Protège-lame (Lame cisaille à gazon)	91105102
12	Lame sculpte-haie	91105101
13	Protège-lame (Lame sculpte-haie)	91105100
	Bloc d'alimentation (5 V; 2200 mA) + Câble de charge USB-C, EU	80001030
	Bloc d'alimentation (5 V; 2200 mA) + Câble de charge USB-C, UK	80001031

Traduction de la déclaration UE de conformité originale

Produit: **Coupe-bordures/taille-haies sans fil**

Modèle: **PGSA 4 D5**

Número de serie: 000001–777000

L'objet de la déclaration décrit ci-dessus est conforme à la législation d'harmonisation de l'Union applicable:

**2006/42/EC • 2014/30/EU • 2000/14/EC & 2005/88/EC
• 2011/65/EU & (EU) 2015/863**

L'objet de la déclaration décrit ci-dessus est conforme à la directive 2011/65/EU du Parlement européen et du Conseil du 8 juin 2011 relative à la limitation de l'utilisation de certaines substances dangereuses dans les équipements électriques et électroniques.

Pour assurer la conformité, les normes harmonisées et les normes et réglementations nationales suivantes ont été appliquées :

**EN 62841-1:2015/A11:2022
EN 62841-4-2:2019/A11:2022 • EN IEC 62841-4-5:2021/AC:2024
EN IEC 55014-1:2021 • EN IEC 55014-2:2021
EN IEC 61000-3-2:2019/A2:2024 • EN 61000-3-3:2013/A2:2021
EN IEC 63000:2018**

Conformément à la directive 2000/14/EC relative aux émissions sonores, il est confirmé ce qui suit : Niveau de puissance acoustique (L_{WA})

- mesuré: 77,6 dB (Lame cisaille à gazon);
- mesuré: 76,7 dB (Lame sculpte-haie);
- garanti: 80 dB

Procédure appliquée pour l'évaluation de la conformité conformément à la directive 2000/14/EC, annexe V.

La présente déclaration de conformité est établie sous la seule responsabilité du fabricant:

C E Grizzly Tools GmbH & Co. KG
Stockstädter Str. 20
63762 Großostheim
ALLEMAGNE
16.02.2026



Christian Frank
Mandataire de documentation

Inhoudsopgave

Inleiding.....	83
Reglementair gebruik.....	84
Inhoud van het pakket/ accessoires.....	84
Overzicht.....	84
Functiebeschrijving.....	85
Technische gegevens.....	85
Veiligheidsaanwijzingen.....	86
Betekenis van de veiligheidsaanwijzingen.....	86
Pictogrammen en symbolen.....	86
Algemene veiligheidswaarschuwingen voor elektrisch gereedschap.....	88
Veiligheidswaarschuwingen voor heggenscharen.....	92
Veiligheidswaarschuwingen voor grasscharen.....	92
Aanvullende veiligheidsinstructies voor gras- en heggenscharen.....	93
Veiligheidsinstructies voor apparaten met ingebouwde accu.....	94
Restrisico's.....	95
Vorbereiding.....	95
Bedieningselementen.....	95
Toebehoren monteren/ wisselen.....	95
Laadtoestand controleren.....	96
Accu opladen.....	96
Bedrijf.....	97
Algemene werkinstructies.....	97
Voor het bedrijf.....	98
In- en uitschakelen.....	98
Transport.....	99
Reiniging, onderhoud en opslag.....	99
Reiniging.....	99
Onderhoud.....	100

Opslag.....	101
Afvoeren/milieubescherming.....	102
Afvoerinstructies voor accu's.....	102
Probleemopsporing.....	103
Service.....	104
Garantie.....	104
Reparatie-service.....	106
Service-Center.....	106
Importeur.....	106
Reserveonderdelen en toebehoren.....	106
Vertaling van de originele EU-conformiteitsverklaring.....	107
Explosietekening.....	283

Inleiding

Gefeliciteerd met de aankoop van uw nieuwe accu-gras- en struikschaar. (hierna "apparaat" of "elektrisch gereedschap" genoemd).

U hebt voor een hoogwaardig product gekozen. Dit apparaat werd tijdens de productie op kwaliteit gecontroleerd en aan een eindcontrole onderworpen. Een goede werking van uw apparaat is daarom gegarandeerd.

Het kan niet worden uitgesloten dat zich in uitzonderlijke gevallen op of in het apparaat of in de slangen ervan resten van smeestoffen bevinden. Dat is geen manco of defect en geen reden tot ongerustheid.



Deze gebruiksaanwijzing maakt deel uit van dit apparaat. Ze bevat belangrijke instructies over de veiligheid,

het gebruik en de afvoer van het apparaat. Lees zorgvuldig de gebruiksaanwijzing. Maak u vertrouwd met de bedieningselementen en het juiste gebruik van het apparaat. Gebruik het apparaat alleen zoals beschreven en alleen voor de vermelde doeleinden. Bewaar de gebruiksaanwijzing zorgvuldig en geef alle documentatie mee wanneer u het apparaat aan derden doorgeeft.

Reglementair gebruik

Het apparaat is uitsluitend bedoeld voor het volgende gebruik:

- Snoeien en trimmen van dunne scheuten op heggen, struiken en sierheesters
- Snijden van gras aan randen en op kleine oppervlakken in huiselijk bereik

Het apparaat is bedoeld voor gebruik door volwassenen. Jongeren ouder dan 16 jaar mogen het apparaat alleen onder toezicht gebruiken.

Het is verboden het apparaat in een regenachtige of vochtige omgeving te gebruiken.

Elk ander gebruik dat in deze handleiding niet expliciet wordt toegestaan, kan leiden tot schade aan het apparaat en kan een ernstig risico voor de gebruiker inhouden. De bediener of gebruiker van het apparaat is verantwoordelijk voor letsel- of materiële schade aan derde partijen of hun eigendom. Het apparaat is bedoeld voor huishoudelijk gebruik. Het is niet ontworpen voor continu commercieel gebruik. Bij commercieel gebruik vervalt de garantie. De fabrikant is niet aansprakelijk voor schade

die voortvloeit uit oneigenlijk gebruik of uit een foute bediening.

Inhoud van het pakket/accessoires

Pak het apparaat uit en controleer de inhoud van het pakket.

Voer het verpakkingsmateriaal af zoals reglementair voorgeschreven.

- Accu-gras- en heggenschaar
- Grasschaarmes + Messenbescherming
- Struikschaarmes + Messenbescherming
- USB-C laadkabel
- Vertaling van de oorspronkelijke gebruiksaanwijzing

De voedingseenheid is niet bij de levering inbegrepen.

Overzicht

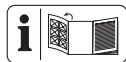

De afbeeldingen van het apparaat vindt u op de voorste en achterste uitvouwpagina.

- 1 Apparaatkop
- 2 Laadstatusindicator
- 3 Activeringsknop
- 4 Led-statusweergave
- 5 Vergrendeling (Apparaatkop)
- 6 Handgreep
- 7 Laadbus
- 8 Aan-/uitknop
- 9 Mes-ontgrendeling
- 10 Grasschaarmes
- 11 Messenbescherming (Grasschaarmes)
- 12 Struikschaarmes
- 13 Messenbescherming (Struikschaarmes)

14 USB-C laadkabel

Fig. C

15 Insteekverbinding

16 Nok

Fig. F

17 Aandrijfbus

Functiebeschrijving

De draadloze gras- en struikschaar heeft twee verwisselbare snij-inrichtingen. Bij gebruik als struikschaar (heggenschaar) wordt een dubbelzijdige mesibalk gebruikt als snij-inrichting. Om veiligheidsredenen zijn de hoektanden afgerond aan de zij-kanten en verzonken om het risico op verwondingen te minimaliseren. Bij gebruik als grasschaar wordt een scheerblad met meerdere tanden gebruikt als snij-inrichting. De werking van de verschillende be-dieningselementen is hieronder be-schreven.

Technische gegevens

Accu-gras- en heggenschaar

..... **PGSA 4 D5**
 Nominale spanning U 4 V =
 Stationair toerental n_0 1100 min⁻¹
 Gewicht (zonder mes) ≈0,41 kg
 Geluidsvermogeniveau (L_{WA})
 – gegarandeerd 80 dB
 Trilling (a_h) (Handgreep)
 – Struikschaarmes
 2,339 m/s²; K=1,5 m/s²
 – Grasschaarmes
 1,743 m/s²; K=1,5 m/s²

Struikschaarmes

Gewicht ≈0,22 kg
 – Zaaglengte 120 mm

– Takdiameter ≤7,9 mm
 Geluidsdruk niveau (L_{pA})
 68,7 dB; K_{pA} =3 dB
 Geluidsvermogeniveau (L_{WA})
 – gemeten 76,7 dB; K_{WA} =2,02 dB

Grasschaarmes

Gewicht ≈0,18 kg
 – Mesbreedte 84 mm
 – Snijbreedte 74,6 mm
 Geluidsdruk niveau (L_{pA})
 69,6 dB; K_{pA} =3 dB
 Geluidsvermogeniveau (L_{WA})
 – gemeten 77,6 dB; K_{WA} =2,18 dB
 Accu Li-Ion
 Aantal accucellen 1
 Capaciteit C 2,0 Ah
 Temperatuur ≤50 °C
 – Laadproces 4–40 °C
 – Bedrijf 4–50 °C
 – Opslag 15–25 °C

Voedingseenheid

..... **WJG-Y130502200WU1/
 WJB-Y130502200WU1**

Grizzly Tools GmbH & Co. KG

Stockstädter Straße 20
 DE-63762 Großostheim
 HRA: 5468, Amtsgericht Aschaffenburg
 Ingangsspanning 100-240 V~
 Ingangswisselstroomfrequentie
 50-60 Hz
 Opgenomen vermogen 25 W
 Uitgangsspanning 5 V =
 Uitgangsstroom 2200 mA
 Uitgaand vermogen 11,0 W
 Efficiëntie in bedrijf 83,4%
 Efficiëntie bij geringe belasting (10%)
 80,6%

Opgenomen vermogen bij nullast0,065 W
 Veiligheidsklasse II (dubbele isolatie)
 Beschermingsgraad IPX0

Opmerkingen over geluids- en trillingswaarden

De geluids- en trilwaarden zijn vastgesteld in overeenstemming met de normen en bepalingen die in de conformiteitsverklaring zijn vermeld.

⚠ VOORZICHTIG! Gehoorschadel. Draag gehoorbescherming.

De aangegeven totale trillingswaarden en de aangegeven geluidsemisiewaarden zijn gemeten volgens een genormeerde testprocedure en kunnen worden gebruikt om een elektrisch gereedschap met een ander gereedschap te vergelijken. De aangegeven totale trillingswaarden en de aangegeven geluidsemisiewaarden kunnen ook worden gebruikt voor een voorlopige inschatting van de belasting.

⚠ WAARSCHUWING! De trillings- en geluidsemisies tijdens het daadwerkelijke gebruik van het elektrische gereedschap kunnen afwijken van de opgegeven waarde, afhankelijk van de manier waarop het elektrische gereedschap wordt gebruikt, in het bijzonder het type werkstuk dat wordt bewerkt. Het is noodzakelijk om veiligheidsmaatregelen te definiëren om de bediener te beschermen op basis van een schatting van de trillingsbelasting tijdens de werkelijke gebruiksomstandigheden. Houd hierbij reke-

ning met alle fasen van de bedrijfs- cyclus, bijvoorbeeld ook periodes wanneer het elektrische gereedschap is uitgeschakeld en periodes wanneer het weliswaar is ingeschakeld maar zonder belasting draait.

Veiligheidsaanwijzingen

Dit gedeelte behandelt de basisveiligheidsmaatregelen bij het gebruik van het apparaat.

Betekenis van de veiligheidsaanwijzingen

⚠ GEVAAR! Als u deze veiligheidsaanwijzing niet volgt, gebeurt er een ongeval. Het gevolg is ernstig lichamelijk letsel of de dood.

⚠ WAARSCHUWING! Als u deze veiligheidsaanwijzing niet volgt, gebeurt er eventueel een ongeval. Het gevolg is eventueel ernstig lichamelijk letsel of de dood.

⚠ VOORZICHTIG! Als u deze veiligheidsaanwijzing niet volgt, gebeurt er een ongeval. Het gevolg is eventueel lichte of matig lichamelijk letsel.

AANWIJZING! Als u deze veiligheidsaanwijzing niet volgt, gebeurt er een ongeval. Het gevolg is eventueel materiële schade.

Pictogrammen en symbolen

Pictogrammen op het apparaat



Let op!



Lees de gebruiksaanwijzing



Gebruik gehoorbescherming



Gebruik oogbescherming



Gevaar - Houd handen uit de buurt van het mes



Let op! Nalopen van de snij-inrichting



Het is verboden het apparaat in een regenachtige of vochtige omgeving te gebruiken.



Gegarandeerd geluidsvermogensniveau L_{WA} in dB.



Zorg er tijdens het snijden voor dat er geen voorwerpen, zoals draden, metalen voorwerpen, stenen enz., in het mes belanden.



Messen scherpren (Grasschaarmes)



Scherpstelhoek (Grasschaarmes)



Voedingseenheid afneembaar



Elektrische apparaten horen niet bij het huisvuil.

Pictogrammen op de accu



Accu's horen niet bij het huisvuil.



Breng accu's binnen bij een inzamelpunt voor oude accu's, waar ze voor milieuvriendelijke recycling worden verwerkt.

Pictogrammen op de adapter



Lees de gebruiksaanwijzing



Alleen geschikt voor binnengebruik.



Veiligheidsklasse II dubbele isolatie



Elektrische apparaten horen niet bij het huisvuil.



Polariteit

Pictogrammen in de gebruiksaanwijzing



Veiligheidshandschoenen dragen



Drukken



Wacht tot het elektrische werktuig tot stilstand is gekomen alvorens het weg te leggen.



Gebruik geen reinigings- of oplosmiddelen.



Spuit het apparaat nooit schoon met water.

Algemene veiligheidswaarschuwingen voor elektrisch gereedschap

⚠ WAARSCHUWING! Lees alle veiligheidswaarschuwingen, instructies, illustraties en specificaties bij dit elektrische gereedschap. Volg u niet alle onderstaande instructies, dan kan dit leiden tot elektrische schok, brand en/of ernstig letsel. **Bewaar alle waarschuwingen en instructies voor toekomstige naslag.**

De term „elektrisch gereedschap” in de waarschuwingen verwijst naar uw op netstroom aangedreven elektrische gereedschap (met netsnoer) of uw accu-aangedreven elektrische gereedschap (zonder netsnoer).

1. VEILIGE WERKPLEK

- Houd uw werkplek schoon en goed verlicht.** Rommelige of donkere werkplekken leiden tot ongevallen.
- Gebruik geen elektrische gereedschappen in omgevingen met ontploffingsgevaar, bijvoor-**

beeld als ontvlambare vloeistoffen, gasen of stof aanwezig is.

Elektrische gereedschappen produceren vonken, die het stof of de dampen kunnen doen ontbranden.

- Houd kinderen en omstanders op een afstand terwijl u met een elektrisch gereedschap werkt.** Wordt u afgeleid, dan zou u de controle over het gereedschap kunnen verliezen.

2. ELEKTRISCHE VEILIGHEID

- De stekker van het elektrische gereedschap moet overeenkomen met het stopcontact. Breng nooit modificaties aan de stekker aan. Gebruik bij gearde (geïsoleerde) elektrische gereedschappen nooit een adapterstekker.** Ongewijzigde stekkers en passende stopcontacten reduceren het risico op elektrische schok.
- Voorkom lichamelijk contact met gearde of geïsoleerde oppervlakken zoals leidingen, radiatoren, fornuizen en koelkasten.** Er bestaat een verhoogd risico op elektrische schok als uw lichaam gearde of geïsoleerd is.
- Stel elektrische gereedschappen niet bloot aan regen of natte omgevingen.** Indringend water in een elektrisch gereedschap verhoogt het risico op elektrische schok.
- Gebruik het netsnoer niet voor oneigenlijke doelen. Gebruik het netsnoer niet om het elektrische gereedschap te dragen**

- of te trekken of om de stekker uit het stopcontact te halen. Houd het netsnoer uit de buurt van warmte, olie, scherpe randen of bewegende delen.** Beschadigde of warrige netsnoeren verhogen het risico op elektrische schok.
- e) **Werk u buitenshuis met het elektrische gereedschap, gebruik dan een verlengkabel die geschikt is voor gebruik buitenshuis.** Het gebruik van een verlengkabel voor buitenshuis reduceert het risico op elektrische schok.
- f) **Als u alsnog een elektrisch gereedschap op een vochtige locatie moet gebruiken, gebruik dan een stroomvoorziening met aardlekschakelaar.** Het gebruik van een aardlekschakelaar reduceert het risico op elektrische schok.
3. **PERSOONLIJKE VEILIGHEID**
- a) **Blijf alert, kijk uit wat u doet en gebruik uw gezond verstand bij het bedienen van een elektrisch gereedschap. Gebruik een elektrisch gereedschap niet als u moe bent of onder de invloed bent van drugs, alcohol of medicijnen.** Eén moment van onoplettendheid kan bij het gebruik van elektrisch gereedschap leiden tot ernstig letsel.
- b) **Gebruik persoonlijke beschermingsmiddelen. Draag altijd oogbescherming.** Het gebruik van voor de omstandigheden passende beschermingsmiddelen zoals stofmaskers, antislipschoenen, veiligheidshelmen of oorbeschermers reduceert het risico op letsels.
- c) **Voorkom onbedoelde inschakeling. Zorg ervoor dat de schakelaar op de uit-stand staat voordat u het gereedschap aansluit op de netstroom en/of op het accupack en voordat u het opkapt of wegdraagt.** Het dragen van elektrisch gereedschap met uw vinger op de schakelaar of het onder stroom zetten van elektrisch gereedschap waarvan de schakelaar aanstaat, is vragen om ongelukken.
- d) **Verwijder eventuele stel- of moersleutels voordat u het elektrische gereedschap inschakelt.** Een achtergelaten moer- of stelsleutel op een draaiend onderdeel van het elektrische gereedschap kan leiden tot letsel.
- e) **Strek u niet te ver uit. Blijf op elk moment stevig staan en bewaar uw evenwicht.** Zo hebt u in onverwachte situaties betere controle over het elektrische gereedschap.
- f) **Draag gepaste kleding. Draag geen losse kleding of sieraden. Houd uw haren en kleding uit de buurt van bewegende delen.** Losse kleding, losse juwelen of lange haren kunnen verstrikt raken in bewegende delen.
- g) **Als het gereedschap is voorzien voor de aansluiting van stofzuig- en stofopvangsystemen, zorg er dan voor dat die aangesloten zijn en correct worden**

- gebruikt.** Het gebruik van stofopvangsystemen kan stofgerelateerde risico's reduceren.
- h) **Ook al hebt u reeds veel ervaring met het gereedschap, laat nooit uw waakzaamheid zakken en negeer nooit de veiligheidsprincipes van het gereedschap.** Eén onachtzame beweging kan in een fractie van een seconde leiden tot ernstig letsel.
4. **GERBUIK EN ONDERHOUD VAN ELEKTRISCH GEREE-DSCBAP**
- a) **Forceer het elektrische gereedschap niet. Gebruik het correcte elektrische gereedschap voor uw toepassing.** Het juiste elektrische gereedschap zal het werk beter en veiliger uitvoeren tegen de snelheid waarvoor het was bedoeld.
- b) **Gebruik het elektrische gereedschap niet als de aan-/uitknop niet vlot schakelt.** Een elektrisch gereedschap dat niet met de schakelaar kan worden beheerst, is gevaarlijk en moet worden vervangen.
- c) **Haal de stekker uit het stopcontact en/of haal het accupack, indien verwijderbaar, uit het elektrische gereedschap voordat u enige aanpassingen aan het gereedschap uitvoert, toebehoren verwisselt of het elektrische gereedschap opbergt.** Dergelijke preventieve veiligheidsmaatregelen reduceren het risico op onbedoelde inschakeling van het elektrische gereedschap.
- d) **Berg niet-gebruikte elektrische gereedschappen op buiten het bereik van kinderen, en laat personen die niet bekend zijn met het elektrische gereedschap of met deze instructies, niet werken met het elektrische gereedschap.** In de handen van onopgeleide gebruikers kunnen elektrische gereedschappen erg gevaarlijk zijn.
- e) **Onderhoud elektrische gereedschappen en de toebehoren ervan. Controleer ze op verkeerde uitgelijnde of vastklemmende bewegende delen, kapotte onderdelen en andere omstandigheden die de werking van het elektrische gereedschap kunnen aantasten. Laat in geval van schade het elektrische gereedschap repareren voordat u het gebruikt.** Veel ongevallen worden veroorzaakt door slecht onderhouden elektrische gereedschappen.
- f) **Houd alle snijgereedschap scherp en schoon.** Goed onderhouden snijgereedschappen met scherpe snijkanten blijven minder vaak geklemd zitten en zijn vlotter te beheersen.
- g) **Gebruik de elektrische gereedschappen, toebehoren, bits en dergelijke overeenkomstig de instructies en houd rekening met de werkomstandigheden en de uit te voeren taak.** Het gebruik van elektrische gereedschappen voor andere taken dat de bedoelde taken, kan leiden tot een gevaarlijke situatie.

- h) **Houd de handgrepen en grijpvlakken droog, schoon en olie- en vetvrij.** Gladde handgrepen en grijpvlakken hinderen de veilige omgang en de controle over het gereedschap in onverwachte situaties.
5. **GEBRUIK EN ONDERHOUD VAN ACCU-GEREEDSCHAP**
- a) **Laad het gereedschap uitsluitend op met de door de fabrikant gespecificeerde lader.** Een lader die geschikt is voor het ene type accupack kan een brandrisico inhouden als hij voor een ander type accupack wordt gebruikt.
- b) **Gebruik elektrische gereedschappen alleen met de specifiek vermelde accupacks.** Het gebruik van andere accupacks kan leiden tot risico op letsel en brand.
- c) **Berg een ongebruikt accupack op uit de buurt van andere metalen voorwerpen zoals papierclips, munten, sleutels, spijkers, schroeven of andere kleine metalen voorwerpen die een verbinding kunnen maken van het ene contact naar het andere.** Een kortsluiting van de accucontacten kan leiden tot brandwonden of brand.
- d) **Bij verkeerd gebruik kan er een vloeistof uit de accu vloeien; voorkom aanraking. Komt u onbedoeld met de vloeistof in aanraking, spoel dan met water. Raakt de vloeistof in de ogen, raadpleeg dan onmiddellijk een arts.** De lekkende vloeistof van de accu kan irritatie of brandwonden veroorzaken.
- e) **Gebruik geen accupack of gereedschap dat beschadigd of gemodificeerd is.** Beschadigde of gemodificeerde accu's kunnen onvoorspelbaar gedrag vertonen, met als gevolg brand, ontploffing of letselrisico.
- f) **Stel een accupack of gereedschap niet bloot aan vuur of te hoge temperaturen.** Blootstelling aan vuur of temperaturen boven 130 °C kunnen leiden tot ontploffing.
- g) **Volg alle laadinstructies en laad het accupack of het gereedschap niet op buiten het in de instructies vermelde temperatuurbereik.** Het verkeerd laden of laden bij temperaturen buiten het gespecificeerde bereik kan leiden tot schade aan de accu en hoger brandrisico.
6. **REPARATIES**
- a) **Laat uw elektrische gereedschap alleen repareren door een erkend technicus met behulp van identieke vervangingsdelen.** Dit verzekert dat de veiligheid van het elektrische gereedschap wordt behouden.
- b) **Repareer beschadigde accupacks nooit zelf.** De reparatie van accupacks mag uitsluitend worden uitgevoerd door de fabrikant of door erkende reparatiediensten.

Veiligheidswaarschuwingen voor heggenscharen

- a. **Gebruik de heggenschaar niet bij slechte weersomstandigheden, vooral wanneer er kans is op blikseminslag.** Dit vermindert het risico om door de bliksem te worden getroffen.
- b. **Houd alle netsnoeren en kabels uit de buurt van het snijgebied.** Netsnoeren of kabels kunnen verborgen zijn in heggen of struiken en kunnen per ongeluk door het mes worden doorgesneden.
- c. **Draag oorbescherming.** Adequate beschermingsmiddelen verminderen het risico op gehoorverlies.
- d. **Houd de heggenschaar alleen vast aan geïsoleerde grijpvlakken, omdat het mes in contact kan komen met verborgen bedrading.** Bladen die in contact komen met een stroomvoerende draad kunnen blootliggende metalen delen van de heggenschaar onder spanning zetten en de gebruiker een elektrische schok geven.
- e. **Houd alle lichaamsdelen uit de buurt van het mes. Verwijder geen gesneden materiaal en houd het te snijden materiaal niet vast wanneer de messen bewegen.** De bladen blijven bewegen nadat de schakelaar is uitgeschakeld. Een moment van onoplettendheid tijdens het bedienen van de heggenschaar kan leiden tot ernstig persoonlijk letsel.
- f. **Wanneer u vastgelopen materiaal verwijdert of onderhoud**

- pleegt aan de heggenschaar, moet u ervoor zorgen dat alle stroomschakelaars zijn uitgeschakeld en dat de vergrendeling in de vergrendelde stand staat.** Onverwachte bediening van de heggenschaar tijdens het opruimen van vastgelopen materiaal of onderhoud kan leiden tot ernstig persoonlijk letsel.
- g. **Draag de heggenschaar aan de handgreep met stilstaand mes en zorg ervoor dat u geen enkele stroomschakelaar bedient.** Het correct dragen van de heggenschaar vermindert het risico van onbedoeld starten en daaruit voortvloeiend persoonlijk letsel door de messen.
 - h. **Gebruik altijd de mesbescherming wanneer u de heggenschaar vervoert of opbergt.** Een correct gebruik van de heggenschaar vermindert het risico van persoonlijk letsel door de messen.

Veiligheidswaarschuwingen voor grasscharen

- a. **Gebruik de grasschaar niet bij slechte weersomstandigheden, vooral wanneer er kans is op blikseminslag.** Dit vermindert het risico om door de bliksem te worden getroffen.
- b. **Houd alle netsnoeren en kabels uit de buurt van het snijgebied.** Netsnoeren of kabels kunnen per ongeluk door het mes worden doorgesneden.
- c. **Draag oorbescherming.** Adequate beschermingsmiddelen ver-

- minderen het risico op gehoorverlies.
- d. **Houd de grasschaar alleen vast aan geïsoleerde grijpvlakken, omdat het mes in contact kan komen met verborgen bedrading.** Bladen die in contact komen met een stroomvoerende draad kunnen blootliggende metalen delen van de grasschaar onder spanning zetten en de gebruiker een elektrische schok geven.
- e. **Houd alle lichaamsdelen uit de buurt van het mes. Verwijder geen gesneden materiaal en houd het te snijden materiaal niet vast wanneer de messen bewegen.** De bladen blijven bewegen nadat de schakelaar is uitgeschakeld. Een moment van onoplettendheid tijdens het bedienen van de grasschaar kan leiden tot ernstig persoonlijk letsel.
- f. **Wanneer u vastgelopen materiaal verwijdert of onderhoud pleegt aan de grasschaar, moet u ervoor zorgen dat alle stroomschakelaars zijn uitgeschakeld en dat de vergrendeling in de vergrendelde stand staat.** Onverwachte bediening van de grasschaar tijdens het opruimen van vastgelopen materiaal of onderhoud kan leiden tot ernstig persoonlijk letsel.
- g. **Draag de grasschaar aan de handgreep met stilstaand mes en zorg ervoor dat u geen enkele stroomschakelaar bedient.** Het correct dragen van de grasschaar vermindert het risico van onbedoeld starten en daaruit voortvloeiend persoonlijk letsel door de messen.
- h. **Breng bij het vervoer of de opslag van de grasschaar altijd de mesbescherming aan.** Een correct gebruik van de grasschaar vermindert het risico van persoonlijk letsel door de messen.

Aanvullende veiligheidsinstructies voor gras- en heggenscharen

- Draag persoonlijke beschermingsmiddelen voor uw eigen veiligheid:



- Gebruik oogbescherming
- Gebruik gehoorbescherming
- Veiligheidshandschoenen dragen
- Draag geschikte werkkledij zoals veiligheidsschoenen met antislipzool en een robuuste lange broek.
- Draag geen lange kleding of juwelen, want die kunnen door bewegende delen worden gegrepen.
- Gebruik het apparaat niet wanneer u blootsvoets bent of open sandalen draagt.
- Het apparaat is bedoeld voor gebruik door volwassenen. Jongeren ouder dan 16 jaar mogen het apparaat alleen onder toezicht gebruiken.
- **Het apparaat is bestemd voor het snijden van gras en hekken. Snijd met het apparaat geen takken en hard hout o.i.d.** Dat kan het apparaat beschadigen.

- **Houd het apparaat op de juiste manier vast, bijvoorbeeld met beide handen aan de handgrepen als er twee handgrepen zijn.** Bij verlies van de controle over het apparaat kan men gewond raken.
 - **Draag bij de werkzaamheden met het apparaat geschikte kleding en werkhandschoenen. Pak het apparaat nooit vast bij het snijmes en til het niet op aan het snijmes.** Contact met het snijmes kan verwondingen tot gevolg hebben.
 - **Gebruik het apparaat niet in de buurt van brandbare vloeistoffen of gassen.** Bij kortsluiting bestaat er brand- en ontploffingsgevaar.
 - Zorg er altijd voor dat het apparaat zich correct in één van de beschreven bedrijfsstanden bevindt, voordat u het opstart.
 - **De messen moeten regelmatig op slijtage worden gecontroleerd en opnieuw worden geslepen.** Stompe messen overbelasten het apparaat. Daaruit voortvloeiende schade wordt niet door de garantie gedekt.
 - Schakel het apparaat uit en verwijder de accu. Verzeker u ervan dat alle bewegende delen volledig tot stilstand zijn gekomen
 - telkens wanneer u het apparaat alleen achterlaat
 - voordat u blokkeringen verwijderd of verstoppingen verhelpt
 - voordat u het apparaat controleert, reinigt of eraan werkt
 - Als het mes een vreemd voorwerp raakt of het apparaat abnormaal begint te trillen, is onmiddellijke controle vereist:
 - controleer de machine op losse delen en maak deze weer vast
 - zoek naar beschadigingen
 - vervang beschadigde onderdelen door gelijkwaardige of laat het apparaat repareren.
 - **Probeer nooit het apparaat zelf te repareren, tenzij u hiervoor opgeleid bent. Alle werkzaamheden die niet in deze gebruiksaanwijzing zijn vermeld, mogen uitsluitend door ons servicecentrum worden uitgevoerd.** Veel ongevallen zijn te wijten aan slecht onderhouden apparaten.
 - **Gebruik enkel toebehoren dat door PARKSIDE aanbevolen is.** Ongeschikte toebehoren kunnen leiden tot elektrische schok of brand.
- Veiligheidsinstructies voor apparaten met ingebouwde accu**
- **Stel het apparaat niet langdurig bloot aan sterk zonlicht. Plaats het toestel niet op verwarmingselementen.** Hitte schaadt de accu. Er bestaat ontploffingsgevaar.
 - **Laat een verwarmd apparaat afkoelen voordat u het oplaadt.**
 - **Open het apparaat alleen om de accu definitief te verwijderen voordat u het afvoert. Voorkom mechanische schade aan de accu.** Er bestaat een risico op kortsluiting. Er kunnen dampen

vrijkomen die irriterend zijn voor de luchtwegen. Zorg voor frisse lucht. Zoek medische hulp als u problemen heeft.

- Gebruik het apparaat niet terwijl het wordt opgeladen. Gebruik geen verlengkabel. De voedingseenheid mag alleen in gesloten ruimten worden gebruikt. Het binnendringen van water verhoogt het risico op een elektrische schok.

Restrisico's

Zelfs als u dit apparaat volgens de instructies gebruikt, zijn er altijd restrisico's. De volgende gevaren kunnen ontstaan in verband met het ontwerp en de constructie van dit apparaat:

- Oogletsel, indien geen geschikte oogbescherming wordt gedragen.
- Gehoorschade indien geen passende gehoorbescherming wordt gedragen.
- Schade aan de gezondheid als gevolg van trillingen van hand en arm als het apparaat gedurende langere tijd wordt gebruikt of niet naar behoren wordt bewogen en onderhouden.
- Snijwonden

⚠ WAARSCHUWING! Gevaar door elektromagnetisch veld dat wordt gegenereerd tijdens het bedrijf van het apparaat. Dit veld kan onder bepaalde omstandigheden actieve of passieve medische implantaten negatief beïnvloeden. Om het risico op ernstige of dodelijke letsels te reduceren, adviseren wij personen met medische implantaten om hun arts en de

fabrikant van het medische implantaat te raadplegen voordat zij het apparaat bedienen.

Vorbereiding

Bedieningselementen

Maak u vóór het eerste gebruik van het apparaat vertrouwd met de bedieningselementen van het apparaat.

- Activeringsknop (3)
 - Druk op de activeringsknop (3). De ledtoestandsindicator (4) brandt permanent groen en het apparaat is geactiveerd.
 - Druk nogmaals op de activeringsknop (3) en houd deze 3 seconden ingedrukt. De ledtoestandsindicator (4) dooft en het apparaat is gedeactiveerd.
- Aan-/uitknop (8)
 - Inschakelen: Drukken
 - Uitschakelen: Loslaten
- Vergrendeling, Apparaatkop (5)

Om comfortabel randen te kunnen snoeien, kunt u de apparaatkop (1) draaien (3 posities / +90°, 0°, -90°).

Procedure (Fig. D)

 - Druk op de vergrendeling (5) en draai de apparaatkop (1) in de gewenste positie.
 - Laat de vergrendeling (5) los, zodat de apparaatkop (1) vastklikt.

Toebehoren monteren/wisselen

⚠ VOORZICHTIG! Zorg ervoor dat u het apparaat uitschakelt voordat u toebehoren aansluit of vervangt om gevaren en letsels te voorkomen.

Toebehoren monteren

Procedure (Fig. C)

1. Plaats de nok (16) van het gras-schaarmes (10) of van het struik-schaarmes (12) in de groef aan de onderkant van de kop van het apparaat (1).
2. Vouw het toebehoren naar de kop van het apparaat (1).
3. Druk op de twee mesontgrendelingsknoppen (9) rechts en links van het toebehoren.
4. Laat de mesontgrendelingsknoppen (9) los wanneer het toebehoren gelijk ligt met de kop van het apparaat (1).
5. Controleer of het toebehoren goed vastzit door eraan te trekken.

Toebehoren verwijderen

Procedure (Fig. C)

1. Druk op de twee mesontgrendelingsknoppen (9) rechts en links van het toebehoren.
2. Vouw het toebehoren naar voren.
3. Verwijder het toebehoren.

Laadtoestand controleren

Procedure

1. De laadtoestandsindicator (2) brandt tijdens gebruik.
De laadtoestand van de accu wordt aangegeven door de overeenkomstige leds die oplichten op de laadtoestandsindicator (2).
rood, oranje en groen → accu geladen
rood en oranje → accu gedeeltelijk geladen

rood → accu moeten geladen worden

2. Laad de accu op wanneer alleen nog de rode led van de laadindicator (2) brandt.

Accu opladen

⚠ VOORZICHTIG! Gevaar voor letsel door lekkende elektrolytoplossing. Stel de accu niet bloot aan extreme omstandigheden zoals hitte en schokken. Spoel bij contact met de ogen of huid de desbetreffende plek met water of neutralisator en raadpleeg een arts.

⚠ WAARSCHUWING! Gevaar voor letsel door elektrische schokken. Laad de accu uitsluitend in droge ruimtes op.
AANWIJZING! Laad het apparaat alleen op met de voedingseenheid (*Reserveonderdelen en toebehoren, Pag. 106*) die u van ons hebt gekregen.

Instructies

- Het apparaat mag uitsluitend worden gevoed met SELV (Safety Extra Low Voltage, veiligheidslaagspanning), zoals aangegeven op het apparaat.
- Laad de accu op vóór het eerste gebruik.
- Neem de geldende veiligheidsaanwijzingen en de voorschriften en instructies voor milieubescherming in acht.
- Defecten veroorzaakt door ondeskundig gebruik vallen niet onder de garantie.

Voorwaarden

- Voedingseenheid (niet meegeleverd)
- USB-C laadkabel (14)

Procedure (Fig. A)

1. Sluit de USB-C oplaadkabel (14) aan op een voedingseenheid.
2. Verbind de USB-laadkabel (14) met de laadbus (7) van het apparaat.
3. Sluit de adapter op een stopcontact aan.
De laadtoestandsindicator (2) brandt:
 - **rood/oranje/groen:** Accu is volledig geladen
 De aanbevolen laadtijd bedraagt ca. 1 uur. De laadtijd wordt uitsluitend bereikt bij gebruik van de adapter.
De laadtijd wordt beïnvloed door factoren als de temperatuur van de omgeving en de accu, alsmede de toegepaste netspanning, en kan daarom afwijken van de opgegeven waarden.
4. Haal na het opladen eerst de stekker van de voedingseenheid uit het stopcontact. Verwijder vervolgens de USB-oplaadkabel (14) uit het apparaat.
Gebruik het apparaat niet terwijl het wordt opgeladen. Gebruik geen verlengkabel. De voedingseenheid mag alleen in gesloten ruimten worden gebruikt. Het binnendringen van water verhoogt het risico op een elektrische schok.

Bedrijf

Algemene werkinstructies

⚠ WAARSCHUWING! Gevaar voor verwondingen! Neem de volgende instructies in acht.

- Draag altijd stevige schoenen, een lange broek, gehoorbescherming, werkhandschoenen en een veiligheidsbril wanneer u de machine bedient.
- Het apparaat is alleen bedoeld voor werkzaamheden waarbij u op de grond staat en niet op een ladder of ander onstabiel oppervlak.
- Neem de aanwijzingen over het onderhoud en de reiniging van het apparaat in acht.
- Schakel het apparaat onmiddellijk uit en deactiveer het als het mes van de gras- en struikschaar (10)/ (12) door vaste voorwerpen wordt geblokkeerd.
Druk hiervoor op de activeringsknop (3) en houd deze 3 seconden ingedrukt. De ledtoestandsindicator (4) dooft en het apparaat is gedeactiveerd. Verwijder pas dan het voorwerp.
- Gebruik alleen scherpe messen, om een goed snijresultaat te garanderen en het apparaat en de accu te besparen.
- Kleine inkepingen op de snijtanden kunt u zelf gladstrijken. Slijp daartoe de snijtanden met een oliesteen. Alleen scherpe messen leveren goede snijprestaties.

- Belast het apparaat tijdens het werken niet zo veel, dat het apparaat stilvalt.
- Is een schakelaar beschadigd, dan mag niet meer worden gewerkt met het apparaat.

Werken met de grasschaar

- Gras is het beste te snijden wanneer het droog en niet te hoog is.

Werken met de struikschaar (heggenschaar)

- Beweeg het apparaat gelijkmatig voorwaarts of heen en weer in bogen.
- Met het dubbelzijdige struikschaaarmes (12) kan in beide richtingen worden gesneden of door van de ene naar de andere kant te oscilleren.

Voor het bedrijf

Voer voor elke handeling de volgende stappen uit. Daardoor is een lange levensduur en een betrouwbare werking gegarandeerd.

- **AANWIJZING!** Schade aan het gras- en struikschaaarmes (10)/(12). Zorg ervoor dat u tijdens het snijden geen voorwerpen raakt zoals stenen, draadafscheidingsen of plantensteunen.
- Controleer het apparaat voor elk gebruik op duidelijke gebreken zoals losse, versleten of beschadigde onderdelen. Controleer het vastzitten van de schroeven in het gras- en struikschaaarmes (10)/(12).
- Snij niet met een bot of versleten gras- en struikschaaarmes (10)/(12), want dan overbelast u de

motor en de tandwielkast van uw apparaat.

In- en uitschakelen

Instructies

De ledtoestandindicator (4) signaleert de apparaatstatus als volgt:

- **Led→groen:** Apparaat is geactiveerd en bedrijfsklaar.
- **Led→rood:** Apparaat draait en blijft gebruiksklaar.
- **Led→uit:** Apparaat is gedeactiveerd.

Inschakelen (Fig. B)

⚠ VOORZICHTIG! Persoonlijk letsel of schade aan apparatuur! Zorg ervoor dat u stevig staat en houdt het apparaat stevig vast met één hand en op een afstand van uw eigen lichaam.

1. Zorg ervoor dat de volgende bewegende delen ingeschakeld zijn:
 - Vergrendeling (5) van de draaibare apparaatkop (1)
2. Verwijder de mesbescherming (11)/(13).
3. Houd het apparaat altijd aan de handgreep (6) vast.
4. **AANWIJZING!** Controleer eerst of het apparaat geen voorwerpen raakt alvorens het in te schakelen. Druk op de activeringsknop (3). De ledtoestandsindicator (4) brandt groen en het apparaat is klaar voor gebruik. Als er binnen 5 seconden geen verdere stap wordt uitgevoerd, schakelt het apparaat automatisch uit en dooft de ledtoestandsindicator.

5. Druk op de aan-/uitknop (8). Het apparaat loopt op maximale snelheid.
De ledtoestandsindicator (4) brandt rood.

Uitschakelen (Fig. B)

1. Laat de aan-/uitschakelaar (8) los. Na het loslaten van de aan-/uitknop blijft het apparaat 5 seconden bedrijfsklaar (ledtoestandsindicator → rood). Daarna wordt het apparaat automatisch gedeactiveerd, dooft de ledtoestandsindicator (4) en moet het apparaat indien nodig opnieuw worden geactiveerd.
2. Wacht tot het elektrische werktuig tot stilstand is gekomen alvorens het weg te leggen.

Transport

Instructies

- Schakel het apparaat uit en let erop dat het apparaat gedeactiveerd is. Verzekeer u ervan dat alle bewegende delen volledig tot stilstand zijn gekomen.
- Transporteer de gras- en struikschaar altijd met de mesbescherming (11)/(13).
- Draag het apparaat altijd aan de handgreep (6).

Reiniging, onderhoud en opslag

⚠ WAARSCHUWING! Gevaar voor letsel door onbedoeld aanlopen van het apparaat. Bescherm uzelf bij onderhouds- en reinigingswerkzaamheden.

den. Let erop dat het apparaat gedeactiveerd is (zie *Bedieningselementen*, Pag. 95).

⚠ VOORZICHTIG! Snijwonden!
Draag snijbestendige handschoenen bij het hanteren van de messen. Laat reparatiewerkzaamheden en onderhoud, die niet zijn beschreven in deze handleiding, uitvoeren door een gespecialiseerd service-center. Gebruik uitsluitend originele onderdelen.

Reiniging (Fig. E)

⚠ WAARSCHUWING! Elektrische schok! Spuit het apparaat nooit schoon met water.
AANWIJZING! Beschadigingsgevaar. Chemische substanties kunnen de plastieken delen van het apparaat aantasten. Gebruik geen reinigings- of oplosmiddelen.

- Houd ventilatiesleuven, de motorbehuizing en grepen van het apparaat schoon. Gebruik daartoe een vochtige doek of een borstel.

Messen reinigen en onderhouden

Benodigde gereedschappen en hulpmiddelen (niet meegeleverd)

- Vod
- Verzorgende oliespray

Verzorging na elk gebruik

- Verwijder vastzittend groenafval.
- Reinig het gras- en struikschaarmes (10)/(12) met een olieachtige vod.
- Onderhoud het gras- en struikschaarmes (10)/(12) met een onderhoudsolie-spray.

Onderhoud

- Controleer het apparaat voor elk gebruik op duidelijke gebreken zoals losse, versleten of beschadigde onderdelen. Controleer of de schroeven op het gras- en struikschaarmes goed vastzitten. (10)/(12).
- Controleer de afdekkingen en veiligheidsvoorzieningen op schade en losse zit. Vervang ze indien nodig.
- Kleine inkervingen op de snijtanden kunt u zelf voorzichtig gladstrijken. Slijp daartoe de snijtanden met een oliesteen.
- Slijp botte messen indien nodig (zie *Messen scherpen*, Pag. 100). Als de messen bot zijn of grote inkervingen hebben, kan het snijmechanisme vastlopen. Alleen scherpe messen leveren goede snijprestaties.
- Sterk beschadigde of verbogen messen mogen niet worden gebruikt en moeten worden vervangen. (zie *Reserveonderdelen en toebehoren*, Pag. 106).

Messen scherpen

Instructies

- Controleer de snijkanten. Als er zichtbare krassen, deuken of stompe randen zijn, is naslijpen aan te raden. De snijmessen mogen niet blauw worden – dit duidt op oververhitting.
- Scherpstelhoek - Grasschaarmes
 - Messen boven: 35°
 - Messen onder: 45°
- Scherpstelhoek - Struikschaarmes

- Messen boven: 45°
- Verwijder het toebehoren (zie *Toebehoren monteren/wisselen*, Pag. 95).
- Verwijder snijresten en vuil van de messen.
- Gebruik een antislipvoet bij het slijpen van de messen om veilig te kunnen werken.

Benodigde gereedschappen en hulpmiddelen (niet meegeleverd)

- Naaldvrij/Vlakke vijl
 - Korrelklasse: ≈200
- Vod
- Verzorgende oliespray

Struikschaarmes

Instructies

- Met de aandrijfbus (17) kunnen de snijmessen in de juiste positie worden gebracht.

Procedure (Fig. F)

1. Plaats de snijmessen van het struikschaarmes (12) zo dat de snijkanten gemakkelijk toegankelijk zijn.
2. Slijp elke snijkant van het bovenste snijmes met een vijl in voorwaartse richting – let op de slijphoek (zie *Messen scherpen*, Pag. 100). Plaats de vijl in de juiste hoek en leid hem voorzichtig naar de snijrand (2-3 keer trekken is meestal voldoende).
Belangrijk: rustig en gelijkmatig werken.
AANWIJZING! Alleen het beweegbare bovenmes met schuine slijping wordt geslepen. Het onderste vaste mes blijft ongeslepen.

3. Verwijder het geproduceerde vijfstof met een vochtige doek.
4. Besproei beide kanten van de messen met verzorgende olie.
5. Bevestig het toebehoren en schakel het apparaat ongeveer 5 seconden in zodat de olie gelijkmatig over het mes wordt verdeeld en een betrouwbare corrosiebescherming wordt gegarandeerd.
6. Verwijder het geproduceerde vijfstof met een vochtige doek.
7. Besproei beide kanten van de messen met verzorgende olie.
8. Bevestig het toebehoren en schakel het apparaat ongeveer 5 seconden in zodat de olie gelijkmatig over het mes wordt verdeeld en een betrouwbare corrosiebescherming wordt gegarandeerd.

Grasschaarmes

Instructies

- Met de aandrijfbus (17) kunnen de snijmessen in de juiste positie worden gebracht.

Procedure (Fig. F)

1. Beweeg het bovenste snijblad van het grasschaarmes (10) volledig in een richting zodat één kant van elke snijkant gemakkelijk toegankelijk is.
2. Slijp de snijkanten van het bovenste snijmes met een vijl in voorwaartse richting – let op de slijphoek (zie *Messen scherp*, Pag. 100). Plaats de vijl in de juiste hoek en leid hem voorzichtig naar de snijrand (2-3 keer trekken is meestal voldoende).
Belangrijk: rustig en gelijkmatig werken.
3. Beweeg het bovenste snijblad volledig in de andere richting zodat de andere kant van de snijkanten gemakkelijk toegankelijk is.
4. Slijp nu de resterende snijkanten van het bovenste snijmes.
5. Draai het mes om en bewerk de resterende snijkanten op dezelfde manier.

Opslag

Sla het apparaat en accessoires steeds als volgt op:

- zuiver
- droog
- beschermt tegen stof
- buiten het bereik van kinderen
- met mesbescherming (11)/(13) over het gras- en struikschaarmes (10)/(12)
 - De mesbescherming is een belangrijk veiligheidsinrichting. Als de mesbescherming beschadigd is, gebruik ze dan niet en vervang ze onmiddellijk.
- De opslagtemperatuur voor de accu en het apparaat ligt tussen 15–25 °C. Mijd tijdens de opslag extreme koude of hitte. De accu kan daardoor vermogen verliezen of beschadigd worden.
- Bewaar de accu in halfgeladen toestand. Tijdens langdurige opslag moet de laadtoestand 40-60% zijn.
- Controleer bij langdurige opslag het laadniveau van de accu ongeveer elke 3 maanden. Laad de accu indien nodig op.

Afvoeren/milieubescher- ming

Haal de accu uit het apparaat (zie „Accu demonteren voor verwijdering“) en breng het apparaat, de accu, de toebehoren en de verpakking naar een milieuvriendelijk recycling-centrum.



Elektrische apparaten horen niet bij het huisvuil.

Het symbool van de doorkruiste verwijdbare afvalbak betekent dat dit product aan het einde van zijn levensduur niet als ongesorteerd stedelijk afval mag worden verwijderd.

Richtlijn 2012/19/EU betreffende afgedankte elektrische en elektronische apparatuur:

Consumenten zijn wettelijk verplicht elektrische en elektronische apparatuur aan het eind van de levensduur op milieuvriendelijke wijze te recyclen. Op die manier wordt milieuvriendelijke en grondstofbesparende recycling gewaarborgd.

Afhankelijk van de omzetting in nationaal recht, hebt u de volgende mogelijkheden:

- retourneren naar een verkooppunt,
- aan een officieel inzamelpunt inleveren,
- retourneren naar de fabrikant/distributeur.

Dit is niet van toepassing op accessoires die bij oude apparaten zijn ge-

voegd en hulpmiddelen zonder elektrische bestanddelen.

Afvoerinstructies voor accu's



Werp de accu niet bij het huisvuil, in het vuur (ontploffingsgevaar) of in het water. Beschadigde accu's kunnen het milieu en uw gezondheid schaden als er giftige dampen of vloeistoffen ontsnappen.

- Open de accu's niet en vermijd mechanische schade. Er bestaat het risico op kortsluiting en er kunnen dampen ontstaan die de luchtwegen irriteren.
- Om veiligheidsredenen moeten accu's worden ontladen voordat ze worden afgevoerd.
- Tape de polen af om kortsluiting te voorkomen.
- Voer accu's af via een winkel of inzamelpunt.
- **Beschadigde accu's**
Hanteer extern beschadigde accu's heel voorzichtig!
 - Raak beschadigde accu's niet met blote handen aan.
 - Als u de polen niet kunt afplakken, doe de accu's dan afzonderlijk in een plastic zak.
 - Doe beschadigde accu's afzonderlijk in een niet-ontvlambare, afsluitbare bak die nog met zand gevuld kan worden.
 - Breng beschadigde accu's naar een inzamelpunt met gespecialiseerd personeel.

Demonteer de accu voor verwijdering

⚠ VOORZICHTIG! Gevaar voor verwondingen. Schakel het apparaat in totdat de accu leeg is. Verwijder alleen een ontladen accu.

Benodigde gereedschappen (niet meegeleverd)

- Kruiskopschroevendraaier
- Zijknijptang

Procedure

1. Gebruik een geschikte schroevendraaier om alle kruiskopschroeven op de behuizing los te draaien.
2. Verwijder de schroeven en open de behuizing.
3. Maak de aangesloten draad los van de negatieve pool (zwart).
4. Maak de aangesloten draad los van de positieve pool (zwart).
5. Verwijder de accu.

Voer de accu af volgens de plaatselijke voorschriften.

Probleemopsporing

De volgende tabel helpt u bij het oplossen van storingen:

Probleem	Mogelijke oorzaak	Foutherstel
Apparaat start niet	Accu leeg	Accu laden (zie <i>Accu opladen, Pag. 96</i>)
	Apparaat gedeactiveerd	Apparaat activeren (zie <i>Bedieningselementen, Pag. 95</i>)
Apparaat werkt met onderbrekingen	Motor defect	Neem contact op met het servicecentrum.
Gras- en struikschaar- mes (10)/(12) wordt heet	Gras- en struikschaar- mes (10)/(12) is stomp of heeft snijkantbramen	Gras- en struikschaar- mes (10)/(12) slijpen (<i>On- derhoud, Pag. 100</i>) of vervangen (<i>Reserveon- derdelen en toebehoren, Pag. 106</i>)
	Te veel wrijving wegens ontbrekende smering	Gras- en struikschaar- mes (10)/(12) inoliën

Probleem	Mogelijke oorzaak	Foutherstel
Slecht snijresultaat	Gras- en struikschaarmes (10)/(12) is stomp of heeft snijkantbramen	Gras- en struikschaarmes (10)/(12) slijpen (<i>On-derhoud, Pag. 100</i>) of vervangen (<i>Reserveonderdelen en toebehoren, Pag. 106</i>)
	Te veel wrijving wegens ontbrekende smering	Gras- en struikschaarmes (10)/(12) inoliën
	Vuil mes (10/12)	Gras- en struikschaarmes (10)/(12) reinigen

Service

Garantie

Beste klant,

U krijgt op dit product een garantie van 3 jaar vanaf datum van aankoop. In geval van defecten aan dit product hebt u tegenover de verkoper van het product wettelijke rechten. Deze wettelijke rechten worden door de on-derstaande garantie niet beperkt.

Garantievoorwaarden

De garantietermijn begint bij de koopdatum. Gelieve de originele kas-bon goed te bewaren. Dit document is vereist als aankoopbewijs. Als een materiaal- of fabricagefout optreedt binnen drie jaar na de aankoopdatum van dit product, zullen wij – naar eigen goeddunken – het product gratis voor u repareren of vervangen. Deze garantieservice vereist dat het defecte product en het aankoopbe-wijs (kassabon) binnen de periode van drie jaar worden overlegd en een schriftelijk kort wordt beschreven wat het defect is en wanneer het zich heeft voorgedaan.

Als het defect onder onze garantie valt, krijgt u het gerepareerde of een nieuw product terug. Na reparatie of vervanging van het product begint geen nieuwe garantieperiode.

Garantietermijn en wettelijke claims voor gebreken

De garantie verlengt de garantieperi-ode niet. Dit geldt ook voor vervan-gen en gerepareerde onderdelen. Eventuele bij aankoop reeds aanwe-zige beschadigingen of gebreken die-nen direct na het uitpakken te wor-den gemeld. Voor reparaties na af-loop van de garantieperiode worden kosten in rekening gebracht.

Omvang van de garantie

Het product is zorgvuldig geprodu-ceerd volgens strenge kwaliteitsricht-lijnen en grondig getest voor levering. De garantie is van toepassing op ma-teriaal- of fabricagefouten. Deze ga-rantie dekt geen productonderdelen die onderhevig zijn aan normale slij-tage en daarom kunnen worden be-schouwd als slijtageonderdelen (bijv. Grasschaarmes/Struikschaarmes) of schade aan breekbare onderdelen (bijv. Schakelaar).

Deze garantie vervalt indien het product beschadigd, verkeerd gebruikt of niet onderhouden is. Evenzo voor schade veroorzaakt door water, vorst, bliksem en vuur of verkeerd transport. Voor een goed gebruik van het product moeten alle aanwijzingen in de gebruiksaanwijzing strikt worden opgevolgd. Gebruiken en handelingen die in de gebruiksaanwijzing worden afgeraden of waartegen worden gewaarschuwd, moeten ten allen tijde worden vermeden.

Het product is uitsluitend bedoeld voor privégebruik en niet voor commercieel gebruik. De garantie vervalt bij misbruik en onoordeelkundig gebruik, het gebruik van geweld en ingrepen die niet door ons geautoriseerde servicefiliaal zijn uitgevoerd.

Verwerking bij garantie

Om ervoor te zorgen dat uw verzoek snel wordt verwerkt, volgt u de onderstaande instructies:

- Houd voor alle vragen de kassabon en het artikelnummer (IAN 508099_2507) bij de hand als bewijs van aankoop.
- Raadpleeg het typeplaatje op het product, een gravure op het product, de titelpagina van de gebruiksaanwijzing (linksonder) of de sticker op de achterkant of onderkant van het product voor het artikelnummer.
- Neem bij functiestoringen of andere defecten eerst **telefonisch** of gebruik ons **contactformulier** dat u kunt vinden op *parkside-diy.com* in de categorie **Service contact** op met het hieronder genoemde servicecentrum.

- Als een product als defect is geregistreerd, kunt u het na overleg met ons Servicecentrum franco opsturen naar het serviceadres dat u is opgegeven, met bijvoeging van het aankoopbewijs (kassabon) en onder vermelding van wat het defect is en wanneer het defect is opgetreden. Om acceptatieproblemen en extra kosten te voorkomen, is het absoluut noodzakelijk dat u alleen het aan u opgegeven adres gebruikt. Zorg ervoor dat de zending geen vrachtvervoer is, per volumineuze goederen, expres of andere speciale vracht. Verzend het product inclusief alle toebehoren die bij de aankoop zijn geleverd en zorg ervoor dat de verpakking voldoende stevig is voor transport.



U kunt deze en vele andere handleidingen bekijken en downloaden op *parkside-diy.com*. Deze QR-code brengt u rechtstreeks naar *parkside-diy.com*. Selecteer uw land en gebruik het zoekmasker om de

gebruiksaanwijzing te zoeken. U kunt uw gebruiksaanwijzing openen door het artikelnummer (IAN) 508099_2507 in te voeren.

Reparatie-service

Neem contact op met het servicecentrum voor reparaties **die niet door de garantie worden gedekt**.

U ontvangt daar een kostenraming.

- Wij kunnen alleen apparaten verwerken die voldoende verpakt en gefrankeerd zijn verzonden.

Opmerking: stuur uw apparaat schoon en met vermelding van het defect naar het adres dat door het servicecentrum is opgegeven.

- Apparaten die niet vooraf zijn betaald of die zijn verzonden met omvangrijke goederen, expresspost of andere speciale vracht, worden niet geaccepteerd.

- We zullen de door u opgestuurde defecte apparaten gratis afvoeren.

Service-Center

(NL) Service Nederland
Tel.: 08000 229556
Contactformulier op parkside-diy.com
IAN 508099_2507

(BE) Service België
Tel.: 0800 12614
Contactformulier op parkside-diy.com
IAN 508099_2507

Importeur

Opgelet: het onderstaande adres is geen serviceadres. Neem eerst contact op met het bovenvermelde servicecenter.

Grizzly Tools GmbH & Co. KG
Stockstädter Str. 20
63762 Großostheim
DUITSLAND
www.grizzlytools.de

Reserveonderdelen en toebehoren

Reserveonderdelen en toebehoren zijn beschikbaar via www.grizzlytools.shop. Als u problemen heeft met uw bestelproces, neem dan contact met ons op via onze online shop. Indien u nog vragen heeft, kunt u contact opnemen met: *Service-Center, Pag. 106*

Pos. nr.	Benaming	Bestelnr.
10	Grasschaarmes	91105103
11	Messenbescherming (Grasschaarmes)	91105102
12	Struikshaarmes	91105101
13	Messenbescherming (Struikshaarmes)	91105100
	Voedingseenheid (5 V; 2200 mA) + USB-C laadkabel, EU	80001030
	Voedingseenheid (5 V; 2200 mA) + USB-C laadkabel, UK	80001031

Vertaling van de originele EU-conformiteitsverklaring

Product: **Accu-gras- en heggenschaar**

Model: **PGSA 4 D5**

Serienummer: 000001-777000

Het hierboven beschreven voorwerp is in overeenstemming met de desbetreffende harmonisatiewetgeving van de Unie:

**2006/42/EC • 2014/30/EU • 2000/14/EC & 2005/88/EC
• 2011/65/EU & (EU) 2015/863**

Het hierboven beschreven voorwerp is conform Richtlijn 2011/65/EU van het Europees Parlement en de Raad van 8 juni 2011 betreffende beperking van het gebruik van bepaalde gevaarlijke stoffen in elektrische en elektronische apparatuur.

Om de conformiteit te waarborgen, zijn de volgende geharmoniseerde normen en nationale normen en voorschriften toegepast:

**EN 62841-1:2015/A11:2022
EN 62841-4-2:2019/A11:2022 • EN IEC 62841-4-5:2021/AC:2024
EN IEC 55014-1:2021 • EN IEC 55014-2:2021
EN IEC 61000-3-2:2019/A2:2024 • EN 61000-3-3:2013/A2:2021
EN IEC 63000:2018**

Overeenkomstig Richtlijn 2000/14/EC betreffende de geluidsemmissie wordt het volgende bevestigd: Geluidsvermogensniveau (L_{WA})

- gemeten: 77,6 dB (Grasschaarmes);
- gemeten: 76,7 dB (Struikschaaimes);
- gegarandeerd: 80 dB

Gevolgde conformiteitsbeoordelingsprocedure volgens 2000/14/EC, bijlage V.

Deze conformiteitsverklaring wordt verstrekt onder volledige verantwoordelijkheid van de fabrikant:

CE Grizzly Tools GmbH & Co. KG
Stockstädter Str. 20
63762 Großbostheim
DUITSLAND
16.02.2026



Christian Frank
Documentatie gemachtigde

Índice de contenido

Introducción.....	108
Usado previsto.....	109
Volumen de suministro/ accesorios.....	109
Vista general.....	109
Descripción del funcionamiento.....	110
Datos técnicos.....	110
Indicaciones de seguridad.....	111
Significado de las indicaciones de seguridad.....	111
Gráficos y símbolos.....	112
Advertencias de seguridad generales de la herramienta eléctrica.....	113
Advertencias de seguridad para cortasetos.....	117
Advertencias de seguridad para tijeras cortacésped.....	117
Indicaciones adicionales de seguridad para tijera para plantas y cortasetos.....	118
Indicaciones de seguridad para aparatos con batería incorporada.....	119
Riesgos residuales.....	120
Preparación.....	120
Elementos de control.....	120
Inserción/cambio de accesorios.....	121
Comprobar el nivel de carga...	121
Cargar la batería.....	121
Funcionamiento.....	122
Indicaciones generales de trabajo.....	122
Antes del funcionamiento.....	123
Encendido y apagado.....	123
Transporte.....	124
Limpieza, mantenimiento y almacenamiento.....	124

Limpieza.....	124
Mantenimiento.....	125
Almacenamiento.....	127

Eliminación/protección del medio ambiente..... 127

Instrucciones para la eliminación de las baterías recargables.....	128
--	-----

Localización de averías..... 129

Servicio..... 130

Garantía.....	130
Servicio de reparación.....	131
Service-Center.....	132
Importador.....	132

Piezas de repuesto y accesorios..... 132

Traducción de la declaración UE de conformidad..... 133

Vista explosionada.....283

Introducción

Enhorabuena por la compra de su nueva tijera cortacésped y arreglase-tos a batería (en adelante, denomina-do aparato o herramienta eléctrica). Ha adquirido un aparato de alta cali-dad. Durante la producción del apa-rato se ha revisado su calidad y se le ha realizado una inspección final. Por lo que la capacidad de funciona-miento de su aparato queda garanti-zada.

No se puede descartar que en deter-minados casos pueda haber restos de lubricante en o dentro del aparato. Esto no es ningún defecto y no supo-ne ningún motivo de preocupación.



Este manual de instrucciones es parte de este aparato. Contiene indicaciones importantes para la seguridad, uso y desecho del producto. Lea atentamente el manual de instrucciones. Familiarícese con los controles y el uso correcto del aparato. Utilice exclusivamente el aparato como se describe y para los campos de aplicación especificados. Conserve el manual de instrucciones y entregue toda la documentación si traspasa este aparato a un tercero.

Uso previsto

El aparato está previsto exclusivamente para el uso siguiente:

- Poda y recorte de brotes finos de setos, arbustos y plantas ornamentales
- Corte del césped en bordes y en pequeñas superficies en el ámbito doméstico

El aparato está destinado para ser utilizado por adultos. Los menores que superen los 16 años de edad pueden utilizar el aparato solo bajo supervisión.

Está prohibido utilizar el aparato con lluvia o en un entorno húmedo.

Cualquier otro uso que no esté expresamente permitido en este manual de instrucciones puede suponer un serio peligro para el usuario y provocar daños en el aparato. El operador o usuario del aparato será responsable de los accidentes o daños causados a otras personas o sus propiedades. El aparato está destinado al uso doméstico. No se ha concebido para uso industrial prolongado. Si se le da un uso profesional, se anulará la garantía. El fabricante no

se responsabiliza de los daños derivados de un uso erróneo o distinto del previsto.

Volumen de suministro/accesorios

Desembale el aparato y compruebe el volumen de suministro.

Deseche el material de embalaje según corresponda.

- Tijera cortacésped y arreglasetos recargable
- Cuchilla de la tijera cortacésped + Protección de la cuchilla
- Cuchilla de la tijera arreglasetos + Protección de la cuchilla
- Cable de carga USB-C
- Traducción del manual original

La fuente de alimentación no está incluida en el volumen de suministro.

Vista general

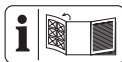

En las páginas desplegadas delantera y trasera encontrará ilustraciones del aparato.

- 1 Cabezal del aparato
- 2 Indicador de nivel de carga
- 3 Tecla de activación
- 4 Indicador de estado led
- 5 Bloqueo (Cabezal del aparato)
- 6 Empuñadura
- 7 Casquillo de carga
- 8 Interruptor de encendido/apagado
- 9 Desbloqueo de la cuchilla
- 10 Cuchilla de la tijera cortacésped

- 11 Protección de la cuchilla
(Cuchilla de la tijera cortacésped)
12 Cuchilla de la tijera arreglasetos
13 Protección de la cuchilla
(Cuchilla de la tijera arreglasetos)
14 Cable de carga USB-C

Fig. C

- 15 Conexión de enchufe
16 Saliente

Fig. F

- 17 Manguito de transmisión

Descripción del funcionamiento

La tijera arreglasetos y cortacésped a batería cuenta con dos dispositivos de corte intercambiables. Cuando se utiliza como tijera arreglasetos (cortasetos), se utiliza una barra portacuchillas de doble filo como dispositivo de corte. Por razones de seguridad, los dientes están redondeados lateralmente y están dispuestos de manera desplazada para reducir el riesgo de lesiones. Cuando se emplea como tijera cortacésped, se utiliza una cuchilla de corte con varios dientes como dispositivo de corte.

El funcionamiento de los elementos de mando se describe en las siguientes páginas.

Datos técnicos**Tijera cortacésped y arreglasetos recargable PGSA 4 D5**

- Tensión nominal U 4 V =
Régimen de ralentí n_0 1100 min⁻¹
Peso (sin cuchilla) ≈0,41 kg
Nivel de potencia acústica (L_{WA})
– garantizado 80 dB

Vibración (a_h) (Empuñadura)

- Cuchilla de la tijera arreglasetos 2,339 m/s²; $K=1,5$ m/s²
– Cuchilla de la tijera cortacésped 1,743 m/s²; $K=1,5$ m/s²

Cuchilla de la tijera arreglasetos

- Peso ≈0,22 kg
– Longitud de corte 120 mm
– Diámetro de las ramas ≤7,9 mm
Nivel de presión acústica (L_{pA})
..... 68,7 dB; $K_{pA}=3$ dB
Nivel de potencia acústica (L_{WA})
– medido 76,7 dB; $K_{WA}=2,02$ dB

Cuchilla de la tijera cortacésped

- Peso ≈0,18 kg
– Anchura de la cuchilla 84 mm
– Ancho de corte 74,6 mm
Nivel de presión acústica (L_{pA})
..... 69,6 dB; $K_{pA}=3$ dB
Nivel de potencia acústica (L_{WA})
– medido 77,6 dB; $K_{WA}=2,18$ dB
Batería Li-Ion
Número de elementos de batería 1
Capacidad C 2,0 Ah
Temperatura ≤50 °C
– Procedimiento de carga 4–40 °C
– Funcionamiento 4–50 °C
– Almacenamiento 15–25 °C

Fuente de alimentación

..... WJG-Y130502200WU1/
WJB-Y130502200WU1

Grizzly Tools GmbH & Co. KG

- Stockstädter Straße 20
DE-63762 Grobostheim
HRA: 5468, Amtsgericht Aschaffenburg
Tensión de entrada 100-240 V~

Frecuencia de corriente alterna de entrada	50-60 Hz
Consumo de potencia	25 W
Tensión de salida	5 V =
Corriente de salida	2200 mA
Potencia de salida	11,0 W
Eficiencia durante el funcionamiento	83,4%
Eficiencia con poca carga (10%)	80,6%
Consumo de potencia sin carga	0,065 W
Clase de protección	II (doble aislamiento)
Tipo de protección	IPX0

Indicaciones sobre los valores de ruido y vibraciones

Los valores de ruido y vibración se han obtenido según la normativa y disposiciones indicadas en la declaración de conformidad.

⚠ ¡PRECAUCIÓN! ¡Daños auditivos! Use protección para los oídos.

Los valores de emisión de vibraciones y los valores de emisiones sonoras indicados se obtienen mediante la medición en un procedimiento de ensayo normalizado y se pueden utilizar para hacer una comparación entre una herramienta eléctrica y otra. Los valores de emisión de vibraciones y los valores de emisiones sonoras indicados también pueden utilizarse para una evaluación preliminar de la carga.

⚠ ¡ADVERTENCIA! Los valores de emisión de vibraciones y sonoras reales pueden variar frente al valor in-

dicado cuando se hace un uso real de la herramienta electrónica, dependiendo del tipo y forma en que se utiliza la herramienta eléctrica y, en particular, del tipo de pieza de trabajo que se procesa. Es necesario establecer medidas de seguridad para proteger al operador basadas en una estimación de la carga de vibraciones durante las condiciones reales de uso. En este sentido, se deben tener en cuenta todas las fases del ciclo de trabajo, por ejemplo, los tiempos en los que la herramienta eléctrica está desconectada y aquellos en los que está encendida, pero funciona sin carga.

Indicaciones de seguridad

En este apartado se presentan las indicaciones de seguridad básicas para utilizar el aparato.

Significado de las indicaciones de seguridad

⚠ ¡PELIGRO! Si no sigue esta indicación de seguridad, se producirá accidentes. El resultado es una lesión grave o la muerte.

⚠ ¡ADVERTENCIA! Si no sigue esta indicación de seguridad, es posible que se produzca un accidente. El resultado es posiblemente una lesión grave o la muerte.

⚠ ¡PRECAUCIÓN! Si no sigue esta indicación de seguridad, se producirá accidentes. El resultado es posiblemente una lesión de gravedad leve o media.

¡NOTA IMPORTANTE! Si no sigue esta indicación de seguridad, se pro-

ducirá accidentes. El resultado es posiblemente un daño material.

Gráficos y símbolos

Símbolos gráficos sobre el aparato



¡Atención!



Lea las instrucciones de uso



Utilice protección auditiva



Utilice protección ocular



Peligro - Mantenga las manos alejadas de la cuchilla



¡Atención! Funcionamiento por inercia del dispositivo de corte



Está prohibido utilizar el aparato con lluvia o en un entorno húmedo.



Nivel de potencia acústica garantizado L_{WA} en dB.



Durante el corte, asegúrese de que ningún objeto, como alambre, piezas metálicas, piedras, etc., entren en contacto con la cuchilla



Afilar las cuchillas (Cuchilla de la tijera cortacésped)



Ángulo de afilado (Cuchilla de la tijera cortacésped)



Unidad de suministro extraíble



Los aparatos eléctricos no deben tirarse a la basura doméstica.

Gráficos en la batería



Las baterías no deben tirarse a la basura doméstica.



Entregue las baterías en un punto de reciclaje donde sean tratadas para su reutilización respetando el medio ambiente.

Gráficos en la fuente de alimentación



Lea las instrucciones de uso



Apto únicamente para uso en espacios cerrados.



Clase de protección II doble aislamiento



Los aparatos eléctricos no deben tirarse a la basura doméstica.



Polaridad

Gráficos en el manual de instrucciones



Utilice guantes de protección



Presionar



Espere hasta que la herramienta electrónica se haya parado antes de soltarla.



No utilice detergentes ni disolventes.



Nunca rocíe el aparato con agua.

Advertencias de seguridad generales de la herramienta eléctrica

⚠ ¡ADVERTENCIA! Lea todas las advertencias de seguridad, instrucciones, ilustraciones y especificaciones proporcionadas con esta herramienta eléctrica. Si no se siguen todas las instrucciones incluidas más abajo puede producirse una descarga eléctrica, un incendio y/o lesiones graves. **Guarde todas las advertencias e instrucciones para referencia futura.**

El término "herramienta eléctrica" en las advertencias se refiere a su herramienta eléctrica operada con corriente de la red eléctrica (con cable eléc-

trico), o su herramienta eléctrica operada con baterías (sin cable eléctrico).

1. SEGURIDAD DEL ÁREA DE TRABAJO

- Mantenga el área de trabajo limpia y bien iluminada.** Las áreas abarrotadas u oscuras favorecen los accidentes.
- No opere las herramienta eléctricas en atmósferas explosivas tales como en presencia de líquidos, gases o polvo inflamables.** Las herramientas eléctricas producen chispas que pueden incendiar el polvo o los gases.
- Mantenga alejados a los niños y personas en el área cuando esté operando una herramienta eléctrica.** Las distracciones pueden hacer que pierda el control.

2. SEGURIDAD ELÉCTRICA

- Las clavijas de las herramientas eléctricas tienen que coincidir con el enchufe. Nunca modifique la clavija de ninguna forma. No utilice ningún adaptador con herramientas conectadas a tierra.** Las clavijas originales no modificadas y los enchufes adecuados reducen el riesgo de descarga eléctrica.
- Evite el contacto entre su cuerpo y las superficies conectadas a tierra, como tubos, radiadores, cables y refrigeradores.** Existe un mayor riesgo de descarga eléctrica si su cuerpo está conectado a tierra.
- No exponga las herramientas eléctricas a la lluvia o ambien-**

tes húmedos. Si el agua penetra en una herramienta eléctrica aumenta el riesgo de descarga eléctrica.

- d) **No maltrate el cable. Nunca use el cable para cargar, jalar o desconectar la herramienta eléctrica. Mantenga alejado el cable del calor, aceite, bordes afilados o partes móviles.** Los cables dañados o enredados aumentan el riesgo de descarga eléctrica.
- e) **Al usar una herramienta eléctrica en exteriores, utilice una extensión adecuada para uso en exteriores.** Utilizar un cable adecuado para exteriores reduce el riesgo de descarga eléctrica.
- f) **Si es inevitable utilizar una herramienta eléctrica en una ubicación húmeda, utilice una fuente protegida con un dispositivo de corriente residual (RCD).** Utilizar un RCD reduce el riesgo de descarga eléctrica.

3. SEGURIDAD PERSONAL

- a) **Manténgase alerta, fíjese en lo que está haciendo, y utilice el sentido común cuando esté utilizando una herramienta eléctrica. No utilice una herramienta eléctrica cuando esté cansado o bajo los efectos de drogas, alcohol o medicamentos.** Un momento de distracción al operar herramientas eléctricas pueden tener como resultado graves lesiones físicas.
- b) **Utilice equipo de protección personal. Siempre utilice pro-**

tección para los ojos. Utilizar equipo protector, como una máscara antipolvo, calzado de seguridad antideslizante, un casco, o protección auditiva para lograr las condiciones apropiadas reduce la posibilidad de lesiones personales.

- c) **Evite un arranque involuntario. Asegúrese de que el interruptor está en la posición de apagado antes de conectar la fuente de energía y/o el paquete de baterías, y antes de recoger o cargar la herramienta.** Cargar las herramientas eléctricas con su dedo puesto en el interruptor o conectar la energía a herramientas eléctricas que tienen el interruptor encendido aumenta la posibilidad de tener accidentes.
- d) **Retire cualquier llave de ajuste o llave ingles antes de encender la herramienta eléctrica.** Una llave inglesa o una llave que se haya dejado pegada a una parte giratoria de la herramienta eléctrica puede ocasionar lesiones personales.
- e) **No se extralimite. Mantenga una posición y un balance adecuados en todo momento.** Esto permite un mejor control de la herramienta eléctrica en situaciones inesperadas.
- f) **Vista ropa adecuada. No utilice ropa suelta o joyas. Mantenga su cabello y su ropa lejos de las partes móviles.** Las prendas de vestir sueltas, las joyas o el cabello largo pueden quedar atrapados en las partes móviles.

- g) **Si se proporcionan dispositivos para la conexión de extracción de polvo e instalaciones de recolección, asegúrese de que estén conectados y se utilicen adecuadamente.** La utilización de recolección de polvo puede reducir los riesgos relacionados con este.
- h) **No permita que la familiaridad obtenida por el uso frecuente de las herramientas lo vuelva descuidado y le haga ignorar los principios de seguridad de herramientas.** Una acción descuidada puede causar lesiones graves en una fracción de segundo.
4. **USO Y CUIDADO DE LAS HERRAMIENTAS ELÉCTRICAS**
- a) **No fuerce la herramienta eléctrica. Utilice la herramienta eléctrica correcta para su aplicación.** La herramienta eléctrica correcta hará el trabajo mejor y con más seguridad al ritmo para el cual fue diseñada.
- b) **No utilice la herramienta eléctrica si el interruptor no la enciende y apaga.** Cualquier herramienta eléctrica que no pueda controlarse con el interruptor es peligrosa y tiene que repararse.
- c) **Desconecte la clavija de la fuente de energía y/o el paquete de baterías de la herramienta eléctrica, si este es desmontable, antes de hacer cualquier ajuste, cambiar accesorios o almacenar las herramientas eléctricas.** Estas medidas preventivas de seguridad reducen el riesgo de arrancar accidentalmente la herramienta eléctrica.
- d) **Almacene las herramientas eléctricas que no utilice fuera del alcance de los niños, y no permita a personas que no estén familiarizadas con las herramientas eléctricas o estas instrucciones que operen dichas herramientas.** Las herramientas eléctricas son peligrosas en manos de usuarios no capacitados.
- e) **Proporcione mantenimiento a las herramientas eléctricas y sus accesorios. Revise si hay desalineaciones de partes de conexión o móviles, roturas de partes y cualquier otra condición que pueda afectar la operación de la herramienta eléctrica. Si está dañada, mande a reparación la herramienta antes de usarla.** Muchos accidentes son causados por herramientas eléctricas con mal mantenimiento.
- f) **Mantenga las herramientas de corte afiladas y limpias.** Las herramientas de corte con un buen mantenimiento y filos de corte bien afilados tienden menos a atorarse y son más fáciles de controlar.
- g) **Utilice la herramienta eléctrica, sus accesorios y brocas, etc. de acuerdo con estas instrucciones, tomando en cuenta las condiciones de trabajo y el trabajo que se va a realizar.** Utilizar la herramienta eléctrica para operaciones distintas a las que está

destinada podría ocasionar una situación de riesgo.

- h) **Mantenga las manijas y las superficies de agarre secas, limpias y sin aceite o grasa.** Las manijas y superficies de agarre resbalosas no permiten un manejo y control seguro de la herramienta en situaciones inesperadas.
5. **USO Y CUIDADO DE LA HERRAMIENTA DE BATERÍAS**
- a) **Recargue solamente con el cargador especificado por el fabricante.** Un cargador que es adecuado para un tipo de paquete de baterías puede crear un riesgo de incendio si se usa con otro paquete de baterías.
- b) **Utilice las herramientas eléctricas solamente con los paquetes de baterías diseñados específicamente.** El uso de cualquier otro paquete de baterías puede crear un riesgo de lesiones e incendio.
- c) **Cuando no se esté usando el paquete de baterías, manténgalo alejado de otros objetos metálicos, como clips para papel, monedas, llaves, clavos, tornillos u otros objetos de metal pequeños que puedan hacer una conexión de una terminal a otra.** Hacer un corto circuito entre las terminales de la batería puede causar quemaduras o un incendio.
- d) **En condiciones inadecuadas puede salir líquido de la batería; evite el contacto. Si entra en contacto con él accidentalmente, enjuague con agua. Si el líquido entra en contacto con los ojos, también busque ayuda médica.** El líquido expulsado de la batería puede causar irritación o quemaduras.
- e) **No utilice un paquete de baterías o una herramienta que estén dañados o modificados.** Las baterías dañadas o modificadas pueden tener un comportamiento impredecible y ocasionar incendios, explosiones o un riesgo de lesiones.
- f) **No exponga un paquete de baterías o una herramienta al fuego o a temperatura excesiva.** La exposición al fuego o temperaturas superiores a 130 °C pueden causar explosiones.
- g) **Siga todas las instrucciones de carga y no cargue el paquete de baterías o la herramienta fuera del rango de temperatura especificado en las instrucciones.** Cargar de manera inadecuada o a temperaturas fuera del rango especificado puede dañar la batería e incrementar el riesgo de incendio.
6. **SERVICIO**
- a) **Lleve su herramienta eléctrica a servicio con una persona calificada para realizar reparaciones y que utilice solamente refacciones idénticas.** Esto asegurará que se mantenga la seguridad de la herramienta eléctrica.
- b) **Nunca dé servicio a paquetes de baterías dañados.** El servicio

a los paquetes de baterías solo debe realizarlo el fabricante o proveedores de servicios autorizados.

Advertencias de seguridad para cortasetos

- a. **No utilice el cortasetos cuando haga mal tiempo, especialmente si hay riesgo de rayos.** Esto reduce el riesgo de ser alcanzado por un rayo.
- b. **Mantenga todos los cables de alimentación alejados de la zona de corte.** Los cables de alimentación pueden estar ocultos en setos o arbustos y pueden ser cortados accidentalmente por la cuchilla.
- c. **Utilice protección para los oídos.** Un equipo de protección adecuado reduce el riesgo de pérdida de audición.
- d. **Sujete el cortasetos únicamente por las superficies de agarre aisladas, ya que la cuchilla puede entrar en contacto con cables ocultos.** Las cuchillas hacen contacto con un cable que conduzca energía eléctrica, las partes metálicas expuestas del cortasetos pueden energizarse y esto podría dar una descarga eléctrica al operador.
- e. **Mantenga todas las partes del cuerpo alejadas de la cuchilla. No retire el material cortado ni sujete el material que va a cortar cuando las cuchillas estén en movimiento.** Las cuchillas siguen moviéndose después de apagar el interruptor. Un momen-

to de distracción al utilizar el cortasetos pueden tener como resultado graves lesiones físicas.

- f. **Al retirar material atascado o realizar tareas de mantenimiento en el cortasetos, asegúrese de que todos los interruptores de alimentación estén apagados y el bloqueo esté en la posición de bloqueo.** El accionamiento inesperado del cortasetos durante la limpieza de material atascado o el mantenimiento puede provocar lesiones personales graves.
- g. **Transporte el cortasetos por el asa con la cuchilla detenida y procurando no accionar ningún interruptor de alimentación.** Transportar correctamente el cortasetos disminuye el riesgo de arranque involuntario y las consiguientes lesiones personales causadas por las cuchillas.
- h. **Cuando transporte o guarde el cortasetos, utilice siempre la cubierta de la cuchilla.** Manejar correctamente el cortasetos disminuye el riesgo de lesiones personales causadas por las cuchillas.

Advertencias de seguridad para tijeras cortacésped

- a. **No utilice las tijeras cortacésped cuando haga mal tiempo, especialmente si hay riesgo de rayos.** Esto reduce el riesgo de ser alcanzado por un rayo.
- b. **Mantenga todos los cables de alimentación alejados de la zona de corte.** Los cables de ali-

- mentación pueden ser cortados accidentalmente por la cuchilla.
- c. **Utilice protección para los oídos.** Un equipo de protección adecuado reduce el riesgo de pérdida de audición.
- d. **Sujete las tijeras cortacésped únicamente por las superficies de agarre aisladas, ya que la cuchilla puede entrar en contacto con cables ocultos.** Las cuchillas hacen contacto con un cable que conduzca energía eléctrica, las partes metálicas expuestas de las tijeras cortacésped pueden energizarse y esto podría dar una descarga eléctrica al operador.
- e. **Mantenga todas las partes del cuerpo alejadas de la cuchilla. No retire el material cortado ni sujete el material que va a cortar cuando las cuchillas estén en movimiento.** Las cuchillas siguen moviéndose después de apagar el interruptor. Un momento de distracción al utilizar las tijeras pueden tener como resultado graves lesiones físicas.
- f. **Al retirar material atascado o realizar tareas de mantenimiento en las tijeras cortacésped, asegúrese de que todos los interruptores de alimentación estén apagados y el bloqueo esté en la posición de bloqueo.** El accionamiento inesperado de las tijeras cortacésped durante la limpieza de material atascado o el mantenimiento puede provocar lesiones personales graves.
- g. **Transporte las tijeras cortacésped por el asa con la cuchilla detenida y procurando no accionar ningún interruptor de alimentación.** Transportar correctamente las tijeras cortacésped disminuye el riesgo de arranque involuntario y las consiguientes lesiones personales causadas por las cuchillas.
- h. **Al transportar o guardar las tijeras cortacésped, coloque siempre la cubierta de las cuchillas.** Manejar correctamente las tijeras cortacésped disminuye el riesgo de lesiones personales causadas por las cuchillas.

Indicaciones adicionales de seguridad para tijera para plantas y cortasetos

- Utilice equipo de protección individual para su seguridad:



- Utilice protección ocular
- Utilice protección auditiva
- Utilice guantes de protección
- Lleve siempre ropa de trabajo apropiada, como calzado resistente con suela antideslizante y pantalones largos y resistentes.
- No vista ropas largas o alhajas, ya que pueden ser atrapados por las partes en movimiento.
- No utilice el aparato si va descalzo o lleva sandalias abiertas.
- El aparato está destinado para ser utilizado por adultos. Los menores que superen los 16 años de

edad pueden utilizar el aparato solo bajo supervisión.

- **El aparato está previsto para cortar el césped y setos. No corte ramas, madera dura o similares con este aparato.** El aparato podría dañarse.
- **Sostenga correctamente el aparato, por ejemplo, con ambas manos en las empuñaduras, si el aparato cuenta con dos empuñaduras.** La pérdida de control del aparato puede provocar lesiones.
- **Cuando trabaje con el aparato, use vestimenta apropiada y guantes de trabajo. Nunca toque el aparato por la cuchilla de corte o no lo levante por la cuchilla de corte.** El contacto con la cuchilla de corte puede provocar lesiones.
- **No utilice el aparato cerca de líquidos inflamables o gases.** En caso de cortocircuito existe el peligro de incendio o de explosión.
- Asegúrese siempre de que el aparato está en una de las posiciones correctas indicadas para trabajar antes de arrancarlo.
- **Se debe comprobar con regularidad si la cuchilla presenta desgaste y afilarla de nuevo en caso necesario.** Las cuchillas desafiladas sobrecargan el aparato. La garantía no cubre los daños derivados de ello.
- Apague el aparato y extraiga la batería. Asegúrese de que todas las piezas en movimiento se hayan detenido completamente
 - cada vez que deje el aparato;
 - antes de retirar bloqueos u obstrucciones;
 - antes de revisar, limpiar o trabajar en el aparato.
- Si el dispositivo de corte toca un cuerpo extraño o el aparato comienza a vibrar muy fuerte, más de lo normal, revíselo inmediatamente:
 - compruebe si hay piezas sueltas y, en ese caso, apriételas;
 - observe si presenta algún desperfecto;
 - cambie las piezas dañadas por piezas equivalentes o encargue la reparación del aparato.
- **No intente reparar el aparato usted mismo, a no ser que disponga de la formación necesaria. Los trabajos no especificados en este manual solo pueden ser realizados por nuestro centro de servicio.** Muchos accidentes tienen su origen en aparatos que no han recibido un mantenimiento correcto.
- **Utilice sólo accesorios recomendados por PARKSIDE.** Los accesorios inadecuados pueden causar una descarga eléctrica o un incendio.

Indicaciones de seguridad para aparatos con batería incorporada

- **No exponga el aparato durante mucho tiempo a la luz del sol intensa. No coloque el aparato sobre radiadores.** El calor daña

la batería. Existe peligro de explosión.

- **Si el aparato está caliente, deje que se enfríe antes de cargarlo.**
- **No abra el aparato salvo para extraer definitivamente la batería antes de desecharlo. Evite que se produzcan daños mecánicos en la batería.** Existe el peligro de un cortocircuito. Podrían desprenderse vapores que irritan las vías respiratorias. Asegúrese de que haya aire fresco. Acuda al médico si tiene alguna molestia.
- No utilice el aparato durante el proceso de carga. No utilice cables alargadores. La fuente de alimentación sólo puede usarse en interiores. La entrada de agua aumenta el riesgo de descarga eléctrica.

Riesgos residuales

Incluso aunque esta herramienta se maneje con precaución, existen siempre riesgos residuales. Debido a su diseño y ejecución, esta herramienta puede presentar los siguientes peligros:

- Daños oculares, si no se utilizan gafas de protección.
- Daños auditivos, si no se lleva una protección adecuada para los oídos.
- Daños en la salud provocados por las vibraciones en manos y brazos, si el aparato se utiliza por un periodo prolongado o si no se utiliza y se mantiene correctamente.
- Lesiones por cortes

⚠ ¡ADVERTENCIA! Peligro por el campo electromagnético generado mientras el dispositivo está en funcionamiento. En determinadas circunstancias este campo puede afectar a implantes médicos activos o pasivos. Para reducir el peligro de lesiones graves o mortales, recomendamos a las personas que tengan implantes médicos que consulten a su médico y al fabricante de los implantes médicos antes de utilizar la máquina.

Preparación

Elementos de control

Antes de poner en funcionamiento el aparato por primera vez, familiarícese con los elementos de control.

- Tecla de activación (3)
 - Pulse la tecla de activación (3). El indicador LED de estado (4) se ilumina permanentemente en verde y el aparato está activado.
 - Pulse de nuevo la tecla de activación (3) y manténgala presionada durante 3 segundos. El indicador LED de estado (4) se apaga y el aparato está desactivado.
- **Interruptor de encendido/apagado (8)**
 - Encender: Presionar
 - Apagar: Soltar
- **Bloqueo, Cabezal del aparato (5)**

Para que el corte de bordes sea más cómodo, el cabezal de corte

(1) puede girarse (3 posiciones / +90°, 0°, -90°).

Procedimiento (Fig. D)

- Accione el bloqueo (5) y gire el cabezal cortador (1) hacia la posición deseada.
- Suelte el bloqueo (5) de modo que encaje el cabezal de corte (1).

Inserción/cambio de accesorios

⚠ ¡PRECAUCIÓN! Antes de introducir o cambiar los accesorios, asegúrese de que el aparato esté apagado para evitar peligros y lesiones.

Montar el accesorio

Procedimiento (Fig. C)

1. Coloque el saliente (16) de la cuchilla del cortacésped (10) o de la cuchilla de la tijera arreglasetos (12) en la ranura en la parte inferior del cabezal del aparato (1).
2. Pliegue los accesorios en dirección al cabezal del aparato (1).
3. Pulse los dos botones de desbloqueo de la cuchilla (9) situados a la derecha e izquierda en el accesorio.
4. Suelte los botones de desbloqueo de la cuchilla (9) cuando el accesorio se encuentre a ras del cabezal del aparato (1).
5. Compruebe el asiento firme del accesorio tirando del accesorio.

Desmontar el accesorio

Procedimiento (Fig. C)

1. Pulse los dos botones de desbloqueo de la cuchilla (9) situados a la derecha e izquierda en el accesorio.

2. Rebata el accesorio hacia delante.
3. Extraiga el accesorio.

Comprobar el nivel de carga

Procedimiento

1. El indicador de nivel de carga (2) se enciende durante el funcionamiento.

El nivel de carga de la batería se muestra con la iluminación de los LED correspondientes del indicador de nivel de carga (2).

rojo, naranja y verde → batería cargada

rojo y naranja → batería parcialmente cargada

rojo → se debe cargar la batería

2. Cargue la batería cuando solo esté encendido el LED rojo del indicador del nivel de carga (2).

Cargar la batería

⚠ ¡PRECAUCIÓN! Peligro de lesión por la salida de la solución de electrolitos. No exponga la batería a condiciones extremas como calor o golpes. En caso de contacto con los ojos o la piel, lave las zonas afectadas con agua o un neutralizador y acuda a un médico.

⚠ ¡ADVERTENCIA! Peligro de lesiones por electrocución. Cargue la batería únicamente en espacios secos.

¡NOTA IMPORTANTE! Cargue el aparato únicamente con la fuente de alimentación suministrada por nosotros (*Piezas de repuesto y accesorios*, p. 132).

Indicaciones

- Alimente el aparato únicamente con SELV (Safety Extra Low Voltage/muy baja tensión de seguridad) como se indica en el aparato.
- Cargue la batería antes del primer uso.
- Respete las indicaciones de seguridad vigentes, así como las disposiciones y advertencias relativas a la protección del medio ambiente.
- Los defectos originados por una manipulación inadecuada no están cubiertos por la garantía.

Requisitos

- Fuente de alimentación (no incluido)
- Cable de carga USB-C (14)

Procedimiento (Fig. A)

1. Conecte el cable de carga USB-C (14) a una fuente de alimentación.
2. Conecte el cable de carga USB (14) con el casquillo del cargador (7) del aparato.
3. Conecte la fuente de alimentación a una toma de corriente.
El indicador de nivel de carga (2) se ilumina:
 - **rojo/naranja/verde:** Batería cargada por completo
 El tiempo de carga recomendado es de aproximadamente 1 hora. Este tiempo de carga solo se alcanza si se utiliza la fuente de alimentación.
En el tiempo de carga influyen factores como la temperatura del entorno y de la batería, así como

la tensión de red aplicada, por lo que puede desviarse de los valores especificados.

4. Después de la carga, retire primero la clavija de la fuente de alimentación del enchufe. A continuación, retire el cable de carga USB (14) del aparato.
No utilice el aparato durante el proceso de carga. No utilice cables alargadores. La fuente de alimentación sólo puede usarse en interiores. La entrada de agua aumenta el riesgo de descarga eléctrica.

Funcionamiento

Indicaciones generales de trabajo

⚠ ¡ADVERTENCIA! ¡Peligro de lesiones! Observe las siguientes indicaciones.

- Siempre que vaya a utilizar el aparato, utilice calzado resistente, pantalones largos, protección auditiva, guantes de trabajo y gafas protectoras.
- El aparato está diseñado exclusivamente para trabajar de pie sobre el suelo y no sobre una escalera u otra superficie inestable.
- Observe las indicaciones para el mantenimiento y limpieza del aparato.
- Si la cuchilla de la tijera arreglase y cortacésped (10) / (12) queda bloqueada por objetos sólidos, apague inmediatamente el aparato y desactive el aparato.
Para ello, pulse el botón de activación (3) y manténgalo pulsado

durante 3 segundos. El indicador LED de estado (4) se apaga y el aparato está desactivado. Solo entonces retire el objeto.

- Utilice únicamente cuchillas afiladas para conseguir un buen rendimiento de corte y para proteger el aparato y la batería.
- Si encuentra pequeñas mellas en las cuchillas, puede suavizarlas usted mismo. Para ello, afile las cuchillas con una piedra al aceite. Solo unas cuchillas afiladas facilitan un buen corte.
- No sobrecargue el aparato durante el funcionamiento hasta el punto de que se detenga.
- Deje de trabajar con el aparato si alguno de los interruptores está dañado.

Trabajar con la tijera cortacésped

- La hierba se corta mejor cuando está seca y no demasiado alta.

Trabajar con la tijera arreglasetos (cortasetos)

- Mueva el aparato de manera uniforme hacia delante o hacia arriba y abajo formando un arco.
- La barra portacuchillas de doble cara (12) permite un corte en ambas direcciones, o de un lado a otro mediante movimientos pendulares.

Antes del funcionamiento

Realice regularmente los siguientes pasos antes de cada uso. Así se garantiza que podrá hacer un uso duradero y seguro.

- **¡NOTA IMPORTANTE!** Daños en la cuchilla de la tijera arreglasetos y cortacésped (10)/(12). Durante

el corte, procure no tocar ningún objeto como, por ejemplo, piedras, alambradas o soportes de plantas.

- Antes de cualquier uso, controle el aparato para ver si presenta desperfectos visibles como pueden ser piezas sueltas, desgastadas o dañadas. Compruebe el ajuste firme de los tornillos de la cuchilla de la tijera arreglasetos y cortacésped (10)/(12).
- No corte si la cuchilla de la tijera arreglasetos y cortacésped (10)/(12) está desafilada o desgastada, ya que esto sobrecarga el motor y los engranajes de su aparato.

Encendido y apagado

Indicaciones

El indicador de estado LED (4) señala el estado del aparato de la siguiente manera:

- **LED → verde:** El aparato está activado y listo para el funcionamiento.
- **LED → rojo:** El aparato funciona y sigue estando operativo.
- **LED → apagado:** El aparato está desactivado.

Encender (Fig. B)

⚠ ¡PRECAUCIÓN! ¡Lesiones o daños en el aparato! Procure estar en una posición segura y sujete el aparato bien con una mano y distanciando del propio cuerpo.

1. Asegúrese de que las siguientes piezas móviles estén bien encajadas:
 - Bloqueo (5) del cabezal giratorio del aparato (1)

2. Retire la funda protectora de la cuchilla (11)/(13).
3. Sujete siempre el aparato por la empuñadura (6).
4. ¡**NOTA IMPORTANTE!** Antes de encender el aparato, procure que no toque ningún objeto. Pulse la tecla de activación (3). El indicador LED de estado (4) se ilumina en verde y el aparato está listo para el funcionamiento. Si no se realiza ninguna otra acción en un plazo de 5 segundos, el aparato se desactivará automáticamente y el indicador LED de estado se apagará.
5. Presione el interruptor de encendido/apagado (8). El aparato funciona a velocidad máxima. El indicador LED de estado (4) se ilumina en rojo.

Apagar (Fig. B)

1. Suelte el interruptor de encendido/apagado (8). Después de soltar el interruptor de encendido/apagado, el aparato permanece listo para funcionar durante 5 segundos (indicador LED de estado → rojo). A continuación, el aparato se desactiva automáticamente, el indicador LED de estado (4) se apaga y el aparato debe activarse de nuevo si es necesario.
2. Espere hasta que la herramienta electrónica se pare antes de soltarla.

Transporte

Indicaciones

- Apague el aparato y asegúrese de que el aparato está desactivado. Asegúrese de que todas las piezas en movimiento se hayan detenido completamente.
- Transporte siempre la tijera arreglados y cortacésped con la funda de protección de la cuchilla (11)/(13).
- Transporte el aparato siempre por el mango (6).

Limpieza, mantenimiento y almacenamiento

⚠ ¡ADVERTENCIA! Peligro de lesiones debido a la puesta en marcha involuntaria del aparato. Protéjase durante los trabajos de mantenimiento y limpieza. Asegúrese de que el aparato está desactivado (véase *Elementos de control*, p. 120).

⚠ ¡PRECAUCIÓN! ¡Lesiones por cortes! Use guantes resistentes a los cortes cuando manipule las cuchillas. Los trabajos de reparación y mantenimiento que no están descritos en estas instrucciones han de llevarse a cabo por nuestro centro de servicio. Utilice exclusivamente piezas de repuesto originales.

Limpieza (Fig. E)

⚠ ¡ADVERTENCIA! ¡Descarga eléctrica! Nunca rocíe el aparato con agua.
¡NOTA IMPORTANTE! ¡Peligro de daños! Las sustancias químicas pue-

den dañar las partes del aparato que son de plástico. No utilice detergentes o disolventes.

- Mantenga limpias las ranuras de ventilación, la carcasa del motor y las empuñaduras del aparato. Para ello utilice un trapo húmedo o un cepillo.

Limpieza y conservación de la barra portacuchillas de seguridad

Herramientas necesarias y medios auxiliares (no incluido)

- Paño
- Spray de aceite protector

Conservación tras cada uso

- Retire los restos de poda que se hayan quedado adheridos.
- Limpie la cuchilla de la tijera arreglasetos y cortacésped (10)/(12) con un paño engrasado.
- Rocíe la cuchilla de la tijera arreglasetos y cortacésped (10)/(12) con aceite de protección.

Mantenimiento

- Antes de cada uso, compruebe si el aparato presenta defectos evidentes, como piezas sueltas, desgastadas o dañadas. Compruebe el ajuste firme de los tornillos de la cuchilla de la tijera arreglasetos y cortacésped (10)/(12).
- Revise las cubiertas y dispositivos de protección para ver si tienen desperfectos y si están en la posición correcta. Si es necesario, cámbielos.
- Si encuentra pequeñas mellas en las cuchillas, puede suavizarlas usted mismo con cuidado. Pa-

ra ello, afile las cuchillas con una piedra al aceite.

- Afile las cuchillas desafiladas según sea necesario (véase *Afilan las cuchillas*, p. 125). Si las cuchillas están desafiladas o tienen grandes mellas, el mecanismo de corte puede atascarse. Solo unas cuchillas afiladas facilitan un buen corte.
- Las cuchillas muy dañadas o dobladas no deben utilizarse y deben sustituirse (véase *Piezas de repuesto y accesorios*, p. 132).

Afilan las cuchillas

Indicaciones

- Revise los cantos de corte. Si hay arañazos visibles, abolladuras o bordes romos, es aconsejable volver a afilar. Las cuchillas de corte no deben ponerse azules, ya que esto indica un sobrecalentamiento.
- Ángulo de afilado - Cuchilla de la tijera cortacésped
 - Cuchillas arriba: 35°
 - Cuchillas abajo: 45°
- Ángulo de afilado - Cuchilla de la tijera arreglasetos
 - Cuchillas arriba: 45°
- Extraiga el accesorio (véase *Inserción/cambio de accesorios*, p. 121).
- Elimine los residuos de corte y la suciedad de las cuchillas.
- Utilice una base antideslizante al afilar las cuchillas para garantizar unas condiciones de trabajo seguras.

Herramientas necesarias y medios auxiliares (no incluido)

- Lima de aguja/Lima plana
 - Granulación: \approx 200
- Paño
- Spray de aceite protector

Cuchilla de la tijera arreglasetos

Indicaciones

- Con el manguito de accionamiento (17) se pueden colocar las cuchillas de corte en la posición adecuada.

Procedimiento (Fig. F)

1. Coloque las cuchillas de corte de la cuchilla de la podadora (12) de modo que los bordes de corte sean fácilmente accesibles.
2. Afíle cada filo de la cuchilla superior de corte con una lima en dirección hacia delante - observe el ángulo de afilado (véase *Afilan las cuchillas*, p. 125). Coloque la lima en el ángulo correcto y diríjala suavemente hacia el filo de corte (2-3 pasadas suelen ser suficientes).
Importante: trabajo silencioso y uniforme.
¡NOTA IMPORTANTE! Solo se afila la cuchilla superior móvil con afilado oblicuo. La cuchilla fija inferior no se afila.
3. Elimine el polvo de limado originado con un paño húmedo.
4. Rocíar los cuchillos por ambos lados con aceite en spray.
5. Coloque los accesorios y encienda el aparato durante unos 5 segundos para que el aceite se distribuya uniformemente por la hoja

y se garantice una protección fiable contra la corrosión.

Cuchilla de la tijera cortacésped

Indicaciones

- Con el manguito de accionamiento (17) se pueden colocar las cuchillas de corte en la posición adecuada.

Procedimiento (Fig. F)

1. Mueva la hoja de corte superior de la cuchilla del cortacésped (10) completamente en una dirección tal que se pueda acceder fácilmente a un lado de cada filo de corte.
2. Afíle los filos de la cuchilla superior de corte con una lima en dirección hacia delante - observe el ángulo de afilado (véase *Afilan las cuchillas*, p. 125). Coloque la lima en el ángulo correcto y diríjala suavemente hacia el filo de corte (2-3 pasadas suelen ser suficientes).
Importante: trabajo silencioso y uniforme.
3. Mueva la hoja de corte superior de la cuchilla completamente en la otra dirección tal que se pueda acceder fácilmente al otro lado del filo de corte.
4. Afíle el resto de filos de la cuchilla superior de corte.
5. Gire la cuchilla y afíle el resto de los filos del mismo modo.
6. Elimine el polvo de limado originado con un paño húmedo.
7. Rocíar los cuchillos por ambos lados con aceite en spray.

8. Coloque los accesorios y encienda el aparato durante unos 5 segundos para que el aceite se distribuya uniformemente por la hoja y se garantice una protección fiable contra la corrosión.

Almacenamiento

Almacene siempre el aparato:

- limpio
- seco
- protegido contra el polvo
- fuera del alcance de los niños
- con la funda protectora de la cuchilla (11)/(13) sobre la tijera arreglasetos y cortacésped (10)/(12).
 - La funda protectora de la cuchilla es un elemento de seguridad importante. Si la funda de protección de la cuchilla está dañada, no la utilice y sustitúyala de inmediato.
- La temperatura de almacenamiento de la batería y del aparato debe oscilar entre 15–25 °C. Evite el frío o el calor extremos durante el almacenamiento. De lo contrario, la batería podría perder potencia o sufrir daños.
- Guarde la batería únicamente estando cargada. Durante un tiempo de almacenamiento prolongado, la batería debe tener un nivel de carga del 40-60 %.
- Durante un almacenamiento prolongado, compruebe el nivel de carga de la batería aproximadamente cada 3 meses. Recargue la batería cuando sea necesario.

Eliminación/protección del medio ambiente

Retire la batería del aparato (véase "Desmontar la batería para su eliminación") y lleve el aparato, la batería, los accesorios y el embalaje a un punto verde para su reciclaje.



Los aparatos eléctricos no deben tirarse a la basura doméstica.

El símbolo del contenedor de basura tachado significa que este producto no debe eliminarse como residuo municipal sin clasificar al final de su vida útil.

Directiva 2012/19/UE sobre residuos de aparatos eléctricos y electrónicos:

Los consumidores tienen la obligación legal de reciclar los aparatos eléctricos y electrónicos de forma ecológica al final de su vida útil. De este modo, se garantiza un reciclaje respetuoso con el medio ambiente y con los recursos. Dependiendo de las normas estatales, puede tener las siguientes opciones:

- devolverlo a un punto de venta,
- entregarlo a un punto de recogida oficial,
- devolver al fabricante/distribuidor.

Esto no afecta a los accesorios y a otros medios sin componentes electrónicos.

Instrucciones para la eliminación de las baterías recargables



No tire la batería a la basura doméstica, tampoco al fuego (peligro de explosión) o al agua. Las baterías deterioradas pueden provocar daños en el medio ambiente y en su salud cuando desprenden vapores o líquidos venenosos.

- No abra las baterías y evite que sufran daños mecánicos. Existe peligro de cortocircuito y podrían desprenderse vapores que irritan las vías respiratorias.
- Por razones de seguridad, descargue las baterías antes de desecharlas.
- Cubra los polos con cinta adhesiva para evitar cortocircuitos.
- Deseche las baterías en un punto de venta o en un punto de recogida.
- **Baterías dañadas**
¡Manipule con especial cuidado las baterías dañadas externamente!
 - No toque las baterías dañadas con las manos desnudas.
 - Si no puede cubrir los polos con cinta adhesiva, introduzca las baterías individualmente en una bolsa de plástico.

- Introduzca las baterías dañadas una a una en un recipiente no inflamable y con cierre que se pueda llenar de arena.
- Entregue las baterías dañadas a un punto de recogida con personal especializado.

Desmontar la batería para su eliminación

⚠ ¡PRECAUCIÓN! Peligro de lesiones. Encienda la máquina hasta que se agote la batería. Desmonte solo la batería cuando esté descargada.

Herramientas necesarias (no incluido)

- Destornillador para tornillos de estrella
- Alicates de corte lateral

Procedimiento

1. Utilice un destornillador adecuado para aflojar todos los tornillos de ranura cruzada de la carcasa.
2. Retire los tornillos y abra la carcasa.
3. Desconecte el cable conectado del polo negativo (negro).
4. Desconecte el cable conectado del polo positivo (rojo).
5. Retire la batería.

Deseche la batería de acuerdo con la normativa local.

Localización de averías

La siguiente tabla le ayudará a eliminar las pequeñas averías:

Problema	Posible causa	Subsanación del error
El aparato no arranca	Batería descargada	Cargar batería (véase <i>Cargar la batería</i> , p. 121)
	Aparato desactivado	Activación del aparato (véase <i>Elementos de control</i> , p. 120)
El aparato funciona con interrupciones	Motor defectuoso	Diríjase al centro de servicio.
La cuchilla de la tijera arreglasetos y cortacésped (10)/(12) se calientan	La cuchilla de la tijera arreglasetos y cortacésped (10)/(12) está desafilada o tiene mellas	Lijar (10) o sustituir (12) la cuchilla de la tijera arreglasetos y cortacésped (<i>Mantenimiento</i> , p. 125)/(<i>Piezas de re-puesto y accesorios</i> , p. 132)
	Exceso de fricción por falta de lubricación	Engrasar las cuchillas de la tijera arreglasetos y cortacésped (10)/(12) está sucia
Resultado de corte no favorable	La cuchilla de la tijera arreglasetos y cortacésped (10)/(12) está desafilada o tiene mellas	Lijar (10) o sustituir (12) la cuchilla de la tijera arreglasetos y cortacésped (<i>Mantenimiento</i> , p. 125)/(<i>Piezas de re-puesto y accesorios</i> , p. 132)
	Exceso de fricción por falta de lubricación	Engrasar las cuchillas de la tijera arreglasetos y cortacésped (10)/(12) está sucia
	Cuchilla sucia (10/12)	Limpiar la cuchilla de la tijera arreglasetos y cortacésped (10)/(12)

Servicio

Garantía

Estimada/o cliente:

Este producto tiene una garantía de 3 años a partir de la fecha de compra. En caso de defectos en este producto, tiene derechos legales contra el vendedor del producto. Estos derechos legales no están limitados por nuestra garantía que se detalla a continuación.

Condiciones de la garantía

El plazo de la garantía empieza a partir de la fecha de compra. Guarde el recibo de caja original, ya que se necesita como comprobante de compra. Si se produce un defecto de material o de fabricación en el plazo de tres años a partir de la fecha de compra de este producto, procederemos a la reparación o sustitución del producto, según consideremos oportuno, sin cargo alguno para usted. Para poder hacer uso de la garantía, es necesario presentar el aparato defectuoso y el comprobante de compra (recibo de caja) en el plazo de tres años y entregar una breve descripción por escrito de la naturaleza del defecto y de cuándo se produjo. Si nuestra garantía cubre el defecto, recibirá el producto reparado o uno nuevo. La reparación o sustitución del producto no supone un nuevo inicio del periodo de garantía.

Periodo de garantía y reclamaciones por defectos legales

La garantía no prolonga el periodo de garantía. Esto también se apli-

ca a piezas repuestas o reparadas. Cualquier daño o defecto ya presente en el momento de la compra debe ser comunicado inmediatamente después de desembalar el producto. Transcurrido el periodo de garantía, cualquier reparación está sujeta a costes.

Alcance de la garantía

El producto ha sido fabricado cuidadosamente según las más estrictas normas de calidad y ha sido sometido a pruebas exhaustivas antes de su entrega.

La garantía cubre los fallos de material o de fabricación. Esta garantía no cubre las piezas del producto sujetas al desgaste normal y que, por lo tanto, pueden considerarse piezas de desgaste (p. ej.: Cuchilla de la tijera cortacésped/Cuchilla de la tijera arreglasetos) o los daños en las piezas frágiles (p. ej.: interruptor).

Esta garantía queda anulada si el producto ha sido dañado, utilizado indebidamente o no se ha mantenido correctamente. Tampoco cubre los daños provocados por el agua, heladas, rayos y fuego o por un transporte erróneo. Para garantizar el uso adecuado del producto, es imprescindible respetar estrictamente todas las instrucciones que figuran en el manual de instrucciones. Se debe evitar a toda costa cualquier uso o acción desaconsejada o advertida en el manual de instrucciones.

El producto está previsto exclusivamente para su uso particular y no para un uso profesional. La garantía desaparece en caso de manipulación inadecuada, uso de la fuerza e inter-

venciones no realizadas por nuestro centro de servicio autorizado.

Tramitación en caso de reclamación de garantía

Con el fin de garantizar una rápida tramitación de su solicitud, le rogamos que siga las siguientes instrucciones:

- Para cualquier consulta, conserve el recibo de caja y el número de artículo (IAN 508099_2507) como comprobante de su compra.
- El número del artículo figura en la placa de características del producto, en un grabado en el producto, en la portada de su manual de instrucciones (parte inferior a la izquierda) o en la pegatina situada en la parte posterior o inferior del producto.
- Si se producen errores de funcionamiento u otros defectos, póngase en contacto con el centro de servicio que se indica a continuación **por teléfono**. O utilice nuestro **formulario de contacto**, que puede encontrar en *parkside-diy.com* en la sección **Servicio**.
- Después de consultar con nuestro centro de servicio, puede enviar un producto que haya sido identificado como defectuoso a la dirección de servicio que se le ha proporcionado, con el franqueo pagado, junto con el comprobante de compra (recibo de caja) e indicando en qué consiste el defecto y cuándo se produjo. Para evitar problemas de aceptación y costes adicionales, utilice únicamente la dirección que se le ha

comunicado. Asegúrese de que el envío no se realiza a portes debidos, por mercancías voluminosas, exprés u otro tipo de carga especial. Por favor, envíe el producto con todos los accesorios suministrados con la compra y asegúrese de que el embalaje de transporte es suficientemente seguro.



En *parkside-diy.com* puede consultar y descargar este y muchos otros manuales. Con este código QR accederá directamente a *parkside-diy.com*. Seleccione su país y, a través de la interfaz de búsqueda, busque los manuales de instrucciones que desee. Introduciendo el número de artículo (IAN) 508099_2507, podrá abrir el manual de instrucciones.

Servicio de reparación

Para las reparaciones **no cubiertas por la garantía**, póngase en contacto con el centro de servicio. Esta-

rán encantados de proporcionarle un presupuesto.

- Solo podemos procesar equipos que hayan sido suficientemente empaquetados y franqueados.
Nota: Envíe su aparato limpio y con una nota de los defectos a la dirección indicada por el centro de servicio.
- No se aceptarán los aparatos enviados a portes debidos, por mercancías voluminosas, envíos exprés o con otro tipo de carga especial.
- Nos deshacemos de forma gratuita de los aparatos defectuosos devueltos.

Service-Center



Servicio España

Tel.: 900 994 940

Formulario de contacto en

parkside-diy.com

IAN 508099_2507

Importador

Por favor, tenga en cuenta que la siguiente dirección no es una dirección de servicio técnico. Póngase en contacto con la dirección del centro de servicio mencionada arriba.

Grizzly Tools GmbH & Co. KG

Stockstädter Str. 20

63762 Großostheim

ALEMANIA

www.grizzlytools.de

Piezas de repuesto y accesorios

Encontrará piezas de repuesto y accesorios en www.grizzlytools.shop. Si surgen problemas durante el proceso de pedido, por favor, póngase en contacto con nosotros a través de nuestra tienda online. Si tiene más preguntas, póngase en contacto con: *Service-Center*, p. 132

Pos. n°	Nombre	N° de pedido
10	Cuchilla de la tijera cortacésped	91105103
11	Protección de la cuchilla (Cuchilla de la tijera cortacésped)	91105102
12	Cuchilla de la tijera arreglasetos	91105101
13	Protección de la cuchilla (Cuchilla de la tijera arreglasetos)	91105100
	Fuente de alimentación (5 V; 2200 mA) + Cable de carga USB-C, EU	80001030
	Fuente de alimentación (5 V; 2200 mA) + Cable de carga USB-C, UK	80001031

Traducción de la declaración UE de conformidad

Producto: **Tijera cortacésped y arreglasetos recargable**

Modelo: **PGSA 4 D5**

Número de serie: 000001-777000

El objeto de la declaración descrita anteriormente es conforme con la legislación de armonización pertinente de la Unión:

**2006/42/EC • 2014/30/EU • 2000/14/EC & 2005/88/EC
• 2011/65/EU & (EU) 2015/863**

El objeto de la declaración descrito anteriormente es conforme a la Directiva 2011/65/EU del Parlamento Europeo y del Consejo, de 8 de junio de 2011, sobre restricciones a la utilización de determinadas sustancias peligrosas en aparatos eléctricos y electrónicos.

Para garantizar la conformidad, se han aplicado las siguientes normas armonizadas así como las normas y reglamentos nacionales:

**EN 62841-1:2015/A11:2022
EN 62841-4-2:2019/A11:2022 • EN IEC 62841-4-5:2021/AC:2024
EN IEC 55014-1:2021 • EN IEC 55014-2:2021
EN IEC 61000-3-2:2019/A2:2024 • EN 61000-3-3:2013/A2:2021
EN IEC 63000:2018**

De acuerdo con la Directiva sobre emisiones sonoras 2000/14/EC, se confirma lo siguiente: Nivel de potencia acústica (L_{WA})

- medido: 77,6 dB (Cuchilla de la tijera cortacésped);
- medido: 76,7 dB (Cuchilla de la tijera arreglasetos);
- garantizado: 80 dB

Se ha seguido el procedimiento de evaluación de la conformidad según el anexo V de la Directiva 2000/14/EC.

La presente declaración de conformidad se expide bajo la exclusiva responsabilidad del fabricante:

CE Grizzly Tools GmbH & Co. KG
Stockstädter Str. 20
63762 Großostheim
ALEMANIA
16.02.2026



Christian Frank
Representante autorizado para la documentación

Indice

Introduzione	134
Usò conforme.....	135
Materiale in dotazione/ accessori.....	135
Panoramica.....	135
Descrizione del funzionamento.....	136
Dati tecnici.....	136
Avvertenze di sicurezza	137
Significato delle avvertenze di sicurezza.....	137
Pittogrammi e simboli.....	137
Avvertenze di sicurezza generali elettrotensile.....	139
Avvertenze di sicurezza generali taglia siepi.....	142
Avvertenze di sicurezza cesoie tagliaerba.....	143
Avvertenze di sicurezza aggiuntive per tagliaerba e taglia siepi.....	144
Istruzioni di sicurezza per apparecchi con batteria integrata.....	145
Rischi residui.....	145
Preparazione	146
Elementi di comando.....	146
Applicare/sostituire gli accessori.....	146
Verificare lo stato di carica.....	147
Ricaricare la batteria.....	147
Funzionamento	148
Avvertenze generali.....	148
Prima del funzionamento.....	148
Accensione e spegnimento.....	149
Trasporto	149
Pulizia, manutenzione e conservazione	150
Pulizia.....	150
Manutenzione.....	150

Conservazione.....	152
--------------------	-----

Smaltimento/rispetto dell'ambiente	152
Istruzioni per lo smaltimento delle batterie.....	153
Ricerca degli errori	154
Assistenza	155
Garanzia.....	155
Servizio di riparazione.....	156
Service-Center.....	157
Importatore.....	157
Ricambi e accessori	157
Traduzione delle dichiarazioni UE di conformità originale	158
Vista esplosa	283

Introduzione

Complimenti per l'acquisto di questa nuova cesoia a batteria per erba e siepi (di seguito apparecchio o elettrotensile).

Avete optato per un apparecchio di alta qualità. La qualità di questo apparecchio è stata verificata durante la produzione, in seguito l'apparecchio è stato sottoposto ad un controllo finale. Pertanto, la funzionalità dell'apparecchio è garantita.

Non si può escludere che in singoli casi l'apparecchio o il suo interno presentino quantitativi residui di lubrificanti. Non si tratta di un vizio o difetto e non è un motivo di preoccupazione.



Il manuale d'uso è parte integrante del presente apparecchio. Esse contengono importanti avverten-

ze sulla sicurezza, l'uso e lo smaltimento. Leggere attentamente il manuale d'uso. Acquisire familiarità con i comandi e con l'uso corretto dell'apparecchio. Utilizzare l'apparecchio solo come descritto e per i settori d'impiego previsti. Conservare il manuale d'uso e, in caso di cessione dell'apparecchio a terzi, consegnare anche tutti i documenti correlati.

Uso conforme

L'apparecchio è destinato esclusivamente al seguente uso:

- Taglio e rifinitura di rami sottili di siepi, cespugli e arbusti ornamentali
- Taglio di erba su bordi e piccole superfici nell'ambito domestico

L'apparecchio è destinato all'utilizzo da parte di adulti. L'uso dell'apparecchio ai ragazzi di età superiore a 16 anni è consentito solo sotto sorveglianza.

È vietato l'uso dell'apparecchio in condizioni di pioggia e in ambienti umidi.

Qualsiasi altro impiego non espressamente consentito nel presente manuale d'uso può causare danni all'apparecchio e rappresentare un serio pericolo per l'utilizzatore. L'utilizzatore od operatore dell'apparecchio è responsabile di eventuali incidenti o danni ad altre persone o alla loro proprietà. L'apparecchio è adatto all'uso per piccoli lavori domestici. Non è stato concepito per l'impiego aziendale prolungato. Un eventuale utilizzo aziendale comporta l'estinzione della garanzia. Il produttore non si fa ca-

rico di eventuali danni causati da un uso improprio o da un azionamento errato.

Materiale in dotazione/accessori

Estrarre l'apparecchio dalla confezione e controllare il materiale fornito. Smaltire il materiale di imballaggio ai sensi della normativa vigente.

- Cesovia ricaricabile per erba e cespugli
- Lama tagliaerba + Paralama
- Lama tagliasiepi + Paralama
- Cavo di carica USB-C
- Traduzione delle istruzioni originali

L'alimentatore non è compreso nella confezione.

Panoramica

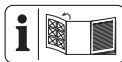

Le figure dell'apparecchio si trovano nelle pagine apribili anteriore e posteriore.

- 1 Testa dell'apparecchio
- 2 Spia dello stato di carica
- 3 Pulsante di attivazione
- 4 Indicatore di stato LED
- 5 Blocco (Testa dell'apparecchio)
- 6 Impugnatura
- 7 Connettore di carica
- 8 Interruttore di accensione/spegnimento
- 9 Sblocco lama
- 10 Lama tagliaerba
- 11 Paralama (Lama tagliaerba)
- 12 Lama tagliasiepi
- 13 Paralama (Lama tagliasiepi)
- 14 Cavo di carica USB-C

Fig. C

- 15 Collegamento a spina
- 16 Nasello

Fig. F

- 17 Manicotto di azionamento

Descrizione del funzionamento

La cesoia a batteria per erba e ce-
spugli possiede due dispositivi di ta-
glio sostituibili. Se utilizzata come
cesoia per siepi (tagliasiepi), come
gruppo di taglio si utilizza una barra
della lama bilaterale. Per motivi di si-
curezza i denti di presa sono arroton-
dati lateralmente e disposti in modo
sfalsato per diminuire il rischio di le-
sioni. Se utilizzata come cesoia tag-
liaerba, come gruppo di taglio si uti-
lizza una lama con molti denti.

La seguente descrizione illustra il fun-
zionamento dei componenti.

Dati tecnici

**Cesoia ricaricabile per erba e ce-
spugli PGSA 4 D5**

- Tensione nominale U 4 V =
- Numero di giri a vuoto n_0 .. 1100 min⁻¹
- Peso (senza lama) ≈0,41 kg
- Livello di potenza acustica (L_{WA})
- garantito 80 dB
- Vibrazione (a_h) (Impugnatura)
- Lama tagliasiepi
..... 2,339 m/s²; K=1,5 m/s²
- Lama tagliaerba
..... 1,743 m/s²; K=1,5 m/s²

Lama tagliasiepi

- Peso ≈0,22 kg
- Lunghezza di taglio 120 mm
- Diametro ramo ≤7,9 mm

Livello di pressione acustica (L_{pA})
..... 68,7 dB; K_{pA} =3 dB

Livello di potenza acustica (L_{WA})
- misurato 76,7 dB; K_{WA} =2,02 dB

Lama tagliaerba

- Peso ≈0,18 kg
- Larghezza lama 84 mm
- Ampiezza di taglio 74,6 mm
- Livello di pressione acustica (L_{pA})
..... 69,6 dB; K_{pA} =3 dB
- Livello di potenza acustica (L_{WA})
- misurato 77,6 dB; K_{WA} =2,18 dB
- Batteria Li-Ion
- Numero di celle batteria 1
- Capacità C 2,0 Ah
- Temperatura ≤50 °C
- Processo di carica 4-40 °C
- Funzionamento 4-50 °C
- Conservazione 15-25 °C

Alimentatore

..... WJG-Y130502200WU1/
WJB-Y130502200WU1

Grizzly Tools GmbH & Co. KG

- Stockstädter Straße 20
- DE-63762 Großostheim
- HRA: 5468, Amtsgericht Aschaffenburg
- Tensione di ingresso 100-240 V~
- Frequenza corrente alternata di in-
gresso 50-60 Hz
- Potenza assorbita 25 W
- Tensione di uscita 5 V =
- Corrente in uscita 2200 mA
- Potenza in uscita 11,0 W
- Media in esercizio 83,4%
- Efficienza con carico minimo (10%)
..... 80,6%

Potenza assorbita a carico zero
0,065 W
 Classe di protezione
 II (doppio isolamento)
 Grado di protezioneIPX0

Avvertenze relative ai valori su rumorosità e vibrazioni

I valori relativi alla rumorosità e alle vibrazioni sono stati determinati in base alle norme e alle disposizioni indicate nella dichiarazione di conformità.

⚠ ATTENZIONE! Danni all'udito! Indossare le protezioni acustiche.

I valori complessivi di vibrazione indicati e i valori sulle emissioni rumorose riportati sono stati misurati secondo una procedura di controllo regolata da norme e possono essere utilizzati per il confronto di un utensile elettrico con un altro. I valori complessivi di vibrazione indicati e i valori sulle emissioni rumorose riportati possono essere utilizzati anche per una stima temporanea del carico.

⚠ AVVERTIMENTO! Le emissioni sulle vibrazioni e la rumorosità possono differire dal valore indicato durante l'uso effettivo dell'elettroutensile, in base alla tipologia e la modalità in cui si utilizza l'elettroutensile, in particolare quale tipo di pezzo viene lavorato. Risultato necessario stabilire misure di sicurezza per la tutela dell'utilizzatore che si basino su un calcolo approssimativo del carico dovuto alle vibrazioni in condizioni d'uso effettive. In tal senso, occorre tenere conto

di tutte le componenti del ciclo operativo, ad esempio i momenti in cui l'elettroutensile è spento e quelli in cui è acceso, ma gira senza carico).

Avvertenze di sicurezza

Questa sezione contiene le avvertenze di sicurezza fondamentali per l'uso dell'apparecchio.

Significato delle avvertenze di sicurezza

⚠ PERICOLO! Se non si seguono queste avvertenze di sicurezza, si verifica un incidente. La conseguenza è una grave lesione o la morte.

⚠ AVVERTIMENTO! Se non si seguono queste avvertenze di sicurezza, si può verificare un incidente. La conseguenza può essere una grave lesione o la morte.

⚠ ATTENZIONE! Se non si seguono queste avvertenze di sicurezza, si verifica un incidente. La conseguenza può essere una lieve o media lesione.
NOTA! Se non si seguono queste avvertenze di sicurezza, si verifica un incidente. La conseguenza può essere un danno materiale.

Pittogrammi e simboli

Pittogrammi sull'apparecchio



Attenzione!



Leggere le istruzioni per l'uso



Utilizzare la protezione acustica



Utilizzare la protezione per gli occhi



Pericolo - Tenere lontane le mani dalla lama



Attenzione! Ritardo del gruppo di taglio



È vietato l'uso dell'apparecchio in condizioni di pioggia e in ambienti umidi.



Livello di potenza acustica garantito L_{WA} in dB.



Durante il taglio assicurarsi che nessun oggetto come fil di ferro, parti metalliche, pietre, ecc. vengano a contatto con la lama



Affilare le lame (Lama tagliaerba)



Angolo affilato (Lama tagliaerba)



Unità di alimentazione rimovibile



Gli apparecchi elettrici non devono essere smaltiti con i rifiuti domestici.

Simboli sulla batteria



Le batterie non vanno smaltite con i rifiuti domestici.



Conferire le batterie ad un centro di raccolta di batterie usate, dove verranno sottoposte a un corretto riciclaggio nel rispetto dell'ambiente.

Simboli sull'alimentatore



Leggere le istruzioni per l'uso



Idoneo solo per l'uso in luoghi chiusi.



Classe di protezione II doppio isolamento



Gli apparecchi elettrici non devono essere smaltiti con i rifiuti domestici.



Polarità

Simboli nelle istruzioni per l'uso



Utilizzare guanti di protezione



Premere



Prima di appoggiare l'utensile elettrico, attendere che si sia arrestato.



Non utilizzare detergenti o solventi.



Non spruzzare mai acqua sull'apparecchio.

Avvertenze di sicurezza generali elettro utensile

⚠ AVVERTIMENTO! Leggere tutte le avvertenze di sicurezza, istruzioni, illustrazioni e specifiche fornite con questo elettro utensile. In caso di inosservanza delle istruzioni seguenti, potrebbero verificarsi scariche elettriche, incendi e/o lesioni gravi. **Conservare tutte le avvertenze e le istruzioni per poterle consultare in futuro.**

Il termine "elettro utensile" usato nelle avvertenze si riferisce al proprio utensile elettrico alimentato a corrente (via cavo) o batterie (senza cavo).

1. SICUREZZA DELL'AREA DI LAVORO

- Mantenere l'area di lavoro pulita e ben illuminata.** Le aree disordinate e scure stimolano gli incidenti.
- Non utilizzare gli elettro utensili in atmosfere esplosive, ad esempio in presenza di liquidi infiammabili, gas o polveri.** Gli elettro utensili emettono fiammelle che possono infiammare la polvere o i fumi.

- Tenere lontani i bambini ed eventuali altre persone presenti mentre si adopera l'elettro utensile.** Le distrazioni possono causare perdite di controllo.

2. SICUREZZA ELETTRICA

- Le spine dell'elettro utensile devono combaciare con le prese di corrente. Non modificare mai in alcun modo la spina. Non usare adattatori con gli elettro utensili a terra (massa).** Spine non modificate e prese corrette riducono il rischio di scossa elettrica.
- Evitare il contatto con superfici a terra o massa, come condutture, radiatori, piani cottura e frigoriferi.** Sussiste un rischio maggiore di scossa elettrica se il proprio corpo è a terra o massa.
- Non esporre gli elettro utensili alla pioggia o umidità.** Infiltrazioni di acqua nell'elettro utensile possono accrescere il rischio di scossa elettrica.
- Non usare scorrettamente il cavo. Non usare mai il cavo per trasportare, tirare o staccare dalla corrente l'elettro utensile. Tenere il cavo lontano da fonti di calore, olio, spigoli vivi o parti in movimento.** Cavi danneggiati o impigliati possono accrescere il rischio di scossa elettrica.
- Quando si adopera un elettro utensile all'esterno, utilizzare un cavo di prolunga idoneo per l'uso all'esterno.** Usare un cavo

- idoneo per l'uso esterno riduce il rischio di scossa elettrica.
- f) **Se non è possibile evitare di usare un elettrotensile in una zona umida, usare un'alimentazione protetta con dispositivo a corrente residua (RCD).** Usare un RCD riduce il rischio di scossa elettrica.
3. **SICUREZZA PERSONALE**
- a) **Stare vigili, osservare ciò che si sta facendo e usare il buon senso quando si adopera l'elettrotensile. Non usare un elettrotensile se si è stanchi o sotto l'influsso di sostanze stupefacenti, alcol o medicinali.** Un attimo di disattenzione mentre si adoperano elettrotensili può provocare lesioni personali gravi.
- b) **Usare dispositivi di protezione individuali. Indossare sempre una protezione oculare.** Usare dispositivi di protezione, come una mascherina antipolvere, calzature di sicurezza antiscivolo, caschi rigidi o protezione acustica alle condizioni appropriate riduce il rischio di lesioni personali.
- c) **Evitare l'accensione involontaria. Assicurarsi che l'interruttore sia in posizione di spegnimento prima di attaccarlo alla corrente elettrica e/o pacco batterie, sollevare o trasportare l'utensile.** Trasportare elettrotensili con le dita sull'interruttore o strumenti a corrente con l'interruttore acceso accresce gli incidenti.
- d) **Prima di accendere l'elettrotensile rimuovere tutte le chiavi e chiavi di fissaggio.** Una chiave o una chiavetta rimaste inserite in una parte rotante di un elettrotensile può causare lesioni personali.
- e) **Non sporgersi eccessivamente. Mantenere sempre equilibrio e una base ben solidi.** In tal modo sarà più facile controllare l'elettrotensile in caso di situazioni inattese.
- f) **Indossare abiti idonei. Non indossare abiti larghi o gioielli. Tenere i capelli e gli abiti lontani dalle parti in movimento.** Abiti larghi, gioielli o capelli lunghi potrebbero rimanere impigliati nelle parti in movimento.
- g) **In caso di dispositivi in dotazione da collegare per l'aspirazione di polveri e raccolta, assicurarsi che siano collegati e usati in modo appropriato.** Usare un raccoglitore di polvere può ridurre i rischi correlati alle polveri.
- h) **Non consentire che la familiarità acquisita con l'uso frequente di utensili faccia sì che si diventi eccessivamente sicuri di sé e si ignorino i principi di sicurezza.** Un'azione inavvertita può causare lesioni gravi in una frazione di secondo.
4. **USO E MANUTENZIONE DELL'ELETTROTENSILE**
- a) **Non forzare l'elettrotensile. Usare l'elettrotensile correttamente per la propria applicazione.**

- Usando l'elettrotensile corretto, le operazioni risulteranno migliori e più sicure al ritmo per il quale è stato sviluppato.
- b) **Non usare l'elettrotensile se l'interruttore non si accende e spegne.** Un elettrotensile che non può essere controllato con l'interruttore è pericoloso e va riparato.
 - c) **Prima di praticare regolazioni, cambiare accessori o conservare l'elettrotensile, staccare la spina dalla presa di corrente e/o rimuovere il pacco batterie, se rimovibile, dall'elettrotensile.** Tali misure preventive riducono il rischio di accensione involontaria dell'elettrotensile.
 - d) **Conservare elettrotensili in pausa fuori dalla portata dei bambini e non consentire a persone che non conoscono l'elettrotensile o le presenti istruzioni di adoperare l'elettrotensile.** Gli elettrotensili sono pericolosi se nelle mani di utenti non esperti.
 - e) **Praticare manutenzione sugli elettrotensili e gli accessori. Verificare che non vi siano disallineamenti o inceppamento di parti mobili, rotture di parti o altre condizioni che possano compromettere il funzionamento dell'elettrotensile. Se danneggiato, far riparare l'elettrotensile prima di usarlo.** Molti incidenti sono causati da elettrotensili non sottoposti a regolare manutenzione.
 - f) **Mantenere gli utensili di taglio affilati e puliti.** Gli strumenti di taglio correttamente curati con spigoli affilati sono messo soggetti all'inceppamento e più facili da controllare.
 - g) **Usare l'elettrotensile, gli accessori e i porta punte ecc. nel rispetto delle presenti istruzioni, considerano le condizioni operative e le attività da eseguire.** L'uso di questo elettrotensile per operazioni diverse da quelle previste può provocare situazioni pericolose.
 - h) **Mantenere i manici e le superfici di presa pulite, asciutte e prive di olio e grasso.** Manici e superfici di presa scivolose non consentono una gestione e un controllo sicuri dell'utensile in condizioni inattese.
- ## 5. USO E MANUTENZIONE DELL'UTENSILE A BATTERIA
- a) **Ricaricare solo con il caricabatterie specificato dal produttore.** Un caricabatterie idoneo per un tipo di pacco batterie potrebbe causare rischio di incendio se usato con un altro pacco batterie.
 - b) **Usare gli elettrotensili solo con i pacchi batterie appositamente sviluppati.** L'uso di pacchi batterie diversi potrebbe causare rischio di lesioni o incendio.
 - c) **Quando il pacco batterie non è in uso, conservarlo lontano da altri oggetti metallici, come graffette, monete, chiavi, chiodi, viti o altri oggetti metallici che possono provocare collega-**

menti fra un terminale e l'altro.

Un corto circuito fra i terminali della batteria può causare ustioni o incendi.

- d) **In caso di uso non conforme, dalla batteria potrebbe uscire del liquido. Evitarne il contatto. In caso di contatto accidentale, risciacquare con acqua. In caso di contatto del liquido con gli occhi, consultare un medico.**

Liquido fuoriuscito dalla batteria può causare irritazioni o ustioni.

- e) **Non usare un pacco batteria o strumento danneggiato o modificato.** Le batterie danneggiate o modificate possono provocare comportamenti imprevedibili e causare incendi, esplosioni o rischio di lesioni.

- f) **Non esporre un pacco batterie o lo strumento al fuoco o a temperature eccessive.** L'esposizione al fuoco o a temperature superiori ai 130°C può causare esplosioni.

- g) **Rispettare tutte le istruzioni di ricarica e non caricare il pacco batterie o lo strumento al di fuori dell'intervallo di temperatura specificato nelle istruzioni.** Il caricamento improprio o a temperature al di fuori dei limiti specificati può danneggiare la batteria e accrescere il rischio di incendio.

6. ASSISTENZA

- a) **Far eseguire la manutenzione sul proprio elettrotensile da parte di personale di riparazione qualificato e usando solo pezzi di ricambio identici.** Ciò

garantirà il mantenimento della sicurezza dell'elettrotensile.

- b) **Non riparare mai pacchi batterie danneggiati.** L'assistenza su pacchi batteria va effettuata solo a cura del produttore o di addetti all'assistenza autorizzati.

Avvertenze di sicurezza generali tagliasiepi

- a. **Non usare il tagliasiepi in caso di mal tempo, soprattutto se sussiste rischio di lampi.** In tal modo si riduce il rischio di essere colpiti da fulmini.
- b. **Tenere tutti i cavi di alimentazione e altri cavi lontani dalla zona di taglio.** Cavi di alimentazione e altri cavi potrebbero essere nascosti in cespugli o siepi e potrebbero venire inavvertitamente tagliati dalla lama.
- c. **Indossare auricolari di protezione.** L'uso di dispositivi di protezione adeguati riduce il rischio di danni all'udito.
- d. **Reggere il tagliasiepi solo per le impugnature isolate, perché la lama potrebbe entrare in contatto con cavi nascosti.** Le lame che entrano in contatto con un cavo sotto tensione possono esporre parti in metallo del tagliasiepi sotto tensione e dare all'utente una scarica elettrica.
- e. **Tenere tutte le parti del corpo lontane dalla lama. Non rimuovere il materiale tagliato o trattene quello da tagliare se le lame sono in movimento.** Le lame continuano a muoversi anche dopo aver spento l'interruttore.

Un attimo di disattenzione mentre si adopera il tagliasiepi può provocare lesioni personali gravi.

- f. **Quando si rimuovono materiali incastrati o si pratica manutenzione sul tagliasiepi, assicurarsi che tutti gli interruttori di accensione siano spenti e che lo sblocco sia in posizione bloccata.** Attivare inavvertitamente il tagliasiepi mentre si rimuove materiale incastrato o pratica manutenzione può provocare lesioni personali gravi.
- g. **Reggere il tagliasiepi per il manico con la lama ferma e assicurarsi di non azionare l'interruttore di accensione.** Reggere adeguatamente il tagliasiepi diminuisce il rischio di accensione inavvertita e di conseguenti lesioni personali causate dalle lame.
- h. **Quando si trasporta o conserva il tagliasiepi, inserire sempre il coprilama.** Gestire adeguatamente il tagliasiepi diminuisce il rischio di lesioni personali causate dalle lame.

Avvertenze di sicurezza cesoie tagliaerba

- a. **Non usare le cesoie tagliaerba in caso di mal tempo, soprattutto se sussiste rischio di lampi.** In tal modo si riduce il rischio di essere colpiti da fulmini.
- b. **Tenere tutti i cavi di alimentazione e altri cavi lontani dalla zona di taglio.** Cavi di alimentazione e altri cavi potrebbero veni-

re inavvertitamente tagliati dalla lama.

- c. **Indossare auricolari di protezione.** L'uso di dispositivi di protezione adeguati riduce il rischio di danni all'udito.
- d. **Reggere le cesoie tagliaerba solo per le impugnature isolate, perché la lama potrebbe entrare in contatto con cavi nascosti.** Le lame che entrano in contatto con un cavo "in funzione" possono esporre parti in metallo delle cesoie tagliaerba "in funzione" e dare all'utente una scarica elettrica.
- e. **Tenere tutte le parti del corpo lontane dalla lama. Non rimuovere il materiale tagliato o trattenerlo quello da tagliare se le lame sono in movimento.** Le lame continuano a muoversi anche dopo aver spento l'interruttore. Un attimo di disattenzione mentre si adoperano le cesoie tagliaerba può provocare lesioni personali gravi.
- f. **Quando si rimuovono materiali incastrati o si pratica manutenzione sulle cesoie tagliaerba, assicurarsi che tutti gli interruttori di accensione siano spenti e che lo sblocco sia in posizione bloccata.** Attivare inavvertitamente le cesoie tagliaerba mentre si rimuove materiale incastrato o pratica manutenzione può provocare lesioni personali gravi.
- g. **Reggere le cesoie tagliaerba per il manico con la lama ferma e assicurarsi di non azionare l'interruttore di accensione.**

Reggere adeguatamente le cesoie tagliaerba diminuisce il rischio di accensione inavvertita e di conseguenti lesioni personali causate dalle lame.

- h. **Quando si trasportano o conservano le cesoie tagliaerba, inserire sempre il coprilama.** Gestire adeguatamente le cesoie tagliaerba diminuisce il rischio di lesioni personali causate dalle lame.

Avvertenze di sicurezza aggiuntive per tagliaerba e tagliasiepi

- Indossare i dispositivi di protezione individuale per la propria sicurezza:



- Utilizzare la protezione per gli occhi
- Utilizzare la protezione acustica
- Utilizzare guanti di protezione
- Indossare abbigliamento da lavoro idoneo, ad es. scarpe antinfortistiche con soles antiscivolo e pantaloni lunghi, resistenti.
- Non indossare abiti lunghi o gioielli che possono incastrarsi nelle parti in movimento.
- Non utilizzare l'apparecchio se si è a piedi nudi o se si indossano sandali aperti.
- L'apparecchio è destinato all'utilizzo da parte di adulti. L'uso dell'apparecchio ai ragazzi di età superiore a 16 anni è consentito solo sotto sorveglianza.
- **L'apparecchio è progettato per il taglio di erba e siepi. Con**

l'apparecchio non è consentito tagliare rami, legno duro o altri materiali. L'apparecchio potrebbe danneggiarsi.

- **Reggere correttamente l'apparecchio, ad es. con entrambe le mani sulle due impugnature, se sono presenti due impugnature.** La perdita di controllo sull'apparecchio può provocare lesioni.
- **Durante l'utilizzo dell'apparecchio indossare indumenti idonei e guanti da lavoro. Non afferrare mai l'apparecchio né sollevarlo reggendolo dalla lama di taglio.** Il contatto con la lama di taglio calda può causare lesioni.
- **Non utilizzare l'apparecchio in prossimità di liquidi o gas infiammabili.** In caso di corto circuito sussiste il rischio di incendio e di esplosione.
- Prima di accenderlo, assicurarsi sempre che l'apparecchio si trovi correttamente in una delle posizioni di lavoro preimpostate.
- **Controllare periodicamente l'eventuale presenza di usura sulle lame e all'occorrenza affilare.** Lame smussate sovraccaricano l'apparecchio. I danni risultanti non sono coperti dalla garanzia.
- Spegnere l'apparecchio e rimuovere la batteria. Assicurarsi che tutte le parti mobili siano completamente ferme
 - prima di allontanarsi dall'apparecchio

- prima di eliminare le cause di blocco o intasamento
 - prima di ispezionare l'apparecchio, pulirlo o effettuare gli interventi
 - Se il dispositivo di taglio entra in contatto con un corpo estraneo o inizia ad emettere vibrazioni insolitamente forti, sottoporlo a un'immediata verifica:
 - verificare la presenza di parti allentate e stringerle
 - cercare eventuali danni
 - sostituire i componenti danneggiati con equivalenti, oppure far riparare l'apparecchio.
 - **Non tentare di riparare autonomamente l'apparecchio, salvo i casi in cui si possieda una debita formazione. Tutti gli interventi non indicati nelle presenti istruzioni per l'uso devono essere eseguiti esclusivamente dal nostro Centro assistenza.** Molti incidenti sono correlati ad apparecchi sottoposti a manutenzione scadente.
 - **Utilizzare solo accessori consigliati da PARKSIDE.** Accessori non idonei possono causare incendi o scariche elettriche.
- **Prima di ricaricare una batteria aspettare che l'apparecchio surriscaldato si raffreddi.**
 - **Non aprire l'apparecchio, tranne se la batteria deve essere rimossa, prima di smaltirlo. Evitare danni meccanici alla batteria.** Sussiste il pericolo di cortocircuito. Potrebbe verificarsi fuoriuscita di vapori che irritano le vie respiratorie. Predisporre un'adeguata areazione. In caso di disturbi, consultare un medico.
 - Non utilizzare l'apparecchio durante la procedura di ricarica. Non utilizzare cavi di prolunga. L'alimentatore può essere utilizzato solo in ambienti chiusi. L'infiltrazione di acqua aumenta il rischio di scossa elettrica.

Rischi residui

Anche utilizzando l'apparecchio in modo conforme, rimangono dei rischi residui. I seguenti pericoli possono verificarsi in funzione del modello e del tipo di apparecchio:

- Danni agli occhi, in caso di mancato utilizzo di un'adeguata protezione oculare.
 - Danni all'udito, in caso di mancato utilizzo di un'apposita protezione acustica.
 - Danni alla salute derivanti dalle vibrazioni della mano e del braccio, qualora l'apparecchio venga utilizzato per un periodo di tempo prolungato o il suo uso e la sua manutenzione non siano effettuati in modo conforme.
 - Lesioni da taglio
- Istruzioni di sicurezza per apparecchi con batteria integrata**
- **Non esporre l'apparecchio alla luce solare intensa per un periodo di tempo prolungato. Non appoggiare l'apparecchio su caloriferi.** Il calore danneggia la batteria. Sussiste il pericolo di esplosione.

⚠ AVVERTIMENTO! Pericolo di campo elettromagnetico generato durante il funzionamento dell'apparecchio. In presenza di determinate condizioni, questo campo può danneggiare i dispositivi medici attivi e passivi. Per ridurre il rischio di lesioni gravi o mortali, raccomandiamo alle persone che portano dispositivi medici di consultare il proprio medico e il costruttore dello stesso prima dell'utilizzo dell'apparecchio.

Preparazione

Elementi di comando

Familiarizzare con i comandi prima di mettere in funzione l'apparecchio per la prima volta.

- Pulsante di attivazione (3)
 - Premere il pulsante di attivazione (3). L'indicatore di stato LED (4) si illumina di luce verde fissa, l'apparecchio è attivato.
 - Premere nuovamente il pulsante di attivazione (3) e tenerlo premuto per 3 secondi circa. L'indicatore di stato LED (4) si spegne, l'apparecchio è disattivato.
- **Interruttore di accensione/spegnimento (8)**
 - Accensione: premere
 - Spegnimento: rilasciare
- **Blocco, Testa dell'apparecchio (5)**
Per un comodo taglio dei bordi è possibile ruotare la testa di taglio (1) (3 posizioni / +90°, 0°, -90°).
Procedura (Fig. D)

- Azionare lo sblocco (5) e ruotare la testa di taglio (1) nella posizione desiderata.
- Rilasciare il blocco (5) affinché la testa (1) scatti in posizione.

Applicare/sostituire gli accessori

⚠ ATTENZIONE! Prima di inserire o sostituire l'accessorio, assicurarsi di disattivare l'apparecchio al fine di evitare pericoli e lesioni.

Applicazione degli accessori

Procedura (Fig. C)

1. Inserire il nasello (16) della lama tagliaerba (10) o della lama tagliasiepi (12) nella scanalatura sul lato inferiore della testa dell'apparecchio (1).
2. Premere gli accessori in direzione della testa dell'apparecchio (1).
3. Premere i due tasti di sblocco della lama (9) a destra e a sinistra dell'accessorio.
4. Rilasciare il tasto di sblocco della lama (9) se l'accessorio è a filo sulla testa dell'apparecchio (1).
5. Verificare che l'accessorio sia posizionato correttamente tirandolo.

Rimuovere gli accessori

Procedura (Fig. C)

1. Premere i due tasti di sblocco della lama (9) a destra e a sinistra dell'accessorio.
2. Ribaltare l'accessorio allontanandolo in avanti.
3. Rimuovere l'accessorio.

Verificare lo stato di carica

Procedura

1. Durante il funzionamento, l'indicatore dello stato di carica (2) si accende.

Lo stato di carica della batteria viene indicato con l'accensione delle rispettive spie a LED sull'indicatore dello stato di carica (2).

rosso, arancione e verde → batteria carica

rosso e arancione → batteria parzialmente carica

rosso → batteria da caricare

2. Caricare la batteria quando è accesa ormai solo la spia a LED rossa dello stato di carica (2).

Ricaricare la batteria

⚠ ATTENZIONE! Pericolo di lesioni per la fuoriuscita della soluzione elettrolitica. Non esporre la batteria a condizioni estreme come calore e urti. In caso di contatto con gli occhi o con la pelle risciacquare i punti interessati con acqua o con un neutralizzante e consultare un medico.

⚠ AVVERTIMENTO! Pericolo di lesioni a causa di folgorazione. Ricaricare la batteria solo in luoghi asciutti. **NOTA!** Ricaricare l'apparecchio soltanto con l'alimentatore disponibile presso di noi (*Ricambi e accessori*, p. 157).

Avvertenze

- L'apparecchio va alimentato solo con SELV (Safety Extra Low Voltage, bassissima tensione di sicurezza) conformemente al contrassegno apposto su di esso.

- Caricare la batteria prima del primo utilizzo.
- Attenersi in ogni caso alle avvertenze di sicurezza nell'ultima versione e alle disposizioni e avvertenze in materia di protezione dell'ambiente.
- Sono esclusi dalla garanzia i difetti dovuti a uso improprio.

Requisiti

- Alimentatore (non fornito)
- Cavo di carica USB-C (14)

Procedura (Fig. A)

1. Collegare il cavo di carica USB-C (14) ad un alimentatore.
2. Collegare il cavo di carica USB (14) con la presa di carica (7) dell'apparecchio.
3. Collegare l'alimentatore ad una presa.

L'indicazione di carica (2) si accende:

- **rosso/arancione/verde:** La batteria è completamente carica

Il tempo di carica raccomandato è di circa 1 ora. Il tempo di carica si raggiunge solo con l'utilizzo dell'alimentatore.

Il tempo di ricarica dipende anche da fattori come temperatura ambiente e della batteria, oltre che dalla tensione di rete cui è allacciata; pertanto potrebbe variare rispetto ai valori indicati.

4. Staccare la spina dell'alimentatore dalla presa dopo l'avvenuta ricarica. Rimuovere il cavo di carica USB (14) dall'apparecchio.

Non utilizzare l'apparecchio durante la procedura di ricarica. Non utilizzare cavi di prolunga. L'alimentatore può essere utilizzato solo in ambienti chiusi. L'infiltrazione di acqua aumenta il rischio di scossa elettrica.

Funzionamento

Avvertenze generali

⚠ AVVERTIMENTO! Pericolo di lesioni! Rispettare le avvertenze seguenti.

- Durante l'uso dell'apparecchio, indossare sempre scarpe, pantaloni lunghi, protezioni acustiche, guanti e occhiali protettivi.
- L'apparecchio è pensato esclusivamente per i lavori in cui l'utente staziona sul suolo e non su scale o altre superfici instabili.
- Rispettare le indicazioni su manutenzione e pulizia dell'apparecchio.
- In caso di blocco della lama della cesoia tagliasiepi e tagliaerba (10)/(12) con oggetti solidi spegnere subito l'apparecchio e disattivarlo.
A tal scopo premere il pulsante di attivazione (3) e tenerlo premuto per 3 secondi circa. L'indicatore di stato LED (4) si spegne, l'apparecchio è disattivato. Rimuovere solo in seguito l'oggetto.
- Utilizzare solo lame affilate per ottenere dei buoni risultati di taglio e per preservare l'apparecchio e la batteria.

- Levigare da sé leggere intaccature sui taglienti. A tal scopo levigare i taglienti con una pietra ad olio. Per ottenere una buona prestazione di taglio sono indispensabili lame affilate.
- Non sovraccaricare l'apparecchio durante l'utilizzo tanto da causarne l'arresto.
- In presenza di un interruttore danneggiato non è consentito l'uso dell'apparecchio.

Utilizzo con la cesoia tagliaerba

- Per tagliarla al meglio, l'erba deve essere asciutta e non troppo alta.

Utilizzo con la cesoia per siepi (tagliasiepi)

- Muovere l'apparecchio in modo uniforme in avanti o ad arco su e giù.
- La doppia lama cesoia per siepi (12) consente il taglio in entrambe le direzioni o permette di passare da un lato all'altro con movimenti a pendolo.

Prima del funzionamento

Eseguire i seguenti passi prima di ogni funzionamento. In questo modo può essere garantito un utilizzo duraturo e affidabile.

- **NOTA!** Danni alla lama della cesoia tagliaerba e tagliasiepi (10)/(12). Quando si taglia, fare attenzione a non toccare oggetti come ad es. pietre, recinzioni in filo metallico o supporti di piante.
- Prima di ogni utilizzo verificare l'assenza di difetti visibili sull'apparecchio, ad es. componenti allentati, usurati o danneggiati. Verificare che le viti nella la-

ma della cesoia tagliaerba e tagliasiepi (10)/(12) siano ben salde.

- Non tagliare con lama della cesoia tagliaerba e tagliasiepi (10)/(12) smussata oppure usurata, poiché ciò sovraccarica motore e meccanismi dell'apparecchio.

Accensione e spegnimento

Avvertenze

L'indicatore di stato LED (4) segnala lo stato dell'apparecchio nel modo seguente:

- **LED→verde:** Apparecchio attivato e pronto per l'esercizio.
- **LED→rosso:** Apparecchio in funzione e ancora pronto per l'esercizio.
- **LED→off:** Apparecchio disattivato.

Accensione (Fig. B)

⚠ ATTENZIONE! Danni a persone o all'apparecchio! Assicurarsi di avere un appoggio sicuro e di tenere l'apparecchio con entrambe una mano e distante dal proprio corpo.

1. Assicurarsi che tutte le parti mobili siano scattate in sede:
 - Sblocco (5) della testa dell'apparecchio girevole (1)
2. Rimuovere il paralama (11)/(13).
3. Reggere l'apparecchio sempre dall'impugnatura (6).
4. **NOTA!** Prima dell'accensione assicurarsi che l'apparecchio non tocchi alcun oggetto. Premere il pulsante di attivazione (3). L'indicatore di stato LED (4) si illumina di luce verde, l'apparecchio è pronto per l'esercizio.

Se entro 5 secondi non accade nulla, l'apparecchio si disattiva automaticamente e l'indicatore di stato LED si spegne.

5. Azionare l'interruttore di accensione/spegnimento (8). L'apparecchio funziona alla massima velocità. L'indicatore di stato LED (4) si accende di rosso.

Spegnimento (Fig. B)

1. Per spegnere, rilasciare l'interruttore di accensione/spegnimento (8). Al rilascio dell'interruttore di accensione/spegnimento, l'apparecchio rimane pronto per l'esercizio per altri 5 secondi (indicatore di stato LED→rosso). Quindi, l'apparecchio viene automaticamente disattivato, l'indicatore di stato LED (4) si spegne; all'occorrenza è necessario riattivare l'apparecchio.
2. Prima di appoggiare l'utensile elettrico, attendere che si sia arrestato.

Trasporto

Avvertenze

- Spegnere l'apparecchio e assicurarsi che sia disattivato. Assicurarsi che tutte le parti mobili siano completamente ferme.
- Trasportare la cesoia tagliaerba e tagliasiepi sempre con il paralama (11)/(13).
- Trasportare l'apparecchio sempre reggendolo dall'impugnatura (6).

Pulizia, manutenzione e conservazione

⚠ AVVERTIMENTO! Pericolo di lesioni a causa di un avviamento accidentale dell'apparecchio. Proteggerli durante i lavori di manutenzione e pulizia. Assicurarsi che l'apparecchio sia disattivato (vedere *Elementi di comando*, p. 146).

⚠ ATTENZIONE! Lesioni da taglio! Indossare guanti antitaglio quando si maneggiano le lame. Per i lavori di riparazione e manutenzione non descritti nelle presenti istruzioni chiedere l'intervento del nostro Centro Assistenza. Usare solo componenti originali.

Pulizia (Fig. E)

⚠ AVVERTIMENTO! Scossa elettrica! Non spruzzare mai acqua sull'apparecchio.

NOTA! Pericolo di danneggiamento. Le sostanze chimiche possono aggredire i componenti in materiale sintetico dell'apparecchio. Non utilizzare detergenti o solventi.

- Garantire una costante pulizia delle fessure di aerazione, dell'alloggiamento del motore e delle impugnature dell'apparecchio. A tale scopo utilizzare un panno umido o una spazzola.

Pulizia e cura delle lame

Utensile e accessori necessari (non fornito)

- Spugne
- Olio spray per manutenzione

Cura dopo ogni utilizzo

- Rimuovere gli sfalci incastrati.
- Pulire la lama della cesoia tagliaerba e tagliasiepi (10)/(12) con un panno unto.
- Condizionare la lama della cesoia tagliaerba e tagliasiepi (10)/(12) con un olio spray per manutenzione.

Manutenzione

- Prima di ogni utilizzo verificare l'assenza di difetti visibili sull'apparecchio, ad es. componenti allentati, usurati o danneggiati. Verificare che le viti della lama della cesoia tagliaerba e tagliasiepi siano ben salde (10)/(12).
- Controllare le coperture e i dispositivi di protezione per verificare l'eventuale presenza di danni e la sede corretta. All'occorrenza, sostituire i componenti danneggiati.
- Levigare da sé leggere intaccature sui taglienti prestando cautela. A tal scopo levigare il tagliente con una pietra ad olio.
- Se necessario, affilare le lame smussate (vedere *Affilare le lame*, p. 151). Qualora le lame siano smussate o presentino intaccature grandi, ciò potrebbe causare il blocco del meccanismo di taglio. Per ottenere una buona prestazione di taglio sono indispensabili lame affilate.
- Lame molto danneggiate o deformate non devono essere utilizzate e vanno sostituite. (vedere *Ricambi e accessori*, p. 157).

Affilare le lame

Avvertenze

- Controllare i bordi di taglio. In caso di graffi visibili, ammassature o lame smussate, è opportuno riaffilare. Le lame di taglio non devono diventare blu: ciò è indice di surriscaldamento.
- Angolo affilato - Lama tagliaerba
 - Lama superiore: 35°
 - Lama inferiore: 45°
- Angolo affilato - Lama tagliasiepi
 - Lama superiore: 45°
- Rimuovere l'accessorio (vedere *Applicare/sostituire gli accessori*, p. 146).
- Rimuovere i resti di taglio e lo sporco dalle lame.
- Quando si affilano le lame, assicurarsi di utilizzare un supporto antiscivolo per garantire la sicurezza sul lavoro.

Utensile e accessori necessari (non fornito)

- Lima ad ago/Lima piatta
 - Grana: ≈200
- Spugne
- Olio spray per manutenzione

Lama tagliasiepi

Avvertenze

- Con il manicotto di azionamento (17) si possono inserire le lame di taglio nella posizione idonea.

Procedura (Fig. F)

1. Orientare la lama di taglio della lama tagliasiepi (12) in modo che il bordo di taglio sia ben accessibile.

2. Affilare ogni bordo di taglio della lama di taglio superiore con una lima praticando movimenti in avanti rispettando l'angolo di affilatura (vedere *Affilare le lame*, p. 151). Posare la lima con l'angolazione corretta e guidarla delicatamente verso il bordo di taglio (solitamente sono sufficienti 2-3 movimenti).

Importante: lavorare in modo calmo ed omogeneo.

NOTA! Viene rettificata solo la lama superiore con taglio obliquo. La lama inferiore fissa non viene rettificata.

3. Rimuovere la polvere prodotta dalla molatura con un panno umido.
4. Spruzzare sulle lame da ambo i lati olio spray per manutenzione.
5. Inserire l'accessorio e accendere l'apparecchio per circa 5 secondi, affinché l'olio si distribuisca omogeneamente sulla lama garantendo una protezione anticorrosione efficace.

Lama tagliaerba

Avvertenze

- Con il manicotto di azionamento (17) si possono inserire le lame di taglio nella posizione idonea.

Procedura (Fig. F)

1. Spostare la lama di taglio superiore della lama tagliaerba (10) completamente in una direzione, affinché l'altro lato del bordo di taglio sia ben accessibile.
2. Affilare i bordi di taglio della lama di taglio superiore con una lima praticando movimenti in avan-

ti rispettando l'angolo di affilatura (vedere *Affilare le lame*, p. 151). Posare la lima con l'angolazione corretta e guidarla delicatamente verso il bordo di taglio (solitamente sono sufficienti 2-3 movimenti). Importante: lavorare in modo calmo ed omogeneo.

3. Spostare la lama di taglio superiore completamente nell'altra direzione, affinché l'altro lato del bordo di taglio sia ben accessibile.
4. Quindi affilare i bordi di taglio rimanenti della lama di taglio superiore.
5. Girare la lama e lavorare i bordi di taglio rimanenti allo stesso modo.
6. Rimuovere la polvere prodotta dalla molatura con un panno umido.
7. Spruzzare sulle lame da ambo i lati olio spray per manutenzione.
8. Inserire l'accessorio e accendere l'apparecchio per circa 5 secondi, affinché l'olio si distribuisca omogeneamente sulla lama garantendo una protezione anticorrosione efficace.

Conservazione

L'apparecchio e gli accessori vanno conservati sempre:

- puliti
- asciutti
- protetti dalla polvere
- fuori dalla portata dei bambini
- con paralama (11)/(13) inserito sulla lama della cesoia tagliaerba e tagliasiopi (10)/(12)
 - Il paralama è un importante dispositivo di sicurezza. Qualora il paralama risultasse dan-

neggiato, non utilizzarlo e sostituirlo immediatamente.

- La temperatura di conservazione per la batteria e l'apparecchio è compresa fra 15–25 °C. Evitare durante lo stoccaggio condizioni estreme di caldo o freddo. La batteria potrebbe in tal modo perdere potenza o danneggiarsi.
- Conservare la batteria solo nello stato parzialmente carico. In caso di un periodo di stoccaggio prolungato lo stato di carica dovrebbe essere 40-60%.
- Verificare lo stato di carica della batteria durante una fase di stoccaggio prolungata ogni 3 mesi. All'occorrenza, ricaricare la batteria.

Smaltimento/rispetto dell'ambiente

Rimuovere la batteria dall'apparecchio (vedi "Smontare la batteria per smaltirla") e smaltire l'apparecchio, la batteria, gli accessori e l'imballaggio in modo da garantirne il corretto riciclaggio nel rispetto dell'ambiente.



Gli apparecchi elettrici non devono essere smaltiti con i rifiuti domestici.

Il simbolo del contenitore di spazzatura mobile barrato indica che questo prodotto non deve essere smaltito come rifiuto urbano non differenziato al termine della sua vita utile.

Direttiva 2012/19/UE sui rifiuti di apparecchiature elettriche ed elettroniche:

Il consumatore è tenuto per legge al corretto riciclaggio nel rispetto dell'ambiente degli apparecchi elettrici ed elettronici al termine della loro vita utile. In questo modo si garantisce che vengano riciclati nel rispetto dell'ambiente e delle risorse.

A seconda del recepimento nel diritto nazionale, le possibilità sono le seguenti:

- restituzione a un punto vendita
- conferimento a un centro di raccolta ufficiale,
- restituzione al produttore/commerciante.

Tali disposizioni non contemplano gli accessori e i dispositivi ausiliari privi di componenti elettrici a corredo dell'apparecchio da smaltire.

Istruzioni per lo smaltimento delle batterie



Non smaltire la batteria con i rifiuti domestici, nel fuoco (pericolo di esplosione) o in acqua. In caso di fuoriuscita di fumi o liquidi tossici, le batterie danneggiate possono essere nocive per l'ambiente e per la salute delle persone.

- Non aprire le batterie ed evitare danni meccanici. Sussiste pericolo di cortocircuito e di fuoriuscita di vapori che irritano le vie respiratorie.
- Per motivi di sicurezza, scaricare le batterie prima di gettarle.
- Coprire i poli per evitare cortocircuiti.

- Smaltire le batterie negli esercizi commerciali o in un centro di raccolta.

Batterie danneggiate

Maneggiare le batterie danneggiate all'esterno prestando molta cautela!

- Non toccare mai le batterie danneggiate con le mani nude.
- Qualora non sia possibile coprire i poli, inserire le batterie singolarmente in un sacchetto di plastica.
- Inserire le batterie danneggiate in un contenitore ignifugo e richiudibile, che possa essere successivamente riempito di sabbia.
- Conferire le batterie danneggiate in un luogo di raccolta con personale specializzato.

Smontare la batteria per smaltirla

⚠ ATTENZIONE! Pericolo di lesioni. Accendere l'apparecchio fino a batteria scarica. Smontare solo batterie scariche.

Utensili necessari (non fornito)

- Cacciavite a croce
- Tronchese a taglio laterale

Procedura

1. Con un cacciavite adatto, allentare tutte le viti a croce sull'alloggiamento.
2. Rimuovere le viti e aprire l'alloggiamento.
3. Estrarre il filo inserito dal polo negativo (nero).
4. Estrarre il filo inserito dal polo positivo (rosso).

5. Rimuovere la batteria.

Smaltire la batteria conformemente alle disposizioni locali.

Ricerca degli errori

La tabella che segue aiuta a risolvere piccoli guasti:

Problema	Possibile causa	Soluzione
L'apparecchio non si accende	Batteria scarica	Caricare la batteria (vedere <i>Ricaricare la batteria</i> , p. 147)
	Apparecchio disattivato	Attivare l'apparecchio (vedere <i>Elementi di comando</i> , p. 146)
Nell'apparecchio si verificano interruzioni	Motore difettoso	Rivolgersi al centro di assistenza.
La lama della cesoia tagliaerba e tagliaiepi (10)/(12) diventa incandescente	Lama della cesoia tagliaerba e tagliaiepi (10)/(12) smussata o presenta intaccature	Affilare la lama della cesoia tagliaerba e tagliaiepi (10)/(12) (<i>Manutenzione</i> , p. 150) oppure sostituire (<i>Ricambi e accessori</i> , p. 157)
	Eccessivo attrito a causa di una scarsa lubrificazione	Oliare la lama della cesoia tagliaerba e tagliaiepi (10)/(12)
Taglio non preciso	Lama della cesoia tagliaerba e tagliaiepi (10)/(12) smussata o presenta intaccature	Affilare la lama della cesoia tagliaerba e tagliaiepi (10)/(12) (<i>Manutenzione</i> , p. 150) oppure sostituire (<i>Ricambi e accessori</i> , p. 157)
	Eccessivo attrito a causa di una scarsa lubrificazione	Oliare la lama della cesoia tagliaerba e tagliaiepi (10)/(12)
	Lama sporca (10/12)	Pulire la lama della cesoia tagliaerba e tagliaiepi (10)/(12)

Assistenza

Garanzia

Gentile cliente,
Il prodotto gode di una garanzia di 3 anni dalla data di acquisto. In caso di difetti del prodotto, al cliente spettano diritti legali verso il venditore del prodotto. Questi diritti legali non sono limitati dalla garanzia descritta di seguito.

Condizioni di garanzia

Il termine di garanzia decorre dalla data di acquisto. Conservare lo scontrino originale in buono stato. Tale documento è necessario come prova d'acquisto. Se entro tre anni dalla data di acquisto di questo prodotto dovessero emergere difetti di fabbricazione o del materiale, il prodotto viene a nostra discrezione ripartito o sostituito a titolo gratuito. Questa garanzia presuppone che il prodotto difettoso venga presentato entro il termine di tre anni unitamente allo scontrino d'acquisto (scontrino) con una breve descrizione del difetto e di quando si è riscontrato.

Se il difetto è coperto dalla nostra garanzia, si riceverà l'apparecchio riparato o un prodotto nuovo. Il periodo di garanzia non si rinnova con la riparazione o la sostituzione del prodotto.

Periodo di garanzia e diritti legali di reclamo per vizi

Il periodo di garanzia non viene prolungato dalla prestazione della garanzia. Ciò si applica anche ai pezzi sostituiti e riparati. Danni e difetti eventualmente presenti già al momento dell'acquisto devono essere segnati

subito dopo il disimballaggio. Le riparazioni effettuate dopo la scadenza del periodo di garanzia sono a pagamento.

Copertura della garanzia

Il prodotto è stato prodotto con cura sulla base di rigorose direttive di qualità ed è stato controllato scrupolosamente prima della consegna.

La garanzia viene prestata esclusivamente per difetti del materiale o di fabbricazione. La presente garanzia non si estende a parti del prodotto esposte a normale usura e che pertanto vengono considerate pezzi soggetti a usura (ad es. Lama tagliaerba/Lama tagliaerba) oppure a danni a parti fragili (ad es. interruttore).

La garanzia decade se il prodotto è stato danneggiato, non è stato utilizzato adeguatamente o non è stato sottoposto a manutenzione. Lo stesso vale in caso di danni dovuti ad acqua, gelo, fulmini e incendi o trasporto errato. Per un impiego adeguato del prodotto occorre attenersi strettamente a tutte le istruzioni riportate nel manuale di istruzioni. Evitare assolutamente impieghi e azioni che nelle istruzioni per l'uso vengono espressamente sconsigliati o dai quali viene messo in guardia.

Il prodotto è concepito esclusivamente per l'uso privato e non è destinato a quello commerciale. La garanzia in caso di trattamento scorretto, uso di violenza e interventi non eseguiti dalla nostra filiale di assistenza autorizzata.

Procedimento in caso di intervento in garanzia

Per assicurare un rapido disbrigo del caso, si prega di attenersi alle seguenti indicazioni:

- Per tutte le richieste tenere pronti lo scontrino e il codice articolo (ad es. IAN 508099_2507) come prova d'acquisto.
- Il codice articolo è riportato sulla targhetta applicata sul prodotto, inciso sul prodotto, riportato sulla pagina iniziale delle Istruzioni per l'uso (in basso a sinistra) o sull'adesivo sul retro o il fondo del prodotto.
- Se dovessero presentarsi errori di funzionamento o altri difetti, per prima cosa mettersi in contatto **telefonticamente** oppure utilizzare il **modulo di contatto** disponibile su *parkside-diy.com* alla voce **Assistenza** con il Centro di assistenza indicato di seguito.
- D'intesa con il nostro Centro di assistenza, allegando la prova d'acquisto (scontrino) e indicando in cosa consiste il difetto e quando si è presentato, si potrà spedire franco di porto il prodotto registrato come difettoso all'indirizzo del servizio di assistenza che verrà comunicato. Per evitare problemi di accettazione e spese aggiuntive, utilizzare esclusivamente l'indirizzo comunicato. Assicurarsi che la spedizione non avvenga non affrancata, come merce ingombrante, per espresso o come altra spedizione speciale. Si prega di inviare il prodotto insieme a tutti gli accessori consegna-

ti all'acquisto e di assicurarsi che l'imballaggio per il trasporto sia sufficientemente sicuro.



PDF ONLINE
parkside-diy.com

Su *parkside-diy.com* è possibile consultare e scaricare questo e tanti altri manuali. Scansionando questo codice QR si apre direttamente *parkside-diy.com*. Selezionare il proprio Paese e con la funzione di ricerca cercare le istruzioni per l'uso. Inserendo il codice articolo (IAN) 508099_2507 si aprono le istruzioni per l'uso.

Servizio di riparazione

Per le riparazioni **non coperte dalla garanzia** rivolgersi al centro di assistenza, dove potrete ottenere un preventivo.

- Accettiamo solo apparecchi imballati sufficientemente e inviati a spese del cliente.
Nota: inviare l'apparecchio pulito e indicando il difetto all'indirizzo del centro di assistenza indicato.
- Non si accettano apparecchi inviati a carico del destinatario, tramite contrassegno, corriere espresso o altri invii speciali.

- Ci occuperemo di smaltire gratuitamente gli apparecchi difettosi che ci vengono spediti.

Service-Center



Assistenza Italia

Tel.: 800 172663
Modulo di contatto su
parkside-diy.com
IAN 508099_2507



Assistenza Malta

Tel.: 800 65168
Modulo di contatto su
parkside-diy.com
IAN 508099_2507

Importatore

Si tenga presente che l'indirizzo indicato di seguito non è l'indirizzo del centro di assistenza. Per prima cosa contattare il centro di assistenza summenzionato.

Grizzly Tools GmbH & Co. KG
Stockstädter Str. 20
63762 Großostheim
GERMANIA
www.grizzlytools.de

Ricambi e accessori

Pezzi di ricambio e accessori sono reperibili qui www.grizzlytools.shop.

Qualora sorgessero problemi durante l'ordinazione, si prega di contattarci tramite il nostro negozio online. Per ulteriori domande, rivolgersi al: *Service-Center*, p. 157

Pos. nr.	Designazione	No. d'ordine
10	Lama tagliaerba	91105103
11	Paralama (Lama tagliaerba)	91105102
12	Lama tagliasiepi	91105101
13	Paralama (Lama tagliasiepi)	91105100
	Alimentatore (5 V; 2200 mA) + Cavo di carica USB-C, EU	80001030
	Alimentatore (5 V; 2200 mA) + Cavo di carica USB-C, UK	80001031

Traduzione delle dichiarazioni UE di conformità originale

Prodotto: **Cesoia ricaricabile per erba e cespugli**

Modello: **PGSA 4 D5**

Numero di serie: 000001-777000

L'oggetto della dichiarazione di cui sopra è conforme alla pertinente normativa di armonizzazione dell'Unione:

**2006/42/EC • 2014/30/EU • 2000/14/EC & 2005/88/EC
• 2011/65/EU & (EU) 2015/863**

L'oggetto della dichiarazione di cui sopra è conforme alla direttiva 2011/65/EU del Parlamento europeo e del Consiglio dell'8 giugno 2011, sulla restrizione dell'uso di determinate sostanze pericolose nelle apparecchiature elettriche ed elettroniche.

Per garantire la conformità, sono state applicate le seguenti norme armonizzate e le norme e i regolamenti nazionali:

**EN 62841-1:2015/A11:2022
EN 62841-4-2:2019/A11:2022 • EN IEC 62841-4-5:2021/AC:2024
EN IEC 55014-1:2021 • EN IEC 55014-2:2021
EN IEC 61000-3-2:2019/A2:2024 • EN 61000-3-3:2013/A2:2021
EN IEC 63000:2018**

In conformità con la direttiva concernenti l'emissione acustica 2000/14/EC, si conferma quanto segue: Livello di potenza acustica (L_{WA})

- misurato: 77,6 dB (Lama tagliaerba);
- misurato: 76,7 dB (Lama tagliaerba);
- garantito: 80 dB

Procedura di valutazione della conformità seguita secondo la 2000/14/EC, allegato V.

La presente dichiarazione di conformità è rilasciata sotto la responsabilità esclusiva del fabbricante:



Grizzly Tools GmbH & Co. KG
Stockstädter Str. 20
63762 Großostheim
GERMANIA
16.02.2026

Christian Frank
Mandatario della documentazione

Obsah

Úvod	159
Použití dle určení.....	160
Rozsah dodávky/ příslušenství.....	160
Přehled.....	160
Popis funkce.....	160
Technické údaje.....	161
Bezpečnostní pokyny	162
Význam bezpečnostních pokynů.....	162
Piktogramy a symboly.....	162
Obecná bezpečnostní upozornění pro elektrické nářadí.....	163
Bezpečnostní upozornění ohledně nůžek na živý plot.....	167
Bezpečnostní upozornění pro sekačku na trávu.....	167
Dodatečné bezpečnostní pokyny pro nůžky na trávu a živý plot.....	168
Bezpečnostní pokyny pro přístroje s vestavěným akumulátorem.....	169
Zbytková nebezpečí.....	169
Příprava	170
Ovládací části.....	170
Zastrčení/výměna příslušenství.....	170
Kontrola stavu nabití.....	171
Nabití akumulátoru.....	171
Provoz	172
Všeobecné pokyny k práci.....	172
Před provozem.....	172
Zapnutí a vypnutí.....	173
Přeprava	173
Čištění, údržba a skladování	173
Čištění.....	174
Údržba.....	174
Skladování.....	175

Likvidace/ochrana životního prostředí	176
Pokyny pro likvidaci akumulátorů.....	176
Hledání chyb	177
Servis	178
Záruka.....	178
Opravná služba.....	179
Service-Center.....	180
Dovozce.....	180
Náhradní díly a příslušenství	180
Překlad původního EU prohlášení o shodě	181
Rozložený pohled	283

Úvod

Blahopřejeme vám k zakoupení vašich nových akumulátorových nůžek na trávu a keře. (dále jen přístroj nebo elektrický nástroj).

Vybrali jste si vysoce kvalitní přístroj. Tento přístroj byl odzkoušen během výroby na kvalitu a podroben výstupní kontrole. Funkčnost vašeho přístroje je tím zajištěna.

Nelze vyloučit, že v jednotlivých případech se na nebo v přístroji nachází zbytky maziv. Nejedná se o nedostatek ani o závadu a není důvod k obavám.



Návod k obsluze je součástí tohoto přístroje. Obsahuje důležité pokyny pro bezpečnost, použití a likvidaci. Přečtěte si pečlivě návod k obsluze. Seznamte se s ovládacími prvky a správným používáním přístroje. Používejte přístroj pouze tak, jak je po-

psáno a pro určené oblasti použití. Návod k obsluze dobře uschovejte a v případě předání přístroje třetím osobám předejte veškerou dokumentaci.

Použití dle určení

Přístroj je určen výhradně pro následující použití:

- Řezání a ořezávání tenkých výhonků na živých plotech, keřích a okrasných keřích
- Stříhání trávy na okrajích a na malých plochách v domácím prostředí

Přístroj je určen pro použití dospělými. Mládež ve věku nad 16 let smí přístroj používat pouze pod dohledem.

Přístroj je zakázáno používat za deště nebo vlhkém prostředí.

Jakékoliv jiné použití, které není v tomto návodu k obsluze výslovně povoleno, může vést k poškození přístroje a pro uživatele představovat vážné nebezpečí. Obsluha nebo uživatel zařízení nese zodpovědnost za nehody či škody na jiných osobách nebo jejich majetku. Přístroj je určen pro použití domácími kutily. Není určen pro trvalé komerční využívání. V případě komerčního použití záruka zaniká. Výrobce neručí za škody způsobené nesprávným použitím nebo nesprávnou obsluhou.

Rozsah dodávky/příslušenství

Vybalte přístroj a zkontrolujte rozsah dodávky.

Obalový materiál zlikvidujte správně dle předpisů.

- Aku nůžky na trávník a živý plot
- nůž nůžek na trávu + kryt nože

- nůž nůžek na křoví + kryt nože
- nabíjecí kabel USB-C
- Překlad původního návodu k používání

Síťový zdroj není součástí dodávky.

Přehled

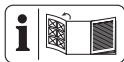

Obrázky přístroje naleznete na přední a zadní výklopné stránce.

- 1 hlava přístroje
- 2 ukazatel stavu nabití
- 3 Aktivační tlačítko
- 4 Stavový indikátor LED
- 5 Aretace (hlava přístroje)
- 6 rukojeť
- 7 nabíjecí zdířka
- 8 zapínač/vypínač
- 9 odblokování nože
- 10 nůž nůžek na trávu
- 11 kryt nože (nůž nůžek na trávu)
- 12 nůž nůžek na křoví
- 13 kryt nože (nůž nůžek na křoví)
- 14 nabíjecí kabel USB-C

Obr. C

- 15 konektor
- 16 výstupek

Obr. F

- 17 Hnací objímka

Popis funkce

Akumulátorové nůžky na trávu a keře mají dvě vyměnitelná stříhací ústrojí. Při použití jako nůžky na keře (plotové nůžky) se jako řezací zařízení používá oboustranná řezací lišta. Z bezpečnostních důvodů jsou záchytné

zuby po stranách zaoblené a posunuté, aby se minimalizovalo riziko poranění. Při použití jako nůžky na trávu se jako řezací zařízení používá řezací lišta s několika zuby.

Funkce ovládacích prvků naleznete v následujících popisech.

Technické údaje

Aku nůžky na trávnik a živý plot

..... **PGSA 4 D5**

Jmenovité napětí U 4 V =

Přístroji otáčky n_0 1100 min⁻¹

Hmotnost (bez nože) ≈0,41 kg

Hladina akustického výkonu (L_{WA})

- zaručená 80 dB

Vibrace (a_h) (rukojeť)

- nůž nůžek na křoví

..... 2,339 m/s²; K=1,5 m/s²

- nůž nůžek na trávu

..... 1,743 m/s²; K=1,5 m/s²

nůž nůžek na křoví

Hmotnost ≈0,22 kg

- Délka řezu 120 mm

- Průměr větve ≤7,9 mm

Hladina akustického tlaku (L_{pA})

..... 68,7 dB; K_{pA} =3 dB

Hladina akustického výkonu (L_{WA})

- změřená 76,7 dB; K_{WA} =2,02 dB

nůž nůžek na trávu

Hmotnost ≈0,18 kg

- Šířka nože 84 mm

- Šířka řezu 74,6 mm

Hladina akustického tlaku (L_{pA})

..... 69,6 dB; K_{pA} =3 dB

Hladina akustického výkonu (L_{WA})

- změřená 77,6 dB; K_{WA} =2,18 dB

akumulátor Li-Ion

počet článků akumulátoru 1

kapacita C 2,0 Ah

Teplota ≤50 °C

- Nabíjení 4–40 °C

- Provoz 4–50 °C

- Skladování 15–25 °C

síťový zdroj

..... **WJG-Y130502200WU1/**

WJB-Y130502200WU1

Grizzly Tools GmbH & Co. KG

Stockstädter Straße 20

DE-63762 Großostheim

HRA: 5468, Amtsgericht Aschaffenburg

Vstupní napětí 100-240 V~

Vstupní frekvence střídavého proudu

..... 50-60 Hz

Příkon 25 W

výstupní napětí 5 V =

výstupní proud 2200 mA

výstupní výkon 11,0 W

Provozní účinnost 83,4%

Účinnost při nízkém zatížení (10%)

..... 80,6%

Příkon při nulovém zatížení ... 0,065 W

Třída ochrany II (dvojitá izolace)

Typ ochrany IPX0

Upozornění k hodnotám hluku a vibrací

Hladina hluku a vibrací byla stanovena dle norem a předpisů uvedených v prohlášení o shodě.

▲ UPOZORNĚNÍ! Poškození sluchu! Noste ochranu sluchu.

Udávané hodnoty vibrací a udávané hodnoty emisí hluku byly změřeny pomocí standardizované zkušební metody a mohou být použity k po-

rovnání určitého elektrického nástroje s jiným nástrojem. Udávané hodnoty vibrační a udávané hodnoty emisí hluku mohou být použity také k předběžnému odhadu zatížení.

VAROVÁNÍ! Emise vibrační a emisí hluku se mohou během skutečného používání elektrického nástroje lišit od udané hodnoty v závislosti na způsobu, jakým je elektrický nástroj používán, a zejména pak podle typu zpracovávaného obrobku. Je nezbytné stanovit bezpečnostní opatření na ochranu operátora na základě odhadu vibračního zatížení při skutečných podmínkách používání. Přitom se musí brát v úvahu všechny části pracovního cyklu, například doby, během kterých je elektrický nástroj vypnutý, a ty, ve kterých je sice zapnutý, ale běží bez zátěže.

Bezpečnostní pokyny

V této části jsou popsána základní bezpečnostní opatření při používání přístroje.

Význam bezpečnostních pokynů

NEBEZPEČÍ! Pokud tento bezpečnostní pokyn nedodržíte, dojde k nehodě. Důsledkem je vážné zranění nebo smrt.

VAROVÁNÍ! Pokud tento bezpečnostní pokyn nedodržíte, dojde případně k nehodě. Mohlo by to mít za následek vážné zranění nebo smrt.

UPOZORNĚNÍ! Pokud tento bezpečnostní pokyn nedodržíte, dojde k nehodě. V důsledku může dojít k drobnému nebo středně těžkému ublížení na zdraví.

OZNÁMENÍ! Pokud tento bezpečnostní pokyn nedodržíte, dojde k nehodě. V důsledku může dojít k věcnému poškození.

Piktogramy a symboly Piktogram na přístroji



Pozor!



Přečtěte si návod k obsluze



Používejte chrániče sluchu



Používejte ochranu zraku



Nebezpečí – Udržujte ruce mimo dosah nože



Pozor! Doběh řezacího zařízení



Přístroj je zakázáno používat za deště nebo vlhkém prostředí.



Zaručená hladina akustického výkonu L_{WA} v dB.



Při stříhání dbejte na to, aby se do nože nedostaly žádné předměty, jako jsou drát, kovové části, kameny apod.



Ostření nožů (nůž nůžek na trávu)



Úhel ostření (nůž nůžek na trávu)



Odnímatelná napájecí jednotka



Elektrická zařízení nepatří do domácího odpadu.

Piktogram na akumulátoru



Akumulátory nepatří do domácího odpadu.



Akumulátor odevzdejte na sběrném místě pro staré baterie, kde bude recyklován v souladu s předpisy na ochranu životního prostředí.

Piktogram na síťovém zdroji



Přečtěte si návod k obsluze



Vhodné pouze pro použití v místnostech.



Třída ochrany II dvojitá izolace



Elektrická zařízení nepatří do domácího odpadu.



Pólování

Piktogramy v návodu k obsluze



Používejte ochranné rukavice



Stisknutí



Před odložením nástroje počkejte, než se elektrický nástroj úplně zastaví.



Nepoužívejte čisticí prostředky ani rozpouštědla..



Přístroj nikdy neostříkujte vodou.

Obecná bezpečnostní upozornění pro elektrické nářadí

VAROVÁNÍ! Přečtěte si všechna bezpečnostní upozornění, pokyny, obrázky a technické údaje dodané s tímto elektrickým nářadím. Při nedodržení všech níže uvedených pokynů může dojít k úrazu elektrickým proudem, požáru a/nebo vážnému zranění. **Uchovejte všechna varování a pokyny pro budoucí použití.** Termín „elektrické nářadí“ ve varováních se vztahuje na vaše elektrické

nářadí napájené ze sítě (s napájecím kabelem) nebo nářadí napájené z baterie (bez napájecího kabelu).

1. BEZPEČNOST PRACOVNÍHO PROSTORU

- a) **Udržujte pracovní prostor čistý a dobře osvětlený.** Nepořádek nebo tmavé prostory vedou k nehodám.
- b) **Nepracujte s elektrickým nářadím ve výbušném prostředí, například v blízkosti hořlavých kapalin, plynů nebo prachu.** Elektrické nářadí vytváří jiskry, které mohou zapálit prach nebo výpary.
- c) **Při práci s elektrickým nářadím udržujte děti a přihlížející v bezpečné vzdálenosti.** Budete-li rozptylováni, můžete ztratit kontrolu.

2. ELEKTRICKÁ BEZPEČNOST

- a) **Zástrčky elektrického nářadí musí odpovídat zásuvce. Nikdy zástrčku žádným způsobem neupravujte. S uzemněným elektrickým nářadím nepoužívejte žádné adaptérové zástrčky.** Neupravené zástrčky a odpovídající zásuvky snižují riziko úrazu elektrickým proudem.
- b) **Vyvarujte se tělesného kontaktu s uzemněnými povrchy, jako jsou potrubí, radiátory, sporáky a chladničky.** Pokud je vaše tělo uzemněno, existuje zvýšené riziko úrazu elektrickým proudem.
- c) **Nevystavujte elektrické nářadí dešti ani mokru.** Voda vnikající do elektrického nářadí zvyšuje riziko úrazu elektrickým proudem.
- d) **Nepoužívejte kabel nedovoleným způsobem. Nikdy nepou-**

žívejte kabel k přenášení, tahání nebo odpojování elektrického nářadí. Udržujte kabel mimo dosah tepla, oleje, ostrých hran nebo pohyblivých částí. Poškozené nebo zamotané kabely zvyšují riziko úrazu elektrickým proudem.

- e) **Při práci s elektrickým nářadím venku používejte prodlužovací kabel vhodný pro venkovní použití.** Při použití kabelu vhodného pro venkovní použití se snižuje riziko úrazu elektrickým proudem.
- f) **Pokud je provoz elektrického nářadí ve vlhkém prostředí nevyhnutelný, použijte zdroj chráněný proudovým chráničem (RCD).** Při použití ochrany RCD se snižuje riziko úrazu elektrickým proudem.

3. OSOBNÍ BEZPEČNOST

- a) **Zůstaňte ve střehu, sledujte, co děláte, a při práci s elektrickým nářadím používejte zdravý rozum. Nepoužívejte elektrické nářadí, jste-li unaveni nebo pod vlivem drog, alkoholu nebo léků.** Kvůli chvilce nepozornosti při práci s elektrickým nářadím může dojít k vážnému zranění.
- b) **Používejte osobní ochranné prostředky. Vždy noste ochranu očí.** Ochranné prostředky, jako je protiprachová maska, protiskluzová bezpečnostní obuv, ochranná přilba nebo chrániče sluchu používané ve vhodných podmínkách, omezují riziko zranění osob.
- c) **Zabraňte neúmyslnému spuštění. Před připojením ke zdro-**

- ji napájení a/nebo akumulátoru, zvednutím nebo přenášením náradí se ujistěte, že je vypínač ve vypnuté poloze. Přenášení elektrického náradí s prstem na spínači nebo manipulace s elektrickým náradím se zapnutým spínačem, může vést k úrazům.
- d) **Před zapnutím elektrického náradí odstraňte jakýkoliv seřizovací klíč nebo klíč.** Kvůli klíči nebo klíči připevněnému k rotující části elektrického náradí může dojít ke zranění.
- e) **Nesnažte se s náradím dosáhnout daleko od sebe. Vždy udržujte správný postoj a rovnováhu.** Získáte tak lepší kontrolu nad elektrickým náradím v neočekaných situacích.
- f) **Noste vhodný oděv. Nenoste volný oděv nebo šperky. Udržujte své vlasy a oděv mimo pohyblivé součásti.** Volné oblečení, šperky nebo dlouhé vlasy se mohou zachytit v pohyblivých součástech.
- g) **Pokud jsou k dispozici zařízení pro připojení zařízení k odsávání a sběru prachu, ujistěte se, že jsou připojena a správně používána.** Při použití sběrače prachu se může snížit nebezpečí související s prachem.
- h) **Nedopustíte, abyste na základě častého používání náradí polevili a ignorovali zásady bezpečnosti náradí.** Při nedbalém používání může během zlomku sekundy dojít k vážnému zranění.
4. **POUŽÍVÁNÍ A PÉČE O ELEKTRICKÉ NÁRADÍ**
- a) **Elektrické náradí nepoužívejte za použití síly. Používejte správné elektrické náradí pro danou aplikaci.** Správné elektrické náradí zvládne práci lépe a bezpečněji při rychlosti, pro kterou bylo navrženo.
- b) **Nepoužívejte elektrické náradí, pokud je nelze zapnout a vypnout vypínačem.** Jakékoliv elektrické náradí, které nelze ovládat vypínačem, je nebezpečné a musí být opraveno.
- c) **Před seřizováním, výměnou příslušenství nebo před uložením elektrického náradí vytáhněte zástrčku ze zásuvky a/nebo vyjměte z náradí akumulátor, je-li odnímatelný.** Díky takovým preventivním bezpečnostním opatřením se snižuje riziko náhodného spuštění elektrického náradí.
- d) **Nepoužívané elektrické náradí skladujte mimo dosah dětí a nedovolte osobám, které nejsou obeznámeny s elektrickým náradím nebo s těmito pokyny, aby s elektrickým náradím pracovaly.** Elektrické náradí je v rukou neškolených uživatelů nebezpečné.
- e) **Na elektrickém náradí a příslušenství provádějte údržbu. Zkontrolujte, zda nejsou pohyblivé části vychýleny nebo zablokovány, zda nejsou zlomené a zda neexistují jiné podmínky, které mohou ovlivnit činnost elektrického náradí. Je-li náradí poškozeno, nechte elektric-**

- ké nářadí před použitím opravit.** Mnoho nehod je způsobeno kvůli nedostatečně udržovanému elektrickému nářadí.
- f) **Řezné nástroje udržujte ostré a čisté.** Řádně udržované řezné nástroje s ostrými řeznými hranami se méně zasekávají a snáze se ovládají.
- g) **Elektrické nářadí, příslušenství, zásadce atd. používejte v souladu s těmito pokyny, s ohledem na pracovní podmínky a prováděnou práci.** Použití elektrického nářadí k jiným než určeným činnostem může vést k nebezpečné situaci.
- h) **Udržujte rukojeti a úchopové plochy v suchém a čistém stavu a bez oleje a mastnoty.** Kvůli kluzké rukojeti a úchopovým plochám nelze s nástrojem bezpečně manipulovat a ovládat jej v neočekávaných situacích.
5. **POUŽÍVÁNÍ A ÚDRŽBA AKUMULÁTOROVÉHO NÁŘADÍ**
- a) **Nabíjejte nástroj pouze nabíječkou specifikovanou výrobcem.** Nabíječka, která je vhodná pro jeden typ akumulátoru, může při použití s jiným akumulátorem způsobit nebezpečí požáru.
- b) **Používejte elektrické nářadí pouze se speciálně označenými akumulátory.** Použití jiných akumulátorů může dojít ke zranění a požáru.
- c) **Pokud baterii nepoužíváte, uchovávejte ji mimo dosah jiných kovových předmětů, jako jsou kancelářské sponky, mince, klíče, hřebíky, šrouby nebo jiné malé kovové předměty, kvůli nimž může dojít k propojení kontaktů.** Kvůli zkratování svorek akumulátoru může dojít k popáleninám nebo požáru.
- d) **Za nevhodných podmínek může z akumulátoru unikat kapalina – zabraňte kontaktu s ní. Pokud ke kontaktu náhodou dojde, opláchněte vodou. Pokud se kapalina dostane do očí, vyhledejte navíc lékařskou pomoc.** Kapalina vytékající z baterie může způsobit podráždění nebo popáleniny.
- e) **Nepoužívejte akumulátor nebo nářadí, které je poškozené nebo upravené.** Poškozené nebo upravené akumulátory mohou vykazovat nepředvídatelné chování vedoucí k požáru, výbuchu nebo riziku zranění.
- f) **Nevystavujte akumulátor ani nářadí ohni nebo nadměrné teplotě.** Při vystavení ohni nebo teplotě nad 130 °C může dojít k výbuchu.
- g) **Dodržujte všechny pokyny pro nabíjení a nenabíjejte akumulátor ani nářadí mimo teplotní rozsah uvedený v pokynech.** Při nesprávném nabíjení nebo při teplotách mimo stanovený rozsah může dojít k poškození akumulátoru a zvýšenému riziku požáru.
6. **SERVIS**
- a) **Nechte své elektrické nářadí opravit kvalifikovanou osobou, která použije pouze identické náhradní díly.** Tím bude zachová-

na bezpečnost elektrického nářadí.

- b) **Poškozené akumulátory nikdy neopravujte.** Servis akumulátorových sad by měl provádět pouze výrobce nebo autorizovaní poskytovatelé servisu.

Bezpečnostní upozornění ohledně nůžek na živý plot

- a) **Nepoužívejte nůžky na živý plot za špatného počasí, zejména pokud hrozí nebezpečí blesků.** Tím se sníží riziko zásahu bleskem.
- b) **Udržujte všechny síťové kabely a přívody mimo oblast stříhání.** Síťové kabely nebo přívody mohou být skryty v živých plotech nebo keřích, a proto mohou být náhodně přerušeny čepelí.
- c) **Používejte ochranu sluchu.** Přiměřené ochranné prostředky snižují riziko ztráty sluchu.
- d) **Nůžky na živý plot držte pouze za izolované plochy rukojeti, protože čepel by se mohla dotknout skryté kabeláže.** Kontakt čepelí s vodičem pod napětím může způsobit, že se napětí přenesou na odkryté kovové části nůžek na živý plot, a obsluha by tak mohla být zasažena elektrickým proudem.
- e) **Udržujte všechny části těla mimo dosah čepel. Neodstraňujte řezaný materiál ani nedržte řezaný materiál, když se čepel pohybuje.** Čepel se pohybuje i po vypnutí spínače. Kvůli chvilce nepozornosti při práci s nůžkami

na živý plot může dojít k vážnému zranění.

- f) **Při odstraňování uvízlého materiálu nebo při údržbě nůžek na živý plot se ujistěte, že všechny vypínače napájení jsou vypnuté a zámek je v uzamčené poloze.** Neočekávané spuštění nůžek na živý plot při odstraňování uvízlého materiálu nebo při provádění údržby může způsobit vážné zranění.
- g) **Nůžky na živý plot přenášejte za rukojeť se zastavenou čepelí a dávejte pozor, aby nedošlo ke stisknutí jakéhokoli spínače.** Správné přenášení nůžek na živý plot sníží riziko neúmyslného spuštění a následného zranění čepelí.
- h) **Pokud nůžky na živý plot přemísťujete nebo ukládáte, vždy používejte krytku čepel.** Správná manipulace s nůžkami na živý plot sníží riziko zranění čepelí.

Bezpečnostní upozornění pro sekačku na trávu

- a) **Nůžky na trávu nepoužívejte za špatného počasí, zejména pokud hrozí nebezpečí blesků.** Tím se sníží riziko zásahu bleskem.
- b) **Udržujte všechny síťové kabely a přívody mimo oblast stříhání.** Síťové kabely nebo přívody mohou být náhodně přerušeny čepelí.
- c) **Používejte ochranu sluchu.** Přiměřené ochranné prostředky snižují riziko ztráty sluchu.
- d) **Nůžky na trávu držte pouze za izolované plochy rukojeti,**

protože čepel by se mohla dotknout skryté kabeláže. Kontakt čepelí s vodičem pod napětím může způsobit, že se napětí přenesne na odkryté kovové části nůžek na trávu, a obsluha by tak mohla být zasažena elektrickým proudem.

- e. **Udržujte všechny části těla mimo dosah čepelí. Neodstraňujte řezaný materiál ani nedržte řezaný materiál, když se čepel pohybuje.** Čepel se pohybuje i po vypnutí spínače. Kvůli chvilce nepozornosti při práci s nůžkami na trávu může dojít k vážnému zranění.
- f. **Při odstraňování uvízlého materiálu nebo při údržbě nůžek na trávu se ujistěte, že všechny vypínače napájení jsou vypnuté a zámek je v uzamčené poloze.** Neočekávané spuštění nůžek na trávu při odstraňování uvízlého materiálu nebo při provádění údržby může způsobit vážné zranění.
- g. **Nůžky na trávu přenášejte za rukojeť se zastavenou čepelí a dávejte pozor, aby nedošlo ke stisknutí jakéhokoli spínače.** Správné přenášení nůžek na trávu sníží riziko neúmyslného spuštění a následného zranění čepelí.
- h. **Pokud nůžky na trávu přemísťujete nebo ukládáte, vždy nasadte krytku čepelí.** Správná manipulace s nůžkami na trávu sníží riziko zranění čepelí.

Dodatečné bezpečnostní pokyny pro nůžky na trávu a živý plot

- Pro vlastní bezpečnost noste osobní ochranné pomůcky:



- Používejte ochranu zraku
- Používejte chrániče sluchu
- Používejte ochranné rukavice
- Noste vhodný pracovní oděv, jako jsou pevné boty s protiskluzovou podrážkou a robustní dlouhé kalhoty.
- Nenoste dlouhé oděvy ani šperky, protože tyto mohou být zachyceny pohyblivými částmi.
- Nepoužívejte přístroj při chůzi na bosu nebo pokud chodíte v otevřených sandálech.
- Přístroj je určen pro použití dospělými. Mládež ve věku nad 16 let smí přístroj používat pouze pod dohledem.
- **Přístroj je určen pro stříhání trávy a živých plotů. S tímto přístrojem neřežte větve, tvrdé dřevo ani nic jiného.** Mohlo by dojít k poškození přístroje.
- **Držte přístroj správně, např. oběma rukama za rukojeť, pokud jsou k dispozici dvě rukojeti.** Ztráta kontroly nad přístrojem může vést ke zraněním.
- **Při práci s přístrojem noste vhodný oděv a odpovídající pracovní rukavice. Nikdy přístroj neuchopte za řezný nůž ani jej nezvedejte za řezný nůž.** Kontakt s řezným nožem může vést ke zranění.

- **Nepoužívejte přístroj v blízkosti vznětlivých kapalin nebo plynů.** V případě zkratu hrozí nebezpečí požáru- a výbuchu.
 - Před spuštěním přístroje se vždy ujistěte, zda je přístroj správně v jedné ze specifikovaných pracovních poloh.
 - **Nože je nutné pravidelně kontrolovat z hlediska opotřebení a nechat je přebrousit.** V případě tupých nožů dojde k přetížení přístroje. Na z toho vyplývající škody se nevztahuje záruka.
 - Přístroj vypněte a vyjměte akumulátor. Ujistěte se, zda se všechny pohyblivé díly zcela zastavily
 - vždy při opuštění přístroje;
 - před povolením zablokování nebo odstraněním ucpání;
 - před kontrolou, čištěním nebo prací na přístroji.
 - Pokud řezací zařízení narazí na cizí předmět nebo stroj začne abnormálně silně vibrovat, je nutná okamžitá kontrola:
 - zkontrolujte uvolněné části a pevně je dotáhněte;
 - zjistěte poškození;
 - vyměňte poškozené díly za ekvivalentní nebo nechte přístroj opravit.
 - **Nepokoušejte se přístroj opravit sami, ledaže máte k tomu účelu potřebnou kvalifikaci. Veškeré práce, neuvedené v tomto návodu k obsluze, smí být provedeny pouze naším servisním střediskem.** Mnoho nehod je způsobeno v důsledku nedostatečně udržovaného přístroje.
 - **Používejte pouze příslušenství doporučené společností PARKSIDE.** Kvůli nevhodnému příslušenství může dojít k úrazu elektrickým proudem nebo požáru.
- Bezpečnostní pokyny pro přístroje s vestavěným akumulátorem**
- **Nevystavujte přístroj po delší dobu silnému slunečnímu záření. Přístroj nepokládejte na topná tělesa.** Vysoká teplota škodí akumulátoru. Hrozí nebezpečí výbuchu.
 - **Zahřátý přístroj nechte před nabíjením vychladnout.**
 - **Přístroj neotevírejte s výjimkou trvalého odstranění akumulátoru před likvidací. Zabraňte mechanickému poškození akumulátoru.** Hrozí nebezpečí zkratu. Mohou unikát výpary, dráždivé dýchací cesty. Zajistěte přívod čerstvého vzduchu. V případě potíží vyhledejte lékařskou pomoc.
 - Přístroj nepoužívejte během nabíjení. Nepoužívejte prodlužovací kabel. Síťový zdroj se smí používat pouze ve vnitřních prostorách. Vnikající voda zvyšuje riziko úrazu elektrickým proudem.
- Zbytková nebezpečí**
- I když tento přístroj používáte správně, existují vždy zbytková rizika. V souvislosti s konstrukčním návrhem a provedením tohoto přístroje mohou vzniknout níže uvedená nebezpečí:
- zranění očí, nebude-li nošena žádná vhodná ochrana očí.

- poškození sluchu, pokud není použita žádná vhodná ochrana sluchu.
- ohrožení zdraví vyplývající z vibrací rukou a paží, pokud se přístroj používá delší dobu nebo není řádně veden a udržován.
- pořezání

⚠ VAROVÁNÍ! Nebezpečí z elektromagnetických polí, která jsou generována během provozu přístroje. Pole může za určitých okolností ovlivňovat aktivní nebo pasivní lékařské implantáty. K omezení nebezpečí vážných nebo smrtelných zranění, doporučujeme osobám s lékařskými implantáty konzultovat svého lékaře a výrobce lékařského implantátu, než budou zařízení obsluhovat.

Příprava

Ovládací části

Před prvním uvedením přístroje do provozu se seznamte s ovládacími částmi.

- Aktivační tlačítko (3)
 - Stiskněte aktivační tlačítko (3). Stavový indikátor LED (4) svítí trvale zeleně a přístroj je aktivován.
 - Stiskněte znovu aktivační tlačítko (3) a podržte ho stisknuté na 3 sekundy. Stavový indikátor LED (4) zhasne a přístroj je deaktivován.
- **zapínač/vypínač (8)**
 - Zapnutí: Stiskněte
 - Vypnutí: Pusťte

• Aretace, hlava přístroje (5)

Pro pohodlné řezání hran můžete hlavu přístroje (1) otáčet (3 poloh +90°, 0°, -90°).

Postup (Obr. D)

- Stiskněte aretaci (5) a otočte hlavu přístroje (1) do požadované polohy.
- Pusťte aretaci (5), aby hlava přístroje (1) zaskočila.

Zastrčení/výměna příslušenství

⚠ UPOZORNĚNÍ! Dbejte na to, abyste zařízení před zastrčením nebo výměnou příslušenství přístroje deaktivovali, aby tak nedošlo k ohrožení a zranění osob.

Zastrčení příslušenství

Postup (Obr. C)

1. Nasadte výstupek (16) nože nůžek na trávu (10) nebo nože nůžek na keře (12) do drážky na spodní straně hlavy přístroje (1).
2. Zaklapněte příslušenství směrem k hlavě přístroje (1).
3. Stiskněte obě odblokovací tlačítka nože (9) na pravé a levé straně příslušenství.
4. Odblokovací tlačítka nože (9) pusťte, jakmile je příslušenství v jedné rovině s hlavou přístroje (1).
5. Tahem za příslušenství zkontrolujte jeho upevnění.

Sejmutí příslušenství

Postup (Obr. C)

1. Stiskněte obě odblokovací tlačítka nože (9) na pravé a levé straně příslušenství.
2. Zaklapněte příslušenství směrem dopředu.

3. Sejměte příslušenství.

Kontrola stavu nabití

Postup

1. Ukazatel stavu nabití (2) během provozu svítí.
Stav nabití akumulátoru se zobrazí rozsvícením příslušných LED na ukazateli stavu nabití (2).
červená, oranžová a zelená → akumulátor nabitý
červená a oranžová → akumulátor částečně nabitý
červená → akumulátor je nutné dobít
2. Nabíjte akumulátor, když svítí pouze červená LED ukazatele stavu nabití (2).

Nabití akumulátoru

⚠ UPOZORNĚNÍ! Nebezpečí poranění v důsledku unikajícího elektrolytického roztoku. Akumulátor nevystavujte extrémním podmínkám, jako je např. vysoká teplota a náraz. Při vniknutí do očí nebo zasažení pokožky opláchněte postižená místa vodou nebo neutralizačním roztokem a vyhledejte pomoc lékaře.

⚠ VAROVÁNÍ! Nebezpečí úrazu elektrickým proudem. Akumulátor nabíjejte pouze v suchých místnostech. **OZNAMENÍ!** Přístroj nabíjejte pouze pomocí námi dodaného síťového zdroje (*Náhradní díly a příslušenství, str. 180*).

Upozornění

- Přístroj napájejte pouze napětím SELV (Safety Extra Low Voltage / bezpečnostní nízké napětí) dle označení na přístroji.

- Před prvním použitím akumulátor nabíjte.
- Vždy dodržujte platné bezpečnostní pokyny a také předpisy a pokyny pro ochranu životního prostředí.
- Na závady způsobené neodbornou manipulací se záruka nevztahuje.

Podmínky

- síťový zdroj (nejsou dodány)
- nabíjecí kabel USB-C (14)

Postup (Obr. A)

1. Zapojte nabíjecí kabel USB-C (14) do síťového zdroje.
2. Zapojte nabíjecí kabel USB (14) s nabíjecí zdířkou (7) přístroje.
3. Zapojte síťový zdroj do zásuvky. Ukazatel stavu nabití svítí (2):
 - **červená/oranžová/zelená:**
Akumulátor je zcela nabitý
Doporučená doba nabíjení je cca 1 hodina. Této doby nabíjení se dosáhne pouze za použití zdroje napájení.
Doba nabíjení je mimo jiné ovlivněna faktory, jako je teplota prostředí a akumulátoru a také použitého síťového napětí, a může se proto příp. lišit od uvedených hodnot.
4. Po úspěšném nabíjení nejdříve vytáhněte zástrčku síťového zdroje ze zásuvky. Vyjměte nabíjecí kabel USB (14) z přístroje. Přístroj nepoužívejte během nabíjení. Nepoužívejte prodlužovací kabel. Síťový zdroj se smí používat pouze ve vnitřních prostorách.

Vnikající voda zvyšuje riziko úrazu elektrickým proudem.

Provoz

Všeobecné pokyny k práci

⚠ VAROVÁNÍ! Nebezpečí zranění!
Dodržujte následující pokyny.

- Při provozu přístroje vždy nosíte pevnou obuv, dlouhé kalhoty, ochranu sluchu, pracovní rukavice a ochranné brýle.
- Příklad je určen pouze pro práci, při kterých stojíte na zemi, a ne na žebříku nebo jiném nestabilním povrchu.
- Dodržujte pokyny pro údržbu a čištění přístroje.
- Při zablokování nože nůžek na trávu a keře (10)/(12) pevnými předměty přístroj ihned vypněte a deaktivujte.
Stiskněte k tomu aktivací tlačítko (3) a podržte ho stisknuté po dobu 3 sekund. Stavový indikátor LED (4) zhasne a přístroj je deaktivován. Až poté odstraňte předmět.
- Používejte pouze ostré nože, abyste dosáhli dobrého řezného výkonu a chránili přístroj a akumulátor.
- Mírné škrábance na řezných hranách můžete sami vyhladit. K tomu účelu obtáhněte řezné hrany naolejovaným kamenem. Pouze ostré nože přinášejí dobrý řezný výkon.
- Během práce nezatěžujte přístroj tak, že by došlo k jeho zastavení.

- Je-li spínač poškozen, nesmí se s přístrojem dále pracovat.

Práce s nůžkami na trávu

- Tráva se nejlépe kosí, když je suchá a není příliš vysoká.

Práce s nůžkami na keře (plotovými nůžkami)

- Pohybujte přístrojem rovnoměrně vpřed nebo obloukovitým pohybem nahoru a dolů.
- Oboustranný nůž nůžek na keře (12) umožňuje řezání v obou směrech nebo pohybem sem a tam ze strany na stranu.

Před provozem

Před každým provozem proveďte následující kroky. Tím zajistíte dlouhou životnost a spolehlivé užívání.

- **OZNÁMENÍ!** Škody na noži nůžek na trávu a keře (10)/(12). Při řezání dbejte na to, abyste nezachytili o cizí předměty, např. kameny, drátěný plot nebo podpěry rostlin.
- Před každým použitím přístroje zkontrolujte případné zjevné vady, např. uvolněné, opotřebované nebo poškozené součásti. Zkontrolujte pevné utažení šroubů v noži nůžek na trávu a živý plot (10)/(12).
- Neřežte s tupým nebo opotřebovaným nožem nůžek na trávu a keře (10)/(12), protože jinak přetížíte motor a převodovku vašeho přístroje.

Zapnutí a vypnutí

Upozornění

Stavový indikátor LED (4) signalizuje stav přístroje takto:

- **LED→zelená:** Přístroj je aktivován a připraven k provozu.
- **LED→červená:** Přístroj běží a je dále připraven k provozu.
- **LED→vyp:** Přístroj je deaktivován.

Zapnutí (Obr. B)

▲ UPOZORNĚNÍ! Zranění osob nebo poškození přístroje! Dbejte na bezpečný postoj a přístroj držte pevně jednou rukou v dostatečné vzdálenosti od svého těla.

1. Ujistěte se, zda jsou zajištěny následující pohyblivé části:
 - Aretace (5) otočné hlavy přístroje (1)
2. Odstraňte kryt nože (11)/(13).
3. Přístroj vždy držte za rukojeť (6).
4. **OZNÁMENÍ!** Před zapnutím přístroje dbejte na to, aby nedošlo ke kontaktu přístroje s jinými předměty.
Stiskněte aktivační tlačítko (3). Stavový indikátor LED (4) svítí zeleně a přístroj je připraven k provozu.
Pokud do 5 sekund neproběhne další krok, přístroj se automaticky deaktivuje a zhasne stavový indikátor LED.
5. Stiskněte zapínač/vypínač (8). Přístroj běží nejvyšší rychlostí. Stavový indikátor LED (4) svítí červeně.

Vypnutí (Obr. B)

1. Zapínač/vypínač (8) pusťte.

Po puštění zapínače/vypínače zůstane přístroj 5 sekund připravený k provozu (stavový indikátor LED→červená). Poté se přístroj automaticky deaktivuje, stavový indikátor LED (4) zhasne a přístroj je nutné v případě potřeby znovu aktivovat.

2. Před odložením nástroje počkejte, než se elektrický nástroj úplně zastaví.

Přeprava

Upozornění

- Přístroj vypněte a dbejte na to, aby byl deaktivován. Ujistěte se, zda se všechny pohyblivé díly zcela zastavily.
- Nůžky na trávu a keře vždy přepravujte s krytem nože (11)/(13).
- Přístroj vždy přenášejte za rukojeť (6).

Čištění, údržba a skladování

▲ VAROVÁNÍ! Nebezpečí zranění v důsledku neúmyslného spuštění přístroje. Chraňte se při údržbě a čištění. Dbejte na to, aby přístroj byl deaktivován (viz *Ovládací části, str. 170*).

▲ UPOZORNĚNÍ! Pořezání! Při manipulaci s noži noste rukavice odolné proti proříznutí. Opravné a údržbářské práce, které nejsou popsány v tomto návodu k obsluze, nechte vykonat prostřednictvím našeho servisního centra. Používejte pouze originální náhradní díly.

Čištění (Obr. E)

⚠ VAROVÁNÍ! Nebezpečí úrazu elektrickým proudem! Nikdy přístroj neostříkujte vodou.

OZNÁMENÍ! Nebezpečí poškození. Chemické látky mohou poškodit plastové části přístroje. Nepoužívejte čisticí prostředky ani rozpouštědla.

- Udržujte větrací otvory, kryt motoru a rukojeti zařízení v čistotě. Použijte za tím účelem vlhký hadřík nebo kartáč.

Čištění a údržba nože

Potřebné nástroje a pomocné prostředky (nejsou dodány)

- Hadr
- pečující olejový sprej

Údržba po každém použití

- Odstraňte usazený zelený odpad.
- Vyčistěte nůž nůžek na trávu a keře (10)/(12) naolejovaným hadrem.
- Ošetřete nůž nůžek na trávu a keře (10)/(12) pečujícím olejovým sprejem.

Údržba

- Před každým použitím přístroje zkontrolujte případné zjevné vady, např. uvolněné, opotřebované nebo poškozené součásti. Zkontrolujte pevné utažení šroubů na noži nůžek na trávu a keře (10)/(12).
- Zkontrolujte kryty a ochranná zařízení, zda nejsou poškozena a zda jsou správně nasazena. Podle potřeby je vyměňte.
- Mírné škrábance na řezných hranách můžete opatrně sami vyhladit. K tomu účelu obtáhněte řez-

nou hranu naolejovaným kamenem.

- Podle potřeby naostřete tupé nože (viz *Ostření nožů*, str. 174). Pokud jsou nože tupé nebo mají větší rýhy, může dojít k zablokování řezacího mechanismu. Pouze ostré nože přinášejí dobrý řezný výkon.
- Silně poškozené nebo ohnuté nože nesmí být dále používány a musí být vyměněny (viz *Náhradní díly a příslušenství*, str. 180).

Ostření nožů

Upozornění

- Zkontrolujte řezné hrany. Při viditelných škrábancích, promáčknutích nebo tupých řezných hranách je vhodné nože přebrousit. Řezné nože nesmí modrat – to znamená, že jsou přehřáté.
- Úhel ostření - nůž nůžek na trávu
 - Nůž nahoře: 35°
 - Nůž dole: 45°
- Úhel ostření - nůž nůžek na křoví
 - Nůž nahoře: 45°
- Sejměte příslušenství (viz *Zastrčení/výměna příslušenství*, str. 170).
- Z nožů odstraňte zbytky řezu a nečistoty.
- Při ostření nožů používejte protiskluzovou podložku, aby byla zajištěna bezpečnost práce.

Potřebné nástroje a pomocné prostředky (nejsou dodány)

- Jehlový pilník/Plochý pilník
 - Zrnitost: ≈200
- Hadr
- pečující olejový sprej

nůž nůžek na křoví

Upozornění

- Řezné nože lze posunout do správné polohy pomocí hnací objímky (17).

Postup (Obr. F)

1. Umístíte řezné nože nůžek na keře (12) tak, aby byly řezné hrany dobře přístupné.
2. Naostříte každou řeznou hranu horního řezného nože pomocí pilníku směrem vpřed – dodržujte přítom úhel ostření (viz *Ostření nožů, str. 174*). Přiložte pilník pod správným úhlem a jemně jej vedte k řezné hraně (obvykle stačí 2–3 tahy).
Důležité: pracujte klidně a plynule. **OZNÁMENÍ!** Brousí se pouze pohyblivý horní nůž se šikmým výbrusem. Spodní pevný nůž zůstává nebroušený.
3. Vzniklý prach po pilování odstraňte vlhkým hadříkem.
4. Nože oboustranně postříkejte pečujícím olejovým sprejem.
5. Nasadte příslušenství a zapněte přístroj na cca 5 sekund, aby se olej rovnoměrně rozprostřel po noži a byla zajištěna spolehlivá ochrana proti korozi.

nůž nůžek na trávu

Upozornění

- Řezné nože lze posunout do správné polohy pomocí hnací objímky (17).

Postup (Obr. F)

1. Horní řezný nůž z nožů nůžek na trávu (10) posuňte zcela v jednom

směru, aby byla dobře přístupná jedna strana řezných hran.

2. Naostříte řezné hrany horního řezného nože pomocí pilníkem směrem vpřed – dodržte úhel ostření (viz *Ostření nožů, str. 174*). Přiložte pilník pod správným úhlem a jemně jej vedte k řezné hraně (obvykle stačí 2–3 tahy).
Důležité: pracujte klidně a plynule.
3. Posuňte horní řezný nůž zcela druhým směrem, aby byla dobře přístupná druhá strana řezných hran.
4. Nyní naostříte zbývající řezné hrany horního řezného nože.
5. Obratíte nůž a stejným způsobem opracujete zbývající řezné hrany.
6. Vzniklý prach po pilování odstraňte vlhkým hadříkem.
7. Nože oboustranně postříkejte pečujícím olejovým sprejem.
8. Nasadte příslušenství a zapněte přístroj na cca 5 sekund, aby se olej rovnoměrně rozprostřel po noži a byla zajištěna spolehlivá ochrana proti korozi.

Skladování

Přístroj a příslušenství skladujte vždy:

- čisté
- suché
- chráněné před prachem
- mimo dosah dětí
- s krytem nože (11)/(13) na noži nůžek na trávu a keře (10)/(12)
 - Kryt nože je důležitým bezpečnostním zařízením. Pokud se kryt nože poškodí, nepoužívejte jej a ihned ho vyměňte.

- Skladovací teplota akumulátoru a přístroje je mezi 15–25 °C. Během skladování zabraňte extrémnímu chladu nebo teplu. Akumulátor tím může ztratit výkon nebo se poškodit.
- Akumulátor uskladněte pouze v částečně nabitém stavu. Při delším skladování by měl být stav nabití 40–60 %.
- Během delší doby skladování zkontrolujte cca každé 3 měsíce stav nabití akumulátoru. V případě potřeby akumulátor dobijte.

Likvidace/ochrana životního prostředí

Vyjměte akumulátor z přístroje (viz „Demontáž akumulátoru za účelem likvidace“) a přístroj, akumulátor, příslušenství a obal odevzdejte k ekologické recyklaci.



Elektrická zařízení nepatří do domácího odpadu.

Symbol přeškrtnuté popelnice na kolečkách znamená, že tento výrobek nesmí být po skončení své životnosti likvidován jako netříděný komunální odpad.

Směrnice 2012/19/EU o odpadních elektrických a elektronických zařízeních (OEEZ):

Spotřebitelé jsou ze zákona povinni recyklovat elektrická a elektronická zařízení na konci jejich životnosti způsobem šetrným k životnímu prostředí. Tímto způsobem je zajištěna recykla-

ce šetrná k životnímu prostředí a šetřící zdroje.

V závislosti na tom, jak je vše implementováno ve vnitrostátním právu, máte následující možnosti:

- vrátit v prodejně,
- odevzdat na oficiálním sběrném místě,
- zaslat zpět výrobci/distributorovi.

Tento stav se netýká příslušenství starých přístrojů a pomocných prostředků bez elektrických součástí.

Pokyny pro likvidaci akumulátorů



Akumulátor neodhazujte do domovního odpadu ani do ohně (nebezpečí exploze) či do vody. Poškozené akumulátory mohou při úniku jedovatých výparů či kapalin poškodit životní prostředí a zdraví osob.

- Akumulátory neotevírejte a vyhýbejte se mechanickému poškození. Hrozí nebezpečí zkratu, přičemž se mohou uvolňovat výpary dráždivé dýchací cesty.
- Z bezpečnostních důvodů je třeba akumulátory před likvidací vybit.
- Póly přelepte lepicí páskou, aby nedošlo ke zkratu.
- Akumulátory zlikvidujte přes obchod nebo sběrné místo.
- **Poškozené akumulátory**
S akumulátory poškozenými zvenčí zacházejte obzvláště opatrně!
 - Poškozených akumulátorů se nedotýkejte holými rukama.
 - Pokud póly nemůžete přelepit lepicí páskou, vložte akumulá-

tory jednotlivě do plastového sáčku.

- Poškozené akumulátory vložte jednotlivě do nehořlavé, uzavíratelné nádoby, kterou lze ještě naplnit pískem.
- Poškozené akumulátory odevzdejte do sběrného místa s odborným personálem.

Demontáž akumulátoru za účelem likvidace

⚠ UPOZORNĚNÍ! Nebezpečí zranění. Zapněte přístroj, dokud se akumulátor nevybijí. Demontujte pouze vybitý akumulátor.

Potřebné nástroje (nejsou dodány)

- šroubovák s křížovou drážkou
- Boční řezák

Postup

1. Pomocí vhodného šroubováku povolte všechny šrouby s křížovou drážkou na krytu.
2. Odstraňte šrouby a otevřete kryt.
3. Stáhněte nastřčený drát na záporném pólu (černý).
4. Stáhněte nastřčený drát na kladném pólu (červený).
5. Vyjměte akumulátor.

Akumulátor zlikvidujte v souladu s místními předpisy.

Hledání chyb

Následující tabulka Vám pomůže odstranit malé poruchy:

Problém	Možná příčina	Odstranění chyby
Přístroj se nespustí	Vybití akumulátoru	Nabíjení akumulátoru (viz <i>Nabití akumulátoru, str. 171</i>)
	Přístroj deaktivován	Aktivace přístroje (viz <i>Ovládací části, str. 170</i>)
Přístroj pracuje přerušovaně	Vadný motor	Obráťte se na servisní středisko.
Nůž nůžek na trávu a keře (10)/(12) se zahřívá	Nůž nůžek na trávu a keře (10)/(12) je tupý nebo vykazuje nerovnosti	Nůž nůžek na trávu a keře (10)/(12) nabruste (<i>Udržba, str. 174</i>) nebo vyměňte (<i>Náhradní díly a příslušenství, str. 180</i>)
	Příliš velké tření v důsledku nedostatečného mazání	Namažte nůž nůžek na trávu a keře (10)/(12)

Problém	Možná příčina	Odstranění chyb
Špatné výsledky řezání	Nůž nůžek na trávu a keře (10)/(12) je tupý nebo vykazuje nerovnosti	Nůž nůžek na trávu a keře (10)/(12) nabrušte (<i>Údržba, str. 174</i>) nebo vyměňte (<i>Náhradní díly a příslušenství, str. 180</i>)
	Příliš velké tření v důsledku nedostatečného mazání	Namažte nůž nůžek na trávu a keře (10)/(12)
	Znečištěný nůž (10/12)	Vyčistěte nůž nůžek na trávu a keře (10)/(12)

Servis

Záruka

Vážení zákazníci, na tento výrobek získáváte záruku 3 let od data zakoupení. V případě závad na tomto výrobku máte nárok na zákonná práva vůči prodejci tohoto výrobku. Tato zákonná práva nejsou omezena níže uvedenou zárukou.

Záruční podmínky

Záruční doba začíná datem nákupu. Dobře uschovejte originální pokladní doklad. Tento doklad je potřebný jako doklad o koupi. Dojde-li k vadě materiálu nebo výrobní vadě během tří let od data nákupu tohoto výrobku, opravíme nebo vyměníme Vám výrobek podle našeho uvážení zdarma. Toto záruční plnění vyžaduje, aby vadný výrobek a doklad o koupi (pokladní doklad) byly předloženy během tříleté lhůty a bylo stručně písemně popsáno, o jakou závadu se jedná a kdy k ní došlo.

Pokud je vada kryta naší zárukou, obdržíte zpět opravený nebo nový

výrobek. S opravou nebo výměnou výrobku nezačne plynout nová záruční doba.

Záruční doba a zákonné nároky z vad

Záruční doba se záručním plnění neprodlouží. To platí také pro vyměněné a opravené díly. Jakákoli poškození nebo vady, které se již v době nákupu vyskytly, je nutné nahlásit ihned po vybalení. Opravy provedené po uplynutí záruční doby jsou za poplatek.

Rozsah záruky

Výrobek byl pečlivě vyroben podle přísných směrnic pro jakost a před dodáním pečlivě zkontrolován. Záruční plnění platí pro vady materiálu nebo výrobní vady. Tato záruka se nevztahuje na díly výrobku, které jsou vystaveny běžnému opotřebení, a lze je proto považovat za opotřebitelné součásti (např. nůž nůžek na trávu/ nůž nůžek na křoví) nebo za poškození křehkých částí (např. spinač). Tato záruka zaniká, pokud je výrobek poškozen, nesprávně používán nebo není udržován. Rovněž na škody

způsobené vodou, mrazem, bleskem a ohněm nebo nesprávnou přepravou. Pro správné používání výrobku se musí přesně dodržovat všechny pokyny uvedené v návodu k obsluze. Je nutné se bezpodmínečně vyvarovat použití a jednání, které nejsou v tomto návodu k obsluze doporučovány nebo před nimiž se varuje.

Výrobek je určen pouze pro soukromé použití a není určen ke komerčnímu používání. Záruka zaniká v případě hrubého a nesprávného zacházení, použití násilí a zásahů, které nebyly provedeny naší autorizovanou servisní pobočkou.

Vyřízení v záručním případě

V zájmu rychlého zpracování Vašeho požadavku postupujte podle následujících pokynů:

- Pro všechny dotazy si připravte doklad o koupi a číslo položky (např. IAN 508099_2507) jako doklad o nákupu.
- Číslo položky naleznete na typovém štítku na výrobku, na rytině na výrobku, na titulní straně návodu k obsluze (vlevo dole) nebo na nálepce na zadní nebo spodní straně výrobku.
- Pokud se vyskytnou funkční chyby nebo jiné závady, nejprve kontaktujte níže uvedené servisní středisko **telefonicky** nebo použijte náš **kontaktní formulář**, který najdete na stránkách *parkside-diy.com* v kategorii **Servis**.
- Po konzultaci s naším servisním střediskem můžete bezplatně zaslat vadný výrobek na adresu služby, kterou jste obdrželi,

li, s přiloženým dokladem o koupi (účtenkou), s uvedením povahy vady a kdy k ní došlo. K zamezení problémů s přijetím a dalším nákladům je bezpodmínečně nutné používat pouze adresu, která Vám byla oznámena. Ujistěte se, že zásilka není zaslaná nevyplaceně, není objemným zbožím, expresem nebo jiným speciálním nákladem. Zašlete výrobek včetně veškerého příslušenství dodaného při nákupu a zajistěte, aby přepravní obal byl dostatečně bezpečný.



Na stránkách *parkside-diy.com* můžete nahlížet do těchto a mnoha dalších příruček a stahovat je. S tímto QR kódem se dostanete přímo na *parkside-diy.com*. Vyberte svou zemi a vyhledejte pomocí vyhledávací masky návody k obsluze. Zadáním čísla položky (IAN) 508099_2507 můžete otevřít svůj návod k obsluze.

Oprávérenská služba

Pro opravy, které **nepodléhají záruce**, se obraťte na servisní středis-

ko. Tam Vám rádi poskytneme odhad nákladů.

- Můžeme přijímat pouze přístroje, které byly při zaslání dostatečně zabaleny a ofrankovány.
Upozornění: Zašlete Váš přístroj vyčištěný a s odkazem na závadu na adresu uvedenou v servisním středisku.
- Nepřijmou se přístroje zaslané neoprávněně, přístroje zaslané jako objemné zboží nebo expres zaslané přístroje nebo přístroje odeslané jinou speciální dopravou.
- Vaše odeslané vadné přístroje zlikvidujeme bezplatně.

Service-Center



Servis Česko

Tel.: 8000 23611

Kontaktní formulář na

parksidediy.com

IAN 508099_2507

Dovozce

Upozorňujeme, že následující adresa není servisní adresou. Nejprve kontaktujte výše uvedené servisní středisko.

Grizzly Tools GmbH & Co. KG

Stockstädter Str. 20

63762 Großostheim

NĚMECKO

www.grizzlytools.de

Náhradní díly a příslušenství

Náhradní díly a příslušenství jsou k dostání na webových stránkách www.grizzlytools.shop. Pokud máte problémy při objednání, kontaktujte nás prostřednictvím našeho online obchodu. V případě dalších dotazů se obraťte na: *Service-Center, str. 180*

Poz. č.	Název	Obj. č.
10	nůž nůžek na trávu	91105103
11	kryt nože (nůž nůžek na trávu)	91105102
12	nůž nůžek na křoví	91105101
13	kryt nože (nůž nůžek na křoví)	91105100
	síťový zdroj (5 V; 2200 mA) + nabíjecí kabel USB-C, EU	80001030
	síťový zdroj (5 V; 2200 mA) + nabíjecí kabel USB-C, UK	80001031

Překlad původního EU prohlášení o shodě

Výrobek: **Aku nůžky na trávnik a živý plot**

Model: **PGSA 4 D5**

Sériové číslo: 000001-777000

Výše popsaný předmět prohlášení je ve shodě s příslušnými harmonizačními právními předpisy Unie:

**2006/42/EC • 2014/30/EU • 2000/14/EC & 2005/88/EC
• 2011/65/EU & (EU) 2015/863**

Výše popsaný předmět prohlášení je ve shodě se směrnicí Evropského parlamentu a Rady 2011/65/EU ze dne 8. června 2011 o omezení používání některých nebezpečných látek v elektrických a elektronických zařízeních.

Pro zajištění shody byly použity následující harmonizované normy a národní normy a předpisy:

**EN 62841-1:2015/A11:2022
EN 62841-4-2:2019/A11:2022 • EN IEC 62841-4-5:2021/AC:2024
EN IEC 55014-1:2021 • EN IEC 55014-2:2021
EN IEC 61000-3-2:2019/A2:2024 • EN 61000-3-3:2013/A2:2021
EN IEC 63000:2018**

V souladu se směrnicí 2000/14/EC týkající se emisí hluku se potvrzuje následující: Hladina akustického výkonu (L_{WA})

- změřená: 77,6 dB (nůž nůžek na trávu);
- změřená: 76,7 dB (nůž nůžek na křovi);
- zaručená: 80 dB

Použitý postup posuzování shody podle 2000/14/EC, příloha V.

Toto prohlášení o shodě vydal na vlastní odpovědnost výrobce:

CE Grizzly Tools GmbH & Co. KG
Stockstädter Str. 20
63762 Grobostheim
NĚMECKO
16.02.2026



Christian Frank
Zplnomocněný zástupce dokumentace

Obsah

Úvod	182
Používanie na určený účel.....	183
Rozsah dodávky/ Príslušenstvo.....	183
Prehľad.....	183
Opis funkcie.....	184
Technické údaje.....	184
Bezpečnostné pokyny	185
Význam bezpečnostných pokynov.....	185
Piktogramy a symboly.....	185
Všeobecné bezpečnostné upozornenia pre elektrické nástroje.....	186
Bezpečnostné upozornenia pre nožnice na živý plot.....	190
Bezpečnostné upozornenia pre nožnice na trávnu.....	191
Dodatočné bezpečnostné pokyny pre nožnice na trávnu a kríky.....	191
Bezpečnostné pokyny pre prístroje so zabudovaným akumulátorom.....	192
Zostatkové riziká.....	193
Príprava	193
Ovládacie prvky.....	193
Nasunutie/výmena príslušenstva.....	194
Kontrola stavu nabitia.....	194
Nabíjanie akumulátora.....	194
Prevádzka	195
Všeobecné pracovné pokyny.....	195
Pred prevádzkou.....	196
Zapnutie a vypnutie.....	196
Preprava	197
Čistenie, údržba a skladovanie	197
Čistenie.....	197

Údržba.....	197
Skladovanie.....	199

Likvidácia/ochrana životného prostredia..... 199

Pokyny na likvidáciu akumulátorov.....	200
---	-----

Vyhľadávanie chýb..... 201

Servis..... 201

Garancia.....	201
Opravný servis.....	203
Service-Center.....	203
Importér.....	203

Náhradné diely a príslušenstvo..... 204

Preklad originálneho vyhlásenia o zhode EÚ..... 205

Rozložený pohľad.....283

Úvod

Srdečne vám blahoželáme ku kúpe vašich nových akumulátorových nožníc na trávnu a kríky (v nasledujúcej časti nazývanej prístroj alebo elektrické nástroje).

Rozhodli ste sa tým pre prístroj vysokej kvality. Tento prístroj bol počas výroby skontrolovaný vzhľadom na kvalitu a prešiel výstupnou kontrolou. To zaisťuje funkčnosť prístroja. Môže sa stať, že sa budú v ojedinelých prípadoch nachádzať na prístroji alebo v ňom zvyšky mazív. Nejde o nedostatok alebo poruchu a nie je dôvod k znepokojeniu.



Návod na obsluhu je súčasťou tohto prístroja. Obsahuje dôležité pokyny pre bezpečnosť, používanie a likvi-

dáciu. Starostlivo si prečítajte návod na obsluhu. Oboznámte sa s ovládacími dielmi a správnym používaním prístroja. Prístroj používajte iba, ako je opísané, a v uvedených oblastiach použitia. Návod na obsluhu si dobre uschovajte a pri odovzdávaní prístroja tretej osobe odovzdajte spolu s prístrojom aj všetky dokumenty.

Používanie na určený účel

Prístroj je určený výlučne na nasledujúce používanie:

- Strihanie a odstrihávanie tenkých výhonkov živých plotov, kríkov a okrasných kríkov
- Strihanie trávy po okrajoch a na malých plochách pre domácnosti

Prístroj je určený na používanie dospelými osobami. Mladiství starší ako 16 rokov môžu prístroj používať len pod dohľadom.

Je zakázané používať prístroj v daždi alebo vlhkom prostredí.

Každé iné používanie, ktoré nie je v tomto návode na obsluhu výslovne povolené, môže predstavovať vážne nebezpečenstvo pre používateľa a viesť k škodám na prístroji. Obsluhujúca osoba alebo používateľ je zodpovedný za zranenia iných ľudí alebo poškodenia ich majetku. Prístroj je určený na použitie pre domácich majstrov. Nie je koncipovaný na trvalé komerčné nasadenie. Pri komerčnom používaní záruka zaniká. Výrobca neručí za škody, ktoré vzniknú v dôsledku používania v rozpore s určením alebo nesprávnej obsluhy.

Rozsah dodávky/Príslušenstvo

Vybalte prístroj a skontrolujte rozsah dodávky.

Obalový materiál riadne zlikvidujte.

- Aku nožnice na trávnik a živý plot
- Nôž nožníc na trávnu + Ochrana noža
- Nôž nožníc na kríky + Ochrana noža
- USB-C nabíjací kábel
- Preklad pôvodného návodu na použitie

Sieťová jednotka nie je súčasťou balenia.

Prehľad

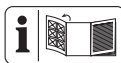

Obrázky prístroja nájdete na prednej a zadnej vyklápacej strane.

- 1 Hlava prístroja
 - 2 indikácia stavu nabitia
 - 3 Tlačidlo aktivovania
 - 4 LED signalizácia stavu
 - 5 Aretácia (Hlava prístroja)
 - 6 držadlo
 - 7 Nabíjacia zdierka
 - 8 zapínač/vypínač
 - 9 Odblokovanie noža
 - 10 Nôž nožníc na trávnu
 - 11 Ochrana noža (Nôž nožníc na trávnu)
 - 12 Nôž nožníc na kríky
 - 13 Ochrana noža (Nôž nožníc na kríky)
 - 14 USB-C nabíjací kábel
- Obr C**
- 15 Zástrčkové spojenie
 - 16 Výstupok
- Obr F**
- 17 Spojka pohonu

Opis funkcie

Akumulátorové nožnice na trávnu a kríky majú dva vymeniteľné rezacie nástroje. Pri použití ako nožnice na kríky (nožnice na živý plot) sa ako rezací nástroj použije obojstranná nožová lišta. Záchytné zuby sú z bezpečnostných dôvodov z boku zaoblené a zoradené s odstupom, aby sa minimalizovalo nebezpečenstvo poranenia. Pri použití ako nožnice na trávnu sa ako rezací nástroj použije strihací nôž s viacerými zubmi. Funkcia prvkov obsluhy je uvedená v nasledujúcich opisoch.

Technické údaje

Aku nožnice na trávnik a živý plot

..... PGSA 4 D5

Menovité napätie U 4 V \approx

Voľnobežné otáčky n_0 1100 min^{-1}

Hmotnosť (bez noža) $\approx 0,41$ kg

Hladina akustického výkonu (L_{WA})

– zaručená 80 dB

Vibrácie (a_n) (držadlo)

– Nôž nožníc na kríky

..... 2,339 m/s^2 ; $K=1,5$ m/s^2

– Nôž nožníc na trávnu

..... 1,743 m/s^2 ; $K=1,5$ m/s^2

Nôž nožníc na kríky

Hmotnosť $\approx 0,22$ kg

– Dĺžka rezu 120 mm

– Priemer vetvy $\leq 7,9$ mm

Hladina akustického tlaku (L_{pA})

..... 68,7 dB; $K_{pA}=3$ dB

Hladina akustického výkonu (L_{WA})

– odmeraná 76,7 dB; $K_{WA}=2,02$ dB

Nôž nožníc na trávnu

Hmotnosť $\approx 0,18$ kg

– Šírka noža 84 mm

– Šírka kosenia 74,6 mm

Hladina akustického tlaku (L_{pA})

..... 69,6 dB; $K_{pA}=3$ dB

Hladina akustického výkonu (L_{WA})

– odmeraná 77,6 dB; $K_{WA}=2,18$ dB

Akumulátor Li-Ion

Počet článkov akumulátora 1

Kapacita C 2,0 Ah

Teplota ≤ 50 °C

– Nabíjanie 4–40 °C

– Prevádzka 4–50 °C

– Skladovanie 15–25 °C

Sietový zdroj

..... WJG-Y130502200WU1/

WJB-Y130502200WU1

Grizzly Tools GmbH & Co. KG

Stockstädter Straße 20

DE-63762 Grobostheim

HRA: 5468, Amtsgericht Aschaffenburg

Vstupné napätie 100-240 V~

Frekvencia vstupného striedavého

prúdu 50-60 Hz

Príkon 25 W

Výstupné napätie 5 V \approx

Výstupný prúd 2200 mA

Výstupný výkon 11,0 W

Efektívnosť v prevádzke 83,4%

Účinnosť pri malej záťaži (10%)

..... 80,6%

Príkon pri nulovom zaťažení . 0,065 W

Trieda ochrany ... \square II (dvojité izolácia)

Druh ochrany IPX0

Upozornenia o hodnotách hluku a vibrácií

Hodnoty hluku a vibrácií boli stanovené v súlade s normami a predpismi uvedenými vo vyhlásení o zhode.

⚠ OPATRNE! Poškodenie sluchu!
Noste chrániče sluchu.

Uvedené celkové hodnoty vibrácií a uvedené hodnoty emisií hluku boli namerané podľa normovaného skúšobného postupu a môžu sa použiť na porovnanie jedného elektrického náradia s druhým. Uvedené celkové hodnoty vibrácií a uvedené hodnoty emisií hluku sa môžu použiť aj na predbežný odhad zaťaženia.

⚠ VAROVANIE! Emisie vibrácií a hluku sa môžu počas skutočného používania elektrického náradia odlišovať od uvedených hodnôt, v závislosti od druhu a spôsobu, akým sa elektrické náradie používa, a zvlášť od toho, aký druh obrobku sa obrába. Je nutné stanoviť bezpečnostné opatrenia na ochranu obsluhy, ktoré sú založené na odhade zaťaženia vibráciami počas skutočných podmienok používania. Pritom sa zohľadnia všetky podiely cyklu prevádzky (napríklad časy, keď je elektrické náradie vypnuté, a časy, keď je zapnuté, ale beží bez zaťaženia).

Bezpečnostné pokyny

Tento odsek sa zaoberá základnými bezpečnostnými pokynmi pri používaní prístroja.

Význam bezpečnostných pokynov

⚠ NEBEZPEČENSTVO! Keď tento bezpečnostný pokyn nebudete dodržiavať, nastane úraz. Následkom je ťažké telesné poranenie alebo smrť.

⚠ VAROVANIE! Keď tento bezpečnostný pokyn nebudete dodržiavať, môže nastať úraz. Následkom je možné telesné poranenie alebo smrť.

⚠ OPATRNE! Keď tento bezpečnostný pokyn nebudete dodržiavať, nastane úraz. Následkom je možné ľahké alebo stredne ťažké telesné poranenie.

UPOZORNENIE! Keď tento bezpečnostný pokyn nebudete dodržiavať, nastane úraz. Následkom sú možné vecné škody.

Piktogramy a symboly

Piktogramy na prístroji



Pozor!



Prečítajte si návod na obsluhu



Používajte chrániče sluchu



Používajte chrániče očí



Nebezpečenstvo – ruky držte mimo dosahu noža



Pozor! Dobež rezačieho nástroja



Je zakázané používať prístroj v daždi alebo vlhkom prostredí.



Zaručená hladina akustického výkonu L_{WA} v dB.



Pri strihaní dávajte pozor na to, aby sa do nožov nedostali žiadne predmety ako drôt, kovové diely, kamene atď.



Ostrenie nožov (Nôž nožníc na trávu)



Uhol ostrenia (Nôž nožníc na trávu)



Odoberateľná napájacia jednotka



Elektrické prístroje nepatria do domového odpadu.

Piktogramy na akumulátore



Akumulátory nepatria do domového odpadu.



Akumulátory odovzdajte na zberné miesto starých batérií, kde sa ekologicky znovu zhodnotia.

Piktogramy na sieťovom zdroji



Prečítajte si návod na obsluhu



Vhodný len na používanie v miestnostiach.



Trieda ochrany II dvojité izolácia



Elektrické prístroje nepatria do domového odpadu.



Polarita

Piktogramy v návode na obsluhu



Používajte ochranné rukavice



Stlačiť



Skôr než elektrické náradie odložíte, počkajte, kým sa nezastaví.



Nepoužívajte žiadne čistiace prostriedky, resp. rozpúšťadlá.



Na prístroj nikdy nestriekajte vodu.

Všeobecné bezpečnostné upozornenia pre elektrické náradie

⚠ VAROVANIE! Prečítajte si všetky bezpečnostné upozornenia, pokyny, špecifikácie a pozrite si ilus-

trácie dodané s týmto elektrickým náradím. Nedodržanie ktoréhokolvek z pokynov uvedených nižšie môže mať za následok úraz elektrickým prúdom, požiar a/alebo ťažké poranenie. **Tieto upozornenia a pokyny starostlivo uschovajte na budúce použitie.**

Pojem „elektrické náradie“ používaný v nasledujúcom texte sa vzťahuje na elektrické náradie napájané zo siete (s prírodným káblom) a na elektrické náradie napájané akumulátorom (bez prírodného kábla).

1. BEZPEČNOSŤ NA PRACOVISKU

- a) **Pracovisko vždy udržiavajte čisté a dobre osvetlené.** Ak je na pracovisku neporiadok a je neosvetlené, môžu vzniknúť pracovné úrazy.
- b) **Nepoužívajte elektrické náradie vo výbušnom prostredí, napr. tam, kde sa nachádzajú horľavé kvapaliny, plyny alebo prach.** Elektrické náradie vytvára iskry, ktoré by mohli zapáliť prach alebo výpary.
- c) **Nedovoľte deťom a iným nepovolánym osobám priblížiť sa k vám, keď používate elektrické náradie.** Ak by ste sa nesústredili, môžete stratiť kontrolu nad náradím.

2. ELEKTRICKÁ BEZPEČNOSŤ

- a) **Zástrčka na prírodnom kábli elektrického náradia sa musí zapojiť do zodpovedajúcej zásuvky. Zástrčku nijakým spôsobom neupravujte. S uzemneným elektrickým náradím nepouží-**

vajte žiadne zástrčkové adaptéry. Neupravované zástrčky a vhodné zásuvky znižujú riziko úrazu elektrickým prúdom.

- b) **Vyhýbajte sa telesnému kontaktu s uzemnenými povrchmi, ako sú potrubia, vykurovacie telesá, sporáky a chladničky.** Ak je vaše telo uzemnené, hrozí zvýšené riziko úrazu elektrickým prúdom.
- c) **Nevystavujte elektrické náradie dažďu ani vlhkosti.** Vniknutie vody do elektrického náradia zvyšuje riziko úrazu elektrickým prúdom.
- d) **Nepoužívajte prírodný kábel na iné než určené účely. Prírodný kábel nikdy nepoužívajte na nosenie elektrického náradia, elektrické náradie zaň neťahajte ani ho zaň nevyberajte zo zásuvky. Prírodný kábel udržiavajte mimo dosahu tepla, oleja, ostrých hrán alebo pohyblivých častí.** Poškodené alebo zamotané prírodné káble zvyšujú riziko úrazu elektrickým prúdom.
- e) **Keď pracujete s elektrickým náradím vonku, použite predĺžovací kábel vhodný do vonkajšieho prostredia.** Použitie predĺžovacieho kábla do vonkajšieho prostredia znižuje riziko úrazu elektrickým prúdom.
- f) **Ak s elektrickým náradím musíte pracovať vo vlhkom prostredí, použite napájanie chránené prúdovým chráničom (RCD).** Použitie prúdového chrániča znižuje riziko úrazu elektrickým prúdom.

3. BEZPEČNOSŤ OSÔB

- a) **Sústredte sa na to, čo robíte, a s elektrickým náradím pracujte uvážlivo. Elektrické náradie nepoužívajte, keď pociťujete únavu, ste pod vplyvom drog, alkoholu alebo liekov.** Aj krátka nepozornosť pri používaní elektrického náradia môže zapríčiniť vážne zranenie.
- b) **Používajte osobné ochranné prostriedky. Vždy používajte ochranné okuliare.** Používanie ochranných prostriedkov, ako je maska proti prachu, protišmyková bezpečnostná obuv, prilba alebo chrániče sluchu, v závislosti od príslušných podmienok, znižuje riziko zranenia.
- c) **Zabráňte neúmyselnému zapnutiu elektrického zariadenia. Pred pripojením elektrického náradia k napájaniu a/alebo vložení akumulátora, zdvíhaním alebo prenášaním elektrického náradia dbajte na to, aby bol spínač vo vypnutej polohe.** Ak prenášate elektrické náradie a máte prst na spínači alebo privediete energiu do elektrického náradia, ktoré má zapnutý spínač, môže to spôsobiť nehodu.
- d) **Pred zapnutím elektrického náradia odstráňte nastavovací nástroj alebo kľúč na skrutky.** Kľúč alebo nastavovací nástroj pripevnený k otáčajúcej sa časti elektrického náradia môže spôsobiť zranenie.
- e) **Nenačahujte sa. Vždy stojte pevne a udržiavajte rovnováhu.** Elektrické náradie tak budete mať

v nepredvídaných situáciách lepšie pod kontrolou.

- f) **Majte oblečený vhodný odev. Nenoste voľné oblečenie ani šperky. Vlasmi ani odevom sa nepribližujte k pohyblivým častiam.** Pohyblivé časti by mohli zachytiť voľné oblečenie, šperky alebo dlhé vlasy.
- g) **Ak je k elektrickému náradiu možné pripojiť zariadenia na odsávanie a zachytávanie prachu, pripojte ich a dbajte na ich správne používanie.** Používanie zachytávania prachu znižuje nebezpečenstvo, ktoré so sebou prach prináša.
- h) **Hoci elektrické náradie často používate, a tak ho dobre poznáte, dávajte si stále pozor a neprehliadajte zásady bezpečného používania elektrického náradia.** Nedbalosť môže viesť v zlomku sekundy k vážnym zraneniam.
- ### 4. POUŽÍVANIE A STAROSTLIVOSŤ O ELEKTRICKÉ NÁRADIE
- a) **Elektrické náradie nepreťažujte. Používajte elektrické náradie vhodné na daný typ práce.** Vďaka použitiu vhodného elektrického náradia v súlade s účelom, na ktorý bolo vyrobené, sa vám bude pracovať lepšie a práca bude bezpečnejšia.
- b) **Elektrické náradie nepoužívajte, ak sa spínačom nedá zapnúť a vypnúť.** Elektrické náradie, ktoré sa pomocou spínača nedá ovládať, nie je bezpečné a musíte ho dať opraviť.

- c) **Skôr, ako budete elektrické náradie nastavovať, meniť jeho príslušenstvo alebo ho odložíte, vytiahnite zástrčku z napájania a/alebo z neho vysuňte akumulátor, ak je to možné.** Takéto preventívne opatrenia znížia riziko neúmyselného zapnutia elektrického náradia.
- d) **Ak elektrické náradie nepoužívate, odložte ho mimo dosahu detí a nedovoľte osobám, ktoré ho nevedia používať alebo nie sú oboznámené s týmito pokynmi, elektrické náradie používať.** Elektrické náradie je nebezpečné, ak ho používajú neskúsené osoby.
- e) **Elektrické náradie a príslušenstvo udržiavajte v dobrom stave. Skontrolujte, či nie sú pohyblivé časti v nesprávnej polohe alebo zaseknuté, či nie sú niektoré časti poškodené alebo či niečo nebráni chodu elektrického náradia. Ak je elektrické náradie poškodené, nepoužívajte ho, kým nebude opravené.** Veľa nehôd je spôsobených nedostatočnou údržbou elektrického náradia.
- f) **Rezné nástroje udržiavajte ostre a čisté.** Keď sa rezné nástroje dobre udržiavajú a majú ostré rezné hrany, je menšia pravdepodobnosť, že sa zaseknú, a ľahšie sa s nimi pracuje.
- g) **Elektrické náradie, príslušenstvo, vložené nástroje atď. používajte podľa týchto pokynov. Pri používaní zohľadnite pracovné podmienky a vykonávanú prácu.** Používanie elektrického náradia na inú prácu, než na ktorú sú určené, môže viesť k nebezpečným situáciám.
- h) **Rukováti a úchopové plochy udržiavajte suché a čisté. Dbajte na to, aby neboli znečistené olejom alebo plastickým mazivom.** Šmyklavé rukováti a úchopové plochy neumožňujú bezpečnú manipuláciu a ovládanie náradia v neočakávaných situáciách.
5. **POUŽÍVANIE A STAROSTLIVOSŤ O AKUMULÁTOROVÉ NÁRADIE**
- a) **Dobíjajte len s nabíjačkou, ktorú odporúča výrobca.** Keď sa nabíjačka, ktorá je vhodná pre jeden typ akumulátora, použije na iný akumulátor, môže hroziť nebezpečenstvo požiaru.
- b) **Elektrické náradie používajte len s akumulátormi, ktoré sú preň určené.** Pri použití iných akumulátorov môže hroziť nebezpečenstvo zranenia alebo požiaru.
- c) **Keď akumulátor nepoužívate, majte ho mimo iných kovových predmetov, ako sú spinky na papier, mince, kľúče, klince, skrutky alebo iné malé kovové predmety, ktoré by mohli premosťiť svorky akumulátora.** Premostenie svoriek akumulátora môže spôsobiť popáleniny alebo požiar.
- d) **Z akumulátora môže pri nesprávnom používaní vytekať kvapalina. Vyhybajte sa kontaktu s touto kvapalinou. Po náhodnom kontakte opláchnite postihnuté miesto vodou. Ak sa**

- dostane kvapalina z akumulátora do očí, vyhľadajte aj lekársku pomoc. Kvapalina z akumulátora môže spôsobiť podráždenie pokožky alebo popáleniny.
- e) **Nepoužívajte akumulátor alebo náradie, ktoré je poškodené alebo upravované.** Poškodené alebo upravované akumulátory môžu byť nepredvídateľné, čo môže viesť k vzniku požiaru, výbuchu alebo zraneniu.
- f) **Akumulátor ani náradie nevystavujte pôsobeniu ohňa ani vysokým teplotám.** Vystavenie pôsobeniu ohňa alebo teploty nad 130 °C môže spôsobiť výbuch.
- g) **Dodržujte všetky pokyny na nabíjanie a akumulátor ani nástroj nenabíjajte mimo teplotného rozsahu uvedeného v pokynoch.** Nesprávne nabíjanie alebo nabíjanie pri teplotách mimo stanoveného rozsahu môže akumulátor poškodiť alebo zvýšiť riziko požiaru.
6. **SERVIS**
- a) **Elektrické náradie si dajte opraviť len kvalifikovanému opravárovi, ktorý používa len originálne náhradné diely.** Vďaka tomu bude elektrické náradie aj naďalej bezpečné.
- b) **Poškodené akumulátory nikdy neopravujte.** Akumulátory môže opravovať len výrobca alebo autorizovaný servis.
- Bezpečnostné upozornenia pre nožnice na živý plot**
- a. **Nožnice na živý plot nepoužívajte za zlých poveternostných podmienok, najmä ak hrozí nebezpečenstvo blesku.** Znižuje sa tým riziko zasiahnutia bleskom.
- b. **Všetky napájacie káble a káble držte mimo oblasti rezu.** Napájacie káble alebo káble môžu byť skryté v živých plotoch alebo kríčkoch a čepeľ ich môže náhodne prezať.
- c. **Noste ochranu sluchu.** Vhodné ochranné vybavenie zníži riziko straty sluchu.
- d. **Nožnice na živý plot držte iba za izolované rukoväte, pretože čepeľ sa môže dostať do kontaktu so skrytým vedením.** Čepele, ktoré sa dostanú do kontaktu so „živým“ drôtom, môžu spôsobiť, že nechránené kovové časti nožníc na živý plot budú „živé“ a operátorovi môžu spôsobiť úraz elektrickým prúdom.
- e. **Všetky časti tela držte ďalej od čepele. Neodstraňujte rezaný materiál ani nedržte rezaný materiál, keď sa čepele pohybujú.** Čepele sa pohybujú aj po vypnutí vypínača. Chvilka nepozornosti pri práci s nožnicami na živý plot môže viesť k vážnemu zraneniu osôb.
- f. **Pri odstraňovaní zaseknutého materiálu alebo pri údržbe nožníc na živý plot sa uistite, že sú všetky vypínače vypnuté a blokovanie je v polohe zablokovania.** Neočakávané spustenie nožníc na živý plot pri odstraňovaní zaseknutého materiálu alebo pri servise môže viesť k vážnemu zraneniu osôb.

- g. **Nožnice na živý plot prenášajte za rukoväť so zastavenou čepelou a dávajte pozor, aby ste nestlačili akýkoľvek vypínač.**

Správne prenášanie nožníc na živý plot zníži riziko neúmyselného spustenia a následného zranenia osôb čepelami.

- h. **Pri preprave alebo skladovaní nožníc na živý plot vždy používajte kryt čepele.** Správna manipulácia s nožnicami na živý plot zníži riziko zranenia osôb čepelami.

Bezpečnostné upozornenia pre nožnice na trávu

- a. **Nožnice na trávu nepoužívajte pri zlých poveternostných podmienkach, najmä ak hrozí, že sa bude blýskať.** Znižuje sa tým riziko zasiahnutia bleskom.
- b. **Všetky napájacie káble a káble držte mimo oblasti rezu.** Napájacie káble alebo káble môže čepeľ náhodne prerezať.
- c. **Noste ochranu sluchu.** Vhodné ochranné vybavenie zníži riziko straty sluchu.
- d. **Nožnice na trávu držte iba za izolované rukoväte, pretože čepeľ sa môže dostať do kontaktu so skrytým vedením.** Čepele, ktoré sa dostanú do kontaktu s káblom pod napätím, môžu spôsobiť, že sa pod napätie dostanú aj nechránené kovové časti nožníc na trávu, čo môže operátorovi spôsobiť úraz elektrickým prúdom.
- e. **Všetky časti tela držte ďalej od čepele. Neodstraňujte rezaný**

materiál ani nedržte rezaný materiál, keď sa čepele pohybujú.

Čepele sa pohybujú aj po vypnutí vypínača. Chvilka nepozornosti pri práci s nožnicami na trávu môže viesť k vážnemu zraneniu osôb.

- f. **Pri odstraňovaní zaseknutého materiálu alebo pri údržbe nožníc na trávu sa uistite, že sú všetky vypínače vypnuté a blokovanie je v polohe zablokovania.** Neočakávané spustenie nožníc na trávu pri odstraňovaní zaseknutého materiálu alebo pri servise môže viesť k vážnemu zraneniu osôb.
- g. **Nožnice na trávu prenášajte za rukoväť so zastavenou čepelou a dávajte pozor, aby ste nestlačili žiaden vypínač.** Správne prenášanie nožníc na trávu zníži riziko neúmyselného spustenia a následného zranenia osôb čepelami.
- h. **Pri preprave alebo skladovaní vždy na nožnice na trávu nasadte kryt čepele.** Správna manipulácia s nožnicami na trávu zníži riziko zranenia osôb čepelami.

Dodatočné bezpečnostné pokyny pre nožnice na trávu a kríky

- Pre vlastnú bezpečnosť noste osobné ochranné prostriedky:



- Používajte chrániče očí
- Používajte chrániče sluchu
- Používajte ochranné rukavice
- Noste vhodný pracovný odev, pevnú obuv s protišmykovou po-

- drážkou a robustné, dlhé nohavice.
- Nenoste dlhé oblečenie alebo ozdoby, ktoré sa môžu zachytiť pohybujúcimi sa dielmi.
 - Prístroj nepoužívajte, keď chodíte bosý alebo nosíte otvorené sandále.
 - Prístroj je určený na používanie dospelými osobami. Mladiství starší ako 16 rokov môžu prístroj používať len pod dohľadom.
 - **Prístroj je určený na kosenie trávy a strihanie živých plotov. Prístrojom nerežte konáre, tvrdé drevo ani iné predmety.** Prístroj by sa mohol poškodiť.
 - **Prístroj držte správne, napr. obidvomi rukami za držadlá, keď sú k dispozícii dve držadlá.** Strata kontroly nad prístrojom môže spôsobiť úrazy.
 - **Pri práci s prístrojom noste vhodný odev a pracovné rukavice. Prístroj nechytajte ani nezdvíhajte za rezací nôž.** Kontakt s rezacím nožom by mohol spôsobiť poranenia.
 - **Prístroj nepoužívajte v blízkosti zápalných kvapalín alebo plynov.** Pri skrate je nebezpečenstvo požiaru a výbuchu.
 - Pred spustením prístroja sa vždy uistite, že je prístroj správne v jednej zo zadaných pracovných polôh.
 - **Nože treba nechať pravidelne kontrolovať vzhľadom na opotrebenie a obrusovať.** Tupé nože preťažujú prístroj. Na takto vzniknuté škody sa nevzťahuje záruka.
 - Prístroj vypnite a vyberte akumulátor. Uistite sa, či sa úplne zastavili všetky pohyblivé diely
 - vždy, keď opustíte prístroj
 - pred uvoľnením alebo odstránením blokovania
 - predtým než prístroj skontrolujete, vyčistíte alebo budete na ňom vykonávať prácu
 - V prípade, že sa rezacie zariadenie dotkne cudzieho predmetu alebo prístroj začne neobyčajne silne vibrovať, je potrebná okamžitá kontrola:
 - prekontrolujte, či sa niektoré diely neuvolnili, a pevne ich utiahnite
 - vyhľadajte poškodenia
 - vymeňte poškodené diely za rovnocenné alebo nechajte prístroj opraviť.
 - **Nepokúšajte a opravovať prístroj sami, iba vtedy áno, ak máte na to vzdelanie. Všetky práce, ktoré nie sú uvedené v tomto návode na obsluhu, smú byť vykonávané len naším servisným centrom.** Mnoho úrazov zapríčinili nesprávne udržiavané prístroje.
 - **Používajte len príslušenstvo, ktoré odporúča spoločnosť PARKSIDE.** Nevhodné príslušenstvo môže spôsobiť úraz elektrickým prúdom alebo požiar.
- Bezpečnostné pokyny pre prístroje so zabudovaným akumulátorom**
- **Nevystavujte prístroj dlhší čas silnému slnečnému žiareniu. Nedávajte prístroj na radiáto-**

ry. Teplo akumulátoru škodí. Hrozí nebezpečenstvo vybuchnutia.

- **Zohriaty prístroj nechajte pred nabíjaním vychladnúť.**
- **Prístroj neotvárajte. Môžete ho otvoriť iba vtedy, ak chcete z neho pred likvidáciou vybrať akumulátor. Zabráňte mechanickému poškodeniu akumulátora.** Hrozí nebezpečenstvo skratu. Môžu uniknúť výpary, ktoré dráždia dýchacie cesty. Zabezpečte prísun čerstvého vzduchu. V prípade ťažkostí vyhľadajte lekársku pomoc.
- Prístroj nepoužívajte bez nabíjania. Nepoužívajte predlžovací kábel. Sieťový zdroj sa smie používať iba v uzatvorených miestnostiach. Vniknutie vody zvyšuje riziko zásahu elektrickým prúdom.

Zostatkové riziká

Aj keď tento prístroj obsluhujete podľa predpisov, vždy zostávajú zvyškové riziká. V súvislosti s konštrukciou a vyhotovením tohto prístroja môžu vzniknúť nasledujúce nebezpečenstvá:

- Poškodenia očí, ak sa nenosí vhodná ochrana očí.
- Poškodenia sluchu, ak sa nenosí vhodná ochrana sluchu.
- Poškodenia zdravia, ktoré sú spôsobené vibráciami na rameno-ruku, ak sa prístroj používa dlhší čas alebo sa riadne nepoužíva a nevykonáva sa na ňom riadna údržba.
- Rezné poranenia

▲ VAROVANIE! V dôsledku elektromagnetického poľa sa vytvorí ne-

bezpečnosť, zatiaľ čo je prístroj v prevádzke. Toto pole môže za určitých okolností ovplyvniť aktívne alebo pasívne lekárske implantáty. Aby sa znížilo nebezpečenstvo ťažkých alebo smrteľných zranení, odporúčame osobám s lekáskymi implantátmi, aby sa skôr než začnú prístroj obsluhovať, poradili so svojim lekárom a výrobcom lekárskeho implantátu.

Príprava

Ovládacie prvky

Pred prvou prevádzkou prístroja spoznajte ovládače.

- Tlačidlo aktivovania (3)
 - Stlačte tlačidlo aktivovania (3). LED signalizácia stavu (4) nepretržite svieti nazeleno a prístroj je aktivovaný.
 - Znovu stlačte tlačidlo aktivovania (3) a podržte ho stlačené 3 sekundy. LED signalizácia stavu (4) zhasne a prístroj je deaktivovaný.
- **zapínač/vypínač (8)**
 - Zapnutie: Stlačiť
 - Vypnutie: Pustiť
- **Aretácia, Hlava prístroja (5)**

Pre pohodlné rezanie hrán môžete hlavu prístroja (1) otočiť (3 polohy / +90°, 0°, -90°).

Postup (Obr D)

 - Stlačte aretáciu (5) a otočte hlavu prístroja (1) do požadovanej polohy.
 - Uvoľnite aretáciu (5), aby hlava prístroja (1) zapadla.

Nasunutie/výmena príslušenstva

⚠ OPATRNE! Dávajte pozor na to, aby ste pred nasunutím alebo výmenou príslušenstva deaktivovali prístroj, aby sa zabránilo ohrozeniam a poraneniam.

Nasunutie príslušenstva

Postup (Obr B)

1. Nasadíte výstupok (16) noža nožníc na trávnu (10) alebo noža nožníc na kríky (12) do drážky na spodnej strane hlavy prístroja (1).
2. Príslušenstvo sklopte do smeru hlavy prístroja (1).
3. Uvoľnite obidve uvoľňovacie tlačidlá noža (9) vpravo a vľavo na príslušenstve.
4. Uvoľňovacie tlačidlá noža (9) pusťte, keď príslušenstvo dosadá lícujuco na hlavu prístroja (1).
5. Príslušenstvo potiahnite, aby ste skontrolovali, či dobre drží.

Odobratie príslušenstva

Postup (Obr C)

1. Stlačte obidve uvoľňovacie tlačidlá noža (9) vpravo a vľavo na príslušenstve.
2. Odklopte príslušenstvo smerom dopredu.
3. Odoberte príslušenstvo.

Kontrola stavu nabitia

Postup

1. Počas prevádzky indikácia stavu nabitia (2) svieti.
Stav nabitia akumulátora je indikovaný rozsvietením príslušných LED na indikácii stavu nabitia (2).
červená, oranžová a zelená → akumulátor nabitý

červená a oranžová → akumulátor čiastočne nabitý

červená → akumulátor sa musí nabiť

2. Nabite akumulátor, keď svieti už iba červená LED indikácie stavu nabitia (2).

Nabíjanie akumulátora

⚠ OPATRNE! Nebezpečenstvo poranenia v dôsledku unikajúceho roztoku elektrolytu. Akumulátor nevystavujte extrémnym podmienkam, ako sú teplo a nárazy. Pri kontakte s očami a pokožkou vypláchnite zasiahnuté miesta vodou alebo neutralizačnou kvapalinou a vyhľadajte lekársku pomoc.

⚠ VAROVANIE! Nebezpečenstvo poranenia v dôsledku zásahu elektrickým prúdom. Akumulátor nabíjajte len v suchých priestoroch.
UPOZORNENIE! Prístroj nabíjajte iba so sieťovým zdrojom (*Náhradné diely a príslušenstvo, S. 204*) dostupným u nás.

Upozornenia

- Prístroj napájajte iba s malým napätím SELV (Safety Extra Low Voltage/bezpečné malé napätie) podľa označenia na ňom.
- Akumulátor pred prvým použitím nabite.
- Dodržiavajte platné bezpečnostné upozornenia, ako aj ustanovenia a pokyny na ochranu životného prostredia.
- Na chyby, ktoré vyplývajú z neodbornej manipulácie, sa záruka nevzťahuje.

Predpoklady

- Sieťový zdroj (nie je súčasťou dodávky)
- USB-C nabíjací kábel (14)

Postup (Obr A)

1. Pripojte USB-C nabíjací kábel (14) k sieťovému zdroju.
2. USB nabíjací kábel (14) zapojte do nabíjacej zdiery (7) prístroja.
3. Sieťový zdroj zapojte do zásuvky. Indikátor stavu nabitia (2) svieti:

- **červená/oranžová/zelená:**
Akumulátor je úplne nabitý

Odporúčaná čas nabíjania je cca 1 hodina. Tento čas nabíjania sa dosiahne iba pri použití sieťového adaptéra.

Doba nabíjania je okrem iného ovplyvnená faktormi, ako je teplota prostredia a akumulátora a tiež použitého sieťového napätia, a môže sa preto príp. líšiť od uvedených hodnôt.

4. Po nabíjaní najskôr vyťahnite zástrčku sieťového zdroja zo zásuvky. Následne odstráňte USB nabíjací kábel (14) z prístroja. Prístroj nepoužívajte bez nabíjania. Nepoužívajte predlžovací kábel. Sieťový zdroj sa smie používať iba v uzatvorených miestnostiach. Vniknutie vody zvyšuje riziko zásahu elektrickým prúdom.

Prevádzka

Všeobecné pracovné pokyny

VAROVANIE! Nebezpečenstvo poranenia! Dodržiavajte nasledujúce pokyny.

- Pri práci s prístrojom noste vždy pevnú obuv, dlhé nohavice, chrániče sluchu, pracovné rukavice a ochranné okuliare.
- Prístroj je určený výhradne na prácu, pri ktorej stojíte na zemi, nie na rebriku alebo inom nestabilnom povrchu.
- Dodržiavajte pokyny na údržbu a čistenie prístroja.
- V prípade zablokovania noža nožníc na trávu a kríky (10)/(12) pevnými predmetmi okamžite prístroj vypnite a deaktivujte. Urobíte to tak, že stlačíte tlačidlo aktivovania (3) a podržíte ho 3 sekundy stlačené. LED signalizácia stavu (4) zhasne a prístroj je deaktivovaný. Až potom odstráňte predmet.
- Používajte iba ostré nože, aby ste dosiahli dobrý rezný výkon a šetřili prístroj a akumulátor.
- Mierne ryhy na ostriach môžete vyhladiť sami. Urobíte to tak, že po ostrí prejdete osličkou. Iba s ostrými nožmi sa dá dosiahnuť dobrý výsledok rezania.
- Počas práce prístroj príliš nezaťažujte, aby nedošlo k zastaveniu.
- Ak sa spínač poškodí, s prístrojom sa nesmie pracovať.

Práca s nožnicami na trávu

- Tráva sa strihá najlepšie vtedy, keď je suchá a nie je príliš vysoká.

Práca s nožnicami na kríky (nožnicami na živý plot)

- Prístrojom pohybujte rovnomerne dopredu alebo v tvare oblúka sem a tam.
- Obojstranný nôž nožníc na kríky (12) umožňuje rezanie v oboch smeroch alebo kyvadlovým pohybom zo strany na stranu.

Pred prevádzkou

Pred prevádzkou vykonajte nasledujúce kroky. Tým sa zabezpečí dlhá a spoľahlivá životnosť.

- **UPOZORNENIE!** Poškodenie noža nožníc na trávu a kríky (10)/(12). Pri rezaní dávajte pozor na to, aby ste sa nedotkli žiadnych predmetov, napr. kameňov, drôtených plotov alebo podpier na rastliny.
- Pred každým použitím skontrolujte, či prístroj nemá zjavné nedostatky ako uvoľnené, opotrebované alebo poškodené diely. Skontrolujte pevné utiahnutie skrutiek noža nožníc na trávu a kríky (10)/(12).
- Nerežte s tupým alebo opotrebovaným nožom nožníc na trávu a kríky (10)/(12), aby ste nepreťažili motor a prevodovku prístroja.

Zapnutie a vypnutie

Upozornenia

LED signalizácia stavu (4) signalizuje stav prístroja takto:

- **LED→zelená:** Prístroj je aktivovaný a pripravený na prevádzku.
- **LED→červená:** Prístroj beží a je stále pripravený na prevádzku.

- **LED→vyp:** Prístroj je deaktivovaný.

Zapnutie (Obr B)

⚠ OPATRNE! Poranenie osôb alebo poškodenie prístroja! Dbajte na bezpečnú polohu a prístroj držte pevne jednou rukou vzdialený od tela.

1. Uistite sa, že nasledujúce pohyblivé časti zapadli:
 - Aretácia (5) otočnej hlavy prístroja (1)
2. Odstráňte ochranu noža (11)/(13).
3. Prístroj držte vždy za držadlo (6).
4. **UPOZORNENIE!** Pred zapnutím dbajte na to, aby sa prístroj nedotýkal žiadnych predmetov. Stlačte tlačidlo aktivovania (3). LED signalizácia stavu (4) svieti nazeleno a prístroj je pripravený na prevádzku. Ak sa počas nasledujúcich 5 sekúnd nevykoná žiaden krok, prístroj sa automaticky deaktivuje a LED signalizácia stavu zhasne.
5. Stlačte spínač zap/vyp (8). Prístroj beží maximálnou rýchlosťou. LED signalizácia stavu (4) svieti načerveno.

Vypnutie (Obr B)

1. Uvoľníte spínač zap/vyp (8). Po pustení spínača zap/vyp zostane prístroj ešte 5 sekúnd pripravený na prevádzku (LED signalizácia stavu→červená). Potom sa prístroj automaticky deaktivuje, LED signalizácia stavu (4) zhasne a prístroj sa musí v prípade potreby znovu aktivovať.
2. Skôr než elektrické náradie odložíte, počkajte, kým sa nezastaví.

Preprava

Upozornenia

- Prístroj vypnite a dbajte na to, aby bol deaktivovaný.
Uistite sa, či sa úplne zastavili všetky pohyblivé diely.
- Nôž nožníc na trávu a kríky prepravujte vždy s ochranou noža (11)/(13).
- Prístroj noste vždy za držadlo (6).

Čistenie, údržba a skladovanie

⚠ VAROVANIE! Nebezpečenstvo poranenia v dôsledku neúmyselne spusteného prístroja. Pri údržbe a čistení dbajte na svoju bezpečnosť. Dbajte na to, aby bol prístroj deaktivovaný (pozri *Ovládacie prvky*, S. 193).

⚠ OPATRNE! Rezné poranenia! Keď manipulujete s nožmi, používajte rukavice odolné proti prerezaniu. Údržbárske a opravárske práce, ktoré nie sú opísané v tomto návode, nechajte vykonať nášmu servisnému centru. Používajte len originálne náhradné diely.

Čistenie

(Obr E)

⚠ VAROVANIE! Zásah elektrickým prúdom! Prístroj nikdy nestriekajte vodou.

UPOZORNENIE! Nebezpečenstvo poškodenia. Chemické látky môžu pôsobiť na plastové diely prístroja. Nepoužívajte žiadne čistiace prostriedky, resp. rozpúšťadlá.

- Vetráciu štrbinu, kryt motora a držadlá prístroja udržiavajte čisté. Na tento účel použite vlhkú utierku alebo kefu.

Čistenie a údržba nožov

Potrebné náradie a pomocné prostriedky (nie je súčasťou dodávky)

- Handra
- Ošetrojúci olejový sprej

Ošetrovanie po každom použití

- Odstráňte pevne usadený zelený odpad.
- Nôž nožníc na trávu a kríky (10)/(12) vyčistite naolejovanou handrou.
- Nôž nožníc na trávu a kríky (10)/(12) ošetrojte ošetrojúcim olejovým sprejom.

Údržba

- Pred každým použitím skontrolujte prístroj vzhľadom na viditeľné nedostatky ako uvoľnené, opotrebované alebo poškodené diely. Skontrolujte pevné utiahnutie skrutiek na noži nožníc na trávu a kríky (10)/(12).
- Skontrolujte kryty a ochranné zariadenia vzhľadom na poškodenia a správne osadenie. V prípade potreby ich vymeňte.
- Mierne ryhy na ostriach môžete opatrne vyhladiť sami. Urobíte to tak, že po ostří prejdete osličkou.
- Tupé nože v prípade potreby naostrite (pozri *Ostrenie nožov*, S. 198). Ak sú nože tupé alebo majú väčšie ryhy, môže dôjsť k zablokovaniu reznej mechaniky. Iba ostré nože prinášajú dobrý výsledok rezania.

- Silne poškodené alebo zahnuté nože sa nesmú ďalej používať a musia sa vymeniť (pozri *Náhradné diely a príslušenstvo*, S. 204).

Ostrenie nožov

Upozornenia

- Skontrolujte rezné hrany. V prípade viditeľných škrabancov, priehlbín alebo tupých ostrí má zmysel prebrúsenie. Rezacie nože nesmú nabiehať do modra – to upozorňuje na prehriatie.
- Uhol ostrenia - Nôž nožníc na trávu
 - Horný nôž: 35°
 - Dolný nôž: 45°
- Uhol ostrenia - Nôž nožníc na kríky
 - Horný nôž: 45°
- Vyberte príslušenstvo (pozri *Nasunutie/výmena príslušenstva*, S. 194).
- Odstráňte zvyšky z rezania a špínu z nožov.
- Pri ostrení nožov používajte protišmykovú podložku, aby bolo možné zaručiť bezpečnú prácu.

Potrebné náradie a pomocné prostriedky (nie je súčasťou dodávky)

- Ihlový pilník/Plochý pilník
 - Zrnitosť: ≈200
- Handra
- Ošetrojúci olejový sprej

Nôž nožníc na kríky

Upozornenia

- Cez spojku pohonu (17) sa môžu rezacie nože presunúť do vhodnej polohy.

Postup (Obr F)

1. Nože noža na rezanie kríkov (12) umiestnite tak, aby boli rezné hrany dobre prístupné.
2. Každú reznú hranu horného rezacieho noža naostríte pilníkom v smere dopredu – pritom dbajte na uhol ostrenia (pozri *Ostrenie nožov*, S. 198). Založte pilník v správnom uhle a vedte ho jemne k reznej hrane (2 – 3 ťahy väčšinou postačujú).
Dôležité: pokojná a rovnomerná práca.
UPOZORNENIE! Ostrí sa iba pohyblivý horný nôž so šikmým povrchom. Spodný nepohyblivý nôž sa neostrí.
3. Vzniknuté jemné triesky po pilovaní odstráňte vlhkou utierkou.
4. Nože nastriekajte z oboch strán ošetrojúcim olejovým sprejom.
5. Nasuňte príslušenstvo a zapnite prístroj na cca 5 sekúnd, aby sa rovnomerne rozdelil olej na noži a aby bola zaručená spoľahlivá antikoročná ochrana.

Nôž nožníc na trávu

Upozornenia

- Cez spojku pohonu (17) sa môžu rezacie nože presunúť do vhodnej polohy.

Postup (Obr F)

1. Horný rezací nôž noža nožníc na kríky (10) presuňte úplne do smeru, aby bola vždy jedna strana rezných hrán dobre prístupná.
2. Rezné hrany horného rezacieho noža naostríte pilníkom v smere dopredu – dbajte na uhol ostrenia

(pozri *Ostrenie nožov*, S. 198).
Založte pilník v správnom uhle a vedte ho jemne k reznej hrane (2 – 3 ťahy väčšinou postačujú).

Dôležité: pokojná a rovnomerná práca.

3. Horný rezací nôž presuňte úplne do druhého smeru, aby bola vždy iná strana rezných hrán dobre prístupná.
4. Teraz naostríte zvyšné rezné hrany horného rezacieho noža.
5. Otočte nôž a spracujte zvyšné rezné hrany tým istým spôsobom.
6. Vzniknuté jemné triesky po pilovaní odstráňte vlhkou utierkou.
7. Nože nastriekajte z oboch strán ošetrojúcim olejovým sprejom.
8. Nasuňte príslušenstvo a zapnite prístroj na cca 5 sekúnd, aby sa rovnomerne rozdelil olej na noži a aby bola zaručená spoľahlivá anti-korózna ochrana.

Skladovanie

Prístroj a príslušenstvo skladujte vždy:

- v čistote
- v suchu
- chránené pred prachom
- mimo dosahu detí
- s ochranou noža (11)/(13) na noži nožníc na trávnu a kríky (10)/(12)
 - Ochrana noža je dôležitým bezpečnostným zariadením. Ak je ochrana noža poškodená, nepoužívajte ju a okamžite ju vymeňte.
- Teplota skladovania akumulátora a prístroja je medzi 15–25 °C. Počas skladovania zabráňte extrém-

nemu chladu alebo extrémnemu teplu. Inak môže akumulátor stratiť výkon alebo sa môže poškodiť.

- Akumulátor skladujte len v čias-točne nabitom stave. Počas dlhšieho skladovania má byť stav nabitia 40 – 60 %.
- Počas dlhodobého skladovania kontrolujte stav nabitia akumulátora približne každé 3 mesiace. V prípade potreby akumulátor nabite.

Likvidácia/ochrana životného prostredia

Z prístroja vyberte akumulátor (pozri „Demontáž akumulátora na likvidáciu“) a prístroj, akumulátor, príslušenstvo a balenie prineste na ekologické zhodnotenie.



Elektrické prístroje nepatria do domového odpadu.

Symbol preškrtnutého kontajnera na kolieskach znamená, že tento výrobok sa po skončení jeho životnosti nesmie likvidovať ako netriedený komunálny odpad.

Smernica 2012/19/EÚ o odpade z elektrických a elektronických zariadení:

Spotrebiteľia sú zo zákona povinní elektrické a elektronické zariadenia na konci ich životnosti odovzdať na ekologickú recykláciu. Týmto spôsobom je zabezpečené zhodnotenie šetrné k životnému prostrediu a zdrojom.

V závislosti od národných zákonov, máte tieto možnosti:

- vrátenie na predajnom mieste,
- odovzdanie na oficiálnom zbernom mieste,
- zaslanie späť výrobcovi/distribútorovi.

Netýka sa to dielov príslušenstva a pomocných prostriedkov bez elektrických komponentov, pripojených k starým prístrojom.

Pokyny na likvidáciu akumulátorov



Akumulátor neodhadzujte do domového odpadu, ohňa (nebezpečenstvo výbuchu) alebo vody. Poškodené akumulátory môžu škodiť životnému prostrediu a vášmu zdraviu, keď unikajú jedovaté pary alebo kvapaliny.

- Akumulátory neotvárajte a zabráňte ich mechanickému poškodeniu. Existuje nebezpečenstvo skratu a môžu uniknúť výpary, ktoré dráždia dýchacie cesty.
- Z bezpečnostných dôvodov musia byť akumulátory pred likvidáciou vybité.
- Póly prelepte, aby ste predišli skratu.
- Akumulátory odovzdajte v predajni alebo na zbernom mieste.
- **Poškodené akumulátory**
S poškodenými akumulátormi manipulujte mimoriadne opatrne!
 - Nedotýkajte sa poškodených akumulátorov holými rukami.

- Ak sa nedajú póly prelepiť, odovzdajte akumulátory jednotlivo v plastovom vrecku.
- Poškodené akumulátory odovzdajte jednotlivo uložené v nehorľavej uzatvárateľnej nádobe, ktorú je ešte možné naplniť pieskom.
- Poškodené akumulátory odovzdajte na zbernom mieste s personálom s odbornou spôsobilosťou.

Demontáž akumulátora na likvidáciu

⚠ OPATRNE! Nebezpečenstvo poranenia. Stroj zapnite, kým sa akumulátor nevybije. Vyberajte iba vybitý akumulátor.

Potrebné náradie (nie je súčasťou dodávky)

- krížový skrutkovač
- Bočné cvikacie kliešte

Postup

1. Pomocou vhodného skrutkovača uvoľníte všetky skrutky s krížovou drážkou na kryte.
2. Odoberte skrutky a otvorte kryt.
3. Vytiahnite vodič pripojený k mínusovému pólu (čierny).
4. Vytiahnite vodič pripojený k plusovému pólu (červený).
5. Vyberte akumulátor.

Akumulátor zlikvidujte podľa miestnych predpisov.

Vyhľadávanie chýb

Nasledujúca tabuľka vám pomôže odstrániť malé poruchy:

Problém	Možná príčina	Odstránenie poruchy
Prístroj sa nespustí	Vybitý akumulátor	Nabite akumulátor (pozri <i>Nabíjanie akumulátora</i> , S. 194)
	Prístroj je deaktivovaný	Aktivovanie prístroja (pozri <i>Ovládacie prvky</i> , S. 193)
Prístroj pracuje prerušovane	Porucha motora	Obráťte sa na servisné centrum.
Nôž nožníc na trávnu a kríky (10)/(12) je horúci	Nôž nožníc na trávnu a kríky (10)/(12) je tupý alebo vyštrbený	Brúsenie (<i>Údržba</i> , S. 197) alebo výmena (<i>Náhradné diely a príslušenstvo</i> , S. 204) noža nožníc na trávnu a kríky (10)/(12)
	Príliš veľké trenie z dôvodu nedostatočného mas-tenia	Olejovanie noža nožníc na trávnu a kríky (10)/(12)
Neuspokojivý výsledok rezania	Nôž nožníc na trávnu a kríky (10)/(12) je tupý alebo vyštrbený	Brúsenie (<i>Údržba</i> , S. 197) alebo výmena (<i>Náhradné diely a príslušenstvo</i> , S. 204) noža nožníc na trávnu a kríky (10)/(12)
	Príliš veľké trenie z dôvodu nedostatočného mas-tenia	Olejovanie noža nožníc na trávnu a kríky (10)/(12)
	Znečistený nôž (10/12)	Čistenie noža nožníc na trávnu a kríky (10)/(12)

Servis

Garancija

Vážená zákazníčka, vážený zákazník, Na tento výrobok dostávate záruku 3 rokov od dátumu kúpy. V prípade nedostatkov tohto výrobku vám voči predajcovi výrobku prináležia zákon-

né práva. Tieto zákonné práva nie sú obmedzené našou zárukou opísanou v nasledujúcej časti.

Záručné podmienky

Záručná doba začína s dátumom kúpy. Originálny pokladničný doklad dobre uschovajte. Tento podklad bude potrebný ako doklad o kúpe. Ak

sa v rámci tri rokov od dátumu kúpy tohto výrobku vyskytne chyba materiálu alebo výroby, výrobok – podľa našej voľby – pre vás bezplatne opravíme alebo vymeníme. Toto poskytnutie záruky predpokladá, že v rámci trojročnej lehoty sa predloží chybný výrobok a doklad o kúpe (pokladničný doklad) a krátko sa písomne opíše, v čom existuje nedostatok a kedy sa vyskytol.

Ak je chyba pokrytá našou zárukou, dostanete späť opravený alebo nový výrobok. S opravou alebo výmenou výrobku nezačína žiadne nové záručné obdobie.

Záručná doba a zákonné nároky na odstránenie nedostatkov

Záručná doba sa poskytnutím záruky nepredĺži. To platí aj pre vymenené a opravené diely. Škody a nedostatky existujúce prípadne už pri kúpe sa musia ihneď pri vybalení ohlásiť. Opravy pripadajúce po uplynutí záručnej doby sú s povinnosťou úhrady.

Rozsah záruky

Výrobok bol starostlivo vyrobený podľa prísnych kvalitatívnych smerníc a pred dodávkou bol svedomito skontrolovaný.

Poskytnutie záruky platí výlučne na chyby materiálu alebo výroby. Táto záruka sa nevzťahuje na časti výrobku, ktoré sú vystavené normálnemu opotrebeniu a preto je možné na ne prihliadať (napr. Nôž nožnic na trávu/Nôž nožnic na kríky) ako na rýchlo opotrebitelné diely alebo na poškodenia na rozbitných dieloch (napr. Spínač).

Táto záruka prepadá, keď je výrobok poškodený, neodborne používaný alebo nebola na ňom vykonávaná údržba. Taktiež na škody spôsobené vodou, mrazom, bleskom a ohňom alebo nesprávnou prepravou. Pre odborné používanie výrobku je nutné presne dodržiavať všetky pokyny uvedené v návode na obsluhu. Účelom použitia a manipuláciám, od ktorých sa v návode na obsluhu odrádza alebo pred ktorými sa varuje, je možné bezpodmienečne zabrániť. Výrobok je určený iba na súkromné a nekomerčné použitie. Pri nesprávnej alebo neodbornej manipulácii, aplikácii násilia a pri zásahoch, ktoré neboli uskutočnené našou autorizovanou servisnou pobočkou, záruka zaniká.

Vybavenie v záručnom prípade

Aby bolo možné zaručiť rýchle vybavenie vašej žiadosti, postupujte podľa nasledujúcich pokynov:

- V prípade akýchkoľvek otázok si pripravte pokladničný doklad a číslo výrobku (IAN 508099_2507) ako doklad o nákupe.
- Číslo výrobku nájdete na typovom štítku na výrobku, gravúre na výrobku, na titulnej stránke návodu na obsluhu (vľavo dole) alebo na nálepke na zadnej alebo spodnej strane výrobku.
- Ak by sa mali vyskytnúť funkčné chyby alebo iné nedostatky, kontaktujte najprv **telefonicky** alebo použite náš **kontaktný formulár**, ktorý nájdete na *parkside-diy.com* v kategórii **Servis** nasledovne uvedené servisné centrum.

- Výrobok zaznamenaný ako chybný môžete po konzultácii s naším servisným centrom zaslať pre vás s oslobodením od poštovného na vám oznámenú servisnú adresu za pripojenia dokladu o kúpe (pokladničný doklad) a informácie, v čom spočíva nedostatok a kedy sa vyskytol. Aby bolo možné zabrániť problémom s prevzatím a prídavným nákladom, použite bezpodmienečne iba adresu, ktorá sa vám oznámi. Zabezpečte, aby sa odoslanie uskutočnilo bez vyplatenia, ako neskladný tovar, expresne alebo ako iná zvláštna zásielka. Výrobok pošlite, prosím, vrát. všetkých súčasne dodaných dielov príslušenstva a postarajte sa o dostatočne bezpečné prepravné balenie.



Na *parkside-diy.com* si môžete pozrieť a stiahnuť túto a mnohé ďalšie príručky. Týmto QR kódom sa dostanete priamo na stránku *parkside-diy.com*. Vyberte svoju krajinu a cez

vyhľadávanie si nájdite návody na obsluhu. Po zadaní čísla výrobku (IAN) 508099_2507 si budete môcť otvoriť návod na obsluhu.

Opravný servis

Ohľadom opráv, **ktoré nepodliehajú záruke**, sa obráťte na Servisné centrum. Tam dostanete s ochotou predbežný návrh nákladov.

- Môžeme spracovať iba prístroje, ktoré boli zaslané dostatočne zabalené a ofrankované.

Upozornenie: Váš prístroj pošlite, prosím, vyčistený a s upozornením na chybu na adresu uvedenú Servisným centrom.

- Prístroje zaslané bez úhrady prepravného, ako aj prístroje, ktoré boli zaslané ako veľkorozmerný náklad, expresom alebo s iným špeciálnym prepravným nebudú prevzaté.
- Vaše zaslané chybné prístroje zlikvidujeme bezplatne.

Service-Center



Servis Slovensko
Tel.: 0800 003409
Kontaktný formulár na
parkside-diy.com
IAN 508099_2507

Importér

Zohľadnite, prosím, že nasledujúca adresa nie je servisná adresa. Najprv kontaktujte hore uvedené servisné centrum.

Grizzly Tools GmbH & Co. KG
Stockstädter Str. 20
63762 Großostheim
NEMECKO
www.grizzlytools.de

Náhradné diely a príslušenstvo

Náhradné diely a príslušenstvo dostanete na www.grizzlytools.shop. Ak by sa pri objednávaní vyskytli problémy, kontaktujte nás cez náš internetový obchod. V prípade ďalších otázok sa obráťte na: *Service-Center, S. 203*

Poz. č.	Název	Obj. č.
10	Nôž nožníc na trávnu	91105103
11	Ochrana noža (Nôž nožníc na trávnu)	91105102
12	Nôž nožníc na kríky	91105101
13	Ochrana noža (Nôž nožníc na kríky)	91105100
	Sieťový zdroj (5 V; 2200 mA) + USB-C nabíjací kábel, EU	80001030
	Sieťový zdroj (5 V; 2200 mA) + USB-C nabíjací kábel, UK	80001031

Preklad originálneho vyhlásenia o zhode EÚ

Výrobok: **Aku nožnice na trávnik a živý plot**

Model: **PGSA 4 D5**

Sériové číslo: 000001-777000

Uvedený predmet vyhlásenia je v zhode s príslušnými harmonizačnými právnymi predpismi Unie:

**2006/42/EC • 2014/30/EU • 2000/14/EC & 2005/88/EC
• 2011/65/EU & (EU) 2015/863**

Vyššie opísaný predmet vyhlásenia je v zhode so smernicou Európskeho parlamentu a Rady 2011/65/EÚ z 8. júna 2011 o obmedzení používania určitých nebezpečných látok v elektrických a elektronických zariadeniach.

Na zabezpečenie zhody sa použili tieto harmonizované normy a vnútroštátne normy a predpisy:

**EN 62841-1:2015/A11:2022
EN 62841-4-2:2019/A11:2022 • EN IEC 62841-4-5:2021/AC:2024
EN IEC 55014-1:2021 • EN IEC 55014-2:2021
EN IEC 61000-3-2:2019/A2:2024 • EN 61000-3-3:2013/A2:2021
EN IEC 63000:2018**

Súlad so smernicou 2000/14/EC, pokiaľ ide o emisie hluku, je potvrdený:
Hladina akustického výkonu (L_{WA})

- odmeraná: 77,6 dB (Nôž nožníc na trávu);
- odmeraná: 76,7 dB (Nôž nožníc na kríky);
- zaručená: 80 dB

Použitý postup posudzovania zhody podľa 2000/14/EC, príloha V.

Toto vyhlásenie o zhode sa vydáva na výhradnú zodpovednosť výrobcu:

CE Grizzly Tools GmbH & Co. KG
Stockstädter Str. 20
63762 Großostheim
NEMECKO
16.02.2026



Christian Frank
Splnomocnený zástupca dokumentácie

Tartalomjegyzék

Bevezető.....	206
Rendeltetésszerű használat.....	207
A csomag tartalma / Tartozékok.....	207
Áttekintés.....	207
Működés leírása.....	208
Műszaki adatok.....	208
Biztonsági utasítások.....	209
A biztonsági utasítások jelentése.....	209
Piktogramok és szimbólumok.....	209
Általános elektromos szerszám biztonsági figyelmeztetések.....	211
Sövénynyíróra vonatkozó biztonsági figyelmeztetések....	214
Fű- és sövényvágó biztonsági utasítások.....	215
Fű- és sövényvágókra vonatkozó további biztonsági utasítások.....	216
Beépített akkumulátorral rendelkező készülékekre vonatkozó biztonsági utasítások.....	217
Maradvány-kockázatok.....	217
Előkészítés.....	218
Kezelőelemek.....	218
Tartozékok felhelyezése/ cseréje.....	218
Töltöttségi szint ellenőrzése....	218
Akkumulátor feltöltése.....	218
Üzemeltetés.....	219
Munkavégzésre vonatkozó általános utasítások.....	219
Működtetés előtt.....	220
Be- és kikapcsolás.....	220
Szállítás.....	221
Tisztítás, karbantartás és tárolás.....	221

Tisztítás.....	221
Karbantartás.....	222
Tárolás.....	223

Ártalmatlanítás/ Környezetvédelem..... 224

Akkumulátorok ártalmatlanítási utasításai.....	224
--	-----

Hibakeresés.....225

Pótalkatrészek és tartozékok.... 226

JÓTÁLLÁSI TÁJÉKOZTATÓ..... 227

Az eredeti EU -megfelelőségi nyilatkozat fordítása..... 229

Robbantott ábra.....283

Bevezető

Gratulálunk az új akkumulátoros fű- és bokornyíró penge megvásárlásához (a továbbiakban készülék vagy elektromos kéziszerszám).

Vásárlásával kiváló minőségű termék mellett döntött. Ezt a készüléket a gyártás során minőségi vizsgálatnak és végső ellenőrzésnek vetették alá. Ezáltal biztosított a készülék működőképessége.

Nem zárható ki, hogy bizonyos esetekben a készüléken vagy a készülékben kenőanyag-maradványok vannak. Ez nem hiányosság vagy hiba és nincs ok az aggodalomra.



A használati útmutató a készülék része. Fontos tudnivalókat tartalmaz a biztonságra, használatra és ártalmatlanításra vonatkozóan. Olvassa el figyelmesen a használati útmutatót. Ismerje meg a kezelőrészeket és a készülék helyes használatát. A kész-

üléket csak a leírtak szerint és a megadott alkalmazási területen használja. Őrizze meg a használati útmutatót és a készülék harmadik személynek történő továbbadása esetén adja át a készülékhez tartozó valamennyi leírást is.

Rendeltetészerű használat

A készülék kizárólag a következő használatra készült:

- Sövények, bokrok és díszcserejék vékony hajtásainak vágása és nyesése
- Fű vágása szegélyeken és kis területeken a ház környékén

A készüléket felnőttek használhatják. 16 éven felüli fiatalok csak felügyelet mellett használhatják a készüléket. Tilos a készüléket esőben vagy párás környezetben használni.

A készülék minden más, a jelen használati útmutatóban nem kifejezetten engedélyezett használata komoly veszélyt jelenthet a felhasználó számára és kárt okozhat a készülékben. A készüléket kezelő vagy használó személy felel más személyeknek okozott balesetekért vagy tulajdonukon okozott károkért. A készülék a barkács szektorban történő használatra készült. Nem folyamatos ipari használatra tervezték. Ipari használat esetén a garancia érvényét veszti. A gyártó nem vállal felelősséget a nem rendeltetészerű használatból vagy helytelen kezelésből eredő károkért.

A csomag tartalma / Tartozékok

Csomagolja ki a készüléket és ellenőrizze a csomag tartalmát.

Ártalmatlanítsa megfelelően a csomagolóanyagot.

- Akkus fű- és sövényvágó
- fűnyíróolló-penge + pengevédő
- bokornyíróolló-penge + pengevédő
- USB töltőkábel
- Eredeti használati utasítás fordítása

A hálózati egység nem része a csomagnak.

Áttekintés

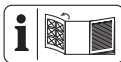

A készülék ábrái az elülső és hátsó kihajtható oldalon találhatók.

- 1 készülékfej
 - 2 töltésszint-kijelző
 - 3 aktiváló gomb
 - 4 LED állapot-kijelző
 - 5 retesz (készülékfej)
 - 6 markolat
 - 7 töltőaljzat
 - 8 be-/kikapcsoló
 - 9 kés-kireteszelp
 - 10 fűnyíróolló-penge
 - 11 pengevédő (fűnyíróolló-penge)
 - 12 bokornyíróolló-penge
 - 13 pengevédő (bokornyíróolló-penge)
 - 14 USB töltőkábel
- C ábra**
- 15 dugós csatlakozó
 - 16 fül
- F ábra**
- 17 hajtóműhüvely

Működés leírása

Az akkumulátoros fű- és bokornyíró olló két cserélhető vágószerszámmal rendelkezik. Bokornyíróként (sövényvágó) történő használat esetén vágószerszámként egy kétoldalas vágórúd kerül használatra. A fogak biztonsági okokból oldalirányban le vannak kerekítve és a sérülésveszély csökkentése érdekében eltolva vannak elhelyezve. Fűnyíróként történő használat esetén vágószerszámként egy többfogú nyírópenge kerül használatra.

A kezelőelemek funkciója az alábbi leírásban található.

Műszaki adatok

Akkus fű- és sövényvágó

..... PGSA 4 D5

Névleges feszültség U 4 V =

Üresjárat fordulatszám n_0 1100 min⁻¹

Súly (kés nélkül) ≈0,41 kg

Hangerőszint (L_{WA})

– garantált 80 dB

Rezgés (a_h) (markolat)

– bokornyíróolló-penge

..... 2,339 m/s²; K=1,5 m/s²

– fűnyíróolló-penge

..... 1,743 m/s²; K=1,5 m/s²

bokornyíróolló-penge

Súly ≈0,22 kg

– Vágás hossza 120 mm

– Ág átmérő ≤7,9 mm

Hangnyomásszint (L_{pA})

..... 68,7 dB; K_{pA} =3 dB

Hangerőszint (L_{WA})

– mért 76,7 dB; K_{WA} =2,02 dB

fűnyíróolló-penge

Súly ≈0,18 kg

– Késszélesség 84 mm

– Vágási szélesség 74,6 mm

Hangnyomásszint (L_{pA})

..... 69,6 dB; K_{pA} =3 dB

Hangerőszint (L_{WA})

– mért 77,6 dB; K_{WA} =2,18 dB

akkumulátor Li-Ion

Akkumulátorcellák száma 1

Kapacitás C 2,0 Ah

Hőmérséklet ≤50 °C

– Töltés 4–40 °C

– Üzemeltetés 4–50 °C

– Tárolás 15–25 °C

hálózati egység

..... WJG-Y130502200WU1/

WJB-Y130502200WU1

Grizzly Tools GmbH & Co. KG

Stockstädter Straße 20

DE-63762 Grobostheim

HRA: 5468, Amtsgericht Aschaffenburg

Bemeneti feszültség 100-240 V~

Bemeneti váltóáram frekvencia

..... 50-60 Hz

Teljesítményfelvétel 25 W

Kimeneti feszültség 5 V =

Kimeneti áram 2200 mA

Kimeneti teljesítmény 11,0 W

Átlagos hatékonyság működés köz-

ben 83,4%

Hatékonyság csekély terhelés esetén

(10%) 80,6%

Teljesítményfelvétel nulla terhelés

esetén 0,065 W

Védelmi osztály

..... II (kettős szigetelés)

Védelem IPX0

Zaj- és rezgésértékekkel kapcsolatos tudnivalók

A zaj- és rezgésszint értékek a megfelelőégi nyilatkozatban megnevezett szabványoknak és előírásoknak megfelelően kerültek meghatározásra.

▲ VIGYÁZAT! Halláskárosodás! Viseljen hallásvédőt.

A megadott rezgés-összértékek és a megadott zajkibocsátási értékek szabványosított mérési eljárással lettek meghatározva és felhasználhatók az elektromos kéziszerszámok egymással való összehasonlítására. A megadott rezgés-összértékek és a megadott zajkibocsátási értékek a terhelés előzetes megbecsüléséhez is felhasználhatók.

▲ FIGYELMEZTETÉS! A rezgés- és zajkibocsátási értékek az elektromos kéziszerszám tényleges használata során eltérhetnek a megadott értékektől az elektromos kéziszerszám használatától és különösen attól függően, hogy milyen munkadarab kerül megmunkálásra. A kezelő védelme érdekében olyan biztonsági intézkedéseket kell tenni, amelyek a tényleges felhasználási körülmények során fellépő rezgésterhelés becslésén alapulnak. Ennek során a működési ciklus minden részét figyelembe kell venni (például amikor az elektromos kéziszerszám ki van kapcsolva, és amikor bár be van kapcsolva, de terhelés nélkül jár).

Biztonsági utasítások

Ez a fejezet a készülék használatával kapcsolatos alapvető biztonsági utasításokat tartalmazza.

A biztonsági utasítások jelentése

▲ VESZÉLY! Baleset történik, ha nem tartja be ezt a biztonsági utasítást. Súlyos testi sérülés vagy halál a következménye.

▲ FIGYELMEZTETÉS! Baleset történhet, ha nem tartja be ezt a biztonsági utasítást. Súlyos testi sérülés vagy halál lehet a következménye.

▲ VIGYÁZAT! Baleset történik, ha nem tartja be ezt a biztonsági utasítást. Enyhe vagy közepes fokú testi sérülés lehet a következménye.

MEGJEGYZÉS! Baleset történik, ha nem tartja be ezt a biztonsági utasítást. Anyagi kár lehet a következménye.

Piktogramok és szimbólumok Szimbólumok a készüléken



Figyelem!



Olvassa el a használati útmutatót



Használjon hallásvédőt



Használjon szemvédőt



Veszély – Tartsa távol a kezét a késtől



Figyelem! A vágóberendezés tovább mozog



Tilos a készüléket esőben vagy párás környezetben használni.



Garantált hangerőszint L_{WA} dB-ben.



A vágás során ügyeljen arra, hogy semmilyen tárgy – pl. drót, fém alkatrészek, kövek stb. – ne kerüljön a késbe



Pengék élezése (fűnyíróolló-penge)



Élezési szög (fűnyíróolló-penge)



levegő tápegység



Elektromos készülékek nem tartoznak a háztartási hulladékba.

Szimbólumok az akkumulátoron



Az akkumulátorok nem tartoznak a háztartási hulladékba.



Az akkumulátorokat használt akkumulátorok gyűjtőhelyén adhatja le, ahol azok környezetbarát újrahasznosításra kerülnek.

Szimbólumok a hálózati egységen



Olvassa el a használati útmutatót



Csak helyiségekben történő használatra alkalmas.



Védelmi osztály II kettős szigetelés



Elektromos készülékek nem tartoznak a háztartási hulladékba.



Polaritás

Szimbólumok a használati útmutatóban



Használjon védőkesztyűt



Nyomja meg



Várja meg, amíg az elektromos kéziszerszám teljesen leáll, mielőtt leteszi azt.



Ne használjon tisztító-, ill. oldószereket.



Soha ne fröcskölje le a készüléket vízzel.

Általános elektromos szerszám biztonsági figyelmeztetések

▲ FIGYELMEZTETÉS! Olvassa el az összes biztonsági figyelmeztetést, utasítást, ábrát és specifikációt, amelyet az elektromos szerszámhoz mellékelünk. Valamennyi felsorolt utasítás figyelmen kívül hagyása áramütéshez, tüzesettséghez és/vagy súlyos sérüléshez vezethet. **Későbbi hivatkozás céljából mentesen el minden figyelmeztetést és utasítást.**

A figyelmeztetéseken említett „elektromos szerszám” kifejezés egy hálózatról működtetett (vezeték) elektromos szerszámra vagy akkumulátoros (vezeték nélküli) elektromos szerszámra vonatkozik.

1. A MUNKATERÜLET BIZTONSÁGA

- Munkaterületét tartsa tisztán és világítsa meg megfelelően.** A rendezetlen vagy sötét területek baleseteket okozhatnak.
- Ne működtesse az elektromos szerszámokat robbanásveszélyes környezetben, például gyúlékony folyadékok, gázok vagy por jelenlétében.** Az elektromos szerszámok szikrát okoznak, amely meggyújthatja a port vagy a füstöt.
- Az elektromos szerszám működtetése közben tartsa távol a gyerekeket és a nézelődőket.**

A figyelmet elvoló tényezők következtében elveszítheti a kontrollt.

2. ELEKTROMOS BIZTONSÁG

- Az elektromos szerszámok dugaszainak illeszkedniük kell a konnektorhoz. A dugaszt soha semmilyen módon ne módosítsa. Ne használjon semmilyen adapterdugaszt földelt elektromos szerszámokkal.** A nem módosított dugaszok és a megfelelő konnektorok csökkentik az áramütés kockázatát.
- Egyik testrésze se érjen a földelt felületekhez, pl. csövek, radiátorok, tűzhelyek és hűtőszekrények.** Fokozottan fennáll az áramütés veszélye, ha a teste földelve van.
- Ne tegye ki az elektromos szerszámokat esőnek vagy nedves körülményeknek.** Az elektromos szerszámba kerülő víz növeli az áramütés veszélyét.
- A kábelt ne használja szakszerűtlenül. Soha ne használja a kábelt az elektromos szerszám hordozására, húzására vagy a kihúzásához. A kábelt tartsa távol a hőtől, olajtól, éles szélektől vagy mozgó alkatrészekről.** A sérült vagy összegabalyodott kábelek növelik az áramütés veszélyét.
- A szerszám kültéri működtetésekor, használjon a kültéri használathoz alkalmas hosszabbító kábelt.** A kültéri használatra alkalmas kábel használata csökkenti az áramütés veszélyét.

- f) **Ha az elektromos szerszám nedves helyen történő üzemeltetése elkerülhetetlen, használjon maradékáram-eszközzel (RCD) védett tápegységet.** Az RCD eszköz használata csökkenti az áramütés veszélyét.
3. **SZEMÉLYI BIZTONSÁG**
- a) **Az elektromos eszköz használata közben maradjon éber, figyeljen arra, hogy mit csinál, és használja a józan eszt. Ha fáradt vagy drog, alkohol vagy gyógyszerek hatása alatt áll, ne használja az elektromos szerszámot.** Egy pillanatnyi figyelmetlenség is elég, hogy a használat közben súlyos személyi sérülést szenvedjen.
- b) **Személyi védőeszköz használata. Mindig viseljen szemvédőt.** A megfelelő körülmények között használt védőfelszerelések, mint például porvédő maszk, csúszásmentes biztonsági cipő, kemény fejfedő vagy hallásvédő, csökkentik a személyi sérülések számát.
- c) **Véletlen elindulás megakadályozása. Mielőtt csatlakoztatja az áramforrást és/vagy az akkumulátort, felveszi vagy hordozza a szerszámot, győződjön meg róla, hogy a kapcsoló kikapcsolt helyzetben van.** Az elektromos szerszámok hordozása úgy, hogy az ujjja a kapcsolón van, vagy a bekapcsolt állapotban lévő elektromos szerszámok feszültség alá helyezése balesetveszélyes.
- d) **Az elektromos szerszám bekapcsolása előtt távolítsa el a beállítókulcsot vagy a csavarkulcsot.** Az elektromos szerszám forgó részéhez rögzített csavarkulcs vagy kulcs személyi sérülést okozhat.
- e) **Ne lépje túl a határokat. Mindig ügyeljen a megfelelő alátámasztásra és egyensúlyra.** Így jobban tudja irányítani az elektromos szerszámot váratlan helyzetekben.
- f) **Viseljen megfelelő ruházatot. Ne viseljen laza ruházatot vagy ékszert. Tartsa távol a haját és ruháját a mozgó alkatrésztől.** A lazán illeszkedő ruhák, ékszer vagy hosszú haj beakadhatnak a mozgó alkatrészekbe.
- g) **Ha vannak porleszívó és porgyűjtő berendezések csatlakoztatására szolgáló eszközök, gondoskodjon ezek csatlakoztatásáról és megfelelő használatáról.** A porgyűjtés csökkentheti a porhoz köthető veszélyeket.
- h) **Ne engedje, hogy a szerszámok gyakori használatából fakadó tudás magabiztossá tegye, és figyelmen kívül hagyja a szerzésbiztonsági alapelveket.** Egy gondatlan cselekedet a másodperc tört része alatt súlyos sérülést okozhat.
4. **AZ ELEKTROMOS SZERSZÁM HASZNÁLATA ÉS GONDOZÁSA**
- a) **Ne erőltesse az elektromos szerszámot. Használja az adott alkalmazáshoz a helyes elektromos szerszámot.** A megfelelő

- elektromos szerszám jobban és biztonságosabban végzi el a munkát olyan sebességgel, amelyre tervezték.
- b) **Ne használja az elektromos szerszámot, ha a kapcsoló nem kapcsolja be vagy ki.** Minden olyan elektromos szerszám, amelyet nem lehet a kapcsolóval vezérelni, veszélyes, és meg kell javítani.
- c) **Mielőtt bármilyen beállítást végez, tartozékot cserél, vagy tárolja az elektromos szerszámot, húzza ki a dugaszt az áramforrásból és/vagy távolítsa el az akkumulátort az elektromos szerszámból, ha eltávolítható.** Egy ilyen megelőző biztonsági intézkedés lecsökkenti annak az esélyét, hogy az elektromos szerszám véletlenül elinduljon.
- d) **A használaton kívüli elektromos szerszámokat gyermekek elől elzárva tárolja, és ne engedje, hogy az elektromos szerszámot olyan személyek kezeljék, akik nem ismerik az elektromos szerszámot vagy ezt a használati utasítást.** Az elektromos szerszámok képzetlen felhasználók kezében veszélyesek.
- e) **Tartsa karban az elektromos szerszámot és kiegészítőit. Ellenőrizze a mozgó alkatrészek helytelen beállítását vagy kötését, az alkatrészek törését és minden más olyan állapotot, amely befolyásolhatja az elektromos szerszám működését. Ha elromlott, javítsa meg az elektromos szerszámot, mielőtt újra használná.** Sok balesetet a nem megfelelően karbantartott elektromos szerszámok okoznak.
- f) **A vágószerszámot tartsa élesen és tisztán.** A megfelelően karbantartott, éles vágóélel rendelkező vágószerszámok kevésbé hajlamosak megakadni, és könnyebben ellenőrizhetők.
- g) **Használja az elektromos szerszámot, a tartozékokat és a szerszám biteket stb. e használati utasításnak megfelelően, figyelembe véve a munkakörülményeket és az elvégzendő munkát.** Az elektromos szerszám rendeltetésétől eltérő műveletekhez történő használata veszélyes helyzetet eredményezhet.
- h) **Tartsa a fogantyúkat és a fogófelületeket szárazon, tisztán, olaj- és zsírinteseken.** A csúszós fogantyúk és fogófelületek nem teszik lehetővé a szerszám biztonságos kezelését és irányítását váratlan helyzetekben.
5. **AZ AKKUMULÁTOROS SZERSZÁM HASZNÁLATA ÉS GONDOSZÁSA**
- a) **Csak a gyártó által megadott töltővel töltsé újra.** Egy bizonyos típusú akkumulátorcsomaghoz alkalmas töltő tűzveszélyt okozhat, ha egy másik akkumulátorcsomaggal használja
- b) **Az elektromos szerszámokat csak a kifejezetten erre a célra szolgáló akkumulátorokkal használja.** Minden más akkumu-

látor csomag használata balesetet és tüzesetet idézhet elő.

- c) **Amikor az akkumulátor nincs használatban, tartsa távol más fémtárgyaktól, például gemkapcsoktól, érméktől, kulcsoktól, szögektől, csavaroktól vagy más apró fémtárgyaktól, amelyek kapcsolatot teremtenek az egyik csatlakozótól a másikig.** Az akkumulátor pólusainak rövidre zárása égési sérüléseket vagy tüzet okozhat.
- d) **Nem rendeltetészerű körülmények között folyadék spriccelhet ki az akkumulátorból; kerülje az érintkezést. Ha véletlenül hozzáér, öblítse le vízzel. Ha a folyadék szembe kerül, forduljon orvoshoz.** Az akkumulátorból kijutó folyadék irritációt vagy égést okozhat.
- e) **Ne használjon sérült vagy módosított akkumulátort vagy eszközt.** A sérült vagy módosított akkumulátorok kiszámíthatatlanul viselkedhetnek, ami tüzet, robbanást vagy sérülésveszélyt okozhat.
- f) **Ne tegye ki az akkumulátort vagy a szerszámot tűznek vagy túlzott hőmérsékletnek.** Tűznek vagy 130 °C feletti hőmérsékletnek kitéve robbanást okozhat.
- g) **Kövesse az összes töltési utasítást, és ne töltse az akkumulátorcsomagot vagy a szerszámot a használati utasításban megadott hőmérsékleti tartományon kívül.** A nem megfelelő vagy a megadott tartományon kívüli hőmérsékleten történő töltés

károsíthatja az akkumulátort, és növelheti a tűzveszélyt.

6. SZERVÍZ

- a) **Az elektromos szerszámot csak azonos cserealkatrészek felhasználásával, szakképzett szakemberrel javíttassa meg.** Ez biztosítja, hogy az elektromos szerszám biztonsága megmaradjon.
- b) **Soha ne szervizeljen sérült akkumulátor csomagot.** Az akkumulátorok szervizelését csak a gyártó vagy az arra felhatalmazott szervizek végezhetik.

Sövénynyíróra vonatkozó biztonsági figyelmeztetések

- a. **Ne használja a sövénynyíró rossz időjárási körülmények között, különösen, ha villámlás veszélye áll fenn.** Ez csökkenti a villámcsapás kockázatát.
- b. **Minden tápkábelt és kábelt tartson távol a vágási területtől.** A tápkábelek elrejtethetők sövényekben vagy bokrokban, és a penge véletlenül elvághatja őket.
- c. **Viseljen szemvédőt.** A megfelelő védőeszköz csökkentheti a halláskárosodás veszélyét.
- d. **A sövénynyíró csak a szigetelt markolatnál fogja meg, mert a penge rejtett vezetékhez érhet.** Az „élő” vezetékkel érintkező pengék a sövénynyíró szabadon lévő fémrészeit feszültség alá vonhatják, és áramütést okozhatnak a kezelő számára.
- e. **Tartsa távol a test minden részét a pengétől. Ne távolítsa el a vágott anyagot, és ne tartsa**

- a vágandó anyagot, amikor a pengék mozognak.** A pengék a töltőkapcsoló kikapcsolása után tovább mozognak. Egy pillanatnyi figyelmetlenség a sövénynyíró használata közben súlyos sérülést okozhat.
- f. **A beakadt anyag eltávolításakor vagy a sövénynyíró szervizelésekor ügyeljen arra, hogy az összes töltőkapcsoló ki legyen kapcsolva és a zár zárt helyzetben van.** A sövénynyíró váratlan működtetése a beakadt anyag eltávolítása vagy szervizelés közben súlyos személyi sérülést okozhat.
- g. **A sövénynyírót a fogantyúnál fogva vigye leállított pengével, és ügyeljen arra, hogy ne működtessen semmilyen töltőkapcsolót.** A sövénynyíró megfelelő szállítása csökkenti a véletlen indítás és a pengék által okozott személyi sérülés kockázatát.
- h. **A sövénynyíró szállításakor vagy tárolásakor mindig használja a fűrészlap fedelelet.** A sövénynyíró megfelelő kezelése csökkenti a pengék által okozott személyi sérülések kockázatát.
- Fű- és sövényvágó biztonsági utasítások**
- a. **Ne használja a fű- és sövényvágót kedvezőtlen időjárási körülmények között, különösen, ha villámlás veszélye áll fenn.** Ezzel csökkentheti a villámcsapás kockázatát.
- b. **Minden tápkábelt és kábelt tartson távol a vágási területtől.** A tápkábeleket vagy vezetékeket a penge véletlenül elvághatja.
- c. **Viseljen szemvédőt.** A megfelelő védőeszköz csökkentheti a halláskárosodás veszélyét.
- d. **A fű- és sövényvágót mindig a szigetelt markolatnál fogja meg, mert a penge rejtett vezetékekhez érhet.** A „feszültség alatt álló” vezeték megérintése a fű- és sövényvágó szabadon lévő fémrészeit „feszültség alá helyezheti”, és a kezelőt áramütés érheti.
- e. **Tartsa távol a test minden részét a pengétől. Ne távolítsa el a vágott anyagot, és ne tartsa a vágandó anyagot, amikor a pengék mozognak.** A pengék az üzemi kapcsoló kikapcsolása után tovább mozognak. Egy pillanatnyi figyelmetlenség a fű- és sövényvágó használata közben súlyos sérülést okozhat.
- f. **A beszorult anyag eltávolításakor vagy a fű- és sövényvágó szervizelésekor ügyeljen arra, hogy az összes üzemi kapcsoló ki legyen kapcsolva és a retesz zárt helyzetben legyen.** A fű- és sövényvágó váratlan működtetése a beakadt anyag eltávolítása vagy szervizelés közben súlyos személyi sérülést okozhat.
- g. **A fű- és sövényvágót a fogantyúnál fogva vigye leállított pengével, és ügyeljen arra, hogy ne működtessen semmilyen üzemi kapcsolót.** A fű- és sövényvágó megfelelő szállítása csökkenti a véletlen indítás és a pengék által okozott személyi sérülés kockázatát.

- h. **A fű- és sövényvágó szállításakor vagy tárolásakor mindig helyezze fel a vágólap burkolatát.** A fű- és sövényvágó megfelelő kezelése csökkenti a pengék által okozott személyi sérülések kockázatát.

Fű- és sövényvágókra vonatkozó további biztonsági utasítások

- Saját biztonsága érdekében viseljen egyéni védőeszközöket:



- Használjon szemvédőt
- Használjon hallásvédőt
- Használjon védőkesztyűt
- Viseljen megfelelő munkaruhát, például csúszásbiztos talpú stabil lábbelit, strapabíró, hosszú nadrágot.
- Ne viseljen hosszú ruhát vagy ékszer, mert ezek beakadhatnak a mozgó alkatrészekbe.
- Ne használja a készüléket, ha meztláb van vagy nyitott szandált visel.
- A készüléket felnőttek használhatják. 16 éven felüli fiatalok csak felügyelet mellett használhatják a készüléket.
- **A készülék fű és bokrok vágására készült. Ne vágjon a készülékkel ágakat, kemény fát vagy ehhez hasonlókat.** Kár keletkezhet a készülékben.
- **Tartsa a készüléket megfelelően, pl. két kézzel a markolaton fogva, ha két markolat áll rendelkezésre.** Sérülést okozhat, ha elveszti uralmát a készülék felett.
- **Viseljen alkalmas ruházatot és védőkesztyűt a készülékkel történő munkavégzés során. A készüléket soha ne a vágópengénél fogja meg vagy emelje fel.** Sérülést okozhat, ha hozzáér a vágópengéhez.
- **Ne használja a készüléket gyúlékony folyadékok vagy gázok közelében.** Rövidzárlat esetén tűz- és robbanásveszély áll fenn.
- A készülék beindítása előtt mindig győződjön meg arról, hogy a készülék az előírásnak megfelelően egy megadott munkahelyzetben van.
- **Rendszeresen ellenőrizni kell a kések kopását és adott esetben meg kell élesíteni.** A tompa kések túlterhelik a készüléket. A garancia nem vonatkozik az ebből adódó károokra.
- Kapcsolja ki a készüléket és távolítsa el az akkumulátort. Győződjön meg arról, hogy minden mozgó alkatrész teljesen leállt
 - ha bármikor felügyelet nélkül hagyja a készüléket
 - mielőtt megszüntet egy elakadást vagy eltömődést
 - a készülék ellenőrzése, tisztítása, illetve a készüléken történő munkavégzés előtt
- Ha a vágóberendezés hozzáér egy idegen tárgyhoz vagy a készülék elkezd szokatlanul erősen rezegni, azonnal át kell nézni a készüléket:

- ellenőrizze, hogy nincsenek-e meglazult alkatrészek és húzza meg azokat
- nézze át a készüléket, hogy nincs-e rajta sérülés
- cserélje ki a sérült alkatrészeket egyenértékű alkatrészekre vagy javíttassa meg a készüléket.
- **Ne próbálja saját kezűleg megjavítani a készüléket, ha nincs megfelelő szakképzettsége. A jelen használati útmutatóban nem szereplő munkákat csak a szervizközpontunk végezheti el.** Sok balesetet a rosszul karbantartott készülékek okoznak.
- **Csak a PARKSIDE által javasolt kiegészítőket használja.** A nem megfelelő kiegészítők áramütést vagy tüzet okozhatnak.

Beépített akkumulátorral rendelkező készülékekre vonatkozó biztonsági utasítások

- **Ne tegye ki a készüléket hosszabb ideig erős napsugárzásnak. Ne helyezze a készüléket fűtőtestre.** A hő kárt tesz az akkumulátorban. Robbanásveszély áll fenn.
- **Töltés előtt hagyja lehűlni a felmelegedett készüléket.**
- **Ne nyissa fel a készüléket, kivéve, ha véglegesen eltávolítja az akkumulátort az ártalmatlantítás előtt. Ügyeljen arra, hogy ne érje mechanikai sérülés az akkumulátort.** Rövidzárlat veszélye áll fenn. Gőzök szívároghatnak ki, amelyek irritálják a légutakat.

- Gondoskodjon friss levegőről. Panaszok esetén forduljon orvoshoz.
- Ne használja a készüléket töltés közben. Ne használjon hosszabító kábelt. A hálózati egységet csak belső helyiségekben szabad használni. Növeli az áramütés kockázatát, ha víz kerül bele.

Maradvány-kockázatok

Akkor is mindig maradnak maradvány-kockázatok, ha a készüléket az előírtaknak megfelelően használja. A következő veszélyek léphetnek fel a jelen készülék felépítéséből és kivitelzéséből adódóan:

- Szemkárosodás, ha nem visel megfelelő védőszemüveget.
- Halláskárosodás, ha nem visel megfelelő hallásvédőt.
- A kéz és kar rezgéséből adódó egészségkárosodás, amennyiben a készüléket hosszabb ideig vagy nem megfelelően használja vagy a készülék nincs megfelelően karbantartva.
- Vágási sérülések

▲ FIGYELMEZTETÉS! A készülék működése közben keletkező elektromágneses mező által okozott veszély. A mező adott esetben hátrányosan befolyásolhatja az aktív és passzív orvostechnikai implantátumokat. A súlyos vagy halálos sérülések kockázatának csökkentése érdekében azt javasoljuk az orvostechnikai implantátummal élő személyeknek, hogy a készülék használata előtt kérjék orvosuk vagy az orvosi implantátum gyártójának tanácsát.

Előkészítés

Kezelőelemek

A készülék első használata előtt ismerje meg a kezelőelemeket.

- **aktiváló gomb (3)**
 - Nyomja meg az aktiváló gombot (3). A LED állapot-kijelző (4) folyamatosan zölden világít és a készülék aktiválva van.
 - Nyomja meg ismét és tartsa lenyomva az aktiváló gombot (3) 3 másodpercig. A LED állapot-kijelző (4) kialszik és a készülék deaktiválva van.
- **be-/kikapcsoló (8)**
 - Bekapcsolás: nyomja meg
 - Kikapcsolás: engedje el
- **retesz, készülékfej (5)**

A kényelmes szegélyvágáshoz a készülékfej (1) elforgatható (3 pozíció / +90°, 0°, -90°).

Eljárás (D ábra)

- Működtesse a reteszt (5) és forgassa el a készülékfejet (1) a kívánt pozícióba.
- Engedje el a reteszt (5), hogy a készülékfej (1) a helyére kattanjon.

Tartozékok felhelyezése/cseréje

▲ VIGYÁZAT! Veszélyek és sérülések megelőzése érdekében tartozékok felhelyezése vagy cseréje előtt deaktiválja a készüléket.

Tartozék felhelyezése

Eljárás (C ábra)

1. Helyezze a fűnyíróolló-penge (10) vagy a bokornyíróolló-penge (12) fülét (16) a készülékfej (1) alján lévő horonyba.

2. Hajtsa a tartozékot a készülékfej (1) irányába.
3. Nyomja meg a két penge-kireteszelő gombot (9) a tartozék jobb és bal oldalán.
4. Engedje el a penge kireteszelő gombjait (9), ha a tartozék a készülékfejhez (1) illeszkedik.
5. Ellenőrizze a tartozék szoros illeszkedését a tartozék meghúzásával.

Tartozék levétele

Eljárás (C ábra)

1. Nyomja meg a két penge-kireteszelő gombot (9) a tartozék jobb és bal oldalán.
2. Hajtsa előrefelé a tartozékot.
3. Vegye le a tartozékot.

Töltöttségi szint ellenőrzése

Eljárás

1. Működtetés közben világít a töltésszint-kijelző (2). Az akkumulátor töltöttségi szintjét a megfelelő LED-ek világítása jelzi a töltésszint-kijelzőn (2).
piros, narancssárga és zöld → akkumulátor fel van töltve
piros és narancssárga → akkumulátor részben fel van töltve
piros → akkumulátor töltése szükséges
2. Töltse fel az akkumulátort, ha a töltésszint-kijelzőnek (2) már csak a piros LED-je világít.

Akkumulátor feltöltése

▲ VIGYÁZAT! Kifolyó elektrolitoldat okozta sérülésveszély. Ne tegye ki az akkumulátort szélsőséges körülményeknek, például hőnek és ütésnek.

Ha a szembe vagy bőrre kerül, öblítse le az érintett helyet vízzel vagy semlegesítővel és forduljon orvoshoz.

▲ FIGYELMEZTETÉS! Áramütés okozta sérülésveszély. Az akkumulátort csak száraz helyiségekben töltsse. **MEGJEGYZÉS!** Csak a nálunk kapható hálózati egységgel (*Pótalkat-részek és tartozékok, L. 226*) töltsse a készüléket.

Tudnivalók

- A készüléket kizárólag a készüléken lévő jelzésnek megfelelő SELV (Safety Extra Low Voltage, biztonsági kisfeszültség) feszültséggel működtesse.
- Töltsse fel az akkumulátort az első használat előtt.
- Minden esetben vegye figyelembe az érvényes biztonsági utasításokat, valamint a környezetvédelmi előírásokat és utasításokat.
- A garancia nem vonatkozik a nem megfelelő használatból eredő meghibásodásokra.

Előfeltételek

- hálózati egység (nincs mellékelve)
- USB töltőkábel (14)

Eljárás (A ábra)

1. Csatlakoztassa az USB-C töltőkábel (14) egy hálózati egységhez.
2. Csatlakoztassa az USB töltőkábel (14) a készülék töltőaljzatához (7).
3. Csatlakoztassa a hálózati egységet egy csatlakozóaljzathoz. Világít a töltésszint-kijelző (2):
 - **piros/narancssárga/zöld:** Az akkumulátor teljesen fel van töltve

Az ajánlott töltési idő kb. 1 óra.

Ez a töltési idő csak a hálózati egység használatával érhető el. A töltési időt különböző tényezők befolyásolják, mint például a környezet és az akkumulátor hőmérséklete, valamint a rendelkezésre álló hálózati feszültség, ezért az eltérhet a megadott értékektől.

4. Töltés után először húzza ki a hálózati egység csatlakozódugóját a csatlakozóaljzathoz. Ezután távolítsa el az USB töltőkábel (14) a készülékből.

Ne használja a készüléket töltés közben. Ne használjon hosszabító kábelt. A hálózati egységet csak belső helyiségekben szabad használni. Növeli az áramütés kockázatát, ha víz kerül bele.

Üzemeltetés

Munkavégzésre vonatkozó általános utasítások

▲ FIGYELMEZTETÉS! Sérülésveszély! Vegye figyelembe az alábbi utasításokat.

- A készülék üzemeltetése közben mindig stabil lábbelit, hosszú nadrágot, hallásvédőt, védőkesztyűt és védőszemüveget kell viselni.
- A készüléket olyan munkavégzésre tervezték, amely során Ön a földön, nem pedig létrán vagy más nem stabil felületen áll.
- Vegye figyelembe a készülék karbantartására és tisztítására vonatkozó utasításokat.
- Ha a fű- és bokornyíró-penge (10)/(12) szilárd tárgyakra akad, ...

akkor azonnal kapcsolja ki a készüléket és deaktiválja a készüléket. Ehhez nyomja meg és tartsa lenyomva 3 másodpercig az aktiváló gombot (3). A LED állapot-kijelző (4) kialszik és a készülék deaktiválva van. Csak ezt követően távolítsa el a tárgyat.

- Csak éles pengéket használjon jó vágási teljesítmény elérése, valamint a készülék és az akkumulátor kímélése érdekében.
- A pengéken lévő kisebb csorbákat saját kezűleg is ki lehet egyengetni. Ehhez húzza le az éleket egy olajkővel. Csak éles pengék biztosítanak jó vágási eredményt.
- Ne terhelje meg annyira a készüléket a munka során, hogy az leálljon.
- Nem szabad tovább dolgozni a készülékkel, ha egy kapcsoló sérült.

Fűnyíróval történő munkavégzés

- A fű akkor nyírható a legjobban, ha száraz és nem túl magas.

Bokornyíró ollóval történő munkavégzés (sövényvágó)

- Mozgassa a készüléket egyenletesen előre vagy ívelten felfelé és lefelé.
- A kétoldalas bokornyíró penge (12) lehetővé teszi a vágást mindkét irányban vagy lengető mozgulatokkal egyik oldalról a másikra.

Működtetés előtt

Minden működtetés előtt végezze el a következő lépéseket. Ezzel biztosít

ható a hosszan tartó és megbízható használat.

- **MEGJEGYZÉS!** Károk a fű- és bokornyíró pengén (10)/(12). Ügyeljen arra a vágás során, hogy ne érjen hozzá tárgyához, pl. kövekhez, drótkerítéshez vagy növénytámaszhoz.
- Minden használat előtt ellenőrizze a készülék nyilvánvaló hibáit, például meglazult, kopott vagy sérült alkatrészeket. Ellenőrizze a csavarok szoros illeszkedését a fű- és bokornyíróolló-pengében (10)/(12).
- Ne vágjon életlen vagy kopott fű- és bokornyíró pengével (10)/(12), ellenkező esetben túlterheli készüléke motorját és hajtóművét.

Be- és kikapcsolás

Tudnivalók

A LED állapot-kijelző (4) a következőképpen jelzi a készülék állapotát:

- **LED → zöld:** A készülék aktiválva van és üzemkés.
- **LED → piros:** A készülék működik és továbbra is üzemkés.
- **LED → ki:** A készülék deaktiválva van.

Bekapcsolás (B ábra)

⚠ VIGYÁZAT! Személyi sérülés vagy készülékkárok! Ügyeljen a stabil álló helyzetre és tartsa erősen a készüléket egy kézzel, megfelelő távolságra saját testétől.

1. Ellenőrizze, hogy a következő mozgó alkatrészek a helyükre kaptak:
 - a forgatható készülékfej (1) retesze (5)

2. Vegye le a pengevédőt (11)/(13).
3. Mindig a markolatnál (6) fogva tartsa a készüléket.
4. **MEGJEGYZÉS!** Ügyeljen arra a készülék bekapcsolása előtt, hogy a készülék semmilyen tárgyhoz ne érjen hozzá.

Nyomja meg az aktiváló gombot (3). A LED állapot-kijelző (4) zölden világít és a készülék üzemből kész.

Ha 5 másodpercen belül nem történik további művelet, a készülék automatikusan kikapcsol és a LED állapot-kijelző kialszik.

5. Nyomja meg a be-, kikapcsolót (8). A készülék maximális sebességgel működik. A LED állapot-kijelző (4) pirosan világít.

Kikapcsolás (B ábra)

1. Engedje el a be-/kikapcsolót (8). A be-, kikapcsoló elengedése után a készülék 5 másodpercig üzemből marad (LED állapot-kijelző → piros). Ezt követően a készülék automatikusan kikapcsol, a LED állapot-kijelző (4) kialszik, és a készüléket szükség esetén újra aktiválni kell.
2. Várja meg, amíg az elektromos kézszerszám teljesen leáll, mielőtt leteszi azt.

Szállítás

Tudnivalók

- Kapcsolja ki a készüléket és ügyeljen arra, hogy a készülék deaktiválva legyen.

Győződjön meg arról, hogy minden mozgó alkatrész teljesen leállt.

- A fű-bokornyíró ollót mindig a pengevédővel kell szállítani(11)/(13).
- Mindig a markolatnál (6) fogva vigye a készüléket.

Tisztítás, karbantartás és tárolás

▲ FIGYELMEZTETÉS! Sérülésveszély véletlenül beinduló készülék révén. Védje magát a karbantartási és tisztítási munkák során. Ügyeljen arra, hogy a készülék deaktiválva legyen (lásd *Kezelőelemek, L. 218*).

▲ VIGYÁZAT! Vágási sérülések! Használjon vágásbiztos kesztyűt, ha a pengékkel dolgozik.

A jelen használati útmutatóban nem szereplő javítási és karbantartási munkákat szervizközpontunkkal végeztessen el. Csak eredeti alkatrészeket használjon.

Tisztítás (E ábra)

▲ FIGYELMEZTETÉS! Áramütés! Soha ne fröcskölje le a készüléket vízzel.

MEGJEGYZÉS! Anyagi kár veszélye. Vegyi anyagok kárt tehetnek a készülék műanyag részeiben. Ne használjon tisztító-, ill. oldószereket.

- Tartsa tisztán a készülék szellőzőnyílásait, motorházát és markolatit. Ehhez használjon nedves törlerköndőt vagy kefért.

Pengék tisztítása és ápolása

Szükséges szerszámok és segédeszközök (nincs mellékelve)

- Törülőkendő
- ápoló olajspray

Ápolás minden használat után

- Távolítsa el a beakadt nyesedékeket.
- Tisztítsa meg a fű- és bokornyíróolló-pengét (10)/(12) egy olajos törülőkendővel.
- Ápolja a fű- és bokornyíróolló-pengét (10)/(12) ápoló olajspray-vel.

Karbantartás

- Minden használat előtt ellenőrizze a készülék nyilvánvaló hibáit, például meglazult, kopott vagy sérült alkatrészeket. Ellenőrizze a csavarok szoros illeszkedését a fű- és bokornyíróolló-pengén (10)/(12).
- Ellenőrizze a burkolatok és védőberendezések esetleges sérüléseit és megfelelő illeszkedését. Adott esetben cserélje ki.
- Az éleken lévő kisebb csorbákat óvatosan saját kezűleg is ki lehet egyengetni. Ehhez húzza le az élet egy olajkővel.
- Szükség esetén élezze meg a tompa pengéket (lásd *Pengék élézése*, L. 222). Ha a pengék tompák vagy nagyobb csorbulásuk van rajtuk, akkor a vágómechanizmus elakadhat. Csak éles pengék biztosítanak jó vágási eredményt.
- Súlyosan sérült vagy görbült pengéket nem szabad tovább használni, azokat ki kell cserélni (lásd

Pótalkatrészek és tartozékok, L. 222).

Pengék élézése

Tudnivalók

- Ellenőrizze a vágóéleket. Látható karcolások, horpadások vagy tompa élek esetén ismételt csiszolás ajánlott. A vágópengék nem kékülhetnek el – ez túlmelegedésre utal.
- Élzési szög - fűnyíróolló-penge
 - Penge fent: 35°
 - Penge lent: 45°
- Élzési szög - bokornyíróolló-penge
 - Penge fent: 45°
- Vegye le a tartozékot (lásd *Tartozékok felhelyezése/cseréje*, L. 218).
- Távolítsa el a nyesedék-maradványokat és a szennyeződést a pengékről.
- A biztonságos munkavégzés érdekében használjon csúszásmentes felületet a pengék élézésekor.

Szükséges szerszámok és segédeszközök (nincs mellékelve)

- túreszelő/laposreszelő
 - Szemcseméret: ≈200
- Törülőkendő
- ápoló olajspray

bokornyíróolló-penge

Tudnivalók

- A hajtóműhüvelyen (17) keresztül a megfelelő pozícióba tolhatók a vágópengék.

Eljárás (F ábra)

1. Helyezze el a bokornyíróolló-pengét (12) vágópengéit úgy, hogy a

vágóélek könnyen hozzáférhetőek legyenek.

2. Élezze meg a felső vágópenge mindegyik vágóélét egy reszelővel előre felé haladva – közben ügyeljen az élezési szögre (lásd *Pengék élezése*, L. 222). Helyezze a reszelőt a megfelelő szögben a vágóélhez, majd vezesse finoman a vágóél felé (általában 2-3 húzás elegendő).

Fontos: nyugodtan és egyenletesen dolgozzon.

MEGJEGYZÉS! Csak a mozgó, ferde élű felső penge kerül élezésre. Az alsó rögzített penge élezetlen marad.

3. Távolítsa el a reszelés során keletkezett port egy nedves törlőruhával.
4. Fújja be a pengék mindkét oldalát ápoló olajspray-vel.
5. Helyezze fel a tartozékokat, majd kapcsolja be a készüléket kb. 5 másodpercre, hogy az olaj egyenletesen el tudjon oszlani a pengén és megbízható korrózióvédelmet biztosítson.

fűnyíróolló-penge

Tudnivalók

- A hajtóműhüvelyen (17) keresztül a megfelelő pozícióba tolhatók a vágópengék.

Eljárás (F ábra)

1. Tolja a fűnyíróolló-penge (10) felső vágópengéjét teljesen az egyik irányba, hogy a vágóélek egyik oldala könnyen hozzáférhető legyen.
2. Élezze meg a felső vágópenge vágóéleit egy reszelővel előre fe-

lé haladva – ügyeljen az élezési szögre (lásd *Pengék élezése*, L. 222). Helyezze a reszelőt a megfelelő szögben a vágóélhez, majd vezesse finoman a vágóél felé (általában 2-3 húzás elegendő).

Fontos: nyugodtan és egyenletesen dolgozzon.

3. Tolja a felső vágópengét teljesen az egyik irányba, hogy a vágóélek másik oldala könnyen hozzáférhető legyen.
4. Élezze meg a felső vágópenge többi vágóélét is.
5. Fordítsa meg a pengét és élesítse meg a többi vágóélet ugyanilyen módon.
6. Távolítsa el a reszelés során keletkezett port egy nedves törlőruhával.
7. Fújja be a pengék mindkét oldalát ápoló olajspray-vel.
8. Helyezze fel a tartozékokat, majd kapcsolja be a készüléket kb. 5 másodpercre, hogy az olaj egyenletesen el tudjon oszlani a pengén és megbízható korrózióvédelmet biztosítson.

Tárolás

Tárolja a készüléket és a tartozékokat mindig:

- tisztán
- szárazon
- portól védve
- gyermekektől elzárva
- a pengevédővel (11)/(13) a fű- és bokornyíró pengén (10)/(12)
 - A pengevédő egy fontos biztonsági eszköz. Ha a penge-

védő megsérült, ne használja és azonnal cserélje ki.

- Az akkumulátor és a készülék tárolási hőmérséklete 15–25 °C között van. A tárolás során kerülje a túlzott hideget vagy meleget. Ellenkező esetben az akkumulátor veszíthet a teljesítményéből vagy kár keletkezhet benne.
- Az akkumulátort csak részben feltöltött állapotban tárolja. Hosszabb ideig tartó tárolás alatt a töltésszintnek 40-60%-nak kell lennie.
- Hosszabb ideig tartó tárolás esetén ellenőrizze kb. 3 havonta az akkumulátor töltöttségi szintjét. Szükség esetén töltsse fel az akkumulátort.

Ártalmatlanítás/Környezetvédelem

Vegye ki az akkumulátort a készülékből (lásd „Akkumulátor kiszerezése ártalmatlanítás céljából”) és juttassa el a készüléket, az akkumulátort, a tartozékokat és a csomagolást környezetbarát újrahasznosításra.



Elektromos készülékek nem tartoznak a háztartási hulladékba.

Az áthúzott kerekese kuka szimbóluma azt jelenti, hogy ezt a terméket élettartama végén nem szabad szelektálatlan települési hulladékként ártalmatlanítani.

Az elektromos és elektronikus berendezések hulladékairól szóló 2012/19/EU irányelv:

A fogyasztókat jogszabály kötelezi arra, hogy az elektromos és elektronikus berendezéseket élettartamuk végén eljuttassák környezetbarát újrahasznosításra. Ilyen módon környezetbarát és erőforrás-kímélő újrahasznosítás biztosítható.

A nemzeti jogba való átültetéstől függően a következő lehetőségek állnak rendelkezésére:

- visszaadás egy értékesítő helyen,
- leadás egy hivatalos gyűjtőhelyen,
- visszaküldés a gyártónak/forgalmazónak.

Ez nem érinti a hulladékká vált készülékek tartozékait és elektromos alkatrészek nélküli segédeszközeit.

Akkumulátorok ártalmatlanítási utasításai



Ne dobja az akkumulátort a háztartási hulladékba, tűzbe (robbanásveszély) vagy vízbe. A sérült akkumulátorok kárt tehetnek a környezetben és károsak lehetnek az egészségre, ha mérgező gőzök és folyadékok szivárognak ki belőlük.

- Ne nyissa ki az akkumulátorokat és kerülje a mechanikus sérülést. Rövidzárlat veszélye áll fenn és gőzök szivároghatnak ki, amelyek irritálják a légutakat.
- Biztonsági okokból ártalmatlanítás előtt az akkumulátorokat le kell meríteni.
- Ragassza le a pólusokat a rövidzárlat megelőzése érdekében.

- Ártalmatlanítsa az akkumulátorokat üzletben vagy egy gyűjtőhelyen.
- **Sérült akkumulátorok**
Kezelje különös óvatossággal a külsőleg sérült akkumulátorokat!
 - Ne nyúljon pusztá kézzel sérült akkumulátorokhoz.
 - Ha nem tudja leragasztani a pólusokat, helyezze az akkumulátorokat egyenként egy műanyag zacskóba.
 - Helyezze a sérült akkumulátorokat egyenként egy nem gyúlékony, zárható edénybe, amelybe még homok tölthető.
 - Vigye a sérült akkumulátorokat egy szakképzett személyzettel rendelkező gyűjtőhelyre.

Akkumulátor kiszérése ártalmatlanítás céljából

⚠ VIGYÁZAT! Sérülésveszély. Kapcsolja be a gépet, amíg az akkumulátor le nem merül.

Hibakeresés

A következő táblázat segít Önnek a hibaelhárításban:

Probléma	Lehetséges ok	Hibaelhárítás
A készülék nem indul	Akkumulátor lemerült	Akkumulátor töltése (lásd <i>Akkumulátor feltöltése, L. 218</i>)
	Készülék deaktiválva	Készülék aktiválása (lásd <i>Kezelőelemek, L. 218</i>)
A készülék szakaszosan működik	A motor meghibásodott	Forduljon a szervizközponthoz.

látor le nem merül. Csak lemerült akkumulátort távolítsa el.

Szükséges szerszámok (nincs mellékelve)

- csillagcsavarhúzó
- oldalvágó

Eljárás

1. Csavarozza ki a készülékházon lévő összes keresztornyú csavart egy megfelelő csavarhúzóval.
 2. Távolítsa el a csavarokat és nyissa fel a készülékházat.
 3. Húzza le a negatív pólusra (fekete) helyezett huzalt.
 4. Húzza le a pozitív pólusra (piros) helyezett huzalt.
 5. Vegye ki az akkumulátort.
- Ártalmatlanítsa az akkumulátort a helyi előírásoknak megfelelően.

Probléma	Lehetséges ok	Hibaelhárítás
A fű- és bokornyíró penge (10)/(12) felforrósodik	A fű- és bokornyíró penge (10)/(12) életlen vagy csorba	Fű- és bokornyíró penge (10)/(12) élesítése (<i>Karbantartás, L. 222</i>) vagy cseréje (<i>Pótalkatrészek és tartozékok, L. 226</i>)
	Túl sok súrlódás kenés hiánya miatt	A fű- és bokornyíró pengét (10)/(12) olajozza be
Rossz vágási eredmény	A fű- és bokornyíró penge (10)/(12) életlen vagy csorba	Fű- és bokornyíró penge (10)/(12) élesítése (<i>Karbantartás, L. 222</i>) vagy cseréje (<i>Pótalkatrészek és tartozékok, L. 226</i>)
	Túl sok súrlódás kenés hiánya miatt	A fű- és bokornyíró pengét (10)/(12) olajozza be
	szennyezett penge (10/12)	Tisztítsa meg a fű- és bokornyíró pengét (10)/(12)

Pótalkatrészek és tartozékok

Pótalkatrészek és tartozékok az alábbi oldalon állnak rendelkezésre www.grizzlytools.shop. Ha probléma merül fel a rendelés során, vegye fel velünk a kapcsolatot internetes áruházunkon keresztül. További kérdések esetén forduljon az alábbi helyre: *JÓTÁLLÁSI TÁJÉKOZTATÓ, L. 227*

Poz. sz.	Név	Rendelési sz.
10	fűnyíróolló-penge	91105103
11	pengevédő (fűnyíróolló-penge)	91105102
12	bokornyíróolló-penge	91105101
13	pengevédő (bokornyíróolló-penge)	91105100
	hálózati egység (5 V; 2200 mA) + USB töltőkábel, EU	80001030
	hálózati egység (5 V; 2200 mA) + USB töltőkábel, UK	80001031

JÓTÁLLÁSI TÁJÉKOZTATÓ

A termék megnevezése:	Akkus fű- és sövényvágó
A termék típusa:	PGSA 4 D5
Gyártási szám:	508099_2507

A gyártó cégneve, címe, e-mail címe:	Szerviz neve, címe, telefonszáma:
Grizzly Tools GmbH & Co. KG Stockstädter Straße 20 63762 Großostheim NÉMETORSZÁG E-Mail: service@grizzlytools.de	Magyarország szerviz Tel.: 06800 21647 Kapcsolatfelvételi űrlap: www.parkside-diy.com W+T Környezetvédelmi és Szolgáltató Kft. Dunapart also 138; 2318 Szigetszentmárton Tel.: 0624 456 672

Az importáló/ forgalmazó neve és címe:
Lidl Magyarország Kereskedelmi Bt., H-1037 Budapest, Rádl árok 6.

1. A jótállási idő a Magyarország területén, Lidl Magyarország Kereskedelmi Bt. üzle-tében történt vásárlás napjától számított 3 év, amely jogvesztő. A jótállási idő a fogyasztó részére történő átadással, vagy ha az üzembe helyezést a forgalmazó, vagy annak megbízottja végzi, az üzembe helyezés napjával kezdődik.
2. A jótállási igény a jótállási jeggyel és/vagy a vásárlást igazoló blokkal érvényesíthető. A jótállási jegy szabálytalan kiállítása, vagy átadásának elmaradása nem érinti a jótállási kötelezettség-vállalás érvényességét. Kérjük, hogy a vásárlás tényének és időpontjának bizonyítására őrizze meg a pénztári fizetésnél kapott jótállási jegyetés a vásárlást igazoló blokkot.
3. A vásárlástól számított három munkanapon belül érvényesített csereigény esetén a forgalmazó köteles a terméket kicserélni, feltéve ha a hiba a rendeltetészerű használatot akadályozza. A jótállási jogokat a termék tulajdonosaként a fogyasztó érvényesítheti az áruházakban, valamint a jótállási tájékoztatóban feltüntetett szervizekben. (A magyar Polgári Törvénykönyv alapján fogyasztónak minősül a szakmája, önálló foglalkozása vagy üzleti tevékenysége körén kívül eljáró természetes személy.)
A jótállás ideje alatt a fogyasztó hibás teljesítés esetén kérheti a termék kijavítását, kicserélését, vagy ha a termék nem javítható vagy cserélhető, vagy az a forgalma-zónak aránytalan többletköltséggel járna, illetve a fogyasztó kijavításhoz, kicseré-léshez fűződő érdeke alapos ok miatt megszűnt, árszállítást kérhet, vagy elállhat a szerződéstől és visszakérheti a vételárat. A kijavítás során a termékbe csak új alkatrész kerülhet beépítésre.

4. A fogyasztó a hiba felfedezése után a lehető legrövidebb időn belül köteles a hibát bejelenteni és a terméket a jótállási jogok érvényesítése céljából átadni. A hiba fel-fedezésétől számított két hónapon belül bejelentett jótállási igényt időben közöltnek kell tekinteni. A közlés elmaradásából eredő kárért a fogyasztó felelős. A jótállási igény érvényesíthetőségének határideje a termék, vagy fődarabjának kicserélése esetén a csere napján újraindul.
5. A rögzített bekötésű, illetve a 10 kg-nál súlyosabb, vagy tömegközlekedési eszközön nem szállítható terméket az üzemeltetés helyén kell megjavítani. Abban az esetben, ha a javítás a helyszínen nem végezhető el, a termék ki- és visszaszereléséről, valamint szállításáról a forgalmazónak kell gondoskodnia.
6. A jótállás nem áll fenn, ha a hiba a nem rendeltetésszerű használatból, átalakításból, helytelen tárolásból, vagy a használati utasítástól eltérő kezeléssel, vagy bármely a vásárlást követő behatásból fakad, vagy elemi kár okozta, és azt a forgalmazó, vagy a szerviz bizonyítja. A jótállás nem vonatkozik a mozgó kopó alkat-részek (világítótestek, gumiabroncsok stb.) rendeltetésszerű elhasználódására. A szerviz és a forgalmazó a kijavítás során nem felel a terméken a fogyasztó vagy harmadik személyek által tárolt adatokért vagy beállításokért.
7. Fogyasztói jogvita esetén a fogyasztó a megyei (fővárosi) kereskedelmi és iparkamarák mellett működő békéltető testület eljárását is kezdeményezheti. A jótállás a fogyasztó törvényből eredő szavatossági jogait és azok érvényesíthetőségét nem érinti.

Kijavítást ellenőrző szelvény:

A jótállási igény bejelentésének időpontja:	A hiba oka:
Javításra átvétel időpontja:	A hiba javításának módja:
A fogyasztó részére történő visszaadás időpontja:	
A szerviz bélyegzője, kelt és aláírás:	

Kicserélést ellenőrző szelvény:

A jótállási igény bejelentésének időpontja:
Kicserélés időpontja:
A cserélő bolt bélyegzője, kelt és aláírás:

Az eredeti EU -megfelelőségi nyilatkozat fordítása

Termék: **Akkus fű- és sövényvágó**

Modell: **PGSA 4 D5**

Sorozatszám: 000001-777000

A fent ismertetett nyilatkozat tárgya megfelel a vonatkozó uniós harmonizációs jogszabályoknak:

**2006/42/EC • 2014/30/EU • 2000/14/EC & 2005/88/EC
• 2011/65/EU & (EU) 2015/863**

E nyilatkozat fent leírt tárgya összhangban van az egyes veszélyes anyagok elektromos és elektronikus berendezésekben való alkalmazásának korlátozásáról szóló, 2011. június 8-i 2011/65/EU európai parlamenti és tanácsi irányelvvel.

A megfelelés biztosítása érdekében a következő harmonizált szabványokat és nemzeti szabványokat és előírásokat alkalmazták:

**EN 62841-1:2015/A11:2022
EN 62841-4-2:2019/A11:2022 • EN IEC 62841-4-5:2021/AC:2024
EN IEC 55014-1:2021 • EN IEC 55014-2:2021
EN IEC 61000-3-2:2019/A2:2024 • EN 61000-3-3:2013/A2:2021
EN IEC 63000:2018**

A 2000/14/EC zajkibocsátási irányelvvel összhangban a következőket erősítik meg: Hangerőszint (L_{WA})

- mért: 77,6 dB (fűnyíróolló-penge);
- mért: 76,7 dB (bokornyíróolló-penge);
- garantált: 80 dB

A 2000/14/EC, V. melléklet szerinti megfelelésértékelési eljárást követte.

E megfelelési nyilatkozat a gyártó kizárólagos felelősségére kerül kibocsátásra:

CE Grizzly Tools GmbH & Co. KG
Stockstädter Str. 20
63762 Großbostheim
NÉMETORSZÁG
16.02.2026



Christian Frank
Meghatalmazott képviselő a dokumentációhoz

Spis treści

Wprowadzenie	230	Transport	246
Użytkowanie zgodne z przeznaczeniem.....	231	Czyszczenie, konserwacja i przechowywanie	246
Zakres dostawy/akcesoria.....	231	Czyszczenie.....	247
Zestawienie.....	231	Konserwacja.....	247
Opis działania.....	232	Przechowywanie.....	249
Dane techniczne.....	232	Utylizacja /ochrona środowiska	249
Wskazówki dotyczące bezpieczeństwa	233	Instrukcja utylizacji akumulatorów.....	250
Znaczenie wskazówek dotyczących		Rozwiązywanie problemów	251
bezpieczeństwa.....	233	Serwis	252
Piktogramy i symbole.....	234	Gwarancja.....	252
Ogólne ostrzeżenia dotyczące bezpieczeństwa		Serwis naprawczy.....	254
elektronarzędzi.....	235	Service-Center.....	254
Ostrzeżenia dotyczące bezpieczeństwa nożyc do		Importer.....	254
żywopłotu.....	239	Części zamienne i akcesoria	255
Ostrzeżenia bezpieczeństwa dla nożyc do trawy.....	240	Tłumaczenie oryginalnej deklaracji zgodności EU	256
Dodatkowe uwagi dotyczące bezpieczeństwa pracy z		Widok rozłożony	283
nożycami do trawy i		Wprowadzenie	
krzewów.....	240	Serdecznie gratulujemy zakupu no- wych akumulatorowych nożyc do tra- wy i krzewów (w dalszej części doku- mentu określanego jako elektronarzęd- zie).	
Wskazówki dotyczące bezpieczeństwa dla urządzeń		Jest to urządzenie wysokiej jakości. Urządzenie zostało poddane kontroli jakości w trakcie produkcji oraz kont- roli końcowej. Dzięki temu gwarantu- jemy sprawność Państwa urządzenia. Nie można wykluczyć sytuacji, w któ- rych w pojedynczych przypadkach na lub w urządzeniu będą się znajdo- wać się resztki środków smarnych. Nie jest to wada ani uszkodzenie i nie stanowi to powodu do niepokoju.	
z wbudowanym			
akumulatorem.....	242		
Ryzyko resztkowe.....	242		
Przygotowanie	242		
Elementy obsługowe.....	242		
Zakładanie / wymiana			
akcesoriów.....	243		
Kontrola poziomu			
naładowania akumulatora.....	243		
Naładować akumulator.....	243		
Eksploatacja	244		
Ogólne wskazówki dotyczące			
wykonywania pracy.....	244		
Przed rozpoczęciem pracy.....	245		
Włączanie i wyłączenie.....	245		



Instrukcja obsługi jest integralną częścią urządzenia. Zawiera ona ważne wskazówki dotyczące bezpieczeństwa, użytkowania i utylizacji. Należy uważnie przeczytać instrukcję obsługi. Należy zapoznać się z elementami obsługowymi i zasadami prawidłowego użytkowania urządzenia. Z urządzenia należy korzystać tylko zgodnie z opisem i w podanych zakresach użytkowania. Instrukcję obsługi należy dobrze przechowywać, a przekazując urządzenie innym osobom należy dołączyć całą dokumentację.

Użytkowanie zgodne z przeznaczeniem

Urządzenie jest przeznaczone wyłącznie do następujących celów:

- Cięcie i przycinanie cienkich pędów żywopłotów, zarośli i krzewów ozdobnych
- Przycinanie trawy na krawężniach i małych powierzchniach przy domu

Urządzenie jest przeznaczone do użytku przez osoby dorosłe. Młodzież powyżej 16 roku życia może używać urządzenie tylko pod nadzorem.

Używanie urządzenia w czasie deszczu lub w wilgotnym otoczeniu jest zabronione.

Każdy inny rodzaj zastosowania, który nie został wyraźnie dopuszczony w niniejszej instrukcji obsługi, może stanowić źródło poważnych niebezpieczeństw dla użytkownika oraz prowadzić do uszkodzeń urządzenia. Operator lub użytkownik jest odpowie-

dzialny za wypadki lub szkody innych osób lub ich własności. Urządzenie jest przeznaczone do użytku prywatnego. Urządzenie nie zostało zaprojektowane do ciągłego użytku komercyjnego. Użytkowanie urządzenia do celów komercyjnych powoduje utratę gwarancji. Producent nie odpowiada za szkody spowodowane użyciem urządzenia w sposób niezgodny z przeznaczeniem lub jego nieprawidłową obsługą.

Zakres dostawy/akcesoria

Rozpakować urządzenie i sprawdzić zakres dostawy.

Materiały opakowaniowe należy usuwać zgodnie z przepisami.

- Nożyce ogrodowe
- Nóż nożyc do trawy + Ostrona noży
- Nóż nożyc do krzewów + Ostrona noży
- Kabel do ładowania USB-C
- Tłumaczenie instrukcji oryginalnej

Zasilacz nie jest zawarty w zakresie dostawy.

Zestawienie

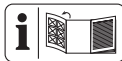

Ilustracje znajdują się na przedniej i tylnej rozkładanej stronie.

- 1 Głowica urządzenia
- 2 Wskaźnik poziomu naładowania
- 3 Przycisk aktywacji
- 4 Wyświetlacz LED prezentujący status urządzenia
- 5 Blokada (Głowica urządzenia)
- 6 Rękojeść
- 7 Gniazdo ładowania
- 8 Włacznik/wyłącznik

- 9 Element do odblokowywania noża
 10 Nóż nożyc do trawy
 11 Osłona noży (Nóż nożyc do trawy)
 12 Nóż nożyc do krzewów
 13 Osłona noży (Nóż nożyc do krzewów)
 14 Kabel do ładowania USB-C

rys. C

- 15 Złącze wtykowe
 16 Nosek

rys. F

- 17 Mufa napędu

Opis działania

Akumulatorowe nożyce do trawy i krzewów są wyposażone w dwa wymienne przyrządy obcinające. W przypadku stosowania urządzenia w funkcji nożyc do krzewów (nożyc do żywopłotów) jako narzędzie tnące należy zakładać dwustronną listwę tnącą. Zęby przechwytyjące są ze względów bezpieczeństwa zaokrąglone na bokach i rozmieszczone z przesunięciem, aby ograniczyć ryzyko obrażeń ciała. W przypadku stosowania urządzenia w funkcji nożyc do trawy jako narzędzie tnące należy zakładać nóż nożycowy z większą liczbą zębów.

Funkcje elementów obsługowych podano w poniższych opisach.

Dane techniczne

Nożyce ogrodowe PGSA 4 D5

Napięcie znamionowe U 4 V =

Prędkość obrotowa biegu jałowego

n_0 1100 min⁻¹

Ciężar (bez noża) ≈0,41 kg

Poziom mocy akustycznej (L_{WA})

– gwarantowany 80 dB

Wibracje (a_h) (Rękojeść)

– Nóż nożyc do krzewów

..... 2,339 m/s²; $K=1,5$ m/s²

– Nóż nożyc do trawy

..... 1,743 m/s²; $K=1,5$ m/s²

Nóż nożyc do krzewów

Ciężar ≈0,22 kg

– Długość cięcia 120 mm

– Średnica gałęzi ≤7,9 mm

Poziom ciśnienia akustycznego (L_{pA})

..... 68,7 dB; $K_{pA}=3$ dB

Poziom mocy akustycznej (L_{WA})

– zmierzony 76,7 dB; $K_{WA}=2,02$ dB

Nóż nożyc do trawy

Ciężar ≈0,18 kg

– Szerokość noża 84 mm

– Szerokość cięcia 74,6 mm

Poziom ciśnienia akustycznego (L_{pA})

..... 69,6 dB; $K_{pA}=3$ dB

Poziom mocy akustycznej (L_{WA})

– zmierzony 77,6 dB; $K_{WA}=2,18$ dB

Akumulator Li-Ion

Ilość ogniw akumulatora 1

Pojemność C 2,0 Ah

Temperatura ≤50 °C

– Ładowanie 4–40 °C

– Eksploatacja 4–50 °C

– Przechowywanie 15–25 °C

Zasilacz WJG-Y130502200WU1/ WJB-Y130502200WU1

Grizzly Tools GmbH & Co. KG

Stockstädter Straße 20

DE-63762 Großostheim

HRA: 5468, Amtsgericht Aschaffenburg

Napięcie wejściowe 100-240 V~

Częstotliwość wejściowa prądu
zmiennego 50-60 Hz

Pobór mocy 25 W

Napięcie wyjściowe 5 V ==

Prąd wyjściowy 2200 mA

Moc wyjściowa 11,0 W

Wydajność podczas eksploatacji
..... 83,4%

Skuteczność przy zmniejszonej mocy
(10%) 80,6%

Pobór mocy przy zerowym obciążeniu
..... 0,065 W

Klasa ochrony
..... II (izolacja podwójna)

Stopień ochrony IPX0

Informacje dotyczące wartości dotyczących hałasu i drgań

Wartości emisji hałasu i wibracji zostały ustalone zgodnie z normami i przepisami, wyszczególnionymi w deklaracji zgodności.

⚠ UWAGA! Uszkodzenia słuchu!
Stosować środki ochrony słuchu.

Podane łączne wartości drgań i wartości emisji hałasu zostały zmierzone zgodnie z unormowaną metodą pomiarów i mogą zostać wykorzystane do porównania tego elektronarzędzia z innym. Podane łączne wartości drgań i wartości emisji hałasu mogą

zostać wykorzystane także do tymczasowej oceny narażenia.

⚠ OSTRZEŻENIE! Wartości emisji drgań i hałasu mogą różnić się w trakcie rzeczywistego użytkowania elektronarzędzia od wartości podanej, w zależności od sposobu eksploatacji elektronarzędzia, w szczególności od rodzaju obrabianego elementu. Konieczne jest określenie środków bezpieczeństwa w celu ochrony operatora w oparciu o ocenę stopnia narażenia na wibracje w rzeczywistych warunkach użytkowania. Należy tutaj uwzględnić wszystkie fazy cyklu eksploatacji, na przykład czas, w którym elektronarzędzie jest wyłączone, oraz czas, w którym urządzenie jest wprawdzie włączone, ale pracuje bez obciążenia.

Wskazówki dotyczące bezpieczeństwa

W niniejszym rozdziale opisano podstawowe wskazówki dotyczące bezpieczeństwa w ramach użytkowania urządzenia.

Znaczenie wskazówek dotyczących bezpieczeństwa

⚠ NIEBEZPIECZEŃSTWO! W przypadku nieprzestrzegania niniejszej wskazówki dotyczącej bezpieczeństwa, dojdzie do wypadku. Jego skutkiem są poważne obrażenia ciała lub zgon.

⚠ OSTRZEŻENIE! W przypadku nieprzestrzegania niniejszej wskazówki dotyczącej bezpieczeństwa, dojdzie do wypadku. Jego skutkiem

mogą być poważne obrażenia ciała lub zgon.

⚠ UWAGA! W przypadku nieprzestrzegania niniejszej wskazówki dotyczącej bezpieczeństwa, dojdzie do wypadku. Jego skutkiem mogą być lekki lub średnie obrażenia ciała.

WSKAZÓWKA! W przypadku nieprzestrzegania niniejszej wskazówki dotyczącej bezpieczeństwa, dojdzie do wypadku. Jego skutkiem może być szkoda materialna.

Piktogramy i symbole

Piktogramy na urządzeniu



Uwaga!



Przeczytać instrukcję obsługi



Stosować środki ochrony słuchu



Stosować środki ochrony oczu



Zagrożenie - nie zbliżać dłoni do noża



Uwaga! Dobieg ze spółu tnącego



Używanie urządzenia w czasie deszczu lub w wilgotnym otoczeniu jest zabronione.



Gwarantowany poziom mocy akustycznej L_{WA} w dB.



Podczas przycinania należy zwracać uwagę, aby do noża nie przedostawały się żadne przedmioty, takie jak drut, części metalowe, kamienie itd.



Ostrzenie noży (Nóż nożyc do trawy)



Kąt ostrzenia (Nóż nożyc do trawy)



Zdejmowana jednostka zasilająca



Urządzeń elektrycznych nie należy wyrzucać razem z odpadami komunalnymi.

Symbole na akumulatorze



Akumulatorów nie należy wyrzucać razem z odpadami komunalnymi.



Akumulatory należy oddać w punkcie zbiórki zużytych baterii, skąd zostaną przekazane do ponownego przetworzenia w sposób przyjazny dla środowiska.

Symbole na zasilaczu



Przeczytać instrukcję obsługi



Produkt przeznaczony wyłącznie do użytku wewnątrz pomieszczeń.



Klasa ochrony II izolacja podwójna



Urządzeń elektrycznych nie należy wyrzucać razem z odpadami komunalnymi.



Biegunowość

Symbole w instrukcji obsługi



Stosować rękawice ochronne



Wciśnięcie



Przed odłożeniem elektronarzędzia należy odczekać do jego całkowitego zatrzymania się.



Nie stosować środków czyszczących wzgl. rozpuszczalników.



Nigdy nie spryskiwać urządzenia wodą..

Ogólne ostrzeżenia dotyczące bezpieczeństwa elektronarzędzi

▲ OSTRZEŻENIE! Przeczytaj wszystkie ostrzeżenia dotyczące bezpieczeństwa, instrukcje, ilustracje i specyfikacje dołączone

do tego elektronarzędzia. Nieprzestrzeganie wszystkich poniższych instrukcji może być przyczyną porażenia prądem, pożaru i/lub poważnych obrażeń. **Zachowaj wszystkie ostrzeżenia i instrukcje do wykorzystania w przyszłości.**

Pojęcie „elektonarzędzie” w ostrzeżeniach odnosi się do elektronarzędzia zasilanego sieciowo (przewodowo) lub akumulatorowo (beprzewodowo).

1. BEZPIECZEŃSTWO W MIEJSCU PRACY

- Utrzymuj miejsce pracy w czystości oraz dobrze oświetlone.** Nieuporządkowane lub ciemne miejsca sprzyjają wypadkom.
- Nie korzystaj z elektronarzędzi w środowisku zagrożonym wybuchem, np. w obecności łatwopalnych cieczy, gazów lub pyłów.** Elektronarzędzia wytwarzają iskry, które mogą spowodować zapłon pyłu lub oparów.
- Podczas pracy z elektronarzędziami należy trzymać dzieci i osoby postronne z daleka.** Rozproszenie uwagi może spowodować utratę kontroli nad narzędziem.

2. BEZPIECZEŃSTWO ELEKTRYCZNE

- Wtyki sieciowe elektronarzędzi muszą pasować do gniazda zasilania. Nigdy nie wolno w żaden sposób modyfikować wtyków sieciowych.** Korzystając z uziemionych elektronarzędzi nie wolno używać żadnych wtyczek adaptacyjnych. Niezmody-

- fikowane wtyki sieciowe i pasujące gniazda zasilania zmniejszają ryzyko porażenia prądem.
- b) **Unikać kontaktu ciała z ziemionymi powierzchniami, takimi jak rury, grzejniki, piece i lodówki.** Istnieje zwiększone ryzyko porażenia prądem, jeśli ciało jest uziemione.
- c) **Nie wystawiaj elektronarzędzi na działanie deszczu lub wilgoci.** Woda przedostająca się do elektronarzędzia zwiększa ryzyko porażenia prądem.
- d) **Nie wolno korzystać z kabla zasilającego niezgodnie z jego przeznaczeniem. Nigdy nie używaj kabla zasilającego do przenoszenia, ciągnięcia lub odłączania elektronarzędzia. Trzymaj kabel zasilający z dala od źródeł ciepła, oleju, ostrych krawędzi lub poruszających się części.** Uszkodzone lub zaplątane kable zasilające zwiększają ryzyko porażenia prądem.
- e) **Podczas pracy z elektronarzędziem na zewnątrz należy stosować kabel zasilający przeznaczony do użytku na zewnątrz.** Użycie kabla zasilającego przeznaczonego do użytku na zewnątrz zmniejsza ryzyko porażenia prądem.
- f) **Jeżeli nie można uniknąć pracy elektronarzędzia w wilgotnym miejscu, należy użyć zasilania zabezpieczonego wyłącznikiem różnicowo-prądowym (RCD).** Zastosowanie wyłącznika różnicowo-prądowego zmniejsza ryzyko porażenia prądem.
3. **BEZPIECZEŃSTWO OSOBISTE**
- a) **Pracując z elektronarzędziem zachowaj czujność, patrz co robisz i kieruj się zdrowym rozsądkiem. Nie korzystaj z elektronarzędzia, gdy jesteś zmęczony lub pod wpływem narkotyków, alkoholu bądź leków.** Chwila nieuwagi podczas obsługi elektronarzędzia może spowodować poważne obrażenia ciała.
- b) **Stosuj środki ochrony indywidualnej. Zawsze stosuj ochronę oczu.** Sprzęt ochronny, taki jak maska przeciwpyłowa, antypoślizgowe obuwie ochronne, kask lub ochronniki słuchu, stosowane w odpowiednich warunkach, ograniczają obrażenia ciała.
- c) **Zapobiegaj niezamierzonemu uruchomieniu. Przed podłączeniem do źródła zasilania i/lub akumulatora, podniesieniem lub przenoszeniem narzędzia upewnij się, że wyłącznik jest w pozycji wyłączonej.** Przeniesienie elektronarzędzi z palcem na włączniku lub włączanie elektronarzędzi z włączonym włącznikiem sprzyja wypadkom.
- d) **Przed włączeniem elektronarzędzia usuń klucz nastawczy lub klucz maszynowy.** Klucz maszynowy lub klucz pozostawiony na obracającej się części elektronarzędzia może spowodować obrażenia ciała.
- e) **Nie sięgaj zbyt daleko. Utrzymuj właściwą postawę i równowagę przez cały czas.** Umożliwia to lepszą kontrolę nad elektronarzędziem.

dziem w nieoczekiwanych sytuacjach.

- f) **Ubijaj się odpowiednio. Nie noś luźnej odzieży ani biżuterii. Trzymaj włosy i ubrania z dala od ruchomych części.** Luźne ubrania, biżuteria lub długie włosy mogą zostać pochwycone przez ruchome części.
- g) **Jeśli na wyposażeniu znajdują się urządzenia do podłączania instalacji odpylających i zbierających, należy dopilnować, aby były one podłączone i właściwie użytkowane.** Stosowanie systemu odpylania może zmniejszyć zagrożenia związane z pyłem.
- h) **Nie pozwól, aby przyzwyczajenie wynikające z częstego używania narzędzi spowodowało u Ciebie nadmierną pewność siebie i zignorować zasady bezpieczeństwa narzędzi.** Nieostrożne działanie może w ciągu ułamka sekundy spowodować poważne obrażenia.

4. OBSŁUGA I KONSERWACJA ELEKTRONARZĘDZI

- a) **Nie należy przeciążać elektronarzędzi. Zawsze używaj odpowiedniego elektronarzędzia do danego zastosowania.** Właściwe elektronarzędzie wykona pracę lepiej i bezpieczniej, w tempie, do którego zostało zaprojektowane.
- b) **Nie korzystaj z elektronarzędzia, jeśli nie ma możliwości włączenia i wyłączenia go przełącznikiem.** Każde elektronarzędzie, które nie może być sterowane za pomocą przełącznika jest

niebezpieczne i musi zostać naprawione.

- c) **Przed dokonaniem jakichkolwiek regulacji, zmianą akcesoriów lub przechowywaniem elektronarzędzia należy odłączyć wtyk sieciowy od źródła zasilania i/lub wyjąć akumulator, jeśli jest odłączany.** Takie prewencyjne środki bezpieczeństwa zmniejszają ryzyko przypadkowego uruchomienia elektronarzędzia.
- d) **Nieużywane elektronarzędzia należy przechowywać w miejscu niedostępnym dla dzieci i nie dopuszczać do obsługi elektronarzędzia przez osoby nieobeznane z elektronarzędziem lub niniejszą instrukcją.** Elektronarzędzia są niebezpieczne w rękach nieprzeszkolonych użytkowników.
- e) **Konserwuj elektronarzędzia i akcesoria. Sprawdź elektronarzędzie pod kątem rozregulowania lub blokowania się ruchomych części, czy nie doszło do ich pęknięcia oraz czy nie występują inne okoliczności, które mogą wpływać na działanie elektronarzędzia. Jeśli elektronarzędzie jest uszkodzone, zleć jego naprawę przed użyciem.** Wiele wypadków jest powodowanych przez źle konserwowane elektronarzędzia.
- f) **Utrzymuj narzędzia tnące ostre i czyste.** Prawidłowo konserwowane narzędzia tnące z ostrymi krawędziami tnącymi są mniej po-

datne na zakleszczenia i łatwiejsze do kontrolowania.

- g) **Używaj elektronarzędzia, osprzętu, końcówek narzędzi itp. zgodnie z niniejszą instrukcją, uwzględniając warunki pracy i wykonywaną pracę.** Używanie elektronarzędzia do czynności niezgodnych z przeznaczeniem może prowadzić do niebezpiecznych sytuacji.

- h) **Utrzymuj uchwyt i powierzchnie chwytne suche, czyste i wolne od oleju i smaru.** Śliskie uchwyt i powierzchnie chwytne nie pozwalają na bezpieczną obsługę i kontrolę narzędzia w nieoczekiwanych sytuacjach.

5. OBSŁUGA I KONSERWACJA NARZĘDZI AKUMULATOROWYCH

- a) **Ładuj wyłącznie za pomocą ładowarki określonej przez producenta.** Ładowarka, która jest odpowiednia dla jednego typu akumulatora, może stwarzać ryzyko pożaru, gdy jest używana z innym akumulatorem.
- b) **Elektronarzędzi używaj wyłącznie z przeznaczonymi do tego celu akumulatorami.** Używanie jakichkolwiek innych akumulatorów może stwarzać niebezpieczeństwo obrażeń i pożaru.
- c) **Gdy akumulator nie jest używany, należy trzymać go z dala od innych metalowych przedmiotów, takich jak spinacze, monety, klucze, gwoździe, śruby lub inne małe metalowe przedmioty, mogą spowodować zwarcie**

zacisków urządzenia. Zwarcie ze sobą biegunów akumulatora może spowodować poparzenia lub pożar.

- d) **W trudnych warunkach z akumulatora może wydobywać się ciecz; należy unikać kontaktu z nią. W razie przypadkowego kontaktu, splukać wodą. W przypadku kontaktu cieczy z oczami, należy dodatkowo zwrócić się o pomoc lekarską.** Ciecz wydostająca się z akumulatora może powodować podrażnienia lub oparzenia.
- e) **Nie używaj akumulatora ani narzędzia, które jest uszkodzone lub zmodyfikowane.** Uszkodzone lub zmodyfikowane akumulatory mogą zachowywać się nieprzewidywalnie, co może spowodować pożar, wybuch lub ryzyko obrażeń.
- f) **Nie narażaj akumulatora lub narzędzia na działanie ognia lub nadmiernej temperatury.** Wystawienie na działanie ognia lub temperatury powyżej 130°C może spowodować wybuch.
- g) **Przestrzegaj wszystkich instrukcji ładowania i nie ładuj akumulatora ani narzędzia poza zakresem temperatur wskazanym w instrukcji.** Nieprawidłowe ładowanie lub ładowanie w temperaturach spoza podanego zakresu może spowodować uszkodzenie akumulatora i zwiększyć ryzyko pożaru.

6. SERWIS

- a) **Elektronarzędzie powinno być serwisowane przez wykwalifikowanego pracownika serwisu przy użyciu wyłącznie identycznych części zamiennych.** Zapewni to utrzymanie bezpieczeństwa elektronarzędzia.
- b) **Nigdy nie należy serwisować uszkodzonych akumulatorów.** Serwisowanie akumulatorów powinno być wykonywane wyłącznie przez producenta lub autoryzowany serwis.

Ostrzeżenia dotyczące bezpieczeństwa nożyc do żywopłotu

- a) **Nie używaj nożyc do żywopłotu w złych warunkach atmosferycznych, zwłaszcza jeśli jest ryzyko wyładowań atmosferycznych.** Zmniejsza to ryzyko porażenia wyładowaniami atmosferycznymi.
- b) **Nie zbliżaj kabli zasilania i przewodów do obszaru cięcia.** Kable zasilania lub przewodów mogą być zasłonięte w żywopłocie lub krzakach i zostać przypadkowo przecięte przez ostrze.
- c) **Zakładaj ochronę oczu słuchu.** Odpowiedni sprzęt ochronny ograniczy ryzyko utraty słuchu.
- d) **Trzymaj nożyce do żywopłotu tylko za izolowane powierzchnie chwytne, ponieważ ostrze może zetknąć się z zasłoniętymi przewodami.** Ostrza stykające się z przewodem pod napięciem może spowodować, że odslonięte metalowe części nożyc do żywopłotu znajdą się pod napięciem,
- co może być przyczyną porażenia operatora prądem elektrycznym.
- e) **Nie zbliżaj żadnych części ciała do ostrza. Nie usuwaj ściętego materiału ani nie trzymaj materiału do cięcia, kiedy ostrza się poruszają.** Ostrza poruszają się nadal po wyłączeniu przełącznika. Chwila nieuwagi podczas obsługi nożyc do żywopłotu może spowodować poważne obrażenia ciała.
- f) **Podczas usuwania zablokowanego materiału lub serwisowania nożyc do żywopłotu upewnij się, że wszystkie przełączniki zasilania są wyłączone, a blokada znajduje się w pozycji zablokowanej.** Nieoczekiwane załączenie nożyc do żywopłotu podczas usuwania zablokowanego materiału lub serwisowania może spowodować poważne obrażenia ciała.
- g) **Trzymaj nożyce do żywopłotu za uchwyt przy zatrzymanym ostrzu, zwracając uwagę, aby nie przełączyć żadnego przełącznika zasilania.** Prawidłowe noszenie nożyc do żywopłotu zmniejsza ryzyko przypadkowego uruchomienia i wynikających z tego obrażeń ciała spowodowanych ostrzami.
- h) **Podczas transportowania lub przechowywania nożyc do żywopłotu zawsze zakładaj osłonę ostrza.** Prawidłowe użytkowanie nożyc do żywopłotu zmniejsza ryzyko obrażeń ciała spowodowanych ostrzami.

Ostrzeżenia bezpieczeństwa dla nożyc do trawy

- a. **Nie używaj nożyc do trawy w złych warunkach atmosferycznych, zwłaszcza jeśli jest ryzyko błyskawic.** Zmniejsza to ryzyko porażenia wyładowaniami atmosferycznymi.
- b. **Nie zbliżaj kabli zasilania i przewodów do obszaru cięcia.** Kable lub przewody zasilania mogą zostać przypadkowo przecięte przez ostrze.
- c. **Zakładaj ochronę oczu słuchu.** Odpowiedni sprzęt ochronny ograniczy ryzyko utraty słuchu.
- d. **Trzymaj nożyce do trawy tylko za izolowane powierzchnie chwytne, ponieważ ostrze może zetknąć się z zasłoniętymi przewodami.** Ostrza stykające się z przewodem „pod napięciem” może spowodować, że odsłonięte metalowe części nożyc do trawy znajdują się „pod napięciem”, co może być przyczyną porażenia operatora prądem elektrycznym.
- e. **Nie zbliżaj żadnych części ciała do ostrza. Nie usuwaj ściętego materiału ani nie trzymaj materiału do cięcia, kiedy ostrza się poruszają.** Ostrza poruszają się nadal po wyłączeniu przełącznika. Chwila nieuwagi podczas obsługi nożyc do trawy może spowodować poważne obrażenia ciała.
- f. **Podczas usuwania zablokowanego materiału lub serwisowania nożyc do trawy upewnij się, że wszystkie przełączniki zasilania są wyłączone, a blokada znajduje się w pozycji zabloko-**

wanej. Nieoczekiwane załączenie nożyc do trawy podczas usuwania zablokowanego materiału lub serwisowania może spowodować poważne obrażenia ciała.

- g. **Trzymaj nożyce do trawy za uchwyt przy zatrzymanym ostrzu, zwracając uwagę, aby nie przełączyć żadnego przełącznika zasilania.** Prawidłowe noszenie nożyc do trawy zmniejsza ryzyko przypadkowego uruchomienia i wynikających z tego obrażeń ciała spowodowanych ostrzami.
- h. **Podczas transportowania lub przechowywania nożyc do trawy zawsze zakładaj osłonę ostrza.** Prawidłowe użytkowanie nożyc do trawy zmniejsza ryzyko obrażeń ciała spowodowanych ostrzami.

Dodatkowe uwagi dotyczące bezpieczeństwa pracy z nożycami do trawy i krzewów

- Dla własnego bezpieczeństwa należy nosić środki ochrony indywidualnej:



- Stosować środki ochrony oczu
- Stosować środki ochrony słuchu
- Stosować rękawice ochronne
- Nosić odpowiednią odzież roboczą, taką jak mocne obuwie z podeszwą antypoślizgową oraz wytrzymałe długie spodnie.
- Nie nosić luźnej odzieży ani biżuterii, która mogłaby zostać wcią-

- gnięta przez ruchome części urządzenia.
- Nie korzystaj z urządzenia bez założonych butów na nogach lub z założonymi odkrytymi sandałami.
 - Urządzenie jest przeznaczone do użytku przez osoby dorosłe. Młodzież powyżej 16 roku życia może używać urządzenie tylko pod nadzorem.
 - **Urządzenie jest przeznaczone do przycinania trawy i żywopłotów. Nie ciąć urządzeniem gałęzi, twardego drewna itp.** Urządzenie mogłoby ulec uszkodzeniu.
 - **Urządzenie należy trzymać w prawidłowy sposób, np. dwoma rękoma za uchwyty, jeżeli urządzenie jest wyposażone dwa uchwyty.** Utrata kontroli nad narzędziem może powodować urazy.
 - **Podczas pracy z urządzeniem należy nosić odpowiednią odzież i rękawice robocze. Nigdy nie chwytać urządzenia za ostrze tnące ani go nie unosić, trzymając za ostrze.** Kontakt z ostrzem może powodować urazy.
 - **Nie używać urządzenia w pobliżu łatwopalnych cieczy lub gazów.** W przypadku zwarcia występuje niebezpieczeństwo pożaru i wybuchu.
 - Przed uruchomieniem należy zawsze upewnić się, że urządzenie jest prawidłowo ustawione w jednej z przewidzianych pozycji roboczych.
 - **Noże należy regularnie kontrolować pod kątem zużycia i ostrzyć.** Tępe noże powodują przeciążenie urządzenia. Wynikające z tego tytułu szkody nie są objęte gwarancją.
 - Wyłączyć urządzenie i wyciągnąć z niego akumulator. Należy się upewnić, że wszystkie ruchome elementy całkowicie się zatrzymały
 - przed pozostawieniem urządzenia
 - przed usuwaniem blokad lub niedrożności
 - przed rozpoczęciem kontroli, czyszczenia lub wykonywania prac na urządzeniu
 - W przypadku, gdy zespół tnący będzie miał kontakt z ciałem obcym lub urządzenie zacznie nietypowo silnie drgać, konieczna jest natychmiastowa kontrola:
 - sprawdzić urządzenie pod kątem luźnych elementów i ew. je dokręcić
 - wyszukać uszkodzone elementy
 - uszkodzone części należy wymieniać na równoważnościowe części lub przekazać urządzenie do naprawy.
 - **Nie próbuj samodzielnie naprawiać urządzenia - chyba, że posiadasz odpowiednie kwalifikacje w tym zakresie. Wszelkie prace, które nie zostały wyszczególnione w niniejszej instrukcji, mogą być wykonywane jedynie przez nasze centrum serwisowe.** Wiele wypadków bie-

rze się z niewłaściwej konserwacji urządzeń.

- **Używaj wyłącznie akcesoriów zalecanych przez firmę PARKSIDE.** Nieodpowiednie akcesoria mogą spowodować porażenie prądem lub pożar.

Wskazówki dotyczące bezpieczeństwa dla urządzeń z wbudowanym akumulatorem

- **Nie narażać urządzenia na dłuższe, silne oddziaływanie promieni słonecznych. Nie odkładać urządzenia na grzejnikach.** Wysoka temperatura jest szkodliwa dla akumulatora. Ryzyko wybuchu.
- **Gdy urządzenie jest rozgrzane, przed rozpoczęciem ładowania należy odczekać do jego wystudzenia.**
- **Nie otwierać urządzenia. Nie dotyczy to sytuacji, w której akumulator ma zostać usunięty na stałe z urządzenia przed utylizacją. Unikać uszkodzeń mechanicznych akumulatora.** Niebezpieczeństwo zwarcia. Ryzyko wydostawania się oparów podrażniających drogi oddechowe. Należy zadbać o dopływ świeżego powietrza. W przypadku dolegliwości skorzystać z pomocy lekarskiej.
- Nie używać urządzenia podczas ładowania. Nie używać przedłużaczy. Zasilacz można używać tylko w pomieszczeniach wewnętrznych. Przedstawianie się wody do urządzenia zwiększa ryzyko porażenia prądem elektrycznym.

Ryzyko resztkowe

Nawet w przypadku prawidłowej obsługi urządzenia zawsze istnieje ryzyko resztkowe. Z uwagi na konstrukcję i wariant wykonania urządzenia mogą wystąpić następujące zagrożenia:

- Uszkodzenia oczu w przypadku braku odpowiedniej ochrony oczu.
- Uszkodzenie słuchu w przypadku niestosowania odpowiednich ochronników słuchu.
- Szkody zdrowotne, spowodowane przez przenoszenie drgań na ręce, jeśli urządzenie jest użytkowane przez dłuższy czas lub jest nieprawidłowo prowadzone i konserwowane.
- Niebezpieczeństwo skaleczenia

⚠ OSTRZEŻENIE! Zagrożenie generowane przez pole elektromagnetyczne podczas pracy urządzenia. Pole to może w określonych okolicznościach zakłócać pracę aktywnych lub pasywnych implantów medycznych. Aby zmniejszyć niebezpieczeństwo poważnych lub śmiertelnych obrażeń ciała, przed przystąpieniem do obsługi urządzenia przez osoby z implantami medycznymi zalecamy konsultację się z lekarzem i producentem implantu medycznego.

Przygotowanie

Elementy obsługowe

Przed pierwszym użyciem urządzenia należy się zapoznać z jego elementami obsługowymi.

- Przycisk aktywacji (3)
 - Wcisnąć przycisk aktywacji (3). Wskaźnik stanu LED (4)

świeci ciągle na zielono i urządzenie jest aktywne.

- Wcisnąć ponownie przycisk aktywacji (3) i przytrzymać przez 3 sekundy. Wskaźnik stanu LED (4) gaśnie i urządzenie jest dezaktywowane.
- **Włącznik/wyłącznik (8)**
 - Włączanie: Wciśnięcie
 - Wyłączanie: Zwolnienie
- **Blokada, Głowica urządzenia (5)**

Aby umożliwić komfortowe cięcie obrzeży można obracać głowicę urządzenia (1) (3 pozycje / +90°, 0°, -90°).

Sposób postępowania (rys. D)

- Uruchomić blokadę (5) i obrócić głowicę urządzenia (1) w żądane położenie.
- Zwolnić blokadę (5), tak by głowica urządzenia (1) wsoczyła na swoje miejsce.

Zakładanie / wymiana akcesoriów

⚠ UWAGA! Przed założeniem lub wymianą akcesoriów należy wyłączyć urządzenie, aby uniknąć niebezpieczeństw i obrażeń ciała.

Zakładanie akcesoriów

Sposób postępowania (rys. C)

1. Umieścić nosek (16) noża nożyc do trawy (10) lub noża nożyc do krzewów (12) we wpuście na dole głowicy urządzenia (1).
2. Złożyć akcesorium w kierunku głowicy urządzenia (1).
3. Wcisnąć obydwa przyciski zwalniające (9) po prawej i po lewej stronie akcesorium.

4. Zwolnić przyciski zwalniające noż (9), gdy akcesorium przylega ściśle do głowicy urządzenia (1).
5. Skontrolować stabilność akcesorium poprzez jego pociągnięcie.

Zdejmowanie akcesoriów

Sposób postępowania (rys. C)

1. Wcisnąć obydwa przyciski zwalniające (9) po prawej i po lewej stronie akcesorium.
2. Złożyć akcesorium w przód.
3. Zdjąć akcesorium.

Kontrola poziomego naładowania akumulatora

Sposób postępowania

1. Wskaźnik poziomego naładowania (2) świeci się podczas pracy urządzenia.

Poziom naładowania akumulatorów sygnalizowany jest zaświeceniem się odpowiedniej kontrolki LED na wskaźniku stanu naładowania (2).

czarna, pomarańczowa i zielona → akumulator naładowany
czarna i pomarańczowa → akumulator częściowo naładowany

czarna → akumulator wymaga ładowania

2. Akumulator należy naładować, gdy na wskaźniku stanu naładowania (2) świeci się już tylko czerwona kontrolka LED.

Naładować akumulator

⚠ UWAGA! Niebezpieczeństwo obrażeń ciała generowane przez wyciekający roztwór elektrolitu. Nie narażać akumulatora na ekstremalne warunki takie jak wysoka temperatura i

uderzenia. W przypadku kontaktu z oczami lub skórą przemyć narażone miejsca wodą lub środkiem neutralizującym i skonsultować się z lekarzem.

⚠ OSTRZEŻENIE! Ryzyko obrażeń ciała wywołane porażeniem prądem elektrycznym. Akumulator ładować tylko w suchych pomieszczeniach. **WSKAZÓWKA!** Urządzenie ładować jedynie przy użyciu zasilacza (Części zamienne i akcesoria, s. 255) dostępnego w naszej firmie.

Wskazówki

- Urządzenie należy zasilac tylko napięciem bezpiecznym SELV (Safety Extra Low Voltage / bezpieczne niskie napięcie) zgodnie z oznaczeniem na urządzeniu.
- Przed pierwszym użyciem naładować akumulator.
- Zawsze przestrzegać aktualnie obowiązujących zasad bezpieczeństwa oraz przepisów i wskazówek dotyczących ochrony środowiska.
- Uszkodzenia powstałe wskutek niewłaściwej obsługi nie są objęte gwarancją.

Warunki

- Zasilacz (nie dostarczono)
- Kabel do ładowania USB-C (14)

Sposób postępowania (rys. A)

1. Połączyć kabel USB-C do ładowania (14) z zasilaczem.
2. Połączyć kabel ładowania USB (14) z gniazdem ładowania (7) urządzenia.
3. Podłączyć zasilacz do gniazdka.

Zapala się wskaźnik poziomu naładowania (2):

- **czerwony/pomarańczowy/zielony:** Akumulator jest w pełni naładowany

Zalecany czas ładowania wynosi ca. 1 godziny. Ten czas ładowania jest osiągnięty tylko przy użyciu zasilacza.

Czas ładowania zależy m.in. od takich czynników, jak temperatura otoczenia i akumulatora, a także od danego napięcia sieciowego, dlatego w określonych okolicznościach czas ten może odbiegać od podanych wartości.

4. Po zakończeniu ładowania wyciągnąć najpierw wtyk zasilacza z gniazda. Następnie wyjąć kabel USB ładowania (14) z urządzenia. Nie używać urządzenia podczas ładowania. Nie używać przedłużaczy. Zasilacz można używać tylko w pomieszczeniach wewnętrznych. Przedstawianie się wody do urządzenia zwiększa ryzyko porażenia prądem elektrycznym.

Eksploatacja

Ogólne wskazówki dotyczące wykonywania pracy

⚠ OSTRZEŻENIE! Niebezpieczeństwo obrażeń ciała! Postępować zgodnie z następującymi wskazówkami.

- Podczas pracy z urządzeniem należy zawsze nosić stabilne obuwie, długie spodnie, środki ochrony słuchu, rękawice robocze i okulary ochronne.

- Urządzenie jest przeznaczone wyłącznie do wykonywania prac, w ramach których użytkownik stoi na podłożu, a nie na drabinie lub innej niestabilnej powierzchni.
- Przestrzegaj wskazówek dotyczących konserwacji i czyszczenia urządzenia.
- W przypadku zablokowania noża nożyc do trawy i krzewów (10)/(12) przez twarde przedmioty należy natychmiast wyłączyć urządzenie i je dezaktywować. Nacisnąć w tym celu przycisk aktywacji (3) i przytrzymać wciśnięty przez 3 sekundy. Wskaźnik stanu LED (4) gaśnie i urządzenie jest dezaktywowane. Dopiero wtedy usunąć przedmiot.
- Używaj tylko ostrych noży, aby uzyskać dobrą wydajność cięcia i oszczędzać urządzenie oraz akumulator.
- Delikatne wyszczerbienia na ostrzach można wygładzać we własnym zakresie. W tym celu należy szlifować ostrza przy użyciu oselki. Wyłącznie ostre noże są w stanie zagwarantować dobre efekty cięcia.
- Podczas pracy nie obciążaj urządzenia zbyt mocno, aby nie dochodziło do jego zatrzymania.
- W przypadku uszkodzenia jednego z przełączników nie wolno używać urządzenia.

Praca z nożycami do trawy

- Trawę najlepiej przycina się, gdy jest sucha i nie za wysoka.

Praca z nożycami do krzewów (z nożycami do żywopłotów)

- Prowadź urządzenie równomiernie do przodu lub zataczaj łuki w górę i w dół.
- Dwustronny nóż nożyc do krzewów (12) umożliwia cięcie w obu kierunkach lub ruchami wahadłowymi od jednej strony do drugiej.

Przed rozpoczęciem pracy

Zawsze przed rozpoczęciem pracy należy wykonać następujące cięcia. Zapewni to długie i niezawodne użytkowanie urządzenia.

- **WSKAZÓWKA!** Uszkodzenia na nożu nożyc do trawy i krzewów (10)/(12). Podczas cięcia należy uważać, aby nie dotykać przedmiotów takich jak np. kamienie, ogrodzenia druciane lub podpory roślin.
- Przed każdym użyciem należy skontrolować urządzenie pod kątem widocznych usterek, takich jak luźne, zużyte lub uszkodzone części. Sprawdzić prawidłowe zamocowanie śrub na nożu nożyc do trawy i krzewów (10)/(12).
- Nie należy wykonywać cięcia tępymi lub zużytymi nożami nożyc do trawy i krzewów (10)/(12), ponieważ powoduje to przeciążenie silnika i przekładni urządzenia.

Włączanie i wyłączanie

Wskazówki

Wyświetlacz LED (4) sygnalizuje status urządzenia w następujący sposób:

- **LED → zielony:** Urządzenie jest aktywne i gotowe do pracy.

- **LED→czerwony:** Urządzenie działa i jest nadal gotowe do pracy.
- **LED→WYŁ:** Urządzenie jest wyłączone.

Włączanie (rys. B)

⚠ UWAGA! Obrażenia ciała lub uszkodzenia urządzeń! Pamiętać o przyjęciu bezpiecznej pozycji i trzymać mocno urządzenie jedną ręką, zachowując bezpieczny odstęp od własnego ciała.

1. Należy się upewnić, że wszystkie ruchome części całkowicie wskoczyły na swoje miejsce:
 - Blokada (5) obrotowej głowicy urządzenia (1)
2. Zdjąć futerał osłaniający nóż (11)/(13).
3. Urządzenie należy zawsze trzymać za rękojęść (6).
4. **WSKAZÓWKA!** Przed załączeniem zwrócić uwagę, czy urządzenie nie dotyka żadnych przedmiotów.
Wcisnąć przycisk aktywacji (3).
Wskaźnik stanu LED (4) świeci na zielono urządzenie jest gotowe do pracy.
Jeśli w ciągu 5 sekund nie zostanie wykonana kolejna czynność, urządzenie wyłączy się automatycznie i wskaźnik stanu LED zgaśnie.
5. Wcisnąć włącznik/wyłącznik (8).
Urządzenie pracuje z maksymalną prędkością.
Wskaźnik stanu LED (4) świeci na czerwono.

Wyłączanie (rys. B)

1. Zwolnić włącznik/ wyłącznik (8).
Po puszczeniu włącznika/wyłącznika urządzenie jest gotowe do pracy przez 5 sekund (wskaźnik stanu LED→czerwony). Następnie urządzenie wyłącza się automatycznie, wskaźnik stanu LED (4) gaśnie i urządzenie trzeba w razie potrzeby aktywować ponownie.
2. Zanim odłożymy elektronarzędzie należy odczekać do jego całkowitego zatrzymania się.

Transport

Wskazówki

- Wyłączyć urządzenie i zwrócić uwagę, aby urządzenie było dezaktywowane.
Należy się upewnić, że wszystkie ruchome elementy całkowicie się zatrzymały.
- Nożyce do trawy i krzewów transportować zawsze z założoną osłoną noża (11)/(13).
- Urządzenie należy zawsze trzymać za rękojęść (6).

Czyszczenie, konserwacja i przechowywanie

⚠ OSTRZEŻENIE! Ryzyko obrażeń ciała w wyniku przypadkowego uruchomienia urządzenia. Podczas prac konserwacyjnych i czyszczenia należy się zabezpieczać. Zwrócić uwagę, aby urządzenie było dezaktywowane (patrz *Elementy obsługowe*, s. 242).

⚠ UWAGA! Niebezpieczeństwo skaleczenia! Podczas manipulowa-

nia nożem należy używać rękawic odpornych na przecięcie. Wykonanie prac naprawczych i konserwacyjnych, które nie zostały opisane w niniejszej instrukcji, należy powierzać naszym specjalistom z działu serwisowego. Stosować tylko oryginalne części zamienne.

Czyszczenie (rys. E)

⚠ OSTRZEŻENIE! Porażenie elektryczne! Nigdy nie spryskiwać urządzenia wodą.

WSKAZÓWK! Ryzyko uszkodzenia. Substancje chemiczne mogą oddziaływać agresywnie na elementy wykonane z tworzywa sztucznego. Nie stosować środków czyszczących wzgl. rozpuszczalników.

- Dbać o czystość i drożność otworów wentylacyjnych, obudowy silnika i uchwytów urządzenia. Używać do tego wilgotnej ściereczki lub szczotki.

Czyszczenie i pielęgnacja noży

Potrzebne narzędzia i środki pomocnicze (nie dostarczone)

- Ścierka
- Olej pielęgnacyjny w sprayu

Pielęgnacja po każdym użyciu

- Usunąć mocno przylegający do elementów urządzenia ścięty materiał.
- Noż nożyc do trawy i krzewów (10)/(12) czyścić przy użyciu ściereczki nawilżonej olejem.
- Do pielęgnacji noża nożyc do trawy i krzewów (10)/(12) używać oleju do pielęgnacji w sprayu.

Konserwacja

- Przed każdym użyciem sprawdzić urządzenie pod kątem widocznych usterek, takich jak luźne, zużyte lub uszkodzone części. Sprawdzić prawidłowe zamocowanie śrub na nożu nożyc do trawy i krzewów (10)/(12).
- Sprawdzić pokrywy i elementy ochronne pod kątem uszkodzeń oraz prawidłowego zamocowania. W razie potrzeby należy je wymienić.
- Delikatne wyszczerbienia na ostrzach można usuwać we właściwym zakresie. W tym celu należy przeszlifować ostrze przy użyciu osetki.
- W razie potrzeby należy ostrzyć tępe noże (patrz *Ostrzenie noży*, s. 247). Jeśli noże są tępe lub mają większe wyszczerbienia, wówczas może dojść do zablokowania układu mechanicznego. Wyłącznie ostre noże są w stanie zagwarantować dobre efekty cięcia.
- Nie wolno kontynuować użytkowania mocno uszkodzonych lub wygiętych noży. Należy je wymienić (patrz *Części zamienne i akcesoria*, s. 255).

Ostrzenie noży

Wskazówki

- Kontrolować ostrza tnące. W przypadku widocznych zadrapań, wgnieceń lub tępych ostrzy należy przeszlifować nóż. Na nożach tnących nie może się pojawiać niebieski nalot – świadczy on o przegrzewaniu się noża.

- Kąt ostrzenia - Nóż nożyc do trawy
 - Nóż u góry: 35°
 - Nóż na dole: 45°
- Kąt ostrzenia - Nóż nożyc do krzewów
 - Nóż u góry: 45°
- Zdjąć akcesoria (patrz *Zakładanie / wymiana akcesoriów, s. 243*).
- Z noży należy usuwać pozostałości ściętego materiału oraz zabrudzenia.
- W celu zapewnienia bezpiecznej pracy podczas ostrzenia noży należy stosować podkładkę antypoślizgową.

Potrzebne narzędzia i środki pomocnicze (nie dostarczono)

- Pilnik igłowy/Pilnik płaski
 - Uziarnienie: ≈200
- Ścierka
- Olej pielęgnacyjny w sprayu

Nóż nożyc do krzewów

Wskazówki

- Za pośrednictwem musy napędu (17) można przemieszczać noże tnące w odpowiednie położenie.

Sposób postępowania (rys. F)

1. Ustawić noże tnące do przycinania krzewów (12) w taki sposób, aby krawędzie tnące były dobrze dostępne.
2. Każdą krawędź tnącą górnego noża do cięcia należy ostrzyć pilnikiem do przodu – zwracać uwagę na kąt ostrzenia (patrz *Ostrzenie noży, s. 247*). Ustawić pilnik pod odpowiednim kątem i

prowadzić go łagodnie po ostrzu (najczęściej wystarczą 2-3 pociągnięcia).

Ważne: prace należy wykonywać spokojnie i równomiernie.

WSKAZÓWKA! Ostrzony jest wyłącznie górny ruchomy nóż pod kososem. Dolny, nieruchomy nóż nie podlega szlifowaniu.

3. Ścier powstały po użyciu pilnika należy usuwać przy użyciu wilgotnej ściereczki.
4. Na noże należy nanosić po obu stronach olej pielęgnacyjny w sprayu.
5. Założyć akcesoria i włączyć urządzenie na ok. 5 sekund, tak by olej mógł zostać równomiernie rozprowadzony na ostrzu i zapewnić niezawodną ochronę antykorozyjną.

Nóż nożyc do trawy

Wskazówki

- Za pośrednictwem musy napędu (17) można przemieszczać noże tnące w odpowiednie położenie.

Sposób postępowania (rys. F)

1. Przesunąć górny nóż tnący do przycinania trawników (10) w pełnym zakresie w jednym kierunku, tak by była dobrze dostępna jedna strona krawędzi tnących.
2. Krawędzie tnące górnego noża do cięcia należy ostrzyć pilnikiem do przodu – zwracać uwagę na kąt ostrzenia (patrz *Ostrzenie noży, s. 247*). Ustawić pilnik pod odpowiednim kątem i prowadzić go łagodnie po ostrzu (najczęściej wystarczą 2-3 pociągnięcia).

Ważne: prace należy wykonywać spokojnie i równomiernie.

3. Przesunąć górny nóż tnący w pełnym zakresie w drugim kierunku, tak by była dobrze dostępna druga strona krawędzi tnących.
4. Następnie naostrzyć pozostałe krawędzie tnące górnego noża tnącego.
5. Obrócić nóż i w ten sam sposób naostrzyć pozostałe krawędzie tnące.
6. Ścier powstały po użyciu pilnika należy usuwać przy użyciu wilgotnej ściereczki.
7. Na noże należy nanosić po obu stronach olej pielęgnacyjny w sprayu.
8. Założyć akcesoria i włączyć urządzenie na ok. 5 sekund, tak by olej mógł zostać równomiernie rozprowadzony na ostrzu i zapewnić niezawodną ochronę antykorozyjną.

Przechowywanie

Urządzenie należy przez cały czas przechowywać w warunkach:

- czystych
- suchych
- zabezpieczonych przed zapyleniem
- poza zasięgiem dzieci
- z osłoną (11)/(13) założoną na nożu nożyc do trawy i krzewów (10)/(12)
 - Osłona noża jest istotnym zabezpieczeniem. W przypadku uszkodzenia osłony noża nie należy jej używać i natychmiast ją wymienić.

- Temperatura przechowywania akumulatora i urządzenia mieści się w zakresie 15–25 °C. Podczas przechowywania urządzenia należy unikać ekstremalnie niskich lub wysokich temperatur. Wówczas akumulator może stracić swoją moc lub ulec uszkodzeniu.
- Akumulator przechowywać tylko w stanie częściowo naładowanym. W okresie dłuższego przechowywania stan naładowania akumulatora powinien wynosić 40–60%.
- W okresie dłuższego przechowywania należy co 3 miesiące kontrolować stan naładowania akumulatora. W razie potrzeby należy doładować akumulator.

Utylizacja /ochrona środowiska

Wyciągnąć akumulator z urządzenia (patrz „Demontaż akumulatora do utylizacji”) i przekazać urządzenie, akumulator, akcesoria oraz opakowanie do punktu recyklingu odpadów.



Urządzeń elektrycznych nie należy wyrzucać razem z odpadami komunalnymi.

Symbol przekreślonego kosza na śmieci oznacza, że po zakończeniu okresu użytkowania tego produktu nie wolno wyrzucać jako niesortowanych odpadów komunalnych.

Dyrektywa 2012/19/UE w sprawie zużytego sprzętu elektrycznego i elektronicznego:

Konsumenci są prawnie zobowiązani po zakończeniu okresu żywotności urządzeń elektrycznych i elektronicznych do ich przekazywania do ponownego przetworzenia zgodnie z zasadami ochrony środowiska. Dzięki temu można zapewnić wykorzystanie urządzeń zgodnie z zasadami ochrony środowiska i ochrony zasobów. W zależności od adaptacji na gruncie prawa krajowego mogą być do wyboru następujące możliwości:

- zwrot w miejscu zakupu,
- zwrot w oficjalnym punkcie zbiórki,
- odesłanie do producenta/podmiotu wprowadzającego produkt na rynek.

Przepisy te nie obejmują akcesoriów i środków pomocniczych dołączonych do starych urządzeń, które nie zawierają elementów elektrycznych. Zużyty sprzęt może mieć szkodliwy wpływ na środowisko i zdrowie ludzi z uwagi na potencjalną zawartość niebezpiecznych substancji, mieszanin oraz części składowych. Gospodarstwo domowe spełnia ważną rolę w przyczynianiu się do ponownego użycia i odzysku surowców wtórnych, w tym recyklingu zużytego sprzętu. Na tym etapie kształtuje się postawy, które wpływają na zachowanie wspólnego dobra jakim jest czyste środowisko naturalne.

Instrukcja utylizacji akumulatorów



Nie wyrzucaj akumulatora do śmieci domowych, ognia (ryzyko wybuchu) lub wody. Uszkodzone akumulatory mogą szkodzić środowisku naturalnemu i zdrowiu ludzi, jeśli wydostaną się z nich trujące opary lub ciecze.

- Nie otwierać akumulatorów i unikać uszkodzeń mechanicznych. Istnieje wówczas niebezpieczeństwo zwarcia i wydostania się oparów podrażniających drogi oddechowe.
- Ze względów bezpieczeństwa przed utylizacją należy rozładować akumulatory.
- Aby uniknąć zwarcia, należy oklejać bieguny.
- Akumulatory należy utylizować za pośrednictwem punktów handlowych lub w punkcie zbiórki odpadów.
- **Uszkodzone akumulatory**
Akumulatory z uszkodzeniami zewnętrznymi należy traktować z zachowaniem szczególnej ostrożności!
 - Nie dotykać uszkodzonych akumulatorów gołymi dłońmi.
 - Jeśli nie można okleić biegunów, należy umieszczać akumulatory osobno w plastikowym woreczku.
 - Uszkodzone akumulatory umieszczać osobno w niepalnym, zamykanym pojemniku, który może zostać zasypany jeszcze piaskiem.

- Akumulator należy przekazywać do punktu zbiórki z personelem technicznym.

Demontaż akumulatora do utylizacji

⚠ UWAGA! Ryzyko obrażeń ciała. Włączyć maszynę i odczekać do momentu wyczerpania akumulatora. Demontować wyłącznie rozładowany akumulator.

Potrzebne narzędzia (nie dostarczono)

- Wkrętak krzyżakowy
- Obcinaczki boczne

Sposób postępowania

1. Poluzować za pomocą odpowiedniego wkrętaka wszystkie śruby z gniazdem krzyżakowym na obu dowie.
 2. Usunąć śruby i otworzyć obudowę.
 3. Odciągnąć wetknięty kabelek na biegunie ujemnym (kolor czarny).
 4. Odciągnąć wetknięty kabelek na biegunie dodatnim (kolor czerwony).
 5. Wyciągnąć akumulator.
- Akumulator należy utylizować zgodnie z lokalnymi przepisami.

Rozwiązywanie problemów

Poniższa tabeli stanowi pomoc w ramach usuwania błędów:

Problem	Możliwa przyczyna	Sposób usunięcia problemu
Urządzenie nie uruchamia się	Akumulator rozładowany	Ładowanie akumulatora (patrz <i>Naładować akumulator</i> , s. 243)
	Urządzenie dezaktywowane	Aktywowanie urządzenia (patrz <i>Elementy obsługi</i> , s. 242)
Urządzenie pracuje z przerwami	Uszkodzony silnik	Należy się zwrócić do Centrum Serwisowego.
Nóż nożyc do trawy i krzewów (10)/(12) nagrzewa się	Nóż nożyc do trawy i krzewów (10)/(12) jest tępy lub wyszczerbiony	Ostrzenie (10) lub wymiana (12)noża nożyc do trawy i krzewów (<i>Konserwacja</i> , s. 247)/(<i>Części zamienne i akcesoria</i> , s. 255)
	Za duże tarcie z powodu braku smarowania	Oliwienie noża nożyc do trawy i krzewów (10)/(12)

Problem	Możliwa przyczyna	Sposób usunięcia problemu
Niezadowolający efekt cięcia	Nóż nożyc do trawy i krzewów (10)/(12) jest tępy lub wyszczerbiony	Ostrzenie (10) lub wymiana (12) noża nożyc do trawy i krzewów (<i>Konserwacja, s. 247</i>)/(<i>Części zamienne i akcesoria, s. 255</i>)
	Za duże tarcie z powodu braku smarowania	Oliwienie noża nożyc do trawy i krzewów (10)/(12)
	Zabrudzony nóż (10/12)	Czyszczenie noża nożyc do trawy i krzewów (10)/(12)

Serwis

Gwarancja

Szanowni Klienci,
Na niniejszy produkt udzielamy 3 letniej gwarancji od daty zakupu. W przypadku usterek produktu nabywcy przysługują ustawowe prawa wobec sprzedawcy. Te ustawowe prawa nie są ograniczone przez naszą przedstawioną poniżej gwarancję.

Warunki gwarancji

Okres gwarancji rozpoczyna się od daty zakupu. Należy dobrze przechować oryginalny paragon. Dokument ten będzie potrzebny jako dowód zakupu. Jeśli w ciągu trzech lat od daty zakupu produktu wystąpi wada materiałowa lub produkcyjna, dokonamy - według własnego uznania - bezpłatnej naprawy lub wymiany produktu. Realizacja świadczenia gwarancyjnego wymaga przekazania w terminie trzech lat wadliwego urządzenia i dowodu zakupu (paragon) oraz pisemnego, krótkiego opisu rodzaju wady i daty jej wystąpienia.

Jeśli nasza gwarancja pokrywa dany defekt, otrzymają Państwo naprawiony lub wymieniony produkt. Naprawa lub wymiana produktu nie rozpoczyna nowego okresu gwarancji.

Okres gwarancji i roszczenia ustawowe z tytułu wad

Jeśli wadliwy produkt został wymieniony na nowy lub dokonano istotnych napraw, termin gwarancji biegnie od nowa od momentu dostarczenia klientowi wymienionego lub naprawionego rzeczy.

W przypadku wymiany pojedynczej części należącej do reklamowanego towaru, czas gwarancji biegnie od nowa w odniesieniu do tej części. Jeżeli reklamacja w zakresie wymiany lub naprawy nie została uznana albo naprawa nie była istotna bądź konsument żądał od gwaranta działań innych niż wymiana i naprawa – okres trwania gwarancji wydłuża się o czas, przez który konsument nie mógł korzystać z towaru w związku ze złożoną reklamacją.

Wszelkie uszkodzenia lub wady występujące ewentualnie już w chwili zakupu należy zgłosić niezwłocznie po rozpakowaniu. Po upływie okresu gwarancji wszelkie naprawy są wykonywane odpłatnie.

Zakres gwarancji

Produkt został wyprodukowany starannie zgodnie z surowymi wymogami jakościowymi i przed dostarczeniem został rzetelnie skontrolowany. Świadczenia gwarancyjne dotyczą wad materiałowych i produkcyjnych. Niniejsza gwarancja nie obejmuje części produktu podlegających normalnemu zużyciu, które należy traktować jako części zużywające się (np. Nóż nożyc do trawy/Nóż nożyc do krzewów) lub uszkodzeń części delikatnych (np. Przełącznik).

Niniejsza gwarancja traci ważność, jeśli produkt został uszkodzony, był niewłaściwie używany lub nie był konserwowany. Gwarancja nie dotyczy również szkód związanych z zalaniem, mrozem, uderzeniem pioruna, pożarem lub niewłaściwym transportem. W celu prawidłowego użytkowania produktu należy ściśle przestrzegać wszystkich wskazówek zawartych w instrukcji obsługi. Należy bezwzględnie unikać zastosowań i czynności, które są odradzane lub przed którymi ostrzega się w instrukcji obsługi.

Produkt jest przeznaczony jedynie do użytku prywatnego, a nie do użytku profesjonalnego. Gwarancja wygasa w przypadku niezgodnego z przeznaczeniem i niewłaściwego użytkowania, użycia siły oraz ingerencji, które

nie zostały wykonane przez nasz autoryzowany serwis.

Realizacja świadczenia gwarancyjnego

Aby zapewnić szybkie opracowanie Państwa przypadku, należy postępować zgodnie z zamieszczonymi poniżej wskazówkami:

- Na wypadek wszelkich zapytań prosimy o zachowanie paragonu i numeru artykułu (IAN 508099_2507) jako dowodu zakupu.
- Numer artykułu znaleźć można na tabliczce znamionowej produktu. Może on być również wygrawerowany na produkcie lub znajdować się na stronie tytułowej instrukcji (po lewej stronie na dole) lub na naklejce z tyłu lub na dolnej stronie produktu.
- W razie wystąpienia błędów działania lub innych wad, należy w pierwszej kolejności skontaktować się ze wskazanym poniżej działem serwisowym **telefonicznie** lub wykorzystać nasz **formularz kontaktowy**, dostępny pod adresem parkside-diy.com w kategorii **Serwis**.
- Produkt uznany za wadliwy mogą Państwo bezpłatnie przestać po konsultacji z naszym działem obsługi klienta na podany adres serwisu, załączając dowód zakupu (paragon) oraz informację, na czym polega wada i kiedy wystąpiła. Aby uniknąć problemów z przyjęciem i dodatkowych kosztów, konieczne jest korzystanie wyłącznie z podanego adresu.

Należy upewnić się, że przesyłka nie zostanie przesłana odpłatnie, jako przesyłka wielkogabarytowa, ekspresowa lub też jako inna przesyłka specjalna. Prosimy o odesłanie produktu wraz ze wszystkimi akcesoriami dostarczonymi w chwili zakupu i zapewnienie odpowiednio bezpiecznego opakowania transportowego.



Pod adresem *parkside-diy.com* dostępna jest do wglądu oraz do pobrania niniejsza instrukcja oraz wiele innych instrukcji. Dzięki temu kodowi QR można wejść bezpośrednio na stronę *parkside-diy.com*. Proszę wybrać swój kraj i wyszukiwać na ekranie wyszukiwania instrukcje obsługi. Po wprowadzeniu numeru artykułu (IAN) 508099_2507 można otworzyć swoją instrukcję obsługi.

Serwis naprawczy

W sprawie napraw, **które nie podlegają gwarancji**, należy się zwracać do Centrum Serwisowego. Centrum Serwisowe prześle Państwu odpowiedni kosztorys.

- Możemy naprawiać tylko urządzenia w odpowiednim opakowaniu i przesłane z uregulowaną opłatą pocztową.
Wskazówka: Oczyszczone urządzenie wraz z informacją na temat uszkodzenia należy przesyłać bezpośrednio na adres podany przez Centrum Serwisowe.
- Urządzenia przesłane bez opłaty, jako towary niewymiarowe, w trybie ekspresowym lub w ramach innych typów przesyłek specjalnych, nie będą przyjmowane.
- Przesłane, uszkodzone urządzenia utylizujemy bezpłatnie.

Service-Center

PL **Serwis Polska**
Tel.: 00800 4912069
Formularz kontaktowy na
parkside-diy.com
IAN 508099_2507

Importer

Uwaga: poniższy adres nie jest adresem działu serwisowego. Najpierw skontaktuj się z podanym wyżej centrum serwisowym.

Grizzly Tools GmbH & Co. KG
Stockstädter Str. 20
63762 Großostheim
NIEMCY
www.grizzlytools.de

Części zamienne i akcesoria

Części zamienne i akcesoria można zamówić na stronie www.grizzlytools.shop. Jeśli w ramach procedury Państwa zamówienia pojawią się problemy, prosimy o kontakt za pośrednictwem naszego sklepu internetowego. W razie kolejnych pytań należy zwracać się do: *Service-Center*, s. 254

Nr stan.	Opis	Nr zamów.
10	Nóż nożyc do trawy	91105103
11	Ostona noży (Nóż nożyc do trawy)	91105102
12	Nóż nożyc do krzewów	91105101
13	Ostona noży (Nóż nożyc do krzewów)	91105100
	Zasilacz (5 V; 2200 mA) + Kabel do ładowania USB-C, EU	80001030
	Zasilacz (5 V; 2200 mA) + Kabel do ładowania USB-C, UK	80001031

Tłumaczenie oryginalnej deklaracji zgodności EU

Produkt: **Nożyce ogrodowe**

Model: **PGSA 4 D5**

Numer serii: 000001-777000

Wymieniony powyżej przedmiot niniejszej deklaracji jest zgodny z odpowiednimi wymaganiami unijnego prawodawstwa harmonizacyjnego

**2006/42/EC • 2014/30/EU • 2000/14/EC & 2005/88/EC
• 2011/65/EU & (EU) 2015/863**

Opisany powyżej przedmiot deklaracji jest zgodny z dyrektywą Parlamentu Europejskiego i Rady 2011/65/EU z dnia 8 czerwca 2011 r. w sprawie ograniczenia stosowania niektórych niebezpiecznych substancji w sprzęcie elektrycznym i elektronicznym.

Aby zapewnić zgodność, zastosowano następujące normy zharmonizowane oraz normy i przepisy krajowe:

EN 62841-1:2015/A11:2022
EN 62841-4-2:2019/A11:2022 • EN IEC 62841-4-5:2021/AC:2024
EN IEC 55014-1:2021 • EN IEC 55014-2:2021
EN IEC 61000-3-2:2019/A2:2024 • EN 61000-3-3:2013/A2:2021
EN IEC 63000:2018

Zgodnie z dyrektywą 2000/14/EC odnoszących się do emisji hałasu, potwierdza się, co następuje: Poziom mocy akustycznej (L_{WA})

- zmierzony: 77,6 dB (Nóż nożyc do trawy);
- zmierzony: 76,7 dB (Nóż nożyc do krzewów);
- gwarantowany: 80 dB

Uzasadniona procedura oceny zgodności zgodnie z 2000/14/EC, załącznik V.

Niniejsza deklaracja zgodności wydana zostaje na wyłączną odpowiedzialność producenta:

CE Grizzly Tools GmbH & Co. KG
 Stockstädter Str. 20
 63762 Großostheim
 NIEMCY
 16.02.2026



Christian Frank
 Upoważniony przedstawiciel dokumentacji

Indholdsfortegnelse

Indledning.....	257
Formålsbestemt anvendelse...	258
Leverede dele/tilbehør.....	258
Oversigt.....	258
Funktionsbeskrivelse.....	258
Tekniske data.....	259
Sikkerhedsanvisninger.....	260
Sikkerhedsanvisningernes betydning.....	260
Billedtegn og symboler.....	260
Generelle advarsler for elværktøjer.....	261
Sikkerhedsanvisninger til hækkeklipper.....	265
Sikkerhedsanvisninger for græssaksen.....	265
Yderligere sikkerhedsanvisninger til græs- og busktrimmere.....	266
Sikkerhedsanvisninger til apparater med indbygget batteri.....	267
Restrisici.....	267
Forberedelse.....	268
Betjeningsselementer.....	268
Påsætning/udskiftning af tilbehør.....	268
Kontrol af ladetilstand.....	269
Opladning af batteriet.....	269
Drift.....	270
Generelle arbejdsanvisninger.....	270
Før brug.....	270
Tænd og sluk.....	271
Transport.....	271
Rengøring, vedligeholdelse og opbevaring.....	271
Rengøring.....	272
Vedligeholdelse.....	272
Opbevaring.....	273

Bortskaffelse/ miljøbeskyttelse.....	274
Anvisninger for bortskaffelse af genopladelige batterier.....	274
Fejlsøgning.....	275
Service.....	276
Garanti.....	276
Reparationservice.....	277
Service-Center.....	278
Importør.....	278
Reserve dele og tilbehør.....	278
Oversættelse af den originale EU-overensstemmelseserklæringen.....	279
Eksploderet tegning.....	283

Indledning

Tillykke med købet af din nye batteridrevne græs- og busktrimmer (herefter apparatet eller elværktøjet).

Med købet har du besluttet dig for et førsteklasses apparat. Dette apparat blev testet under produktionen og underkastet en afsluttende kontrol. Funktionaliteten af apparatet er således sikret.

Det kan ikke udelukkes, at der i nogle tilfælde befinder sig restmængder af smøremidler ved eller i apparatet. Dette er ikke en mangel eller en defekt og ingen anledning til bekymring.



Betjeningsvejledningen er en del af dette apparat. Den indeholder vigtige anvisninger til sikkerhed, brug og bortskaffelse. Læs betjeningsvejledningen omhyggeligt igennem. Gør

dig fortrolig med betjeningsdelene og korrekt brug af apparatet. Anvend kun apparatet som beskrevet og kun til de anførte anvendelsesområder. Opbevar betjeningsvejledningen sikkert og udlever alle dokumenter, hvis apparatet gives videre til tredjepart.

Formålsbestemt anvendelse

Produktet er udelukkende beregnet til følgende anvendelse:

- Klipping og trimning af tynde kviste ved hække, buske og stauder
- Klipping af græs ved kanter og på små arealer i private omgivelser

Apparatet må kun anvendes af voksne. Unge over 16 år må kun anvende apparatet under opsyn.

Det er forbudt at anvende apparatet i regnvejr eller fugtige omgivelser.

Enhver anden anvendelse, som ikke er udtrykkeligt tilladt i denne betjeningsvejledning, kan udgøre en alvorlig fare for brugeren og medføre skader på apparatet. Brugeren af apparatet er ansvarlig for ulykker eller skader på andre mennesker eller deres ejendom. Apparatet er kun beregnet til privat brug. Det er ikke konstrueret til erhvervsmæssig brug. Ved erhvervsmæssig brug bortfalder garantien. Producenten er ikke ansvarlig for skader, som skyldes ikke-formålsbestemt anvendelse, eller som skyldes forkert betjening.

Leverede dele/tilbehør

Pak apparatet ud og kontrollér de leverede dele.

Bortskaf emballagen korrekt.

- Batteridreven multiklipper
- Græstrimmer-kniv + Knivbeskyttelse

- Busktrimmer-kniv + Knivbeskyttelse
- USB-C-ladekabel
- Oversættelse af den originale brugsanvisning

Strømforsyningen er ikke inkluderet i leveringen.

Oversigt

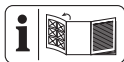

Billeder af produktet finder du på den forreste og bageste udfoldningsside.

- 1 Apparathoved
- 2 Ladetilstandsvisning
- 3 Aktiveringsknap
- 4 LED-statusvisning
- 5 Låsemekanisme (Apparathoved)
- 6 Håndtag
- 7 Ladeindgang
- 8 Tænd-/sluk-kontakt
- 9 Knivoplåsning
- 10 Græstrimmer-kniv
- 11 Knivbeskyttelse (Græstrimmer-kniv)
- 12 Busktrimmer-kniv
- 13 Knivbeskyttelse (Busktrimmer-kniv)
- 14 USB-C-ladekabel

Fig. C

- 15 Stikforbindelse
- 16 Fremspring

Fig. F

- 17 Drivmuffe

Funktionsbeskrivelse

Den batteridrevne græs- og busktrimmer har to udskiftelige skære-

anordninger. Ved anvendelse som busktrimmer (hæktrimmer) påsættes en skæreanordning med dobbeltsidet knivbjælke. Tænderne er afrundede i siden af sikkerhedsmæssige årsager og påsat forskudt, for at reducere faren for kvæstelser. Ved anvendelse som græstrimmer påsættes en skæreanordning med flere tænder. I det følgende beskrives betjeningsdelenes funktion.

Tekniske data

Batteridreven multiklipper

..... **PGSA 4 D5**

Mærkespænding U 4 V =

Tomgangsomedrejningstal n_0

..... 1100 min⁻¹

Vægt (uden kniv) ≈0,41 kg

Lydeffektniveau (L_{WA})

– garanteret 80 dB

Vibration (a_h) (Håndtag)

– Busktrimmer-kniv

..... 2,339 m/s²; $K=1,5$ m/s²

– Græstrimmer-kniv

..... 1,743 m/s²; $K=1,5$ m/s²

Busktrimmer-kniv

Vægt ≈0,22 kg

– Skærelængde 120 mm

– Grendiameter ≤7,9 mm

Lydrykniveau (L_{pA})

..... 68,7 dB; $K_{pA}=3$ dB

Lydeffektniveau (L_{WA})

– målt 76,7 dB; $K_{WA}=2,02$ dB

Græstrimmer-kniv

Vægt ≈0,18 kg

– Knivbredde 84 mm

– Klippebredde 74,6 mm

Lydrykniveau (L_{pA})

..... 69,6 dB; $K_{pA}=3$ dB

Lydeffektniveau (L_{WA})

– målt 77,6 dB; $K_{WA}=2,18$ dB

Batteri Li-Ion

Antal battericeller 1

Kapacitet C 2,0 Ah

Temperatur ≤50 °C

– Opladning 4–40 °C

– Drift 4–50 °C

– Opbevaring 15–25 °C

Strømforsyning

.... **WJG-Y130502200WU1/**

WJB-Y130502200WU1

Grizzly Tools GmbH & Co. KG

Stockstädter Straße 20

DE-63762 Großostheim

HRA: 5468, Amtsgericht Aschaffenburg

indgangsspænding 100-240 V~

indgangsvekselspændingsfrekvens

..... 50-60 Hz

effektforbrug 25 W

Udgangsspænding 5 V =

Udgangsstrøm 2200 mA

Udgangseffekt 11,0 W

Effektivitet i aktiv tilstand 83,4%

Effektivitet ved lav effekt (10%)

..... 80,6%

Effektforbrug i ubelastet tilstand

..... 0,065 W

Beskyttelsesklasse

..... II (dobbelt isolering)

Beskyttelsesgrad IPX0

Bemærkninger til støj- og vibrationsværdier

Støj- og vibrationsværdier er målt efter standarderne og bestemmelserne,

som er angivet i overensstemmelse-serklæringen.

⚠ FORSIGTIG! Høreskader! Bær høreværn.

De angivne samlede vibrationsværdier og de angivne samlede støjemissionsværdier er målt iht. til en standardiseret afprøvningsproces og kan anvendes til sammenligning af el-værktøjer. De angivne samlede vibrationsværdier og de angivne samlede støjemissionsværdier kan også anvendes til en foreløbig vurdering af belastningen.

⚠ ADVARSEL! Vibrations- og støjemissioner kan under brugen af el-værktøjet afvige fra de angivne værdier afhængigt af måden, som el-værktøjet anvendes på, særligt arbejdsemnetypen, der bearbejdes. Det er nødvendigt at fastsætte sikkerhedsforanstaltninger til beskyttelse af brugeren, som er baseret på en vurdering af vibrationsbelastningen under de faktiske brugsbetingelser. Her er det nødvendigt at tage hensyn til alle dele af driftscyklussen (f.eks. tider, hvor elværktøjet er slukket og tider, hvor det er tændt, men kører uden belastning).

Sikkerhedsanvisninger

Dette afsnit beskriver de grundlæggende sikkerhedsanvisninger ved brug af apparatet.

Sikkerhedsanvisningernes betydning

⚠ FARE! Hvis du ikke overholder denne sikkerhedsanvisning, sker der

et uheld. Dette resulterer i alvorlige kvæstelser eller dødsfald.

⚠ ADVARSEL! Hvis du ikke overholder denne sikkerhedsanvisning, sker der muligvis et uheld. Dette resulterer muligvis i alvorlige kvæstelser eller dødsfald.

⚠ FORSIGTIG! Hvis du ikke overholder denne sikkerhedsanvisning, sker der et uheld. Dette resulterer muligvis i lettere eller moderate kvæstelser.

BEMÆRK! Hvis du ikke overholder denne sikkerhedsanvisning, sker der et uheld. Dette resulterer muligvis i materielle skader.

Billedtegn og symboler

Billedsymboler på apparatet



OBS!



Læs betjeningsvejledningen



Bær høreværn



Bær øjenbeskyttelse



Fare - Hold hænder på afstand af kniven



OBS! Skæreanordningen efterløber



Det er forbudt at anvende apparatet i regnvejr eller fugtige omgivelser.



Garanteret lydeffekt-niveau L_{WA} i db.



Vær ved klipning opmærksom på, at der ikke kommer genstande som tråd, metaldele, sten osv. ind i kniven



Slibning af knive (Græstrimmer-kniv)



Slibevinkel (Græstrimmer-kniv)



Aftagelig forsynings-enhed



Elektriske apparater må ikke bortskaffes som husholdningsaffald.

Billedsymboler på batteriet



Batterier må ikke bortskaffes som husholdningsaffald.



Aflever batterier på et indsamlingssted, hvor de sendes til miljørigtig genanvendelse.

Billedsymboler på strømfor-syningen



Læs betjeningsvejledningen



Kun egnet til brug i inden-dørs rum.



Beskyttelsesklasse II dobbelt isolering



Elektriske apparater må ikke bortskaffes som hus-holdningsaffald.



Polaritet

Billedsymboler i betjeningsvej-ledningen



Bær beskyttelseshandsker



Tryk



Læg ikke el-værktøjet fra dig, før det står stille.



Brug ikke rengørings- eller opløsningsmidler.



Sprøjt aldrig vand på pro-duktet.

Generelle advarsler for elværk-tøjer

⚠ ADVARSEL! Læs alle sikkerhedsadvarsler, anvisninger, illu-

strationer og specifikationer, der følger med dette elværktøj. Hvis ikke alle nedenstående instruktioner følges, kan der opstå elektrisk stød, brand og/eller alvorlige kvæstelser. **Gem alle advarsler og anvisninger til fremtidig brug.**

Begrebet "elværktøj" i advarslerne refererer til dit lysnettilsluttede (kabelforbundne) elværktøj eller batteridrevne (kabelfrie) elværktøj.

1. SIKKERHED PÅ ARBEJDSOMRÅDET

- Hold arbejdsområdet rent og godt oplyst.** Rodede eller mørke områder er en kilde til ulykker.
- Betjen ikke elværktøjer i eksplosive omgivelser, f.eks. i nærheden af antændelige væsker, gasser eller støv.** Elværktøjer frembringer gnister, der kan antænde støv eller dampe.
- Hold børn og omkringstående personer på afstand, når elværktøjet er i brug.** Forstyrrelser kan medføre tab af kontrol.

2. ELEKTRISK SIKKERHED

- Stik på elværktøjet skal passe til stikkontakten. Stikket må aldrig modificeres på nogen måde. Anvend ikke adapterstik i forbindelse med jordforbundne elværktøjer.** Når stikket ikke er modificeret og stikkontakten passer, reduceres risikoen for elektrisk stød.
- Undgå kropskontakt med jordforbundne overflader som f.eks. rør, radiatorer, komfurer og køleskabe.** Der er en øget risiko for

elektrisk stød, hvis din krop er jordforbundet.

- Udsæt ikke elværktøjet for regn eller våde forhold.** Hvis der trænger vand ind i elværktøjet, øges risikoen for elektrisk stød.
 - Misbrug ikke ledningen. Brug aldrig ledningen til at bære eller trække elværktøjet eller til at trække stikket ud af stikkontakten. Hold ledningen på afstand af varme, olie, skarpe kanter eller bevægelige dele.** Beskadigede eller sammenfiltrede ledninger øger risikoen for elektrisk stød.
 - Når elværktøjet anvendes udenfor, skal der benyttes en forlængerledning, der er egnet til udendørs brug.** Brug af en ledning, der er egnet til udendørs brug, reducerer risikoen for elektrisk stød.
 - Hvis det ikke kan undgås at bruge elværktøjet i et fugtigt område, skal der anvendes en fejlstrømsafbryder (RCD).** Brug af en fejlstrømsafbryder reducerer risikoen for elektrisk stød.
- ## 3. PERSONSIKKERHED
- Vær opmærksom, overvej dine handlinger, og brug din sunde fornuft, når du betjener et elværktøj. Anvend ikke elværktøjet, hvis du er træt eller påvirket af stoffer, alkohol eller medicin.** Et øjeblik uopmærksomhed under brugen af elværktøjet kan medføre alvorlige personskader.
 - Anvend personlige værnemidler. Bær altid øjenværn.** Beskyt-

- telsesudstyr som f.eks. en støvmaske, skridsikre sko, beskyttelses-hjelm eller høreværn, der anvendes ved behov, reducerer personskader.
- c) **Undgå utilsigtet start. Sørg for, at kontakten står i off-stilling, inden du forbinder værktøjet til strømkilden og/eller batteripakken eller tager det op eller bærer det.** Hvis man bærer elværktøjet med fingeren på kontakten eller sætter strøm til et elværktøj med tændt kontakt, er der risiko for ulykker.
- d) **En eventuel indstillingsnøgle eller skruenøgle skal fjernes, inden der tændes for elværktøjet.** En skruenøgle eller en nøgle, der er fastgjort på en roterende del af elværktøjet, kan medføre personska- de.
- e) **Ræk ikke for højt op med værktøjet. Sørg altid for godt fodfæste og god balance.** Så har du bedre kontrol over elværktøjet i uventede situationer.
- f) **Sørg for passende beklædning. Bær ikke løstsiddende tøj eller smykker. Hold hår og tøj på afstand af bevægelige dele.** Løstsiddende tøj, smykker eller langt hår kan sætte sig fast i bevægelige dele.
- g) **Hvis der er installeret anordninger til tilslutning af støvudsugnings- og opsamlingsanlæg, skal det sikres, at disse er tilsluttet og anvendes korrekt.** Brug af støvopsamling kan reducere støvrelaterede farer.
- h) **Fortrolighed, du opnår ved hyppig brug af værktøjet, må ikke få dig til at se stort på og ignorere sikkerhedsprincipperne for værktøjet.** En uforsigtig handling kan forårsage alvorlig skade i løbet af en brøkdæl af et sekund.
4. **BRUG OG PLEJE AF ELVÆRKTØJET**
- a) **Pres ikke elværktøjet. Benyt det rigtige elværktøj til det pågældende anvendelsesformål.** Med det rigtige elværktøj udføres arbejdet bedre og mere sikkert med den hastighed, som værktøjet er konstrueret til.
- b) **Anvend ikke elværktøjet, hvis kontakten ikke tænder og slukker for det.** Et elværktøj, der ikke kan styres med kontakten, er farligt og skal repareres.
- c) **Adskil stikket fra strømkilden og/eller fjern batteripakken fra elværktøjet (hvis den kan tages af), før du foretager indstillinger, skifter tilbehør eller opbevarer elværktøjet.** Sådanne forebyggende sikkerhedsforanstaltninger reducerer risikoen for, at elværktøjet starter ved et uheld.
- d) **Opbevar det ubenyttede elværktøj uden for børns rækkevidde, og lad ikke personer, der ikke er fortrolige med elværktøjet eller denne vejledning, betjene elværktøjet.** Elværktøjer er farlige, hvis de anvendes af uerfarne brugere.
- e) **Vedligehold elværktøj og tilbehør. Kontrollér, om bevægelige dele er fejljusteret eller binder,**

- om dele er gået i stykker, eller om andre forhold kan påvirke elværktøjets funktion. Hvis elværktøjet er beskadiget, skal det repareres inden brug. Mange ulykker skyldes dårligt vedligeholdte elværktøjer.
- f) **Hold skæreværktøjer skarpe og rene.** Godt vedligeholdte skæreværktøjer med skarpe skærekanter har mindre tendens til at binde og er nemmere at kontrollere.
- g) **Anvend elværktøjet, tilbehøret og værktøjsbits etc. i overensstemmelse med denne vejledning, idet du tager hensyn til arbejdsforholdene og det pågældende arbejde, der skal udføres.** Hvis elværktøjet anvendes til andre end de tilsigtede formål, kan der opstå farlige situationer.
- h) **Hold håndtag og gribeblader tørre, rene og fri for olie og smørefedt.** Glatte håndtag og gribeblader forhindrer sikker håndtering af og kontrol over værktøjet i uventede situationer.
5. **BRUG OG PLEJE AF BATTERI-VÆRKTØJET**
- a) **Foretag kun opladning med den oplader, der er angivet af producenten.** En oplader, der er egnet til én batteripakke, kan medføre brandfare, hvis den anvendes med en anden batteripakke.
- b) **Anvend kun elværktøj sammen med de dertil beregnede batteripakker.** Brug af andre batteripakker medfører fare for skader og brand.
- c) **Når batteripakken ikke er i brug, skal den holdes på afstand af andre metalgenstande som f.eks. papirclips, mønter, nøgler, søm, skruer eller andre små metalgenstande, der kan etablere en forbindelse mellem poler.** Hvis batteripolerne kortsluttes, kan det medføre forbrændinger eller brand.
- d) **I tilfælde af misbrug kan der slippe væske ud af batteriet; undgå kontakt.** Hvis der opstår kontakt ved et uheld, skal der skylles efter med vand. Hvis væsken kommer i kontakt med øjnene, skal der desuden søges lægehjælp. Væskeudslip fra batteriet kan medføre irritation eller forbrænding.
- e) **Batteripakker eller værktøjer, der er beskadiget eller modificeret, må ikke anvendes.** Beskadigede eller modificerede batterier kan være uberegnelige og medføre brand, eksplosion eller risiko for personskade.
- f) **Udsæt ikke batteripakker eller værktøj for ild eller for høje temperaturer.** Ild eller temperaturer over 130 °C kan medføre eksplosion.
- g) **Følg alle anvisninger til opladningen, og oplad ikke batteripakken eller værktøjet uden for det temperaturområde, der er angivet i vejledningen.** Forkert opladning eller opladning ved temperaturer uden for det angivne område kan beskadige batteriet og øge risikoen for brand.

6. VEDLIGEHOEDELSSE

- a) **Få dit elværktøj vedligeholdt af kvalificerede reparatører, der udelukkende anvender identiske reservedele.** Derved oprettholdes sikkerheden for elværktøjet.
- b) **Udfør aldrig vedligeholdelse på beskadigede batteripakker.** Vedligeholdelse af batteripakker bør udelukkende udføres af producenten eller autoriserede serviceudbydere.

Sikkerhedsanvisninger til hækkeklipper

- a. **Hækkeklipperen må ikke bruges i dårligt vejr, især med risiko for lynnedslag.** Derved reduceres faren for at blive ramt af et lynnedslag.
- b. **Hold alle strømledninger og kabler på afstand af klippeområdet.** Strømledninger eller kabler kan være skjulte i hække eller buske og kan ved et uheld blive klippet over af knivene.
- c. **Bær høreværn.** Et passende beskyttelsesudstyr reducerer risikoen for høretab.
- d. **Hold kun fast i de isolerede grebflader af hækkeklipperen, da kniven kan komme i kontakt med et skjult kabel.** Knive, der kommer i kontakt med en strømførende ledning, kan gøre de udsatte metaldele på hækkeklipperen strømførende og give brugeren et elektrisk stød.
- e. **Hold alle dele af kroppen på afstand af kniven. Fjern ikke afklippet materiale, og hold ikke**

fast i materiale der skal klippes af, når knivene bevæger sig.

Knivene bliver ved med at bevæge sig, når kontakten er blevet slukket. Et øjeblik uopmærksomhed under brugen af hækkeklipperen kan medføre alvorlige personskader.

- f. **Hvis fastklemt materiale fjernes eller hækkeklipperen vedligeholdes, skal alle kontakter være slukket og låsemekanismen være i låst position.** En utilsigtet aktivering af hækkeklipperen under fjernelse af fastklemt materiale eller under vedligeholdelse kan resultere i alvorlige personskader.
- g. **Bær hækkeklipperen i håndtaget, når kniven er standset, og vær opmærksom på, at der ikke trykkes på en kontakt.** En korrekt transport af hækkeklipperen reducerer faren for utilsigtet tænding med deraf følgende personskade forårsaget af knivene.
- h. **Under transport eller opbevaring af hækkeklipperen skal knivbeskyttelsen altid bruges.** En korrekt håndtering af hækkeklipperen reducerer faren for personskade forårsaget af knivene.

Sikkerhedsanvisninger for græsaksen

- a. **Græsaksen må ikke bruges i dårligt vejr, særligt ikke ved risiko for tordenvejr.** Derved reduceres faren for at blive ramt af et lynnedslag.
- b. **Hold alle strømledninger og kabler på afstand af klippeområdet.** Strømledninger eller kabler

- kan ved et uheld blive klippet over af kniven.
- c. **Bær høreværn.** Et passende beskyttelsesudstyr reducerer risikoen for høretab.
- d. **Hold kun fast i de isolerede gribeblader af græssaksen, da kniven kan ramme skjulte ledninger.** Knive, der kommer i kontakt med en strømførende ledning, kan gøre de udsatte metaldele på græssaksen strømførende og give brugeren et elektrisk stød.
- e. **Hold alle dele af kroppen på afstand af kniven. Fjern ikke afklippet materiale, og hold ikke fast i materiale, der skal klippes af, når knivene bevæger sig.** Knivene bevæger sig også, efter at kontakten er slukket. Et øjeblik uopmærksomhed under brugen af græssaksen kan medføre alvorlige personskader.
- f. **Hvis fastklemt materiale fjernes eller græssaksen vedligeholdes, skal alle kontakter være slukket og låsemekanismen være i låst position.** En utilsigtet aktivering af græssaksen under fjernelse af fastklemt materiale eller under vedligeholdelse kan resultere i alvorlige personskader.
- g. **Bær græssaksen i håndtaget, når kniven er standset, og vær opmærksom på, at der ikke trykkes på en kontakt.** En korrekt transport af græssaksen reducerer faren for utilsigtet tænding med deraf følgende personskade forårsaget af knivene.
- h. **Under transport eller opbevaring af græssaksen skal kniv-**

beskyttelsen altid bruges. En korrekt håndtering af græssaksen reducerer faren for personskade forårsaget af knivene.

Yderligere sikkerhedsanvisninger til græs- og busktrimmere

- Brug personlige værnemidler for din egen sikkerheds skyld:



- Bær øjenbeskyttelse
- Bær høreværn
- Bær beskyttelseshandsker
- Bær altid egnet arbejdstøj som robuste sko med skridsikker sål og kraftige, lange bukser.
- Bær ikke langt tøj eller smykker, da de kan blive viklet ind i bevægelige dele.
- Brug ikke produktet, hvis du er barfodet eller har sandaler på.
- Apparatet må kun anvendes af voksne. Unge over 16 år må kun anvende apparatet under opsyn.
- **Produktet er beregnet til klipning af græs og hække. Klip ikke grene, hårdt træ eller andet med apparatet.** Dette kan beskadige apparatet.
- **Hold apparatet rigtigt, f.eks. med begge hænder rundt om håndtagene, hvis der er to håndtag.** Tab af kontrol over apparatet kan føre til kvæstelser.
- **Bær egnet tøj og arbejdshandsker under arbejde med apparatet. Rør aldrig produktet ved skæreknaven og løft det ikke ved at tage fat i skæreknaven.**

Kontakten med skærekniven kan føre til kvæstelser.

- **Brug aldrig apparatet i nærheden af antændelige væsker eller gasser.** Ved kortslutning er der brand- og eksplosionsfare.
- Kontrollér altid at apparatet er indstillet korrekt i en af de fastlagte arbejdspositioner, før det startes.
- **Knivene skal regelmæssigt kontrolleres for slitage og efterslibes.** Sløve knive overbelaster produktet. Skader som følge heraf er ikke dækket af garantien.
- Sluk for apparatet og tag batteriet ud. Kontrollér at alle bevægelige dele står fuldstændigt stille
 - når du forlader apparatet
 - før du fjerner blokeringer eller tilstopninger
 - før du kontrollerer apparatet, rengør det eller udfører arbejde på det
- Hvis skæreanordningen får kontakt med et fremmedlegeme, eller der opstår usædvanligt kraftige vibrationer, skal det kontrolleres øjeblikkeligt:
 - undersøg apparatet for løse dele og spænd dem
 - undersøg apparatet for beskadigelser
 - udskift beskadigede dele med tilsvarende dele eller få apparatet repareret.
- **Forsøg ikke selv at reparere apparatet, medmindre du er uddannet til det. Alle former for arbejde, der ikke er angivet i denne betjeningsvejledning,**

må kun udføres af vores service-center. Mange ulykker skyldes dårligt vedligeholdte apparater.

- **Anvend udelukkende tilbehør, der er anbefalet af PARKSIDE.** Uegnet tilbehør kan forårsage elektrisk stød eller brand.

Sikkerhedsanvisninger til apparater med indbygget batteri

- **Udsæt ikke apparatet for kraftigt sollys i længere tid. Læg ikke apparatet på radiatorer.** Batteriet tager skade af varme. Der er eksplosionsfare.
- **Et opvarmet apparat skal køle af før opladning.**
- **Åbn ikke apparatet, undtagen for at fjerne batteriet permanent før bortskaffelsen. Undgå en mekanisk beskadigelse af batteriet.** Der er fare for kortslutning. Der kan slippe dampe ud, der irriterer luftvejene. Sørg for god ventilation. Søg lægehjælp ved helbreds-mæssige problemer.
- Brug ikke produktet under opladningen. Brug ikke forlængerledning. Strømforsyningen må kun bruges i indendørs rum. Hvis der trænger vand ind, øges risikoen for elektrisk stød.

Restrisici

Selvom dette apparat betjenes i overensstemmelse med forskrifterne, vil der være en række restrisici. Følgende farer kan forekomme i forbindelse med dette apparats konstruktion og udførelse:

- Øjenskader, hvis der ikke bæres egnet øjenværn.

- Høreskader, hvis der ikke bæres egnet høreværn.
- Sundhedsskader, som sker pga. hånd-arm-vibrationer, hvis apparatet bruges over en længere periode eller ikke føres eller vedligeholdes korrekt.
- Snitsår

⚠ ADVARSEL! Fare på grund af det elektromagnetiske felt, som genereres, når produktet er i drift. Feltet kan i visse situationer påvirke aktive eller passive medicinske implantater. For at reducere faren for alvorlige eller livsfarlige kvæstelser anbefaler vi, at personer med medicinske implantater konsulterer deres læge, før de anvender produktet.

Forberedelse

Betjeningselementer

Gør dig fortrolig med betjeningselementerne, inden du bruger apparatet.

- Aktiveringsknap (3)
 - Tryk på aktiveringsknappen (3). LED-statusvisningen (4) lyser permanent grønt og apparatet er aktiveret.
 - Tryk igen på aktiveringsknappen (3) og hold den trykket i 3 sekunder. LED-statusvisningen (4) slukkes og apparatet er deaktiveret.
- Tænd-/sluk-kontakt (8)
 - Tænd: Tryk på
 - Sluk: Slip

• Låsemekanisme, Apparathoved (5)

Apparathovedet (1) kan drejes (3 positioner / +90°, 0°, -90°), så det er nemt at klippe kanterne.

Fremgangsmåde (Fig. D)

- Aktivér låsemekanismen (5) og drej apparathovedet (1) i den ønskede position.
- Slip låsemekanismen (5), så apparathovedet (1) falder i hak.

Påsætning/udskiftning af tilbehør

⚠ FORSIGTIG! Sørg for at deaktivere apparatet før tilbehøret sættes i eller skiftes, for at undgå farer og kvæstelser.

Påsætning af tilbehør

Fremgangsmåde (Fig. C)

1. Sæt næsen (16) af græstrimmerkniven (10) eller busktrimmerkniven (12) ind i noten på undersiden af apparathovedet (1).
2. Tryk tilbehøret i retning af apparathovedet (1).
3. Tryk på de to udløserknapper til knivene (9) på højre og venstre side af tilbehøret.
4. Slip udløserknapperne til knivene (9), når tilbehøret ligger plant på apparathovedet (1).
5. Kontrollér at tilbehøret sidder godt fast ved at trække i det.

Aftagning af tilbehøret

Fremgangsmåde (Fig. C)

1. Tryk på de to udløserknapper til knivene (9) på højre og venstre side af tilbehøret.
2. Klap tilbehøret fremad.

3. Tag tilbehøret af.

Kontrol af ladetilstand

Fremgangsmåde

1. Ladetilstandsvisningen (2) lyser under brugen.
Opladningstilstanden af batteriet vises, ved at de tilsvarende LED'er lyser på apparatets (2) ladetilstandsvisning.
rød, orange og grøn → batteri er opladet
rød og orange → batteri er delvist opladet
rød → batteri skal oplades
2. Oplad batteriet når kun ladetilstandsvisningens (2) røde LED lyser.

Opladning af batteriet

⚠ FORSIGTIG! Fare for kvæstelser på grund af udløbende elektrolytopløsning. Udsæt ikke batteriet for ekstreme betingelser såsom varme og stød. I tilfælde af kontakt med øjne eller hud skal de berørte steder skylles med vand eller neutraliseringsmiddel, hvorefter der skal søges lægehjælp.

⚠ ADVARSEL! Fare for kvæstelser på grund af elektrisk stød. Oplad kun batteriet i tørre rum.
BEMÆRK! Oplad kun produktet med en af vores egne strømforsyninger (*Reservedele og tilbehør, s. 278*).

Bemærk

- Produktet må kun forsynes med SELV (Safety Extra Low Voltage / sikkerhedslavspænding) som vist på mærket på produktet.
- Oplad det genopladelige batteri før første brug.

- Overhold altid alle gældende sikkerhedsanvisninger og bestemmelser samt anvisninger til miljøbeskyttelse.
- Defekter, der opstår på grund af ukorrekt håndtering, dækkes ikke af garantien.

Betingelser

- Strømforsyning (ikke inkluderet i leveringen)
- USB-C-ladekabel (14)

Fremgangsmåde (Fig. A)

1. Forbind USB-C-ladekablet (14) med en strømforsyning.
2. Forbind USB-ladekablet (14) med produktets ladeindgang (7).
3. Slut strømforsyningen til en stik-kontakt.

Ladeindikatoren (2) lyser:

- **rød/orange/grøn:** Det genopladelige batteri er helt opladet

Den anbefalede opladningstid er ca. 1 time. Denne opladningstid opnås kun ved anvendelsen af strømforsyningen. Opladningstiden afhænger bl.a. af faktorer som omgivelsestemperaturen og batteriets temperatur, samt netspændingen, og kan derfor i givet fald afvige fra de angivne værdier.

4. Når opladningen er afsluttet, skal du først tage strømforsyningens stik ud af stikkontakten. Fjern så USB-ladekablet (14) fra produktet. Brug ikke produktet under opladningen. Brug ikke forlængerledning. Strømforsyningen må kun bruges i indendørs rum. Hvis der

trænger vand ind, øges risikoen for elektrisk stød.

Drift

Generelle arbejdsanvisninger

▲ ADVARSEL! Fare for kvæstelser!
Vær opmærksom på følgende anvisninger.

- Bær altid faste sko, lange bukser, høreværn, arbejdshandsker og beskyttelsesbriller, når apparatet er i brug.
- Apparatet er kun beregnet til arbejde, hvor brugeren står på jorden, og ikke på en stige eller andre ustabile genstande.
- Vær opmærksom på henvisningerne til vedligeholdelse og rengøring af apparatet.
- Hvis græs- og busktrimmerkniven (10)/(12) er blokeret af faste genstande, skal du øjeblikkeligt slukke for apparatet.
Tryk på aktiveringsknappen (3) og hold den trykket i 3 sekunder. LED-statusvisningen (4) slukkes og apparatet er deaktiveret. Fjern først derefter genstanden.
- Brug kun skarpe knive, for at opnå en god klippeeffekt og skåne produktet og batteriet.
- Små hakker ved skærekanterne kan du selv glatte ud. Slib skærekanterne med en oliesten. Kun skarpe knive giver en god skæreydelse.
- Belast ikke produktet alt for meget under arbejdet, så det går i stå.

- Hvis en kontakt er beskadiget, må der ikke længere arbejdes med apparatet.

Arbejde med græstrimmer

- Græsset er nemmest at klippe, når det er tørt og ikke for højt.

Arbejde med busktrimmer (hæktrimmer)

- Bevæg apparatet ensartet fremad eller op og ned i bueform.
- Den dobbeltsidede busktrimmerkniv (12) gør det muligt at klippe i begge retninger, eller med svingbevægelser fra den ene side til den anden.

Før brug

Udfør altid følgende trin før brug. Dette garanterer en lang og sikker anvendelse af apparatet.

- **BEMÆRK!** Skader på græs- og busktrimmerkniv (10)/(12). Vær i forbindelse med klipningen opmærksom på, at der ikke opstår berøring med sten, trådhegn eller plantestøtter.
- Før hver brug skal apparatet kontrolleres for tydelige mangler såsom løse, slidte eller beskadigede dele. Kontrollér at skruerne sidder godt fast på græs- og busktrimmerkniven (10)/(12).
- Klip ikke med en sløv eller slidt græs- og busktrimmerkniv (10)/(12), da det kan overbelaste apparatets motor og gear.

Tænd og sluk

Bemærk

LED-statusvisningen (4) viser apparatets status som følger:

- **LED→grøn** Apparatet er aktiveret og klar til brug.
- **LED→rød:** Apparatet kører og er stadig klar til brug.
- **LED→slukket:** Apparatet er deaktiveret.

Tænd (Fig. B)

▲ FORSIGTIG! Personskader eller materiale skader! Sørg for at stå stabilt, og hold godt fast i apparatet med én hånd og i en passende afstand til kroppen.

1. Kontrollér, at følgende bevægelige dele er faldet i hak:
 - Fastlåsning (5) af det drejelige apparathoved (1)
2. Fjern knivbeskyttelsen (11)/(13).
3. Hold altid fast i apparatets håndtag (6).
4. **BEMÆRK!** Sørg for, at apparatet ikke rører ved andre genstande, før du tænder det.
Tryk på aktiveringsknappen (3). LED-statusvisningen (4) lyser grønt og apparatet er klar til brug. Hvis der i løbet af 5 sek. ikke sker yderligere, deaktiveres apparatet automatisk og LED-statusvisningen slukkes.
5. Tryk på tænd/sluk-kontakten (8). Apparatet kører med højeste hastighed.
LED-statusvisningen (4) lyser rødt.

Sluk (Fig. B)

1. Slip tænd-/sluk-knappen (8).

Når tænd-/sluk-kontakten slippes, forbliver apparatet klar til brug i 5 sekunder (LED-statusvisning →rød). Derefter deaktiveres apparatet automatisk, LED-statusvisningen (4) slukkes, og apparatet skal genaktiveres ved behov.

2. Vent med at lægge el-værktøjet fra dig, til det står stille.

Transport

Bemærk

- Sluk apparatet, og sørg for, at apparatet er deaktiveret.
Kontrollér, at alle bevægelige dele står fuldstændigt stille.
- Transportér altid græs- og busk-trimmeren med knivbeskyttelsen (11)/(13).
- Bær altid produktet i håndtaget (6).

Rengøring, vedligeholdelse og opbevaring

▲ ADVARSEL! Risiko for kvæstelser på grund af utilsigtet start af apparatet. Beskyt dig selv ved vedligeholdelses- og rengøringsarbejde. Sørg for, at apparatet er deaktiveret (se *Betjeningslementer*, s. 268).

▲ FORSIGTIG! Snitsår! Brug skærefaste handsker, når du arbejder med knive.

Vedligeholdelses- og servicearbejde, som ikke er beskrevet i denne betjeningsvejledning, skal udføres af vores servicecenter. Anvend kun originale reservedele.

Rengøring

(Fig. E)

⚠ ADVARSEL! Elektrisk stød!
Sprøjt aldrig vand på apparatet.
BEMÆRK! Fare for skader. Kemiske substanser kan angribe apparatets plastdele. Brug ikke rengørings- eller opløsningsmiddel.

- Hold luftgæller, motorhuset og greb på apparatet rene. Brug en fugtig klud eller en børste hertil.

Rengøring og pleje af knive

Nødvendige værktøjer og hjælpemidler (ikke inkluderet i leveringen)

- Klud
- Plejeolie-spray

Pleje efter hver brug

- Fjern fastsiddende afklip.
- Rengør græs- og busktrimmerkniven (10)/(12) med en olieret klud.
- Plej græs- og busktrimmerkniven (10)/(12) med plejeoliespray.

Vedligeholdelse

- Før brug skal produktet altid kontrolleres for tydelige mangler såsom løse, slidte eller beskadigede dele. Kontrollér at skruerne sidder godt fast på græs- og busktrimmerkniven (10)/(12).
- Kontroller afdækninger og sikkerhedsanordninger for skader og korrekt position. Udskift dem om nødvendigt.
- Små hakker på skærekanten kan du selv glatte ud. Brug en oliesten til slibning af kanterne.
- Slib sløve knive ved behov (se *Slibning af knive*, s. 272). Hvis knivene er sløve eller har store hak, kan skæremekanismen blo-

kere. Knivene skal være skarpe for at have en god skæreeffekt.

- Meget beskadigede eller bøjede knive må ikke genanvendes og skal udskiftes (se *Reservedele og tilbehør*, s. 278).

Slibning af knive

Bemærk

- Kontrollér skærekanten. Ved synlige ridser, buler eller sløve kanter tilrådes efterslibning. Skæreknivene må ikke blive blå – det tyder på overophedning.
- Slibevinkel - Græstrimmer-kniv
 - Kniv foroven: 35°
 - Kniv forneden: 45°
- Slibevinkel - Busktrimmer-kniv
 - Kniv foroven: 45°
- Tag tilbehøret ud (se *Påsatning/udskiftning af tilbehør*, s. 268).
- Fjern skærerester og snavs fra knivene.
- Brug et skridsikkert underlag ved slibning af knivene, så sikkert arbejde kan garanteres.

Nødvendige værktøjer og hjælpemidler (ikke inkluderet i leveringen)

- Nålefil/Fladfil
 - Kornstørrelse: ≈200
- Klud
- Plejeolie-spray

Busktrimmer-kniv

Bemærk

- Via drivmuffen (17) kan knivene skubbes til den rigtige position.

Fremgangsmåde (Fig. F)

1. Anbring busktrimmer-knivens skæreknive (12), så der er nem adgang til skærekanten.

2. Slib begge skærekanter på den øverste skærekniv med en fil i fremadgående retning – vær opmærksom på slibevinklen (se *Slibning af knive*, s. 272). Læg filen på med den rigtige vinkel, og bevæg den langsomt og forsigtigt til skærekanten (2-3 gange er som regel nok).

Vigtigt: Arbejd roligt og ensartet. **BEMÆRK!** Kun den bevægelige øverste kniv med den skrå slibning slibes. Den nederste stationære kniv slibes ikke.

3. Fjern filestøvet med en fugtig klud.
4. Spray knivene på begge sider med en plejeoliespray.
5. Sæt tilbehøret på, og tænd for produktet i ca. 5 sekunder, så olien fordeler sig ensartet på kniven, og sikker beskyttelse mod rust er garanteret.

Græstrimmer-kniv

Bemærk

- Via drivmuffen (17) kan knivene skubbes til den rigtige position.

Fremgangsmåde (Fig. F)

1. Flyt græstrimmer-knivens øverste skærekniv (10) fuldstændigt i den ene retning, så der er god adgang til den ene side af skærekanten.
2. Slib skærekanten på den øverste skærekniv med en fil i fremadgående retning – vær opmærksom på slibevinklen (se). *Slibning af knive*, s. 272 Læg filen på med den rigtige vinkel, og bevæg den langsomt og forsigtigt til skærekanten (2-3 gange er som regel nok).

- Vigtigt: Arbejd roligt og ensartet.
3. Flyt den øverste skærekniv fuldstændigt i den anden retning, så der er god adgang til den anden side af skærekanten.
 4. Slib nu resten af skærekanten på den øverste skærekniv.
 5. Vend kniven og bearbejd resten af skærekanten på samme måde.
 6. Fjern filestøvet med en fugtig klud.
 7. Spray knivene på begge sider med en plejeoliespray.
 8. Sæt tilbehøret på, og tænd for produktet i ca. 5 sekunder, så olien fordeler sig ensartet på kniven, og sikker beskyttelse mod rust er garanteret.

Opbevaring

Opbevar altid apparatet og tilbehøret:

- rent
- tørt
- støvbeskyttet
- uden for børns rækkevidde
- med knivbeskyttelsen (11)/(13) over græs- og busktrimmerkniven (10)/(12)
 - Knivbeskyttelsen er en vigtig sikkerhedsforanstaltning. Hvis knivbeskyttelsen er beskadiget, må den ikke bruges og skal straks udskiftes.
- Opbevaringstemperaturen for batteriet og apparatet er på mellem 15–25 °C. Undgå ekstrem kulde eller varme under opbevaringen. Ellers mister batteriet sin ydeevne eller kan blive beskadiget.
- Opbevar batteriet i delvist opladet tilstand. Under længerevarende

- opbevaring bør opladningstilstanden udgøre 40-60%.
- Kontrollér under en længerevarende opbevaringsperiode batteriets ladetilstand ca. hver 3. måned. Oplad batteriet ved behov.

Bortskaffelse/miljøbeskyttelse

Tag batteriet ud af apparatet (se "Demontage af batteri til bortskaffelse"), og aflever apparatet, batteriet, tilbehøret og emballagen til miljøvenlig genanvendelse.



Elektriske apparater må ikke bortskaffes som husholdningsaffald.

Symbolet med den overstregede affaldsspand på hjul betyder, at dette produkt ikke må bortskaffes som usorteret husholdningsaffald ved udløbet af dets levetid.

Direktiv 2012/19/EU om affald af elektrisk og elektronisk udstyr:

Forbrugere er juridisk forpligtet til at sende elektriske og elektroniske enheder til miljøvenlig genanvendelse ved slutningen af produkternes levetid. På denne måde garanteres en miljø- og ressourcebesparende genanvendelse.

Afhængigt af hvordan det implementeres i national lovgivning, har du følgende muligheder:

- at give det tilbage til salgsstedet,
- at aflevere det til et officielt indsamlingssted,

- at sende det tilbage til producenten/distributøren.

Tilbehørsdele og hjælpemidler uden elektriske bestanddele, der følger med det udtjente udstyr, er ikke omfattet heraf.

Anvisninger for bortskaffelse af genopladelige batterier



Genopladelige batterier må ikke bortskaffes via husaffaldet, må ikke kastes ind i ild (eksplosionsfare) eller vand. Beskadede genopladelige batterier kan være til skade for miljøet og helbredet, hvis der slipper giftige dampe eller væsker ud.

- Åbn ikke batterier, og undgå en mekanisk beskadigelse. Der er fare for kortslutning, og der kan undslippe dampe, der irriterer luftvejene.
- Af sikkerhedsmæssige årsager bør batterier aflades før bortskaffelse.
- Sæt tape på polerne, for at undgå kortslutning.
- Bortskaf batterierne via forhandleren eller et opsamlingssted.
- Beskadede batterier**
Beskadede batterier skal håndteres forsigtigt!
 - Rør ikke ved beskadede batterier med de bare hænder.
 - Læg batterierne enkeltvis i en plastikpose, hvis du ikke kan sætte tape på polerne.
 - Læg beskadede batterier enkeltvis i en ikke brændbar beholder, der kan lukkes og fyldes med sand.

- Beskadede batterier afleveres på et opsamlingssted med fagpersoner.

Demontér batteriet før bortskaffelsen

⚠ FORSIGTIG! Fare for kvæstelser. Lad maskinen være tilkoblet, indtil batteriet er tomt. Afmontér kun afladede batterier.

Nødvendige værktøjer (ikke inkluderet i leveringen)

- Stjerneskruetrækker
- Skævbider

Fejlsøgning

Den følgende tabel hjælper dig ved fejlsøgning af småfejl:

Problem	Mulig årsag	Fejlfhjælpning
Apparat starter ikke	Batteriet er tomt	Oplad batteriet (se <i>Opladning af batteriet</i> , s. 269)
	Apparat deaktiveret	Aktivér apparatet (se <i>Betjeningslementer</i> , s. 268)
Apparatet arbejder med afbrydelser	Motoren er defekt	Kontakt vores servicecenter.
Græs- og busktrimmerk-niv (10)/(12) bliver varm	Græs- og busktrimmerk-niv (10)/(12) sløv eller har hakker	Græs- og busktrimmerk-niv (10)/(12) slibes (<i>Vedligeholdelse</i> , s. 272) eller skiftes (<i>Reservedele og tilbehør</i> , s. 278)
	For stor friktion pga. manglende smøring	Græs- og busktrimmerk-niv (10)/(12) smøres

Fremgangsmåde

1. Løsn alle stjerneskruer på kabinettet med en passende skrue-trækker.
 2. Fjern skrueerne, og åbn kabinettet.
 3. Træk den påsatte tråd fra minuspolen (sort).
 4. Træk den påsatte tråd fra pluspolen (rød).
 5. Tag batteriet ud.
- Bortskaf batteriet i henhold til de lokale bestemmelser.

Problem	Mulig årsag	Fejlafhjælpning
Dårligt klipperesultat	Græs- og busktrimmerk-niv (10)/(12) sløv eller har hakker	Græs- og busktrimmerk-niv (10)/(12) slibes (<i>Ved-ligeholdelse, s. 272</i>) eller skiftes (<i>Reservedele og tilbehør, s. 278</i>)
	For stor friktion pga. manglende smøring	Græs- og busktrimmerk-niv (10)/(12) smøres
	Kniven er snavset (10/12)	Græs- og busktrimmerk-niv (10)/(12) rengøres

Service

Garanti

Kære kunde,
 på dette produkt får du 3 års garan-ti fra købsdatoen. I tilfælde af mang-ler ved produktet har du lovmæssige rettigheder over for sælgeren af pro-dukten. Disse lovmæssige rettigheder bliver ikke indskrænket af garantien, som uddybes efterfølgende.

Garantibetingelser

Garantifristen begynder med købsda-toen. Opbevar den originale kasse-bon omhyggeligt. Dette bilag bruges til at dokumentere købet. Hvis der in-den for tre år fra købsdato af dette produkt opstår materiale- eller fabri-kationsfejl, bliver produktet - efter vo-res valg - repareret omkostningsfrit eller erstattet. Denne garantiydelse forudsætter, at det defekte apparat samt købsbeviset (kassebon) forlæg-ges inden for fristen på tre år, og at det kort beskrives, hvori manglen be-står, og hvornår den er opstået. Hvis fejlen dækkes af vores garan-ti, modtager du et repareret eller et nyt produkt. Reparationen eller et nyt

produkt er ikke begyndelsen på en ny garantiperiode.

Garantiperiode og lovmæssige reklamationer

Garantiperioden bliver ikke forlænget pga. garantiydelser. Dette gælder og-så for skiftede eller reparerede dele. Eventuelle skader og mangler, som allerede eksisterer ved købet, skal meddeles til producenten straks efter udpakningen. Reparationer, der fore-tages, efter at garantiperioden er ud-løbet, laves mod betaling.

Garantidækning

Dette apparat blev produceret efter strenge kvalitetskrav og nøje kontrol-leret før udleveringen.

Garantiydelser gælder for materia-le- og fabriktionsfejl. Denne garan-ti dækker ikke dele af produktet, der er udsat for normal slitage og der-fer kan betragtes som sliddele (f.eks. Græstrimmer-kniv/Busktrimmer-kniv) eller for beskadigelse af skrøbelige dele (f.eks. kontakt).

Denne garanti bortfalder, hvis pro-dukten er beskadiget, ikke blev an-vendt korrekt eller ikke blev vedlige-holdt. Ligeledes ved skader forårsag-et af vand, frost, lyn, ild eller forkert

transport. For at sikre en korrekt brug af produktet skal alle anvisninger i betjeningsvejledning nøje overholdes. Anvendelser og handlinger, der frarådes i betjeningsvejledningen eller som der advares imod, skal ubetinget undgås.

Produktet er udelukkende beregnet til den private og ikke til den erhvervsmæssige brug. Ved misbrug og uhensigtsmæssig brug, anvendelse af vold og ved indgreb, som ikke er foretaget af vores autoriserede serviceafdeling, udløber garantien.

Bearbejdning af reklamationer

For at sikre en hurtig behandling af din anmodning skal du følge følgende instruktioner:

- Hav kassebonen og varenummeret (f.eks. IAN 508099_2507) parat som købsbevis ved alle forespørgsler.
- Varenummeret kan aflæses på typeskiltet på produktet, en indgravering på produktet, omslaget af din vejledning (nederst til venstre) eller på klistermærket på bagsiden eller bunden af produktet.
- Kontakt først nedenstående service-center via **telefon** eller brug vores **kontaktformular**, som du finder på parkside-diy.com under kategorien **Service**, hvis der er funktionsfejl eller andre mangler.
- Et defekt produkt kan sammen med købsbeviset og beskrivelsen af fejlen, og hvornår den er opstået, efter samråd med vores service-center sendes omkostningsfrit til den adresse, som du får oplyst. For at undgå problemer med

modtagelsen og yderligere omkostninger er det vigtigt, at du kun bruger den adresse, som du har fået oplyst. Sørg for, at forsendelsen er betalt, ikke er for omfangsrig og ikke sker per ekspres eller andre særlige former for forsendelse. Send apparatet inkl. alt tilbehør, som fulgte med ved købet, og sørg for tilstrækkelig og sikker transportemballage.



På parkside-diy.com kan du se og downloade denne manual og mange andre manualer. Med denne QR-kode kommer du direkte til parkside-diy.com. Vælg dit land og søg efter betjeningsvejledningen via søgefunktionen. Ved at indtaste varenummeret (IAN) 508099_2507 kan du åbne din betjeningsvejledning.

Reparationservice

Kontakt vores service-center i tilfælde af reparationer, som **ikke er om-**

fattet af garantien . Service-centeret giver dig gerne et tilbud.

- Vi kan kun bearbejde apparater, hvor forsendelsen er betalt, og som er pakket forsvarligt.
Bemærk: Send dit apparat ren-gjort og med en beskrivelse af defekten til den nævnte adresse af vores service-center.
- Vi tager ikke imod apparater, uden at forsendelsen er betalt, eller som er sendt som volumenpakker, ekspres-pakker eller andre særlige leveringer.
- Vi bortskaffer dine indsendte, defekte apparater gratis.

Service-Center



Service Danmark

Tel.: 80 254583

Kontaktformular på

parkside-diy.com

IAN 508099_2507

Importør

Bemærk at den følgende adresse ikke er en serviceadresse. Kontakt først ovennævnte service-center.

Grizzly Tools GmbH & Co. KG

Stockstädter Str. 20

63762 Großostheim

TYSKLAND

www.grizzlytools.de

Reserve dele og tilbehør

Reserve dele og tilbehør kan fås på www.grizzlytools.shop. Hvis der opstår problemer i forbindelse med bestillingen, bedes du kontakte vores online-shop. Hvis du har yderligere spørgsmål, bedes du kontakte: *Service-Center*, s. 278

Pos.nr.	Betegnelse	Best.nr.
10	Græstrimmer-kniv	91105103
11	Knivbeskyttelse (Græstrimmer-kniv)	91105102
12	Busktrimmer-kniv	91105101
13	Knivbeskyttelse (Busktrimmer-kniv)	91105100
	Strømforsyning (5 V; 2200 mA) + USB-C-ladekabel, EU	80001030
	Strømforsyning (5 V; 2200 mA) + USB-C-ladekabel, UK	80001031

Oversættelse af den originale EU-overensstemmelseserklæringen

Produkt: **Batteridreven multiklipper**

Model: **PGSA 4 D5**

Serienummer: 000001-777000

Genstanden for erklæringen, som beskrevet ovenfor, er i overensstemmelse med den relevante EU-harmoniseringslovgivning:

**2006/42/EC • 2014/30/EU • 2000/14/EC & 2005/88/EC
• 2011/65/EU & (EU) 2015/863**

Genstanden for erklæringen, som beskrevet ovenfor, er i overensstemmelse med Europa-Parlamentets og Rådets direktiv 2011/65/EU af 8. juni 2011 om begrænsning af anvendelsen af visse farlige stoffer i elektrisk og elektronisk udstyr.

For at sikre overensstemmelse er følgende harmoniserede standarder og nationale standarder og forskrifter blevet anvendt:

**EN 62841-1:2015/A11:2022
EN 62841-4-2:2019/A11:2022 • EN IEC 62841-4-5:2021/AC:2024
EN IEC 55014-1:2021 • EN IEC 55014-2:2021
EN IEC 61000-3-2:2019/A2:2024 • EN 61000-3-3:2013/A2:2021
EN IEC 63000:2018**

I overensstemmelse med direktivet om støjemissioner 2000/14/EC bekræftes følgende: Lydeffektniveau (L_{WA})

- målt: 77,6 dB (Græstrimmer-kniv);
- målt: 76,7 dB (Busktrimmer-kniv);
- garanteret: 80 dB

Fulgte overensstemmelsesvurderingsproceduren i henhold til 2000/14/EC, bilag V.

Denne overensstemmelseserklæring udstedes på fabrikantens ansvar:

CE Grizzly Tools GmbH & Co. KG
Stockstädter Str. 20
63762 Großostheim
TYSKLAND
16.02.2026

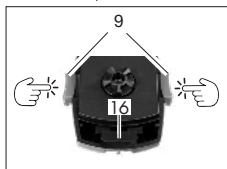
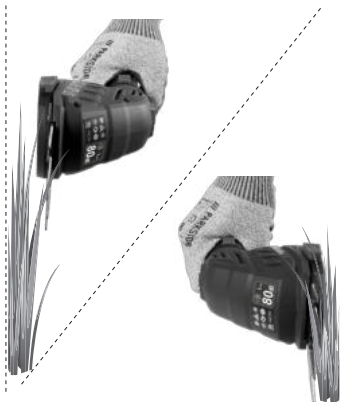
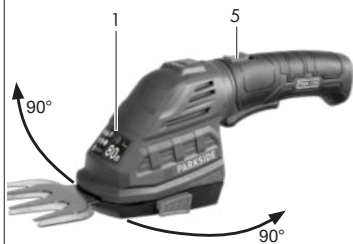

Christian Frank
Repræsentant for dokumentation

C**D**

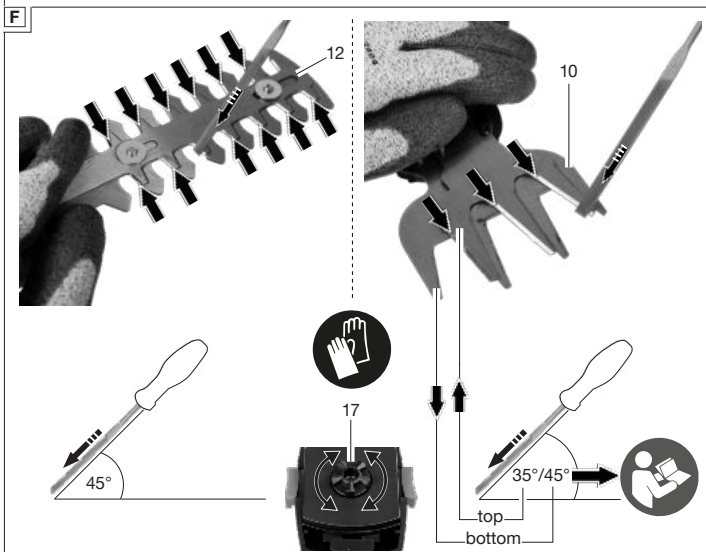

Explosionszeichnung • Exploded view • Vue éclatée • Vista esplosa
 • Vista explosionada • Explosietekening • Eksploderet tegning
 • Robbantott ábra • Widok rozłożony • Rozłożený pohľad • Rozložený pohľad

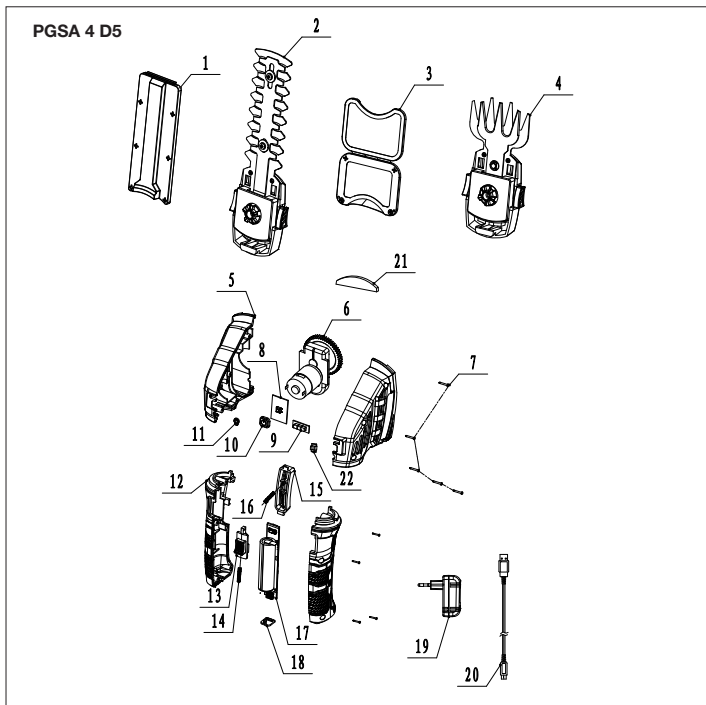

informativ • informative • informatif • informatief • informativo • informatív
 • informacyjny • informační • informatívny



Grizzly Tools GmbH & Co. KG

Stockstädter Str. 20
63762 Großostheim
GERMANY

Stand der Informationen • Last Information • Version des informations • Versione delle informazioni • Estado de las informaciones • Stand van de informatie • Tilstand af information • Információk állása • Stan informacji • Stav informáci • Stav informácií: 11/2025

Ident.-No.: 80000597112025-8



IAN 508099_2507

