



SIDE AWNING

GB IE NI

SIDE AWNING

Assembly, operating and safety instructions

NL BE

WINDSCHERM

Montage-, bedienings- en veiligheidsinstructies

FR BE

BRISE-VUE RÉTRACTABLE

Instructions de montage, d'utilisation et consignes de sécurité

DE AT CH

SEITENMARKISE

Montage-, Bedienungs- und Sicherheitshinweise

IAN 311024

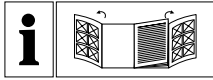

GB/IE/NL	Assembly, operating and safety instructions	Page	5
FR/BE	Instructions de montage, d'utilisation et consignes de sécurité	Page	8
NL/BE	Montage-, bedienings- en veiligheidsinstructies	Pagina	11
DE/AT/CH	Montage-, Bedienungs- und Sicherheitshinweise	Seite	14

You need · Il vous faut
 U hebt nodig · Sie benötigen:

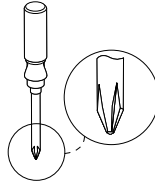
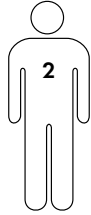

Ø10mm

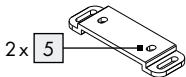
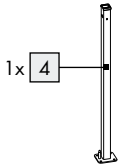
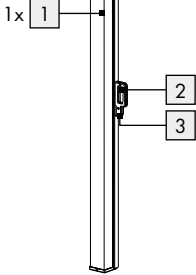
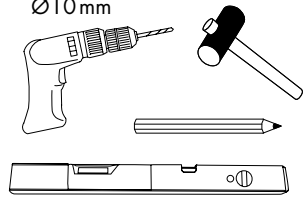

8x 6 10 x 50

4x 7 M6 x 60

4x 8 M8 x 75

4x 9 Ø 8

8x 10 Ø 6

4x 11 M6 x 14

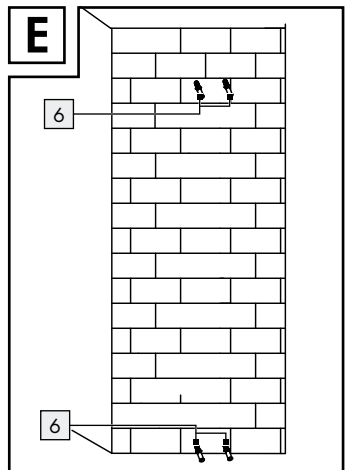
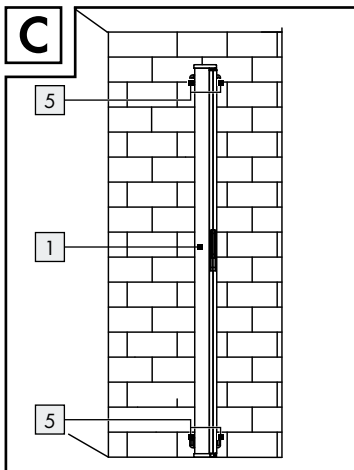
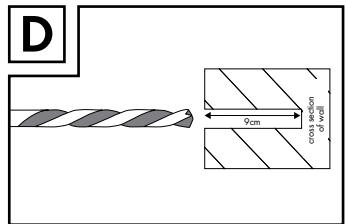
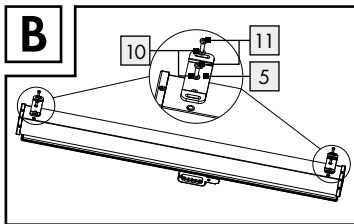
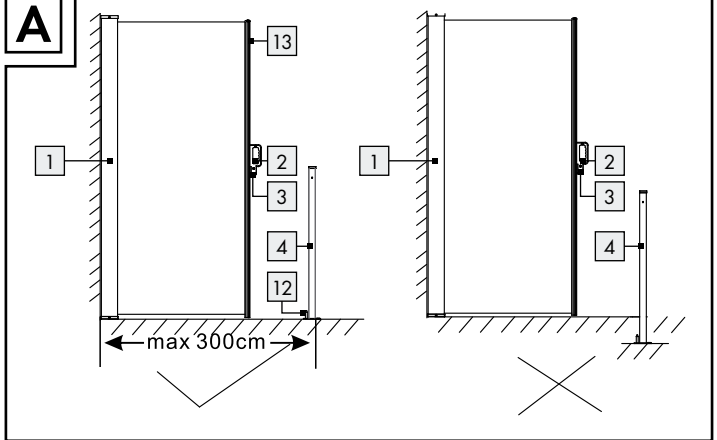

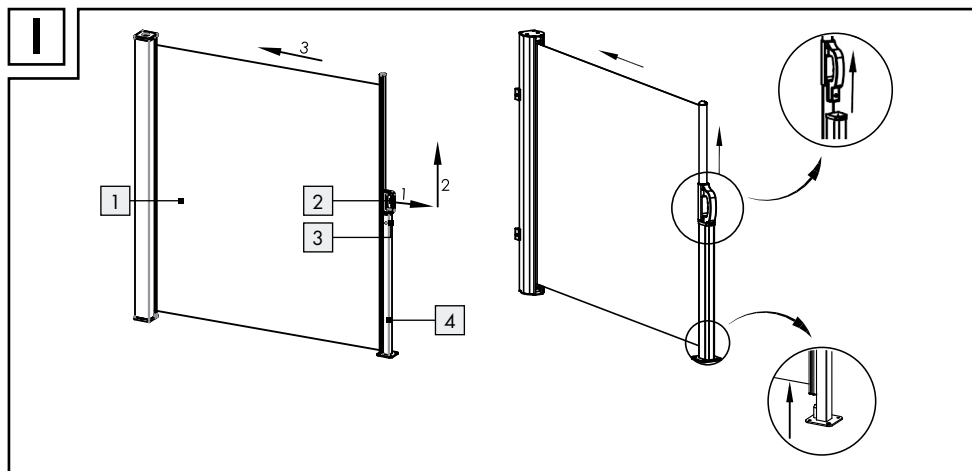
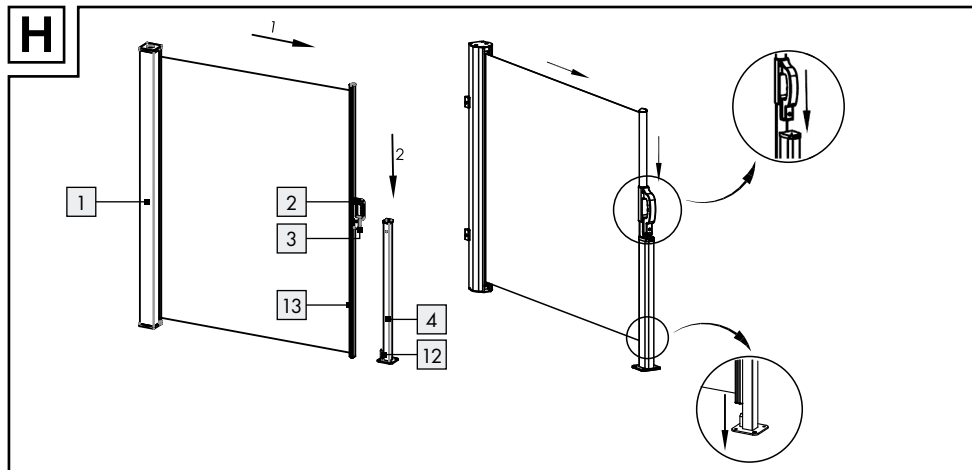
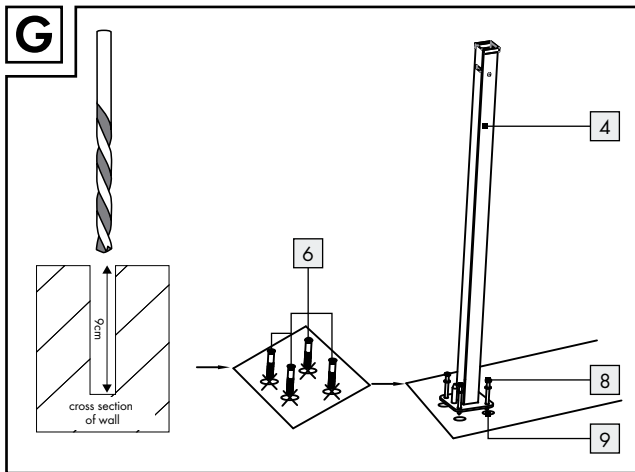
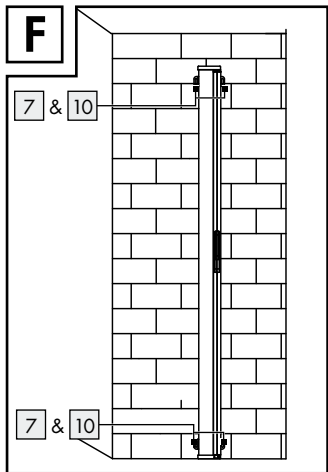

List of pictograms used



Please read the operating instructions!



Danger to life and risk of accident for infants and children!



Observe warnings and safety notices!

Side awning

12 Pin (fixing stand)

13 Bar

● Introduction



We congratulate you on the purchase of your new product. You have chosen a high quality product. Familiarise yourself with the product before using it for the first time. In addition, please carefully refer to the operating instructions and the safety advice below. Only use the product as instructed and only for the indicated field of application. Keep these instructions in a safe place. If you pass the product on to anyone else, please ensure that you also pass on all the documentation with it.

● Intended use

This product is suitable for personal use. This product is not intended for commercial purposes. This product was manufactured for private residential use.

● Parts description

- 1 Casket
- 2 Handle
- 3 Axis pin
- 4 Fixing stand
- 5 Bracket
- 6 Anchor plug
- 7 Hexagon Screw (M 6 x 60 mm)
- 8 Hexagon Screw (M 8 x 75 mm)
- 9 Washer (Ø 8 mm)
- 10 Washer (Ø 6 mm)
- 11 Cross recessed pan head screw (M 6 x 14 mm)

● Technical data

Dimensions: approx. 300 x 160 cm

Net weight: 7.5 kg

● Scope of delivery

- 1 Awning
- 1 Fixing stand
- 2 Bracket
- 8 Anchor plug
- 4 Hexagon Screw (M 6 x 60 mm)
- 4 Hexagon Screw (M 8 x 75 mm)
- 4 Washer (Ø 8 mm)
- 8 Washer (Ø 6 mm)
- 4 Cross recessed pan head screw (M 6 x 14 mm)
- 1 Assembly instructions



Safety notes

READ ASSEMBLY- AND OPERATING INSTRUCTIONS BEFORE USE! KEEP THE ASSEMBLY AND OPERATING INSTRUCTIONS IN A SAFE PLACE!

-  **⚠ WARNING! DANGER TO LIFE AND RISK OF ACCIDENTS FOR INFANTS AND CHILDREN!**

Never leave children unsupervised with the packaging materials. The packaging material poses a suffocation hazard.

- **⚠ WARNING!** When mounting the product, ensure casket **1** and fixing stand **4** area are

on the same level and stand column on the horizon. Otherwise, the fabric will be deformed and there will be difficulty on opening and closing (see fig. A).

- Secure and close the product in extreme weather, e.g. strong wind.
- Verify the product is mounted properly before use.
- Set the product on a level, firm surface.
- This product is not a toy and should only be used under adult supervision.
- Check the product for damage or wear before each use.
- Do not use the product close to a naked flame.
- We recommend that two persons assemble the product together in order to avoid injuries or damage to people or the product.
- Do not release handle **2** after removing from stand **4**, until it is fixed in the casket **1**.
- Releasing handle **2** without attention may result in damage and/or injury.
- The operation in frosty conditions may damage the product.
- There is no maintenance required by the user.
- Wind resistance class 1 = wind beaufort scale 4 = 20-27 km/h (small branches start to move, loose paper is lifted)

● **Assembly instructions**

- Use cross screwdriver for fixing the brackets **5** on the product with screws **11** and washer **10** (see fig. B).
- First locate a suitable installation position on a wall and mark four hole positions of the brackets **5** (see fig. C).
- Drill 9-centimeter-deep holes in the marked places with a broach which has a diameter of 10 millimeters (see fig. D).
- Fix into holes anchor plugs **6** into the four holes on the wall with mallet (see fig. E).
Important: Make sure before locating anchor plugs are suitable for surface type. If not suitable, consult your local hardware or DIY store.
- Fix the product on the wall with M6 x 60 hexagon screws **7** and washers **10** (see fig. F).

- Locate the fixing stand **4** position ensuring casket **1** and stand **4** are at same level and aligned. Fixing stand **4** can be mounted at max. 300cm from casket **1** (see fig A). Mark the fixing stand holes and drill as per figure G. Make four holes for fixing the stand and drive plastic anchor bolts **6** in. Set the stand **4** on the ground with M8 x 75 hexagon screws **8** and washers **9** (see fig G).

● **Opening awning (see fig. H)**

- Hold the handle **2** and walk to the fixing stand **4**.
- Insert the axis pin **3** (under the handle **2**) into the axis pin hole on the top of stand **4**.
- Insert the front bar **13** into the pin **12** (bottom of stand).

● **Closing awning (see fig. I)**

- Hold the handle **2** and pull back a little bit (There is a groove to lock the handle **2** and fixing stand **4**, so it is hard to pull up directly.) and lift up.
- Grasp the handle **2** and walk to the casket **1**. Move the handle **2** slowly and horizontally. The fabric will draw back itself into the casket **1**.

● **Cleaning and care**

- Allow all parts to dry thoroughly before you pack the product up again. This will prevent the formation of moulds, odours and discolouration.
- Clean this product with a slightly dampened, lint-free cloth.
- Store the product in a sheltered room. Or always store the dry and clean product at room temperature.

● **Disposal**

The packaging is made entirely of recyclable materials, which you may dispose of at local recycling facilities.

Contact your local refuse disposal authority for more details of how to dispose of your worn-out product.

● **Warranty**

The product has been manufactured to strict quality guidelines and meticulously examined before delivery. In the event of product defects you have legal rights against the retailer of this product. Your legal rights are not limited in any way by our warranty detailed below.

The warranty for this product is 3 years from the date of purchase. Should this product show any fault in materials or manufacture within 3 years from the date of purchase, we will repair or replace it – at our choice – free of charge to you.

The warranty period begins on the date of purchase. Please keep the original sales receipt in a safe location. This document is required as your proof of purchase. This warranty becomes void if the product has been damaged, or used or maintained improperly.

The warranty applies to defects in material or manufacture. This warranty does not cover product parts subject to normal wear, thus possibly considered consumables (e.g. batteries) or for damage to fragile parts, e.g. switches, rechargeable batteries or glass parts.

Légende des pictogrammes utilisés



Lire le mode d'emploi !



Danger de mort et d'accident pour les enfants en bas âge et les enfants !



Respectez les avertissements et les consignes de sécurité !

Brise-vue rétractable

● Introduction



Nous vous félicitons pour l'achat de votre nouveau produit. Vous avez opté pour un produit de grande qualité. Avant la première mise en service, vous devez vous familiariser avec toutes les fonctions du produit. Veuillez lire attentivement le mode d'emploi ci-dessous et les consignes de sécurité. N'utilisez le produit que pour l'usage décrit et les domaines d'application cités. Conserver ces instructions dans un lieu sûr. Si vous donnez le produit à des tiers, remettez-leur également la totalité des documents.

● Utilisation conforme

Le produit est destiné à un usage privé. Le produit n'est pas destiné à un usage commercial. Le produit a été conçu pour les espaces d'habitation privés.

● Descriptif des pièces

- 1 coffre
- 2 poignée
- 3 partie à encliqueter
- 4 barres d'appui
- 5 fixation murale
- 6 chevilles
- 7 vis à six pans (M 6 x 60 mm)
- 8 vis à six pans (M 8 x 75 mm)
- 9 rondelle (Ø 8 mm)
- 10 rondelle (Ø 6 mm)
- 11 vis à tête plate fendue (M 6 x 14 mm)

12 Enclenchement (barre d'appui)

13 Barre de store

● Caractéristiques techniques

Dimensions : env. 300 x 160 cm

Poids net : 7,5 kg

● Contenu de la livraison

- 1 store latéral
- 1 barre d'appui
- 2 fixations murales
- 8 chevilles
- 4 vis à six pans (M 6 x 60 mm)
- 4 vis à six pans (M 8 x 75 mm)
- 4 rondelles (Ø 8 mm)
- 8 rondelles (Ø 6 mm)
- 4 vis à tête plate fendue (M 6 x 14 mm)
- 1 notice de montage



Consignes de sécurité

LIRE LA NOTICE DE MONTAGE ET LE MODE D'EMPLOI AVANT UTILISATION ! CONSERVER SOIGNEUSEMENT LA NOTICE DE MONTAGE ET LE MODE D'EMPLOI !



AVERTISSEMENT !

DANGER DE MORT ET RISQUE D'ACCIDENT POUR LES ENFANTS EN BAS ÂGE ET LES ENFANTS !

Ne laissez jamais les enfants manipuler les emballages sans surveillance. Ils risquent de s'étouffer avec les emballages.

⚠ AVERTISSEMENT ! Vérifiez, lors du choix du lieu d'installation, que le coffre [1] et la barre d'appui [4] se trouvent sur une ligne horizontale (voir ill. A). Le produit pourrait autrement se déformer. Et des problèmes pourraient apparaître lors de l'entrée ou de la sortie du produit.

- En cas de conditions météorologiques extrêmes, par ex. en cas de vent fort, mettez le produit en sécurité et refermez-le.
- Veillez, avant utilisation, que le montage soit effectué convenablement.
- Placez le produit sur une surface plane et rigide.
- Le produit n'est pas un jouet et il ne doit être utilisé que sous la surveillance d'un adulte.
- Avant chaque utilisation, vérifiez que le produit ne présente aucune trace de dommages ou d'usure.
- N'utilisez pas le produit à proximité d'un feu ouvert.
- Nous vous recommandons d'effectuer le montage à deux pour éviter toute blessure corporelle et tout dégât matériel sur le produit.
- Ne lâchez pas la poignée [2] après l'avoir détachée de la barre d'appui [4]. Ne la lâchez que lorsque le store est bien fixé dans le coffre [1].
- Si la poignée [2] est détachée par inattention, cela peut entraîner des dégâts matériels et/ou des blessures corporelles.
- Le produit peut être endommagé s'il est utilisé en cas de gel.
- Aucun travail de maintenance nécessaire.
- Classe de résistance au vent 1 = Échelle de Beaufort 4 = 20-27 Km/h (les branches bougent, les feuilles de papier sont soulevées du sol)

● Montage

- Utilisez un tournevis cruciforme pour fixer les fixations murales [5] à l'aide des vis [11] et des rondelles [10] sur le produit (voir ill. B).
- Choisissez une surface de montage appropriée sur un mur et identifiez quatre trous pour les fixations [5] (voir ill. C).

- À l'aide d'une perceuse, percez des trous de 9 cm de profondeurs aux endroits identifiés (Ø 10 mm) (voir ill. D).
- Enfoncez les chevilles [6] dans les trous de perçage (voir ill. E). Utilisez un marteau si nécessaire.
- **Important :** assurez-vous que les chevilles sont appropriées au matériau utilisé. Si cela n'était pas le cas, demandez les chevilles appropriées dans un magasin de bricolage.
- Fixez le produit au mur au moyen des vis [7] et des rondelles [10] (voir ill. F).
- Choisissez une surface de montage appropriée au sol et marquez quatre trous pour la barre d'appui [4]. Vérifiez lors du choix du lieu d'installation que le coffre [1] et la barre d'appui [4] se trouvent sur une ligne horizontale. La barre d'appui [4] peut être montée au maximum à 300 cm du coffre [1] (voir Fig. A). À l'aide d'une perceuse, percez des trous de 9 cm de profondeur aux endroits identifiés (Ø 10 mm) (voir Fig. G). Enfoncez les chevilles [6] dans les quatre trous. Fixez la barre d'appui [4] sur le sol au moyen des vis [8] et des rondelles [9] (voir Fig. G).

● Ouvrir les stores (voir ill. H)

- Maintenir la poignée [2] et tirez-la vers la barre d'appui [4].
- Placez la partie à encliqueter [3] (sous la poignée [2]) dans l'encoche prévue à cet effet sur la barre d'appui [4].
- Emboîtez la barre de store [13] dans l'enclenchement [12] sur la barre d'appui.

● Fermez les stores (voir ill. I)

- Maintenez la poignée [2], tirez-la et levez-la. Suivez l'encoche pour débloquer la poignée [2] et la barre d'appui [4].
- Maintenez la poignée [2] et déplacez-la vers le coffre [1]. Déplacez la poignée [2] lentement et horizontalement. Le tissu rentre de lui-même dans le coffre [1].

● Nettoyage et entretien

- Laissez toutes les pièces sécher correctement avant d'emballer le produit. Cela empêche la formation de moisissures, mauvaises odeurs et décolorations.
- Nettoyez le produit avec un chiffon non pelucheux légèrement humide.
- Toujours ranger le produit à l'état propre et sec, à température ambiante.

● Mise au rebut

L'emballage se compose de matières recyclables pouvant être mises au rebut dans les déchetteries locales.

Votre mairie ou votre municipalité vous renseigneront sur les possibilités de mise au rebut des produits usagés.

● Garantie

Le produit a été fabriqué selon des critères de qualité stricts et contrôlé consciencieusement avant sa livraison. En cas de défaillance, vous êtes en droit de retourner ce produit au vendeur. La présente garantie ne constitue pas une restriction de vos droits légaux.

Ce produit bénéficie d'une garantie de 3 ans à compter de sa date d'achat. La durée de garantie débute à la date d'achat. Veuillez conserver le ticket de caisse original. Il fera office de preuve d'achat.

Si un problème matériel ou de fabrication devait survenir dans 3 ans suivant la date d'achat de ce produit, nous assurons à notre discrétion la réparation ou le remplacement du produit sans frais supplémentaires. La garantie prend fin si le produit est endommagé suite à une utilisation inappropriée ou à un entretien défaillant.

La garantie couvre les vices matériels et de fabrication. Cette garantie ne s'étend ni aux pièces du produit soumises à une usure normale (p. ex. des piles) et qui, par conséquent, peuvent être considérées comme des pièces d'usure, ni aux dommages sur des composants fragiles, comme des interrupteurs, des batteries ou des éléments fabriqués en verre.

Legenda van de gebruikte pictogrammen



Lees a.u.b. de gebruiksaanwijzing!



Levensgevaar en kans op ongevallen voor kleuters en kinderen!



Neem de waarschuwingen en veiligheidsinstructies in acht!

Windscherm

● Inleiding



Hartelijk gefeliciteerd met de aankoop van uw nieuwe product. U hebt voor een hoogwaardig product gekozen. Maak u voor de eerste ingebruikname vertrouwd met het product. Lees hiervoor aandachtig de volgende gebruiksaanwijzing en de veiligheidsvoorschriften. Gebruik het product alleen zoals beschreven en voor de aangegeven toepassingsgebieden. Bewaar deze gebruiksaanwijzing op een veilige plek. Geef, wanneer u het product doorgeeft aan derden, ook alle documenten mee.

● Correct gebruik

Het product is bedoeld voor privégebruik. Het product is niet bestemd voor commercieel gebruik. Het product is gemaakt voor gebruik in de privéwoonsfeer.

● Beschrijving van de onderdelen

- 1 Cassette
- 2 Handgreep
- 3 Vergrendeling
- 4 Paal
- 5 Wandhouder
- 6 Pluggen
- 7 Bout (M6 x 60 mm)
- 8 Bout (M8 x 75 mm)
- 9 Sluiring (Ø 8 mm)
- 10 Sluiring (Ø 6 mm)

- 11 Kruiskopschroef (M6 x 14 mm)
- 12 Vergrendeling (paal)
- 13 Markiesstang

● Technische gegevens

Afmetingen: ca. 300 x 160 cm
Nettogewicht: 7,5 kg

● Omvang van de levering

- 1 zijmarkies (zijscherm)
- 1 paal
- 2 wandhouders
- 8 pluggen
- 4 bouten (M6 x 60 mm)
- 4 bouten (M8 x 75 mm)
- 4 sluitringen (Ø 8 mm)
- 8 sluitringen (Ø 6 mm)
- 4 kruiskopschroeven (M6 x 14 mm)
- 1 montagehandleiding



Veiligheidsinstructies

LEES VOOR HET GEBRUIK DE MONTAGEHANDLEIDING EN GEBRUIKSAANWIJZING!
BEWAAR DE MONTAGEHANDLEIDING EN GEBRUIKSAANWIJZING ZORGVULDIG!



WAARSCHUWING!

LEVENSGEVAAR EN KANS OP ONGEVALLEN VOOR KLEUTERS

EN KINDEREN! Laat kinderen nooit zonder toezicht bij het verpakkingsmateriaal. Er bestaat

gevaar voor verstikking door het verpakkingsmateriaal.

⚠ WAARSCHUWING! Let erop bij de keuze van de standplek dat de cassette **1** en de paal **4** in een horizontale lijn ten opzichte van elkaar staan (zie afb. A). Anders kan het product zich vervormen. Er kunnen dan problemen optreden bij het in- en uitschuiven.

- Sluit het product en zet het vast bij extreme weersomstandigheden, bijv. bij harde wind.
- Let voor het gebruik op de correcte montage.
- Plaats het product op een vlakke, stevige ondergrond.
- Het product is geen speelgoed en mag alleen onder toezicht van volwassenen worden gebruikt.
- Controleer het product voor elk gebruik op beschadiging of slijtage.
- Gebruik het product niet in de buurt van open vuur.
- Wij adviseren de montage van het product met twee personen uit te voeren om verwondingen of beschadigingen aan het product te voorkomen.
- Laat de handgreep **2** niet los nadat u deze heeft losgemaakt van de paal **4**. Laat deze pas los als het scherm stevig in de cassette **1** zit.
- Als de handgreep **2** onoplettend wordt losgelaten, kan dit leiden tot beschadigingen en/of verwondingen.
- Het gebruik bij vorst kan het product beschadigen.
- Geen onderhoudswerkzaamheden nodig.
- Windweerstandsklasse 1 = Beaufort-windschaal 4 = 20-27 km/h (takken bewegen, los papier wordt opgetild van de grond)

● Montage

- Gebruik een kruiskopschroevendraaier om de wandhouders **5** met de schroeven **11** en de sluitringen **10** aan het product te bevestigen (zie afb. B).
- Kies een geschikte montageplek aan een muur en markeer vier gaten voor de houders **5** (zie afb. C).
- Boor op de gemarkeerde plaatsen 9 cm diepe gaten met een boor (Ø 10 mm) (zie afb. D).

- Plaats de pluggen **6** in de vier gaten (zie afb. E). Gebruik hiervoor indien nodig een hamer.

Belangrijk: zorg ervoor dat de pluggen geschikt zijn voor het gebruikte materiaal. Als dit niet het geval is, vraag dan in een bouwmarkt naar geschikte pluggen.

- Bevestig het product met behulp van de bouten **7** en sluitringen **10** aan de muur (zie afb. F).
- Kies een geschikte montageplek op de bodem uit en markeer vier gaten voor de paal **4**. Let erop bij de keuze van de locatie dat de cassette **1** en de paal **4** in een horizontale lijn ten opzichte van elkaar staan. De paal **4** kan op een afstand van maximaal 300 cm van de cassette **1** worden gemonteerd (zie afb. A). Boor op de gemarkeerde plaatsen 9 cm diepe gaten met een boor (Ø 10 mm) (zie afb. G). Plaats de pluggen **6** in de vier gaten. Bevestig de paal **4** met behulp van de schroeven **8** en sluitringen **9** op de grond (zie afb. G).

● Scherm openen (zie afb. H)

- Pak de handgreep **2** vast en trek deze naar de paal **4**.
- Steek de vergrendeling **3** (onder de handgreep **2**) in de daarvoor bestemde uitsparing van de paal **4**.
- Steek de markiesstang **13** in de vergrendeling **12** van de paal.

● Scherm sluiten (zie afb. I)

- Pak de handgreep **2** vast, trek deze terug en til hem omhoog. Volg de gleuf om de handgreep **2** van de paal **4** los te maken.
- Houd de handgreep **2** vast en beweeg deze terug naar de cassette **1**. Beweeg de handgreep **2** langzaam en horizontaal. Het doek rolt zich vanzelf op in de cassette **1**.

● Reiniging en onderhoud

- Laat alle onderdelen grondig drogen voordat u het product weer inpakt.
Hiermee voorkomt u schimmel, nare geuren en verkleuringen.
- Reinig het product met een iets vochtige, pluisvrije doek.
- Bewaar het product altijd in een droge en schone toestand bij kamertemperatuur.

● Afvoer

De verpakking bestaat uit milieuvriendelijke grondstoffen die u via de plaatselijke recyclingcontainers kunt afvoeren.

Informatie over de mogelijkheden om het uitgediende product na gebruik te verwijderen, verstrekt uw gemeentelijke overheid.

● Garantie

Het product wordt volgens strenge kwaliteitsrichtlijnen zorgvuldig geproduceerd en voor levering grondig getest. In geval van schade aan het product kunt u rechtmatig beroep doen op de verkoper van het product. Deze wettelijke rechten worden door onze hierna vermelde garantie niet beperkt.

Op dit product verlenen wij 3 jaar garantie vanaf aankoopdatum. De garantieperiode start op de dag van aankoop. Bewaar de originele kassabon alstublieft. Dit document is nodig als bewijs voor aankoop.

Wanneer binnen 3 jaar na de aankoopdatum van dit product een materiaal- of productiefout optreedt, dan wordt het product door ons – naar onze keuze – gratis voor u gerepareerd of vervangen. Deze garantie komt te vervallen als het product beschadigd wordt, niet correct gebruikt of onderhouden wordt.

De garantie geldt voor materiaal- en productiefouten. Deze garantie is niet van toepassing op product-

onderdelen, die onderhevig zijn aan normale slijtage en hierdoor als aan slijtage onderhevige onderdelen gelden (bijv. batterijen) of voor beschadigingen aan breekbare onderdelen, zoals bijv. schakelaars, accu's of dergelijke onderdelen, die gemaakt zijn van glas.

Legende der verwendeten Piktogramme



Bedienungsanleitung lesen!



Lebens- und Unfallgefahr für Kleinkinder und Kinder!



Warn- und Sicherheitshinweise beachten!

Seitenmarkise

12 Einrastung (Haltepfosten)

13 Markisenstange

● Einleitung



Wir beglückwünschen Sie zum Kauf Ihres neuen Produkts. Sie haben sich damit für ein hochwertiges Produkt entschieden.

Machen Sie sich vor der ersten Inbetriebnahme mit dem Produkt vertraut. Lesen Sie hierzu aufmerksam die nachfolgende Bedienungsanleitung und die Sicherheitshinweise. Benutzen Sie das Produkt nur wie beschrieben und für die angegebenen Einsatzbereiche. Bewahren Sie diese Anleitung an einem sicheren Ort auf. Händigen Sie alle Unterlagen bei Weitergabe des Produktes an Dritte mit aus.

● Bestimmungsgemäße Verwendung

Das Produkt ist für den privaten Gebrauch geeignet. Das Produkt ist nicht für den gewerblichen Gebrauch vorgesehen. Das Produkt wurde für den privaten Wohnbereich hergestellt.

● Teilebeschreibung

- 1** Kassette
- 2** Handgriff
- 3** Einrastung
- 4** Haltepfosten
- 5** Wandhalterung
- 6** Dübel
- 7** Sechskantschraube (M 6 x 60 mm)
- 8** Sechskantschraube (M 8 x 75 mm)
- 9** Unterlegscheibe (Ø 8 mm)
- 10** Unterlegscheibe (Ø 6 mm)
- 11** Kreuzschlitz-Flachkopfschraube (M 6 x 14 mm)

● Technische Daten

Maße: ca. 300 x 160 cm

Nettogewicht: 7,5 kg

● Lieferumfang

- 1 Seitenmarkise
- 1 Haltepfosten
- 2 Wandhalterungen
- 8 Dübel
- 4 Sechskantschrauben (M 6 x 60 mm)
- 4 Sechskantschrauben (M 8 x 75 mm)
- 4 Unterlegscheiben (Ø 8 mm)
- 8 Unterlegscheiben (Ø 6 mm)
- 4 Kreuzschlitz-Flachkopfschrauben (M 6 x 14 mm)
- 1 Montageanleitung



Sicherheitshinweise

VOR GEBRAUCH DIE MONTAGE- UND BEDIENUNGSANLEITUNG LESEN! MONTAGE- UND BEDIENUNGSANLEITUNG SORGFÄLTIG AUFBEWAHREN!



⚠️ WARNUNG! LEBENS- UND UNFALLGEFAHR FÜR KLEINKINDER UND KINDER! Lassen

Sie Kinder niemals unbeaufsichtigt mit dem Verpackungsmaterial. Es besteht Erstickungsgefahr durch Verpackungsmaterial.

⚠️ WARNUNG! Achten Sie bei Ihrer Standortwahl darauf, dass die Kassette **1** und der

Haltepfosten **4** in einer horizontalen Linie zueinander stehen (siehe Abb. A). Andernfalls kann sich das Produkt verziehen. Dadurch können Probleme beim Aus- und Einfahren auftreten.

- Sichern und schließen Sie das Produkt bei extremen Wetterbedingungen, z. B. starkem Wind.
- Achten Sie vor der Benutzung auf die ordnungsgemäße Montage.
- Stellen Sie das Produkt auf einem ebenen, festen Untergrund auf.
- Das Produkt ist kein Spielzeug und darf nur unter Aufsicht von Erwachsenen verwendet werden.
- Überprüfen Sie das Produkt vor jeder Verwendung auf Beschädigung oder Verschleiß.
- Verwenden Sie das Produkt nicht in der Nähe einer offenen Flamme.
- Wir empfehlen, dass zwei Personen das Produkt zusammenbauen, um Verletzungen oder Schäden am Produkt zu vermeiden.
- Lassen Sie den Handgriff **2** nicht los, nachdem Sie ihn vom Haltepfosten **4** gelöst haben. Lassen Sie erst los, wenn die Markise fest in der Kassette **1** fixiert ist.
- Wird der Handgriff **2** unachtsam gelöst, kann dies zu Schäden und/oder Verletzungen führen.
- Der Gebrauch bei Frost kann das Produkt beschädigen.
- Keine Wartungsarbeiten erforderlich.
- Windwiderstandsklasse 1 = Beaufort-Windskala 4 = 20–27 Km/h (Zweige bewegen sich, loses Papier wird vom Boden gehoben)

● Montage

- Verwenden Sie einen Kreuzschlitzschraubendreher, um die Wandhalterungen **5** mit den Schrauben **11** und den Unterlegscheiben **10** am Produkt zu befestigen (siehe Abb. B).
- Wählen Sie eine geeignete Montagefläche an einer Wand aus und markieren Sie vier Löcher für die Halterungen **5** (siehe Abb. C).
- Bohren Sie an den markierten Stellen 9 cm tiefe Löcher mit einem Bohrer (Ø 10 mm) (siehe Abb. D).

- Stecken Sie die Dübel **6** in die vier Löcher (siehe Abb. E). Benutzen Sie dazu wenn nötig einen Hammer.

Wichtig: Stellen Sie sicher, dass die Dübel für das genutzte Material geeignet sind. Sollte dies nicht der Fall sein, fragen Sie in einem Baumarkt nach passenden Dübeln.

- Befestigen Sie das Produkt mit Hilfe der Schrauben **7** und Unterlegscheiben **10** an der Wand (siehe Abb. F).
- Wählen Sie eine geeignete Montagefläche auf dem Boden aus und markieren Sie vier Löcher für den Haltepfosten **4**. Achten Sie bei Ihrer Standortwahl darauf, dass die Kassette **1** und der Haltepfosten **4** in einer horizontalen Linie zueinander stehen. Der Haltepfosten **4** kann maximal 300 cm von der Kassette **1** entfernt montiert werden (siehe Abb. A). Bohren Sie an den markierten Stellen 9 cm tiefe Löcher mit einem Bohrer (Ø 10 mm) (siehe Abb. G). Stecken Sie die Dübel **6** in die vier Löcher. Befestigen Sie den Haltepfosten **4** mit Hilfe der Schrauben **8** und Unterlegscheiben **9** auf dem Boden (siehe Abb. G).

● Markise öffnen (siehe Abb. H)

- Halten Sie den Handgriff **2** und ziehen Sie diesen zum Haltepfosten **4**.
- Stecken Sie die Einrastung **3** (unter dem Handgriff **2**) in die vorgesehene Aussparung am Haltepfosten **4**.
- Stecken Sie die Markisenstange **13** in die Einrastung **12** am Haltepfosten.

● Markise schließen (siehe Abb. I)

- Halten Sie den Handgriff **2**, ziehen Sie ihn zurück und heben Sie ihn an. Folgen Sie der Nut, um den Handgriff **2** und den Haltepfosten **4** zu entriegeln.
- Halten Sie den Handgriff **2** und bewegen Sie diesen zurück zur Kassette **1**. Bewegen Sie den Handgriff **2** langsam und horizontal. Der Stoff zieht sich von selbst in die Kassette **1** zurück.

● Reinigung und Pflege

- Lassen Sie alle Teile gründlich trocknen, bevor Sie das Produkt wieder verpacken. Dies beugt Schimmel, Geruch und Verfärbungen vor.
- Reinigen Sie das Produkt mit einem leicht angefeuchteten, fusselfreien Tuch.
- Bewahren Sie das Produkt immer trocken und sauber bei Raumtemperatur auf.

● Entsorgung

Die Verpackung besteht aus umweltfreundlichen Materialien, die Sie über die örtlichen Recyclingstellen entsorgen können.

Möglichkeiten zur Entsorgung des ausgedienten Produkts erfahren Sie bei Ihrer Gemeinde- oder Stadtverwaltung.

● Garantie

Das Produkt wurde nach strengen Qualitätsrichtlinien sorgfältig produziert und vor Anlieferung gewissenhaft geprüft. Im Falle von Mängeln dieses Produkts stehen Ihnen gegen den Verkäufer des Produkts gesetzliche Rechte zu. Diese gesetzlichen Rechte werden durch unsere im Folgenden dargestellte Garantie nicht eingeschränkt.

Sie erhalten auf dieses Produkt 3 Jahre Garantie ab Kaufdatum. Die Garantiefrist beginnt mit dem Kaufdatum. Bitte bewahren Sie den Original-Kassenbon gut auf. Diese Unterlage wird als Nachweis für den Kauf benötigt.

Tritt innerhalb von 3 Jahren ab dem Kaufdatum dieses Produkts ein Material- oder Fabrikationsfehler auf, wird das Produkt von uns – nach unserer Wahl – für Sie kostenlos repariert oder ersetzt. Diese Garantie verfällt, wenn das Produkt beschädigt, nicht sachgemäß benutzt oder gewartet wurde.

Die Garantieleistung gilt für Material- oder Fabrikationsfehler. Diese Garantie erstreckt sich nicht auf Produktteile, die normaler Abnutzung ausgesetzt sind (z. B. Batterien) und daher als Verschleißteile angesehen werden können oder Beschädigungen an zerbrechlichen Teilen, z. B. Schalter, Akkus oder die aus Glas gefertigt sind.

OWIM GmbH & Co. KG

Stiftsbergstraße 1
DE-74167 Neckarsulm
GERMANY

Model no.: HG03601
Version: 12 / 2018

Last Information Update · Version des informations
Stand van de informatie · Stand der Informationen:
11 / 2018 · Ident.-No.: HG03601112018-BE/NL



IAN 311024