



GARDEN SHREDDER PWH 2800 C3 WALZENHÄCKSLER PWH 2800 C3 BROYEUR DE VÉGÉTAUX À ROTOR PWH 2800 C3

(GB) (IE) (NI) (CY) (MT)

GARDEN SHREDDER

Operating and Safety Instructions.

Translation of Original Operating Manual.

(FR) (BE) (CH)

BROYEUR DE VÉGÉTAUX À ROTOR

Consignes d'utilisation et de sécurité.

Traduction des instructions d'origine.

(ES)

TRITURADORA DE RAMAS

Instrucciones de utilización y de seguridad.

Traducción del manual de instrucciones original.

(CZ)

VÁLCOVÝ ZAHRADNÍ DRTIČ

Pokyny pro obsluhu a bezpečnostní pokyny.

Překlad originálního provozního návodu.

(HU)

VÁGÓHENGESERES APRÍTÓGÉP

Kezelési és biztonsági útmutató.

Az eredeti használati útmutató fordítása.

(DK)

KVÆRN

Drifts- og sikkerhedsinstruktioner.

Oversættelse af den originale driftsvejledning.

(DE) (AT) (CH)

WALZENHÄCKSLER

Bedienungs- und Sicherheitshinweise.

Originalbetriebsanleitung.

(NL) (BE)

WALSHAKSELAAR

Bedienings- en veiligheidsinstructies.

Vertaling van de originele handleiding.

(IT) (MT) (CH)

TRITURATORE

Indicazioni per l'uso e per la sicurezza.

Traduzione delle istruzioni d'uso originali.

(SK)

VALCOVÝ DRVIČ

Pokyny pre obsluhu a bezpečnostné pokyny.

Překlad originálneho návodu na obsluhu.

(PL)

ROZDRABNIACZ WALCOWY

Wskazówki dotyczące obsługi i bezpieczeństwa.

Tłumaczenie oryginalnej instrukcji obsługi.



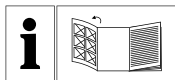

(GB) (IE) (NI) (CY) (MT)

Before reading, unfold the page with the illustrations and then familiarise yourself with all the functions of the product.

(DE) (AT) (CH)

Klappen Sie vor dem Lesen die Seite mit den Abbildungen aus und machen Sie sich anschließend mit allen Funktionen des Produkts vertraut.

(FR) (BE) (CH)

Avant de commencer la lecture, ouvrez la page avec les illustrations et familiarisez-vous avec toutes les fonctions du produit.

(NL) (BE)

Vouw vóór het lezen de pagina met de afbeeldingen open en maak u vertrouwd met alle functies van het apparaat.

(ES)

Antes de leer las instrucciones y familiarizarse con todas las funciones del producto, despliegue la página con las ilustraciones.

(IT) (MT) (CH)

Prima di leggere, aprire la pagina con le illustrazioni e familiarizzare con tutte le funzioni del prodotto.

(CZ)

Před čtením si otevřete stranu s obrázky a potom se seznamte se všemi funkcemi přístroje.

(SK)

Pred čítaním otvorte stranu s obrázkami a následne sa oboznámte so všetkými funkciami výrobku.

(HU)

Mielőtt megkezdi az olvasást, hajtsa ki az ábrákat tartalmazó oldalt, majd ismerkedjen meg alaposan a termék összes funkciójával.

(PL)

Przed przeczytaniem należy otworzyć stronę z ilustracjami, a następnie zapoznać się ze wszystkimi funkcjami produktu.

(DK)

Klap siden med illustrationerne ud, og gør dig herefter fortrolig med alle produktets funktioner, før du begynder at læse teksten.

GB / IE / NI / CY / MT	Operating and Safety Instructions	Page	01
DE / AT / CH	Bedienungs- und Sicherheitshinweise	Seite	18
FR / BE / CH	Consignes d'utilisation et de sécurité	Page	36
NL / BE	Bedienings- en veiligheidsinstructies	Pagina	55
ES	Instrucciones de utilización y de seguridad	Página	72
IT / MT / CH	Indicazioni per l'uso e per la sicurezza	Pagina	89
CZ	Pokyny pro obsluhu a bezpečnostní pokyny	Strana	107
SK	Pokyny pre obsluhu a bezpečnostné pokyny	Strana	123
HU	Kezelési és biztonsági útmutató	Oldal	140
PL	Wskazówki dotyczące obsługi i bezpieczeństwa	Strona	157
DK	Drifts- og sikkerhedsinstruktioner	Side	175

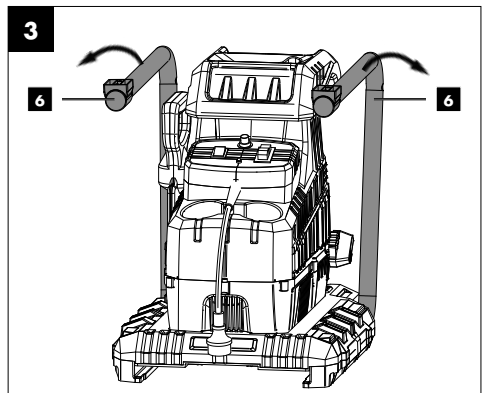
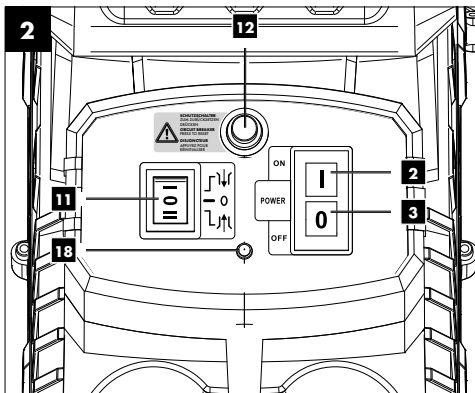
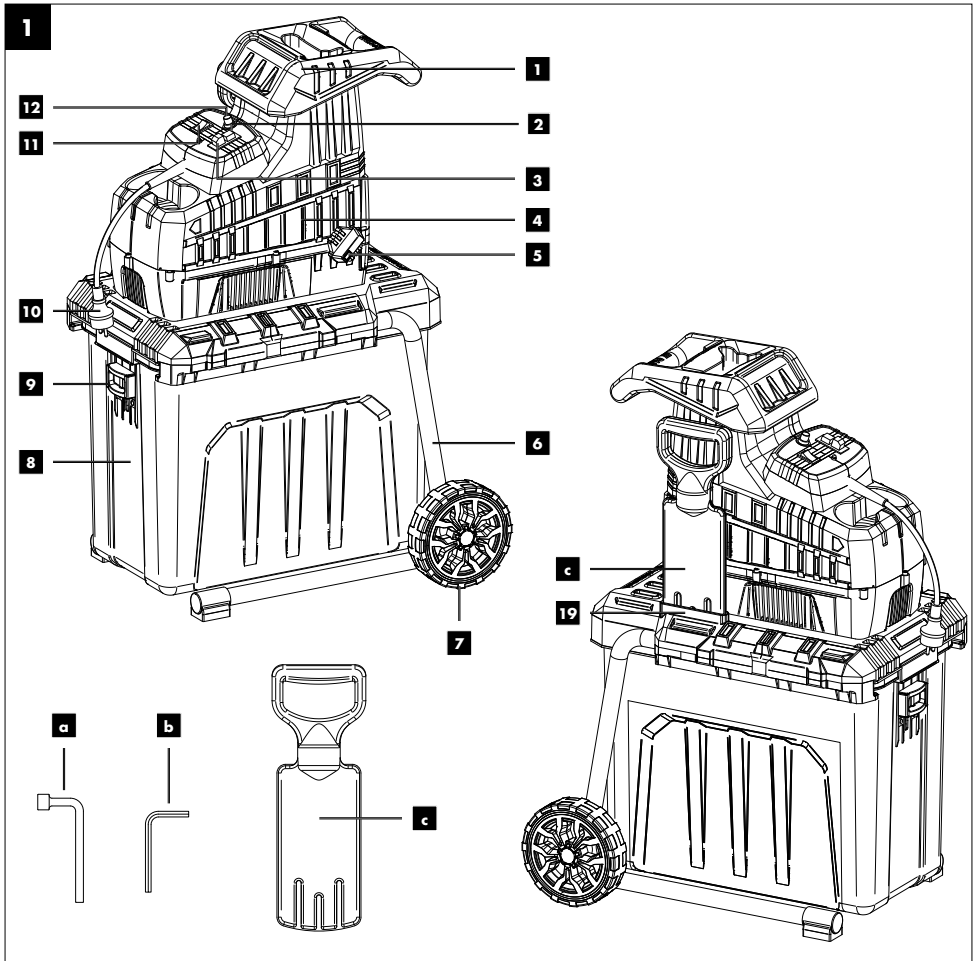

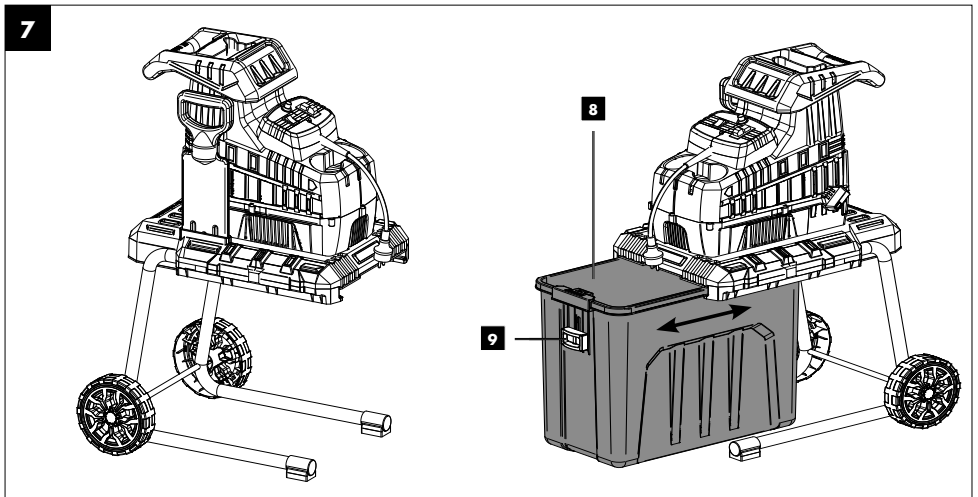
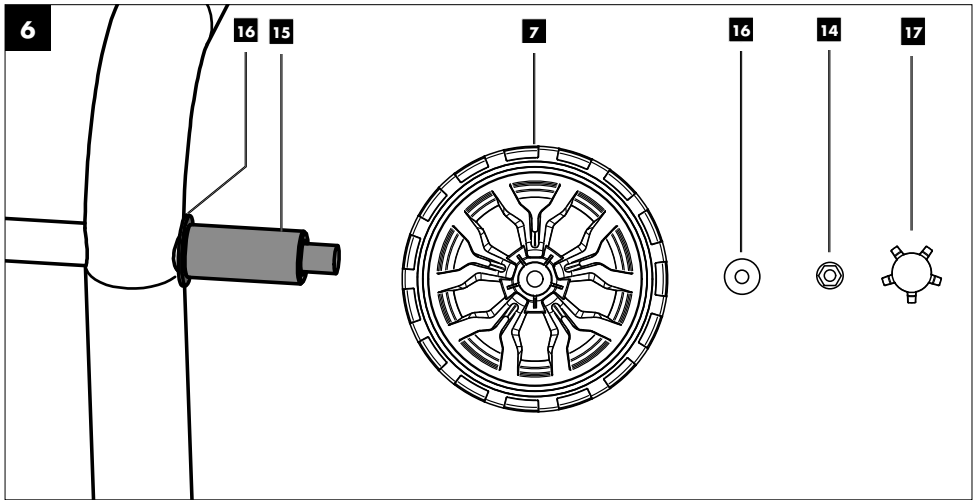
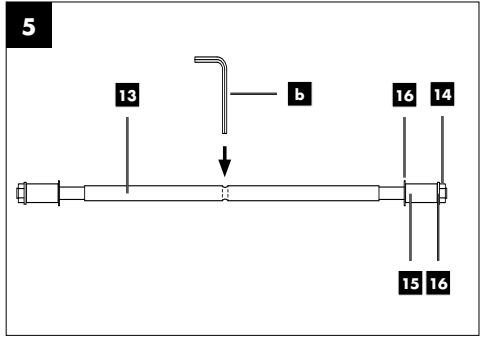
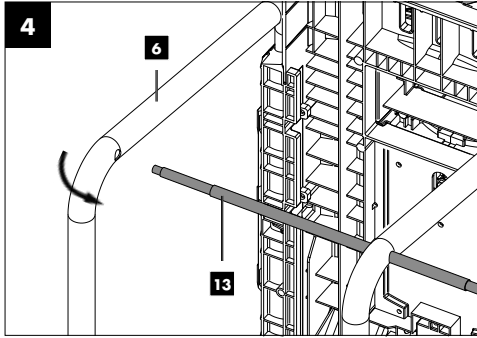

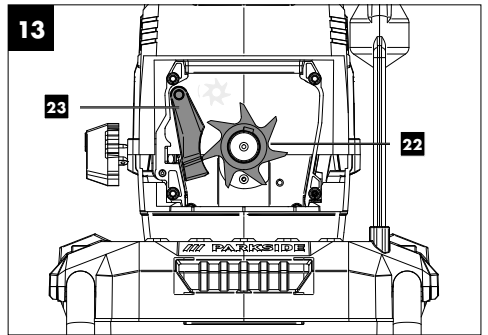
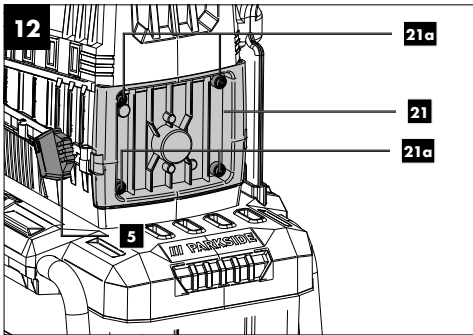
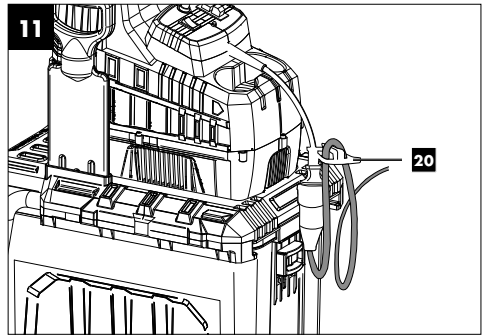
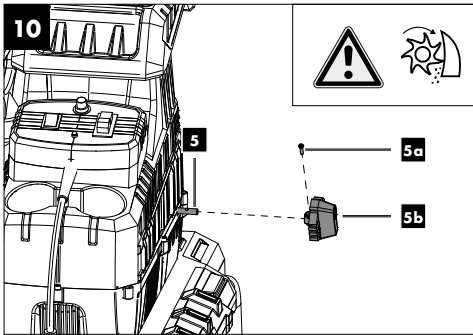
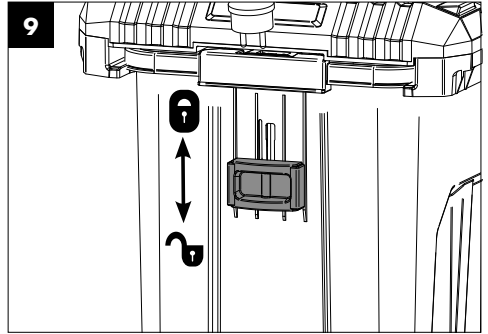
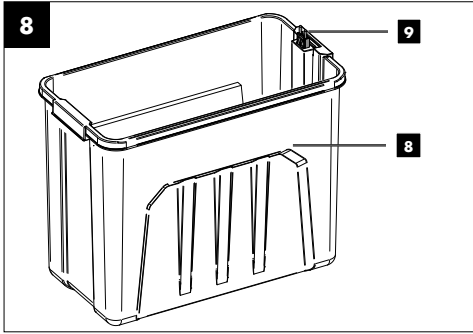





















1.	Explanation of the symbols on the device	2
2.	Introduction	4
3.	Device description.....	4
4.	Scope of delivery.....	4
5.	Proper use	5
6.	Safety information	5
7.	Technical data	9
8.	Before commissioning.....	9
9.	Assembly.....	9
10.	Operation.....	10
11.	Electrical connection	12
12.	Cleaning and maintenance.....	13
13.	Storage	13
14.	Disposal and recycling	14
15.	Troubleshooting.....	15
16.	Warranty certificate	16
17.	Exploded view	191
18.	Declaration of conformity	192

1. Explanation of the symbols on the device

	Observe all safety instructions before use.
	Read the whole text of the operating instructions thoroughly before start up.
	Wear safety goggles and hearing protection.
	Wear work gloves.
	Do not use as a step.
	Keep other people away.
	Protect the device from rain and do not leave outdoors in the rain!
	Danger! Switch off the machine and unplug the mains plug before making any adjustments, cleaning the machine or if the cable is tangled or damaged.
	Danger! Rotating blades. Keep hands and feet outside of the openings when the machine is running.
	Guaranteed sound power level.
	Locking mechanism opened.

	<p>Locking mechanism closed.</p>
	<p>The product complies with the applicable European directives.</p>
	<p>Protection class II - double insulation</p>
	<p>The product is intended exclusively for use at connection points that have a continuous current carrying capacity of the mains of at least 100 A per phase.</p>
	<p>Setting of the pressure plate</p>
	<p>Direction of roller rotation</p> <ul style="list-style-type: none"> - Entry - Stop - Reverse
	<p>Weight</p>
	<p>Branch diameter</p>
	<p>Roller rpm</p>
	<p>Wait until all machine parts have come to a complete stop before touching them.</p>
<p>⚠ Attention!</p>	<p>We have marked points in these operating instructions that impact your safety with this symbol.</p>

2. Introduction

MANUFACTURER:

Scheppach GmbH
Günzburger Straße 69
D-89335 Ichenhausen

DEAR CUSTOMER,

We hope your new tool brings you much enjoyment and success.

NOTE:

In accordance with the applicable product liability laws, the manufacturer of this device assumes no liability for damage to the device or caused by the device arising from:

- Improper handling,
- Failure to comply with the operating instructions.
- Repairs carried out by third parties, unauthorised specialists.
- Installing and replacing non-original spare parts,
- Application other than specified,
- Failure of the electrical system in the event of the electrical regulations and VDE provisions 0100, DIN 57113 / VDE0113 not being observed.

Please consider:

Read through the complete text in the operating manual before installing and commissioning the device.

This operating manual should help you to familiarise yourself with your device and to use it for its intended purpose.

The operating manual includes important instructions for safe, proper and economic operation of the device, for avoiding danger, for minimising repair costs and downtimes, and for increasing the reliability and extending the service life of the device.

In addition to the safety instructions in this operating manual, you must also observe the regulations applicable to the operation of the device in your country. Keep the operating manual package with the machine at all times and store it in a plastic cover to protect it from dirt and moisture. They must be read and carefully observed by all operating personnel before starting the work.

The device may only be used by personnel who have been trained to use it and who have been instructed with respect to the associated hazards. The required minimum age must be observed.

In addition to the safety instructions in this operating manual and the separate regulations of your country, the generally recognised technical rules relating to the operation of such machines must also be observed.

We accept no liability for accidents or damage that occur due to a failure to observe this manual and the safety instructions.

3. Device description

1. Filling funnel
 2. On switch
 3. Off switch
 4. Upper section of machine
 5. Adjusting screw
 - 5a. Fixing screw (pre-mounted)
 - 5b. Handle for the adjusting screw
 6. Support foot
 7. Wheel
 8. Drip tray
 9. Safety switch
 10. Mains cable
 11. Switch for direction of roll rotation
 12. Overload switch
 13. Wheel axle
 14. Locknut
 15. Wheel sleeve
 16. Washer
 17. Wheel cap
 18. Status LED
 19. Stopper holder
 20. Strain relief
 21. Gearing cover
 - 21a. Screws
 22. Cutting roller
 23. Pressure plate
- a.) Spanner
 - b.) Allen key
 - c.) Plunger

4. Scope of delivery

- Upper section of machine
- Plunger
- Wheel axle
- Collecting container with safety switch
- Wheel (2x)

- Wheel cap (2x)
- Locknut (2x)
- Wheel sleeve (2x)
- Washer (4x)
- Spanner
- Allen key (5 mm)
- Handle for the adjusting screw
- Operating manual

5. Proper use

The device is designed for shredding fibrous or woody garden waste, such as hedge and tree cuttings, branches, bark or fir cones.

Proper use includes the shredding of:

- All types of branches up to a maximum diameter of 42 mm (depending on the type of wood and freshness)
- Wilting, moist, garden waste that has already been stored for several days, alternating with branches.

Any other use not expressly permitted in these instructions may result in damage to the device and pose a serious danger to the user.

The roller shredder must not be filled with stones, glass, metal, bones, plastics, or fabric waste.

The device is not suitable for the shredding of household, bedding and flower waste.

The machine may only be used in the intended manner. Any use beyond this is improper. The user/operator, not the manufacturer, is responsible for damages or injuries of any type resulting from this.

An element of the intended use is also the observance of the safety instructions, as well as the assembly instructions and operating information in the operating manual.

Persons who operate and maintain the machine must be familiar with it and must be informed about potential dangers.

The liability of the manufacturer and resulting damages are excluded in the event of modifications of the machine.

The machine may only be operated with original parts and original accessories from the manufacturer.

The safety, operating and maintenance specifications of the manufacturer, as well as the dimensions specified in the technical data, must be observed.

Please observe that our equipment was not designed with the intention of use for commercial or industrial purposes. We assume no guarantee if the equipment is used in commercial or industrial applications, or for equivalent work.

6. Safety information

IMPORTANT:

**READ CAREFULLY BEFORE USE.
KEEP FOR YOUR RECORDS.**

This device can cause serious injuries in the event of misuse. Before working with the device, read the operating manual carefully and familiarise yourself with all control parts. If you are uncertain, ask a specialist for advice. Store the operating manual in a safe place and pass them on to any subsequent user so that the information is available at any time.

This device is not intended to be used by children, persons with reduced physical, sensory or mental capabilities or lack of experience and knowledge, or persons who are not familiar with the instructions.

Children may not play with the device. Cleaning and user maintenance must not be carried out by children.

The device must not be used at altitudes higher than 2000 m.

Training:

- Read through the instructions carefully. Familiarise yourself with the control devices and the proper use of the machine.
- Never allow persons who are not familiar with these instructions or children to use the machine. Local regulations may restrict the age of the user.
- It should be noted that it is the user who is responsible for accidents or hazards to other persons or their property.
- Children must not be left unattended, to ensure they do not play with the device.

- Never allow children or other persons who do not know the operating manual to use the device. Local provisions can determine the minimum age of the operator.
- Avoid abnormal posture.
- Switch the device off and pull out the mains plug. Wait until all machine parts have come to a complete stop before touching them.
- Do not work with the device when you are tired or are unfocused or after taking alcohol or tablets. Always take breaks from work in good time.

Observe the noise protection and local regulations.

Attention!

The following basic safety measures must be observed when using power tools for protection against electric shock, and the risk of injury and fire:

Preparation:

- Hearing protection and safety goggles must always be worn while the machine is in operation.
- Always wear sturdy footwear and long trousers when operating the machine. Do not operate the machine barefoot or in light sandals. Avoid wearing loose clothing or clothing with hanging strings or ties.
- Only use the device outdoors (i.e. not against a wall or another rigid object) and on a solid, level surface.
- Do not use the machine on a surface paved with gravel where ejected material could cause injuries.
- Before switching on the machine, always check that the shredding unit, shredding unit screws and other attachments are well secured and that the protective devices and shields are in place. Replace worn and damaged parts in sets to avoid imbalance. Worn or damaged labels must be replaced.
- Before use, always inspect the connection and extension lead for signs of damage or ageing. If the lead is damaged during use, it must be disconnected from the mains supply immediately. **DO NOT TOUCH THE LEAD BEFORE IT IS DISCONNECTED FROM THE MAINS.** Do not use the machine if the lead is damaged or worn.
- Never use the device when persons and especially if children or animals are nearby.
- Only use spare or accessory parts which are supplied or recommended by the manufacturer. Using third-party parts leads to a loss of guarantee claims.

- Do not leave the device running unattended and store the device in a dry place, out of the reach of children.
- Only connect the device to a properly earthed mains. Sockets and extension cables must have a functional protective conductor.
- When using outdoors, the device must be connected to a socket with a residual current device (RCD) with a rated leakage current of no more than 30 mA.
- Always stay outside of the ejection zone when commissioning the machine.

Operation:

- Before starting the device, make sure that the filling funnel is empty.
- Keep your face, head, hair and body a safe distance from the filling funnel.
- Do not place hands, other parts of the body and clothing in the filling chamber, the ejector chute or in the vicinity of other moving parts.
- Always pay attention to your balance and firm footing. Do not overreach. When feeding material, never stand on a higher level than the level of the base of the machine.
- Do not stay in the ejection area when operating the machine.
- Ensure that hard objects such as metal, stones, glass, bottles, cans or other foreign objects are not contained in the material being thrown in.
- If foreign objects get into the cutting tool or the machine makes unusual noises or vibrates abnormally, switch the motor off immediately and allow the machine to run down. Disconnect the machine from the mains and take the following steps before restarting and operating the machine:
 - Check the machine for damage
 - Check the parts for firm seating, retighten them if necessary.
 - Repair or replace any parts with parts that are of equivalent quality.
- Do not let processed material pile up within the ejection area; this could prevent proper ejection and cause a kick-back of the material through the filling funnel.
- In the event of blockages in the loading or discharge area of the machine, switch off the motor and pull the mains plug before removing material remaining in the filling funnel or ejector chute.

Make sure that the motor is free of waste and other accumulations to safeguard the motor from damage or possible fire. Remember that when the starter mechanism with motorised machines is commissioned, the cutting tool also starts operating.

- Do not reach into the filling funnel during operation. The device continues to run for a short time after switching off.
- Warning! Never operate the machine with faulty protective devices or covers or without protective devices or with a damaged or worn cable.
- Keep the motor clean of debris and other accumulations to prevent damage to it or possible fire.
- Do not transport or tilt the device with the motor running.
- Stop the machine and remove the plug from the power socket. Ensure that all moving parts have come to a complete stop:
 - when the device is not in use, is being transported or is unattended;
 - before freeing a jammed blade.
 - before clearing a blockage or cleaning blocked ducts;
 - when checking the device, it is raining or when removing blockages;
 - when cleaning or performing maintenance or changing accessories;
 - when the power or extension cable is damaged or tangled;
 - when you want to move or lift the device;
 - when foreign bodies get into the device, in the event of unusual noises or vibrations (check the device for damage before restarting).

Maintenance and storage:

- When the machine is stopped for servicing, inspection, storage or for replacing accessories, switch off the power source, disconnect the machine from the mains and ensure that all moving parts have run out. Allow the machine to cool down before inspections, adjustments, etc. Maintain the machine with care and keep it clean.
- Store the machine in a dry place and out of reach of children.
- Always allow the machine to cool down before storing it.

- When servicing the shredder, be aware that even though the motor is switched off due to the interlocking function of the guard, the shredder can still be moved.
- Replace worn or damaged parts for safety reasons. Only use original spare parts and accessories.
- Never attempt to bypass the interlocking function of the safety guard.

Additional safety instructions for machines with collecting containers:

- Switch off the machine before attaching or removing the collecting container.

Recommendation

- The machine should be supplied via a residual current device (RCD) with a trigger current of no more than 30 mA.
- Do not use the device when it is raining or in bad weather conditions. Only work in daylight or with good lighting.
- Make sure all covers and deflectors are in their place and in good working condition.
- Warning! Danger of injury from moving dangerous parts!
- Have a secure footing at all times on slopes and to walk, not run.
- Do not touch moving dangerous parts until the machine has been disconnected from the mains power connection and the moving dangerous parts have come to a complete stop.
- Be careful not to connect a damaged cable to the power supply or touch a damaged cable before it has been disconnected from the power supply, as damaged cables can cause active parts to be touched.
- Avoid operating the machine in bad weather conditions, especially when there is a risk of lightning.

Caution!

In this way you avoid damage to the device and any personal injury resulting from it:

- Clean the ventilation openings regularly and follow the maintenance instructions.
- Do not overload your device. Only work in the specified power range. Do not use low-output machines for heavy work. Do not use your device for purposes for which it is not intended.

- Do not switch off the device until the filling funnel is completely empty, otherwise the device could become blocked and may not start up again.
- Do not try to repair the device yourself unless you have been trained to do so. All work that is not specified in this operating manual may only be carried out by our service centre.

Electrical safety

Caution:

To avoid accidents and injuries due to electric shock:

- Use the intended strain relief for attaching the extension cable.
- Check the condition of the machine, power supply and extension leads regularly before starting work. If the device is damaged, it must not be put into operation.
- Keep extension cables away from dangerous moving parts to avoid damage to the extension cable, which can lead to contact with active parts.
- Do not use damaged cables, couplings and connectors or connection cables that do not comply with the regulations. If the mains cable is damaged, pull the plug out of the socket immediately. Never touch the mains cable as long as the mains plug is plugged in.
- If the connection cable is damaged then it must be replaced by the manufacturer or their customer services personnel or by a similarly qualified person, in order to avoid hazards.
- Do not use the device if the switch cannot be switched on and off. Damaged switches must be replaced by our service centre.
- Only use splash-proof extension cables that are approved for outdoor use. The conductor core cross-section of the extension cable must be at least 2.5 mm². Always unroll a cable drum completely before use. Check the cable for damage.
- Do not use the cable to pull the plug out of the outlet. Protect the cable from heat, oil and sharp edges.
- Only have damage to extension cables repaired by a qualified electrician.

Warning!

This power tool generates an electromagnetic field during operation. This field can impair active or passive medical implants under certain conditions. In order to prevent the risk of serious or deadly injuries, we recommend that persons with medical implants consult with their physician and the manufacturer of the medical implant prior to operating the power tool.

Residual risks

The machine has been built according to the state-of-the-art and the recognised technical safety requirements. However, individual residual risks can arise during operation.

- Health hazard due to electrical power, with the use of improper electrical connection cables.
- Before performing setting or maintenance work, release the start button and pull out the power plug.
- Furthermore, despite all precautions having been met, some non-obvious residual risks may still remain.
- Residual risks can be minimised if the “Safety instructions” and “Proper use” are observed along with the whole of the operating instructions.
- Avoid accidental start-ups of the machine: The operating button may not be pressed when inserting the plug in a socket.
- Use the tool that is recommended in this operating manual. This is how to ensure that your machine provides optimum performance.
- Keep your hands away from the work area, when the machine is in operation.

Behaviour in an emergency

Initiate the necessary first aid measures for the injury and seek medical assistance as quickly as possible.

Protect the injured person from further harm and keep them calm. A first-aid kit according to DIN 13164 should always be available at the workplace in the event of an accident. Any material taken from the first aid kit must be refilled immediately.

When you request assistance, provide the following information

1. Place of the accident
2. Nature of the accident

3. Number of injured
4. Nature of the injuries
5. Wait for further questions

7. Technical data

Dimensions L x W x H	630 x 450 x 910 mm
Cutting roller Ø	87 mm
Number of blades	8
Capacity of the collection container.....	56 l
Weight.....	20.5 kg
max. branch diameter	42 mm
Motor.....	220-240V~ 50Hz
Nominal consumption P1	2800 W
Cutting roller speed.....	60 rpm
Operating mode*	P40
Protection category.....	IPX4
Protection class.....	II

Technical changes reserved!

* Continuous operation with intermittent load (4 min. load - 6 min. idle)

Wear hearing protection.

Excessive noise can result in a loss of hearing.

Noise data

Sound pressure level L_{pA}	76.3 dB
Uncertainty K_{pA}	2.38 dB
Measured sound power level L_{WA}	95.8 dB
Guaranteed sound power level L_{WA}	98 dB
Uncertainty K_{WA}	2.38 dB

Note:

The specified sound levels have been determined in accordance with a standardised test procedure and can be used to compare different power tools with one another. In addition, these values are suitable for estimating the stresses for the user resulting from the noise in advance.

8. Before commissioning

⚠ ATTENTION!

Always make sure the device is fully assembled before commissioning!

⚠ ATTENTION!

Before using for the first time, empty the collection bucket (8) into the household waste and wipe it out with a household cloth.

- Open the packaging and carefully remove the device.
- Remove the packaging material, as well as the packaging and transport safety devices (if present).
- Please do not remove the film from the status LED (18).
- Check whether the scope of delivery is complete.
- Check the device and accessory parts for transport damage.
- In the event of complaints the carrier must be informed immediately. Later claims will not be recognised.
- If possible, keep the packaging until the expiry of the warranty period.
- Familiarise yourself with the product by means of the operating instructions before using for the first time.
- With accessories as well as wearing parts and replacement parts use only original parts. Replacement parts can be obtained from your dealer.
- When ordering please provide our article number as well as type and year of manufacture for your equipment.
- Before connecting the machine, make certain that the data on the type plate matches with the mains power data.

⚠ DANGER

The device and the packaging are not children's toys! Do not let children play with plastic bags, films or small parts! There is a danger of choking or suffocating!

9. Assembly

⚠ WARNING!

Always pull out the mains plug before carrying out adjustments on the device.

9.1 Fitting the support feet (Fig. 3/4)

1. Position the roller shredder so that the support feet (6) can be folded out by 180°.

2. Guide the wheel axle (13) into the intended position on the support feet (6). (Fig. 4)

9.2 Fitting the wheels (7) (fig. 5/6)

1. Assemble both wheels (7), as shown in fig. 6, using the lock nuts (14), the wheel sleeves (15) and the washers (16). Use the tool supplied to tighten the wheels (7). NOTE: If the axle rotates when tightening, use the Allen key (b) to hold in place.
2. After tightening the locknut (14), fit the wheel cap (17) on the wheel (7).

9.3 Installing the collecting container (Fig. 7, 8, 9)

1. Set the safety switch (9) on the collecting container (8) to its lowest position (Fig. 7).
2. Slide the collecting container (8) along the guide rail into the machine stand. The collecting container (8) can only be pushed in one direction.
3. To lock the collecting container (8), push the safety switch (9) on the collecting container (8) back up as far as it will go (Fig. 8; 9).

9.4 Fitting the handle for the adjusting screw (5b) (Fig. 10)

The adjusting screw (5) can be used to adjust the pressure plate (23) inside the device. The exact setting of the pressure plate (23) is explained under point 10.9.

1. Remove the pre-fitted fixing screw (5a).
2. Put the handle for the adjusting screw (5b) on the free end of the adjusting screw (5).
3. Tighten the pre-fitted fixing screw (5a).

10. Operation

The roller shredder has a powerful electric motor, overload protection and a restart lock for additional safety. A roller system is used as the cutting system, which works very quietly and automatically pulls in the chopped material. The robust chassis provides stability and good mobility of the device.

Please refer to the following descriptions for the function of the controls.

Attention!

The roller shredder can only be started when the collecting container (8) is pushed into the machine stand and the safety switch (9) is in the top position.

10.1 Connecting the extension cable (Fig. 11)

1. Form a loop from the end of the extension cable and hook it into the strain relief (20) on the mains cable (10).
2. Connect the extension cable.

10.1.1 Status LED (18) (Fig. 2)

The status LED (18) shows you whether your device is connected to the power supply.

If the status LED (18) lights up, your device is supplied with power and can start up.

Note: Please do not remove the film from the status LED (18).

10.2 Switching on and off (Fig. 2)

1. On switch (2): The roller shredder is started when this button is pressed.
2. Off switch (3): The roller shredder is stopped when this button is pressed.

10.3 Switch for direction of roller rotation (11) (Fig. 2)

- Switch position "I" Entry:
 - By pressing this button, the device runs in continuous operation. Material is drawn in.
- Switch position "0" Stop:
 - Device stops.
- Switch position "II" Reverse:
 - You can change the direction of rotation of the cutting roller (Reverse) to remove jammed chopped material. Set the switch for the roller rotation direction to "II". As soon as you press and hold the on switch (2) (jog mode), the device runs in reverse. Trapped chopped material is released.

10.4 Overload switch (12)

The motor is equipped with an overload switch (12). If the roller shredder is overloaded, the overload switch switches off automatically to protect the roller shredder from overheating.

1. If the overload switch has triggered, switch the roller shredder off at the off switch (3) and wait until the roller shredder has cooled down.
2. Now press the overload switch (12) and switch the roller shredder on again.

10.5 Overload protection

If the motor is overloaded, e.g. if the roller is blocked by branches that are too thick, the device switches off automatically.

10.6 Working notes

⚠ Attention!

Keep a sufficient distance from the device when shredding, as long branches can kick out when being pulled in. There is a danger of injury.

- Ensure that the collecting container (8) is pushed properly into the machine stand and that the safety switch (9) is in the top position.
- Connect the roller shredder to the power supply (see 10.1).
- Put the roller shredder into operation using the on switch (2) (see 10.2).
- Hold branches when feeding them into the device until they are automatically drawn in.
- Alternate the chopping of wilting garden waste and branches that have been stored for several days with branches in order to prevent clogging.
- Before shredding, remove roots from attached soil debris and stones.
- Do not shred soft, moist material such as kitchen waste, but compost it directly.
- **Allow the roller shredder to fully shred the chopped material introduced before you introduce any new materials.**
- Do not use your hands to push down the chopped material, only use a specialist plug (c) for this or other chopped material.
- Switch off the roller shredder after the work has been completed and disconnect it from the power supply.
- Save a few dry branches until the end to use them to help clean the device.
- Do not switch off the device until all the chopped material has passed through the cutting roller area. Otherwise, the cutting roller may jam when restarting.

10.7 Unblocking

ATTENTION:

If the material becomes jammed, first press the off switch (3) to stop the device.

1. Press the roller rotation direction switch (11) to position "II".
2. Start the device by pressing the on switch (2).
3. The device runs in jog mode. As long as the switch for the roller rotation direction is held in position "II", the cutting roller runs in reverse.
4. Trapped chopped material is released.
5. Replace the direction of rotation again to continue shredding (see 10.3).

10.8 Emptying the collecting container

Empty the collecting container in good time. Note that the collecting container under the ejector chute fills unevenly!

1. Switch off the device and remove the plug from the socket.
2. Place the safety switch (9) on the collecting container (8) in its lowest position.
3. Pull out the collecting container (8) and empty it.
4. Make sure that the area of the safety switch (9) is free of wood splinters before you push the collecting container (8) back in.
5. Replace the collecting container (8) and push the safety switch (9) back up to the stop.

10.9 Adjusting the pressure plate

The pressure plate has been preset at the factory. The running-in process of a new machine may make it necessary to readjust the pressure plate at shorter intervals at the beginning.

You can recognise the right time to readjust the pressure plate by the fact that the chopped material is only slightly crushed and still hangs together in a chain.

1. Empty the collection container (8) and put the roller shredder into operation.
2. Slowly rotate the adjusting screw (5) clockwise until slight grinding noises can be heard. The cutting roller is brought approx. 0.50 mm closer to pressure plate with a clockwise half-turn of the adjusting screw (5).
3. The pressure plate is correctly set, as soon as no grinding noise is audible.

- 4. Note:** Metal chips may be produced by adjusting the pressure plate. Chopped material with metal chips is hazardous waste and must NOT be composted. To avoid this hazardous waste, empty and clean the collection container (8) immediately after setting the pressure plate.
5. Check the setting of the pressure plate by shredding a few branches on a trial basis. Properly dispose this chopped material, which could possibly contain metal chips.

Note:

If the shredder blade touches the pressure plate, the pressure plate is recut and small metal chips can fall out of the ejection opening. This is not a defect, but readjustment may only be made to the extent necessary, otherwise the pressure plate will wear out prematurely.

11. Electrical connection

The electrical motor installed is connected and ready for operation. The connection complies with the applicable VDE and DIN provisions. The customer's mains connection as well as the extension cable used must also comply with these regulations.

11.1 Damaged electrical connection cable

The insulation on electrical connection cables is often damaged.

This may have the following causes:

- Pressure points, where connection cables are passed through windows or doors.
- Kinks where the connection cable has been improperly fastened or routed.
- Places where the connection cables have been cut due to being driven over.
- Insulation damage due to being ripped out of the wall outlet.
- Cracks due to the insulation ageing.

Such damaged electrical connection cables must not be used and are life-threatening due to the insulation damage.

Check the electrical connection cables for damage regularly. Ensure that the connection cables are disconnected from electrical power when checking for damage.

Electrical connection cables must comply with the applicable VDE and DIN provisions. Only use connection cables with the designation H07RN-F. The printing of the type designation on the connection cable is mandatory.

Connection type Y

If the mains connection cable of this device is damaged, it must be replaced by the manufacturer, their service department or a similarly qualified person to avoid dangers.

11.2 AC motor

- The mains voltage must be 220-240 V~
- An extension cable with too small a conductor cross-section causes a significant reduction in the performance of the gardening tool. Cables up to 25 m long must have a cross section of at least $3 \times 1.5 \text{ mm}^2$, cables over 25 m long must have a cross section of at least 2.5 mm^2 .

Connections and repair work on the electrical equipment may only be carried out by electricians.

- The product fulfils the requirements of EN 61000-3-11 and may only be used at the following connection points: This means that use of the product at any freely selectable connection points is not allowed.
- Given unfavourable conditions in the power supply the product can cause the voltage to fluctuate temporarily.
- The product is intended exclusively for use at connection points that have a continuous current carrying capacity of the mains of at least 100 A per phase.
- As the user, you are required to ensure, in consultation with your electric power company if necessary, that the connection point at which you wish to operate the product meets the requirement named above.

For single-phase AC motors, we recommend a fuse rating of C 16A or K 16A for machines with a high starting current (from 3000 watts)!

12. Cleaning and maintenance

Attention!

Pull out the mains plug before all maintenance and cleaning work.

Have work which is not described in these operating instructions carried out by one of our authorised customer service centres. Use only original parts.

Wear gloves when handling the cutting roller.

Before all maintenance and cleaning work, switch the device off, pull out the mains plug and wait for the cutting roller to come to a standstill.

12.1 Replacing the cutting roller and pressure plate (Fig. 12 + 13)

WARNING! Risk of cuts!

Always wear work gloves before working on the blade.

1. Switch off the device and remove the plug from the socket.
2. Turn the adjusting screw (5) approx. 2 turns anti-clockwise.
3. Loosen the four screws (21a) with the Allen key provided and remove the gear cover (21) from the device.
4. Carefully pull the cutting roller (22) off the motor shaft.
5. Remove the pressure plate (23).
6. Remove dirt from the motor shaft and lightly lubricate it.
7. Place the new cutting roller (22) in the same position on the shaft. When doing so, ensure that the cutting roller (22) is correctly aligned (note the curvature of the blade teeth).
8. Re-insert the pressure plate (23).
9. Insert the gearbox cover (21) and retighten the screws (21a).
10. Adjust the pressure plate as described in point 10.9.

General cleaning and maintenance work

Do not splash the roller shredder with water. Danger due to electric shock!

- Always keep the device, the wheels and the ventilation openings clean. Use a brush or cloth to clean, but do not use cleaning agents or solvents.
- Check the device, in particular the protective devices, for damage such as loose, worn or damaged parts before each use. Check all nuts, pins and screws for firm seating.
- Check the covers and protective devices for damage and correct seating. Replace them if necessary.
- Keep the device dry and out of the reach of children. Do not cover the device with nylon bags as moisture could form.

Connections and repairs

Connections and repair work on the electrical equipment may only be carried out by electricians.

Please provide the following information in the event of any enquiries:

- Type of current for the motor
- Data of machine type plate
- Data of motor type plate

Service information

With this product, it is necessary to note that the following parts are subject to natural or usage-related wear, or that the following parts are required as consumables.

Wearing parts*: Carbon brushes, cutting roller, pressure plate

* may not be included in the scope of supply!

With accessories as well as wearing parts and replacement parts use only original parts:

Carbon brushes: 3904409008
Cutting roller: 3904409009
Pressure plate: 3904409010

13. Storage

Store the device and its accessories in a dark, dry and frost-free place that is inaccessible to children. The optimum storage temperature lies between 5 and 30 °C.

Store the power tool in its original packaging.
Cover the power tool to protect it from dust or moisture. Store the operating manual with the power tool.

14. Disposal and recycling

You can find out how to dispose of the disused device from your local authority or city administration.

Notes for packaging



The packaging materials are recyclable. Please dispose of packaging in

Notes on the electrical and electronic equipment act [ElektroG]



Waste electrical and electronic equipment does not belong in household waste, but must be collected and disposed of separately!

- Used batteries or rechargeable batteries that are not installed permanently in the old appliance must be removed non-destructively before disposal. Their disposal is regulated by the battery law.
- Owners or users of electrical and electronic devices are legally obliged to return them after use.
- The end user is responsible for deleting their personal data from the old device being disposed of!
- The symbol of the crossed-out dustbin means that waste electrical and electronic equipment must not be disposed of with household waste.
- Waste electrical and electronic equipment can be handed in free of charge at the following places:
 - Public disposal or collection points (e.g. municipal works yards)
 - LIDL offers you return options directly in the branches and stores. Return and disposal are free of charge for you.
 - Up to three waste electrical devices per type of device, with an edge length of no more than 25 centimetres, can be returned free of charge to the manufacturer without prior purchase of a new device from the manufacturer or taken to another authorised collection point in your vicinity.

- Further supplementary take-back conditions of the manufacturers and distributors can be obtained from the respective customer service.
- If the manufacturer delivers a new electrical appliance to a private household, the manufacturer can arrange for the free collection of the old electrical appliance upon request from the end user. Please contact the manufacturer's customer service for this.
- These statements only apply to devices installed and sold in the countries of the European Union and which are subject to the European Directive 2012/19/EU. In countries outside the European Union, different regulations may apply to the disposal of waste electrical and electronic equipment.

15. Troubleshooting

Fault	Possible cause	Remedy
Motor does not start	Collecting container not in correct position	Insert collecting container correctly and check safety switch
	Motor is overloaded	Switch the roller shredder on again
	No mains voltage	Have the socket, cable, lead and plug checked by a qualified electrician (see Electrical connection)
Garden waste is not being drawn in	Cutting roller moves counterclockwise	Switch direction of rotation
	Chopped material is too soft	Push in the chopped material with a special plug for the roller shredder
	Cutting roller is blocked	Unblock
Chopped material hanging together like a chain	Pressure plate not adjusted correctly	Readjusting the pressure plate

16. Warranty certificate

Dear Customer,

All of our products undergo strict quality checks to ensure that they reach you in perfect condition. In the unlikely event that your device develops a fault, please contact our service department at the address shown on this guarantee card. Of course, if you would prefer to call us then we are also happy to offer our assistance under the service number printed below. Please note the following terms under which guarantee claims can be made:

- These guarantee terms cover additional guarantee rights and do not affect your statutory warranty rights. We do not charge you for this guarantee.
- Our guarantee only covers problems caused by material or manufacturing defects, and it is restricted to the rectification of these defects or replacement of the device. Please note that our devices have not been designed for use in commercial, trade or industrial applications. Consequently, the guarantee is invalidated if the equipment is used in commercial, trade or industrial applications or for other equivalent activities. The following are also excluded from our guarantee: compensation for transport damage, damage caused by failure to comply with the installation/assembly instructions or damage caused by unprofessional installation, failure to comply with the operating instructions (e.g. connection to the wrong mains voltage or current type), misuse or inappropriate use (such as overloading of the device or use of non-approved tools or accessories), failure to comply with the maintenance and safety regulations, ingress of foreign bodies into the device (e.g. sand, stones or dust), effects of force or external influences (e.g. damage caused by the device being dropped) and normal wear resulting from proper operation of the device.
- The guarantee is rendered null and void if any attempt is made to tamper with the device.
- The guarantee is valid for a period of 3 years starting from the purchase date of the device. Guarantee claims should be submitted before the end of the guarantee period within two weeks of the defect being noticed. No guarantee claims will be accepted after the end of the guarantee period. The original guarantee period remains applicable to the device even if repairs are carried out or parts are replaced. In such cases, the work performed or parts fitted will not result in an extension of the guarantee period, and no new guarantee will become active for the work performed or parts fitted. This also applies when an on-site service is used.
- In order to assert your guarantee claim, please contact the service partner shown below. If the complaint is within the guarantee period, we will provide you with a return slip, with which you can return your defective device free of charge to us. It would help us if you could describe the nature of the problem in as much detail as possible. If the defect is covered by our guarantee then your device will either be repaired immediately and returned to you, or we will send you a new device. Of course, we are also happy offer a chargeable repair service for any defects which are not covered by the scope of this guarantee or for units which are no longer covered. To take advantage of this service, please send the device to our service address.

16.1 Processing of warranty claims

To ensure that your request is processed quickly, please follow the instructions below:

- Please have the receipt and article number (e.g. IAN 466536_2404) ready as proof of purchase for all enquiries.
- Please refer to the type plate on the product, an engraving on the product, the title page of your instructions (bottom left) or the sticker on the back or underside of the product for the article number.
- If functional faults or other defects occur, first contact the service department named below by telephone or e-mail.
- You can then send a product recorded as defective to the service address provided to you free of charge, enclosing the proof of purchase (receipt) and stating what the defect is and when it occurred.
- You can view and download these and many other manuals at parkside-diy.com. This QR code will take you directly to parkside-diy.com. Select your country and use the search mask to search for the operating instructions. Enter the article number (IAN) 466536_2404 to access the operating instructions for your article.

Service contact (GB):

Name: Forest Park & Garden
Coed Court, Taffsmead Road
Treforest, Ind. Estate,
Pontypridd CF375SW
Tel: 00800 4003 4003
E-Mail: service.GB@schepbach.com
Location: Great Britain

Service contact (NI):

Name: Forest Park & Garden
Coed Court, Taffsmead Road
Treforest, Ind. Estate,
Pontypridd CF375SW
Tel: 00800 4003 4003
E-Mail: service.NI@schepbach.com
Location: Great Britain

Service contact (IT):

Name: TeleMarCom European
Services GmbH
Am Ziegelweiher 24
DE - 61130 Nidderau
Tel: 00800 4003 4003
E-Mail: service.IT@schepbach.com
Location: Germany

Service contact (IE):

Name: Forest Park & Garden
Coed Court, Taffsmead Road
Treforest, Ind. Estate,
Pontypridd CF375SW
Tel: 00800 4003 4003
E-Mail: service.IE@schepbach.com
Location: Great Britain

Service contact (CY):











Name: GEORGE C SOLOMONIDES
& SON LTD
PO.BOX 56236 / 169, LEONTIOS A'
GR - 3022 LIMASSOL/CYPRUS
Tel: 00800 4003 4003
E-Mail: service.CY@schepbach.com
Location: Cyprus



1.	Erklärung der Symbole auf dem Gerät	19
2.	Einleitung	21
3.	Gerätebeschreibung	21
4.	Lieferumfang	22
5.	Bestimmungsgemäße Verwendung	22
6.	Sicherheitshinweise	22
7.	Technische Daten	26
8.	Vor Inbetriebnahme	27
9.	Montage	27
10.	Bedienung	28
11.	Elektrischer Anschluss	30
12.	Reinigung und Wartung	30
13.	Lagerung	31
14.	Entsorgung und Wiederverwertung	32
15.	Störungsabhilfe	33
16.	Garantieurkunde	34
17.	Explosionszeichnung	191
18.	Konformitätserklärung	192

1. Erklärung der Symbole auf dem Gerät

	<p>Beachten Sie vor dem Gebrauch sämtliche Sicherheitshinweise.</p>
	<p>Lesen Sie vor der Inbetriebnahme den kompletten Text der Bedienungsanleitung durch.</p>
	<p>Schutzbrille und Gehörschutz tragen.</p>
	<p>Arbeitshandschuhe tragen.</p>
	<p>Nicht als Stufe verwenden.</p>
	<p>Andere Personen fernhalten.</p>
	<p>Gerät vor Regen schützen und bei Regen nicht im Freien stehen lassen!</p>
	<p>Gefahr! Schalten Sie die Maschine aus und ziehen Sie den Netzstecker, bevor Sie Einstellungen vornehmen, die Maschine reinigen oder wenn das Kabel verwickelt oder beschädigt ist.</p>
	<p>Gefahr! Rotierende Messer. Halten Sie Hände und Füße außerhalb der Öffnungen, während die Maschine läuft.</p>
	<p>Garantierter Schalleistungspegel.</p>
	<p>Verriegelung geöffnet.</p>

	Verriegelung geschlossen.
	Das Produkt entspricht den geltenden europäischen Richtlinien.
	Schutzklasse II - Doppelisolierung
	Das Produkt ist ausschließlich zur Verwendung an Anschlusspunkten vorgesehen, die eine Dauerstrombelastbarkeit des Netzes von mindestens 100 A je Phase haben.
	Einstellung Druckplatte
	Walzendrehrichtung - Einzug - Stopp - Rücklauf
	Gewicht
	Astdurchmesser
	Walzendrehzahl
	Warten Sie, bis alle Maschinenteile vollständig zum Stillstand gekommen sind, bevor Sie sie berühren.
 Achtung!	In dieser Bedienungsanweisung haben wir Stellen, die Ihre Sicherheit betreffen, mit diesem Zeichen versehen.

2. Einleitung

HERSTELLER:

Schepach GmbH
Günzburger Straße 69
D-89335 Ichenhausen

VEREHRTER KUNDE,

Wir wünschen Ihnen viel Freude und Erfolg beim Arbeiten mit Ihrem neuen Gerät.

HINWEIS:

Der Hersteller dieses Gerätes haftet nach dem geltenden Produkthaftungsgesetz nicht für Schäden, die an diesem Gerät oder durch dieses Gerät entstehen bei:

- unsachgemäßer Behandlung,
- Nichtbeachtung der Bedienungsanweisung,
- Reparaturen durch Dritte, nicht autorisierte Fachkräfte,
- Einbau und Austausch von nicht originalen Ersatzteilen,
- nicht bestimmungsgemäßer Verwendung,
- Ausfällen der elektrischen Anlage bei Nichtbeachtung der elektrischen Vorschriften und VDE-Bestimmungen 0100, DIN 57113 / VDE0113.

Beachten Sie:

Lesen Sie vor der Montage und vor Inbetriebnahme den gesamten Text der Bedienungsanleitung durch. Diese Bedienungsanleitung soll es Ihnen erleichtern, Ihr Gerät kennenzulernen und dessen bestimmungsgemäße Einsatzmöglichkeiten zu nutzen.

Die Bedienungsanleitung enthält wichtige Hinweise, wie Sie mit dem Gerät sicher, fachgerecht und wirtschaftlich arbeiten, und wie Sie Gefahren vermeiden, Reparaturkosten sparen, Ausfallzeiten verringern und die Zuverlässigkeit und Lebensdauer des Gerätes erhöhen.

Zusätzlich zu den Sicherheitsbestimmungen dieser Bedienungsanleitung müssen Sie unbedingt die für den Betrieb des Gerätes geltenden Vorschriften Ihres Landes beachten.

Bewahren Sie die Bedienungsanleitung, in einer Plastikhülle geschützt vor Schmutz und Feuchtigkeit, bei dem Gerät auf. Sie muss von jeder Bedienungsperson vor Aufnahme der Arbeit gelesen und sorgfältig beachtet werden.

An dem Gerät dürfen nur Personen arbeiten, die im Gebrauch des Gerätes unterwiesen und über die damit verbundenen Gefahren unterrichtet sind. Das geforderte Mindestalter ist einzuhalten.

Neben den in dieser Bedienungsanleitung enthaltenen Sicherheitshinweisen und den besonderen Vorschriften Ihres Landes sind die für den Betrieb von baugleichen Maschinen allgemein anerkannten technischen Regeln zu beachten.

Wir übernehmen keine Haftung für Unfälle oder Schäden, die durch Nichtbeachten dieser Anleitung und den Sicherheitshinweisen entstehen.

3. Gerätebeschreibung

1. Einfülltrichter
 2. Einschalter
 3. Ausschalter
 4. Maschinenoberteil
 5. Nachstellschraube
 - 5a. Befestigungsschraube (vormontiert)
 - 5b. Handgriff für die Nachstellschraube
 6. Stützfuß
 7. Rad
 8. Auffangbehälter
 9. Sicherheitsschalter
 10. Netzkabel
 11. Schalter der Walzendrehrichtung
 12. Überlastschalter
 13. Radachse
 14. Sicherungsmutter
 15. Radhülse
 16. Unterlegscheibe
 17. Radkappe
 18. Status LED
 19. Halterung Stopfer
 20. Zugentlastung
 21. Getriebeabdeckung
 - 21a. Schrauben
 22. Messerwalze
 23. Druckplatte
- a.) Schraubenschlüssel
 - b.) Innensechskantschlüssel
 - c.) Stopfer

4. Lieferumfang

- Maschinenoberteil
- Stopfer
- Radachse
- Auffangbehälter mit Sicherheitsschalter
- Rad (2x)
- Radkappe (2x)
- Sicherungsmutter (2x)
- Radhülse (2x)
- Unterlegscheibe (4x)
- Schraubenschlüssel
- Innensechskantschlüssel (5 mm)
- Handgriff für die Nachstellschraube
- Betriebsanleitung

5. Bestimmungsgemäße Verwendung

Das Gerät ist zum Zerkleinern von faserigen oder holzigen Gartenabfällen, wie z. B. Hecken- und Baumschnitt, Äste, Rinde oder Tannenzapfen bestimmt. Zur bestimmungsgemäßen Verwendung gehört das Häckseln von:

- Ästen aller Art bis zu einem maximalen Durchmesser von 42 mm (je nach Holzart und Frische)
- welken, feuchten, bereits mehrere Tage gelagerte Gartenabfälle im Wechsel mit Ästen.

Jede andere Verwendung, die in dieser Anleitung nicht ausdrücklich zugelassen wird, kann zu Schäden am Gerät führen und eine ernsthafte Gefahr für den Benutzer darstellen.

Der Walzenhäcksler darf nicht mit Steinen, Glas, Metall, Knochen, Kunststoffen oder Stoffabfällen befüllt werden.

Nicht geeignet ist das Gerät zum Zerkleinern von Haushalts-, Beet- und Blumenabfällen.

Die Maschine darf nur nach ihrer Bestimmung verwendet werden. Jede weitere darüber hinausgehende Verwendung ist nicht bestimmungsgemäß. Für daraus hervorgerufene Schäden oder Verletzungen aller Art haftet der Benutzer/Bediener und nicht der Hersteller.

Bestandteil der bestimmungsgemäßen Verwendung ist auch die Beachtung der Sicherheitshinweise, sowie die Montageanleitung und die Betriebshinweise in der Bedienungsanleitung.

Personen, welche die Maschine bedienen und warten, müssen mit dieser vertraut und über mögliche Gefahren unterrichtet sein.

Veränderungen an der Maschine schließen eine Haftung des Herstellers und daraus entstehende Schäden gänzlich aus.

Die Maschine darf nur mit Originalteilen und Originalzubehör des Herstellers betrieben werden.

Die Sicherheits-, Arbeits- und Wartungsvorschriften des Herstellers sowie die in den Technischen Daten angegebenen Abmessungen müssen eingehalten werden.

Bitte beachten Sie, dass unsere Geräte bestimmungsgemäß nicht für den gewerblichen, handwerklichen oder industriellen Einsatz konstruiert wurden. Wir übernehmen keine Gewährleistung, wenn das Gerät in Gewerbe-, Handwerks- oder Industriebetrieben sowie bei gleichzusetzenden Tätigkeiten eingesetzt wird.

6. Sicherheitshinweise

**WICHTIG:
VOR GEBRAUCH AUFMERKSAM LESEN.
FÜR IHRE UNTERLAGEN AUFBEWAHREN.**

Dieses Gerät kann bei unsachgemäßem Gebrauch ernsthafte Verletzungen verursachen. Bevor Sie mit dem Gerät arbeiten, lesen Sie sorgfältig die Bedienungsanleitung und machen Sie sich mit allen Bedienteilen gut vertraut. Fragen Sie bei Unsicherheiten einen Fachmann um Rat. Bewahren Sie die Betriebsanleitung gut auf und geben Sie sie an jeden nachfolgenden Benutzer weiter, damit die Informationen jederzeit zur Verfügung stehen.

Dieses Gerät ist nicht dafür bestimmt, von Kindern, Personen mit eingeschränkten körperlichen, sensorischen oder geistigen Fähigkeiten oder unzureichender Erfahrung und Wissen oder Personen, welche mit den Anweisungen nicht vertraut sind, benutzt zu werden.

Kinder dürfen nicht mit dem Gerät spielen. Reinigung und Benutzer-Wartung dürfen nicht von Kindern durchgeführt werden.

Das Gerät darf nicht in Lagen höher als 2000 m verwendet werden.

Schulung:

- Lesen Sie die Anweisungen aufmerksam. Machen Sie sich mit den Stellteilen und der sachgemäßen Verwendung der Maschine vertraut.
- Erlauben Sie niemals Personen, die mit diesen Anweisungen nicht vertraut sind, oder Kindern die Verwendung der Maschine. Örtlich geltende Vorschriften können das Alter des Benutzers beschränken.
- Es ist zu beachten, dass der Benutzer selbst für Unfälle oder Gefährdungen gegenüber anderen Personen oder deren Besitz verantwortlich ist.
- Kinder sollen beaufsichtigt werden, um sicherzustellen, dass sie nicht mit dem Gerät spielen.
- Erlauben Sie niemals Kindern oder anderen Personen, die die Betriebsanleitung nicht kennen, das Gerät zu benutzen. Örtliche Bestimmungen können das Mindestalter der Bedienungsperson festlegen.
- Vermeiden Sie abnormale Körperhaltung.
- Schalten Sie das Gerät aus und ziehen Sie den Netzstecker. Warten Sie, bis alle Maschinenteile vollständig zum Stillstand gekommen sind, bevor Sie sie berühren.
- Arbeiten Sie mit dem Gerät nicht, wenn Sie müde oder unkonzentriert sind oder nach Einnahme von Alkohol oder Tabletten. Legen Sie immer rechtzeitig eine Arbeitspause ein.

Beachten Sie den Lärmschutz und örtliche Vorschriften.

Achtung!

Beim Gebrauch von Elektrowerkzeugen sind zum Schutz gegen elektrischen Schlag, Verletzungs- und Brandgefahr folgende grundsätzliche Sicherheitsmaßnahmen zu beachten:

Vorbereitung:

- Beim Betrieb der Maschine sind immer Gehörschutz und Schutzbrille zu tragen, solange die Maschine im Betrieb ist.
- Tragen Sie beim Betrieb der Maschine immer festes Schuhwerk und lange Hosen. Betreiben Sie die Maschine nicht barfußig oder in leichten Sandalen. Vermeiden Sie das Tragen loser Kleidung oder Kleidung mit hängenden Schnüren oder Krawatten.
- Benutzen Sie das Gerät nur im Freien (d. h. nicht an einer Wand oder einem anderen starren Gegenstand) und auf einer festen, ebenen Fläche.
- Benutzen Sie die Maschine nicht auf einer gepflasterten mit Kies bestreuten Fläche, auf der ausgeworfenes Material Verletzungen verursachen könnte.
- Vor dem Einschalten der Maschine ist immer zu prüfen, ob das Häckselwerk, die Häckselwerk-Schrauben und andere Befestigungen gut gesichert sind, und dass die Schutzeinrichtungen und Schilde an Ort und Stelle sind. Ersetzen Sie abgenutzte und beschädigte Einzelteile satzweise, um Unwucht zu vermeiden. Abgenutzte oder beschädigte Aufkleber müssen ersetzt werden.
- Vor dem Gebrauch sind immer Anschluss- und Verlängerungsleitung auf Anzeichen von Beschädigung oder Alterung zu untersuchen. Falls die Leitung während der Benutzung beschädigt wird, muss sie sofort vom Versorgungsnetz getrennt werden. **BERÜHREN SIE DIE LEITUNG NICHT, BEVOR SIE VOM NETZ GETRENNT IST.** Benutzen Sie die Maschine nicht, wenn die Leitung beschädigt oder abgenutzt ist.
- Setzen Sie das Gerät niemals ein, während Personen, besonders Kinder oder Tiere in der Nähe sind.
- Benutzen Sie nur Ersatz- und Zubehörteile, die vom Hersteller geliefert und empfohlen werden. Der Einsatz von Fremdteilen führt zum sofortigen Verlust des Garantieanspruches.
- Lassen Sie das Gerät nicht unbeaufsichtigt laufen und bewahren Sie es trocken und für Kinder unzugänglich auf.
- Schließen Sie das Gerät nur an ein ordnungsgemäß geerdetes Stromnetz an. Steckdose und Verlängerungskabel müssen einen funktionsfähigen Schutzleiter besitzen.

- Bei Benutzung im Freien muss das Gerät an eine Steckdose mit Fehlerstrom-Schutzeinrichtung (FI-Schalter) mit einem Bemessungsfehlerstrom von nicht mehr als 30 mA angeschlossen werden.
- Halten Sie sich bei Inbetriebnahme der Maschine immer außerhalb der Auswurfzone.

Betrieb:

- Vergewissern Sie sich vor Starten des Gerätes, dass der Einfülltrichter leer ist.
- Halten Sie Ihr Gesicht mit Kopf, Haaren und Körper Abstand zum Einfülltrichter.
- Hände, andere Körperteile und Kleidung sind nicht in die Einfüllkammer, Auswurfkanal oder in die Nähe anderer beweglicher Teile zu bringen.
- Achten Sie immer auf Ihr Gleichgewicht und festen Stand. Vermeiden Sie eine abnormale Körperhaltung. Stehen Sie bei Zuführung von Material niemals auf einer höheren Ebene als der Ebene der Grundfläche der Maschine.
- Halten Sie sich beim Betrieb der Maschine nicht im Auswurfbereich auf.
- Achten Sie darauf, dass bei Einwurf von Material niemals harte Gegenstände wie Metall, Steine, Glas, Flaschen, Büchsen oder andere Fremdkörper enthalten sind.
- Sollten in das Schneidwerkzeug Fremdkörper gelangen oder die Maschine ungewöhnliche Geräusche erzeugen oder ungewöhnlich vibrieren, schalten Sie sofort den Motor ab und lassen Sie die Maschine auslaufen. Trennen Sie die Maschine vom Netz und unternehmen Sie die folgenden Schritte, bevor sie die Maschine neu starten und betreiben:
 - Überprüfen Sie die Maschine auf Schäden
 - Überprüfen Sie die Teile auf festen Sitz, ziehen Sie gegebenenfalls nach.
 - Lassen Sie jegliche Teile ersetzen oder reparieren, wobei die Teile gleichwertige Beschaffenheit aufweisen müssen.
- Lassen Sie verarbeitetes Material nicht innerhalb des Auswurfbereiches anhäufen; dies könnte den richtigen Auswurf verhindern und zu Rückschlag des Materials durch den Einfülltrichter führen.
- Bei Verstopfungen im Ein- oder Auswurf der Maschine schalten Sie den Motor aus und ziehen Sie den Netzstecker, bevor Sie Materialreste in den Einfülltrichter oder im Auswurfkanal beseitigen.

Achten Sie darauf, dass der Motor frei von Abfällen und sonstigen Ansammlungen ist, um den Motor vor Schaden oder möglichen Feuer zu bewahren. Denken Sie daran, dass bei Inbetriebnahme des Startmechanismus bei motorbetriebenen Maschinen sich auch das Schneidwerkzeug in Betrieb setzt.

- Greifen Sie während des Betriebes nicht in den Einfülltrichter. Nach dem Abschalten läuft das Gerät noch kurze Zeit nach.
- Warnung! Betreiben Sie die Maschine nie mit fehlerhaften Schutzeinrichtungen oder -abdeckungen oder ohne Schutzeinrichtungen oder mit beschädigtem oder abgenutztem Kabel.
- Halten Sie den Motor von Unrat und anderen Ansammlungen sauber, um eine Beschädigung dieser oder ein mögliches Feuer zu verhindern.
- Transportieren und kippen Sie das Gerät nicht bei laufendem Motor.
- Stoppen Sie die Maschine und entfernen Sie den Stecker aus der Steckdose. Stellen Sie sicher, dass alle beweglichen Teile vollständig ausgelaufen sind:
 - wenn Sie das Gerät nicht benutzen, es transportieren oder unbeaufsichtigt lassen;
 - vor dem Freimachen eines blockierten Messers.
 - vor dem Beseitigen einer Verstopfung oder Säuberung verstopfter Kanäle;
 - wenn Sie das Gerät kontrollieren, es reinigen oder Blockierungen entfernen;
 - wenn Sie Reinigungs- oder Wartungsarbeiten vornehmen oder Zubehör auswechseln;
 - wenn das Strom- oder Verlängerungskabel beschädigt oder verheddert ist;
 - wenn Sie das Gerät bewegen oder hochheben wollen;
 - wenn Fremdkörper in das Gerät gelangen, bei ungewöhnlichen Geräuschen oder Vibrationen (überprüfen Sie vor Neustart das Gerät auf Schäden).

Wartung und Aufbewahrung:

- Wenn die Maschine für die Instandhaltung, Inspektion, Aufbewahrung oder zum Wechsel von Zubehör angehalten wird, schalten Sie die Energiequelle aus, trennen Sie die Maschine vom Netz und stellen Sie sicher, dass alle beweglichen Teile ausgelaufen sind. Lassen Sie die Maschine vor Inspektionen, Einstellungen, etc. abkühlen. Warten Sie die Maschine mit Sorgfalt und halten Sie sie sauber.

- Bewahren Sie die Maschine an einem trockenen Ort und außer Reichweite von Kindern auf.
- Lassen Sie die Maschine vor der Aufbewahrung immer abkühlen.
- Seien Sie sich bei der Instandhaltung des Häckselwerks bewusst, dass, obwohl der Motor aufgrund der Verriegelungsfunktion der Schutzeinrichtung ausgeschaltet ist, das Häckselwerk immer noch bewegt werden kann.
- Ersetzen Sie verschlissene oder beschädigte Teile aus Sicherheitsgründen. Benutzen Sie nur Originalersatzteile und -zubehör.
- Versuchen Sie niemals, die Verriegelungsfunktion der Schutzeinrichtung zu umgehen.

Zusätzliche Sicherheitsanweisungen für Maschinen mit Auffangbehälter:

- Schalten Sie die Maschine vor dem Anbringen oder dem Entfernen des Auffangbehälters aus.

Empfehlung

- Die Maschine sollte über eine Fehlerstrom-Schutzeinrichtung (RCD) mit einem Auslösestrom von höchstens 30 mA versorgt werden.
- Benutzen Sie das Gerät nicht bei Regen und bei schlechter Witterung. Arbeiten Sie nur bei Tageslicht oder guter Beleuchtung.
- Achten Sie darauf, dass alle Abdeckungen und Abweiser an ihrem Platz und in gutem Arbeitszustand sind.
- Warnung! Verletzungsgefahr durch bewegliche gefährliche Teile!
- Haben Sie jederzeit einen sicheren Stand an Hängen und zu gehen, nicht zu laufen.
- Berühren Sie keine sich bewegenden gefährlichen Teile, bevor die Maschine vom Netzanschluss getrennt wurde und die beweglichen gefährlichen Teile vollständig zum Stillstand gekommen sind.
- Beachten Sie, kein beschädigtes Kabel an die Stromversorgung anzuschließen oder ein beschädigtes Kabel zu berühren, bevor es von der Stromversorgung getrennt wurde, da beschädigte Kabel zum Berühren aktiver Teile führen können.
- Vermeiden Sie, dass die Maschine bei schlechten Wetterbedingungen betrieben wird, besonders bei Blitzgefahr.

Vorsicht!

So vermeiden Sie Geräteschäden und eventuell daraus resultierende Personenschäden:

- Reinigen Sie regelmäßig die Lüftungsöffnungen und befolgen Sie die Wartungsvorschriften.
- Überlasten Sie Ihr Gerät nicht. Arbeiten Sie nur im angegebenen Leistungsbereich. Verwenden Sie keine leistungsschwachen Maschinen für schwere Arbeiten. Benutzen Sie Ihr Gerät nicht für Zwecke, für die es nicht bestimmt ist.
- Schalten Sie das Gerät erst aus, wenn der Einfülltrichter völlig entleert ist, da das Gerät sonst verstopfen und u. U. danach nicht mehr anlaufen könnte.
- Versuchen Sie nicht, das Gerät selbst zu reparieren, es sei denn, Sie besitzen hierfür eine Ausbildung. Sämtliche Arbeiten, die nicht in dieser Betriebsanleitung angegeben werden, dürfen nur von unserem Service-Center ausgeführt werden.

Elektrische Sicherheit

Vorsicht:

So vermeiden Sie Unfälle und Verletzungen durch elektrischen Schlag:

- Verwenden Sie für die Anbringung des Verlängerungskabels die dafür vorgesehene Zugentlastung.
- Prüfen Sie regelmäßig vor Arbeitsbeginn den Zustand der Maschine, der Stromversorgung und der Verlängerungsleitungen. Bei Beschädigungen darf das Gerät nicht in Betrieb genommen werden.
- Halten Sie Verlängerungskabel von beweglichen gefährlichen Teilen fern, um Beschädigungen des Verlängerungskabels zu vermeiden, welche zum Berühren aktiver Teile führen können.
- Beschädigte Kabel, Kupplung und Stecker oder den Vorschriften nicht entsprechende Anschlussleitungen dürfen nicht verwendet werden. Ziehen Sie bei Beschädigung des Netzkabels sofort den Stecker aus der Steckdose. Berühren Sie auf keinen Fall das Netzkabel, solange der Netzstecker nicht gezogen ist.
- Wenn die Anschlussleitung dieses Gerätes beschädigt wird, muss sie durch den Hersteller oder seinen Kundendienst oder eine ähnlich qualifizierte Person ersetzt werden, um Gefährdungen zu vermeiden.

- Benutzen Sie das Gerät nicht, wenn sich der Schalter nicht ein- und ausschalten lässt. Beschädigte Schalter müssen bei unserem Service-Center ersetzt werden.
- Verwenden Sie nur für den Außenbereich zugelassene, spritzwassergeschützte Verlängerungskabel. Der Litzenquerschnitt des Verlängerungskabels muss mindestens 2,5 mm² betragen. Rollen Sie eine Kabeltrommel vor Gebrauch immer ganz ab. Überprüfen Sie das Kabel auf Schäden.
- Benutzen Sie das Kabel nicht, um den Stecker aus der Steckdose zu ziehen. Schützen Sie das Kabel vor Hitze, Öl und scharfen Kanten.
- Lassen Sie Schäden an Verlängerungskabel nur durch eine Elektrofachkraft reparieren.

Warnung!

Dieses Elektrowerkzeug erzeugt während des Betriebs ein elektromagnetisches Feld. Dieses Feld kann unter bestimmten Umständen aktive oder passive medizinische Implantate beeinträchtigen. Um die Gefahr von ernsthaften oder tödlichen Verletzungen zu verringern, empfehlen wir Personen mit medizinischen Implantaten ihren Arzt und den Hersteller vom medizinischen Implantat zu konsultieren, bevor das Elektrowerkzeug bedient wird.

Restrisiken

Die Maschine ist nach dem Stand der Technik und den anerkannten sicherheitstechnischen Regeln gebaut. Dennoch können beim Arbeiten einzelne Restrisiken auftreten.

- Gefährdung der Gesundheit durch Strom bei Verwendung nicht ordnungsgemäßer Elektro-Anschlussleitungen.
- Bevor Sie Einstell- oder Wartungsarbeiten vornehmen, lassen Sie die Starttaste los und ziehen den Netzstecker.
- Des Weiteren können trotz aller getroffener Vorkehrungen nicht offensichtliche Restrisiken bestehen.
- Restrisiken können minimiert werden, wenn die „Sicherheitshinweise“ und die „Bestimmungs-gemäße Verwendung“, sowie die Bedienungsanweisung insgesamt beachtet werden.
- Vermeiden Sie zufällige Inbetriebsetzungen der Maschine: Beim Einführen des Steckers in die Steckdose darf die Betriebstaste nicht gedrückt werden.

- Verwenden Sie das Werkzeug, das in dieser Bedienungsanleitung empfohlen wird. So erreichen Sie, dass Ihre Maschine optimale Leistungen erbringt.
- Halten Sie Ihre Hände vom Arbeitsbereich fern, wenn die Maschine in Betrieb ist.

Verhalten im Notfall

Leiten Sie die der Verletzung entsprechend notwendigen Erste Hilfe Maßnahmen ein und fordern Sie schnellstmöglich qualifizierte ärztliche Hilfe an.

Bewahren Sie den Verletzten vor weiteren Schädigungen und stellen Sie diesen ruhig. Für einen eventuell eintretenden Unfall sollte immer ein Verbandskasten nach DIN 13164 am Arbeitsplatz griffbereit vorhanden sein. Dem Verbandskasten entnommenes Material ist sofort wieder aufzufüllen.

Wenn Sie Hilfe anfordern, machen Sie folgende Angaben

1. Ort des Unfalls
2. Art des Unfalls
3. Zahl der Verletzten
4. Art der Verletzungen
5. Warten Sie auf Rückfragen

7. Technische Daten

Baumaße L x B x H.....	630 x 450 x 910 mm
Messerwalze Ø.....	87 mm
Anzahl Messer.....	8
Sammelbehälter Fassungsvermögen.....	56 l
Gewicht.....	20,5 kg
max. Astdurchmesser.....	42 mm
Motor.....	220-240V~ 50Hz
Nennaufnahme P1.....	2800 W
Drehzahl Messerwalze.....	60 min ⁻¹
Betriebsart*.....	P40
Schutzart.....	IPX4
Schutzklasse.....	II

Technische Änderungen vorbehalten!

* Dauerlaufbetrieb mit Aussetzbelastung (4 min. Belastung - 6 min. Leerlauf)

Tragen Sie einen Gehörschutz.

Die Einwirkung von Lärm kann Hörverlust bewirken.

Geräuschkennwerte

Schalldruckpegel L_{pA}	76,3 dB
Unsicherheit K_{pA}	2,38 dB
Gemessener Schalleistungspegel L_{WA}	95,8 dB
Garantierter Schalleistungspegel L_{WA}	98 dB
Unsicherheit K_{WA}	2,38 dB

Hinweis:

Die angegebenen Schallwerte sind nach einem genormten Prüfverfahren ermittelt worden und können verwendet werden, um verschiedene Elektrowerkzeuge miteinander zu vergleichen. Zudem eignen sich diese Werte, um Belastungen für den Benutzer, die durch Schall entstehen, im Vorhinein einschätzen zu können.

8. Vor Inbetriebnahme

⚠ ACHTUNG!

Vor der Inbetriebnahme das Gerät unbedingt komplett montieren!

⚠ ACHTUNG!

Entleeren Sie vor der Erstinbetriebnahme den Auffangbehälter (8) in den Hausmüll und wischen ihn mit einem Haushaltstuch aus.

- Öffnen Sie die Verpackung und nehmen Sie das Gerät vorsichtig heraus.
- Entfernen Sie das Verpackungsmaterial sowie Verpackungs- und Transportsicherungen (falls vorhanden).
- Bitte entfernen Sie die Folie auf der Status LED (18) nicht.
- Überprüfen Sie, ob der Lieferumfang vollständig ist.
- Kontrollieren Sie das Gerät und die Zubehörteile auf Transportschäden.
- Bei Beanstandungen muss sofort der Zubringer verständigt werden. Spätere Reklamationen werden nicht anerkannt.
- Bewahren Sie die Verpackung nach Möglichkeit bis zum Ablauf der Garantiezeit auf.
- Machen Sie sich vor dem Einsatz anhand der Bedienungsanleitung mit dem Gerät vertraut.

- Verwenden Sie bei Zubehör sowie Verschleiß- und Ersatzteilen nur Originalteile. Ersatzteile erhalten Sie bei Ihrem Fachhändler.
- Geben Sie bei Bestellungen unsere Artikelnummern sowie Typ und Baujahr des Gerätes an.
- Überzeugen Sie sich vor dem Anschließen, dass die Daten auf dem Typenschild mit den Netzdaten übereinstimmen.

⚠ GEFAHR

Gerät und Verpackungsmaterialien sind kein Kinderspielzeug! Kinder dürfen nicht mit Kunststoffbeuteln, Folien und Kleinteilen spielen! Es besteht Verschluckungs- und Erstickungsgefahr!

9. Montage

⚠ WARNUNG!

Ziehen Sie immer den Netzstecker, bevor Sie Einstellungen am Gerät vornehmen.

9.1 Stützfüße montieren (Abb. 3/4)

1. Positionieren Sie den Walzenhäcksler so, dass Sie die Stützfüße (6) um 180° ausklappen können.
2. Führen Sie die Radachse (13) in die vorgesehene Position an den Stützfüßen (6) ein. (Abb. 4)

9.2 Räder (7) montieren (Abb. 5/6)

1. Montieren Sie beide Räder (7), wie auf Abb. 6 dargestellt, mit Hilfe der Sicherungsmuttern (14), der Radhülsen (15) und den Unterlegscheiben (16). Verwenden Sie zum Festziehen der Räder (7) das mitgelieferte Werkzeug. HINWEIS: Dreht sich die Achse beim Anziehen mit, verwenden Sie den Innensechskantschlüssel (b) zum Gegenhalten.
2. Montieren Sie nach dem Anziehen der Sicherungsmutter (14) die Radkappe (17) auf dem Rad (7).

9.3 Montage des Auffangbehälters (Abb. 7; 8; 9)

1. Stellen Sie den Sicherheitsschalter (9) am Auffangbehälter (8) in die unterste Position (Abb. 7).
2. Schieben Sie den Auffangbehälter (8) entlang der Führungsschiene in das Untergestell. Der Auffangbehälter (8) lässt sich nur in eine Richtung einschieben.
3. Zum Verriegeln des Auffangbehälters (8) schieben Sie den Sicherheitsschalter (9) am Auffangbehälter (8) wieder bis zum Anschlag nach oben (Abb. 8; 9).

9.4 Montage des Handgriffes für die Nachstellschraube (5b) (Abb. 10)

Mit der Nachstellschraube (5) kann die Druckplatte (23) im Inneren des Gerätes justiert werden. Die exakte Einstellung der Druckplatte (23) wird unter Punkt 10.9 erläutert.

1. Entfernen Sie die vormontierte Befestigungsschraube (5a).
2. Stecken Sie den Handgriff für die Nachstellschraube (5b) auf das freie Ende der Nachstellschraube (5).
3. Ziehen Sie die vormontierte Befestigungsschraube (5a) fest.

10. Bedienung

Der Walzenhäcksler besitzt einen leistungsstarken Elektromotor, Überlastungsschutz und Wiederanlaufsperrung für zusätzliche Sicherheit. Als Schneidsystem wird ein Walzensystem eingesetzt, das sehr leise arbeitet und das Häckselgut automatisch einzieht. Das robuste Fahrgestell sorgt für Standsicherheit und gute Beweglichkeit des Gerätes.

Die Funktion der Bedienteile entnehmen Sie bitte den nachfolgenden Beschreibungen.

Achtung!

Der Walzenhäcksler lässt sich nur starten, wenn der Auffangbehälter (8) in das Untergestell geschoben ist und sich der Sicherheitsschalter (9) in der oberen Stellung befindet.

10.1 Verlängerungskabel anschließen (Abb. 11)

1. Formen Sie aus dem Ende des Verlängerungskabels eine Schlaufe und hängen Sie diese in die Zugentlastung (20) am Netzkabel (10) ein.
2. Schließen Sie das Verlängerungskabel an.

10.1.1 Status LED (18) (Abb. 2)

Die Status LED (18) zeigt Ihnen an, ob Ihr Gerät an der Stromversorgung angeschlossen ist.

Leuchtet die Status LED (18), wird ihr Gerät mit Strom versorgt und kann anlaufen.

Hinweis: Bitte entfernen Sie die Folie auf der Status LED (18) nicht.

10.2 Ein- und ausschalten (Abb. 2)

1. Einschalter (2): Durch Drücken dieser Taste wird der Walzenhäcksler gestartet.
2. Ausschalter (3): Durch Drücken dieser Taste wird der Walzenhäcksler gestoppt.

10.3 Schalter für Walzendrehrichtung (11) (Abb. 2)

- Schalter Position „I“ Einzug:
 - Durch Drücken dieser Taste läuft das Gerät im Dauerbetrieb. Material wird eingezogen.
- Schalter Position „0“ Stopp:
 - Gerät stoppt.
- Schalter Position „II“ Rücklauf:
 - Sie können die Drehrichtung der Messerwalze ändern (Rücklauf), um eingeklemmtes Häckselgut zu entfernen. Stellen Sie den Schalter für die Walzendrehrichtung auf „II“. Sobald Sie den Einschalter (2) gedrückt halten (Tipbetrieb), läuft das Gerät rückwärts. Eingeklemmtes Häckselgut wird freigegeben.

10.4 Überlastschalter (12)

Der Motor ist mit einem Überlastschalter (12) ausgestattet. Bei Überlastung des Walzenhäckslers schaltet der Überlastschalter automatisch ab, um den Walzenhäcksler vor Überhitzung zu schützen.

1. Sollte der Überlastschalter ausgelöst haben, schalten Sie den Walzenhäcksler am Ausschalter (3) ab und warten Sie ab bis der Walzenhäcksler abgekühlt ist.
2. Drücken Sie nun den Überlastschalter (12) ein und schalten Sie den Walzenhäcksler wieder an.

10.5 Überlastungsschutz

Bei Überbeanspruchung des Motors, z. B. bei Blockierung der Walze durch zu dicke Äste, schaltet das Gerät automatisch ab.

10.6 Arbeitshinweise

⚠ ACHTUNG!

Halten Sie beim Häckseln genügend Abstand zum Gerät, da lange Äste beim Einziehen aus schlagen können. Es besteht Verletzungsgefahr.

- Stellen Sie sicher, dass der Auffangbehälter (8) richtig ins Untergestell eingeschoben ist und sich der Sicherheitsschalter (9) in der oberen Position befindet.
- Schließen Sie den Walzenhäcksler an der Stromversorgung an (siehe 10.1).
- Setzen Sie den Walzenhäcksler mit dem Einschalter (2) in Betrieb (siehe 10.2).
- Halten Sie Äste beim Zuführen in das Gerät fest, bis sie automatisch eingezogen werden.
- Häckseln Sie welke, mehrere Tage gelagerte Gartenabfälle und Äste abwechselnd mit Ästen, um ein Verstopfen zu vermeiden.
- Entfernen Sie vor dem Häckseln Wurzeln von anhängenden Erdresten und Steinen.
- Häckseln Sie kein weiches, feuchtes Material wie Küchenabfälle, sondern kompostieren Sie es direkt.
- **Lassen Sie den Walzenhäcksler das eingebrachte Häckselgut vollständig zerkleinern, bevor Sie neues Häckselgut einbringen.**
- Benutzen Sie nicht Ihre Hände, um Häckselgut nachzuschieben, benutzen Sie dafür nur spezielle Stopfer (c) oder anderes Häckselgut.
- Schalten Sie den Walzenhäcksler nach getaner Arbeit aus und trennen diesen vom Netz.
- Heben Sie ein paar trockene Äste bis zum Schluss auf, um diese zur Unterstützung der Gerätereinigung zu benutzen.
- Schalten Sie das Gerät erst aus, wenn sämtliches Häckselgut durch den Messerwalzenbereich gelaufen ist. Ansonsten kann beim erneuten Starten die Messerwalze blockieren.

10.7 Blockierungen lösen

ACHTUNG:

Wenn das Material eingeklemmt wird, drücken Sie zuerst den Ausschalter (3), um das Gerät zu stoppen.

1. Drücken Sie den Schalter der Walzendrehrichtung (11) auf Position „II“.
2. Starten Sie das Gerät, indem Sie den Einschalter (2) drücken.
3. Das Gerät läuft im Tippbetrieb. Solange der Schalter der Walzendrehrichtung auf Position „II“ gehalten wird, läuft die Messerwalze Rückwärts.
4. Eingeklemmtes Häckselgut wird freigegeben.

5. Wechseln Sie die Drehrichtung wieder, um weiter zu häckseln (siehe 10.3).

10.8 Entleeren des Auffangbehälters

Leeren Sie den Auffangbehälter rechtzeitig. Beachten Sie, dass sich der Auffangbehälter unter dem Auswurfkanal ungleichmäßig füllt!

1. Schalten Sie das Gerät aus und entfernen Sie den Stecker aus der Steckdose.
2. Stellen Sie den Sicherheitsschalter (9) am Auffangbehälter (8) in die unterste Position.
3. Ziehen Sie den Auffangbehälter (8) heraus und entleeren Sie diesen.
4. Vergewissern Sie sich, dass der Bereich des Sicherheitsschalters (9) frei von Holzspaltern ist, bevor Sie den Auffangbehälter (8) wieder einschieben.
5. Setzen Sie den Auffangbehälter (8) wieder ein und schieben den Sicherheitsschalter (9) wieder bis zum Anschlag nach oben.

10.9 Druckplatte nachstellen

Die Druckplatte ist werkseitig voreingestellt. Der Einlaufvorgang einer neuen Maschine kann es jedoch notwendig machen, die Druckplatte zu Beginn in kürzeren Zeitintervallen nachstellen zu müssen.

Den richtigen Zeitpunkt zum Nachstellen der Druckplatte erkennen Sie daran, dass das Häckselgut nur leicht gequetscht wird und noch kettenförmig zusammenhängt.

1. Entleeren Sie den Auffangbehälter (8) und setzen Sie den Walzenhäcksler in Betrieb.
2. Drehen Sie langsam die Nachstellschraube (5) so weit im Uhrzeigersinn, bis leichte Schleifgeräusche hörbar sind. Bei einer halben Umdrehung der Nachstellschraube (5) im Uhrzeigersinn wird die Messerwalze um ca. 0,50 mm näher an die Druckplatte gebracht.
3. Die Druckplatte ist eingestellt, sobald Sie keine Schleifgeräusche mehr hören.
4. **Hinweis:** Durch die Einstellung der Druckplatte können Metallspäne entstehen. Häckselgut mit Metallspänen ist Sondermüll und darf NICHT kompostiert werden. Um diesen Sondermüll zu vermeiden, entleeren und reinigen Sie den Auffangbehälter (8) nach dem Einstellen der Druckplatte sofort.

5. Prüfen Sie die Einstellung der Druckplatte, indem Sie probeweise ein paar Äste häckseln. Entsorgen Sie dieses Häckselgut, welches evtl. Metallspäne enthalten könnte, fachgerecht.

Hinweis:

Falls das Häckselmesser die Druckplatte berührt, wird die Druckplatte nachgeschnitten und kleine Metallspäne können aus der Auswurföffnung fallen. Dies ist kein Fehler, jedoch darf nur im erforderlichen Maß nachjustiert werden, da sonst die Druckplatte vorzeitig verschleißt.

11. Elektrischer Anschluss

Der installierte Elektromotor ist betriebsfertig angeschlossen. Der Anschluss entspricht den einschlägigen VDE- und DIN-Bestimmungen. Der kundenseitige Netzanschluss sowie die verwendete Verlängerungsleitung müssen diesen Vorschriften entsprechen.

11.1 Schadhafte Elektro-Anschlussleitung

An elektrischen Anschlussleitungen entstehen oft Isolationsschäden.

Ursachen hierfür können sein:

- Druckstellen, wenn Anschlussleitungen durch Fenster oder Türspalten geführt werden.
- Knickstellen durch unsachgemäße Befestigung oder Führung der Anschlussleitung.
- Schnittstellen durch Überfahren der Anschlussleitung.
- Isolationsschäden durch Herausreißen aus der Wandsteckdose.
- Risse durch Alterung der Isolation.

Solch schadhafte Elektro-Anschlussleitungen dürfen nicht verwendet werden und sind aufgrund der Isolationsschäden lebensgefährlich.

Elektrische Anschlussleitungen regelmäßig auf Schäden überprüfen. Achten Sie darauf, dass beim Überprüfen die Anschlussleitung nicht am Stromnetz hängt.

Elektrische Anschlussleitungen müssen den einschlägigen VDE- und DIN-Bestimmungen entsprechen. Verwenden Sie nur Anschlussleitungen mit Kennzeichnung H07RN-F.

Ein Aufdruck der Typenbezeichnung auf dem Anschlusskabel ist Vorschrift.

Anschlussart Y

Wenn die Netzanschlussleitung dieses Gerätes beschädigt wird, muss sie durch den Hersteller oder seinen Kundendienst oder eine ähnlich qualifizierte Person ersetzt werden, um Gefährdungen zu vermeiden.

11.2 Wechselstrommotor

- Die Netzspannung muss 220-240 V- betragen.
- Ein Verlängerungskabel mit zu kleinem Leiterquerschnitt verursacht eine deutliche Verringerung der Leistungsfähigkeit des Gartengerätes. Bei Kabeln bis 25 m Länge ist ein Leiterquerschnitt von mindestens $3 \times 1,5 \text{ mm}^2$ erforderlich, bei Kabeln über 25 m Länge muss der Leiterquerschnitt mindestens $2,5 \text{ mm}^2$ betragen.

Anschlüsse und Reparaturen der elektrischen Ausrüstung dürfen nur von einer Elektro-Fachkraft durchgeführt werden.

- Das Produkt erfüllt die Anforderungen der EN 61000-3-11 und unterliegt Sonderanschlussbedingungen. Das heißt, dass eine Verwendung an beliebigen frei wählbaren Anschlusspunkten nicht zulässig ist.
- Das Produkt kann bei ungünstigen Netzverhältnissen zu vorübergehenden Spannungsschwankungen führen.
- Das Produkt ist ausschließlich zur Verwendung an Anschlusspunkten vorgesehen, die eine Dauerstrombelastbarkeit des Netzes von mindestens 100 A je Phase haben.
- Sie müssen als Benutzer sicherstellen, wenn nötig in Rücksprache mit Ihrem Energieversorgungsunternehmen, dass Ihr Anschlusspunkt, an dem Sie das Produkt betreiben möchten, die genannte Anforderung erfüllt.

Beim Einphasen-Wechselstrommotor empfehlen wir, für Maschinen mit hohem Anlaufstrom (ab 3000 Watt), eine Absicherung von C 16A oder K 16A!

12. Reinigung und Wartung

Achtung!

Ziehen Sie vor allen Wartungs- und Reinigungsarbeiten den Netzstecker.

Lassen Sie Arbeiten, die nicht in dieser Anleitung beschrieben sind, von einer von uns ermächtigten Kundendienststelle durchführen. Verwenden Sie nur Originalteile.

Tragen Sie beim Umgang mit der Messerwalze Handschuhe.

Schalten Sie vor allen Wartungs- und Reinigungsarbeiten das Gerät aus, ziehen Sie den Netzstecker und warten Sie den Stillstand der Messerwalze ab.

12.1 Messerwalze und Druckplatte tauschen (Abb. 12 + 13)

WARNUNG! Schnittgefahr!

Vor jeder Arbeit am Messer Arbeitshandschuhe tragen.

1. Schalten Sie das Gerät aus und entfernen Sie den Stecker aus der Steckdose.
2. Drehen Sie die Nachstellschraube (5) ca. 2 Umdrehungen gegen den Uhrzeigersinn.
3. Lösen Sie die vier Schrauben (21a) mit dem mitgelieferten Innensechskantschlüssel und entfernen Sie die Getriebeabdeckung (21) vom Gerät.
4. Ziehen Sie die Messerwalze (22) vorsichtig von der Motorwelle ab.
5. Entnehmen Sie die Druckplatte (23).
6. Entfernen Sie Schmutz von der Motorwelle und schmieren Sie diese leicht.
7. Setzen Sie die neue Messerwalze (22) in gleicher Position auf die Welle. Stellen Sie dabei sicher, dass die Messerwalze (22) richtig ausgerichtet ist (Krümmung der Messerzacken beachten).
8. Setzen Sie die Druckplatte (23) wieder ein.
9. Setzen Sie die Getriebeabdeckung (21) ein und ziehen die Schrauben (21a) wieder an.
10. Stellen Sie die Druckplatte ein, wie unter Punkt 10.9 beschrieben.

Allgemeine Reinigungs- und Wartungsarbeiten

Spritzen Sie den Walzenhäcksler nicht mit Wasser ab. Gefahr durch elektrischen Schlag!

- Halten Sie das Gerät, die Räder und die Lüftungsöffnungen stets sauber. Verwenden Sie zum Reinigen eine Bürste oder ein Tuch aber keine Reinigungsbzw. Lösungsmittel.

- Kontrollieren Sie das Gerät, insbesondere Schutzeinrichtungen, vor jedem Gebrauch auf Beschädigungen wie lose, abgenutzte oder beschädigte Teile. Prüfen Sie den festen Sitz aller Muttern, Bolzen und Schrauben.
- Überprüfen Sie Abdeckungen und Schutzeinrichtungen auf Beschädigungen und korrekten Sitz. Tauschen Sie diese gegebenenfalls aus.
- Bewahren Sie das Gerät trocken und außerhalb der Reichweite von Kindern auf. Umhüllen Sie das Gerät nicht mit Nylonsäcken, da sich Feuchtigkeit bilden könnte.

Anschlüsse und Reparaturen

Anschlüsse und Reparaturen der elektrischen Ausrüstung dürfen nur von einer Elektro-Fachkraft durchgeführt werden.

Bei Rückfragen bitte folgende Daten angeben:

- Stromart des Motors
- Daten des Maschinen-Typenschildes
- Daten des Motor-Typenschildes

Service-Informationen

Es ist zu beachten, dass bei diesem Produkt folgende Teile einem gebrauchsgemäßen oder natürlichen Verschleiß unterliegen bzw. folgende Teile als Verbrauchsmaterialien benötigt werden.

Verschleißteile*: Kohlebürsten, Messerwalze, Druckplatte

* nicht zwingend im Lieferumfang enthalten!

Verwenden Sie bei Zubehör sowie Verschleiss- und Ersatzteilen nur Original-Teile:

Kohlebürsten: 3904409008

Messerwalze: 3904409009

Druckplatte: 3904409010

13. Lagerung

Lagern Sie das Gerät und dessen Zubehör an einem dunklen, trockenen und frostfreien sowie für Kinder unzugänglichen Ort. Die optimale Lagertemperatur liegt zwischen 5 und 30 °C.

Bewahren Sie das Werkzeug in der Originalverpackung auf.

Decken Sie das Werkzeug ab, um es vor Staub oder Feuchtigkeit zu schützen. Bewahren Sie die Bedienungsanleitung bei dem Werkzeug auf.

14. Entsorgung und Wiederverwertung

Möglichkeiten zur Entsorgung des ausgedienten Gerätes erfahren Sie bei Ihrer Gemeinde- oder Stadtverwaltung.

Hinweise zur Verpackung



Die Verpackungsmaterialien sind recycelbar. Bitte Verpackungen umweltgerecht entsorgen.

Hinweise zum Elektro- und Elektronikgerätegesetz (ElektroG)



Elektro- und Elektronik-Altgeräte gehören nicht in den Hausmüll, sondern sind einer getrennten Erfassung bzw. Entsorgung zuzuführen!

- Altbatterien oder -akkus, welche nicht fest im Altgerät verbaut sind, müssen vor Abgabe zerstörungsfrei entnommen werden! Deren Entsorgung wird über das Batteriegesetz geregelt.
- Besitzer bzw. Nutzer von Elektro- und Elektronikgeräten sind nach deren Gebrauch gesetzlich zur Rückgabe verpflichtet.
- Der Endnutzer trägt die Eigenverantwortung für das Löschen seiner personenbezogenen Daten auf dem zu entsorgenden Altgerät!
- Das Symbol der durchgestrichenen Mülltonne bedeutet, dass Elektro- und Elektronikaltgeräte nicht über den Hausmüll entsorgt werden dürfen.
- Elektro- und Elektronikaltgeräte können bei folgenden Stellen unentgeltlich abgegeben werden:
 - Öffentlich-rechtliche Entsorgungs- bzw. Sammelstellen (z. B. kommunale Bauhöfe)
 - LIDL bietet Ihnen Rückgabemöglichkeiten direkt in den Filialen und Märkten an. Rückgabe und Entsorgung sind für Sie kostenfrei.
 - Bis zu drei Elektroaltgeräte pro Geräteart, mit einer Kantenlänge von maximal 25 Zentimetern, können Sie ohne vorherigen Erwerb eines Neugerätes vom Hersteller kostenfrei bei diesem abgeben oder einer anderen autorisierten Sammelstelle in Ihrer Nähe zuführen.
 - Weitere ergänzende Rücknahmebedingungen der Hersteller und Vertrieber erfahren Sie beim jeweiligen Kundenservice.

- Im Falle der Anlieferung eines neuen Elektrogerätes durch den Hersteller an einen privaten Haushalt, kann dieser die unentgeltliche Abholung des Elektroaltgerätes, auf Nachfrage vom Endnutzer, veranlassen. Setzen Sie sich hierzu mit dem Kundenservice des Herstellers in Verbindung.
- Diese Aussagen gelten nur für Geräte, die in den Ländern der Europäischen Union installiert und verkauft werden und die der Europäischen Richtlinie 2012/19/EU unterliegen. In Ländern außerhalb der Europäischen Union können davon abweichende Bestimmungen für die Entsorgung von Elektro- und Elektronik-Altgeräten gelten.

15. Störungsabhilfe

Störung	Mögliche Ursache	Abhilfe
Motor läuft nicht an	Auffangbehälter nicht in korrekter Position	Auffangbehälter korrekt einschieben und Sicherheitsschalter überprüfen
	Motor ist überlastet	Schalten Sie den Walzenhäcksler wieder ein
	Netzspannung fehlt	Steckdose, Kabel, Leitung, Stecker von Elektrofachmann prüfen lassen (siehe Elektrischer Anschluss)
Gartenabfälle werden nicht eingezogen	Messerwalze läuft gegen den Uhrzeigersinn	Drehrichtung umschalten
	Häckselgut ist zu weich	Häckselgut mit speziellen Stopfer für Walzenhäcksler nachschieben
	Messerwalze ist blockiert	Blockierung lösen
Häckselgut hängt kettenförmig aneinander	Druckplatte nicht richtig eingestellt	Druckplatte nachstellen

16. Garantieurkunde

Sehr geehrte Kundin, sehr geehrter Kunde,

unsere Produkte unterliegen einer strengen Qualitätskontrolle. Sollte dieses Gerät dennoch einmal nicht einwandfrei funktionieren, bedauern wir dies sehr und bitten Sie, sich an unseren Servicedienst unter der auf dieser Garantieurkunde angegebenen Adresse zu wenden. Gern stehen wir Ihnen auch telefonisch über die unten angegebene Servicenummer zur Verfügung. Für die Geltendmachung von Garantieansprüchen gilt Folgendes:

- Diese Garantiebedingungen regeln zusätzliche Garantieleistungen. Ihre gesetzlichen Gewährleistungsansprüche werden von dieser Garantie nicht berührt. Unsere Garantieleistung ist für Sie kostenlos.
- Die Garantieleistung erstreckt sich ausschließlich auf Mängel, die auf Material- oder Herstellungsfehler zurückzuführen sind und ist auf die Behebung dieser Mängel bzw. den Austausch des Gerätes beschränkt. Bitte beachten Sie, dass unsere Geräte bestimmungsgemäß nicht für den gewerblichen, handwerklichen oder industriellen Einsatz konstruiert wurden. Ein Garantievertrag kommt daher nicht zustande, wenn das Gerät in Gewerbe-, Handwerks- oder Industriebetrieben sowie bei gleichzusetzenden Tätigkeiten eingesetzt wird. Von unserer Garantie sind ferner Ersatzleistungen für Transportschäden, Schäden durch Nichtbeachtung der Montageanleitung oder aufgrund nicht fachgerechter Installation, Nichtbeachtung der Gebrauchsanleitung (wie durch z. B. Anschluss an eine falsche Netzspannung oder Stromart), missbräuchliche oder unsachgemäße Anwendungen (wie z. B. Überlastung des Gerätes oder Verwendung von nicht zugelassenen Einsatzwerkzeugen oder Zubehör), Nichtbeachtung der Wartungs- und Sicherheitsbestimmungen, Eindringen von Fremdkörpern in das Gerät (wie z. B. Sand, Steine oder Staub), Gewaltanwendung oder Fremdeinwirkungen (wie z. B. Schäden durch Herunterfallen) sowie durch verwendungsgemäßen, üblichen Verschleiß ausgeschlossen.

Der Garantieanspruch erlischt, wenn an dem Gerät bereits Eingriffe vorgenommen wurden.

- Die Garantiezeit beträgt 3 Jahre und beginnt mit dem Kaufdatum des Gerätes. Garantieansprüche sind vor Ablauf der Garantiezeit innerhalb von zwei Wochen, nachdem Sie den Defekt erkannt haben, geltend zu machen. Die Geltendmachung von Garantieansprüchen nach Ablauf der Garantiezeit ist ausgeschlossen. Die Reparatur oder der Austausch des Gerätes führt weder zu einer Verlängerung der Garantiezeit noch wird eine neue Garantiezeit durch diese Leistung für das Gerät oder für etwaige eingebaute Ersatzteile in Gang gesetzt. Dies gilt auch bei Einsatz eines Vor-Ort-Services.
- Für die Geltendmachung Ihres Garantieanspruches wenden Sie sich bitte an die unten angegebene Service-Adresse. Sofern die Reklamation innerhalb der Garantiezeit liegt, werden wir Ihnen einen Retourenschein zur Verfügung stellen, mit dem Sie Ihr defektes Gerät kostenfrei an uns zurücksenden können. Beschreiben Sie uns bitte den Reklamationsgrund möglichst genau. Ist der Defekt des Gerätes von unserer Garantieleistung erfasst, erhalten Sie umgehend ein repariertes oder neues Gerät zurück.

Selbstverständlich beheben wir gegen Erstattung der Kosten auch gerne Defekte am Gerät, die vom Garantiumfang nicht oder nicht mehr erfasst sind. Dazu senden Sie das Gerät bitte an unsere Serviceadresse.

16.1 Abwicklung im Garantiefall

Um eine schnelle Bearbeitung Ihres Anliegens zu gewährleisten, folgen Sie bitte den folgenden Hinweisen:

- Bitte halten Sie für alle Anfragen den Kassenbon und die Artikelnummer (z. B. IAN 466536_2404) als Nachweis für den Kauf bereit.
- Die Artikelnummer entnehmen Sie bitte dem Typenschild am Produkt, einer Gravur am Produkt, dem Titelblatt Ihrer Anleitung (unten links) oder dem Aufkleber auf der Rück- oder Unterseite des Produktes.
- Sollten Funktionsfehler oder sonstige Mängel auftreten, kontaktieren Sie zunächst die nachfolgend benannte Serviceabteilung telefonisch oder per E-Mail.
- Ein als defekt erfasstes Produkt können Sie dann unter Beifügung des Kaufbelegs (Kassenbon) und der Angabe, worin der Mangel besteht und wann er aufgetreten ist, für Sie portofrei an die Ihnen mitgeteilte Service Anschrift übersenden.
- Auf parkside-diy.com können Sie diese und viele weitere Handbücher einsehen und herunterladen. Mit diesem QR-Code gelangen Sie direkt auf parkside-diy.com. Wählen Sie Ihr Land aus, und suchen Sie über die Suchmaske nach den Bedienungsanleitungen. Mittels Eingabe der Artikelnummer (IAN) 466536_2404 gelangen Sie zur Bedienungsanleitung für Ihren Artikel.

Servicekontakt (DE):

Name: Scheppach GmbH
Günzburger Str. 69
DE - 89335 Ichenhausen
Telefon: 00800 4003 4003
E-Mail: service.DE@scheppach.com
Sitz: Deutschland

Servicekontakt (CH):

Name: Klaus-Häberlin AG
Industriestraße 6
CH - 8610 Uster
Telefon: 00800 4003 4003
E-Mail: service.CH@scheppach.com
Sitz: Schweiz

Servicekontakt (AT):

Name: Gausch Hubert
Bairisch Kölldorf 267
AT - 8344 Bad Gleichenberg
Telefon: 00800 4003 4003
E-Mail: service.AT@scheppach.com
Sitz: Österreich



1.	Explication des symboles sur l'appareil	37
2.	Introduction	39
3.	Description de l'appareil.....	39
4.	Fournitures	40
5.	Utilisation conforme	40
6.	Consignes de sécurité.....	40
7.	Caractéristiques techniques.....	44
8.	Avant la mise en service.....	45
9.	Montage	45
10.	Commande.....	46
11.	Raccordement électrique	48
12.	Nettoyage et maintenance	49
13.	Stockage	50
14.	Élimination et recyclage	50
15.	Dépannage.....	51
16.	Certificat de garantie	52
17.	Vue éclatée.....	191
18.	Déclaration de conformité.....	192

1. Explication des symboles sur l'appareil

	<p>Avant utilisation, respectez toutes les consignes de sécurité.</p>
	<p>Avant la mise en service, lisez l'ensemble du texte de la notice d'utilisation.</p>
	<p>Porter des lunettes de protection et une protection auditive.</p>
	<p>Porter des gants de travail.</p>
	<p>Ne pas utiliser comme marche.</p>
	<p>Tenez les autres personnes à l'écart.</p>
	<p>Protéger l'appareil de la pluie. En cas de pluie, ne pas laisser à l'extérieur !</p>
	<p>Danger ! Arrêtez la machine et débranchez la fiche secteur avant d'effectuer des réglages, de nettoyer la machine ou lorsque le câble est emmêlé ou endommagé.</p>
	<p>Danger ! Lames rotatives. Gardez vos mains et vos pieds hors des ouvertures lorsque la machine est en marche.</p>
	<p>Niveau de puissance sonore garanti.</p>

	Verrouillage ouvert.
	Verrouillage fermé.
	Le produit respecte les directives européennes en vigueur.
	Classe de protection II - Double isolation
	Le produit est uniquement conçu pour un raccordement à des points présentant un courant de charge permanent admissible du secteur d'au moins 100 A par phase.
	Réglage de la plaque de pression
	Sens de rotation de l'arbre - Entrée - Arrêt - Recul
	Poids
	Diamètre de la branche
	Vitesse de rotation du cylindre
	Patientez jusqu'à ce que toutes les pièces de la machine soit entièrement immobilisées avant de les toucher.
⚠ Attention !	Dans cette notice d'utilisation, nous avons placé les signes suivants à certains endroits en rapport avec votre sécurité.

2. Introduction

FABRICANT :

Scheppach GmbH
Günzburger Straße 69
D-89335 Ichenhausen

CHER CLIENT,

Nous espérons que votre nouvelle machine vous apportera satisfaction et de bons résultats.

REMARQUE :

Conformément à la loi en vigueur sur la responsabilité du fait des produits, le fabricant de cet appareil n'est pas responsable des dommages survenus ou générés sur l'appareil en cas de :

- Manipulation incorrecte,
- Inobservation de la notice d'utilisation
- Réparations effectuées par des tiers, des spécialistes non autorisés
- Montage et remplacement des pièces de rechange non originales
- Utilisation non conforme
- Pannes de l'installation électrique, en cas de non-respect des prescriptions électriques et des dispositions de la VDE 0100, DIN 57113 / VDE0113.

Nous vous recommandons :

Lisez l'ensemble du texte de la notice d'utilisation avant le montage et la mise en service.

La présente notice d'utilisation a pour objectif de vous familiariser avec votre appareil et d'en exploiter les possibilités d'emploi conforme.

La notice d'utilisation contient des remarques importantes sur la manière de travailler en toute sécurité, réglementairement et économiquement avec l'appareil et sur la façon d'éviter les dangers, d'économiser les coûts de réparation, de réduire les périodes d'arrêt et d'augmenter la fiabilité et la durée de vie de l'appareil.

Outre les dispositions de sécurité figurant dans cette notice d'utilisation, vous devez absolument observer les prescriptions concernant le fonctionnement de l'appareil en vigueur dans votre pays.

Conservez la notice d'utilisation dans une pochette en plastique à l'abri de la poussière et de l'humidité près de l'appareil. Chaque opérateur doit l'avoir lue avant le début des travaux et doit la respecter minutieusement.

Seules des personnes formées à l'utilisation de l'appareil et informées des dangers associés sont autorisées à travailler avec l'appareil. Respecter la limite d'âge minimum requis.

Outre les consignes de sécurité reprises dans la présente notice d'utilisation et les prescriptions particulières en vigueur dans votre pays, respecter également les règles techniques générales concernant l'utilisation des machines similaires.

Nous déclinons toute responsabilité concernant les accidents ou dommages qui surviendraient en raison d'un non-respect de cette notice et des consignes de sécurité.

3. Description de l'appareil

1. Trémie de remplissage
 2. Interrupteur On
 3. Interrupteur Off
 4. Partie supérieure de la machine
 5. Vis de réglage
 - 5a. Vis de fixation (prémontée)
 - 5b. Poignée pour la vis de réglage
 6. Pied de support
 7. Roue
 8. Réservoir collecteur
 9. Interrupteur de sécurité
 10. Câble d'alimentation
 11. Interrupteur de sens de rotation des cylindres
 12. Interrupteur de surcharge
 13. Essieu de roue
 14. Écrou d'arrêt
 15. Manchon de roue
 16. Rondelle d'appui
 17. Enjoliveur
 18. DEL d'état
 19. Support du poussoir
 20. Décharge de traction
 21. Couvercle de la transmission
 - 21a. Vis
 22. Arbre porte-lames
 23. Plaque de pression
- a.) Clé
 - b.) Clé à six pans creux
 - c.) Poussoir

4. Fournitures

- Partie supérieure de la machine
- Poussoir
- Essieu de roue
- Réservoir collecteur avec interrupteur de sécurité
- Roue (2x)
- Enjoliveur (2x)
- Écrou d'arrêt (2x)
- Douille de roue (2x)
- Rondelle d'appui (4x)
- Clé
- Clé à six pans creux (5 mm)
- Poignée pour la vis de réglage
- Mode d'emploi

5. Utilisation conforme

Cet appareil est conçu pour le broyage des déchets de jardin fibreux ou ligneux, tels que les tailles de haies et d'arbres, les branches, les écorces ou les pommes de pin.

Parmi les utilisations conformes, on compte le broyage de :

- Branches de tout type présentant un diamètre maximal de 42 mm (selon le type de bois et la fraîcheur)
- déchets de jardin flétris, humides et stockés depuis plusieurs jours, en alternance avec des branches.

Toute autre utilisation non expressément autorisée dans cette notice peut entraîner un endommagement de l'appareil et présenter un risque grave pour l'utilisateur.

Ne pas mettre de pierres, de verre, de métal, d'os, de plastiques ou de déchets textiles dans le broyeur à cylindres.

L'appareil ne convient pas au broyage des déchets ménagers, ni à celui des déchets de parterre et de fleurs.

La machine doit être utilisée selon les dispositions correspondantes. Toute autre utilisation est considérée comme étant non conforme. Le fabricant décline toute responsabilité quant aux dommages ou blessures qui en résulteraient. Dans ce cas, l'utilisateur/opérateur est le seul responsable.

Une utilisation conforme consiste à respecter les consignes de sécurité, ainsi que les instructions de montage et les consignes d'utilisation de la notice d'utilisation.

Les personnes utilisant la machine et en assurant la maintenance doivent bien la connaître, ainsi que connaître les dangers possibles qu'elle implique.

Toute modification de la machine annule toute garantie du fabricant pour les dommages en résultant. La machine ne doit être utilisée qu'avec des pièces de rechange et des accessoires originaux du fabricant.

Respecter les prescriptions de sécurité, de travail et de maintenance du fabricant, ainsi que les dimensions indiquées dans les caractéristiques techniques.

Veillez tenir compte du fait que nos appareils n'ont pas été conçus pour être utilisés dans le domaine professionnel, industriel ou artisanal. Nous ne n'accordons aucune garantie lorsque l'appareil est utilisé à des fins professionnelles, artisanales ou industrielles ou lors de toute utilisation de la même nature.

6. Consignes de sécurité

IMPORTANT :
AVANT UTILISATION, LIRE ATTENTIVEMENT LES INSTRUCTIONS.
À CONSERVER POUR VOS DOSSIERS.

Cet appareil peut causer des blessures graves s'il est utilisé de manière non conforme. Avant d'utiliser l'appareil, lisez attentivement la notice d'utilisation et familiarisez-vous avec tous les éléments de commande. En cas d'incertitude, demandez conseil à un spécialiste. Conservez le mode d'emploi en lieu sûr et transmettez-le à tout utilisateur ultérieur afin que les informations soient toujours à disposition.

Cet appareil n'est pas conçu pour être utilisé par les enfants, les personnes présentant des capacités physiques, sensorielles ou mentales limitées, les personnes manquant d'expérience/de connaissances ou encore les personnes qui ne connaissent pas les instructions d'utilisation de l'appareil.

Les enfants ne doivent pas jouer avec l'appareil. Le nettoyage et la maintenance de l'utilisateur ne doivent pas être réalisés par des enfants.

L'appareil ne doit pas être utilisé à des hauteurs supérieures à 2 000 m.

Formation :

- Lisez attentivement les instructions. Familiarisez-vous avec les organes de commande et les consignes d'utilisation correcte de la machine.
- Ne laissez jamais quiconque qui ne connaîtrait pas ces instructions, ni les enfants utiliser la machine. Les prescriptions locales peuvent restreindre l'âge de l'utilisateur.
- Attention : l'utilisateur est responsable des accidents ou des dangers vis-à-vis des autres personnes ou de leurs biens.
- Les enfants doivent être surveillés afin de s'assurer qu'ils ne jouent pas avec l'appareil.
- Ne laissez jamais des enfants ou d'autres personnes qui ne connaissent pas le mode d'emploi utiliser l'appareil. Les dispositions locales peuvent définir l'âge minimum de l'opérateur.
- Évitez toute position du corps anormale.
- Arrêtez l'appareil et débranchez la fiche secteur. Patientez jusqu'à ce que toutes les pièces de la machine soit entièrement immobilisées avant de les toucher.
- N'utilisez pas l'appareil lorsque vous êtes fatigué ou déconcentré, ou encore après avoir pris de l'alcool ou des comprimés. Faites toujours une pause en temps voulu.

Respectez la protection acoustique et les prescriptions locales.

Attention !

Lors de l'utilisation d'outils électriques, respecter les mesures de sécurité élémentaires suivantes assurant une protection contre les chocs électriques, les blessures et les incendies :

Préparation :

- Lorsque vous utilisez la machine, portez toujours des protections auditives et des lunettes de protection pendant le fonctionnement de la machine.
- Lors du fonctionnement de la machine, portez toujours des chaussures solides et un pantalon. N'utilisez pas la machine pieds nus ou avec des sandales légères. Évitez de porter des vêtements amples, des cravates ou des vêtements présentant des lacets qui pendent.
- N'utilisez l'appareil qu'à l'extérieur (c'est-à-dire pas contre un mur ou un autre objet rigide) et sur une surface ferme et plane.
- N'utilisez pas la machine sur une surface pavée avec du gravier où les matériaux éjectés pourraient causer des blessures.
- Avant de mettre la machine en marche, vérifiez toujours que l'outil de déchiquetage, les vis de l'outil de déchiquetage et les autres fixations sont bien sécurisés et que les dispositifs de protection et panneaux sont bien en place. Remplacez les composants usés ou endommagés par jeu afin d'éviter tout déséquilibre. Les autocollants usés ou endommagés doivent être remplacés.
- Avant toute utilisation, vérifiez toujours que le câble de raccordement ou la rallonge ne présente pas de dommages ou de signes de vieillissement. Si le câble est endommagé pendant l'utilisation, il doit être immédiatement débranché du secteur. **NE TOUCHEZ PAS LE CÂBLE AVANT QU'IL NE SOIT DÉBRANCHÉ DU SECTEUR.** N'utilisez pas la machine si le câble est endommagé ou usé.
- N'utilisez jamais l'appareil lorsque des personnes, en particulier des enfants, ou des animaux se trouvent à proximité.
- N'utilisez que des pièces de rechange et des accessoires fournis et recommandés par le fabricant. L'utilisation de pièces tierces entraîne l'annulation immédiate de tout droit à garantie.
- Ne laissez pas l'appareil fonctionner sans surveillance et conservez-le au sec et hors de portée des enfants.
- Ne raccordez l'appareil qu'à un réseau d'électricité correctement mis à la terre. La prise de courant et le câble de rallonge doivent être dotés d'un conducteur de protection opérationnel.

- En cas d'utilisation à l'extérieur, l'appareil doit être raccordé à une prise de courant munie d'un disjoncteur différentiel (disjoncteur FI) dont le courant d'erreur de mesure ne dépasse pas 30 mA.
- Lors de la mise en marche de la machine, tenez-vous toujours hors de la zone d'éjection.

Fonctionnement :

- Avant de démarrer l'appareil, assurez-vous que la trémie de remplissage est vide.
- Maintenez votre visage, votre tête, vos cheveux et votre corps à bonne distance de la trémie de remplissage.
- Maintenez vos mains, les autres parties de votre corps et vos vêtements à distance de la chambre de remplissage, du canal d'éjection ou d'autres pièces mobiles.
- Veillez toujours à votre équilibre et à conserver une position stable. Éviter toute position du corps anormale. Lors de l'alimentation de matériau, ne vous mettez jamais à une hauteur supérieure à la hauteur de support de la machine.
- Ne séjournez pas dans la zone d'éjection pendant le fonctionnement de la machine.
- Lorsque vous jetez du matériau, assurez-vous qu'il ne contienne jamais d'objets durs, tels que du métal, des pierres, du verre, des bouteilles, des douilles ou d'autres corps étrangers.
- Si des corps étrangers pénètrent dans l'outil de coupe ou si la machine génère des bruits inhabituels ou vibre de manière étrange, éteignez immédiatement le moteur et laissez la machine s'arrêter. Débranchez la machine du secteur et observez les étapes suivantes avant de redémarrer et d'utiliser la machine :
 - Vérifiez les dommages sur la machine
 - Vérifiez que toutes les pièces sont bien en place et resserrez-les le cas échéant.
 - Remplacez ou faites réparer les pièces tout en s'assurant que les pièces neuves ou réparées aient les mêmes propriétés.
- Ne laissez pas de matériau traité s'accumuler dans la zone d'éjection ; cela pourrait entraver l'éjection correcte et provoquer un mouvement de recul du matériau dans la trémie de remplissage.

- En cas d'obstruction de l'admission ou de l'éjection de la machine, arrêtez le moteur et débranchez la fiche secteur avant d'éliminer les résidus de matériaux de la trémie de remplissage ou du canal d'éjection. Veillez à ce que le moteur soit exempt de déchets et d'autres dépôts afin de le protéger de tout dommage ou d'un éventuel incendie.

N'oubliez pas que lorsque le mécanisme de démarrage est mis en service sur les machines à moteur, l'outil de coupe se met également en service.

- Ne mettez pas les mains dans la trémie de remplissage pendant le fonctionnement. Après la mise hors tension, l'appareil continue de fonctionner pendant un court moment.
- Avertissement ! N'utilisez jamais la machine si ses dispositifs ou couvercles de protection sont défectueux ou sans dispositifs de protection, ni avec un câble endommagé ou usé.
- Faites en sorte que le moteur reste exempt de débris et autres dépôts pour éviter qu'il ne soit endommagé ou ne provoque un incendie.
- Ne transportez pas et n'inclinez pas l'appareil lorsque le moteur est allumé.
- Arrêtez la machine et retirez le connecteur de la prise de courant. Assurez-vous que toutes les pièces mobiles sont complètement arrêtées :
 - si vous n'utilisez pas l'appareil, que vous voulez le transporter ou que vous le laissez sans surveillance ;
 - avant de libérer une lame bloquée ;
 - avant d'éliminer une obstruction ou de nettoyer des canaux obstrués ;
 - pendant que vous contrôlez, nettoyez ou débloquez l'appareil ;
 - lors des opérations de nettoyage ou de maintenance, ou lors du remplacement des accessoires ;
 - si le câble d'alimentation ou de rallonge est endommagé ou emmêlé ;
 - si vous voulez déplacer ou soulever l'appareil ;
 - si des corps étrangers pénètrent dans l'appareil, en cas de bruits ou de vibrations inhabituels (vérifiez que l'appareil n'est pas endommagé avant de le redémarrer).

Maintenance et conservation :

- Lorsque la machine est à l'arrêt du fait d'une réparation, d'une inspection, d'une conservation ou d'un changement d'accessoires, coupez la source d'alimentation, déconnectez la machine du secteur et assurez-vous que toutes les pièces mobiles sont immobilisées. Laissez la machine refroidir avant toute inspection, opération de réglage, etc. Effectuez une maintenance de votre machine avec soin et maintenez-la propre.
- La machine doit être conservée dans un lieu sec, hors de portée des enfants.
- Laissez la machine refroidir complètement avant sa conservation.
- Lors de la réparation du broyeur, sachez que même si le moteur est arrêté sous l'effet de la fonction de verrouillage du dispositif de protection, le broyeur est toujours susceptible de bouger.
- Pour des raisons de sécurité, remplacez les pièces usées ou endommagées. Utilisez uniquement des pièces de rechange et accessoires d'origine.
- N'essayez jamais de contourner la fonction de verrouillage du dispositif de protection.

Consignes de sécurité supplémentaires pour les machines avec réservoir collecteur :

- Arrêtez la machine avant de mettre en place ou de retirer le réservoir collecteur.

Recommandation

- La machine doit être alimentée par un dispositif de protection contre les courants de défaut (RCD) dont le courant de déclenchement ne dépasse pas 30 mA.
- N'utilisez pas l'appareil sous la pluie ou en cas d'intempéries. Travaillez uniquement à la lumière du jour ou sous un bon éclairage.
- Veillez à ce que tous les capots et déflecteurs soient en place et en bon état.
- Avertissement ! Risque de blessures dû aux pièces rotatives dangereuses !
- Veillez à toujours conserver votre stabilité sur les pentes et à ne pas courir.
- Ne touchez pas les composants mobiles dangereux avant d'avoir débranché la machine de la prise secteur et que les pièces mobiles dangereuses se soient complètement arrêtées.

- Veillez à ne pas brancher de câble endommagé à l'alimentation électrique et à ne pas toucher de câble endommagé avant de l'avoir débranché, car les câbles endommagés peuvent établir un contact avec les pièces sous tension.
- Évitez d'exploiter la machine en cas de mauvaises conditions météo, en particulier s'il existe un risque de foudre.

Prudence !

Vous éviterez ainsi d'endommager l'appareil et de provoquer des blessures :

- Nettoyez régulièrement les ouvertures de ventilation et suivez les instructions de maintenance.
- Ne surchargez pas l'appareil. Respectez uniquement la plage de puissance indiquée. N'utilisez pas de machines à faibles performances pour les travaux lourds. N'utilisez pas l'appareil à des fins pour lesquelles il n'a pas été conçu.
- N'arrêtez pas l'appareil tant que la trémie de remplissage n'est pas complètement vide. Sinon, l'appareil risque de se bloquer et de ne pas redémarrer.
- N'essayez pas de réparer l'appareil vous-même sauf si vous avez été formé à cet effet. Tous les travaux qui ne sont pas indiqués dans le présent mode d'emploi ne peuvent être effectués que par notre centre de service.

Sécurité électrique

Prudence :

Vous éviterez ainsi les accidents et les blessures dus à un choc électrique :

- Utilisez la décharge de traction fournie pour mettre en place le câble de rallonge.
- Avant de débiter le travail, vérifiez régulièrement l'état de la machine, de l'alimentation électrique et des rallonges. En cas de dommages, l'appareil ne doit pas être mis en service.
- Gardez les câbles de rallonge à distance des pièces mobiles dangereuses pour éviter d'endommager le câble de rallonge, ce qui pourrait établir un contact avec les pièces sous tension.
- Les câbles, embrayages et connecteurs endommagés ou les câbles de raccordement inadaptés ne doivent pas être utilisés. Si le câble d'alimentation est endommagé, débranchez immédiatement le connecteur de la prise de courant. Ne touchez en aucun cas le câble d'alimentation tant que la fiche secteur n'est pas débranchée.

- Si le câble de raccordement de cet appareil est endommagé, il doit être remplacé par le fabricant ou son service après-vente ou une personne de qualification similaire afin d'éviter les dangers.
- N'utilisez pas l'appareil si l'interrupteur se bloque. Les interrupteurs endommagés doivent être confiés à notre centre de service pour remplacement.
- N'utilisez que des câbles de rallonge résistants aux éclaboussures et homologués pour une utilisation à l'extérieur. La section de toron du câble de rallonge doit faire au moins 2,5 mm². Déroulez toujours le tambour de câble en entier avant l'utilisation. Vérifiez les dommages sur le câble.
- Ne pas tirer sur le câble pour débrancher le connecteur de la prise de courant. Protéger le câble de la chaleur, de l'huile et des bords coupants.
- Ne faites réparer les dommages causés aux câbles de rallonge que par un électricien spécialisé.

Avertissement !

Pendant son fonctionnement, cet outil électrique génère un champ électromagnétique. Ce champ peut dans certaines circonstances nuire aux implants médicaux actifs ou passifs. Pour réduire les risques de blessures graves voire mortelles, nous recommandons aux personnes porteuses d'implants médicaux de consulter leur médecin, ainsi que le fabricant de leur implant avant d'utiliser l'outil électrique.

Risques résiduels

Cet appareil a été construit en l'état actuel des connaissances techniques et des règles relevant des techniques de sécurité généralement reconnues. Son utilisation peut toutefois présenter des risques résiduels.

- Danger pour la santé dû au courant en cas d'utilisation de ligne de raccordement électrique non conformes.
- Avant d'entreprendre une intervention de réglage ou de maintenance, relâcher la touche de démarrage et retirer le connecteur secteur.
- En outre, et ce malgré toutes les mesures préventives prises, des risques résiduels cachés peuvent demeurer.
- Les risques résiduels peuvent être minimisés en observant les sections « Consignes de sécurité » et « Utilisation conforme » ainsi que les instructions d'utilisation de manière générale.

- Évitez les mises en service accidentelles de la machine : Lorsque vous insérez le connecteur dans la prise de courant, n'appuyez pas sur la touche de commande.
- Utilisez l'outil recommandé dans la présente notice d'utilisation. Vous garantirez ainsi à votre machine des performances optimales.
- Maintenez vos mains à distance de la zone de travail si la machine est en cours de fonctionnement.

Comportement en cas d'urgence

Appliquez les premiers secours nécessaires en fonction de la blessure en présence et contactez immédiatement un médecin.

Protégez le blessé afin de ne pas aggraver son état et immobilisez-le. En cas d'accident, une trousse de secours conforme à la norme DIN 13164 doit toujours être disponible et à portée de main sur le lieu de travail. Tout matériel prélevé dans la trousse de premiers secours doit être immédiatement rechargé.

Si vous appelez à l'aide, fournissez les indications suivantes

1. Lieu de l'accident
2. Type d'accident
3. Nombre de blessés
4. Type de blessures
5. Attendez les requêtes

7. Caractéristiques techniques

Dimensions L x l x H.....	630 x 450 x 910 mm
Arbre porte-lames Ø.....	87 mm
Nombre de lames.....	8
Contenance du réservoir collecteur	56 l
Poids	20,5 kg
Diamètre max. des branches.....	42 mm
Moteur	220-240 V~ 50 Hz
Puissance absorbée P1.....	2800 W
Régime de l'arbre porte-lames.....	60 min ⁻¹
Mode de fonctionnement*	P40
Classe de protection	IPX4
Classe de protection	II

Sous réserve de modifications techniques !

* Mode de fonctionnement continu avec charge d'exposition (4 min. sous charge - 6 min. de marche à vide)

Portez une protection auditive.

Les nuisances sonores peuvent entraîner une perte d'audition.

Valeurs caractéristiques sonores

Niveau de pression sonore L_{pA}	76,3 dB
Incertitude K_{pA}	2,38 dB
Niveau de puissance sonore mesuré L_{WA}	95,8 dB
Niveau de puissance sonore garanti L_{WA}	98 dB
Incertitude K_{WA}	2,38 dB

Remarque :

Les émissions sonores indiquées ont été calculées selon une méthode de contrôle normalisée et peuvent être utilisées pour comparer différents outils électriques entre eux. En outre, ces valeurs permettent d'évaluer à l'avance les charges liées au bruit auxquelles l'utilisateur est soumis.

8. Avant la mise en service

⚠ ATTENTION !

Avant la mise en service, montez impérativement l'appareil en entier !

⚠ ATTENTION !

Videz le bac de ramassage (8) dans la poubelle et essuyez-le avec un chiffon avant la mise en service initiale.

- Ouvrez l'emballage et sortez-en délicatement l'appareil.
- Retirez le matériau d'emballage, ainsi que les protections d'emballage et de transport (s'il y a lieu).
- Veuillez ne pas retirer le film de la DEL d'état (18).
- Vérifiez que les fournitures sont complètes.
- Vérifiez que l'appareil et les accessoires n'ont pas été endommagés lors du transport.
- En cas de réclamations, le livreur doit en être informé immédiatement. Les réclamations ultérieures ne seront pas acceptées.
- Conservez si possible l'emballage jusqu'à la fin de la période de garantie.
- Familiarisez-vous avec l'appareil à l'aide de la notice d'utilisation avant de commencer à l'utiliser.

- N'utilisez que des pièces originales pour les accessoires ainsi que les pièces d'usure et de rechange. Vous trouverez les pièces de rechange chez votre distributeur spécialisé.
- Lors de la commande, indiquez nos numéros d'articles, ainsi que le type et l'année de construction de l'appareil.
- Avant de raccorder la machine, vérifiez que les indications figurant sur la plaque signalétique correspondent aux données du secteur.

⚠ DANGER :

L'appareil et les matériaux d'emballage ne sont pas des jouets ! Les enfants ne doivent pas jouer avec les sacs en plastique, films d'emballage et pièces de petite taille ! Il existe un risque d'ingestion et d'étouffement !

9. Montage

⚠ AVERTISSEMENT !

Toujours débrancher la fiche secteur avant d'effectuer des réglages sur l'appareil.

9.1 Montage des pieds de support (fig. 3/4)

1. Positionnez le broyeur à cylindres afin que les pieds de support (6) puissent pivoter à 180°.
2. Guidez l'essieu de roue (13) dans la position prévue au niveau des pieds de support (6). (fig. 4)

9.2 Montage des roues (7) (fig. 5/6)

1. Montez les deux roues (7) selon la fig. 6 avec l'aide d'écrous d'arrêt (14), de manchons de roue (15) et de rondelles d'appui (16). Utilisez l'outil fourni pour le serrage des roues (7). REMARQUE : Si l'axe tourne lors du serrage, utilisez la clé à six pans creux (b) pour le maintenir.
2. Après avoir serré l'écrou d'arrêt (14), montez l'enjoliveur (17) sur la roue (7).

9.3 Montage du réservoir collecteur (fig. 7, 8 et 9)

1. Placez l'interrupteur de sécurité (9) sur le réservoir collecteur (8) en position inférieure (fig. 7).
2. Enfoncez le réservoir collecteur (8) le long du rail de guidage dans le bâti inférieur. Le réservoir collecteur (8) ne peut être enfoncé que dans un sens.
3. Pour verrouiller le réservoir collecteur (8), repoussez l'interrupteur de sécurité (9) sur le réservoir collecteur (8) jusqu'en butée vers le haut (fig. 8, 9).

9.4 Montage de la poignée de la vis de réglage (5b) (fig. 10)

La vis de réglage (5) permet d'ajuster la plaque de pression (23) à l'intérieur de l'appareil. Le réglage précis de la plaque de pression (23) est expliqué au point 10.9.

1. Retirez la vis de fixation prémontée (5a).
2. Placez la poignée de la vis de réglage (5b) sur l'extrémité libre de la vis de réglage (5).
3. Serrez la vis de fixation prémontée (5a).

10. Commande

Le broyeur à cylindres est équipé d'un puissant moteur électrique, d'une protection contre les surcharges et d'un blocage du redémarrage pour plus de sécurité. Un système à cylindres est utilisé en tant que système de coupe. Il fonctionne de manière très silencieuse et aspire automatiquement les produits hachés. Le châssis robuste assure la stabilité et la mobilité de l'appareil.

Veillez vous reporter aux descriptions suivantes pour connaître la fonction des éléments de commande.

Attention !

Le broyeur à cylindres ne peut être démarré que lorsque le réservoir collecteur (8) est poussé dans le bâti et que l'interrupteur de sécurité (9) se trouve en position supérieure.

10.1 Raccorder le câble de rallonge (fig. 11)

1. Formez une boucle à partir de l'extrémité du câble de rallonge et accrochez-la à la décharge de traction (20) du câble d'alimentation (10).
2. Raccordez le câble de rallonge.

10.1.1 DEL d'état (18) (fig. 2)

La DEL d'état (18) vous indique si votre appareil est raccordé à l'alimentation électrique.

Si la DEL d'état (18) s'allume, votre appareil est alimenté en électricité et peut démarrer.

Remarque : Veillez ne pas retirer le film de la DEL d'état (18).

10.2 Mise en marche et arrêt (fig. 2)

1. Interrupteur de mise en marche (2) : Lorsque ce bouton est actionné, le broyeur à cylindres démarre.
2. Interrupteur d'arrêt (3) : Lorsque ce bouton est actionné, le broyeur à cylindres s'arrête.

10.3 Commutateur de sélection du sens de rotation des cylindres (11) (fig. 2)

- Position du commutateur « I » Entrée :
 - Lorsque vous appuyez sur ce bouton, l'appareil est exploité en fonctionnement continu. Le matériau est rentré.
- Position du commutateur « 0 » Arrêt :
 - L'appareil s'arrête.
- Position du commutateur « II » Recul :
 - Vous pouvez inverser le sens de rotation de l'arbre porte-lames (recul) pour éliminer les produits hachés coincés. Placez le commutateur du sens de rotation de l'arbre sur « II ». Dès que vous appuyez sur l'interrupteur Marche (2) et que vous le maintenez enfoncé (mode pas à pas), l'appareil fonctionne vers l'arrière. Les produits hachés piégés sont libérés.

10.4 Interrupteur de surcharge (12)

Le moteur est équipé d'un interrupteur de surcharge (12). En cas de surcharge du broyeur à cylindres, l'interrupteur de surcharge se déclenche automatiquement pour protéger le broyeur à cylindres contre la surchauffe.

1. Si l'interrupteur de surcharge s'est déclenché, arrêtez le broyeur à cylindres avec l'interrupteur d'arrêt (3) et attendez que le broyeur à cylindres ait refroidi.
2. Appuyez maintenant sur l'interrupteur de surcharge (12) et rallumez le broyeur à cylindres.

10.5 Protection contre les surcharges

En cas de surcharge du moteur, par exemple en cas de blocage de l'arbre par des branches trop épaisses, l'appareil s'arrête automatiquement.

10.6 Consignes de travail

⚠ ATTENTION !

Lors du broyage, gardez une distance suffisante de l'appareil, car les longues branches peuvent être projetées vers l'extérieur au moment de l'insertion. Il existe un risque de blessures.

- Veillez à ce que le réservoir collecteur (8) soit correctement inséré dans le bâti et à ce que l'interrupteur de sécurité (9) se trouve en position supérieure.
- Raccordez le broyeur à cylindres à l'alimentation électrique (voir 10.1).

- Mettez le broyeur à cylindres en service au moyen de l'interrupteur de mise en marche (2) (voir 10.2).
- Tenez les branches lorsque vous les introduisez dans l'appareil jusqu'à ce qu'elles rentrent automatiquement.
- Broyez les déchets de jardin flétris, stockés depuis plusieurs jours, en alternant avec des branches pour éviter toute obstruction.
- Avant le broyage, retirez les racines des débris de sol et les pierres.
- Ne broyez pas les matières molles et humides comme les déchets de cuisine, mais compostez-les directement.
- **Laissez le broyeur à cylindres broyer complètement les produits hachés insérés avant de verser de nouveau des produits hachés.**
- N'utilisez pas vos mains pour pousser les produits hachés : utilisez uniquement des poussoirs spéciaux (c) ou d'autres produits hachés.
- Après le travail, arrêtez le broyeur à cylindres et débranchez-le du secteur.
- Gardez quelques branches sèches jusqu'à la fin afin de les utiliser pour aider à nettoyer l'appareil.
- N'arrêtez pas l'appareil avant que tous les produits hachés ne soient passés par la zone de l'arbre porte-lames. Sinon, l'arbre porte-lames risque de se bloquer au redémarrage.

10.7 Élimination des blocages

ATTENTION :

Lorsque le matériau est coincé, appuyez d'abord sur l'interrupteur d'arrêt (3) pour arrêter l'appareil.

1. Placez le commutateur du sens de rotation de l'arbre (11) en position « II ».
2. Démarrez l'appareil en appuyant sur l'interrupteur de mise en marche (2).
3. L'appareil fonctionne en mode pas à pas. Tant que le commutateur du sens de rotation des cylindres est maintenu en position « II », l'arbre porte-lames fonctionne vers l'arrière.
4. Les produits hachés piégés sont libérés.
5. Changez à nouveau le sens de rotation pour continuer le broyage (voir 10.3).

10.8 Vidage du réservoir collecteur

Videz rapidement le réservoir collecteur. Attention : le réservoir collecteur situé sous le canal d'éjection se remplit de manière irrégulière !

1. Arrêtez l'appareil et débranchez le connecteur de la prise de courant.
2. Placez l'interrupteur de sécurité (9) sur le réservoir collecteur (8) en position inférieure.
3. Sortez le réservoir collecteur (8) et videz-le.
4. Vérifiez que la zone de l'interrupteur de sécurité (9) est exempte d'échardes de bois avant de remettre le réservoir collecteur (8) en place.
5. Remettez le réservoir collecteur (8) en place et repoussez l'interrupteur de sécurité (9) vers le haut jusqu'en butée.

10.9 Réglage de la plaque de pression

La plaque de pression est pré-réglée en usine. Le processus de rodage d'une nouvelle machine peut cependant rendre nécessaire le réglage de la plaque de pression à des intervalles plus courts au départ.

Vous pouvez savoir quand le moment est venu de régler la plaque de pression par le fait que les produits hachés ne sont que légèrement écrasés et qu'ils continuent de former une chaîne.

1. Videz le réservoir de collecte (8) et mettez le broyeur à cylindres en service.
2. Tournez lentement la vis de réglage (5) dans le sens des aiguilles d'une montre jusqu'à entendre de légers bruits de frottement. Une demi-rotation de la vis de réglage (5) dans le sens des aiguilles d'une montre permet de rapprocher l'arbre porte-lames de la plaque de pression d'env. 0,50 mm.
3. Dès que les bruits de frottement cessent, cela signifie que la plaque de pression est réglée.
4. **Remarque :** Le réglage de la plaque de pression peut entraîner la formation de copeaux métalliques. Les produits hachés contenant des copeaux métalliques sont des déchets spéciaux qui ne doivent PAS être compostés. Pour éviter que ces déchets spéciaux ne se forment, videz et nettoyez immédiatement le réservoir de collecte (8) après réglage de la plaque de pression.

5. Vérifiez le réglage de la plaque de pression en hachant quelques branches à titre d'essai. Éliminez ces produits hachés, susceptibles de contenir des copeaux métalliques, de manière conforme.

Remarque :

Si la lame de broyage touche la plaque de pression, cette dernière est redécoupée et de petits copeaux de métaux peuvent tomber de l'ouverture d'éjection. Il ne s'agit pas d'une erreur. Un réajustement ne doit être effectué que si nécessaire. Sinon, la plaque de pression s'usera prématurément.

11. Raccordement électrique

Le moteur électrique installé est prêt à fonctionner une fois raccordé. Le raccordement correspond aux dispositions de la VDE et DIN en vigueur. Le branchement au secteur effectué par le client ainsi que la rallonge électrique utilisée doivent correspondre à ces prescriptions.

11.1 Câble de raccordement électrique défectueux

Des détériorations de l'isolation sont souvent présentes sur les lignes de raccordement électriques. Les causes peuvent en être :

- Des points de pression, si les lignes de raccordement passent par des fenêtres ou interstices de portes.
- Des pliures dues à une fixation ou à un cheminement incorrects des lignes de raccordement.
- Des points d'intersection si les lignes de raccordement se croisent.
- Des détériorations de l'isolation dues à un arrachement hors de la prise murale.
- Des fissures dues au vieillissement de l'isolation.

Des lignes de raccordement électriques endommagées de la sorte ne doivent pas être utilisées et, en raison de leur isolation défectueuse, sont mortellement dangereuses.

Vérifier régulièrement que les lignes de raccordement électriques ne sont pas endommagées. Assurez-vous que la ligne de raccordement ne soit pas raccordée au réseau lors de la vérification.

Les lignes de raccordement électriques doivent correspondre aux dispositions VDE et DIN en vigueur.

Utilisez uniquement des câbles de raccordement dotés du signe H07RN-F.

L'indication de la désignation du type sur la ligne de raccordement est obligatoire.

Type de raccord Y

Si le câble de raccordement secteur de cet appareil est endommagé, il doit être remplacé par le fabricant ou son service après-vente ou une personne de qualification similaire afin d'éviter les dangers.

11.2 Moteur à courant alternatif

- La tension du secteur doit être de 220-240 V~.
- Un câble de rallonge avec une section transversale insuffisante diminue considérablement la puissance de l'outil de jardin. Pour les câbles jusqu'à 25 m de longueur, une section transversale d'au moins 3 x 1,5 mm² est nécessaire, pour les câbles de plus de 25 m de longueur, une section transversale d'au moins 2,5 mm² est requise.

Les raccordements et réparations sur l'équipement électrique ne doivent être effectués que par un électricien spécialisé.

- Le produit remplit les exigences de la norme EN 61000-3-11 et est soumis à des conditions de raccordement spéciales. Autrement dit, il est interdit de l'utiliser aux points de raccordement de son propre choix.
- En cas de conditions secteur défavorables, le produit peut conduire à des variations de tension temporaires.
- Le produit est uniquement conçu pour un raccordement à des points présentant un courant de charge permanent admissible du secteur d'au moins 100 A par phase.
- En tant qu'utilisateur, vous devez vous assurer, si nécessaire après avoir consulté votre fournisseur d'énergie, que votre point de raccordement du produit remplissent la condition.

Dans le cas d'un moteur à courant alternatif monophasé, nous recommandons de recourir à une protection par fusibles de C 16A ou K 16A pour les machines à courant de démarrage élevé (au moins égal à 3 000 W) !

12. Nettoyage et maintenance

Attention !

Débranchez la fiche secteur avant tous travaux de maintenance et de nettoyage.

Confiez les travaux qui ne sont pas décrits dans la notice à l'une de nos agences de service clients agréées. Utilisez uniquement des pièces d'origine.

Portez des gants pour manipuler l'arbre porte-lames.

Avant d'effectuer toute opération de maintenance ou de nettoyage, arrêtez l'appareil, débranchez la fiche secteur et attendez que l'arbre porte-lames s'immobilise.

12.1 Remplacement de l'arbre porte-lames et de la plaque de pression (fig. 12 + 13)

AVERTISSEMENT ! Risque de coupure !

Portez des gants de travail pour tout travail sur la lame.

1. Arrêtez l'appareil et débranchez le connecteur de la prise de courant.
2. Faites tourner la vis de réglage (5) d'env. 2 tours dans le sens inverse des aiguilles d'une montre.
3. Desserrez les quatre vis (21a) à l'aide de la clé à six pans creux fournie et retirez le couvercle de transmission (21) de l'appareil.
4. Retirez prudemment l'arbre porte-lames (22) de l'arbre moteur.
5. Retirez la plaque de pression (23).
6. Retirez les saletés de l'arbre moteur et lubrifiez-le légèrement.
7. Placez le nouvel arbre porte-lames (22) dans la même position sur l'arbre. Assurez-vous que l'arbre porte-lames (22) est correctement orienté (observer la courbure des pointes des lames).
8. Remettez en place la plaque de pression (23).
9. Remettez le couvercle de transmission (21) et resserrez les vis (21a).
10. Réglez la plaque de pression comme décrit au chapitre 10.9.

Travaux généraux de nettoyage et de maintenance

N'aspergez pas le broyeur à cylindres d'eau.

Danger dû aux chocs électriques !

- Faites en sorte que l'appareil, les roues et les orifices d'aération restent toujours propres. Pour le nettoyage, utilisez une brosse ou un chiffon, mais n'utilisez pas de produits de nettoyage ou de solvants.
- Avant chaque utilisation, contrôler les dommages sur l'appareil, en particulier au niveau des dispositifs de protection (pièces desserrées, usées ou endommagées). Vérifiez que tous les écrous, boulons et vis sont bien serrés.
- Vérifiez les endommagements et la bonne fixation des couvercles et dispositifs de protection. Remplacez-les si besoin.
- Conservez l'appareil au sec et hors de portée des enfants. N'emballer pas l'appareil dans des sacs en nylon car de l'humidité pourrait se former.

Raccords et réparations

Les raccordements et réparations sur l'équipement électrique ne doivent être effectués que par un électricien spécialisé.

Pour toute question, veuillez indiquer les données suivantes :

- Type de courant du moteur
- Données figurant sur la plaque signalétique de la machine
- Données figurant sur la plaque signalétique du moteur

Informations de service

Notez que, pour ce produit, les composants suivants sont soumis à une usure naturelle ou due à l'utilisation et que les composants suivants sont nécessaires en tant que consommables.

Pièces d'usure* : balais de carbone, arbre porte-lames, plaque de pression

* ne sont pas des composants obligatoires de la livraison !

N'utilisez que des pièces d'origine pour les accessoires ainsi que les pièces d'usure et de rechange :

Balais de carbone :	3904409008
Arbre porte-lames :	3904409009
Plaque de pression :	3904409010

13. Stockage

Entreposez l'appareil et ses accessoires dans un lieu sombre, sec et à l'abri du gel. En outre, ce lieu doit être hors de portée des enfants. La température de stockage optimale se situe entre 5 et 30 °C.

Conservez l'outil dans l'emballage d'origine.

Recouvrez l'outil afin de le protéger de la poussière ou de l'humidité. Conservez la notice d'utilisation à proximité de l'outil.

14. Élimination et recyclage

Pour connaître les possibilités d'élimination de l'appareil usé, adressez-vous aux autorités communales ou municipales.

Consignes relatives à l'emballage



Les matériaux d'emballage sont recyclables. Merci d'éliminer les emballages de

Consignes relatives à la loi allemande sur les appareils électriques et électroniques



Les appareils électriques et électroniques usagés ne doivent pas être jetés avec les ordures ménagères, mais éliminés séparément !

- Retirer les piles ou batteries amovibles usagées de manière non destructive avant de déposer vos déchets électroniques dans un point de collecte ! L'élimination des piles et batteries est réglementée par la loi allemande sur les piles.
- Les propriétaires et utilisateurs d'appareils électriques et électroniques sont légalement tenus de les rapporter à l'issue de leur utilisation.
- Il incombe à l'utilisateur final de supprimer ses données à caractère personnel enregistrées sur l'appareil usagé !
- Le symbole représentant une poubelle barrée signifie que les appareils électriques et électroniques ne doivent pas être jetés avec les ordures ménagères.

- Les appareils électriques et électroniques peuvent être gratuitement déposés :
 - Dans les points de collecte et d'élimination publics (dépôts municipaux p. ex.)
 - LIDL vous propose des possibilités de retour directement dans les magasins et les supermarchés. Le retour et l'élimination sont gratuits pour vous.
 - Vous pouvez déposer jusqu'à trois appareils électroniques usagés dont les bords ne dépassent pas 25 centimètres de longueur auprès du fabricant ou d'un point de collecte agréé situé près de chez vous sans acheter de nouvel appareil.
 - Pour plus de détails concernant les conditions de reprise des fabricants et distributeurs, contactez le service client correspondant.
- En cas de livraison d'un nouvel appareil électronique à un consommateur privé par le fabricant, le fabricant peut accepter de reprendre l'appareil électronique usagé gratuitement sur demande de l'utilisateur final. Pour en être sûr, contactez le service client du fabricant.
- Ces déclarations ne s'appliquent qu'aux appareils vendus et installés dans les pays membres de l'Union européenne et visés par la directive européenne 2012/19/UE. D'autres dispositions d'élimination des appareils électriques et électroniques usagés peuvent s'appliquer dans les pays hors de l'Union européenne.

15. Dépannage

Panne	Cause possible	Remède
Le moteur ne démarre pas	Le réservoir collecteur ne se trouve pas dans la bonne position	Insérez correctement le réservoir collecteur et vérifiez l'interrupteur de sécurité
	Le moteur est surchargé	Remettez le broyeur à cylindres en marche
	Tension secteur inexistante	Faites contrôler la prise de courant, le câble, la conduite et le connecteur par un électricien (voir Raccord électrique)
Les déchets de jardin ne sont pas aspirés	L'arbre porte-lames tourne dans le sens inverse des aiguilles d'une montre	Inversion du sens de rotation du moteur
	Les copeaux sont trop mous	Poussez les produits hachés avec des poussoirs spéciaux pour broyeurs à cylindres
	L'arbre porte-lames est bloqué	Élimination d'un blocage
Les produits hachés s'accrochent les uns aux autres sous forme de chaînes	La plaque de pression n'est pas réglée correctement	Réglage de la plaque de pression

16. Certificat de garantie

Chère Cliente, Cher Client,

Nos produits sont soumis à un contrôle de qualité très strict. Si cet appareil devait toutefois ne pas fonctionner impeccablement, nous en serions désolés. Dans un tel cas, nous vous prions de bien vouloir prendre contact avec notre service après-vente à l'adresse indiquée sur le bulletin de garantie ou vous adresser au marché de la construction le plus proche. Pour faire valoir une demande de garantie, ce qui suit est valable :

1. Les conditions de garantie règlent les prestations de garantie supplémentaires. Vos droits de garantie légaux ne sont en rien altérés par la garantie présente. Notre prestation de garantie est gratuite.
2. La prestation de garantie s'applique exclusivement aux défauts occasionnés par des vices de fabrication ou de matériau et est limitée à l'élimination de ces défauts ou encore au remplacement de l'appareil. Veillez au fait que nos appareils, conformément à leur affectation, n'ont pas été construits pour être utilisés dans un environnement professionnel, industriel ou artisanal. Un contrat de garantie ne peut avoir lieu dès lors que l'appareil est utilisé à des activités dans des entreprises professionnelles, artisanales ou industrielles ou toute autre activité du même genre. Sont également exclus de notre garantie : les prestations de substitution de dommages dus aux transports, les dommages occasionnés par le non-respect des instructions de montage ou en raison d'une installation non conforme, du non-respect du mode d'emploi (comme par exemple le raccordement à une mauvaise tension réseau ou à un mauvais type de courant), les applications abusives ou non conformes (comme par exemple une surcharge de l'appareil ou encore l'emploi d'accessoires non homologués), le non-respect des prescriptions de maintenance et de sécurité, l'infiltration de corps étrangers dans l'appareil (comme par exemple du sable, des pierres ou de la poussière), l'emploi de la force ou l'influence extérieure (comme par exemple les dommages dus à une chute), ainsi que l'usure normale conforme à l'utilisation. Ceci est particulièrement valable pour les accumulateurs pour lesquels nous offrons toutefois une période de garantie de 12 mois.
3. Le droit à la garantie disparaît dès lors que des interventions ont lieu sur l'appareil.
4. Le délai de garantie s'élève à 3 ans et commence à la date de l'achat de l'appareil. Les demandes de garanties doivent être présentées avant écoulement du délai de garantie, dans les deux semaines suivant le moment auquel le défaut a été reconnu. Toute reconnaissance de demande de garantie après écoulement du délai de garantie est exclue. La réparation ou l'échange de l'appareil n'entraîne nullement une prolongation de la durée de garantie. Elle ne fait pas non plus commencer un nouveau délai de garantie, en raison de cette prestation, pour l'appareil ou pour toute autre pièce de rechange intégrée. Ceci est également valable lorsqu'un service après-vente sur place a été consulté.
5. Pour faire valoir votre droit à la garantie, contactez le service après-vente à l'adresse indiquée ci-dessous. Si vous formulez votre réclamation pendant la période de validité de la garantie, nous vous ferons parvenir un bon de retour qui vous permettra de nous retourner sans frais l'appareil défectueux. Décrivez la raison de la réclamation le plus précisément possible. Si le défaut de l'appareil est compris dans notre prestation de garantie, nous vous retournerons sans délai un appareil réparé ou encore un nouveau.

16.1 Traitement en cas de garantie

Afin d'assurer un traitement rapide de votre demande, veuillez lire les indications suivantes :

- Veuillez tenir votre ticket de caisse et le numéro d'article le bon de caisse (par ex. IAN 466536_2404) à disposition en tant que justificatif de votre achat.
- Vous trouverez le numéro d'article sur la plaque signalétique du produit, sur une gravure du produit, sur la page de titre de votre manuel (en bas à gauche) ou sur l'autocollant au dos ou en dessous du produit.
- En cas de survenance de dysfonctionnements ou d'autres défauts, veuillez d'abord contacter le département de service dénommé ci-après par voie téléphonique ou par courrier électronique.
- Vous pouvez alors envoyer un produit enregistré comme étant défectueux à l'adresse de service qui vous a été communiquée, sans frais de port, en y joignant le justificatif d'achat (ticket de caisse) et en indiquant en quoi consiste le défaut et quand il est survenu.
- À l'adresse [parkside.diy.com](https://www.parkside.diy.com), vous pouvez consulter et télécharger ce manuel et bien d'autres. Ce code QR vous permet d'accéder directement à la page [parkside-diy.com](https://www.parkside-diy.com). Sélectionnez votre pays et recherchez les notices d'utilisation via le masque de recherche. La saisie du numéro d'article (IAN) 466536_2404 vous mène à la notice d'utilisation pour votre article.

Contact de service (FR) :

Nom : Netsend GmbH
Nachtwaid 6
DE - 79206 Breisach am Rhein
Téléphone : 00800 4003 4003
E-mail : service.FR@scheppach.com
Siège : Allemagne

Contact de service (CH):

Nom : Klaus-Häberlin AG
Industriestraße 6
CH - 8610 Uster
Téléphone : 00800 4003 4003
E-mail : service.CH@scheppach.com
Siège : Suisse

Contact de service (BE) :

Nom : TeleMarCom European
Services GmbH
Am Ziegelweiher 24
DE - 61130 Nidderau
Téléphone : 00800 4003 4003
E-mail : service.BE@scheppach.com
Siège : Allemagne



Article L217-16 du Code de la consommation

Lorsque l'acheteur demande au vendeur, pendant le cours de la garantie commerciale qui lui a été consentie lors de l'acquisition ou de la réparation d'un bien meuble, une remise en état couverte par la garantie, toute période d'immobilisation d'au moins sept jours vient s'ajouter à la durée de la garantie qui restait à courir. Cette période court à compter de la demande d'intervention de l'acheteur ou de la mise à disposition pour réparation du bien en cause, si cette mise à disposition est postérieure à la demande d'intervention.

Indépendamment de la garantie commerciale souscrite, le vendeur reste tenu des défauts de conformité du bien et des vices rédhibitoires dans les conditions prévues aux articles L217-4 à L217-13 du Code de la consommation et aux articles 1641 à 1648 et 2232 du Code Civil.

Article L217-4 du Code de la consommation

Le vendeur livre un bien conforme au contrat et répond des défauts de conformité existant lors de la délivrance.

Il répond également des défauts de conformité résultant de l'emballage, des instructions de montage ou de l'installation lorsque celle-ci a été mise à sa charge par le contrat ou a été réalisée sous sa responsabilité.

Article L217-5 du Code de la consommation

Le bien est conforme au contrat :

1° S'il est propre à l'usage habituellement attendu d'un bien semblable et, le cas échéant :

- s'il correspond à la description donnée par le vendeur et posséder les qualités que celui-ci a présentées à l'acheteur sous forme d'échantillon ou de modèle ;
- s'il présente les qualités qu'un acheteur peut légitimement attendre eu égard aux déclarations publiques faites par le vendeur, par le producteur ou par son représentant, notamment dans la publicité ou l'étiquetage ;

2° Ou s'il présente les caractéristiques définies d'un commun accord par les parties ou être propre à tout usage spécial recherché par l'acheteur, porté à la connaissance du vendeur et que ce dernier a accepté.

Article L217-12 du Code de la consommation

L'action résultant du défaut de conformité se prescrit par deux ans à compter de la délivrance du bien.

Article 1641 du Code civil

Le vendeur est tenu de la garantie à raison des défauts cachés de la chose vendue qui la rendent impropre à l'usage auquel on la destine, ou qui diminuent tellement cet usage que l'acheteur ne l'aurait pas acquise, ou n'en aurait donné qu'un moindre prix, s'il les avait connus.

Article 1648 1er alinéa du Code civil











L'action résultant des vices rédhibitoires doit être intentée par l'acquéreur dans un délai de deux ans à compter de la découverte du vice.

Les pièces détachées indispensables à l'utilisation du produit sont disponibles pendant la durée de la garantie du produit.

1.	Verklaring van de symbolen op het apparaat.....	56
2.	Inleiding	58
3.	Beschrijving van het apparaat.....	58
4.	Meegeleverd.....	59
5.	Beoogd gebruik.....	59
6.	Veiligheidsvoorschriften	59
7.	Technische gegevens.....	63
8.	Voor de ingebruikname	64
9.	Montage	64
10.	Bediening	65
11.	Elektrische aansluiting.....	66
12.	Reiniging en onderhoud	67
13.	Opslag	68
14.	Afvalverwerking en hergebruik.....	68
15.	Verhelpen van storingen.....	69
16.	Garantiebewijs.....	70
17.	Explosietekening	191
18.	Conformiteitsverklaring	192

1. Verklaring van de symbolen op het apparaat

	<p>Neem voor het gebruik alle veiligheidsvoorschriften in acht.</p>
	<p>Lees voor de ingebruikname de complete tekst van de gebruikshandleiding door.</p>
	<p>Draag een veiligheidsbril en gehoorbescherming.</p>
	<p>Werkhandschoenen dragen.</p>
	<p>Niet als opstapmiddel gebruiken.</p>
	<p>Andere personen op afstand houden.</p>
	<p>Apparaat tegen regen beschermen en bij regen niet in de buitenlucht laten liggen!</p>
	<p>Gevaar! Schakel de machine uit en trek de stekker uit het stopcontact, voordat u instellingen aanbrengt, de machine reinigt of als de kabel verwikkeld of beschadigd is.</p>
	<p>Gevaar! Roterende messen. Houd handen en voeten buiten de openingen tijdens de machine loopt.</p>
	<p>Gegarandeerd geluidsvermogensniveau.</p>
	<p>Vergrendeling geopend.</p>

	<p>Vergrendeling gesloten.</p>
	<p>Het product voldoet aan de geldende EU-bepalingen.</p>
	<p>Beschermingsklasse II - dubbel geïsoleerd</p>
	<p>Het product is uitsluitend bestemd voor gebruik op de aansluitpunten, die een belastbaarheid voor onafgebroken stroom van het net van ten minste 100 A per fase hebben.</p>
	<p>Instelling drukplaat</p>
	<p>Walsdraairichting</p> <ul style="list-style-type: none"> - Intrekking - Stop - Terugloop
	<p>Gewicht</p>
	<p>Takdiameter</p>
	<p>Toerental van de cilinder</p>
	<p>Wacht tot alle machinedelen volledig tot stilstand is gekomen voordat u de machine aanraakt.</p>
<p>⚠ Let op!</p>	<p>In deze gebruikshandleiding hebben wij punten die uw veiligheid betreffen van dit teken voorzien.</p>

2. Inleiding

FABRIKANT:

Schepach GmbH
Günzburger Straße 69
D-89335 Ichenhausen

GEACHTE KLANT,

Wij wensen u veel plezier en succes bij het werken met uw nieuwe apparaat.

AANWIJZING:

De fabrikant van dit apparaat is volgens de van kracht zijnde wet inzake productaansprakelijkheid niet aansprakelijk voor schade die aan dit apparaat of door dit apparaat ontstaan bij:

- ondeskundige behandeling,
- veronachtzaming van de instructies voor de bediening,
- reparaties door derden, niet geautoriseerde vakmensen
- inbouw en vervanging van niet-originele reserveonderdelen
- Niet-beoogd gebruik
- uitvallen van de elektrische installatie bij het niet in acht nemen van de elektrische voorschriften en VDE-voorschriften 0100, DIN 57113 / VDE0113.

Let op:

Lees voor de montage en voor de inbedrijfstelling de complete tekst van de gebruikshandleiding door. De gebruikshandleiding is bedoeld om het gemakkelijker te maken, uw apparaat te leren kennen en de beoogde toepassingsmogelijkheden van het apparaat te benutten.

De gebruikshandleiding bevat belangrijke aanwijzingen, hoe u met het apparaat veilig, vakkundig en economisch werkt en hoe u gevaren vermindert, reparatiekosten uitspaart, uitvaltijden vermindert en de betrouwbaarheid en levensduur van het apparaat verhoogt.

Aanvullend op de veiligheidsbepalingen van deze gebruikshandleiding moet u absoluut de voor de werking van het apparaat geldende voorschriften van uw land in acht nemen.

Bewaar de gebruikshandleiding bij het product in een plastic hoes, beschermd tegen vuil en vocht. De gebruikshandleiding moet door elke bediener van de machine voor aanvang van de werkzaamheden worden gelezen en zorgvuldig worden nageleefd.

Aan het apparaat mogen alleen personen werken, die voor het gebruik van het apparaat geïnstrueerd en over de daarmee verbonden gevaren geïnformeerd zijn. De vereiste minimumleeftijd moet aangehouden worden.

Naast de in deze gebruikshandleiding opgenomen veiligheidsvoorschriften en de bijzondere voorschriften van uw land moet u de algemeen erkende technische voorschriften in acht nemen voor de werking van machines van hetzelfde type.

Wij kunnen niet aansprakelijk worden gesteld voor ongevallen of schade, veroorzaakt door niet-naleving van deze handleiding of de veiligheidsvoorschriften.

3. Beschrijving van het apparaat

1. Vultrechter
2. Aan-schakelaar
3. Uit-schakelaar
4. Bovengedeelte van de machine
5. Bijstelschroef
- 5a. Bevestigingsschroef (voorgemonteerd)
- 5b. Handgreep voor de nastelschroef
6. Steunpoot
7. Wiel
8. Opvangbak
9. Veiligheidsschakelaar
10. Netsnoer
11. Schakelaar van de walsdraairichting
12. Overbelastingsschakelaar
13. Wielas
14. Borgmoer
15. Wielmof
16. Onderlegging
17. Wieldop
18. Status LED
19. Houder plug
20. Trekontlasting
21. Aandrijfafdekking
- 21a. Bouten
22. Meswals
23. Drukplaat

- a.) Moersleutel
- b.) Inbussleutel
- c.) Plug

4. Meegeleverd

- Bovengedeelte van de machine
- Plug
- Wielas
- Opvangbak met veiligheidsschakelaar
- Wiel (2x)
- Wieldop (2x)
- Borgmoer (2x)
- Wielmof (2x)
- Onderlegging (4x)
- Moersleutel
- Inbussleutel (5 mm)
- Handgreep voor de nastelschroef
- Gebruikshandleiding

5. Beoogd gebruik

Het apparaat is bestemd voor het verkleinen van vezelig of houtachtig tuinafval zoals bijv. het snoeien van hekken en bomen, takken, schors of dennenappels. Tot het beoogde gebruik betreffende het verkleinen behoort ook:

- Alle soorten takken met een maximum doorsnede van 42 mm (afhankelijk van de houtsoort en versheid)
- verdroging, vochtig tuinafval dat al enkele dagen is opgeslagen, afgewisseld met takken.

Elk ander gebruik, dat in deze handleiding niet uitdrukkelijk toegelaten wordt, kan tot schade aan het apparaat leiden en een ernstig gevaar voor de gebruiker vormen.

De walshakselaar mag niet met stenen, glas, metaal, botten, kunststoffen of stofafval gevuld worden.

Het apparaat is niet geschikt voor het verkleinen van huishoudelijk afval, bed- en bloemenafval.

De machine mag uitsluitend voor het voorgeschreven doel worden gebruikt. Elk ander of verdergaand gebruik is niet volgens de voorschriften. De gebruiker/bediener en niet de fabrikant is aansprakelijk voor ontstane schade of elke vorm van letsel.

Ook de naleving van de veiligheidsvoorschriften, de montagehandleiding en de aanwijzingen in de gebruikshandleiding maken deel uit van het beoogd gebruik.

Personen die de machine bedienen of die onderhoud aan de machine verrichten, moeten hiermee bekend zijn en op de hoogte zijn van de mogelijke gevaren.

De fabrikant is niet aansprakelijk voor wijzigingen die aan de machine worden aangebracht en de hieruit voortvloeiende schade.

De machine mag uitsluitend met de originele onderdelen en originele accessoires van de fabrikant worden gebruikt.

De veiligheids-, werk- en onderhoudsvoorschriften van de fabrikant alsook de in de technische gegevens aangegeven afmetingen moeten in acht worden genomen.

Let erop dat onze apparaten volgens het beoogd gebruik niet voor bedrijfsmatige, ambachtelijke of industriële toepassingen zijn ontworpen. Wij aanvaarden geen aansprakelijkheid wanneer het apparaat in bedrijfsmatige, ambachtelijke of industriële ondernemingen of bij soortgelijke werkzaamheden wordt ingezet.

6. Veiligheidsvoorschriften

**BELANGRIJK:
VOOR GEBRUIK ZORGVULDIG DOORLEZEN.
VOOR EIGEN GEBRUIK BEWAREN.**

Dit apparaat kan bij ondeskundig gebruik ernstig letsel veroorzaken. Voordat u met het apparaat gaat werken, dient u zorgvuldig de gebruiksaanwijzing te lezen en zich bekend te maken met alle bedieningsonderdelen. Vraag dit bij twijfel na bij uw vakman. Bewaar de gebruikshandleiding daarom goed, en verstrek deze aan de volgende gebruiker, zodat de informatie te allen tijde ter beschikking staat.

Dit apparaat is niet bedoeld voor gebruik door kinderen, personen met verminderde fysieke, zintuiglijke of mentale vaardigheden of onvoldoende ervaring en kennis, of personen die niet bekend zijn met de instructies.

Kinderen mogen niet met het apparaat spelen. Het reinigen en gebruikersonderhoud mogen niet door kinderen worden uitgevoerd.

Het apparaat mag niet worden gebruikt op een hoogte van meer dan 2000 m.

Scholing:

- Lees de instructies zorgvuldig door. Zorg ervoor dat u bekend bent met de stelonderdelen en het correcte gebruik van de machine.
- Laat de machine nooit gebruiken door personen die er niet mee vertrouwd zijn of deze aanwijzingen niet hebben gelezen of door kinderen. Lokale voorschriften kunnen de minimumleeftijd van de gebruiker beperken.
- Denk eraan dat de gebruiker zelf verantwoordelijk is voor ongevallen met andere personen of hun eigendommen.
- Kinderen moeten onder toezicht staan om ervoor te zorgen dat zij niet met het apparaat spelen.
- Laat het apparaat niet gebruiken door kinderen of andere personen die de gebruikshandleiding niet kennen. Lokale voorschriften kunnen de minimumleeftijd van de bediener definiëren.
- Vermijd een abnormale lichaamshouding.
- Schakel het apparaat uit en trek de stekker eruit. Wacht tot alle machinedelen volledig tot stilstand is gekomen voordat u de machine aanraakt.
- Werk niet met het apparaat, wanneer u moe of niet geconcentreerd bent of na inname van alcohol of tabletten. Las altijd tijdig een werkpaauze in.

Let op de geluidsreductie en de lokale voorschriften.

Let op!

Bij gebruik van elektrische apparaten dient u de volgende fundamentele veiligheidsmaatregelen te nemen ter bescherming tegen elektrische schokken, letsel en brandgevaar:

Voorbereiding:

- Tijdens het gebruik van de machine moet altijd gehoorbescherming en een veiligheidsbril worden gedragen, zo lang de machine in bedrijf is.
- Draag stevig schoeisel en een lange broek bij het gebruik van de machine. Gebruik de machine nooit als u blote voeten hebt of in lichte sandalen. Vermijd het dragen van losse kleding of kleding met hangende koordjes of dassen.
- Gebruik het apparaat alleen buiten (d.w.z. niet tegen een muur of een ander onbuigzaam voorwerp) en op een stevige, vlakke ondergrond.
- Gebruik de machine niet op een met grind verharde ondergrond, waarop uitgeworpen materiaal letsel kan veroorzaken.
- Controleer vóór Inschakelen van de machine altijd of het hakselmechanisme, de schroeven van het hakselmechanisme en andere bevestigingen goed geborgd zijn, en dat de veiligheidsvoorzieningen en de borden op hun plaats zitten. Vervang versleten en beschadigde reserveonderdelen per set om onbalans te vermijden. Versleten of beschadigde etiket moeten worden vervangen.
- Voor het gebruik moet altijd aansluit- en verlengsnoeren op tekenen van beschadiging of veroudering worden onderzocht. Als het snoer tijdens het gebruik wordt beschadigd, moet u deze direct van de stroomvoorziening loskoppelen. **RAAK HET SNOER NIET AAN, ALS DEZE NOG OP DE STROOMVOORZIENING IS AANGESLOTEN.** Gebruik de machine niet als het snoer beschadigd of versleten is.
- Gebruik het apparaat nooit, wanneer er personen, met name kinderen of dieren in de buurt zijn.
- Gebruik alleen onderdelen en accessoires die door de fabrikant geleverd en aanbevolen worden. Het gebruik van andere onderdelen leidt tot onmiddellijk verlies van aanspraak op garantie.
- Laat het apparaat niet zonder toezicht lopen en bewaar het droog en buiten bereik van kinderen.
- Sluit het apparaat alleen aan op een deugdelijk geaard stroomnet. Het stopcontact en het verlengsnoer moeten een werkende aardleiding hebben.
- Bij gebruik buiten moet het apparaat op een stopcontact met aardlekschakelaar (FI-schakelaar) met een nominale lekstroom van maximaal 30 mA aangesloten worden.
- Verblijf bij ingebruikname van de machine niet in de uitwerpzone.

Bedrijf:

- Controleer voordat u het apparaat start, of de vultrechter leeg is.
 - Houd met uw hoofd, haar en lichaam afstand tot de vultrechter.
 - Je handen, andere lichaamsdelen en kleding niet in de vulkamer, het uitwerpkanaal of in de buurt van andere bewegende delen houden.
 - Let altijd op uw evenwicht en zorg dat u stevig staat. Voorkom een onnatuurlijke lichaamshouding. Sta bij het aanvoeren van materiaal nooit op een hoger vlak dan het grondvlak van de machine.
 - Zorg dat u tijdens het gebruik van de machine zich niet bevindt bij het uitwerpbereik van de machine.
 - Let erop, dat er bij het inwerpen van materiaal nooit harde voorwerpen zoals metaal, stenen, glas, flessen, bussen of andere vreemde voorwerpen tussen zitten.
 - Als in het snijgereedschap een vreemd voorwerp terecht komt of als de machine ongewone bedrijfsgeluiden genereert of ongewoon trilt, moet u de motor uitschakelen en wachten tot de machine tot stilstand is gekomen. Koppel de machine los van het netwerk en neem de volgende stappen voordat u de machine opnieuw start en gebruikt:
 - Controleer de machine op schade.
 - Controleer de onderdelen op stevige bevestiging, haal deze zo nodig aan.
 - Laat de betreffende onderdelen vervangen of repareren, waarbij deze over een soortgelijke kwaliteit en aard moet beschikken.
 - Laat het materiaal zich niet binnen de uitwerpzone ophopen; dit kan het correct uitwerpen verhinderen en tot terugslag van het materiaal door de vultrechter leiden.
 - Bij verstoppingen in de inworp of uitworp van de machine de motor uitschakelen en de stekker uit het stopcontact trekken, voordat u materiaalresten in de vultrechter of in het uitwerpkanaal verwijdert. Let erop, dat de motor vrij van afval en andere opeenhopingen is, om de motor tegen schade of mogelijke brand te beschermen. Denk eraan dat bij de ingebruikname van het startmechanisme bij gemotoriseerde machines ook het snijgereedschap in bedrijf gesteld wordt.
 - Grijp tijdens bedrijf niet in de vultrechter. Na het uitschakelen loopt het apparaat nog korte tijd na.
- **Waarschuwing!** Gebruik de machine nooit met gebrekkige veiligheidsvoorzieningen of -afdekkingen of zonder veiligheidsvoorzieningen of met beschadigde of afgesleten kabel.
 - Houd de motor vrij van vreemde deeltjes en andere ophopingen, om de motor te beschadigen tegen schade of mogelijke brand.
 - Transporteer en kantel het apparaat niet met een draaiende motor.
 - Stop de machine en verwijder de stekker uit het stopcontact. Controleer of alle bewegende delen volledig zijn uitgelopen:
 - wanneer u het apparaat niet gebruikt, het transporteert of zonder toezicht laat;
 - voor het vrijmaken van een geblokkeerd mes.
 - voor het verhelpen van een storing of reiniging van verstopte kanalen;
 - wanneer u het apparaat controleert, het reinigt of blokkeringen verwijdert;
 - wanneer u reinigings- of onderhoudswerkzaamheden uitvoert of accessoires vervangt;
 - wanneer de stroomkabel of het verlengsnoer beschadigd is of in de war zit;
 - wanneer u het apparaat wilt bewegen of optillen;
 - wanneer vreemde voorwerpen in het apparaat terechtkomen, bij ongewone geluiden of trillingen (controleer het apparaat voordat u het opnieuw op schade).

Onderhoud en opslag:

- Als de machine voor onderhoud, inspectie of opslag of voor het verwisselen van accessoires wordt stilgezet schakelt u de energiebron uit, koppelt u de machine los van de stroomvoorziening en controleert u of alle bewegende delen tot stilstand zijn gekomen. Laat de machine afkoelen voor inspectie, instellingen ect. Onderhoud de machine zorgvuldig en houd hem schoon.
- Bewaar de machine op een droge plek en buiten het bereik van kinderen.
- Laat de machine altijd afkoelen voor opslag.
- Let er bij het onderhoud van de hakselaar op dat, ook al is de motor uitgeschakeld vanwege de vergrendelingsfunctie van de veiligheidsvoorziening, de hakselaar toch kan worden bewogen.
- Vervang om wille van veiligheidsredenen versleten of beschadigde onderdelen. Gebruik alleen originele reserveonderdelen of accessoires.

- Probeer nooit zelf de vergrendelingsfunctie van de veiligheidsvoorziening te omzeilen.

Extra veiligheidsinstructies voor machines met een opvangbak:

- Schakel de machine voor het aanbrengen of het verwijderen van de opvangbak uit.

Aanbeveling

- De machine moet over een aardlekschakelaar (RCD) beschikken met een afschakelstroom van niet meer dan 30 mA.
- Gebruik het apparaat niet bij regen en bij slecht weer. Werk alleen bij daglicht of een goede verlichting.
- Let op dat alle afdekkingen en afdekkingen moeten op hun plaats en in goed werkende staat zijn.
- Waarschuwing! Gevaar voor letsel door bewegende gevaar onderdelen!
- Zorg te allen tijde voor een stabiele positie op hellingen en zorg dat u loopt en niet gaat rennen.
- Raak geen gevaarlijke, bewegende delen aan voordat de machine van de netaansluiting werd losgekoppeld door en de bewegende gevaarlijke onderdelen volledig tot stilstand zijn gekomen.
- Let op dat er geen beschadigde kabel aan op de stroomvoorziening en raak geen beschadigde kabel aan voordat deze van de stroomvoorziening is losgekoppeld, aangezien beschadigde kabels kunnen leiden tot het aanraken van actieve onderdelen.
- Voorkom dat de machine bij slechte weersomstandigheden wordt gebruikt, met name bij gevaar voor onweer.

Voorzichtig!

Zo voorkomt u schade aan het apparaat en eventueel daaruit resulterend lichamelijk letsel:

- Reinig de ventilatieopeningen regelmatig en volg de onderhoudsvorschriften op.
- Zorg dat uw apparaat niet overbelast raakt. Werk uitsluitend binnen het aangegeven vermogensbereik. Gebruik geen machines met gering vermogen voor zware werkzaamheden. Gebruik de apparaat niet voor doeleinden, waarvoor het niet bestemd is.
- Schakel het apparaat pas uit, wanneer de vultrechter volledig geleegd is, omdat het apparaat anders verstopt kan raken en soms daarna niet meer op kan starten.

- Probeer niet om het apparaat zelf te repareren, tenzij u hiervoor bent opgeleid. Alle werkzaamheden die niet in deze gebruikshandleiding aangegeven worden, mogen alleen door ons servicecentrum worden uitgevoerd.

Elektrische veiligheid

Voorzichtig:

Zo voorkomt u ongevallen en letsels door een elektrische schok:

- Gebruik voor de plaatsing van het verlengsnoer de daartoe aangebrachte trekcontlasting.
- Controleer regelmatig voor aanvang van de werkzaamheden de status van de machine, de stroomvoorziening en de verlengsnoeren. Het apparaat mag bij schade niet in gebruik worden genomen.
- Houd het verlengsnoer uit de buurt van gevaarlijke, bewegende onderdelen om schade aan het verlengsnoer te vermijden, die kunnen leiden tot aanraken van actieve onderdelen.
- Beschadigde kabels, een beschadigde koppeling of stekker of een niet aan de voorschriften voldoende snoer mogen niet gebruikt worden. Trek bij beschadiging van de netkabel direct de stekker uit het stopcontact. Raak het netsnoer nooit aan, zolang de stekker niet uit het stopcontact is getrokken is.
- Wanneer het snoer van dit apparaat beschadigd raakt, moet deze door de fabrikant, diens servicedienst of door een soortgelijk gekwalificeerde persoon vervangen worden om gevaar te vermijden.
- Gebruik het apparaat niet, wanneer de schakelaar niet in- en uitgeschakeld kan worden. Beschadigde schakelaars moeten bij ons servicecentrum worden vervangen.
- Gebruik voor buitenshuis uitsluitend toegelaten, spatwaterbeschermd verlengsnoer. De kabelstrengdoorsnede van het verlengsnoer moet minstens 2,5 mm² bedragen. Rol een kabelhaspel voor gebruik altijd helemaal af. Controleer de kabel op schade.
- Gebruik de kabel niet om de stekker uit het stopcontact te trekken. Bescherm de kabel tegen hitte, olie en scherpe kanten.
- Laat schade aan het verlengsnoer uitsluitend door een elektricien repareren.

Waarschuwing!

Dit elektrisch apparaat genereert een elektromagnetisch veld als het is ingeschakeld. Dit veld kan onder bepaalde omstandigheden interfereren met actieve of passieve medische implantaten. Om het risico op ernstig of dodelijk letsel te beperken, raden we personen met medische implantaten aan om hun arts en de fabrikant van het medische implantaat te raadplegen voordat de machine wordt gebruikt.

Restrisico's

De machine is ontwikkeld volgens de huidige stand van de techniek en de erkende veiligheidsvoorschriften. Toch kan tijdens de werkzaamheden sprake zijn van enkele restrisico's.

- Gevaar voor de gezondheid, veroorzaakt door elektriciteit bij gebruik van onjuiste snoeren.
- Voordat u instel- of onderhoudswerkzaamheden uitvoert, laat u de startknop los en trekt u de stekker uit het stopcontact.
- Bovendien kunnen er ondanks alle getroffen voorzorgingen verborgen restrisico's bestaan.
- De restrisico's kunnen tot een minimum worden beperkt wanneer aan de „Veiligheidsmaatregelen“ en het „Gebruik volgens bestemming“ wordt voldaan en de gebruiksaanwijzing in zijn geheel wordt opgevolgd.
- Voorkom het onvoorzien opstarten van de machine: Bij het insteken van de stekker in het stopcontact, mag de startknop niet worden ingedrukt.
- Gebruik gereedschap dat in deze gebruikshandleiding wordt aanbevolen. U verkrijgt dan optimale prestaties met uw machine.
- Houd uw handen buiten de werkomgeving, wanneer de machine in bedrijf is.

Gedrag bij noodgevallen

De noodzakelijke EHBO verlenen op basis van de verwonding en vraag zo snel mogelijk gekwalificeerde medische hulp.

Behoed de gewonde tegen verder letsel en kalmeer het slachtoffer. Voor een mogelijk ongeval moet altijd een verbanddoos volgens DIN 13164 onder handbereik zijn op de werkplek. Het uit de verbanddoos gebruikte materiaal moet direct weer worden aangevuld.

Bij het aanvragen van hulp, de volgende gegevens doorgeven

1. Locatie van het ongeval
2. Aard van het ongeval
3. Aantal gewonden
4. Aard van het letsel
5. Wacht op vragen

7. Technische gegevens

Afmetingen L x B x H.....	630 x 450 x 910 mm
Meswals Ø	87 mm
Aantal messen	8
Inhoud verzamelbak	56 l
Gewicht.....	20,5 kg
Max. takdiameter.....	42 mm
Motor.....	220-240V~ 50Hz
Nominaal ingangsvermogen P1	2800 W
Toerental meswals.....	60 min ⁻¹
Bedrijfsmodus*	P40
Beschermingsgraad	IPX4
beschermingsklasse	II

Technische wijzigingen voorbehouden!

* Permanent bedrijf met belasting (4 min. belasting - 6 min. stationair toerental)

Draag gehoorbescherming.

Het effect van lawaai kan gehoorverlies zijn.

Geluidswaarden

Geluidsdrukniveau L_{pA}	76,3 dB
Onzekerheid K_{pA}	2,38 dB
Gemeten geluidsvermogensniveau L_{WA}	95,8 dB
Gegarandeerd geluidsvermogensniveau L_{WA}	98 dB
Onzekerheid K_{WA}	2,38 dB

Aanwijzing:

De aangegeven geluidswaarden zijn volgens een genormeerde testmethode bepaald en kunnen gebruikt worden om verschillende elektrische gereedschappen met elkaar te vergelijken. Bovendien zijn deze waarden geschikt om belastingen voor de gebruiker, die door geluid ontstaan, te voren in te kunnen schatten.

8. Voor de ingebruikname

⚠ LET OP!

Het apparaat moet voor de ingebruikname volledig zijn gemonteerd!

⚠ LET OP!

Leeg, voor de eerste ingebruikname, de opvangbak (8) in het huishoudelijk afval en veeg het schoon met een huishouddoekje.

- Open de verpakking en haal het apparaat er voorzichtig uit.
- Verwijder het verpakkingsmateriaal evenals de verpakkings- en transportbeveiligingen (indien voorhanden).
- Verwijder de folie van de status-LED (18) niet.
- Controleer of de inhoud van de levering volledig is.
- Controleer het apparaat en de hulpstukken op transportschade.
- Bij klachten moet direct contact worden opgenomen met de expediteur. Reclamaties op een later tijdstip worden niet erkend.
- Bewaar de verpakking indien mogelijk tot na het verstrijken van de garantietijd.
- Maak u voor aanvang van de werkzaamheden bekend met het apparaat aan de hand van de gebruikshandleiding.
- Gebruik bij accessoires alsook slijtage- en reserveonderdelen uitsluitend originele onderdelen. Reserveonderdelen zijn verkrijgbaar bij de leverancier.
- Geef bij bestellingen onze artikelnummers alsook type en bouwjaar van het apparaat aan.
- Controleer vóór het aansluiten of de specificaties op het typeplaatje overeenkomen met de gegevens van het stroomnet.

⚠ GEVAAR

Het apparaat en de verpakkingsmaterialen zijn geen kinderspeelgoed! Kinderen mogen niet met plastic zakken, folies en kleine onderdelen spelen! Er bestaat gevaar voor inslikken en verstikkingsgevaar!

9. Montage

⚠ WAARSCHUWING!

Trek altijd de voedingsstekker eruit voordat u instellingen aan het apparaat uitvoert.

9.1 Steunpoot monteren (afb. 3/4)

1. Positioneren de walshakselaar zodanig dat u de steunpoten (6) met 180° kunnen uitklappen.
2. Voer de wielas (13) in de betreffende positie op de steunpoten (6) in. (afb. 4)

9.2 Montage van de wielen (7) (afb. 5/6)

1. Monteer beide wielen (7), zoals getoond in afb. 6, met behulp van de borgmoeren (14), de wielmoffen (15) en de ringen (16). Gebruik het meegeleverde gereedschap om de wielen (7) vast te zetten. AANWIJZING: Draait de as bij het aanhalen mee, gebruikt u de inbussleutel (b) om deze tegen te houden.
2. Monteer na het aanhalen van de borgmoer (14) de wildop (17) op het wiel (7).

9.3 Montage van de opvangbak (afb. 7; 8; 9)

1. Zet de veiligheidsschakelaar (9) op de opvangbak (8) in de onderste positie (afb. 7).
2. Schuif de opvangbak (8) langs de geleiderail in het onderstel. De opvangbak (8) kan slechts in één richting worden ingeschoven.
3. Voor het vergrendelen van de opvangbak (8) schuift u de veiligheidsschakelaar (9) op de opvangbak (8) weer tot aan de aanslag omhoog (afb. 8; 9).

9.4 Montage van de handgreep voor de nastelschroef (5b) (afb. 10)

Met de nastelschroef (5) kan de drukplaat (23) in het apparaat worden afgesteld. De exacte instelling van de drukplaat (23) wordt onder punt 10.9 toegelicht.

1. Verwijder de voorgemonteerde bevestigingsschroef (5a).
 2. Steek de handgreep voor de nastelschroef (5b) op het vrije uiteinde van de nastelschroef (5).
- Draai de voorgemonteerde bevestigingsschroef (5a) vast.

10. Bediening

De walshakselaar beschikt over een krachtige elektromotor, overbelastingsbeveiliging en herstartverandering voor extra veiligheid. Als snijsysteem wordt een walssysteem gebruikt, dat zeer stil werkt en de silage automatisch naar binnen trekt. Het robuuste onderstel zorgt voor stabiliteit en goede beweegbaarheid van het apparaat.

De werking van de bedieningsonderdelen vindt u in de volgende beschrijvingen.

Let op!

De walshakselaar kan alleen worden gestart, als de opvangbak (8) in het onderstel is geschoven en de veiligheidsschakelaar (9) zich in de bovenste positie bevindt.

10.1 Verlengsnoer aansluiten (afb. 11)

1. Vorm aan het einde van het verlengsnoer een lus en hang deze in de trekontlasting (20) op het netsnoer (10).
2. Sluit het verlengsnoer aan.

10.1.1 Status LED (18) (afb. 2)

De status LED (18) geeft aan of uw apparaat op de stroomvoorziening is aangesloten.

Als de status LED (18) brandt, wordt uw apparaat voorzien van stroom en kan deze worden gestart.

Let op: Verwijder de folie van de status-LED (18) niet.

10.2 In- en uitschakelen (afb. 2)

1. Aan-schakelaar (2): Door het indrukken van deze toets wordt de walshakselaar gestart.
2. Uit-schakelaar (3): Door op deze knop te drukken, wordt de walshakselaar gestopt.

10.3 Schakelaar voor walsdraairichting (11) (afb. 2)

- Schakelaar positie „I“ Intrekking:
 - Door op deze knop te drukken, draait het apparaat in continu bedrijf. Materiaal wordt ingetrokken.
- Schakelaar positie „0“ Stop:
 - Apparaat stopt.

- Schakelaar positie „II“ Terugloop:
 - U kunt de draairichting van de meswals wijzigen (terugloop) om vastgeklemd silage te verwijderen. Zet de schakelaar voor de walsdraairichting op „II“. Zodra u de schakelaar (2) hebt ingedrukt (tipbediening), draait het apparaat achterwaarts. Vastgeklemd silage wordt vrijgegeven.

10.4 Overbelastingsschakelaar (12)

De motor is voorzien van een overbelastingsschakelaar (12). Bij overbelasting van de walshakselaar schakelt de overbelastingsschakelaar automatisch uit, om de walshakselaar te beschermen tegen oververhitting.

1. Als de overbelastingsschakelaar is geactiveerd, schakelt u de walshakselaar met de Uit-schakelaar (3) uit en wacht u tot de walshakselaar is afgekoeld.
2. Druk nu de overbelastingsschakelaar (12) in en schakel de walshakselaar weer in.

10.5 Overbelastingsbeveiliging

Bij overbelasting van de motor, bijv. door blokkering van de wals door te dikke takken schakelt het apparaat automatisch uit.

10.6 Werkinstructies

⚠ LET OP!

Houd bij het hakselen voldoende afstand tot het apparaat, omdat lange takken bij het intrekken kunnen wegslaan. Er bestaat gevaar voor letsel.

- Zorg ervoor, dat de opvangbak (8) correct in het onderstel geschoven is en de veiligheidsschakelaar (9) zich in de bovenste positie bevindt.
- Sluit de walshakselaar aan op de stroomvoorziening (zie 10.1).
- Zet de walshakselaar met de Aan-schakelaar (2) in bedrijf (zie 10.2).
- Houd de takken bij het toevoeren in het apparaat vast, tot deze automatisch naar binnen worden getrokken.
- Wissel het versnipperen van enkele dagen opgeslagen tuinafval en takken af met nieuw materiaal om verstopping te voorkomen.
- Verwijder voor het hakselen de wortels van aanhangende aardresten en stenen.

- Haksel geen zacht, vochtig materiaal zoals keukenafval, maar composteer deze direct.
- Gebruik niet uw handen om er nieuwe silage in te schuiven, gebruik daarvoor alleen speciale stampers (c) of andere silage.
- Schakel de walshakselaar na het werk uit en kop-pel hem los van het elektriciteitsnet.
- Til ten slotte een paar takken op om deze ter ondersteuning van het reinigen van het apparaat te gebruiken.
- Schakel het apparaat uit als alle silage door het meswalsbereik is gevoerd. Anders kan bij het opnieuw starten de meswals blokkeren.

10.7 Blokkades oplossen

LET OP:

Wanneer het materiaal vastgeklemd wordt, drukt u eerst op de Uit-schakelaar (3) om het apparaat te stoppen.

1. Druk de schakelaar van de walsdraairichting (11) in positie „II“.
2. Start het apparaat, door op de Aan-schakelaar (2) te drukken.
3. Het apparaat draait in tipbediening. Zo lang de schakelaar de walsdraairichting in positie „II“ wordt gehouden, draait de meswals achterwaarts.
4. Vastgeklemd silage wordt vrijgegeven.
5. Verwissel de draairichting weer om verder te hakselen (zie 10.3).

10.8 Leeg de opvangbak

Maak de opvangbak op tijd leeg. Let op dat de opvangbak onder het uitwerpkanaal ongelijkmatig vult!

1. Schakel het apparaat uit en haal de stekker uit het stopcontact.
2. Zet de veiligheidsschakelaar (9) op de opvangbak (8) in de onderste positie.
3. Trek de opvangbak (8) eruit en leeg deze.
4. Controleer of het bereik van de veiligheidsschakelaar (9) vrij is van houten spaanders voordat u de opvangbak (8) terugschuift.
5. Plaats de opvangbak (8) weer terug en schuift de veiligheidsschakelaar (9) weer tot aan de aanslag omhoog.

10.9 Drukplaat afstellen

De drukplaat is af fabriek vooraf ingesteld. Voor het inlopen van een nieuwe machine kan het nodig zijn dat de drukplaat bij aanvang met korte intervallen moet worden bijgesteld.

Het juiste moment voor het bijstellen van de drukplaat herkent u als de silage slechts iets wordt geplet en als een ketting aan elkaar hangt.

1. Maak de opvangbak (8) leeg en stel de walshakselaar in werking.
2. Draai langzaam de handgreep voor de nastelschroef (5) zo ver rechtsom tot u een licht schurend geluid hoort. Bij een halve wenteling van de bijstelschroef (5) rechtsom wordt de meswals met ca. 0,50 mm dichter tegen de drukplaat gebracht.
3. De drukplaat is ingesteld zodra je geen knarsende geluiden meer hoort.
4. **Aanwijzing:** Door de instelling van de drukplaat kunnen metalen spaanders ontstaan. Gehakt materiaal met metaalspanen is speciaal afval en mag NIET worden gecomposteerd. Om dit gevaarlijk afval te voorkomen, moet u de opvangbak (8) direct na het instellen van de drukplaat leegmaken en reinigen.
5. Controleer de instelling van de drukplaat, door testgewijs een paar takken te hakselen. Gooi dit gehakt materiaal met metaalspanen op milieuvriendelijke wijze weg.

Aanwijzing:

Wanneer het hakselmes de drukplaat raakt, wordt de drukplaat aangesneden en kunnen er kleine metalen spaanders uit de uitwerpopening vallen. Dat is geen fout, maar er mag slechts tot de vereiste maat bijgesteld worden, omdat de drukplaat anders voortijdig verslijt.

11. Elektrische aansluiting

De geïnstalleerde elektromotor is bedrijfsklaar aangesloten. De aansluiting voldoet aan de relevante VDE- en DIN-voorschriften. De netaansluiting van de klant en het gebruikte verlengsnoer moeten eveneens aan deze voorschriften voldoen.

11.1 Defecte elektrische aansluitkabel

Bij elektrische aansluitkabels treedt vaak schade aan de isolatie op.

Mogelijke oorzaken zijn:

- Versleten plekken, als aansluitkabels door venster- of deuropeningen worden geleid.
- Knikken door een onvakkundige bevestiging of geleiding van de aansluitkabel.
- Snijplekken omdat over de aansluitkabel is gereden.
- Beschadigde isolatie omdat de stekker uit het stopcontact is getrokken.
- Scheuren door veroudering van de isolatie.

Dergelijke defecte elektrische aansluitkabels mogen niet worden gebruikt en zijn levensgevaarlijk als de isolatie is beschadigd.

Controleer de elektrische aansluitkabels regelmatig op schade. Let erop dat bij het controleren de aansluitkabel niet op het elektriciteitsnet is aangesloten. Elektrische aansluitkabels moeten aan de relevante VDE- en DIN-voorschriften voldoen. Gebruik uitsluitend netsnoeren met de aanduiding H07RN-F. Op de aansluitkabel moet de typeaanduiding vermeld staan.

Aansluittype Y

Wanneer het netsnoer van dit apparaat beschadigd raakt, moet deze door de fabrikant, diens service-dienst of door een soortgelijk gekwalificeerde persoon vervangen worden om gevaar te vermijden.

11.2 Wisselstroommotor

- De netspanning moet 220 - 240 V~ zijn.
- Een verlengsnoer met een te kleine aderdiameter veroorzaakt een aanzienlijke vermindering van het prestatievermogen van het tuingereedschap. Bij kabels tot 25 m lengte is een aderdiameter van ten minste $3 \times 1,5 \text{ mm}^2$ vereist, bij kabels langer dan 25 m lengte moet de aderdiameter ten minste $2,5 \text{ mm}^2$ zijn.

Aansluitingen en reparaties van de elektrische uitrusting mogen uitsluitend door een elektromonteur worden uitgevoerd.

- Het product voldoet aan de eisen van EN 61000-3-11 en valt onder speciale aansluitingsvoorwaarden. Dit betekent dat gebruik op een willekeurig vrij te kiezen aansluitpunt niet toegestaan is.

- Het product kan tijdelijke spanningsschommelingen veroorzaken bij ongunstige condities van het elektriciteitsnet.
- Het product is uitsluitend bestemd voor gebruik op de aansluitpunten, die een belastbaarheid voor onafgebroken stroom van het net van ten minste 100 A per fase hebben.
- Als gebruiker moet u, zo nodig in overleg met uw energiebedrijf, ervoor zorgen dat het aansluitpunt dat u voor het product wilt gebruiken aan de genoemde eisen voldoet.

Voor de eenfase-wisselstroommotor adviseren wij om een zekering C-curve 16 A of K-curve 16 A te gebruiken bij machines met een hoge aanloopstroom (vanaf 3000 W)!

12. Reiniging en onderhoud

Let op!

Trek bij alle onderhouds- of reinigingswerkzaamheden altijd de stekker uit het stopcontact.

Laat werkzaamheden, die niet in deze handleiding zijn beschreven, door een door ons gemachtigde servicecentrum uitvoeren. Gebruik uitsluitend originele onderdelen.

Draag bij de omgang met de meswals handschoenen.

Schakel voor alle onderhouds- en reinigingswerkzaamheden het apparaat uit, trek de netstekker uit het stopcontact en wacht tot de meswals stilstaat.

Voor alle werkzaamheden aan het mes werkhandschoenen dragen.

1. Schakel het apparaat uit en haal de stekker uit het stopcontact.
2. Draai de nastelschroef (5) ca. 2 slagen linksom draaien.
3. Draai de vier schroeven (21a) los met de meegeleverde inbusleutel en verwijder de aandrijfafdekking (21) van het apparaat.
4. Trek de meswals (22) voorzichtig weg van de motoras.
5. Verwijder de drukplaat (23).
6. Verwijder het vuil van de motoras en smeer deze licht in.

7. Plaats de nieuwe meswals (22) op dezelfde positie op de as. Controleer hierbij of de meswals (22) juist is uitgelijnd (let op de kromming van de mesvertanding).
8. Plaats de drukplaat (23) weer terug.
9. Plaats de aandrijfafdekking (21) en haal de schroeven (21a) weer aan.
10. Stellen de drukplaat in, zoals onder punt 10.9 beschreven.

Algemene reinigings- en onderhoudswerkzaamheden

Spuit de walshakselaar niet met water af. Gevaar door elektrische schok!

- Houd het apparaat, de wielen en de ventilatieopeningen steeds schoon. Gebruik om te reinigen een borstel of een doek, maar geen reinigings- resp. oplosmiddelen.
- Controleer het apparaat, met name de veiligheidsvoorzieningen, voor gebruik telkens op beschadigingen evenals op losse, versleten of beschadigde delen. Controleer of alle moeren, bouten en pennen goed vastzitten.
- Controleer afdekkingen en veiligheidsvoorzieningen op beschadigingen en kijk of ze goed zitten. Vervang ze indien nodig.
- Bewaar het apparaat droog en buiten het bereik van kinderen. Omhul het apparaat niet met nylon zakken, omdat zich vocht kan vormen.

Aansluitingen en reparaties

Aansluitingen en reparaties van de elektrische uitrusting mogen uitsluitend door een elektromonteur worden uitgevoerd.

Vermeld in geval van vragen de volgende gegevens:

- Stroomtype van de motor
- Gegevens van het typeplaatje van de machine
- Gegevens van het typeplaatje van de motor

Service-informatie

Let op dat bij dit product de volgende delen onderhevig zijn aan gebruiksmatige of natuurlijke slijtage, resp. de volgende delen als verbruiksmateriaal wordt gebruikt.

Slijtageonderdelen*: Koolborstels, meswals, drukplaat

* niet persé in de leveringsomvang opgenomen!

Gebruik als accessoires en als slijtage- en reserveonderdelen uitsluitend originele onderdelen:

Koolborstels:	3904409008
Meswals:	3904409009
Drukplaat:	3904409010

13. Opslag

Bewaar het apparaat en de bijbehorende accessoires op een donkere, droge en vorstvrije en voor kinderen ontoegankelijke plaats. De optimale opslagtemperatuur ligt tussen 5 en 30°C.

Bewaar het gereedschap in de originele verpakking. Dek het gereedschap af om het te beschermen tegen stof of vocht. Bewaar de gebruikshandleiding bij het gereedschap.

14. Afvalverwerking en hergebruik

Informatie over het afvoeren van versleten apparatuur kunt u opvragen bij uw gemeente.

Aanwijzingen op de verpakking



De verpakkingsmaterialen zijn recyclebaar. Verpakkingen milieuvriendelijk afvoeren.

Aanwijzingen betreffende de wetgeving Afgedankte elektrische en elektronische apparatuur (AEEA)



Afgedankte elektrische en elektronische apparatuur behoort niet bij het huishoudelijke afval, maar moeten worden ingezameld resp. gescheiden worden afgevoerd!

- Oude batterijen of accu's die niet vast in het afgedankte apparaat zijn geïntegreerd, moeten vóór het afvoeren op niet-destructieve wijze worden verwijderd! Het afvoeren hiervan is geregeld in de wetgeving inzake batterijen.

- Eigenaars resp. gebruikers van elektrische en elektronische apparaten zijn wettelijk verplicht om na gebruik de batterijen en accu's in te leveren.
- De eindgebruiker is verantwoordelijk voor het wissen van persoonsgerelateerde gegevens op het af te voeren afgedankte apparaat!
- Het symbool van de doorgekruiste vuilnisbak betekent dat afgedankte elektrische en elektronische apparatuur niet bij het huishoudelijk afval mag worden gegooid.
- Afgedankte elektrische en elektronische apparatuur kunnen bij de volgende punten kosteloos worden ingeleverd:
 - Openbare afvalverwijderings- of inzamelpunten (bijv. gemeentewerven)
 - LIDL biedt u direct in de filialen en winkels retourmogelijkheden aan. Terugzending en afvoer zijn voor u gratis.
 - Tot drie afgedankte elektronische apparaten per apparaattype, met een randlengte van niet meer dan 25 centimeter, kunnen gratis naar de fabrikant worden teruggebracht zonder eerst een nieuw apparaat van de fabrikant te hoeven kopen, of naar een ander erkend inzamelpunt in je omgeving worden gebracht.
- Voor verdere aanvullende terugnamevoorwaarden van de fabrikanten en distributeurs verzoeken wij u contact op te nemen met de betreffende klantenservice.
- Bij levering van een nieuw elektrisch apparaat door de fabrikant aan een particulier huishouden, kan de fabrikant op verzoek van de eindgebruiker zorgen voor het kosteloos afhalen van het afgedankte elektrische apparaat. Neem hiertoe contact op met de klantenservice van de fabrikant.
- Deze uitspraken zijn alleen geldig voor apparaten die in de landen van de Europese Unie worden geïnstalleerd en verkocht en die onder de Europese Richtlijn 2012/19/EU vallen. In landen buiten de Europese Unie kunnen andere voorschriften gelden voor het afvoeren van afgedankte elektrische en elektronische apparatuur.

15. Verhelpen van storingen

Storing	Mogelijke oorzaak	Oplossing
Motor start niet	Opvangbak niet in de correcte positie	Opvangbak juist inschuiven en de veiligheids-schakelaar controleren
	Motor is overbelast	Schakel de walshakselaar weer in
	Geen netspanning	Stopcontact, kabel, snoer, stekker door een elektricien laten controleren (zie Elektrische aansluiting)
Het tuinafval wordt er niet ingetrokken	Meswals loopt linksom	Draairichting omschakelen
	Silage is te zacht	Silage met een speciale stamper voor walshakselaars aanduwen
	Meswals is geblokkeerd	Blokkade oplossen
Silage hangt als een ketting aan elkaar	Drukplaat niet correct ingesteld	Drukplaat nastellen

16. Garantiebewijs

Geachte klant,

onze producten zijn aan een strenge kwaliteitscontrole onderhevig. Mocht dit apparaat echter ooit niet naar behoren functioneren, spijt het ons ten zeerste en vragen u zich tot onze servicedienst onder het adres vermeld op dit garantiebewijs te wenden. Wij staan ook graag telefonisch tot uw dienst via het hieronder vermelde servicetelefoonnummer. Voor vorderingen in verband met garantie geldt het volgende:

- Deze garantievoorwaarden regelen bijkomende garantieprestaties. Uw wettelijke garantieclaims blijven onaangetaast door deze garantie. Onze garantieprestatie is voor uw gratis.
- De garantieprestatie heeft uitsluitend betrekking op gebreken die te wijten zijn aan materiaal- of fabricagefouten en is beperkt tot het verhelpen van deze gebreken of het vervangen van het apparaat. Wij wijzen erop dat onze apparaten overeenkomstig hun bestemming niet geconstrueerd zijn voor commercieel, ambachtelijk of industrieel gebruik. Een garantieovereenkomst komt daarom niet tot stand als het apparaat in ambachtelijke of industriële bedrijven alsmede bij gelijk te stellen activiteiten wordt gebruikt. Uitgesloten van onze garantie zijn verder schadeloosstellingen voor transport-schade, schade door nietnaleving van de montage-instructies of op grond van ondeskundige installatie, niet-naleving van de handleiding (zoals door b.v. aansluiting op een verkeerde netspanning of stroomsoort), oneigenlijke of onoordeelkundige toepassingen (zoals b.v. overbelasting van het apparaat of gebruik van niet toegestane inzetgereedschappen of toebehoren), niet-naleving van de onderhouds- en veiligheidsbepalingen, binnendringen van vreemde voorwerpen in het apparaat (zoals b.v. zand, stenen of stof), gebruikmaking van geweld of invloeden van buitenaf (zoals b.v. schade door neervallen) alsmede door normale slijtage die zich bij het doelmatig gebruik van het apparaat voordoet.

Er kan geen aanspraak op garantie worden gemaakt als op het apparaat reeds ingrepen werden uitgevoerd.

- De garantieperiode bedraagt 3 jaar en gaat in op de datum van aankoop van het apparaat. Garantieclaims dienen voor het verloop van de garantieperiode binnen de twee weken na het vaststellen van het defect geldend te worden gemaakt. Het geldend maken van garantieclaims na verloop van de garantieperiode is uitgesloten. De herstelling of vervanging van het apparaat leidt noch tot een verlenging van de garantieperiode noch wordt door deze prestatie een nieuwe garantieperiode voor het apparaat of voor eventueel ingebouwde wisselstukken op gang gebracht. Dit geldt ook bij het ter plaatse uitvoeren van een serviceactiviteit.
- Om een garantieclaim geldend te maken neem contact op met het hieronder vermelde serviceadres. Als de klacht binnen de garantieperiode valt, ontvangt u van ons een retourbon waarmee u uw defecte apparaat gratis naar ons kunt retourneren. Wij verzoeken u de reden van de klacht zo nauwkeurig mogelijk te beschrijven. Valt het defect van het apparaat binnen onze garantieprestatie bezorgen wij u per omgaande een hersteld of nieuw apparaat terug.

Uiteraard staan wij ook tot u dienst om mits betaling van de kosten defecten van het apparaat te verhelpen die buiten de garantieomvang vallen. Te dien einde stuurt u het apparaat aan ons serviceadres op.

16.1 Afhandeling van een garantieclaim

Volg de onderstaande instructies om ervoor te zorgen dat uw claim snel wordt afgehandeld:

- Houd voor alle aanvragen de kassabon en het artikelnummer (bijv. IAN 466536_2404) bij de hand als bewijs van aankoop.
- Het artikelnummer vindt u op het typeplaatje op het product, een gravure op het product, de titelpagina van uw handleiding (linksonder) of op de sticker op de achterkant of onderkant van het product.
- Neem bij functiestoringen of andere defecten eerst telefonisch of per e-mail contact op met de hieronder genoemde serviceafdeling.
- U kunt dan een als defect geregistreerd product, met bijvoeging van het aankoopbewijs (kassabon) en met vermelding van wat het defect is en wanneer het defect is opgetreden, gratis opsturen naar het aan u opgegeven serviceadres.
- U kunt deze en vele andere handleidingen bekijken en downloaden op parkside-diy.com. Met deze QR-code komt u direct op parkside-diy.com. Selecteer uw land en gebruik het zoekvenster om de gebruikshandleiding te zoeken. Als u het artikelnummer (IAN) 466536_2404 invoert, gaat u naar de gebruikshandleiding voor uw artikel.

Servicecontact (NL):

Naam: TeleMarCom European
Services GmbH
Am Ziegelweiher 24
DE - 61130 Nidderau

Telefoon: 00800 4003 4003

E-mail: service.NL@scheppach.com

Vestiging: Duitsland

Servicekontakt (BE):

Naam: TeleMarCom European
Services GmbH
Am Ziegelweiher 24
DE - 61130 Nidderau

Telefoon: 00800 4003 4003

E-mail: service.BE@scheppach.com











Vestiging: Duitsland



1.	Explicación de los símbolos en el aparato	73
2.	Introducción	75
3.	Descripción del aparato	75
4.	Volumen de suministro	76
5.	Uso previsto	76
6.	Indicaciones de seguridad	76
7.	Datos técnicos.....	80
8.	Antes de la puesta en marcha.....	81
9.	Montaje	81
10.	Manejo.....	81
11.	Conexión eléctrica.....	83
12.	Limpieza y mantenimiento.....	84
13.	Almacenamiento.....	85
14.	Eliminación y reciclaje	85
15.	Solución de averías	86
16.	Certificado de garantía.....	87
17.	Plano de explosión	191
18.	Declaración de conformidad.....	192

1. Explicación de los símbolos en el aparato

	<p>Antes de iniciar el uso, preste atención a las indicaciones de seguridad.</p>
	<p>Lea antes de la puesta en marcha el texto completo del manual de instrucciones.</p>
	<p>Póngase protección auditiva y gafas de protección.</p>
	<p>Póngase guantes de trabajo.</p>
	<p>No utilizar como escalón.</p>
	<p>Mantener a terceras personas alejadas.</p>
	<p>¡Proteger el aparato contra la lluvia y no dejarlo a la intemperie mientras llueve!</p>
	<p>¡Peligro! Apague la máquina y desenchufe la clavija de conexión de la red antes de realizar ajustes, limpiar la máquina o si el cable está enredado o dañado.</p>
	<p>¡Peligro! Cuchillas rotativas. Mantenga las manos y los pies alejados de la abertura durante el funcionamiento de la máquina.</p>
	<p>Nivel de potencia acústica garantizado.</p>
	<p>Bloqueo abierto.</p>

	<p>Bloqueo cerrado.</p>
	<p>El producto cumple con las normativas europeas vigentes.</p>
	<p>Clase de protección II: aislamiento doble</p>
	<p>El producto se ha previsto exclusivamente para su uso en puntos de conexión que tengan por cada fase una capacidad de carga con corriente constante de la red mínima de 100 A.</p>
	<p>Ajuste placa de presión</p>
	<p>Sentido de rotación del cilindro</p> <ul style="list-style-type: none"> - Alimentación - Parada - Retroceso
	<p>Peso</p>
	<p>Diámetro de arbusto</p>
	<p>Revoluciones del tambor</p>
	<p>Antes de tocarla, espere hasta que todos los componentes de la máquina se hayan detenido.</p>
<p>⚠ ¡Atención!</p>	<p>En estas instrucciones de servicio hemos colocado este signo en los lugares que afectan a su seguridad.</p>

2. Introducción

FABRICANTE:

Schepach GmbH
Günzburger Straße 69
D-89335 Ichenhausen

ESTIMADO CLIENTE:

Le deseamos éxito y disfrute al trabajar con su nuevo aparato.

NOTA:

El fabricante de este aparato, de acuerdo con la legislación alemana de responsabilidad sobre productos, no se hace responsable de los daños originados en este aparato o causados por éste en los siguientes casos:

- manejo incorrecto,
- inobservancia de las instrucciones de servicio,
- reparaciones efectuadas por personal técnico no autorizado ajeno a nuestra empresa,
- montaje y sustitución de piezas de repuesto no originales,
- empleo no conforme al previsto,
- fallos de la instalación eléctrica en caso de incumplimiento de las normas eléctricas y disposiciones VDE 0100, DIN 57113 / VDE 0113.

Observe lo siguiente:

Lea antes del montaje y de la puesta en marcha el texto completo del presente manual de instrucciones. El presente manual de instrucciones tiene como fin facilitarle los conocimientos necesarios sobre su aparato y que pueda aprovechar sus posibilidades de uso conforme a lo previsto.

El manual de instrucciones incluye importantes indicaciones sobre cómo debe trabajar con el aparato de forma segura, competente y rentable y cómo puede evitar peligros, ahorrar costes por reparaciones, reducir los tiempos de inactividad y aumentar la fiabilidad y la vida útil del aparato.

Además de las normas de seguridad incluidas en este manual de instrucciones, deberá observar estrictamente las prescripciones vigentes en su país para el funcionamiento del aparato.

Conserve el manual de instrucciones en una funda de plástico, protegido del polvo y de la humedad, con el aparato. Este deberá leerse y observarse con atención por cada persona empleada antes de comenzar a trabajar por primera vez.

En el aparato solo deben trabajar personas instruidas en su manejo y familiarizadas con los peligros que este conlleva. Debe respetarse la edad laboral mínima.

Además de las indicaciones de seguridad incluidas en el presente manual de instrucciones y las prescripciones especiales vigentes en su país, deberán observarse las normas técnicas generalmente reconocidas para el funcionamiento de máquinas de estructura similar. Declinamos cualquier responsabilidad de posibles accidentes o daños que puedan producirse por no obedecer las presentes instrucciones e indicaciones de seguridad.

3. Descripción del aparato

1. Tolva de alimentación
 2. Interruptor de conexión
 3. Interruptor de desconexión
 4. Parte superior de la máquina
 5. Tornillo de reajuste
 - 5a. Tornillo de fijación (premontado)
 - 5b. Asidero para el tornillo de ajuste
 6. Pata de apoyo
 7. Rueda
 8. Recipiente colector
 9. Interruptor de seguridad
 10. Cable de red eléctrica
 11. Interruptor del sentido de giro del cilindro
 12. Interruptor de sobrecarga
 13. Eje de rueda
 14. Tuerca de seguridad
 15. Bobina de rueda
 16. Arandela
 17. Tapacubos
 18. Estado LED
 19. Soporte para el tapón
 20. Descarga de tracción
 21. Cubierta de engranaje
 - 21a. Tornillos
 22. Cilindro de cuchillas
 23. Placa de presión
- a.) Llave inglesa
 - b.) Llave Allen
 - c.) Tapón

4. Volumen de suministro

- Parte superior de la máquina
- Tapón
- Eje de rueda
- Recipiente colector con interruptor de seguridad
- Rueda (2)
- Tapacubos (2)
- Tuerca de seguridad (2)
- Bobina de rueda (2)
- Arandelas (4 uds.)
- Llave inglesa
- Llave Allen (5 mm)
- Asidero para el tornillo de ajuste
- Manual de instrucciones

5. Uso previsto

El aparato se ha concebido para triturar residuos de jardín fibrosos o leñosos, como por ejemplo restos de poda de setos y árboles, ramas, restos de corteza o piñas de abeto.

El uso previsto incluye la trituración de:

- Ramas de todo tipo hasta un diámetro máximo de 42 mm (en función del tipo de madera y tiempo que lleva cortada)
- Residuos de jardín húmedos y marchitados durante varios días, intercalados con ramas.

Cualquier otro uso no permitido expresamente en las siguientes instrucciones, podría causar daños al aparato y representar un peligro grave para el usuario.

No debe echarse en la trituradora de rodillos piedras, vidrio, metal, huesos, plásticos ni restos textiles.

El aparato no es adecuado para triturar residuos domésticos, de bancales ni de flores.

La máquina únicamente debe utilizarse para el fin previsto. Se considerará inapropiado cualquier uso que vaya más allá. Los daños o lesiones de cualquier tipo producidos a consecuencia de lo anterior serán responsabilidad del usuario/operario, no del fabricante.

El cumplimiento de las indicaciones de seguridad también forma parte del uso conforme al previsto, al igual que el manual de montaje y las instrucciones de funcionamiento en el manual de instrucciones.

Las personas que se ocupen del manejo y mantenimiento de la máquina, deben familiarizarse con la misma y estar informadas sobre los posibles peligros.

Si el usuario hiciera modificaciones en la máquina, el fabricante no se responsabilizará de ningún daño que ello pueda causar.

La máquina debe usarse únicamente con piezas y accesorios originales del fabricante.

Deben observarse las prescripciones de seguridad, trabajo y mantenimiento del fabricante, así como las dimensiones indicadas en los Datos técnicos.

Recuerde que nuestros aparatos no están diseñados para usos comerciales, artesanales ni industriales. No concedemos ningún tipo de garantía si se utiliza el aparato en empresas comerciales, artesanales o industriales, ni en actividades de características similares.

6. Indicaciones de seguridad

**IMPORTANTE:
LEER CON ATENCIÓN ANTES DE USAR.
CONSERVAR COMO REFERENCIA.**

Este aparato puede ocasionar lesiones graves debido al uso incorrecto. Antes de trabajar con el aparato, lea detenidamente el manual de instrucciones y familiarícese con todas las indicaciones relevantes al respecto. En caso de dudas, póngase en contacto con un profesional. Guarde el manual de instrucciones en un lugar seguro y entréguelo a cualquier usuario posterior para garantizar que la información esté siempre disponible.

Este aparato no está destinado a ser utilizado por niños, personas con capacidades físicas, sensoriales o mentales limitadas o con experiencia y conocimientos insuficientes que no estén familiarizadas con las instrucciones.

Los niños no deben jugar con el aparato. La limpieza y el mantenimiento a cargo del usuario no deben ser llevados a cabo por niños.

El aparato no debe utilizarse en sitios con una altitud superior a 2000 m.

Formación:

- Lea las instrucciones con atención. Familiarícese con los elementos de accionamiento y con el uso adecuado de la máquina.
- Nunca permita que personas que no estén familiarizadas con estas instrucciones o niños utilicen la máquina. Las regulaciones locales pueden limitar la edad del usuario.
- Cabe señalar que el usuario será responsable de cualquier accidente o peligro para otras personas o su propiedad.
- Se debe vigilar a los niños para que no jueguen con el aparato.
- No permita nunca el uso del aparato a niños o personas que no estén familiarizadas con este manual de instrucciones. Las disposiciones locales pueden establecer la edad mínima de la persona que lo utilice.
- Evite las posturas anormales.
- Apague el aparato y desenchufe la clavija de conexión de la red. Antes de tocarla, espere hasta que todos los componentes de la máquina se hayan detenido.
- No trabaje con el aparato si está cansado o con baja concentración, o si está bajo el efecto de alcohol o medicamentos. Realice siempre una pausa en el trabajo a su debido tiempo.

Respete las normas de protección contra el ruido y las disposiciones locales.

¡Atención!

Al usar herramientas eléctricas deben tenerse en cuenta las siguientes medidas elementales de seguridad para la protección contra descargas eléctricas, el peligro de incendio y el riesgo de sufrir lesiones:

Preparación:

- Se deberá utilizar siempre protección auditiva y gafas de protección mientras la máquina esté en funcionamiento.

- Utilice siempre calzado resistente y pantalones largos cuando utilice la máquina. No opere la máquina descalzo o con sandalias ligeras. Evite usar ropa holgada o ropa con cordones desatados o corbata.
- Utilice el aparato solo al aire libre (es decir, no contra una pared ni cualquier otro objeto rígido) y sobre una superficie firme y plana.
- No utilice la máquina sobre una superficie con grava compactada, ya que el material lanzado o desprendido podría causar lesiones.
- Antes de poner en marcha la máquina, compruebe siempre que el mecanismo de picado, los tornillos del mecanismo de picado y otros accesorios estén bien asegurados y que los dispositivos de protección y las placas de características estén en su sitio. Sustituya las piezas desgastadas y dañadas por lotes para evitar el desequilibrio. Las etiquetas gastadas o dañadas deben reemplazarse.
- Antes de su uso, los cables de conexión y cables prolongadores siempre deben revisarse para detectar signos de daños o de obsolescencia. Si el cable sufre daños durante el uso, deberá desconectarlo de inmediato de la fuente de alimentación. **NO TOQUE EL CABLE ANTES DE HABERLO DESCONECTADO DE LA RED.** No utilice la máquina si el cable está dañado o desgastado.
- Nunca use el aparato cuando haya personas en las proximidades, en particular, niños o animales.
- Utilice solo piezas de repuesto y accesorios originales, suministrados o recomendados por el fabricante. El uso de piezas de otros fabricantes conllevará la pérdida inmediata del derecho de garantía.
- No debe el aparato desatendido y guárdelo en un lugar seco, fuera del alcance de los niños.
- Conecte el aparato solo a una red eléctrica que cuente con una puesta a tierra adecuada. La toma de enchufe y el cable alargador deben poseer un conductor de puesta a tierra (protector) funcional.
- Si se utiliza al aire libre, el aparato debe conectarse a una toma de enchufe con dispositivo de protección frente a corriente de falla (interruptor FI) con una corriente de falla de medición no superior a 30 mA.
- En la puesta en marcha de la máquina, manténgase siempre fuera de la zona de expulsión.

Utilización:

- Asegúrese antes de arrancar el aparato que la tolva de alimentación esté vacía.

- Mantenga alejada la cara, el cuerpo, el cabello y la cabeza de la tolva de alimentación.
- Mantenga las manos, otras partes del cuerpo o la ropa alejada de la cámara de llenado, del conducto de expulsión o de las inmediaciones de otras piezas móviles.
- Preste siempre atención a su equilibrio y posición firme. Evite posturas forzadas. No se coloque nunca, durante la alimentación de material, en un nivel más elevado que la superficie de la máquina.
- No permanezca parado en la zona de descarga durante el funcionamiento de la máquina.
- Preste atención para que al introducir material, nunca se introduzcan por descuido objetos duros como trozos de metal, piedras, vidrio, botellas, cajas u otros cuerpos extraños.
- Si dentro de la herramienta de corte accedieran cuerpos extraños o la máquina produjera ruidos anómalos o vibrara de modo anormal, desconecte de inmediato el motor y deje que la máquina se detenga hasta llegar al final de la inercia. Desenchufe la máquina de la corriente y lleve a cabo los siguientes pasos antes de volver a arrancar y operar la máquina:
 - Compruebe que no esté dañada la máquina.
 - Compruebe la sujeción segura de las piezas, vuelva a apretarlas en caso necesario.
 - Encargue la sustitución o reparación de toda pieza donde las piezas deban ofrecer las mismas características.
- No deje material procesado dentro de la zona de expulsión; ello podría impedir una salida correcta y causar un retroceso del material a través de la tolva de alimentación.
- En caso de obstrucciones en la entrada o la salida de la máquina, desconectar el motor y desenchufar la clavija de conexión de la red antes de retirar restos de material de la tolva de alimentación o del conducto de expulsión. Preste atención a que el motor esté libre de residuos y de la acumulación de otros materiales, para así evitar al motor daños o un posible incendio. Tenga en cuenta que durante la puesta en marcha del mecanismo de arranque, en las máquinas accionadas por motor también se pone en marcha la herramienta de corte.
- No introduzca las manos en la tolva de alimentación durante el funcionamiento. Una vez desconectado, el movimiento de inercia del aparato se mantiene durante un breve tiempo.

- ¡Advertencia! No utilice nunca la máquina con dispositivos de protección o cubiertas de protección defectuosos, sin los dispositivos de protección o con un cable dañado o desgastado.
- Mantenga el motor libre de basura y otras acumulaciones para evitar daños o un posible incendio.
- No transporte ni bascule el aparato con el motor en marcha.
- Detenga la máquina y retire la clavija de la toma de enchufe. Asegúrese de que todas las piezas móviles se hayan detenido completamente:
 - cuando no utilice el aparato, lo vaya a transportar o si lo deja sin vigilancia;
 - antes de desbloquear una cuchilla bloqueada;
 - antes de eliminar una obstrucción o limpiar canales obstruidos;
 - cuando esté examinando el aparato, vaya a limpiarlo o a eliminar un posible bloqueo;
 - si va a efectuar trabajos de limpieza o mantenimiento, o si va a cambiar algún accesorio;
 - si el cable de corriente o largador están dañados o enredados;
 - si desea mover o levantar el aparato;
 - si se han introducido cuerpos extraños en el aparato, en caso de ruidos o vibraciones inusuales (compruebe antes de volver a arrancar el aparato si este presenta daños).

Mantenimiento y conservación:

- Si la máquina se detiene para realizar tareas de mantenimiento, inspección, conservación o cambio de accesorios, desconecte la fuente de alimentación, desconecte la máquina de la red eléctrica y asegúrese de haber retirado todos los componentes móviles. Deje que la máquina se enfríe antes de realizar inspecciones, ajustes, etc. Mantenga la máquina con cuidado y manténgala limpia.
- Conserve la máquina en un lugar seco y fuera del alcance de los niños.
- Antes de su conservación, deje enfriar siempre la máquina.
- Al realizar la conservación de la unidad de trituración, tenga en cuenta que aunque el motor esté apagado debido a la función de enclavamiento del dispositivo de protección, la unidad de trituración aún se puede mover.
- Por motivos de seguridad, sustituya los componentes desgastados o dañados. Utilice únicamente piezas de repuesto y accesorios originales.

- Nunca intente omitir la función de enclavamiento del dispositivo de protección.

Instrucciones de seguridad adicionales para máquinas con recipientes colectores:

- Desconecte la máquina antes de colocar o retirar el recipiente colector.

Recomendación

- La máquina debe recibir una corriente de activación de no más de 30 mA a través de un dispositivo de corriente residual (RCD).
- No utilice el aparato en caso de lluvia o con malas condiciones meteorológicas. Trabaje únicamente a la luz del día o con buena iluminación.
- Preste atención a que todas las cubiertas y defletores estén en su sitio y en buen estado funcional.
- ¡Advertencia! ¡Peligro de lesiones debido a piezas móviles peligrosas!
- Asegúrese de que su posición sea estable en las pendientes y no corra.
- No toque piezas móviles peligrosas antes de desenchufar la máquina de la conexión de red y de que las piezas móviles peligrosas se hayan detenido por completo.
- Tenga cuidado de no conectar ningún cable dañado a la fuente de alimentación ni de tocar ningún cable dañado antes de desconectarlo de la fuente de alimentación, ya que los cables dañados pueden provocar el contacto con las piezas activas.
- Evite utilizar la máquina en malas condiciones ambientales, especialmente en caso de relámpagos.

¡Precaución!

Evite, por tanto, daños al aparato y los posibles daños personales resultantes de ello:

- Limpie regularmente los orificios de ventilación y observe las prescripciones de mantenimiento.
- No sobrecargue su aparato. Trabaje únicamente en el rango de potencia indicado. No utilice máquinas de baja potencia para trabajos difíciles. No utilice su aparato para fines distintos del uso previsto.
- Desconecte el aparato cuando la tolva de alimentación esté totalmente vacía, ya que, en caso contrario, el aparato podría sufrir una obstrucción y dejar de arrancar.

- No intente reparar por sí mismo el aparato, aunque cuente con formación para ello. Todos los trabajos que no indiquen en este manual de instrucciones deben ser realizados exclusivamente por personal de nuestro centro de servicio posventa.

Seguridad eléctrica

Precaución:

Evite, por tanto, accidentes y lesiones por una descarga eléctrica:

- Utilice para la fijación del cable de extensión la descarga de tracción prevista para ello.
- Compruebe periódicamente el estado de la máquina, la fuente de alimentación y los cables alargadores antes de comenzar a trabajar. Si hay daños en el aparato, este no deberá ponerse en funcionamiento.
- Mantenga los cables alargadores alejados de los componentes peligrosos móviles para evitar dañar el cable alargador, lo que puede provocar el contacto con las piezas activas.
- No deben utilizarse cables deteriorados, o un embrague o una clavija dañados, ni cables de conexión que no cumplan las prescripciones. En caso de daños en el cable de conexión a la red, desenchufe la clavija de la toma de enchufe. No toque en ningún caso el cable de red eléctrica hasta no haber desenchufado la clavija de conexión de la red.
- Si el cable de conexión de este equipo está dañado, el fabricante o su servicio de atención al cliente, o una persona cualificada similar deberá sustituirlo para evitar cualquier peligro.
- No utilice el aparato si el interruptor no realiza la conexión o desconexión. Nuestro centro de servicio posventa debe sustituir los interruptores dañados.
- Utilice únicamente cables alargadores protegidos frente a salpicaduras de agua, autorizados para uso en exteriores. La sección transversal del cordón conductor del cable de extensión debe ser, como mínimo, de 2,5 mm². Antes del uso, desenrolle siempre del todo el tambor de cable. Compruebe que el cable no esté dañado.
- No utilice el cable para retirar la toma del enchufe. Proteja el cable contra el calor, el aceite y los cantos afilados.
- Únicamente permita reparar los daños en los cables alargadores a un electricista.

¡Advertencia!

Esta herramienta eléctrica produce un campo electromagnético mientras funciona. Este campo puede perjudicar bajo circunstancias concretas implantes médicos activos o pasivos. Con el fin de reducir el peligro de lesiones graves o mortales, recomendamos a las personas con implantes médicos que consulten tanto a su médico como al fabricante del implante médico antes de manejar la herramienta eléctrica.

Riesgos residuales

La máquina se ha construido de acuerdo con los últimos avances tecnológicos y observando las reglas técnicas de seguridad de aplicación reconocida. Aun así pueden emanar determinados riesgos residuales durante el trabajo.

- Si no se utilizan las líneas de conexión eléctricas apropiadas, existe riesgo para la salud.
- Antes de realizar trabajos de ajuste o de mantenimiento, suelte la tecla de arranque y desenchufe la clavija de conexión de la red.
- Además, a pesar de todas las precauciones adoptadas puede seguir habiendo riesgos residuales no evidentes.
- Los riesgos residuales se pueden minimizar observando las "indicaciones de seguridad" y el "uso conforme a lo previsto", así como siguiendo las instrucciones de servicio en su integridad.
- Evite la puesta en marcha accidental de la máquina: Al introducir la clavija en la toma de enchufe, no debe presionarse la tecla de encendido.
- Utilice la herramienta que se recomienda en este manual de instrucciones. De este modo conseguirá que su máquina brinde el mejor rendimiento.
- No acerque sus manos a la zona de trabajo cuando la máquina esté en marcha.

Qué hacer ante una emergencia

Preste primeros auxilios acordes con la lesión y pida atención médica cualificada lo antes posible.

Ponga al accidentado a salvo de otros posibles daños y tranquilícelo. Para atender posibles accidentes, en el lugar de trabajo se debe tener siempre a mano un botiquín conforme con la norma DIN 13164. El material que se saque del botiquín debe ser reemplazado de inmediato.

Si pide ayuda, proporcione la siguiente información:

1. Lugar del accidente
2. Tipo de accidente
3. Número de accidentados
4. Tipo de lesiones
5. Espere más consultas

7. Datos técnicos

Medidas L x An x Al.....	630 x 450 x 910 mm
Cilindro de cuchillas Ø	87 mm
Número de cuchillas.....	8
Capacidad del recipiente colector.....	56 l
Peso	20,5 kg
Diámetro máx. de arbusto	42 mm
Motor.....	220-240 V~ 50 Hz
Potencia nominal P1.....	2800 W
Número de revoluciones del cilindro de cuchillas.....	60 min ⁻¹
Modo de servicio*.....	P40
Tipo de protección	IPX4
Clase de protección	II

¡Reservado el derecho a introducir modificaciones técnicas!

* Funcionamiento continuo con carga intermitente (4 min. carga - 6 min. marcha al ralentí)

Utilice protección auditiva.

El efecto del ruido puede causar pérdida auditiva.

Valores característicos de ruido

Nivel de presión acústica L_{pA}	76,3 dB
Incertidumbre K_{pA}	2,38 dB
Nivel de potencia acústica L_{WA} medido	95,8 dB
Nivel de potencia acústica garantizado L_{WA}	98 dB
Incertidumbre K_{WA}	2,38 dB

Nota:

Los valores acústicos indicados se han determinado tras un proceso de comprobación normativizado y se pueden emplear para comparar entre sí distintas herramientas eléctricas. Además, dichos valores resultan aptos para poder estimar con antelación los posibles efectos adversos del ruido sobre el usuario.

8. Antes de la puesta en marcha

⚠ ¡ATENCIÓN!

¡Antes de la puesta en marcha, es imprescindible montar por completo el aparato!

⚠ ¡ATENCIÓN!

Antes de la primera puesta en servicio, vacíe el recipiente colector (8) en la basura doméstica y límpielo con un paño casero.

- Abra el embalaje y extraiga el aparato cuidadosamente.
- Retire el material de embalaje y los seguros de embalaje y transporte (si los hubiera).
- No retire la lámina en el LED de estado (18).
- Compruebe la integridad del volumen de suministro.
- Compruebe que no haya daños de transporte en el aparato y en los componentes de los accesorios.
- En caso de reclamación, ésta deberá comunicarse de inmediato al transportista. Las reclamaciones realizadas posteriormente no serán atendidas.
- Conserve el embalaje por si fuera preciso hasta la extinción del período de garantía.
- Familiarícese con el aparato antes de su uso con ayuda del manual de instrucciones.
- Emplee únicamente piezas originales para los accesorios, las piezas de desgaste y piezas de repuesto. Puede encargar las piezas de repuesto a su proveedor técnico.
- Indique en los pedidos nuestro número de artículo, el tipo de equipo y el año de construcción del mismo.
- Antes de efectuar la conexión, cerciéndose de que los datos en la placa de características coinciden con los datos de la red.

⚠ PELIGRO

¡El aparato y los materiales de embalaje no son aptos como juguetes para niños! ¡Los niños no deben jugar con bolsas de plástico, láminas o piezas pequeñas! ¡Existe peligro de atragantamiento y asfixia!

9. Montaje

⚠ ¡ADVERTENCIA!

Desenchufe siempre la clavija de conexión de la red antes de efectuar ajustes en el aparato.

9.1 Montaje de las patas de apoyo (fig. 3/4)

1. Coloque la trituradora de rodillos de manera que pueda desplegar las patas de apoyo (6) 180°.
2. Introduzca el eje de rueda (13) en la posición prevista de las patas de apoyo (6). (fig. 4)

9.2 Montar las ruedas (7) (fig. 5/6)

1. Monte ambas ruedas (7), como se muestra en la fig. 6, con la ayuda de las tuercas de seguridad (14), los manguitos de rueda (15) y las arandelas (16). Utilice la herramienta adjunta para el apriete de las ruedas (7). NOTA: Si se gira también el eje al apretarlo, emplee la llave Allen (b) como bloqueo.
2. Tras el apriete de la tuerca de seguridad (14), monte el tapacubos (17) en la rueda (7).

9.3 Montaje del recipiente colector (fig. 7; 8; 9)

1. Ponga el interruptor de seguridad (9) del recipiente colector (8) en la posición inferior (fig. 7).
2. Deslice el recipiente colector (8) a lo largo del carril guía hasta el bastidor inferior. El recipiente colector (8) solo se puede introducir en un sentido.
3. Para bloquear el recipiente colector (8), empuje el interruptor de seguridad (9) en el recipiente colector (8) hacia arriba hasta el tope (fig. 8; 9).

9.4 Montaje del asidero para el tornillo de ajuste (5b) (fig. 10)

La placa de presión (23) dentro del aparato se puede ajustar con el tornillo de ajuste (5). En el punto 10.9 se explica el ajuste exacto de la placa de presión (23).

1. Retire el tornillo de fijación premontado (5a).
2. Introduzca el asidero para el tornillo de ajuste (5b) en el extremo libre del tornillo de ajuste (5).
3. Apriete el tornillo de fijación (5a) premontado.

10. Manejo

La trituradora de rodillos dispone de un motor eléctrico potente, una protección frente a sobrecargas y un bloqueo antiarranque para mayor seguridad. Como sistema de corte se utiliza un sistema de rodillos que funciona de forma muy silenciosa y arrastra automáticamente el material a triturar. El robusto chasis proporciona estabilidad y buena movilidad del aparato. La función de los elementos de mando se puede encontrar en las siguientes descripciones.

¡Atención!

La trituradora de rodillos solo se puede arrancar si el recipiente colector (8) se ha insertado en el bastidor inferior y si el interruptor de seguridad (9) se encuentra en la posición superior.

10.1 Conectar cable alargador (fig. 11)

1. Forme un bucle desde el extremo del cable alargador y cuélguelo en la descarga de tracción (20) del cable de red eléctrica (10).
2. Conecte el cable alargador.

10.1.1 Estado LED (18) (fig. 2)

El LED de estado (18) le muestra si su aparato está conectado a la fuente de alimentación.

Si el LED de estado (18) se enciende, su aparato está recibiendo energía y puede ponerse en marcha.

Nota: No retire la lámina en el LED de estado (18).

10.2 Conexión y desconexión (fig. 2)

1. Interruptor de conexión (2): al pulsar esta tecla la trituradora de rodillos arranca.
2. Interruptor de desconexión (3): al pulsar esta tecla la trituradora de rodillos se detiene.

10.3 Interruptor para el sentido de giro del cilindro (11) (fig. 2)

- Interruptor en posición "I", Alimentación:
 - Al pulsar esta tecla, el aparato funciona en funcionamiento continuo. El material se retrae.
- Interruptor de posición "0", Parada:
 - El aparato se detiene.
- Interruptor en posición "II" Retorno:
 - Puede cambiar el sentido de rotación del cilindro de cuchillas (retroceso) para retirar el material a triturar atascado. Coloque el interruptor para el sentido de rotación del cilindro en "II". En cuanto mantenga pulsado el interruptor de conexión (2) (modo de avance lento), el aparato funcionará hacia atrás. Se libera el material a triturar atascado.

10.4 Interruptor de sobrecarga (12)

El motor está provisto de un interruptor de sobrecarga (12). En caso de sobrecarga del triturador de rodillos, el interruptor de sobrecarga se apaga automáticamente para proteger al triturador de rodillos del sobrecalentamiento.

1. En caso de que el interruptor de sobrecarga se dispare, desconecte la trituradora de rodillos mediante el interruptor de conexión/desconexión (3) y espere hasta que la trituradora de rodillos se haya enfriado.
2. A continuación, pulse el interruptor de sobrecarga (12) y vuelva a conectar el triturador de rodillos.

10.5 Protección frente a sobrecargas

En caso de tensión excesiva del motor, p. ej., si el rodillo queda bloqueado por ramas demasiado gruesas, el aparato se apaga automáticamente.

10.6 Indicaciones de trabajo

⚠ ¡ATENCIÓN!

Al triturar, mantenga una distancia suficiente del aparato, ya que las ramas largas pueden salir despedidas durante su introducción. Existe peligro de lesiones.

- Asegúrese de que el recipiente colector (8) se haya introducido correctamente en el bastidor inferior y de que el interruptor de seguridad (9) se encuentre en la posición superior.
- Conecte la trituradora de rodillos a la alimentación de corriente (véase punto 10.1).
- Ponga en marcha la trituradora de rodillos mediante el interruptor de conexión (2) (véase punto 10.2).
- Sostenga las ramas mientras las introduce en el aparato hasta que el aparato las introduzca automáticamente.
- Triture ramas y residuos de jardín secos y marchitados durante varios días, de forma alterna con ramas más frescas, para evitar obstrucciones.
- Antes de triturar, retire las raíces de los restos de tierra y piedras adheridos.
- No triture material blando y húmedo como desechos de cocina; compóstelos directamente.
- **Deje que la trituradora de rodillos triture por completo el material introducido antes de introducir más material a triturar.**
- No utilice sus manos para arrastrar el material a triturar; utilice para ello únicamente un tapón especial adecuado (c) u otro tipo de material a triturar.
- Desconecte la trituradora de rodillos una vez concluido el trabajo y desenchúfela de la red.
- Conserve algunas ramas secas hasta el final para usarlas en la limpieza del aparato.

- No apague el aparato hasta que todo el material a triturar haya pasado por la zona del cilindro de cuchillas. De lo contrario, el cilindro de cuchillas puede bloquearse al volver a arrancar.

10.7 Aflojar bloqueos

ATENCIÓN:

Si hay material atascado, pulse primero el interruptor de desconexión (3) para detener el aparato.

1. Pulse el interruptor del sentido de giro del rodillo (11) hasta la posición "II".
2. Arranque el aparato presionando el interruptor de conexión (2).
3. El aparato funciona en modo de avance lento. Mientras el interruptor del sentido de giro del cilindro se mantenga en la posición "II", el cilindro de cuchillas funcionará hacia atrás.
4. Se libera el material a triturar atascado.
5. Cambie el sentido de giro para seguir triturando (véase punto 10.3).

10.8 Vaciado del recipiente colector

Vacíe el recipiente colector cuando corresponda. ¡Tenga en cuenta que el recipiente colector debajo del conducto de expulsión se llena de manera desigual!

1. Apague el aparato y retire la clavija de la toma de enchufe.
2. Coloque el interruptor de seguridad (9) en el recipiente colector (8) en la posición inferior.
3. Extraiga el recipiente colector (8) y vacíelo.
4. Asegúrese de que no hay astillas de madera en el área del interruptor de seguridad (9) antes de volver a introducir el recipiente colector (8).
5. Vuelva a colocar el recipiente colector (8) y empuje el interruptor de seguridad (9) hacia arriba hasta el tope.

10.9 Reajustar la placa de presión

La placa de presión está preajustada de fábrica. El proceso de rodaje de una nueva máquina, sin embargo, puede hacer que, al principio, sea necesario reajustar la placa de presión a intervalos más cortos.

Sabrá cuándo es el momento adecuado para reajustar la placa de presión porque el material a triturar solo estará ligeramente aplastado y todavía estará conectado en forma de cadena.

1. Vacíe el recipiente de recolección (8) y ponga la trituradora de rodillos en marcha.
2. Gire despacio el tornillo de ajuste (5) en el sentido de las agujas del reloj hasta que escuche un ligero ruido de rozadura. Con medio giro del tornillo de reajuste (5) en el sentido de las agujas del reloj, se acerca el cilindro de cuchillas aprox. 0,50 mm más a la placa de presión.
3. La placa de presión está ajustada cuando dejan de oírse ruidos de rozadura.
4. **Nota:** Al ajustar la placa de presión, pueden producirse virutas metálicas. El material a triturar con virutas metálicas constituye un residuo peligroso y NO debe echarse en el compost. Para evitar la formación de estos residuos peligrosos, vacíe y limpie el recipiente colector (8) inmediatamente después de ajustar la placa de presión.
5. Compruebe el ajuste de la placa de presión, triturando un par de ramas a modo de prueba. Elimíne correctamente este material a triturar; podría contener virutas metálicas.

Nota:

Si la cuchilla de la trituradora toca la placa de presión, se produce un recorte de ésta y por el orificio de salida pueden salir pequeñas virutas de metal. Ello no es ningún fallo, si bien el reajuste debe realizarse en su justa medida, ya que si no la placa de presión se desgastaría prematuramente.

11. Conexión eléctrica

El motor eléctrico instalado está conectado listo para utilizarse. La conexión cumple las pertinentes disposiciones VDE y DIN. La conexión a la red por parte del cliente, así como el cable alargador utilizado deben cumplir estas normas.

11.1 Línea de conexión eléctrica deficiente

En las líneas de conexión eléctrica surgen a menudo daños de aislamiento.

Las causas para ello pueden ser:

- Puntos de presión al conducir las líneas de conexión a través de ventanas o puertas entreabiertas.

- Puntos de dobleces ocasionados por la fijación o el guiado incorrectos de la línea de conexión.
- Zonas de corte al sobrepasar la línea de conexión.
- Daños de aislamiento por tirar de la línea de conexión de la caja de enchufe mural.
- Grietas causadas por la obsolescencia del aislamiento.

Tales líneas de conexión eléctrica deficientes no deben utilizarse, pues suponen un riesgo para la vida debido a los daños de aislamiento.

Supervisar con regularidad las líneas de conexión eléctrica en busca de posibles daños. Durante la comprobación, preste atención a que la línea de conexión no cuelgue de la red eléctrica.

Las líneas de conexión eléctrica deben cumplir las pertinentes disposiciones VDE y DIN. Utilice solo líneas de conexión eléctrica con certificación H07RN-F. La impresión de la denominación del tipo en el cable de conexión es obligatoria.

Tipo de conexión Y

Si el cable de conexión a la red de este equipo estuviera dañado, el fabricante o su personal del servicio al cliente, o una persona cualificada similar deberá sustituirlo para evitar cualquier peligro.

11.2 Motor de corriente alterna

- La tensión de red debe ser de 220 - 240 V~.
- Un cable alargador con una sección de conductor demasiado pequeña provoca una clara reducción de la capacidad operativa del aparato para jardín. En el caso de cables con una longitud de hasta 25 m, la sección del conductor debe ser de, como mínimo, $3 \times 1,5 \text{ mm}^2$, en el caso de cables con una longitud superior a los 25 m, la sección del conductor debe ser de, como mínimo, de $2,5 \text{ mm}^2$.

Las conexiones y reparaciones del equipamiento eléctrico debe realizarlas solo un experto electricista.

- El producto cumple los requisitos de la norma EN 61000-3-11 y está sometido a condiciones de conexión especiales. Ello significa que está prohibido un uso en puntos de conexión escogidos de forma arbitraria.
- El producto puede provocar fluctuaciones de tensión transitorias ante condiciones desfavorables de la red.

- El producto se ha previsto exclusivamente para su uso en puntos de conexión que tengan por cada fase una capacidad de carga con corriente constante de la red mínima de 100 A.
- Como usuario deberá asegurarse, si fuera necesario tras una consulta previa a su compañía suministradora de electricidad, de que el punto de conexión al que desea conectar el producto cumpla el requisito mencionado.

En el caso de motores de corriente alterna monofásicos, para máquinas con una elevada corriente de arranque (a partir de 3000 W), recomendamos emplear una protección por fusible C 16 A o K 16 A.

12. Limpieza y mantenimiento

¡Atención!

Desenchufe la clavija de conexión de la red antes de realizar cualquier trabajo de mantenimiento y limpieza.

Los trabajos no descritos en estas instrucciones deben encargarse a un punto de servicio al cliente autorizado por nuestra empresa. Utilice únicamente piezas originales.

Use siempre guantes al manipular el cilindro de cuchillas.

Desconecte el aparato antes de efectuar cualquier trabajo de mantenimiento o limpieza, desenchufe la clavija de conexión de la red y espere a que se detenga por completo el cilindro de cuchillas.

12.1 Sustituir el cilindro de cuchillas y la placa de presión (fig. 12 + 13)

¡ADVERTENCIA! ¡Peligro de corte!

Antes de llevar a cabo cualquier trabajo en la cuchilla, póngase guantes de trabajo.

1. Apague el aparato y retire la clavija de la toma de enchufe.
2. Gire el tornillo de ajuste (5) aprox. 2 vueltas en el sentido contrario a las agujas del reloj.
3. Afloje los cuatro tornillos (21a) con la llave Allen suministrada y retire la cubierta del engranaje (21) del aparato.
4. Retire el cilindro de cuchillas (22) cuidadosamente del eje del motor.
5. Retire la placa de presión (23).

- Elimine la suciedad del eje del motor y lubríquelo ligeramente.
- Coloque el nuevo cilindro de cuchillas (22) en la misma posición del eje. Asegúrese de que el cilindro de cuchillas (22) esté bien alineado (vigilar la curvatura de los dientes de la cuchilla).
- Introduzca de nuevo la placa de presión (23).
- Introduzca la cubierta del engranaje (21) y vuelva a apretar los tornillos (21a).
- Ajuste la placa de presión, como se describe en el punto 10.9.

Trabajos generales de limpieza y mantenimiento

No salpique agua en la trituradora de rodillos. ¡Peligro de descarga eléctrica!

- Mantenga siempre limpio el aparato, las ruedas y los orificios de ventilación. Para la limpieza, utilice un cepillo o un paño, pero ni productos de limpieza ni disolventes.
- Antes de cada uso, inspeccione el aparato, especialmente los dispositivos de protección, en busca de daños como componentes sueltos, desgastados o dañados. Compruebe que todos los tornillos, tuercas y pernos, estén bien apretados.
- Compruebe que las cubiertas y los dispositivos de protección no estén dañados y estén bien ajustados. En caso necesario, sustítuyalos.
- Conserve el aparato en un lugar seco y fuera del alcance de los niños. No envuelva el aparato en sacos de nylon, ya que podría condensarse humedad en el interior.

Conexiones y reparaciones

Las conexiones y reparaciones del equipamiento eléctrico debe realizarlas solo un experto electricista.

En caso de posibles dudas, indique los siguientes datos:

- Tipo de corriente del motor
- Datos de la placa de características de la máquina
- Datos de la placa de características del motor

Información sobre el servicio técnico

Hay que tener en cuenta que los siguientes componentes de este producto están sometidos a desgaste natural o por el uso o que se requieren los siguientes materiales de consumo.

Piezas de desgaste*: escobillas de carbón, cilindro de cuchillas, placa de presión

* ¡No se incluyen obligatoriamente en el volumen de suministro!

Emplee únicamente piezas originales para los accesorios, piezas de desgaste y piezas de repuesto:

Escobillas de carbón:	3904409008
Cilindro de cuchillas:	3904409009
Placa de presión:	3904409010

13. Almacenamiento

Almacene el aparato y sus accesorios en un lugar oscuro, seco y sin riesgo de heladas que no esté al alcance de los niños. El rango de temperatura de almacenamiento es de 5 a 30°C.

Conserve la herramienta en su embalaje original. Cubra la herramienta para protegerla del polvo o de la humedad. Guarde el manual de instrucciones junto con la herramienta.

14. Eliminación y reciclaje

En su ayuntamiento o administración municipal podrá obtener información sobre las distintas opciones de eliminación de un aparato fuera de uso.

Notas sobre el embalaje



Los materiales de embalaje son reciclables. Desheche los embalajes de

Notas sobre la Ley alemana de aparatos eléctricos y electrónicos (ElektroG)



¡Los residuos de equipos eléctricos y electrónicos no forman parte de la basura doméstica, sino que deben recogerse o eliminarse por separado!

- ¡Antes de la entrega, deben retirarse, libres de daños, las baterías usadas o las baterías recargables que no vengán instaladas de manera permanente en el aparato usado! Su eliminación está regulada por la ley alemana de baterías.

- Los propietarios o usuarios de aparatos eléctricos y electrónicos están legalmente obligados a devolverlas después de su uso.
- ¡El usuario final es responsable de eliminar sus datos personales en el aparato usado que se va a desechar!
- El símbolo del contenedor con ruedas tachado significa que los equipos eléctricos y electrónicos no deben desecharse junto con la basura doméstica.
- Los residuos de equipos eléctricos y electrónicos se pueden entregar de forma gratuita en los siguientes lugares:
 - Puntos públicos de eliminación o recogida (p. ej., obras públicas municipales)
 - LIDL le ofrece opciones de devolución directamente en sus tiendas y mercados. La devolución y la gestión de la eliminación son gratuitas para usted.
 - Puede entregar hasta tres aparatos eléctricos usados por tipo de aparato, con una longitud máxima de canto de 25 centímetros, de forma gratuita sin necesidad de adquirir previamente un aparato nuevo del fabricante o llevarlos a otro punto de recogida autorizado en su zona.
- En el correspondiente servicio de atención al cliente podrá encontrar condiciones de devolución adicionales de los fabricantes y distribuidores.
- Si el fabricante entrega un aparato eléctrico nuevo a un domicilio privado, el fabricante puede solicitar que el aparato eléctrico usado sea recogido de forma gratuita a petición del usuario final. Para ello, póngase en contacto con el servicio de atención al cliente del fabricante.
- Estas declaraciones solo se aplican a los aparatos instalados y vendidos en los países de la Unión Europea y sujetos a la Directiva Europea 2012/19/UE. En países fuera de la Unión Europea, se pueden aplicar diferentes regulaciones a la eliminación de residuos de equipos eléctricos y electrónicos.

15. Solución de averías

Avería	Causa posible	Solución
El motor no arranca	El recipiente colector no está en la posición correcta	Introduzca correctamente el recipiente colector y compruebe el interruptor de seguridad
	El motor está sobrecargado	Vuelva a conectar la trituradora de rodillos
	No hay tensión de red	Llame a un técnico electricista para que compruebe la toma de enchufe, el cable, la línea y la clavija (véase Conexión eléctrica)
No se arrastran al interior los residuos de jardín	El cilindro de cuchillas se desplaza en el sentido contrario a las agujas del reloj	Conmutar el sentido de giro
	El material a triturar es demasiado blando	Empujar el material a triturar con un tapón especial para trituradoras de rodillos
	El cilindro de cuchillas está bloqueado	Aflojar el bloqueo
El material a triturar está unido o pegado entre sí	La placa de presión no está bien ajustada	Reajustar la placa de presión

16. Certificado de garantía

Estimado cliente,

Nuestros productos están sometidos a un estricto control de calidad. No obstante, lamentaríamos que este aparato dejara de funcionar correctamente, en tal caso, le rogamos que se dirija a nuestro servicio de atención al cliente en la dirección indicada en la parte inferior de la presente tarjeta de garantía. Con mucho gusto le atenderemos también telefónicamente en el número de servicio indicado a continuación. Para hacer válido el derecho de garantía, proceda de la siguiente forma:

- Estas condiciones de garantía regulan prestaciones de la garantía adicionales. Sus derechos legales a prestación de garantía no se ven afectados por la presente garantía. Nuestra prestación de garantía es gratuita para usted.
- La prestación de garantía se extiende exclusivamente a defectos ocasionados por fallos de material o de producción y está limitada a la reparación de los mismos o al cambio del aparato. Tenga en consideración que nuestro aparato no está indicado para un uso comercial, en taller o industrial. Por lo tanto, no procederá un contrato de garantía cuando se utilice el aparato en zonas industriales, comerciales o talleres, así como actividades similares. De nuestra garantía se excluye cualquier otro tipo de prestación adicional por daños ocasionados por el transporte, daños ocasionados por la no observancia de las instrucciones de montaje o por una instalación no profesional, no observancia de las instrucciones de uso (como, p. ej., conexión a una tensión de red o corriente no indicada), aplicaciones impropias o indebidas (como, p. ej., sobrecarga del aparato o uso de herramientas o accesorios no homologados), no observancia de las disposiciones de mantenimiento y seguridad, introducción de cuerpos extraños en el aparato (como, p. ej., arena, piedras o polvo), uso violento o influencias externa (como, p. ej., daños por caídas), así como por el desgaste habitual por el uso.

El derecho a garantía pierde su validez cuando ya se hayan realizado intervenciones en el aparato.

- El periodo de garantía es de 3 años y comienza en la fecha de la compra del aparato. El derecho de garantía debe hacerse válido, antes de finalizado el plazo de garantía, dentro de un periodo de dos semanas una vez detectado el defecto. El derecho de garantía vence una vez transcurrido el plazo de garantía. La reparación o cambio del aparato no conllevará ni una prolongación del plazo de garantía ni un nuevo plazo de garantía ni para el aparato ni para las piezas de repuesto montadas. Esto también se aplica en el caso de un servicio in situ.
- Para reclamar sus derechos de garantía, póngase en contacto con la dirección de servicio que aparece a continuación. Si la reclamación se encuentra dentro del periodo de garantía, pondremos a su disposición un impreso de devolución con el que podrá devolvernos su aparato defectuoso sin cargo alguno. Describa con la mayor precisión posible el motivo de la reclamación. Si nuestra prestación de garantía incluye el defecto aparecido en el aparato, recibirá de inmediato un aparato reparado o nuevo de vuelta.

Naturalmente, también solucionaremos los defectos del aparato que no se encuentren comprendidos o ya no se encuentren comprendidos en la garantía, en este caso contra reembolso de los costes. Para ello, envíe el aparato a nuestra dirección de servicio técnico.

16.1 Tramitación en caso de garantía

Para asegurarnos de que su solicitud se transmite con rapidez, siga las indicaciones a continuación:

- Para cualquier consultas, tenga a mano el recibo y el número de artículo (por ejemplo, IAN 466536_2404) como prueba de compra.
- Encontrará el número de artículo en la placa de características del producto, en un grabado del producto, en la portada de su manual (abajo, a la izquierda) o en la pegatina de la parte posterior o inferior del producto.
- En caso de fallos de funcionamiento u otros defectos, póngase primero en contacto por teléfono o correo electrónico con el departamento de servicio que se indica más abajo.
- Después podrá enviar gratuitamente el producto registrado como defectuoso a la dirección de servicio que se le ha facilitado, adjuntando el comprobante de compra (recibo) e indicando cuál es el defecto y cuándo se ha producido.
- Puede consultar y descargar estos y muchos otros manuales en: parkside-diy.com. Este código QR le llevará directamente a parkside-diy.com. Seleccione su país y utilice la máscara de búsqueda para encontrar los manuales de instrucciones. Al introducir el número de artículo (IAN) 466536_2404 accederá al manual de instrucciones de su artículo.

Contacto de servicio (ES):

Nombre: ISTEGA S.L.
Ctra. De Cambre al Temple, 106 - A Barcala
ES - 15660 Cambre (A Coruna)

Teléfono: 00800 4003 4003

Correo electrónico: service.ES@scheppach.com











Sede: España

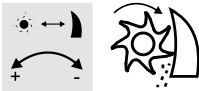

1.	Spiegazione dei simboli sull'apparecchio	90
2.	Introduzione.....	92
3.	Descrizione dell'apparecchio	92
4.	Contenuto della fornitura.....	93
5.	Impiego conforme alla destinazione d'uso	93
6.	Indicazioni di sicurezza	93
7.	Dati tecnici.....	97
8.	Prima della messa in funzione.....	98
9.	Montaggio	98
10.	Funzionamento.....	99
11.	Allacciamento elettrico	101
12.	Pulizia e manutenzione.....	101
13.	Stoccaggio	102
14.	Smaltimento e riciclaggio.....	103
15.	Risoluzione dei guasti	104
16.	Certificato di garanzia	105
17.	Disegno esploso.....	191
18.	Dichiarazione di conformità.....	192

1. Spiegazione dei simboli sull'apparecchio

	<p>Prima dell'uso prestare attenzione a tutte le indicazioni di sicurezza.</p>
	<p>Prima della messa in funzione, leggere tutto il testo delle istruzioni per l'uso.</p>
	<p>Indossare occhiali protettivi e occhiali protettivi.</p>
	<p>Indossare guanti da lavoro.</p>
	<p>Non utilizzare come gradino.</p>
	<p>Tenere lontane le persone non addette ai lavori.</p>
	<p>Proteggere il dispositivo dalla pioggia e non lasciarlo all'aperto in caso di pioggia!</p>
	<p>Pericolo! Spegnerne la macchina e staccare la spina di rete dalla presa prima di settare le impostazioni, pulire la macchina o se il cavo è attorcigliato o danneggiato.</p>
	<p>Pericolo! Lame rotanti. Tenere mani e piedi fuori dalle aperture mentre la macchina è in funzione.</p>
	<p>Livello di potenza sonora garantito.</p>
	<p>Dispositivo di bloccaggio aperto.</p>

	<p>Dispositivo di bloccaggio chiuso.</p>
	<p>Il prodotto è conforme alle direttive europee in vigore.</p>
	<p>Classe di protezione II - Isolamento doppio</p>
	<p>Il prodotto è concepito esclusivamente per l'utilizzo in punti di collegamento con una resistenza alla corrente continua della rete di almeno 100 A per fase.</p>
	<p>Regolazione della piastra di compressione</p>
	<p>Direzione di rotazione del cilindro</p> <ul style="list-style-type: none"> - Rientro - Arresto - Ritorno
	<p>Peso</p>
	<p>Diametro del ramo</p>
	<p>Regime dei rulli</p>
	<p>Attendere fino a quando tutti i componenti della macchina non siano completamente fermi prima di toccarli.</p>
<p>⚠ Attenzione!</p>	<p>Nel presente manuale di istruzioni i punti riguardanti la sicurezza sono contrassegnati dal seguente simbolo.</p>

2. Introduzione

FABBRICANTE:

Scheppach GmbH
Günzburger Straße 69
D-89335 Ichenhausen

GENTILE CLIENTE,

Le auguriamo un piacevole utilizzo del Suo nuovo apparecchio.

AVVERTENZA:

Sulla base della legge attualmente in vigore sulla responsabilità per prodotti difettosi, il produttore del presente apparecchio non risponde dei danni all'apparecchio in questione o derivanti da esso in caso di:

- manipolazione impropria,
- mancato rispetto delle istruzioni per l'uso,
- riparazioni da parte di terzi, personale tecnico non autorizzato,
- montaggio e sostituzione di pezzi di ricambio non originali,
- utilizzo non conforme,
- guasti all'impianto elettrico dovuti alla mancata osservanza delle norme elettriche e delle disposizioni VDE 0100, DIN 57113 / VDE0113.

Da osservare:

Prima del montaggio e della messa in funzione, leggere tutto il testo delle istruzioni per l'uso.

Le presenti istruzioni per l'uso le consentono di conoscere l'apparecchio di sfruttare le sue possibilità d'impiego conformi.

Le istruzioni per l'uso contengono avvertenze importanti su come utilizzare l'apparecchio in modo sicuro, corretto ed economico e su come evitare i pericoli, risparmiare sui costi di riparazione, ridurre i tempi di inattività e aumentare l'affidabilità e la durata di vita dell'apparecchio.

Oltre alle disposizioni di sicurezza contenute nelle qui presenti istruzioni per l'uso, è necessario altresì osservare le norme in vigore nel proprio Paese per l'apparecchio.

Conservare le istruzioni per l'uso vicino all'apparecchio, protette da sporcizia e umidità in una copertina di plastica. Esse devono essere lette e rispettate attentamente da tutti gli operatori prima di iniziare il lavoro.

Possono lavorare sull'apparecchio solo persone che sono state istruite sull'uso dell'apparecchio e che sono state informate dei rischi a esso associati. L'età minima richiesta per gli operatori deve essere assolutamente rispettata.

Oltre alle indicazioni di sicurezza contenute nelle presenti istruzioni per l'uso e alle disposizioni speciali in vigore nel proprio Paese, devono essere rispettate le regole tecniche generalmente riconosciute per l'utilizzo di macchine simili.

Si declina ogni responsabilità in caso di incidenti o danni dovuti al mancato rispetto delle presenti istruzioni per l'uso e delle indicazioni di sicurezza.

3. Descrizione dell'apparecchio

1. Imbuto di riempimento
 2. Interruttore di accensione
 3. Interruttore di spegnimento
 4. Parte superiore della macchina
 5. Vite di registro
 - 5a. Vite di fissaggio (premontata)
 - 5b. Impugnatura per vite di regolazione
 6. Piede di appoggio
 7. Ruota
 8. Contenitore di raccolta
 9. Interruttore di sicurezza
 10. Cavo di rete
 11. Interruttore senso di rotazione rulli
 12. Interruttore di sovraccarico
 13. Asse della ruota
 14. Dado di sicurezza
 15. Manicotto della ruota
 16. Rondella piana
 17. Copri ruota
 18. LED di stato
 19. Supporto per il tappo
 20. Scarico della trazione
 21. Copertura del riduttore
 - 21a. Viti
 22. Rullo con lame
 23. Piastra di compressione
- a.) Chiave per dadi
b.) Chiave a brugola
c.) Riempitore

4. Contenuto della fornitura

- Parte superiore della macchina
- Riempitore
- Asse della ruota
- Recipiente di raccolta con interruttore di sicurezza
- Ruota (2x)
- Copri ruota (2x)
- Dado di sicurezza (2x)
- Manicotto della ruota (2x)
- Rondella (4x)
- Chiave per dadi
- Chiave a brugola (5 mm)
- Impugnatura per vite di regolazione
- Istruzioni operative

5. Impiego conforme alla destinazione d'uso

L'apparecchio è concepito per lo sminuzzamento di scarti vegetali fibrosi e legnosi, come ad es. resti di potatura di siepi e alberi, rami, cortecce o coni d'abete.

Un impiego conforme alla destinazione d'uso comprende la trinciatura di:

- Ramoscelli di qualsiasi tipo con un diametro massimo di 42 mm (a seconda del tipo di legno e della sua freschezza)
- Scarti vegetali appassiti, umidi e depositati già da più giorni, in alternanza con ramoscelli.

Ogni utilizzo diverso, non espressamente consentito nelle presenti istruzioni, può comportare danni allo strumento e gravi pericoli per l'utilizzatore.

Non è consentito riempire il biotrituratore a rulli con pietre, vetro, metallo, ossa, plastiche o scarti di tessuto.

L'apparecchio non è adatto allo sminuzzamento di rifiuti domestici, di aiuole e di fiori.

Utilizzare la macchina solo in modo conforme all'uso previsto. Un uso diverso o che oltrepassi quello previsto è da considerarsi non conforme. L'utente/l'operatore, e non il fabbricante, è unico responsabile dei danni o delle lesioni provocati da un uso non conforme.

L'osservanza delle indicazioni di sicurezza, nonché il rispetto delle istruzioni di montaggio e delle indicazioni operative contenute nelle istruzioni per l'uso sono fondamentali al fine di un utilizzo del dispositivo conforme alla destinazione d'uso.

Il personale addetto all'uso e alla manutenzione della macchina deve possedere una certa dimestichezza con la stessa ed essere a conoscenza dei possibili pericoli.

Modifiche alla macchina escludono completamente la responsabilità del produttore per i danni che ne derivano.

La macchina può essere utilizzata soltanto con componenti e accessori originali del produttore.

Le disposizioni relative alla sicurezza, al lavoro e alla manutenzione del produttore e le misure indicate nei Dati tecnici devono essere rispettate.

Si prega di osservare che i nostri apparecchi non sono destinati a un uso commerciale, artigianale o industriale. Non ci si assume alcuna responsabilità se l'apparecchio è impiegato nel quadro di un'attività commerciale, artigianale, industriale o simili.

6. Indicazioni di sicurezza

**IMPORTANTE:
LEGGERE ATTENTAMENTE PRIMA DELL'USO.
CONSERVARE A SCOPO DI VOSTRA DOCUMENTAZIONE.**

Questo apparecchio può causare lesioni gravi in caso di uso improprio. Prima di utilizzare l'apparecchio, leggere attentamente le istruzioni per l'uso e familiarizzare con tutti gli elementi di comando. In caso di incertezze, chiedere consiglio a un esperto. Conservare con cura le istruzioni di servizio e consegnarle a qualsiasi utente successivo, in modo tale che le informazioni siano sempre a disposizione.

Questo apparecchio non è concepito per essere utilizzato da bambini, persone con ridotte capacità fisiche, sensoriali o mentali o con esperienza e conoscenze insufficienti o da persone che non hanno familiarità con le istruzioni.

I bambini non devono giocare con l'apparecchio. La pulizia e la manutenzione non devono essere eseguite da bambini.

L'apparecchio non deve essere utilizzato ad altitudini superiori ai 2000 m.

Formazione:

- Leggere attentamente le istruzioni. Familiarizzare con i componenti di regolazione e l'uso corretto della macchina.
- Non permettere mai che bambini o persone che non abbiano dimestichezza con le presenti istruzioni possano utilizzare la macchina. Disposizioni valide sul posto possono limitare l'età dell'utente.
- Notare bene che è l'utente stesso ad essere responsabile di eventuali incidenti o potenziali pericoli nei confronti di altre persone o della relativa proprietà.
- Occorre controllare che i bambini non giochino con l'apparecchio.
- Non permettere mai a bambini o altre persone che non conoscano le istruzioni per l'uso di utilizzare il dispositivo. Le norme locali possono stabilire l'età minima del personale operatore.
- Evitare una postura anomala.
- Spegnerne l'apparecchio e scollegare la spina elettrica. Attendere fino a quando tutti i componenti della macchina non siano completamente fermi prima di toccarli.
- Non utilizzare lo strumento quando si è stanchi o non concentrati, né sotto l'effetto di alcool o pillole. Fare una pausa al momento giusto durante il lavoro.

Prestare attenzione alla protezione acustica e atterrarsi alle norme locali.

Attenzione!

Quando si utilizzano elettrodomestici adottare le seguenti misure di sicurezza basilari per la protezione contro le scosse elettriche, le lesioni o il pericolo di incendio:

Preparazione:

- All'atto del funzionamento della macchina, devono sempre essere indossati otoprotettori e occhiali protettivi per tutta la durata di esercizio della macchina.

- Durante il funzionamento della macchina, indossare sempre calzature rigide e pantaloni lunghi. Non azionare la macchina a piedi nudi o indossando sandali leggeri. Evitare di indossare vestiti lunghi o con fili che pendono, oppure cravatte.
- Utilizzare l'apparecchio solo all'aperto (ovvero non vicino a una parete o ad un altro oggetto fisso) e su una superficie piana e compatta.
- Non utilizzare la macchina su una superficie liscia o ghiacciaia, dove il materiale espulso può provocare delle lesioni.
- Prima di accendere la macchina, controllare sempre che il meccanismo di triturazione, le relative viti e gli altri accessori siano fissati saldamente e che i dispositivi di protezione e i cartelli siano applicati. Sostituire i singoli componenti usurati e danneggiati in set per evitare squilibri. Gli adesivi usurati o danneggiati devono essere sostituiti.
- Prima dell'uso esaminare sempre il filo di collegamento e il cordone di prolunga alla ricerca di segni di danni e invecchiamento. Se si danneggia la linea durante l'uso, occorre scollegare subito la rete di alimentazione. **NON TOCCARE LA LINEA PRIMA DI AVERLO SCOLLEGATA DALLA RETE.** Non utilizzare la macchina se la linea è danneggiata o usurata.
- Non usare mai l'apparecchio quando sono presenti persone, specialmente bambini o animali, nelle vicinanze.
- Utilizzare soltanto pezzi di ricambio e accessori forniti e raccomandati dal fabbricante. L'utilizzo di pezzi non originali annulla immediatamente i diritti di garanzia.
- Non lasciare funzionare il dispositivo in modo incustodito e conservarlo in un luogo asciutto, fuori dalla portata dei bambini.
- Collegare il dispositivo solo ad una rete elettrica con messa a terra corretta. La presa e il cavo di prolunga devono presentare un conduttore di terra funzionante.
- In caso di utilizzo all'aperto, il dispositivo deve essere collegato ad una presa mediante un dispositivo di protezione contro la corrente di guasto (interruttore FI per correnti di guasto) con una corrente differenziale nominale non superiore a 30 mA.
- Durante la messa in funzione della macchina tenersi sempre al di fuori della zona di espulsione.

Funzionamento:

- Prima di azionare il dispositivo, assicurarsi che la tramoggia di alimentazione sia vuota.
- Tenere il viso, la testa, i capelli e il corpo lontano dall'imbuto di riempimento.
- Non inserire le mani, altre parti del corpo e i vestiti nella camera di riempimento, nel canale di espulsione oppure nelle vicinanze di altre parti in rotazione.
- Accertarsi sempre di mantenere l'equilibrio e di assumere una posizione stabile. Evitare una postura anomala. Quando si alimenta il materiale, non stare mai su un livello più alto rispetto alla base della macchina.
- Durante il funzionamento della macchina, non so- stare nell'area di espulsione.
- Accertarsi che, durante l'alimentazione del ma- teriale, non siano presenti oggetti duri come me- tallo, pietre, vetro, bottiglie, barattoli o altri corpi estranei.
- Nel caso in cui dei corpi estranei penetrino nell'u- tensile di taglio o qualora la macchina emetta rumori insoliti o vibri in modo anomalo, spegnere immediatamente il motore e lasciare che la mac- china si arresti. Scollegare la macchina dalla rete elettrica e adottare le seguenti misure prima di ri- avviare e mettere in funzione la macchina:
 - Verificare l'integrità della macchina
 - Verificare che i componenti siano ben saldi e, se necessario, serrarli.
 - Far sostituire o riparare tutti i componenti con pezzi di ricambio di qualità equivalente.
- Non lasciare che il materiale lavorato si accumu- li all'interno della zona di espulsione, in quanto questo può ostacolare una corretta espulsione o provocare un effetto di rinculo del materiale attra- verso la tramoggia di alimentazione.
- In caso di ostruzioni nel sistema di alimentazione o espulsione della macchina, spegnere il motore ed estrarre la spina elettrica prima di eliminare i residui del materiale nell'imbuto di riempimento o nel canale di espulsione. Assicurarsi sempre che il motore sia privo di scarti o accumuli di altro tipo per evitare che il motore si danneggi oppure che prenda fuoco. Si consideri che, all'atto della messa in funzione del meccanismo di avvio delle macchine azionate da motore, si azionano anche gli utensili da taglio.

- Non toccare la tramoggia di alimentazione du- rante il funzionamento. Dopo lo spegnimento, il dispositivo continua a funzionare ancora per un po' di tempo.
- Avviso! Non utilizzare mai la macchina se i dispo- sitivi i protezione o i carter sono difettosi o assenti o se i cavi sono danneggiati o usurati.
- Tenere il motore pulito da sporcizia o altri deposi- ti, al fine di impedire un danno ad esso o un pos- sibile incendio.
- Non trasportare e ribaltare il dispositivo se il mo- tore in funzione.
- Arrestare la macchina e rimuovere la spina dalla presa. Assicurarsi che tutti gli elementi mobili sia- no completamente fuoriusciti:
 - se non si utilizza l'apparecchio, lo si trasporta o lo si lascia incustodito;
 - prima del rilascio di una lama bloccata.
 - prima di eliminare un blocco o lo sporco, pulire i condotti intasati;
 - se si controlla l'apparecchio, lo si pulisce o se si rimuovono i bloccaggi;
 - se si eseguono lavori di pulizia o manutenzione oppure se si sostituiscono gli accessori;
 - se il cavo di alimentazione o di prolunga è dan- neggiato o ingarbugliato;
 - se si desidera muovere o sollevare l'apparec- chio;
 - se corpi estranei penetrano nell'apparecchio, in caso di rumori o vibrazioni insolite (prima del riavvio, controllare che il dispositivo non pre- senti danni).

Manutenzione e conservazione:

- Quando si arresta la macchina a scopo di manu- tenzione, ispezione, conservazione o per la sostituzi- one degli accessori, disattivare la sorgente di energia, scollegare la macchina dalla rete e assi- curarsi che tutti i componenti mobili siano fermi. Lasciare raffreddare la macchina prima di ispe- zioni, regolazioni, etc. Sottoporre a manutenzione la macchina con diligenza e mantenerla pulita.
- Conservare la macchina in un luogo asciutto e lontano dalla portata dei bambini.
- Fare sempre raffreddare la macchina prima della conservazione.

- Occorre essere sempre consapevoli durante la manutenzione del sistema di triturazione del fatto che, sebbene il motore sia disattivato in virtù della funzione di bloccaggio del dispositivo di protezione, il sistema di triturazione possa continuare ad essere spostato.
- Sostituire, per motivi di sicurezza, i componenti usurati o danneggiati. Impiegare solo pezzi di ricambio e accessori originali.
- Non provare mai a eludere la funzione di bloccaggio del dispositivo di sicurezza.

Ulteriori istruzioni di sicurezza per macchina con contenitore di raccolta:

- Prima di fissare o rimuovere il recipiente di raccolta, occorre spegnere la macchina.

Suggerimento

- La macchina dovrebbe essere alimentata con una corrente d'intervento massima di 30 mA tramite un dispositivo di sicurezza per correnti di guasto (RCD).
- Non utilizzare l'apparecchio in caso di pioggia o condizioni atmosferiche sfavorevoli. Lavorare solo con la luce del giorno o se è presente una buona illuminazione.
- Assicurarsi che tutte le coperture e i deflettori siano in posizione e in buone condizioni operative.
- **Avviso!** Pericolo di lesioni a causa di elementi pericolosi in movimento!
- Avanzare sempre in posizione sicura lentamente, non correre.
- Non toccare i componenti pericolosi in movimento finché la macchina non è scollegata dalla rete e gli elementi pericolosi in movimento non sono completamente fermi.
- Fare attenzione a non collegare un cavo danneggiato all'alimentazione o a non toccare un cavo danneggiato prima che sia stato scollegato dall'alimentazione, dal momento che, maneggiando cavi danneggiati, si potrebbe venire a contatto con parti in tensione.
- Evitare di mettere in funzione la macchina in caso di maltempo, specialmente se c'è il rischio di fulmini.

Cautela!

In questo modo si evitano danni al dispositivo e danni alle persone eventualmente derivanti da ciò:

- Pulire regolarmente le aperture di ventilazione e rispettare le prescrizioni per la manutenzione.
- Non sovraccaricare l'apparecchio. Lavorare solo entro il campo di potenza indicato. Non utilizzare macchine poco potenti per lavori impegnativi. Non utilizzare l'apparecchio per scopi a cui non è destinato.
- Spegnerlo solo dopo aver svuotato completamente l'imbuto di riempimento in quanto l'apparecchio potrebbe altrimenti intasarsi e, in determinate circostanze, non ripartire più.
- Non cercare di riparare da soli l'apparecchio a meno che non si possieda una formazione specifica. Tutte le operazioni non riportate in queste istruzioni per l'uso possono essere eseguite soltanto dal nostro centro assistenza.

Sicurezza elettrica

Cautela:

In questo modo si evitano incidenti e lesioni dovute a scariche elettriche:

- Per l'applicazione del cavo di prolunga, utilizzare solo lo scarico della trazione previsto.
- Controllare regolarmente, prima dell'inizio del lavoro, lo stato della macchina, l'alimentazione elettrica e i cordoni di prolunga. In caso di danni, non si deve mettere in funzione l'apparecchio.
- Tenere le prolunghie lontane dai componenti pericolosi in movimento per evitare danni che potrebbero provocare il contatto con parti in tensione.
- Non si devono utilizzare cavi, giunti e spine danneggiati oppure cavi di alimentazione non conformi alle disposizioni. Nel caso il cavo di rete sia danneggiato, estrarre subito la spina dalla presa. Non toccare per alcun motivo il cavo di rete finché la spina di rete non è rimossa.
- Per evitare pericoli, il cavo di collegamento eventualmente danneggiato di questo apparecchio deve essere sostituito dal fabbricante o dal suo servizio clienti o da una persona con qualifica analoga.
- Non utilizzare l'utensile se l'interruttore non può essere acceso o spento. Interruttori danneggiati devono essere sostituiti dal nostro centro assistenza.
- Utilizzare solo il cavo di prolunga ammesso per uso esterno con protezione antispruzzo. La sezione del trefolo del cavo di prolunga deve essere di almeno 2,5 mm². Srotolare sempre completamente un tamburo per cavi prima dell'uso. Controllare che il cavo non presenti danni.

- Non estrarre la spina dalla presa tirando il cavo. Proteggere il cavo da calore, olio e spigoli appuntiti.
- Fare riparare eventuali danni sul cavo di prolunga solo da un personale elettricista qualificato.

Avviso!

Questo attrezzo elettrico genera un campo magnetico durante l'esercizio. Tale campo può danneggiare impianti medici attivi o passivi in particolari condizioni. Per ridurre il rischio di lesioni serie o mortali, si raccomanda alle persone con impianti medici di consultare il proprio medico e il fabbricante dell'impianto medico prima di utilizzare l'attrezzo elettrico.

Rischi residui

La macchina è stata costruita secondo lo stato attuale della tecnica e conformemente alle regole di tecnica di sicurezza riconosciute. Tuttavia, durante il suo impiego, si possono presentare rischi residui.

- Pericolo di lesioni dovuti a elettricità a causa dell'utilizzo di cavi di alimentazione elettrica inadeguati.
- Prima di eseguire lavori di regolazione o manutenzione, rilasciare il pulsante di avvio e staccare la spina dalla presa di corrente.
- Inoltre, nonostante tutte le misure precauzionali adottate, possono comunque venirsi a creare dei rischi residui non evidenti.
- I rischi residui possono essere minimizzati se si rispettano complessivamente le "Avvertenze di sicurezza", l'"Utilizzo conforme" e le istruzioni per l'uso.
- Evitare avviamenti accidentali della macchina: Quando si inserisce la spina nella presa di corrente non deve essere premuto il tasto di funzionamento.
- Utilizzare l'attrezzo raccomandato nelle presenti istruzioni per l'uso. In questo modo potrete ottenere le prestazioni ottimali della vostra macchina.
- Tenere lontane le mani dalla zona di lavoro quando la macchina è in funzione.

Comportamento in caso di emergenza

Adottare le misure di primo soccorso necessarie a seconda della lesione e richiedere un intervento medico qualificato il più rapidamente possibile.

Proteggere il ferito da possibili altre lesioni e portarlo in un luogo tranquillo. Qualora si presenti un infortunio, si dovrebbe sempre tenere a portata di mano sul posto di lavoro una cassetta di pronto soccorso come da DIN 13164. Il materiale prelevato dalla cassetta di pronto soccorso deve essere prontamente rimpiazzato.

Quando si richiede aiuto, fornire le seguenti indicazioni

1. Luogo dell'incidente
2. Tipo di incidente
3. Numero dei feriti
4. Tipo di lesioni
5. Attendere risposta

7. Dati tecnici

Dimensioni strutturali L x L x H..	630 x 450 x 910 mm
Rullo con lame Ø	87 mm
Numero di lame	8
Capacità massima recipiente di raccolta	56 l
Peso	20,5 kg
Diametro max. del ramo	42 mm
Motore	220-240 V~ 50 Hz
Consumo nominale P1	2800 W
Regime rullo con lame	60 giri/min
Modalità operativa*	P40
Tipo di protezione	IPX4
Classe di protezione	II

Con riserva di modifiche tecniche!

* Modalità a funzionamento continuo con carico di interruzione (4 min. sotto carico - 6 min. per marcia al minimo)

Indossare degli otoprotettori.

L'esposizione al rumore può provocare la perdita dell'udito.

Valori caratteristici delle emissioni sonore

Livello di pressione acustica L_{pA}	76,3 dB
Incertezza K_{pA}	2,38 dB
Livello di potenza sonora misurato L_{WA}	95,8 dB
Livello di potenza acustica garantito L_{WA}	98 dB
Incertezza K_{WA}	2,38 dB

Avvertenza:

I valori acustici indicati sono stati rilevati in base a una procedura di controllo standardizzata ed è dunque possibile confrontare tra loro diversi utensili elettrici. Inoltre, questi valori sono adatti per valutare in anticipo i carichi per l'utente derivanti dal suono.

8. Prima della messa in funzione

⚠ ATTENZIONE!

Prima della messa in funzione è obbligatorio montare completamente l'apparecchio!

⚠ ATTENZIONE!

Prima della messa in funzione iniziale scaricare il contenitore di raccolta (8) nei rifiuti domestici e pulirlo strofinando con un normale straccio da casa.

- Aprire l'imballaggio ed estrarre con cautela l'apparecchio.
- Rimuovere il materiale di imballaggio nonché le staffe di sicurezza per il trasporto e l'imballaggio (se presenti).
- Si prega di non rimuovere la pellicola sul LED di stato (18).
- Controllare se il contenuto della fornitura è completo.
- Controllare l'apparecchio e gli accessori per rilevare l'eventuale presenza di danni dovuti al trasporto.
- In caso di reclami informare immediatamente la ditta trasportatrice. Non si accettano reclami successivi.
- Ove possibile, conservare l'imballaggio fino alla scadenza della garanzia.
- Prima dell'impiego familiarizzare con l'apparecchio con l'ausilio delle istruzioni per l'uso.
- Utilizzare solo pezzi originali per quanto riguarda accessori e pezzi di ricambio o soggetti ad usura. È possibile acquistare i pezzi di ricambio presso il proprio rivenditore specializzato.
- In caso di ordinazioni, indicare i nostri codici di articoli, il tipo e l'anno di costruzione dell'apparecchio.
- Prima del collegamento assicurarsi che i dati sulla piastrina indicatrice corrispondano ai dati della rete.

⚠ PERICOLO

L'apparecchio e il materiale di imballaggio non sono giocattoli per bambini! I bambini non devono giocare con i sacchetti di plastica, pellicole e piccole parti! Sussiste il pericolo di ingerimento e soffocamento!

9. Montaggio

⚠ AVVISO!

Estrarre sempre la spina prima di eseguire le regolazioni sul dispositivo.

9.1 Montaggio dei piedi di appoggio (Fig. 3/4)

1. Posizionare il biotrituratore a rulli in modo tale da aprire i piedi di appoggio (6) di 180°.
2. Inserire l'asse della ruota (13) nella posizione prevista sui piedi di appoggio (6). (Fig. 4)

9.2 Montaggio delle ruote (7) (Fig. 5/6)

1. Montare entrambe le ruote (7) come rappresentato in Fig. 6 utilizzando i dadi di sicurezza (14), i manicotti (15) e le rondelle piane (16). Utilizzare l'attrezzo in dotazione per stringere le ruote (7). **AVVERTENZA:** Se l'asse gira contemporaneamente durante il serraggio, utilizzare la chiave a brugola (b) per tenerlo fermo.
2. Dopo avere stretto il dado di sicurezza (14), montare il copri ruota (17) sulla ruota (7).

9.3 Montaggio del contenitore di raccolta (Fig. 7; 8; 9)

1. Portare l'interruttore di sicurezza (9) sul recipiente di raccolta (8) nella posizione più in basso (Fig. 7).
2. Spingere totalmente il recipiente di raccolta (8) lungo la barra di guida nel telaio di base. Il recipiente di raccolta (8) si può inserire solo in una direzione.
3. Per bloccare il recipiente di raccolta (8) riportare l'interruttore di sicurezza (9) sul recipiente di raccolta (8) fino alla battuta di arresto (Fig. 8; 9).

9.4 Montaggio dell'impugnatura per la vite di regolazione (5b) (Fig. 10)

Con la vite di regolazione (5) è possibile sistemare la piastra di compressione (23) all'interno dell'apparecchio. La regolazione esatta della piastra di compressione (23) è spiegata al punto 10.9.

1. Rimuovere la vite di fissaggio premontata (5a).
2. Inserire l'impugnatura per la vite di regolazione (5b) sull'estremità libera della vite di regolazione (5).
3. Serrare nuovamente la vite di fissaggio premontata (5a).

10. Funzionamento

Il biotrituratore a rulli dispone di un motore elettrico ad alto rendimento, di una protezione contro il sovraccarico e di un interblocco di riavvio per una maggiore sicurezza. Come sistema di taglio viene utilizzato un sistema a rulli, il quale opera in modo molto silenzioso e aspira automaticamente il materiale trinciato. Il telaio robusto assicura stabilità e una buona mobilità dell'apparecchio.

Per la funzione degli elementi di comando si rimanda alle seguenti descrizioni.

Attenzione!

È possibile avviare il biotrituratore a rulli solo se il recipiente di raccolta (8) è inserito nel telaio di base e l'interruttore di sicurezza (9) si trova nella posizione superiore.

10.1 Collegamento del cavo di prolunga (Fig. 11)

1. Formare dall'estremità del cavo di prolunga un cappio e agganciarlo nello scarico della trazione (20) sul cavo di rete (10).
2. Collegare il cavo di prolunga.

10.1.1 LED di stato (18) (Fig. 2)

Il LED di stato (18) mostra se il proprio apparecchio è collegato o meno.

Se si accende il LED di stato (18), l'apparecchio è alimentato con corrente e può avviarsi.

Nota: Si prega di non rimuovere la pellicola sul LED di stato (18).

10.2 Accensione e spegnimento (Fig. 2)

1. Interruttore di accensione (2): Premendo questo tasto, si avvia il biotrituratore a rulli.
2. Interruttore di spegnimento (3): Premendo questo tasto, si arresta il biotrituratore a rulli.

10.3 Interruttore per senso di rotazione dei rulli (11) (Fig. 2)

- Interruttore in posizione "I" Rientro:

- Premendo questo tasto, l'apparecchio passa in funzionamento continuo. Il materiale viene tirato dentro.
- Interruttore in posizione "0" Arresto:
 - L'apparecchio si arresta.
- Interruttore in posizione "II" Ritorno:
 - Si può modificare la direzione di rotazione del rullo con lame (direzione di ritorno) per rimuovere il trinciato rimasto bloccato. Posizionare l'interruttore per la direzione di rotazione del rullo su "II". Non appena si tiene premuto l'interruttore di accensione (2) (modalità a impulsi), l'apparecchio funziona in senso contrario. Il trinciato rimasto incastrato viene rimosso.

10.4 Interruttore di sovraccarico (12)

Il motore è dotato di un interruttore di sovraccarico (12). In caso di sovraccarico del biotrituratore a rulli, l'interruttore di sovraccarico si spegne automaticamente per proteggere il biotrituratore da surriscaldamento.

1. Se è intervenuto l'interruttore di sovraccarico, spegnere il biotrituratore a rulli dall'interruttore di spegnimento (3) e attendere che il biotrituratore si sia raffreddato.
2. Premere a questo punto l'interruttore di sovraccarico (12) e collegare di nuovo il biotrituratore a rulli.

10.5 Protezione contro il sovraccarico

In caso di sollecitazioni eccessive del motore, ad es. in caso di blocco dei rulli a causa di rami troppo grossi, l'apparecchio si disattiva automaticamente.

10.6 Indicazioni di lavoro

⚠ ATTENZIONE!

Durante la trinciatura mantenere una distanza sufficiente dall'apparecchio, in quanto rami lunghi possono spaccarsi durante il rientro. Sussiste il pericolo di lesioni.

- Accertarsi che il recipiente di raccolta (8) sia inserito correttamente nel telaio di base e che l'interruttore di sicurezza (9) si trovi nella posizione superiore.
- Collegare il biotrituratore a rulli all'alimentazione di corrente (vedere 10.1).
- Mettere in funzione il biotrituratore a rulli dall'interruttore di accensione (2) (vedere 10.2).

- Tenere ben stretti i rami durante l'inserimento nell'apparecchio fino a quando non vengono tirati dentro automaticamente.
- Trinciare gli scarti vegetali e i rami marci depositati da molti giorni alternandoli con rami normali per evitare un'ostruzione.
- Prima della trinciatura, rimuovere le radici dai resti di terra rimasti attaccati e pietre.
- Non tritare materiali umidi e morbidi, come scarti di cucina, bensì ridurli direttamente in compost.
- **Lasciare che il biotrituratore a rulli sminuzzi completamente il materiale da trinciare immerso prima di inserire altro materiale da trinciare.**
- Non usare le mani per aggiungere il materiale da trinciare, utilizzare solo l'apposito pressino (c) oppure altro trinciato.
- A lavoro compiuto, spegnere il biotrituratore a rulli e scollegarla dalla rete.
- Raccogliere un paio di rami secchi fino alla fine, per utilizzarli a supporto della pulizia dell'apparecchio.
- Spegner l'apparecchio solo se quando tutto il trinciato è passato attraverso l'area dei rulli con lame. In caso contrario, il rullo con lame può bloccarsi al momento del riavvio.

10.7 Allentamento dei blocchi

ATTENZIONE:

Se il materiale si inceppa, premere innanzitutto l'interruttore di spegnimento (3) per arrestare l'apparecchio.

1. Premere l'interruttore per la direzione di rotazione del rullo (11) in posizione "II".
2. Avviare l'apparecchio premendo l'interruttore di accensione (2).
3. L'apparecchio funziona in modalità a impulsi. Fino a quando si mantiene l'interruttore per la direzione di rotazione del rullo in posizione "II", il rullo con lame funziona a ritroso.
4. Il trinciato rimasto incastrato viene rimosso.
5. Cambiare di nuovo la direzione di rotazione per continuare la trinciatura (vedere 10.3).

10.8 Svuotamento del recipiente di raccolta

Svuotare in tempo il contenitore di raccolta. Fare attenzione al fatto che il contenitore di raccolta sotto al canale di espulsione non si riempia in modo non uniforme!

1. Spegner l'apparecchio ed estrarre la spina dalla presa di corrente.
2. Portare l'interruttore di sicurezza (9) sul recipiente di raccolta (8) nella posizione più in basso.
3. Estrarre il recipiente di raccolta (8) e svuotarlo.
4. Accertarsi che il campo dell'interruttore di sicurezza (9) sia privo di schegge di legno prima di reinserire il contenitore di raccolta (8).
5. Inserire nuovamente il recipiente di raccolta (8) e spingere di nuovo verso l'alto l'interruttore di sicurezza (9) fino alla battuta di arresto.

10.9 Messa a punto della piastra di compressione
La piastra di compressione è prerogolata in fabbrica. Il processo di rodaggio di una nuova macchina può tuttavia rendere necessaria, all'inizio, la regolazione della piastra di compressione a intervalli di tempo più brevi.

Riconoscere il momento corretto per la regolazione della piastra di compressione in modo che il trinciato sia solo leggermente schiacciato e rimanga unito a catena.

1. Svuotare il contenitore di raccolta (8) e mettere in funzione il trinciato a rulli.
2. Ruotare lentamente la vite di regolazione (5) in senso orario fino a quando si possono avvertire leggeri rumori di sfregamento. Con mezzo giro della vite di regolazione (5) in senso orario, si avvicina il rullo con lame di ca. 0,50 mm alla piastra di compressione.
3. La piastra di compressione è regolata, quando non si avvertono più rumori di sfregamento.
4. **Avvertenza:** Durante la regolazione della piastra di compressione possono generarsi trucioli metallici. Il trinciato che può contenere trucioli metallici è considerato un rifiuto speciale e NON può essere compostato. Per evitare di generare rifiuti speciali, svuotare e pulire il contenitore di raccolta (8) subito dopo aver regolato la piastra di compressione.
5. Controllare la regolazione della piastra di compressione trinciando alcuni rami di prova. Smaltire il trinciato che potrebbe contenere trucioli metallici in modo appropriato.

Avvertenza:

Se la lama della trinciatrice tocca la piastra di compressione, quest'ultima potrebbe tagliarsi e piccoli trucioli metallici potrebbero cadere dall'apertura di espulsione. Questo non è un errore, può essere tuttavia messo a punto solo per lo stretto necessario in quanto, in caso contrario, la piastra di compressione si usurerebbe in modo prematuro.

11. Allacciamento elettrico

Il motore elettrico installato è collegato e pronto per l'esercizio. L'allacciamento è conforme alle disposizioni VDE e DIN pertinenti. L'allacciamento alla rete del cliente e il cavo di prolunga utilizzato devono essere conformi a tali norme.

11.1 Linea di allacciamento elettrica difettosa

Sui cavi di alimentazione elettrica si verificano spesso danni all'isolamento.

Le cause possono essere le seguenti:

- Schiacciature, laddove i cavi di alimentazione vengono fatti passare attraverso finestre o interstizi di porte.
- Piegature a causa del fissaggio o della conduzione dei cavi stessi eseguiti in modo non appropriato.
- Tagli causati dal transito sui cavi di alimentazione.
- Danni all'isolamento causati dalle operazioni di distacco dalla presa a parete.
- Cricche a causa dell'invecchiamento dell'isolamento.

Tali cavi di alimentazione elettrica difettosi non possono essere utilizzati e rappresentano un pericolo mortale a causa dei danni all'isolamento.

Controllare regolarmente che i cavi di alimentazione elettrica non siano danneggiati. Assicurarsi che, durante tale controllo, il cavo di alimentazione non sia collegato alla rete elettrica.

I cavi di alimentazione elettrica devono essere conformi alle disposizioni VDE e DIN pertinenti. Utilizzare soltanto i cavi di alimentazione con la dicitura H07RN-F.

La stampa della denominazione del modello sul cavo di alimentazione è obbligatoria.

Tipo di collegamento Y

Il cavo di allacciamento alla rete eventualmente danneggiato di questo apparecchio deve essere sostituito dal produttore o dal suo servizio clienti, oppure da una persona con qualifica analoga, al fine di evitare pericoli.

11.2 Motore a corrente alternata

- La tensione di rete deve essere di 220-240 V~.
- Una prolunga con una sezione trasversale del conduttore troppo piccola causa una sensibile diminuzione delle prestazioni dell'apparecchio da giardinaggio. Per i cavi fino a 25 m di lunghezza, è richiesta una sezione trasversale del conduttore di almeno $3 \times 1,5 \text{ mm}^2$; per i cavi di lunghezza superiore a 25 m, la sezione trasversale del conduttore deve essere di almeno $2,5 \text{ mm}^2$.

Gli allacciamenti e le riparazioni all'impianto elettrico possono essere eseguiti soltanto da un elettricista qualificato.

- Il prodotto soddisfa i requisiti della EN 61000-3-11 ed è soggetto a condizioni speciali per l'allacciamento. Ciò significa che non ne è consentito l'uso con collegamento a punti scelti a proprio piacimento.
- In caso di condizioni di rete sfavorevoli, il prodotto può portare a temporanee oscillazioni di tensione.
- Il prodotto è concepito esclusivamente per l'utilizzo in punti di collegamento con una resistenza alla corrente continua della rete di almeno 100 A per fase.
- In qualità di utente, ove necessario previa consultazione con il proprio ente di fornitura di energia elettrica, è necessario accertarsi che il punto di collegamento presso il quale si desidera azionare il prodotto soddisfi il requisito di cui sopra.

In caso di motore a corrente alternata monofase si consiglia, per macchine con un'elevata corrente di avviamento (a partire da 3000 Watt), di impiegare una protezione di tipo C da 16A o di tipo K da 16A!

12. Pulizia e manutenzione

Attenzione!

Staccare la spina di rete prima di tutti gli interventi di pulizia.

I lavori non descritti nelle presenti istruzioni per l'uso devono essere eseguiti da uno dei nostri centri di assistenza al cliente autorizzati. Utilizzare esclusivamente pezzi originali.

Indossare guanti protettivi durante la manipolazione del rullo con lame.

Prima di tutti i lavori di manutenzione e pulizia, spegnere l'apparecchio, estrarre la spina di rete e aspettare l'arresto del rullo con lame.

12.1 Sostituzione del rullo con lame e della piastra di compressione (Fig. 12 + 13)

AVVISO! Pericolo di taglio!

Prima di eseguire qualsiasi intervento sulla lama, indossare guanti da lavoro.

1. Spegner l'apparecchio ed estrarre la spina dalla presa di corrente.
2. Ruotare la vite di regolazione (5) di ca. 2 giri in senso antiorario.
3. Allentare le quattro viti (21a) con la chiave a brugola fornita e rimuovere la copertura del meccanismo (21) dall'apparecchio.
4. Con cautela, rimuovere il rullo con lame (22) dall'albero motore.
5. Rimuovere la piastra di compressione (23).
6. Rimuovere lo sporco presente sull'albero motore e lubrificarlo leggermente.
7. Inserire il nuovo rullo con lame (22) nella stessa posizione sull'albero. Assicurarsi che il rullo con lame (22) sia orientato correttamente (seguire la curvatura delle punte della lama).
8. Reinserire la piastra di compressione (23).
9. Inserire la copertura del meccanismo (21) e serrare di nuovo le viti (21a).
10. Regolare la piastra di compressione come descritto al punto 10.9.

Lavori di pulizia e manutenzione generali

Non spruzzare il biotrituratore a rulli con acqua. Pericolo dovuto a scarica elettrica!

- Tenere sempre il dispositivo, le ruote e le aperture di ventilazione puliti. Per la pulizia, utilizzare una spazzola o un panno, ma non detergenti o solventi.

- Controllare la presenza di eventuali danni sull'apparecchio prima di ogni utilizzo, in particolare sui dispositivi di protezione, come ad es. pezzi lenti, usurati o danneggiati. Controllare che tutti i dadi, i bulloni e le viti siano posizionati correttamente.
- Verificare l'eventuale presenza di danni sui coperchi e i dispositivi di protezione e il relativo corretto posizionamento. Sostituirli all'occorrenza.
- Conservare l'apparecchio in un luogo asciutto e fuori dalla portata dei bambini. Non avvolgere il dispositivo in sacchetti di nylon in quanto potrebbe formarsi umidità.

Allacciamenti e riparazioni

Gli allacciamenti e le riparazioni all'impianto elettrico possono essere eseguiti soltanto da un elettricista qualificato.

In caso di domande indicare i seguenti dati:

- Tipo di corrente del motore
- Dati della piastrina indicatrice della macchina
- Dati della piastrina indicatrice del motore

Informazioni sulle riparazioni

Occorre notare che in questo prodotto i seguenti componenti sono soggetti a naturale usura o usura legata all'uso e sono richiesti i seguenti pezzi come materiali di consumo.

Pezzi soggetti a usura*: Spazzole di carbone, rullo con lame, piastra di compressione

* non necessariamente compreso nell'ambito della fornitura!

Utilizzare solo pezzi originali per quanto riguarda accessori e pezzi di ricambio o soggetti ad usura:

Spazzole di carbone: 3904409008

Rullo con lame: 3904409009

Piastra di compressione: 3904409010

13. Stoccaggio

Conservare l'apparecchio e i suoi accessori in un luogo buio, asciutto, al riparo dal gelo e non accessibile a bambini. La temperatura di stoccaggio ideale è compresa tra 5 e 30 °C.

Conservare l'attrezzo nel suo imballaggio originale. Coprire l'attrezzo per proteggerlo da polvere o umidità. Conservare le istruzioni per l'uso nei pressi dell'attrezzo.

14. Smaltimento e riciclaggio

La vostra amministrazione comunale o altri servizi cittadini vi possono fornire informazioni sulle opzioni di smaltimento dell'apparecchio non più in uso.

Avvertenze per l'imballaggio



Il materiale d'imballaggio è riciclabile. Si prega di smaltire gli imballaggi nel rispetto dell'ambiente.

Avvertenze relative alla legge sui dispositivi elettrici ed elettronici (ElektroG)



I dispositivi elettrici ed elettronici usati non rientrano nei rifiuti domestici, ma devono essere trattati e smaltiti in modo separato!

- Le batterie o gli accumulatori utilizzati non integrati nel dispositivo usato devono essere rimossi prima della consegna, senza distruggerli! Il loro smaltimento è regolato dalla legge sulle batterie.
- I proprietari o gli utilizzatori di dispositivi elettrici ed elettronici sono tenuti per legge a restituirli al termine della loro durata utile.
- L'utente finale è responsabile in prima persona per la cancellazione dei suoi dati personali in relazione al dispositivo usato da smaltire!
- Il simbolo del bidone della spazzatura barrato indica che i dispositivi elettrici ed elettronici non possono essere smaltiti insieme ai normali rifiuti domestici.
- I dispositivi elettrici ed elettronici possono essere restituiti gratuitamente presso i seguenti centri:
 - Centri di raccolta e smaltimento di diritto pubblico (ad es. depositi comunali)
 - LIDL vi offre la possibilità di restituzione direttamente nelle filiali e nei negozi. La restituzione e lo smaltimento sono per voi del tutto gratuiti.
 - È possibile consegnare gratuitamente al produttore, senza dovere acquistare prima un nuovo dispositivo da questi, fino a tre dispositivi elettronici usati per ogni tipo di dispositivo con una lunghezza del bordo di massimo 25 centimetri, oppure portare il dispositivo presso un altro centro di raccolta autorizzato nelle proprie vicinanze.
- Altre condizioni di ritiro complementari del produttore e del distributore sono reperibile presso il rispettivo servizio clienti.
- In caso di consegna da parte del produttore di un nuovo dispositivo elettronico presso un privato, quest'ultimo può richiedere il ritiro gratuito del dispositivo elettronico usato, su richiesta dell'utente finale stesso. Contattare a tale proposito il servizio clienti del produttore.
- Quanto esposto si applica solo ad apparecchi installati e distribuiti in un paese dell'Unione Europea e soggetti alla Direttiva europea 2012/19/UE. Nei paesi al di fuori dell'Unione Europea possono applicarsi norme diverse per lo smaltimento di dispositivi elettrici ed elettronici usati.

15. Risoluzione dei guasti

Guasto	Possibile causa	Rimedio
Il motore non si avvia	Recipiente di raccolta non in posizione corretta	Inserire correttamente il recipiente di raccolta e controllare l'interruttore di sicurezza
	Il motore è sovraccaricato	Riaccendere il biotrituratore a rulli
	Tensione di rete assente	Fare controllare da un elettricista specializzato la presa, il cavo, la tubazione e la spina (vedere Allacciamento elettrico)
Gli scarti vegetali non vengono tirati dentro	Il rullo con lame funziona in senso antiorario	Commutare il senso di rotazione
	Il trinciato è troppo soffice	Spingere in avanti il trinciato con un apposito pressino
	Il rullo con lame è bloccato	Allentamento del blocco
Il trinciato è attaccato una parte con l'altra a formare una catena	Piastra di compressione non regolata correttamente	Messa a punto della piastra di compressione

16. Certificato di garanzia

Gentili clienti,

i nostri prodotti sono soggetti ad un rigido controllo di qualità. Se l'apparecchio non dovesse tuttavia funzionare correttamente, ci scusiamo e vi preghiamo di rivolgervi al nostro servizio di assistenza clienti all'indirizzo indicato in questa scheda di garanzia. Siamo a vostra disposizione anche telefonicamente al numero del servizio assistenza sotto indicato. Per la rivendicazione dei diritti di garanzia vale quanto segue:

- Queste condizioni di garanzia regolano ulteriori prestazioni di garanzia. La presente garanzia non tocca i vostri diritti al ricorso di garanzia previsti dalla legge. Le nostre prestazioni di garanzia sono per voi gratuite.
- La prestazione di garanzia riguarda esclusivamente le anomalie riconducibili a difetti del materiale o di produzione ed è limitata all'eliminazione di queste anomalie o alla sostituzione dell'apparecchio. Tenete presente che i nostri apparecchi non sono stati costruiti per l'impiego professionale, artigianale o industriale. Un contratto di garanzia non viene concluso quando l'apparecchio viene usato in imprese commerciali, artigianali o industriali, o con attività equivalenti. Dalla nostra garanzia sono escluse inoltre le prestazioni di risarcimento per danni dovuti al trasporto o danni causati dalla mancata osservanza delle istruzioni per il montaggio o per installazione non corretta, dalla mancata osservanza delle istruzioni per l'uso (come per es. collegamento a tensione di rete o tipo di corrente non corretto), dall'uso improprio o illecito (come per es. sovraccarico dell'apparecchio o utilizzo di utensili o accessori non consentiti), dalla mancata osservanza delle norme di sicurezza e di manutenzione, dalla penetrazione di corpi estranei nell'apparecchio (come per es. sabbia, pietre o polvere), dall'impiego della forza o dall'influsso esterno (come per es. danni dovuti a caduta) e dall'usura normale e dovuta all'impiego.

Il diritti di garanzia decadono quando sono già effettuati interventi sull'apparecchio.

- Il periodo di garanzia è 3 anni e inizia alla data d'acquisto dell'apparecchio. I diritti di garanzia devono essere fatti valere prima della scadenza del periodo di garanzia, entro due settimane dopo avere accertato il difetto. È esclusa la rivendicazione di diritti di garanzia dopo la scadenza del relativo periodo. La riparazione o la sostituzione dell'apparecchio non comporta una proroga del periodo di garanzia e con questa prestazione per l'apparecchio o per pezzi di ricambio eventualmente installati non inizia un nuovo periodo di garanzia. Questo vale anche nel caso si ricorra ad un servizio sul posto.
- Per la rivendicazione dei vostri diritti di garanzia, vi preghiamo di rivolgervi all'indirizzo di assistenza sotto indicato. Se il reclamo perviene entro il periodo di garanzia, sarà messa a vostra disposizione una bolla di reso con la quale potrete restituire gratuitamente l'apparecchio difettoso. Indicate il motivo di reclamo nel modo più dettagliato possibile. Se il difetto dell'apparecchio rientra nella nostra prestazione di garanzia, ricevete l'apparecchio riparato o un apparecchio nuovo a stretto giro di posta.

Naturalmente effettuiamo a pagamento anche riparazioni sull'apparecchio che non rientrano o non rientrano più nella garanzia. A tale scopo inviate l'apparecchio all'indirizzo del servizio assistenza.

La prestazione in garanzia vale per difetti del materiale o di fabbricazione. Questa garanzia non si estende a componenti del prodotto esposti a normale logorio, che possono pertanto essere considerati come componenti soggetti a usura (esempio capacità della batteria, calcificazione, lampade, pneumatici, filtri, spazzole...). La garanzia non si estende altresì a danni che si verificano su componenti delicati (esempio interruttori, batterie, parti realizzate in vetro, schermi, accessori vari) nonché danni derivanti dal trasporto o altri incidenti.

16.1 Gestione della garanzia

Al fine di garantire una rapida elaborazione della vostra richiesta, si prega di seguire le istruzioni riportate di seguito:

- per qualsiasi richiesta, tenere a portata di mano lo scontrino d'acquisto e il numero dell'articolo (ad es. IAN 466536_2404) come prova d'acquisto.
- Il numero di articolo può essere riportato sulla targhetta identificativa del prodotto, inciso direttamente sul prodotto, sul frontespizio delle istruzioni (in basso a sinistra) oppure sull'adesivo posto sul retro o sul lato inferiore del prodotto.
- In caso di malfunzionamento o altri difetti, contattare innanzitutto il servizio di assistenza sotto indicato per telefono o via e-mail.
- Potete inviare gratuitamente il prodotto difettoso all'indirizzo di assistenza fornito, allegando la prova d'acquisto (scontrino) e indicando il difetto e la data in cui si è verificato.
- È possibile visualizzare e scaricare questo manuale e molti altri su parkside-diy.com. Questo codice QR vi porterà direttamente su parkside-diy.com. Selezionate il vostro Paese e utilizzate la maschera di ricerca per cercare le istruzioni per l'uso. Inserire il numero di articolo (IAN) 466536_2404 per accedere alle istruzioni per l'uso dell'articolo.

Contatto assistenza (IT):

Nome: TeleMarCom European
Services GmbH
Am Ziegelweiher 24
DE - 61130 Nidderau
Telefono: 00800 4003 4003
E-mail: service.IT@scheppach.com
Sede: Germania

Contatto assistenza (CH):











Nome: Klaus-Häberlin AG
Industriestraße 6
CH - 8610 Uster
Telefono: 00800 4003 4003
E-Mail: service.CH@scheppach.com
Sede: Svizzera



1.	Vysvětlení symbolů na přístroji.....	108
2.	Úvod.....	110
3.	Popis zařízení.....	110
4.	Rozsah dodávky.....	110
5.	Použití v souladu s určením.....	111
6.	Bezpečnostní pokyny.....	111
7.	Technické údaje.....	115
8.	Před uvedením do provozu.....	115
9.	Montáž.....	115
10.	Obsluha.....	116
11.	Elektrické připojení.....	118
12.	Čištění a údržba.....	118
13.	Skladování.....	119
14.	Likvidace a recyklace.....	119
15.	Odstraňování poruch.....	120
16.	Záruční list.....	121
17.	Rozpadový výkres.....	191
18.	Prohlášení o shodě.....	192

1. Vysvětlení symbolů na přístroji

	Před použitím se řiďte všemi bezpečnostními pokyny.
	Před uvedením do provozu si přečtěte celý text návodu k obsluze.
	Noste ochranné brýle a ochranu sluchu.
	Používejte pracovní rukavice.
	Nepoužívejte jako schod.
	Zabraňte, aby se v blízkosti zdržovaly jiné osoby.
	Chraňte přístroj před deštěm a při dešti jej nenechávejte venku!
	Nebezpečí! Před prováděním nastavení, před čištěním stroje nebo v případě zapletení nebo poškození kabelu vypněte stroj a vytáhněte síťovou zástrčku.
	Nebezpečí! Otáčející se nože. Za chodu stroje zajistěte, aby ruce a nohy byly mimo otvory.
	Zaručená hladina akustického výkonu.
	Aretace otevřená.

	<p>Aretace uzavřená.</p>
	<p>Výrobek odpovídá platným evropským směrnicím.</p>
	<p>Třída ochrany II - dvojitá izolace</p>
	<p>Výrobek je určen výhradně k použití na přípojních bodech, které mají zatížitelnost sítě trvalým proudem nejméně 100 A pro každou fázi.</p>
	<p>Nastavení přítlačné desky</p>
	<p>Směr otáčení válce</p> <ul style="list-style-type: none"> - Vtahování - Stop - Zpětný chod
	<p>Hmotnost</p>
	<p>Průměr větve</p>
	<p>Otáčky válců</p>
	<p>Vyčkejte, až se všechny části stroje úplně zastaví, než se jej dotknete.</p>
<p>⚠ Pozor!</p>	<p>Místa, která se týkají bezpečnosti, jsme v návodu k použití označili touto značkou.</p>

2. Úvod

VÝROBCE:

Scheppach GmbH
Günzburger Straße 69
D-89335 Ichenhausen

VÁŽENÝ ZÁKAZNÍKU,

přejeme vám mnoho radosti a úspěchu při práci s novým zařízením.

UPOZORNĚNÍ:

Výrobce tohoto zařízení neručí podle platného zákona o odpovědnosti za vady výrobku za škody, které vzniknou na tomto zařízení nebo jeho prostřednictvím v případě:

- neodborné manipulace,
- nedodržování návodu k obsluze,
- oprav prostřednictvím třetích osob, neautorizovaných odborníků,
- montáže a výměny neoriginálních náhradních dílů,
- použití, které není v souladu s určením,
- Výpadky elektrického zařízení v případě nedodržení elektrických předpisů a ustanovení VDE 0100, DIN 57113 / VDE0113.

Mějte na paměti:

Před montáží a zprovozněním si přečtete celý text návodu k obsluze.

Tento návod k obsluze vám má usnadnit seznámení s přístrojem a jeho používání v souladu s určením.

Návod k obsluze obsahuje důležité pokyny, jak se zařízením pracovat bezpečně, odborně a ekonomicky, abyste se vyhnuli rizikům, ušetřili náklady za opravy, omezili dobu nečinnosti a zvýšili spolehlivost a životnost zařízení.

Kromě bezpečnostních ustanovení tohoto návodu k obsluze musíte bezpodmínečně dodržovat předpisy své země, které platí pro provoz zařízení.

Uchovávejte návod k obsluze u zařízení v plastovém obalu, který jej bude chránit před znečištěním a vlhkostí. Před započetím práce si jej musí každý pracovník obsluhy přečíst a pečlivě jej dodržovat.

Se zařízením smějí pracovat jen osoby, které jsou poučeny o jeho použití a informovány o nebezpečích, která jsou s ním spojena. Dodržujte minimální požadovaný věk obsluhy.

Kromě bezpečnostních pokynů, které jsou obsaženy v tomto návodu k obsluze, a zvláštních předpisů vaší země, je při provozu konstrukčně stejných strojů zapotřebí dodržovat všeobecně uznávaná technická pravidla.

Neppřebíráme žádnou záruku za nehody nebo škody způsobené nedodržením tohoto návodu a bezpečnostních pokynů.

3. Popis zařízení

1. Nálevka
 2. Zapínač
 3. Vypínač
 4. Horní část stroje
 5. Stavěcí šroub
 - 5a. Upevňovací šroub (předmontovaný)
 - 5b. Rukojeť stavěcího šroubu
 6. Podpěrná noha
 7. Kolo
 8. Sběrná nádoba
 9. Bezpečnostní spínač
 10. Síťový kabel
 11. Spínač směru otáčení válců
 12. Spínač proti přetížení
 13. Náprava
 14. Pojistná matice
 15. Náboj kola
 16. Podložka
 17. Kryt kola
 18. Stavová LED
 19. Držák pěchovač
 20. Odlehčení tahu
 21. Kryt převodovky
 - 21a. Šrouby
 22. Nožový válec
 23. Přítlačná deska
- a.) Klíč na šrouby
 - b.) Imbusový klíč
 - c.) Pěchovač

4. Rozsah dodávky

- Horní část stroje
- Pěchovač
- Náprava
- Sběrná nádoba s bezpečnostním spínačem
- Kolo (2x)

- Kryt kola (2x)
- Pojistná matice (2x)
- Náboj kola (2x)
- Podložka (4x)
- Klíč na šrouby
- Imbusový klíč (5 mm)
- Rukojeť stavěcího šroubu
- Návod k obsluze

5. Použití v souladu s určením

Přístroj je určený k drcení vláknitého nebo dřevnatého zahradního odpadu jako např. odřezků křoví a stromů, větví, kůry nebo jedlových šišek.

K použití v souladu s určením patří drcení:

- větví všeho druhu do maximálního průměru 42 mm (podle druhu a čerstvosti)
- uvadlého, vlhkého, již několik dnů uloženého zahradního odpadu spolu s větvemi.

Každé jiné použití, které není v tomto návodu výslovně dovolené, může vést k poškození přístroje a k vážnému ohrožení uživatele.

Válcový drtič se nesmí plnit kameny, sklem, kořevem, kostmi, plasty nebo textilním odpadem.

Přístroj se nehodí k drcení domovního odpadu, odpadu ze záhonů a odpadu z květin.

Stroj se smí používat pouze v souladu s jeho určením. Jakékoliv jiné použití je v rozporu s určením. Za škody nebo zranění všeho druhu, které vzniknou na základě použití v rozporu s určením, zodpovídá uživatel/obsluhující osoba a ne výrobce.

Součástí použití k určenému účelu je dodržování bezpečnostních pokynů a také montážní návod a provozní pokyny v návodu k obsluze.

Osoby provádějící obsluhu a údržbu stroje s ním musí být seznámeny a informovány o potenciálních nebezpečích.

Změny stroje zcela vylučují ručení výrobce za škody, které takto vzniknou.

Stroj smí být používán jen s originálními díly a originálním příslušenstvím výrobce.

Je nutné dodržovat veškeré předpisy výrobce týkající se bezpečnosti, práce a údržby stroje, a také rozměry uvedené v technických datech.

Respektujte prosím, že náš přístroj v souladu s určením není konstruován pro komerční, řemeslné a průmyslové použití. Nepřebíráme zodpovědnost v případě, když se přístroj použije v komerčních, řemeslných nebo průmyslových provozech, a při srovnatelných činnostech.

6. Bezpečnostní pokyny

DŮLEŽITÉ:

PŘED POUŽITÍM SI POZORNĚ PŘEČTĚTE. ULOŽTE PRO SVOU EVIDENCI.

Tento přístroj může v případě neodborného použití způsobit vážná zranění. Před zahájením prací s přístrojem si pečlivě přečtěte návod k použití a dobře se seznámte se všemi obsluhovanými součástmi. V případě nejistoty požádejte o radu odborníka. Návod k obsluze dobře uschovejte a předejte jej každému následnému uživateli, aby byly informace vždy k dispozici.

Tento přístroj není určený k tomu, aby jej používaly děti, osoby s omezenými fyzickými, smyslovými nebo mentálními schopnostmi nebo s nedostatkem zkušeností a znalostí nebo osoby, které nejsou seznámeny s instrukcemi.

Děti si s přístrojem nesmí hrát. Čištění nebo uživatelskou údržbu nesmí provádět děti.

Přístroj se nesmí používat v polohách vyšších než 2 000 m.

Školení:

- Pozorně si přečtěte instrukce. Seznámte se s nastavovacími prvky a řádným používáním stroje.
- Nikdy nedovolte, aby stroj používaly osoby, které nejsou seznámeny s těmito instrukcemi, nebo děti. Místní předpisy mohou omezovat věk uživatele.
- Je třeba mít na paměti, že uživatel nese odpovědnost za nehody nebo ohrožení jiných osob nebo jejich majetku.
- Je třeba dohlížet na děti, aby se zajistilo, že si s přístrojem nebudou hrát.

- Nikdy nedovolte dětem nebo jiným osobám, které nejsou obeznámeny s návodem k obsluze, aby přístroj používaly. Místní předpisy mohou stanovit minimální věk uživatele.
- Vyvarujte se abnormálního držení těla.
- Přístroj vypněte a vytáhněte síťovou zástrčku. Vyčkejte, až se všechny části stroje úplně zastaví, než se jej dotknete.
- S přístrojem nepracujte, jste-li unavení nebo neousouředění, či pod vlivem alkoholu nebo léků. Při práci dělejte pravidelné přestávky.

Dodržíte ochranu proti hluku a místní předpisy.

Pozor!

Při používání elektrického náradí se na ochranu proti zraněním způsobeným elektrickým proudem a proti požáru musí dodržovat následující základní bezpečnostní opatření:

Příprava:

- Při provozu stroje vždy používejte ochranu sluchu a ochranné brýle, dokud je stroj v provozu.
- Při provozu stroje vždy noste pevnou obuv a dlouhé kalhoty. Neprovozujte stroj naboso nebo v lehkých sandálech. Zabraňte nošení volného oblečení nebo oblečení s visícími šňůrkami nebo kravat.
- Přístroj používejte pouze venku (tzn. ne na stěně nebo jiném pevném předmětu) a na pevné rovné ploše.
- Stroj nepoužívejte na dlážděné ploše posypané štěrkem, na které může vyhozený materiál způsobit zranění.
- Před zapnutím stroje vždy zkontrolujte, zda řezací ústrojí, šrouby řezacího ústrojí a další upevnění jsou dobře zajištěny a zda jsou ochranná zařízení a štítky na svém místě. Opotřebená a poškozená jednotlivé díly vyměňte jako celou sadu, aby se zabránilo nerovnováze. Opotřebená nebo poškozená samolepicí štítky se musí vyměnit.
- Před použitím vždy zkontrolujte, zda připojovací a prodlužovací vedení nevykazuje známky poškození nebo stárnutí. Pokud dojde k poškození vedení během používání, je nutné je okamžitě odpojit od elektrické sítě. **NEDOTÝKEJTE SE VEDENÍ, DOKUD NENÍ ODPOJENÉ OD ELEKTRICKÉ SÍTĚ.** Pokud je vedení poškozené nebo opotřebené, stroj nepoužívejte.

- S přístrojem nikdy nepracujte, pokud se v blízkosti zdržují osoby, a to zejména děti, a zvířata.
- Používejte pouze náhradní díly a díly příslušenství dodávané a doporučené výrobcem. Použití cizích dílů vede k okamžitě ztrátě nároku na záruku.
- Přístroj nenechávejte běžet bez dozoru a ukládejte jej na suché místo mimo dosah dětí.
- Přístroj připojujte pouze do řádně uzemněné elektrické sítě. Zásuvka a prodlužovací kabel musí disponovat funkčním ochranným vodičem.
- Při používání venku musí být přístroj připojen pouze do zásuvky s ochranným vypínačem proti chybnému proudu (jističem) s vypínacím proudem ne více než 30 mA.
- Při uvedení stroje do provozu se držte vždy mimo vyhazovací zónu.

Provoz:

- Před spuštěním přístroje se ubezpečte, že je plnicí násyпка prázdná.
- Zachovejte bezpečnou vzdálenost obličeje s hlavou, vlasy a vzdálenost těla od nálevky.
- Ruce, další části těla a oděv se nesmí dostat do plnicí komory, vyhazovacího kanálu nebo do blízkosti jiných pohyblivých dílů.
- Vždy dbejte na rovnováhu a stabilní postoj. Zabraňte nestabilnímu držení těla. Nikdy nestůjte u přívodu materiálu na vyšší úrovni, než je úroveň základní plochy stroje.
- Při provozu stroje se nezdržujte v oblasti vyhazování.
- Dbejte na to, aby vhazovaný materiál nikdy neobsahoval tvrdé předměty, jako je například kov, kameny, sklo, láhve, pouzdra nebo jiná cizí tělesa.
- Pokud by do řezného nástroje vnikla cizí tělesa nebo by stroj vydával nezvyklé zvuky nebo by nezvykle vibroval, okamžitě vypněte motor a nechte stroj doběhnout. Před opětovným spuštěním a uvedením stroje do provozu jej odpojte od sítě a proveďte následující kroky:
 - Zkontrolujte, zda není stroj poškozený.
 - Zkontrolujte díly, zda jsou pevně usazené, případně je dotáhněte.
 - Nechte vyměnit nebo opravit jakékoliv díly, přičemž musí díly vykazovat stejnou kvalitu.
- Zpracovaný materiál nenechávejte hromadit v oblasti výhozu; mohlo by to bránit správnému výhozu a vést ke zpětnému rázu materiálu v plnicí násyppce.

- V případě ucpání vhozu nebo výhozu stroje vypněte motor a vytáhněte síťovou zástrčku předtím, než začnete odstraňovat zbytky materiálu v plnicím trychtýři nebo vyhazovacím kanálu. Dbejte na to, aby byl motor bez odpadů a ostatních nahromaděni kvůli ochraně před poškozením nebo vznícením. Myslete na to, že při uvedení spouštěcího mechanismu do provozu se u strojů poháněných motorem spustí také řezný nástroj.
- Nesahejte během provozu do plnicí náspyky. Po vypnutí přístroj ještě krátkou dobu dobíhá.
- Varování! Nikdy neprovazujte stroj s vadnými ochrannými zařízeními nebo ochrannými kryty nebo bez ochranných zařízení nebo s poškozeným nebo opotřebovaným kabelem.
- Udržujte motor čistý od špíny a jiných nánosů, abyste zabránili jeho poškození nebo případnému požáru.
- Přístroj nepřevazujte a nenaklánějte s běžícím motorem.
- Zastavte stroj a vytáhněte zástrčku ze zásuvky. Zajistěte, aby všechny pohyblivé části zcela doběhly:
 - pokud přístroj nepoužíváte, přepravujete nebo ho necháváte bez dozoru;
 - před uvolněním zablokovaného nože.
 - před odstraněním ucpání nebo vyčištěním ucpaných kanálů;
 - když přístroj kontrolujete, čistíte nebo odstraňujete blokování;
 - když provádíte čisticí nebo údržbářské práce nebo měníte příslušenství;
 - když je poškozený nebo zamotaný síťový nebo prodlužovací kabel;
 - když přístrojem pohybujete nebo ho chcete zvednout;
 - když se do přístroje dostanou cizí tělesa, v případě neobvyklých zvuků nebo vibrací (před opětovným spuštěním zkontrolujte, zda není přístroj poškozený).

Údržba a uložení:

- Pokud je stroj zastaven z důvodu technické údržby, kontroly, uložení nebo výměny příslušenství, vypněte zdroj napájení, odpojte stroj od elektrické sítě a ujistěte se, že všechny pohyblivé části doběhly. Před kontrolami, nastaveními apod. nechte stroj vychladnout. Stroj pečlivě udržujte a uchovávejte jej v čistotě.

- Stroj uchovávejte na suchém místě a mimo dosah dětí.
- Před uložením stroj vždy nechte vychladnout.
- Při technické údržbě sekacího ústrojí mějte na paměti, že i když je motor vypnutý kvůli funkci blokování ochranného zařízení, sekacím ústrojím lze pohybovat.
- Opotřebované nebo poškozené díly z bezpečnostních důvodů vyměňte. Používejte pouze originální náhradní díly a příslušenství.
- Nikdy se nepokoušejte obejít funkci blokování ochranného zařízení.

Další bezpečnostní pokyny pro stroje se sběrnou nádobou:

- Před nasazením nebo sejmutím sběrné nádoby stroj vypněte.

Doporučení

- Stroj by měl být napájen přes proudový chránič (RCD) se spouštěcím proudem nepřesahujícím 30 mA.
- Přístroj nepoužívejte za deště a při špatných povětrnostních podmínkách. Pracujte jen za denního světla nebo při dobrém osvětlení.
- Dbejte na to, aby všechny kryty a deflektory byly na svém místě a v dobrém pracovním stavu.
- Varování! Nebezpečí zranění v důsledku nebezpečných pohyblivých dílů!
- Zajistěte vždy bezpečnou stabilitu na svazích a při chůzi, nikoli při běhu.
- Nedotýkejte se žádných nebezpečných pohyblivých dílů, dokud není stroj odpojen od síťové přípojky a nebezpečné pohyblivé díly se zcela nezastavili.
- Dbejte na to, aby nebyl připojen poškozený kabel ke zdroji napájení nebo nedošlo k dotyku poškozeného kabelu před jeho odpojením od zdroje napájení, neboť poškozené kabely se mohou dotknout aktivních dílů.
- Zabraňte, aby stroj byl v provozu za špatných povětrnostních podmínek, a to zvláště tehdy, když hrozí nebezpečí zasažení bleskem.

Opatrně!

Takto předejdete poškození přístroje a případným následným zraněním osob:

- Čistěte pravidelně ventilační otvory a řiďte se předpisy pro údržbu.

- Příklad: Přístroj nepřetěžujte. Pracujte pouze v uvedeném výkonovém rozsahu. Pro těžké práce nepoužívejte stroje se slabým výkonem. Nepoužívejte přístroj k účelům, ke kterým není určen.
- Příklad: Přístroj vypněte teprve tehdy, když je plnicí náspyka zcela prázdná, protože jinak by se přístroj mohl ucpat a za určitých okolností by se již nemohl rozběhnout.
- Příklad: Přístroj se nepokoušejte sami opravovat, ledaže k tomu máte vzdělání. Veškeré práce, které nejsou uvedené v tomto návodu k obsluze, smí provádět pouze naše servisní centrum.

Elektrická bezpečnost

Pozor:

Takto se vyhnete nehodám a zraněním způsobeným elektrickým proudem:

- K upevnění prodlužovacího kabelu použijte k tomu určené odlehčení tahu.
- Před zahájením práce pravidelně kontrolujte stav stroje, napájení a prodlužovacích vedení. V případě poškození přístroj neuvádějte do provozu.
- Prodlužovací kabel musí být v bezpečné vzdálenosti od nebezpečných pohyblivých dílů, aby se zabránilo jeho poškození, které může být příčinou dotyku aktivních dílů.
- Poškozené kabely, spojky a zásuvky nebo připojovací kabely neodpovídající předpisům se nesmí používat. V případě poškození síťového kabelu vytáhněte ihned zástrčku ze zásuvky. V žádném případě se nedotýkejte síťového kabelu, dokud není síťová zástrčka vytažena.
- Pokud dojde k poškození připojovacího kabelu přístroje, musí být pro zamezení ohrožení vyměněno výrobcem nebo jeho servisem nebo podobným způsobem kvalifikovanou osobou.
- Nepoužívejte přístroj, když nelze zapnout a vypnout vypínač. Poškozené spínače musí být vyměněny našim servisním centrem.
- Používejte pouze prodlužovací kabely schválené pro venkovní prostředí chráněné proti stříkající vodě. Průřez prodlužovacího kabelu musí být minimálně 2,5 mm². Před použitím vždy zcela rozmotejte kabelový buben. Zkontrolujte kabel, zda není poškozený.
- Nepoužívejte kabel k vytažení zástrčky ze zásuvky. Chraňte kabel před horkem, olejem a ostrými hranami.

- Poškození prodlužovacího kabelu nechte opravovat pouze kvalifikovaným elektrikářem.

Varování!

Tento elektrický nástroj vytváří během provozu elektromagnetické pole. Toto pole může za určitých podmínek ovlivňovat aktivní nebo pasivní zdravotní implantáty. Pro snížení rizika vážných nebo smrtelných úrazů doporučujeme osobám se zdravotními implantáty, aby se před obsluhou tohoto elektrického nástroje obrátily na svého lékaře nebo na výrobce zdravotního implantátu.

Zbytková rizika

Stroj je zkonstruován podle aktuálního stavu techniky a podle uznávaných bezpečnostně-technických norem. Přesto se mohou během práce vyskytnout jednotlivá zbytková rizika.

- Ohrožení zdraví zásahem elektrickým proudem při použití elektrických přívodních kabelů, které nejsou v pořádku.
- Před provedením nastavení nebo údržby uvolněte spouštěcí tlačítko a vytáhněte síťovou zástrčku.
- Kromě toho mohou přes všechna přijatá preventivní opatření vzniknout zbytková rizika, která nebudou zjevná.
- Zbytková rizika mohou být minimalizována, budete-li dodržovat jak „Bezpečnostní pokyny“, tak „Určené použití“ a pokyny k obsluze.
- Zabraňte náhodnému uvedení stroje do provozu: Při zapojování zástrčky do zásuvky nesmí být stisknuté tlačítko provozu.
- Používejte nástroj, který je doporučen v návodu k obsluze. Tím dosáhnete toho, že bude váš stroj poskytovat optimální výkon.
- Při provozu stroje nevkládejte ruce do pracovního prostoru.

Chování v případě nouze

Provedte nezbytná opatření první pomoci, odpovídající zranění a vyžádejte si co nejrychleji kvalifikovanou lékařskou pomoc.

Chraňte zraněnou osobu před dalším zraněním a uklidněte ho. Pro případ nehody by na pracovišti měla být vždy pohotově k dispozici lékárnička v souladu s DIN 13164. Materiál, odebraný z lékárničky, musí být vždy opět doplněn.

Při žádosti o pomoc uveďte následující údaje

1. Místo nehody
2. Druh nehody
3. Počet zraněných
4. Druh zranění
5. Vyčkejte na zpětné dotazy

7. Technické údaje

Konstrukční rozměry d x š x v ...	630 x 450 x 910 mm
Ø nožového válce	87 mm
Počet nožů	8
Objem sběrné nádoby.....	56 l
Hmotnost	20,5 kg
max. průměr větve.....	42 mm
Motor.....	220-240V~50 Hz
Jmenovitý příkon P1.....	2 800 W
Otáčky nožového válce	60 min ⁻¹
Druh provozního režimu*.....	P40
Stupeň krytí	IPX4
Třída ochrany.....	II

Technické změny vyhrazeny!

* Nepřetržitý provoz s přerušovaným zatížením (4 min. zatížení - 6 min. volnoběh)

Používejte ochranu sluchu.

Působení hluku může vést ke ztrátě sluchu.

Charakteristiky hlučnosti

Hladina akustického tlaku L_{pA}	76,3 dB
Kolísavost K_{pA}	2,38 dB
Naměřená hladina akustického výkonu L_{WA}	95,8 dB
Zaručená hladina akustického výkonu L_{WA}	98 dB
Kolísavost K_{WA}	2,38 dB

Upozornění:

Uvedené hodnoty akustického výkonu byly zjištěny normovaným zkušebním postupem a mohou být použity ke srovnání s jinými elektrickými nástroji. Navíc se tyto hodnoty hodí pro předběžný odhad akustického zatížení uživatele.

8. Před uvedením do provozu

⚠ POZOR!

Před uvedením do provozu přístroj bezpodmínečně kompletně smontujte!

⚠ POZOR!

Před prvním uvedením do provozu vyprázdněte sběrnou nádobu (8) do domovního odpadu a vyčistěte ji utěrkou pro domácnost.

- Otevřete balení a opatrně vyjměte přístroj.
- Odstraňte materiál obalu a obalové a přepravní pojistky (pokud je jimi výrobek opatřen).
- Neodstraňujte fólii na stavové LED (18).
- Zkontrolujte, zda je rozsah dodávky úplný.
- Zkontrolujte přístroj a díly příslušenství, zda se při přepravě nepoškodily.
- V případě reklamací je třeba okamžitě uvědomit dodavatele. Pozdější reklamace nebudou uznány.
- Uchovejte obal dle možností až do uplynutí záruční doby.
- Seznamte se před použitím s přístrojem podle návodu k obsluze.
- Používejte u příslušenství a opotřebitelných a náhradních dílů pouze originální díly. Náhradní díly obdržíte u specializovaného prodejce.
- Uveďte při objednávání naše čísla výrobku a rovněž typ a rok výroby přístroje.
- Před připojením se přesvědčte, že jsou údaje na typovém štítku shodné s údaji sítě.

⚠ NEBEZPEČÍ

Zařízení a obalové materiály nejsou hračka! S plastovými sáčky, fóliemi a drobným díly si nesmějí hrát děti! Hrozí nebezpečí spolknutí těchto věcí a udušení!

9. Montáž

⚠ VAROVÁNÍ!

Než zahájíte nastavení přístroje, vždy vytáhněte síťovou zástrčku ze zásuvky.

9.1 Montáž podpěrných noh (obr. 3/4)

1. Umístěte válcový drtič tak, aby bylo možné vyklopit podpěrnou nohu (6) o 180°.
2. Zasuňte nápravu (13) do příslušné polohy na podpěrných nohách (6). (Obr. 4)

9.2 Montáž kol (7) (obr. 5/6)

1. Namontujte obě kola (7) podle vyobrazení na obr. 6, pomocí pojistných matic (14), kolových objímek (15) a podložek (16). K pevnému utažení kol (7) použijte dodaný nástroj. UPOZORNĚNÍ: Pokud se náprava při utahování otáčí, použijte imbusový klíč (b) pro zajištění.
2. Po utažení pojistné matice (14) namontujte kryt kola (17) na kolo (7).

9.3 Montáž sběrné nádoby (obr. 7; 8; 9)

1. Nastavte bezpečnostní spínač (9) na sběrné nádobě (8) do nejspodnější polohy (obr. 7).
2. Vsuňte sběrnou nádobu (8) podél vodící lišty do podvozku. Sběrnou nádobu (8) lze zasunout pouze jedním směrem.
3. Chcete-li sběrnou nádobu (8) zajistit, zatlačte bezpečnostní spínač (9) na sběrné nádobě (8) znovu na doraz nahoru (obr. 8; 9).

9.4 Montáž rukojeti stavěcího šroubu (5b) (obr. 10)

Stavěcí šroub (5) lze použít k nastavení přítlačné desky (23) uvnitř přístroje. Přesné nastavení přítlačné desky (23) je vysvětleno v bodě 10.9.

1. Odstraňte předem namontovaný upevňovací šroub (5a).
2. Nasadte rukojeť stavěcího šroubu (5b) na volný konec stavěcího šroubu (5).
3. Pevně utáhněte předem namontovaný upevňovací šroub (5a).

10. Obsluha

Válcový drtič má výkonný elektromotor, ochranu proti přetížení a blokování opětného rozběhu pro zvýšenou bezpečnost. Jako řezací systém se používá válcový systém, který pracuje velmi tiše a vtahuje automaticky řezanou hmotu. Robustní podvozek zajišťuje stabilitu a dobrou pohyblivost přístroje. Funkci ovládacích částí naleznete v následujících popisech.

Pozor!

Válcový drtič lze spustit jen tehdy, když je sběrná nádoba (8) vsunutá do podvozku a bezpečnostní spínač (9) se nachází v horní poloze.

10.1 Připojení prodlužovacího kabelu (obr. 11)

1. Z konce prodlužovacího kabelu vytvořte smyčku a zahákněte ji do odlehčení tahu (20) na síťovém kabelu (10).
2. Připojte prodlužovací kabel.

10.1.1 Stavová LED (18) (obr. 2)

Stavová LED (18) oznamuje, zda je přístroj připojen k elektrickému napájení.

Pokud se rozsvítí stavová LED (18), přístroj je napájený proudem a může se spustit.

Upozornění: Neodstraňujte fólii na stavové LED (18).

10.2 Zapnutí a vypnutí (obr. 2)

1. Spínač pro zapnutí (2): Stisknutím tohoto tlačítka se válcový drtič spustí.
2. Spínač pro vypnutí (3): Stisknutím tohoto tlačítka se válcový drtič zastaví.

10.3 Přepínač směru otáčení válce (11) (obr. 2)

- Poloha přepínače „I“ Vtahování:
 - Stisknutím tohoto tlačítka se přístroj spustí v nepřetržitém provozu. Materiál je vtažován.
- Poloha přepínače „0“ Stop:
 - Přístroj se zastaví.
- Poloha přepínače „II“ Zpětný chod:
 - Pro odstranění zaseknuté pořezané hmoty můžete změnit směr otáčení nožového válce (zpětný chod). Nastavte přepínač směru otáčení válce do polohy „II“. Jakmile stisknete a podržíte zapínač (2) (krokový provoz), přístroj se rozběhne dozadu. Zachycená pořezaná hmota se uvolní.

10.4 Spínač proti přetížení (12)

Motor je vybavený spínačem proti přetížení (12). V případě přetížení válcového drtiče jej spínač proti přetížení automaticky vypne, aby válcový drtič ochránil proti přehřátí.

1. Pokud se spínač proti přetížení sepne, vypněte válcový drtič spínačem pro vypnutí (3) a vyčkejte, až se válcový drtič ochladí.
2. Stiskněte nyní spínač proti přetížení (12) a válcový drtič opět zapněte.

10.5 Ochrana proti přetížení

Pokud je motor nadměrně namáhán, např. pokud je válec zablokovaný příliš silnými větvemi, přístroj se automaticky vypne.

10.6 Pracovní pokyny

⚠ POZOR!

Při drcení dodržujte dostatečnou vzdálenost od přístroje, protože dlouhé větve mohou při vtahování vylétnout. Hrozí nebezpečí zranění.

- Zajistěte, aby byla sběrná nádoba (8) správně vsunutá do podvozku a bezpečnostní spínač (9) se nacházel v horní poloze.
- Připojte válcový drtič k napájení elektrickým proudem (viz 10.1).
- Uvedte válcový drtič do provozu pomocí spínače pro zapnutí (2) (viz 10.2).
- Při vkládání větví do přístroje je přidržujte, dokud se automaticky nevtáhnou.
- Drtíte uvadlý několik dnů uložený zahradní odpad a větve střídavě s větvemi, abyste zabránili ucpání.
- Před drcením odstraňte kořeny od ulpívajících zbytků půdy a kamenů.
- Měkký a vlhký materiál, jako je kuchyňský odpad, nedrtíte, ale přímo kompostujte.
- **Nez vložte novou řezanou hmotu, nechte válcový drtič vloženu pořezanou hmotu kompletně rozdrtit.**
- Pro posouvání drceného materiálu nepožívejte ruce, používejte k tomu pouze speciální pěchovač (c) nebo jinou pořezanou hmotu.
- Po provedené práci válcový drtič vypněte a odpojte ho od sítě.
- Několik suchých větví si nechte na konec, abyste je mohli použít k čištění přístroje.
- Přístroj nevypínejte, dokud veškerá pořezaná hmotu neprojde skrz oblast nožového válce. V opačném případě se může nožový válec při opětovném spuštění zaseknout.

10.7 Uvolnění blokování

POZOR:

Když se materiál vzpříčí, stiskněte nejprve spínač pro vypnutí (3) pro zastavení přístroje.

1. Stiskněte přepínač směru otáčení válce (11) do polohy „II“.

2. Spustte přístroj stisknutím spínače pro zapnutí (2).
3. Přístroj běží v krokovém provozu. Dokud je přepínač směru otáčení válce v poloze „II“, běží nožový válec vzad.
4. Zachycená pořezaná hmotu se uvolní.
5. Pro pokračování v sekání opět změňte směr otáčení (viz 10.3).

10.8 Vyprázdnění sběrné nádoby

Sběrnou nádobu včas vyprázdňte. Všimněte si, že sběrná nádoba se pod vyhazovacím kanálem plní nerovnoměrně!

1. Přístroj vypněte a vytáhněte zástrčku ze zásuvky.
2. Nastavte bezpečnostní spínač (9) na sběrné nádobě (8) do nejspodnější polohy.
3. Vytáhněte sběrnou nádobu (8) a vyprázdňte ji.
4. Před zasunutím záchytné nádoby (8) zpět se ujistěte, že v oblasti bezpečnostního spínače (9) nejsou dřevěné třísky.
5. Sběrnou nádobu (8) znovu vložte a přesuňte bezpečnostní spínač (9) znovu až na doraz nahoru.

10.9 Nastavení přítlačné desky

Přítlačná deska je z výroby přednastavená. Při záběhu nového stroje však může být zpočátku nutné seřízovat přítlačnou desku v kratších intervalech.

Správný okamžik seřízení přítlačné desky poznáte podle toho, že je pořezaná hmotu jen mírně stlačena a stále drží pohromadě v řetězové formě.

1. Vyprázdňte záchytnou nádobu (8) a uveďte válcový drtič do provozu.
2. Otáčejte pomalu stavěcím šroubem (5) ve směru chodu hodinových ručiček tak dlouho, až jsou slyšitelné zvuky mírného tření. Při půlobrátkce stavěcího šroubu (5) ve směru hodinových ručiček se nožový válec posune cca o 0,50 mm blíže k přítlačné desce.
3. Přítlačná deska je nastavená, jakmile již neslyšíte zvuky lehkého tření.
4. **Upozornění:** Nastavováním přítlačné desky mohou vznikat kovové třísky. Pořezaná hmotu s kovovými třískami je zvláštní odpad a NESMÍ se kompostovat. Aby se zabránilo vzniku tohoto zvláštního odpadu, vyprázdňte a vyčistěte záchytnou nádobu (8) ihned po nastavení přítlačné desky.

5. Zkontrolujte nastavení přitlačné desky rozdrce-
ním několika větví na zkoušku. Odborně zlikvi-
dujte tuto pořezanou hmotu, která by příp. mohla
obsahovat kovové třísky.

Upozornění:

**Pokud se nůž drtiče dotkne přitlačné desky, do-
jde k jejímu oříznutí a z vyhazovacího otvoru mo-
hou vypadnout malé kovové třísky. Není to žádná
chyba, ale dodatečné nastavení se smí provést
pouze v potřebné míře, protože jinak se přitlačná
deska předčasně opotřebí.**

11. Elektrické připojení

**Instalovaný elektromotor je připojen v provo-
zuschopném stavu. Připojka musí odpovídat
příslušným předpisům VDE a DIN. Těmto předpi-
sům musí odpovídat síťová přípojka zákazníka i
použitá prodlužovací kabely.**

11.1 Poškozené elektrické přípojné vedení

U elektrických přívodních kabelů často dochází k
poškození izolace.

Jeho příčinami mohou být:

- Smáčknutá místa, je-li přívodní kabel veden ok-
nem nebo šterbinou ve dveřích.
- Prohnutí kvůli nevhodnému upevnění nebo vedení
přívodního kabelu.
- Zlomení kvůli přeježdění přes přívodní kabel.
- Poškození izolace kvůli vytržení z elektrické zá-
suvky ve stěně.
- Praskliny v důsledku stárnutí izolace.

Tyto vadné elektrické přívodní kabely nesmí být použi-
vány a kvůli poškození izolace jsou životu nebezpečné.
Pravidelně kontrolujte, zda elektrické přívodní kabe-
ly nejsou poškozeny. Dávejte pozor, aby nebyl pří-
vodní kabel při kontrole připojen do elektrické sítě.
Elektrické přívodní kabely musí odpovídat přísluš-
ným předpisům VDE a DIN. Používejte pouze přípoj-
ná vedení s označením H07RN-F.

Uvedení typového označení na přívodním kabelu je
povinné.

Typ připojení Y

Pokud dojde k poškození vedení pro připojení na síť
tohoto přístroje, musí být vedení pro zabránění vzniku
nebezpečí vyměněno výrobcem nebo jeho servisem
nebo podobným způsobem kvalifikovanou osobou.

11.2 Motor na střídavý proud

- Síťové napětí musí být 220-240 V-.
- Prodlužovací kabel s příliš malým průřezem vo-
dičů způsobuje výrazné snížení výkonu zahradního
přístroje. U kabelů do délky 25 m je potřebný
průřez vodičů minimálně 3 x 1,5 mm², u kabelů s
délkou větší než 25 m musí být průměr vodičů mi-
nimálně 2,5 mm².

Připojení a opravy elektrického vybavení mohou
provádět pouze odborní elektrikáři.

- Výrobek splňuje požadavky normy EN 61000-3-11
a podléhá zvláštním připojovacím podmínkám. To
znamená, že použití libovolných, volně vybraných
připojovacích bodů není přípustné.
- Výrobek může při špatných podmínkách sítě způ-
sobit přechodné výkyvy napětí.
- Výrobek je určen výhradně k použití na přípojních
bodech, které mají zatížitelnost sítě trvalým proudem
nejméně 100 A pro každou fázi.
- Vy jako uživatel se musíte ujistit, v případě potře-
by i dotazem u svého dodavatele energie, zda váš
připojovací bod, na kterém chcete výrobek provo-
zovat, splňuje uvedený požadavek.

U jednofázového motoru na střídavý proud doporu-
čujeme pro stroje s vysokým rozběhovým proudem
(od 3000 W) jištění C 16A nebo K 16A!

12. Čištění a údržba

Pozor!

Před prováděním všech údržbářských prací a čištění
odpojte síťovou zástrčku.

**Práce, které nejsou popsány v tomto návodu,
svěřte námí zmocněnému servisnímu středisku.
Používejte pouze originální díly.**

Při zacházení s nožovým válcem používejte rukavice.
Před každou údržbářskou a čisticí prací přístroj vy-
pněte, vytáhněte síťovou zástrčku a vyčkejte zasta-
vení nožového válce.

12.1 Výměna nožového válce a přitlačné desky (obr. 12 + 13)

VAROVÁNÍ! Nebezpečí pořezání!

Při provádění práce na noži používejte pracovní ru-
kavice.

1. Přístroj vypněte a vytáhněte zástrčku ze zásuvky.
2. Otočte stavěcím šroubem (5) proti směru chodu hodinových ručiček asi o 2 otáčky.
3. Povolte čtyři šrouby (21a) pomocí dodávaného imbusového klíče a sejměte kryt převodovky (21) z přístroje.
4. Opatrně stáhněte nožový válec (22) z hřídele motoru.
5. Vyjměte přítlačnou desku (23).
6. Odstraňte z motorového hřídele nečistoty a lehce hřídel namažte.
7. Nasaďte nový nožový válec (22) ve stejné poloze na hřídel. Zajistěte přitom, aby byl nožový válec (22) správně vyrovnan (dbejte na zakřivení zubů nože).
8. Znovu vložte přítlačnou desku (23).
9. Nasaďte kryt převodovky (21) a opět dotáhněte šrouby (21a).
10. Nastavte přítlačnou desku tak, jak je popsáno v bodě 10.9.

Všeobecné čisticí a údržbářské práce

Válcový drtič nepostříkujte vodou. Nebezpečí zasažení elektrickým proudem!

- Přístroj, kola a větrací otvory udržujte vždy čisté. K čištění používejte kartáč nebo hadr, ale žádné čisticí prostředky, resp. rozpouštědla.
- Přístroj a zvláště ochranná zařízení zkontrolujte před každým použitím na poškození, např. na volné, opotřebené nebo poškozené díly. Zkontrolujte pevné usazení všech matic, čepů a šroubů.
- Zkontrolujte poškození a správné dosednutí krytů a ochranných zařízení. Případně je vyměňte.
- Přístroj uchovávejte v suchu a mimo dosah dětí. Přístroj nebalujte nylonovými sáčky, protože by se tak mohla tvořit vlhkost.

Přípojky a opravy

Přípojení a opravy elektrického vybavení mohou provádět pouze odborní elektrikáři.

Při zpětných dotazech uvádějte prosím tyto údaje:

- Typ proudu napájecího motor
- Údaje z typového štítku stroje
- Údaje z typového štítku motoru

Servisní informace

Je nutno dbát na to, že v případě tohoto výrobku následující díly podléhají opotřebením, které je dáno používáním nebo se tak děje přirozeně, příp. že na následující díly je pohlíženo jako na spotřební materiál. Díly podléhající opotřebením*: Uhlíkové kartáčky, nožový válec, přítlačná deska

* není nutně zahrnuto v obsahu dodávky!

Používejte u příslušenství a také u opotřebitelných a náhradních dílů pouze originální díly:

Uhlíkové kartáčky:	3904409008
Nožový válec:	3904409009
Přítlačná deska:	3904409010

13. Skladování

Uložte přístroj a jeho příslušenství na tmavém, suchém místě, chráněném před mrazem a nedostupným pro děti. Optimální skladovací teplota se pohybuje mezi 5 a 30°C.

Nástroj uchovávejte v originálním balení.

Nástroj zakryjte, aby byl chráněn před prachem nebo vlhkostí. Návod k obsluze uchovávejte v blízkosti nástroje.

14. Likvidace a recyklace

O možnostech likvidace vysloužilého přístroje vám podá informace správa vaší obce nebo vašeho města.

Upozornění k obalu



Balící materiály jsou recyklovatelné. Obaly prosím likvidujte zp

Upozornění k zákonu o elektrických a elektronických zařízeních (ElektroG)



Odpadní elektrická a elektronická zařízení nepatří do domovního odpadu, ale musí se sbírat a likvidovat odděleně!

- Staré baterie nebo akumulátory, které nejsou nepevno zabudované ve starém přístroji, musí být před odevzdáním bez poškození vyjmuty! Jejich likvidaci upravuje zákon o bateriích.

- Majitelé nebo uživatelé elektrických a elektronických zařízení jsou ze zákona povinni je po použití vrátit.
- Koncový uživatel je zodpovědný za vymazání svých osobních údajů ze starého zařízení určeného k likvidaci!
- Symbol přeškrtnuté popelnice znamená, že se odpadní elektrická a elektronická zařízení nesmí likvidovat společně s domovním odpadem.
- Elektrická a elektronická zařízení můžete bezplatně odevzdat na následujících místech:
 - Veřejné skládky nebo sběrná místa odpadů (např. obecní stavební dvory)
 - LIDL nabízí možnosti vrácení přímo na pobočkách a v obchodech. Vrácení a likvidace jsou pro Vás zdarma.
- Až tři kusy elektroodpadu od jednoho typu spotřebiče s délkou hrany maximálně 25 cm lze bezplatně vrátit výrobci, aniž by bylo nutné předtím zakoupit nový spotřebič od výrobce nebo jej odevzdat na jiném autorizovaném sběrném místě ve vašem okolí.
- Pro další doplňující podmínky zpětného odběru výrobců a distributorů se obraťte na příslušný zákaznický servis.
- V případě, že výrobce dodá nový elektrospotřebič do soukromé domácnosti, může na žádost koncového uživatele zajistit bezplatný sběr elektroodpadu. Za tímto účelem kontaktujte zákaznický servis výrobce.
- Tato prohlášení se vztahují pouze na přístroje instalované a prodávané v zemích Evropské unie a podléhající evropské směrnici 2012/19/EU. V zemích mimo Evropskou unii mohou pro likvidaci elektroodpadu platit jiné předpisy.

15. Odstraňování poruch

Porucha	Možná příčina	Řešení
Motor se nerozběhne	Záchytná nádoba není ve správné poloze	Zasuňte záchytnou nádobu do správné polohy a zkontrolujte bezpečnostní spínač
	Motor je přetížený	Znovu zapněte válcový drtič
	Chybí síťové napětí	Nechte kvalifikovaného elektrikáře zkontrolovat zásuvku, kabel, vedení a zástrčku (viz Elektrické připojení)
Zahradní odpady nejsou vtahovány	Nožový válec běží proti směru pohybu hodinových ručiček	Přepínání směru otáčení
	Drcený materiál je příliš měkký	Pořezanou hmotu posunujte speciálním pěchovačem pro válcový drtič
	Zablokovaný nožový válec	Uvolnění zablokování
Pořezaná hmota je řetězovitě spojená	Přítlačná deska není správně nastavená	Seřízení přítlačné desky

16. Záruční list

Važena zakaznice, važený zakazníku,

naše výrobky podléhají přísné kontrole kvality. Pokud i přesto tento přístroj bezvadně nefunguje, velice toho litujeme a prosíme Vás, abyste se obrátili na náš zákaznický servis, jehož adresa je uvedena na tomto záručním listu. Rádi Vám budeme k dispozici také telefonicky na níže uvedeném servisním čísle. Pro uplatňování nároků na záruku platí následující:

- Tyto záruční podmínky upravují dodatečný záruční servis. Vašich zákonných nároků na záruku se tato záruka netýká. Náš záruční servis je pro Vás bezplatný.
- Záruční servis se vztahuje výhradně na nedostatky, které lze odvodit z vad materiálu nebo výrobních vad a je také omezen pouze na odstranění těchto nedostatků, resp. výměnu přístroje. Dbejte prosím na to, že naše přístroje nebyly podle svého účelu určeny konstruovány pro živnostenské, řemeslnické nebo průmyslové použití. Záruční smlouva tak není realizována, pokud byl přístroj používán v živnostenských, řemeslných nebo průmyslových podnicích a při srovnatelných činnostech. Z naší záruky je dále vyloučeno poskytnutí náhrady za dopravní škody, škody způsobené nedodržováním montážního návodu nebo z důvodů neodborné instalace, nedodržování návodu k použití (jako např. připojení na chybné síťové napětí nebo druh proudu), nedovoleného nebo neodborného používání (jako např. přetížení přístroje nebo použití neschválených vložitelných nástrojů nebo příslušenství), nedodržování pokynů pro údržbu a bezpečnostních pokynů, vniknutí cizích těles do přístroje (jako např. písek, kameny nebo prach), použití násilí nebo poškození v důsledku cizích vlivů (jako např. škody způsobené pádem), jakož také běžného opotřebení způsobeného používáním.

Nárok na záruku zaniká, pokud bylo do přístroje již zasahováno

- Záruční doba činí 3 roky a začíná datem koupě přístroje. Nároky na záruku před vypršením záruční doby je třeba uplatňovat během dvou týdnů od zjištění defektu. Uplatňování nároků na záruku po vypršení záruční doby je vyloučeno. Oprava nebo výměna přístroje nevede k prodloužení záruční doby, ani k zahájení nové záruční doby za provedený výkon pro přístroj nebo pro případné zamontované náhradní díly. Toto platí také v případě servisu v místě Vašeho bydliště.
- Pro uplatnění nároku ze záruky se prosím obraťte na adresu servisu uvedenou dole. Pokud se reklamáce uplatňuje v záruční době, dáme Vám k dispozici formulář pro vrácení, pomocí kterého nám můžete vadný přístroj zdarma zaslat zpět. Popište nám prosím pokud možno přesně důvod reklamace. Je-li defekt přístroje v našem záručním servisu obsažen, obdržíte obratem opravený nebo nový přístroj.

Samozřejmě rádi za úhradu nákladů odstraníme defekty na přístroji, které nespadají nebo již nespadají do rozsahu záruky. K tomu nám přístroj prosím zašlete na naši servisní adresu.

16.1 Postup v případě záruky

Abyste zajistili rychlé vyřízení své žádosti, postupujte podle níže uvedených pokynů:

- Pro všechny dotazy si prosím připravte účtenku a číslo výrobku (např. IAN 466536_2404) jako doklad o nákupu.
- Číslo výrobku naleznete na typovém štítku na výrobku, na rytině na výrobku, na titulní straně návodu (vlevo dole) nebo na nálepce na zadní nebo spodní straně výrobku.
- V případě chyb funkce nebo jiných závad se nejprve telefonicky nebo e-mailem obraťte na níže uvedené servisní oddělení.
- Poté můžete bezplatně zaslat výrobek označený jako vadný na adresu servisu, přiložit doklad o koupi (účtenku) a uvést, o jakou vadu se jedná a kdy k ní došlo.
- Tyto a mnoho dalších příruček si můžete prohlédnout a stáhnout na stránkách parkside-diy.com. Tento QR kód vás přenese přímo na stránky parkside-diy.com. Vyberte svou zemi a pomocí vyhledávací masky vyhledejte návody k obsluze. Zadejte číslo výrobku (IAN) 466536_2404, abyste získali přístup k návodu k obsluze vašeho výrobku.

Kontakt na servis (CZ):











Jméno: S&E Solutions s.r.o. - Zahrada v akci
Moravská 1278
CZ - 57001 Litomyšl
Telefon: 00800 4003 4003
E-mail: service.CZ@scheppach.com
Sídlo: Česká republika

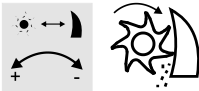

1.	Vysvetlenie symbolov na prístroji	124
2.	Úvod	126
3.	Popis prístroja	126
4.	Rozsah dodávky	126
5.	Použitie v súlade s určením	127
6.	Bezpečnostné upozornenia	127
7.	Technické údaje	131
8.	Pred uvedením do prevádzky	131
9.	Montáž	132
10.	Obsluha	132
11.	Elektrická prípojka	134
12.	Čistenie a údržba	135
13.	Skladovanie	136
14.	Likvidácia a opätovné zhodnotenie	136
15.	Odstraňovanie porúch	137
16.	Záručný list	138
17.	Rozložený výkres	191
18.	Vyhlásenie o zhode	192

1. Vysvetlenie symbolov na prístroji

	<p>Pred použitím dodržte všetky bezpečnostné upozornenia.</p>
	<p>Pred uvedením do prevádzky si prečítajte celý text návodu na obsluhu.</p>
	<p>Noste ochranné okuliare a ochranu sluchu.</p>
	<p>Noste pracovné rukavice.</p>
	<p>Nepoužívajte ako schod.</p>
	<p>Ostatné osoby udržiavajte v dostatočnej vzdialenosti.</p>
	<p>Prístroj chráňte pred dažďom a pri daždi ho nenechávajte vonku!</p>
	<p>Nebezpečenstvo! Vypnite stroj a vytriahnite sieťovú zástrčku ešte pred vykonaním nastavení, čistením stroja alebo keď je zamotaný či poškodený kábel.</p>
	<p>Nebezpečenstvo! Rotujúce nože. Počas prevádzky stroja udržiavajte ruky a nohy mimo otvorov.</p>
	<p>Zaručená hladina akustického výkonu.</p>
	<p>Blokovanie otvorené.</p>

	<p>Blokovanie zatvorené.</p>
	<p>Výrobok zodpovedá platným európskym smerniciam.</p>
	<p>Trieda ochrany II - dvojitá izolácia</p>
	<p>Produkt je určený výhradne na použitie na prípojných bodoch, ktoré majú zaťažiteľnosť permanentným prúdom siete minimálne 100 A na fázu.</p>
	<p>Nastavenie prílačnej dosky</p>
	<p>Smer otáčania valcov</p> <ul style="list-style-type: none"> - Vtiahnutie - Zastavenie - Spätný chod
	<p>Hmotnosť</p>
	<p>Priemer vetvy</p>
	<p>Otáčky valca</p>
	<p>Skôr ako sa dotknete stroja, počkajte, kým sa úplne nezastavia všetky diely stroja.</p>
<p>⚠ Pozor!</p>	<p>V tomto návode na obsluhu sme miesta, ktoré sa týkajú vašej bezpečnosti, označili týmto znakom.</p>

2. Úvod

VÝROBCA:

Schepbach GmbH
Günzburger Straße 69
D-89335 Ichenhausen

VÁŽENÝ ZÁKAZNÍK,

Želáme Vám veľa zábavy a úspechov pri práci s Vaším novým prístrojom.

UPOZORNENIE:

Výrobca tohto prístroja neručí podľa platného zákona o ručení za výrobok za škody, ktoré vzniknú na tomto prístroji alebo budú spôsobené týmto prístrojom pri:

- neodbornej manipulácii,
- nedodržiavaní návodu na obsluhu,
- opravách tretími osobami, neautorizovanými odborníkmi,
- montáži a výmene neoriginálnych náhradných dielov,
- použití v rozpore s určením,
- Výpadky elektrického zariadenia pri nedodržiavaní elektrických predpisov a ustanovení VDE 0100, DIN 57113/VDE0113.

Dodržiaavajte:

Pred montážou a uvedením do prevádzky si prečítajte celý text návodu na obsluhu.

Návod na obsluhu vám má uľahčiť, aby ste sa oboznámili s prístrojom a používali ho v súlade s jeho určenými možnosťami použitia.

Návod na obsluhu obsahuje dôležité pokyny, ako s prístrojom bezpečne, odborne a hospodárne pracovať a ako zabránite nebezpečenstvám, ušetríte náklady na opravy, znížite časy prestojov a zvýšite spoľahlivosť a životnosť prístroja.

Okrem bezpečnostných ustanovení tohto návodu na obsluhu musíte bezpodmienečne dodržiavať predpisy svojej krajiny platné pre prevádzku prístroja.

Návod na obsluhu uschovajte pri prístroji a v plastovom obale, aby bol chránený pred špinou a vlhkosťou. Všetci obsluhujúci pracovníci si ho musia pred začiatkom práce prečítať a starostlivo ho dodržiavať.

Na prístroji môžu pracovať len osoby, ktoré boli poučené o používaní prístroja a boli informované o nebezpečenstvách, ktoré sú s tým spojené. Treba dodržiavať požadovaný minimálny vek.

Okrem bezpečnostných upozornení obsiahnutých v tomto návode na obsluhu a osobitných predpisov vašej krajiny treba rešpektovať všeobecne uznávané technické pravidlá pre prevádzku konštrukčne rovnakých strojov.

Nepreberáme zodpovednosť za žiadne nehody ani škody, ku ktorým dôjde v dôsledku nedodržania tohto návodu a bezpečnostných upozornení.

3. Popis prístroja

1. Plniaci lievik
2. Zapínač
3. Vypínač
4. Horná časť stroja
5. Regulačná skrutka
- 5a. Upevňovacia skrutka (predmontovaná)
- 5b. Rukoväť pre nastavovaciu skrutku
6. Podperná noha
7. Koleso
8. Zberná nádoba
9. Bezpečnostný spínač
10. Sieťový kábel
11. Spínač smeru otáčania valca
12. Vypínač pri preťažení
13. Os kolesa
14. Poistná matica
15. Puzdro kolesa
16. Podložka
17. Kryt kolesa
18. Stavová LED
19. Držiak zátky
20. Odľahčenie ťahu
21. Kryt prevodovky
- 21a. Skrutky
22. Nožový valec
23. Prítláčna doska

- a.) Kľúč na skrutky
- b.) Imbusový kľúč
- c.) Upchávadlo

4. Rozsah dodávky

- Horná časť stroja
- Upchávadlo
- Os kolesa
- Zberná nádoba s bezpečnostným spínačom
- Koleso (2x)

- Kryt kolesa (2x)
- Poistná matica (2x)
- Puzdro kolesa (2x)
- Podložka (4x)
- Kľúč na skrutky
- Imbusový kľúč (5 mm)
- Rukoväť pre nastavovaciu skrutku
- Návod na obsluhu

5. Použitie v súlade s určením

Prístroj je určený na drvenie vláknitého alebo drevnatého záhradného odpadu, ako napr. odrezky živého plotu alebo stromov, konáre, kôra či jedľové šišky. Medzi použitie v súlade s určením patrí drvenie:

- konárov každého druhu do maximálneho priemeru 42 mm (podľa druhu dreva a čerstvosti),
- zvädnutého, vlhkého, už viac dní uskladneného záhradného odpadu striedaného s konármi.

Každé iné použitie, ktoré nie je podľa tohto návodu výslovne prípustné, môže viesť ku škodám na prístroji a pre používateľa môže predstavovať vážne nebezpečenstvo.

Valcový drvič sa nesmie plniť kameňmi, sklom, kovom, kosťami, plastmi ani textilným odpadom.

Prístroj nie je vhodný na drvenie odpadov z domov, záhonov a kvetov.

Stroj sa môže používať iba v súlade so svojím určením. Každé iné použitie presahujúce určenie je považované za používanie v rozpore s určením. Za škody z neho vzniknuté alebo poranenia akéhokoľvek druhu ručí používateľ/obsluha a nie výrobca.

Súčasťou používania v súlade s určením je aj dodržiavanie bezpečnostných upozornení, ako aj návodu na montáž a prevádzkových pokynov v návode na obsluhu.

Osoby, ktoré obsluhujú stroj a vykonávajú údržbu, musia byť oboznámené so strojom a možnými nebezpečenstvami.

Prí škodách vzniknutých v dôsledku zmien na stroji sa vylučuje záruka výrobcu.

Stroj sa smie používať iba s originálnymi dielmi a originálnym príslušenstvom od výrobcu.

Musia sa dodržiavať bezpečnostné, pracovné predpisy a predpisy týkajúce sa údržby, ako aj rozmery uvedené v technických údajoch.

Dbajte, prosím, na to, že naše prístroje neboli v súlade s určením skonštruované na komerčné, remeselné ani priemyselné použitie. Ak sa prístroj používa v komerčných, remeselných alebo priemyselných podnikoch, ako aj na podobné činnosti, nepreberáme žiadnu záruku.

6. Bezpečnostné upozornenia

**DÔLEŽITÉ:
PRED POUŽITÍM SI POZORNE PREČÍTAJTE NÁVOD.**

USCHOVAJTE PRE SVOJU EVIDENCIU.

Tento prístroj môže pri neodbornom používaní spôsobiť vážne poranenia. Pred začatím práce s prístrojom si dôkladne prečítajte návod na obsluhu a dobre sa oboznámte so všetkými ovládacími prvkami. Ak si nie ste istí, požiadajte o radu odborníka. Tento návod na obsluhu dobre uschovajte a odovzdajte ho každému nasledujúcemu používateľovi, aby tieto informácie boli neustále k dispozícii.

Tento prístroj nie je určený na použitie deťmi, osobami so zníženými telesnými, senzorickými alebo duševnými schopnosťami alebo nedostatkom skúseností a vedomostí, ktoré nie sú oboznámené s pokynmi.

Deti sa s týmto prístrojom nesmú hrať. Deti nesmú vykonávať čistenie a údržbu.

Prístroj sa nesmie používať v polohách vyšších než 2000 m.

Školenie:

- Pozorne si prečítajte pokyny. Oboznámte sa s ovládacími prvkami a správnym používaním stroja.
- Nikdy nedovoľte, aby stroj používali osoby, ktoré nie sú oboznámené s týmito pokynmi, alebo deti. Miestne platné predpisy môžu obmedziť vek používateľa.

- Musíte dbať na to, že samotný používateľ je zodpovedný za nehody alebo ohrozenia iných osôb alebo ich majetku.
- Deti majú byť pod dozorom, aby sa zaistilo, že sa nebudú s prístrojom hrať.
- Detom ani iným osobám, ktoré nie sú oboznámené s návodom na obsluhu, nikdy nedovoľte používať prístroj. Miestne ustanovenia môžu upravovať minimálny vek obsluhujúcej osoby.
- Vyhýbajte sa abnormálnemu držaniu tela.
- Vypnite prístroj a vytiahnite sieťovú zástrčku. Skôr ako sa dotknete stroja, počkajte, kým sa úplne nezastavia všetky diely stroja.
- Nepracujte s prístrojom, keď pocítujete únavu alebo sa nedokážete sústrediť, prípadne po požití alkoholu alebo liekov. Vždy si včas doprajte prestávku od práce.

Dodržiavajte ochranu proti huku a miestne predpisy.

Pozor!

Pri používaní elektrického náradia je nutné na ochranu pred zásahom elektrickým prúdom, pred nebezpečenstvom poranenia a nebezpečenstvom požiaru dodržiavať nasledujúce základné bezpečnostné opatrenia:

Príprava:

- Pri prevádzke stroja sa vždy musí nosiť ochrana sluchu a ochranné okuliare, kým je stroj v prevádzke.
- Pri prevádzke stroja noste vždy pevnú obuv a dlhé nohavice. Neprevádzkujte stroj s bosými nohami alebo v ľahkých sandáloch. Zabráňte noseniu voľného odevu alebo odevu s visiacimi šnúrkami alebo kravatami.
- Používajte prístroj iba v exteriéri (t. j. nie pri stene ani inom pevnom predmete) a na pevnej, rovnej ploche.
- Nepoužívajte stroj na dláždennej ploche posypanej štrkom, na ktorej by mohol vyhodенý materiál spôsobiť poranenia.
- Pred zapnutím stroja vždy skontrolujte, či je drvič, skrutky drviča a iné upevnenia dobre zaistené a či sú ochranné zariadenia a štíty na svojom mieste. Opotrebované a poškodené jednotlivé diely vymeňte naraz ako súpravy, aby ste zabránili nevyváženosti. Opotrebované alebo poškodené nálepky sa musia vymeniť.

- Pred použitím vždy skontrolujte pripojovacie a predlžovacie vedenie ohľadom známkov poškodenia alebo starnutia. Ak sa vedenie počas používania poškodí, musíte ho okamžite odpojiť od napájacej siete. **NEDOTÝKAJTE SA VEDENIA, KÝM NEBUDE ODPOJENÉ OD SIETE.** Nepoužívajte stroj, ak je vedenie poškodené alebo opotrebované.
- Nikdy nepoužívajte prístroj, pokiaľ sú v blízkosti osoby, predovšetkým deti a zvieratá.
- Používajte iba náhradné diely a diely príslušenstva, ktoré dodáva a schvaľuje výrobca. Použitie dielov od iných výrobcov povedie k okamžitej strate nároku na záruku.
- Nenechávajte prístroj bežať bez dohľadu a uchovávať v ho v suchu neprístupný pre deti.
- Pripojte prístroj len k riadne uzemnenej elektrickej sieti. Zásuvka a predlžovací kábel musia mať funkčný ochranný vodič.
- Pri použití v exteriéri sa musí prístroj zapojiť iba do zásuvky so zariadením na ochranu proti chybovému prúdu (prúdový chránič) s menovitým chybovým prúdom nie väčším ako 30 mA.
- Pri uvedení stroja do prevádzky sa vždy zdržiavajte mimo zóny vyhadzovača.

Prevádzka:

- Pred spustením prístroja sa uistite, že plniaci lievik je prázdny.
- Držte hlavu, vlasy a telo v dostatočnej vzdialenosti od plniaceho lievika.
- Nesiahajte rukami, inými časťami tela a kusmi odevu do plniacej komory, vyhadzovacieho kanálu ani do blízkosti pohyblivých dielov.
- Vždy dbajte na vašu rovnováhu a pevný postoj. Vyhýbajte sa abnormálnemu držaniu tela. Pri privádzaní materiálu nikdy nestojte na vyššej úrovni, ako je úroveň pracovnej plochy stroja.
- Pri prevádzke stroja sa nezdržujte v oblasti vyhadzovania.
- Dbajte na to, aby vhadzovaný materiál neobsahoval tvrdé predmety ako kov, kamene, sklo, fľaše, puzdrá alebo iné cudzie telesá.
- Ak sa do rezného nástroja dostanú cudzie telesá alebo zo stroja vychádzajú nezvyčajné zvuky alebo nezvyčajne vibruje, okamžite vypnite motor a nechajte stroj dobehnúť. Odpojte stroj od siete a vykonajte nasledujúce kroky ešte pred opätovným spustením a prevádzkovaním stroja:

- skontrolujte stroj ohľadom škôd,
- skontrolujte diely ohľadom pevného uloženia, v prípade potreby dotiahnite.
- Príslušné diely vymeňte alebo nechajte opraviť, pričom sa musia použiť diely s rovnakými vlastnosťami.
- Nenechávajte spracovaný materiál hromadiť sa v oblasti vyhadzovača, mohlo by to brániť správne mu vyhadzovaniu a spätnému nárazu materiálu cez plniaciievik.
- V prípade upchatí vo vhadzovači alebo vyhadzovači stroja vypnite motor a vyťahnite sieťovú zástrčku skôr, ako odstránite zvyšky materiálu z plniaceho lievika alebo vyhadzovacieho kanálu. Dbajte na to, aby bol motor bez odpadu a iného nahromadeného materiálu, aby ste ochránili motor pred poškodením alebo možným ohňom. Myslite na to, že pri uvedení štartovacieho mechanizmu do prevádzky pri strojoch poháňaných motorom sa uvedie do chodu aj rezný nástroj.
- Nesiahajte počas prevádzky do plniaceho lievika. Prístroj po vypnutí ešte krátky čas dobieha.
- Varovanie! Nikdy neprevádzkujte stroj s chybnými ochrannými zariadeniami alebo krytmi, alebo bez ochranných zariadení, či s poškodeným, alebo opotrebovaným káblom.
- Udržujte motor čistý a bez nečistôt a iných násov, aby ste zabránili ich poškodeniu alebo prípadnému požiaru.
- Neprepravujte a nevyklápaajte prístroj pri bežiacom motore.
- Zastavte stroj a vyťahnite zástrčku zo zásuvky. Uistite sa, že všetky pohyblivé diely sú úplne vybehané:
 - keď prístroj nepoužívate, prepravujete alebo nechávate bez dozoru;
 - pred uvoľnením zablokovaného noža;
 - pred odstránením upchatia alebo pred čistením upchatých kanálov;
 - keď prístroj kontrolujete, čistíte alebo odstraňujete blokovania;
 - keď vykonávate čistiace alebo údržbárske práce alebo vymieňate príslušenstvo;
 - keď je elektrický alebo predlžovací kábel poškodený alebo zamotaný;
 - keď chcete prístroj posunúť alebo zdvihnúť;
 - keď sa do prístroja dostanú cudzie telesá, pri neobvyklých zvukoch alebo vibráciách (pre reštartovaním prezrie prístroj, či nie je poškodený).

Údržba a skladovanie:

- Ak sa stroj zastaví za účelom údržby, inšpekcie, skladovania alebo na výmenu príslušenstva, vypnite zdroj energie, odpojte stroj od siete a uistite sa, že všetky pohyblivé diely už dobehli. Pred inšpekciami, nastaveniami atď. nechajte stroj vychladnúť. O stroj sa starajte a udržiavajte ho čistý.
- Stroj uchovávajte na suchom mieste a mimo dosahu detí.
- Stroj pred uskladnením nechajte vždy vychladnúť.
- Pri údržbe drviča si uvedomte, že aj keď je motor vypnutý v dôsledku blokovacej funkcie ochranného zariadenia, drvič sa môže stále pohybovať.
- Z bezpečnostných dôvodov vymeňte opotrebované alebo poškodené diely. Používajte len originálne náhradné diely a príslušenstvo.
- Nikdy sa nepokúšajte obísť blokovaciu funkciu ochranného zariadenia.

Dodatočné bezpečnostné pokyny pre stroj so zbernou nádobou:

- Vypnite stroj pred montážou alebo odstránením zbernej nádoby.

Odporúčanie

- Stroj by mal byť napájaný prúdovým chráničom (RCD) so spúšťacím prúdom maximálne 30 mA.
- Prístroj nepoužívajte v daždi ani pri nepriaznivých poveternostných podmienkach. Pracujte len pri dennom svetle alebo dobrom osvetlení.
- Dbajte na to, aby všetky kryty a usmerňovacie hrádze boli na svojom mieste a v dobrom pracovnom stave.
- Varovanie! Nebezpečenstvo poranenia v dôsledku pohyblivých nebezpečných dielov!
- Na svahoch majte vždy bezpečný postoj a nebežte, kráčajte.
- Nedotýkajte sa pohyblivých, nebezpečných dielov skôr, než je stroj odpojený od sieťovej prípojky, a kým sa tieto pohyblivé, nebezpečné diely úplne nezastavia.
- Dbajte na to, aby ste k zdroju napájania nepripojili poškodený kábel alebo sa nedotkli poškodeného kábla skôr, než bol odpojený od napájania, pretože poškodené káble sa môžu dotknúť aktívnych dielov.
- Vyhnite sa prevádzkovaniu stroja v zlých poveternostných podmienkach, najmä ak hrozí nebezpečenstvo zásahu bleskom.

Opatrne!

Takto predídete poškodeniam prístroja a prípadným poraneniam osôb, ku ktorým by mohlo dôjsť v ich dôsledku:

- Pravidelne čistite vetracie otvory a riaďte sa predpismi o údržbe.
- Prístroj nepreťažujte. Pracujte iba v uvedenom rozsahu výkonu. Na ťažké práce nepoužívajte stroje so slabým výkonom. Prístroj nepoužívajte na účely, na ktoré nie je určený.
- Prístroj vypnite až vtedy, keď je plniaci lievik úplne vyprázdnený, pretože inak by sa mohol prístroj upchať a za určitých okolností by sa už potom nemusel rozbehnúť.
- Nepokúšajte sa svojpomocne opravovať prístroj, ak na to nemáte potrebnú odbornú kvalifikáciu. Všetky práce, ktoré nie sú uvedené v tomto návode na obsluhu, smie vykonávať iba naše servisné centrum.

Elektrická bezpečnosť

Opatrne:

Takto predídete úrazom a poraneniam v dôsledku zásahu elektrickým prúdom:

- Na upevnenie kábla použite zariadenie na odľahčenie od ťahu, ktoré je určené na tento účel.
- Pred začiatkom práce pravidelne kontrolujte stav stroja, napájanie a predlžovacie vedenia. V prípade poškodení sa prístroj nesmie uviesť do prevádzky.
- Udržujte predlžovací kábel v dostatočnej vzdialenosti od nebezpečných dielov, aby ste predišli poškodeniam predlžovacieho kábla, ktoré by mohli viesť k dotknutiu sa aktívnych dielov.
- Poškodené káble, spojka a zástrčka alebo prípojné vedenia nezodpovedajúce predpisom sa nesmú používať. Pri poškodení sieťového kábla okamžite vyťahujte zástrčku zo zásuvky. V žiadnom prípade sa nedotýkajte sieťového kábla, pokiaľ nie je vyťahnutá sieťová zástrčka.
- Keď je prívodné vedenie tohto prístroja poškodené, výrobca alebo zákaznícky servis či podobne kvalifikovaná osoba ho musí vymeniť, aby sa zabránilo ohrozeniam.
- Nepoužívajte prístroj, ak sa spínač nedá zapnúť a vypnúť. Poškodené spínače sa musia nechať vymeniť našim zákazníckym centrom.

- Používajte iba predlžovací kábel chránený proti striekajúcej vode, ktorý je schválený do vonkajšieho prostredia. Prierez prameňa vodiča predlžovacieho kábla musí byť minimálne 2,5 mm². Káblový bubon pred použitím vždy úplne odviňte. Skontrolujte, či kábel nie je poškodený.
- Kábel nepoužívajte na vyťahovanie zástrčky zo zásuvky. Kábel chráňte pred horúčavou, olejom a ostrými hranami.
- Nechajte opraviť škody na predlžovacom kábli kvalifikovaným elektrikárom.

Varovanie!

Tento elektrický prístroj vytvára počas prevádzky elektromagnetické pole. Toto pole môže za určitých okolností ovplyvniť aktívne alebo pasívne implantáty. Na zníženie nebezpečenstva závažných alebo smrteľných poranení odporúčame osobám s implantátmi prekonzultovať situáciu so svojím lekárom a výrobcom implantátu ešte predtým, ako začnú obsluhovať elektrický prístroj.

Zvyškové riziká

Stroj je skonštruovaný podľa stavu techniky a prijatých bezpečnostnotechnických pravidiel. Napriek tomu sa môžu pri práci vyskytnúť jednotlivé zvyškové riziká.

- Ohrozenie zdravia prúdom pri použití elektrických prípojných vedení v rozpore s určením.
- Pred vykonaním nastavovacích alebo údržbových prác uvoľnite tlačidlo Štart a vyťahujte sieťovú zástrčku.
- Napriek všetkým prijatým opatreniam môžu pretrvávajúť zvyškové riziká, ktoré nie sú očividné.
- Zostatkové riziká je možné minimalizovať, ak sa dodržiavajú bezpečnostné upozornenia, použitie v súlade s určením, ako aj návod na obsluhu.
- Predchádzajte neúmyselnému uvedeniu stroja do prevádzky: Pri zasunutí zástrčky do zásuvky sa nesmie stlačiť prevádzkové tlačidlo.
- Používajte nástroj odporúčaný v návode na obsluhu. Tak dosiahnete, že stroj dosiahne optimálne výkony.
- Nikdy nekladajte ruky do pracovnej oblasti, keď je stroj v prevádzke.

Správanie sa v prípade núdze

Vykonajte potrebné opatrenia prvej pomoci zodpovedajúce poraneniu a okamžite privolajte kvalifikovanú lekársku pomoc.

Poranenú osobu chráňte pred ďalšími zraneniami a udržiavajte ju v klude. Pre prípadný výskyt nehody by mala byť na pracovisku vždy poruke lekárnička podľa DIN 13164. Materiál, ktorý z lekárničky vyberiete, sa musí ihneď doplniť.

Keď žiadate o pomoc, uvádzajte nasledujúce údaje

1. Miesto nehody
2. Druh nehody
3. Počet zranených
4. Druh poranení
5. Počkajte na odpoveď

7. Technické údaje

Rozmery D x Š x V	630 x 450 x 910 mm
Nožový valec Ø	87 mm
Počet nožov	8
Kapacita zbernej nádoby	56 l
Hmotnosť	20,5 kg
Max. priemer vetvy	42 mm
Motor	220 – 240 V~ 50 Hz
Menovitý príkon P1	2800 W
Otáčky nožového valca	60 min ⁻¹
Prevádzkový režim*	P40
Druh krytia	IPX4
Trieda ochrany	II

Technické zmeny vyhradené!

* Nepretržitá prevádzka s prerušovaným zaťažením (4 min. zaťaženie – 6 min. chod naprázdno)

Noste ochranu sluchu.

Vplyv hluku môže spôsobiť stratu sluchu.

Hodnoty hluku

Hladina akustického tlaku L _{PA}	76,3 dB
Neistota K _{PA}	2,38 dB
Nameraná hladina akustického výkonu L _{WA}	95,8 dB
Zaručená hladina akustického výkonu L _{WA}	98 dB
Neistota K _{WA}	2,38 dB

Upozornenie:

Uvedené hodnoty hluku boli stanovené na základe normovaného skúšobného procesu a môžu sa používať na porovnanie rôznych elektrických prístrojov. Okrem toho sú tieto hodnoty vhodné na predbežný odhad zaťaženia pre používateľov, ktoré vznikajú v dôsledku hluku.

8. Pred uvedením do prevádzky

⚠ POZOR!

Prístroj pred uvedením do prevádzky bezpodmienečne kompletne zmontujte!

⚠ POZOR!

Pred prvým uvedením do prevádzky vyprázdnite zbernú nádobu (8) do domového odpadu a utrite ju obyčajnou handrou.

- Otvorte obal a opatrne vyberte prístroj.
- Odstráňte baliaci materiál, ako aj obalové a prepravné poistky (ak sú použité).
- Neodstraňujte fóliu zo stavového LED svetla (18).
- Skontrolujte, či je rozsah dodávky kompletný.
- Prístroj a diely príslušenstva skontrolujte ohľadom poškodení spôsobených prepravou.
- V prípade reklamácií ihneď informujte dodávateľa. Neskoršie reklamácie nebudú uznané.
- Obal podľa možnosti uschovajte až do uplynutia záručnej doby.
- Pred použitím sa oboznámte s prístrojom na základe návodu na obsluhu.
- Pri príslušenstve, ako aj pri dieloch podliehajúcich opotrebovaniu a náhradných dieloch používajte iba originálne diely. Náhradné diely získate u svojho špecializovaného predajcu.
- Pri objednávkach uvádzajte naše čísla výrobkov, ako aj typ a rok výroby prístroja.
- Pred pripojením sa presvedčte, či sa údaje na typovom štítku zhodujú s parametrami elektrickej siete.

⚠ NEBEZPEČENSTVO

Prístroj a obalové materiály nie sú hračkami pre deti! Deti sa nesmú hrať s plastovými vreckami, fóliami a malými dielmi! Existuje nebezpečenstvo prehltnutia a zadusenia!

9. Montáž

⚠ VÝSTRAHA!

Pred vykonaním nastavení na prístroji vždy najprv vytiahnite sieťovú zástrčku.

9.1 Montáž oporných nôh (obr. 3/4)

1. Valcový drvič umiestnite tak, aby bolo možné oporné nohy (6) vytočiť o 180°.
2. Os kolesa (13) vsuňte do určenej polohy na oporných nohách (6). (Obr. 4)

9.2 Montáž kolies (7) (obr. 5/6)

1. Namontujte obe kolesá (7) tak, ako je zobrazené na obr. 6 pomocou poistných matíc (14), puzdiér kolies (15) a podložiek (16). Na upevnenie kolies (7) použijete dodaný nástroj. UPOZORNENIE: Ak sa pri utahovaní os otáča, použijte imbusový kľúč (b) na pridržiavanie.
2. Po utiahnutí poistnej matice (14) namontujte kryt kolesa (17) na koleso (7).

9.3 Montáž zbernej nádoby (obr. 7; 8; 9)

1. Uvedte bezpečnostný spínač (9) na zbernej nádobe (8) do najspodnejšej polohy (obr. 7).
2. Zbernú nádobu (8) zasúvajte pozdĺž vodiacej lišty do podstavca. Zberná nádoba (8) sa dá zasúvať len v jednom smere.
3. Na zablokovanie zbernej nádoby (8) vysuňte bezpečnostný spínač (9) na zbernej nádobe (8) až na doraz smerom nahor (obr. 8, 9).

9.4 Montáž rukoväti pre nastavovaciu skrutku (5b) (obr. 10)

Pomocou nastavovacej skrutky (5) je možné nastaviť prítláčnú dosku (23) vo vnútri prístroja. Presné nastavenie prítláčnej dosky (23) je objasnené v bode 10.9.

1. Odstráňte predmontovanú upevňovaciu skrutku (5a).
2. Zasuňte rukoväť pre nastavovaciu skrutku (5b) na koniec nastavovacej skrutky (5).
3. Znovu pevne utiahnite predmontovanú upevňovaciu skrutku (5a).

10. Obsluha

Valcový drvič má výkonný elektromotor, ochranu proti preťaženiu a blokovanie proti opätovnému rozbehu pre dodatočnú bezpečnosť. Ako rezací systém sa používa valcový systém, ktorý pracuje veľmi ticho a automaticky vŕhaje sečku. Robustný podvozok zabezpečuje stabilitu a dobrú pohyblivosť prístroja. Funkcia ovládacích častí je opísaná v nasledujúcich popisoch.

Pozor!

Valcový drvič sa dá spustiť, len ak je zberná nádoba (8) zasunutá do podstavca a bezpečnostný spínač (9) sa nachádza v hornej polohe.

10.1 Pripojenie predlžovacieho kábla (obr. 11)

1. Z jedného konca predlžovacieho kábla vytvorte slučku a zaveste ho na odľahčenie tahu (20) na sieťovom kábli (10).
2. Pripojte predlžovací kábel.

10.1.1 Stavová LED (18) (obr. 2)

Stavová LED (18) Vám ukazuje, či je Váš prístroj pripojený k napájaniu. Ak stavová LED (18) svieti, prístroj je napájaný a môže sa rozbehnúť.

Upozornenie: Neodstraňujte fóliu zo stavového LED svetla (18).

10.2 Zapnutie a vypnutie (obr. 2)

1. Zapínač (2): Stlačením tohto tlačidla sa valcový drvič spustí.
2. Vypínač (3): Stlačením tohto tlačidla sa valcový drvič zastaví.

10.3 Spínač smeru otáčania valca (11) (obr. 2)

- Poloha spínača „I“ – vtiahnutie:
 - Stlačením tohto tlačidla sa prístroj uvedie do nepretržitej prevádzky. Materiál sa vŕhaje.
- Poloha spínača „O“ – zastavenie:
 - Prístroj sa zastaví.

- Poloha spínača „II“ – spätný chod:
- Môžete zmeniť smer otáčania nožového valca (spätný chod), aby ste odstránili zaseknutý materiál na drvenie. Nastavte spínač smeru otáčania valca do polohy „II“. Akonáhle držíte zapínač (2) stlačený (krokovacia prevádzka), prístroj sa pohybuje smerom vzad. Zaseknutý materiál na drvenie sa uvoľní.

10.4 Vypínač pri preťažení (12)

Motor je vybavený vypínačom pri preťažení (12). Ak dôjde k preťaženiu valcového drviča, vypínač pri preťažení ho automaticky vypne, aby ochránil drvič pred prehriatím.

1. Ak sa aktivuje vypínač pri preťažení, vypnite valcový drvič pomocou vypínača (3) a počkajte, kým valcový drvič nevychladne.
2. Teraz stlačte vypínač pri preťažení (12) a zapnite opäť valcový drvič.

10.5 Ochrana proti preťaženiu

Pri preťažení motora, napríklad v dôsledku blokovania valca príliš hrubými konármi, sa prístroj automaticky vypne.

10.6 Pracovné pokyny

⚠ POZOR!

Pri drvení dodržiavajte dostatočnú vzdialenosť od prístroja, pretože dlhé konáre môžu pri vťahovaní vyletieť. Hrozí nebezpečenstvo poranenia.

- Zabezpečte, aby bola zberná nádoba (8) správne zasunutá do podstavca a aby sa bezpečnostný spínač (9) nachádzal v hornej polohe.
- Valcový drvič pripojte k napájaciemu zdroju (pozri 10.1).
- Valcový drvič uveďte do prevádzky pomocou zapínača (2) (pozri 10.2).
- Držte konáre pri ich podávaní do prístroja, kým sa automaticky nevtiahnu.
- Aby ste zabránili upchatiam, drvte zvädnuté, niekoľko dní uskladnené záhradné odpady a konáre striedavo so suchými konármi.
- Pred drvením zbavte korene od visiacich zvyškov pôdy a kameňov.
- Nedrvte mäkký, vlhký materiál, ako napr. kuchynský odpad, ale ho kompostujte.

• **Valcový drvič nechajte rozdrvíť vložený materiál na drvenie a až potom vložte nový materiál na drvenie.**

- Na posúvanie materiálu na drvenie nepoužívajte svoje ruky, ale iba špeciálne zátky (c) alebo iný materiál na drvenie.
- Po skončení práce vypnite valcový drvič a odpojte ho od siete.
- Niekoľko suchých konárov si nechajte na koniec, aby ste ich mohli použiť na čistenie prístroja.
- Prístroj vypnite až vtedy, ak cez oblasť nožových valcov prešiel všetok materiál na drvenie. Inak sa môže nožový valec pri opätovnom spustení zablokovať.

10.7 Uvoľnenie blokovaní

POZOR:

Keď sa zasekne materiál, najskôr stlačte vypínač (3), aby ste zastavili prístroj.

1. Stlačte spínač smeru otáčania valca (11) do polohy „II“.
2. Spustíte prístroj stlačením zapínača (2).
3. Prístroj beží v krokovacej prevádzke. Kým je spínač smeru otáčania valca v polohe „II“, beží nožový valec smerom dozadu.
4. Zaseknutý materiál na drvenie sa uvoľní.
5. Opäť zmeňte smer otáčania, aby ste mohli ďalej drviť (pozri 10.3).

10.8 Vyprázdnenie zbernej nádoby

Včas vyprázdňte zbernú nádobu. Majte na pamäti, že zberná nádoba pod vyhadzovacím kanálom sa plní nerovnomerne!

1. Vypnite prístroj a odstráňte zástrčku zo zásuvky.
2. Uveďte bezpečnostný spínač (9) na zbernej nádobe (8) do najspodnejšej polohy.
3. Vytiahnite zbernú nádobu (8) a vyprázdňte ju.
4. Ešte pred zasunutím zbernej nádoby (8) sa uistite, že sa v oblasti bezpečnostného spínača (9) nenachádzajú štiepky.
5. Znova nasadte zbernú nádobu (8) a posuňte bezpečnostný spínač (9) opäť nahor až na doraz.

10.9 Nastavenie prítlačnej dosky

Prítlačná doska je nastavená z výroby. Pri procese zábehu nového stroja môže byť potrebné prestavovať prítlačnú dosku na začiatku v kratších časových intervaloch.

Správny čas pre nastavenie prítlačnej dosky spoznáte tak, že materiál na drvenie je mierne zaseknutý a reťazovo na sebe visí.

1. Vyprázdňte zbernú nádobu (8) a uveďte valcový drvič do prevádzky.
2. Otáčajte pomaly nastavovaciu skrutku (5) v smere hodinových ručičiek dovtedy, kým nebude počuť ľahké zvuky brúsenia. Pri polovičnej otáčke nastavovacej skrutky (5) v smere hodinových ručičiek sa nožový valec priblíži o cca 0,50 mm k prítlačnej doske.
3. Prítlačná doska je nastavená, ak nie je viac počuť zvuky brúsenia.
4. **Upozornenie:** Nastavením prítlačnej dosky môžu vzniknúť kovové triesky. Materiál na drvenie s kovovými trieskami je špeciálny odpad a NESMIE sa kompostovať. Na zabránenie vzniku špeciálneho odpadu vyprázdňte a vyčistite zbernú nádobu (8) ihneď po nastavení prítlačnej dosky.
5. Skontrolujte nastavenie prítlačnej dosky podrobením niekoľkých konárov na skúšku. Zlikvidujte odborne tento materiál na drvenie, ktorý by mohol obsahovať kovové triesky.

Upozornenie:

Ak sa nôž drviča dotkne prítlačnej dosky, tá sa pristríhne a z vyhadzovacieho otvoru môžu vypadnúť malé kovové triesky. Nejde o chybu, dodatočne nastaviť sa smie len v potrebnej miere, pretože inak sa prítlačná doska predčasne opotrebuje.

11. Elektrická prípojka

Nainštalovaný elektromotor je pripojený a pripravený na prevádzku. Pripojenie zodpovedá príslušným ustanoveniam VDE a DIN. Sieťová prípojka na strane zákazníka, ako aj predĺžovacie vedenie musia zodpovedať týmto predpisom.

11.1 Poškodené elektrické prípojné vedenie

Na elektrických prípojných vedeniach často vznikajú škody na izolácii.

Príčinami môžu byť:

- Stlačené miesta, keď sa prípojné vedenia vedú cez okno alebo medzeru medzi dverami.
- Zalomené miesta v dôsledku neodborného upevnenia alebo vedenia prípojného vedenia.

- Rozrezané miesta vzniknuté pri prejazde cez prípojné vedenie.
- Škody na izolácii pri vytrhnutí zo zásuvky v stene.
- Trhliny pri zostarnutí izolácie.

Takéto poškodené elektrické prípojné vedenia sa nesmú používať a z dôvodu poškodenia izolácie sú životunebezpečné.

Elektrické prípojné vedenia pravidelne kontrolujte ohľadne poškodení. Dávajte pozor na to, aby pri kontrole prípojného vedenia nebolo vedenie pripojené k elektrickej sieti.

Elektrické prípojné vedenia musia zodpovedať príslušným ustanoveniam VDE a DIN. Používajte iba prípojné vedenia s označením H07RN-F.

Vytlačenie označenia typu na prípojnom kábli je predpis.

Druh pripojenia Y

Ak je sieťový prívod tohto prístroja poškodený, musí ho výrobca alebo zákaznický servis či podobne kvalifikovaná osoba vymeniť, aby sa predišlo prípadným nebezpečenstvám.

11.2 Motor na striedavý prúd

- Sieťové napätie musí predstavovať 220 – 240 V~.
- Predĺžovací kábel s príliš malým prierezom vodiča spôsobuje výrazné zníženie výkonu záhradného prístroja. Pri kábloch s dĺžkou do 25 m je potrebný prierez vodiča min. 3 x 1,5 mm², pri kábloch s dĺžkou nad 25 m musí byť prierez vodiča min. 2,5 mm².

Prípojky a opravy elektrickej výbavy smie vykonávať iba vyučený elektrikár.

- Výrobok spĺňa požiadavky EN 61000-3-11 a podlieha špeciálnym podmienkam pripojenia. To znamená, že použitie na ľubovoľných voľne voliteľných prípojných bodoch nie je dovolené.
- Výrobok môže pri nevhodných sieťových pomeroch viesť k prechodným kolísaniam napätia.
- Produkt je určený výhradne na použitie na prípojných bodoch, ktoré majú zaťažiteľnosť permanentným prúdom siete minimálne 100 A na fázu.
- Ako používateľ musíte zabezpečiť, v prípade potreby po konzultáciách s vaším dodávateľom elektrickej energie, aby váš prípojný bod, na ktorom chcete výrobok prevádzkovať, spĺňal uvedené požiadavky.

Pri motore na jednofázový striedavý prúd odporúčame pre stroje s vysokým nábehovým prúdom (od 3 000W) istenie poistkami C 16A alebo K 16A!

12. Čistenie a údržba

Pozor!

Pred všetkými údržbovými a čistiacimi prácami vyťahnite sieťovú zástrčku.

Práce, ktoré nie sú opísané v tomto návode na obsluhu, nechajte vykonať nami oprávneným zákazníckym servisom. Používajte iba originálne diely.

Pri manipulácii s nožovým valcom noste rukavice. Pred všetkými údržbovými a opravárskymi prácami vypnite prístroj, vyťahnite sieťovú zástrčku a počkajte na zastavenie nožového valca.

12.1 Výmena nožového valca a prítlačnej dosky (obr. 12 + 13)

VAROVANIE! Nebezpečenstvo porezania!

Pred každou prácou na noži si nasadte ochranné pracovné rukavice.

1. Vypnite prístroj a odstráňte zástrčku zo zásuvky.
2. Otočte nastavovaciu skrutku (5) o cca 2 otáčky proti smeru hodinových ručičiek.
3. Uvoľnite štyri skrutky (21a) pomocou dodaného imbusového kľúča a odstráňte kryt prevodovky (21) z prístroja.
4. Opatrne vyťahnite nožový valec (22) z hriadeľa motora.
5. Odnímate prítlačnú dosku (23).
6. Odstráňte nečistoty z hriadeľa motora a zľahka ho namažte.
7. Nasuňte nový nožový valec (22) v rovnakej polohe na hriadeľ. Uistite sa, že nožový valec (22) je správne vyrovnaný (dbajte na zakrivenie zubov noža).
8. Nasadte opäť prítlačnú dosku (23).
9. Nasadte kryt prevodovky (21) a opäť utiahnite skrutky (21a).
10. Nastavte prítlačnú dosku tak, ako je opísané v bode 10.9.

Všeobecné čistiace a údržbové práce

Valcový drvič nepostrekujte vodou. Nebezpečenstvo zásahu elektrickým prúdom!

- Vždy udržiavajte prístroj, kolesá a vetracie otvory v čistote. Na čistenie používajte kefu alebo handru, nie však čistiace prostriedky ani rozpúšťadlá.
- Pred každým použitím skontrolujte prístroj, predovšetkým ochranné zariadenia, ohľadom poškodení, ako sú voľné, opotrebované alebo poškodené diely. Skontrolujte pevné utiahnutie všetkých matíc, čapov a skrutiek.
- Prekontrolujte kryty a ochranné zariadenia ohľadom poškodení a správneho upevnenia. V danom prípade ich vymeňte.
- Prístroj uchovávajte na suchom mieste a mimo dosahu detí. Neobalujte prístroj nylonovými vreccami, pretože by sa v nich mohla vytvoriť vlhkosť.

Prípoky a opravy

Prípoky a opravy elektrickej výbavy smie vykonávať iba vyučený elektrikár.

V prípade otázok uveďte, prosím, nasledujúce údaje:

- druh prúdu motora,
- Údaje z typového štítku stroja
- údaje z typového štítku motora.

Service informácie

Je potrebné dbať na to, že pri tomto produkte podliehajú nasledujúce diely použitiu primeranému alebo prirodzenému opotrebovaniu, resp. nasledujúce diely sú potrebné ako spotrebné materiály.

Diely podliehajúce opotrebovaniu*: Uhlíkové kefy, nožový valec, prítlačná doska

* nie je nutné obsiahnuté v rozsahu dodávky!

Pri príslušenstve, ako aj pri opotrebovateľných a náhradných dieloch, používajte iba originálne diely:

Uhlíkové kefy: 3904409008
Nožový valec: 3904409009
Prítlačná doska: 3904409010

13. Skladovanie

Prístroj a jeho príslušenstvo skladujte na tmavom, suchom a nezamrzajúcom mieste neprístupnom pre deti. Optimálna skladovacia teplota sa nachádza medzi 5 a 30 °C.

Nástroj skladujte v pôvodnom balení.

Nástroj zakryte, aby ste ho chránili pred prachom alebo vlhkosťou. Návod na obsluhu skladujte pri nástroji.

14. Likvidácia a opätovné zhodnotenie

O možnostiach likvidácie opotrebovaného prístroja sa informujte na vašej samospráve alebo štátnej správe.

Upozornenia k baleniu



Baliace materiály sa dajú recyklovať. Prosím, likvidujte balenia ekologicky.

Upozornenia k elektrickým a elektronickým zariadeniam (ElektroG)



Elektrické a elektronické staré zariadenia nepatria do domového odpadu, ale musia sa zbierať, resp. likvidovať oddelene!

- Staré batérie alebo akumulátory, ktoré nie sú pevne zabudované v starom prístroji, sa musia vybrať bez porušenia! Ich likvidácia je regulovaná zákonom o batériách.
- Vlastníci alebo používatelia elektrických a elektronických zariadení sú zo zákona povinní ich po použití vrátiť.
- Koncový užívateľ je zodpovedný za vymazanie svojich osobných údajov na starom zariadení, ktoré má byť zlikvidované!
- Symbol prečiarknutého odpadkového koša na kolieskach znamená, že staré elektrické a elektronické zariadenia sa nesmú likvidovať s domovým odpadom.
- Elektrické a elektronické zariadenia je možné bezplatne odovzdať na týchto miestach:
 - Verejná likvidácia alebo zberné miesta (napr. obecné stavebné dvory).

- LIDL vám ponúka možnosti vrátenia priamo v pobočkách a supermarketoch. Vrátenie a likvidáciu máte bezplatne.
- Až tri staré elektrické zariadenia jedného typu s maximálnou dĺžkou hrany 25 centimetrov môžete bezplatne odovzdať bez toho, aby ste si najprv zakúpili nové zariadenie od výrobcu, alebo ich odovzdajte na inom autorizovanom zbernom mieste vo vašom okolí.
- Viac dopĺňujúcich podmienok spätného odboru výrobcov a distribútorov sa dozviete v príslušnom zákazníckom servise.
- V prípade dodania nového elektrického zariadenia výrobcom do domácnosti môže výrobca na požiadanie koncového užívateľa zabezpečiť bezplatný odvoz starého elektrického zariadenia. Za týmto účelom kontaktujte zákaznícky servis výrobcu.
- Tieto vyhlásenia sa vzťahujú iba na zariadenia inštalované a predávané v krajinách Európskej únie a podliehajúce európskej smernici 2012/19/EÚ. V krajinách mimo Európskej únie môžu na likvidáciu elektrických a elektronických zariadení platiť odlišné predpisy.

15. Odstraňovanie porúch

Porucha	Možná príčina	Náprava
Motor sa nerozbieha	Zberná nádoba nie je v správnej polohe.	Zasuňte správne zbernú nádobu a skontrolujte bezpečnostný spínač.
	Motor je preťažený	Znova zapnite valcový drvič
	Chýba sieťové napätie	Nechajte elektrikárom skontrolovať zásuvku, kábel, vedenie, zástrčku (pozri Elektrické pripojenie)
Záhradné odpady sa nevťahujú	Nožový valec beží proti smeru hodinových ručičiek	Prepnite smer otáčania
	Materiál na drvenie je príliš mäkký	Materiál na drvenie posuňte špeciálnou zátkou pre valcový drvič
	Nožový valec je zablokovaný	Uvoľnite blokovanie
Materiál na drvenie na sebe reťazovo visí	Prítlačná doska nie je správne nastavená	Nastavenie prítlačnej dosky

16. Záručný list

Vážená zákaznička, vážený zákazník,

naše výrobky podliehajú prísnej kontrole kvality. V prípade, že nebude prístroj napriek tomu bezchybne fungovať, je nám to veľmi ľúto a prosíme Vás, aby ste sa obrátili na našu servisnú službu na adrese uvedenej na tomto záručnom liste. Radi Vám budeme k dispozícii taktiež telefonicky na uvedenom servisnom telefónnom čísle. Pri uplatňovaní nárokov na záručné plnenie platia nasledujúce podmienky:

- Tieto záručné podmienky upravujú dodatočné záručné plnenie. Vaše zákonné nároky na záruku nie sú touto zárukou dotknuté. Naše záručné plnenie je pre Vás zadarmo.
- Záručné plnenie sa vzťahuje výlučne len na nedostatky, ktoré sú spôsobené chybami materiálu alebo výrobnými chybami, a je obmedzené na odstránenie týchto nedostatkov resp. výmenu prístroja. Prosím, dbajte na to, že naše prístroje neboli svojím určením konštruované na profesionálne, remeselnícke ani priemyselné použitie. Táto záručná zmluva sa preto neuzatvára, ak sa prístroj bude používať v profesionálnych, remeselníckych alebo priemyselných prevádzkach ako aj na činnosti rovnocenné s takýmto použitím. Z našej záruky sú okrem toho vylúčené náhradné plnenie za škody pri transporte, škody spôsobené nedodržaním návodu na montáž alebo na základe neodbornej inštalácie, nedodržaním návodu na použitie (ako napr. pripojením na nesprávne sieťové napätie alebo druh prúdu), zneužívaním alebo nesprávnym používaním (ako napr. preťaženie prístroja alebo použitie neprípustných pracovných nástrojov alebo príslušenstva), nedodržaním pokynov pre údržbu a bezpečnostných pokynov, vniknutím cudzích telies do prístroja (ako napr. piesok, kamene alebo prach), použitím násillia alebo cudzieho pôsobenia (napr. škody spôsobené pádom), a taktiež je vylúčené bežné opotrebenie primerané použitiu.

Nárok na záruku zaniká, ak už boli na prístroji svojvoľne uskutočnené zásahy.

- Doba záruky je 3 roky a začína sa dátumom nákupu prístroja. Nároky na záruku sa musia uplatniť pred koncom uplynutia záručnej doby do dvoch týždňov od zistenia nedostatku. Uplatnenie nárokov na záruku po uplynutí záručnej doby je vylúčené. Oprava alebo výmena prístroja nevedie k predĺženiu záručnej doby ani nedochádza na základe tohto plnenia ku vzniku novej záručnej doby pre prístroj ani pre akékoľvek inštalované náhradné diely. To platí taktiež pri nasadení miestneho servisu.
- Pre uplatnenie Vášho nároku na záruku sa, prosím, obráťte na nižšie uvedenú adresu servisu. Pokiaľ reklamácia prebieha počas záručnej doby, dáme Vám k dispozícii formulár o vrátení tovaru, s ktorým nám môže svoj chybný prístroj bezplatne poslať späť. Prosím, popíšte nám čo najpresnejšie dôvod reklamácie. Ak spadá defekt prístroja pod naše záručné plnenie, dostanete obratom naspäť opravený alebo nový prístroj.

Samozrejme Vám radi opravíme závady na prístroji na vaše náklady, ak tieto závady nespádajú alebo už nespádajú do rozsahu záruky. Prosím, pošlite nám v takom prípade prístroj na našu servisnú adresu.

16.1 Spracovanie záruky

Aby sme mohli zaručiť rýchle vybavenie Vašej žiadosti, riadte sa nasledujúcimi pokynmi:

- Pre všetky otázky si pripravte pokladničný blok a číslo artikla (napr. IAN 466536_2404) ako doklad o kúpe.
- Číslo artikla nájdete na typovom štítku na výrobku, vyryté na výrobku, na titulnej strane vášho návodu (vľavo dole) alebo na nálepke na zadnej alebo spodnej strane výrobku.
- Ak by sa vyskytli funkčné poruchy alebo iné chyby, najskôr kontaktujte nižšie uvedené servisné oddelenie telefonicky alebo e-mailom.
- Výrobok, ktorý bol zachytený ako chybný, potom môžete bezplatne zaslať na Vám oznámenú adresu servisu. Priložte k nemu doklad o kúpe (pokladničný blok) a uveďte, o akú chybu ide a kedy sa vyskytla.
- Túto príručku a mnohé ďalšie si môžete prečítať a stiahnuť na stránke parkside-diy.com. Pomocou tohto QR kódu sa dostanete priamo na stránku parkside-diy.com. Vyberte svoju krajinu a hľadajte návody na obsluhu pomocou masky vyhľadávania. K návodu na obsluhu vášho artikla sa dostanete zadaním čísla artikla (IAN) 466536_2404.

Kontakt na servis (SK):

Meno: S&E Solutions s.r.o. - Zahrada v akci
Moravská 1278
CZ - 57001 Litomyšl

Telefón: 00800 4003 4003

E-mail: service.SK@scheppach.com











Sídlo: Česká republika

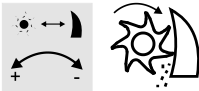

1.	A készüléken található szimbólumok magyarázata.....	141
2.	Bevezetés	143
3.	A készülék leírása	143
4.	Szállított elemek	143
5.	Rendeltetésszerű használat.....	144
6.	Biztonsági utasítások	144
7.	Műszaki adatok	148
8.	Üzembe helyezés előtt	148
9.	Összeszerelés.....	149
10.	Kezelés	149
11.	Elektromos csatlakoztatás	151
12.	Tisztítás és karbantartás	152
13.	Tárolás	153
14.	Ártalmatlanítás és újrahasznosítás	153
15.	Hibaelhárítás	154
16.	JÓTÁLLÁSI TÁJÉKOZTATÓ	155
17.	Robbantott ábra	191
18.	Megfelelőségi nyilatkozat	192

1. A készüléken található szimbólumok magyarázata

	<p>Használat előtt vegye figyelembe az összes biztonsági utasítást.</p>
	<p>Az üzembe helyezés előtt a kezelési útmutató teljes szövegét olvassa el.</p>
	<p>Viseljen védőszemüveget és hallásvédőt!</p>
	<p>Viseljen munkavédelmi kesztyűt.</p>
	<p>Ne használja fellépőként.</p>
	<p>Tartson távol másokat.</p>
	<p>A készüléket óvja az esőtől, esőben ne hagyja a szabadban!</p>
	<p>Veszély! Beállítások végrehajtása, a gép tisztítása, valamint összegabalyodott vagy sérült kábel esetén kapcsolja ki a gépet, és húzza ki a hálózati csatlakozót.</p>
	<p>Veszély! Forgó kések. Kezeit és lábait tartsa a nyílásoktól távol, miközben működik a gép.</p>
	<p>Garantált hangteljesítményszint.</p>
	<p>Reteszelés nyitva.</p>

	<p>Retteszelés zárva.</p>
	<p>A termék megfelel a hatályos európai irányelveknek.</p>
	<p>II. védelmi osztály - kettős szigetelés</p>
	<p>A termék kizárólag olyan csatlakozási pontokon történő használatra készült, amelyeknél a hálózat állandó áramerelhetősége fázisonként legalább 100 A.</p>
	<p>A nyomólap beállítása</p>
	<p>Henger forgásiránya</p> <ul style="list-style-type: none"> - Behúzás - Leállítás - Visszafutás
	<p>Tömeg</p>
	<p>Ágátmérő</p>
	<p>Henger fordulatszám</p>
	<p>Várja meg, hogy az összes géprész teljesen leálljon, mielőtt megérinti azokat.</p>
<p>⚠ Figyelem!</p>	<p>A jelen kezelési útmutatóban az Ön biztonságával kapcsolatos helyeket ez a szimbólum jelöli.</p>

2. Bevezetés

GYÁRTÓ:

Schepbach GmbH
Günzburger Straße 69
D-89335 Ichenhausen

KEDVES ÜGYFELÜNK!

Sok örömet és sikert kívánunk új készüléke használatához.

MEGJEGYZÉS:

E gép gyártója a hatályos termékfelelősségi törvény szerint nem felelős a gépen esett vagy a gép által okozott károkért a következő esetekben:

- szakszerűtlen kezelés,
- a kezelési útmutató be nem tartása,
- harmadik fél által végzett illetéktelen javítás,
- nem eredeti pótalkatrészek beépítése és cseréje,
- nem rendeltetésszerű használat,
- Ha figyelmen kívül hagyja az elektromos berendezésekre vonatkozó előírásokat, valamint a VDE 0100, a DIN 57113 / VDE0113 előírásait, akkor az elektromos berendezés működésképtelenné válhat.

Vegye figyelembe a következőket:

A szerelés és üzembe helyezés előtt olvassa el a kezelési útmutató teljes szövegét.

Kezelési útmutatónkából megismerheti készülékét, és elsajátíthatja a rendeltetésszerű használatához szükséges ismereteket.

A kezelési útmutató fontos információkat tartalmaz arról, hogyan dolgozhat a géppel biztonságosan, szakszerűen és gazdaságosan, hogyan előzheti meg a baleseteket, csökkentheti a javítási költségeket és az időkieséseket, és növelheti a gép megbízhatóságát és élettartamát.

A jelen kezelési útmutató biztonsági rendelkezésein túl feltétlenül tartsa be az országában a készülék üzemeltetésével kapcsolatosan érvényes előírásokat is.

A szennyeződés és nedvesség ellen műanyag tokba csomagolt kezelési útmutatót tartsa a készülék közelében. Munkába állás előtt minden kezelő olvassa el, és gondosan tartsa be előírásait.

A gépen csak olyan személyek dolgozhatnak, akiket betanítottak a készülék használatára, és megismertettek az előforduló veszélyforrásokkal. Tartsa be a kezelők minimális életkorára vonatkozó rendelkezést.

A jelen kezelési útmutató biztonsági rendelkezésein és országában a készülék üzemeltetésére vonatkozó előírásokon túl feltétlenül tartsa be az azonos kialakítású gépek üzemeltetésére vonatkozó általánosan elismert műszaki szabályokat is.

Nem vállalunk felelősséget az olyan balesetekért vagy károkért, amelyek azért keletkeznek, mert nem vették figyelembe a jelen útmutatót és a biztonsági utasításokat.

3. A készülék leírása

1. Betöltő tölcser
 2. Bekapcsoló gomb
 3. Kikapcsoló gomb
 4. Gép felső része
 - 5a. Rögzítőcsavar (előszereltek)
 - 5b. Utánállító csavar markolata
 6. Támasztóláb
 7. Kerék
 8. Felfogó tartály
 9. Biztonsági kapcsoló
 10. Hálózati kábel
 11. A henger forgásirányának kapcsolója
 12. Túlterhelés elleni kapcsoló
 13. Keréktengely
 14. Biztosító nyara
 15. Kerékpersely
 16. Alátét
 17. Keréksapka
 18. Állapotjelző LED
 19. Dugó-tartó
 20. Tehermentesítő
 21. Hajtásburkolat
 - 21a. Csavarak
 22. Késes henger
 23. Nyomólap
- a.) Csavarkulcs
b.) Imbuszkulcs
c.) Tömőszerszám

4. Szállított elemek

- Gép felső része
- Tömőszerszám
- Keréktengely
- Felfogó tartály biztonsági kapcsolóval

- Kerék (2 db)
- Keréksapka (2 db)
- Biztosító anya (2 db)
- Kerékpersely (2 db)
- Alátétgyűrű (4 db)
- Csavarkulcs
- Imbuszkulcs (5 mm)
- Utánállító csavar markolata
- Üzemeltetési útmutató

5. Rendeltetésszerű használat

A készülék rostos vagy fás kerti hulladék, mint pl. sövény- és fanyesedék, ágak, kéreg vagy tobozok aprítására szolgál.

A rendeltetésszerű használatához tartozik a következők szecskázása is:

- Minden ágfajtánál legfeljebb a maximális 42 mm-es átmérőig (a fafajtától és a frissességtől függően),
- fonnyadt, nedves, már több napja tárolt kerti hulladékok ággakkal felváltva.

Az útmutatóban kifejezetten nem említett, egyéb célra való használat a készülék megrongálódásához vezethet, és súlyos veszélyt jelent a készülék használatára nézve.

A hengeres aprítóba nem szabad követ, üveget, fémot, csontot, műanyagot vagy textilhulladékot tölteni.

A készülék nem alkalmas háztartási, ágyás- és vírághulladékok aprítására.

A gépet csak rendeltetésszerűen szabad használni. Minden ettől eltérő használat nem rendeltetésszerűnek minősül. Az ebből fakadó minden kárért és sérülésért nem a gyártó, hanem a felhasználó/kezelő viseli a felelősséget.

A rendeltetésszerű használat része a biztonsági utasítások betartása, valamint a kezelési útmutatóban foglalt szerelési és üzemeltetési utasítások betartása is.

A gépet kezelő és karbantartó személyeknek ismerniük kell ezeket, és tájékozottnak kell lenniük a lehetséges veszélyekről.

Ha a Gépen változtatást hajt végre, az ebből eredő kárért a gyártó nem vállal felelősséget.

A gépet kizárólag a gyártó eredeti alkatrészeivel és eredeti tartozékaival szabad üzemeltetni.

Tartsa be a gyártó biztonsági, munkavégzési és karbantartási előírásait, valamint a műszaki adatokban meghatározott méreteket.

Kérjük, vegye figyelembe, hogy készülékeinket rendeltetésük szerint nem kisipari, kéziipari vagy ipari használatra tervezték. A készülékekre semmilyen garanciát nem vállalunk, ha kisipari, kéziipari vagy ipari, valamint ezekkel egyenértékű tevékenységekhez használja.

6. Biztonsági utasítások

FONTOS:

A HASZNÁLAT ELŐTT FIGYELMESEN OLVASSA EL.

ŐRIZZE MEG A DOKUMENTUMOKKAL EGYÜTT.

A készülék szakszerűtlen használata súlyos sérüléseket okozhat. Mielőtt megkezdi a munkát a készülékkel, olvassa el alaposan a kezelési útmutatót, és ismerkedjen meg alaposan minden kezelőelemmel. Amennyiben bizonytalan, kérje szakember tanácsát. Gondosan őrizze meg ezt az üzemeltetési útmutatót, és adja tovább a következő tulajdonosnak, hogy a szükséges információk bármikor a rendelkezésére álljanak.

Ez a készülék nem alkalmas arra, hogy gyermekek, valamint olyan korlátozott testi, érzékelési vagy szellemi képességű személyek használják, akik nem rendelkeznek kellő tapasztalattal és tudással, illetve nem ismerik az útmutató előírásait.

Gyermekek nem játszhatnak a készülékkel. A tisztítást és a felhasználói karbantartást nem végezhetik gyermekek.

A készüléket nem szabad 2000 m-nél nagyobb tengerszint feletti magasságon használni.

Oktatás:

- Figyelmesen olvassa el az utasításokat. Ismerkedjen meg a kezelőelemekkel és a gép szakszerű használatával.
- Soha ne engedje, hogy a gépet gyermekek vagy olyan személyek használják, akik nem ismerik ezeket az utasításokat. A használok életkorát helyi rendelkezések korlátozhatják.

- Vegye figyelembe, hogy a használó maga felel a balesetekért, illetve a más személyeket vagy azok tulajdonát fenyegető veszélyekért.
- Ügyeljen rá, hogy gyermekek ne játszhassanak a készülékkel.
- Soha ne engedje, hogy gyermekek vagy olyan személyek használják a készüléket, akik nem ismerik az üzemeltetési útmutatót. Helyi rendelkezések megszabhatják a kezelő alsó korhatárát is.
- Kerülje a rendellenes testtartást.
- Kapcsolja ki a készüléket, és húzza ki a hálózati csatlakozódugót. Várja meg, hogy az összes gép-rész teljesen leálljon, mielőtt megérinti azokat.
- Ne dolgozzon a készülékkel, ha fáradt vagy szét-szórt, illetve ha alkoholt vagy gyógyszert fogyasztott. Mindig időben tartson szünetet.

Ügyeljen a zajvédelemre és a helyi előírásokra.

Figyelem!

Elektromos szerszámok használatakor az elektromos áramütés, a sérülés- és tűzveszély ellen tartsa be a következő alapvető biztonsági intézkedéseket.:

Előkészületek:

- A gép üzemeltetésekor mindig, végig viseljen halásvédőt és védőszemüveget.
- A gép üzemeltetése közben mindig viseljen zárt lábbelit és hosszú nadrágot. Ne üzemeltesse a gépet mezítláb vagy nyitott szandálban. Ne viseljen laza ruházatot, lógó zsinórokkal rendelkező ruházatot vagy nyakkendőt.
- A készüléket csak a szabadban használja, szilárd és sík talajon (vagyis ne használja falon vagy egyéb, merev tereptárgyon).
- Ne használja a gépet kikövezett, apró kavicsal megszórt területen, ahol a kidobott anyag sérüléseket okozhat.
- A gép bekapcsolása előtt mindig ellenőrizze, hogy az aprítómű, az aprítómű csavarjai és az egyéb rögzítések megfelelően vannak-e rögzítve, valamint hogy a védőberendezések és a táblák a helyükön vannak-e. Ha elkopott vagy sérült egy alkatrész, a kiegyensúlyozatlanság elkerülése érdekében a teljes készletet cserélje ki. Cserélje ki a kopott vagy sérült matricákat.

- A használat előtt mindig vizsgálja meg a csatlakozó- és hosszabbító vezetéket, hogy nem láthatóak-e rajta sérülések vagy öregedés jelei. Ha használat közben megsérül a vezeték, azonnal válassza le a hálózatról. **NE ÉRJEN A VEZETÉKHEZ, MÍG LE NEM VÁLASZTOTTA A HÁLÓZATRÓL.** Ne használja a gépet, ha sérült vagy kopott a vezeték.
- Soha ne használja a készüléket, ha más személyek – különösen gyerekek – vagy állatok tartózkodnak a közelben.
- Csak a gyártótól származó, vagy általa ajánlott pótalkatrészeket és tartozékokat használja. Idegen alkatrészek beszerelése a garanciaigény azonnali elvesztésével jár.
- Ne hagyja a készüléket felügyelet nélkül járni, és tárolja száraz helyen, ahol gyermekek nem férhetnek hozzá.
- Csak szabályosan földelt elektromos hálózatra csatlakoztassa a készüléket. A csatlakozó aljzatnak és a hosszabbító kábelnek működőképes védőérintkezővel kell rendelkeznie.
- A szabadban való használat során a készüléket csak hibaáram védőkapcsolóval (FI-relével) felszerelt hálózati csatlakozó aljzathoz csatlakoztassa, melynek mért hibaárama nem haladja meg a 30 mA-t.
- A gép üzembe helyezésekor mindig a kidobózónán kívül tartózkodjon.

Üzemeltetés:

- A készülék beindítása előtt győződjön meg arról, hogy a betöltő tölcseér üres.
- Tartsa távol az arcát és a fejét, a haját és egyéb testrészeit a betöltő tölcseértől.
- A kezét, egyéb testrészeit és ruházatát tartsa távol a betöltő kamrától, a kivető csatornától és a mozgó alkatrészeketől.
- Mindig ügyeljen az egyensúlyára és a stabilitásra. Kerülje a rendellenes testtartást. Anyag bevezetésekor soha ne álljon magasabban annál a síknál, amelyen a gép alapfelülete található.
- A gép üzemeltetése közben ne tartózkodjon a kivetési tartományban.
- Ügyeljen rá, hogy a bedobott anyagban ne legyenek kemény tárgyak, például fém, kő, üveg, palackok, kefék vagy egyéb idegen anyagok.

- Ha a vágószerszámba idegen test kerül, vagy ha a gép szokatlan zajokat produkál, ill. erősen kezd rezegni, azonnal kapcsolja ki a motort és hagyja teljesen leállni a gépet. Mielőtt újraindítaná és újra üzemeltetné a gépet, válassza le a gépet a hálózatról, és végezze el a következő lépéseket:
 - Ellenőrizze a gépet, hogy nem sérült-e meg
 - Ellenőrizze az alkatrészek szoros illeszkedését, és adott esetben húzza után.
 - Amennyiben egy alkatrészt kicseréltet vagy javítottat, az új alkatrészeknek azonos tulajdonságokkal kell rendelkeznie.
- A feldolgozott anyagot ne hagyja felhalmozódnia a kivetőnyílásnál; ez akadályozhatja a kivetés helyes működését, és azt okozhatja, hogy az anyag visszacsap a betöltő tölcserbe.
- Ha eltömődik a gép be- vagy kivető nyílása, kapcsolja ki a motort, és húzza ki a hálózati csatlakozót, mielőtt eltávolítaná az anyagmaradványokat a betöltő tölcserből vagy a kivető csatornából. Ügyeljen rá, hogy a motoron ne halmozódjon fel hulladék vagy egyéb lerakódás: ezzel megelőzhető a motor károsodása és a tűzveszély. Vegye figyelembe, hogy amikor bekapcsolja a motorral hajtott gép indítási mechanizmusát, akkor azzal a vágószerszámmal is üzembe helyezi.
- Üzem közben ne nyúljon a betöltő tölcserbe. Lekapcsolás után a készülék egy darabig még utánfut.
- Figyelmeztetés! Soha ne üzemeltesse a gépet hibás védőberendezésekkel vagy -borításokkal, valamint védőberendezések nélkül, illetve sérült vagy hibás kábellel.
- Tartsa törlemelktől és egyéb felhalmozódott anyagoktól mentesen a motort, hogy ennek károsodását és egy esetleges tüzesetet elkerüljön.
- Járó motor mellett ne billentse meg és ne szállítsa a készüléket.
- Állítsa le a gépet, és húzza ki a dugós csatlakozót a csatlakozóaljzatból. Győződjön meg arról, hogy az összes mozgó alkatrész teljesen leállt:
 - ha nem használja, szállítja vagy felügyelet nélkül hagyja a készüléket;
 - mielőtt kiszabadítja a beszorult kést.
 - mielőtt megszüntet egy eltömődést vagy megtisztítja az eltömődött csatornákat;
 - ha ellenőrzi vagy tisztítja a készüléket, illetve amikor eltömődést igyekszik elhárítani;

- ha tisztítási vagy karbantartási munkát tervez végezni, illetve tartozékot cserélni;
- ha a hálózati vagy hosszabbító kábel megsérült vagy összegubancolódtott;
- amikor a készüléket mozgatnia vagy emelnie kell;
- ha idegen tárgyat jutott a készülékbe, illetve ha szokatlan zajt vagy rezgést észlel (újraindítás előtt vizsgálja meg, hogy nem sérült-e a készülék).

Karbantartás és tárolás:

- Ha javítás, ellenőrzés, tárolás vagy tartozékcseré céljából megállítja a gépet, akkor kapcsolja ki az energiaforrást, válassza le a gépet a hálózatról, és győződjön meg arról, hogy az összes mozgó alkatrész leállt. Ellenőrzések, beállítások stb. előtt mindig hagyja lehűlni a gépet. Gondosan végezze a gép karbantartását, és tartsa tisztán a gépet.
- A gépet száraz helyen tárolja, gyermekek számára nem elérhető távolságban.
- Tárolás előtt mindig hagyja lehűlni a gépet.
- Az aprítómű javításakor ne feledkezzen meg arról, hogy bár a motor a védőberendezés reteszelő funkciója révén ki van kapcsolva, az aprítómű még továbbra is mozgatható.
- Biztonsági okokból cserélje ki az elkopott vagy sérült alkatrészeket. Csak eredeti pótalkatrészeket és tartozékokat használjon.
- Soha ne próbálja megkerülni a védőberendezés reteszelő funkcióját.

További biztonsági utasítások a felfogó tartállyal rendelkező gépekhez:

- A felfogó tartály felhelyezése vagy eltávolítása előtt kapcsolja ki a gépet.

Javaslat

- A gépet legfeljebb 30 mA-es kioldási árammal rendelkező hibaáram-védőkapcsolón (RCD) keresztül lássa el.
- Ne használja a készüléket esőben és rossz időben. Csak nappali fényben vagy megfelelő megvilágítás mellett dolgozzon.
- Ügyeljen rá, hogy a burkolatok és a terelőlemezek a helyükön, és megfelelő üzemi állapotban legyenek.
- Figyelmeztetés! Sérülésveszély a mozgó, veszélyes alkatrészek miatt!
- A lejtőkön mindig stabilan álljon a lábán, és sétáljon, ne fusson.

- Ne érjen hozzá a mozgó, veszélyes alkatrészekhez addig, amíg le nem választotta a gépet a hálózati csatlakozásról, és a mozgó veszélyes alkatrészek teljesen le nem álltak.
- Ügyeljen arra, hogy ne csatlakoztasson sérült kábelt az áramellátásra, illetve az áramellátás leállítására előtt ne érjen hozzá a sérült kábelhez, mivel a sérült kábel feszültség alatt álló alkatrészekkel való érintkezést eredményezhet.
- Kerülje a gép üzemeltetését, ha rosszak az időjárási viszonyok, különösen akkor, ha villámcsapás veszélye áll fenn.

Vigyázat!

Így kerülheti el, hogy készülék megsérüljön, és ezért személyi sérülés következzen be:

- Rendszeresen tisztítsa ki a szellőzőnyílásokat, és tartsa be a karbantásra vonatkozó előírásokat.
- Ne terhelje túl a készüléket. Csak a megadott teljesítménytartományban dolgozzon. Ne használjon gyenge teljesítményű gépeket a nehéz munkákhoz. Ne használja a készüléket olyasmire, amire nem való.
- Csak akkor kapcsolja ki a készüléket, ha már teljesen kiürült a betöltő tölcser, különben a készülék eltömődhet, és adott esetben előfordulhat, hogy többé nem indítható.
- Ne kísérelje meg a készülék javítását, kivéve, ha megfelelő szakképesítéssel rendelkezik. A jelen üzemeltetési útmutatóban nem megadott munkálatokat csak vevőszolgálatunk munkatársai végezhetik el.

Elektromos biztonság

Vigyázat:

Így kerülhetők el az áramütés okozta balesetek és sérülések:

- A hosszabbító kábel elhelyezésére használja az erre szolgáló tehermentesítőt.
- Rendszeresen ellenőrizze a munka megkezdése előtt a gép állapotát, az áramellátást és a hosszabbító vezetékeket. Sérülések esetén a készüléket nem szabad üzembe helyezni.
- A hosszabbító kábel sérüléseinek – és ennek következtében a feszültség alatt álló alkatrészek érintésének – elkerülése érdekében tartsa távol a hosszabbító kábelt a mozgó, veszélyes alkatrészekről.

- Sérült kábel, csatlakozó és csatlakozódugó, valamint az előírásoknak meg nem felelő csatlakozó vezeték használata tilos. Ha megsérül a hálózati vezeték, azonnal húzza ki a csatlakozódugót a csatlakozóaljzatból. Amíg ki nem húzta a hálózati csatlakozódugót, semmi esetre se érjen a hálózati vezetékhez.
- Ha megsérült a készülék csatlakozóvezetéke, a veszélyek elkerülése érdekében a gyártóval, annak vevőszolgálatával vagy hasonló képesítéssel rendelkező személlyel cseréltesse le.
- Ha a készülék nem kapcsolható be vagy ki a kapcsolójával, akkor ne használja. A sérült kapcsolót vevőszolgálatunkkal cseréltesse ki.
- Kizárólag kültéri használatra készült, fröccsenő víz ellen védett hosszabbító kábelt használjon. A hosszabbító kábel sodronyának keresztmetszete legyen legalább 2,5 mm². Mindig teljesen csévélje le a kábelt a kábeldobról. Ellenőrizze, nem sérült-e a kábel.
- Ne a kábelnél fogva húzza ki a csatlakozódugót az aljzatról. Óvja a kábelt a hőtől, olajtól és éles peremektől.
- A hosszabbító kábelt csak villamossági szakemberrel javíttassa meg.

Figyelmeztetés!

Ez az elektromos szerszám üzem közben elektromágneses mezőt hoz létre. Ez a mező bizonyos körülmények között negatív hatással lehet az aktív vagy passzív orvosi implantátumokra. A komoly és súlyos sérülések kockázatának elkerülése érdekében javasoljuk, hogy az orvosi implantátummal rendelkező személyek az elektromos szerszám használata előtt keressék fel orvosukat és implantátumuk gyártóját.

Fennmaradó kockázatok

A gép a technika jelenlegi állása és az elismert biztonságtechnikai előírások szerint készült. Használata közben azonban jelentkezhetnek fennmaradó kockázatok.

- Nem előírászerű villamos csatlakozóvezetékek használatakor áramütés veszélye áll fenn.
- Mielőtt a beállítási és karbantartási munkákat megkezdene, kapcsolja ki a Start gombot és húzza ki a hálózati csatlakozót.
- Ezen kívül a nem nyilvánvaló fennmaradó kockázatok minden elővigyázatosság ellenére sem szüntethetők meg.

- Minimálisra csökkenthető azonban a „Biztonsági utasítások”, a „Rendeltetésszerű használat” és a kezelési útmutató együttes betartásával.
- Kerülje a gép véletlen üzembe helyezését: amikor bedugja a dugós csatlakozót a csatlakozóaljzatba, a bekapcsoló gombot nem szabad megnyomni.
- A kezelési útmutatóban javasolt szerszámokat használja. Így biztosíthatja, hogy gépe mindig optimális teljesítménnyel működjön.
- A kezét tartsa távol a munkaterülettől, ha a gép üzemel.

Magatartás vész helyzetben

Kezdje meg a sérüléstől függően szükséges elsősegély-intézkedéseket, és a lehető leggyorsabban kérjen segítséget szakképzett orvostól.

Védje meg a sérült személyt a további sérülésektől, és helyezze nyugalomba. Az esetlegesen fellépő balesetek esetére mindig legyen egy, a DIN 13164 szabványnak megfelelő elsősegélydoboz a munkahelyen, könnyen hozzáférhető helyen. Azonnal pótolja az elsősegélydobozból kivett anyagot.

Ha segítséget kér, akkor adja meg a következő adatokat

1. A baleset helye
2. A baleset típusa
3. Sérültek száma
4. Sérülések típusa
5. Várja meg a kérdéseket

7. Műszaki adatok

Építési méretek, H x Sz x M	630 x 450 x 910 mm
Késes henger Ø	87 mm
Kések száma.....	8
Gyűjtőtartály befogadóképessége	56 l
Tömeg	20,5 kg
max. ágátmérő.....	42 mm
Motor.....	220–240 V~, 50 Hz
Névleges teljesítményfelvétel P1	2800 W
Késes henger fordulatszáma	60 perc ⁻¹
Üzem mód*	P40
Védelmi fokozat	IPX4
Védelmi osztály.....	II

A műszaki változtatás jogát fenntartjuk!

- * Folyamatos üzem szakaszos terheléssel (4 perc terhelés – 6 perc üresjárat)

Viseljen hallásvédőt.

A zaj következtében hallásvesztesésre kerülhet sor.

Zajértékek

L _{PA} hangnyomásszint.....	76,3 dB
K _{PA} bizonytalanság	2,38 dB
L _{WA} mért hangteljesítményszint.....	95,8 dB
Garantált hangteljesítményszint L _{WA}	98 dB
K _{WA} bizonytalanság.....	2,38 dB

Megjegyzés:

A megadott zajérték meghatározása szabványok által előírt mérési eljárással történt, és a különböző elektromos szerszámok egymással való összehasonlításához használhatók. Az értékek továbbá arra is alkalmasak, hogy előre felbecsülhető legyen a kezelőt érő zajterhelés.

8. Üzembe helyezés előtt

▲ FIGYELEM!

Az üzembe helyezés előtt feltétlenül szerelje össze teljesen a készüléket!

▲ FIGYELEM!

Az első üzembe helyezés előtt ürítse ki a felfogó tartályt (8) a háztartási szemétkébe, és törölje ki egy törlőrönggyel.

- Nyissa ki a csomagolást, és óvatosan vegye ki a készüléket.
- Távolítsa el a csomagolóanyagot, valamint a csomagolási/szállítási biztosítékokat (ha vannak).
- Kérjük, ne távolítsa el a fóliát az állapotjelző LED-ről (18).
- Ellenőrizze, hogy hiánytalan-e a szállítmány.
- Ellenőrizze a készülék és a tartozékok szállításból eredő sérüléseit.
- Kifogások esetén azonnal értesítse a beszállítót. Utólagos reklamációkat nem fogadunk el.
- Lehetőség szerint a jótállási idő leteltéig őrizze meg a csomagolást.
- A használatba vétel előtt ismerje meg a készüléket a kezelési útmutatóból.

- Tartozékként, valamint kopó és pótalkatrészként csak eredeti alkatrészeket használjon. Pótalkatrészeket szakkereskedőjénél vásárolhat.
- Rendelésnél adja meg a cikkszámot, valamint a gép típusát és gyártási évét.
- A csatlakoztatás előtt győződjön meg arról, hogy a típustáblán szereplő adatok egyeznek a hálózati adatokkal.

⚠ VESZÉLY

A készülék és a csomagolóanyag nem játékszer! Ne engedje, hogy a gyermekek a műanyag zacskókkal, fóliákkal és apró részekkel játszanak! Lenyelés és fulladás veszélye áll fenn!

9. Összeszerelés

⚠ FIGYELMEZTETÉS!

Minden esetben húzza ki a hálózati csatlakozódugót, mielőtt beállításokat végezne a készüléken.

9.1 A támasztólábak felszerelése (3/4. ábra)

1. Úgy pozicionálja a hengeres aprítót, hogy a támasztólábakat (6) 180°-ban el lehessen fordítani.
2. Vezesse be a keréktengelyt (13) a kijelölt pozícióba a támasztólábakon (6) (4. ábra).

9.2 A kerekek (7) felszerelése (5/6. ábra)

1. Szerelje fel mindkét kereket (7) a 6. ábrán látható módon a biztosító anyák (14), a kerékhüvelyek (15) és az alátétek (16) segítségével. A kerekek (7) meghúzásához használja a tartozékként mellékelt szerszámot. MEGJEGYZÉS: Amennyiben a tengely meghúzásakor forog, használjon imbuszkulcsot (b) az ellentartáshoz.
2. A biztosító anya (14) meghúzását követően szerelje fel a keréksapkát (17) a kerékre (7).

9.3 A felfogó tartály felszerelése (7.; 8.; 9. ábra)

1. Állítsa a felfogó tartály (8) biztonsági kapcsolóját (9) a legalsó állásba (7. ábra).
2. A vezetősín mentén tolja be a felfogó tartályt (8) az alsó állványba. A felfogó tartályt (8) csak egy irányból lehet betolni.
3. A felfogó tartály (8) reteszeléséhez felfelé, ütközésig tolja vissza a biztonsági kapcsolót (9) a felfogó tartályra (8) (8.; 9. ábra).

9.4 Az utánállító csavar (5b) markolatának felszerelése (10. ábra)

Az utánállító csavarral (5) a készülék belsejében található nyomólap (23) állítható. A nyomólap (23) pontos beállítását a 10.9 pontban ismertetjük.

1. Távolítsa el az előszerelt rögzítőcsavart (5a).
2. Dugja az utánállító csavar markolatát (5b) az utánállító csavar (5) szabad végére.
3. Húzza meg az előszerelt rögzítőcsavart (5a).

10. Kezelés

A hengeres aprító egy nagy teljesítményű villany-motorral, túlterhelés elleni védelemmel és elindulásgátló retesszel van ellátva a fokozott biztonsági érdekében. Vágórendszerként hengerrendszer kerül alkalmazásra, amely nagyon halkan működik és automatikusan behúzza az aprítandó anyagot. A robusztus váz gondoskodik róla, hogy a készülék stabilan álljon, és könnyen lehessen mozgatni azt. A kezelőelemek funkciója a következő leírásokban található.

Figyelem!

A hengeres aprítót csak akkor lehet beindítani, ha a felfogó tartály (8) be van tolvaa az alsó állványba, és a biztonsági kapcsoló (9) a legfelső állásban van.

10.1 A hosszabbító kábel csatlakoztatása (11. ábra)

1. Képezzen hurkot a hosszabbító kábel végéből, és ezt akassza be a hálózati kábelnél (10) található kábel tehermentesítőbe (20).
2. Csatlakoztassa a hosszabbító kábelt.

10.1.1 Állapotjelző LED (18) (2. ábra)

Az állapotjelző LED (18) megmutatja, hogy a készülék csatlakoztatva van-e az áramellátásra. Ha világít az állapotjelző LED (18), a készülék áramot kap, és elindítható.

Megjegyzés: Kérjük, ne távolítsa el a fóliát az állapotjelző LED-ről (18).

10.2 Be- és kikapcsolás (2. ábra)

1. Bekapcsoló gomb (2): a gomb megnyomásakor a hengeres aprítógép elindul.

2. Kikapcsoló gomb (3): a gomb megnyomásakor a hengeres aprítógép leáll.

10.3 A henger forgásirányának kapcsolója (11) (2. ábra)

- „I”, Behúzás kapcsolóállás:
 - a gomb megnyomásakor a készülék folyamatos üzemben indul el. Anyag behúzására kerül sor.
- „0”, Leállítás kapcsolóállás:
 - leáll a készülék.
- „II”, Visszafutás kapcsolóállás:
 - módosíthatja a késes henger forgásirányát (visszafutás), hogy eltávolítsa a beszorult aprítandó anyagot. Állítsa „II” állásba a henger forgásirányának kapcsolóját. Amint nyomva tartja a bekapcsolót (2) (léptető üzem), visszafele mozog a készülék. Kiszabadul a beszorult aprítandó anyag.

10.4 Túlterhelés elleni kapcsoló (12)

A motor egy túlterhelés elleni kapcsolóval (12) rendelkezik. A hengeres aprító túlterhelése esetén a túlterhelés elleni kapcsoló automatikusan lekapcsol, hogy megvédje a hengeres aprítót a túlmelegedéstől.

1. Ha kioldott a túlterhelés elleni kapcsoló, akkor a kikapcsoló gombbal (3) kapcsolja le a hengeres aprítót, és várjon, amíg lehűl a hengeres aprító.
2. Ekkor nyomja meg a túlterhelés elleni kapcsolót (12), és kapcsolja vissza a hengeres aprítót.

10.5 Túlterhelés elleni védelem

A motor túlzott igénybevétele esetén, pl. ha vastag ágak blokkolják a hengert, a készülék automatikusan lekapcsol.

10.6 Munkavégzési utasítások

▲ FIGYELEM!

Az aprítás során tartson elegendő távolságot a készüléktől, mivel a hosszú ágak csapkodhatnak a behúzás közben. Sérülésveszély áll fenn.

- Győződjön meg arról, hogy a felfogó tartály (8) rendesen be van tolvaa az alsó állványba, és a biztonsági kapcsoló (9) a legfelső állásban van.
- Csatlakoztassa a hengeres aprítót az áramellátásra (lásd: 10.1).
- A bekapcsoló gombbal (2) helyezze üzembe a hengeres aprítót (lásd: 10.2).

- A készülékbe történő bevezetéskor tartsa erősen az ágakat, amíg a készülék automatikusan be nem húzza azokat.
- A fonyadt, több napja fektetett kerti hulladékot ágakkal felváltva aprítsa, mert így elkerülhető az eltömődés.
- Aprítás előtt tisztítsa meg a gyökereket a hozzájuk tapadt talajtörmelékektől és kövektől.
- Puha, nedves anyagot, például konyhai hulladékokat ne aprítson fel, hanem azonnal komposztálja azokat.
- **Mielőtt új adagot tölt be, várja meg, amíg a hengeres aprító a behelyezett aprítandó anyagot teljesen összeaprítja.**
- Az aprítandó anyagot soha ne a kezével tolja be, hanem használjon erre a célra alkalmas speciális tömőeszközt (c) vagy újabb aprítandó anyagot.
- Az elvégzett munka után kapcsolja ki a hengeres aprítót, és válassza le a hálózatról.
- Néhány száraz ágat hagyjon meg a végére, hogy a készülék megtisztításához használhassa őket.
- Csak akkor kapcsolja ki a készüléket, ha az összes aprítandó anyag átfutott a késes henger területén. Ellenkező esetben az újbóli indításkor a késes henger blokkolására kerülhet sor.

10.7 Blokkolások megszüntetése

FIGYELEM:

Ha az anyag beszorul, először állítsa le a készüléket a kikapcsoló gomb (3) megnyomásával.

1. A henger forgásirányának kapcsolóját (11) nyomja „II” állásba.
2. Indítsa el a készüléket a bekapcsoló gomb (2) megnyomásával.
3. A készülék léptető üzemben jár. Amíg „II” állásban tartja a henger forgásirányának kapcsolóját, a késes henger visszafele jár.
4. Kiszabadul a beszorult aprítandó anyag.
5. Az aprítás folytatásához módosítsa újra a forgásirányt (lásd: 10.3).

10.8 A felfogó tartály ürítése

Időben ürítse ki a felfogó tartályt. Ügyeljen arra, hogy a felfogó tartály a kivető csatorna alatt egyetlenkéntül töltődik fel!

1. Kapcsolja ki a készüléket, és húzza ki a dugós csatlakozót a csatlakozóaljzatból.

- Állítsa a felfogó tartály (8) biztonsági kapcsolóját (9) a legalsó állásba.
- Húzza ki a felfogó tartályt (8), és üritse ki.
- Mielőtt ismét betolná a felfogó tartályt (8), bizonyosodjon meg arról, hogy a biztonsági kapcsoló (9) területén nincsenek faforgácsok.
- Tegye vissza a felfogó tartályt (8), és ismét tolja fel ütközésig a biztonsági kapcsolót (9).

10.9 A nyomólap utánállítása

A nyomólap gyárilag előre be van állítva. Az új gép bejáratási folyamata során ennek ellenére szükség lehet rá, hogy a nyomólapot kezdetben rövidebb időközönként utánállítsa.

A nyomólap utánállítását abban az időpontban kell elvégezni, amikor az aprítandó anyag már csak enyhén nyomódik össze, de még láncszerűen összefügg.

- Üritse ki a felfogó edényt (8), és helyezze üzembe a hengeres aprítót.
- Lassan forgassa az utánállító csavart (5) az óramutató járásával megegyező irányba, amíg enyhe súrlódó zörejt nem hall. Ha az utánállító csavart (5) fél fordulattal az óramutató járásával megegyező irányba elforgatja, azzal a késes hengert kb. 0,50 mm-rel viszi közelebb a nyomólaphoz.
- A nyomólap akkor van beállítva, ha már nem lehet súrlódó zörejt hallani.
- Megjegyzés:** A nyomólap beállítása során fémforgács képződhet. A fémforgáccsal szennyezett aprítandó anyagot kezelje külön hulladékként, mert NEM szabad komposztálni. A hulladékképződés elkerülése érdekében a nyomólap beállítása után azonnal üritse ki és tisztítsa meg a felfogó edényt (8).
- Ellenőrizze a nyomólap beállítását azzal, hogy próbaképpen felaprít a géppel néhány ágat. Ártalmatlanítsa szakszerűen ezt az aprítandó anyagot, amely esetleg fémforgácsot tartalmazhat.

Megjegyzés:

Ha az aprítókés hozzár a nyomólaphoz, akkor a nyomólap bevágására kerül sor, és apró fémforgácsok hullhatnak ki a kivetőnyílásból. Ez ugyan nem hiba, viszont az utánállítást csak a szükséges mértékben szabad végezni, különben idő előtt elkopik a nyomólap.

11. Elektromos csatlakoztatás

A telepített villanymotor üzemkész állapotban van csatlakoztatva. A csatlakoztatás megfelel a vonatkozó VDE és DIN előírásoknak. Az ügyfél által biztosított hálózati csatlakozásnak, valamint az alkalmazott hosszabbító vezetéknek meg kell felelnie ezen előírásoknak.

11.1 Sérült elektromos csatlakozóvezetékek

Az elektromos csatlakozóvezetéseken gyakran sérült a szigetelés.

Ennek okai a következők:

- Megnyomódások, ha a csatlakozóvezetéseket ablak- vagy ajtónyílásokon vezeteli át.
- Megtörések, amikor szakszerűtlenül vezetik vagy rögzítik a csatlakozóvezetéseket.
- Elnyíródások, amikor áthajtanak a csatlakozóvezetéseken.
- A szigetelés sérülései, amikor a vezetéket kirántják a konnektorból.
- Repedések a szigetelés előregedése miatt.

Az ilyen sérült elektromos csatlakozóvezetékek nem használhatók, és a szigetelés sérülései miatt életveszélyesek.

Rendszeresen ellenőrizze az elektromos csatlakozóvezetékek sérüléseit. Ügyeljen arra, hogy a csatlakozóvezetékek az ellenőrzéskor ne legyen az áramhálózatra csatlakoztatva.

Az elektromos csatlakozóvezetékeknek meg kell felelniük a vonatkozó VDE- és DIN-előírásoknak. Csak H07RN-F jelölésű csatlakozóvezetéseket használjon. A csatlakozókábelen kötelező a nyomtatott típusmegnevezés megléte.

Y csatlakoztatási mód

Ha megsérül a készülék hálózati csatlakozóvezetéke, akkor a veszélyek elkerülése érdekében a gyártóval, annak ügyfélszolgálatával vagy hasonló képesítéssel rendelkező szakemberrel cseréltesse ki.

11.2 Váltóáramú motor

- A hálózati feszültség 220–240 V- legyen.
- A túl kicsi keresztmetszetű hosszabbító kábel a kertigép teljesítményének jelentős csökkenését okozza. Legfeljebb 25 m hosszú kábeleknél legalább 3 x 1,5 mm²-es keresztmetszet, 25 m-nél hosszabb kábeleknél legalább 2,5 mm²-es vezetőkeresztmetszet szükséges.

A csatlakoztatásokat és az elektromos szerelvényen végzett javításokat csak villanszerelő hajthatja végre.

- A termék megfelel az EN 61000-3-11 követelményeinek, és különleges feltételekkel csatlakoztatható. Ez azt jelenti, hogy nem engedélyezett a tetszőleges, szabadon választható csatlakozási pontokon történő használat.
- Kedvezőtlen hálózati viszonyok esetén a termék átmeneti feszültségingadozást okozhat.
- A termék kizárólag olyan csatlakozási pontokon történő használatra készült, amelyeknél a hálózat állandó áramerőssége fázisonként legalább 100 A.
- Felhasználóként Önnek kell gondoskodni arról, szükség esetén az áramszolgáltatóval egyeztetve, hogy az Ön csatlakozási pontja, amelyről Ön a terméket üzemeltetni kívánja, megfeleljen a megadott követelménynek.

Egyfázisú váltóáramú motor esetén a magas (3000 watt feletti) indítási árammal rendelkező gépekhez C 16A vagy K 16A biztosíték használatát javasoljuk!

12. Tisztítás és karbantartás

Figyelem!

Minden karbantartási és tisztítási munkálat előtt húzza ki a hálózati csatlakozódugót.

A jelen útmutatóban nem szereplő munkálatokat általunk meghatalmazott ügyfélszolgálati kirendeltséggel végeztesse el. Csak eredeti alkatrészeket használjon.

A késes henger kezelése során viseljen védőkesztyűt.

Minden karbantartási és javítási munkálat előtt kapcsolja ki a készüléket, húzza ki a hálózati csatlakozódugót, és várja meg, hogy leálljon a késes henger.

12.1 A késes henger és a nyomólap cseréje (12. + 13. ábra)

FIGYELMEZTETÉS! Vágási sérülések veszélye!

A késen végzett összes munkálat előtt vegyen fel munkakesztyűt.

1. Kapcsolja ki a készüléket, és húzza ki a dugós csatlakozót a csatlakozóaljzatból.
2. Kb. 2 fordulattal forgassa az óramutató járásával ellentétes irányba az utánállító csavart (5).
3. Oldja ki a négy darab csavart (21a) a mellékelt imbuzkulccsal, és vegye le a készülékről a készülékborítást (21).
4. Óvatosan húzza le a késes hengert (22) a motortengelyről.
5. Vegye ki a nyomólapot (23).
6. Távolítsa el a szennyeződést a motortengelyről, és vékonyan kenje meg a motortengelyt.
7. Az új késes hengert (22) az előzővel azonos pozícióba helyezze a tengelyre. Eközben győződjön meg arról, hogy a késes henger (22) helyesen van beigazítva (ügyeljen a késfogak görbületére).
8. Helyezze vissza a nyomólapot (23).
9. Helyezze be a hajtásburkolatot (21), és ismét húzza meg a csavarokat (21a).
10. A 10.9 pontban leírtak szerint állítsa be a nyomólapot.

Általános tisztítási és karbantartási feladatok

A hengeres aprítót ne fröcskölje le vízzel. Áramütés veszélye!

- Mindig tartsa tisztán a készüléket, a kerekeket és a szellőzőnyílásokat. A készülék tisztításához használjon kefért vagy rongyot, de ne használjon tisztító- vagy oldószert.
- Minden használat előtt ellenőrizze a készülék épségét, hogy nincsenek-e rajta laza, elhasználódott vagy sérült elemek. Ellenőrizze az összes anya, csapszeg és csavar szoros illeszkedését.
- Ellenőrizze a burkolatok és biztonsági berendezések épségét és helyes elhelyezkedését. Adott esetben cserélje ki őket.
- A készüléket száraz helyen tárolja, gyermekek számára nem elérhető távolságban. A készüléket ne burkolja nejlonfóliába, mert csapadék képződhet.

Csatlakoztatások és javítások

A csatlakoztatásokat és az elektromos szerelvényen végzett javításokat csak villanszerelő hajthatja végre.

Információ kérése esetén a következő adatokat adja meg:

- A motor áramneme
- A gép típustáblájának adatai
- A motor típustáblájának adatai

Szervizinformációk

Vegye figyelembe, hogy ennél a terméknél a következő alkatrészek használati vagy természetes kopásnak kitett elemek, illetve a következő alkatrészekre használati anyagokként van szükség.

Kopóalkatrészek*: szénkefék, késes henger, nyomólap

* nem szerepel kötelezően a szállított elemek között!

Tartozékként, valamint kopó- és pótalkatrészként csak eredeti alkatrészeket használjon:

Szénkefék: 3904409008

Késes henger: 3904409009

Nyomólap: 3904409010

13. Tárolás

Sötét, száraz és fagymentes, valamint gyermekek számára nem hozzáférhető helyen tárolja a készüléket és tartozékait. Az optimális tárolási hőmérséklet 5 °C és 30 °C között van.

A szerszámot az eredeti csomagolásában tárolja. Letakarással védje a szerszámot a portól és a nedvességtől. A kezelési útmutatót a szerszám mellett tárolja.

14. Ártalmatlanítás és újrahasznosítás

Az elhasználdott készülék ártalmatlanítási lehetőségeiről a helyi önkormányzatnál tájékozódhat.

A csomagolásra vonatkozó megjegyzések



A csomagolóanyagok újrahasznosíthatók. Kérjük, ártalmatlanítsa a csomagolásokat környezetbarát módon.

Megjegyzések az elektromos és elektronikai berendezések ártalmatlanításáról (törvényi rendelkezések)



A leselejtezett elektromos és elektronikai berendezések nem minősülnek kommunális hulladéknak, hanem szelektíven gyűjtendőek, illetve le kell adni őket ártalmatlanításra!

- A leselejtezett akkumulátorokat és elemeket, melyek nincsenek rögzített módon telepítve a készülékbe, leadás előtt roncsolásmentesen el kell távolítani! Ezek ártalmatlanítását az akkumulátorok hulladékkezelésére vonatkozó törvény szabályozza.
- Az elektromos és elektronikai berendezések tulajdonosát, illetve használóját törvény kötelezi a berendezések leadására az élettartamuk lejártával.
- A végfelhasználó saját maga viseli a felelősséget adatainak törléséért az ártalmatlanítandó készülékről!
- Az áthúzott kuka ikonja arra utal, hogy a leselejtezett elektromos és elektronikai berendezések nem minősülnek kommunális hulladéknak, és külön kell őket ártalmatlanítani.
- A leselejtezett elektromos és elektronikai berendezéseket az alábbi átvétőhelyeken lehet díjmentesen leadni újrahasznosításra:
 - Önkormányzati hulladékszigetek és gyűjtőhelyek (kerületi, illetve települési hulladékudvarok)
 - A LIDL közvetlen visszaadási lehetőséget biztosít fiókjában és piacterein. A visszaadás és az ártalmatlanítás díjmentes.
 - Készülékfajtánként legfeljebb három darab, 25 cm-t élhosszúságot meg nem haladó leselejtezett berendezést anélkül lehet térítésmentesen visszavinni a gyártónak, hogy előtte új készüléket vásárolt volna nála, illetve ugyanígy leadhatja őket az Ön közelében található illetékes gyűjtőhelyen is.
 - A gyártók és forgalmazók további, kiegészítő visszavételi rendelkezéseiről az adott szolgáltató ügyfélszolgálatán tájékozódhat.
- Ha magánháztartásába kiszállítással rendelt új elektronikai berendezést a gyártótól, akkor végfelhasználóként a gyártótól kérheti a régi berendezés díjtalan elszállítását. Ennek érdekében vegye fel a kapcsolatot a gyártó ügyfélszolgálatával.

- A fentebb közöltek csak azokra a berendezésekre vonatkoznak, melyeket az Európai Unióban telepítettek és értékesítettek, és így a 2012/19/EU európai irányelv hatálya alá tartoznak. Az Európai Unión kívüli országban a fentiekől eltérő rendelkezések vonatkozhatnak a leselejtezett elektromos és elektronikai berendezések ártalmatlanítására.

15. Hibaelhárítás

Üzemzavar	Lehetséges ok	Megoldás
A motor nem indul be	A felfogó tartály nincs a helyén	Tolja a helyére felfogó tartályt, és ellenőrizze a biztonsági kapcsolót
	A motor túl van terhelve	Kapcsolja be újból a hengeres aprítógépet
	Nincs hálózati feszültség	Ellenőriztesse villamossági szakemberrel a csatlakozó aljzatot, a kábeleket, a vezetékeket és a csatlakozódugót (lásd az elektromos csatlakoztatásról szóló részt)
A készülék nem húzza be a kerti hulladékot	A késes henger az óramutató járásával ellenkező irányba forog	A forgásirány átkapcsolása
	Túl puha az aprítandó anyag	Tolja be az aprítandó anyagot a hengeres aprítóhoz való, erre szolgáló speciális tömőeszközzel
	A késes henger meg van szorulva	Szüntesse meg a blokkolást
Az aprítandó anyag láncszerűen összeakaszkozik	A nyomólap helytelenül van beállítva	A nyomólap utánállítása

A termék megnevezése: Vágóhengeres aprítógép	Gyártási szám: 466536_2404
A termék típusa: PWH 2800 C3	
A gyártó cégneve, címe, e-mail címe: Scheppach GmbH Günzburger Straße 69 DE-89335 Ichenhausen E-mail cím: (HU): service.HU@scheppach.com	Szerviz neve, címe, telefonszáma: ATISGEP Kft Szentesi út 100 HU - 5903 Orosháza Szerviz forródrót: 00800 4003 4003
Az importáló/ forgalmazó neve és címe: Lidl Magyarország Kereskedelmi Bt., H-1037 Budapest, Rádl árok 6.	

- A jótállási idő a Magyarország területén, Lidl Magyarország Kereskedelmi Bt. üzletében történt vásárlás napjától számított 3 év, amely jogvesztő. A jótállási idő a fogyasztó részére történő átadással, vagy ha az üzembe helyezést a forgalmazó, vagy annak megbízottja végzi, az üzembe helyezés napjával kezdődik.
- A jótállási igény a jótállási jeggyel és/vagy a vásárlást igazoló blokkal érvényesíthető. A jótállási jegy szabálytalan kiállítása, vagy átadásának elmaradása nem érinti a jótállási kötelezettség-vállalás érvényességét. Kérjük, hogy a vásárlás tényének és időpontjának bizonyítására őrizze meg a pénztári fizetésnél kapott jótállási jegyet és a vásárlást igazoló blokkot.
- A vásárlástól számított három munkanapon belül érvényesített csereigény esetén a forgalmazó köteles a terméket kicserélni, feltéve ha a hiba a rendeltetésszerű használatot akadályozza. A jótállási jogokat a termék tulajdonosaként a fogyasztó érvényesítheti az áruházakban, valamint a jótállási tájékoztatóban feltüntetett szervizekben. (A magyar Polgári Törvénykönyv alapján fogyasztónak minősül a szakmája, önálló foglalkozása vagy üzleti tevékenysége körén kívül eljáró természetes személy.)
A jótállás ideje alatt a fogyasztó hibás teljesítés esetén kérheti a termék kijavítását, kicserélését, vagy ha a termék nem javítható vagy cserélhető, vagy az a forgalmazónak aránytalan többletköltséggel járna, illetve a fogyasztó kijavításhoz, kicseréléshez fűződő érdeke alapos ok miatt megszűnt, árleszállítást kérhet, vagy elállhat a szerződéstől és visszakérheti a vételárat. A kijavítás során a termékbe csak új alkatrész kerülhet beépítésre.
- A fogyasztó a hiba felfedezése után a lehető legrövidebb időn belül köteles a hibát bejelenteni és a terméket a jótállási jogok érvényesítése céljából átadni. A hiba felfedezésétől számított két hónapon belül bejelentett jótállási igényt időben közöltnek kell tekinteni. A közlés elmaradásából eredő kárért a fogyasztó felelős. A jótállási igény érvényesíthetőségének határideje a termék, vagy fődarabjának kicserélése esetén a csere napján újraindul.
- A rögzített bekötésű, illetve a 10 kg-nál súlyosabb, vagy tömegközlekedési eszközön nem szállítható terméket az üzemeltetés helyén kell megjavítani. Abban az esetben, ha a javítás a helyszínen nem végezhető el, a termék ki- és visszaszereléséről, valamint szállításáról a forgalmazónak kell gondoskodnia.
- A jótállás nem áll fenn, ha a hiba a nem rendeltetésszerű használatból, átalakításból, helytelen tárolásból, vagy a használati utasítástól eltérő kezeléssel, vagy bármely a vásárlást követő behatásból fakad, vagy elemi kár okozta, és azt a forgalmazó, vagy a szerviz bizonyítja. A jótállás nem vonatkozik a mozgó kopó alkatrészek (világítótestek, gumibroncsok stb.) rendeltetésszerű elhasználódására. A szerviz és a forgalmazó a javítás során nem felel a terméken a fogyasztó vagy harmadik személyek által tárolt adatokért vagy beállításokért.
- Fogyasztói jogvita esetén a fogyasztó a megyei (fővárosi) kereskedelmi és iparkamarák mellett működő békéltető testület eljárását is kezdeményezheti.
A jótállás a fogyasztó törvényből eredő szavatossági jogait és azok érvényesíthetőségét nem érinti.

Kijavítást ellenőrző szelvény:

A jótállási igény bejelentésének időpontja:	A hiba oka:
Javításra átvétel időpontja:	A hiba javításának módja:
A fogyasztó részére történő visszaadás időpontja:	
A szerviz bélyegzője, kelt és aláírás:	

Kicserélést ellenőrző szelvény:

A jótállási igény bejelentésének időpontja:	
Kicserelés időpontja:	
A cserélő bolt bélyegzője, kelt és aláírás:	

16.1 Garanciális eset lebonyolítása

Igényének gyors feldolgozása érdekében kérjük, kövesse az alábbi útmutatásokat:

- Amikor hozzánk fordul, a vásárlás igazolására minden esetben tartsa kéznél a pénztári bizonylatot és a cikkszámot (pl. IAN 466536_2404).
- A cikkszám a termék típusablájáról olvasható le, illetve bele van gravírozva a termékbe, valamint az útmutató címlapján (bal oldalt alul) és a termék hátoldalán vagy alján elhelyezett matricán is fel van tüntetve.
- Amennyiben működési hiba lép fel, vagy egyéb hiányosság tapasztalható, először lépjen kapcsolatba az alább megnevezett szervizrészleggel telefonon vagy e-mailben.
- A hibásnak vélt terméket a vásárlást igazoló számlát (pénztári bizonylatot) mellékelve, a hiba vagy hiányosság mibenlétének leírásával és a hiba időpontjának megadásával díjmentesen elküldheti az illetékes szervizrészleg postacímére.
- A parkside-diy.com címen megtekinthető és letölthető ez a kézikönyv és számos másik is. Ezzel a QR-kóddal közvetlenül a parkside-diy.com oldalra jut. Válassza ki az országot, és keresse meg a keresési ablak révén a kezelési útmutatót. A cikkszám (IAN) 466536_2404 megadásával juthat el az adott termékhez tartozó kezelési útmutatóhoz.

Szerviz elérhetősége (HU):











Név: ATISGEP Kft
Szentesi út 100
HU - 5903 Orosháza
Telefon: 00800 4003 4003
E-mail: service.HU@schepbach.com
Székhely: Magyarország



1.	Objaśnienie symboli na urządzeniu	158
2.	Wprowadzenie.....	160
3.	Opis urządzenia.....	160
4.	Zakres dostawy	161
5.	Użytkowanie zgodne z przeznaczeniem	161
6.	Wskazówki dotyczące bezpieczeństwa	161
7.	Dane techniczne.....	165
8.	Przed uruchomieniem	166
9.	Montaż	166
10.	Obsługa	167
11.	Przyłącze elektryczne.....	169
12.	Czyszczenie i konserwacja.....	170
13.	Przechowywanie	171
14.	Utylizacja i ponowne wykorzystanie.....	171
15.	Pomoc dotycząca usterek.....	172
16.	Gwarancja	173
17.	Rysunek eksplozji.....	191
18.	Deklaracja zgodności	192

1. Objaśnienie symboli na urządzeniu

	<p>Przed użyciem przestrzegać wszystkich wskazówek dotyczących bezpieczeństwa.</p>
	<p>Przed uruchomieniem przeczytać w całości tekst instrukcji obsługi.</p>
	<p>Nosić okulary ochronne i nauszniki ochronne.</p>
	<p>Nosić rękawice ochronne.</p>
	<p>Nie stosować jako stopnia.</p>
	<p>Trzymać innych ludzi z daleka.</p>
	<p>Chronić urządzenie przed deszczem, nie zostawiać urządzenia na zewnątrz podczas deszczu!</p>
	<p>Niebezpieczeństwo! Wyłączyć maszynę i odłączyć wtyczkę sieciową przed przystąpieniem do ustawiania, czyszczenia maszyny lub jeśli przewód jest zaplątany lub uszkodzony.</p>
	<p>Niebezpieczeństwo! Obracający się nóż. Podczas pracy maszyny ręce i stopy należy trzymać poza otworami.</p>
	<p>Gwarantowany poziom mocy akustycznej.</p>
	<p>Blokada otwarta.</p>

	<p>Blokada zamknięta.</p>
	<p>Produkt jest zgodny z obowiązującymi europejskimi dyrektywami.</p>
	<p>Klasa ochrony II - izolacja podwójna</p>
	<p>Produkt jest przeznaczony wyłącznie do zastosowania w punktach przyłączeniowych, których obciążalność sieci prądem ciągłym wynosi co najmniej 100 A na fazę.</p>
	<p>Ustawienia płyty dociskowej</p>
	<p>Kierunek obrotu wału</p> <ul style="list-style-type: none"> - Wciąganie - Stop - Ruch powrotny
	<p>Waga</p>
	<p>Średnica gałęzi</p>
	<p>Prędkość obrotowa walca</p>
	<p>Przed dotknięciem części maszyny należy zaczekać, aż dojdzie do ich całkowitego zatrzymania.</p>
<p>⚠ Uwaga!</p>	<p>Miejsca w niniejszej instrukcji obsługi, które dotyczą bezpieczeństwa użytkownika, zostały oznaczone następującym znakiem.</p>

2. Wprowadzenie

PRODUCENT:

Scheppach GmbH
Günzburger Straße 69
D-89335 Ichenhausen

SZANOWNY KLIENCIE,

Życzymy dużo satysfakcji i powodzenia podczas pracy z nowym urządzeniem.

WSKAZÓWKA:

Zgodnie z obowiązującą ustawą o odpowiedzialności cywilnej za produkt, producent nie odpowiada za szkody powstałe przy tym urządzeniu lub przez to urządzenie w przypadku:

- nieprawidłowej obsługi,
- nieprzestrzegania instrukcji obsługi,
- napraw wykonywanych przez osoby trzecie, specjalistów nieautoryzowanych,
- montażu i wymiany nieoryginalnych części zamiennych,
- użytkowania niezgodnego z przeznaczeniem,
- awarie instalacji elektrycznej w przypadku nieprzestrzegania przepisów elektrycznych oraz postanowień VDE 0100, DIN 57113 / VDE0113.

Przestrzegać:

Przed przystąpieniem do montażu i uruchomienia przeczytać cały tekst instrukcji obsługi.

Instrukcja obsługi ma na celu ułatwienie zapoznania się z urządzeniem i wykorzystania możliwości użytkownika go zgodnie z przeznaczeniem.

Instrukcja obsługi zawiera ważne wskazówki dotyczące bezpiecznej, fachowej i ekonomicznej pracy z niniejszym urządzeniem oraz sposobu unikania zagrożeń, oszczędności kosztów napraw, redukcji czasów przestoju i zwiększenia niezawodności i trwałości urządzenia.

Dodatkowo oprócz zasad bezpieczeństwa zawartych w niniejszej instrukcji obsługi należy przestrzegać przepisów danego kraju obowiązujących dla eksploatacji urządzenia.

Instrukcję obsługi przechowywać przy urządzeniu, w torebce plastikowej chroniącej przed zanieczyszczeniem i wilgocią. Każda osoba obsługująca musi przeczytać ją przed przystąpieniem do pracy i dokładnie jej przestrzegać.

Przy urządzeniu mogą pracować wyłącznie osoby, które zostały przeszkolone w zakresie użytkowania urządzenia i poinstruowane o związanych z tym zagrożeniach. Przestrzegać ustawowego wieku minimalnego.

Oprócz wskazówek dotyczących bezpieczeństwa zawartych w niniejszej instrukcji obsługi i specjalnych przepisów danego kraju należy przestrzegać ogólnie uznanych zasad technicznych dotyczących eksploatacji maszyn o tej samej budowie.

Nie ponosimy odpowiedzialności za wypadki ani szkody powstałe wskutek nieprzestrzegania niniejszej instrukcji oraz wskazówek dotyczących bezpieczeństwa.

3. Opis urządzenia

1. Lej wlewowy
 2. Włęcznik
 3. Wylęcznik
 4. Górna część maszyny
 5. Śruba nastawcza
 - 5a. Śruba mocująca (wstępnie zamontowana)
 - 5b. Rękojeść dla śruby nastawczej
 6. Podpórka
 7. Koło
 8. Zasobnik
 9. Przełącznik bezpieczeństwa
 10. Kabel zasilający
 11. Przełącznik do kierunku obrotów wałka
 12. Wylęcznik przeciążeniowy
 13. Oś koła
 14. Nakrętką zabezpieczającą
 15. Tuleja koła
 16. Podkładka
 17. Kołpak koła
 18. Status diody LED
 19. Uchwyt zatyczki
 20. Uchwyt odciążający
 21. Pokrywa przekładni
 - 21a. Śruby
 22. Wał nożowy
 23. Płyta dociskowa
- a.) Klucz maszynowy płaski
 - b.) Klucz imbusowy
 - c.) Zatyczka

4. Zakres dostawy

- Górna część maszyny
- Zatyczka
- Oś koła
- Zbiornik wychwytyjący z przełącznikiem bezpieczeństwa
- Koło (2x)
- Kołpak koła (2x)
- Nakrętka zabezpieczająca (2x)
- Tuleja koła (2x)
- Podkładka (4x)
- Klucz maszynowy płaski
- Klucz imbusowy (5 mm)
- Rękojeść dla śruby nastawczej
- Instrukcja eksploatacji

5. Użytkowanie zgodne z przeznaczeniem

Urządzenie jest przeznaczone do rozdrabniania włóknistych lub drewnianych odpadów ogrodowych, np. ściniek żywopłotu i drzew, gałęzi, kory lub szyszek jodłowych.

Zgodne z przeznaczeniem używanie maszyny obejmuje rozdrabnianie:

- Wszystkich rodzajów gałęzi do maksymalnej średnicy 42 mm (w zależności od gatunku drewna i jego świeżości)
- Zwiędniętych, wilgotnych, składowanych już przez kilka dni odpadów ogrodowych naprzemiennie z gałęziami.

Każde inne zastosowanie, które nie jest wyraźnie dozwolone w niniejszej instrukcji, może prowadzić do uszkodzenia urządzenia i stanowić poważne zagrożenie dla użytkownika.

Cichego rozdrabniacza walcowego nie wolno napełniać kamieniami, szkłem, kośćmi, tworzywami sztucznymi ani resztkami tkanin.

Urządzenie nie nadaje się do rozdrabniania odpadów z gospodarstwa domowego, ściółki i kwiatów.

Maszynę wolno użytkować wyłącznie zgodnie z jej przeznaczeniem. Każde użycie wykraczające poza to jest niezgodne z przeznaczeniem. Za wynikające z tego szkody i obrażenia wszelkiego rodzaju odpowiada użytkownik/operator, a nie producent.

Do użytkowania zgodnego z przeznaczeniem zalicza się również przestrzeganie wskazówek dotyczących bezpieczeństwa, a także instrukcji montażu i wskazówek dot. eksploatacji, zawartych w instrukcji obsługi.

Osoby obsługujące i konserwujące maszynę muszą dobrze znać jej działanie oraz zostać poinformowane o ewentualnych zagrożeniach.

Samowolne modyfikacje maszyny wykluczają odpowiedzialność producenta za spowodowane tym szkody.

Maszynę wolno użytkować wyłącznie z oryginalnymi częściami i oryginalnym wyposażeniem producenta. Przestrzegać wskazówek producenta dotyczących bezpieczeństwa, pracy i konserwacji oraz wymiarów podanych w rozdziale Dane Techniczne.

Należy pamiętać, że zgodnie z przeznaczeniem najsze urządzenia nie zostały skonstruowane do użytku komercyjnego, rzemieślniczego lub przemysłowego. Nie ponosimy odpowiedzialności w przypadku, gdy urządzenie jest stosowane w zakładach komercyjnych, rzemieślniczych i przemysłowych oraz do podobnych działalności.

6. Wskazówki dotyczące bezpieczeństwa

**WAŻNE:
PRZED URUCHOMIENIEM DOKŁADNIE PRZECZYTAĆ.
PRZECHOWAĆ Z DOKUMENTACJĄ.**

Niniejsze urządzenie w razie nieodpowiedniego użycia może spowodować poważne obrażenia. Przed rozpoczęciem pracy z urządzeniem należy uważnie przeczytać instrukcję obsługi i zapoznać się ze wszystkimi częściami obsługowymi. W razie wątpliwości należy zwrócić się o poradę do specjalisty. Instrukcję eksploatacji należy przechowywać w bezpiecznym miejscu i przekazywać każdemu kolejnemu użytkownikowi, aby informacje te były zawsze dostępne.

Urządzenie nie jest przeznaczone do użytku przez dzieci, osoby o ograniczonych zdolnościach fizycznych, sensorycznych lub umysłowych, osoby nie posiadające doświadczenia i wiedzy oraz osoby, które nie zapoznały się z instrukcją.

Dzieci nie powinny bawić się urządzeniem. Czyszczenie oraz konserwacja wykonywana zazwyczaj przez użytkownika nie może być przeprowadzana przez dzieci.

Urządzenie nie może być używane na wysokościach powyżej 2000 m.

Szkolenie:

- Dokładnie przeczytać instrukcje. Zapoznać się z elementami nastawczymi oraz z prawidłowym użytkowaniem maszyny.
- Nigdy nie zezwalać na używanie maszyny osobom, które nie zapoznały się z instrukcjami oraz dzieciom. Obowiązujące przepisy mogą określać dolną granicę wieku użytkownika.
- Należy pamiętać, że użytkownik sam odpowiada za wypadki oraz zagrożenia stwarzane innym osobom oraz ich własności.
- Dzieci powinny przebywać pod nadzorem, aby uniemożliwić im zabawę przy urządzeniu.
- Nigdy nie pozwalać dzieciom ani innym osobom, które nie znają instrukcji obsługi, na używanie urządzenia. Przepisy lokalne mogą określać dolną granicę wieku osoby obsługującej.
- Unikać nietypowej pozycji ciała.
- Wyłączyć urządzenie i wyciągnąć wtyczkę sieciową. Przed dotknięciem części maszyny należy zaczekać, aż dojdzie do ich całkowitego zatrzymanie.
- Nie pracować z urządzeniem, jeśli jest się zmęczonym lub rozkojarzonym czy też po zażyciu alkoholu lub tabletek. Przerwę w pracy robić zawsze dostatecznie wcześniej.

Należy przestrzegać ochrony przed hałasem i przepisów lokalnych.

Uwaga!

Podczas użytkowania narzędzi elektrycznych należy przestrzegać następujących podstawowych środków bezpieczeństwa, zabezpieczających przed porażeniem prądem elektrycznym, zagrożeniem obrażeniami i pożarem:

Przygotowanie:

- Podczas eksploatacji maszyny należy zawsze zakładać nauszniki ochronne oraz okulary ochronne i nie zdejmować aż do momentu wyłączenia maszyny.
- Podczas eksploatacji maszyny zawsze nosić wytrzymałe obuwie oraz długie spodnie. Nigdy nie eksploatować maszyny na bosaka lub w sandałach. Nie nosić luźnej, zwisającej odzieży lub odzieży z wiszącymi sznurkami ani krawatu.
- Używać urządzenia wyłącznie na otwartej przestrzeni (tzn. nie przy ścianach ani innych sztywnych przedmiotach) i na stabilnej, równej powierzchni.
- Nigdy nie używać maszyny na brukowej, posypanej żwirem powierzchni, na której wyrzucany materiał mógłby spowodować obrażenia.
- Przed uruchomieniem maszyny należy zawsze sprawdzić, czy zespół tnący, śruby zespołu tnącego i inne elementy wyposażenia są dobrze zamocowane oraz czy osłony zabezpieczające i zabezpieczenia znajdują się na swoim miejscu. Zużyte i uszkodzone części należy wymieniać w zestawach, aby uniknąć niewyważenia. Zużyte lub uszkodzone naklejki należy wymienić.
- Przed rozpoczęciem użytkowania należy zawsze kontrolować przewody przyłączeniowe oraz przedłużacze pod kątem uszkodzeń lub starzenia się. Jeśli podczas eksploatacji dojdzie do uszkodzenia, należy natychmiast odłączyć od sieci zasilającej. **NIE DOTYKAĆ PRZEWODÓW PRZED ICH ODŁĄCZENIEM OD SIECI.** Nie używać maszyny z uszkodzonym lub nadmiernie zużyтым przewodem.
- Nigdy nie używać urządzenia, gdy w pobliżu znajdują się ludzie, w szczególności dzieci, i zwierzęta.
- Używać wyłącznie części zamiennych i części wyposażenia dostarczanych i zalecanych przez producenta. Stosowanie części innych producentów prowadzi do natychmiastowej utraty prawa do roszczeń z tytułu gwarancji.
- Nie pozostawiać pracującego urządzenia bez nadzoru i przechowywać je w suchym miejscu niedostępnym dla dzieci.
- Przyłączać urządzenie wyłącznie do prawidłowo uziemionych sieci elektrycznych. Gniazdka i przedłużacze muszą posiadać sprawny przewód ochronny.

- W przypadku używania na wolnej przestrzeni urządzenie należy podłączać do gniazd wyposażonych w urządzenia zabezpieczające różnicowoprądowe (wyłączniki różnicowoprądowe) o wartości znamionowego prądu różnicowego wynoszącej maks. 30 mA.
- Podczas uruchamiania maszyny należy przebywać poza strefą wyrzutu.

Eksploatacja:

- Przed uruchomieniem urządzenia należy upewnić się, że lej załadowniczy jest pusty.
- Twarz, głowę, włosy i ciało należy trzymać w pewnej odległości od leja wlewowego.
- Rąk, innych części ciała i odzieży nie wkładać do komory załadowniczej, kanału wyrzutowego ani trzymać w pobliżu innych ruchomych części.
- Zawsze zwracać uwagę na równowagę i stabilną pozycję. Unikać nietypowej pozycji ciała. Podczas podawania materiału nigdy nie stawać na poziomie wyższym niż poziom podstawy maszyny.
- Podczas eksploatacji maszyny nie należy przebywać na obszarze wyrzutu.
- Zwracać uwagę na to, by wrzucany materiał nigdy nie zawierał twardych przedmiotów, takich jak metal, kamienie, szkło, butelki, puszki lub inne ciała obce.
- Jeżeli do narzędzia tnącego dostaną się ciała obce lub maszyna wydaje nietypowe dźwięki lub wibruje w sposób nienormalny, należy natychmiast wyłączyć silnik i opróżnić maszynę. Odłączyć maszynę od sieci elektrycznej i wykonać następujące czynności przed ponownym uruchomieniem i obsługą maszyny:
 - Sprawdzić maszynę pod kątem uszkodzeń
 - Sprawdzić, czy części są dobrze dopasowane, w razie potrzeby dokręcić.
 - Należy zlecić wymianę lub naprawę wszelkich części, przy czym części te muszą być równoważnej jakości.
- Nie pozwalać, by rozdrobniony materiał gromadził się w obszarze wyrzutu; może to uniemożliwić prawidłowe wyrzucanie materiału i spowodować jego odrzut przez lej załadowniczy.

- W razie zapchania wrzutu lub wyrzutu maszyny przed usunięciem resztek materiału z leju wlewowego lub kanału wyrzutowego wyłączyć silnik i wyciągnąć wtyczkę sieciową. Zwracać wagę na to, by silnik był wolny od odpadków i innych nagromadzeń, by uchronić go od uszkodzenia lub potencjalnego zapłonu. Pamiętaj, że przy uruchamianiu mechanizmu rozruchowego w maszynach napędzanych silnikiem uruchamia się również narzędzie tnące.
- Podczas pracy nie wkładać rąk do leja załadowniczego. Po wyłączeniu urządzenia pracuje jeszcze przez krótki czas.
- Ostrzeżenie! Nigdy nie używać maszyny z uszkodzonymi urządzeniami lub osłonami zabezpieczającymi, bez urządzeń zabezpieczających lub z uszkodzonym lub zużyтым przewodem.
- Silnik należy chronić przed brudem i innymi gromadzonymi zanieczyszczeniami, aby zapobiec jego uszkodzeniu oraz pojawieniu się ognia.
- Nie transportować i nie przechylać urządzenia przy pracującym silniku.
- Zatrzymać maszynę i wyjąć wtyczkę z gniazdka. Upewnić się, że wszystkie ruchome części są całkowicie opróżnione:
 - gdy urządzenie nie jest używane, jest transportowane lub jest pozostawione bez nadzoru;
 - przed odblokowaniem zablokowanego noża.
 - przed usunięciem zatoru lub wyczyszczeniem zatkanych kanałów;
 - gdy urządzenie jest poddawane kontroli, jest czyszczone lub usuwane są blokady;
 - gdy wykonywane są czynności związane z czyszczeniem i konserwacją lub wymieniane są elementy wyposażenia;
 - gdy kabel elektryczny lub przedłużacz są uszkodzone lub zaplątane;
 - gdy chce się przemieścić lub podnieść urządzenie;
 - gdy do urządzenia dostaną się ciała obce, przy nietypowych odgłosach albo wibracjach (przed ponownym uruchomieniem urządzenia sprawdzić, czy nie jest ono uszkodzone).

Konserwacja i przechowywanie:

- Jeżeli maszyna została zatrzymana w celu przeprowadzenia obsługi serwisowej, przeglądu, przechowania lub w celu wymiany akcesoriów, należy wyłączyć źródło energii, odłączyć maszynę od sieci i upewnić się, że doszło do zatrzymania wszystkich ruchomych elementów. Przed przeprowadzeniem przeglądu, ustawień itd. należy odczekać, aż maszyna ostygnie. Należy starannie przeprowadzić konserwację i utrzymywać maszynę w czystości.
- Maszynę przechowywać w suchym miejscu i poza zasięgiem dzieci.
- Przed rozpoczęciem przechowywania pozostawić zawsze maszynę do ostygnięcia.
- Podczas przeprowadzania obsługi serwisowej rozdrabniarki należy pamiętać, że pomimo tego, że silnik jest zabezpieczony i wyłączony, rozdrabniacz nadal może się poruszać.
- Z przyczyny związanych z bezpieczeństwem należy wymienić zużyte lub uszkodzone części. Należy używać tylko oryginalnych części zamiennych lub akcesoriów.
- Nigdy nie próbować obejść funkcji blokowania urządzenia zabezpieczającego.

Dodatkowe wskazówki bezpieczeństwa dla maszyn ze zbiornikami wychwytyjącymi:

- Przed założeniem lub usunięciem zbiornika wychwytyjącego należy wyłączyć maszynę.

Zalecenie

- Maszyna powinna być zasilana przy pomocy wyłącznika różnicowo-prądowego (RCD) z prądem wyzwalającym o natężeniu maks. 30 mA.
- Nie używać urządzenia podczas deszczu i przy złej pogodzie. Pracować wyłącznie przy świetle dziennym lub dobrym oświetleniu.
- Upewnić się, że wszystkie osłony i deflektory są na swoim miejscu i w dobrym stanie technicznym.
- Ostrzeżenie! Niebezpieczeństwo obrażeń wskutek ruchomych niebezpiecznych elementów!
- Na stokach należy zawsze mieć pewny krok i chodzić, a nie biegać.
- Nie dotykać ruchomych, niebezpiecznych części, dopóki maszyna nie zostanie odłączona od sieci elektrycznej, a ruchome, niebezpieczne części nie zatrzymają się całkowicie.

- Należy uważać, aby nie podłączać uszkodzonego kabla do zasilacza ani nie dotykać uszkodzonego kabla przed odłączeniem go od zasilacza, ponieważ uszkodzone kable mogą spowodować dotknięcie części aktywnych.
- Należy unikać eksploatacji maszyny w złych warunkach pogodowych, szczególnie w przypadku zagrożenia wyładowaniami atmosferycznymi.

Ostrożnie!

Poniższe zasady pozwalają uniknąć uszkodzeń urządzenia i ewentualnie wynikających z nich szkód na osobach:

- Regularnie czyścić szczeliny wlotów powietrza i przestrzegać przepisów dotyczących konserwacji.
- Nie przeciążać urządzenia. Pracować tylko w podanym zakresie mocy. Do ciężkich prac nie stosować maszyn o małej mocy. Nie używać urządzenia do celów, do których nie jest przeznaczone.
- Urządzenie wyłączać dopiero po całkowitym opróżnieniu leja załadawczego, ponieważ w przeciwnym razie urządzenie może się zatkać, co ewentualnie mogłoby uniemożliwić jego późniejsze uruchomienie.
- Nie podejmować samodzielnych prób naprawy urządzenia, chyba że posiada się wykształcenie w tym zakresie. Wszelkie prace, które nie zostały uwzględnione w niniejszej instrukcji obsługi, wolno wykonywać wyłącznie pracownikom naszego centrum serwisowego.

Bezpieczeństwo elektryczne

Ostrożnie:

Poniższe zasady pozwalają uniknąć wypadków i obrażeń w wyniku porażenia prądem elektrycznym:

- Do przymocowania przedłużacza stosować przewidziany w tym celu uchwyt odciążający.
- Przed rozpoczęciem pracy należy zawsze skontrolować stan maszyny, zasilanie prądem, jak również stan przewodu przedłużacza. W razie uszkodzenia urządzenia nie wolno uruchamiać.
- Przedłużacze należy trzymać z dala od ruchomych, niebezpiecznych części, aby uniknąć uszkodzenia przedłużacza, co może prowadzić do kontaktu z aktywnymi częściami.

- Stosowanie uszkodzonych kabli, złączy i wtyczek lub niezgodnych z przepisami przewodów przyłączeniowych jest niedozwolone. W razie uszkodzenia przewodu zasilania natychmiast wyciągnąć wtyczkę z gniazda. Pod żadnym pozorem nie dotykać przewodu zasilania, dopóki wtyczka sieciowa nie zostanie wyciągnięta.
- Jeżeli przewód przyłączeniowy tego urządzenia ulegnie uszkodzeniu, należy zlecić jego wymianę producentowi, serwisowi klienta lub podobnej wykwalifikowanej osobie, by uniknąć zagrożeń.
- Nie używać urządzenia, jeśli urządzenia nie daje się włączyć/wyłączyć przełącznikiem. Uszkodzone przełączniki należy wymienić w naszym centrum serwisowym.
- Używać wyłącznie przedłużaczy dopuszczonych do stosowania na zewnątrz, odpornych na wodę rozpryskową. Przekrój przewodu musi wynosić co najmniej 2,5 mm². Przed użyciem zawsze całkowicie rozwinąć bęben kablówy. Sprawdzać kabel pod kątem uszkodzeń.
- Nie ciągnąć za przewód w celu wyjęcia wtyczki z gniazda. Chronić kabel przed wysoką temperaturą, olejem i ostrymi krawędziami.
- Naprawę uszkodzeń przedłużacza należy zlecać wykwalifikowanemu elektrykowi.

Ostrzeżenie!

Niniejsze narzędzie elektryczne wytwarza podczas pracy pole elektromagnetyczne. Pole to może w pewnych okolicznościach wpływać negatywnie na aktywne lub pasywne implanty medyczne. W celu zmniejszenia ryzyka poważnych lub śmiertelnych obrażeń, osobom z implantami medycznymi przed użyciem narzędzia elektrycznego zalecamy konsultację z lekarzem i producentem.

Ryzyka szczątkowe

Maszyna została skonstruowana zgodnie z najnowszym stanem techniki i uznanymi zasadami techniki bezpieczeństwa. Jednak podczas pracy mogą się pojawić poszczególne ryzyka szczątkowe.

- Zagrożenie zdrowia spowodowane prądem w przypadku stosowania nieprawidłowych elektrycznych przewodów przyłączeniowych.
- Przed podjęciem prac nastawczych lub konserwacyjnych zwolnić przycisk Start i wyciągnąć wtyczkę sieciową.

- Ponadto, pomimo wszelkich podjętych kroków, mogą się pojawić ukryte ryzyka szczątkowe.
- Ryzyka szczątkowe można zminimalizować przestrzegając rozdziału „Wskazówki bezpieczeństwa” oraz „Użytkowanie zgodne z przeznaczeniem”, jak i całej instrukcji obsługi.
- Unikać przypadkowego uruchomienia maszyny: Podczas wkładania wtyczki do gniazda, włącznik/wyłącznik nie może być wciśnięty.
- Stosować narzędzie zalecane w niniejszej instrukcji obsługi. W ten sposób zapewni się optymalną wydajność maszyny.
- Nie zbliżać rąk do obszaru roboczego, gdy maszyna jest uruchomiona.

Postępowanie w nagłych przypadkach

Zastosować odpowiednie do obrażenia środki pierwszej pomocy, a następnie jak najszybciej wezwać wykwalifikowaną pomoc lekarską.

Zabezpieczyć raną osobę przez innymi obrażeniami i unieruchomić ją. Na wypadek ewentualnych wypadków na stanowisku pracy zawsze powinna znajdować się apteczka pierwszej pomocy wg DIN 13164. Materiał pobrany z apteczki należy niezwłocznie uzupełnić.

Podczas wzywania pomocy należy podać następujące informacje

1. Miejsce wypadku
2. Rodzaj wypadku
3. Liczba rannych
4. Rodzaj obrażenia
5. Zaczekać na pytania

7. Dane techniczne

Wymiary montażowe

dł. x szer. x wys.	630 x 450 x 910 mm
Wał nożowy Ø	87 mm
Liczba noży	8
Pojemność użytkowa pojemnika zbiorczego	56 l
Waga	20,5 kg
maks. średnica gałązki	42 mm
Silnik	220-240 V~ 50Hz
Pobór nominalny P1	2800 W
Prędkość obrotowa wału nożowego	60 min ⁻¹
Tryb pracy*	P40

Stopień ochronyIPX4
Klasa ochronyII

Zmiany techniczne zastrzeżone!

* Praca w trybie ciągłym z przerywanym obciążeniem (4 min. obciążenia - 6 min. biegu jałowego)

Nosić nauszники ochronne.

Hałas może powodować utratę słuchu.

Parametry hałasu

Poziom ciśnienia akustycznego L_{pA} 76,3 dB
Niepewność K_{pA} 2,38 dB
Zmierzone poziomy ciśnienia akustycznego L_{WA} 95,8 dB
Gwarantowany poziom ciśnienia akustycznego L_{WA} 98 dB
Niepewność K_{WA} 2,38 dB

Wskazówka:

Podane wartości akustyczne zostały określone zgodnie ze znormalizowaną metodą pomiaru i można je wykorzystać do porównywania ze sobą różnych elektronarzędzi. Ponadto wartości te można wykorzystać do oszacowania z wyprzedzeniem obciążenia, które hałas będzie powodować względem użytkowników.

8. Przed uruchomieniem

⚠ UWAGA!

Przed uruchomieniem urządzenie koniecznie całkowicie zmontować!

⚠ UWAGA!

Przed pierwszym uruchomieniem urządzenia należy opróżnić zasobnik (8) i wyczyścić go ściereczką.

- Otworzyć opakowanie i wyjąć ostrożnie urządzenie.
- Usunąć materiał opakowaniowy oraz zabezpieczenia opakowania/transportowe (jeśli występują).
- Nie usuwać folii z diody LED stanu (18).
- Sprawdzić, czy zakres dostawy jest kompletny.
- Sprawdzić urządzenie i elementy wyposażenia pod kątem uszkodzeń w trakcie transportu.

- W przypadku reklamacji natychmiast poinformować o tym dostawcę. Późniejsze reklamacje nie będą uznawane.
- W miarę możliwości zachować opakowanie do zakończenia okresu gwarancyjnego.
- Przed zastosowaniem urządzenia zapoznać się z nim na podstawie instrukcji obsługi.
- W przypadku akcesoriów i części zużywalnych i zamiennych stosować wyłącznie oryginalne części. Części zamienne można nabyć u swojego dystrybutora.
- Przy zamówieniach podawać nasze numery artykułów oraz typ i rok produkcji urządzenia.
- Przed podłączeniem do sieci upewnić się, że dane na tabliczce znamionowej są zgodne z parametrami sieci.

⚠ ZAGROŻENIE

Urządzenie i materiały opakowaniowe nie mogą służyć jako zabawka dla dzieci! Dzieciom nie wolno bawić się workami z tworzywa sztucznego, foliami i drobnymi elementami! Istnieje niebezpieczeństwo połknięcia i uduszenia!

9. Montaż

⚠ OSTRZEŻENIE!

Przed przystąpieniem do wykonywania ustawień przy urządzeniu zawsze wyciągać wtyczkę sieciową.

9.1 Montaż podpórek (rys. 3/4)

1. Ustawić rozdrabniarkę walcową tak, aby podpórka (6) mogła rozłożyć się o 180°.
2. Włożyć oś koła (13) w przewidzianą pozycję na podpórkach (6). (Rys. 4)

9.2 Montaż kół (7) (rys. 5/6)

1. Zamontować oba koła (7) jak pokazano na rys. 6 za pomocą nakrętek zabezpieczających (14), tulei kół (15) i podkładek (16). Do dokręcenia kół (7) należy użyć dołączonego narzędzia. WSKAZÓWKI: Jeśli oś obraca się podczas dokręcania, należy użyć klucza imbusowego (b), aby przytrzymać ją w miejscu.
2. Po dokręceniu nakrętki zabezpieczającej (14) zamontować kołpak koła (17) na kole (7).

9.3 Montaż zbiornika wychwytyjącego (rys. 7; 8; 9)

1. Przełącznik bezpieczeństwa (9) na zasobniku (8) ustawić w najniższej pozycji (rys. 7).
2. Zbiornik wychwytyjący (8) wsunąć wzdłuż szyny prowadzącej w podstawę. Zbiornik wychwytyjący (8) można wsunąć tylko w jednym kierunku.
3. W celu zablokowania zbiornika wychwytyjącego (8) przełącznik bezpieczeństwa (9) na zbiorniku (8) należy ponownie przesunąć w górę aż do oporu (rys. 8; 9).

9.4 Montaż rękojeści śruby nastawczej (5b) (rys. 10)

Przy pomocy śruby nastawczej (5) można regulować płytę dociskową (23) znajdującą się wewnątrz urządzenia. Dokładne ustawienie płyty dociskowej (23) zostało objaśnione w punkcie 10.9.

1. Zdjąć wstępnie zamontowaną śrubę mocującą (5a).
2. Rękojeść śruby nastawczej (5b) wetknąć na wolny koniec śruby nastawczej (5).
3. Dokręcić ponownie wstępnie zamontowaną śrubę mocującą (5a).

10. Obsługa

Rozdrabniacz walcowy posiada wydajny silnik elektryczny, zabezpieczenie przeciążeniowe i blokadę ponownego uruchomienia dla dodatkowego bezpieczeństwa. Jako system tnący zastosowano system walcowy, który pracuje bardzo cicho i automatycznie zasysa pocięty materiał roślinny. Solidna obudowa zapewnia stabilność i dobrą mobilność urządzenia.

Funkcje części obsługowych zostały podane w poniższych opisach.

Uwaga!

Rozdrabniacz walcowy będzie można uruchomić dopiero, gdy zbiornik wyłapujący (8) zostanie wsunięty do podstawy, a przełącznik bezpieczeństwa (9) znajdzie się w położeniu górnym.

10.1 Podłączanie przedłużacza (rys. 11)

1. Na końcu przedłużacza wykonać pętlę, a następnie zawiesić ją w uchwyt odciążający (20) kabla zasilającego (10).
2. Podłączyć przedłużacz.

10.1.1 Status diody LED (18) (rys. 2)

Status diody LED (18) wskazuje, czy urządzenie jest podłączone do zasilania elektrycznego. Jeżeli status diody LED świeci (18), urządzenie jest zasilane prądem i może się uruchomić.

Wskazówka: Nie usuwać folii z diody LED stanu (18).

10.2 Włączanie i wyłączenie (rys. 2)

1. Włącznik (2): Wciśnięcie tego przycisku powoduje uruchomienie rozdrabniacza walcowego.
2. Wyłącznik (3): Wciśnięcie tego przycisku powoduje zatrzymanie rozdrabniacza walcowego.

10.3 Przełącznik kierunku obrotów wałka (11) (rys. 2)

- Pozycja przełącznika „I” wciąganie:
 - Wciśnięcie tego przycisku powoduje uruchomienie urządzenia w trybie pracy ciągłej. Materiał jest wciągany.
- Pozycja przełącznika „0” stop:
 - Urządzenie zatrzymuje się.
- Pozycja przełącznika „II” ruch powrotny:
 - Można zmienić kierunek obrotu wału nożowego (ruch powrotny), aby zwolnić zakleszczony, pocięty materiał. Ustawić przełącznik kierunku obrotów wału na „II”. Jeżeli włącznik (2) jest wciśnięty (tryb impulsowy), urządzenie działa do tyłu. Następuje zwolnienie zakleszczonego, pociętego materiału.

10.4 Wyłącznik przeciążeniowy (12)

Silnik jest wyposażony w wyłącznik przeciążeniowy (12). W przypadku przeciążenia rozdrabniacza walcowego wyłącznik przeciążeniowy wyłącza automatycznie, aby chronić rozdrabniacz walcowy przed przegrzaniem.

1. Jeżeli doszło do zwolnienia wyłącznika przeciążeniowego, rozdrabniacz walcowy należy wyłączyć przy pomocy wyłącznika (3) i odczekać, aż dojdzie do ostudzenia rozdrabniacza.
2. Teraz wcisnąć wyłącznik przeciążeniowy (12) i ponownie włączyć rozdrabniacz walcowy.

10.5 Zabezpieczenie przeciążeniowe

W razie przeciążenia silnika, np. w przypadku zablokowania wału przez zbyt grubą gałąź następuje automatyczne wyłączenie urządzenia.

10.6 Wskazówki dotyczące pracy

⚠ UWAGA!

W trakcie rozdrabniania należy zachować odpowiednią odległość od urządzenia, ponieważ długie gałęzie mogą odskoczyć w trakcie ich wciągania. Istnieje niebezpieczeństwo odniesienia obrażeń.

- Upewnić się, że zbiornik wychwytyjący (8) jest prawidłowo wsunięty w podstawę, a przełącznik bezpieczeństwa (9) znajduje się w pozycji górnej.
- Podłączyć rozdrabniacz walcowy do zasilania (patrz 10.1).
- Uruchomić rozdrabniacz walcowy włącznikiem (2) (patrz 10.2).
- Mocno trzymać gałęzie podczas wprowadzania ich do urządzenia do momentu ich automatycznego wciągnięcia.
- Aby uniknąć zatkania, rozdrabniać zwiędłe, składowane od kilku dni odpady ogrodowe na zmianę z gałęziami.
- Przed rozpoczęciem rozdrabniania korzenie należy oczyścić z resztek ziemi oraz z kamieni.
- Nie rozdrabniać miękkiego, wilgotnego materiału jak np. pozostałości jedzenia, należy je skompostować.
- **Przed włożeniem nowego materiału przeznaczonego do rozdrobnienia poczekać, aż rozdrabniacz walcowym całkowicie rozdrobni materiał włożony wcześniej.**
- Nie popychać materiału przeznaczonego do rozdrobnienia dłońmi, w tym celu używać specjalnego przepychacza (c) lub innego materiału przeznaczonego do rozdrobnienia.
- Po wykonanej pracy wyłączyć rozdrabniacz walcowy i odłączyć go od sieci.
- Na koniec, w celu oczyszczenia urządzenia należy wprowadzić kilka suchych gałęzi.
- Urządzenie wyłączyć dopiero, gdy cały pocięty materiał zostanie przeprowadzony przez obszar wału nożowego. W innym wypadku podczas ponownego uruchomienia może dojść do zablokowania wału nożowego.

10.7 Zwalnianie blokad

UWAGA:

W razie zakleszczenia się materiału w pierwszej kolejności wcisnąć wyłącznik (3), aby zatrzymać urządzenie.

1. Wyłącznik kierunku obrotu wału (11) przestawić na pozycję „II”.
2. Uruchomić urządzenie poprzez wciśnięcie włącznika (2).
3. Urządzenie działa w trybie impulsowym. Gdy przełącznik kierunku obrotów wału będzie przytrzymany na pozycji „II”, wał nożowy zacznie się obracać do tyłu.
4. Następuje zwolnienie zakleszczonego, pociętego materiału.
5. Ponownie zmienić kierunek obrotu, aby kontynuować rozdrabnianie (patrz 10.3).

10.8 Opróżnianie zasobnika

Opróżnić zbiornik wychwytyjący. Należy pamiętać, że zbiornik wychwytyjący pod kanałem wyrzutowym napełnia się nierównomiernie!

1. Wyłączyć urządzenie i usunąć wtyczkę z gniazdka.
2. Przełącznik bezpieczeństwa (9) na zbiorniku wychwytyjącym (8) ustawić w najniższej pozycji.
3. Wyciągnąć zasobnik (8) i go opróżnić.
4. Upewnić się, że obszar przełącznika bezpieczeństwa (9) jest wolny od odłamków przed ponownym wsunięciem zbiornika wychwytyjącego (8).
5. Włożyć zbiornik wychwytyjący (8) z powrotem na miejsce i przesunąć przełącznik bezpieczeństwa (9) z powrotem do góry.

10.9 Regulacja płyty dociskowej

Płyta dociskowa jest ustawiona fabrycznie. W trakcie uruchamiania nowej maszyny może być jednak konieczne, aby na początku płytę dociskową wyregulować w krótkich odstępach czasu.

Odpowiednim momentem dla regulacji płyty dociskowej można rozpoznać, gdy pocięty materiał roślinny jest tylko delikatnie miażdżony i szczepia się ze sobą w formie łańcucha.

1. Opróżnić pojemnik na odpady (8) i uruchomić rozdrabniacz walcowy.
2. Powoli obrócić śrubę regulacyjną (5) w kierunku zgodnym z ruchem wskazówek zegara, aż słyszalny będzie odgłos tarcia. Przy obrocie śruby regulacyjnej do połowy (5) zgodnie z ruchem wskazówek zegara wał nożowy zostaje przesunięty o ok. 0,50 mm bliżej do płyty dociskowej.

3. Płyta dociskowa jest ustawiona, gdy nie słychać już żadnych odgłosów tarcia.

4. Wskazówka: Poprzez ustawienie płyty dociskowej mogą powstawać wióry metalowe. Pocięty materiał roślinny z wiórami metalowymi jest odpadem niebezpiecznym i NIE może być kompostowany. Aby uniknąć tych niebezpiecznych odpadów, należy opróżnić i wyczyścić pojemnik na odpady (8) natychmiast po ustawieniu płyty dociskowej.

5. Sprawdźcie ustawienie płytki dociskowej poprzez próbne ścięcie kilku gałęzi. Pocięty materiał roślinny, który może zawierać wióry metalowe, należy zutylizować w odpowiedni sposób.

Wskazówka:

Jeśli nóż rozdrabniacza zetknie się z płytą dociskową, zostanie ona nacięta i z otworu wyrzutowego mogą wypaść drobne opiłki metalu. Nie jest to błąd, jednak ponowne regulowanie wolno przeprowadzać tylko wtedy, kiedy to konieczne, gdyż w przeciwnym razie płyta dociskowa może się przedwcześnie zetrzeć.

11. Przyłącze elektryczne

Zainstalowany silnik elektryczny jest gotowy do eksploatacji. Przyłącze odpowiada właściwym przepisom VDE (Związek Elektryków Niemieckich) oraz normom DIN. Przyłącze sieciowe udostępniane przez klienta oraz przedłużacz muszą być zgodne z powyższymi przepisami.

11.1 Uszkodzony elektryczny przewód przyłączeniowy

Na przewodach elektrycznych powstają często uszkodzenia izolacji.

Przyczyną może być:

- Ściskanie, w przypadku gdy przewody są prowadzone przez okna lub szczeliny w drzwiach.
- Zagięcia, w przypadku nieprawidłowego zamocowania lub prowadzenia przewodów.
- Przecięcia, w przypadku najeżdżania na przewody.
- Uszkodzenia izolacji, w przypadku wrywania z gniazdka naściennego.
- Pęknięcia, spowodowane starzeniem się izolacji.

Uszkodzonych przewodów elektrycznych nie wolno używać - ze względu na uszkodzenie izolacji zagrażają życiu.

Przewody elektryczne należy regularnie kontrolować pod kątem uszkodzeń. Pamiętaj, by podczas sprawdzania przewodu nie był on podłączony do sieci elektrycznej.

Przewody elektryczne muszą odpowiadać właściwym przepisom VDE (Związek Elektryków Niemieckich) oraz normom DIN. Stosować wyłącznie przewody przyłączeniowe z oznaczeniem H07RN-F.

Przestrzegać informacji znajdujące się na oznaczeniu typu umieszczonym na przewodzie.

Rodzaj przyłącza Y

Jeżeli przewód przyłączeniowy do sieci tego urządzenia ulegnie uszkodzeniu, należy zlecić jego wymianę producentowi, jego serwisowi lub innej wykwalifikowanej osobie, aby uniknąć zagrożenia.

11.2 Silnik prądu przemiennego

- Napięcie sieciowe musi wynosić 220-240 V~.
- Przedłużacz o zbyt małym przekroju żył powoduje znaczne obniżenie wydajności urządzenia ogrodniczego. Kable o długości do 25 m muszą mieć przekrój co najmniej 3 x 1,5 mm², a kable o długości powyżej 25 m muszą mieć przekrój żyły co najmniej 2,5 mm².

Podłączanie oraz naprawy wyposażenia elektrycznego mogą być przeprowadzane przez wykwalifikowanego elektryka.

- Produkt spełnia wymagania dyrektywy EN 61000-3-11 i podlega szczególnym warunkom przyłączenia. Oznacza to, że zabronione jest jego podłączanie do dowolnie wybieranych punktów przyłączeniowych.
- W przypadku niekorzystnych warunków sieciowych produkt może powodować przejściowe wahania napięcia.
- Produkt jest przeznaczony wyłącznie do zastosowania w punktach przyłączeniowych, których obciążalność sieci prądem ciągłym wynosi co najmniej 100 A na fazę.
- Użytkownik musi zapewnić, jeżeli to konieczne, w porozumieniu z zakładem energetycznym, by punkt przyłączeniowy w którym ma być eksploatowane narzędzie, spełniał powyższe wymaganie.

W przypadku jednofazowego silnika prądu przemiennego zalecamy, dla maszyn o wysokim prądzie rozruchowym (od 3000 watów), zabezpieczenie C 16A lub K 16A!

12. Czyszczenie i konserwacja

Uwaga!

Przed wszelkimi pracami konserwacyjnymi i czyszczącymi odłączyć wtyczkę od zasilania.

Przeprowadzanie prac, których nie opisano w niniejszej instrukcji, zlecać upoważnionym przez nas punktom obsługi klienta. Należy stosować wyłącznie oryginalne części.

Przy obchodzeniu się z wałkiem z nożami nosić rękawice ochronne.

Przed rozpoczęciem wszelkich czynności związanych z konserwacją i czyszczeniem wyłączyć urządzenie, wyciągnąć wtyczkę sieciową i poczekać, aż wałek z nożami zatrzyma się.

12.1 Wymiana wału nożowego i płyty dociskowej (rys. 12 + 13)

OSTRZEŻENIE! Niebezpieczeństwo skaleczenia!

Przed przystąpieniem do pracy z nożem należy zawsze zakładać rękawice robocze.

1. Wyłączyć urządzenie i usunąć wtyczkę z gniazdka.
2. Obrócić śrubę nastawczą (5) o ok. 2 obroty w kierunku przeciwnym do ruchu wskazówek zegara.
3. Poluzować cztery śruby (21a) za pomocą dołączonego klucza imbusowego i zdjąć pokrywę przekładni (21) z urządzenia.
4. Ostrożnie ściągnąć wał nożowy (22) z wału silnika.
5. Wyjąć płytę dociskową (23).
6. Usunąć zanieczyszczenia z wału silnika i lekko go nasmarować.
7. Umieścić nowy wał nożowy (22) w tej samej pozycji na wale. Upewnić się, że wał nożowy (22) jest prawidłowo ustawiony (zwrócić uwagę na krzywiznę zębów ostrza).
8. Ponownie włożyć płytę dociskową (23).
9. Nałożyć pokrywę przekładni (21) i dokręcić śruby (21a).

10. Wyregulować płytę dociskową zgodnie z opisem w punkcie 10.9.

Ogólne czynności związane z konserwacją i czyszczeniem

Nie spryskiwać cichego rozdrabniacza walcowego wodą. Niebezpieczeństwo porażenia prądem elektrycznym!

- Urządzenie, koła i otwory wentylacyjne zawsze utrzymywać w czystości. Do czyszczenia używać szczotki lub szmatki, ale nie używać środków czyszczących ani rozpuszczalników.
- Przed każdym użyciem sprawdzać urządzenie, w szczególności urządzenia zabezpieczające, pod kątem uszkodzeń, takich jak obluźowane, zużyte lub uszkodzone części. Sprawdzać, czy wszystkie nakrętki, trzpienie i śruby są dobrze osadzone.
- Sprawdzać osłony i urządzenia zabezpieczające pod kątem uszkodzeń i prawidłowego zamocowania. W razie potrzeby wymienić je.
- Przechowywać urządzenie w suchym miejscu i poza zasięgiem dzieci. Nie owijać urządzenia w worki nylonowe, gdyż może tworzyć się w nich wilgoć.

Przyłącza i naprawy

Podłączanie oraz naprawy wyposażenia elektrycznego mogą być przeprowadzane przez wykwalifikowanego elektryka.

W przypadku pytań proszę o podanie następujących danych:

- Rodzaj prądu silnika
- Dane z tabliczki identyfikacyjnej maszyny
- Dane z tabliczki identyfikacyjnej silnika

Informacje serwisowe

Należy pamiętać, że w przypadku tego produktu poniższe części podlegają naturalnemu zużyciu lub zużyciu uwarunkowanemu użytkowaniem, bądź są potrzebne jako materiały zużywalne.

Części zużywalne*: Szczotki węglowe, wał nożowy, płyta dociskowa

* opcjonalnie w zakresie dostawy!

W przypadku akcesoriów i części zużywalnych i zamiennych stosować wyłącznie oryginalne części.

Szczotki węglowe: 3904409008

Wał nożowy: 3904409009

Płyta dociskowa: 3904409010

13. Przechowywanie

Urządzenie i jego wyposażenie przechowywać w miejscu zaciemnionym, suchym i zabezpieczonym przed mrozem oraz niedostępnym dla dzieci. Optymalna temperatura przechowywania wynosi od 5 do 30°C.

Narzędzie przechowywać w oryginalnym opakowaniu. Przykryć narzędzie, by chronić je przed pyłem lub wilgocią. Zachować instrukcję obsługi narzędzia.

14. Utylizacja i ponowne wykorzystanie

Informacji o możliwościach utylizacji starych urządzeń można zasięgnąć w urzędzie miasta lub gminy.

Wskazówki dotyczące opakowania



Materiały opakowaniowe nadają się do recyklingu. Opakowania należy utylizować w sposób przyjazny dla środowiska.

Wskazówki dotyczące ustawy o urządzeniach elektrycznych i elektronicznych (ElektroG)



Zużyte urządzenia elektryczne i elektroniczne nie wchodzą w skład odpadów domowych, lecz muszą być zbierane i usuwane oddzielnie!

- Zużyty sprzęt może mieć szkodliwy wpływ na środowisko i zdrowie ludzi z uwagi na potencjalną zawartość niebezpiecznych substancji, mieszanin oraz części składowych. Gospodarstwo domowe spełnia ważną rolę w przyczynianiu się do ponownego użycia i odzysku surowców wtórnych, w tym recyklingu zużytego sprzętu. Na tym etapie kształtuje się postawy, które wpływają na zachowanie wspólnego dobra jakim jest czyste środowisko naturalne.

- Stare baterie lub akumulatory, które nie są na stałe zainstalowane w starym urządzeniu, należy usunąć przed oddaniem go do serwisu nie powodując zniszczenia! Ich utylizacja jest regulowana ustawą o bateriach.
- Właściciele lub użytkownicy urządzeń elektrycznych i elektronicznych są prawnie zobowiązani do ich zwrotu po zakończeniu użytkowania.
- Użytkownik końcowy jest odpowiedzialny za usunięcie swoich danych osobowych ze starego urządzenia przeznaczonego do utylizacji!
- Symbol przekreślonego kosza na śmieci oznacza, że zużytego urządzenia elektrycznego i elektronicznego nie wolno wyrzucać razem z odpadami domowymi.
- Zużyte urządzenia elektryczne i elektroniczne można bezpłatnie oddawać w następujących miejscach:
 - Publiczne punkty utylizacji lub zbiórki (np. podwórza budynków komunalnych)
 - LIDL oferuje możliwość zwrotu bezpośrednio w filiach i marketach. Klient nie ponosi kosztów za utylizację i zwrot.
 - Do trzech sztuk urządzeń elektrycznych i elektronicznych każdego typu, o długości krawędzi nie większej niż 25 centymetrów, można bezpłatnie zwrócić do producenta bez konieczności wcześniejszego zakupu nowego urządzenia od producenta lub można je oddać do innego autoryzowanego punktu zbiórki w swojej okolicy.
 - W celu uzyskania informacji na temat dodatkowych warunków przyjmowania zwrotów przez producentów i dystrybutorów należy skontaktować się z odpowiednim działem obsługi klienta.
- W przypadku dostarczenia przez producenta nowego urządzenia elektrycznego do prywatnego gospodarstwa domowego, może ono zorganizować bezpłatną zbiórkę zużytych urządzeń elektrycznych i elektronicznych na wniosek użytkownika końcowego. W tym celu należy skontaktować się z działem obsługi klienta producenta.
- Niniejsze oświadczenia dotyczą wyłącznie urządzeń zainstalowanych i sprzedawanych w krajach Unii Europejskiej i podlegają Dyrektywie Europejskiej 2012/19/UE. W krajach spoza Unii Europejskiej mogą obowiązywać inne przepisy dotyczące utylizacji zużytych urządzeń elektrycznych i elektronicznych.

15. Pomoc dotycząca usterek

Usterka	Możliwa przyczyna	Środek zaradczy
Silnik nie włącza się	Zbiornik wychwytyjący w nieprawidłowej pozycji	Zbiornik wychwytyjący wsunąć prawidłowo i sprawdzić przełącznik bezpieczeństwa
	Silnik jest przeciążony	Ponownie włączyć rozdrabniacz walcowy
	Brak napięcia sieciowego	Zlecić kontrolę gniazda, kabla, przewodu, wtyczki wykwalifikowanemu elektrykowi (patrz Podłączenie elektryczne)
Odpady ogrodowe nie są wciągane	Wałek z nożami pracuje przeciwnie do ruchu wskazówek zegara	Przełączanie kierunku obrotu
	Materiał przeznaczony do rozdrabniania jest zbyt miękki	Pocięty materiał popchnąć specjalnym przepychaczem rozdrabniacza walcowego
	Wałek z nożami jest zablokowany	Zwalnianie blokady
Pocięty materiał rozdrobnienia szepia się ze sobą w formie łańcucha	Płyta dociskowa jest ustawiona nieprawidłowo	Regulacja płyty dociskowej

16. Gwarancja

Drodzy Klienci,

Wszystkie nasze produkty przechodzą przez rygorystyczną kontrolę jakości, aby zapewnić, że dotrą do Państwa w idealnym stanie. W mało prawdopodobnej sytuacji wystąpienia usterki w Państwa urządzeniu, proszę skontaktować się z naszym działem serwisu pod adresem podanym w niniejszej karcie gwarancyjnej. Oczywiście, jeśli wolelibyście Państwo do nas zadzwonić, jesteśmy również gotowi zaoferować pomoc pod numerem telefonu serwisu wydrukowanym poniżej. Proszę zwrócić uwagę na następujące warunki gwarancyjne, jakich należy przestrzegać w celu zgłaszania roszczeń gwarancyjnych:

- Te warunki gwarancji dotyczą dodatkowych uprawnień gwarancyjnych i w żadnym stopniu nie ograniczają Państwa praw ustawowych. Niniejsza gwarancja jest oferowana bezpłatnie.
- Nasza gwarancja obejmuje jedynie problemy wynikające z wad materiałowych lub wad wykonania i ogranicza się do usunięcia tych wad lub wymiany urządzenia. Proszę zwrócić uwagę, że nasze urządzenia nie są przeznaczone do użytkowania w zastosowaniach komercyjnych, handlowych lub przemysłowych. W związku z powyższym, gwarancja traci ważność, jeśli urządzenie zostanie wykorzystane w zastosowaniach komercyjnych, handlowych lub przemysłowych lub w innych równoważnych zastosowaniach. Gwarancja nie obejmuje również następujących kwestii: odszkodowanie za uszkodzenia w transporcie, uszkodzenia spowodowane nieprzebraniem instrukcji instalacji/montażu lub uszkodzenia spowodowane niefachową instalacją, nieprzebraniem instrukcji obsługi (np. podłączenie do błędnego napięcia lub natężenia sieciowego), błędnym lub nieodpowiednim użytkowaniem (np. przeciążenie urządzenia lub użycie niezatwierdzonych narzędzi lub akcesoriów), nieprzebraniem przepisów konserwacji lub bezpieczeństwa, przedostaniem się ciał obcych do urządzenia (np. piasek, kamienie lub pył), rezultaty użycia siły lub zewnętrznych czynników (np. uszkodzenie spowodowane upuszczeniem urządzenia) i normalne zużycie wynikające z poprawnego użytkowania urządzenia.

Każda próba ingerencji w urządzenie lub jego modyfikacji skutkuje unieważnieniem gwarancji.

- Gwarancja obowiązuje przez 3 lata od dnia zakupu urządzenia. Roszczenia gwarancyjne należy składać przed upływem okresu gwarancji w okresie dwóch tygodni od zauważenia wady. Roszczenia gwarancyjne składane po upływie okresu gwarancji nie będą przyjmowane. Wraz z wymianą urządzenia lub jego części składowych rozpoczyna się ponownie okres gwarancyjny zgodnie z art. 581§1 Kodeksu Cywilnego. Dotyczy to również korzystania z serwisu na miejscu.
- W celu zgłoszenia roszczenia gwarancyjnego należy skorzystać z podanego poniżej adresu serwisu. Jeżeli reklamacja zostanie złożona w okresie objętym gwarancją, udostępnimy Państwu formularz zwrotu, który umożliwi bezpłatne odesłanie uszkodzonego urządzenia. Bardzo pomoże nam jak najbardziej szczegółowe opisanie przez Państwa charakteru problemu. Jeśli wada jest objęta gwarancją, urządzenie zostanie albo niezwłocznie naprawione i przekazane Państwu albo prześlemy Państwu nowe urządzenie.

Oczywiście z przyjemnością oferujemy także usługę odpłatnej naprawy wad, które nie są objęte zakresem niniejszej gwarancji, a także usługi pogwarancyjnej naprawy urządzeń. Aby skorzystać z takich usług, proszę przesłać urządzenie na adres naszego serwisu.

16.1 Rozpatrywanie roszczenia gwarancyjnego

Aby zapewnić szybkie rozpatrzenie zapytania, należy postępować zgodnie z poniższymi instrukcjami:

- W przypadku wszystkich zapytań należy przygotować paragon i numer artykułu (np. IAN 466536_2404) jako dowód zakupu.
- Numer artykułu można znaleźć na tabliczce znamionowej produktu, na grawerze na produkcie, na stronie tytułowej instrukcji obsługi (w lewym dolnym rogu) lub na naklejce z tyłu lub na spodzie produktu.
- Jeśli wystąpią usterki w działaniu lub inne wady, należy najpierw skontaktować się telefonicznie lub za pośrednictwem poczty elektronicznej z wymienionym poniżej działem serwisu.
- Następnie można bezpłatnie wysłać produkt zarejestrowany jako wadliwy na podany adres serwisowy, załączając dowód zakupu (paragon) i podając, na czym polega wada i kiedy wystąpiła.
- Te i wiele innych instrukcji można przeglądać i pobierać na stronie parkside-diy.com. Ten kod QR przeniesie Cię bezpośrednio na stronę parkside-diy.com. Należy wybrać kraj i użyć maski wyszukiwania, aby wyszukać instrukcję obsługi. Wprowadzenie numeru artykułu (IAN) 466536_2404 spowoduje przejście do instrukcji obsługi danego artykułu.

Kontakt z serwisem (PL):











Nazwa: Arconet Sp. Z o.o
ul.Grobelnego 4
PL - 05-300 Minsk Mazowiecki
Telefon: 00800 4003 4003
E-mail: service.PL@scheppach.com
Siedziba: Polska

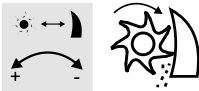

1.	Forklaring til symbolerne på maskinen.....	176
2.	Indledning.....	178
3.	Produktbeskrivelse.....	178
4.	Leveringsomfang.....	179
5.	Tilsigtet brug.....	179
6.	Sikkerhedsforskrifter	179
7.	Tekniske data	183
8.	Før ibrugtagning	183
9.	Montering	184
10.	Betjening	184
11.	El-tilslutning.....	186
12.	Rengøring og vedligeholdelse.....	187
13.	Opbevaring.....	187
14.	Bortskaffelse og genbrug.....	187
15.	Afhjælpning af fejl.....	188
16.	Garantibevis	189
17.	Ekspllosionstegning	191
18.	Overensstemmelseserklæring	192

1. Forklaring til symbolerne på maskinen

	Overhold alle sikkerhedsforskrifter, før maskinen tages i brug.
	Læs hele teksten i brugsanvisningen igennem før ibrugtagning.
	Brug beskyttelsesbriller og høreværn.
	Brug arbejdshandsker.
	Må ikke benyttes som trin.
	Hold andre personer på afstand.
	Beskyt maskinen mod regn, og brug den i det hele taget ikke i regnvejrl
	Fare! Sluk maskinen, og træk stikket ud af stikkontakten, før du foretager indstillinger, rengør maskinen, eller hvis kablet er sammenfiltret eller beskadiget.
	Fare! Roterende knive. Hold hænder og fødder uden for åbningerne, mens maskinen kører.
	Garanteret lydeffektniveau.
	Fastlåsning åbnet.

	Fastlåsning lukket.
	Produktet opfylder gældende EU-direktiver.
	Beskyttelsesklasse – dobbeltisolering
	Produktet er udelukkende beregnet til brug ved tilslutningspunkter, der har en konstant, strømbelastning af elnettet på mindst 100 A pr. fase.
	Indstilling af trykplade
	Valseomløbsretning - indtræk - stop - returløb
	Vægt
	Grendiameter
	Valseomdrejningstal
	Man skal vente, til alle maskindele er helt standset, inden man rører ved dem.
 Pas på!	I denne betjeningsvejledning er de steder, der vedrører din sikkerhed, forsynet med dette symbol.

2. Indledning

PRODUCENT:

Scheppach GmbH
Günzburger Straße 69
D-89335 Ichenhausen

KÆRE KUNDE

Vi ønsker dig rigtig god fornøjelse og held og lykke med arbejdet med dit nye apparat.

BEMÆRK:

Iht. den gældende lov om produktansvar hæfter producenten af denne maskine ikke for skader, der opstår på eller i forbindelse med denne maskine i forbindelse med:

- forkert behandling
- manglende overholdelse af betjeningsvejledningen
- reparationer gennemført af tredjemand og/eller af ikke autoriserede fagfolk
- indbygning og udskiftning af ikke originale reservedele
- brug i strid med formålet
- Svigt af det elektriske anlæg som følge af tilside-sættelse af de elektriske forskrifter og VDE-bestemmelserne 0100, DIN 57113 / VDE0113.

Vær opmærksom på følgende:

Læs hele brugsanvisningens tekst igennem før montering og før ibrugtagning.

Formålet med denne brugsanvisning er at gøre det lettere for dig at lære apparatet at kende og benytte det som tilsigtet.

Brugsanvisningen indeholder vigtige oplysninger om, hvordan man bruger apparatet sikkert, professionelt og økonomisk, og hvordan man undgår farer, sparer reparationsomkostninger, reducerer driftsstop og øger apparatets driftssikkerhed og levetid. Udover sikkerhedsbestemmelserne i denne brugsanvisning skal de forskrifter vedr. brug af apparatet, der måtte gælde i det enkelte land (brugslandet), overholdes til punkt og prikke.

Opbevar brugsanvisningen i nærheden apparatet; pak den ind i en plastikpose, så den er beskyttet mod snavs og fugt. Den skal læses og overholdes nøje af alle betjeningspersoner, før arbejdet startes.

Arbejde på apparatet på kun udføres af personer, der er instrueret i brug af apparatet, og som er informeret om de dermed forbundne farer. Den lovmæssige mindstealder skal overholdes.

Ud over sikkerhedsanvisningerne i denne brugsanvisning og de særlige forskrifter, der gælder i brugslandet, skal de almindeligt anerkendte, tekniske regler, der gælder i forbindelse med brug af træbearbejdningsmaskiner, overholdes.

Vi fraskriver os ethvert ansvar for uheld eller skader, der måtte opstå som følge af manglende overholdelse af denne vejledning og sikkerhedsinstrukserne.

3. Produktbeskrivelse

1. Påfyldningstragt
 2. Tænd-kontakt
 3. Sluk-kontakt
 4. Maskinens overdel
 5. Justeringsskrue
 - 5a. Fastgørelsesskrue (formonteret)
 - 5b. Håndtag til justeringsskruen
 6. Støttefod
 7. Hjul
 8. Opsamlingsbeholder
 9. Sikkerhedsafbryder
 10. Netledning
 11. Kontakt til valseomløbsretningen
 12. Overbelastningskontakt
 13. Hjulaksel
 14. Låsemøtrik
 15. Hjulbøsning
 16. Underlagsskive
 17. Hjulcappe
 18. Status-LED
 19. Holder til prop
 20. Trækafastning
 21. Gear-afdækning
 - 21a. Skruer
 22. Knivvalse
 23. Trykplade
- a.) Skruenøgle
 - b.) Unbrakonøgle
 - c.) Prop

4. Leveringsomfang

- Maskinens overdel
- Prop
- Hjulaksel
- Opsamlingsbeholder med sikkerhedsafbryder
- Hjul (2x)
- Hjulcappe (2x)
- Låsemøtrik (2x)
- Hjulbøsning (2x)
- Underlagsskive (4x)
- Skruenøgle
- Unbrakonøgle (5 mm)
- Håndtag til justeringsskruen
- Brugsanvisning

5. Tilsigtet brug

Apparatet er beregnet til findeling af fiber- eller træagtigt haveaffald som f.eks. hæk- og træaffald, grene, bark eller grankogler.

Tilsigtet anvendelse inkluderer flisning af:

- Grene af enhver slags op til en maksimal diameter på 42 mm (afhængig af træart og friskhed)
- visnet, fugtigt haveaffald, der allerede har været opbevaret i flere dage, skiftevis med grene.

Enhver anden brug, der ikke udtrykkeligt er tilladt ifølge den brugsanvisning, kan beskadige apparatet og udgøre en alvorlig risiko for brugeren.

Valseflisuggeren må ikke fyldes med sten, glas, metal, knogler, plast, affald eller køkkenaffald.

Apparatet er ikke egnet til findeling af husholdnings-, bed- og blomsteraffald.

Maskinen må kun bruges til det tilsigtede formål. Enhver anden form for brug falder uden for den korrekte anvendelse. Brugeren, ikke producenten, bærer ansvaret for materielle skader eller personskader af enhver art, der måtte opstå som følge heraf.

Tilsigtet anvendelse omfatter også overholdelse af sikkerhedsforskrifterne og monteringsvejledningen samt driftsanvisningerne i brugsanvisningen.

Personer, der betjener og vedligeholder maskinen, skal være fortrolige med denne og være informeret om mulige farer.

Hvis der foretages ændringer på maskinen, bortfalder producentens ansvar for deraf følgende skader. Maskinen må kun bruges med originale dele og originalt tilbehør fra producenten.

Producentens forskrifter vedrørende sikkerhed, arbejdsmåde og vedligeholdelse samt målene, som er angivet i de tekniske data, skal overholdes.

Vær opmærksom på, at vores apparater ikke er konstrueret til erhvervsmæssig, håndværksmæssig eller industriel brug. Vi fraskriver os ansvaret, hvis apparatet bruges i erhvervs-, håndværks- eller industrivirksomheder samt til lignende arbejde.

6. Sikkerhedsforskrifter

VIGTIGT:

**LÆS OPMÆRKSOMT INDEN BRUG.
SKAL OPBEVARES TIL FREMTIDIG BRUG.**

Denne maskine kan ved ikke-korrekt brug forårsage alvorlig tilskadecomst. Gennemlæs brugsanvisningen omhyggeligt og gør dig fortrolig med alle betjeningslementer, før du går i gang med arbejdet. Hvis man er i tvivl, skal man spørge en fagmand til råds. Bevar brugsanvisningen sikkert, og giv den videre til enhver efterfølgende bruger, så informationerne altid er til disposition.

Denne maskine er ikke beregnet til at blive brugt af børn, personer med begrænsede fysiske, sensoriske eller psykiske evner eller manglende erfaring og viden eller af personer, der ikke er fortrolige med anvisningerne.

Børn må ikke lege med produktet. Rengøring og brugervedligeholdelse må ikke udføres af børn.

Maskinen må ikke bruges på steder højere end 2000 m.

Kursus/oplæring:

- Læs instruktionerne opmærksomt igennem. Gør dig fortrolig med indstillingsdelene og korrekt brug af maskinen.

- Tillad aldrig personer, som ikke er fortrolige med disse anvisninger, eller børn at bruge maskinen. Brugerens minimumsalder kan være begrænset af lokalt gældende bestemmelser.
- Vær opmærksom på, at brugeren selv er ansvarlig for ulykker eller risici over for andre personer eller disses ejendom.
- Hold øje med børn for at sikre, at de ikke leger med maskinen.
- Tillad aldrig børn eller andre personer, der ikke kender brugsanvisningen, at bruge maskinen. Lokale bestemmelser kan fastlægge en minimumsalder for brugeren.
- Undgå unormal kropsholdning.
- Sluk for apparatet, og træk netstikket ud af stikkontakten. Man skal vente, til alle maskindele er helt standset, inden man rører ved dem.
- Brug ikke maskinen, hvis du er træt eller ukoncentreret eller efter indtagelse af alkohol eller piller. Sørg for at holde arbejds pauser.

Vær opmærksom på støjbeskyttelse og lokale forskrifter.

Pas på!

Når der benyttes elværktøjer, skal følgende principielle sikkerhedsforanstaltninger overholdes for at beskytte mod elektrisk stød, personskader og brandfare:

Forberedelse:

- Når maskinen benyttes, skal der altid bæres høreværn og beskyttelsesbriller, så længe maskinen er i drift.
- Når maskinen benyttes, skal der altid bæres solidt fodtøj og lange bukser. Undlad at benytte maskinen barfodet eller iført lette sandaler. Undgå at bære løstsiddende beklædningsgenstande eller tøj med frithængende snore eller slips.
- Apparatet må kun benyttes udendørs (dvs. ikke på en væg eller andre stive genstande) og på en fast, plan overflade.
- Maskinen må ikke benyttes på et område belagt med grus, hvor det udkastede materiale kan forårsage personskader.

- Før start af maskinen skal det altid kontrolleres, at skæreenheden, skæreenhedens skruer og andre fastgørelser er korrekt sikret, og at beskyttelsesanordningerne og skjoldene er på plads. Udskift slidte og beskadigede enkeltdele i hele sæt for at undgå ubalance. Slidte eller beskadigede mærkater skal udskiftes.
- Inden brug skal man altid undersøge tilslutnings- og forlængerledninger for tegn på beskadigelse og ælde. Beskadiges ledningen under brugen, skal den straks kobles fra lysnettet. RØR IKKE VED LEDNINGEN, FØR DEN ER KOBLET FRA LYSNETTET. Maskinen må ikke benyttes, hvis ledningen er beskadiget eller udslidt.
- Brug aldrig maskinen, mens andre personer, især børn eller husdyr, er i nærheden.
- Brug kun reserve- og tilbehørsdele, som leveres eller er anbefalet af producenten. Brug af dele fra fremmede medfører øjeblikkeligt tab af garantikrav.
- Lad ikke maskinen køre uden opsyn, og sørg for at opbevare den utilgængeligt for børn.
- Maskinen må kun sluttes til et korrekt jordet strømnet. Stikkontakt og forlængerkabel skal have en funktionel beskyttelsesleder.
- Ved brug udendørs skal maskinen tilsluttes til en stikkontakt med fejlstrømsafbryder (HFI-relæ) med en nominel fejlstrøm på ikke mere end 30 mA.
- Når maskinen er i brug, skal man altid stille sig uden for udkastningszonen.

Drift:

- Sørg for, at påfyldningstragten er tom, inden maskinen startes.
- Hold hoved, hår og krop på god afstand af påfyldningstragten.
- Hænder, andre kropsdele og beklædning må ikke komme ind i påfyldningskammeret, udkastningskanalen eller i nærheden af andre bevægelige dele.
- Sørg for at stå med godt fodfæste og i god ligevægt. Undgå unormale kropsholdninger. Så aldrig på et højere niveau end maskinens grundflade ved tilførsel af materiale.
- Når maskinen benyttes, må man ikke opholde sig i udkastningsområdet.
- Når du indkaster materiale, skal du sørge for, at dette aldrig indeholder hårde genstande såsom metal, sten, glas, flasker, dåser eller andre fremmedlegemer.

- Hvis der kommer fremmedlegemer ind i skæreværktøjet, eller hvis maskinen afgiver usædvanlige lyde eller vibrerer unormalt, skal du straks stoppe motoren og lade maskinen løbe ud. Adskil maskinen fra elnettet, og gør som følger, før du starter maskinen igen og bruger den:
 - kontrollér maskinen for skader;
 - kontrollér, at delene sidder ordentligt fast; spænd dem evt. efter.
 - Få sådanne dele udskiftet eller repareret, og se til, at delene har ækvivalent beskaffenhed.
- Sørg for, at der ikke ophober sig forarbejdet materiale i udkastningsområdet; dette kan forhindre korrekt udkastning og bevirke, at materialet 'slår tilbage' igennem påfyldningstragten.
- Ved tilstopning i maskinens ind- eller udkastning skal man slukke motoren og trække netstikket ud af stikkontakten, inden man fjerner materialerester fra påfyldningstragten eller udkastningskanalen. Sørg for, at motoren er fri for affald og anden ophobning for at beskytte den mod skader eller evt. brand. Husk på, at skæreværktøjet også starter samtidigt med igangsætningen af startmekanismen på motordrevne maskiner.
- Undlad at række hånden ind i påfyldningstragten, mens maskinen kører. Når maskinen slukkes, vil den blive ved med at køre i et kort stykke tid.
- Advarsel! Brug aldrig maskinen med defekte beskyttelsesanordninger eller -skjolde, uden sikkerhedsanordninger eller med beskadigede eller slidte kabler.
- Hold motoren ren for snavs og andre ophobninger for at forhindre beskadigelse eller evt. brand.
- Undlad at transportere eller vippe maskinen, mens motoren kører.
- Stop maskinen, og tag stikket ud af stikkontakten. Kontroller, at alle bevægelige dele er stoppet helt:
 - når du ikke længere bruger maskinen, transporterer den eller efterlader den uden opsyn;
 - inden du fjerner blokeringer fra en fastsiddende kniv.
 - Før fjernelse af en blokering eller rengøring af blokerede kanaler;
 - når du kontrollerer, rengør eller fjerner blokeringer fra maskinen;
 - når du foretager rengørings- eller vedligeholdelsesarbejde eller skifter tilbehør;
 - hvis el- eller forlængerkablet er beskadiget eller sammenfiltret;

- hvis du vil flytte eller løfte maskinen;
- hvis der kommer fremmedlegemer ind i maskinen, i tilfælde af usædvanlige lyde eller vibrationer (kontrollér maskinen for skader inden genstart).

Vedligeholdelse og opbevaring:

- Hvis maskinen standses med henblik på vedligeholdelse, inspektion, opbevaring eller udskiftning af tilbehør, skal man slukke for strømkilden, koble maskinen fra lysnettet og sikre, at alle bevægelige dele er standset. Lad maskinen køle af inden inspektion, indstilling mv. Vedligehold maskinen med omhu, og hold den ren.
- Opbevar maskinen på tørt sted og utilgængeligt for børn.
- Lad altid maskinen køle af, inden den stilles til opbevaring.
- Ved vedligeholdelse af fliHughgerenheden skal man være opmærksom på, at selvom motoren er slukket på grund af beskyttelsesanordningens låsefunktion, kan fliHughgerenheden stadig bevæges.
- Erstat slidte eller beskadigede dele af sikkerhedstekniske grunde. Brug kun originale reservedele eller tilbehør.
- Forsøg aldrig at omgå beskyttelsesanordningens låsefunktion.

Yderligere sikkerhedsforskrifter for maskiner med opsamlingsbeholder:

- Sluk maskinen inden påsætning eller aftagning af opsamlingsbeholderen.

Anbefaling

- Maskinen skal forsynes med et fejlstrømsrelæ (RCD) med en udløsningsstrøm på højst 30 mA.
- Brug ikke maskinen i regnvej - eller i et hele taget i dårligt vejr. Slå kun græs i dagslys eller ved god belysning.
- Kontrollér, at alle afdækninger og afvisere er monteret og i god funktionel stand.
- Advarsel! Fare for personskade pga. bevægelige dele!
- Hav altid et sikkert fodfæste på skrån timer, og gå - løb ikke.
- Rør ikke ved bevægelige, farlige dele, før maskinen er afbrudt fra strømforsyningen, og de bevægelige, farlige dele står helt stille.

- Slut ikke et beskadiget kabel til strømforsyningen, og rør ikke ved et beskadiget kabel, før det er afbrudt fra strømforsyningen, da beskadigede kabler kan medføre kontakt med strømførende dele.
- Undgå at bruge maskinen i dårligt vejr, især når der er risiko for lynnedslag.

Forsigtig!

Således undgår du skader på maskinen og evt. deraf følgende personskader:

- Rengør ventilationsåbningerne med jævne mellemrum, og følg vedligeholdelsesforskrifterne.
- Overbelast ikke maskinen. Arbejd kun i det angivne effektområde. Brug ikke effektsvage maskiner til tungt arbejde. Brug ikke maskinen til formål, den ikke er beregnet til.
- Undlad at slukke for apparatet, før påfyldningstragten er helt tømt, da apparatet ellers kan blive tilstoppet og muligvis ikke vil kunne genstartes.
- Forsøg ikke selv at reparere maskinen, medmindre du har den dertil påkrævede uddannelse. Samtlige arbejder, der ikke er beskrevet i denne brugsanvisning, må kun gennemføres på vores servicecenter.

Elektrisk sikkerhed

Forsigtig!

Således undgås uheld og tilskadekomst som følge af elektrisk stød:

- Brug den hertil beregnede kabeltrækafastning til placering af forlængerkablet.
- Kontrollér maskinens tilstand, strømforsyningen og forlængerledningerne med jævne mellemrum, før arbejdet påbegyndes. Apparatet må ikke tages i brug i beskadiget tilstand.
- Hold forlængerkabler væk fra bevægelige, farlige dele for at undgå beskadigelse af forlængerkablet, som kan medføre kontakt med strømførende dele.
- Beskadigede kabler, koblinger og stik eller tilslutningsledninger, der ikke opfylder forskrifterne, må ikke bruges. Træk straks netstikket ud af stikkontakten, hvis netledningen bliver beskadiget. Berør under ingen omstændigheder netledningen, så længe netstikket sidder i stikkontakten.
- Hvis tilslutningsledningen bliver beskadiget, skal den udskiftes af producenten eller af en autoriseret elektriker for at forebygge risici.

- Undlad at bruge maskinen, hvis kontakten ikke kan tændes og slukkes. Beskadigede kontakter skal erstattes på vores servicecenter.
- Anvend kun stænkvangsbeskyttede forlængerkabler, der er godkendt til udendørs brug. Trådværnsnittet på forlængerledningen skal være på mindst 2,5 mm². Rul altid en kabeltromle helt af før brug. Kontroller kablet for skader.
- Brug ikke kablet til at trække stikket ud af stikdåsen med. Beskyt kablet mod varme, olie og skarpe kanter.
- Få skader på forlængerkablet repareret af en autoriseret elektriker.

Advarsel!

Dette elværktøj fremstiller et elektromagnetisk felt under driften. Dette felt kan under bestemte omstændigheder forringe aktive eller passive medicinske implantater. For at forringe faren for alvorlige kvæstelser eller kvæstelser med døden til følge anbefales det personer med medicinske implantater at gå til læge og kontakte producenten af det medicinske implantat, før elværktøjet betjenes.

Restrisici

Maskinen er bygget efter det aktuelle tekniske niveau og de anerkendte sikkerhedstekniske regler. Alligevel kan der være tilbageværende risici under driften.

- Sundhedsfare som følge af strøm, hvis der bruges elektriske tilslutningsledninger, der ikke lever op til gældende regler.
- Før der gennemføres indstillings- eller vedligeholdelsesarbejde, skal man slippe starttasten og trække lysnetstikket ud.
- Desuden kan der forefindes ikke-åbenbare tilbageværende risici, selv om alle foranstaltninger er truffet.
- Tilbageværende risici kan reduceres til et minimum, hvis „Sikkerhedsanvisningerne“ og „Brug i overensstemmelse med formålet“ samt betjeningsvejledningen overholdes.
- Undgå tilfældig idriftsættelse af maskinen: Når stikket sættes i stikkontakten, må driftsknappen ikke trykkes ind.
- Brug det værktøj, der anbefales i denne brugsanvisning. Derved opnår du, at maskinen kører med optimal ydeevne.

- Hold hænderne væk fra arbejdsområdet, når maskinen er i drift.

Adfærd i nødstilfælde

Træf de førstehjælpsforanstaltninger, der er nødvendige for at lempe personskaden, og opsig hurtigst muligt kvalificeret lægehjælp.

Beskyt den kvæstede mod yderligere skader og immobiliser patienten. For et evt. optrædende uheld bør der altid være en førstehjælpskasse iht. DIN 13164 inden for rækkevidde på arbejdspladsen. Efter arbejdet skal førstehjælpskassen fyldes op med det materiale, der fjernes fra den.

Hvis du beder om hjælp, skal du huske at angive følgende

1. Uhedssted
2. Uheldstype
3. Antal kvæstede
4. Type kvæstelser
5. Afvent opklarende spørgsmål

7. Tekniske data

Dimensioner L x B x H.....	630 x 450 x 910 mm
Knivvalse Ø.....	87 mm
Antal knive.....	8
Opsamlingsbeholder kapacitet.....	56 l
Vægt.....	20,5 kg
Maks. grendiameter.....	42 mm
Motor.....	220-240V~ 50Hz
Nominelt strømforbrug P1.....	2800 W
Omdrejningstal knivvalse.....	60 min ⁻¹
Driftsfunktion*.....	P40
Beskyttelsesgrad.....	IPX4
Beskyttelsesklasse.....	II

Forbehold for tekniske ændringer!

* Kontinuerlig drift med intermitterende belastning (4 min. belastning - 6 min. tomgang)

Brug høreværn.

Støjpåvirkning kan føre til høretab.

Støjværdier

Lydtryksniveau L_{PA}	76,3 dB
Usikkerhed K_{PA}	2,38 dB
Målt lydeffektniveau L_{WA}	95,8 dB
Garanteret lydeffektniveau L_{WA}	98 dB
Usikkerhed K_{WA}	2,38 dB

Bemærk:

De angivne lydverdier er blevet målt iht. en standardiseret testproces og kan bruges til at sammenligne forskellige elværktøjer med hinanden. Derudover er disse værdier egnede til på forhånd at kunne estimere belastningerne for brugeren forårsaget af lyd.

8. Før ibrugtagning

△ Pas på!

Sørg under alle omstændigheder for, at maskinen er monteret fuldstændigt, før den tages i brug!

△ PAS PÅ!

Før første idriftsættelse skal man tømme opsamlingsbeholderen (8) ud i husholdningsaffaldet og tørre den af med en husholdningsklud.

- Åbn emballagen, og tag forsigtigt maskinen ud.
- Fjern emballeringsmaterialet samt emballage-/ transportsikringer (hvis sådanne findes).
- Fjern ikke folien fra status-LED'en (18).
- Kontrollér, om leveringsomfanget er fuldstændigt.
- Kontrollér maskinen og tilbehørsdelene for transportskader.
- Informér straks transportfirmaet i tilfælde af reklamation. Senere reklamationer anerkendes ikke.
- Opbevar så vidt muligt emballagen frem til udløbet af garantiperioden.
- Gör dig fortløig med maskinen ved at læse brugsanvisningen, før arbejdet påbegyndes.
- Tilbehør samt slid- og reservedele må kun være originale dele. Reservedele fås hos din forhandler.
- Husk at bestillinger skal være forsynet med artikelnumre samt apparattype og fremstillingsår.
- Kontrollér inden tilslutningen, at dataene på typeskiltet stemmer overens med netdataene.

△ FARE

Apparatet og emballeringsmaterialet er ikke legetøj! Børn må ikke lege med plastposer, folie og smådele! Fare for slugning og kvælning!

9. Montering

⚠ ADVARSEL!

Træk altid netstikket ud af stikkontakten, inden der foretages indstillinger på maskinen.

9.1 Montering af støttefod (fig. 3/4)

1. Drej valseflishuggeren, så støttefødderne (6) kan klappes 180° ud.
2. Indsæt hjulakslen (13) i den hertil beregnede position i støttefødderne (6) (fig. 4).

9.2 Montering af hjul (7) (fig. 5/6)

1. Monter begge hjul (7) som vist i fig. 6. ved hjælp af låsemøtrikkerne (14), hjulbøsningerne (15) og underlagsskiverne (16). Brug det medfølgende værktøj til fastspænding af hjulene (7). BEMÆRK: Hvis akslen drejer med under spændingen, kan man bruge unbrakonøglen (b) til at holde imod.
2. Når man har spændt låsemøtrikken (14) fast, monterer man hjulkappen (17) på hjulet (7).

9.3 Montering af opsamlingsbeholder (fig. 7; 8; 9)

1. Stil sikkerhedsafbryderen (9) på opsamlingsbeholderen (8) i nederste position (fig. 7).
2. Skub opsamlingsbeholderen (8) ind i understativet langs styreskinnen. Opsamlingsbeholderen (8) må kun skubbes ind i én retning.
3. Til låsning af opsamlingsbeholderen (8) skubber man igen sikkerhedsafbryderen (9) på opsamlingsbeholderen (8) helt op til anslag (fig. 8; 9).

9.4 Montering af håndtag til justeringsskruen (5b) (fig. 10)

Med justeringsskruen (5) kan trykpladen (23) i maskinens indre justeres. Den nøjagtige indstilling af trykpladen (23) er forklaret under pkt. 10.9.

1. Fjern den formonterede fastgørelsesskrue (5a).
2. Sæt håndtaget til justeringsskruen (5b) på justeringsskruens (5) frie ende.
3. Spænd den formonterede fastgørelsesskrue (5a).

10. Betjening

Valseflishuggeren har en kraftfuld elektromotor, overbelastningsbeskyttelse og genstartlås for ekstra sikkerhed. Som skæresystem bruges et valse-system, der fungerer meget støjsvagt og automatisk trækker flismaterialet ind. Det robuste kørestativ sikrer stabilitet og god mobilitet af apparatet. Betjeningselementernes funktion fremgår af de følgende beskrivelser.

Pas på!

Valseflishuggeren kan kun startes, hvis opsamlingsbeholderen (8) er skubbet ind i understativet, og sikkerhedsafbryderen (9) er i øverste stilling.

10.1 Tilslutning af forlænger kabel (fig. 11)

1. Form en sløjfe ud af enden af forlængerkablet, og indsæt den i trækafastningen (20) på netledningen (10).
2. Tilslut forlængerkablet.

10.1.1 Status-LED (18) (fig. 2)

Status-LED'en (18) indikerer, om apparatet er tilsluttet til strømforsyningen. Lyser status LED'en (18), betyder det, at apparatet forsynes med strøm og kan startes.

Bemærk: Fjern ikke folien fra status-LED'en (18).

10.2 Tænding og slukning (fig. 2)

1. Tænd-knap (2): Når der trykkes på denne tast, starter valseflishuggeren.
2. Sluk-knap (3): Når der trykkes på denne tast, stopper valseflishuggeren.

10.3 Kontakt til valseomløbsretning (11) (fig. 2)

- Kontakt pos. „I“ Indtrækning:
 - Når der trykkes på denne knap, kører apparatet i kontinuerlig drift. Materiale trækkes ind.
- Kontakt pos. „0“ Stop:
 - Apparat stopper.
- Kontakt pos. „II“ Returløb:
 - Man kan ændre knivvalsens omløbsretning (returløb) for at fjerne fastklemt flismateriale. Stil kontakten for valseomløbsretningen på „II“. Så snart starteren (2) holdes inde (jogdrift), kører apparatet baglæns. Fastklemt flismateriale frigives.

10.4 Overbelastningsafbryder (12)

Motoren har en overbelastningsafbryder (12). Hvis flishuggeren overbelastes, udkobler overbelastningsafbryderen automatisk for at beskytte valseflishuggeren mod overophedning.

1. Hvis overbelastningskontakten er udløst, skal valseflishuggeren stoppes på sluk-knappen (3); vent, til valseflishuggeren er kølet af.
2. Tryk derefter overbelastningsafbryderen (12) ind, og tænd igen for valseflishuggeren.

10.5 Overbelastningsbeskyttelse

Ved overbelastning af motoren, f.eks. hvis valsen sætter sig fast pga. for tykke grene, slukker apparatet automatisk.

10.6 Arbejdsanvisninger

⚠ Pas på!

Når man hugger flis, skal man holde tilstrækkelig afstand til apparatet, da lange grene kan slå ud, når de trækkes ind. Fare for personskaade.

- Kontrollér, at opsamlingsbeholderen (8) er skubbet rigtigt ind i understativet, og at sikkerhedsafbryderen (9) er i øverste position.
- Tilslut valseflishuggeren til strømforsyningen (se 10.1).
- Start valseflishuggeren på tænd-knappen (2) (se 10.2).
- Hold fast i grenene, når disse føres ind i apparatet, indtil de indtrækkes automatisk.
- Man bør flise visnet haveaffald, der har været opbevaret i flere dage, og grene skiftevis med grene for at undgå tilstopning.
- Inden flishugningen skal man fjerne fasthængende jordrester og sten fra rødder.
- Undlad at flishugge blødt, fugtigt materiale som køkkenaffald; sådant skal komposteres direkte.
- **Lad valseflishuggeren findele det tilførte flismateriale fuldstændigt, inden du tilfører nyt flismateriale.**
- Undlad at bruge hænderne til at trække flismateriale ud med; benyt kun de specielle propper (c) eller andet flismateriale.
- Sluk valseflishuggeren, når arbejdet er færdigt, og frakobl den fra strømmettet.
- Gem et par tørre grene indtil slutningen for at bruge disse til at hjælpe med at rengøre apparatet.

- Sluk først for apparatet, når alt flismateriale er kørt igennem knivalseområdet. Ellers risikerer man, at knivvalsen sætter sig fast, når den startes næste gang.

10.7 Fjernelse af blokeringer

PAS PÅ:

Hvis materialet sætter sig fast, skal der først trykkes på sluk-knappen (3) for at stoppe maskinen.

1. Tryk kontakten for valseomløbsretning (11) i pos. „II“.
2. Start maskinen ved at trykke på tænd-knappen (2).
3. Apparatet kører i jogdrift. Så længe kontakten for valsens omløbsretning holdes i position „II“, kører knivvalsen baglæns.
4. Fastklemt flismateriale frigives.
5. Skift atter omløbsretning for at fortsætte flishugningen (se 10.3).

10.8 Tømning af opsamlingsbeholderen

Tøm opsamlingsbeholderen rettidigt. Vær opmærksom på, at opsamlingsbeholderen fyldes uensartet under udkastningskanalen!

1. Sluk apparatet, og tag stikket ud af stikkontakten.
2. Stil sikkerhedsafbryderen (9) på opsamlingsbeholderen (8) i nederste position.
3. Træk opsamlingsbeholderen (8) ud, og tøm den.
4. Sørg for, at området omkring sikkerhedsafbryderen (9) er fri for træsplinter, inden opsamlingsbeholderen (8) skubbes ind igen.
5. Indsæt atter opsamlingsbeholderen (8), og skub sikkerhedsafbryderen (9) op til anslag igen.

10.9 Justering af trykplade

Trykpladen er forindstillet på fabrikken. Under indkøringsfasen af en ny maskine kan det dog være nødvendigt at justere trykpladen med kortere intervaller i begyndelsen.

Man kan se det rigtige tidspunkt til justering af trykpladen ved, at flismaterialet kun er let klemt og stadig hænger sammen på en kædelignende måde.

1. Tøm opsamlingsbeholderen (8), og sætvalseflishuggeren i drift.

2. Drej langsomt justeringsskruen (5) så langt i urets retning, at der høres en let slibelyd. Ved at dreje justeringsskruen (5) en halv omgang i urets retning bringes knivvalsen ca. 0,50 mm nærmere trykpladen.
3. Trykpladen er indstillet, så snart der ikke længere høres slibelyde.
4. **Bemærk:** Under indstillingen af trykpladen kan der opstå metalspåner. Flismateriale med metalspåner er specialaffald og må IKKE komposteres. For at undgå dette specialaffald skal man tømme og rengøre opsamlingsbeholderen (8) straks efter indstilling af trykpladen.
5. Kontrollér trykpladens indstilling ved at hakke et par grene. Dette flismateriale, som evt. kan indeholde metalspåner, skal bortskaffes korrekt.

Bemærk:

Hvis flishuggerkniven kommer i kontakt med trykpladen, vil denne blive skåret, og der kan evt. falde små metalspåner ud af udkastningsåbningen. Dette er ikke nogen fejl, og der skal kun foretages efterjustering i det omfang, dette er nødvendigt, da trykpladen ellers vil blive slidt for tidligt.

11. El-tilslutning

Den installerede elmotor er tilsluttet, så den er driftsklar. Tilslutningen opfylder de relevante VDE- og DIN-bestemmelser. Nettilslutningen hos kunden samt den anvendte forlængerledning skal opfylde disse forskrifter.

11.1 Beskadiget strømtilslutningsledning

Der opstår ofte isoleringsskader på elektriske tilslutningsledninger.

Årsagerne hertil kan være:

- Tryksteder, når tilslutningsledninger trækkes gennem vinduer eller døråbninger.
- Knæksteder, når tilslutningsledning fastgøres eller trækkes forkert.
- Skæresteder, når tilslutningsledningen køres over.
- Isolationsskader, når stikket trækkes ud af stikkontakten på væggen.
- Revner pga. ældning af isoleringen.

Sådanne defekte elektriske tilslutningsledninger må ikke anvendes og er livsfarlige pga. isoleringsskaderne.

Elektriske tilslutningsledninger skal kontrolleres for skader med jævne mellemrum. Sørg for, at tilslutningsledningen ikke hænger i lysnettet, når den kontrolleres.

Elektriske tilslutningsledninger skal opfylde de relevante VDE- og DIN-bestemmelser. Der må kun anvendes tilslutningsledninger med mærkningen H07RN-F.

Påtryk af typebetegnelsen på tilslutningskablet er et krav.

Tilslutningstype Y

Hvis nettilslutningsledningen bliver beskadiget, skal den udskiftes af producenten eller af en autoriseret elektriker for at undgå risici.

11.2 Vekselstrømsmotor

- Netspændingen skal være 220-240 V-.
- Et forlængerkabel med et for lille tværsnit medfører en tydeligt forringelse af haveredskabets ydeevne. Ved kabler med en længde på op til 25 m kræves et ledertværsnit på mindst 3 x 1,5 mm², ved kabler længere end 25 m skal ledertværsnittet være mindst 2,5 mm².

Tilslutning og reparation af elektrisk udstyr må kun forestås af autoriserede elektrikere.

- Produktet opfylder kravene iht. EN 61000-3-11 og skal overholde specielle tilslutningsbetingelser. Det vil sige, at brug ved tilslutning til vilkårlige, frit valgbare tilslutningspunkter ikke er tilladt.
- Produktet kan under ugunstige netforhold medføre midlertidige spændingssvingninger.
- Produktet er udelukkende beregnet til brug ved tilslutningspunkter, der har en konstant, strømbeholdning af elnettet på mindst 100 A pr. fase.
- Du skal som bruger, hvis nødvendigt efter aftale med dit elforsyningsselskab, sikre, at det tilslutningspunkt, hvorfra du aftager strøm til produktet, opfylder ovennævnte krav.

Til enkeltfasede vekselstrømsmotorer anbefaler vi en sikring af typen C 16A eller K 16A til maskiner med høj startstrøm (fra 3000 watt!)

12. Rengøring og vedligeholdelse

Pas på!

Træk netstikket ud før vedligeholdelses- og rengøringsarbejde.

Arbejde, der ikke er beskrevet i denne brugsanvisning, skal du lade udføre på et af os autoriseret kundeservicested. Der må kun benyttes originale dele.

Brug altid handsker, når du arbejder med knivvalse. Inden påbegyndelse af vedligeholdelses- og rengøringsarbejde skal du slukke maskinen, trække netstikket ud og vente, til knivvalse er stoppet.

12.1 Udskiftning af knivvalse og trykplade (fig. 12 + 13)

ADVARSEL! Skæringsfare!

Bær arbejdshandsker ved alt arbejde på kniven.

1. Sluk apparatet, og tag stikket ud af stikkontakten.
2. Drej justeringsskruen (5) ca. 2 omdrejninger mod urets retning.
3. Løsn de fire skruer (21a) med den medfølgende unbrakonøgle, og fjern gearafdækningen (21) fra maskinen.
4. Træk forsigtigt knivvalse (22) af motorakslen.
5. Tag trykpladen (23) af.
6. Fjern snavs fra motorakslen, og smør den let.
7. Monter den nye knivvalse (22) på samme position på akslen. Kontroller, at knivvalse (22) vender rigtigt (bemærk krumningen af knivtænderne).
8. Sæt trykpladen (23) ind igen.
9. Sæt gearafdækningen (21) ind, og spænd skruerne (21a) igen.
10. Indstil trykpladen som beskrevet under punkt 10.9.

Generelt rengørings- og vedligeholdelsesarbejde

Undlad at sprøjte vand på valseflishuggeren. Fare for elektrisk stød!

- Hold altid maskinen, hjulene og ventilationsåbningerne rene. Til rengøring må der kun benyttes børste eller klude, men ikke rengørings- eller opløsningsmidler.

- Inden hver ibrugtagning skal du kontrollere maskinen, især beskyttelsesudstyret, for skader såsom løse, nedslidte eller beskadigede dele. Kontrollér, at alle møtrikker, bolte og skruer sidder ordentligt fast.
- Kontrollér afdækninger og beskyttelsesudstyr for skader og korrekt montering. Udskift i givet fald disse.
- Opbevar apparatet på et tørt sted og utilgængeligt for børn. Undlad at overdække maskinen med nylonsække, da der i så fald kan dannes fugt.

Tilslutning og reparation

Tilslutning og reparation af elektrisk udstyr må kun forestås af autoriserede elektrikere.

Ved forespørgsler bedes følgende data opgives:

- Motorens strømtype
- Dataene på maskinens typeskilt
- Dataene på motorens typeskilt

Serviceinformationer

Vær opmærksom på, at følgende dele på dette produkt slides som følge af brug eller naturligt slid, og at der er brug for følgende dele som forbrugsmaterialer. Sliddele*: Kul, knivvalse, trykplade
* følger ikke nødvendigvis med leverancen!

Brug kun originale tilbehørs-, slid- og reservedele:

Kul:	3904409008
Knivvalse:	3904409009
Trykplade:	3904409010

13. Opbevaring

Apparatet og dets tilbehør skal opbevares mørkt, tørt og frostsikkert og utilgængeligt for børn. Den optimale opbevaringstemperatur er mellem 5° og 30°C. Opbevar værktøjet i den originale emballage. Tildæk værktøjet for at beskytte det mod støv eller fugt. Opbevar brugsanvisningen sammen med værktøjet.

14. Bortskaffelse og genbrug

Information om muligheder for bortskaffelse af brugt udstyr fås ved henvendelse til kommunen.

Oplysninger om emballage



Emballagematerialerne er genanvendelige. Emballage skal altid bortskaffes jf. gældende miljøregler.

Oplysninger om loven om brugt elektrisk og elektronisk udstyr (elskrot)



Brugt elektrisk og elektronisk udstyr (elskrot) hører ikke til husholdningsaffaldet, men skal indsamles og/eller bortskaffes separat!

- Brugte (genopladelige) batterier, der ikke er permanent installeret i et brugt apparat, skal udtages i intakt tilstand inden aflevering! Sådanne batterier skal bortskaffes i henhold til batteriloven.
- Ejere og/eller brugere af elektriske og elektroniske apparater er juridisk forpligtet til at returnere sådanne efter brug.
- Slutbrugeren er eneansvarlig for at slette sine personlige oplysninger på det brugte apparat, der skal bortskaffes!
- Symbolet med den overstregede skraldespand betyder, at brugte elektriske og elektroniske apparater (elskrot) ikke må bortskaffes sammen med husholdningsaffald.

- Brugte elektriske og elektroniske apparater (elskrot) kan afleveres gratis på følgende steder:
 - Offentlige bortskaffelses- og/eller indsamlingssteder (f.eks. kommunale genbrugsstationer)
 - LIDL tilbyder dig returneringsmuligheder direkte hos filialerne og markederne. Returnering og bortskaffelse er gratis for dig.
 - Du kan gratis aflevere op til tre brugte elektriske apparater pr. apparattype, med en maksimal kantlængde på 25 centimeter, hos producenten uden først at skulle købe et nyt apparat hos samme, eller du kan aflevere sådanne apparater på et andet autoriseret indsamlingssted i dit nærområde.
 - Du kan indhente yderligere tilbagetagningsbetingelser hos producenter og distributører hos disses respektive kundeservice.
- Hvis et nyt elektrisk apparat leveres af producenten til en privat husstand, kan producenten foranledige, at det gamle elektriske apparat afhentes gratis efter anmodning fra slutbrugeren. For at gøre dette skal du kontakte producentens kundeservice.
- Disse erklæringer gælder kun for apparater, der installeres og sælges i landene i EU, og som er underlagt det europæiske direktiv 2012/19/EU. I lande uden for EU kan der gælde forskellige regler for bortskaffelse af brugte elektriske og elektroniske apparater (elskrot).

15. Afhjælpning af fejl

Fejl	Mulig årsag	Afhjælpning
Motoren starter ikke	Opsamlingsbeholder ikke i korrekt position	Skub opsamlingsbeholderen korrekt ind, og kontrollér sikkerhedsafbryderen
	Motor er overbelastet	Tænd valseflishuggeren igen
	Netspænding mangler	Få stikkontakt, kabel, ledning, stik kontrolleret af en elfagmand (se Elektrisk tilslutning)
Haveaffald bliver ikke trukket ind	Knivvalse kører mod uret	Skift af omløbsretning
	Flismateriale er for blødt	Skub flismaterialet ind med specielle prop- per til valseflishuggere
	Knivvalse er blokeret	Løsning af fastklemning
Flismateriale hænger sammen som i en kæde	Trykplade ikke rigtigt indstillet	Justering af trykpladen

16. Garantibevis

Kære kunde,

Alle vores produkter gennemgår strenge kvalitetskontrol for at sikre, at de når dig i perfekt stand. I det usandsynlige tilfælde, at enheden udvikler en fejl, bedes du kontakte vores serviceafdeling på den adresse, der vises på dette garantibevis. Selvfølgelig, hvis du foretrækker at ringe til os så er vi også glade for at tilbyde vores bistand under servicenummer trykt nedenfor. Bemærk følgende betingelser, som garantikrav kan gøres:

- Disse garanti vilkår omfatte yderligere garanti rettigheder og påvirker ikke dine lovbestemte rettigheder for garanti. Vi vil ikke debitere dig for denne garanti.
- Vores garanti dækker kun problemer forårsaget af materiale- eller produktionsfejl, og det er begrænset til afhjælpning af disse mangler eller udskiftning af enheden. Bemærk, at vores enheder ikke er designet til brug i kommercielle, handel eller industrielle applikationer. Derfor er garantien ugyldig, hvis udstyret bruges i kommerciel, handel eller industrielle applikationer eller for andre tilsvarende aktiviteter. Følgende er også udelukket fra vores garanti: kompensation for transportskader, skader forårsaget af manglende overholdelse af installations- / monteringsvejledning eller skader forårsaget af uprofessionel installation, manglende overholdelse brugsanvisningen (f.eks tilslutning til den forkerte netspænding eller strøm type), misbrug eller uhensigtsmæssig brug (såsom overbelastning af apparatet eller brug af ikke-godkendte værktøj eller tilbehør), manglende overholdelse af vedligeholdelses- og sikkerhedsforskrifter, indtrængen af fremmedlegemer i apparatet (f.eks sand, sten eller støv) , virkninger af vold eller ydre påvirkninger (f.eks skader forårsaget af enheden bliver droppet) og normal slitage som følge af korrekt funktion af apparatet. Garantien erklæres ugyldige, hvis der gøres forsøg på at manipulere med enheden.
- Garantien er gyldig i en periode på 3 år fra købsdatoen af enheden. Garantikrav skal indsendes inden udløbet af perioden garanti senest to uger efter defekten blive bemærket. Ingen garantikrav vil blive accepteret efter udløbet af garantiperioden. Den oprindelige garantiperiode fortsat anvendelse til enheden, selvom reparationer udføres eller dele udskiftes. I sådanne tilfælde, det udførte arbejde eller dele monteret vil ikke resultere i en forlængelse af garantiperioden, og ingen ny garanti bliver aktiv for det udførte eller dele monteret arbejde. Dette gælder også, når der anvendes en tjeneste på stedet.
- For at du kan gøre dit garantikrav gældende, bedes du kontakte nedenstående serviceadresse. Hvis reklamationen ligger inden for garantiperioden, vil vi fremsende dig en returmærkat, med hvilken du gratis kan returnere dit defekte apparat til os. Det ville hjælpe os, hvis du kunne beskrive karakteren af problemet så detaljeret som muligt. Hvis fejlen er dækket af vores garanti så din enhed vil enten blive repareret med det samme og returneret til dig, eller vi vil sende dig en ny enhed. Selvfølgelig er vi også glade tilbyde en afgiftsudløsende reparationservice for eventuelle mangler, der ikke er omfattet af anvendelsesområdet for denne garanti eller til enheder, som ikke længere er dækket. At drage fordel af denne service, skal du sende enheden til vores service-adresse.

16.1 Afvikling i garantitilfælde

For at sikre en hurtig behandling af dit anliggende skal du følgende nedenstående anvisninger:

- Ved alle forespørgsel bedes du holde kassebonen og varenummeret (f.eks. IAN 466536_2404) klar som bevis for købet.
- Varenummeret fremgår af typeskiltet på produktet, en gravure på produktet, forsiden af din vejledning (forneden til venstre) eller mærkaten på bag- eller undersiden af produktet.
- Hvis der opstår funktionsfejl eller øvrige mangler, bedes du først kontakte nedenstående serviceafdeling telefonisk eller via e-mail.
- Et produkt, som registreres som defekt, kan du efterfølgende sende portofrit til den serviceadresse, du får oplyst, med vedlæggelse af kvitteringen (kassebon) og oplysning om manglen, og hvornår den er opstået.
- På parkside-diy.com kan du se og downloade denne og mange andre manualer. Med denne QR-kode kommer du direkte til parkside-diy.com. Vælg dit land, og søg efter brugsanvisninger ved hjælp af søgebilledet. Ved at indtaste varenummeret (IAN) 466536_2404 kommer du til brugsanvisningen for din vare.

Servicekontakt (DK):

Navn: Sotek
Charlottevej 30 E
DK - 4270 Hong

Telefon: 00800 4003 4003

E-mail: service.DK@schepach.com

Hjemsted: Danmark



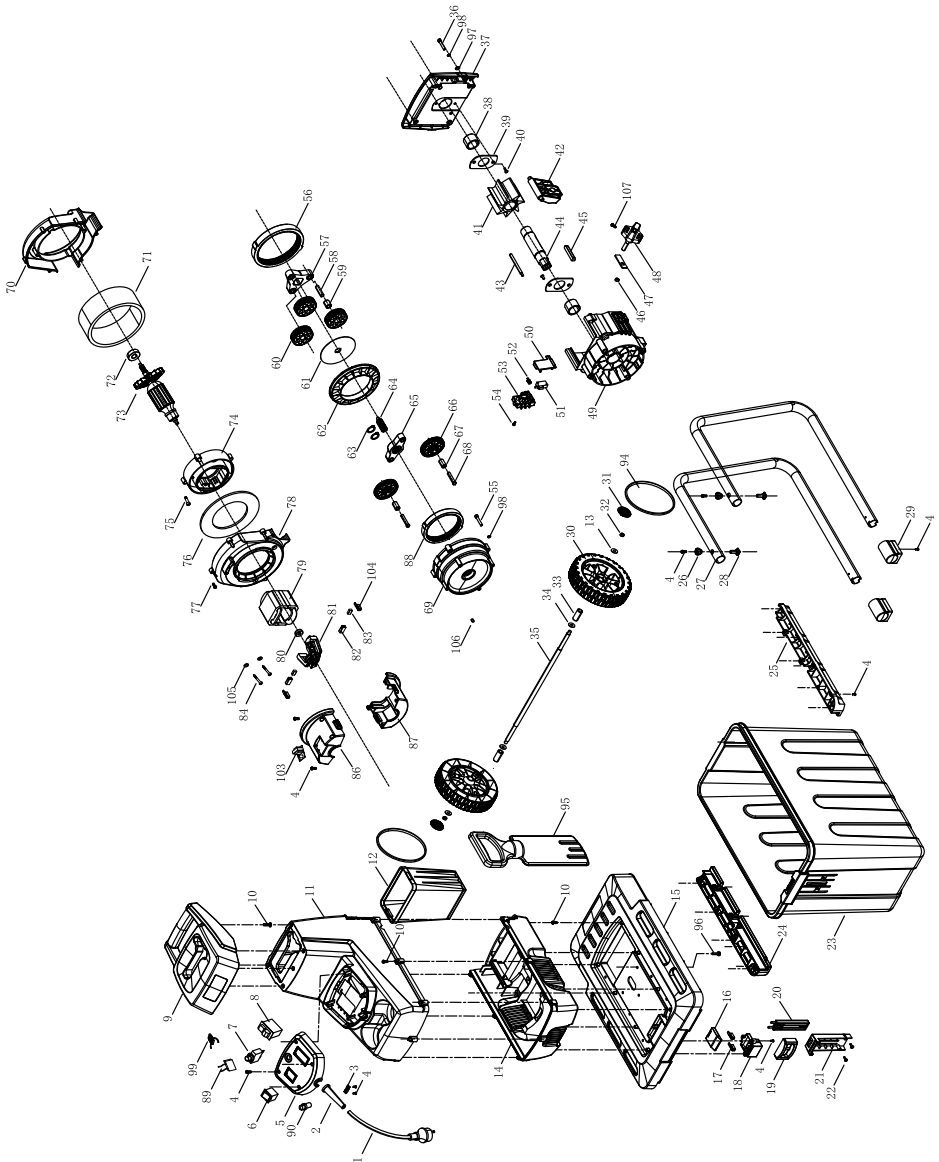

EU-Konformitätserklärung Originalkonformitätserklärung
EU Declaration of Conformity Translation of the original EU Declaration of Conformity
Déclaration de conformité UE Traduction de la déclaration de conformité UE originale



Schepach GmbH, Günzburger Str. 69, D-89335 Ichenhausen

DE	erklärt folgende Konformität gemäß EU-Richtlinien und Normen für den Artikel
GB	hereby declares the following conformity under the EU Directive and standards for the following article
FR	déclare la conformité suivante selon la directive UE et les normes pour l'article
IT	dichiara la seguente conformità secondo le direttive e le norme UE per l'articolo
ES	declara la conformidad siguiente según la directiva la UE y las normas para el artículo
PT	declara o seguinte conformidade com a Directiva da UE e as normas para o seguinte artigo
DK	erklærer hermed, at følgende produkt er i overensstemmelse med nedestående EUDirektiver og standarder
NL	verklaart hierbij dat het volgende artikel voldoet aan de daarop betrekking hebbende EU-richtlijnen en normen
FI	vakuuttaa täten, että seuraava tuote täyttää ala esitetyt EU-direktiivit ja standardit
SE	försäkras härmed följande överensstämmelse enligt EU-direktiv och standarder för följande artikeln

PL	deklaruje, że produkt jest zgodny z następującymi dyrektywami UE i normami
LT	pareiškia, taip atitiktis pagal ES direktyvos ir standartai šį straipsnį
HU	az EU-irányelv és a vonatkozó szabványok szerinti követező megfelelıségi nyilatkozatot teszi a termékre
SI	izjavlja slededečo skladnost z EU-direktivo in normami za artikel
CZ	prohlašuje následující shodu podle směrnice EU a norem pro výrobek
SK	prehlasuje nasledujúcu zhodu podľa smernice EÚ a noriem pre výrobok
HR	ovime izjavljuje da postoji skladnost prema EU-smjernica i normama za sljedeće artikle
GR	δηλώνει την ακόλουθη συμμόρφωση σύμφωνα με την Οδηγία ΕΕ και τα πρότυπα για το προϊόν
RO	declară următoarea conformitate corespunzător directivei și normelor UE pentru articolul
BG	декларира съответното съответствие съгласно Дирек-тивa на ЕС и норми за артикул

Marke / Brand / Marque:

Art.-Bezeichnung:

Article name:

Nom d'article:

Art.-Nr. / Art. no. / Numéro d'article:

Parkside

WALZENHÄCKSLER - PWH2800 C3

GARDEN SHREDDER - PWH 2800 C3

BROYEUR DE VÉGÉTAUX À ROTOR - PWH 2800 C3

3904417975; 3904417977; 3904417978; 3904417980;

39044179915; 39044179959

466536_2404

01001 – 29263

IAN-Nr. / IAN no.:

Serien.-Nr. / Serial no.:

<input type="checkbox"/> 2014/29/EU	<input type="checkbox"/> 2004/22/EG	<input type="checkbox"/> 89/686/EWG_96/58/EG	<input checked="" type="checkbox"/> 2000/14/EG_2005/88/EG
<input type="checkbox"/> 2014/35/EU	<input type="checkbox"/> 2014/68/EU	<input type="checkbox"/> 90/396/EWG	Noise: measured L _{wn} 95.8 dB, guaranteed L _{wn} 98 dB
<input checked="" type="checkbox"/> 2014/30/EU	<input checked="" type="checkbox"/> 2011/65/EU*	<input type="checkbox"/>	<input checked="" type="checkbox"/> Annex V
<input checked="" type="checkbox"/> 2006/42/EG			<input type="checkbox"/> Annex VI
Annex IV Notified Body: Notified Body No.: Certificate No.:			<input type="checkbox"/> 2016/1628/EU
			Emission. No:

Standard references:

**EN 60335-1:2012/A15:2021; EN 50434:2014; EN IEC 55014-1:2021; EN IEC 55014-2:2021;
 EN IEC 61000-3-2:2019/A1:2021; EN IEC 61000-3-11:2019; EN IEC 63000:2018**

Die alleinige Verantwortung für die Ausstellung dieser Konformitätserklärung trägt der Hersteller.

This declaration of conformity is issued under the sole responsibility of the manufacturer.

Le fabricant assume seul la responsabilité d'établir la présente déclaration de conformité.

- * Der oben beschriebene Gegenstand der Erklärung erfüllt die Vorschriften der Richtlinie 2011/65/EU des Europäischen Parlaments und des Rates vom 8. Juni 2011 zur Beschränkung der Verwendung bestimmter gefährlicher Stoffe in Elektro- und Elektronikgeräten.
- * The object of the declaration described above fulfils the regulations of the directive 2011/65/EU of the European Parliament and Council from 8th June 2011, on the restriction of the use of certain hazardous substances in electrical and electronic equipment.
- * L'appareil décrit ci-dessus dans la déclaration est conforme aux réglementations de la directive 2011/65/EU du Parlement Européen et du Conseil du 8 juin 2011 visant à limiter l'utilisation de substances dangereuses dans la fabrication des appareils électriques et électroniques.

Ichenhausen, 19.08.2024

Signature / Andreas Pecher / Head of Project Management

First CE: 2021

Subject to change without notice

Documents registrar: Tobias Ihle

Günzburger Str. 69, D-89335 Ichenhausen



SCHEPPACH GMBH
Günzburger Str. 69
D-89335 Ichenhausen



Last Information Update · Stand der Informationen · Version des informations · Stand van de informatie ·
Estado de las informaciones · Versione delle informazioni · Stav informací · Stav informácií · Információk állása ·
Stan informacj · Tilstand af information
Update: 08 / 2024 · Ident.-No.: 466536_2404_39044179915

IAN 466536_2404