



DAMPFBÜGELEISEN/STEAM IRON/FER À REPASSER VAPEUR SDB 1600 B4

(DE) (AT) (CH)

DAMPFBÜGELEISEN

Kurzanleitung

(GB) (IE)

STEAM IRON

Short manual

(FR) (BE)

FER À REPASSER VAPEUR

Guide de démarrage rapide

(NL) (BE)

STOOMSTRIJKIJZER

Beknopte handleiding

(PL)

ŻELAZKO PAROWE

Krótką instrukcją

(CZ)

NAPAŘOVACÍ ŽEHLIČKA

Krátký návod

(SK)

NAPAROVACIA ŽEHLIČKA

Krátky návod

(ES)

PLANCHA DE VAPOR

Guía rápida

(DK)

DAMPSTRYGEJERN

Kort vejledning

(IT)

FERRO DA STIRO A VAPORE

Guida rapida

(HU)

GŐZÖLŐS VASALÓ

Rövid útmutató

(SI)

PARNI LIKALNIK

Kratka navodila

(HR)

GLAČALO NA PARU

Kratke upute

(RO)

FIER DE CĂLCAT CU ABURI

Instrucțiuni scurte

(BG)

ПАРНА ЮТИЯ

Кратко ръководство

(GR) (CY)

ΑΤΜΟΣΙΔΕΡΟ

Σύντομες οδηγίες

DE/AT/CH	Kurzanleitung	Seite	4
GB/IE	Short manual	Page	13
FR/BE	Guide de démarrage rapide	Page	22
NL/BE	Beknopte handleiding	Pagina	31
PL	Krótką instrukcja	Strona	40
CZ	Krátký návod	Strana	49
SK	Krátky návod	Strana	57
ES	Guía rápida	Página	65
DK	Kort vejledning	Side	73
IT	Guida rapida	Pagina	81
HU	Rövid útmutató	Oldal	90
SI	Kratka navodila	Stran	98
HR	Kratke upute	Stranica	106
RO	Instrucțiuni scurte	Pagina	114
BG	Кратко ръководство	Страница	122
GR/CY	Σύντομες οδηγίες	Σελίδα	131

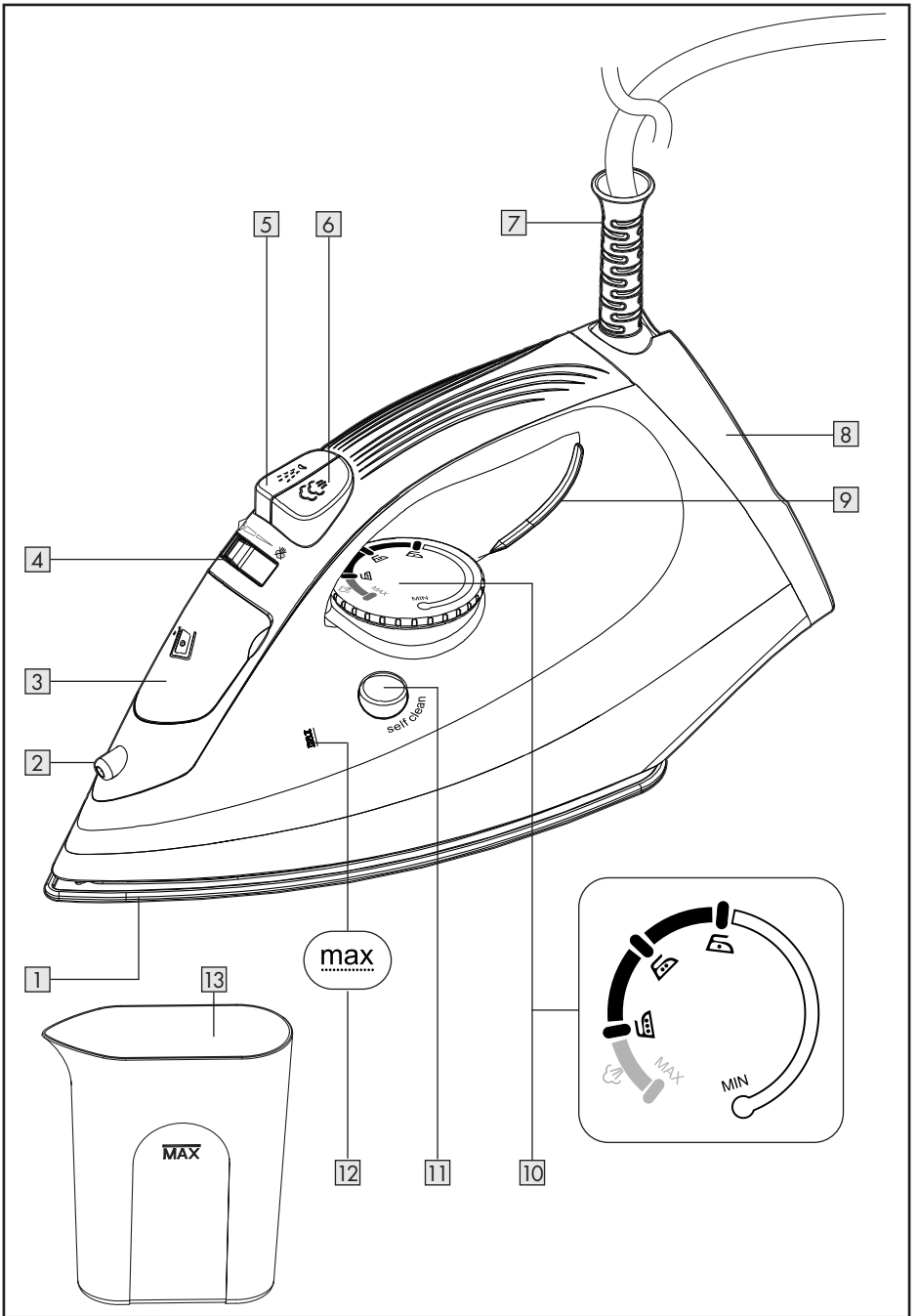

Verwendete Warnhinweise und Symbole	Seite	5
Kurzanleitung	Seite	5
Bestimmungsgemäße Verwendung	Seite	5
Lieferumfang	Seite	5
Teilebeschreibung	Seite	6
Technische Daten	Seite	6
Sicherheitshinweise	Seite	6
Vor der ersten Verwendung	Seite	10
Bedienung	Seite	10
Temperatur einstellen	Seite	10
Bügeln	Seite	10
Wassertank befüllen	Seite	10
Bügeln beenden	Seite	11
Weitere Produkteigenschaften	Seite	11
Reinigung und Pflege	Seite	11
Selbstreinigungs-Funktion	Seite	11
Lagerung	Seite	12
Entsorgung	Seite	12
Service	Seite	12

Verwendete Warnhinweise und Symbole

In der Bedienungsanleitung, der Kurzanleitung und auf der Verpackung werden die folgenden Warnhinweise verwendet:

 <p>GEFAHR! Dieses Symbol mit dem Signalwort „Gefahr“ bezeichnet eine Gefährdung mit einem hohen Risikograd, die, wenn sie nicht vermieden wird, eine schwere Verletzung oder den Tod zur Folge hat.</p>	 Wechselstrom/-spannung
	 Hertz (Netzfrequenz)
 <p>WARNUNG! Dieses Symbol mit dem Signalwort „Warnung“ bezeichnet eine Gefährdung mit einem mittleren Risikograd, die, wenn sie nicht vermieden wird, eine schwere Verletzung oder den Tod zur Folge haben kann.</p>	 HINWEIS: Dieses Symbol mit dem Signalwort „Hinweis“ bietet weitere nützliche Informationen.
	 Verwenden Sie das Produkt nur in trockenen Innenräumen.
 <p>VORSICHT! Dieses Symbol mit dem Signalwort „Vorsicht“ bezeichnet eine Gefährdung mit einem niedrigen Risikograd, die, wenn sie nicht vermieden wird, eine geringe oder mäßige Verletzung zur Folge haben kann.</p>	 Gefahr - Risiko eines Stromschlags!
 Sicherheitshinweise  Handlungsanweisungen	 Das CE-Zeichen bestätigt Konformität mit den für das Produkt zutreffenden EU-Richtlinien.

DAMPFBÜGELEISEN

● Kurzanleitung

Bei diesem Dokument handelt es sich um eine verkürzte Druckausgabe der vollständigen Bedienungsanleitung. Durch das Scannen des QR-Codes gelangen Sie direkt auf die LIDL-Service-Seite (www.lidl-service.com) und können durch die Eingabe der Artikelnummer (IAN) 499296_2204 die vollständige Bedienungsanleitung einsehen und herunterladen.

 **WARNUNG!** Beachten Sie die vollständige Bedienungsanleitung und die Sicherheitshinweise, um Personen- und Sachschäden zu vermeiden. Die Kurzanleitung ist Bestandteil dieses Produkts. Machen Sie sich vor der Benutzung des Produkts mit allen Bedien- und Sicherheitshinweisen vertraut. Bewahren Sie die Kurzanleitung gut auf und händigen Sie alle Unterlagen bei Weitergabe des Produkts an Dritte mit aus.

● Bestimmungsgemäße Verwendung

Dieses Produkt ist zum Bügeln von Kleidung vorgesehen. Verwenden Sie es nicht für andere Zwecke.

Dieses Produkt ist nur zur Verwendung in Haushalten vorgesehen; es ist nicht für die gewerbliche Verwendung geeignet.

Der Hersteller übernimmt keine Haftung für Schäden aufgrund unsachgemäßer Verwendung.

● Lieferumfang

Überprüfen Sie nach dem Auspacken des Produktes, ob die Lieferung vollständig ist und alle Teile in ordnungsgemäßem Zustand sind. Entfernen Sie vor der Verwendung sämtliche Verpackungsmaterialien.

- 1 Dampfbügeleisen
- 1 Messbecher
- 1 Kurzanleitung

● Teilebeschreibung

- 1 Bügelsohle
- 2 Wasserdüse
- 3 Einfüllöffnung  (Wassertank)
- 4 Dampfgler
- 5 Taste für die Sprühfunktion
- 6 Taste für Dampfstoß
- 7 Anschlussleitung (mit Knickschutz) und Netzstecker
- 8 Sockel
- 9 Kontrollleuchte (Heizen)
- 10 Temperaturregler
- 11 Taste zur Selbstreinigung
- 12 Markierung **max**
(max. Wasserfüllmenge 220 ml)
- 13 Messbecher
(max. Wasserfüllmenge 220 ml)

● Technische Daten

Eingang:	220–240 V~, 50/60 Hz
Leistungsaufnahme:	1460–1740 W
Schutzklasse:	I



Sicherheitshinweise

MACHEN SIE SICH VOR DER BENUTZUNG DES PRODUKTES MIT ALLEN SICHERHEITS- UND BEDIENHINWEISEN VERTRAUT! WENN SIE DIESES PRODUKT AN ANDERE WEITERGEBEN, GEBEN SIE AUCH ALLE DOKUMENTE WEITER!

Im Falle von Schäden aufgrund der Nichteinhaltung dieser Bedienungsanleitung erlischt Ihr Garantieanspruch! Für Folgeschäden wird keine Haftung übernommen! Im Falle von Sach- oder Personenschäden aufgrund einer unsachgemäßen Benutzung oder Nichteinhaltung der Sicherheitshinweise wird keine Haftung übernommen!

⚠️ WARNUNG! LEBENS- UND UNFALLGEFAHR FÜR SÄUGLINGE UND KINDER!

Lassen Sie Kinder nicht mit dem Verpackungsmaterial unbeaufsichtigt. Das Verpackungsmaterial stellt eine Erstickungsgefahr dar. Kinder unterschätzen die damit verbundenen Gefahren häufig. Halten Sie Kinder stets von Verpackungsmaterialien fern.

⚠️ GEFAHR! Stromschlag-

risiko! Versuchen Sie nicht, das Produkt selbst zu reparieren. Im Fall einer Fehlfunktion dürfen Reparaturen ausschließlich von qualifiziertem Personal durchgeführt werden.

⚠️ WARNUNG!

Stromschlagrisiko!

Tauchen Sie die elektrischen Teile des Produktes nicht in Wasser oder andere Flüssigkeiten ein. Halten Sie das Produkt niemals unter fließendes Wasser.

⚠️ VORSICHT! Stromschlagrisiko!

Verwenden Sie kein beschädigtes Produkt. Trennen Sie das Produkt vom Stromnetz und wenden Sie sich an Ihren Händler, wenn es beschädigt ist.

⚠️ WARNUNG! Verletzungsrisiko!

Schalten Sie das Produkt aus und trennen Sie es vom Stromnetz, bevor Sie Reinigungsarbeiten durchführen und wenn das Produkt nicht in Verwendung ist.

⚠️ WARNUNG! Eine unsachgemäße Verwendung kann zu Verletzungen führen. Verwenden Sie dieses Produkt ausschließlich dieser Anleitung entsprechend. Versuchen Sie nicht, das Produkt in irgendeiner Weise zu ändern.

- Dieses Produkt kann von Kindern ab 8 Jahren und darüber sowie von Personen mit verringerten physischen, sensorischen oder mentalen Fähigkeiten oder Mangel an Erfahrung und Wissen benutzt werden, wenn sie beaufsichtigt oder bezüglich des sicheren Gebrauchs des Produktes unterwiesen wurden und die daraus resultierenden Gefahren verstehen.
- Kinder dürfen nicht mit dem Produkt spielen.
- Reinigung und Benutzer-Wartung dürfen nicht von Kindern ohne Beaufsichtigung durchgeführt werden.
- Das Produkt darf nicht unbeaufsichtigt bleiben, solange es an das Stromnetz angeschlossen ist.
- Bevor der Wassertank mit Wasser gefüllt wird, muss der Netzstecker aus der Steckdose gezogen werden.
- Das Produkt darf ausschließlich auf einer ebenen und stabilen Oberfläche verwendet oder abgestellt werden.

- Achten Sie beim Platzieren des Produkts auf seinem Sockel darauf, dass die Oberfläche, auf der der Sockel steht, stabil ist.
- Das Produkt darf nicht verwendet werden, wenn es fallengelassen wurde, es sichtbare Anzeichen von Schäden aufweist oder wenn es leckt.
- Achten Sie darauf, dass die Nennspannung am Typenschild mit der Netzspannung Ihrer Stromversorgung übereinstimmt.
- Das Produkt hat einen erhöhten Energiebedarf. Schließen Sie keine anderen Geräte (z. B. Heizgeräte, Klimaanlage usw.) an den gleichen Stromkreislauf an.
- Nehmen Sie das Produkt nicht in Betrieb, wenn die Anschlussleitung oder der Stecker beschädigt sind, wenn das Produkt nicht funktioniert oder in irgendeiner Weise beschädigt ist.
- Es wird empfohlen, keine Verlängerungsleitungen zu verwenden. Falls eine Verlängerungsleitung jedoch unbedingt notwendig sein sollte, muss sie für einen Stromfluss von mindestens 10 A ausgelegt sein. Verlegen Sie die Verlängerungsleitung so, dass niemand darüber stolpern kann und sie nicht anderweitig beschädigt werden kann.
- Es sind keine Maßnahmen seitens der Anwender erforderlich, um das Produkt auf 50 oder 60 Hz einzustellen. Das Produkt stellt sich automatisch auf 50 bzw. auf 60 Hz ein.
- Verwenden Sie das Produkt nur in trockenen Innenräumen.
- Bedienen Sie das Produkt nicht mit nassen Händen oder wenn Sie auf einem nassen Fußboden stehen. Berühren Sie den Netzstecker nicht mit nassen Händen.
- Schalten Sie das Produkt stets aus, bevor Sie es von der Stromversorgung trennen.
- Überprüfen Sie den Netzstecker und die Anschlussleitung regelmäßig auf Schäden.

Wenn die Netzanschlussleitung dieses Produktes beschädigt wird, muss sie durch den Hersteller oder seinen Kundendienst oder eine ähnlich qualifizierte Person ersetzt werden, um Gefährdungen zu vermeiden.

- Schützen Sie die Anschlussleitung vor Schäden. Lassen Sie sie nicht über scharfe Kanten hängen und quetschen oder biegen Sie sie nicht. Halten Sie die Anschlussleitung von heißen Oberflächen und offenen Flammen fern. Achten Sie darauf, dass niemand versehentlich daran ziehen oder darüber stolpern kann.
- Benutzen Sie das Produkt nicht weiter, wenn der Knickschutz an der Anschlussleitung beschädigt ist!
- Ziehen Sie den Netzstecker nicht an der Anschlussleitung aus der Steckdose und wickeln Sie die Anschlussleitung nicht um das Produkt.
- Schützen Sie Produkt, Anschlussleitung und Netzstecker vor Staub, direkter Sonneneinstrahlung, Tropf- und Spritzwasser.

- Halten Sie das Produkt mindestens 50 cm von anderen Gegenständen entfernt (Vorhänge, Wände usw.).
- Schützen Sie das Produkt vor Hitze. Stellen Sie das Produkt nicht in der Nähe von offenen Flammen oder Hitzequellen – wie Öfen oder Heizgeräten – auf.
- Lagern Sie das Produkt an einem kühlen, trockenen Ort, geschützt vor Feuchtigkeit und außerhalb der Reichweite von Kindern.

Verbrennungsrisiken

- Fassen Sie das Produkt ausschließlich am Griff an, wenn es aufgeheizt ist.
- Dampf ist sehr heiß. Halten Sie niemals Ihre Hände vor den Dampfausstoß.
- Fassen Sie die Bügelsohle nicht während des Betriebs oder im aufgeheizten Zustand an (z. B. um die Temperatur zu überprüfen).
- Halten Sie das Bügeleisen und dessen Anschlussleitung außer Reichweite von Kindern, die jünger als 8 Jahre alt sind, wenn es eingeschaltet ist oder abkühlt.

● Vor der ersten Verwendung





- Entfernen Sie das Verpackungsmaterial. Überprüfen Sie, ob alle Teile vorhanden sind.
- Um eventuelle Produktions- oder Transportrückstände zu entfernen, bügeln Sie vor dem ersten Gebrauch ein einfaches Stoffstück (z. B. ein Tuch oder einen Lappen).

ⓘ HINWEIS: Beim ersten Gebrauch kann das Produkt leichte Dämpfe oder Gerüche absondern. Dies sind Produktions- oder Transportrückstände, die schnell verschwinden. Außerdem können leise Geräusche, wie Knacken oder Knistern, auftreten. Diese verschwinden ebenfalls schnell, nachdem sich die Kunststoffteile bei Betriebsbedingungen endgültig eingepasst haben.

● Bedienung

● Temperatur einstellen

- Der Pfeil hinter dem Temperaturregler **10** zeigt auf die aktuelle Temperatureinstellung.
- Drehen Sie den Temperaturregler im Uhrzeigersinn von der Minimaleinstellung **MIN** auf die gewünschte Temperaturstufe.
- Der Temperaturregler ist in 3 Bereiche unterteilt. Dies sind grobe Empfehlungen für unterschiedliche Stoffarten:

Symbol	Einstellung
	Niedrige Temperatur Für synthetische Stoffe (z. B. Nylon)
	Mittlere Temperatur Für empfindliche Stoffe (z. B. Seide oder Wolle)
	Hohe Temperatur Für grobe Stoffe (z. B. Baumwolle oder Leinen)
	Höchste Temperatur Für Dampfbügeln

● Bügeln

⚠ ACHTUNG! Prüfen Sie vor dem Bügeln immer die Bügelhinweise des Stoffes oder der Kleidung. Normalerweise finden Sie diese auf einem angenähten Etikett.

⚠ WICHTIG! Verwenden Sie das Produkt immer auf einem ebenen und stabilen Untergrund.

1. Drehen Sie den Temperaturregler **10** entgegen dem Uhrzeigersinn und bis zum Anschlag auf die Position **MIN**.
2. Verbinden Sie den Netzstecker **7** mit einer geeigneten Steckdose.

3. Stellen Sie sicher, dass die Anschlussleitung sicher verlegt ist.
4. Stellen Sie den Temperaturregler auf die gewünschte Temperatur.
Solange das Produkt die eingestellte Temperatur noch nicht erreicht hat und aufheizt, leuchtet die Kontrollleuchte **9**. Wird die eingestellte Temperatur erreicht, erlischt die Kontrollleuchte.
5. Wenn die eingestellte Temperatur erreicht ist, können Sie mit dem Bügeln beginnen.

● Wassertank befüllen



⚠ GEFAHRI! Stromschlagrisiko! Ziehen Sie immer den Netzstecker **7** aus der Steckdose, bevor Sie den Wassertank befüllen.

⚠ ACHTUNG! Befüllen Sie den Wassertank mit Leitungswasser oder destilliertem Wasser ohne Zusatzstoffe. Falls Sie in Ihrer Region hartes Wasser vorkommen sollte, verwenden Sie destilliertes Wasser. Bei mittelhartem Wasser: Mischen Sie destilliertes Wasser und Leitungswasser im Verhältnis 1:1.

ⓘ HINWEISE:

- Informieren Sie sich bei Ihrem örtlichen Wasserversorger über die Wasserhärte Ihres Haushalts.
- Das Fassungsvermögen des Wassertanks beträgt ca. 220 ml.
- Die Markierung **max** **12** für den maximalen Wasserfüllstand ist gültig, wenn das Produkt senkrecht auf dem Sockel **8** steht.
- Vor dem Einfüllen von Wasser in den Wassertank: Stellen Sie den Dampfreger **4** auf die Position  (kein Dampf).

⚠ WICHTIG! Verwenden Sie den Messbecher **13**, um den Wassertank zu befüllen.

1. Stützen Sie das Produkt auf dem Sockel ab und kippen Sie es in einem Winkel von ca. 45° nach vorne.
2. Klappen Sie den Deckel der Einfüllöffnung  **3** auf.
3. Gießen Sie vorsichtig Wasser in den Wassertank. Überschreiten Sie nicht die Markierung **max**.
4. Klappen Sie den Deckel der Einfüllöffnung  zu.

Sprühfunktion

- Bei Bedarf können Sie den Stoff vor dem Bügeln mit Wasser besprühen. Drücken Sie dafür die Taste für die Sprühfunktion **5**.

Dampfstoß

- Bei Bedarf können Sie den Stoff durch die Bügelsohle **1** bedampfen. Drücken Sie dafür die Taste für den Dampfstoß **6**.

HINWEISE:

- Der Temperaturregler **10** sollte auf  eingestellt werden, um Dampf auszustößen.
- Sie können den Dampfstoß auch in vertikaler Position verwenden.

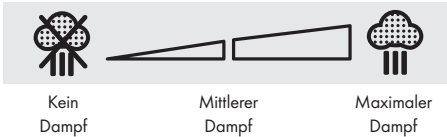

Dampfbügeln

- Bei Bedarf können Sie eine kontinuierliche Dampfabgabe einstellen.
- Der Temperaturregler **10** sollte auf die höchste Stufe  gestellt werden, da ansonsten nicht genügend Dampf produziert werden könnte. Die Kontrollleuchte **9** leuchtet, solange das Produkt noch nicht die eingestellte Temperatur erreicht hat und sich weiter aufwärmt. Die Kontrollleuchte erlischt, wenn die eingestellte Temperatur erreicht wurde.
- Stellen Sie den Dampfregler **4** auf die gewünschte Dampfmenge ein. Der Dampfregler kann auf 3 Positionen eingestellt werden:



- HINWEIS:** Die kontinuierliche Dampfabgabe ist nur in waagerechter Position möglich. Wenn Sie das Produkt senkrecht halten oder abstellen, wird die Dampfabgabe unterbrochen.
- Dampfbügeln beenden: Stellen Sie den Dampfregler auf die Position  (kein Dampf).

● Bügeln beenden

1. Drehen Sie den Temperaturregler **10** gegen den Uhrzeigersinn und bis zum Anschlag auf die Position **MIN**.
2. Stellen Sie den Dampfregler **4** auf die Position  (kein Dampf). Stellen Sie den Sockel **8** des Produkts auf einer ebenen und stabilen Oberfläche ab.
3. Ziehen Sie den Netzstecker **7** aus der Steckdose.
4. Lassen Sie das Produkt abkühlen (dies dauert ca. 15 Minuten). Lassen Sie das Produkt nicht unbeaufsichtigt, solange es noch heiß ist.
5. Um Kalkablagerungen vorzubeugen, entleeren Sie den Wassertank nach jedem Gebrauch. Öffnen Sie dafür den Deckel der Einfüllöffnung  **3**. Entleeren Sie den Wassertank über die Einfüllöffnung , indem Sie das Bügeleisen kopfüber über ein Waschbecken halten.

● Weitere Produkteigenschaften

Antitropfsystem

- Das Produkt verfügt über ein Antitropfsystem. Wenn die Temperatur zu niedrig ist, um Dampf zu erzeugen, verhindert das System, dass Wasser aus der Bügelsohle **1** austritt. Diese Eigenschaft verhindert Wasserflecken auf Ihrer Kleidung.

Antikalkfilter

- Verwenden Sie keine Zusätze. Zusätze können den Filter beschädigen.
- Das Produkt verfügt über einen Antikalkfilter. Dies ist ein permanenter Wasserfilter. Der Filter muss weder ausgetauscht noch gewartet werden.

● Reinigung und Pflege

 **GEFAHR! Stromschlagrisiko!** Ziehen Sie immer den Netzstecker **7** aus der Steckdose, bevor Sie das Produkt reinigen.



 **WARNUNG!** Tauchen Sie die elektrischen Teile des Produkts nicht in Wasser oder andere Flüssigkeiten ein. Halten Sie das Produkt niemals unter fließendes Wasser.

- Lassen Sie kein Wasser oder andere Flüssigkeiten in das Innere des Produkts gelangen.
 - Verwenden Sie zur Reinigung keine scheuernden, aggressiven Reinigungsmittel oder harten Bürsten.
1. Reinigen Sie das Produkt mit einem leicht angefeuchteten Tuch.
 2. Reinigen Sie die Bügelsohle **1** mit einem feuchten Tuch und einem milden, nicht scheuernden Reinigungsmittel.
 3. Lassen Sie nach der Reinigung alle Teile trocknen.

● Selbstreinigungs-Funktion

 **GEFAHR! Stromschlagrisiko!** Ziehen Sie immer den Netzstecker **7** aus der Steckdose, bevor Sie den Wassertank befüllen.

- Das Produkt verfügt über eine Selbstreinigungsfunktion, die Verschmutzungen und Verkalkungen der Dampfkanäle entfernt.
- Verwenden Sie die Selbstreinigungsfunktion mindestens 2x im Monat.
- Wenn Sie Leitungswasser verwenden: Verwenden Sie die Selbstreinigungsfunktion nach jedem Gebrauch.

1. Vor dem Einfüllen von Wasser in den Wassertank: Stellen Sie den Dampfregler **4** auf die Position  (kein Dampf).
2. Öffnen Sie den Deckel der Einfüllöffnung  **3**. Füllen Sie den Wassertank bis zur Markierung **max 12**.
3. Drehen Sie den Temperaturregler **10** gegen den Uhrzeigersinn und bis zum Anschlag auf die Position **MIN**.
4. Verbinden Sie den Netzstecker mit einer geeigneten Steckdose.

5. Stellen Sie den Temperaturregler auf die höchste Temperatur (bis zum Anschlag im Uhrzeigersinn drehen).
6. Stellen Sie den Dampfregerler auf die maximale Dampfposition.
7. Warten Sie, bis sich das Produkt aufgeheizt hat und die Kontrollleuchte für den Heizvorgang erlischt.
8. Halten Sie das Produkt waagrecht über einem Waschbecken.
9. Halten Sie die Taste zur Selbstreinigung so lange gedrückt, bis kein Dampf oder kochendes und verunreinigtes Wasser mehr austreten.
10. Entleeren Sie den Wassertank von eventuell verbliebenem Wasser über die Einfüllöffnung .

● Lagerung

- Lagern Sie das Produkt in der Originalverpackung, wenn es nicht in Verwendung ist.
- Bewahren Sie das Produkt an einem trockenen Ort außerhalb der Reichweite von Kindern auf.
- Lagern Sie das Produkt nur mit entleertem Wassertank.

● Entsorgung

Die Verpackung besteht aus umweltfreundlichen Materialien, die Sie über die örtlichen Recyclingstellen entsorgen können.



Beachten Sie die Kennzeichnung der Verpackungsmaterialien bei der Abfalltrennung, diese sind gekennzeichnet mit Abkürzungen (a) und Nummern (b) mit folgender Bedeutung: 1-7: Kunststoffe/20-22: Papier und Pappe/80-98: Verbundstoffe.

Produkt:



Das Produkt und die Verpackungsmaterialien sind recyclebar und unterliegen einer erweiterten Herstellerverantwortung. Entsorgen Sie diese getrennt, den abgebildeten Infotri (Sortierinformation) folgend, für eine bessere Abfallbehandlung.

Das Triman-Logo gilt nur für Frankreich.



Möglichkeiten zur Entsorgung des ausgedienten Produkts erfahren Sie bei Ihrer Gemeinde- oder Stadtverwaltung.



Gerät entsorgen

Das Symbol der durchgestrichenen Mülltonne bedeutet, dass dieses Gerät am Ende der Nutzungszeit nicht über den Haushaltsmüll entsorgt werden darf. Das Gerät ist bei eingerichteten Sammelstellen, Wertstoffhöfen oder Entsorgungsbetrieben abzugeben. Zudem sind Verreiber von Elektro- und Elektronikgeräten sowie Verreiber von Lebensmitteln zur Rücknahme verpflichtet. LIDL bietet Ihnen Rückgabemöglichkeiten direkt in den Filialen und Märkten an. Rückgabe und Entsorgung sind für Sie kostenfrei.

Beim Kauf eines Neugerätes haben Sie das Recht, ein entsprechendes Altgerät unentgeltlich zurückzugeben.

Zusätzlich haben Sie die Möglichkeit, unabhängig vom Kauf eines Neugerätes, unentgeltlich (bis zu drei) Altgeräte abzugeben, die in keiner Abmessung größer als 25 cm sind.

Bitte löschen Sie vor der Rückgabe alle personenbezogenen Daten.

Bitte entnehmen Sie vor der Rückgabe Batterien oder Akkumulatoren, die nicht vom Altgerät umschlossen sind, sowie Lampen, die zerstörungsfrei entnommen werden können und führen diese einer separaten Sammlung zu.

● Service









- DE Service Deutschland**
Tel.: 0800 5435 111
E-Mail: owim@lidl.de
- AT Service Österreich**
Tel.: 0800 292726
E-Mail: owim@lidl.at
- CH Service Schweiz**
Tel.: 0800 562153
E-Mail: owim@lidl.ch



Warnings and symbols used	Page	14
Short manual	Page	14
Intended use	Page	14
Scope of delivery	Page	14
Description of parts	Page	15
Technical data	Page	15
Safety instructions	Page	15
Before first use	Page	19
Operation	Page	19
Setting the temperature	Page	19
Ironing	Page	19
Filling the water tank	Page	19
Ending ironing	Page	20
Additional product features	Page	20
Cleaning and care	Page	20
Self-cleaning function	Page	20
Storage	Page	21
Disposal	Page	21
Service	Page	21

Warnings and symbols used

The following warnings are used in the user manual, short manual and on the packaging:

 <p>DANGER! This symbol in combination with "Danger" marks a high-risk hazard that if not prevented could result in death or serious injury.</p>	 <p>Alternating current/voltage</p>
	<p>Hz Hertz (supply frequency)</p>
	<p>W Watts</p>
 <p>WARNING! This symbol in combination with "Warning" marks a medium-risk hazard that if not prevented could result in death or serious injury.</p>	 <p>NOTE: This symbol in combination with "Note" provides additional useful information.</p>
	 <p>Use the product in dry indoor spaces only.</p>
 <p>CAUTION! This symbol in combination with "Caution" marks a low-risk hazard that if not prevented could result in minor or moderate injury.</p>	 <p>Danger - risk of electric shock!</p>
<p> Safety information</p> <p> Instructions for use</p>	<p>CE CE mark indicates conformity with relevant EU directives applicable for this product.</p>

STEAM IRON

● Short manual

This document is a shorter printed version of the complete instruction manual. By scanning the QR code, you will be taken straight to the LIDL service website (www.lidl-service.com) where you can view and download the complete instruction manual by entering the article number (IAN) 499296_2204.

 **WARNING!** Observe the complete instruction manual and safety notes to prevent personal injury and property damage. The short guide forms an integral part of this product. Prior to using the product, familiarize yourself with all operation and safety notes. Keep the short manual well preserved and if you hand the product on to third parties, all documentation should be passed on as well.

● Intended use

This product is designed for ironing clothing. Do not use it for any other purpose.

This product is only intended for private household use, not for commercial purposes.

The manufacturer accepts no liability for damages caused by improper use.

● Scope of delivery

After unpacking the product, check if the delivery is complete and if all parts are in good condition. Remove all packing materials before use.

- 1 Steam iron
- 1 Measuring cup
- 1 Short manual

● Description of parts

- 1 Soleplate
- 2 Water nozzle
- 3 Fill opening  (water tank)
- 4 Steam control
- 5 Spray button
- 6 Steam burst button
- 7 Mains cord (with anti-kink protection) and mains plug
- 8 Base
- 9 Control light (heating)
- 10 Temperature control
- 11 Self-cleaning button
- 12 **max** mark (max. water fill level 220 ml)
- 13 Measuring cup (max. water fill level 220 ml)

● Technical data

Input voltage:	220-240 V~, 50/60 Hz
Power consumption:	1460-1740 W
Protection class:	I



Safety instructions

BEFORE USING THE PRODUCT, PLEASE FAMILIARISE YOURSELF WITH ALL OF THE SAFETY INFORMATION AND INSTRUCTIONS FOR USE! WHEN PASSING THIS PRODUCT ON TO OTHERS, PLEASE ALSO INCLUDE ALL THE DOCUMENTS!

In the case of damage resulting from non-compliance with these operating instructions the warranty claim becomes invalid! No liability is accepted for consequential damage! In the case of material damage or personal injury caused by incorrect handling or non-compliance with the safety instructions, no liability is accepted!

⚠ WARNING! RISK OF LOSS OF LIFE OR ACCIDENT TO INFANTS AND CHILDREN!

Never leave children unsupervised with the packaging material. The packaging material represents a danger of suffocation. Children frequently underestimate the dangers. Always keep children away from the packaging material.

⚠ DANGER! Risk of electric shock! Never attempt to repair the product yourself. In case of malfunction, repairs are to be conducted by qualified personnel only.

⚠ WARNING! Risk of electric shock! Do not immerse the product's electrical components in water or other liquids. Never hold the product under running water.

⚠ CAUTION! Risk of electric shock! Never use a damaged product. Disconnect the product from the mains supply and contact your retailer if it is damaged.

⚠ WARNING! Risk of injury! Switch the product off and disconnect it from the mains supply before cleaning work and when not in use.

⚠ WARNING! Misuse may lead to injury. Use this product solely in accordance with these instructions. Do not attempt to modify the product in any way.

- This product can be used by children aged from 8 years and above and persons with reduced physical, sensory or mental capabilities, or lack of experience and knowledge if they have been given supervision or instruction concerning use of the product in a safe way and understand the hazards involved.
- Children shall not play with the product.
- Cleaning and user maintenance shall not be made by children without supervision.
- The product must not be left unattended while it is connected to the supply mains.
- The plug must be removed from the socket-outlet before the water reservoir is filled with water.
- The product must be used and rested on a flat, stable surface.

- When placing the product on its base, ensure that the surface on which the base is placed is stable.
- The product is not to be used if it has been dropped, if there are visible signs of damage or if it is leaking.
- Ensure the rated voltage shown on the rating label corresponds with the voltage of the mains supply.
- The product demands increased energy consumption. Do not connect any other devices (e.g. heaters, air conditioners, etc.) to the same circuit.
- Do not operate any product with a damaged mains cord or plug, when the product malfunctions or has been damaged in any manner.
- The use of extension cords is not recommended. If the use of an extension cord is necessary, it must be designed for a current flow of at least 10 A. Lay cords in such a way that they may not be tripped over or otherwise damaged.
- No action is needed from users to shift the product between 50 and 60 Hz. The product adapts itself for both 50 and 60 Hz.
- Only use the product in dry indoor rooms.
- Do not operate the product with wet hands or while standing on a wet floor. Do not touch the mains plug with wet hands.
- Always turn off the product before disconnecting it from the mains supply.
- Regularly check the mains plug and the supply cord for damages.

If the supply cord is damaged, it must be replaced by the manufacturer, its service agent or similarly qualified persons in order to avoid a hazard.

- Protect the mains cord against damages. Do not let it hang over sharp edges, do not squeeze or bend it. Keep the mains cord away from hot surfaces and open flames and ensure that nobody can pull on or trip over it unintentionally.
- Stop using the product if the anti-kink protection on the mains cord is damaged!
- Do not pull the mains plug out of the socket-outlet by the mains cord. Do not wrap the mains cord around the product.
- Protect the product, its mains cord and mains plug against dust, direct sunlight, dripping and splashing water.

- Keep the product at least 50 cm away from any objects (curtains, walls, etc.).
- Protect the product against heat. Do not place the product close to open flames or heat sources such as stoves or heating appliances.
- Store the product in a cool, dry place, protected from moisture and out of the reach of children.

Burn risks

- Only touch the product on the handle when it is heated up.
- Steam is very hot. Never put your hands in front of the steam jet.
- Never touch the soleplate in operation or while heated up (e.g. to test the temperature).
- Keep the iron and its cord out of reach of children less than 8 years of age when it is energized or cooling down.

● Before first use





- Remove the packaging. Check if all parts are complete.
- To remove any production or transport residue, iron a simple scrap of fabric (e.g. a cloth or rag) before first use.

i NOTE: The product may give off some vapours or odours during first use. These are production or transport residue that will quickly subside. There may also be quiet noises such as clicking or crackling. These will also quickly subside once the plastic parts have finally adjusted to the operating conditions.

● Operation

● Setting the temperature

- The arrow behind the temperature control **10** shows the current temperature setting.
- Turn the temperature control clockwise from the lowest setting **MIN** to the desired temperature level.
- The temperature control is divided in 3 ranges. They are general recommendations for different types of fabric:

Symbol	Setting
	Low temperature For synthetic fabrics (e.g. nylon)
	Medium temperature For sensitive fabrics (e.g. silk or wool)
	High temperature For tough fabrics (e.g. cotton or linen)
	Highest temperature For steam ironing

● Ironing

⚠ ATTENTION! Before ironing, check the ironing instructions on the fabric or article of clothing. They are usually included on a sewn-on tag.

⚠ IMPORTANT! Operate the product on an even and solid surface.

1. Turn the temperature control **10** counter-clockwise all the way to **MIN**.
2. Connect the mains plug **7** with an appropriate socket-outlet.

3. Make sure the mains cord is laid out safely.
4. Set the temperature control to the desired temperature. As long as the product has not yet reached the set temperature and is still heating up, the control light **9** remains lit. Once the set temperature has been reached, the control light goes off.
5. Once the set temperature has been reached, you can begin ironing.

● Filling the water tank



⚠ DANGER! Risk of electric shock! Always disconnect the mains plug **7** from the socket-outlet before filling the water tank.

⚠ ATTENTION! Fill the water tank with tap water or distilled water without any additives. If your tap water is hard, use distilled water. Where the water is moderately hard, mix distilled water and tap water at a ratio of 1:1.

i NOTES:

- Check the hardness of your household's water with your local water supplier.
- The water tank has a filling capacity of approximately 220 ml.
- The **max** mark **12** that marks the maximum filling capacity applies when the product is set up vertically on the base **8**.
- Before filling water into the water tank: Set the steam control **4** to the  (no steam) position.

⚠ IMPORTANT! Use the measuring cup **13** to fill water into the water tank.

1. Place the product on the base and tip it forward at approximately 45°.
2. Open the lid of the fill opening  **3**.
3. Carefully pour water into the water tank. Do not exceed the **max** mark.
4. Close the lid of the fill opening .

Spray function



- Prior to ironing, the fabric may be sprayed with water as required. To do so, press the spray button **5**.

Steam burst



- You can steam the fabric through the soleplate **1** as required. To do so, press the steam button **6**.

NOTES:

- The temperature control [10] should be set to  to generate the steam burst.
- You can also use the steam burst in a vertical position.

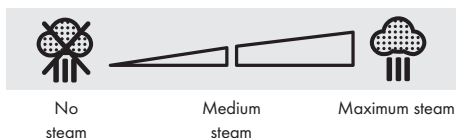

Steam ironing

- You can also set the iron to continuously give off steam.
- The temperature control [10] should be at the highest level  to produce enough steam. As long as the product has not yet reached the set temperature and is still heating up, the control light [9] remains lit.
Once the set temperature has been reached, the control light goes off.
- Set the steam control [4] to the desired steam amount. The steam control has 3 positions:



- **NOTE:** Continuous steam ironing is only possible when the iron is held horizontally. If you hold the iron vertically or set it down, this interrupts steam operation.
- Steam ironing finished: Set the steam control to the  (no steam) position.

Ending ironing

1. Turn the temperature control [10] counter-clockwise all the way to **MIN.**
2. Set the steam control [4] to the  (no steam) position. Set down the product with the base [8] on an even, stable surface.
3. Disconnect the mains plug [7] from the socket-outlet.
4. Let the product cool (this takes approximately 1.5 minutes). Do not leave the product unattended while it is still hot.
5. To prevent limescale build-up, empty the water tank after each use. To do so, open the lid of the fill opening  [3]. Empty the water tank via the fill opening  by holding the iron upside down over a sink.

Additional product features

Anti-drip system

- The product features an anti-drip system. This prevents water from exiting from the soleplate [1] as long as the temperature is too low to produce steam. This feature prevents water stains on your clothing.



Anti-lime filter



- Do not use any additives. Additives may damage the water filter.
- The product features an anti-lime filter. This is a permanent water filter. It is not in need of replacement or maintenance.

Cleaning and care

- ⚠ **DANGER! Risk of electric shock!** Always disconnect the mains plug [7] from the socket-outlet before cleaning the product.
 - ⚠ **WARNING!** Do not immerse the product's electrical components in water or other liquids. Never hold the product under running water.
 - Do not let any water or other liquids enter the product interior.
 - Do not use any abrasive, aggressive cleaners or hard brushes to clean the product.
1. Wipe down the product with a slightly damp cloth.
 2. Clean the soleplate [1] using a damp cloth and a mild, non-scouring detergent.
 3. Let all parts dry completely after cleaning.

Self-cleaning function

- ⚠ **DANGER! Risk of electric shock!** Always disconnect the mains plug [7] from the socket-outlet before filling the water tank.
 - The product features a self-cleaning function to remove filth and limescale build-up in the steam channels.
 - Use the self-cleaning function at least twice per month.
 - If you use tap water: Use the self-cleaning function after every use.
1. Before filling water into the water tank: Set the steam control [4] to the  (no steam) position.
 2. Open the lid of the fill opening  [3]. Never fill the water tank past the **max** mark [12].
 3. Turn the temperature control [10] counter-clockwise all the way to **MIN.**
 4. Plug the mains plug into an appropriate socket-outlet.

- Set the temperature control to the highest temperature (turn clockwise all the way).
- Set the steam control to maximum steam power.
- Wait for the product to heat up and the control light  to go off.
- Hold the product horizontally over a sink.
- Press and hold the self-cleaning button  until no more steam or boiling, soiled water exits the product.
- Empty the water tank of any residual water via the fill opening .

● **Storage**

- Store the product in the original packaging when it is not in use.
- Store the product at a dry location out of the reach of children.
- Store the product with the water tank empty only.

● **Disposal**

The packaging is made entirely of recyclable materials, which you may dispose of at local recycling facilities.



Observe the marking of the packaging materials for waste separation, which are marked with abbreviations (a) and numbers (b) with following meaning: 1-7: plastics/20-22: paper and fibreboard/80-98: composite materials.

Product:



The product and packaging materials are recyclable and are subject to extended producer responsibility.

Dispose them separately, following the illustrated Info-tri (sorting information), for better waste treatment.

The Triman logo is valid in France only.



Contact your local refuse disposal authority for more details of how to dispose of your worn-out product.



To help protect the environment, please dispose of the product properly when it has reached the end of its useful life and not in the household waste. Information on collection points and their opening hours can be obtained from your local authority.

● **Service**







- GB** **Service Great Britain**
Tel.: 0800 0569216
E-Mail: owim@lidl.co.uk
- IE** **Service Ireland**
Tel.: 1800 200736
E-Mail: owim@lidl.ie



Avertissements et symboles utilisés	Page	23
Guide de démarrage rapide	Page	23
Utilisation conforme aux prescriptions	Page	23
Contenu de l'emballage	Page	23
Description des pièces	Page	24
Données techniques	Page	24
Consignes de sécurité	Page	24
Avant la première utilisation	Page	27
Fonctionnement	Page	28
Réglage de la température	Page	28
Repassage	Page	28
Remplissage du réservoir d'eau	Page	28
Fin de repassage	Page	29
D'autres caractéristiques du produit	Page	29
Nettoyage et entretien	Page	29
Fonction d'auto-nettoyage	Page	29
Rangement	Page	30
Mise au rebut	Page	30
Service après-vente	Page	30

Avertissements et symboles utilisés

Les avertissements suivants sont utilisés dans le mode d'emploi, le guide de démarrage rapide et sur l'emballage :

 <p>DANGER ! Ce symbole avec ce signal important de « Danger » indique un danger avec un risque élevé de blessures graves ou de mort si la situation dangereuse n'est pas évitée.</p>	 <p>Courant alternatif/tension alternative</p>
	<p>Hz Hertz (fréquence du secteur)</p>
	<p>W Watt</p>
 <p>AVERTISSEMENT ! Ce symbole avec ce signal important d'« Avertissement » indique un danger avec un risque moyen de blessures graves ou de mort si la situation dangereuse n'est pas évitée.</p>	 <p>REMARQUE : Ce symbole avec ce signal important de « Remarque » propose plus d'informations utiles.</p>
	 <p>Utilisez le produit seulement à l'intérieur de locaux secs.</p>
 <p>PRUDENCE ! Ce symbole avec ce signal important de « Prudence » indique un danger avec un risque faible de blessures légères à importantes si la situation dangereuse n'est pas évitée.</p>	 <p>Danger – risque d'électrocution !</p>
<p>■ Consignes de sécurité</p> <p>□ Instructions de manipulation</p>	<p>CE Le marquage CE confirme la conformité aux directives de l'UE applicables au produit.</p>

FER À REPASSER VAPEUR

● Guide de démarrage rapide

Ce document est une version imprimée abrégée du mode d'emploi complet. En scannant le code QR, vous accédez directement à la page de service de LIDL (www.lidl-service.com), et en saisissant le numéro d'article (IAN) 499296_2204, vous pouvez consulter et télécharger le mode d'emploi complet.

 **AVERTISSEMENT !** Respectez le mode d'emploi complet et les consignes de sécurité afin d'éviter tout dommage corporel et matériel. Le guide de démarrage rapide fait partie intégrante de ce produit. Avant d'utiliser le produit, familiarisez-vous avec toutes les instructions d'utilisation et de sécurité. Conservez le guide de démarrage rapide dans un endroit sûr et remettez tous les documents lorsque vous transmettez le produit à un tiers.

● Utilisation conforme aux prescriptions

Ce produit est prévu pour repasser des vêtements. Ne l'utilisez pas à d'autres fins.

Ce produit n'est prévu que pour une utilisation domestique ; il n'est pas approprié à des fins commerciales.

Le fabricant décline toute responsabilité pour les dommages résultant d'une utilisation inadéquate.

● Contenu de l'emballage

Après l'ouverture du produit, vérifiez l'exhaustivité de la livraison et si toutes les pièces sont en parfait état. Retirez tous les matériaux d'emballage avant l'utilisation.

- 1 Fer à repasser vapeur
- 1 Verre doseur
- 1 Guide de démarrage rapide

● Description des pièces

- 1 Semelle
- 2 Pulvérisateur d'eau
- 3 Orifice de remplissage  (réservoir d'eau)
- 4 Bouton de réglage de la vapeur
- 5 Bouton de la fonction pulvérisation
- 6 Bouton pour effet pressing
- 7 Cordon d'alimentation (avec protection anti-pliage) et fiche de secteur
- 8 Socle
- 9 Voyant de contrôle (chauffe)
- 10 Thermostat
- 11 Bouton d'auto-nettoyage
- 12 Repère **max**
(contenance maximale d'eau 220 ml)
- 13 Verre doseur
(contenance maximale d'eau 220 ml)

● Données techniques

Entrée : 220-240 V~, 50/60 Hz
Consommation d'énergie : 1460-1740 W
Classe de protection : I



Consignes de sécurité

AVANT D'UTILISER LE PRODUIT, FAMILIARISEZ-VOUS AVEC TOUTES LES CONSIGNES DE SÉCURITÉ ET DE FONCTIONNEMENT ! TRANSMETTEZ TOUS LES DOCUMENTS CONCERNANT LE PRODUIT LORSQUE VOUS LE DONNEZ À UN TIERS !

Dans le cas de dommages résultant du non-respect des instructions du mode d'emploi, le recours à la garantie est annulé ! Toute responsabilité est déclinée pour des dommages consécutifs ! Aucune responsabilité n'est assumée dans le cas de dommages aux biens et aux personnes résultant d'une utilisation inappropriée ou du non-respect des consignes de sécurité !

⚠ AVERTISSEMENT ! DANGER MORTEL ET RISQUE D'ACCIDENT POUR NOURRISSONS ET ENFANTS ! Ne laissez jamais des enfants sans surveillance avec des matériaux d'emballage. Les matériaux d'emballage représentent un risque d'étouffement. Les enfants sous-estiment fréquemment les dangers en résultant. Maintenez toujours les enfants hors de la portée des matériaux d'emballage.

⚠ DANGER ! Risque d'électrocution ! N'essayez pas de réparer le produit par vous-même. En cas de dysfonctionnement, les réparations doivent être effectuées par de la main d'œuvre qualifiée.

⚠ AVERTISSEMENT ! Risque d'électrocution ! Ne plongez jamais les composants électriques du produit dans l'eau ou dans tout autre liquide. Ne maintenez jamais le produit sous l'eau courante.

⚠ PRUDENCE ! Risque d'électrocution ! N'utilisez aucun produit endommagé. Débranchez le produit endommagé du réseau électrique et adressez-vous à votre commerçant.

⚠ AVERTISSEMENT ! Risque de blessures ! Éteignez le produit et débranchez-le du réseau électrique, lorsqu'il ne fonctionne pas et avant d'effectuer des travaux de nettoyage.

⚠ AVERTISSEMENT ! Une utilisation non conforme peut provoquer des blessures. Utilisez ce produit uniquement comme décrit dans ce mode d'emploi. N'essayez pas de modifier le produit d'une quelconque manière.

- Ce produit peut être utilisé par des enfants de plus de 8 ans et par des personnes ayant des capacités physiques, sensorielles ou mentales limitées ou ayant une expérience et des connaissances réduites, seulement s'ils sont surveillés ou s'ils ont reçu des instructions concernant l'utilisation en toute sécurité du produit et ont compris les risques encourus.
- Les enfants ne doivent pas jouer avec le produit.
- Le nettoyage et l'entretien réalisables par l'utilisateur ne doivent pas être effectués par des enfants sans surveillance.
- Le produit ne doit pas rester sans surveillance tant qu'il est branché sur le réseau électrique.

- Avant de remplir le réservoir d'eau avec de l'eau, la fiche de secteur doit être obligatoirement débranchée de la prise de courant.
- Le produit doit être uniquement positionné ou utilisé sur une surface plane et stable.
- Lorsque vous placez le produit sur son socle, assurez-vous que la surface sur laquelle il est placé soit stable.
- Le produit ne doit pas être utilisé, s'il est tombé, s'il présente des signes visibles de dommages ou s'il fuit.
- Veillez à ce que la tension nominale indiquée sur l'étiquette signalétique corresponde bien à la tension de réseau de votre alimentation en électricité.
- Le produit a besoin de beaucoup d'énergie. Ne faites pas fonctionner d'autres appareils (par ex. chauffage, climatiseurs, etc.) sur le même circuit électrique.
- Ne mettez pas le produit en service, si le cordon d'alimentation ou la fiche de secteur sont endommagés, si le produit ne fonctionne pas ou est endommagé d'une quelconque manière.
- Il est recommandé de ne pas utiliser de rallonge. Si une rallonge est absolument nécessaire, elle doit assurer une intensité de courant d'au moins 10 A. Installez une rallonge en bon état afin que personne ne puisse trébucher dessus et qu'elle ne cause aucun dommage.
- Aucune opération de la part de l'utilisateur n'est nécessaire pour régler le produit sur 50 ou 60 Hz. Le produit se règle automatiquement sur 50 ou 60 Hz.
- Utilisez le produit seulement à l'intérieur de locaux secs.
- N'utilisez pas le produit avec des mains humides ou si vous vous tenez sur un sol humide. Ne touchez jamais la fiche de secteur avec les mains mouillées.
- Éteignez toujours le produit avant de le débrancher de l'alimentation en électricité.
- Vérifiez régulièrement l'état de la fiche de secteur et du cordon d'alimentation afin de détecter tout dommage éventuel.

Si le câble électrique de ce produit est endommagé, il doit être remplacé soit par le fabricant ou par son service après-vente ou soit par une main d'œuvre qualifiée afin d'éviter tout danger.

- Protégez le cordon d'alimentation de tout dommage. Ne le faites pas passer sur des bords tranchants et assurez-vous de ne pas le coincer ou le plier. Conservez le cordon d'alimentation hors de la portée de surfaces chaudes ainsi que des feux et flammes. Veillez à ce que personne ne puisse trébucher dessus ou le tirer par erreur.
- N'utilisez plus le produit, si la protection anti-plier, présente sur le cordon d'alimentation, est endommagée !
- Ne débranchez jamais la fiche secteur en tirant sur le cordon d'alimentation et n'enroulez pas ce dernier autour du produit.
- Protégez le produit, le cordon d'alimentation et la fiche de secteur de la poussière, de la lumière directe du soleil, des projections et des égouttements d'eau.

- Conservez le produit au moins à 50 cm de distance des autres objets (rideaux, parois, etc.).
- Protégez le produit de la chaleur. Ne posez pas le produit à proximité de flammes ou sources de chaleur comme des fours ou des chauffages.
- Rangez le produit dans un endroit frais et sec, protégé contre l'humidité et hors de la portée des enfants.

Risques de brûlures

- Lorsque le produit est chaud, prenez-le en main uniquement par sa poignée.
- La vapeur est très chaude. Ne mettez jamais vos mains devant la production de vapeur.
- Ne saisissez jamais la semelle du fer lors du fonctionnement ou lorsqu'elle est chaude (p. ex. pour vérifier la température).
- Maintenez le fer et son cordon d'alimentation hors de la portée des enfants qui ont moins de 8 ans lorsqu'il est branché ou qu'il refroidit.

● **Avant la première utilisation**

- Retirez les matériaux d'emballage. Vérifiez que toutes les pièces soient bien présentes.





- Pour éliminer d'éventuels résidus dus soit à la fabrication soit au transport, repassez un simple chiffon (p. ex. un morceau de tissu ou un torchon) avant toute utilisation sur un vêtement.

i REMARQUE : À la première utilisation, le produit peut laisser échapper des vapeurs ou odeurs légères. Ce sont des résidus de fabrication ou dus au transport qui disparaissent rapidement. En plus, des bruits légers peuvent apparaître comme des petits craquements ou crépitements. Ceux-ci disparaissent également rapidement, après que les pièces en matière plastique se soient définitivement adaptées aux conditions de fonctionnement.

● Fonctionnement

● Réglage de la température

- La flèche derrière le thermostat **10** indique le réglage de la température en cours.
- Tournez le thermostat dans le sens des aiguilles d'une montre vers le réglage minimal **MIN** pour atteindre la température souhaitée.
- Le thermostat est divisé en 3 secteurs. Ils correspondent à des recommandations approximatives pour les différents types de matière :

Symbole	Réglage
	Basse température Pour des matières synthétiques (p. ex. nylon)
	Température moyenne Pour des matières délicates (p. ex. soie ou laine)
	Haute température Pour des matières plus résistantes (p. ex. coton ou lin)
	La température la plus élevée Pour repassage à la vapeur

● Repassage

A ATTENTION ! Avant le repassage, vérifiez toujours les indications de repassage sur les vêtements et tissus. Vous les trouverez normalement sur l'étiquette cousue.

A IMPORTANT ! Utilisez toujours le produit sur une surface plane et stable.

1. Tournez le thermostat **10** dans le sens inverse des aiguilles d'une montre jusqu'à l'enclenchement sur la position **MIN**.
2. Branchez la fiche de secteur **7** sur une prise de courant compatible.

3. Assurez-vous que le cordon d'alimentation soit positionné en toute sécurité.
4. Réglez le bouton du thermostat sur la température désirée. Tant que le produit n'a pas atteint la température réglée et qu'il est en train de chauffer, le voyant de contrôle **9** s'allume. Si la température réglée est atteinte, le voyant de contrôle s'éteint.
5. Vous pouvez commencer le repassage dès que la température réglée est atteinte.

● Remplissage du réservoir d'eau



A DANGER ! Risque d'électrocution ! Avant de remplir le réservoir d'eau, débranchez toujours la fiche de secteur **7** de la prise de courant.

A ATTENTION ! Remplissez le réservoir d'eau avec de l'eau du robinet ou de l'eau distillée sans additifs. Si votre région a une eau dure, utilisez de l'eau distillée. Pour les eaux moyennement dures : Mélangez de l'eau distillée à de l'eau du robinet en suivant le ratio 1:1.

i REMARQUES :

- Demandez à votre fournisseur d'eau local quelle est la dureté de l'eau de votre logement.
- La capacité du réservoir d'eau s'élève à environ 220 ml.
- Le repère **max** **12** pour le niveau de remplissage de l'eau est valable, lorsque le produit est positionné à la verticale sur son socle **8**.
- Avant de verser de l'eau dans le réservoir d'eau : Placez le bouton de réglage de la vapeur **4** sur la position  (aucune vapeur).

A IMPORTANT ! Utilisez le verre doseur **13** pour remplir le réservoir d'eau.

1. Positionnez le produit sur son socle et inclinez-le à un angle d'env. 45° vers l'avant.
2. Ouvrez le couvercle de l'orifice de remplissage  **3**.
3. Versez prudemment l'eau dans le réservoir d'eau. Ne dépassez pas le repère **max**.
4. Refermez le couvercle de l'orifice de remplissage .

Fonction de pulvérisation



- En cas de besoin, vous pouvez humidifier légèrement le tissu devant le fer avec de l'eau. Appuyez sur le bouton de la fonction pulvérisation **5**.

Effet pressing



- En cas de besoin, vous pouvez envoyer de la vapeur sur le tissu au travers de la semelle **1** du fer. Appuyez donc sur le bouton d'effet pressing **6**.

REMARQUES :

- Le thermostat **10** doit être réglé sur  afin d'envoyer de la vapeur.
- Vous pouvez aussi utiliser l'effet pressing à la verticale.

Repassage à la vapeur

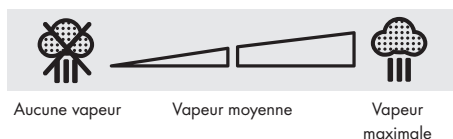

- En cas de besoin, vous pouvez régler le débit de vapeur sur continu.
- Le thermostat **10** doit être positionné sur le niveau le plus fort  sinon il n'y aura pas assez de production de vapeur. Le voyant de contrôle **9** s'allume tant que le produit n'a pas atteint la température réglée et donc continue à chauffer.
Dès que la température réglée est atteinte, le voyant de contrôle s'éteint.
- Réglez le bouton de réglage de la vapeur **4** sur la quantité de vapeur souhaitée. Le bouton de réglage de la vapeur peut être réglé sur 3 positions :



REMARQUE : Le débit de vapeur en continu n'est possible qu'à la position horizontale. Si vous tenez le produit à la verticale ou l'arrêtez, le débit de vapeur sera interrompu.

- Arrêter le fer à vapeur : Placez le bouton de réglage de la vapeur sur la position  (aucune vapeur).

Fin de repassage

1. Tournez le thermostat **10** dans le sens inverse des aiguilles d'une montre jusqu'à l'enclenchement sur la position **MIN**.
2. Placez le bouton de réglage de la vapeur **4** sur la position  (aucune vapeur). Placez le socle **8** du produit sur une surface plane et stable.
3. Débranchez la fiche de secteur **7** de la prise de courant.
4. Laissez refroidir le produit (cela dure environ 15 minutes). Ne laissez pas le produit sans surveillance tant qu'il est encore chaud.
5. Pour prévenir les dépôts de calcaire, videz le réservoir d'eau après chaque utilisation. Pour enlever l'eau, ouvrez le couvercle de l'orifice de remplissage  **3**. Videz l'eau du réservoir par l'orifice de remplissage  en tenant le fer à repasser la tête en bas au-dessus d'un évier.

D'autres caractéristiques du produit

Système pare-gouttes

- Le produit dispose d'un système pare-gouttes. Si la température est trop basse pour générer de la vapeur, le système empêche que de l'eau ne s'écoule de la semelle **1**. Cette caractéristique empêche des taches d'eau sur vos vêtements.

Filtre anticalcaire

- N'utilisez pas d'additifs. Des additifs peuvent endommager le filtre.
- Le produit dispose d'un filtre anti-calcaire. Il s'agit d'un filtre à eau permanent. Le filtre ne doit ni être remplacé ni maintenu.

Nettoyage et entretien

DANGER ! Risque d'électrocution ! Avant de nettoyer le produit, débranchez toujours la fiche de secteur **7** de la prise de courant.



AVERTISSEMENT ! Ne plongez jamais les pièces électriques du produit dans de l'eau ou d'autres liquides. Ne maintenez jamais le produit sous l'eau courante.

- Ne laissez jamais d'eau ou d'autres liquides pénétrer à l'intérieur du produit.
 - N'utilisez jamais de produits de nettoyage agressifs ou récurant ou de brosses dures pour le nettoyage.
1. Nettoyez le produit à l'aide d'un chiffon légèrement humide.
 2. Nettoyez la semelle **1** avec un chiffon humide et un produit de nettoyage doux, non récurant.
 3. Laissez sécher toutes les pièces après le nettoyage.

Fonction d'auto-nettoyage

DANGER ! Risque d'électrocution ! Avant de remplir le réservoir d'eau, débranchez toujours la fiche de secteur **7** de la prise de courant.

- Le produit dispose d'une fonction autonettoyante, qui élimine les saletés et le calcaire des tuyaux de vapeur.
- Utilisez au moins la fonction autonettoyante 2 fois par mois.
- Si vous utilisez de l'eau du robinet : Utilisez la fonction autonettoyante après chaque utilisation.

1. Avant de verser de l'eau dans le réservoir d'eau : Placez le bouton de réglage de la vapeur **4** sur la position  (aucune vapeur).
2. Ouvrez le couvercle de l'orifice de remplissage  **3**. Remplissez le réservoir d'eau jusqu'au repère **max** **12**.
3. Tournez le thermostat **10** dans le sens inverse des aiguilles d'une montre jusqu'à l'enclenchement sur la position **MIN**.
4. Branchez la fiche de secteur sur une prise de courant adéquate.

5. Réglez le thermostat sur la température la plus élevée (tourner dans le sens des aiguilles d'une montre jusqu'à l'enclenchement).
6. Placez le bouton de réglage de la vapeur sur la position de vapeur maximale.
7. Attendez que le produit ait chauffé et que le voyant de contrôle [9] du processus de chauffe s'éteigne.
8. Maintenez le produit horizontalement au-dessus d'un évier.
9. Maintenez le bouton d'auto-nettoyage [11] enfoncé jusqu'à ce que la sortie de vapeur soit finie et que l'écoulement d'eau chaude et usée soit complètement terminé.
10. Videz le réservoir de l'eau éventuellement restante en la faisant couler par l'orifice de remplissage 

● **Rangement**

- Rangez le produit dans son emballage d'origine lorsque vous ne l'utilisez pas.
- Conservez le produit dans un endroit sec hors de la portée des enfants.
- Rangez le produit seulement avec le réservoir d'eau vide.

● **Mise au rebut**

L'emballage se compose de matières recyclables pouvant être mises au rebut dans les déchetteries locales.



Veuillez respecter l'identification des matériaux d'emballage pour le tri sélectif, ils sont identifiés avec des abréviations (a) et des chiffres (b) ayant la signification suivante : 1-7 : plastiques/20-22 : papiers et cartons/80-98 : matériaux composite.

Produit :



Le produit et les matériaux d'emballage sont recyclables et relèvent de la responsabilité élargie du producteur.

Éliminez-les séparément, en suivant l'Info-tri illustrée, dans l'intérêt d'un meilleur traitement des déchets.

Le logo Triman n'est valable qu'en France.



Votre mairie ou votre municipalité vous renseigneront sur les possibilités de mise au rebut des produits usagés.



Afin de contribuer à la protection de l'environnement, veuillez ne pas jeter votre produit usagé dans les ordures ménagères, mais éliminez-le de manière appropriée. Pour obtenir des renseignements concernant les points de collecte et leurs horaires d'ouverture, vous pouvez contacter votre municipalité.

● **Service après-vente**

FR Service après-vente France

Tél.: 0800904879

E-Mail: owim@lidl.fr

BE Service après-vente Belgique

Tél.: 080071011

Tél.: 80023970 (Luxembourg)









E-Mail: owim@lidl.be



Gebruikte waarschuwingen en symbolen	Pagina	32
Beknopte handleiding	Pagina	32
Beoogd gebruik	Pagina	32
Leveringsomvang	Pagina	32
Onderdelenbeschrijving	Pagina	33
Technische gegevens	Pagina	33
Veiligheidstips	Pagina	33
Voor het eerste gebruik	Pagina	36
Bediening	Pagina	36
Temperatuur instellen	Pagina	36
Strijken	Pagina	37
Watertank vullen	Pagina	37
Met strijken stoppen	Pagina	38
Verdere kenmerken van het product	Pagina	38
Schoonmaken en onderhoud	Pagina	38
Zelfreinigingsfunctie	Pagina	38
Opbergen	Pagina	38
Afvoer	Pagina	38
Service	Pagina	39

Gebruikte waarschuwingen en symbolen

In de gebruiksaanwijzing, de beknopte handleiding en op de verpakking worden de volgende waarschuwingen gebruikt:

 <p>GEVAAR! Dit symbool met de aanduiding "Gevaar" duidt op een groot risico op gevaar dat, indien niet vermeden, zware verwondingen of de dood tot gevolg kan hebben.</p>	 <p>Wisselstroom/-spanning</p>
	<p>Hz Hertz (netfrequentie)</p>
	<p>W Watt</p>
 <p>WAARSCHUWING! Dit symbool met de aanduiding "Waarschuwing" betekent een middelmatig risico op gevaar dat, indien niet vermeden, zware verwondingen of de dood tot gevolg kan hebben.</p>	 <p>TIP: Dit symbool met de aanduiding "Tip" duidt op verdere nuttige informatie.</p>
	 <p>Gebruik het product alleen in droge binnenruimtes.</p>
 <p>VOORZICHTIG! Dit symbool met de aanduiding "Voorzichtig" duidt op een klein risico op gevaar dat, indien niet vermeden, kan leiden tot kleine of middelgrote verwondingen.</p>	 <p>Gevaar - Kans op elektrische schokken!</p>
<p> Veiligheidstips</p> <p> Aanwijzingen voor het gebruik</p>	<p>CE Het CE-teken bevestigt dat het product voldoet aan de betreffende EU-richtlijnen.</p>

STOOMSTRIJKIJZER

● Beknopte handleiding

Bij dit document gaat het om een verkorte versie van de volledige gebruiksaanwijzing. Door het scannen van de QR-code komt u direct op de LIDL-Service-pagina (www.lidl-service.com) en kunt u door het invoeren van het artikelnummer (IAN) 499296_2204 de volledige gebruiksaanwijzing bekijken en downloaden.

 **WAARSCHUWING!** Neem de volledige gebruiksaanwijzing en de veiligheidsinstructies in acht om verwondingen en materiële schade te vermijden. De beknopte handleiding is een onderdeel van dit product. Maak u voor het gebruik van het product vertrouwd met alle bedienings- en veiligheidsinstructies. Bewaar de beknopte handleiding goed en overhandig ook alle documenten als u het product aan derden geeft.

● Beoogd gebruik

Dit product is bestemd voor het strijken van kleding. Gebruik het niet voor andere doeleinden.

Dit product is alleen geschikt voor huishoudelijk en niet voor commercieel gebruik.

De fabrikant aanvaardt geen aansprakelijkheid voor schade als gevolg van ondeskundig gebruik.

● Leveringsomvang

Controleer na het uitpakken van het product of de levering volledig is en of alle onderdelen in goede staat verkeren. Verwijder vóór gebruik al het verpakkingsmateriaal.

- 1 Stoomstrijkijzer
- 1 Maatbeker
- 1 Beknopte handleiding

● Onderdelenbeschrijving

- 1 Strijkzool
- 2 Watersproeier
- 3 Vulopening  (watertank)
- 4 Stoomregelaar
- 5 Knop voor sproeifunctie
- 6 Knop voor stoomstoot
- 7 Aansluitsnoer (met knikbescherming en kabelclip) met stekker
- 8 Voet
- 9 Controlelampje (verwarmen)
- 10 Thermostaat
- 11 Zelfreinigingsknop
- 12 Markering **max**
(max. vulhoeveelheid water 220 ml)
- 13 Maatbeker
(max. vulhoeveelheid water 220 ml)

● Technische gegevens

Ingang:	220-240 V~, 50/60 Hz
Energieverbruik:	1460-1740 W
Veiligheidsklasse:	I



Veiligheidstips

MAAK VOORDAT U HET PRODUCT GEBRUIKT VERTROUWD MET ALLE VEILIGHEIDS- EN BEDIENINGSINSTRUCTIES! ALS U DIT PRODUCT AAN IEMAND ANDERS DOORGEEFT, GEEF DAN OOK ALLE DOCUMENTATIE MEE!

In geval van schade als gevolg van het niet naleven van deze gebruiksaanwijzing vervalt uw aanspraak op garantie! Wij aanvaarden geen aansprakelijkheid voor gevolgschade! Er wordt geen aansprakelijkheid aanvaard voor materiële schade of persoonlijk letsel, die ontstaan als gevolg van ondeskundig gebruik of het niet opvolgen van de veiligheidstips!

⚠ WAARSCHUWING! LEVENSGEVAAR EN KANS OP ONGEVALLEN VOOR BABY'S EN KINDEREN!

Laat kinderen nooit zonder toezicht achter met het verpakkingsmateriaal. Het verpakkingsmateriaal vormt een verstikkingsgevaar. Kinderen onderschatten de daaraan verbonden gevaren vaak. Houd kinderen altijd uit de buurt van verpakkingsmateriaal.

⚠ GEVAAR! Gevaar voor elektrische schokken!

Probeer het product niet zelf te repareren. In geval van een storing mogen reparaties alleen door gekwalificeerde vaklieden worden uitgevoerd.

⚠ WAARSCHUWING!

Gevaar voor elektrische schokken!

Dompel de elektrische onderdelen van het product nooit onder in water of andere vloeistoffen. Houd het product nooit onder stromend water.

⚠ VOORZICHTIG! Gevaar voor elektrische schokken!

Gebruik het product nooit als het is beschadigd. Koppel het product los van het elektriciteitsnet en neem contact op met uw verkoper als het beschadigd is.

⚠ WAARSCHUWING!

Verwondingsgevaar!

Zet het product uit en koppel het los van het elektriciteitsnet voordat u het product schoonmaakt en zorg ervoor dat het op dat moment niet gebruikt wordt.

⚠ WAARSCHUWING!

Ondeskundig gebruik kan verwondingen veroorzaken. Gebruik het product uitsluitend zoals aangegeven in de handleiding. Probeer niet het product op een of andere wijze te veranderen.

- Dit product mag door kinderen vanaf 8 jaar alsmede door personen met verminderde fysieke, sensorische of geestelijke vermogens of gebrek aan ervaring en kennis alleen gebruikt worden als ze onder supervisie staan of geïnstrueerd zijn wat betreft veilig gebruik van het product en begrepen hebben welke gevaren uit dat gebruik voortvloeien.
- Kinderen mogen niet met het product spelen.
- Schoonmaken en onderhoud door de gebruiker mogen niet door kinderen worden uitgevoerd, tenzij ze onder toezicht staan.
- Het product moet onder toezicht blijven zolang het op het elektriciteitsnet is aangesloten.
- Voordat het waterreservoir met water wordt gevuld, moet de netstekker uit de stekkerdoos worden getrokken.
- Het product mag uitsluitend op een vlak, stabiel oppervlak gebruikt of neergezet worden.
- Let er bij het neerzetten van het product op zijn voetstuk op dat het oppervlak, waarop het voetstuk staat, stabiel is.

- Het product mag niet gebruikt worden als het is gevallen, zichtbaar is beschadigd of als het lekt.
- Let erop dat de nominale spanning die op het typeplaatje is aangegeven, overeenstemt met de netspanning van uw elektriciteitsnet.
- Het product gebruikt veel energie. Sluit geen andere apparaten (bijv. verwarmingsapparaten, airconditioners, etc.) aan op dezelfde elektrische groep.
- Gebruik het product niet als het aansluitsnoer of de netstekker beschadigd is, als het product niet werkt of op een of andere wijze beschadigd is.
- Gebruik van verlengsnoeren wordt afgeraden. Als er toch absoluut een verlengsnoer nodig is, dan moet dit geschikt zijn voor een stroomsterkte van ten minste 10 A. Leg het verlengsnoer zo dat niemand erover kan struikelen en dat het ook niet op een andere manier kan worden beschadigd.
- Er hoeven door de gebruiker geen maatregelen te worden getroffen om het product op 50 of 60 Hz in te stellen. Het product stelt zich automatisch in op 50 of 60 Hz.
- Gebruik het product alleen in droge binnenruimtes.
- Bedien het product niet met natte handen of als u op een natte ondergrond staat. Raak de netstekker nooit met natte handen aan.
- Zet het product altijd uit voordat u de stekker uit het stopcontact trekt.
- Controleer de netstekker en het aansluitsnoer regelmatig op beschadigingen. Als het aansluitsnoer van dit product beschadigd is, moet dit, om gevaar te vermijden, door de fabrikant, zijn klantendienst of een vergelijkbaar gekwalificeerd persoon vervangen worden.

- Bescherm het aansluitsnoer tegen beschadiging. Laat het niet over scherpe randen hangen en plet of buig het niet. Houd het aansluitsnoer uit de buurt van hete oppervlakken en open vuur. Let erop dat niemand er per ongeluk aan kan trekken of erover kan struikelen.
- Gebruik het product niet langer als de knikbescherming van het aansluitsnoer is beschadigd!
- Trek de netstekker niet aan het aansluitsnoer uit de stekkerdoos en wikkel het aansluitsnoer niet om het product.
- Bescherm het product, het aansluitsnoer en de netstekker tegen stof, direct zonlicht, waterdruppels en opspattend water.
- Houd het product minstens 50 cm verwijderd van andere objecten (gordijnen, muren, etc.).
- Bescherm het product tegen hitte. Zet het product niet neer in de buurt van open vlammen of hittebronnen- zoals kachels of verwarmingsapparatuur.

- Berg het product op een droge, koele plaats op, waar het beschermd is tegen vocht en het zich buiten bereik van kinderen bevindt.

Risico voor verbranden

- Pak het product als het warm is alleen vast aan de handgreep.
- Stoom is zeer heet. Houd uw handen nooit voor de stoomopening.
- Raak de strijkzool nooit aan als deze gebruikt wordt of opgewarmd is (bijv. om de temperatuur te controleren).
- Houd het strijkijzer en het aansluitsnoer buiten bereik van kinderen die jonger zijn dan 8 jaar als deze aangesloten zijn of afkoelen.

● **Voor het eerste gebruik**

- Verwijder het verpakkingsmateriaal. Controleer of alle onderdelen meegeleverd zijn.
- Strijk om eventuele productie- of transportschade te verwijderen voor het eerste gebruik met het strijkijzer een eenvoudig stuk stof (bijv. een doek of lap).





i **TIP:** Bij het eerste gebruik is het mogelijk dat u wat ruikt of dat er wat rook uit het product komt. Dit zijn productie- of transportresten die snel verdwijnen. Ook kunt u zachte geluiden horen zoals knappen of knisperen. Deze verdwijnen ook snel nadat de onderdelen van kunststof zich definitief aan de gebruiksomstandigheden aangepast hebben.

● **Bediening**

● **Temperatuur instellen**

- De pijl achter de thermostaat **10** geeft de temperatuurinstelling van dat moment aan.

- Draai de thermostaat met de wijzers van de klok mee van de minimuminstelling **MIN** naar de gewenste temperatuur.
- De thermostaat is in 3 zones verdeeld. Grofweg zijn dit de aanbevelingen voor de verschillende soorten stof:

Symbol	Instelling
	Lage temperatuur Voor synthetische stoffen (bijv. nylon)
	Gemiddelde temperatuur Voor gevoelige stoffen (bijv. zijde of wol)
	Hoge temperatuur Voor grove stoffen (bijv. katoen of linnen)
	Hoogste temperatuur Voor stoomstrijken

● Strijken

⚠️ OPGELET! Controleer voordat u met strijken begint altijd de strijkaanwijzingen of de kleding. Normaalgesproken vindt u die op het ingenaaide label.

⚠️ BELANGRIJK! Gebruik het product altijd op een vlakke, stabiele ondergrond.

1. Draai de thermostaat **10** tegen de wijzers van de klok in tot de stuit op stand **MIN**.
2. Steek de netstekker **7** in een daarvoor geschikt stopcontact.
3. Zorg ervoor dat het elektrische snoer veilig gelegd is.
4. Stel de thermostaat in op de gewenste temperatuur. Zolang het product de ingestelde temperatuur nog niet bereikt heeft en opwarmt, brandt het controlelampje **9**. Is de ingestelde temperatuur bereikt, dan dooft het controlelampje.
5. Als de ingestelde temperatuur bereikt is, kunt u met strijken beginnen.

● Watertank vullen



⚠️ GEVAARI! Gevaar voor elektrische schokken!
Trek altijd de stekker **7** uit het stopcontact voordat u de watertank vult.

⚠️ OPGELET! Vul de watertank met leidingwater of gedistilleerd water zonder andere stoffen toe te voegen. Gebruik, indien het water in uw regio hard is, gedistilleerd water. Bij gemiddeld hard water: Meng in dat geval gedistilleerd water met leidingwater in een verhouding van 1:1.

📄 TIPS:

- Informeer uzelf bij uw plaatselijke waterleidingsbedrijf over de hardheid van het water van uw huishouden.
- Het vulvolume van de watertank bedraagt ca. 220 ml.
- De marking **max** **12** voor de maximale waterhoogte is alleen geldig als het product verticaal op zijn voetstuk **8** staat.
- Voor het vullen van water in de watertank: Zet de stoomregelaar **4** op de stand  (geen stoom).

⚠️ BELANGRIJK! Gebruik de maatbeker **13** om de watertank te vullen.

1. Stut het product met het voetstuk en kantel het onder een hoek van ca. 45° naar voren.
2. Klap het deksel van de vulopening  **3** open.
3. Giet voorzichtig water in de watertank. Overschrijd daarbij de marking **max** niet.
4. Klap het deksel van de vulopening  weer dicht.

Sproeifunctie 

- Indien nodig kunt u de stof voorafgaand aan het strijken met water besproeien. Druk daarvoor op de knop voor de sproeifunctie **5**.

Stoomstoot 

- Indien nodig kunt u de stof door de strijkzool **1** met stoom bespuiten. Druk daarvoor op de knop voor de stoomstoot **6**.

📄 TIPS:

- De thermostaat **10** moet op  worden ingesteld om een stoomstoot te genereren.
- U kunt de stoomstoot ook in een verticale stand gebruiken.

Stoomstrijken



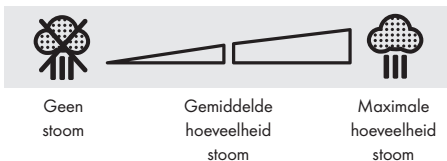





- Indien nodig kunt u het product instellen op continue stoomafgifte.
- De thermostaat **10** moet daarvoor op de hoogste stand  worden gezet omdat anders niet voldoende stoom kan worden geproduceerd. Het controlelampje **9** brandt zolang als het product de ingestelde temperatuur nog niet heeft bereikt en nog aan het opwarmen is. Is de ingestelde temperatuur eenmaal bereikt, dan dooft het controlelampje.
- Stel de stoomregelaar **4** in op de gewenste hoeveelheid stoom. De stoomregelaar kan ingesteld worden op 3 standen:



i TIP: Continue stoomafgifte is alleen mogelijk in horizontale stand. Als u het product verticaal houdt of neerzet, wordt de stoomafgifte onderbroken.

- Met stoomstrijken stoppen: Zet de stoomregelaar op de stand  (geen stoom).

● Met strijken stoppen

1. Draai de thermostaat  tegen de wijzers van de klok in tot de stuit op stand **MIN**.
2. Zet de stoomregelaar  op de stand  (geen stoom). Plaats het voetstuk  van het product op een vlak en stabiel oppervlak.
3. Trek de netstekker  uit het stopcontact.
4. Laat het product afkoelen (dit duurt ca. 15 minuten). Laat het product nooit zonder toezicht zolang het nog heet is.
5. Laat, om kalkafzetting te voorkomen, de watertank na ieder gebruik leeglopen. Open daarvoor het deksel van de vulopening   3. Laat de watertank leeglopen door de vulopening  door het strijkijzer op zijn kop boven de gootsteen te houden.

● Verdere kenmerken van het product

Antidruppelsysteem

- Het product beschikt over een antidruppelsysteem. Dit voorkomt dat water uit de strijkzool  lekt als de temperatuur te laag is om stoom te produceren. Deze eigenschap verhindert dat er waterlekken ontstaan op uw kleding.

Antikalkfilter

- Gebruik geen toevoegingen. Toevoegingen kunnen het filter beschadigen.
- Het product beschikt over een antikalkfilter. Dit is een permanent werkend waterfilter. Het filter hoeft vervangen noch onderhouden te worden.

● Schoonmaken en onderhoud

⚠ GEVAAR! Gevaar voor elektrische schokken!
Trek de stekker  altijd uit het stopcontact voordat u het product schoon gaat maken.

⚠ WAARSCHUWING! Dompel de elektrische onderdelen van het product nooit onder in water of andere vloeistoffen. Houd het product nooit onder stromend water.











- Laat geen water of andere vloeistoffen in het binnenste van het product terechtkomen.
- Gebruik voor het schoonmaken geen schurende, agressieve schoonmaakmiddelen of harde borstels.

1. Maak het product schoon met een enigszins vochtig doekje.
2. Maak de strijkzool  schoon met een vochtig doekje en een mild, niet schurend schoonmaakmiddel.
3. Laat na het schoonmaken alle onderdelen drogen.

● Zelfreinigingsfunctie

⚠ GEVAAR! Gevaar voor elektrische schokken!

Trek altijd de stekker  uit het stopcontact voordat u de watertank vult.

- Het product beschikt over een zelfreinigingsfunctie die verontreinigingen en kalkaanslag uit de stoomleidingen verwijdert.
 - Gebruik de zelfreinigingsfunctie minimaal 2x per maand.
 - Als u leidingwater gebruikt: Gebruik de zelfreinigingsfunctie iedere keer nadat u het product hebt gebruikt.
1. Voor het vullen van water in de watertank: Zet de stoomregelaar  op de stand  (geen stoom).
 2. Open daarvoor het deksel van de vulopening   3. Vul de watertank tot de marking **max**  .
 3. Draai de thermostaat  tegen de wijzers van de klok in tot de stuit op stand **MIN**.
 4. Steek de netstekker in een daarvoor geschikt stopcontact.
 5. Stel de thermostaat in op de hoogste temperatuur (met de wijzers van de klok meedraaien tot de stuit).
 6. Zet de stoomregelaar op de maximale stoomstand.
 7. Wacht tot het product opgewarmd is en het controlelampje voor het opwarmen  dooft.
 8. Houd het product loodrecht boven de gootsteen.
 9. Houd de toets voor het zelfreinen  11 net zolang ingedrukt dat er geen stoom of kokend en verontreinigd water meer uit het product komt.
 10. Laat al het eventueel nog in de watertank zittende water door de vulopening  weglopen.

● Opbergen

- Bewaar het product in de oorspronkelijke verpakking wanneer het niet gebruikt wordt.
- Bewaar het product op een droge plaats buiten het bereik van kinderen.
- Berg het product alleen op als de watertank leeg is.

● Afvoer

De verpakking bestaat uit milieuvriendelijke grondstoffen die u via de plaatselijke recyclingcontainers kunt afvoeren.



Neem de aanduiding van de verpakkingsmaterialen voor de afvalscheiding in acht. Deze zijn gemarkeerd met de afkortingen (a) en een cijfers (b) met de volgende betekenis: 1-7: kunststoffen/20-22: papier en vezelplaten/80-98: composietmaterialen.

Product:



Het product, en de verpakkingsmaterialen kunnen worden gerecycled en zijn onderhevig aan een uitgebreide verantwoordelijkheid van de fabrikant.

Gooi ze apart weg, overeenkomstig de aangegeven Info-tri (informatie over afvalscheiding), voor een beter afvalbeheer.

Het Triman-logo geldt alleen voor Frankrijk.



Informatie over de mogelijkheden om het uitgediende product na gebruik te verwijderen, verstrekt uw gemeentelijke overheid.



Gooi het afgedankte product omwille van het milieu niet weg via het huisvuil, maar geef het af bij het daarvoor bestemde depot of het gemeentelijke milieupark. Over afgifteplaatsen en hun openingstijden kunt u zich bij uw aangewezen instantie informeren.

● Service

(NL)

Service Nederland

Tel.: 08000225537

E-Mail: owim@lidl.nl

(BE)

Service België

Tel.: 080071011

Tel.: 80023970 (Luxemburg)













E-Mail: owim@lidl.be



Używane ostrzeżenia i symbole	Strona	41
Krótką instrukcją	Strona	41
Użytkowanie zgodne z przeznaczeniem	Strona	41
Zakres dostawy	Strona	41
Opis części	Strona	42
Dane techniczne	Strona	42
Instrukcje bezpieczeństwa	Strona	42
Przed pierwszym użyciem	Strona	45
Obsługa	Strona	46
Ustawianie temperatury	Strona	46
Prasowanie	Strona	46
Napełnianie zbiornika wodą	Strona	46
Kończenie prasowania	Strona	47
Dodatkowe własności produktu	Strona	47
Czyszczenie i konserwacja	Strona	47
Funkcja samoczyszczenia	Strona	47
Przechowywanie	Strona	47
Utylizacja	Strona	47
Serwis	Strona	48

Używane ostrzeżenia i symbole

W niniejszej instrukcji obsługi, krótkiej instrukcji obsługi i na opakowaniu zastosowano następujące ostrzeżenia:

 <p>NIEBEZPIECZEŃSTWO! Ten symbol ze słowem „Niebezpieczeństwo” wskazuje na zagrożenie o wysokim stopniu ryzyka, które, jeśli się go nie uniknie, spowoduje śmierć lub poważne obrażenia.</p>	 <p>Prąd przemienny/napięcie przemienne</p>
	 <p>Herc (częstotliwość sieciowa)</p>
	 <p>Wat</p>
 <p>OSTRZEŻENIE! Ten symbol ze słowem „Ostrzeżenie” wskazuje na zagrożenie o średnim stopniu ryzyka, które, jeśli się go nie uniknie, spowoduje śmierć lub poważne obrażenia.</p>	 <p>RADA: Ten symbol ze słowem „Rada” zawiera dalsze użyteczne informacje.</p>
	 <p>Produkt stosować tylko w pomieszczeniach suchych.</p>
 <p>OSTROŻNIE! Ten symbol ze słowem „Ostrożnie” wskazuje na zagrożenie o niskim stopniu ryzyka, które, jeśli się go nie uniknie, spowoduje małe lub umiarkowane obrażenia.</p>	 <p>Niebezpieczeństwo - ryzyko porażenia prądem!</p>
 <p>Instrukcje bezpieczeństwa</p>  <p>Instrukcje użytkownika</p>	 <p>Znak CE potwierdza zgodność z dyrektywami UE mającymi zastosowanie do produktu.</p>

ŻELAZKO PAROWE

● Krótka instrukcja

Niniejszy dokument jest skróconą, wydrukowaną wersją kompletnej instrukcji obsługi. Zeskanowanie kodu QR przeniesie Cię bezpośrednio na stronę serwisu LIDL (www.lidl-service.com) i po wpisaniu numeru artykułu (IAN) 499296_2204 będziesz mógł/a obejrzeć i pobrać pełną instrukcję obsługi.

 **OSTRZEŻENIE!** Należy przestrzegać kompletnej instrukcji obsługi oraz wskazówek bezpieczeństwa, aby uniknąć obrażeń ciała i szkód materialnych. Skrócona instrukcja obsługi jest integralną częścią tego produktu. Przed użyciem produktu należy zapoznać się ze wszystkimi wskazówkami dotyczącymi obsługi i bezpieczeństwa. Zachować skróconą instrukcję a przy przekazaniu produktu osobom trzecim należy ją dołączyć.

● Użytkowanie zgodne z przeznaczeniem

Ten produkt jest przeznaczony do prasowania odzieży. Nie używać go do żadnych innych celów.

Ten produkt jest przeznaczony wyłącznie do użytku domowego; nie nadaje się do użytku komercyjnego.

Producent nie ponosi odpowiedzialności za szkody wynikłe z niewłaściwego użytkowania.

● Zakres dostawy

Po rozpakowaniu produktu należy sprawdzić, czy dostawa jest kompletna i czy wszystkie części są w dobrym stanie. Przed użyciem usunąć wszystkie materiały pakunkowe.

- 1 Żelazko parowe
- 1 Miarka
- 1 Krótka instrukcja

● Opis części

- 1 Stopa żelazka
- 2 Dysza wodna
- 3 Wlew  (zbiornika na wodę)
- 4 Regulator poziomu pary
- 5 Przycisk spryskiwacza
- 6 Przycisk wyrzutu pary
- 7 Kabel zasilania (z zabezpieczeniem przed zgięciem) i wtyczka sieciowa
- 8 Podstawa
- 9 Wskaźnik (grzania)
- 10 Regulator temperatury
- 11 Przycisk samoczyszczenia
- 12 Znak **max**
(maks. poziom napełniania wodą 220 ml)
- 13 Miarka
(maks. poziom napełniania wodą 220 ml)

● Dane techniczne

Wejście:	220-240 V~, 50/60 Hz
Pobór mocy:	1460-1740 W
Stopień ochrony:	I



Instrukcje bezpieczeństwa

PRZED PIERWSZYM UŻYCIEM PRODUKTU ZAPOZNAĆ SIĘ ZE WSZYSTKIMI INSTRUKCJAMI O BEZPIECZEŃSTWIE! PRZEKAZUJĄC PRODUKT INNYM OSOBOM, NALEŻY DOŁĄCZYĆ DO NIEGO PEŁNĄ DOKUMENTACJĘ!

Uszkodzenia powstałe w wyniku nieprzestrzegania niniejszej instrukcji obsługi nie są objęte gwarancją! Nie ponosimy żadnej odpowiedzialności w przypadku wystąpienia szkód wtórnych! Nie bierzemy odpowiedzialności za uszkodzenia mienia lub obrażenia ciała, powstałe w wyniku niewłaściwego użytkowania lub nieprzestrzegania instrukcji bezpieczeństwa!

⚠ OSTRZEŻENIE! RYZYKO WYPADKU I UTRATY ŻYCIA DLA NIEMOWLĄT I MAŁYCH DZIECI!

Nie zostawiać dzieci bez nadzoru w pobliżu materiałów pakunkowych. Materiały pakunkowe grożą zadławieniem. Dzieci często nie są w stanie ocenić związków z tym niebezpieczeństw. Zawsze trzymać dzieci z dala od materiałów pakunkowych.

⚠ NIEBEZPIECZEŃSTWO!

Ryzyko porażenia prądem! Nigdy nie naprawiać produktu samodzielnie. W razie awarii naprawy mogą być wykonywane wyłącznie przez wykwalifikowany personel.

⚠️ OSTRZEŻENIE! Ryzyko porażenia prądem! Nie zanurzać części elektrycznych produktu w wodzie lub innych płynach. Nigdy nie trzymać produktu pod bieżącą wodą.

⚠️ OSTROŻNIE! Ryzyko porażenia prądem! Nie używać uszkodzonego produktu. Odłączyć produkt od zasilania i skontaktować się ze sprzedawcą, jeśli jest uszkodzony.

⚠️ OSTRZEŻENIE! Ryzyko zranienia! Przed czyszczeniem i gdy produkt nie jest używany należy go wyłączyć i odłączyć od gniazdka elektrycznego.

⚠️ OSTRZEŻENIE! Niewłaściwe użytkowanie może doprowadzić do obrażeń ciała. Z produktu należy korzystać wyłącznie zgodnie z niniejszą instrukcją. Nigdy nie próbować modyfikować produktu.

- Produkt ten może być używany przez dzieci w wieku powyżej 8 lat i osoby o ograniczonych zdolnościach fizycznych, zmysłowych lub umysłowych lub o braku doświadczenia i wiedzy, jeśli znajdują się one pod nadzorem lub zostały poinstruowane o bezpiecznym użyciu produktu i wynikających z niego niebezpieczeństwach.
- Dzieci nie mogą bawić się produktem.
- Czyszczenia i prac konserwacyjnych nie mogą przeprowadzać dzieci pozostawione bez nadzoru.
- Produkt nie może być pozostawiony bez opieki, gdy jest podłączony do sieci.
- Przed napełnieniem zbiornika na wodę wyciągnąć wtyczkę sieciową z gniazdka sieciowego.
- Produkt może być używany lub umieszczany tylko na równej i stabilnej powierzchni.
- Podczas umieszczania produktu na podstawie należy upewnić się, że powierzchnia, na której podstawa jest umieszczona, jest stabilna.

- Produktu nie wolno używać, jeśli został upuszczony, gdy wykazuje widoczne oznaki uszkodzenia lub jeśli cieknie.
- Upewnić się, że napięcie znamionowe podane na tabliczce znamionowej jest zgodne z napięciem sieci zasilającej.
- Produkt ma zwiększone zapotrzebowanie na energię. Do tego samego obwodu nie należy podłączać innych urządzeń (np. grzejników, klimatyzatorów, itp.).
- Nie używać produktu, jeśli kabel zasilania lub wtyczka są uszkodzone, jeśli produkt nie działa prawidłowo lub jest w jakikolwiek sposób uszkodzony.
- Nie zaleca się używania przedłużaczy. Jeśli jednak przedłużacz jest absolutnie konieczny, to należy stosować taki, który jest przystosowany do przepływu prądu o natężeniu co najmniej 10 A. Przedłużacz układać w taki sposób, aby nikt nie mógł potknąć się o niego i nie można go było uszkodzić w inny sposób.
- Ze strony użytkownika nie jest wymagane żadne działanie, aby dostosować produkt do częstotliwości 50 lub 60 Hz. Produkt automatycznie dostosowuje się do częstotliwości 50 lub 60 Hz.
- Produkt stosować tylko w pomieszczeniach suchych.
- Nie obsługiwać produktu mokrymi rękami lub stojąc na mokrej podłodze. Nie dotykać wtyczki sieciowej mokrymi rękami.
- Zawsze wyłączać produkt przed odłączeniem go od zasilania.
- Regularnie sprawdzać, czy wtyczka sieciowa i kabel zasilania nie są uszkodzone. W przypadku uszkodzenia kabla zasilania tego produktu musi on zostać wymieniony przez producenta lub jego serwis klientowski lub też osobę posiadającą podobne kwalifikacje. Pozwoli to uniknąć zagrożeń.

- Kabel zasilania chronić przed uszkodzeniem. Nie dopuszczać, aby zwiisał nad ostrymi krawędziami, był ściśnięty lub zgięty. Kabel zasilania trzymać z dala od gorących powierzchni i otwartego ognia. Uważać, aby przypadkowo nie potknąć się o niego lub go nie pociągnąć.
- Zaprzestać korzystania z produktu, jeśli znajdujące się na kablu zasilania zabezpieczenie przed zagięciem jest uszkodzone!
- Nie wyciągać wtyczki sieciowej z gniazda sieciowego ciągnąc za kabel zasilania i nie owijać go wokół produktu.
- Chronić produkt, kabel zasilania i wtyczkę sieciową przed kurzem, bezpośrednim działaniem promieni słonecznych, kapiącą i przyskakującą wodą.
- Produkt trzymać w odległości co najmniej 50 cm od innych przedmiotów (zastół, ścian, itp.).

- Chronić produkt przed wysoką temperaturą. Nie umieszczać produktu w pobliżu otwartego ognia ani źródeł ciepła, takich jak piece lub grzejniki.
- Produkt przechowywać w chłodnym, suchym miejscu, z dala od wilgoci i poza zasięgiem dzieci.

Ryzyko poparzenia

- Produkt należy używać trzymając wyłącznie za uchwyt, gdy jest gorący.
- Para jest bardzo gorąca. Nigdy nie trzymać rąk przed otworem wylotowym pary.
- Podczas działania żelazka lub nagrzewania nie dotykać stopy żelazka (np. w celu sprawdzenia temperatury).
- Żelazko i jego kabel zasilania należy trzymać w miejscu niedostępnym dla dzieci w wieku poniżej 8 lat.

● **Przed pierwszym użyciem**





- Usunąć opakowanie. Upewnić się, że wszystkie elementy są dostępne.
- W celu usunięcia pozostałości poprodukcyjnych lub transportowych przed pierwszym użyciem produktu należy wyprasować pojedynczy kawałek materiału (np. szmatkę lub tkaninę).

i RADA: Podczas pierwszego użycia produkt może wydzielać niewielkie opary lub nieprzyjemne zapachy. Są to pozostałości produkcji lub transportu, które szybko znikają. Mogą również występować ciche dźwięki, takie jak kliknięcia lub trzaski. Znikną one również szybko po ostatecznym dopasowaniu części z tworzywa sztucznego w warunkach roboczych.

● Obsługa

● Ustawianie temperatury

- Strzałka za regulatorem temperatury [10] wskazuje bieżące ustawienie temperatury.
- Pokręć regulatorem temperatury zgodnie z ruchem wskazówek zegara od pozycji **MIN**, aby ustawić żądany poziom temperatury.
- Regulator temperatury podzielony na 3 zakresy. To zalecenia ogólne, zależne od rodzaju prasowanego materiału:

Symbol	Ustawienie
	Niska temperatura Tkaniny syntetyczne (np. nylon)
	Średnia temperatura Tkaniny delikatne (np. jedwab lub wełna)
	Wysoka temperatura Tkaniny grube (np. bawełna lub len)
	Najwyższa temperatura Do prasowania parowego

● Prasowanie

⚠ UWAGA! Przed rozpoczęciem prasowania zawsze sprawdzać instrukcję prasowania tkaniny. Zazwyczaj znajduje się na przyszywanej metce.

⚠ WAŻNE! Produkt musi być używany wyłącznie na płaskiej i stabilnej powierzchni.

1. Regulator temperatury [10] przekręcić do oporu w kierunku przeciwnym do ruchu wskazówek zegara, aby ustawić na pozycji **MIN**.
2. Wtyczkę sieciową [7] podłączyć do gniazdka sieciowego.
3. Upewnić się, że kabel zasilający jest bezpiecznie ułożony.
4. Regulatorem temperatury ustawić żądaną temperaturę. Dopóki produkt nie nagrzej się do ustawionej temperatury, to wskaźnik [9] będzie się świecić. Po osiągnięciu żądanej temperatury wskaźnik grzania gaśnie.
5. Po osiągnięciu żądanej temperatury można rozpocząć prasowanie.

● Napełnianie zbiornika wodą



⚠ NIEBEZPIECZEŃSTWO! Ryzyko porażenia prądem! Przed napełnieniem zbiornika [7] zawsze wyjmować wtyczkę kabla zasilania z gniazdka sieciowego.

⚠ UWAGA! Zbiornik na wodę napełniać wodą wodociągową lub destylowaną bez żadnych dodatków. Jeśli w okolicy występuje twarda woda, to należy używać wody destylowanej. Dla średnio twardej wody: Wodę z kranu mieszać z wodą destylowaną w proporcji 1:1.

❗ RADY:

- U lokalnego dostawcy sprawdzić, jaka jest twardość wody w gospodarstwie domowym.
- Pojemność zbiornika na wodę wynosi ok. 220 ml.
- Znak **max** [12] poziomu maksymalnego obowiązuje wtedy, gdy produkt stoi pionowo na podstawie [8].
- Przed waniem wody do zbiornika na wodę: Regulator poziomu pary [4] ustawić w pozycji  (brak pary).

⚠ WAŻNE! Do napełniania zbiornika wody używać miarki [13].

1. Postawić produkt na podstawie i przechylić do przodu pod kątem ok. 45°.
2. Otworzyć pokrywę wlewu  [3].
3. Ostrożnie wlać wodę do zbiornika. Nie przekraczać znaku **max**.
4. Zamknąć pokrywę otworu napełniania .

Spryskiwanie



- Jeśli to konieczne, tkaninę można spryskać wodą przed prasowaniem. Nacisnąć przycisk spryskiwacza [5].

Wyrzut pary



- Jeśli zachodzi potrzeba, tkaninę można poddawać działaniu pary przez stopę żelazka [1]. Nacisnąć przycisk wyrzutu pary [6].

❗ RADY:

- Regulator temperatury [10] powinien być ustawiony w pozycji , aby było możliwe wytwarzanie odpowiedniej ilości pary.
- Uderzenia parą można stosować również w pozycji pionowej.

Prasowanie parowe

- Jeśli jest konieczne, to istnieje możliwość ciągłego wydatku pary.
- Regulator temperatury [10] musi być ustawiony na poziomie najwyższym , bo w przeciwnym razie nie będzie można wytworzyć wystarczającej ilości pary. Wskaźnik [9] świeci się, dopóki produkt nadal się nagrzewa i nie osiągnął ustawionej temperatury. Wskaźnik gaśnie po osiągnięciu ustawionej temperatury.
- Regulator poziomu pary [4] ustawić w pozycji, umożliwiającej uzyskanie żądanej ilości pary. Regulator poziomu pary posiada 3 położenia:

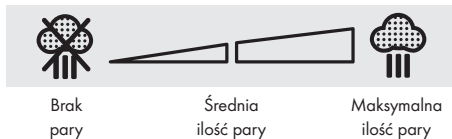

i RADA: Ciągłe dostarczanie pary jest możliwe tylko w pozycji poziomej. Jeśli trzymasz produkt pionowo lub go wyłączysz, dostarczanie pary zostanie przerwane.

□ Kończenie prasowania parą: Regulator poziomu pary ustawić w pozycji (brak pary).

● Kończenie prasowania

1. Regulator temperatury **10** przekręcić w kierunku przeciwnym do ruchu wskazówek zegara, ustawiając na pozycji **MIN**.
2. Regulator poziomu pary **4** ustawić w pozycji (brak pary). Podstawę produktu **8** należy ustawić na stabilnej i płaskiej powierzchni.
3. Wtyczkę sieciową **7** wyjąć z gniazdka sieciowego.
4. Pozwolić urządzeniu ostygnąć (zajmie to około 15 minut). Nie zostawiać produktu bez nadzoru, gdy jest jeszcze gorący.
5. Aby zapobiec osadzeniu się kamienia, po każdym użyciu należy opróżnić zbiornik. W tym celu otworzyć pokrywę wlewu **3**. Opróżnić zbiornik na wodę przez otwór wlewu **3** trzymając żelazko nad umywalką ze stopą skierowaną do góry.

● Dodatkowe własności produktu

System zapobiegający kapaniu

□ Produkt posiada system zapobiegający kapaniu. Jeśli temperatura jest zbyt niska, aby wytworzyć parę, to działa system zapobiegania wyciekaniu wody ze stopy żelazka **1**. Ta funkcja zapobiega powstawaniu plam na ubraniu.

Filtr zapobiegający osadzeniu się kamienia

- Nie używać żadnych dodatków. Dodatki mogą uszkodzić filtr.
- Produkt posiada filtr zapobiegający osadzeniu się kamienia. To jest stały filtr wody. Filtra nie trzeba wymieniać ani serwisować.

● Czyszczenie i konserwacja

⚠ NIEBEZPIECZEŃSTWO! Ryzyko porażenia prądem! Przed czyszczeniem zawsze wyjmować wtyczkę kabla zasilającego **7** z gniazdka zasilania.

⚠ OSTRZEŻENIE! Nie zanurzać części elektrycznych produktu w wodzie lub innych płynach. Nigdy nie trzymać produktu pod bieżącą wodą.

- Nie pozwalać, aby woda lub inne płyny dostały się do wnętrza produktu.

- Do czyszczenia nie wolno używać żrących, agresywnych środków czyszczących ani twardych szczotek.

1. Czyścić produkt lekko zwilżoną ściereczką.
2. Stopę żelazka **1** należy czyścić wilgotną ściereczką i łagodnym, nieściernym detergentem.
3. Po czyszczeniu wszystkie części pozostawić do całkowitego wyschnięcia.

● Funkcja samoczyszczenia

⚠ NIEBEZPIECZEŃSTWO! Ryzyko porażenia prądem! Przed napełnieniem zbiornika **7** zawsze wyjmować wtyczkę kabla zasilania z gniazdka sieciowego.

- Produkt ma funkcję samoczyszczenia, która usuwa zabrudzenia i zwapnienia kanałów parowych.
- Funkcję samoczyszczenia należy stosować co najmniej 2 razy w miesiącu.
- Jeśli używana jest woda z kranu: Funkcję samoczyszczenia stosować po każdym użyciu.

1. Przed waniem wody do zbiornika na wodę: Regulator poziomu pary **4** ustawić w pozycji (brak pary).
2. W tym celu otworzyć pokrywę wlewu **3**. Zbiornik na wodę napełnić do znaku **max** **12**.
3. Regulator temperatury **10** przekręcić w kierunku przeciwnym do ruchu wskazówek zegara, ustawiając na pozycji **MIN**.
4. Podłączyć wtyczkę kabla zasilającego do gniazdka zasilania.
5. Regulator temperatury ustawić na najwyższą temperaturę (przekręcić w prawo do oporu).
6. Regulatorem pary ustawić maksymalną moc parą.
7. Zaczekać, aż produkt się nagrzej i wskaźnik **9** zgaśnie.
8. Trzymać produkt poziomo nad zlewem.
9. Przytrzymać wciśnięty przycisk samoczyszczenia **11** dopóki nie wydostaną się para, wrzątek i zanieczyszczona woda.
10. Przez otwór napełniania opróżnić zbiornik z resztek wody.

● Przechowywanie

- Przechowywać produkt w oryginalnym opakowaniu, gdy nie jest używany.
- Produkt przechowywać w suchym, niedostępnym dla dzieci miejscu.
- Produkt należy przechowywać tylko z pustym zbiornikiem wody.

● Utylizacja

Opakowanie wykonane jest z materiałów przyjaznych dla środowiska, które można przekazać do utylizacji w lokalnym punkcie przetwarzania surowców wtórnych.



Przy segregowaniu odpadów prosimy zwrócić uwagę na oznakowanie materiałów opakowaniowych, oznaczone są one skrótami (a) i numerami (b) o następującym znaczeniu: 1-7: Tworzywa sztuczne/20- 22: Papier i tektura/80-98: Materiały kompozytowe.

Produkt:



Produkt, materiały opakowaniowe, nadają się do recyklingu i podlegają rozszerzonej odpowiedzialności producenta. Wyrzucić je osobno, zgodnie z ilustracją przedstawiającą informacje o sortowaniu, aby zapewnić lepszą utylizację odpadów.

Logo Triman jest ważne tylko dla Francji.



Informacji na temat możliwości utylizacji wyeksploatowanego produktu udziela urząd gminy lub miasta.



Z uwagi na ochronę środowiska nie wyrzucać urządzenia po zakończeniu eksploatacji do odpadów domowych, lecz prawidłowo zutylizować. Informacji o punktach zbiorczych i ich godzinach otwarcia udziela odpowiedni urząd.

● Serwis

PL **Serwis Polska**

Tel.: 008004911946









E-Mail: owim@lidl.pl



Použitá výstražná upozornění a symboly	Strana	50
Krátký návod	Strana	50
Použití ke stanovenému účelu	Strana	50
Rozsah dodávky	Strana	50
Popis dílů	Strana	50
Technické údaje	Strana	51
Bezpečnostní pokyny	Strana	51
Před prvním použitím	Strana	54
Obsluha	Strana	54
Nastavte teplotu	Strana	54
Žehlení	Strana	54
Naplnění nádržky na vodu	Strana	54
Ukončení žehlení	Strana	55
Další vlastnosti výrobku	Strana	55
Čištění a péče	Strana	55
Samočistící funkce	Strana	55
Skladování	Strana	55
Zlikvidování	Strana	55
Servis	Strana	56

Použitá výstražná upozornění a symboly

V tomto návodu na obsluhu, krátkém návodu a na obalu jsou používána následující výstražná upozornění:

 <p>NEBEZPEČÍ! Tento symbol se signální slovem „Nebezpečí“ označuje ohrožení s vysokým stupněm rizika, které má, pokud se mu nezabrání, za následek těžké zranění nebo smrt.</p>	 <p>Střídavý proud/napětí</p>
	<p>Hz Hertz (síťová frekvence)</p>
	<p>W Watt</p>
 <p>VAROVÁNÍ! Tento symbol se signální slovem „Varování“ označuje ohrožení se středním stupněm rizika, které může mít, pokud se mu nezabrání, za následek těžké zranění nebo smrt.</p>	 <p>UPOZORNĚNÍ: Tento symbol se signálním slovem „Upozornění“ poskytuje další užitečné informace.</p>
	 <p>Používejte výrobek jen v suchých vnitřních prostorech.</p>
 <p>OPATRNĚ! Tento symbol se signální slovem „Opatrně“ označuje ohrožení s nízkým stupněm rizika, které může mít, pokud se mu nezabrání, za následek malé nebo lehké zranění.</p>	 <p>Nebezpečí - riziko úrazu elektrickým proudem!</p>
<p> Bezpečnostní pokyny</p> <p> Pokyny k jednání</p>	<p>CE Značka CE potvrzuje shodu se směrnicemi EU, které se na výrobek vztahují.</p>

NAPAŘOVACÍ ŽEHLIČKA

● Krátký návod

Tento dokument je zkrácenou tištěnou verzí kompletního návodu k obsluze. Naskenováním QR kódu se dostanete přímo na servisní stránku firmy LIDL (www.lidl-service.com) a můžete zadáním čísla artiklu (IAN) 499296_2204 zobrazit a stáhnout kompletní návod k obsluze.

⚠ VAROVÁNÍ! Dodržujte kompletní návod k obsluze a bezpečnostní pokyny, aby nedošlo ke zranění osob a věcným škodám. Krátký návod k obsluze je nedílnou součástí tohoto produktu. Před použitím výrobku se seznáme se všemi obslužnými a bezpečnostními pokyny. Krátký návod k obsluze si dobře uschovejte a při předávání výrobku třetím osobám předejte i všechny dokumenty.

● Použití ke stanovenému účelu

Tento výrobek je určen k žehlení oblečení. Nepoužívejte ho pro jiné účely.

Tento výrobek je určen pro použití v domácnosti; není vhodný pro profesionální použití.

Výrobce nepřebírá žádnou odpovědnost za škody způsobené neodborným použitím.

● Rozsah dodávky

Po vybalení výrobku zkontrolujte, zda je dodávka kompletní a všechny díly jsou v řádném stavu. Před použitím odstraňte všechny obalové materiály.

- 1 Napařovací žehlička
- 1 Odměrka
- 1 Stručný návod

● Popis dílů

- 1 Žehlicí plocha
- 2 Vodní tryska
- 3 Plnicí otvor  (nádržka na vodu)
- 4 Regulátor páry
- 5 Tlačítko pro funkci postřiků

- 6 Tlačítko pro parní ráz
- 7 Připojné vedení (s ochranou proti zalomení) a sířová zástrčka
- 8 Základna
- 9 Kontrolka (topení)
- 10 Regulátor teploty
- 11 Tlačítko pro samočištění
- 12 Značka **max**
(max. náplň vody 220 ml)
- 13 Odměrka
(max. náplň vody 220 ml)

● Technické údaje

Vstup:	220-240 V~, 50/60 Hz
Přikon:	1460-1740 W
Ochranná třída:	I



Bezpečnostní pokyny

PŘED POUŽITÍM VÝROBKU SE SEZNAMTE SE VŠEMI BEZPEČNOSTNÍMI A OBSLUŽNÝMI POKYNY! KDYŽ PŘEDÁVÁTE TENTO VÝROBEK JINÝM LIDEM, PŘEDEJTE JIM I VŠECHNY DOKUMENTY!

V případě poškození v důsledku nedodržení tohoto návodu na obsluhu se Vaše záruka ruší! Za následné škody se nepřebírá žádná odpovědnost! V případě škody na majetku nebo zranění způsobené nesprávným používáním nebo nedodržením bezpečnostních pokynů se nepřebírá žádná odpovědnost!

⚠ VAROVÁNÍ! NEBEZPEČÍ ŽIVOTA A NEBEZPEČÍ ÚRAZU PRO KOJENCE A DĚTI! Nenechte děti hrát si bez dozoru s balicími materiály. Balicí materiál představuje nebezpečí udušení. Děti často podceňují s tím spojená nebezpečí. Vždy udržujte balicí materiál mimo dosah dětí.

⚠ NEBEZPEČÍ! Nebezpečí úrazu elektrickým proudem! Nepokoušejte se sami výrobek opravovat. V případě poruchy smí opravy provádět výhradně kvalifikovaný personál.

⚠ VAROVÁNÍ! Nebezpečí úrazu elektrickým proudem! Neponořujte elektrické části výrobku do vody nebo jiných kapalin. Nikdy výrobek nadržte pod tekoucí vodou.

⚠ OPATRNĚ! Nebezpečí úrazu elektrickým proudem! Poškozený výrobek nepoužívejte. Když je výrobek poškozen odpojte výrobek z elektrické sítě a obraťte se na svého prodejce.

⚠ VAROVÁNÍ! Riziko

zranění! Výrobek vypněte a odpojte jej od elektrické sítě předtím, než začnete provádět čisticí práce, a v případě, že výrobek není používán.

⚠ VAROVÁNÍ! Neodborné použití může vést k zraněním.

Používejte tento výrobek výhradně podle tohoto návodu. Nepokoušejte se výrobek nějakým způsobem měnit.

- Tento výrobek mohou používat děti starší 8 let i osoby se sníženými fyzickými, smyslovými či mentálními schopnostmi nebo s nedostatkem zkušeností a znalostí, pokud jsou pod dohledem nebo byly poučeny ohledně bezpečného používání výrobku a chápou z toho vyplývající rizika.
- Děti si nesmí s výrobkem hrát.
- Čištění a užitelskou údržbu nesmějí provádět děti bez dohledu.
- Výrobek nesmí zůstat bez dozoru, dokud je připojen v elektrické síti.
- Před naléváním vody do nádržky, musí být síťová zástrčka vytažena ze zásuvky.

- Výrobek smí být používán nebo odstaven pouze na rovném a stabilním povrchu.
- Při umístění výrobku na jeho základně dbejte na to, aby povrch, na kterém základna stojí, byl stabilní.
- Výrobek nesmí být používán, pokud spadl, má viditelné známky poškození nebo pokud je netěsný.
- Dbejte na to, aby jmenovité napětí na typovém štítku odpovídalo napětí v síti vašeho napájení.
- Výrobek má zvýšenou spotřebu energie. Nepřipojujte žádná jiná zařízení (např. topná tělesa, klimatizační zařízení atd.) na stejný obvod.
- Neuvádějte tento výrobek do provozu, je-li poškozeno přípojné vedení nebo síťová zástrčka, pokud výrobek nefunguje nebo je jakýmkoli způsobem poškozen.
- Doporučuje se nepoužívat prodlužovací kabely. Pokud je však prodlužovací kabel nezbytný, musí být dimenzován pro proud nejméně 10 A. Prodlužovací kabel položte tak, aby o něj nikdo nemohl zakopnout ani ho nemohl jinak poškodit.

- Ze strany uživatele nejsou zapotřebí žádná opatření, aby se výrobek nastavil na 50 nebo 60 Hz. Výrobek se automaticky nastaví na 50 nebo 60 Hz.
- Používejte výrobek jen v suchých vnitřních prostorách.
- Nepoužívejte výrobek s mokřýma rukama nebo pokud stojíte na vlhké podlaze. Nedotýkejte se síťové zástrčky mokřýma rukama.
- Předtím, než výrobek odpojíte od napájení, vždy ho vypněte.
- Pravidelně kontrolujte síťovou zástrčku a přípojně vedení na poškození.
Když je síťové přípojně vedení tohoto výrobku poškozeno, musí být nahrazeno výrobcem nebo jeho zákaznickou službou nebo podobně kvalifikovanou osobou, aby se zabránilo ohrožení.
- Chraňte přípojně vedení před poškozením. Nenechte ho viset přes ostré hrany a nelámejte ani neohýbejte jej. Chraňte přípojně vedení před horkými povrchy a otevřenými plameny. Dbejte na to, aby za ně nikdo nemohl neúmyslně tahat nebo přes ně zakopnout.
- Je-li ochrana proti zalomení přípojněho vedení poškozena, přestaňte výrobek používat!
- Nevytahujte síťovou zástrčku ze zásuvky za kabel a neotáčejte přípojně vedení okolo výrobku.
- Chraňte výrobek, přípojně vedení a síťovou zástrčku před prachem, přímým slunečním zářením, kapající a stříkající vodě.
- Udržujte výrobek minimálně 50 cm od ostatních předmětů (záclony, stěny a podobně).
- Chraňte výrobek proti horku. Nepokládejte výrobek do blízkosti otevřeného ohně nebo zdrojů tepla, jako jsou kamna nebo topná tělesa.
- Skladujte výrobek na suchém, studeném místě chráněném před vlhkostí a mimo dosah dětí.

Nebezpečí popálení

- Chyťte výrobek výhradně za rukojeť, když je zahřátý.
- Pára je velmi horká. Nikdy nedržte ruce před výstupem páry.
- Nedotýkejte se žehlicí plochy za provozu nebo v ohřátém stavu (například pro kontrolu teploty).

- Uchovávejte žehličku a její přípojné vedení mimo dosah dětí mladších než 8 let věku, pokud je připojena, nebo když se ochlazuje.

● Před prvním použitím

- Odstraňte veškeré balicí materiály. Zkontrolujte, zda jsou všechny díly k dispozici.
- Chcete-li odstranit zbytky z výroby či přepravy, žehlete před prvním použitím jednoduchý kus materiálu (např. utěrku nebo hadr).

i UPOZORNĚNÍ: Při prvním použití výrobek může vylučovat lehké výpary nebo zápach. To jsou výrobní nebo přepravní zbytky, které rychle zmizí. Kromě toho mohou nastat tiché zvuky, například cvakání nebo praskání. Ty také rychle zmizí, jakmile se plastové díly konečně přizpůsobí v provozních podmínkách.

● Obsluha

● Nastavte teplotu

- Šipka za regulátorem teploty **10** ukazuje aktuální nastavení teploty.
- Otočte regulátorem teploty ve směru hodinových ručiček od minimálního nastavení **MIN** na požadovanou teplotu.
- Regulátor teploty je rozdělen na 3 oblasti. Jsou to hrubá doporučení pro různé typy látek:

Symbol	Jedno nastavení
	Nízká teplota Pro syntetické látky (např. nylon)
	Střední teplota Pro jemné látky (např. hedvábí nebo vlna)
	Vysoká teplota Pro hrubé látky (např. bavlnu nebo len)
	Nejvyšší teplota Pro napařovací žehlení

● Žehlení

⚠ VÝSTRAHA! Před žehlením vždy zkontrolujte pokyny pro žehlení látky nebo oblečení. Obvykle je najdete na příštím štítku.

⚠ DŮLEŽITÉ! Používejte výrobek vždy na rovném a stabilním podloží.

1. Otočte regulátor teploty **10** proti směru hodinových ručiček a až na doraz do polohy **MIN**.
2. Spojte síťovou zástrčku **7** s vhodnou zásuvkou.
3. Ujistěte se, že je přívodní kabel položen jistě.
4. Nastavte teplotní regulátor na požadovanou teplotu. Dokud výrobek nedosáhl nastavené teploty a zahřívá, svítí kontrolka **9**. Když se dosáhne nastavené teploty, provozní kontrolka zhasne.
5. Když je dosaženo nastavené teploty, můžete začít žehlit.

● Naplnění nádržky na vodu

⚠ NEBEZPEČÍ! Nebezpečí úrazu elektrickým proudem! Vždy vytáhněte síťovou zástrčku **7** ze zásuvky, než naplníte nádržku na vodu.

⚠ VÝSTRAHA! Naplněte nádržku na vodu vodou z vodovodu nebo destilovanou vodou bez přísad. Pokud je ve svém regionu tvrdá voda, použijte destilovanou vodu. Při středně tvrdé vodě: Smíchejte destilovanou vodu a vodu z vodovodu v poměru 1:1.

i UPOZORNĚNÍ:

- Informujte se u svého místního dodavatele vody o tvrdosti vody ve vaší domácnosti.
- Kapacita nádržky na vodu je cca 220 ml.
- Značka **max** **12** je platná pro maximální hladinu vody, pokud výrobek stojí svisle na základně **8**.
- Před naléváním vody do nádržky na vodu: Nastavte parní regulátor **4** do polohy **0** (bez páry).

⚠ DŮLEŽITÉ! K naplnění nádoby na vodu použijte odměrku **13**.

1. Podepřete výrobek na základně a sklopte ho v úhlu cca 45° dopředu.
2. Vyklopte víko plnicího otvoru **3**.
3. Vodu nalévejte opatrně do nádržky na vodu. Nepřekročte značku **max**.
4. Přiklopte víko plnicího otvoru .

Funkce postříku



- Pokud je to třeba, můžete látku před žehlením postříkat vodou. K tomu stisknete tlačítko pro funkci postříku **5**.

Parní ráz



- Pokud je to třeba, můžete tkaninu zapařit přes žehlicí plochu **1**. K tomu stisknete tlačítko pro parní ráz **6**.

i UPOZORNĚNÍ:

- Regulátor teploty **10** by měla být nastaven na aby vypouštěl páru.
- Můžete použít parní ráz i ve svislé poloze.

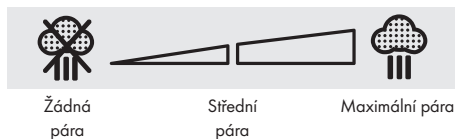

Napařovací žehlení

- Pokud je to nezbytné, můžete nastavit trvalý výstup páry.
- Regulátor teploty [10] by měl být nastaven na nejvyšší stupeň , protože jinak by nemusel být vyráběn dostatek páry. Kontrolka [9] svítí, dokud výrobek nedosáhne nastavené teploty a dále se ohřívá. Kontrolka zhasne při dosažení nastavené teploty.
- Nastavte regulátor páry [4] na požadované množství páry. Regulátor páry může být nastaven do 3 poloh:



- ❗ **UPOZORNĚNÍ:** Trvalý výstup páry je možné pouze v horizontální poloze. Pokud výrobek držíte svisle nebo ho odstavíte, je výstup páry přerušen.
- Ukončení žehlení s napařováním: Nastavte regulátor páry do polohy  (bez páry).

Ukončení žehlení

1. Otočte regulátor teploty [10] proti směru hodinových ručiček a až na doraz do polohy **MIN**.
2. Nastavte parní regulátor [4] do polohy  (bez páry). Postavte výrobek základnou [8] na rovný a stabilní povrch.
3. Otočte síťovou zástrčku [7] ze zásuvky.
4. Nechte výrobek ochladit (to trvá cca 15 minut). Nenechávejte výrobek bez dozoru, dokud je ještě horký.
5. Pro prevenci usazení vodního kamene vyprázdněte nádržku na vodu po každém použití. Otevřete pro to víko plnicího otvoru  [3]. Vyprázdněte nádržku na vodu přes plnicí otvor  tak, že držíte žehličku nad dřezem obráceně.

Další vlastnosti výrobku

Protiodkapávací systém

- Výrobek má k dispozici protiodkapávací systém. Pokud je teplota příliš nízká k výrobě páry, systém zabraňuje vniknutí vody unikající ze žehlicí plochy [1]. Tato vlastnost zabraňuje vodní skvrny na oblečení.

Filter proti usazování vodního kamene

- Nepoužívejte žádné přísady. Písady mohou filtr poškodit.
- Výrobek disponuje filtrem proti usazování vodního kamene. Jedná se o trvalý vodní filtr. Filtr nemusí být měněn ani udržován.

Čištění a péče

- ⚠ **NEBEZPEČÍ! Nebezpečí úrazu elektrickým proudem!** Vytáhněte vždy síťovou zástrčku [7] ze zásuvky před čištěním výrobku.

- ⚠ **VAROVÁNÍ!** Neponořujte elektrické části výrobku do vody nebo jiných kapalin. Nikdy výrobek nedržte pod tekoucí vodou.



- Nedovolte, aby dovnitř výrobku pronikla voda nebo jiné kapaliny.
- K čištění nepoužívejte abrazivní, agresivních čisticích prostředků, kovové přístroje nebo tvrdé kartáče.

1. Čistěte výrobek lehce navlhčeným šátkem.
2. Čistěte žehlicí plochu [1] vlhkým hadříkem a jemným, neabrazivním čisticím prostředkem.
3. Po vyčištění nechte všechny díly oschnout.

Samočisticí funkce

- ⚠ **NEBEZPEČÍ! Nebezpečí úrazu elektrickým proudem!** Vždy vytáhněte síťovou zástrčku [7] ze zásuvky, než naplníte nádržku na vodu.

- Výrobek má k dispozici samočisticí funkci, která odstraňuje znečištění a kalifickace parních kanálů.
- Použijte samočisticí funkci alespoň 2x za měsíc.
- Pokud používáte vodu z kohoutku: Po každém použití použijte samočisticí funkci.

1. Před naléváním vody do nádržky na vodu: Nastavte regulátor páry [4] do polohy  (bez páry).
2. Otevřete víko plnicího otvoru  [3]. Nádržku na vodu naplňte až po značku **max** [12].
3. Otočte regulátor teploty [10] proti směru hodinových ručiček a až na doraz do polohy **MIN**.
4. Spojte zástrčku se vhodnou zásuvkou.
5. Nastavte regulátor teploty na nejvyšší teplotu (otočte až na doraz ve směru hodinových ručiček).
6. Nastavte regulátor páry do maximální parní polohy.
7. Počkejte, až výrobek zahřeje a kontrolka ohřevu [9] zhasne.
8. Držte výrobek vodorovně nad umyvadlem.
9. Podržte tlačítko pro samočištění [11] stisknuté tak dlouho, až už nevystupuje žádná pára nebo vařící se a znečištěná voda.
10. Vyprázdněte z nádržky na vodu přes plnicí otvor  jakoukoliv zbylou vodu.

Skladování

- Pokud není výrobek používán, skladujte ho v originálním obalu.
- Uchovávejte výrobek a suchém místě mimo dosah dětí.
- Skladujte výrobek pouze s vyprázdněnou nádržkou na vodu.

Zlikvidování

Obal se skládá z ekologických materiálů, které můžete zlikvidovat prostřednictvím místních sběren recyklovatelných materiálů.



Při třídění odpadu se řiďte podle označení obalových materiálů zkratkami (a) a čísly (b), s následujícím významem: 1–7: umělé hmoty/20–22: papír a lepenka/80–98: složené látky.

Výrobek:



Výrobek a obalové materiály jsou recyklovatelné a podléhají rozšířené odpovědnosti výrobce.

Likvidujte je odděleně podle ilustrovaných Info-tri (informace o třídění), abyste mohli lépe nakládat s odpady.

Logo Triman platí jen pro Francii.



O možnostech likvidace vysloužilých zařízení se informujte u správy vaší obce nebo města.



V zájmu ochrany životního prostředí vysloužilý výrobek nevyhazujte do domovního odpadu, ale předejte k odborné likvidaci. O sběrnách a jejich otevíracích hodinách se můžete informovat u příslušné správy města nebo obce.

● **Servis**

CZ **Servis Česká republika**

Tel.: 800600632







E-Mail: owim@lidl.cz



Použitie výstražné upozornenia a symboly	Strana	58
Krátky návod	Strana	58
Použitie v súlade s určením	Strana	58
Rozsah dodávky	Strana	58
Popis súčiastok	Strana	58
Technické údaje	Strana	59
Bezpečnostné upozornenia	Strana	59
Pred prvým použitím	Strana	62
Obsluha	Strana	62
Nastaviť teplotu	Strana	62
Žehlenie	Strana	62
Naplnenie nádržky na vodu	Strana	63
Ukončenie žehlenia	Strana	63
Ďalšie vlastnosti produktu	Strana	63
Čistenie a starostlivosť	Strana	63
Funkcia samočistenia	Strana	64
Skladovanie	Strana	64
Likvidácia	Strana	64
Servis	Strana	64

Použitie výstražné upozornenia a symboly

V návode na používanie, v krátkom návode a na obale sa používajú nasledovné varovné upozornenia:

 <p>NEBEZPEČENSTVO! Tento symbol so signálnym slovom „Nebezpečenstvo“ označuje nebezpečenstvo s vysokým stupňom rizika, ktoré, ak sa mu nevyhnete, bude mať za následok smrť alebo vážne zranenie.</p>	 <p>Striedavý prúd/striedavé napätie</p>
 <p>VÝSTRAHA! Tento symbol so signálnym slovom „Výstraha“ označuje nebezpečenstvo so stredným stupňom rizika, ktoré, ak sa mu nevyhnete, bude mať za následok vážne zranenie alebo smrť.</p>	<p>Hz Hertz (sieťová frekvencia)</p>
 <p>POZOR! Tento symbol so signálnym slovom „Pozor“ označuje nebezpečenstvo s nízkym stupňom rizika, ktoré, ak sa mu nevyhnete, bude mať za následok ľahké alebo stredne ťažké zranenie.</p>	<p>W Watt</p>
<p>■ Bezpečnostné upozornenia □ Manipulačné pokyny</p>	<p>UPOZORNENIE: Tento symbol so signálnym slovom „Upozornenie“ ponúka ďalšie užitočné informácie.</p>
	 <p>Produkt používajte len v suchých interiéroch.</p>
	 <p>Nebezpečenstvo úrazu elektrickým prúdom!</p>
	<p>CE Značka CE potvrdzuje zhodu so smernicami EÚ, ktoré sú relevantné pre produkt.</p>

NAPAROVACIA ŽEHLIČKA

● Krátky návod

Tento dokument je skrátenou tlačенou verziou celého návodu na ovládanie. Naskenovaním QR kódu sa dostanete priamo na stránku servisu LIDL (www.lidl-service.com) a zadaním čísla výrobku (IAN) 499296_2204 si môžete prezrieť a stiahnuť kompletný návod na ovládanie.

 **VAROVANIE!** Dodržiavajte celý návod na ovládanie a bezpečnostné pokyny, aby nedošlo k poraneniu osôb a vecným škodám. Krátky návod je súčasťou tohto výrobku. Pred používaním výrobku sa oboznámte so všetkými ovládacími a bezpečnostnými pokynmi. Krátky návod si dobre uschovajte a pri predaní výrobku tretím osobám im vydajte i všetky podklady.

● Použitie v súlade s určením

Tento produkt je určený na žehlenie odevu. Nepoužívajte ho na iné účely.

Tento produkt je určený len na použitie v domácnosti; nie je vhodný na komerčné účely.

Výrobca nepreberá žiadnu zodpovednosť za škody spôsobené neodborným používaním.

● Rozsah dodávky

Po vybalení produktu skontrolujte, či je balenie kompletne a či sú všetky časti v riadnom stave. Pred používaním odstráňte všetky obalové materiály.

- 1 Naparovacia žehlička
- 1 Odmerka
- 1 Krátky návod

● Popis súčiastok

- 1 Žehliaca plocha
- 2 Rozprašovač vody
- 3 Plniaci otvor  (nádžka na vodu)
- 4 Regulátor pary
- 5 Tlačidlo na funkciu rozprašovania

- 6 Tlačidlo na naparovanie
- 7 Napájací kábel (s ochranou proti zalomeniu) a sieťová zástrčka
- 8 Podstavec
- 9 Kontrolka (ohrievanie)
- 10 Regulátor teploty
- 11 Tlačidlo na samočistenie
- 12 Značka **max**
(max. množstvo vody 220 ml)
- 13 Odmerka
(max. množstvo vody 220 ml)

● Technické údaje

Vstup:	220-240 V~, 50/60 Hz
Príkon:	1460-1740 W
Trieda ochrany:	I



Bezpečnostné upozornenia

PRED POUŽITÍM PRODUKTU SA OBOZNÁMTE SO VŠETKÝMI BEZPEČNOSTNÝMI UPOZORNENIAMÍ A POKYNNAMI NA OBSLUHU! KEĎ BUDETE TENTO PRODUKT ODOVZDÁVAŤ ĎALEJ, ODOVZDAJTE AJ KOMPLETNÚ DOKUMENTÁCIU K PRODUKTU!

V prípade poškodenia z dôvodu nedodržania tohto návodu na používanie zaniká nárok na záruku! Za následne vzniknuté škody nepreberáme žiadnu záruku! V prípade majetkových alebo personálnych škôd z dôvodu neodborného používania alebo nedodržania bezpečnostných upozornení nepreberáme žiadnu zodpovednosť!

⚠ VÝSTRAHA!

OHROZENIA ŽIVOTA A NEBEZPEČENSTVO ÚRAZU PRE KOJENCOV A DETI!

Deti nenechávajte bez dozoru v blízkosti obalových materiálov. Obalový materiál predstavuje nebezpečenstvo udusenía. Deti často podceňujú nebezpečenstvo spojené s obalovými materiálmi. Nedovoľte, aby sa deti dostali sa do blízkosti obalového materiálu.

⚠ NEBEZPEČENSTVO!
Riziko úrazu elektrickým prúdom!

Nepokúšajte sa opravovať produkt svojpomocne. V prípade poruchy môžu opravy vykonávať výlučne kvalifikovaní odborníci.

⚠ VÝSTRAHA! Riziko úrazu elektrickým prúdom!

Elektrické časti produktu neponárajte do vody alebo iných kvapalín. Produkt nikdy nedržte pod tečúcou vodou.

⚠ POZOR! Riziko úrazu elektrickým prúdom!

Nepoužívajte poškodený produkt. Ak je produkt poškodený, odpojte ho od elektrickej siete a obráťte sa na predajcu.

⚠ VÝSTRAHA!

Nebezpečenstvo poranenia! Produkt vypnite a odpojte ho z elektrickej siete pred vykonaním akýchkoľvek čistiacich prác a tiež vtedy, keď produkt nebudete používať.

⚠ VÝSTRAHA! Neodborné použitie môže spôsobiť zranenia. Tento produkt používajte výlučne podľa tohto návodu. Nepokúšajte sa produkt žiadnym spôsobom meniť.

- Tento produkt môžu používať deti od 8 rokov a staršie, ako aj osoby so zníženými fyzickými, zmyslovými alebo duševnými schopnosťami, alebo nedostatkom skúseností a vedomostí, ak sú pod dozorom alebo boli poučené ohľadom bezpečného používania produktu a z toho vyplývajúcich nebezpečenstiev.
- Deti sa nesmú s produktom hrať.
- Čistenie a údržbu nesmú vykonávať deti bez dozoru.
- Produkt nesmiete ponechať bez dozoru, keď je pripojený k elektrickej sieti.
- Pred naplnením nádržky na vodu musíte vytiahnuť sieťovú zástrčku zo zásuvky.
- Produkt sa smie používať alebo umiestňovať iba na rovnom a stabilnom povrchu.
- Pri umiestňovaní produktu dbajte pri jeho pätku na to, aby povrch na ktorom podstavec stojí, bol stabilný.

- Produkt sa nesmie používať, ak spadol, vykazuje viditeľné poškodenia alebo ak netesní.
- Uistite sa, že menovité napätie na typovom štítku zodpovedá sieťovému napätiu vášho napájacieho zdroja.
- Produkt má zvýšenú spotrebu energie. Nezapájajte do toho istého elektrického obvodu žiadne iné zariadenia (napr. radiátory, klimatizácie atď.).
- Produkt nepoužívajte, ak je poškodený napájací kábel alebo zástrčka, ak produkt nefunguje alebo je akýmkoľvek spôsobom poškodený.
- Odporúčame vám nepoužívať žiadne predlžovacie káble. Ak je však nevyhnutne potrebný predlžovací kábel, musí byť dimenzovaný na prúdový tok minimálne 10 A. Predlžovací kábel uložte tak, aby sa oň nikto nemohol potknúť a inak ho poškodiť.
- Od používateľa sa nevyžaduje žiadna činnosť pri nastavovaní produktu na 50 alebo 60 Hz. Produkt sa na 50 resp. 60 Hz nastaví automaticky.
- Produkt používajte len v suchých interiéroch.
- Produkt nepoužívajte s mokrymi rukami alebo vtedy, keď stojíte na mokrej podlahe. Sieťovú zástrčku nechytajte mokrymi rukami.
- Produkt pred odpojením od napájania vždy najprv vypnite.
- Sieťovú zástrčku a napájací kábel pravidelne kontrolujte, či nie sú poškodené. Ak je napájacie vedenie tohto produktu poškodené, musí ho vymeniť výrobca, jeho servisný zástupca, alebo podobne kvalifikovaná osoba, aby sa predišlo nebezpečenstvám.
- Chráňte napájací kábel pred poškodením. Nenechajte ho visieť nad ostrými hranami a nestláčajte ho, ani ho neohýbajte. Napájací kábel držte v dostatočnej vzdialenosti od horúcich plôch a otvoreného plameňa. Dávajte pozor na to, aby nikto omylom nemohol za vedenie potiahnuť alebo oň zakopnúť.
- Produkt ďalej nepoužívajte, keď je poškodená ochrana proti zalomeniu na napájacom kábli!
- Sieťovú zástrčku neťahajte zo zásuvky za napájací kábel a napájací kábel neovíjajte okolo produktu.

- Produkt, napájací kábel a sieťovú zástrčku chráňte pred prachom, priamym slnečným žiarením, kvapkajúcou a striekajúcou vodou.
- Produkt musí byť vzdialený aspoň 50 cm od iných predmetov (záclony, steny, atď.).
- Produkt chráňte pred teplom. Produkt nepoužívajte v blízkosti otvoreného plameňa alebo zdrojov tepla – ako sú sporáky alebo vykurovacie telesá.
- Produkt skladujte na chladnom, suchom mieste, chránený pred vlhkosťou a mimo dosahu detí.

Riziko popálenia

- Keď je produkt zahriaty, chytajte ho výlučne za rukoväť.
- Para je veľmi horúca. Nikdy nedržte ruky pred výstupom pary.
- Žehliacej plochy sa počas prevádzky alebo v nahriatom stave (napr. na kontrolu teploty) nedotýkajte.
- Žehličku a jej napájací kábel udržiavajte mimo dosahu detí, ktoré sú mladšie ako 8 rokov, ak je zapnutá alebo sa chladí.

● Pred prvým použitím

- Odstráňte obalový materiál. Skontrolujte, či boli dodané všetky diely.

- Na odstránenie eventuálneho poškodenia z výroby alebo počas prepravy najprv pred prvým žehlením ožehlite jednoduchý kus látky (napr. utierku alebo handru).

i UPOZORNENIE: Produkt môže pri prvom použití uvoľňovať mierne výpary alebo zápach. Ide o zvyšky z výroby alebo z prepravy, ktoré rýchlo zmiznú. Okrem toho sa môžu vyskytovať tiché zvuky ako je praskanie alebo pukanie. Tieto tiež rýchlo zmiznú, keď sa plastové časti prispôbia prevádzkovým podmienkam.

● Obsluha

● Nastaviť teplotu

- Šípka za regulátorom teploty **10** ukazuje na aktuálne nastavenie teploty.
- Otáčajte regulátor teploty v smere chodu hodinových ručičiek od minimálneho nastavenia **MIN** na želaný teplotný stupeň.
- Regulátor teploty je rozdelený do 3 oblastí. Toto sú hrubé odporúčania pre rôzne druhy látok:

Symbol	Nastavenie
	Nízka teplota Pre syntetické látky (napr. nylon)
	Stredná teplota Pre citlivé látky (napr. hodváb alebo vlna)
	Vysoká teplota Pre hrubé látky (napr. bavlna alebo ľan)
	Najvyššia teplota Na parné žehlenie

● Žehlenie

⚠ OPATRNE! Pred žehlením vždy skontrolujte pokyny na žehlenie tkaniny alebo odevu. Normálne ich nájdete na našej etike.

⚠ DŮLEŽITÉ! Produkt vždy používajte na rovnom a stabilnom podklade.

1. Otočte regulátor teploty **10** proti smeru hodinových ručičiek až na doraz do polohy **MIN**.
2. Sieťovú zástrčku **7** zapojte do vhodnej zásuvky.
3. Uistite sa, že je pripájacie vedenie uložené bezpečne.
4. Nastavte regulátor teploty na želanú teplotu. Ak produkt nedosiahol nastavenú teplotu a nahrieva sa, svieti kontrolka **9**. Keď sa dosiahne nastavená teplota, kontrolka zhasne.
5. Keď sa dosiahne nastavená teplota, môžete začať žehliť.

● Naplnenie nádržky na vodu

⚠ NEBEZPEČENSTVO! Riziko úrazu elektrickým prúdom! Sieťovú zástrčku [7] vždy vyťahnite zo zásuvky, ak idete plniť nádržku na vodu.

⚠ OPATRNĚ! Naplňte nádržku na vodu vodou z vodovodu alebo destilovanou vodou bez prísad. Ak máte vo vašom regióne tvrdú vodu, použite destilovanú vodu. Pri stredne tvrdej vode: Zmiešajte destilovanú vodu a vodu z vodovodu v pomere 1:1.

ⓘ UPOZORNENIA:

- Informujte sa u svojho lokálneho dodávateľa vody o tvrdosti vody vo Vašej domácnosti.
- Kapacita nádržky na vodu je asi 200 ml.
- Značka **max** [12] pre maximálnu hladinu vody platí v prípade, že produkt stojí zvislo na pätke [8].
- Pred naplnením vody do nádržky na vodu: Nastavte regulátor pary [4] do polohy ☁ (žiadna para).

⚠ DÔLEŽITÉ! Na naplnenie nádržky na vodu použite odmerku [13].

1. Opríte produkt o podstavec a nakloňte ho do uhla pribl. 45° smerom dopredu.
2. Otvorte kryt plniaceho otvoru ☑ [3].
3. Do nádržky na vodu opatrne nalejte vodu. Neprekračujte značku **max**.
4. Kryt plniaceho otvoru ☑ sklopte.

Funkcia rozprašovania



- V prípade potreby môžete látku pred žehnením pokropiť vodou. Na to stlačíte tlačidlo na funkciu rozprašovania [5].

Naparovanie



- V prípade potreby môžete látku s pomocou žehliacej plochy [1] napariť. Na to stlačíte tlačidlo na naparovanie [6].

ⓘ UPOZORNENIA:

- Regulátor teploty [10] by mal byť nastavený na ☁, aby vypustil paru.
- Naparovanie môžete použiť aj vo vertikálnej polohe.

Parné žehlenie

- Ak je to potrebné, môžete nastaviť nepretržitý výstup pary.
- Regulátor teploty [10] by ste mali nastaviť na najvyšší stupeň ☁, pretože v opačnom prípade nebude vyrobené dostatočné množstvo pary. Kontrolka [9] svieti, kým produkt nedosiahne nastavenú teplotu a ďalej sa zahrieva. Kontrolka zhasne, keď je dosiahnutá nastavená teplota.
- Nastavte regulátor pary [4] na požadovanú teplotu. Regulátor pary má 3 polohy nastavenia:



Žiadna para



Stredné množstvo pary



Maximálne množstvo pary

ⓘ UPOZORNENIE: Nepretržitý výstup pary je možný len vo vodorovnej polohe. Ak držíte produkt vo vzpriamenej polohe alebo ho vypnete, výstup pary sa preruší.

- Ukončíte parné žehlenie: Nastavte regulátor pary do polohy ☁ (žiadna para).

● Ukončenie žehlenia

1. Otočte regulátor teploty [10] proti smeru hodinových ručičiek až na doraz do polohy **MIN**.
2. Nastavte regulátor pary [4] do polohy ☁ (žiadna para). Podstavec [8] produktu postavte na rovný a stabilný povrch.
3. Vyťahnite sieťovú zástrčku [7] zo zásuvky.
4. Produkt nechajte vychladnúť (to trvá cca 15 minút). Produkt nenechávajte bez dozoru, keď je ešte horúci.
5. Aby ste predišli väpenatým usadeninám, vyprázdnite nádržku na vodu po každom použití. Otvorte kryt plniaceho otvoru ☑ [3]. Vyprázdnite nádržku na vodu cez plniaci otvor ☑ tak, že podržíte žehličku hore dnom nad umývadlom.

● Ďalšie vlastnosti produktu

Systém proti kvapkaniu

- Produkt je vybavený systémom proti kvapkaniu. Ak je teplota príliš nízka na to, aby sa vytvorila para, systém zabráni tomu, aby voda unikala zo žehliacej plochy [1]. Táto vlastnosť zabráni fľakom od vody na vašom oblečení.

Filter proti vodnému kameňu

- Nepoužívajte žiadne prídavné prostriedky. Prídavné látky môžu filter poškodiť.
- Produkt je vybavený filtrom proti vodnému kameňu. Je to permanentný vodný filter. Filter nie je potrebné meniť ani nevyžaduje údržbu.

● Čistenie a starostlivosť



⚠ NEBEZPEČENSTVO! Riziko úrazu elektrickým prúdom! Sieťovú zástrčku [7] vždy pred čistením produktu vyťahnite zo zásuvky.

- ⚠ VÝSTRAHA!** Elektrické časti produktu neponárajte do vody alebo iných kvapalín. Produkt nikdy nedržte pod tečúcou vodou.
- Zabráňte vode alebo iným kvapalinám vniknúť do vnútra produktu.
- Na čistenie nepoužívajte žiadne abrazívne, agresívne čistiace prostriedky alebo tvrdé kefy.

1. Produkt čistíte mierne navlhčenou handrou.
2. Žehliacu plochu **1** očistíte s vlhkou handrou a miernym neabrasívnym čistiacim prostriedkom.
3. Po očistení nechajte všetky časti uschnúť.

● Funkcia samočistenia

⚠ NEBEZPEČENSTVO! Riziko úrazu elektrickým prúdom! Sieťovú zástrčku **7** vždy vytiahnite zo zásuvky, ak idete plniť nádržku na vodu.

- Produkt má samočistiacu funkciu, ktorá odstraňuje znečistenie a zavápnenie parných kanálov.
 - Funkciu samočistenia použijete aspoň 2x za mesiac.
 - Keď používate vodu z vodovodu: Samočistiacu funkciu použijete po každom použití.
1. Pred naplnením vody do nádržky na vodu: Nastavte regulátor pary **4** do polohy  (žiadna para).
 2. Otvorte kryt plniaceho otvoru  **3**. Nádržku na vodu naplníte po značku **max** **12**.
 3. Otočte regulátor teploty **10** proti smeru hodinových ručičiek až na doraz do polohy **MIN**.
 4. Pripojte sieťovú zástrčku do vhodnej sieťovej zásuvky.
 5. Nastavte regulátor teploty na najvyššiu teplotu (otočte až na doraz v smere chodu hodinových ručičiek).
 6. Nastavte regulátor pary do polohy maximálneho množstva pary.
 7. Počkajte, až na produkt nahreje a kontrolka **9** pre proces nahrievania zhasne.
 8. Produkt podržte vo vodorovnej polohe nad umývadlom.
 9. Tlačidlo na samočistenie **11** držte stlačené dovtedy, až neuniká žiadna para alebo žiadna vriaca a znečistená voda.
 10. Vyprázdňte nádrž na vodu od prípadných zvyškov vody cez plniaci otvor .

● Skladovanie

- Keď produkt nepoužívate, odložte ho v originálnom obale.
- Produkt uchovávajte na suchom mieste mimo dosahu detí.
- Produkt skladujte len s vyprázdnenou nádržkou na vodu.

● Likvidácia

Obal pozostáva z ekologických materiálov, ktoré môžete odovzdať na miestnych recyklačných zberných miestach.



Všimajte si prosím označenie obalových materiálov pre triedenie odpadu, sú označené skratkami (a) a číslami (b) s nasledujúcim významom: 1-7: Plasty/20-22: Papier a kartón/80-98: Spojené látky.

Výrobok:



Výrobok a obalové materiály sú recyklovateľné a podliehajú rozšírenej zodpovednosti výrobcu.

Pre lepšie spracovanie odpadu ich zlikvidujte oddelene podľa obrázkov Info-tri (informácie o triedení).

Triman-Logo platí iba pre Francúzsko.



O možnostiach likvidácie opotrebovaného výrobku sa môžete informovať na Vašej obecnej alebo mestskej správe.



Ak výrobok doslúžil, v záujme ochrany životného prostredia ho neodhodte do domového odpadu, ale odovzdajte na odbornú likvidáciu. Informácie o zberných miestach a ich otváracích hodinách získate na Vašej príslušnej správe.

● Servis











SK Servis Slovensko
Tel.: 0800 008158
E-pošta: owim@lidl.sk



Indicaciones de advertencia y símbolos empleados	Página	66
Guía rápida	Página	66
Uso previsto	Página	66
Volumen de suministro	Página	66
Descripción de las piezas	Página	67
Datos técnicos	Página	67
Indicaciones de seguridad	Página	67
Antes del primer uso	Página	70
Funcionamiento	Página	70
Ajuste de temperatura	Página	70
Planchado	Página	71
Llenado del depósito de agua	Página	71
Finalización de planchado	Página	71
Otras características del producto	Página	72
Limpieza y cuidado	Página	72
Función autolimpieza	Página	72
Almacenamiento	Página	72
Eliminación	Página	72
Asistencia	Página	72

Indicaciones de advertencia y símbolos empleados

En el manual de instrucciones, la guía rápida y el embalaje se emplean las indicaciones de advertencia siguientes:

 <p>¡PELIGRO! Este símbolo con la palabra de señalización "Peligro" identifica un riesgo de nivel alto que, si no se evita, puede tener como consecuencia una lesión grave o incluso la muerte.</p>	 Tensión/corriente alterna
	Hz Hertzio (frecuencia de red)
	W Watt
 <p>¡ADVERTENCIA! Este símbolo con la palabra de señalización "Advertencia" identifica un riesgo de nivel medio que, si no se evita, puede tener como consecuencia una lesión grave o incluso la muerte.</p>	 NOTA: Este símbolo con la palabra de señalización "Nota" ofrece más información útil.
	 Utilice el producto solo en espacios interiores secos.
 <p>¡CUIDADO! Este símbolo con la palabra de señalización "Cuidado" identifica un riesgo de nivel bajo que, si no se evita, puede tener como consecuencia una lesión menor o de tipo leve.</p>	 ¡Peligro - riesgo de descarga eléctrica!
 Indicaciones de seguridad  Instrucciones	 El marcado CE ratifica la conformidad con las Directivas de la UE aplicables al producto.

PLANCHA DE VAPOR

● Guía rápida

Este documento se trata de una copia impresa acortada del manual de instrucciones completo. Escaneando el código QR accede directamente a la página del Servicio LIDL (www.lidl-service.com) donde, introduciendo el número de artículo (IAN) 499296_2204, puede consultar y descargar el manual de instrucciones completo.

 **¡ADVERTENCIA!** Observe el manual de instrucciones completo y las indicaciones de seguridad para evitar daños personales y materiales. La guía rápida forma parte integrante del producto. Familiarícese con las indicaciones de uso y de seguridad antes de comenzar a utilizar el producto. Conserve esta guía rápida y asegúrese de proporcionar todos los documentos relacionados con el producto en caso de entregarlo a terceros.

● Uso previsto

Este producto está previsto para el planchado de ropa. No lo utilice para otro fin distinto al previsto.

Este producto solo está previsto para un uso doméstico; no es apropiado para un uso comercial.

El fabricante no acepta ninguna responsabilidad por los daños debido a un uso incorrecto.

● Volumen de suministro

Después de desembalar el producto, compruebe si la entrega está completa y todas las piezas están en perfecto estado. Antes del uso, elimine la totalidad de los materiales de embalaje.

- 1 Plancha de vapor
- 1 Vaso medidor
- 1 Guía rápida

● Descripción de las piezas

- 1 Suela de la plancha
- 2 Boquilla para el agua
- 3 Abertura de llenado  (depósito de agua)
- 4 Regulador de vapor
- 5 Botón de función de pulverización
- 6 Botón de golpe de vapor
- 7 Cable de conexión (con protección contra dobladuras) y enchufe
- 8 Base
- 9 Luz de control (calor)
- 10 Regulador de temperatura
- 11 Botón de autolimpieza
- 12 Marca **max**
(cantidad de llenado máx. de agua 220 ml)
- 13 Vaso medidor (cantidad de llenado máx. de agua 220 ml)

● Datos técnicos

Entrada:	220-240 V~, 50/60 Hz
Consumo de potencia:	1460-1740 W
Clase de protección:	I



Indicaciones de seguridad

¡ANTES DE USAR EL PRODUCTO, FAMILIARÍCESE CON TODAS LAS INDICACIONES DE SEGURIDAD Y FUNCIONAMIENTO! ¡SI TRANSFIERE ESTE PRODUCTO, HÁGALO CON TODA LA DOCUMENTACIÓN!

¡Queda anulada su garantía en el caso de daños por la no contemplación de este manual de instrucciones! ¡No se asumirá ninguna responsabilidad por daños indirectos! ¡No se asumirá ninguna responsabilidad en el caso de daños materiales o a personas por un uso inadecuado o por la no contemplación de las indicaciones de seguridad!

⚠ ¡ADVERTENCIA! ¡PELIGRO DE MUERTE Y RIESGO DE ACCIDENTE PARA NIÑOS Y BEBÉS!

No deje que los niños jueguen solos con el material de embalaje. El material de embalaje presenta riesgo de asfixia. Los niños subestiman a menudo los peligros. Mantenga el material de embalaje fuera del alcance de los niños.

⚠ ¡PELIGRO! ¡Riesgo de descarga eléctrica! Nunca intente reparar el producto usted mismo. En caso de fallo de funcionamiento, deje que solo el personal cualificado lleve a cabo las reparaciones.

⚠ ¡ADVERTENCIA! ¡Riesgo de descarga eléctrica! No sumerja las piezas eléctricas del producto en agua u otros líquidos. Nunca ponga el producto debajo del agua corriente.

⚠ ¡CUIDADO! ¡Riesgo de descarga eléctrica! No utilice ningún producto dañado. Desconecte el producto de la red eléctrica y póngase en contacto con su distribuidor si estuviera dañado.

⚠ ¡ADVERTENCIA! ¡Riesgo de lesión! Apague el producto y desconéctelo de la red eléctrica antes de realizar los trabajos de limpieza y siempre que no lo vaya a usar.

⚠ ¡ADVERTENCIA! Un uso no conforme a lo previsto puede provocar lesiones. Utilice solo este producto conforme a este manual de instrucciones. Nunca intente modificar el producto en modo alguno.

- Este producto puede ser utilizado por niños a partir de los 8 años y personas con capacidades físicas, mentales o sensoriales reducidas, siempre y cuando haya una persona responsable de su seguridad que los supervise o se los haya instruido en el uso seguro del producto y estos conozcan los posibles peligros.
- No permita que los niños jueguen con el producto.
- Las tareas de limpieza y mantenimiento no deben ser llevadas a cabo por niños sin supervisión.
- No deje el producto sin supervisión mientras esté conectado a la red eléctrica.
- Desconectar el enchufe de la toma antes de llenar el depósito de agua.
- Usar o colocar el producto únicamente sobre una superficie horizontal y estable.
- Al colocar el producto sobre la base, asegúrese de que la superficie donde se encuentra la base sea estable.
- No utilizar el producto si se ha caído, presenta signos visibles de daños o tiene fugas.

- Asegúrese de que la tensión nominal de la placa de características coincida con la tensión nominal de su suministro de corriente.
- El producto tiene una demanda de energía elevada. No conecte ningún aparato (p. ej. unidades de calefacción, aires acondicionados etc.) al mismo circuito eléctrico.
- No ponga el producto en funcionamiento si el cable de conexión o enchufe están dañados, si el producto no funciona o está dañado en modo alguno.
- No se recomienda utilizar cables de extensión. Si se debe utilizar un cable de extensión, éste deberá estar diseñado para un flujo de corriente de, como mínimo, 10 A. Tienda el cable de extensión, de modo que nadie pueda tropezarse con él y no pueda resultar dañado.
- El usuario no necesita adoptar ninguna medida para ajustar el producto a 50 o 60 Hz. El producto se ajusta automáticamente a 50 o 60 Hz.
- Utilice el producto solo en espacios interiores secos.
- No maneje el producto con las manos húmedas o si se encuentra sobre suelo húmedo. No toque el enchufe con las manos húmedas.
- Apague siempre el producto antes de desconectarlo del suministro de corriente.
- Compruebe regularmente la presencia de daños en el enchufe y el cable de conexión.
A fin de evitar riesgos, si el cable de red de este producto resulta dañado, debe ser sustituido por el fabricante, su representante de servicio al cliente o una persona con una cualificación similar.
- Proteja el cable de conexión de posibles daños. No deje que cuelgue sobre bordes afilados ni tampoco lo aplaste o doble. Mantenga alejado el cable de conexión de superficies calientes y llamas abiertas. Asegúrese que nadie tire accidentalmente o pueda tropezar.
- ¡No continúe utilizando el producto si la protección contra dobladuras del cable de conexión está dañada!

- No desconecte el enchufe de la toma tirando del cable de conexión y no enrolle el cable de conexión alrededor del producto.
- Proteja el producto, cable de conexión y enchufe del polvo, radiación solar directa, goteo y salpicaduras.
- Mantenga el producto a una distancia mínima de 50 cm con respecto a otros objetos (cortinas, paredes etc.).
- Proteja el producto contra el calor. No coloque el producto cerca de llamas abiertas o fuentes de calor como hornos o aparatos de calefacción.
- Guarde el producto en un lugar seco, refrigerado, protegido contra la humedad y fuera del alcance de los niños.

Riesgos de quemaduras

- Si el producto está caliente, cójalo únicamente por el mango.
- El vapor está muy caliente. No ponga nunca las manos delante del disparador de vapor.

- Nunca toque la suela de la plancha si está en funcionamiento o caliente (p. ej. para comprobar la temperatura).
- Mantenga la plancha y su cable de conexión fuera del alcance de niños menores de 8 años siempre que esté conectada o se esté enfriando.

● **Antes del primer uso**

- Retire por completo el material de embalaje. Compruebe la totalidad de las piezas.
- Para eliminar los posibles restos de fabricación o transporte, planche una pieza simple de tejido antes del primer uso (p. ej. un trapo o paño).

i **NOTA:** El producto puede desprender ligeros vapores y olores la primera vez que se usa. Estos son restos de fabricación o transporte, que desaparecen rápidamente. Asimismo, pueden producirse ligeros ruidos como chasquidos o crujidos. Estos también desaparecerán rápidamente después de que las piezas de plástico se hayan adaptado de forma definitiva en condiciones de funcionamiento.

● **Funcionamiento**

● **Ajuste de temperatura**

- La flecha después del regulador de temperatura  muestra el ajuste de temperatura actual.
- Gire el regulador de temperatura en sentido horario desde el ajuste mínimo **MIN** al nivel de temperatura deseado.
- El regulador de temperatura está dividido en 3 zonas. Recomendaciones para los distintos tipos de tejidos:

Símbolo	Ajuste
	Temperatura baja Para tejidos sintéticos (p. ej. nylon)
	Temperatura media Para tejidos sensibles (p. ej. seda o lana)
	Temperatura alta Para tejidos gruesos (p. ej. algodón o lino)



Temperatura baja
Para tejidos sintéticos (p. ej. nylon)



Temperatura media
Para tejidos sensibles (p. ej. seda o lana)



Temperatura alta
Para tejidos gruesos (p. ej. algodón o lino)

Símbolo Ajuste



Temperatura más alta
Para planchado al vapor

● Planchado

⚠ ¡ATENCIÓN! Antes de planchar compruebe siempre las indicaciones de planchado del tejido o de la ropa. Por norma general, estas se encuentran en la etiqueta cosida al tejido.

⚠ ¡IMPORTANTE! Utilice siempre el producto sobre una superficie horizontal y estable.

1. Gire el regulador de temperatura **10** en sentido antihorario y hasta el tope a la posición **MIN**.
2. Conecte el enchufe **7** a una toma de corriente apropiada.
3. Asegúrese de que el cable de conexión esté bien tendido.
4. Ajuste el regulador de temperatura a la temperatura deseada.
La luz de control **9** se iluminará hasta que el producto haya alcanzado la temperatura ajustada. Una vez alcanzada la temperatura, la luz de control se apagará.
5. Podrá empezar a planchar cuando se haya alcanzado la temperatura ajustada.

● Llenado del depósito de agua



⚠ ¡PELIGRO! ¡Riesgo de descarga eléctrica!
Desconecte siempre el enchufe **7** de la toma de corriente antes de llenar el depósito de agua.

⚠ ¡ATENCIÓN! Llene el depósito de agua con agua potable o agua destilada sin aditivos. Si el agua de su región es dura, utilice agua destilada. En caso de agua de dureza media: Mezcle agua destilada con agua potable en una proporción 1:1.

ⓘ NOTA:

- Consulte con su suministrador de agua local sobre la dureza del agua de su hogar.
- La capacidad del depósito de agua es de aprox. 220 ml.
- La marca **max** **12** de nivel máximo de llenado de agua solo es válida si el producto está vertical sobre la base **8**.
- Antes de llenar el depósito de agua: Coloque el regulador de vapor **4** en la posición  (sin vapor).

⚠ ¡IMPORTANTE! Utilice el vaso medidor **13** para llenar el depósito de agua.

1. Apoye el producto sobre la base e inclínelo hacia adelante un ángulo aprox. de 45°.
2. Abra la tapa de la abertura de llenado  **3**.
3. Vierta con cuidado el agua en el depósito de agua. No sobrepase la marca **max**.
4. Cierre la tapa de la abertura de llenado .

Función de pulverización



- En caso necesario, puede pulverizar la tela con agua antes de planchar. Para ello, pulse el botón de función de pulverización **5**.

Golpe de vapor



- En caso necesario, puede vaporizar la tela con la suela de la plancha **1**. Para ello, pulse el botón de golpe de vapor **6**.

ⓘ NOTA:

- El regulador de temperatura **10** debería ajustarse a  para expulsar vapor.
- También puede utilizar el golpe de vapor en posición vertical.

Planchado al vapor

- En caso necesario, puede ajustar una salida continua del vapor.
- El regulador de temperatura **10** debe estar ajustado al nivel más alto , ya que de lo contrario no se generará el vapor suficiente. La luz de control **9** se mantiene encendida hasta que el producto haya alcanzado la temperatura ajustada para seguir calentándose. La luz de control se apaga cuando se haya alcanzado la temperatura ajustada.
- Ajuste el regulador de vapor **4** a la cantidad de vapor deseada. El regulador de vapor se puede ajustar a 3 posiciones:

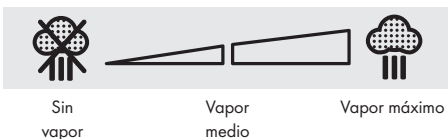



ⓘ NOTA: La salida de vapor continua solo es posible en posición horizontal. Si mantiene o coloca el producto en posición vertical, la salida de vapor se interrumpirá.

- Finalización del planchado al vapor: Coloque el regulador de vapor en la posición  (sin vapor).

● Finalización de planchado

1. Gire el regulador de temperatura **10** en sentido antihorario y hasta el tope a la posición **MIN**.
2. Coloque el regulador de vapor **4** en la posición  (sin vapor). Coloque la base **8** del producto sobre una superficie horizontal y estable.
3. Desconecte el enchufe **7** de la toma de corriente.
4. Deje enfriar el producto (duración aprox. 15 minutos). No deje el producto sin supervisión mientras esté caliente.

- Para evitar deposiciones de cal, vacíe el depósito de agua después de cada uso. Abra para ello la tapa de la abertura de llenado  3. Vacíe el depósito de agua mediante la abertura de llenado  manteniendo la plancha boca abajo sobre el fregadero.

● Otras características del producto



Sistema antigoteo

- El producto dispone de un sistema antigoteo. Si la temperatura es demasiado baja para generar vapor, el sistema evita que salga agua de la suela de la plancha  1. Esta propiedad previene las manchas de agua en su ropa.

Filtro antical

- No utilice aditivos. Los aditivos pueden dañar el filtro.
- El producto dispone de un filtro antical. Este es un filtro de agua permanente. No sustituya el filtro ni lo someta a mantenimiento.

● Limpieza y cuidado

 **¡PELIGRO! ¡Riesgo de descarga eléctrica!**
Desconecte el enchufe  7 de la toma de corriente antes de limpiar el producto.

 **¡ADVERTENCIA!** No sumerja las piezas eléctricas del producto en agua u otros líquidos. Nunca ponga el producto debajo del agua corriente.





- No deje que el agua u otros líquidos penetren en el interior del producto.
- No utilice ningún producto de limpieza agresivo o abrasivo, o cepillos duros.



- Limpie el producto con un paño ligeramente humedecido.
- Limpie la suela de la plancha  1 con un paño húmedo y un producto de limpieza suave no abrasivo.
- Deje secar todas las piezas después de la limpieza.

● Función autolimpieza

 **¡PELIGRO! ¡Riesgo de descarga eléctrica!**

- Desconecte siempre el enchufe  7 de la toma de corriente antes de llenar el depósito de agua.
- El producto dispone de función autolimpieza, que elimina las suciedades y calcificaciones de los canales de vapor.
 - Utilice la función autolimpieza al menos 2 veces al mes.
 - Si utiliza agua potable: Utilice la función autolimpieza después de cada uso.

- Antes de llenar el depósito de agua: Coloque el regulador de vapor  4 en la posición  (sin vapor).
- Abra la tapa de la abertura de llenado  3. Llene el depósito de agua hasta la marca **max**  12.
- Gire el regulador de temperatura  10 en sentido antihorario y hasta el tope a la posición **MIN**.
- Conecte el enchufe a una toma de corriente.
- Ajuste el regulador de temperatura a la temperatura más alta (girar hasta el tope en sentido horario).

- Ajuste el regulador de temperatura a la posición de vapor máxima.
- Espere hasta que el producto se haya calentado y se apague la luz de control del proceso de calentamiento  9.
- Mantenga el producto horizontalmente sobre un fregadero.
- Mantenga pulsado el botón de autolimpieza  11 hasta que deje de salir vapor o agua hirviendo y contaminada.
- Vacíe el depósito de agua del agua restante que pueda quedar a través de la abertura de llenado .

● Almacenamiento

- Guarde el producto en su embalaje original siempre que no esté en uso.
- Conserve el producto en un lugar seco fuera del alcance de los niños.
- Guarde el producto con el depósito de agua vacío.

● Eliminación

El embalaje está compuesto por materiales no contaminantes que pueden ser desechados en el centro de reciclaje local.



Tenga en cuenta el distintivo del embalaje para la separación de residuos. Está compuesto por abreviaturas (a) y números (b) que significan lo siguiente: 1-7: plásticos/20-22: papel y cartón/80-98: materiales compuestos.

Producto:



El producto, y el material de embalaje son reciclables y están sujetos a la responsabilidad extendida del fabricante. Deséchelos por separado siguiendo la información ilustrada en recogida selectiva para un mejor tratamiento de los residuos.

El logotipo Triman se aplica solo para Francia.



Para obtener información sobre las posibilidades de desecho del producto al final de su vida útil, acuda a la administración de su comunidad o ciudad.



Para proteger el medio ambiente no tire el producto junto con la basura doméstica cuando ya no le sea útil. Deséchelo en un contenedor de reciclaje. Diríjase a la administración competente para obtener información sobre los puntos de recogida de residuos y sus horarios.

● Asistencia









 **Asistencia en España**
Tel.: 900984948
E-Mail: owim@lidl.es



Anvendte advarselssætninger og symboler	Side	74
Kort vejledning	Side	74
Forskriftsmæssig anvendelse	Side	74
Leveringsomfang	Side	74
Beskrivelse af delene	Side	74
Tekniske data	Side	75
Sikkerhedsanvisninger	Side	75
Før første ibrugtagning	Side	78
Betjening	Side	78
Indstilling af temperatur	Side	78
Strygning	Side	78
Påfyldning af vandtank	Side	78
Afslutning af strygningen	Side	79
Yderligere produktgenskaber	Side	79
Rengøring og vedligeholdelse	Side	79
Selvrensningfunktion	Side	79
Opbevaring	Side	80
Bortskaffelse	Side	80
Service	Side	80

Anvendte advarselssætninger og symboler

Følgende advarslers bruges i denne brugsanvisningen, i lynvejledningen og på emballagen:

	<p>FARE! Dette symbol, sammen med signalordet "Fare", betegner en faresituation med høj risikofaktor, som, hvis den ikke afværges, kan medføre alvorlige kvæstelser eller dødsfald.</p>		<p>Vekselsstrøm/-spænding</p>
	<p>ADVARSEL! Dette symbol, sammen med signalordet "Advarsel", betegner en faresituation med mellemstor risikofaktor, som, hvis den ikke afværges, kan medføre alvorlige kvæstelser eller dødsfald.</p>	<p>Hz</p>	<p>Hertz (netfrekvens)</p>
	<p>FORSIGTIG! Dette symbol, sammen med signalordet "Forsigtig", betegner en faresituation med lav risikofaktor, som, hvis den ikke afværges, kan medføre mindre eller moderate kvæstelser.</p>	<p>W</p>	<p>Watt</p>
 	<p>Sikkerhedsanvisninger Handlingsanvisninger</p>		<p>BEMÆRK: Dette symbol, sammen med signalordet "Bemærk", angiver flere nyttige informationer.</p> <p> Anvend kun produktet indendørs i tørre lokaler.</p> <p> Fare - risiko for elektrisk stød</p> <p>CE CE-mærket bekræfter overensstemmelse med de for produktet gældende EU-retningslinjer.</p>

DAMPSTRYGJERN

● Kort vejledning

Dette dokument er en forkortet, trykt udgave af den komplette betjeningsvejledning. Ved at scanne QR-koden har du direkte adgang til LIDL-service-siden (www.lidl-service.com) og kan åbne den komplette betjeningsvejledning ved at indtaste varenummeret (IAN) 499296_2204 og downloade den.

⚠ ADVARSEL! Vær opmærksom på den komplette betjeningsvejledning og sikkerhedshenvisningerne, for at undgå personskader og materielle skader. Den korte vejledning er del af dette produkt. Gør dig før brug af produktet fortrolig med alle betjenings- og sikkerhedshenvisninger. Opbevar den korte vejledning forsvarligt og udlever alle bilag, hvis du giver produktet videre til tredjepart.

● Forskriftsmæssig anvendelse

Dette produkt er beregnet til stryging af beklædning. Anvend ikke produktet til andre formål.

Dette produkt er kun beregnet til anvendelse i private husholdninger, og må ikke anvendes til kommercielle formål.

Fabrikanten fraskriver sig ethvert ansvar for skader som følge af forkert brug.

● Leveringsomfang

Ved udpakning af produktet skal det kontrolleres, at leverancen er komplet, og at alle dele er funktionsdygtige. Før anvendelse skal al emballage fjernes.

- 1 Dampstrygejern
- 1 Målebæger
- 1 Kort vejledning

● Beskrivelse af delene

- 1 Strygesål
- 2 Vanddyse
- 3 Påfyldningsstuds  (vandtank)
- 4 Dampregulator
- 5 Knap til sprayfunktion

- 6 Knap til dampstød
- 7 Tilslutningsledning (med knækbeskyttelse) og netstik
- 8 Fod
- 9 Kontrollampe (opvarmning)
- 10 Temperaturregulator
- 11 Knap til selvrensning
- 12 Markering **max**
(maks. vandpåfyldningsmængde 220 ml)
- 13 Målebæger
(maks. vandpåfyldningsmængde 220 ml)

● Tekniske data

Indgang:	220–240 V~, 50/60 Hz
Effektforbrug:	1460–1740 W
Beskyttelsesklasse:	I



Sikkerhedsanvisninger

FØR PRODUKTET BRUGES FØRSTE GANG SKAL DU VÆRE FORTROLIG MED ALLE SIKKERHEDS- OG BETJENINGSANVISNINGER! HVIS PRODUKTET OVERLADES TIL TREDJEMAND, SKAL ALLE DOKUMENTER MEDFØLGE!

Hvis der opstår skader som følge af, at betjeningsvejledningen ikke følges, bortfalder garantiforpligtelserne! Leverandøren påtager sig intet ansvar for følgeskader! Leverandøren påtager sig intet ansvar for ting- eller personskader, der opstår som følge af forkert anvendelse, eller hvis sikkerhedsanvisningerne ikke følges!

⚠ ADVARSEL! FARE FOR DØDSFALD OG ULYKKER FOR SMÅ BØRN OG SPÆDBØRN! Børn må ikke efterlades med emballagen uden opsyn. Emballagen udgør en kvælningsrisiko. Børn undervurderer ofte de dermed forbundne farer. Hold emballagen uden for børns rækkevidde.

⚠ FARE! Risiko for elektriske stød! Forsøg ikke selv at reparere produktet. Ved funktionsfejl skal reparationer udføres af kvalificerede medarbejdere.

⚠ ADVARSEL! Risiko for elektriske stød! Produktets elektriske dele må aldrig nedsænkes i vand eller andre væsker. Hold aldrig produktet under rindende vand.

⚠ FORSIGTIG! Risiko for elektriske stød! Anvend aldrig et beskadiget produkt. Afbryd produktet fra netspændingen og ret henvendelse til forhandleren, hvis det er beskadiget.

⚠ ADVARSEL! Fare for kvæstelser! Sluk for produktet og afbryd det fra netspændingen før produktet rengøres og når produktet ikke anvendes.

⚠ ADVARSEL! Enhver uautoriseret brug kan medføre kvæstelser. Anvend kun produktet i henhold til denne vejledning. Forsøg ikke at ændre produktet under nogen form.

- Dette produkt kan anvendes af børn fra 8 år og opefter, samt af personer med reducerede, fysiske, sensoriske eller mentale færdigheder eller mangel på erfaring og kundskaber, hvis de er under opsyn, eller hvis de er instrueret i sikker brug af produktet og indforstået med de risici, der er forbundet hermed.
- Børn må ikke lege med produktet.
- Rengøring og brugervedligeholdelse må kun udføres af børn, hvis de er under opsyn.
- Produktet må ikke være uden opsyn, så længe det er tilkøbt netspændingen.

- Før vandbeholderen fyldes med vand, skal netstikket trækkes ud af stikkontakten.
- Produktet må kun anvendes eller stilles på en plan og stabil overflade.
- Ved anbringelse af produktet på foden, skal du være opmærksom på at den overflade, foden står på, er stabil.
- Produktet må ikke anvendes, hvis det har været tabt, udviser synlige skader eller lækker.
- Kontrollér at netspændingen på typeskiltet stemmer overens med spændingen på forsyningsnettet.
- Produktet har et højt energiforbrug. Tilslut ikke andre apparater (fx varmeovne, klima anlæg etc.) til den samme spændingsgruppe.
- Produktet må ikke tages i brug, hvis tilslutningsledningen eller netstikket er beskadiget, hvis produktet ikke fungerer eller på anden måde er beskadiget.

- Det anbefales ikke at anvende forlængerledninger. Hvis det alligevel er nødvendigt at anvende en forlængerledning, skal den have en strømkapacitet på mindst 10 A. Anbring forlængerledningen således, at ingen kan snuble over den, og at den ikke på anden måde kan blive beskadiget.
- Brugeren skal ikke foretage sig noget for at omstille produktet til 50 eller 60 Hz. Produktet indstiller sig automatisk til 50 eller 60 Hz.
- Anvend kun produktet indendørs i tørre lokaler.
- Produktet må ikke betjenes med våde hænder, eller hvis du står på et vådt gulv. Rør ikke ved netstikket med fugtige hænder.
- Sluk altid for produktet, inden det afbrydes fra netspændingen.
- Kontrollér jævnligt netstik og tilslutningsledning for skader. Hvis produktets tilslutningsledning bliver beskadiget, skal den udskiftes af producentens kundeservice eller en tilsvarende autoriseret reparatør, for at undgå sikkerhedsrisici.
- Beskyt tilslutningsledningen mod skader. Lad den ikke hænge over skarpe kanter, og knæk eller bøj den ikke. Tilslutningsledningen skal holdes væk fra varme overflader og åben ild. Vær opmærksom på, at ingen kommer til at trække utilsigtet i tilslutningsledningen eller kan snuble over den.
- Produktet må ikke anvendes, hvis knæbeskyttelsen på tilslutningsledningen er beskadiget!
- Netstikket må ikke trækkes ud at stikkontakten med tilslutningsledningen og tilslutningsledningen må ikke vikles om produktet.
- Beskyt produktet, tilslutningsledningen og netstikket mod støv, direkte sol, vanddråber og -stænk.
- Produktet skal holdes i en afstand på mindst 50 cm fra andre genstande (forhæng, vægge, etc.).
- Beskyt produktet mod varme. Anbring ikke produktet i nærheden af åben ild eller varmekilder som ovne eller varmeovne.

- Opbevar produktet på et tørt, køligt sted, beskyttet mod fugt og uden for børns rækkevidde.

Fare for forbrænding

- Tag kun fat i produktets håndtag, når strygejernet er varmt.
- Damp er meget varmt. Hold aldrig hænderne foran dampudgangen.
- Rør ikke ved strygesålen under brug eller i varm tilstand (fx for at kontrollere temperaturen).
- Hold strygejernet og dets tilslutningsledning uden for rækkevidde af børn, der er yngre end 8 år, når det er tilsluttet eller når det afkøler.

● Før første ibrugtagning

- Fjern emballagen. Kontrollér at alle dele er komplette.
- For at fjerne eventuelle produktions- eller transportrester, bør du, før første stryging, stryge på et stykke tekstil (fx en klud eller en stofrest).

ⓘ BEMÆRK: Ved første ibrugtagning kan produktet afgive dampe eller lugte. Dette skyldes produktions- og transportrester, som hurtigt forsvinder. Derudover kan der forekomme lidt knækkende eller knitrende lyde. Disse forsvinder hurtigt når plastdelene har tilpasset sig driftsforholdene.

● Betjening

● Indstilling af temperatur

- Pilen bag temperaturregulatoren **10** viser den aktuelle temperaturindstilling.
- Drej på temperaturregulatoren med uret fra minimalstillingen **MIN** til det ønskede temperaturtrin.
- Temperaturregulatoren er inddelt i 3 områder. Dette er generelle anbefalinger til forskellige tekstiltyper:

Symbol Indstilling



Lav temperatur
Til syntetiske tekstiler (fx nylon)



Middel temperatur
Til sart tekstiler (fx silke eller uld)



Høj temperatur
Til grovere tekstiler (fx bomuld eller hør)



Højeste temperatur
Til dampstrygning

● Strygning

- ⚠ OBS!** Kontrollér før hver stryging stoffets eller beklædningens strygeanvisning. Normalt kan denne findes på et isyet tøjmærke.
- ⚠ VIGTIGT!** Anvend altid produktet på et plant og stabilt underlag.

1. Drej på temperaturregulatoren **10** mod uret indtil anslag ved position **MIN**.
2. Tilslut netstikket **7** til en egnet stikkontakt.
3. Kontrollér, at tilslutningsledningen ligger sikkert.
4. Stil temperaturregulatoren på den ønskede temperatur. Indtil produktet har nået den indstillede temperatur og er under opvarmning, lyser kontrollampen **9**. Når den indstillede temperatur er nået, slukker kontrollampen.
5. Når den indstillede temperatur er nået, kan strygingen starte.



● Påfyldning af vandtank

- ⚠ FARE! Risiko for elektriske stød!** Træk altid netstikket **7** ud af stikkontakten, før vandtanken fyldes.
- ⚠ OBS!** Vandtanken fyldes med brugsvand eller destilleret vand uden tilsætningsstoffer. Hvis vandet i dit område er meget hårdt, bør der anvendes destilleret vand. Ved middelhårdt vand: Bland destilleret vand med brugsvand i forholdet 1:1.

ⓘ BEMÆRK:

- Få informationer om vandets hårdhed i din husholdning hos vandforsyningsselskabet.
- Vandtankens kapacitet udgør ca. 220 ml.
- Markeringen **max 12** for maksimal fyldning gælder, når produktet står lodret på foden **8**.
- Før påfyldning af vand på vandtanken: Stil dampregulatoren **4** på position (ingen damp).
- ⚠ VIGTIGT!** Brug målebægeret **13**, når vandtanken fyldes.

1. Stil produktet på foden, og vip det fremad i en vinkel på ca. 45°.

2. Klappen på påfyldningsstudsens  3 tages af.
3. Hæld forsigtigt vand i vandtanken. Overskrid ikke mærkningen **max**.
4. Klappen på påfyldningsåbningen  sættes på plads.

Sprayfunktion





- Efter behov kan der sprayes med vand på stoffet før strygningen. Hertil trykkes på knappen til sprayfunktionen .

Dampstød







- Efter behov kan stoffet dampes med strygesålen  1. Hertil trykkes på knappen til dampstød .

BEMÆRK:

- Temperaturregulatoren  10 skal indstilles på  for at producere dampstød.
- Dampstød kan også aktiveres i lodret stilling.

Dampstrygning



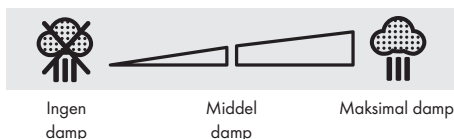

- Efter behov kan der indstilles konstant dampafgivelse.
- Temperaturregulatoren  10 skal indstilles på højeste trin  da der ellers ikke produceres tilstrækkeligt med damp. Kontrollampen  9 lyser indtil produktet har nået den indstillede temperatur og når det varmer op igen. Kontrollampen slukker, så snart den indstillede temperatur er nået.
- Stil dampregulatoren  4 på den ønskede dampmængde. Dampregulatoren kan indstilles på 3 positioner:





-  **BEMÆRK:** Kontinuerlig dampproduktion er kun muligt i vandret position. Hvis produktet holdes eller efterlades lodret, stopper dampproduktionen.

- Afslutning af dampstrygning: Stil dampregulatoren på position  (ingen damp).

● Afslutning af strygningen

1. Drej på temperaturregulatoren  10 mod uret indtil anslag ved position **MIN**.
2. Stil dampregulatoren  4 på position  (ingen damp). Anbring produktets fod  8 på et plant og stabilt underlag.
3. Træk netstikket  7 ud af stikkontakten.
4. Lad produktet afkøle (dette varer ca. 15 minutter). Produktet må ikke være uden opsyn, så længe det er varmt.

5. For at forhindre kalkdannelser, tømmes vandtanken efter hvert brug. Klappen på påfyldningsstudsens  3. Tøm vandtanken gennem påfyldningsstudsens  ved at holde jernet på hovedet over en håndvask.

● Yderligere produkt egenskaber

Antidrypsystem

- Produktet er forsynet med et antidrypsystem. Hvis temperaturen er for lav til at afgive damp, forhindrer systemet at der trænger vand ud af strygesålen  1. Denne egenskab forhindrer vandpletter på dine klæder.

Antikalkfilter

- Anvend ikke tilsætningsmidler. Tilsætningsmidler kan beskadige filret.
- Produktet er forsynet med et antikalkfilter. Dette er et permanent vandfilter. Filret skal hverken udskiftes eller vedligeholdes.

● Rengøring og vedligeholdelse

- ⚠ **FARE! Risiko for elektriske stød!** Træk altid netstikket  7 ud af stikkontakten før produktet rengøres.

- ⚠ **ADVARSEL!** Produktets elektriske dele må aldrig nedsænkes i vand eller andre væsker. Hold aldrig produktet under rindende vand.





- Vand eller andre væsker må aldrig trænge ind i produktets indvendige dele.
- Ved rengøring må der ikke anvendes skuremidler, aggressive rengøringsmidler eller stive børster.



1. Rengør produktet med en let fugtig klud.
2. Rengør strygesålen  1 med en fugtig klud og et mildt, ikke-skurende rengøringsmiddel.
3. Efter rengøring skal alle dele tørre.

● Selvrensningssfunktion

- ⚠ **FARE! Risiko for elektriske stød!** Træk altid netstikket  7 ud af stikkontakten, før vandtanken fyldes.

- Produktet er forsynet med en selvrensningssfunktion, som fjerner snø og kalkaflejringer fra dampkanalerne.
- Anvend selvrensningssfunktionen mindst 2x pr. måned.
- Hvis der anvendes brugsvand: Anvend selvrensningssfunktionen efter hvert brug.

1. Før påfyldning af vand på vandtanken: Stil dampregulatoren  4 på position  (ingen damp).
2. Åbn klappen på påfyldningsstudsens  3. Påfild vandtanken til mærkning **max**  12.
3. Drej på temperaturregulatoren  10 mod uret indtil anslag ved position **MIN**.
4. Sæt netstikket i en dertil beregnet stikdåse.
5. Indstil temperaturregulatoren på højeste temperatur (indtil anslag i urets retning).
6. Stil temperaturregulatoren på den maksimale dampposition.

- Vent indtil produktet er varmt og kontrollampen for opvarmning  slukker.
- Hold produktet vandret over en håndvask.
- Hold knappen til selvrensning  nedtrykt indtil der ikke slipper mere damp eller kogende og forurenede vand ud.
- Tøm vandtanken for eventuelt overskydende vand via påfyldningsåbningen .

● **Opbevaring**

- Opbevar produktet i originalemballagen, når det ikke anvendes.
- Opbevar produktet på et tørt sted uden for børns rækkevidde.
- Produktet må kun opbevares med tømt vandtank.

● **Bortskaffelse**

Indpakningen består af miljøvenlige materialer, som De kan bortskaffe over de lokale genbrugssteder.



Bemærk forpakningsmaterialernes mærkning til affaldssorteringen, disse er mærket med forkortelser (a) og numre (b) med følgende betydning: 1-7: kunststoffer/20-22: papir og pap/80-98: kompositmaterialer.

Produkt:



Produktet og emballagematerialer kan genbruges og er underlagt udvidet producentansvar.

De skal bortskaffes separat. Følg de viste mærkater med sorteringsoplysninger, så de bortskaffes på en bedre måde.

Triman-logoet gælder kun for Frankrig.



De får oplyst muligheder til bortskaffelse af det udtjente produkt hos deres lokale myndigheder eller bystyre.



For miljøets skyld, så må produktet aldrig smides ud sammen med husholdningsaffaldet, når det er udtjent, men skal afleveres til en fagmæssig korrekt bortskaffelse. De kan informere Dem vedrørende opsamlingssteder og deres åbningstider hos deres ansvarlige forvaltning.

● **Service**

(DK)

Service Danmark

Tel.: 80253972







E-Mail: owim@tidl.dk



Avvertenze e simboli utilizzati	Pagina	82
Guida rapida	Pagina	82
Uso previsto	Pagina	82
Contenuto della confezione	Pagina	82
Descrizione dei componenti	Pagina	83
Dati tecnici	Pagina	83
Istruzioni di sicurezza	Pagina	83
Prima del primo utilizzo	Pagina	86
Funzionamento	Pagina	86
Imposta la temperatura	Pagina	86
Stiratura	Pagina	87
Riempimento del serbatoio dell'acqua	Pagina	87
Termine della stiratura	Pagina	87
Altre caratteristiche del prodotto	Pagina	88
Pulizia e manutenzione	Pagina	88
Funzione di pulizia automatica	Pagina	88
Conservazione	Pagina	88
Smaltimento	Pagina	88
Assistenza	Pagina	89

Avvertenze e simboli utilizzati

Nel manuale di istruzioni, nella guida rapida e sull'imballaggio sono utilizzate le seguenti avvertenze:

 <p>PERICOLO! Questo simbolo con il termine "Pericolo" indica una minaccia ad alto rischio che, se non evitata, può causare gravi lesioni o un esito letale.</p>	 <p>Corrente/tensione alternata</p>
	<p>Hz Hertz (frequenza di rete)</p>
	<p>W Watt</p>
 <p>AVVERTENZA! Questo simbolo con il termine "Avvertenza" indica una minaccia a medio rischio che, se non evitata, può causare gravi lesioni o un esito letale.</p>	 <p>INDICAZIONE: Questo simbolo con il termine "Indicazione" contiene ulteriori utili informazioni.</p>
	 <p>Utilizzare il prodotto solo in ambiente asciutto.</p>
 <p>CAUTELE! Questo simbolo con il termine "Cautela" indica una minaccia a basso rischio che, se non evitata, può causare lesioni lievi o di media gravità.</p>	 <p>Pericolo - Rischio di scossa elettrica!</p>
<p>■ Istruzioni di sicurezza □ Istruzioni</p>	<p>CE Il marchio CE conferma la conformità alle direttive UE applicabili al prodotto.</p>

FERRO DA STIRO A VAPORE

● Guida rapida

Questo documento è un'edizione abbreviata delle istruzioni per l'uso complete. Facendo la scansione del codice QR puoi accedere direttamente alla pagina del servizio di assistenza LIDL (www.lidl-service.com) e inserendo il codice articolo (IAN) 499296_2204 puoi scaricare e visionare le istruzioni per l'uso complete.

 **AVVERTENZA!** Fare riferimento alle istruzioni per l'uso complete e alle avvertenze per la sicurezza, al fine di evitare lesioni personali e danni materiali. La Guida rapida è parte integrante di questo prodotto. Prima dell'utilizzo del prodotto leggere tutte le istruzioni per l'uso e le avvertenze per la sicurezza. Conservare la guida rapida e in caso di cessione del prodotto a terzi, consegnare anche tutta la documentazione.

● Uso previsto

Questo prodotto è destinato alla stiratura di indumenti. Non utilizzarlo per altri scopi.

Questo prodotto è destinato unicamente per un uso domestico; non è adatto all'uso commerciale.

Il produttore non si assume alcuna responsabilità per danni derivanti da utilizzi non conformi.

● Contenuto della confezione

Dopo avere disimballato il prodotto, verificare che la confezione sia integra e che tutti i componenti non presentino danni. Rimuovere tutti i materiali di imballaggio prima dell'uso.

- 1 Ferro da stiro a vapore
- 1 Misurino
- 1 Guida rapida

● Descrizione dei componenti

- 1 Piastra
- 2 Ugello dell'acqua
- 3 Foro di riempimento  (serbatoio acqua)
- 4 Regolatore di vapore
- 5 Tasto funzione spruzzo
- 6 Tasto getto vapore
- 7 Cavo di alimentazione (con protezione antipiega) e spina
- 8 Base
- 9 Spia luminosa (riscaldamento)
- 10 Termostato
- 11 Tasto pulizia automatica
- 12 Tacca **max**
(capacità massima 220 ml)
- 13 Bicchieri dosatore
(capacità massima 220 ml)

● Dati tecnici

Ingresso:	220-240 V~, 50/60 Hz
Potenza assorbita:	1460-1740 W
Classe di protezione:	I



Istruzioni di sicurezza

PRIMA DI UTILIZZARE IL PRODOTTO, FAMILIARIZZARE CON TUTTE LE ISTRUZIONI PER L'USO E LA SICUREZZA! IN CASO DI CESSIONE DEL PRODOTTO A TERZI, AVERE CURA DI CONSEGNARE TUTTA LA DOCUMENTAZIONE!

In caso di danni dovuti al mancato rispetto di questo manuale di istruzioni, la garanzia è invalidata! La Società declina qualsiasi responsabilità per danni consequenziali! Il Produttore declina qualsiasi responsabilità in caso di danni a cose o persone dovuti a un utilizzo non conforme o al mancato rispetto delle istruzioni di sicurezza!

⚠ AVVERTENZA! PERICOLO PER L'INCOLUMITÀ DEI BAMBINI!

Non lasciare mai i bambini da soli in presenza di materiale di imballaggio.

Il materiale di imballaggio comporta un pericolo di soffocamento. I bambini sottovalutano spesso i pericoli esistenti. Tenere sempre i materiali di imballaggio fuori dalla portata dei bambini.

⚠ PERICOLO! Rischio di scossa elettrica!

Non tentare di riparare il prodotto autonomamente. In caso di cattivo funzionamento le riparazioni devono essere eseguite esclusivamente da personale qualificato.

⚠ AVVERTENZA! Rischio di scossa elettrica! Non immergere le parti elettriche del prodotto in acqua o in altri liquidi. Non tenere mai il prodotto sotto l'acqua corrente.

⚠ CAUTELA! Rischio di scossa elettrica! Non utilizzare un prodotto danneggiato. Scollegare il prodotto dalla rete di alimentazione e rivolgersi al rivenditore se il prodotto è danneggiato.

⚠ AVVERTENZA! Rischio di lesioni! Spegnere il prodotto e scollegarlo dall'alimentazione prima di pulirlo e quando non viene utilizzato.

⚠ AVVERTENZA! L'uso improprio può causare lesioni. Utilizzare questo prodotto esclusivamente in base alle presenti istruzioni. Non tentare di modificare in alcun modo il prodotto.

- Questo prodotto può essere utilizzato da bambini a partire dagli 8 anni e da persone con ridotte capacità fisiche, sensoriali o mentali o con mancanza di esperienza e di conoscenza, purché siano sorvegliati o istruiti all'uso del prodotto in sicurezza e ne comprendano i pericoli connessi.
- I bambini non devono giocare con il prodotto.
- La pulizia e la manutenzione utente non possono essere eseguite da bambini senza supervisione.
- Il prodotto non deve rimanere incustodito fintanto che è collegato alla rete elettrica.
- Prima di riempire con acqua il serbatoio, staccare la spina dalla presa di corrente.
- Il prodotto può essere utilizzato o collocato solo su una superficie piana e stabile.
- Durante il posizionamento del prodotto sulla sua base fare attenzione che la superficie su cui poggia la base sia stabile.
- Non utilizzare il prodotto se è stato fatto cadere, se mostra segni evidenti di danno o se presenta perdite.

- Assicurarsi che la tensione nominale indicata sulla targhetta identificativa corrisponda alla tensione nominale dell'alimentazione elettrica.
- Il prodotto ha un elevato fabbisogno energetico. Non collegare altri dispositivi (ad es. stufe, condizionatori, ecc.) allo stesso circuito di alimentazione.
- Non utilizzare il prodotto se il cavo di alimentazione o la spina sono danneggiati, se il prodotto non funziona o se è danneggiato in qualsiasi modo.
- Si raccomanda di non utilizzare prolunghie. Tuttavia, se dovesse essere assolutamente necessaria una prolunga, questa deve essere progettata per un flusso di corrente di almeno 10 A. Posare la prolunga in modo che nessuno possa inciamparvi ed essere danneggiata in alcun modo.
- Per impostare il prodotto a 50 o 60 Hz, non è necessaria alcuna azione da parte degli utenti. Il prodotto si imposta automaticamente a 50 o 60 Hz.
- Utilizzare il prodotto solo in ambiente asciutto.
- Non maneggiare il prodotto con le mani bagnate o stando su un pavimento bagnato. Non toccare la spina con le mani bagnate.
- Spegnere sempre il prodotto prima di scollegarlo dall'alimentazione elettrica.
- Verificare regolarmente se sono presenti eventuali danni sulla spina e sul cavo di alimentazione. Se il cavo di alimentazione elettrica del prodotto viene danneggiato deve essere sostituito dal produttore, dal suo servizio clienti o da un tecnico qualificato, per evitare rischi.
- Proteggere il cavo di alimentazione da eventuali danni. Non lasciarlo appeso su spigoli vivi e non schiacciarlo o piegarlo. Tenere il cavo di alimentazione lontano da superfici calde e da fiamme libere. Prestare attenzione affinché nessuno possa tirare il cavo o inciamparvi inavvertitamente.

- Non continuare a utilizzare il prodotto se la protezione antipiega sul cavo di alimentazione è danneggiata!
- Per staccare la spina non tirare il cavo di alimentazione e non avvolgerlo attorno al prodotto.
- Proteggere il prodotto, il cavo di alimentazione e la spina dalla polvere, dai raggi diretti del sole, da gocce e spruzzi d'acqua.
- Mantenere il prodotto a una distanza di almeno 50 cm dagli altri elementi (tende, pareti, ecc.).
- Proteggere il prodotto dal calore. Non collocare il prodotto vicino a fiamme libere o a fonti di calore quali forni o apparecchi di riscaldamento.
- Conservare il prodotto in luogo fresco, asciutto, protetto dall'umidità e fuori dalla portata dei bambini.

Rischi di ustioni

- Quando il prodotto si è riscaldato, tenerlo esclusivamente dal manico.
- Il vapore è molto caldo. Non tenere mai le mani davanti al getto di vapore.

- Non toccare la piastra durante il funzionamento o quando si sta riscaldando (ad es. per controllare la temperatura).
- Tenere il ferro da stiro e il relativo cavo di alimentazione fuori dalla portata dei bambini di età inferiore agli 8 anni quando è acceso o si sta raffreddando.

● Prima del primo utilizzo



- Rimuovere il materiale di imballaggio. Controllare che tutte le parti siano presenti.
- Prima del primo utilizzo, per rimuovere eventuali residui di produzione o di trasporto, stirare un semplice pezzo di tessuto (ad es. un panno o uno straccio).

i **INDICAZIONE:** Durante il primo utilizzo il prodotto può emettere lievi vapori o odori. Si tratta di residui di produzione o di trasporto che scompaiono rapidamente. Inoltre, si possono avvertire lievi rumori, come crepitii o scricchii. Anche questi scompaiono rapidamente dopo che le parti in plastica si sono definitivamente incastrate in condizioni di esercizio.

● Funzionamento

● Imposta la temperatura

- La freccia dietro il termostato **10** indica l'impostazione attuale della temperatura.
- Ruotare il termostato in senso orario dall'impostazione minima **MIN** al livello di temperatura desiderato.
- Il termostato è suddiviso in 3 campi. Si tratta di raccomandazioni approssimative per i diversi tipi di tessuto:

Simbolo	Impostazione
	Bassa temperatura Tessuti sintetici (ad es. nylon)
	Temperatura media Tessuti delicati (ad es. seta o lana)
	Alta temperatura Tessuti spessi (ad es. cotone o lino)

Simbolo Impostazione



Temperatura massima
Stiratura a vapore

● Stiratura

ATTENZIONE! Prima di stirare, controllare sempre le istruzioni per la stiratura del tessuto o degli indumenti. Di solito si trovano su un'etichetta cucita.

IMPORTANTE! Utilizzare sempre il prodotto su una superficie piana e stabile.

1. Ruotare il termostato [10] in senso antiorario fino all'arresto in posizione **MIN**.
2. Inserire la spina [7] in una presa idonea.
3. Assicurarsi che il cavo di alimentazione sia ben posato.
4. Impostare il termostato alla temperatura desiderata. Finché il prodotto non ha ancora raggiunto la temperatura impostata e si sta riscaldando, la spia luminosa [9] rimane accesa. Al raggiungimento della temperatura impostata, la spia si spegne.
5. Una volta raggiunta la temperatura impostata, è possibile iniziare a stirare.

● Riempimento del serbatoio dell'acqua

PERICOLO! Rischio di scossa elettrica! Staccare sempre la spina [7] dalla presa prima di riempire il serbatoio dell'acqua.

ATTENZIONE! Riempire il serbatoio con acqua di rubinetto o acqua distillata senza additivi. Se nella propria regione si dovesse disporre di acqua dura, utilizzare acqua distillata. In caso di durezza media: Miscelare acqua distillata e acqua di rubinetto in un rapporto di 1:1.

❗ INDICAZIONI:

- Chiedere informazioni al proprio fornitore dell'acqua per conoscere il grado di durezza dell'acqua della vostra abitazione.
- La capacità massima del serbatoio dell'acqua è di circa 220 ml.
- La tacca **max** [12], che indica il livello massimo di riempimento, si riferisce al prodotto posizionato verticalmente sulla base [8].
- Prima di riempire il serbatoio dell'acqua: Spostare il regolatore di vapore [4] sulla posizione (nessuna erogazione di vapore).

IMPORTANTE! Per riempire il serbatoio dell'acqua, utilizzare il bicchiere dosatore [13].

1. Appoggiare il prodotto sulla base e inclinarlo in avanti ad un angolo di circa 45°.
2. Aprire il coperchio del foro di riempimento [3].

3. Versare con cautela l'acqua nel serbatoio. Non superare il segno **max**.
4. Chiudere il coperchio del foro di riempimento .

Funzione spruzzo



- Se necessario, è possibile spruzzare acqua sul tessuto davanti alla piastra. A tale scopo, premere il tasto per la funzione spruzzo [5].

Getto di vapore



- Se necessario, è possibile far passare del vapore sul tessuto tramite la piastra [1]. A tale scopo, premere il tasto per il getto di vapore [6].

❗ INDICAZIONI:

- Il termostato [10] deve essere impostato su per permettere la fuoriuscita del getto di vapore.
- Il getto di vapore può essere utilizzato anche in posizione verticale.

Stiro a vapore

- Se necessario, è possibile impostare l'erogazione continua di vapore.
- Il termostato [10] deve essere impostato sul livello massimo , altrimenti non sarà prodotto vapore a sufficienza. La spia luminosa [9] rimane accesa finché il prodotto non ha ancora raggiunto la temperatura impostata e prosegue con il riscaldamento. La spia luminosa si spegne al raggiungimento della temperatura impostata.
- Posizionare il regolatore di vapore [4] sulla quantità di vapore desiderata. Il regolatore di vapore dispone di 3 impostazioni:



Nessuna erogazione di vapore



Erogazione media di vapore







Erogazione massima di vapore

INDICAZIONE: L'erogazione continua di vapore è possibile solo in posizione orizzontale. Tenendo il prodotto in verticale o appoggiato, l'erogazione di vapore si interrompe.

- Termine della stiratura a vapore: Spostare il regolatore di vapore sulla posizione (nessuna erogazione di vapore).

● Termine della stiratura

1. Ruotare il termostato [10] in senso antiorario fino all'arresto in posizione **MIN**.

2. Spostare il regolatore di vapore  [4] sulla posizione (nessuna erogazione di vapore). Appoggiare la base  [8] del prodotto su una superficie piana e stabile.
3. Scollegare la spina  [7] dalla presa.
4. Lasciare raffreddare il prodotto (circa 15 minuti). Non lasciare il prodotto incustodito quando è ancora caldo.
5. Per evitare depositi di calcare, svuotare il serbatoio dell'acqua dopo ogni utilizzo. A tale scopo, aprire il coperchio del foro di riempimento  [3]. Svuotare il serbatoio dell'acqua attraverso il foro di riempimento  [3] tenendo il ferro capovolto su un lavandino.

● Altre caratteristiche del prodotto



Sistema antigocciolamento

- Il prodotto non dispone di un sistema antigocciolamento. Se la temperatura è troppo bassa per produrre vapore, il sistema impedisce la fuoriuscita di acqua dalla piastra del ferro  [1]. Questa funzione previene le macchie d'acqua sui vestiti.

Filtro anticalcare

- Non utilizzare additivi. Gli additivi possono danneggiare il filtro.
- Il prodotto dispone di un filtro anticalcare. Si tratta di un filtro per l'acqua permanente. Il filtro non deve essere sostituito né sottoposto a manutenzione.

● Pulizia e manutenzione



 **PERICOLO! Rischio di scossa elettrica!** Staccare sempre la spina  [7] dalla presa prima di pulire il prodotto.

 **AVVERTENZA!** Non immergere le parti elettriche del prodotto in acqua o altri liquidi. Non tenere mai il prodotto sotto l'acqua corrente.

- Non permettere all'acqua o ad altri liquidi di penetrare all'interno del prodotto.
- Per la pulizia non utilizzare detersivi abrasivi o aggressivi né spazzole dure.



1. Pulire il prodotto con un panno leggermente inumidito.
2. Pulire la piastra del ferro  [1] con un panno umido e con un detersivo delicato, non abrasivo.
3. Dopo la pulizia, lasciare asciugare i componenti.

● Funzione di pulizia automatica

 **PERICOLO! Rischio di scossa elettrica!** Staccare sempre la spina  [7] dalla presa prima di riempire il serbatoio dell'acqua.

- Il prodotto dispone di una funzione di pulizia automatica che rimuove lo sporco e le calcificazioni dai canali del vapore.
- Utilizzare la funzione di pulizia automatica almeno 2 volte al mese.

□ Se si utilizza acqua di rubinetto: Utilizzare la funzione di pulizia automatica dopo ogni utilizzo.

1. Prima di riempire il serbatoio dell'acqua: Spostare il regolatore di vapore  [4] sulla posizione (nessuna erogazione di vapore).
2. Aprire il coperchio del foro di riempimento  [3]. Riempire il serbatoio dell'acqua fino alla tacca **max**  [12].
3. Ruotare il termostato  [10] in senso antiorario fino all'arresto in posizione **MIN**.
4. Collegare la spina a una presa adeguata.
5. Impostare il termostato alla massima temperatura (ruotare in senso orario fino all'arresto).
6. Impostare il regolatore di vapore sulla posizione di vapore massimo.
7. Attendere che il prodotto si sia riscaldato e che la spia luminosa del processo di riscaldamento  [9] si spenga.
8. Tenere il prodotto in posizione orizzontale sopra il lavandino.
9. Tenere premuto il tasto della pulizia automatica  [11] fino a quando non fuoriesce più vapore o acqua bollente e sporca.
10. Svuotare il serbatoio dell'eventuale acqua rimasta dal foro di riempimento  [3].

● Conservazione

- Conservare in prodotto nell'imballo originale quando non viene utilizzato.
- Tenere il prodotto in un luogo asciutto, fuori dalla portata dei bambini.
- Conservare il prodotto solo con il serbatoio dell'acqua vuoto.

● Smaltimento

L'imballaggio è composto da materiali ecologici che possono essere smaltiti presso i siti di raccolta locali per il riciclo.



Osservare l'identificazione dei materiali di imballaggio per lo smaltimento differenziato, i quali sono contrassegnati da abbreviazioni (a) e da numeri (b) con il seguente significato: 1-7: plastiche/20-22: carta e cartone/80-98: materiali composti.

Prodotto:



Il prodotto e i materiali di imballaggio sono riciclabili e soggetti alla responsabilità estesa del produttore.

Per un migliore trattamento dei rifiuti, smaltirli separatamente seguendo i diversi simboli della raccolta differenziata.

Il logo Triman è valido solamente per la Francia.



E' possibile informarsi circa le possibilità di smaltimento del prodotto usato presso l'amministrazione comunale o cittadina.



Per questioni di tutela ambientale non gettare il prodotto usato tra i rifiuti domestici, ma provvedere invece al suo corretto smaltimento. Presso l'amministrazione competente è possibile ricevere informazioni circa i siti di raccolta e i relativi orari di apertura.

● Assistenza

IT

Assistenza Italia

Tel.: 800790789





E-Mail: owim@lidl.it



Felhasznált figyelmeztető jelzések és szimbólumok	Oldal	91
Rövid útmutató	Oldal	91
Rendeltetésszerű használat	Oldal	91
A csomagolás tartalma	Oldal	91
A részegységek leírása	Oldal	91
Műszaki adatok	Oldal	92
Biztonsági utasítások	Oldal	92
Mielőtt először használná	Oldal	95
Kezelés	Oldal	95
A hőmérséklet beállítása	Oldal	95
Vasalás	Oldal	95
A víztartály feltöltése	Oldal	95
A vasalás befejezése	Oldal	96
További funkciók	Oldal	96
Tisztítás és ápolás	Oldal	96
Öntisztító funkció	Oldal	97
Tárolás	Oldal	97
Mentesítés	Oldal	97
Szerviz	Oldal	97

Felhasznált figyelmeztető jelzések és szimbólumok

Ebben a használati útmutatóban, a rövid útmutatóban és a csomagoláson az alábbi figyelmeztető jelzésekkel találkozhat:

 <p>VESZÉLY! Ez a szimbólum a „Veszély” szó mellett nagy kockázati tényezőre hívja fel a figyelmet, melyet ha nem kerülnek el, az súlyos sérülésekhez vagy halálesethez vezet.</p>	 <p>Váltóáram/-feszültség</p>
	<p>Hz Hertz (hálózati frekvencia)</p>
	<p>W Watt</p>
 <p>FIGYELMEZTETÉS! Ez a szimbólum a „Figyelmeztetés” szó mellett közepes kockázati tényezőre hívja fel a figyelmet, melyet ha nem kerülnek el, az súlyos sérülésekhez vagy akár halálesethez is vezethet.</p>	 <p>MEGJEGYZÉS: Ez a szimbólum a „Megjegyzés” szó mellett hasznos információkra hívja fel a figyelmet.</p>
	 <p>A terméket csak száraz helyiségekben, beltéren használja.</p>
 <p>VIGYÁZAT! Ez a szimbólum a „Vigyázat” szó mellett alacsony kockázati tényezőre hívja fel a figyelmet, melyet ha nem kerülnek el, az kisebb vagy mérsékelt sérülésekhez vezethet.</p>	 <p>Veszély - Áramütésveszély!</p>
<p>■ Biztonsági utasítások □ Kezelési utasítások</p>	<p>CE A CE-jelzés azt jelzi, hogy a termék megfelel a rá vonatkozó EU előírásoknak.</p>

GŐZÖLŐS VASALÓ

● Rövid útmutató

Ez a dokumentum a teljes használati útmutató rövidített nyomtatott változata. A QR-kód beolvasásával Ön egyenesen a LIDL-Service oldalára látogathat (www.lidl-service.com) és a cikkszám megadásával (IAN) 499296_2204 megtekintheti és letöltheti a teljes használati útmutatót.

▲ FIGYELMEZTETÉS! Tartsa be a teljes használati útmutatót és a biztonsági utasításokat a személyi és anyagi károk elkerülése érdekében. A rövid útmutató a termék része. A termék használata előtt ismerje meg az összes használati- és biztonsági utasítást. A termék harmadik félnek történő továbbadása esetére őrizze meg a rövid útmutatót.

● Rendeltetészerű használat

A termék ruhadarabok vasalására szolgál. A termék más célra nem használható.

A termék kizárólag háztartási használatra alkalmas, üzleti célra nem használható.

A gyártó nem vállal felelősséget a szakszerűtlen használatból adódó károkat.

● A csomagolás tartalma

A termék kicsomagolása után ellenőrizze a csomagolás teljességét és az alkatrészek megfelelő állapotát. A használat előtt távolítsa el minden csomagolóanyagot.

- 1 Gőzölős vasaló
- 1 Mérőedény
- 1 Rövid útmutató

● A részegységek leírása

- 1 Vasalótalp
- 2 Vízfűvóka
- 3 Betöltőnyílás  (víztartály)
- 4 Gőzszabályozó
- 5 A permetező funkció nyomógombja

- 6 A gőzlököt gombja
- 7 Elektromos vezeték (megtörésvédelemmel) és elektromos csatlakozó
- 8 Talp
- 9 Ellenőrző fény (melegítés)
- 10 Hőmérséklet-szabályozó
- 11 Öntisztító gomb
- 12 **max** jelölés
(max. betöltési mennyiség 220 ml)
- 13 Mérőpohár
(max. betöltési mennyiség 220 ml)

● **Műszaki adatok**

Bemenet:	220-240 V~, 50/60 Hz
Bemenő teljesítmény:	1460-1740 W
Védelmi osztály:	I



Biztonsági utasítások

A TERMÉK HASZNÁLATA ELŐTT ISMERKEDJEN MEG MINDEN BIZTONSÁGI ÉS KEZELÉSI UTASÍTÁSSAL! HA A TERMÉKET TOVÁBBADJA, ADJA MELLÉ EZEKET A DOKUMENTUMOKAT IS!

A jelen használati útmutatóban leírtak figyelmen kívül hagyásából adódó károk esetén a garancia érvényét veszti! A közvetett károkért nem vállalunk felelősséget! A szakszerűtlen használat vagy a biztonsági utasítások figyelmen kívül hagyása következtében történő anyagi károkért és személyi sérülésekért nem vállalunk felelősséget!

⚠ FIGYELMEZTETÉS! ÉLET- ÉS BALESETVESZÉLY CSECSEMŐK ÉS GYERMEKEK SZÁMÁRA!

Ne hagyja a gyermekeket a csomagolóanyagokkal felügyelet nélkül. A csomagolóanyagok fulladást okozhatnak. A gyermekek gyakran alábecsülik az ezzel kapcsolatos veszélyeket. Tartsa a csomagolóanyagokat gyermekektől távol.

⚠ VESZÉLY!

Áramütésveszély! Ne próbálja megjavítani a terméket. Hibás működés esetén a termék javítási munkáit bízza képzett szakemberre.

⚠ FIGYELMEZTETÉS!

Áramütésveszély! A termék elektromos részeit ne merítse vízbe vagy más folyadékokba. Soha ne tartsa a terméket folyó víz alá.

⚠ VIGYÁZAT!

Áramütésveszély! Ne használja a terméket, ha sérült. Ha a termék megsérült, válassa le a hálózati áramról és forduljon az eladójához.

⚠ FIGYELMEZTETÉS!

Sérülésveszély! Tisztítás előtt, vagy ha a terméket nem használja, kapcsolja ki a terméket és szüntesse meg az áramellátását.

⚠ FIGYELMEZTETÉS!

A szakszerűtlen kezelés sérülésekhez vezethet. A terméket kizárólag ezen használati útmutatónak megfelelően használja. Ne próbálja meg a terméket bármilyen módon módosítani.

- A terméket akkor használhatják 8 éves és afeletti gyermekek, csökkent testi, érzékszervi vagy szellemi képességű, valamint megfelelő tapasztalattal és tudással nem rendelkező személyek, ha számukra felügyeletet biztosítanak vagy ha utasításokat kapnak a termék biztonságos használatával kapcsolatban és megértik az azzal járó veszélyeket.
- Gyermekek nem játszhatnak a termékkel.
- A tisztítást és a felhasználói karbantartást nem végezhetik gyermekek felügyelet nélkül.

- A terméket ne hagyja felügyelet nélkül, amikor az a hálózati áramra csatlakozik.
- Mielőtt a víztartályba vizet töltene, húzza ki az elektromos csatlakozót a konnektorból.
- A terméket csak egyenletes, stabil felületen használja, illetve helyezze el.
- Amikor a terméket a talpára helyezi ügyeljen arra, hogy a talp alatt lévő felület stabil legyen.
- Ne használja a terméket, ha az leesett, azon látható sérüléseket észlel, vagy ha szivárog.
- Ügyeljen arra, hogy a hálózati feszültség adatai megfeleljenek az adattáblán feltüntetett névleges feszültség adatainak.
- Magas áramfelhasználású termék. Ugyanarra az áramkörre ne csatlakoztasson más készülékeket (pl. fűtőberendezések, klímaberendezések stb.).
- Ne használja a készüléket, ha annak az elektromos vezetéke vagy csatlakozója sérült, ha a termék nem működik, vagy azt bármilyen más sérülés érte.

- Hosszabbító használata nem ajánlott. Amennyiben mégis szükség van hosszabbítókábelre, annak alkalmasnak kell lennie legalább 10 A áram vezetésére. Úgy helyezze el a hosszabbítókábelt, hogy abban senki ne tudjon elbotlani, illetve a kábel maga ne sérüljön.
 - A termék 50 vagy 60 Hz értékre történő átváltásához a felhasználó részéről semmilyen művelet nem szükséges. A termék automatikusan áll át 50, illetve 60 Hz-re.
 - A terméket csak száraz helyiségekben, beltéren használja.
 - Ne használja a terméket nedves kézzel, vagy ha vizes talajon áll. Ne érjen az elektromos csatlakozóhoz vizes kézzel.
 - Mindig kapcsolja ki a terméket, mielőtt az elektromos csatlakozóját a konnektorból kihúzná.
 - Rendszeresen ellenőrizze az elektromos vezeték és a csatlakozó épségét.
- Ha a termék elektromos vezetéke megsérül, a kockázatok elkerülése érdekében azt a gyártónak, az ügyfélszolgálatának, vagy egy annak megfelelő képzettségű szakembernek kell kicserélnie.
- Óvja az elektromos vezetéket a sérülésektől. Ne hagyja azt éles sarkokon átlógni, becsípődni, és ne hajlítsa meg. Az elektromos vezetéket tartsa forró felületektől és nyílt lángoktól távol. Ügyeljen arra, hogy azt senki se tudja megrántani, és hogy abban senki ne tudjon elbotlani.
 - Ne használja a terméket, ha az elektromos vezeték megtörésvédelme megsérült!
 - Az elektromos csatlakozót ne a vezetéknél fogva húzza ki, és ne tekerje az elektromos vezetéket a termék köré.
 - A terméket, az elektromos vezetéket és a csatlakozót óvja a portól, a közvetlen napfénytől, a rácseppenő vagy ráfröccsenő víztől.
 - A terméket tartsa legalább 50 cm távolságra a környező tárgyaktól (függönyök, falak stb.).

- Óvja a terméket a hőtől. A terméket ne állítsa nyílt lángok vagy hőforrások közelébe – mint a kályhák vagy fűtőberendezések.
- A terméket tárolja hűvös, száraz, nedvességtől védett, gyermekektől elzárt helyen.

Égési sérülés kockázata

- Ha a termék felmelegedett, azt kizárólag a fogantyújánál fogja.
- A gőz nagyon forró. Soha ne tartsa a kezét a kiáramló gőz elé.
- Üzemelés közben vagy meleg állapotban ne fogja meg a vasalótalpat (pl. a hőmérséklet ellenőrzésére).
- Ha be van kapcsolva vagy hűl, tartsa távol a vasalót és az elektromos vezetékét a 8 évesnél fiatalabb gyermekektől.

● Mielőtt először használná

- Távolítsa el a csomagolóanyagokat. Ellenőrizze, hogy minden alkatrész rendelkezésre áll.
- Az esetleges gyártási vagy szállítási maradványok eltávolításához az első használat előtt vasaljon egy egyszerű anyagot (pl. kendőt vagy egy rongyot).

ⓘ MEGJEGYZÉS: Az első használat során a terméket enyhe füst és szagok hagyhatják el. Ezek csupán gyártási és szállítási segédanyagok, melyek hamar eltűnnek. Ezenkívül felléphetnek halk zajok, mint a reccsenés vagy pattogás. Ezek is hamar megszűnnek, amint a műanyag alkatrészek végleg hozzáigazodnak a üzemelési feltételeihez.

● Kezelés

● A hőmérséklet beállítása

- A hőmérséklet-szabályozó [10] mögötti nyíl jelzi az aktuális hőmérséklet-beállítást.
- Fordítsa a hőmérséklet-szabályozót az óramutató járásával megegyező irányba a minimális **MIN** beállítástól a kívánt hőmérsékleti szint felé.
- A hőmérséklet-szabályozó 3 tartományra van beosztva. Ezek a különböző anyagokra vonatkozó általános javaslatokat jelzik:

Szimbólum Beállítás



Alacsony hőmérséklet
Szintetikus anyagokra (pl. nylon)



Közepes hőmérséklet
Érzékeny anyagokhoz (pl. selyem vagy gyapjú)



Magas hőmérséklet
Vastagabb anyagokhoz (pl. pamut vagy len)



Legmagasabb hőmérséklet
Gőzölös vasaláshoz

● Vasalás

- ⚠ FIGYELEM!** A vasalás megkezdése előtt nézze meg az adott ruhadarabon lévő vasalási utasításokat is. Normál esetben ezeket megtalálja egy felvarrt címkén.
 - ⚠ FONTOS!** A terméket mindig sima és stabil felületen használja.
1. Fordítsa a hőmérséklet-szabályozót [10] az óramutató járásával ellentétes irányba, ütközésig a **MIN** pozícióba.
 2. Dugja be az elektromos csatlakozót [7] egy megfelelő konnektorba.
 3. Ügyeljen az elektromos vezeték megfelelő elhelyezésére.
 4. Fordítsa a hőmérséklet-szabályozót a kívánt állásba. Amíg a termék nem érte el a beállított hőmérsékletet és melegsik, ég az ellenőrző fény [9]. Amikor a készülék elérte a beállított hőmérsékletet, az ellenőrző fény kialszik.
 5. Amint a készülék elérte a beállított hőmérsékletet, megkezdheti a vasalást.

● A víztartály feltöltése



- ⚠ VESZÉLY! Áramütésveszély!** Mielőtt feltölti a víztartályt, mindig húzza ki az elektromos csatlakozót [7].

FIGYELEM! A víztartályba vezetékes vizet vagy adalékmentes desztillált vizet töltsön. Ha az Ön régiójában kemény a víz, használjon desztillált vizet. Középkeménységű víz esetén: Keverje össze a desztillált vizet csapvízzel 1:1 arányban.

MEGJEGYZÉSEK:

- Háztartása vízkeménységéről érdeklődjön vízszolgáltatójánál.
- A víztartály maximális űrtartalma kb. 220 ml.
- A **max** jelzés **12** a maximális vízszinthez csak akkor érvényes, ha a termék függőlegesen áll az alapon **8**.
- Mielőtt a víztartályba vizet töltene: Állítsa a gőzszabályozót **4**  állásba (nincs gőzölés).

FONTOSI! A víztartály feltöltéséhez használja a mérőpoharat **13**.

1. Állítsa a terméket a talpra, majd döntse meg kb. 45°-os szögben előrefelé.
2. Hajtsa fel a betöltőnyílás fedelét  **3**.
3. Töltsön be óvatosan vizet a víztartályba. Ne lépje túl a **max** jelölést.
4. Csukja vissza a betöltőnyílást .

Permetező funkció



- Szükség esetén vasalás előtt vizet permetezhet az anyagra. Ehhez nyomja meg a permetező funkció nyomógombját **5**.

Gőzlöklet



- Szükség esetén az anyagot a vasalótalpon **1** keresztül gőzölheti. Ehhez nyomja meg a gőzlöklet gombját **6**.

MEGJEGYZÉSEK:

- A hőmérséklet-szabályozót **10** fordítsa  állásba a gőzöléshez.
- A gőzlökletet függőleges helyzetben is használhatja.

Gőzölés vasalás



- Lehetőség van folyamatos gőzleadás beállítására is.
- A hőmérséklet-szabályozót **10** a legmagasabb fokozatra  kell állítani, mivel ellenkező esetben nem lehet elegendő gőzt generálni. Az ellenőrző fény **9** addig világít, amíg a termék még nem érte el a beállított hőmérsékletet, és melegszik. Az ellenőrző fény kialszik, amint a termék felmelegedett a beállított hőmérsékletre.
- Állítsa a gőzszabályozót **4** a kívánt állásba. A gőzszabályozó 3 pozícióba állítható:



MEGJEGYZÉS: A folyamatos gőzölés csak vízszintesen használható. Ha a terméket függőlegesen tartja, vagy felállítja, a gőzölés megszakad.

- A gőzöléses vasalás befejezése: Állítsa a gőzszabályozót  állásba (nincs gőzölés).

A vasalás befejezése

1. Fordítsa a hőmérséklet-szabályozót **10** az óramutató járásával ellentétes irányba, ütközésig a **MIN** pozícióba.
2. Állítsa a gőzszabályozót **4**  állásba (nincs gőzölés). A termék talpát **8** helyezze egy sima és stabil felületre.
3. Húzza ki az elektromos csatlakozót **7** a konnektorból.
4. Hagyja a terméket lehűlni (ez kb. 15 percig tart). Amíg a termék még forró, ne hagyja azt felügyelet nélkül.
5. A vízkölerakodás elkerülése érdekében minden használat után üritse ki a víztartályt. Ehhez nyissa ki a betöltőnyílás fedelét  **3**. Fordítsa a vasalót fejfelé és üritse ki a víztartályt a betöltőnyíláson  keresztül egy mosdókagyló felett.

További funkciók

Anti-drip rendszer

- A termék a csöpögés megakadályozásához anti-drip rendszerrel rendelkezik. Amikor a hőmérséklet túl alacsony a gőz keltéséhez, a rendszer megakadályozza, hogy a víz a vasalótalpon **1** keresztül távozzon. Ez a funkció megakadályozza a vízfoltok képződését a ruhán.

Vízköszűrő

- Ne használjon adalékokat. Az adalékok kárt tehetnek a szűrőben.
- A termék vízköszűrővel rendelkezik. Ez egy tartós vízszűrő. A szűrő cserét vagy karbantartást nem igényel.

Tisztítás és ápolás

VESZÉLY! Áramütésveszély! Mielőtt megtisztítja a terméket, mindig húzza ki az elektromos csatlakozót **7**.

FIGYELMEZTETÉS! A termék elektromos részeit ne merítse vízbe vagy más folyadékba. Soha ne tartsa a terméket folyó víz alá.



- Ügyeljen arra, hogy ne jusson víz vagy más folyadék a termék belsejébe.
- A tisztításhoz ne használjon súrolószereket, durva tisztítószereket vagy kemény keféket.

1. A terméket csak egy enyhén nedves ruhával tisztítsa.
2. Tisztítsa meg a vasalótalpat **1** egy nedves ronggyal és egy kímélő, nem karcoló tisztítószerezettel.

3. Tisztítás után hagyja a készülék részeit megszáradni.

● Öntisztító funkció

⚠ VESZÉLY! Áramütésveszély! Mielőtt feltölti a víztartályt, mindig húzza ki az elektromos csatlakozót **[7]**.

- A készülék öntisztító funkcióval is rendelkezik, mely eltávolítja a szennyeződésekét és a vízkövet a gőzcsatorna belsejéből.
 - Az öntisztító funkciót használja havonta legalább 2-szer.
 - Ha vezetékes vizet használ: Használja az öntisztító funkciót minden egyes használat után.
1. Mielőtt a víztartályba vizet töltene: Állítsa a gőzszabályozót **[4]**  állásba (nincs gőzölés).
 2. Nyissa ki a betöltőnyílás fedelét  **[3]**. Töltse fel a víztartályt a **max** jelölésig **[12]**.
 3. Fordítsa a hőmérséklet-szabályozót **[10]** az óramutató járásával ellentétes irányba, ütközésig a **MIN** pozícióba.
 4. Dugja be az elektromos csatlakozót egy megfelelő konnektorba.
 5. Fordítsa a hőmérséklet-szabályozót a legmagasabb állásba (az óramutató járásával megegyező irányban ütközésig).
 6. Fordítsa a gőzszabályozót a legmagasabb gőzöléshez.
 7. Várjon, amíg a termék felmelegszik és kialszik a melegítési folyamat ellenőrző fénye **[9]**.
 8. Tartsa a terméket vízszintesen egy mosdókagyló fölé.
 9. Addig tartsa lenyomva az öntisztító gombot **[11]**, amíg többé nem jön ki gőz vagy forró és szennyezett víz.
 10. Ürítse ki a víztartályból az esetlegesen bennmaradt vizet a betöltőnyíláson  keresztül.

● Tárolás

- Ha a terméket nem használja, tárolja azt az eredeti csomagolásában.
- A terméket tárolja száraz, gyermekek számára nem elérhető helyen.
- A terméket csak kiürített víztartállyal tárolja.

● Mentésítés

A csomagolás környezetbarát anyagokból készült, amelyeket a helyi újrahasznosító helyeken adhat le ártalmatlanítás céljából.



A hulladék elkülönítéséhez vegye figyelembe a csomagolóanyagban található jelzéseket. Ezek rövidítéseket (a) és számokat (b) tartalmaznak a következő jelentéssel: 1-7: műanyagok/20-22: papír és karton/80-98: kötőanyagok.

Termék:



A termék, és a csomagolóanyagokat is, újrahasznosítható, és a gyártó kiterjesztett felelőssége alá tartozik.

A jobb hulladékkezelés érdekében az ábrán látható információk (szortírozási információk) alapján külön ártalmatlanítsa őket.

A Triman-logó csak Franciaországra vonatkozik.



A kiszolgált termék megsemmisítési lehetőségeiről lakóhelye illetékes önkormányzatánál tájékozódhat.



A környezete érdekében, ne dobja a kiszolgált terméket a háztartási szemétbe, hanem adja le szakszerű ártalmatlanításra. A gyűjtőhelyekről és azok nyitvatartási idejéről az illetékes önkormányzatnál tájékozódhat.

● Szerviz

HU Szerviz Magyarország

Tel.: 0680021536











E-mail: owim@lidl.hu



Uporabljena opozorila in simboli	Stran	99
Kratka navodila	Stran	99
Predvidena uporaba	Stran	99
Obseg dobave	Stran	99
Opis delov	Stran	100
Tehnični podatki	Stran	100
Varnostni napotki	Stran	100
Pred prvo uporabo	Stran	103
Rokovanje	Stran	103
Nastavitev temperature	Stran	103
Likanje	Stran	103
Polnjenje posode za vodo	Stran	103
Zaključek likanja	Stran	104
Druge lastnosti izdelka	Stran	104
Čiščenje in nega	Stran	104
Funkcija samočiščenja	Stran	104
Shranjevanje	Stran	105
Odstranjevanje	Stran	105
Servis	Stran	105

Uporabljena opozorila in simboli

V teh navodilih za uporabo, kratkih navodilih in na pakiranju se uporabljajo naslednja opozorila:

	NEVARNOST! Ta simbol z opozorilno besedo »Nevarnost« označuje nevarnost z visoko stopnjo tveganja, ki lahko v primeru neupoštevanja opozorila povzroči hudo poškodbo ali celo smrt.		Izmenični tok/napetost
		Hz	Hertz (omrežna frekvenca)
		W	Vat
	OPOZORILO! Ta simbol z opozorilno besedo »Opozorilo« označuje nevarnost s srednje visoko stopnjo tveganja, ki lahko v primeru neupoštevanja opozorila povzroči hudo poškodbo ali celo smrt.		OPOMBA: Ta simbol s signalno besedo »Opomba« nudi nadaljnje koristne informacije.
			Izdelek uporabljajte le v zaprtih notranjih prostorih.
	PREVIDNO! Ta simbol z opozorilno besedo »Previdno« označuje nevarnost z nizko stopnjo tveganja, ki lahko v primeru neupoštevanja nevarnosti povzroči majhno ali srednje hudo poškodbo.		Nevarnost – tveganje električnega udara!
	Varnostni napotki		Znak CE potrjuje skladnost z direktivami EU, ki veljajo za izdelek.
	Navodila za ravnanje		

PARNI LIKALNIK

● Kratka navodila

Pri tem dokumentu gre za skrajšano tiskano različico celotnih navodil za uporabo. S skeniranjem kode QR prispete neposredno na spletno mesto LIDL-Service (www.lidl-service.com) in lahko z vnosom številke izdelka (IAN) 499296_2204 vidite in prenesete celotna navodila za uporabo.

⚠ OPOZORILO! Upoštevajte celotna navodila za uporabo in varnostne napotke, da boste preprečili telesne poškodbe oseb in materialno škodo. Kratka navodila so sestavni del tega izdelka. Preden začnete izdelek uporabljati, se seznanite z vsemi navodili za uporabo in varnostnimi napotki. Skrbno shranite kratka navodila in ob predaji izdelka tretji osebi priložite tudi vso dokumentacijo.

● Predvidena uporaba

Ta izdelek je predviden za likanje oblačil. Izdelka ne uporabljajte v druge namene.

Ta izdelek je predviden samo za gospodinjstvo uporabo; ni primeren za komercialno uporabo.

Proizvajalec ne prevzema odgovornosti za škodo, nastalo zaradi nepravilne uporabe.

● Obseg dobave

Po odstranitvi embalaže izdelka preverite, ali je dobava popolna in da so vsi deli v dobrem stanju. Pred uporabo odstranite ves embalažni material.

- 1 Parni likalnik
- 1 Merilna posoda
- 1 Kratka navodila

● Opis delov

- 1 Likalna plošča
- 2 Šoba za vodo
- 3 Odprtina za polnjenje  (posoda za vodo)
- 4 Regulator pare
- 5 Tipka za funkcijo pršenja
- 6 Tipka za izpust pare
- 7 Priključni kabel (z zaščito kabla) in omrežni vtič
- 8 Podnožje
- 9 Kontrolna lučka (ogrevanje)
- 10 Regulator temperature
- 11 Tipka za samočiščenje
- 12 Oznaka **max**
(maks. napolnjenost z vodo 220 ml)
- 13 Merilna posoda
(maks. napolnjenost z vodo 220 ml)

● Tehnični podatki

Vhod: 220-240 V~, 50/60 Hz
Priključna moč: 1460-1740 W
Zaščitni razred: I



Varnostni napotki

PRED PRVO UPORABO IZDELKA SE SEZNANITE Z VSEMI NAPOTKI ZA VARNOST IN UPORABO! ČE IZDELEK POSREDUJETE DRUGIM OSEBAM, PRILOŽITE TUDI VSE DOKUMENTE!

V primeru poškodb zaradi neupoštevanja teh navodil za uporabo se garancija izniči! Ne prevzemamo odgovornosti za posledično škodo! V primeru premoženjske škode ali telesne poškodbe zaradi nepravilne uporabe ali neupoštevanja varnostnih napotkov, ne prevzemamo odgovornosti!

⚠ OPOZORILO! NEVARNOST SMRTI IN NESREČ ZA DOJENČKE IN OTROKE! Otrok ne pustite nenadzorovanih z embalažnim materialom. Embalažni material predstavlja nevarnost zadušitve. Otroci pogosto podcenjujejo povezane nevarnosti. Otrokom nikoli ne dovolite zadrževanja v bližini embalažnega materiala.

⚠ NEVARNOST! Nevarnost električnega udara!

Izdelka ne smete nikoli sami popravljati. V primeru okvare lahko popravila izvaja izključno usposobljeno osebje.

⚠ OPOZORILO! Nevarnost električnega udara!

Električnih delov izdelka ne potaplajte v vodo ali druge tekočine. Izdelka ne držite pod tekočo vodo.

⚠ PREVIDNO! Nevarnost električnega udara! Ne uporabljajte izdelka, če je poškodovan. Odklopite izdelek iz električnega omrežja in se posvetujte s prodajalcem, če je poškodovan.

⚠ OPOZORILO! Nevarnost telesnih poškodb!

Izdelek izklopite in ga odklopite iz električnega omrežja, preden izvajate čiščenje in ko izdelka ne uporabljate.

⚠ OPOZORILO! Nepravilna uporaba lahko povzroči poškodbe. Uporabljajte ta izdelek samo v skladu s temi navodili. Izdelka ne poskušajte kakor koli spreminjati.

- Otroci od 8. leta starosti in osebe z omejenimi fizičnimi, čutilnimi ali duševnimi sposobnostmi ali pomanjkanjem izkušenj in znanja smejo ta izdelek uporabljati le, če jih pri tem kdo nadzoruje ali jih je poučil o varni uporabi izdelka in so razumeli nevarnosti, ki iz tega izhajajo.
- Otroci se ne smejo igrati z izdelkom.
- Otroci brez nadzora naprave ne smejo čistiti ali vzdrževati.
- Izdelka ne smete puščati brez nadzora, medtem ko je priključen na električno omrežje.

- Pred polnjenjem posode za vodo napolnjen z vodo, je treba omrežni vtič izvleči iz vtičnice.
- Parni likalnik je treba uporabljati in odlagati na ravno in stabilno površino.
- Ko izdelek položite na podnožje, se prepričajte, da je površina, na katero je podnožje postavljeno, stabilna.
- Izdelka ne smete uporabljati, če vam je padel na tla, če so na njem vidne poškodbe ali če ne tesni.
- Pazite, da nazivna napetost na tipski ploščici ustrezna omrežni napetosti vašega električnega omrežja.
- Izdelek potrebuje veliko energije. Na isti tokokrog ne priključujte druge opreme (kot so grelniki, klimatske naprave itd.).
- Izdelka ne uporabljajte, če sta priključni kabel ali vtič poškodovani, če izdelek ne deluje ali je kakorkoli poškodovan.

- Priporočamo, da ne uporabljate podaljškov. Če morate uporabiti podaljšek za kabel, mora biti podaljšek primeren za tok najmanj 10 A. Položite podaljšek, tako se nihče ne more spotakniti ali se na njih spotakniti ali poškodovati kabla.
- Za nastavitev izdelka na 50 ali 60 Hz niso potrebni nobeni ukrepi uporabnika. Izdelek se samodejno prilagodi na 50 ali 60 Hz.
- Izdelek uporabljajte le v zaprtih notranjih prostorih.
- Izdelka ne upravljajte z mokrimi rokami ali ko stojite na mokrih tleh. Ne prijemajte omrežnega vtiča z mokrimi rokami.
- Izdelek vedno izključite, preden ga izklopíte iz vira napajanja.
- Redno preverjajte, ali je poškodovan omrežni vtič ali priključni kabel. Če se električni priključni kabel tega izdelka poškoduje, ga mora zamenjati proizvajalec ali njegova servisna služba ali podobno kvalificirana oseba, da preprečite nevarnosti.
- Zaščitite priključni kabel od poškodb. Pazite, da kabel ne visi prek ostrih robov in da ga ne prepogibajte. Priključni kabel ne sme biti v bližini toplih površin ali odprtega ognja. Bodite previdni, da ga nihče ne more nenamerno potegniti ali se na njem spotakniti.
- Izdelka ne uporabljajte, če je poškodovana zaščita priključnega kabla!
- Omrežnega vtiča ne smete izvleči iz vtičnice s pomočjo kabla in priključnega kabla ne smete oviti okoli izdelka.
- Izdelek, priključni kabel in omrežni vtič zaščitite pred prahom, neposredno sončno svetlobo, kapljanjem in brizganjem vode.
- Izdelek mora biti najmanj 50 cm oddaljen od drugih predmetov (zaves, sten ipd.).
- Izdelek pravo zaščitite pred toploto. Izdelek ne postavljajte v bližini odprtega plamena ali virov toplote, kot so peči ali grelci.
- Izdelek shranjujte v hladnem, suhem prostoru, zaščitenem proti vlagi in izven dosega otrok.

Nevarnost opeklin

- Izdelek primite le za ročaj, ko je vroč.
- Para je zelo vroča. Nikoli ne dajte roke nad paro.
- Ne dotikajte se likalne plošče med delovanjem ali segrevanjem (na primer za preverjanje temperature).
- Izdelek in priključni kabel naj bosta zunaj dosega otrok, mlajšim od 8 let, kadar je vklopljen ali kadar ga hladite.



● Pred prvo uporabo

- Odstranite posamezne dele embalaže. Preverite, ali so vsi deli celotni.
 - Za odstranitev vseh ostankov pri proizvodnji ali transportu pred prvo uporabo likalnika likajte en kos tkanine (na primer krpo).
- i** **OPOMBA:** Pri prvem uporabi lahko izdelek generira rahli dim ali vonjavo. To so ostanki pri proizvodnji ali transportu, ki hitro izginejo. Poleg tega se pojavijo tihi zvoki, kot je šumenje ali prasketanje. Prav tako hitro izginejo, ko se plastični deli končno namestijo v delovnih pogojih.

● Rokovanje

● Nastavitev temperature

- Puščica za regulatorjem temperature **10** kaže trenutno nastavljeno temperaturo.
- Regulator temperature zavrtite v smeri urnega kazalca od minimalne nastavitve **MIN** na zeleno raven temperature.
- Regulator temperature je razdeljen na 3 območja. To so groba priporočila za različne vrste tkanin:

Simbol	Nastavitev
	Nizka temperatura Za sintetične tkanine (npr. najlon)
	Srednja temperatura Za občutljive tkanine (npr. svila ali volna)

Simbol Nastavitev



Visoka temperatura
Za grobe materiale (npr. bombaž ali platno)



Najvišja temperatura
Za likanje s paro



● Likanje

- ⚠ POZOR!** Pred likanjem vedno preverite navodila za likanje tkanine ali oblačil. Običajno jih boste našli na priložni etiketi.
 - ⚠ POMEMBNO!** Izdelek vedno uporabljajte na ravni in stabilni podlagi.
1. Obrnite regulator temperature **10** v nasprotni smeri vrtenja urnega kazalca v položaj **MIN**.
 2. Električni vtič **7** vtaknite v primerno vtičnico.
 3. Preverite, ali je priključni kabel varno postavljen.
 4. Regulator temperature nastavite na zeleno temperaturo. Ko izdelek še ni dosegel nastavljene temperature i se še ogreva, sveti kontrolna lučka **9**. Ko je nastavljena temperatura dosežena, se kontrolna lučka izklopi.
 5. Ko je dosežena nastavljena temperatura, lahko začnete likati.

● Polnjenje posode za vodo

- ⚠ NEVARNOST! Nevarnost električnega udara!** Pred polnjenjem posode za vodo vedno izvlecite omrežni vtič **7** iz vtičnice.
- ⚠ POZOR!** Napolnite posodo za vodo z vodo iz vodovoda ali destilirano vodo brez dodatkov. Če imate na vašem območju trdo vodo, uporabite destilirano vodo. Za srednje trdo vodo: Zmešajte destilirano vodo z vodo iz vodovoda v razmerju 1:1.

i OPOMBA:

- O trdoti vode v vašem gospodinjstvu se pozanimajte pri lokalnem dobavitelju vode.
 - Kapaciteta posode za vodo je približno 220 ml.
 - Oznaka **max** **12** za najvišji nivo vode velja, če izdelek stoji navpično na podnožju **8**.
 - Pred polnjenjem posode za vodo: Regulator pare **4** nastavite v položaj  (brez pare).
- ⚠ POMEMBNO!** Uporabite merilno posodo **13**, da boste lažje napolnili posodo za vodo.
1. Podprite izdelek na podnožju in ga nagnite naprej pod kotom približno 45°.
 2. Odprite pokrov odprtine za polnjenje  **3**.
 3. Previdno vlijte vodo v posodo za vodo. Ne presežite oznake **max**.
 4. Zaprite pokrov odprtine za polnjenje .

Funkcija pršenja



- Če je potrebno, lahko tkanino pršite z vodo pred likanjem. V ta namen pritisnite tipko za funkcijo pršenja [5].

Izpusť pare



- Če je potrebno, lahko tkanino poparite skozi likalno ploščo [1]. V ta namen pritisnite tipko za izpusť pare [6].

OPOMBA:

- Regulator temperature [10] je treba nastaviti na  tako da ustvari paro.
- Suneť pare lahko uporabite tudi v navpičnem položaju.



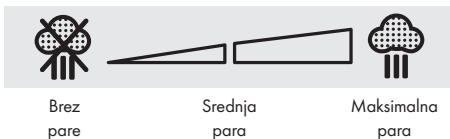

Likanje s paro

- Po potrebi lahko nastavite neprekinjeno dobavo pare.
- Regulator temperature [10] mora biti nastavljen na najvišjo stopnjo , v nasprotnem primeru ne bi bilo mogoče ustvariti dovolj pare. Ko izdeleť še ni dosegel nastavljen temperature i se še ogreva, sveti kontrolna lučka [9]. Kontrolna lučka se ugasne, ko je dosežena nastavljena temperatura.
- Regulator pare [4] nastavite na želeno količino pare. Regulator pare lahko nastavite na 3 položaje:



- **OPOMBA:** Neprekinjeno dovajanje pare je mogoče samo v vodoravnem položaju. Če izdeleť držite pokončno ali ga izklopite, se dovajanje pare prekine.
- Zaključek likanja: Regulator pare nastavite v položaj  (brez pare).

Zaključek likanja

1. Obrnite regulator temperature [10] v nasprotni smeri vrtenja urnega kazalca v položaj **MIN** .
2. Regulator pare [4] nastavite v položaj  (brez pare). Podnožje [8] izdelka postavite na ravno in stabilno površino.
3. Električni vtič [7] izvlcite iz vtičnice.
4. Pustite, da se izdeleť ohladi (to traja približno 15 minut). Izdeleť ne pustite brez nadzora, medtem ko je še vroč.
5. Za preprečitev nastanka vodnega kamna po vsaki uporabi izpraznite posodo za vodo. Odprite pokrov odprtine za polnjenje  [3]. Izpraznite posodo za vodo skozi odprtino za polnjenje  tako, da likalnik obrnete navzdol nad umivalnikom.

● Druge lastnosti izdelka

Sistem proti kapljanju

- Izdeleť ima sistem proti kapljanju. Če je temperatura prenizka za ustvarjanje pare, sistem preprečuje iztekanje vode iz likalne ploščo [1]. Ta funkcija preprečuje pojav vodnih madežev na oblačilih.

Filter proti vodnemu kamnu

- Ne uporabljajte dodatkov. Dodatki lahko poškodujejo filter.
- Izdeleť ima filter proti vodnemu kamnu. To je trajni vodni filter. Filtra ni treba zamenjati ali servisirati.

● Čiščenje in nega

- ⚠ NEVARNOST! Nevarnost električnega udara!** Pred čiščenjem izdelka izvlcite omrežni vtič [7] iz vtičnice.

- ⚠ OPOZORILO!** Električnih delov izdelka ne potapljajte v vodo ali druge tekočine. Izdelka ne držite pod tekočo vodo.



- Ne dopustite, da bi voda ali druge tekočine prdrle v izdeleť.
- Za čiščenje ne uporabljajte grobih, agresivnih čistil ali trdih šček.

1. Izdeleť čistite samo z rahlo vlažno krpo.
2. Likalno ploščo [1] čistite vlažno krpo in blagim, neabrazivnim detergentom.
3. Po čiščenju pustite, da se vsi deli posušijo.

● Funkcija samočiščenja

- ⚠ NEVARNOST! Nevarnost električnega udara!** Pred polnjenjem posode za vodo vedno izvlcite omrežni vtič [7] iz vtičnice.

- Izdeleť ima samočištilno funkcijo, ki odstranjuje umazanijo in vodni kamen iz parnih kanalov.
- Funkcijo samočiščenja izvedite vsaj dvakrat mesečno.
- Če uporabljate vodovodno vodo: Funkcijo samočiščenja izvedite po vsaki uporabi.

1. Pred polnjenjem posode za vodo: Regulator pare [4] nastavite v položaj  (brez pare).
2. Odprite pokrov odprtine za polnjenje  [3]. Napolnite posodo za vodo do oznake **max** [12].
3. Obrnite regulator temperature [10] v nasprotni smeri vrtenja urnega kazalca v položaj **MIN**.
4. Povežite omrežni vtič z vtičnico.
5. Regulator temperature nastavite na najvišjo temperaturo (obrnite v smeri urnega kazalca do konca).
6. Regulator pare nastavite na maksimalni položaj za paro.
7. Počkajte, da se izdeleť segreje in se izklopi kontrolna lučka za ogrevanje [9].
8. Izdeleť držite vodoravno nad umivalnikom.
9. Tipko za samočiščenje [11] držite pritisnjeno, dokler ne izstopa več para, vrela ali umazana voda.
10. Izpraznite preostalo vodo iz posode za vodo skozi odprtino za polnjenje .

● Shranjevanje

- Ko izdelka ne uporabljate, ga skladiščite v originalni embalaži.
- Izdelek shranjujte na suhem mestu in izven dosega otrok.
- Izdelek hranite izključno z izpraznjeno posodo za vodo.

● Odstranjevanje

Embalaža je narejena iz okolju primernih materialov, ki jih lahko oddate za recikliranje na lokalnih zbirališčih odpadkov.



Upoštevajte oznake embalažnih materialov za ločevanje odpadkov, ki so označene s kraticami (a) in številkami (b) z naslednjim pomenom: 1-7: umetne mas/20-22: papir in karton/80-98: vezni materiali.

Izdelek:



Izdelek in embalažni materiali so primerni za recikliranje. Zanje veljajo določila proizvajalčeve razširjene odgovornosti. Za boljše ravnanje z odpadki jih odlagajte ločeno, upoštevajoč prikazane informacije o razvrščanju.

Logotip Triman velja samo za Francijo.



O možnostih odstranjevanja odsluženega izdelka se lahko pozanimате pri svoji občinski ali mestni upravi.



Ko je vaš izdelek dotrajan, ga zaradi varovanja okolja ne odvrzite med gospodinjске odpadke, temveč ga oddajte na ustreznem zbirališču tovrstnih odpadkov. O zbirnih mestih in njihovih delovnih časih se lahko pozanimате pri svoji pristojni občinski upravi.

● Servis

SI **Servis Slovenija**

Tel.: 00386 (0) 80 70 60









E-Mail: owim@lidl.si



Korištene upozoravajuće napomene i simboli	Stranica 107
Kratke upute	Stranica 107
Uvjeti korištenja	Stranica 107
Sadržaj isporuke	Stranica 107
Opis dijelova	Stranica 107
Tehnički podaci	Stranica 108
Sigurnosne napomene	Stranica 108
Prije prve uporabe	Stranica 111
Uporaba	Stranica 111
Namještanje temperature	Stranica 111
Glačanje	Stranica 111
Punjenje spremnika za vodu	Stranica 111
Kraj glačanja	Stranica 112
Ostala svojstva proizvoda	Stranica 112
Čišćenje i njega	Stranica 112
Funkcija samočišćenja	Stranica 112
Skladištenje	Stranica 113
Zbrinjavanje	Stranica 113
Servis	Stranica 113

Korištene upozoravajuće napomene i simboli

U ovim uputama za uporabu, kratkim uputama ili na pakiranju korištene su sljedeće upozoravajuće napomene:

	OPASNOST! Ovaj simbol s izrazom „Opasnost“ označava opasnost visokog stupnja rizika koja, ako se ne izbjegne, uzrokuje tešku ozljedu ili smrt.		Izmjenična struja/napon
		Hz	Hertz (mrežna frekvencija)
		W	Watt
	UPOZORENJE! Ovaj simbol s izrazom „Upozorenje“ označava opasnost srednjeg stupnja rizika koja, ako se ne izbjegne, može dovesti do teške ozljede ili smrti.		NAPOMENA: Ovaj simbol s izrazom „Napomena“ pruža dodatne korisne informacije.
			Proizvod upotrebljavajte samo u suhim prostorijama.
	OPREZ! Ovaj simbol s izrazom „Oprez“ označava opasnost niskog stupnja rizika koja, ako se ne izbjegne, može dovesti do manje ili srednje ozljede.		Opasnost – opasnost od električnog udara!
	Sigurnosne napomene		Upute
		CE	Oznaka CE potvrđuje sukladnost sa smjernicama EU-a koje se primjenjuju na proizvod.

GLAČALO NA PARU

● Kratke upute

Ovaj je dokument skraćena tiskana verzija cjelovitih uputa za uporabu. Skeniranjem QR koda dospjeti ćete izravno na stranicu usluge LIDL (www.lidl-service.com) i unosom broja artikla (IAN) 499296_2204 možete pogledati i preuzeti cjelovite upute za uporabu.

⚠ UPOZORENJE! Pridržavajte se cjelovitih uputa za uporabu i sigurnosnih napomena kako biste izbjegli tjelesne ozljede i materijalne štete. Kratke upute su sastavni dio ovog proizvoda. Prije korištenja proizvoda upoznajte sve upute za uporabu i sigurnosne napomene. Kratke upute pohranite na sigurnom mjestu i predajte sve dokumente kada proizvod dajete trećim stranama.

● Uvjeti korištenja

Ovaj proizvod namijenjen je glačanju odjeće. Proizvod nemojte koristiti u druge svrhe.

Proizvod je namijenjen samo za uporabu u privatnim kućanstvima, nije prikladan za komercijalnu uporabu.

Proizvođač neće biti odgovoran za štete nastale zbog nepravilne uporabe.

● Sadržaj isporuke

Nakon raspakiranja proizvoda, provjerite jesu li isporučeni i ispravni svi dijelovi. Prije uporabe uklonite sav ambalažni materijal.

- 1 Glačalo na paru
- 1 Mjerna posuda
- 1 Kratke upute

● Opis dijelova

- 1 Stopalo za glačanje
- 2 Mlaznica za vodu
- 3 Otvor za ulijevanje  (spremnik za vodu)
- 4 Regulator pare
- 5 Tipka za funkciju prskanja
- 6 Tipka za ispuštanje pare

- 7 Priključni kabel (sa zaštitom od savijanja) i mrežni utikač
- 8 Podnožje
- 9 Kontrolna žaruljica (grijanje)
- 10 Regulator temperature
- 11 Tipka za samočišćenje
- 12 Oznaka **max**
(maks. količina napunjenosti vodom 220 ml)
- 13 Mjerna posuda
(maks. količina napunjenosti vodom 220 ml)

● Tehnički podaci

Ulaz: 220-240 V~, 50/60 Hz
Snaga: 1460-1740 W
Razred zaštite: I



Sigurnosne napomene

PRIJE UPORABE PROIZVODA UPOZNAJTE SE SA SVIM SA SVIM UPUTAMA ZA UPORABU I SIGURNOSNIM NAPOMENAMA! AKO OVAJ PROIZVOD DAJETE NOVOM VLASNIKU, URUČITE MU I DOKUMENTACIJU!

U slučaju oštećenja zbog nepridržavanja ovih uputa za uporabu bit će poništeno pravo na primjenu jamstva! Ne preuzimamo odgovornost za posljedične štete! Proizvođač neće biti odgovoran za oštećenja ili ozljeda zbog nepravilne uporabe ili nepridržavanja sigurnosnih napomena!

⚠ UPOZORENJE! **OPASNOST PO ŽIVOT I OPASNOST OD NEZGODA ZA MALU DJECU I DJECU!** Ne

ostavljajte djecu s ambalažnim materijalom bez nadzora. Ambalažni materijal može izazvati rizik od gušenja. Djeca često potcjenjuju opasnosti koje su s time povezane. Djecu držite podalje od ambalažnog materijala.

⚠ OPASNOST! Opasnost od električnog udara!

Nikada nemojte sami pokušavati popraviti proizvod. U slučaju kvara, popravke smije izvršiti samo kvalificirano osoblje.

⚠ UPOZORENJE! Opasnost od električnog udara!

Električne dijelove proizvoda ne uranjajte pod vodu ni druge tekućine. Proizvod nikada nemojte držati pod tekućom vodom.

⚠ OPREZ! Opasnost od električnog udara!

Nikada se nemojte koristiti oštećenim proizvodom. Ako je oštećen, proizvod isključite iz mreže i obratite se svom trgovcu.

⚠ UPOZORENJE! Opasnost od nezgode!

Prije radova čišćenja i ako ga ne upotrebljavate, isključite proizvod pa ga odvojite od električne mreže.

⚠ UPOZORENJE! Nepravilna uporaba može uzrokovati ozljede. Proizvodom se koristite samo u skladu s uputama. Nikada nemojte sami pokušavati mijenjati proizvod ni na koji način.

- Proizvod smiju koristiti djeca od 8 godina te osobe s ograničenim psihičkim, osjetilnim ili mentalnim sposobnostima ili osobe bez iskustva i/ili znanja kada su pod nadzorom ili ako su upoznati s uputama o sigurnom korištenju kao i s potencijalnim opasnostima.
- Djeca se ne smiju igrati proizvodom.
- Djeca ne smiju čistiti niti održavati uređaj bez nadzora.
- Uređaj se ne smije ostaviti bez nadzora dok god je priključen na mrežu napajanje.
- Prije nego što spremnik za vodu napunite vodom, mrežni utikač morate izvući iz utičnice.

- Proizvod se smije upotrebljavati ili odlagati isključivo na ravnoj i stabilnoj površini.
- Kada postavljate proizvod na podnožje, vodite računa da je površina na kojoj je podnožje stabilna.
- Proizvod se ne smije upotrebljavati ako je pao, ako ima vidljive znakove oštećenja ili ako iz njega curi.
- Pazite da se napon mreže na natpisnoj pločici podudara s naponom vaše elektroopskrbne mreže.
- Proizvod ima veliku potrošnju energije. Na isti strujni krug nemojte priključivati nikakve druge uređaje (npr. grijalice, klima-uređaje itd.).
- Proizvod nemojte puštati u rad ako su priključni kabel ili utikač oštećeni, ako proizvod ne radi ili ako je bilo kako oštećen.
- Preporučujemo da ne upotrebljavate produžne kabele. Ako je produžni kabel nužan, mora biti dimenzioniran za protok električne energije od najmanje 10 A. Produžni kabel položite tako da se nitko ne može spotaknuti o njega i da se ne može drukčije oštetiti.

- Korisnika ne treba postavljati proizvod na 50 ili 60 Hz. Proizvod se automatski prilagođava na 50 ili 60 Hz.
 - Proizvod upotrebljavajte samo u suhim prostorijama.
 - Proizvodom nemojte rukovati mokrim rukama ili kada stojite na mokrom tlu. Mrežni utikač nemojte doticati mokrim rukama.
 - Proizvod uvijek isključite prije nego što ga isključite iz električne mreže.
 - Redovito provjeravajte nisu li mrežni utikač i priključni kabel oštećeni. Ukoliko je mrežni kabel proizvoda oštećen, proizvođač ili njegova služba za kupce ili slična kvalificirana osoba mora ga zamijeniti kako bi se izbjegla ugroženost.
 - Zaštitite priključni kabel od oštećenja. Ne ostavljajte ga obješenog o oštre rubove i nemojte ga prelamati. Priključni kabel držite ga podalje od vrućih površina i otvorenog plamena. Pazite da ga ne nehотиčno ne povučete ili zapnete o njega.
 - Proizvod nemojte nastaviti upotrebljavati ako je oštećena zaštita od savijanja na priključnom kabelu!
 - Mrežni utikač nemojte izvlačiti iz utičnice povlačeći za priključni kabel i priključni kabel nemojte omatati oko proizvoda.
 - Proizvod, priključni kabel i mrežni utikač zaštitite od prašine, izravnog sunčeva zračenja te kapanja i prskanja vode.
 - Proizvod držite na udaljenosti od najmanje 50 cm od drugih predmeta (zavjese, zidovi itd.).
 - Proizvod zaštitite od vrućine. Uređaj ne stavljajte u blizinu otvorenog plamena ili izvora topline, npr. pećnice ili grijalica.
 - Proizvod čuvajte na hladnom suhom mjestu zaštićenom od vlage i izvan dohvata djece.
- Opasnost od opekline**
- Kada je proizvod zagrijan, hvatajte ga isključivo za ručku.
 - Para je vrlo vruća. Nikada ne držite ruke ispred otvora za paru.

- Stopalo za glačanje nikada nemojte dodirivati dok glačalo radi ili dok je zagrijano (npr. kako biste provjerili temperaturu).
- Dok je glačalo priključeno ili dok se hladi, glačalo i njegov priključni kabel držite izvan dohvata djece mlađe od 8 godina.

● Prije prve uporabe

- Uklonite ambalažni materijal. Provjerite jesu li isporučeni svi potrebni dijelovi.
- Kako biste uklonili eventualne ostatke iz proizvodnje ili transporta, prije prve uporabe izgladajte običan komad tkanine (npr. krpu ili ručnik).

i **NAPOMENA:** Pri prvoj uporabi proizvod može ispuštati laganu paru ili neugodan miris. To su ostatci iz proizvodnje ili transporta koji će brzo nestati. Uz to se mogu pojaviti tihi zvukovi kao što je škripanje ili pucketanje. To će također brzo nestati nakon što se plastični dijelovi konačno prilagode radnim uvjetima.

● Uporaba

● Namještanje temperature

- Strelica iza regulatora temperature **10** prikazuje aktualno namještanu temperaturu.
- Regulator temperature u smjeru kazaljke na satu okrenite u minimalne postavke **MIN** na željeni stupanj temperature.
- Regulator temperature podijeljen je u 3 područja. Ovo su okvirne preporuke za razne vrste tkanina:

Simbol Podešavanje



Niska temperatura
Za sintetičke tkanine (npr. najlon)



Srednja temperatura
Za osjetljive tkanine (npr. svila ili vuna)



Visoka temperatura
Za grube tkanine (npr. pamuk ili lan)

Simbol Podešavanje



Najviša temperatura
Za glačanje parom

● Glačanje

⚠ PAŽNJA! Prije glačanja uvijek provjerite napomene za glačanje tkanine ili odjeće. One se obično nalaze na ušivnoj etiketi.

⚠ VAŽNO! Proizvod uvijek koristite na ravnoj i stabilnoj podlozi.

1. Regulator temperature **10** okrenite u smjeru suprotnom od kazaljke na satu u položaj **MIN**.
2. Mrežni utikač **7** povežite s prikladnom utičnicom.
3. Uvjerite se da je priključni kabel sigurno položen.
4. Regulator temperature okrenite na željenu temperaturu. Ako proizvod još nije postigao namještanu temperaturu i ako se još zagrijava, svijetli kontrolna žaruljica **9**. Kada je postignuta namještanu temperatura, gasi se kontrolna žaruljica.
5. Kada se namještanu temperatura postignuta, možete započeti s glačanjem.

● Punjenje spremnika za vodu

⚠ OPASNOST! Opasnost od električnog udara! Uvijek prije nego što spremnik za vodu napunite vodom izvucite mrežni utikač **7** iz utičnice.



⚠ PAŽNJA! Spremnik za vodu puniti vodom iz vodovoda ili destiliranom vodom bez dodataka. Ako je voda u vašem području tvrda, upotrebljavajte destiliranu vodu. Za srednje tvrdu vodu: Pomiješajte destiliranu vodu s vodom iz vodovoda u omjeru 1:1.

i **NAPOMENA:**

- Potražite informacije o tvrdoći vode u vašem domaćinstvu od svog lokalnog dobavljača vode.

- Kapacitet spremnika za vodu je približno 220 ml.
- Oznaka **max 12** za maksimalnu razinu vode vrijedi kada proizvod stoji okomito na podnožju **8**.
- Prije nadolijevanja vode u spremnik za vodu: Regulator pare **4** postavite u položaj  (bez pare).

⚠ VAŽNO! Za punjenje spremnika za vodu upotrebljavajte mjernu posudu **13**.

1. Proizvod oslonite na podnožje pa ga nagnite prema naprijed pod kutom od otprilike 45°.
2. Otklopite poklopac otvora za ulijevanje  **3**.
3. Oprezno ulijte vodu u spremnik za vodu. Nemojte prekoračiti oznaku **max**.
4. Zatvorite poklopac otvora za ulijevanje .

Funkcija prskanja



- Tkaninu ispred stopala za glačanje po potrebi možete poprskati vodom. Za to pritisnite tipku za funkciju prskanja **5**.

Ispuštanje pare



- Po potrebi kroz stopalo za glačanje **1** možete ispuštati paru na tkaninu. Za to pritisnite tipku za ispuštanje pare **6**.
- ⓘ **NAPOMENA:**
 - Regulator temperature **10** treba postaviti  tako da izbacuje paru.
 - Ispuštanje pare možete upotrijebiti i u okomitom položaju.

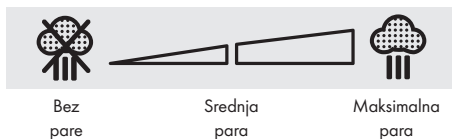

Glačanje na paru

- Po potrebi možete namjestiti kontinuirano ispuštanje pare.
- Regulator temperature **10** valja postaviti na najviši stupanj  jer se u suprotnom ne može proizvesti dovoljno pare. Ako proizvod još nije postigao namještenu temperaturu i još se zagrijava, svijetli kontrolna žaruljica **9**. Kontrolna žaruljica isključuje se kada se postigne namještena temperatura.
- Regulator pare **4** okrenite na željenu količinu pare. Regulator pare može se postaviti na 3 položaja:



- ⓘ **NAPOMENA:** Kontinuirano ispuštanje pare moguće je samo u vodoravnom položaju. Ako proizvod držite ili odložite okomito, prekida se ispuštanje pare.
- Kraj glačanja: Regulator pare postavite u položaj  (bez pare).

Kraj glačanja

1. Regulator temperature **10** okrenite u smjeru kazaljke na satu u položaj **MIN**.
2. Regulator pare **4** postavite u položaj  (bez pare). Podnožje proizvoda **8** postavite na ravnu i stabilnu površinu.
3. Izvucite mrežni utikač **7** iz utičnice.
4. Pričekajte da se proizvod rashladi (to obično traje približno 15 minuta). Proizvod ne ostavljajte bez nadzora dok je još vruć.
5. Kako biste spriječili naslage kamenca, nakon svake uporabe ispraznite spremnik za vodu. Za to otvorite poklopac otvora za ulijevanje  **3**. Spremnik za vodu ispraznite preko otvora za ulijevanje  tako da glačalo držite naopako iznad umivaonika.

Ostala svojstva proizvoda

Sustav protiv kapanja

- Proizvod ima sustav protiv kapanja. Ako je temperatura preniska da bi se stvorila para, sustav sprječava istjecanje vode iz stopala za glačanje **1**. Ta funkcija sprječava mrlje od vode na odjeći.



Filtar protiv kamenca

- Ne koristite nikakve aditive. Aditivi mogu oštetiti filtir.
- Proizvod ima filtir protiv kamenca. To je trajni filtir za vodu. Filtir nije potrebno mijenjati ni servisirati.

Čišćenje i njega

- ⚠ **OPASNOST! Opasnost od električnog udara!** Uvijek prije čišćenja proizvoda izvucite mrežni utikač **7** iz utičnice.
- ⚠ **UPOZORENJE!** Električne dijelove proizvoda ne uranjajte pod vodu ni druge tekućine. Proizvod nikada nemojte držati pod tekućom vodom.
 - Spriječite da voda ili druge tekućine prodre unutar proizvod.
 - Za čišćenje nemojte koristiti nikakva abrazivna, agresivna sredstva za čišćenje ni tvrde četke.
- 1. Proizvod očistite lagano navlaženom krpom.
- 2. Stopalo za glačanje **1** čistite vlažnom krpom i blagim, neabrazivnim sredstvom za čišćenje.
- 3. Nakon čišćenja pričekajte da se svi dijelovi osuše.

Funkcija samočišćenja

- ⚠ **OPASNOST! Opasnost od električnog udara!** Uvijek prije nego što spremnik za vodu napunite vodom izvucite mrežni utikač **7** iz utičnice.
- Proizvod ima funkciju samočišćenja koja uklanja nečistoću i kamenac u kanalima za paru.
- Funkciju samočišćenja upotrebljavajte najmanje 2 puta mjesečno.
- Ako upotrebljavate vodu iz vodovoda: Nakon svake uporabe upotrebljavajte funkciju samočišćenja.
 1. Prije nadolijevanja vode u spremnik za vodu: Regulator pare **4** postavite u položaj  (bez pare).
 2. Otvorite poklopac otvora za ulijevanje  **3**. Spremnik za vodu napunite do oznake **max** **12**.
 3. Regulator temperature **10** okrenite u smjeru kazaljke na satu u položaj **MIN**.
 4. Spojite mrežni utikač u prikladnu utičnicu.
 5. Regulator temperature stavite na najvišu temperaturu (vrtite do kraja u smjeru kazaljke na satu).
 6. Regulator pare stavite na maksimalan položaj pare.
 7. Pričekajte da se proizvod zagrije i da se ugasi kontrolna žaruljica za postupak zagrijavanja **9**.
 8. Proizvod držite vodoravno iznad umivaonika.
 9. Tipku za samočišćenje **11** držite pritisnutom sve dok ne prestane izlaziti para niti kipuća i nečista voda.
 10. Iz spremnika za vodu kroz otvora za ulijevanje  ispraznite eventualno preostalu vodu.

● **Skladištenje**

- Čuvajte proizvod u originalnoj ambalaži kada se ne koristi.
- Proizvod čuvajte na suhom mjestu izvan dohvata djece.
- Proizvod spremajte samo s ispražnjenim spremnikom za vodu.

● **Zbrinjavanje**

Ambalaža se sastoji od ekološki neškodljivih materijala koje možete zbrinuti na lokalnim mjestima za reciklažu.



Uvažavajte obilježavanje ambalaže za odvajanje otpada, ono je obilježeno s kraticama (a) i brojevima (b) sa slijedećim značenjem: 1-7: plastika/20-22: papir i karton/80-98: miješani materijali.

Proizvod:



Proizvod i materijali za pakiranje mogu se reciklirati i podliježu proširenoj odgovornosti proizvođača.

Odložite ih odvojeno, slijedeći ilustrirani Info-tri (informacije o razvrstavanju), za bolji tretman otpada.

Triman-Logo važi samo za Francusku.



O mogućnostima zbrinjavanja dotrajalog proizvoda možete se raspitati kod vaše općinske ili gradske uprave.



Zbog zaštite okoliša ne bacajte dotrajali proizvod u kućni otpad, već ga predajte stručnom zbrinjavanju. Informacije o mjestima za sakupljanje otpada i njihovom radnom vremenu možete dobiti pri Vašem nadležnom općinskom uredu.

● **Servis**



Servis Hrvatska

Tel.: 0800806355













E-Mail: owim@lidl.hr



Indicații de avertizare și simboluri folosite	Pagina 115
Instrucțiuni scurte	Pagina 115
Utilizarea conform destinației	Pagina 115
Volumul livrării	Pagina 115
Descrierea pieselor	Pagina 115
Date tehnice	Pagina 116
Indicații de siguranță	Pagina 116
Înainte de prima utilizare	Pagina 119
Folosirea	Pagina 119
Reglarea temperaturii	Pagina 119
Călcarea	Pagina 119
Umplerea rezervorului de apă	Pagina 119
Încheierea călcării	Pagina 120
Alte proprietăți ale produsului	Pagina 120
Curățarea și îngrijirea	Pagina 120
Funcția de auto-curățare	Pagina 121
Depozitarea	Pagina 121
Înlăturare	Pagina 121
Service	Pagina 121

Indicații de avertizare și simboluri folosite

În manualul de utilizare, în instrucțiunile scurte și pe ambalaj se folosesc următoarele indicații de avertizare:

 <p>PERICOL! Acest simbol având cuvântul de semnalizare „Pericol” indică o pericolitate cu grad ridicat de risc care, dacă nu este evitat, are ca urmare o rănire gravă sau moartea.</p>	 <p>Curent/tensiune alternativă</p>
	 <p>Hertz (frecvența rețelei)</p>
	 <p>Watt</p>
 <p>AVERTISMENT! Acest simbol având cuvântul de semnalizare „Avertisment” indică o pericolitate cu grad mediu de risc care, dacă nu este evitat, poate avea ca urmare o rănire gravă sau moartea.</p>	 <p>INDICAȚIE: Acest simbol având cuvântul de semnalizare „Indicație” oferă mai multe informații utile.</p>
	 <p>Utilizați produsul doar în spații interioare uscate.</p>
 <p>PRECAUȚIE! Acest simbol având cuvântul de semnalizare „Precauție” indică o pericolitate cu grad scăzut de risc care, dacă nu este evitat, are ca urmare o rănire redusă sau medie.</p>	 <p>Pericol – riscul unei electrocutări!</p>
 <p>Indicații de siguranță</p>  <p>Instrucțiuni de manevrare</p>	 <p>Semnul CE confirmă conformitatea cu directivele UE referitoare la produs.</p>

FIER DE CĂLCAT CU ABURI

● Instrucțiuni scurte

În cazul acestui document este vorba de o ediție tipărită prescurtată a manualului de utilizare complet. Prin scanarea codului QR ajungeți direct pe pagina LIDL-Service (www.lidl-service.com) și cu introducerea numărului de articol (IAN) 499296_2204 puteți vizualiza și descărca manualul de utilizare complet.

 **AVERTISMENT!** Respectați manualul de utilizare complet și indicațiile de siguranță, pentru a evita vătămarea persoanelor și daunele materiale. Instrucțiunile scurte sunt parte componentă a acestui produs. Înainte de utilizarea produsului familiarizați-vă cu toate indicațiile de utilizare și siguranță. Păstrați instrucțiunile scurte și înmănați toate documentele, atunci când predați produsul unei terțe persoane.

● Utilizarea conform destinației

Acest produs este prevăzut pentru călcarea hainelor. Nu-l folosiți în alte scopuri.

Acest produs este prevăzut pentru utilizarea în gospodărie; el nu este potrivit pentru utilizarea profesională.



Producătorul nu preia nicio responsabilitate pentru pagube datorate utilizării necorespunzătoare.

● Volumul livrării

După despachetarea produsului, verificați dacă livrarea este completă și dacă toate piesele sunt în stare bună. Înainte de utilizare, îndepărtați toate materialele de ambalare.

- 1 Fier de călcat cu aburi
- 1 Pahar de măsură
- 1 Instrucțiuni scurte

● Descrierea pieselor

-  Talpă a fierului
-  Duză de apă

- 3 Orificiu de umplere  (rezervor de apă)
- 4 Regulator de abur
- 5 Buton pentru funcția de pulverizare
- 6 Buton pentru impuls de abur
- 7 Cablu de alimentare (cu protecție contra flambării) și ștecher
- 8 Soclu
- 9 Lampă de control (încălzire)
- 10 Regulator de temperatură
- 11 Buton pentru auto-curățare
- 12 Marcaj **max**
(cantitate max. de apă 220 ml)
- 13 Pahar de măsură
(cantitate max. de apă 220 ml)

● Date tehnice

Intrare:	220-240 V~, 50/60 Hz
Consum de putere:	1460-1740 W
Clasă de protecție:	I



Indicații de siguranță

ÎNAINTE DE PRIMA UTILIZARE A PRODUSULUI, FAMILIARIZAȚI-VĂ CU TOATE INSTRUCȚIUNILE DE UTILIZARE ȘI DE SIGURANȚĂ! DACĂ DAȚI PRODUSUL ALTEI PERSOANE, ATAȘAȚI TOATE DOCUMENTELE!

În cazul deteriorărilor datorate nerespectării acestor instrucțiuni de utilizare, pretenția de garanție dispăre! Nu se preia nicio responsabilitate pentru urmări! În cazul deteriorărilor materiale sau a lezării persoanelor datorate unei utilizări necorespunzătoare sau a nerespectării indicațiilor de siguranță, nu se preia nicio responsabilitate!

⚠️ AVERTISMENT! PERICOL DE MOARTE ȘI DE ACCIDENTARE PENTRU SUGARI ȘI COPII! Nu lăsați copiii să se joace cu materialul de ambalare nesupravegheați. Materialul de ambalare prezintă risc de sufocare. Copiii subestimează adesea pericolele legate de acesta. Nu păstrați materialele de ambalare la îndemâna copiilor.

⚠️ PERICOL! Risc de electrocutare! Nu încercați să reparați singuri produsul. În cazul unei funcționări defectuoase, reparațiile pot fi efectuate numai de personal calificat.

⚠️ AVERTISMENT! Risc de electrocutare! Nu scufundați niciodată părțile electrice ale produsului în apă sau în alte lichide. Nu țineți niciodată produsul sub jetul de apă.

⚠️ PRECAUȚIE! Risc de electrocutare! Nu folosiți un produs deteriorat. Deconectați produsul de la alimentarea electrică și adresați-vă comerciantului dacă produsul este deteriorat.

- ⚠️ AVERTISMENT! Risc de rănire!** Opriiți produsul și decuplați-l de la rețeaua electrică înainte de a efectua lucrări de curățare și dacă produsul nu este folosit.
- ⚠️ AVERTISMENT!** O utilizare incorectă poate duce la răniri. Folosiți acest produs numai conform acestor instrucțiuni. Nu încercați să modificați în niciun fel produsul.
- Acest produs poate fi folosit de copiii începând cu 8 ani și de persoanele cu capacități fizice, senzoriale sau mentale reduse sau cu lipsă de experiență și cunoștințe dacă aceștia sunt supravegheați sau au fost instruiți în ceea ce privește utilizarea în siguranță a aparatului și au înțeles pericolele care rezultă din aceasta.
 - Copiii nu au voie să se joace cu produsul.
 - Curățarea și întreținerea de către utilizator nu trebuie făcute de către copiii nesupravegheați.
 - Produsul nu trebuie să rămână nesupravegheat cât timp este conectat la priză.

- Înainte de a umple rezervorul de apă, ștecherul trebuie scos din priză.
- Produsul trebuie utilizat și așezat numai pe o suprafață plată și stabilă.
- Când așezați produsul pe soclul său, aveți grijă ca suprafața pe care stă soclul să fie stabilă.
- Produsul nu trebuie folosit dacă a căzut, dacă prezintă semne vizibile de deteriorare sau dacă este neetanș.
- Aveți grijă ca tensiunea nominală de pe plăcuța de tip să corespundă cu tensiunea rețelei de alimentare electrică.
- Produsul are un necesar de energie ridicat. Nu conectați alte aparate (de ex. aparate de încălzire, instalații de climatizare, etc.) la același circuit electric.
- Nu puneți produsul în funcțiune ștecherul sau cablul de legătură sunt deteriorate, dacă produsul nu funcționează sau este deteriorat în orice mod.

- Se recomandă să nu se folosească prelungitoare. Dacă este neapărat necesar un cablu prelungitor, acesta trebuie să fie proiectat pentru un curent de minim 10 A. Amplasați cablul prelungitor astfel încât nimeni să nu se poată împiedica de el și să nu se deterioreze în niciun alt mod.
- Nu sunt necesare măsuri din partea utilizatorului, pentru a regla produsul la 50 sau 60 Hz. Produsul se reglează automat la 50 resp. la 60 Hz.
- Utilizați produsul doar în spații interioare uscate.
- Nu apucați produsul cu mâinile ude sau când stați pe o podea umedă. Nu atingeți ștecherul cu mâinile umede.
- Opriți întotdeauna produsul înainte de deconectarea de la alimentarea cu curent electric.
- Verificați regulat ștecherul și cablul de legătură cu privire la deteriorări.

Dacă s-a deteriorat cablul de alimentare la rețea a acestui produs, el trebuie înlocuit de către producător, de către serviciul său pentru clienți sau de către o altă persoană calificată asemănător, pentru a evita pericolele.

- Protejați cablul de legătură de deteriorări. Nu-l lăsați să atârne peste margini ascuțite și nu-l striviți sau îndoiiți. Țineți departe cablul de legătură de suprafețele fierbinți și de flăcările deschise. Aveți grijă ca nimeni să nu îl poată trage sau să se poată împiedica din greșeală de el.
- Nu folosiți produsul în continuare dacă protecția la flambare a cablului de legătură este deteriorată!
- Când scoateți ștecherul din priză, trageți de acesta și nu de cablul de legătură și nu înfășurați cablul de legătură în jurul aparatului.
- Protejați produsul, cablul său de legătură și ștecherul de praf, radiația solară directă, de infiltrațiile de apă și de stropire.
- Țineți produsul la cel puțin 50 cm distanță față de alte obiecte (perdele, pereți, etc.).

- Protejați produsul de căldură. Nu așezați produsul în apropierea flăcărilor deschise sau a surselor de încălzire, cum ar fi cuptoare sau aparate de încălzire.
- Depozitați produsul într-un loc răcoros și uscat, protejat de umezeală și nu la îndemâna copiilor.

Riscurile de arsuri

- Apucați produsul numai de mâner, dacă el este încălzit.
- Aburul este foarte fierbinte. Nu țineți niciodată mâinile în fața descărcării de abur.
- Nu apucați niciodată talpa fierului în timpul funcționării sau când este încălzit (de ex. pentru a verifica temperatura).
- Nu lăsați fierul de călcat și cablul de legătură la îndemâna copiilor mai mici de 8 ani, când acesta este încălzit sau când se răcește.





Înainte de prima utilizare

- Îndepărtați materialul de ambalare. Verificați dacă există toate piesele.
 - Pentru a îndepărta eventualele reziduuri de producție sau de transport, călcați prima dată o bucată simplă de material (de ex. un prosop sau o cârpă).
- i** **INDICAȚIE:** La prima utilizare, produsul poate produce un ușor abur sau miros. Acestea sunt reziduuri de producție sau de transport care dispar repede. În plus, pot să apară zgomote slabe, cum ar fi pocnituri sau pârâituri. Și acestea dispar repede, după ce piesele din material plastic s-au adaptat complet la condițiile de funcționare.

Folosirea

Reglarea temperaturii

- Săgeata din spatele regulatorului de temperatură **10** indică reglarea actuală a temperaturii.
- Rotiți regulatorul de temperatură în sens orar de la reglarea de minim **MIN** pe treapta de temperatură dorită.
- Regulatorul de temperatură este divizat în 3 zone. Acestea sunt recomandări aproximative pentru diverse tipuri de materiale:

Simbol	Reglare
	Temperatură scăzută Pentru materiale sintetice (de ex. nailon)
	Temperatură medie Pentru materiale delicate (de ex. mătase sau lână)
	Temperatură mare Pentru materiale brute (de ex. bumbac sau in)
	Cea mai mare temperatură Pentru călcarea cu abur



Călcarea

- ⚠ ATENȚIE!** Înainte de a călca, verificați întotdeauna indicațiile de călcare ale materialului sau ale îmbrăcămintei. De obicei acestea se găsesc pe o etichetă cusută.
 - ⚠ IMPORTANT!** Folosiți întotdeauna produsul pe un suport plat și stabil.
1. Rotiți regulatorul de temperatură **10** în sens antiorar și până la capăt pe poziția **MIN**.
 2. Introduceți ștecherul **7** într-o priză potrivită.
 3. Asigurați-vă că ați așezat bine cablul de legătură.
 4. Fixați regulatorul de temperatură pe temperatura dorită. Atât timp cât produsul încă nu a atins temperatura reglată și se încălzește, lampa de control **9** este aprinsă. Când temperatura reglată este atinsă, lampa de control se stinge.
 5. Dacă temperatura reglată este atinsă, puteți începe să călcați.

Umplerea rezervorului de apă



- ⚠ PERICOL! Risc de electrocutare!** Scoateți întotdeauna ștecherul **7** din priză înainte de a umple rezervorul de apă.

ATENȚIE! Umpleți rezervorul de apă cu apă de la robinet sau cu apă distilată fără adaosuri. Dacă în regiunea dvs. apa este dură, folosiți apă distilată. În cazul apei de duritate medie: Amestecați apă distilată și apă de la robinet în raport 1:1.

INDICAȚII:

- Informați-vă la distribuitorul local de apă asupra durității apei din gospodăria dvs.
- Capacitatea rezervorului de apă este de cca. 220 ml.
- Marcajul **max** [12] pentru nivelul maxim de apă este valabil dacă produsul stă vertical pe soclu [8].
- Înainte de a pune apă în rezervorul de apă: Fixați regulatorul de abur [4] pe poziția  (fără abur).

IMPORTANT! Folosiți paharul de măsură [13], pentru a umple rezervorul de apă.

1. Sprijiniți produsul pe soclu și înclinați-l la un unghi de cca. 45° în față.
2. Deschideți capacul orificiului de umplere  [3].
3. Turnați cu atenție apă în rezervorul de apă. Nu depășiți marcajul **max**.
4. Închideți capacul orificiului de umplere .

Funcția de pulverizare



- La nevoie puteți stropi cu apă materialul înainte de călcare. Pentru aceasta apăsați butonul pentru funcția de pulverizare [5].

Impulsul de abur



- La nevoie puteți aburi materialul cu talpa fierului [1]. Pentru aceasta apăsați butonul pentru impuls de abur [6].

INDICAȚII:

- Regulatorul de temperatură [10] trebuie reglat pe  pentru a genera abur.
- Puteți folosi impulsul de abur și în poziție verticală.

Călcarea cu abur

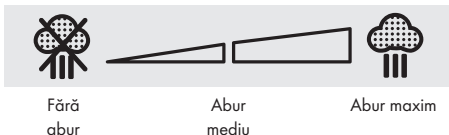

- La nevoie puteți regla o emisie continuă de abur.
- Regulatorul de temperatură [10] trebuie reglat pe cea mai înaltă treaptă , altfel nu se poate produce suficient abur. Lampa de control [9] se aprinde, atât timp cât produsul nu a ajuns la temperatura setată și se încălzește în continuare. Lampa de control se stinge dacă temperatura setată a fost atinsă.
- Reglați regulatorul de abur [4] pe cantitatea de abur dorită. Regulatorul de abur poate fi reglat pe 3 poziții:



INDICAȚIE: Emisia continuă de abur este posibilă numai în poziție orizontală. Dacă țineți sau așezați produsul vertical, emisia de abur este întreruptă.

- Închiderea călcării cu abur: Fixați regulatorul de abur pe poziția  (fără abur).

Încheierea călcării

1. Rotiți regulatorul de temperatură [10] în sens antiorar și până la capăt pe poziția **MIN**.
2. Fixați regulatorul de abur [4] pe poziția  (fără abur). Așezați soclul [8] produsului pe o suprafață plată și stabilă.
3. Scoateți fișa de rețea [7] din priză.
4. Lăsați produsul să se răcească (aceasta durează cca. 15 minute). Nu lăsați produsul nesupravegheat cât timp este încă fierbinte.
5. Pentru a evita depunerile de calcar, goliți rezervorul de apă după fiecare utilizare. Pentru aceasta deschideți capacul orificiului de umplere  [3]. Goliți rezervorul de apă prin orificiul de umplere , ținând fierul de călcat dat peste cap deasupra unei chiuvete.

Alte proprietăți ale produsului

Sistemul anti-picurare

- Produsul dispune de un sistem anti-picurare. Dacă temperatura este prea scăzută pentru a produce abur, sistemul evită ca apa să iasă din talpa fierului [1]. Această proprietate previne petele de apă de pe hainele dvs.

Filtrul anti-calcar

- Nu folosiți adaosuri. Adaosurile pot deteriora filtrul.
- Produsul dispune de un filtru anti-calcar. Acesta este un filtru de apă permanent. Filtrul nu trebuie nici înlocuit nici întreținut.

Curățarea și îngrijirea

PERICOL! Risc de electrocutare! Scoateți întotdeauna ștecherul [7] din priză, înainte de a curăța produsul.

AVERTISMENT! Nu scufundați niciodată părțile electrice ale produsului în apă sau în alte lichide. Nu țineți niciodată produsul sub jetul de apă.



- Nu lăsați să pătrundă apă sau alte lichide în interiorul produsului.
- Pentru curățare nu folosiți substanțe de curățare care freacă, substanțe agresive sau perii dure.

1. Curățați produsul cu o lavetă ușor umezită.
2. Curățați talpa fierului **1** cu o cârpă umedă și un detergent delicat care nu freacă.
3. După curățare lăsați toate piesele să se usuce.

● Funcția de auto-curățare

⚠ PERICOLI Risc de electrocutare! Scoateți întotdeauna ștecherul **7** din priză înainte de a umple rezervorul de apă.

- Produsul dispune de o funcție de auto-curățare, care îndepărtează impuritățile și depunerile de calcar din canelele de abur.
- Folosiți funcția de auto-curățare cel puțin de 2 ori pe lună.
- Dacă folosiți apă de la chiuvetă: Folosiți funcția de auto-curățare după fiecare utilizare.

1. Înainte de a pune apă în rezervorul de apă: Fixați regulatorul de abur **4** pe poziția  (fără abur).
2. Deschideți capacul orificiului de umplere  **3**. Umpleți rezervorul de apă până la marcajul **max** **12**.
3. Rotiți regulatorul de temperatură **10** în sens antiorar și până la capăt pe poziția **MIN**.
4. Introduceți ștecherul într-o priză potrivită.
5. Fixați regulatorul de temperatură pe cea mai înaltă temperatură (roțiți până la capăt în sens orar).
6. Fixați regulatorul de abur pe poziția maximă de abur.
7. Așteptați până când produsul s-a încălzit și lampa de control pentru procesul de încălzire **9** se stinge.
8. Țineți produsul orizontal deasupra unei chiuvete.
9. Țineți apăsat butonul pentru auto-curățare **11** până când nu mai iese abur sau apă fierdă cu impurități.
10. Goliți rezervorul de apă de eventuala apă rămasă prin orificiul de umplere .

● Depozitarea

- Depozitați produsul în ambalajul original dacă nu este folosit.
- Păstrați produsul într-un loc uscat și nu la îndemâna copiilor.
- Depozitați produsul numai cu rezervorul de apă golit.

● Înlăturare

Ambalajul este produs din material ecologic care pot fi eliminate la punctele locale de reciclare.



Respectați marcajul materialelor de ambalaj pentru eliminarea deșeurilor, acestea sunt marcate de abrevierile (a) și cifrele (b) cu următoarea semnificație: 1-7: plastice/20-22: hârtie și carton/80-98: substanțe de conexiune.

Produsul:



Produsul, și materialele de ambalare sunt reciclabile și fac obiectul responsabilității extinse a producătorului. Eliminați-le separat, urmând informațiile ilustrate (informații de sortare), pentru o mai bună tratare a deșeurilor.

Logo Triman este valabil doar pentru Franța.



Puteți obține informații despre posibilitățile de eliminare a produsului de la administrația locală.



Pentru a proteja mediul înconjurător nu eliminați produsul dumneavoastră la gunoii menajer atunci când nu mai poate fi folosit, ci predați-l la un punct de colectare. Vă puteți informa cu privire la punctele de colectare și orarul acestora de la administrația competentă.

● Service

RO Service România
Tel.: 0800890239
E-Mail: owim@lid.ro



Използвани предупредителни указания и символи	Страница	123
Кратко ръководство	Страница	123
Употреба по предназначение.....	Страница	123
Обем на доставката.....	Страница	123
Описание на частите.....	Страница	124
Технически данни.....	Страница	124
Указания за безопасност	Страница	124
Преди първата употреба	Страница	127
Работа	Страница	128
Настройване на температурата.....	Страница	128
Гладене.....	Страница	128
Пълнене на резервоара за вода.....	Страница	128
Завършване на гладенето.....	Страница	129
Други характеристики на продукта.....	Страница	129
Почистване и грижи	Страница	129
Функция за самопочистване.....	Страница	129
Съхранение	Страница	130
Изхвърляне	Страница	130
Сервиз	Страница	130

Използвани предупредителни указания и символи

В ръководството за експлоатация, краткото ръководство и върху опаковката са използвани следните предупредителни указания:

 <p>ОПАСНОСТ! Този символ със сигналната дума „Опасност“ указва заплата с висока степен на риск, която, ако не бъде избегната, води до тежко нараняване или смърт.</p>	 Променлив ток/напрежение
	 Херц (мрежова честота)
	 Ват
 <p>ПРЕДУПРЕЖДЕНИЕ! Този символ със сигналната дума „Предупреждение“ указва заплата със средна степен на риск, която, ако не бъде избегната, може да доведе до тежко нараняване или смърт.</p>	 УКАЗАНИЕ: Този символ със сигналната дума „Указание“ предлага допълнителна полезна информация.
	 Използвайте продукта само в сухи закрити помещения.
 <p>ПРЕДПАЗЛИВОСТ! Този символ със сигналната дума „Предпазливост“ указва заплата с ниска степен на риск, която, ако не бъде избегната, може да доведе до леко или средно нараняване.</p>	 Опасност – риск от токов удар!
 Указания за безопасност  Инструкции	 Знакът CE потвърждава съответствието с отнасящите се до продукта директиви на ЕС.

ПАРНА ЮТИЯ

● Кратко ръководство

Този документ е съкратена печатна версия на пълното ръководство за експлоатация. Сканирайки QR кода, Вие стигате директно до страницата на LIDL Service (www.lidl-service.com) и при въвеждане на номера на артикула (IAN) 499296_2204 можете да разгледате и изтеглите пълното ръководство за експлоатация.

 **ПРЕДУПРЕЖДЕНИЕ!** Съблюдавайте пълното ръководство за експлоатация и указанията за безопасност, за да избегнете физически и материални щети. Ръководството за експлоатация е съставна част от този продукт. Преди употреба на продукта се запознайте с всички указания за работа и безопасност. Съхранявайте краткото ръководство на сигурно място и при предоставяне на продукта на трети страни, предайте всички инструкции.

● Употреба по предназначение

Този продукт е предназначен за гладене на дрехи. Не го използвайте за други цели.

Този продукт е предвиден само за домашна употреба; той не е подходящ за професионална употреба.

Производителят не поема отговорност за щети поради неправилна употреба.

● Обем на доставката

След разопаковането на продукта се уверете, че доставката е пълна и всички части са в изрядно състояние. Преди употребата отстранете всички опаковъчни материали.

- 1 парна ютия
- 1 Мерителна чаша
- 1 Кратко ръководство

● Описание на частите

- 1 Плоча на ютията
- 2 Водна дюза
- 3 Отвор за пълнене  (воден резервоар)
- 4 Регулатор на парата
- 5 Бутон за функция пръскане
- 6 Бутон за парен удар
- 7 Свързващ проводник (със защита срещу прегряване) и мрежов щепсел
- 8 Основа
- 9 Контролна лампа (загряване)
- 10 Терморегулатор
- 11 Бутон за самопочистване
- 12 Маркировка **max**
(макс. количество на пълнене с вода 220 ml)
- 13 Мерителна чаша
(макс. количество на пълнене с вода 220 ml)

● Технически данни

Вход: 220–240 V~, 50/60 Hz
Консумирана енергия: 1460–1740 W
Клас на защита: I



Указания за безопасност

ПРЕДИ УПОТРЕБА НА ПРОДУКТА СЕ ЗАПОЗНАЙТЕ С ВСИЧКИ УКАЗАНИЯ ЗА БЕЗОПАСНОСТ И РАБОТА! АКО ПРЕДАВАТЕ ТОЗИ ПРОДУКТ НА ДРУГИ ЛИЦА, ПРЕДАВАЙТЕ СЪЩО И ВСИЧКИ ДОКУМЕНТИ!

В случай на щети поради неспазване на настоящото ръководство за експлоатация губите Вашето право на гаранционни претенции! За косвени щети не се поема отговорност! В случай на материални щети или телесни наранявания поради неправилна употреба или неспазване на указанията за безопасност не се поема отговорност!

⚠ ПРЕДУПРЕЖДЕНИЕ! РИСК ЗА ЖИВОТА И РИСК ОТ ЗЛОПОЛУКИ ЗА БЕБЕТА И ДЕЦА!

Не оставяйте деца с опаковъчните материали без надзор. Опаковъчните материали представляват опасност от задушаване. Децата често подценяват свързаните с това опасности. Винаги дръжте децата далеч от опаковъчни материали.

⚠ ОПАСНОСТ! Риск от токов удар! Не се опитвайте сами да ремонтирате продукта. В случай на неправилно функциониране ремонти могат да бъдат извършвани само от квалифициран персонал.

⚠ ПРЕДУПРЕЖДЕНИЕ!

Риск от токов удар! Не потапяйте електрическите части на продукта във вода или други течности. Никога не дръжте продукта под течаща вода.

⚠ ПРЕДПАЗЛИВОСТ!

Риск от токов удар! Не използвайте повреден продукт. Отделете продукта от електрическата мрежа и се обърнете към Вашия продавач, ако той е повреден.

⚠ ПРЕДУПРЕЖДЕНИЕ!

Риск от нараняване! Изключете продукта и го отделете от електрическата мрежа, преди да извършвате работи по почистване и когато продуктът не се използва.

⚠ ПРЕДУПРЕЖДЕНИЕ!

Неправилната употреба може да доведе до наранявания. Използвайте продукта само съгласно това ръководство. Не се опитвайте да променят по какъвто и да е начин продукта.

- Този продукт може да бъде използван от деца на 8 или повече години, както и от лица с намалени физически, сензорни или интелектуални способности или липса на опит и познания, ако те бъдат наблюдавани или са били инструктирани относно безопасната употреба на продукта и разбират възникващите от това опасности.
- Деца не бива да играят с продукта.
- Почистване и поддръжка от страна на потребителя не бива да се извършват от деца без наблюдение.
- Продуктът не бива да остава без наблюдение, докато е свързан към електрическата мрежа.
- Преди пълнене с вода на резервоара за вода мрежовият щепсел трябва да бъде изваден от контакта.
- Продуктът може да бъде използван или поставян само върху равна и стабилна повърхност.

- При поставяне на продукта върху неговата основа внимавайте за това, повърхността, върху която е поставена основата, да е стабилна.
- Продуктът не бива да се използва, ако е паднал, ако има видими признаци на повреда или ако тече.
- Внимавайте за това, номиналното напрежение върху табелата за тип да съвпада с мрежовото напрежение на Вашето електрозахранване.
- Продуктът е с висока консумация на ток. Не свързвайте други уреди (напр. отоплителни уреди, климатични инсталации и т.н.) към същата токова верига.
- Не пускайте продукта в експлоатация, ако свързващият проводник или щепселът са повредени, ако продуктът не функционира или е повреден по друг начин.
- Препоръчва се да не използвате удължаващи проводници. Ако въпреки това се налага използване на удължаващ проводник, той трябва да е проектиран за протичането на най-малко 10 А ток. Прокарайте удължаващия проводник по такъв начин, че никога да не може да се спъне в него и той да не може да бъде повреден по друг начин.
- От страна на потребителя не са необходими никакви действия за настройване на продукта на 50 или 60 Hz. Продуктът се настройва автоматично на 50, съотв. на 60 Hz.
- Използвайте продукта само в сухи закрити помещения.
- Не използвайте продукта с мокри ръце или докато стоите върху мокър под. Не докосвайте мрежовия щепсел с мокри ръце.
- Винаги изключвайте продукта, преди да го отделите от електрозахранването.
- Проверявайте редовно мрежовия щепсел и свързващия проводник за повреда.

- Ако свързващият проводник на този продукт се повреди, той трябва да бъде заменен от производителя, неговата сервизна служба или подобно квалифицирано лице, за да се избегнат опасности.
- Пазете свързващия проводник от повреди. Не го оставяйте да виси над остри ръбове и не го притискайте или прегъвайте. Дръжте свързващия проводник далеч от горещи повърхности и открит пламък. Внимавайте за това, никой да не може случайно да го дръпне или да се спъне в него.
 - Прекратете употребата на продукта, ако защитата срещу прегъване на свързващия проводник е повредена!
 - Не дърпайте за свързващия проводник при изваждане на мрежовия щепсел от контакта и не навивайте свързващия проводник около продукта.
 - Пазете продукта, свързващия проводник и мрежовия щепсел от прах, пряка слънчева светлина, капеща и пръскаща вода.

- Дръжте продукта на разстояние поне 50 cm от други предмети (завеси, стени и т.н.).
- Пазете продукта от горещина. Не поставяйте продукта в близост до открит пламък или източници на топлина – напр. печки или отоплителни уреди.
- Съхранявайте продукта на хладно, сухо и защитено от влага място, извън обсега на деца.

Рискове от изгаряне

- Хващайте продукта само за дръжката, когато е загрят.
- Парата е много гореща. Никога не дръжте ръцете си пред изхода за пара.
- Не пипайте плочата на ютията по време на работа или в нагрятото състояние (напр. за да проверите температурата).
- Дръжте ютията и нейния свързващ проводник на недостъпно за деца под 8 години място, когато тя е включена или изстива.

● Преди първата употреба

- Отстранете опаковъчните материали. Проверете дали всички части са налични.

- За да отстраните евентуални остатъци от производството или транспортирането, преди първата употреба изгладете обикновено парче плат (напр. кърпа или парцал).

И **УКАЗАНИЕ:** При първата употреба продуктът може да изпускат леки изпарения или миризми. Това са остатъци от производството или транспортирането, които бързо изчезват. Освен това могат да се появят тихи шумове като пращане или пукане. Те също изчезват бързо, след като пластмасовите части се адаптират окончателно към условията на експлоатация.

● Работа

● Настройване на температурата

- Стрелката зад терморегулатора **10** сочи към актуалната настройка на температурата.
- Завъртете терморегулатора по часовниковата стрелка до минималната настройка **MIN** до желаната степен на температурата.
- Терморегулаторът е разделен на 3 области. Това са приблизителни препоръки за различни видове тъкани:

Символ	Настройка
	Ниска температура За синтетични тъкани (напр. найлон)
	Средна температура За чувствителни тъкани (напр. коприна или вълна)
	Висока температура За груби тъкани (напр. памук или лен)
	Най-висока температура За парно гладене

● Гладене

И **ВНИМАНИЕ!** Преди гладенето винаги проверявайте указанията за гладене на тъканта или на дрехата. Обикновено те се намират на прикачен етикет.

И **ВАЖНО!** Винаги използвайте продукта върху равна и стабилна основа.

1. Завъртете терморегулатора **10** обратно на часовниковата стрелка докрай до позицията **MIN**.
2. Свържете мрежовия щепсел **7** към подходящ контакт.
3. Уверете се, че свързващият проводник е прокаран сигурно.

4. Поставете терморегулатора на желаната температура.
Докато продуктът все още не е достигнал настроената температура и загрева, свети контролната лампа **9**. Щом настроената температура се достигне, контролната лампа изгасва.
5. Когато настроената температура е достигната, можете да започнете гладенето.

● Пълнене на резервоара за вода

И **ОПАСНОСТ! Риск от токов удар!** Винаги изтегляйте мрежовия щепсел **7** от контакта, преди да пълните водния резервоар.



И **ВНИМАНИЕ!** Пълнете водния резервоар с вода от водопроводната мрежа или с дестилирана вода без добавки. Ако във Вашия регион водата е твърда, използвайте дестилирана вода. При средно твърда вода: Смесвайте дестилирана вода и вода от водопроводната мрежа в съотношение 1:1.

И **УКАЗАНИЯ:**

- Вашето местно водоснабдително дружество може да Ви даде информация относно твърдостта на водата във Вашето домакинство.

- Вместимостта на водния резервоар е ок. 220 ml.
- Маркировката **max** **12** за максималното ниво на водата е валидна, когато продуктът е изправен вертикално върху основата **8**.
- Преди наливането на вода във водния резервоар: Поставете регулатора на парата **4** на позицията  (без пара).

И **ВАЖНО!** Използвайте мерителната чаша **13**, за да напълните водния резервоар.

1. Подпрете продукта върху основата и го наклонете под ъгъл от ок. 45° напред.
2. Отворете капака на отвора за пълнене  **3**.
3. Налейте внимателно вода във водния резервоар. Не надвишавайте маркировката **max**.
4. Затворете капака на отвора за пълнене .

Функция пръскане



- При нужда можете преди гладенето да напръскате плата с вода. За целта натиснете бутона за функцията пръскане **5**.

Парен удар



- При нужда можете да овлажните с пара плата през плочата на ютията **1**. За целта натиснете бутона за парен удар **6**.

И УКАЗАНИЯ:

- Терморегулаторът [10] трябва да бъде настроен на , за да се изпусне пара.
- Можете да използвате парния удар също и във вертикално положение.

Парно гладене

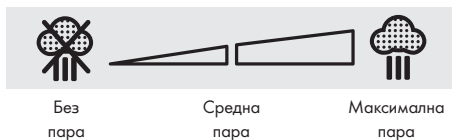

- При нужда можете да настроите постоянно подаване на пара.
- Терморегулаторът [10] трябва да бъде поставен на най-високата степен , тъй като в противен случай не може да се генерира достатъчно пара. Контролната лампа [9] свети, докато продуктът все още не е достигнал настроената температура и продължава да се загрева. Контролната лампа изгасва, когато настроената температура бъде достигната.
- Настройте регулатора на парата [4] на желаното количество пара. Регулаторът на парата може да бъде настроен в 3 позиции:



- И** УКАЗАНИЕ: Непрекъснатото подаване на пара е възможно само в хоризонтално положение. Ако задържите продукта вертикално или го оставите, подаването на пара се прекъсва.

- Завършване на парното гладене: Поставете регулатора на парата на позицията  (без пара).

Завършване на гладенето

1. Завъртете терморегулатора [10] обратно на часовниковата стрелка докрай до позицията **MIN** .
2. Поставете регулатора на парата [4] на позицията (без пара). Оставете основата [8] на продукта върху равна и стабилна повърхност.
3. Извадете мрежовия щепсел [7] от контакта.
4. Оставете продукта да изстине (това отнема ок. 15 минути). Не оставяйте продукта без наблюдение, докато все още е горещ.
5. За да предотвратите отлагания на варовик, изпразвайте водния резервоар след всяка употреба. За целта отворете капака на отвора за пълнене  [3]. Изпразнете водния резервоар през отвора за пълнене , като задържите ютията наобратно над умивалник.

Други характеристики на продукта

Система против капене

- Продуктът разполага със система против капене. Ако температурата е твърде ниска, за да се създаде пара, системата предотвратява излизане на вода от плочата на ютията [1]. Този характеристика предотвратява петна от вода върху Вашите дрехи.

Филтър против варовик

- Не използвайте добавки. Добавките могат да повредят филтъра.
- Продуктът разполага с филтър против варовик. Той представлява перманентен воден филтър. Филтърът нито трябва да се сменя, нито изисква поддръжка.

Почистване и грижи

- ⚠ ОПАСНОСТ! Риск от токов удар!** Винаги изваждайте мрежовия щепсел [7] от контакта, преди да почистите продукта.

- ⚠ ПРЕДУПРЕЖДЕНИЕ!** Не потапяйте електрическите части на продукта във вода или други течности. Никога не дръжте продукта под течаща вода.



- Не допускайте попадане на вода или други течности във вътрешността на продукта.
- За почистване не използвайте абразивни или агресивни почистващи препарати или твърди четки.



1. Почиствайте продукта с леко навлажнена кърпа.
2. Почиствайте плочата на ютията [1] с влажна кърпа и мек, не абразивен почистващ препарат.
3. След почистването оставете всички части да изсъхнат.

Функция за самопочистване

- ⚠ ОПАСНОСТ! Риск от токов удар!** Винаги изтегляйте мрежовия щепсел [7] от контакта, преди да пълните водния резервоар.

- Продуктът разполага с функция за самопочистване, която отстранява замърсявания и отлагания на варовик от каналите за пара.
- Използвайте функцията за самопочистване поне 2 пъти месечно.
- Ако използвате вода от тръбопроводната мрежа: Използвайте функцията за самопочистване след всяка употреба.

1. Преди наливането на вода във водния резервоар: Поставете регулатора на парата [4] на позицията  (без пара).
2. Отворете капака на отвора за пълнене  [3]. Напълнете водния резервоар до маркировката **max** [12].
3. Завъртете терморегулатора [10] обратно на часовниковата стрелка докрай до позицията **MIN**.
4. Свържете мрежовия щепсел към подходящ контакт.

5. Поставете терморегулатора на най-високата температура (завъртете докрай по часовниковата стрелка).
6. Поставете регулатора на парата на позицията Максимална пара.
7. Изчакайте, докато продуктът загрее и контролната лампа за процеса на загряване  изгасне.
8. Задръжте продукта хоризонтално над умивалник.
9. Задръжте бутона за самопочистване  натиснат дотогава, докато вече не излиза пара или вряща и замърсена вода.
10. Изпразнете водния резервоар от евентуално останала вода през отвора за пълнене .

● Съхранение

- Съхранявайте продукта в оригиналната опаковка, когато той не се използва.
- Съхранявайте продукта на сухо място извън обсега на деца.
- Съхранявайте продукта само с изпразнен воден резервоар.

● Изхвърляне

Опаковката е изработена от екологични материали, които може да предадете в местните пунктове за рециклиране.



За разделното събиране на отпадъците съблюдавайте маркировката на опаковъчните материали, те са маркирани със съкращения (а) и цифри (б) със следното значение: 1–7: пластмаси/20–22: хартия и картон/80–98: композитни материали.

Продукт:



Продуктът и опаковката могат да се рециклират и са предмет на разширената отговорност на производителя. Изхвърляйте ги отделно като следвате илюстрираната информация (за сортиране) за по-добро третиране на отпадъците.

Triпap-логото важи само за Франция.



Относно възможностите за отстраняване на излезлия от употреба продукт като отпадък се информирайте от Вашата общинска или градска управа.



В интерес на опазването на околната среда не изхвърляйте излезлия от употреба продукт заедно с битовите отпадъци, а го предайте за правилно рециклиране. За събирателните пунктове и тяхното работно време можете да се информирате от местната управа.

● Сервис



Сервис България

Телефон: 008001184975









Е-мейл: owim@lidl.bg



Χρησιμοποιούμενες προειδοποιητικές υποδείξεις και σύμβολα	Σελίδα 132
Σύντομες οδηγίες	Σελίδα 132
Προβλεπόμενη χρήση	Σελίδα 132
Περιεχόμενο συσκευασίας	Σελίδα 132
Περιγραφή μερών	Σελίδα 133
Τεχνικά δεδομένα	Σελίδα 133
Υποδείξεις ασφαλείας	Σελίδα 133
Πριν την πρώτη χρήση	Σελίδα 136
Χειρισμός	Σελίδα 137
Ρύθμιση θερμοκρασίας	Σελίδα 137
Σιδέρωμα	Σελίδα 137
Γέμισμα δοχείου νερού	Σελίδα 137
Ολοκλήρωση σιδερώματος	Σελίδα 138
Άλλες ιδιότητες του προϊόντος	Σελίδα 138
Καθαρισμός και φροντίδα	Σελίδα 138
Λειτουργία αυτοκαθαρισμού	Σελίδα 138
Αποθήκευση	Σελίδα 138
Απόσυρση	Σελίδα 138
Σέρβις	Σελίδα 139

Χρησιμοποιούμενες προειδοποιητικές υποδείξεις και σύμβολα

Στις παρούσες οδηγίες χρήσης, τον σύντομο οδηγό και τη συσκευασία χρησιμοποιούνται οι ακόλουθες προειδοποιητικές υποδείξεις:

 ΚΙΝΔΥΝΟΣ! Αυτό το σύμβολο με την προειδοποιητική λέξη «Κίνδυνος» υποδεικνύει έναν υψηλό βαθμό κινδύνου ο οποίος, αν δεν αποφευχθεί, θα έχει ως αποτέλεσμα σοβαρό τραυματισμό ή θάνατο.	 Εναλλασσόμενο ρεύμα/τάση
	Hz Hertz (συχνότητα δικτύου)
	W Watt
 ΠΡΟΕΙΔΟΠΟΙΗΣΗ! Αυτό το σύμβολο με την προειδοποιητική λέξη «Προειδοποίηση» υποδεικνύει έναν μέτριο βαθμό κινδύνου ο οποίος, αν δεν αποφευχθεί, μπορεί να έχει ως αποτέλεσμα σοβαρό τραυματισμό ή θάνατο.	 ΥΠΟΔΕΙΞΗ: Αυτό το σύμβολο με την προειδοποιητική λέξη «Υπόδειξη» παρέχει περισσότερες χρήσιμες πληροφορίες.
	 Χρησιμοποιείτε το προϊόν αποκλειστικά σε στεγνούς εσωτερικούς χώρους.
 ΠΡΟΣΟΧΗ! Αυτό το σύμβολο με την προειδοποιητική λέξη «Προσοχή» υποδεικνύει έναν χαμηλό βαθμό κινδύνου ο οποίος, αν δεν αποφευχθεί, μπορεί να έχει ως αποτέλεσμα ελαφρύ ή μέτριο τραυματισμό.	 Κίνδυνος – κίνδυνος ηλεκτροπληξίας!
 Υποδείξεις ασφαλείας  Οδηγίες χειρισμού	CE Το σύμβολο CE επιβεβαιώνει τη συμβατότητα με τις οδηγίες της ΕΕ που ισχύουν για το προϊόν.

ΑΤΜΟΣΙΔΕΡΟ

● Σύντομες οδηγίες

Το παρόν έγγραφο είναι μια συνοπτική έντυπη έκδοση των πλήρων οδηγιών χρήσης. Σαρώνοντας τον κωδικό QR, θα μεταβείτε απευθείας στη σελίδα εξυπηρέτησης της LIDL (www.lidl-service.com) και μπορείτε να δείτε και να κατεβάσετε (download) τις πλήρεις οδηγίες χρήσης, καταχωρώντας τον αριθμό προϊόντος (IAN) 499296_2204.

 **ΠΡΟΕΙΔΟΠΟΙΗΣΗ!** Τηρείτε τις πλήρεις οδηγίες χρήσης και τις οδηγίες ασφαλείας, για την αποφυγή τραυματισμών και υλικών ζημιών. Οι σύντομες οδηγίες αποτελούν μέρος αυτού του προϊόντος. Πριν χρησιμοποιήσετε το προϊόν, εξοικειωθείτε πλήρως με τις οδηγίες χρήσης και ασφαλείας. Φυλάξτε καλά τις σύντομες οδηγίες και παραδώστε και όλα τα έγγραφα κατά τη μεταβίβαση του προϊόντος σε τρίτους.

● Προβλεπόμενη χρήση

Αυτό το προϊόν προορίζεται για το σιδέρωμα ρούχων. Μην το χρησιμοποιείτε για άλλους σκοπούς.

Αυτό το προϊόν προορίζεται μόνο για οικιακή χρήση και όχι για επαγγελματική χρήση.

Ο κατασκευαστής δεν φέρει καμία ευθύνη για βλάβες λόγω ακατάλληλης χρήσης.

● Περιεχόμενο συσκευασίας

Μετά την αφαίρεση του προϊόντος από τη συσκευασία, βεβαιωθείτε ότι δεν λείπει κανένα εξάρτημα και ότι όλα τα εξαρτήματα βρίσκονται σε άριστη κατάσταση. Αφαιρέστε όλα τα υλικά συσκευασίας πριν τη χρήση.

- 1 Ατμοσίδηρο
- 1 Μεζούρα
- 1 Σύντομες οδηγίες

● Περιγραφή μερών

- 1 Πλάκα σιδερώματος
- 2 Ακροφύσιο νερού
- 3 Οπή γεμίματος  (δοχείο νερού)
- 4 Ρυθμιστής ατμού
- 5 Πλήκτρο λειτουργίας ψεκασμού
- 6 Πλήκτρο εκτόξευσης ατμού
- 7 Καλώδιο τροφοδοσίας (με προστασία κάμψης) και φινιρίσματα
- 8 Βάση
- 9 Ενδεικτική λυχνία (θέρμανση)
- 10 Θερμοστάτης
- 11 Πλήκτρο αυτοκαθαρισμού
- 12 Ένδειξη **max**
(μέγ. ποσότητα νερού 220 ml)
- 13 Μεζούρα
(μέγ. ποσότητα νερού 220 ml)

● Τεχνικά δεδομένα

Είσοδος: 220-240 V~, 50/60 Hz
Ισχύς εισόδου: 1460-1740 W
Κατηγορία προστασίας: I



Υποδείξεις ασφαλείας

ΕΞΟΙΚΕΙΩΘΕΙΤΕ ΜΕ ΟΛΕΣ ΤΙΣ ΟΔΗΓΙΕΣ ΧΡΗΣΗΣ ΚΑΙ ΤΙΣ ΥΠΟΔΕΙΞΕΙΣ ΑΣΦΑΛΕΙΑΣ ΠΡΙΝ ΤΗ ΧΡΗΣΗ ΤΟΥ ΠΡΟΪΟΝΤΟΣ! ΑΝ ΔΩΣΕΤΕ ΤΟ ΠΡΟΪΟΝ ΣΕ ΑΛΛΑ ΑΤΟΜΑ, ΔΩΣΤΕ ΜΑΖΙ ΚΑΙ ΟΛΑ ΤΑ ΕΓΓΡΑΦΑ!

Σε περίπτωση πρόκλησης βλαβών λόγω μη τήρησης αυτών των οδηγιών χρήσης, η εγγύηση ακυρώνεται! Δεν αναλαμβάνουμε καμία ευθύνη για επακόλουθες ζημιές! Σε περίπτωση υλικών ζημιών ή τραυματισμών λόγω ακατάλληλης χρήσης ή μη τήρησης των υποδείξεων ασφαλείας δεν αναλαμβάνουμε καμία ευθύνη!

ΠΡΟΕΙΔΟΠΟΙΗΣΗ!

ΚΙΝΔΥΝΟΣ ΓΙΑ ΤΗ ΖΩΗ ΚΑΙ ΚΙΝΔΥΝΟΣ ΑΤΥΧΗΜΑΤΟΣ ΓΙΑ ΒΡΕΦΗ ΚΑΙ ΠΑΙΔΙΑ!

Μην αφήνετε τα παιδιά να παίζουν με τα υλικά συσκευασίας χωρίς επίβλεψη. Τα υλικά συσκευασίας ενέχουν κίνδυνο ασφυξίας. Τα παιδιά υποτιμούν συχνά τους σχετικούς κινδύνους. Μην επιτρέπετε ποτέ στα παιδιά να πλησιάζουν τα υλικά συσκευασίας.

ΚΙΝΔΥΝΟΣ! Κίνδυνος ηλεκτροπληξίας!

Μην επιχειρείτε να επισκευάσετε το προϊόν μόνοι σας. Σε περίπτωση δυσλειτουργίας, οι επισκευές πρέπει να εκτελούνται μόνο από εξειδικευμένο τεχνικό.

⚠️ ΠΡΟΕΙΔΟΠΟΙΗΣΗ!

Κίνδυνος

ηλεκτροπληξίας! Μην βυθίζετε ποτέ τα ηλεκτρικά μέρη του προϊόντος σε νερό ή άλλα υγρά. Μην τοποθετείτε ποτέ το προϊόν κάτω από τρεχούμενο νερό.

⚠️ ΠΡΟΣΟΧΗ! Κίνδυνος

ηλεκτροπληξίας! Μην χρησιμοποιείτε το προϊόν αν έχει υποστεί βλάβη. Σε περίπτωση βλάβης, αποσυνδέστε το προϊόν από το ηλεκτρικό δίκτυο και απευθυνθείτε στο κατάστημα αγοράς.

⚠️ ΠΡΟΕΙΔΟΠΟΙΗΣΗ!

Κίνδυνος τραυματισμού!

Απενεργοποιήστε το προϊόν και αποσυνδέστε το από το ηλεκτρικό δίκτυο πριν τον καθαρισμό και όταν δεν το χρησιμοποιείτε.

⚠️ ΠΡΟΕΙΔΟΠΟΙΗΣΗ! Η

ακατάλληλη χρήση μπορεί να οδηγήσει σε τραυματισμούς. Χρησιμοποιείτε το προϊόν αποκλειστικά σύμφωνα με τις οδηγίες. Μην επιχειρείτε να τροποποιήσετε το προϊόν με οποιονδήποτε τρόπο.

- Αυτό το προϊόν μπορεί να χρησιμοποιηθεί από παιδιά ηλικίας 8 ετών και άνω και από άτομα με μειωμένες σωματικές, αισθητηριακές ή διανοητικές ικανότητες ή με έλλειψη εμπειρίας και γνώσης, εφόσον τελούν υπό επιτήρηση ή τους έχουν δοθεί οδηγίες για την ασφαλή χρήση του προϊόντος και κατανοούν τον κίνδυνο που ενέχεται.
- Τα παιδιά δεν πρέπει να παίζουν με το προϊόν.
- Οι εργασίες καθαρισμού και συντήρησης δεν πρέπει να εκτελούνται από παιδιά χωρίς επιτήρηση.
- Το προϊόν πρέπει να επιτηρείται πάντα όταν είναι συνδεδεμένο στο ηλεκτρικό δίκτυο.
- Αποσυνδέετε το φως από την πρίζα πριν γεμίσετε το δοχείο νερού με νερό.
- Χρησιμοποιείτε και αφήνετε το προϊόν μόνο σε επίπεδη και σταθερή επιφάνεια.
- Κατά την τοποθέτηση του προϊόντος στη βάση του βεβαιωθείτε ότι η επιφάνεια στην οποία στέκεται η βάση είναι σταθερή.

- Απαγορεύεται η χρήση του προϊόντος σε περίπτωση πτώσης, αν έχει ορατά σημάδια ζημιάς ή αν παρουσιάζει διαρροή.
- Βεβαιωθείτε ότι η ονομαστική τάση της πινακίδας τύπου συμφωνεί με την τάση του δικτύου τροφοδοσίας.
- Το προϊόν έχει υψηλές απαιτήσεις ενέργειας. Μην συνδέετε άλλες συσκευές (π.χ. θερμαντικά σώματα, κλιματιστικά κ.ο.κ.) στο ίδιο ηλεκτρικό κύκλωμα.
- Μην θέτετε το προϊόν σε λειτουργία αν το καλώδιο τροφοδοσίας ή το φις έχουν υποστεί βλάβη, ή αν το προϊόν δεν λειτουργεί ή έχει υποστεί άλλη βλάβη.
- Συνιστάται να αποφεύγεται η χρήση καλωδίων επέκτασης. Αν η χρήση καλωδίου επέκτασης είναι απαραίτητη, πρέπει να είναι κατάλληλη για ένταση ρεύματος τουλάχιστον 10 Α. Τοποθετήστε το καλώδιο επέκτασης με τέτοιον τρόπο, ώστε να αποκλείεται το ενδεχόμενο να σκοντάψει κάποιος πάνω του ή να το καταστρέψει με άλλον τρόπο.
- Δεν απαιτείται η λήψη μέτρων από το χρήστη για τη ρύθμιση του προϊόντος στα 50 ή 60 Hz. Το προϊόν ρυθμίζεται αυτόματα στα 50 ή 60 Hz.
- Χρησιμοποιείτε το προϊόν αποκλειστικά σε στεγνούς εσωτερικούς χώρους.
- Μην χειρίζεστε το προϊόν με υγρά χέρια ή όταν στέκεστε σε υγρό δάπεδο. Μην αγγίζετε το φις με υγρά χέρια.
- Απενεργοποιείτε πάντα το προϊόν πριν το αποσυνδέσετε από το ηλεκτρικό δίκτυο.
- Ελέγχετε τακτικά το φις και το καλώδιο τροφοδοσίας για βλάβες. Αν το καλώδιο του προϊόντος παρουσιάσει βλάβη, θα πρέπει να αντικατασταθεί από τον κατασκευαστή, το κέντρο εξυπηρέτησης πελατών ή παρομοίως εξειδικευμένο τεχνικό για την αποφυγή ατυχήματος.

- Προστατεύστε το καλώδιο τροφοδοσίας από ζημιές. Μην το αφήνετε να κρέμεται από αιχμηρές ακμές, μην το συνθλίβετε και μην το λυγίζετε. Κρατήστε το καλώδιο τροφοδοσίας μακριά από καυτές επιφάνειες και ελεύθερες φλόγες. Βεβαιωθείτε ότι αποκλείεται το ενδεχόμενο να το τραβήξει κανείς κατά λάθος ή να σκοντάψει πάνω του.
- Διακόψτε τη χρήση του προϊόντος αν παρατηρήσετε φθορά στο προστατευτικό κάμψης του καλωδίου τροφοδοσίας!
- Μην τραβάτε τα καλώδια τροφοδοσίας για να αποσυνδέσετε το φιν από την πρίζα και μην τυλίγετε το καλώδιο γύρω από το προϊόν.
- Προστατεύστε το προϊόν, το καλώδιο τροφοδοσίας και το φιν από σκόνη, άμεση ηλιακή ακτινοβολία, σταγόνες και πιτσιλίσμα.
- Το προϊόν πρέπει να απέχει τουλάχιστον 50 cm από άλλα αντικείμενα (κουρτίνες, τοίχοι κτλ.).

- Προστατεύστε το προϊόν από τη θερμότητα. Μην τοποθετείτε το προϊόν κοντά σε ελεύθερες φλόγες ή πηγές θερμότητας, όπως φούρνοι και θερμάστρες.
- Αποθηκεύστε το προϊόν σε ψυχρό, στεγνό μέρος, χωρίς υγρασία και μακριά από σημεία στα οποία φτάνουν τα παιδιά.

Κίνδυνοι εγκαύματος

- Κρατάτε το προϊόν μόνο από τη λαβή όταν είναι θερμό.
- Ο ατμός είναι πολύ θερμός. Μην τοποθετείτε ποτέ τα χέρια σας μπροστά στο στόμιο ατμού.
- Μην αγγίζετε την πλάκα σιδερώματος κατά τη διάρκεια της λειτουργίας ή όταν το σίδερο είναι θερμό (π.χ. για να ελέγξετε τη θερμοκρασία).
- Φυλάξτε το σίδερο και το καλώδιο τροφοδοσίας μακριά από παιδιά κάτω των 8 ετών όταν είναι ενεργοποιημένο ή κρυώνει.

● Πριν την πρώτη χρήση

- Αφαιρέστε τα υλικά συσκευασίας. Βεβαιωθείτε ότι δεν λείπει κανένα εξάρτημα.
- Για την απομάκρυνση τυχόν υπολειμμάτων παραγωγής ή μεταφοράς, σιδερώστε ένα απλό κομμάτι ύφασμα (π.χ. μια πετσέτα ή ένα πανί) πριν την πρώτη χρήση.

- ❗ ΥΠΟΔΕΙΞΗ:** Κατά την πρώτη χρήση ενδέχεται να παρατηρήσετε ελαφρύ ατμό ή οσμές. Πρόκειται για υπολείμματα παραγωγής ή μεταφοράς, τα οποία εξαφανίζονται γρήγορα. Ακόμη, μπορεί να διαπιστώσετε ελαφρείς θορύβους, σαν σπάσιμο ή ράγισμα. Αυτοί εξαφανίζονται επίσης γρήγορα, αφού πρώτα τα πλαστικά μέρη προσαρμοστούν στις συνθήκες λειτουργίας.

● Χειρισμός

● Ρύθμιση θερμοκρασίας

- Το βέλος πίσω από το θερμοστάτη **[10]** υποδεικνύει την επιλεγμένη ρύθμιση θερμοκρασίας.
- Περιστρέψτε το θερμοστάτη προς τα δεξιά, από την ελάχιστη ρύθμιση **MIN** στο επιθυμητό επίπεδο θερμοκρασίας.
- Ο θερμοστάτης χωρίζεται σε 3 περιοχές. Πρόκειται για γενικές συστάσεις για διαφορετικά είδη υφασμάτων:

Σύμβολο Ρύθμιση



Χαμηλή θερμοκρασία
Για συνθετικά υφάσματα (π.χ. νάιλον)



Μεσαία θερμοκρασία
Για ευαίσθητα υφάσματα (π.χ. μεταξωτά ή μάλλινα)



Υψηλή θερμοκρασία
Για ανθεκτικά υφάσματα (π.χ. βαμβακερά ή λινά)



Μέγιστη θερμοκρασία
Για σιδέρωμα με ατμό

● Σιδέρωμα

- ❗ ΕΠΙΦΥΛΑΚΗ!** Πριν το σιδέρωμα ελέγχετε πάντα τις υποδείξεις σιδερώματος του υφάσματος ή του ρούχου. Αυτές παρέχονται συνήθως σε μια επικέτα.

- ❗ ΣΗΜΑΝΤΙΚΟ!** Χρησιμοποιείτε πάντα το προϊόν σε επίπεδο και σταθερή επιφάνεια.

1. Γυρίστε το θερμοστάτη **[10]** προς τα αριστερά μέχρι τέρμα, στη θέση **MIN**.
2. Συνδέστε το φως **[7]** σε κατάλληλη πρίζα.
3. Βεβαιωθείτε ότι το καλώδιο τροφοδοσίας έχει τοποθετηθεί με ασφάλεια.
4. Γυρίστε το θερμοστάτη στην επιθυμητή θερμοκρασία. Όσο το προϊόν θερμαίνεται για να φτάσει στη ρυθμισμένη θερμοκρασία, ανάβει η ενδεικτική λυχνία **[9]**. Μόλις επιτευχθεί η ρυθμισμένη θερμοκρασία, η ενδεικτική λυχνία σβήνει.
5. Μετά την επίτευξη της ρυθμισμένης θερμοκρασίας μπορείτε να ξεκινήσετε το σιδέρωμα.

● Γέμισμα δοχείου νερού



- ❗ ΚΙΝΔΥΝΟΣ!** Κίνδυνος ηλεκτροπληξίας! Βγάψτε πάντα το φως **[7]** από την πρίζα πριν γεμίσετε το δοχείο νερού.

- ❗ ΕΠΙΦΥΛΑΚΗ!** Γεμίστε το δοχείο νερού με νερό βρύσης ή απιονισμένο νερό χωρίς πρόσθετα. Αν στην περιοχή σας το νερό είναι σκληρό, χρησιμοποιήστε απιονισμένο νερό. Αν το νερό είναι μέτριο: Αναμίξτε απιονισμένο νερό με νερό βρύσης σε αναλογία 1:1.

❗ ΥΠΟΔΕΙΞΕΙΣ:

- Ενημερωθείτε για τη σκληρότητα του νερού της περιοχής σας από την τοπική επιχείρηση ύδρευσης.
- Η χωρητικότητα του δοχείου νερού είναι περ. 220 ml.
- Η ένδειξη **max** **[12]** υποδεικνύει τη μέγιστη στάθμη νερού όταν το προϊόν στέκεται κάθετα στη βάση **[8]** του.
- Πριν γεμίσετε το δοχείο νερού με νερό: Γυρίστε το ρυθμιστή ατμού **[4]** στη θέση  (χωρίς ατμό).

- ❗ ΣΗΜΑΝΤΙΚΟ!** Χρησιμοποιήστε τη μέζουρα **[13]** για να γεμίσετε το δοχείο νερού.

1. Σηριζίτε το προϊόν στη βάση του και δώστε κλίση περ. 45° προς τα εμπρός.
2. Ανοίξτε το καπάκι της οπής γεμίματος  **[3]**.
3. Γεμίστε προσεκτικά το δοχείο νερού με νερό. Μην υπερβείτε την ένδειξη **max**.
4. Κλείστε το καπάκι της οπής γεμίματος .

Λειτουργία ψεκασμού

- Αν χρειάζεται, μπορείτε να ψεκάσετε νερό στο ύφασμα πριν το σιδέρωμα. Πιέστε για τον συγκεκριμένο σκοπό το πλήκτρο λειτουργίας ψεκασμού **[5]**.

Εκτόξευση ατμού

- Αν χρειάζεται, μπορείτε να υγράνετε το ύφασμα μέσω της πλάκας σιδερώματος **[1]**. Πιέστε για τον συγκεκριμένο σκοπό το πλήκτρο εκτόξευσης ατμού **[6]**.

❗ ΥΠΟΔΕΙΞΕΙΣ:

- Ο θερμοστάτης **[10]** πρέπει να ρυθμίζεται στη θέση  για την εκτόξευση ατμού.
- Μπορείτε να χρησιμοποιήσετε τη λειτουργία εκτόξευσης ατμού και σε κάθετη θέση.

Σιδέρωμα με ατμό

- Αν χρειάζεται, μπορείτε να ρυθμίσετε τη συνεχή εφερομή ατμού.
- Ο θερμοστάτης **[10]** πρέπει να ρυθμίζεται στο υψηλότερο επίπεδο , επειδή διαφορετικά δεν μπορεί να παραχθεί επαρκής ατμός. Η ενδεικτική λυχνία **[9]** ανάβει όσο το προϊόν θερμαίνεται και μέχρι να επιτευχθεί η ρυθμισμένη θερμοκρασία. Η ενδεικτική λυχνία σβήνει μόλις επιτευχθεί η ρυθμισμένη θερμοκρασία.

- Γυρίστε το ρυθμιστή ατμού [4] στην επιθυμητή ρύθμιση ποσότητας ατμού. Ο ρυθμιστής ατμού μπορεί να ρυθμιστεί σε 3 θέσεις:



- ❗ **ΥΠΟΔΕΙΞΗ:** Η συνεχής εφαρμογή ατμού είναι δυνατή μόνο σε οριζόντια θέση. Αν κρατήσετε ή αφήσετε το προϊόν σε όρθια θέση, η εφαρμογή ατμού διακόπτεται.

- Ολοκλήρωση σιδερώματος με ατμό: Γυρίστε το ρυθμιστή ατμού στη θέση (χωρίς ατμό).

● Ολοκλήρωση σιδερώματος

1. Γυρίστε το θερμοστάτη [10] προς τα αριστερά μέχρι τέρμα, στη θέση **MIN**.
2. Γυρίστε το ρυθμιστή ατμού [4] στη θέση (χωρίς ατμό). Ακουμπήστε τη βάση [8] του προϊόντος σε μια επίπεδη και σταθερή επιφάνεια.
3. Βγάλετε το φως [7] από την πρίζα.
4. Αφήστε το να κρυσώσει (για περ. 15 λεπτά). Μην αφήνετε το προϊόν χωρίς επίβλεψη όσο είναι θερμό.
5. Για την αποφυγή επικαθίσεων αλάτων αδειάζετε το δοχείο νερού μετά από κάθε χρήση. Ανοίξτε για τον συγκεκριμένο σκοπό το καπάκι της οπής γεμίματος [3]. Αδειάστε το δοχείο νερού από την οπή γεμίματος κρατώντας ανάποδα το σίδερο πάνω από έναν νεροχύτη.

● Άλλες ιδιότητες του προϊόντος

Στοπ σταγόνες

- Το προϊόν διαθέτει στοπ σταγόνες. Όταν η θερμοκρασία είναι πολύ χαμηλή για την παραγωγή ατμού, το σύστημα δεν επιτρέπει την εκροή νερού από την πλάκα σιδερώματος [1]. Με τον τρόπο αυτόν αποφεύγονται οι λεκέδες νερού στα ρούχα σας.

Φίλτρο αλάτων

- Μην χρησιμοποιείτε πρόσθετα. Τα πρόσθετα ενδέχεται να προκαλέσουν ζημιά στο φίλτρο.
- Το προϊόν διαθέτει φίλτρο αλάτων. Πρόκειται για ένα μόνιμο φίλτρο νερού. Το φίλτρο δεν χρειάζεται αντικατάσταση ή συντήρηση.

● Καθαρισμός και φροντίδα

- ⚠ **ΚΙΝΔΥΝΟΣ! Κίνδυνος ηλεκτροπληξίας!** Βγάζετε πάντα το φως [7] από την πρίζα πριν τον καθαρισμό του προϊόντος.

- ⚠ **ΠΡΟΕΙΔΟΠΟΙΗΣΗ!** Μην βυθίζετε ποτέ τα ηλεκτρικά μέρη του προϊόντος σε νερό ή άλλα υγρά. Μην τοποθετείτε ποτέ το προϊόν κάτω από τρεχούμενο νερό.

- Μην αφήνετε να εισχωρήσουν στο εσωτερικό του προϊόντος νερό ή άλλα υγρά.
- Μην χρησιμοποιείτε διαβρωτικά, ισχυρά καθαριστικά ή σκληρές βούρτσες για τον καθαρισμό.

1. Καθαρίστε το προϊόν με ελαφρώς υγρό πανί.
2. Καθαρίστε την πλάκα σιδερώματος [1] με ένα υγρό πανί και με ήπιο απορροπαντικό που δεν προκαλεί διάβρωση.
3. Αφήστε όλα τα εξαρτήματα να στεγνώσουν μετά τον καθαρισμό.

● Λειτουργία αυτοκαθαρισμού

- ⚠ **ΚΙΝΔΥΝΟΣ! Κίνδυνος ηλεκτροπληξίας!** Βγάζετε πάντα το φως [7] από την πρίζα πριν γεμίσετε το δοχείο νερού.

- Το προϊόν διαθέτει μια λειτουργία αυτοκαθαρισμού, μέσω της οποίας απομακρύνονται οι ακαθαρσίες και τα άλατα από τα κανάλια ατμού.
- Χρησιμοποιείτε τη λειτουργία αυτοκαθαρισμού τουλάχιστον 2x το μήνα.
- Αν χρησιμοποιείτε νερό βρύσης: Χρησιμοποιείτε τη λειτουργία αυτοκαθαρισμού μετά από κάθε χρήση.

1. Πριν γεμίσετε το δοχείο νερού με νερό: Γυρίστε το ρυθμιστή ατμού [4] στη θέση (χωρίς ατμό).
2. Ανοίξτε το καπάκι της οπής γεμίματος [3]. Γεμίστε το δοχείο νερού έως την ένδειξη **max** [12].
3. Γυρίστε το θερμοστάτη [10] προς τα αριστερά μέχρι τέρμα, στη θέση **MIN**.
4. Συνδέστε το φως σε κατάλληλη πρίζα.
5. Ρυθμίστε το θερμοστάτη στην υψηλότερη θερμοκρασία (περιστρέψτε προς τα δεξιά μέχρι τέρμα).
6. Γυρίστε το ρυθμιστή ατμού στη μέγιστη θέση ατμού.
7. Περιμένετε να ζεσταθεί το προϊόν και να σβήσει η ενδεικτική λυχνία της διαδικασίας θέρμανσης [9].
8. Κρατήστε το προϊόν σε οριζόντια θέση πάνω από το νιπτήρα.
9. Κρατήστε πατημένο το πλήκτρο αυτοκαθαρισμού [11] μέχρι να σταματήσει να εξέρχεται ατμός ή βραστό και βρώμικο νερό.
10. Αν έχει μείνει νερό στο δοχείο νερού, αδειάστε το από την οπή γεμίματος .

● Αποθήκευση

- Αποθηκεύστε το προϊόν στην αρχική συσκευασία όταν δεν το χρησιμοποιείτε.
- Φυλάξτε το προϊόν σε στεγνό μέρος, μακριά από σημεία στα οποία φτάνουν τα παιδιά.
- Αποθηκεύστε το προϊόν μόνο εφόσον έχετε αδειάσει το δοχείο νερού.

● Απόσυρση

Η συσκευασία αποτελείται από υλικά φιλικά προς το περιβάλλον, τα οποία μπορείτε να διαθέσετε στους χώρους ανακύκλωσης της περιοχής σας.



Προσέξτε τον χαρακτηρισμό των υλικών συσκευασίας για τον διαχωρισμό απορριμμάτων, αυτά είναι χαρακτηρισμένα από συντόμεις (a) και αριθμούς (b) με την ακόλουθη σημασία: 1-7: πλαστικά/20-22: χαρτί και χαρτόνι/80-98: σύνθετο υλικό.

Προϊόν:



Το προϊόν και των υλικών συσκευασίας, είναι ανακυκλώσιμο και υπόκειται στη διευρυμένη ευθύνη του κατασκευαστή.

Απορρίψτε τα ξεχωριστά τηρώντας τις απεικονιζόμενες πληροφορίες ταξινόμησης για καλύτερη επεξεργασία των αποβλήτων.

Το λογότυπο Triman ισχύει μόνο για τη Γαλλία.



Για πληροφορίες σχετικά με τις δυνατότητες απόρριψης του προϊόντος που δεν χρησιμοποιείται πλέον, απευθυνθείτε στις αρμόδιες υπηρεσίες της κοινότητας ή του δήμου σας.



Για την προστασία του περιβάλλοντος, μην απορρίψτε το άχρηστο πλέον προϊόν στα οικιακά απορρίμματα, αλλά παραδώστε το στα ειδικά Κέντρα απόρριψης. Για τα σημεία συλλογής και τις ώρες λειτουργίας τους απευθυνθείτε στις αρμόδιες υπηρεσίες.

● Σέρβις

GR

Σέρβις Ελλάδα

Τηλ: 00800 491800674

Email: owim@lidl.gr

CY

Σέρβις Κύπρος

Τηλ: 8009 4211

Email: owim@lidl.com.cy



OWIM GmbH & Co. KG

Stiftsbergstraße 1
74167 Neckarsulm
GERMANY

Model No.: HG06892H/HG06892D

Version: 10/2022

IAN 499296_2204

