



KIDS' INFLATABLE BOAT SPACESHIP/KIDS' INFLATABLE BOAT RACING CAR/KIDS' INFLATABLE BOAT PLANE

GB IE NI

**KIDS' INFLATABLE BOAT SPACESHIP/
KIDS' INFLATABLE BOAT RACING CAR/
KIDS' INFLATABLE BOAT PLANE**

Operation and safety notes

FR BE

**BATEAU GONFLABLE ENFANT VAISSEAU SPATIAL/
BATEAU GONFLABLE ENFANT VOITURE DE COURSE/
BATEAU GONFLABLE ENFANT AVION**

Instructions d'utilisation et consignes de sécurité

DE AT CH

**AUFBLASBARES KINDERSITZBOOT RAUMSCHIFF/
AUFBLASBARES KINDERSITZBOOT RENNWAGEN/
AUFBLASBARES KINDERSITZBOOT FLUGZEUG**

Bedienungs- und Sicherheitshinweise

DK

**OPPUSTELIG BØRNEBÅD RUMSKIB/
OPPUSTELIG BØRNEBÅD RACERBIL/
OPPUSTELIG BØRNEBÅD FLYVEMASKINE**

Brugs- og sikkerhedsanvisninger

NL BE

**OPBLAASBARE KINDERBOOT RUIMTESCHIP/
OPBLAASBARE KINDERBOOT RACEAUTO/
OPBLAASBARE KINDERBOOT VLIEGTUIG**

Bedienings- en veiligheidsinstructies

IAN 446484_2307

BE

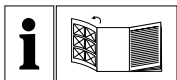

GB/IE/NL	Operation and safety notes	Page	5
DK	Brugs- og sikkerhedsanvisninger	Side	9
FR/BE	Instructions d'utilisation et consignes de sécurité	Page	13
NL/BE	Bedienings- en veiligheidsinstructies	Pagina	17
DE/AT/CH	Bedienungs- und Sicherheitshinweise	Seite	21

HG10991A

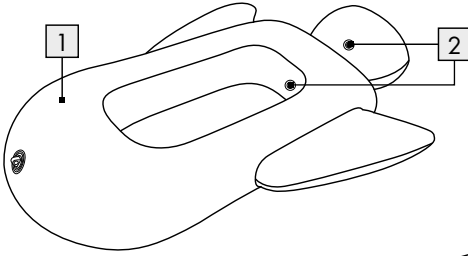

HG10991B

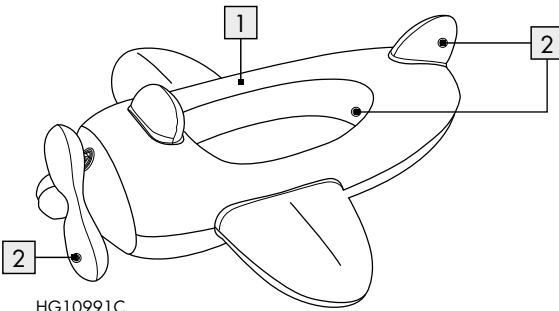
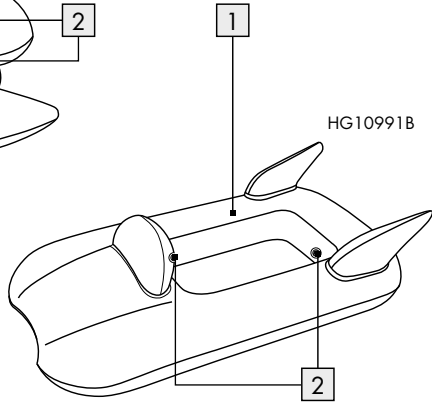

HG10991C

A

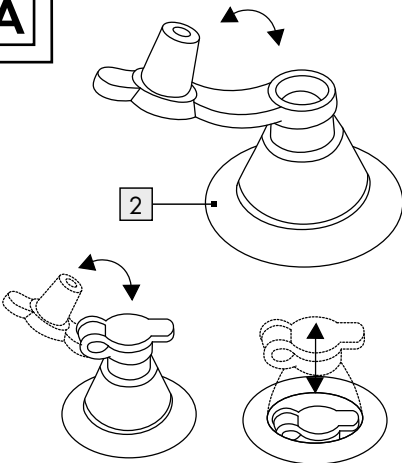

B

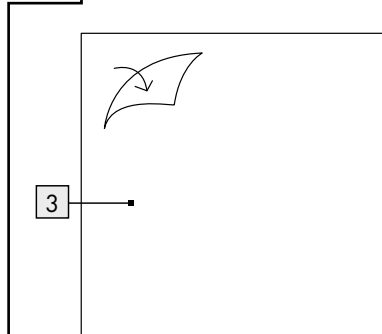

List of pictograms used

	Safety information
	Instructions for use

Kids' inflatable boat spaceship/racing car/plane

● Introduction



We congratulate you on the purchase of your new product. You have chosen a high quality product. Familiarise yourself with the product before using it for the first time. In addition, please carefully refer to the operating instructions and the safety advice below. Only use the product as instructed and only for the indicated field of application. Keep these instructions in a safe place. If you pass the product on to anyone else, please ensure that you also pass on all the documentation with it.

DEFIANCE AND VIOLATION OF THIS MANUAL CAN RESULT IN HAZARDS, SUCH AS PERSONAL INJURY AND DEATH, E.G. FROM DROWNING!

● Intended use

This product is intended for use as a toy for children. This product is not suitable for children under 3 year of age.

Any use other than previously mentioned or any product modification is prohibited and can lead to injuries and/or product damage. The manufacturer is not liable for any damages caused by any use other than for the intended purpose. The product is not intended for commercial use.

● Description of parts

- 1 Kids' inflatable boat spaceship (HG10991A)/ Kids' inflatable boat racing car (HG10991B)/ Kids' inflatable boat plane (HG10991C)
- 2 Air valve
- 3 Repair patch

● Technical data

Dimensions

- (inflated): HG10991A:
approx. 110 x 80 x 26 cm (D x W x H)
HG10991B:
approx. 112 x 62 x 28 cm (D x W x H)
HG10991C:
approx. 112 x 115 x 35 cm (D x W x H)





● Scope of delivery

- 1 Kids' inflatable boat spaceship (HG10991A)/ Kids' inflatable boat racing car (HG10991B)/ Kids' inflatable boat plane (HG10991C)
- 2 Repair patches
- 1 Instructions for use



Safety advice

KEEP ALL THE SAFETY ADVICE AND INSTRUCTIONS IN A SAFE PLACE FOR FUTURE REFERENCE!

-  **⚠ WARNING! RISK OF FATAL INJURY AND RISK OF ACCIDENTS FOR INFANTS AND CHILDREN!** Never leave children unattended with the packaging material or the product. There is a risk of suffocation from the packaging materials and a risk of fatal injury by strangulation. Children often underestimate dangers.
-  **⚠ WARNING! DANGER TO LIFE!** Never let children unsupervised with the product. The product may not be used by children under the age of 3.
-  **⚠ WARNING! DANGER TO LIFE THROUGH DROWNING!** Never leave children and product alone and unsupervised in the water. There is a danger of drowning. Use swimming aids if necessary. Never stay in the water alone. Make sure that at least one competent person is present.
-  **⚠ WARNING!** Only to be used in shallow water in and under adult supervision.

⚠ WARNING! Not suitable for children under 36 months! Risk of choking from swallowing small part.

⚠ WARNING! DANGER TO LIFE! Never use the product in open water. Danger of being carried away from the bank or shore. Always use the product in enclosed areas of water that are small enough to be monitored or supervised, such as swimming pools (see warnings on the product).

⚠ WARNING! DANGER TO LIFE! The product is not suitable for use as a floatation aid! A child who slips off the product could drown in a very short time, even though the water may be shallow enough to stand up in. Children who cannot yet swim must therefore never be left to play unsupervised in water.

⚠ WARNING! DANGER TO LIFE! Never use this product in deep areas of water. Use it exclusively in shallow areas of water. An area of water can be considered as shallow if the user of the product is able to sit on the bottom of the area of water and hold his or her head clearly above the water's surface (see warnings on the product).

⚠ CAUTION! RISK OF INJURY! Make sure that all parts are undamaged. Damaged parts could adversely affect safety and function.

⚠ CAUTION! RISK OF INJURY! Make sure that you do not pump too much air into the product. Otherwise the product may burst.

⚠ CAUTION! RISK OF POISONING AND RISK OF DAMAGE TO PROPERTY! Do not light any fires near the product and keep it away from sources of heat.

■ Do not use the product on hard or stony ground. Otherwise this may result in damage to the product.

■ Keep the product away from pointed objects. Otherwise damage to the product may result.

⚠ CAUTION! The air chambers may be pressed under the water surface when getting onto it. This - as well as uneven loading of the product - could cause it to tip over.

■ Keep the repair patch **3** out of the reach of children.

■  Do not load the product with more than 30 kg.

● Operation

Note: Before using the product for the first time, check it carefully for holes, porous places and or seams that are not airtight by adult.

Recommendation: Blow up the product and leave it alone for one day. Air new products in the open air for a few days.

Note: You will need a pump with conical adapter (ø approx. 7.5 mm/17.5 mm) for the air valve **2** to inflate the product.

● Letting in air

CAUTION! Inflatable plastic products react sensitively to the cold and hot. That is why you should never use the product when the ambient temperature falls to below 15 °C and rises above 40 °C. Otherwise damage to the product may result.

Note: Basically, only an adult should be responsible for pumping the product up. Make sure that you do not pump too much air into the product. On no account should you use a compressor. Stop the process when resistance increases during pumping and the seams start to stretch. Otherwise the material might tear. Only use manual pumps and/or pumps specifically designed for use with inflatable plastic products.

IMPORTANT! Keep in mind that air temperature and weather conditions can affect the air pressure inside inflatable products. In cold weather the product behaves as if it has less air pressure in it because the air inside contracts. Under these conditions you may have to add air. In hot weather the air inside expands. Under these conditions you may have to remove air in order to avoid overfilling.

- Roll the product out first and then check for holes, tears and other damage.
- Inflate all air chambers.

● Letting air out

- Open the air valve [2] and let all the air out of the product.

Note: Make sure that the product is completely dry before folding it together. This will prevent the formation of mould, bad odours and discoloration.

● Cleaning and care

- Use a slightly damp, lint-free cloth to clean the product.
- On no account should you use corrosive or scouring detergents.

● Storage instruction

- Make sure that the product is completely dry both inside and out when wishing to store it for any length of time. Otherwise mildew and mould may form.
- Store the product in a dark, dry place – out of reach of children.
- The ideal storage temperature is 10–20 °C.
- Ensure that the product does not come into contact with sharp objects during storage.

● Repairing the product

Note: Minor damage can be repaired by the owner using the supplied repair kit. Have any major damage carried out at a specialised repair shop.

- First let all the air escape from the product (see “Letting air out”).
- Cut the repair patch [3] to suit the size of the hole.
Note: Ensure that the repair patch [3] is larger than the hole and overlaps the edges of the hole.
- Round off the sides of the repair patch [3] and pull off the protective foil.

- Place the repair patch [3] on the hole and press it down firmly. If necessary, place a heavy object on the repair patch [3].
- Wait for 24 hours before you pump up the product again.

● Disposal

The packaging is made entirely of recyclable materials, which you may dispose of at local recycling facilities.

Contact your local refuse disposal authority for more details of how to dispose of your worn-out product.

● Warranty

The product has been manufactured to strict quality guidelines and meticulously examined before delivery. In the event of material or manufacturing defects you have legal rights against the retailer of this product. Your legal rights are not limited in any way by our warranty detailed below.

The warranty for this product is 3 years from the date of purchase. The warranty period begins on the date of purchase. Keep the original sales receipt in a safe location as this document is required as proof of purchase.

Any damage or defects already present at the time of purchase must be reported without delay after unpacking the product.

Should the product show any fault in materials or manufacture within 3 years from the date of purchase, we will repair or replace it – at our choice – free of charge to you. The warranty period is not extended as a result of a claim being granted. This also applies to replaced and repaired parts.

This warranty becomes void if the product has been damaged, or used or maintained improperly.

The warranty covers material or manufacturing defects. This warranty does not cover product parts subject to normal wear and tear, thus considered consumables (e.g. batteries, rechargeable batteries, tubes, cartridges), nor damage to fragile parts, e.g. switches or glass parts.

● Warranty claim procedure

To ensure quick processing of your case, please observe the following instructions:

Please have the till receipt and the item number (IAN 446484_2307) available as proof of purchase.

You will find the item number on the rating plate, an engraving on the front page of the instructions for use (bottom left), or as a sticker on the rear or bottom of the product.

If functional or other defects occur, please contact the service department listed either by telephone or by e-mail.

You can return a defective product to us free of charge to the service address that will be provided to you. Ensure that you enclose the proof of purchase (till receipt) and information about what the defect is and when it occurred.

● Service

GB Service Great Britain

Tel.: 08000569216

E-Mail: owim@lidl.co.uk

IE Service Ireland

Tel.: 1800 200736

E-Mail: owim@lidl.ie

NI Service Northern Ireland

Tel.: 0800 0927852

E-Mail: owim@lidl.ie



De anvendte piktogrammers legende



Sikkerhedsanvisninger
Handlingsanvisninger

Oppustelig børnebåd rumskib/ racerbil/flyvemaskine

● Indledning



Hjerteligt tillykke med købet af deres nye produkt. Du har besluttet dig for et produkt af høj kvalitet. Gør Dem fortrolig med apparatet inden første ibrugtagning. Læs derfor den efterfølgende brugsvejledning og sikkerhedsanvisningerne omhyggeligt. Brug kun produktet som beskrevet og kun til de angivne anvendelsesområder. Opbevar denne vejledning på et sikkert sted. Hvis De giver produktet videre til andre, skal alle dokumenter følge med.

IKKE-OVERHOLDELSE OG OVERTRÆDELSE AF BETJENINGSVEJLEDNINGEN KAN MEDFØRE FARER SOM KVÆSTELSER OG DØD, F.EKS. GENNEM DRUKNING!

● Formålsbestemt anvendelse

Dette produkt er beregnet som legetøj til børn. Produktet er ikke egnet til børn under 3 år. En anden form for anvendelse end den tidligere beskrevne eller en ændring af produktet er ikke tilladt og kan føre til tilskadekomster og/eller beskadigelser af produktet. For skader opstået som følge af en ikke-formålsbestemt anvendelse overtager producenten intet ansvar. Produktet er ikke beregnet til kommerciel anvendelse.

● Beskrivelse af delene

- 1 Oppustelig børnebåd rumskib (HG10991A)/ oppustelig børnebåd racerbil (HG10991B)/ oppustelig børnebåd flyvemaskine (HG10991C)
- 2 Luffventil
- 3 Reparationslapper

● Tekniske data

Mål (oppustet): HG10991A:
ca. 110 x 80 x 26 cm (d x b x h)
HG10991B:
ca. 112 x 62 x 28 cm (d x b x h)
HG10991C:
ca. 112 x 115 x 35 cm (d x b x h)





● Leveringsomfang

- 1 oppustelig børnebåd rumskib (HG10991A)/ oppustelig børnebåd racerbil (HG10991B)/ oppustelig børnebåd flyvemaskine (HG10991C)
- 2 reparationslapper
- 1 betjeningsvejledning



Sikkerhedshenvisninger

OPBEVAR ALLE SIKKERHEDSHENVISNINGER OG VEJLEDNINGER TIL FREMTIDIG BRUG!

-  **ADVARSEL! LIVS- OG ULYKKESFARE FOR SMÅBØRN OG BØRN!** Lad aldrig børn være uden opsyn med emballagen og produktet. Der er fare for kvælning gennem emballagen og livsfare gennem strangulering. Børn undervurderer ofte farerne.
-  **ADVARSEL! LIVSFARE!** Lad aldrig børn være uden opsyn med produktet. Dette produkt må ikke benyttes af børn under 3 år.
-  **ADVARSEL! LIVSFARE PÅ GRUND AF DRUKNING!** Lad aldrig børn og produktet være uden opsyn i vandet. Der er livsfare på grund af drukning. Anvend i givet fald flydeanordninger. Ophold dig aldrig alene i vandet. Vær opmærksom på at mindst en fagkyndig person er tilstede.
-  **OBS!** Må kun anvendes på lavt vand og kun under opsyn af voksne.
-  **OBS!** Ikke egnet til børn under 36 måneder! Kvælningsfare på grund af smådele som kan sluges.

⚠ ADVARSEL! LIVSFARE! Anvend aldrig produktet i åbne farvande. Der er fare for at drive væk fra kysten. Anvend kun produktet i lukkede vandområder af en overskuelig størrelse, som fx svømmebassiner (se de tilsvarende advarselshenvisninger på produktet).

⚠ ADVARSEL! LIVSFARE! Produktet er ikke egnet som svømmehjælp! Børn kan drukne hurtigt hvis de glider af, selv om de opholder sig i vand, hvor de kan bunde. Børn der endnu ikke kan svømme, skal altid være under opsyn når de leger i vandet.

⚠ ADVARSEL! LIVSFARE! Anvend aldrig produktet i dybe farvande. Anvend produktet udelukkende på lavt vand. Et vandområde er lavt, hvis brugeren af produktet kan sidde på bunden, mens hovedet stadig er oven over vandoverfladen (se de tilsvarende advarselshenvisninger på produktet).

⚠ FORSIGTIG! FARE FOR TILSKADEKOMST! Sørg for at alle dele er ubeskadiget. Beskadede dele kan påvirke sikkerheden og produktets funktion.

⚠ FORSIGTIG! FARE FOR TILSKADEKOMST! Sørg for at du ikke pumper for meget luft ind i produktet. Ellers kan produktet bryde.

⚠ FORSIGTIG! RISIKO FOR TILSKADEKOMST OG FARE FOR MATERIEL SKADE!

Tænd aldrig ild i nærheden af produktet og hold det væk fra varmekilder.

■ Anvend ikke produktet på hårde og stenede undergrunde, ellers kan det føre til beskadigelse af produktet.

■ Hold produktet på afstand af spidse genstande. Ellers kan det føre til beskadigelse af produktet.

⚠ FORSIGTIG! Luftkamrene kan blive trykket under vandoverfladen, når brugeren kravler op. Derved kan der ske en ensidig belastning af produktet og det kan tippe.

■ Hold reparationslapperne  på afstand fra børn.

■  Produktet må kun belastes med maks. 30 kg.

● Betjening

Bemærk: En voksen bør kontrollere produktet grundigt for huller, porøse steder og utætte syninger, inden første anvendelse.

Anbefaling: Pust produktet op og lad det ligge en dags tid. Nye produkter luftes et par dage i frisk luft.

Bemærk: For at pumpe produktet op, skal du bruge en pumpe med en konisk tilslutning (ø ca. 7,5 mm/17,5 mm) til luftventilet .

● Luftindtag

FORSIGTIG! Oppustelige plastprodukter reagerer følsomme på kulde og varme. Anvend derfor ikke produktet, når omgivelsestemperaturen falder til under 15 °C, henholdsvis stiger til over 40 °C. Ellers kan det føre til beskadigelse af produktet.

Bemærk: Oppumpningen bør grundlæggende foretages af voksne. Sørg for at du ikke pumper for meget luft ind i produktet. Anvend under ingen omstændighed en kompressor. Stop oppumpningen, hvis modstanden tager til og sømmene spændes. I modsat fald kan materialet bryde. Anvend kun manuelle pumper og/eller pumper som er særlig beregnet til oppustelige plastprodukter.

VIGTIG! Luftens temperatur og vejrforholdene har indflydelse på lufttrykket i oppustelige produkter. I koldt vejr mister produktet lufttryk, idet luften trækker sig sammen. Under disse betingelser skal du evt. tilføje luft. Ved varme udvider luften sig. Under disse betingelser skal du evt. lade noget luft sive ud, for at forhindre en overopfyldning.

- Rul produktet i første omgang ud og kontroller det for huller, revner og andre skader.
- Fyld alle luftkamre.

● Tømning for luft

- Åbn luftventilen  og luk al luft ud af produktet.

Bemærk: Vær opmærksom på, at produktet er absolut tørt, før det foldes sammen. Dette forhindrer dannelsen af skimmel, ubehagelige lugte og misfarvning.

● Rengøring og pleje

- Brug en let fugtet, fnugfri klud til rensning.
- Der må ikke under nogen omstændigheder bruges ætsende eller skurende rengøringsmidler.

● Instruktioner til opbevaring

- Vær opmærksom på, at produktet er fuldstændigt tørt både indvendig og udvendig, hvis det skal opbevares i længere tid. Ellers kan der komme mug og skimmel på produktet.
- Produktet opbevares i et mørkt og tørt rum – udenfor børns rækkevidde.
- Den ideelle opbevaringstemperatur ligger på mellem 10–20°C.
- Sørg for, at produktet ikke bringes i berøring med spidse genstande under opbevaringen.

● Reparation af produktet

Bemærk: Små skader kan du selv reparere med det medleverede lappegrej. Ved større skader kontakt venligst en specialforretning.

- Lad i første omgang luften sive fuldstændigt ud af produktet (se "Tømning for luft").
- Skær reparationslappen [3] til iht. hullets størrelse.

Bemærk: Vær opmærksom på at reparationslappen [3] er større end hullet og overlapper kanterne.

- Afrund reparationslappens [3] sider og træk beskyttelsesfolien af.
- Anbring reparationslappen [3] på hullet og tryk denne fast derpå. Stil eventuel en tung genstand på reparationslappen [3].
- Vent 24 timer, inden du pumper produktet op igen.

● Bortskaffelse

Indpakningen består af miljøvenlige materialer, som De kan bortskaffe over de lokale genbrugssteder.

De får oplyst muligheder til bortskaffelse af det udtjente produkt hos deres lokale myndigheder eller bystyre.

● Garanti

Produktet er blevet fremstillet efter strenge kvalitetsstandarder og kontrolleret nøje før udlevering. I tilfælde af materiale- eller produktionsfejl kan du i medfør af loven gøre krav gældende over for sælgeren af produktet. Dine lovmæssige rettigheder begrænses på ingen måde af den af os nedenævnte garanti.

Garantien på dette produkt gælder i 3 år regnet fra købsdatoen. Garantien gælder fra købsdatoen. Opbevar den originale kvittering et sikkert sted, da dette dokument forlanges forlagt som dokumentation for købet.

Alle skader eller mangler, der allerede forefindes på tidspunktet for købet, skal straks meddeles efter udpakningen af produktet.

Hvis der inden for 3 år regnet fra købsdatoen viser sig en materiale- eller produktionsfejl på produktet, reparerer eller udskifter vi det – efter vores valg – gratis for dig. Garantiperioden forlænges ikke som følge af et imødekommet krav om garanti. Dette gælder også for udskiftede og reparerede dele.

Denne garanti bortfalder, hvis produktet er blevet beskadiget eller anvendt og vedligeholdt forkert.

Garantien dækker materiale- og produktionsfejl. Denne garanti dækker hverken produktdele, der er udsat for normal slitage og derfor er at betragte som sliddele (f.eks. batterier, akkumulatorer, slanger, farvepatroner), eller skader på skrøbelige dele, f.eks. kontakter eller dele af glas.

● Afvikling af garantisager

For at kunne garantere en hurtig sagsbehandling af deres forespørgsel, bedes De følge følgende anvisninger:

Opbevar kassebon og artikelnummer (IAN 446484_2307) som købsdokumentation, så disse kan fremlægges på forespørgsel. Artikelnumrene er angivet på typeskiltet, ved en indgraving, på forsiden af vejledningen (nederst til venstre) eller på et mærkat på bag- eller undersiden. Hvis der forekommer funktionsfejl eller andre mangler, skal De først kontakte nedenstående serviceafdeling telefonisk eller via e-mail.

Et produkt, der er registreret som defekt, kan De derefter sende portofrit til den meddelte serviceadresse ved vedlæggelse af købsbeviset (kassebon) og angivelsen af, hvori manglen består, og hvornår den er opstået.

● Service

 **Service Danmark**

Tel.: 80253972

E-Mail: owim@lidl.dk



Légende des pictogrammes utilisés



Instructions de sécurité
Instructions de manipulation

Bateau gonflable enfant Vaisseau spatial/Voiture de course/Avion

● Introduction



Nous vous félicitons pour l'achat de votre nouveau produit. Vous avez opté pour un produit de grande qualité. Avant la première mise en service, vous devez vous familiariser avec toutes les fonctions du produit. Veuillez lire attentivement le mode d'emploi ci-dessous et les consignes de sécurité. N'utilisez le produit que pour l'usage décrit et les domaines d'application cités. Conserver ces instructions dans un lieu sûr. Si vous donnez le produit à des tiers, remettez-leur également la totalité des documents.

LE NON-RESPECT DES INSTRUCTIONS D'UTILISATION PEUT ENTRAÎNER DES RISQUES DE BLESSURES OU DES DANGERS DE MORT, PAR NOYADE PAR EXEMPLE !

● Utilisation conventionnelle

Ce produit est prévu pour être utilisé comme jouet pour enfant.

Le produit n'est pas adapté aux enfants de moins de 3 ans.

Toute utilisation autre que celle décrite ci-dessus ou toute modification du produit est interdite et peut occasionner des blessures et/ou la détérioration du produit. Le fabricant décline toute responsabilité en cas de dommages résultant d'une utilisation non conforme. Le produit n'est pas destiné à une utilisation commerciale.

● Description des pièces

- 1 Bateau gonflable enfant Vaisseau spatial (HG10991A)/
Bateau gonflable enfant Voiture de course (HG10991B)/
Bateau gonflable enfant Avion (HG10991C)
- 2 Valve d'air
- 3 Rustine de réparation

● Caractéristiques techniques

Dimensions

- (gonflé) :
- HG10991A :
env. 110 x 80 x 26 cm (p x l x h)
 - HG10991B :
env. 112 x 62 x 28 cm (p x l x h)
 - HG10991C :
env. 112 x 115 x 35 cm (p x l x h)

● Contenu de la livraison

- 1 bateau gonflable enfant Vaisseau spatial (HG10991A)/
bateau gonflable enfant Voiture de course (HG10991B)/
bateau gonflable enfant Avion (HG10991C)
- 2 rustines de réparation
- 1 mode d'emploi



Consignes de sécurité

CONSERVEZ TOUTES LES CONSIGNES DE SÉCURITÉ ET INSTRUCTIONS POUR L'AVENIR !



AVERTISSEMENT ! DANGER DE MORT ET D'ACCIDENT POUR LES NOURRISSONS ET

LES ENFANTS ! Ne laissez jamais les enfants manipuler le matériel d'emballage et le produit sans surveillance. Il existe un risque d'étouffement par le matériel d'emballage et un danger de mort par strangulation. Les enfants sous-estiment souvent le danger.

-  **AVERTISSEMENT ! DANGER DE MORT !** Ne jamais laisser les enfants sans surveillance avec le produit. Le produit ne doit pas être utilisé par des enfants âgés de moins de 3 ans.

AVERTISSEMENT ! RISQUE DE NOYADE ! Ne laissez jamais les enfants ou le produit dans l'eau sans surveillance. Risque de noyade. Utilisez une aide à la nage si nécessaire. Ne restez jamais seul dans l'eau. Veillez à ce qu'au moins une personne compétente soit toujours présente.

ATTENTION ! N'utiliser le produit que dans des eaux peu profondes et sous la surveillance d'un adulte.

ATTENTION ! Ne convient pas aux enfants de moins de 36 mois ! Risque d'asphyxie en raison des pièces de petite taille, susceptibles d'être avalées.

AVERTISSEMENT ! DANGER DE MORT ! Ne jamais utiliser le produit dans des eaux ouvertes. Risque d'éloignement de la rive. Toujours utiliser le produit dans des eaux fermées à étendue visible, comme par ex. des piscines (voir les avertissements produit correspondants).

AVERTISSEMENT ! DANGER DE MORT ! Le produit ne convient pas pour servir d'aide à la nage ! Si les enfants glissent, ils risquent de se noyer en peu de temps, même s'ils se trouvent à un endroit où ils ont pied. Par conséquent, les enfants qui ne savent pas encore nager doivent être surveillés attentivement lorsqu'ils jouent dans l'eau.

AVERTISSEMENT ! DANGER DE MORT ! Ne jamais utiliser le produit dans des eaux profondes. Utilisez exclusivement le produit dans des eaux peu profondes. Une eau est peu profonde lorsque la tête de l'utilisateur du produit sort de l'eau lorsqu'il est assis au fond (voir les avertissements produit correspondants).

ATTENTION ! RISQUE DE BLESSURE ! Veuillez vous assurer qu'aucune pièce n'est endommagée. Les pièces endommagées peuvent affecter la sécurité de l'utilisateur et le fonctionnement du produit.

ATTENTION ! RISQUE DE BLESSURE ! Veillez à ne pas pomper trop d'air dans le produit. Autrement, le produit risquerait d'éclater.

ATTENTION ! RISQUE D'INTOXICATION ET RISQUE DE DOMMAGES MATÉRIELS !

N'allumez pas de feu à proximité du produit et gardez-le à l'abri des sources de chaleur.

- N'utilisez pas le produit sur des sols durs ou pierreaux, au risque d'endommager le produit.
- Tenez le produit à l'écart des objets pointus. Autrement, vous risqueriez d'endommager le produit.

ATTENTION ! Si vous placez sur la bouée sous la surface de l'eau, les chambres à air peuvent se retrouver sous pression. Dans ce cas ou si une charge est placée d'un seul côté de la bouée, le produit peut basculer.

- Conservez la rustine de réparation  hors de portée des enfants.

-  La charge maximale de ce produit est de 30 kg.

● Utilisation

Remarque : avant la première utilisation du produit, assurez-vous qu'il ne comporte pas de trous, d'endroits poreux ou de coutures non étanches.

Recommandation : gonflez le produit et laissez-le par terre pendant une journée. Laissez les produits neufs aérer quelques jours au grand air.

Remarque : pour dégonfler le produit, utilisez sur la valve d'air  une pompe munie d'un connecteur conique (\varnothing d'env. 7,5 mm/17,5 mm).

● Gonflage

ATTENTION ! Les produits plastique gonflables sont sensibles au froid et à la chaleur. N'utilisez donc pas le produit si la température ambiante tombe au-dessous de 15 °C ou monte au-dessus de 40 °C. Autrement, vous risqueriez d'endommager le produit.

Remarque : il revient toujours à un adulte de gonfler le produit. Veillez à ne pas pomper trop d'air dans le produit. N'utilisez en aucun cas un compresseur. Arrêtez le gonflage lorsque la résistance augmente et que les coutures se tendent. Autrement, le matériau risquerait de se déchirer. Utilisez uniquement des pompes manuelles et/ou des pompes spécialement destinées à des produits plastique gonflables.

IMPORTANT ! Tenez compte du fait que la température de l'air et les conditions météorologiques ont une incidence sur la pression de l'air des produits gonflables. Par temps froid, le produit perd de la pression, car l'air se rétracte. Dans ces conditions, il vous faut le cas échéant ajouter de l'air. S'il fait chaud, l'air se dilate. Dans ces conditions, il vous faut le cas échéant laisser échapper de l'air pour éviter un remplissage excessif.

- Déroulez tout d'abord le produit et contrôlez-le afin de détecter d'éventuels trous, déchirures ou autres défauts.
- Remplissez toutes les chambres à air.

● Dégonflage

- Ouvrez la valve d'air [2] et laissez tout l'air s'échapper du produit.

Remarque : assurez-vous que le produit soit complètement sec avant de le plier. Cela évite la formation de moisissure, les mauvaises odeurs et la décoloration.

● Nettoyage et entretien

- Utilisez pour le nettoyage un chiffon légèrement humidifié ne peluchant pas.
- Ne jamais utiliser de nettoyants caustiques ou abrasifs.

● Conditions de stockage

- Veillez à ce que le produit soit parfaitement sec à l'intérieur comme à l'extérieur si vous voulez le stocker pendant une période prolongée. De l'humidité ou de la moisissure pourrait se former dans le cas contraire.
- Rangez le produit dans un endroit sombre et sec - hors de la portée des enfants.
- La température idéale d'entrepôt est de 10-20 °C.
- Veillez à ce que le produit ne soit pas mis en contact avec des objets pointus durant le stockage.

● Réparer le produit

Remarque : vous pouvez réparer les petits dommages à l'aide de la rustine fournie. Dans le cas d'endommagements plus importants, adressez-vous au commerce spécialisé.

- Laissez échapper l'air complètement du produit (cf. „Dégonflage“).
- Découpez la rustine de réparation [3] en fonction de la taille du trou.

Remarque : veillez à ce que la rustine de réparation [3] soit plus grande que le trou et recouvre ses bords.

- Arrondissez les côtés de la rustine de réparation [3] et retirez le film de protection.
- Placez la rustine de réparation [3] sur le trou et appuyez fortement dessus. Le cas échéant, posez un objet lourd sur la rustine de réparation [3].
- Attendez 24 heures avant de regonfler le produit.

● Mise au rebut

L'emballage se compose de matières recyclables pouvant être mises au rebut dans les déchetteries locales.

Votre mairie ou votre municipalité vous renseigneront sur les possibilités de mise au rebut des produits usagés.

● Garantie

Le produit a été fabriqué selon des critères de qualité stricts, et contrôlé consciencieusement avant sa livraison. En cas de défaut de matériau ou de fabrication, vous avez des droits légaux vis-à-vis du vendeur du produit. Vos droits légaux ne sont en aucun cas limités par notre garantie mentionnée ci-dessous.

La garantie de ce produit est de 3 ans à partir de la date d'achat. La période de garantie commence à la date d'achat. Conservez l'original de la preuve d'achat dans un endroit sûr car ce document est nécessaire pour prouver l'achat.

Tout dommage ou défaut déjà présent au moment de l'achat doit être signalé immédiatement après le déballage du produit.

Si le produit présente un défaut de matériau ou de fabrication dans les 3 ans qui suivent la date d'achat, nous le réparerons ou le remplacerons - à notre choix - gratuitement pour vous. La période de garantie n'est pas prolongée par une demande de garantie acceptée. Cette mesure s'applique également pour les pièces remplacées et réparées.

Cette garantie est annulée si le produit a été endommagé ou utilisé ou entretenu de manière incorrecte.

La garantie couvre les défauts de matériels et de fabrication. Cette garantie ne couvre pas les pièces du produit soumises à une usure normale, et qui sont donc considérées comme des pièces d'usure (par exemple les piles, les piles rechargeables, tuyaux, les cartouches d'encre), ni les dommages aux pièces fragiles, par exemple les interrupteurs ou les pièces en verre.

● Faire valoir sa garantie

Pour garantir la rapidité d'exécution de la procédure de garantie, veuillez respecter les indications suivantes :

Veuillez conserver le ticket de caisse et la référence du produit (IAN 446484_2307) à titre de preuve d'achat pour toute demande.

Le numéro de référence de l'article est indiqué sur la plaque d'identification, gravé sur la page de titre de votre manuel (en bas à gauche) ou sur un autocollant apposé sur la face arrière ou inférieure du produit.

En cas de dysfonctionnement du produit, ou de tout autre défaut, contactez en premier lieu le service après-vente par téléphone ou par e-mail aux coordonnées indiquées ci-dessous.

Vous pouvez alors envoyer franco de port tout produit considéré comme défectueux au service clientèle indiqué, accompagné de la preuve d'achat (ticket de caisse) et d'une description écrite du défaut avec mention de sa date d'apparition.

● Service après-vente

(FR) Service après-vente France

Tél. : 0800904879

E-Mail : owim@lidl.fr

(BE) Service après-vente Belgique

Tél. : 080071011

Tél. : 80023970 (Luxembourg)

E-Mail : owim@lidl.be



Legenda van de gebruikte pictogrammen



Veiligheidsinstructies
Instructies

Opblaasbare kinderboot ruimteschip/raceauto/vliegtuig

● Inleiding



Hartelijk gefeliciteerd met de aankoop van uw nieuwe product. U hebt voor een hoogwaardig product gekozen. Maak u

voor de eerste ingebruikname vertrouwd met het product. Lees hiervoor aandachtig de volgende gebruiksaanwijzing en de veiligheidsvoorschriften. Gebruik het product alleen zoals beschreven en voor de aangegeven toepassingsgebieden. Bewaar deze gebruiksaanwijzing op een veilige plek. Geef, wanneer u het product doorgeeft aan derden, ook alle documenten mee.

HET NIET IN ACHT NEMEN EN HET NIET OPVOLGEN VAN DE GEBRUIKSAANWIJZING KAN GEVAREN TOT GEVOLG HEBBEN, ZOALS LETSEL EN DOOD, BIJV. DOOR VERDRINKING!

● Correct en doelmatig gebruik

Dit product is bedoeld voor gebruik als speelgoed. Het product is niet geschikt voor kinderen jonger dan 3 jaar.

Een ander gebruik dan hiervoor beschreven of een verandering aan het product is niet toegestaan en kan tot verwondingen en/of beschadigingen aan het product leiden. De fabrikant is niet aansprakelijk voor schade als gevolg van onjuist en ondoelmatig gebruik. Het product is niet bestemd voor commercieel gebruik.

● Beschrijving van de onderdelen

- 1 Opblaasbare kinderboot ruimteschip (HG10991A)/
Opblaasbare kinderboot raceauto (HG10991B)/
Opblaasbare kinderboot vliegtuig (HG10991C)
- 2 Ventiel
- 3 Reparatiestuk

● Technische gegevens

Afmetingen

(opgeblazen): HG10991A:

ca. 110 x 80 x 26 cm (d x b x h)

HG10991B:

ca. 112 x 62 x 28 cm (d x b x h)

HG10991C:

ca. 112 x 115 x 35 cm (d x b x h)

● Omvang van de levering

- 1 opblaasbare kinderboot ruimteschip (HG10991A)/
opblaasbare kinderboot raceauto (HG10991B)/
opblaasbare kinderboot vliegtuig (HG10991C)
- 2 reparatiestukken
- 1 gebruiksaanwijzing



Veiligheidsinstructies

Bewaar alle veiligheidsinstructies en aanwijzingen om deze eventueel later te kunnen raadplegen!

-  **WAARSCHUWING!**
LEVENSGEVAAR EN GEVAAR VOOR ONGEVALLLEN VOOR KLEUTERS EN KINDEREN! Laat kinderen

nooit zonder toezicht hanteren met het verpakkingsmateriaal en het product. Er bestaat kans op verstikking door verpakkingsmateriaal en levensgevaar door strangulatie. Kinderen onderschatten vaak de gevaren.



WAARSCHUWING!

LEVENSGEVAAR! Laat kinderen nooit zonder toezicht bij het product.

Het product mag niet worden gebruikt door kinderen jonger dan 3 jaar.

WAARSCHUWING! LEVENSGEVAAR DOOR VERDRINKEN!

Laat kinderen en het product nooit zonder toezicht in het water. Er bestaat levensgevaar door verdrinken. Gebruik indien nodig een zwemhulp. Verblijf nooit alleen in het water. Let op, dat er tenminste één vakkundige persoon aanwezig is.

ATTENTIE! Alleen in ondiep water onder toezicht van een volwassene gebruiken.

ATTENTIE! Niet geschikt voor kinderen jonger dan 36 maanden! Verstikkingsgevaar vanwege inslikbare kleine onderdelen.

WAARSCHUWING! LEVENSGEVAAR!

Gebruik het product nooit in diep water. Er bestaat gevaar dat u wegdrijft van de oever. Altijd in gesloten water met een overzichtelijk oppervlak, zoals bijv. een zwembad gebruiken (zie dienovereenkomstige waarschuwingen op het product).

WAARSCHUWING! LEVENSGEVAAR!

Het product is niet geschikt als zwemhulp! Als kinderen er vanaf glijden, kunnen ze in een mum van tijd verdrinken, zelfs als ze zich slechts in kniediep water bevinden. Kinderen die nog niet kunnen zwemmen, moeten daarom tijdens het spelen in het water altijd in de gaten worden gehouden.

WAARSCHUWING! LEVENSGEVAAR!

Gebruik het product nooit in diep water. Gebruik het uitsluitend in ondiep water. Het water is ondiep, als de gebruiker van het product op de grond kan zitten, terwijl zijn hoofd nog boven het water uitsteekt (zie dienovereenkomstige waarschuwingen op het product).

VOORZICHTIG! KANS OP LETSEL! Verze-ker u ervan dat alle onderdelen onbeschadigd zijn. Beschadigde onderdelen kunnen de veiligheid en de functionaliteit beïnvloeden.

VOORZICHTIG! KANS OP LETSEL! Let op dat u niet teveel lucht in het product pompt. Anders kan het product exploderen.

VOORZICHTIG! KANS OP VERGIFTIGING EN OP MATERIËLE SCHADE! Ontsteek geen vuur in de buurt van het product en houd het uit de buurt van warmtebronnen.

Gebruik het product niet op harde of steenachtige ondergrond, hierdoor kan het product beschadigd raken.

Houd het product uit de buurt van puntige voorwerpen. Anders kan dit tot beschadigingen aan het product leiden.

VOORZICHTIG! De luchtkamers kunnen bij het omhoog komen onder het wateroppervlak worden gedrukt. Hierdoor en door eenzijdige belasting kan het product kantelen.

Houd het reparatiestukje **3** uit de buurt van kinderen.

Belast dit product met maximaal 30 kg.



● Bediening

Opmerking: voor de eerste ingebruikname van het product dient het product door een volwassene grondig te worden onderzocht op gaatjes, poreuze plekken en lekkende naden.

Advies: product opblazen en een dag lang laten liggen. Nieuwe producten een paar dagen aan de frisse lucht luchten.

Opmerking: om het product op te pompen heeft u voor het luchtventiel **2** een pomp met een conische aansluiting (ø ca. 7,5 mm/17,5 mm) nodig.

● Lucht inlaten

VOORZICHTIG! Opblaasbare plastic producten reageren gevoelig op koude en hitte. Gebruik het product daarom niet, wanneer de omgevings-temperatuur lager is dan 15 °C resp. hoger is dan 40 °C. Anders kan dit tot beschadigingen aan het product leiden.

Opmerking: laat het oppompen altijd door een volwassene uitvoeren. Let op dat u niet teveel lucht in het product pompt.

Gebruik in geen geval een compressor. Stop met het proces als de weerstand tijdens het oppompen toeneemt of de naden beginnen te spannen. Anders kan het materiaal scheuren. Gebruik alleen handpompen en/of pompen die speciaal bedoeld zijn voor het opblazen van plastic producten.

BELANGRIJK! Let op dat de luchttemperatuur en de weersomstandigheden de luchtdruk van opblaasbare producten beïnvloeden. Bij koud weer wordt de luchtdruk in het product minder omdat koude lucht samentrekt. Onder deze omstandigheden moet u eventueel lucht toevoegen. Bij hitte zet lucht uit. Onder deze omstandigheden moet u eventueel lucht laten ontsnappen om overbevuiling te verhinderen.

- Rol het product eerst uit en controleer het op gaten, scheuren en andere beschadigingen.
- Blaas alle luchtkamers op.

● Lucht eruit laten

- Open het luchtventiel [2] en laat alle lucht uit het product ontsnappen.
Opmerking: let erop, dat het product volledig droog is, voordat u het opvouwt. Dit voorkomt het ontstaan van schimmel, vervelende geurtjes en verkleuringen.

● Reiniging en onderhoud

- Gebruik voor de reiniging alleen een iets vochtige, pluisvrije doek.
- Gebruik in géén geval schurende of bijtende reinigingsmiddelen.

● Informatie voor de opslag

- Zorg ervoor dat het product van binnen en buiten volledig droog is als u het gedurende langere tijd wilt opbergen. Anders kunnen weervlekken en schimmel ontstaan.
- Bewaar het product op een donkere, droge plek - buiten het bereik van kinderen.
- De ideale opslagtemperatuur ligt bij 10–20 °C.

- Let erop dat het product tijdens de opslag niet in contact komt met scherpe voorwerpen.

● Product repareren

Opmerking: kleinere beschadigingen kunt u met behulp van de meegeleverde reparatiestukjes zelf repareren. Neem in geval van grotere beschadigingen contact met een specialzaak op.

- Laat de lucht eerst volledig uit het product ontsnappen (zie „Lucht eruit laten“).
- Knip het reparatiestukje [3] overeenkomstig de grootte van het gat op maat.
Opmerking: zorg ervoor dat het reparatiestukje [3] groter is dan het gat en de randen ervan overlapt.
- Rond de randen van het reparatiestukje [3] af en trek de beschermende folie eraf.
- Plaats het reparatiestukje [3] op het gat en druk het stevig aan. Plaats eventueel een zwaar voorwerp op het reparatiestukje [3].
- Wacht 24 uur voordat u het product weer oppompt.

● Afvoer

De verpakking bestaat uit milieuvriendelijke grondstoffen die u via de plaatselijke recyclingcontainers kunt afvoeren.

Informatie over de mogelijkheden om het uitgediende product na gebruik te verwijderen, verstrekt uw gemeentelijke overheid.

● Garantie

Het product werd volgens strenge kwaliteitsrichtlijnen gemaakt en voor de uitlevering zorgvuldig gecontroleerd. In geval van materiaal- of fabricagefouten hebt u tegenover de verkoper van het product wettelijke rechten. Uw wettelijke rechten worden op geen enkele manier door onze hieronder vermelde garantie beperkt.

De garantie voor dit product bedraagt 3 jaar vanaf aankoopdatum. De garantieperiode gaat in op de datum van aankoop. Bewaar het originele bewijs van aankoop op een veilige plek aangezien dit document nodig is als bewijs.

Alle beschadigingen of gebreken die reeds op het moment van aankoop aanwezig zijn, moeten meteen na het uitpakken van het product worden gemeld.

Mocht het product binnen 3 jaar na aankoopdatum een materiaal- of fabricagefout vertonen, zullen wij het – naar onze keuze – gratis voor u repareren of vervangen. De garantieperiode wordt door een plaatsgevonden garantieverlening niet verlengd. Dit geldt ook voor vervangen en gerepareerde onderdelen.

Deze garantie vervalt als het product werd beschadigd of onjuist is gebruikt of onderhouden.

De garantie dekt materiaal- en fabricagefouten af. Deze garantie dekt geen productonderdelen die aan normale slijtage onderhevig zijn en daarom als verbruiksartikelen worden beschouwd (bv. batterijen, oplaadbare batterijen, slangen, inktpatronen), noch dekt zij schade aan breekbare onderdelen, bv. schakelaars of onderdelen die van glas zijn gemaakt.

● Afwikkeling in geval van garantie

Om een snelle afhandeling van uw reclamatie te waarborgen dient u de volgende instructies in acht te nemen:

Houd bij alle vragen alstublieft de kassabon en het artikelnummer (IAN 446484_2307) als bewijs van aankoop bij de hand.

Het artikelnummer vindt u op de typeplaat, ingegraveerd, op het titelblad van uw handleiding (linksonder) of als sticker op de achter- of onderzijde. Wanneer er storingen in de werking of andere gebreken optreden, dient u eerst telefonisch of per e-mail contact met de onderstaande service-afdeling op te nemen.

Een als defect geregistreerd product kunt u dan samen met uw aankoopbewijs (kassabon) en vermelding van de concrete schade alsmede het tijdstip van optreden voor u franco aan het u meegedeelde servicepunt verzenden.

● Service

Service Nederland

Tel.: 0800022537

E-Mail: owim@lidl.nl

Service België

Tel.: 080071011

Tel.: 80023970 (Luxemburg)

E-Mail: owim@lidl.be



Legende der verwendeten Piktogramme



Sicherheitshinweise
Handlungsanweisungen

Aufblasbares Kindersitzboot Raumschiff/Rennwagen/Flugzeug

● Einleitung



Wir beglückwünschen Sie zum Kauf Ihres neuen Produkts. Sie haben sich damit für ein hochwertiges Produkt entschieden.

Machen Sie sich vor der ersten Inbetriebnahme mit dem Produkt vertraut. Lesen Sie hierzu aufmerksam die nachfolgende Bedienungsanleitung und die Sicherheitshinweise. Benutzen Sie das Produkt nur wie beschrieben und für die angegebenen Einsatzbereiche. Bewahren Sie diese Anleitung an einem sicheren Ort auf. Händigen Sie alle Unterlagen bei Weitergabe des Produktes an Dritte mit aus.

NICHTBEACHTUNG UND ZUWIDERHANDLUNG DER BEDIENUNGSANLEITUNG KANN GEFAHREN ZUR FOLGE HABEN, WIE VERLETZUNGEN UND TOD, Z. B. DURCH ERTRINKEN!

● Bestimmungsgemäßer Gebrauch

Dieses Produkt ist zur Verwendung als Kinderspielzeug vorgesehen.
Das Produkt ist nicht für Kinder unter 3 Jahren geeignet. Eine andere Verwendung als zuvor beschrieben oder eine Veränderung des Produkts ist nicht zulässig und kann zu Verletzungen und/oder Beschädigungen des Produkts führen. Für aus bestimmungswidriger Verwendung entstandene Schäden übernimmt der Hersteller keine Haftung. Das Produkt ist nicht für den gewerblichen Einsatz bestimmt.

● Teilebeschreibung

- 1 Aufblasbares Kindersitzboot Raumschiff (HG10991A)/
Aufblasbares Kindersitzboot Rennwagen (HG10991B)/
Aufblasbares Kindersitzboot Flugzeug (HG10991C)
- 2 Luftventil
- 3 Reparaturflicken

● Technische Daten

Maße

(aufgeblasen): HG10991A:

ca. 110 x 80 x 26 cm (T x B x H)

HG10991B:

ca. 112 x 62 x 28 cm (T x B x H)

HG10991C:

ca. 112 x 115 x 35 cm (T x B x H)

● Lieferumfang

- 1 Aufblasbares Kindersitzboot Raumschiff (HG10991A)/
Aufblasbares Kindersitzboot Rennwagen (HG10991B)/
Aufblasbares Kindersitzboot Flugzeug (HG10991C)
- 2 Reparaturflicken
- 1 Bedienungsanleitung



Sicherheitshinweise

BEWAHREN SIE ALLE SICHERHEITSHINWEISE UND ANWEISUNGEN FÜR DIE ZUKUNFT AUF!



⚠️ WARNUNG! LEBENS- UND UNFALLGEFAHR FÜR KLEINKINDER UND KINDER!

Lassen Sie Kinder niemals unbeaufsichtigt mit Verpackungsmaterial und Produkt. Es besteht Erstickengefahr durch Verpackungsmaterial und Lebensgefahr durch Strangulation. Kinder unterschätzen häufig die Gefahren.



⚠️ WARNUNG! LEBENSGEFAHR! Lassen Sie Kinder niemals unbeaufsichtigt mit dem Produkt.

Das Produkt darf nicht von Kindern unter 3 Jahren benutzt werden.

⚠️ WARNUNG! LEBENSGEFAHR DURCH ERTRINKEN! Lassen Sie Kinder und das Produkt niemals unbeaufsichtigt im Wasser. Es besteht Lebensgefahr durch Ertrinken. Verwenden Sie ggf. Schwimmhilfen. Halten Sie sich niemals alleine im Wasser auf. Achten Sie darauf, dass mindestens eine fachkundige Person anwesend ist.

⚠️ ACHTUNG! Nur im flachen Wasser unter Aufsicht von Erwachsenen verwenden.

⚠️ ACHTUNG! Nicht für Kinder unter 36 Monaten geeignet! Erstickungsgefahr wegen verschluckbarer Kleinteile.

⚠️ WARNUNG! LEBENSGEFAHR! Verwenden Sie das Produkt niemals in offenen Gewässern. Gefahr des Abtreibens vom Ufer. Verwenden Sie es stets in geschlossenen Gewässern übersichtlicher Ausdehnung, wie z. B. Schwimmbecken (siehe entsprechende Warnhinweise auf dem Produkt).

⚠️ WARNUNG! LEBENSGEFAHR! Das Produkt ist nicht als Schwimmhilfe geeignet! Rutschen Kinder ab, können sie innerhalb kurzer Zeit ertrinken, selbst wenn sie sich nur in stehiefem Wasser aufhalten. Kinder, die noch nicht schwimmen können, müssen daher beim Spielen im Wasser grundsätzlich beaufsichtigt werden.

⚠️ WARNUNG! LEBENSGEFAHR! Verwenden Sie das Produkt niemals in tiefen Gewässern. Verwenden Sie es ausschließlich in seichten Gewässern. Ein Gewässer ist seicht, wenn der Nutzer des Produkts auf dem Boden sitzen kann, während er mit dem Kopf aus dem Wasser ragt (siehe entsprechende Warnhinweise auf dem Produkt).

⚠️ VORSICHT! VERLETZUNGSGEFAHR! Stellen Sie sicher, dass alle Teile unbeschädigt sind. Beschädigte Teile können die Sicherheit und Funktion beeinflussen.

⚠️ VORSICHT! VERLETZUNGSGEFAHR! Achten Sie darauf, dass Sie nicht zuviel Luft in das Produkt pumpen. Andernfalls kann das Produkt platzen.

⚠️ VORSICHT! VERGIFTUNGSGEFAHR UND GEFAHR DER SACHBESCHÄDIGUNG!

Entzünden Sie kein Feuer in der Nähe des Produkts und halten Sie es von Wärmequellen fern.

■ Verwenden Sie das Produkt nicht auf harten oder steinigem Untergründen, andernfalls kann es zu Beschädigungen des Produkts kommen.

■ Halten Sie das Produkt von spitzen Gegenständen fern. Andernfalls kann es zu Beschädigungen des Produkts kommen.

⚠️ VORSICHT! Die Luftkammern können beim Aufsteigen unter die Wasseroberfläche gedrückt werden. Dadurch und durch einseitige Belastung kann das Produkt überkippen.

■ Halten Sie den Reparaturflicken  von Kindern fern.

■  Belasten Sie das Produkt mit maximal 30 kg.

● Bedienung

Hinweis: Vor dem ersten Einsatz das Produkt durch einen Erwachsenen gründlich auf Löcher, poröse Stellen und undichte Nähte untersuchen.

Empfehlung: Produkt aufblasen und einen Tag lang liegen lassen. Neue Produkte ein paar Tage an der frischen Luft auslüften.

Hinweis: Um das Produkt aufzupumpen, benötigen Sie für das Luftventil  eine Pumpe mit einem konischen Anschluss (\varnothing ca. 7,5 mm/17,5 mm).

● Luft einlassen

VORSICHT! Aufblasbare Plastikprodukte reagieren sensibel auf Kälte und Hitze. Verwenden Sie das Produkt daher nicht, wenn die Umgebungstemperatur unter 15 °C sinkt bzw. über 40 °C steigt. Andernfalls kann es zu Beschädigungen des Produkts kommen.

Hinweis: Das Aufpumpen sollten grundsätzlich Erwachsene übernehmen. Achten Sie darauf, dass Sie nicht zuviel Luft in das Produkt pumpen. Verwenden Sie keinesfalls einen Kompressor. Stoppen Sie den Vorgang, wenn der Widerstand während des Pumpens zunimmt und sich die Nähte spannen.

Andernfalls kann das Material reißen. Verwenden Sie nur manuelle Pumpen und/oder Pumpen, die speziell für aufblasbare Plastikprodukte bestimmt sind.

WICHTIG! Beachten Sie, dass sich Lufttemperatur und Wetterbedingungen auf den Luftdruck von aufblasbaren Produkten auswirken. Bei kaltem Wetter verliert das Produkt an Luftdruck, weil sich die Luft zusammenzieht. Unter diesen Bedingungen müssen Sie ggf. Luft hinzufügen. Bei Hitze dehnt sich die Luft aus. Unter diesen Bedingungen müssen Sie ggf. Luft ablassen, um eine Überfüllung zu verhindern.

- Rollen Sie das Produkt zunächst aus und überprüfen Sie es auf Löcher, Risse und andere Beschädigungen.
- Befüllen Sie alle Luftkammern.

● Luft ablassen

- Öffnen Sie das Luftventil **2** und lassen Sie die gesamte Luft aus dem Produkt.

Hinweis: Achten Sie darauf, dass das Produkt vollständig getrocknet ist, bevor Sie es zusammenfalten. Dies verhindert die Entstehung von Schimmel, unangenehmen Gerüchen und Verfärbungen.

● Reinigung und Pflege

- Verwenden Sie zur Reinigung ein leicht angefeuchtetes, fusselfreies Tuch.
- Verwenden Sie keinesfalls ätzende oder scheuernde Reinigungsmittel.

● Hinweise zur Lagerung

- Achten Sie darauf, dass das Produkt von innen und außen vollständig trocken ist, wenn Sie es für längere Zeit lagern wollen. Andernfalls können sich Stockflecken und Schimmel bilden.
- Lagern Sie das Produkt an einem dunklen, trockenen Ort – außerhalb der Reichweite von Kindern.
- Die ideale Lagertemperatur liegt bei 10-20 °C.

- Achten Sie darauf, dass das Produkt während der Lagerung nicht mit scharfen Gegenständen in Berührung kommt.

● Produkt reparieren

Hinweis: Kleinere Beschädigungen können Sie mithilfe des mitgelieferten Flickzeugs selbst reparieren. Wenden Sie sich bei größeren Beschädigungen an ein Fachgeschäft.

- Lassen Sie die Luft zunächst vollständig aus dem Produkt entweichen (siehe „Luft ablassen“).
- Schneiden Sie den Reparaturflicken **3** gemäß der Größe des Lochs entsprechend zurecht.

Hinweis: Achten Sie darauf, dass der Reparaturflicken **3** größer ist als das Loch und dessen Ränder überlappt.

- Runden Sie die Seiten des Reparaturflickens **3** ab und ziehen Sie die Schutzfolie ab.
- Platzieren Sie den Reparaturflicken **3** auf dem Loch und drücken Sie diesen fest an. Stellen Sie ggf. einen schweren Gegenstand auf den Reparaturflicken **3**.
- Warten Sie 24 Stunden, bevor Sie das Produkt wieder aufpumpen.

● Entsorgung

Die Verpackung besteht aus umweltfreundlichen Materialien, die Sie über die örtlichen Recyclingstellen entsorgen können.

Möglichkeiten zur Entsorgung des ausgedienten Produkts erfahren Sie bei Ihrer Gemeinde- oder Stadtverwaltung.

● Garantie

Das Produkt wurde nach strengen Qualitätsrichtlinien hergestellt und vor der Auslieferung sorgfältig geprüft. Im Falle von Material- oder Herstellungsfehlern haben Sie gegenüber dem Verkäufer des Produkts gesetzliche Rechte. Ihre gesetzlichen Rechte

werden in keiner Weise durch unsere unten aufgeführte Garantie eingeschränkt.

Die Garantie für dieses Produkt beträgt 3 Jahre ab Kaufdatum. Die Garantiezeit beginnt mit dem Kaufdatum. Bewahren Sie den Originalkaufbeleg an einem sicheren Ort auf, da dieses Dokument als Nachweis des Kaufs erforderlich ist.

Alle Schäden oder Mängel, die bereits zum Zeitpunkt des Kaufs vorhanden sind, müssen unverzüglich nach dem Auspacken des Produkts gemeldet werden.

Sollte das Produkt innerhalb von 3 Jahren ab Kaufdatum einen Material- oder Herstellungsfehler aufweisen, werden wir es – nach unserer Wahl – kostenlos für Sie reparieren oder ersetzen. Die Garantiezeit verlängert sich durch einen stattgegebenen Gewährleistungsanspruch nicht. Dies gilt auch für ersetzte und reparierte Teile.

Diese Garantie erlischt, wenn das Produkt beschädigt oder unsachgemäß verwendet oder gewartet wurde.

Die Garantie deckt Material- und Herstellungsfehler ab. Diese Garantie erstreckt sich weder auf Produktteile, die normalem Verschleiß unterliegen, und somit als Verschleißteile gelten (z. B. Batterien, Akkus, Schläuche, Farbpatronen), noch auf Schäden an zerbrechlichen Teilen, z. B. Schalter oder Teile aus Glas.

● Abwicklung im Garantiefall

Um eine schnelle Bearbeitung Ihres Anliegens zu gewährleisten, folgen Sie bitte den folgenden Hinweisen:

Bitte halten Sie für alle Anfragen den Kassenbon und die Artikelnummer (IAN 446484_2307) als Nachweis für den Kauf bereit.

Die Artikelnummer entnehmen Sie bitte dem Typenschild, einer Gravur, auf dem Titelblatt Ihrer Bedienungsanleitung (unten links) oder als Aufkleber auf der Rück- oder Unterseite des Produkts.

Sollten Funktionsfehler oder sonstige Mängel auftreten, kontaktieren Sie zunächst die nachfolgend benannte Serviceabteilung telefonisch oder per E-Mail.

Ein als defekt erfasstes Produkt können Sie dann unter Beifügung des Kaufbelegs (Kassenbon) und der Angabe, worin der Mangel besteht und wann er aufgetreten ist, für Sie portofrei an die Ihnen mitgeteilte Service-Anschrift übersenden.

● Service

DE Service Deutschland

Tel.: 0800 5435 111

E-Mail: owim@lidl.de

AT Service Österreich

Tel.: 0800 292726

E-Mail: owim@lidl.at

CH Service Schweiz

Tel.: 0800562153

E-Mail: owim@lidl.ch



OWIM GmbH & Co. KG

Stiftsbergstraße 1
74167 Neckarsulm
GERMANY

Model-No.: HG10991A/HG10991B/HG10991C
Version: 01/2024

Last Information Update - Tilstand af information
Version des informations - Stand van de informatie
Stand der Informationen: 11/2022
Ident.-No.: HG10991A/B/C112022-6



IAN 446484_2307