



SÈCHE-CHEVEUX IONIQUE CBHTK 2000 A1

FR BE

SÈCHE-CHEVEUX IONIQUE

Mode d'emploi

DE AT CH

IONEN-HAARTROCKNER

Bedienungsanleitung

IAN 485466_2501

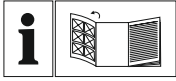

FR BE

Avant de lire le mode d'emploi, ouvrez la page contenant les illustrations et familiarisez-vous ensuite avec toutes les fonctions de l'appareil.

DE AT CH

Klappen Sie vor dem Lesen die Seite mit den Abbildungen aus und machen Sie sich anschließend mit allen Funktionen des Gerätes vertraut.

FR/BE	Mode d'emploi	Page	1
DE/AT/CH	Bedienungsanleitung	Seite	13

A

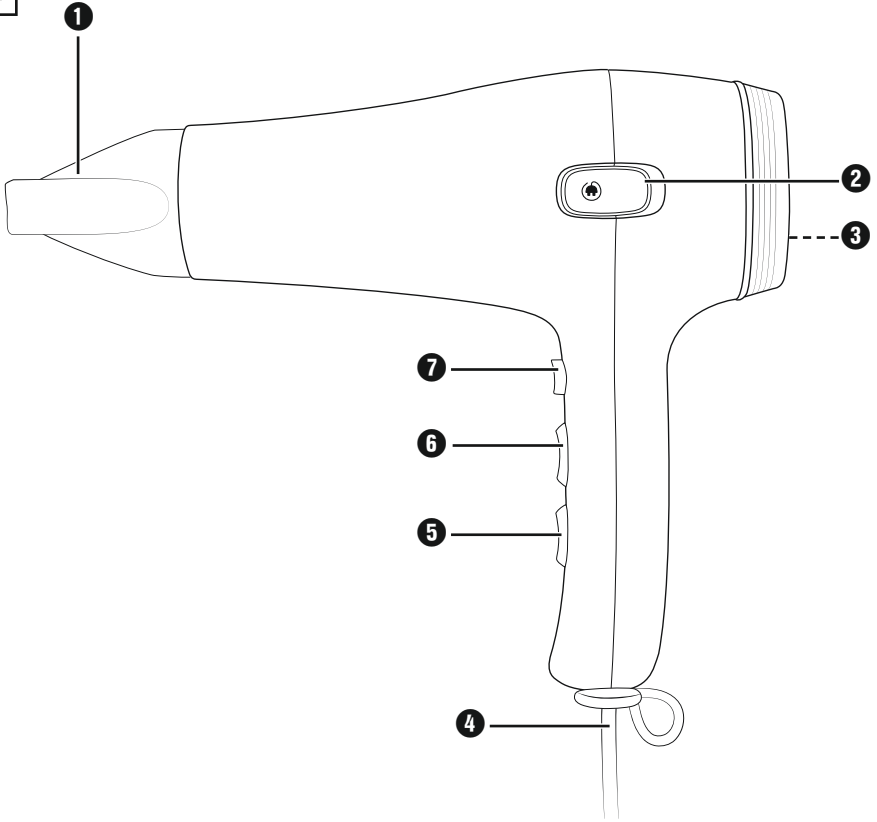

B

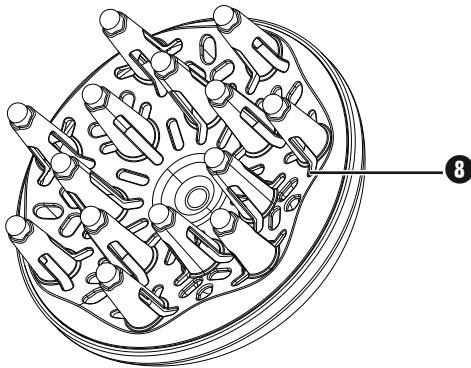

Sommaire

Introduction	2
Utilisation conforme	2
Avertissements et symboles utilisés	2
Matériels fournis	3
Présentation de l'appareil	3
Caractéristiques techniques	3
Consignes de sécurité	3
Opération	6
Degrés de chauffage et de soufflage	6
Flux d'air frais („Cool Shot“)	6
Fonction «générateur d'ions»	6
Séchage et coiffage des cheveux	6
Nettoyage	7
Nettoyage du boîtier	7
Nettoyer la grille d'entrée d'air	7
Rangement	8
Réparer les dysfonctionnements	8
Recyclage	8
Recyclage de l'appareil	8
Recyclage de l'emballage	9
Garantie de Kompernass Handels GmbH	9
Service après-vente	11
Importateur	11

Introduction

Toutes nos félicitations pour l'achat de votre nouvel appareil.



Vous avez choisi un produit de grande qualité. Le mode d'emploi fait partie de ce produit. Il contient des remarques importantes concernant la sécurité, l'utilisation et la mise au rebut. Veuillez vous familiariser avec l'ensemble des consignes d'opération et de sécurité avant l'usage du produit. N'utilisez le produit que conformément aux consignes et pour les domaines d'utilisation prévus. Conservez soigneusement ces instructions. En cas de transfert du produit à un tiers, remettez-lui également tous les documents.









Utilisation conforme

Le sèche-cheveux sert à sécher et à coiffer les cheveux humains, et n'est pas approprié pour les perruques et les postiches en matériau synthétique. Vous devez utiliser le sèche-cheveux uniquement pour un usage privé. Respectez toutes les informations figurant dans ce mode d'emploi, en particulier les consignes de sécurité. Cet appareil n'a pas été conçu pour des usages commerciaux ou industriels.

Tout usage divergent ou toute utilisation ne respectant pas les recommandations d'emploi seront considérés comme non conformes. Aucune réclamation pour dommages résultant d'un usage non conforme ne sera prise en considération. La personne utilisant l'appareil est seule à assumer le risque.

Avertissements et symboles utilisés

Les avertissements et symboles suivants sont utilisés (s'il y a lieu) dans le présent mode d'emploi, sur l'emballage et sur l'appareil :

	DANGER ! Un avertissement accompagné de ce symbole et de la mention "DANGER" désigne une situation dangereuse imminente qui, si elle n'est pas évitée, a pour conséquence d'entraîner la mort ou une blessure grave.
	AVERTISSEMENT ! Un avertissement accompagné de ce symbole et de la mention "AVERTISSEMENT" désigne une situation possiblement dangereuse qui, si elle n'est pas évitée, peut entraîner la mort ou une blessure grave.
	PRUDENCE ! Un avertissement accompagné de ce symbole et de la mention "PRUDENCE" annonce une situation possiblement dangereuse qui, si elle n'est pas évitée, pourrait occasionner une blessure légère ou modérée.
	ATTENTION ! Un avertissement accompagné de ce symbole et de la mention "ATTENTION" annonce une situation susceptible d'occasionner des dégâts matériels si elle n'est pas évitée.
	Une remarque comporte des informations supplémentaires facilitant la manipulation de l'appareil.
	Double isolation
	Courant/tension alternatif(ive)
	Lire le mode d'emploi.
	Ne pas utiliser l'appareil à proximité de la baignoire / de la douche ou au-dessus d'un lavabo rempli d'eau.

Matériels fournis

L'appareil est équipé en standard des composants suivants :

- sèche-cheveux ionique
- concentrateur
- diffuseur
- mode d'emploi

- 1) Sortir du carton les pièces de l'appareil et le mode d'emploi.
- 2) Retirer tous les matériaux d'emballage.
- 3) Nettoyer toutes les pièces de l'appareil comme indiqué au chapitre «**Nettoyage**».

i Remarque

- ▶ Vérifiez que la livraison est bien complète et qu'elle ne présente pas de dommages apparents.
- ▶ En cas de livraison incomplète ou de dommages résultant d'un emballage défectueux ou du transport, veuillez vous adresser à la hotline du service après-vente (voir le chapitre «**Service après-vente**»).

Présentation de l'appareil

Consignes de sécurité

⚠ RISQUE DE CHOC ÉLECTRIQUE

- ▶ Ne brancher le sèche-cheveux que sur une prise conforme aux normes, avec une tension de réseau correspondant aux indications données sur la plaque signalétique.
- ▶ Ne plonger en aucun cas le sèche-cheveux dans un liquide, ne pas laisser de liquide pénétrer dans le boîtier de l'appareil. Ne pas exposer l'appareil à l'humidité, ne pas l'utiliser en extérieur. En cas de pénétration accidentelle d'un liquide dans le boîtier de l'appareil, le débrancher immédiatement de la tension secteur et confier l'appareil à un atelier spécialisé pour réparation.
- ▶ En cas de panne en cours d'utilisation, et avant tout nettoyage du sèche-cheveux, débrancher l'appareil de la prise secteur.

Figure A :



- ❶ concentrateur
- ❷ touche d'enroulement du cordon d'alimentation 
- ❸ grille d'entrée d'air
- ❹ cordon d'alimentation enroulable
- ❺ commutateur intensité de soufflage (2 niveaux)
- ❻ commutateur intensité de chauffage (3 niveaux)
- ❼ touche «air frais»  (Cool-Shot)

Figure B :

- ❽ diffuseur

Caractéristiques techniques

tension secteur	220-240 V ~, 50/60 Hz
puissance nominale	2000 W
classe de protection	II / 

- ▶ Retirer le connecteur de la prise, ne pas tirer sur le câble pour débrancher.
- ▶ Enrouler le câble autour de l'appareil, le ranger dans un endroit non exposé.
- ▶ Lorsque le câble de raccordement de l'appareil est endommagé, il doit être remplacé par le fabricant, son service après-vente ou une personne de qualification similaire afin d'éviter tout risque.
- ▶ Ne pas exercer de contrainte mécanique excessive sur le câble d'alimentation, le brancher en vérifiant qu'il ne constitue pas un risque de chute pour les personnes à proximité.
- ▶ Ne pas utiliser de câble de rallonge.
- ▶ Ne jamais prendre avec des mains mouillées le sèche-cheveux, le câble d'alimentation ou le connecteur.
- ▶ Débrancher immédiatement le sèche-cheveux de la tension secteur après l'utilisation. Pour qu'il soit totalement hors tension, débrancher le connecteur de la prise tension secteur.
- ▶ Ne pas ouvrir le boîtier du sèche-cheveux, ne pas chercher à réparer. Dans ce cas, la sécurité n'est plus assurée et vous perdez le bénéfice de la garantie. Faire réparer le sèche-cheveux défectueux uniquement par des techniciens qualifiés.
- ▶ Ne pas utiliser l'appareil à proximité de baignoires, de bacs à douche, de lavabos ou d'autres récipients contenant de l'eau.
- ▶ Débranchez la fiche de la prise secteur après utilisation de l'appareil dans une salle de bains : en effet la présence d'eau constitue un danger même si l'appareil est éteint.
À titre de protection supplémentaire, nous recommandons l'installation d'un disjoncteur différentiel (RCD) réagissant au courant de fuite, avec un seuil de déclenchement inférieur ou égal à 30 mA, dans le circuit électrique de la salle de bains. Demandez conseil à votre installateur.

⚠️ AVERTISSEMENT ! RISQUE D'ACCIDENT !

- ▶ Cet appareil peut être utilisé par des enfants à partir de 8 ans et plus et par des personnes ayant des capacités physiques, sensorielles ou mentales réduites ou un manque d'expérience et de connaissances à condition qu'elles aient reçu une supervision ou des instructions concernant l'utilisation de l'appareil en toute sécurité et qu'elles comprennent les dangers encourus.
- ▶ Les enfants ne doivent pas jouer avec l'appareil.
- ▶ Le nettoyage et l'entretien par l'utilisateur ne doivent pas être effectués par des enfants sans surveillance.
- ▶ Ne laissez pas l'appareil sans surveillance lorsqu'il est raccordé à la tension d'alimentation
- ▶ Ne jamais déposer le sèche-cheveux lorsqu'il est sous tension, ne jamais laisser l'appareil sous tension sans surveillance.
- ▶ Ne jamais poser le sèche-cheveux à proximité de sources de chaleur, protéger le cordon d'alimentation contre tout risque de dommage.
- ▶ Ne plus utiliser un sèche-cheveux après une chute ou un sèche-cheveux endommagé. Faire examiner et réparer, le cas échéant, l'appareil par des techniciens qualifiés.
- ▶ En cours d'utilisation, ne pas recouvrir la grille d'entrée d'air. Nettoyez-la à intervalles réguliers.
- ▶ Le sèche-cheveux s'échauffe en cours d'opération. Lorsqu'il est chaud, saisissez-le par le manche.

⚠️ ATTENTION ! RISQUE DE DÉGÂTS MATÉRIELS !

- ▶ Lors de l'utilisation, sortez toujours le câble d'alimentation de l'appareil jusqu'au repère rouge, mais jamais plus loin, hors de l'appareil. Sinon l'appareil risque de surchauffer ou le cordon d'alimentation d'être endommagé.

📌 REMARQUE

- ▶ Aucune action de la part de l'utilisateur n'est nécessaire pour passer le produit de 50 à 60 Hz. Le produit est à la fois adapté à 50 et à 60 Hz.

Opération

i Remarque

- ▶ Avant toute utilisation tirez la fiche secteur en dehors de l'appareil jusqu'au repère rouge !
- ▶ Avant d'utiliser l'appareil pour la première fois, faites-le fonctionner au plus haut niveau de chaleur et de soufflerie pendant env. 2 minutes (voir chapitre « **Degres de chauffage et de soufflage** »). Cela élimine les résidus de fabrication sur les éléments chauffants à l'intérieur de l'appareil.

Degres de chauffage et de soufflage

- 1) Enficher le connecteur dans la prise secteur.
- 2) Mettre en marche le sèche-cheveux avec le commutateur d'intensité de soufflage **5**.

Le sèche-cheveux est doté de deux contacteurs fonctionnels. Ils permettent de sélectionner séparément l'intensité du flux d'air (commutateur intensité de soufflage **5**) et la puissance du chauffage (commutateur intensité du chauffage **6**):

Intensité de soufflage

0 sèche-cheveux à l'arrêt

 débit d'air faible

 débit d'air élevé

Intensité de chauffage



 débit d'air frais

 intensité de chauffage faible

 intensité de chauffage élevée

- 3) Après usage, arrêter l'appareil en mettant le commutateur d'intensité de soufflage **5** sur "0". Retirer ensuite le connecteur de la prise secteur.
- 4) Appuyez sur la touche d'enroulement du cordon d'alimentation  **2** pour rentrer le cordon d'alimentation dans l'appareil.

Flux d'air frais („Cool Shot“)

La touche d'air froid **7**  vous permet de créer un courant d'air froid pour chaque combinaison de niveaux de chauffage et d'intensité de soufflage (à l'exception de l'intensité de soufflage «0»). Appuyez sur la touche d'air froid **7**  et maintenez-la appuyée tant que vous voulez créer un courant d'air froid. Lorsque vous n'avez plus besoin du courant d'air, relâchez la touche d'air froid **7** .

Fonction «générateur d'ions»

Ce sèche-cheveux est doté d'une fonction «générateur d'ions» :

Des charges électrostatiques apparaissent dans les cheveux qui commencent alors à «se dresser» lors du séchage avec un sèche-cheveux.

La fonction «générateur d'ions» assure la neutralisation et la disparition de ces charges électrostatiques. La chevelure s'assouplit, devient brillante, disciplinée et plus facile à travailler.

Tenez cependant compte du fait que la fonction d'ionisation ne fonctionne idéalement que sans embout (le diffuseur **8** / concentrateur **1**), le positionnement des ions sur les cheveux étant perturbé par les embouts. Si vous souhaitez utiliser idéalement la fonction d'ionisation, utilisez alors le sèche-cheveux sans embout.

Séchage et coiffage des cheveux

- Pour procéder au séchage rapide des cheveux, nous recommandons tout d'abord de mettre l'appareil pour une courte durée sur une intensité de soufflage et de chauffage élevée. Après avoir procédé au préséchage des cheveux, passez à une intensité de soufflage ou de chauffage inférieure, pour procéder à la mise en forme de la coiffure.
- Le concentrateur **1** permet de diriger le flux d'air de façon précise pour sculpter des formes. Mettre en place le concentrateur **1** sur le sèche-cheveux : il est bien fixé lorsqu'il s'est encliqué.

- Lorsque vous n'avez plus besoin du concentrateur ❶, patientez jusqu'à ce que l'appareil ait refroidi et basculez-le vers le bas :

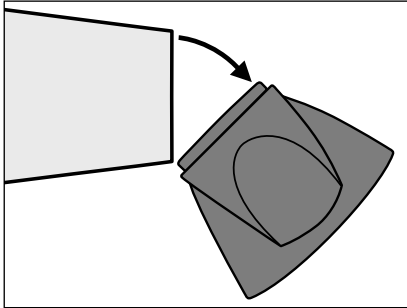

- Pour obtenir au séchage une coiffure particulièrement soignée (réalisation de «permanentes»), utiliser le diffuseur ❸. Le cas échéant retirer d'abord le concentrateur ❶ et mettre en place le diffuseur ❸ (il doit être encliqué pour une bonne fixation).
- Lorsque vous n'avez plus besoin du diffuseur ❸, patientez jusqu'à ce que l'appareil ait refroidi puis basculez-le vers le bas :

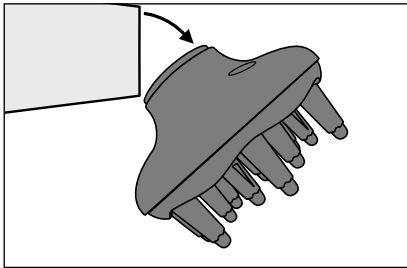

- Avant de peigner les cheveux, les laisser se refroidir un bref moment afin de maintenir la forme de la coiffure.
- Pour rafraîchir la chevelure, utiliser la touche «air frais» ❷ ❄️ ou le niveau de puissance du commutateur d'intensité de chauffage ❹.

Nettoyage

⚠️ RISQUE DE CHOC ÉLECTRIQUE !

- ▶ Avant de nettoyer l'appareil, retirez toujours le connecteur de la prise secteur.
- ▶ Lors d'un nettoyage ne plonger en aucun cas l'appareil dans l'eau ou tout autre liquide !
- ▶ Avant d'utiliser à nouveau le sèche-cheveux après le nettoyage, il doit être entièrement sec.

⚠️ AVERTISSEMENT ! RISQUE D'ACCIDENT !

- ▶ Laisser l'appareil se refroidir suffisamment avant le nettoyage.

❗ ATTENTION !

- ▶ Ne pas utiliser de produits détergents agressifs ou de solvants. Ces derniers peuvent endommager la surface.

Nettoyage du boîtier

- Utiliser un chiffon doux légèrement imbibé d'eau savonneuse pour le nettoyage du boîtier et des accessoires.
- Bien sécher avant de réutiliser l'appareil

Nettoyer la grille d'entrée d'air

⚠️ AVERTISSEMENT ! RISQUE D'INCENDIE !

- ▶ Nettoyez régulièrement la grille d'entrée d'air ❸ à l'aide d'une brosse douce.
 - 1) Tournez la grille d'entrée d'air ❸ légèrement dans le sens contraire aux aiguilles d'une montre de manière à pouvoir le retirer du sèche-cheveux.
 - 2) Nettoyer les ouvertures de la grille d'entrée d'air ❸ avec une brosse souple.

- 3) Remettre en place la grille d'entrée d'air **3** sur le sèche-cheveux : les languettes de la grille d'entrée d'air **3** doivent être engagées dans les évidements sur le boîtier du sèche-cheveux. Tournez légèrement la grille d'aspiration de l'air **3** dans le sens des aiguilles d'une montre de manière à ce qu'elle s'enclenche et soit correctement placée sur le boîtier.

Rangement

! ATTENTION !

- ▶ Emballez et transportez le sèche-cheveux uniquement lorsqu'il est refroidi. Vous risqueriez dans le cas contraire d'endommager d'autres objets.
- Faire le nettoyage du sèche-cheveux comme indiqué au chapitre «**Nettoyage**».
- Tirez le cordon d'alimentation en appuyant sur la touche d'enroulement du cordon d'alimentation **1** **2**.
- Conserver l'appareil dans un endroit propre et sec.

Réparer les dysfonctionnements

Si votre sèche-cheveux ne fonctionnait pas comme prévu, retirer le connecteur de la prise secteur et laisser l'appareil se refroidir pendant quelques minutes. L'appareil est doté d'une protection anti-surchauffe !

Si l'appareil ne fonctionne toujours pas, adressez-vous au point de service après-vente mentionné à la rubrique «**Service après-vente**».

Recyclage



Le produit, l'emballage et le mode d'emploi sont recyclables, soumis à une responsabilité élargie du fabricant, et sont collectés séparément.

Recyclage de l'appareil



Le symbole ci-contre, d'une poubelle barrée sur roues, indique que cet appareil doit respecter la directive 2012/19/EU. Cette directive stipule que vous ne devez pas éliminer cet appareil en fin de vie avec les ordures ménagères, mais le rapporter aux points de collecte, aux centres de recyclage ou aux entreprises de gestion des déchets spécialement équipés à cet effet.

Ce recyclage est gratuit. Respectez l'environnement et recyclez en bonne et due forme.

Si votre appareil usagé contient des données à caractère personnel, vous assumez la responsabilité personnelle de les effacer avant de le rapporter.



Renseignez-vous auprès de votre commune ou des services administratifs de votre ville pour connaître les possibilités de recyclage du produit usagé.

Recyclage de l'emballage



Les matériaux d'emballage ont été sélectionnés selon des critères de respect de l'environnement, de technique d'élimination et sont de ce fait recyclables. Veuillez recycler les matériaux d'emballage qui ne servent plus en respectant la réglementation locale.

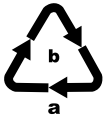

Recyclez l'emballage d'une manière respectueuse de l'environnement.

Observez le marquage sur les différents matériaux d'emballage et triez-les séparément si nécessaire. Les

matériaux d'emballage sont repérés par des abréviations (a) et des numéros (b) qui ont la signification suivante : 1-7 : plastiques, 20-22 : papier et carton, 80-98 : matériaux composites.

Garantie de Kompernass Handels GmbH

Chère cliente, cher client,

Cet appareil est garanti 3 ans à partir de la date d'achat. Si ce produit venait à présenter des vices, vous disposez de droits légaux face au vendeur de ce produit. Vos droits légaux ne sont pas restreints par notre garantie présentée ci-dessous.

Conditions de garantie

La période de garantie débute à la date d'achat. Veuillez bien conserver le ticket de caisse. Celui-ci servira de preuve d'achat.

Si dans un délai de trois ans suivant la date d'achat de ce produit, un vice de matériel ou de fabrication venait à apparaître, le produit sera réparé, remplacé gratuitement par nos soins ou le prix d'achat remboursé, selon notre choix.

Cette prestation sous garantie nécessite, dans le délai de trois ans, la présentation de l'appareil défectueux et du justificatif d'achat (ticket de caisse) ainsi que la description brève du vice et du moment de son apparition.

Si le vice est couvert par notre garantie, vous recevrez le produit réparé ou un nouveau produit en retour. Aucune nouvelle période de garantie ne débute avec la réparation ou l'échange du produit.

Période de garantie et réclamation légale pour vices cachés

L'exercice de la garantie ne prolonge pas la période de garantie. Cette disposition s'applique également aux pièces remplacées ou réparées. Les dommages et vices éventuellement déjà présents à l'achat doivent être signalés immédiatement après le déballage. Toute réparation survenant après la période sous garantie fera l'objet d'une facturation.

Étendue de la garantie

L'appareil a été fabriqué avec soin conformément à des directives de qualité strictes et consciencieusement contrôlé avant sa livraison.

La prestation de la garantie s'applique aux vices de matériel et de fabrication. Cette garantie ne s'étend pas aux pièces du produit qui sont exposées à une usure normale et peuvent de ce fait être considérées comme pièces d'usure, ni aux détériorations de pièces fragiles, par ex. interrupteurs ou pièces en verre.

Cette garantie devient caduque si le produit est détérioré, utilisé ou entretenu de manière non conforme. Toutes les instructions listées dans le manuel d'utilisation doivent être exactement respectées pour une utilisation conforme du produit. Des buts d'utilisation et actions qui sont déconseillés dans le manuel d'utilisation, ou dont vous êtes avertis doivent également être évités.

Le produit est uniquement destiné à un usage privé et ne convient pas à un usage professionnel. La garantie est annulée en cas d'entretien incorrect et inapproprié, d'usage de la force et en cas d'intervention non réalisée par notre centre de service après-vente agréé.

Article L217-16 du Code de la consommation

Lorsque l'acheteur demande au vendeur, pendant le cours de la garantie commerciale qui lui a été consentie lors de l'acquisition ou de la réparation d'un bien meuble, une remise en état couverte par la garantie, toute période d'immobilisation d'au moins sept jours vient s'ajouter à la durée de la garantie qui restait à courir.

Cette période court à compter de la demande d'intervention de l'acheteur ou de la mise à disposition pour réparation du bien en cause, si cette mise à disposition est postérieure à la demande d'intervention.

Indépendamment de la garantie commerciale souscrite, le vendeur reste tenu des défauts de conformité du bien et des vices rédhibitoires dans les conditions prévues aux articles L217-4 à L217-13 du Code de la consommation et aux articles 1641 à 1648 et 2232 du Code Civil.

Article L217-4 du Code de la consommation

Le vendeur livre un bien conforme au contrat et répond des défauts de conformité existant lors de la délivrance. Il répond également des défauts de conformité résultant de l'emballage, des instructions de montage ou de l'installation lorsque celle-ci a été mise à sa charge par le contrat ou a été réalisée sous sa responsabilité.

Article L217-5 du Code de la consommation

Le bien est conforme au contrat :

- 1° S'il est propre à l'usage habituellement attendu d'un bien semblable et, le cas échéant :
 - s'il correspond à la description donnée par le vendeur et posséder les qualités que celui-ci a présentées à l'acheteur sous forme d'échantillon ou de modèle ;
 - s'il présente les qualités qu'un acheteur peut légitimement attendre eu égard aux déclarations publiques faites par le vendeur, par le producteur ou par son représentant, notamment dans la publicité ou l'étiquetage ;
- 2° Ou s'il présente les caractéristiques définies d'un commun accord par les parties ou être propre à tout usage spécial recherché par l'acheteur, porté à la connaissance du vendeur et que ce dernier a accepté.

Article L217-12 du Code de la consommation

L'action résultant du défaut de conformité se prescrit par deux ans à compter de la délivrance du bien.

Article 1641 du Code civil

Le vendeur est tenu de la garantie à raison des défauts cachés de la chose vendue qui la rendent impropre à l'usage auquel on la destine, ou qui diminuent tellement cet usage que l'acheteur ne l'aurait pas acquise, ou n'en aurait donné qu'un moindre prix, s'il les avait connus.

Article 1648 1er alinéa du Code civil

L'action résultant des vices rédhibitoires doit être intentée par l'acquéreur dans un délai de deux ans à compter de la découverte du vice.

Les pièces détachées indispensables à l'utilisation du produit sont disponibles pendant la durée de la garantie du produit.

Procédure en cas de garantie

Afin de garantir un traitement rapide de votre demande, veuillez suivre les indications suivantes :

- Veuillez avoir à portée de main pour toutes questions le ticket de caisse et la référence article (IAN) 485466_2501 en tant que justificatif de votre achat.
- Vous trouverez la référence sur la plaque signalétique sur le produit, une gravure sur le produit, sur la page de garde du mode d'emploi (en bas à gauche) ou sur l'autocolleant au dos ou sur le dessous du produit.
- Si des erreurs de fonctionnement ou d'autres vices venaient à apparaître, veuillez d'abord contacter le département service clientèle cité ci-dessous par **téléphone** ou par **e-mail**.
- Vous pouvez ensuite retourner un produit enregistré comme étant défectueux en joignant le ticket de caisse et en indiquant en quoi consiste le vice et quand il est survenu, sans devoir l'affranchir à l'adresse de service après-vente communiquée.



Sur www.lidl-service.com, vous pourrez télécharger ce mode d'emploi et de nombreux autres manuels, vidéos produit et logiciels d'installation.

Grâce à ce code QR, vous arriverez directement sur le site Lidl service après-vente (www.lidl-service.com) et vous pourrez ouvrir votre mode d'emploi en saisissant votre référence (IAN) 485466_2501.

Service après-vente

FR Service France

Tel.: 0800 919270

E-Mail: kompennass@lidl.fr

BE Service Belgique

Tel.: 0800 12089

E-Mail: kompennass@lidl.be

IAN 485466_2501

Importateur

Veillez tenir compte du fait que l'adresse suivante n'est pas une adresse de service après-vente. Veuillez d'abord contacter le service mentionné.

KOMPERNASS HANDELS GMBH

BURGSTRASSE 21

44867 BOCHUM

ALLEMAGNE

www.kompennass.com

Inhaltsverzeichnis

Einleitung	14
Bestimmungsgemäße Verwendung	14
Verwendete Warnhinweise und Symbole	14
Lieferumfang	15
Gerätebeschreibung	15
Technische Daten	15
Sicherheitshinweise	15
Bedienen	18
Temperatur- und Gebläsestufen	18
Kühlstufe (Cool Shot)	18
Ionen-Funktion	18
Haare trocknen und stylen	18
Reinigen	19
Gehäuse reinigen	19
Luftreinlassfilter reinigen	19
Aufbewahren	20
Fehlfunktionen beseitigen	20
Entsorgung	20
Gerät entsorgen	20
Verpackung entsorgen	21
Garantie der Kompernaß Handels GmbH	21
Service	22
Importeur	22

Einleitung

Herzlichen Glückwunsch zum Kauf Ihres neuen Gerätes. Sie haben sich damit für ein hochwertiges Produkt entschieden.



Die Bedienungsanleitung ist Bestandteil dieses Produkts. Sie enthält wichtige

Hinweise für Sicherheit, Gebrauch und Entsorgung. Machen Sie sich vor der Benutzung des Produkts mit allen Bedien- und Sicherheitshinweisen vertraut. Benutzen Sie das Produkt nur wie beschrieben und für die angegebenen Einsatzbereiche. Händigen Sie alle Unterlagen bei Weitergabe des Produkts an Dritte mit aus.









Bestimmungsgemäße Verwendung

Der Haartrockner dient zum Trocknen und Frisieren von menschlichen Haaren, keinesfalls für Perrücken und Haarteile aus synthetischem Material. Sie dürfen den Haartrockner ausschließlich im privaten Haushalt verwenden. Beachten Sie alle Informationen in dieser Bedienungsanleitung, insbesondere die Sicherheitshinweise. Dieses Gerät ist nicht für gewerbliche oder industrielle Zwecke konzipiert.

Eine andere oder darüber hinausgehende Benutzung gilt als nicht bestimmungsgemäß. Ansprüche jeglicher Art wegen Schäden aus nicht bestimmungsgemäßer Verwendung sind ausgeschlossen. Das Risiko trägt allein der Benutzer.

Verwendete Warnhinweise und Symbole

In der vorliegenden Bedienungsanleitung, auf der Verpackung und dem Gerät werden folgende Warnhinweise und Symbole verwendet (falls zutreffend):

	GEFAHR! Ein Warnhinweis mit diesem Symbol und dem Signalwort „GEFAHR“ kennzeichnet eine unmittelbar bevorstehende Gefährdungssituation, die, wenn sie nicht vermieden wird, den Tod oder eine schwere Verletzung zur Folge hat.
	WARNUNG! Ein Warnhinweis mit diesem Symbol und dem Signalwort „WARNUNG“ kennzeichnet eine mögliche Gefährdungssituation, die, wenn sie nicht vermieden wird, den Tod oder eine schwere Verletzung zur Folge haben könnte.
	VORSICHT! Ein Warnhinweis mit diesem Symbol und dem Signalwort „VORSICHT“ kennzeichnet eine mögliche Gefährdungssituation, die, wenn sie nicht vermieden wird, eine geringfügige oder mäßige Verletzung zur Folge haben könnte.
	ACHTUNG! Ein Warnhinweis mit diesem Symbol und dem Signalwort „ACHTUNG“ kennzeichnet eine mögliche Situation, die, wenn sie nicht vermieden wird, einen Sachschaden zur Folge haben könnte.
	Hinweis: Ein Hinweis kennzeichnet zusätzliche Informationen, die den Umgang mit dem Gerät erleichtern.
	Doppelisolierung
	Wechselstrom/-spannung
	Bedienungsanleitung beachten
	Dieses Gerät nicht in der Badewanne, der Dusche oder über einem mit Wasser gefüllten Becken benutzen.

Lieferumfang

Das Gerät wird standardmäßig mit folgenden Komponenten geliefert:

- Ionen-Haartrockner
 - Stylingdüse
 - Diffusor-Aufsatz
 - Bedienungsanleitung
- 1) Entnehmen Sie alle Teile des Gerätes und die Bedienungsanleitung aus der Verpackung.
 - 2) Entfernen Sie sämtliches Verpackungsmaterial.
 - 3) Reinigen Sie alle Teile des Gerätes wie im Kapitel „**Reinigen**“ beschrieben.

i Hinweis

- ▶ Prüfen Sie die Lieferung auf Vollständigkeit und auf sichtbare Schäden.
- ▶ Bei einer unvollständigen Lieferung oder Schäden infolge mangelhafter Verpackung oder durch Transport wenden Sie sich an die Service-Hotline (siehe Kapitel „**Service**“).

Gerätebeschreibung

Abbildung A:



- ❶ Stylingdüse
- ❷ Taste Kabeleinzug 
- ❸ Lufteinlassfilter
- ❹ einziehbares Netzkabel
- ❺ Gebläsestufen-Schalter (2 Stufen)
- ❻ Temperaturstufen-Schalter (3 Stufen)
- ❼ Kaltluft-Taste  (Cool-Shot)

Abbildung B:

- ❽ Diffusor-Aufsatz

Technische Daten

Netzspannung	220–240 V ~, 50/60 Hz
Nennleistung	2000 W
Schutzklasse	II / 

Sicherheitshinweise

⚠ GEFAHR! ELEKTRISCHER SCHLAG!

- ▶ Schließen Sie den Haartrockner nur an eine vorschriftsmäßig installierte Netzsteckdose mit einer der auf dem Typenschild entsprechenden Netzspannung an.
- ▶ Sie dürfen den Haartrockner keinesfalls in eine Flüssigkeit tauchen und keine Flüssigkeiten in das Gerätegehäuse des Haartrockners gelangen lassen. Sie dürfen das Gerät keiner Feuchtigkeit aussetzen und nicht im Freien benutzen. Falls doch einmal Flüssigkeit in das Gerätegehäuse gelangt, ziehen Sie sofort den Netzstecker des Geräts aus der Netzsteckdose und lassen Sie es von qualifiziertem Fachpersonal reparieren.
- ▶ Ziehen Sie bei Betriebsstörungen und bevor Sie den Haartrockner reinigen den Netzstecker aus der Netzsteckdose.

- ▶ Ziehen Sie den Netzstecker aus der Steckdose, ziehen Sie nicht am Kabel selbst.
- ▶ Wickeln Sie die Netzanschlussleitung nicht um den Haartrockner und schützen Sie sie vor Beschädigungen.
- ▶ Wenn die Netzanschlussleitung dieses Gerätes beschädigt wird, muss sie durch den Hersteller oder seinen Kundendienst oder eine ähnlich qualifizierte Person ersetzt werden, um Gefährdungen zu vermeiden.
- ▶ Knicken oder quetschen Sie die Netzanschlussleitung nicht und verlegen Sie sie so, dass niemand darauf treten oder darüber stolpern kann.
- ▶ Sie dürfen keine Verlängerungskabel verwenden.
- ▶ Fassen Sie den Haartrockner, Netzanschlussleitung und -stecker nie mit nassen Händen an.
- ▶ Trennen Sie Ihren Haartrockner sofort nach dem Gebrauch vom Stromnetz. Nur wenn Sie den Netzstecker aus der Netzsteckdose ziehen, ist er vollständig stromfrei.
- ▶ Sie dürfen das Gerätegehäuse des Haartrockners nicht öffnen oder reparieren. In diesem Falle ist die Sicherheit nicht gegeben und die Gewährleistung erlischt. Lassen Sie den defekten Haartrockner nur von qualifiziertem Fachpersonal reparieren.
- ▶ Dieses Gerät nicht in der Nähe von Badewannen, Duschwannen, Waschbecken oder anderen Gefäßen benutzen, die Wasser enthalten.
- ▶ Wenn das Gerät in einem Badezimmer verwendet wird, ist nach Gebrauch der Stecker zu ziehen, da die Nähe von Wasser eine Gefahr darstellt, auch wenn das Gerät ausgeschaltet ist.
Als zusätzlicher Schutz wird die Installation einer Fehlerstrom-Schutzeinrichtung (FI/RCD) mit einem Bemessungsfehlerstrom von nicht mehr als 30mA im Badezimmer-Stromkreis empfohlen. Fragen Sie Ihren Installateur um Rat.

⚠️ WARNUNG! VERLETZUNGSGEFAHR!

- ▶ Dieses Gerät kann von Kindern ab 8 Jahren und darüber und von Personen mit reduzierten physischen, sensorischen oder mentalen Fähigkeiten oder Mangel an Erfahrung und/oder Wissen benutzt werden, wenn sie beaufsichtigt oder bezüglich des sicheren Gebrauchs des Gerätes unterwiesen wurden und die daraus resultierenden Gefahren verstanden haben.
- ▶ Kinder dürfen nicht mit dem Gerät spielen.
- ▶ Reinigung und Benutzer-Wartung dürfen nicht durch Kinder durchgeführt werden, es sei denn, sie sind beaufsichtigt.
- ▶ Lassen Sie das Gerät nicht unbeaufsichtigt wenn es mit der Spannungsversorgung verbunden ist
- ▶ Legen Sie den Haartrockner niemals im eingeschalteten Zustand ab und lassen Sie das eingeschaltete Gerät niemals unbeaufsichtigt.
- ▶ Legen Sie den Haartrockner nie in die Nähe von Wärmequellen und schützen Sie die Netzanschlussleitung vor Beschädigungen.
- ▶ Falls der Haartrockner heruntergefallen oder beschädigt ist, dürfen Sie ihn nicht mehr in Betrieb nehmen. Lassen Sie das Gerät von qualifiziertem Fachpersonal überprüfen und gegebenenfalls reparieren.
- ▶ Decken Sie den Lufteinlassfilter während des Betriebs nicht ab. Reinigen Sie ihn in regelmäßigen Abständen.
- ▶ Der Haartrockner erhitzt sich im Betrieb. Fassen Sie ihn im heißen Zustand nur am Griff an.

⚠️ ACHTUNG! SACHSCHADEN!

- ▶ Ziehen Sie bei Verwendung die Netzanschlussleitung immer bis zur roten Markierung, aber niemals weiter, aus dem Gerät heraus. Ansonsten kann das Gerät überhitzen oder die Netzanschlussleitung beschädigt werden.

ⓘ HINWEIS

- ▶ Es ist keine Aktion seitens der Benutzer erforderlich, um das Produkt zwischen 50 und 60 Hz umzustellen. Das Produkt passt sich sowohl für 50 als auch für 60 Hz an.

Bedienen

i Hinweis

- ▶ Ziehen Sie vor jeder Benutzung das Netzkabel bis zu der roten Markierung aus dem Gerät heraus!
- ▶ Lassen Sie vor der ersten Inbetriebnahme das Gerät auf höchster Temperaturstufe und mit starkem Luftstrom ca. 2 Minuten laufen (siehe Kapitel „**Temperatur und Gebläsestufen**“). So werden fertigungsbedingte Rückstände auf den Heizelementen im Inneren des Gerätes beseitigt.

Temperatur- und Gebläsestufen

- 1) Stecken Sie den Netzstecker in die Netzsteckdose.
- 2) Schalten Sie den Haartrockner mit dem Gebläsestufen-Schalter **5** ein.

Der Haartrockner ist mit zwei Funktionsschaltern ausgestattet. Mit diesen können Sie die Stärke des Luftstroms (Gebläsestufen-Schalter **5**) und die Temperaturstufe (Temperaturstufen-Schalter **6**) separat wählen:

Gebläsestufe

0 Haartrockner ist aus

 niedriger Luftstrom

 starker Luftstrom

Temperaturstufe



 kalter Luftstrom

 niedrige Temperaturstufe

 hohe Temperaturstufe

- 3) Nach dem Gebrauch schalten Sie das Gerät aus, indem Sie den Gebläsestufen-Schalter **5** auf „0“ stellen. Ziehen Sie danach den Stecker aus der Steckdose.
- 4) Drücken Sie auf die Taste Kabeleinzug  **2**, um das Kabel in das Gerät einzuziehen.

Kühlstufe (Cool Shot)

Mit der Kaltluft-Taste **7**  können Sie bei jeder Gebläsestufen- und Temperaturstufenkombination (ausgenommen Gebläsestufe „0“) einen kalten Luftstrom erzeugen. Drücken und halten Sie die Kaltluft-Taste **7** , solange Sie einen kalten Luftstrom erzeugen wollen. Wenn der kalte Luftstrom nicht mehr benötigt wird, lösen Sie die Kaltluft-Taste **7** .

Ionen-Funktion

Dieser Haartrockner ist mit einer Ionen-Funktion ausgestattet:

Durch das Trocknen der Haare mittels eines Haartrockners laden sich Haare statisch auf und beginnen zu „fliegen“.

Die Ionen-Funktion sorgt dafür, dass die statische Ladung der Haare neutralisiert und aufgehoben wird. Das Haar wird weich, geschmeidig, glänzend und leichter zu frisieren.

Beachten Sie jedoch, dass die Ionen-Funktion nur ohne Aufsätze (Diffusor-Aufsatz **3**/Stylingdüse **1**) optimal funktioniert, da das Aufbringen der Ionen auf das Haar durch die Aufsätze gestört wird.

Wenn Sie die Ionen-Funktion optimal nutzen wollen, verwenden Sie den Haartrockner daher ohne Aufsätze.

Haare trocknen und stylen

- Zum schnellen Trocknen der Haare empfehlen wir zunächst für kurze Zeit auf eine hohe Gebläse- und Temperaturstufe zu schalten. Schalten Sie nach dem Antrocknen der Haare auf eine niedrigere Gebläse- sowie Temperaturstufe herunter, um die Frisur zu formen.
- Mit der beiliegenden Stylingdüse **1** können Sie den Luftstrom gezielt zum Stylen einsetzen. Setzen Sie die Stylingdüse **1** vorne auf den Haartrockner auf, so dass sie einrastet und fest sitzt.

- Wenn Sie die Stylingdüse ❶ nicht mehr benötigen, warten Sie, bis sich das Gerät abgekühlt hat und ziehen Sie sie mit einer Knickbewegung nach unten ab:

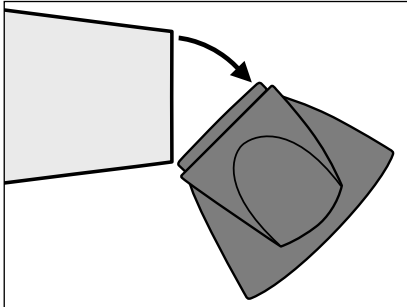

- Wenn Sie Ihre Haare besonders schonend trocknen möchten oder bei sogenannten „luftgetrockneten Dauerwellen“, verwenden Sie den Diffusor-Aufsatz ❸. Ziehen Sie hierzu gegebenenfalls erst die Stylingdüse ❶ ab und setzen Sie den Diffusor-Aufsatz ❸ so auf, dass er einrastet und fest sitzt.

- Wenn Sie den Diffusor-Aufsatz ❸ nicht mehr benötigen, warten Sie, bis sich das Gerät abgekühlt hat und ziehen Sie ihn mit einer Knickbewegung nach unten ab:

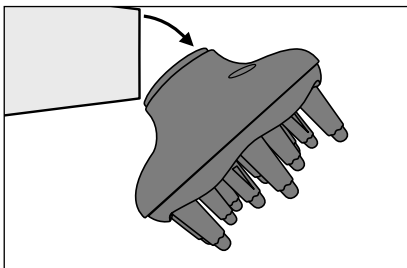

- Bevor Sie die Haare auskämmen, lassen Sie diese kurz abkühlen, damit die Frisur in Form bleibt.
- Zum Auskühlen der Haare können Sie die Kaltluft-Taste ❷ ❄️ oder die Stufe ❷ des Temperaturstufen-Schalters ❹ benutzen.

Reinigen

⚠️ STROMSCHLAGGEFAHR

- ▶ Bevor Sie das Gerät reinigen, ziehen Sie immer den Netzstecker aus der Netzsteckdose.
- ▶ Sie dürfen das Gerät bei der Reinigung keinesfalls in Wasser oder andere Flüssigkeiten tauchen!
- ▶ Bevor Sie den Haartrockner nach der Reinigung wieder benutzen, muss er vollständig trocken sein

⚠️ WARNUNG! VERLETZUNGSGEFAHR!

- ▶ Lassen Sie das Gerät vor der Reinigung ausreichend abkühlen.

❗ ACHTUNG!

- ▶ Benutzen Sie keine aggressiven Reinigungsmittel oder Lösemittel. Diese könnten die Oberfläche beschädigen.

Gehäuse reinigen

- Verwenden Sie ein leicht mit milder Seifenlauge befeuchtetes Tuch, um das Gehäuse und die Aufsätze zu säubern.
- Trocknen Sie alles gut ab, bevor Sie das Gerät erneut verwenden.



Luftreinlassfilter reinigen

⚠️ WARNUNG! BRANDGEFAHR!

- ▶ Reinigen Sie in regelmäßigen Abständen den Luftreinlassfilter ❸ mit einer weichen Bürste.
- 1) Drehen Sie den Luftreinlassfilter ❸ ein wenig gegen den Uhrzeigersinn, so dass er sich vom Haartrockner abnehmen lässt.
 - 2) Reinigen Sie die Öffnungen des Luftreinlassfilters ❸ mit einer weichen Bürste.
 - 3) Stecken Sie den Luftreinlassfilter ❸ wieder auf den Haartrockner, so dass die Arretierungen am Luftreinlassfilter ❸ in die Aussparungen am Gehäuse des Haartrockners greifen. Drehen Sie den Luftreinlassfilter ❸ ein wenig im Uhrzeigersinn, so dass er einrastet und fest am Gehäuse sitzt.

Aufbewahren

ⓘ **ACHTUNG!**

- ▶ Verpacken und transportieren Sie den Haartrockner erst, wenn er abgekühlt ist. Andernfalls könnten Sie andere Gegenstände beschädigen.
- Reinigen Sie den Haartrockner wie im Kapitel „**Reinigen**“ beschrieben.
- Ziehen Sie das Kabel durch Drücken auf die Taste Kabeleinzug   ein.
- Bewahren Sie den Haartrockner an einem staubfreien und trockenen Ort auf.

Fehlfunktionen beseitigen

Sollte Ihr Haartrockner nicht wie erwartet funktionieren, ziehen Sie den Netzstecker aus der Netzsteckdose und lassen Sie das Gerät einige Minuten abkühlen. Das Gerät ist mit einem Überhitzungsschutz ausgestattet!

Sollte das Gerät weiterhin nicht funktionieren, wenden Sie sich an die unter „**Service**“ genannte Servicestelle.

Entsorgung

Für Frankreich gilt:



Points de collecte sur www.quefairedesdechets.fr
Privilégiez la réparation ou le don de votre appareil !



Das Produkt, die Verpackung und die Bedienungsanleitung sind recycelbar, unterliegen einer erweiterten Herstellerverantwortung und werden getrennt gesammelt.

Gerät entsorgen



Das nebenstehende Symbol einer durchgestrichenen Mülltonne auf Rädern zeigt an, dass dieses Gerät der Richtlinie 2012/19/EU unterliegt. Diese Richtlinie besagt, dass Sie dieses Gerät am Ende seiner Nutzungszeit nicht mit dem normalen Haushaltsmüll entsorgen dürfen, sondern in speziell eingerichteten Sammelstellen, Wertstoffhöfen oder Entsorgungsbetrieben abgeben müssen.

Diese Entsorgung ist für Sie kostenfrei. Schonen Sie die Umwelt und entsorgen Sie fachgerecht.

Für den deutschen Markt gilt:

Beim Kauf eines Neugerätes haben Sie das Recht, ein entsprechendes Altgerät an Ihren Händler zurückzugeben. Händler von Elektro- und Elektronikgeräten sowie Lebensmittelhändler, die regelmäßig Elektro- und Elektronikgeräte verkaufen, sind verpflichtet, bis zu drei Altgeräte unentgeltlich zurückzunehmen, auch ohne dass ein Neugerät gekauft wird, wenn die Altgeräte in keiner Abmessung größer als 25 cm sind. LIDL bietet Ihnen Rücknahmemöglichkeiten direkt in den Filialen und Märkten an.

Sofern Ihr Altgerät personenbezogene Daten enthält, sind Sie selbst für deren Löschung verantwortlich, bevor Sie es zurückgeben.



Weitere Möglichkeiten zur Entsorgung des ausgedienten Produkts erfahren Sie bei Ihrer Gemeinde- oder Stadtverwaltung.

Verpackung entsorgen



Die Verpackungsmaterialien sind nach umweltverträglichen und entsorgungstechnischen Gesichtspunkten ausgewählt und deshalb recyclebar. Entsorgen Sie nicht mehr benötigte Verpackungsmaterialien gemäß den örtlich geltenden Vorschriften.

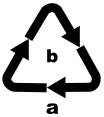

Entsorgen Sie die Verpackung umweltgerecht. Beachten Sie die Kennzeichnung auf den verschiedenen Verpackungsmaterialien und trennen Sie diese gegebenenfalls gesondert. Die Verpackungsmaterialien sind gekennzeichnet mit Abkürzungen (a) und Ziffern (b) mit folgender Bedeutung: 1–7: Kunststoffe, 20–22: Papier und Pappe, 80–98: Verbundstoffe.

Garantie der Kompernaß Handels GmbH

Sehr geehrte Kundin, sehr geehrter Kunde,

Sie erhalten auf dieses Gerät 3 Jahre Garantie ab Kaufdatum. Im Falle von Mängeln dieses Produkts stehen Ihnen gegen den Verkäufer des Produkts gesetzliche Rechte zu. Diese gesetzlichen Rechte werden durch unsere im Folgenden dargestellte Garantie nicht eingeschränkt.

Garantiebedingungen

Die Garantiefrist beginnt mit dem Kaufdatum. Bitte bewahren Sie den Kassenbon gut auf. Dieser wird als Nachweis für den Kauf benötigt.

Tritt innerhalb von drei Jahren ab dem Kaufdatum dieses Produkts ein Material- oder Fabrikationsfehler auf, wird das Produkt von uns – nach unserer Wahl – für Sie kostenlos repariert, ersetzt oder der Kaufpreis erstattet. Diese Garantieleistung setzt voraus, dass innerhalb der Dreijahresfrist das defekte Gerät und der Kaufbeleg (Kassenbon) vorgelegt und schriftlich kurz beschrieben wird, worin der Mangel besteht und wann er aufgetreten ist.

Wenn der Defekt von unserer Garantie gedeckt ist, erhalten Sie das reparierte oder ein neues Produkt zurück. Mit Reparatur oder Austausch des Produkts beginnt kein neuer Garantiezeitraum.

Garantiezeit und gesetzliche Mängelansprüche

Die Garantiezeit wird durch die Gewährleistung nicht verlängert. Dies gilt auch für ersetzte und reparierte Teile. Eventuell schon beim Kauf vorhandene Schäden und Mängel müssen sofort nach dem Auspacken gemeldet werden. Nach Ablauf der Garantiezeit anfallende Reparaturen sind kostenpflichtig.

Garantieumfang

Das Gerät wurde nach strengen Qualitätsrichtlinien sorgfältig produziert und vor Auslieferung gewissenhaft geprüft.

Die Garantieleistung gilt für Material- oder Fabrikationsfehler. Diese Garantie erstreckt sich nicht auf Produktteile, die normaler Abnutzung ausgesetzt sind und daher als Verschleißteile angesehen werden können oder für Beschädigungen an zerbrechlichen Teilen, z. B. Schalter oder Teile, die aus Glas gefertigt sind.

Diese Garantie verfällt, wenn das Produkt beschädigt, nicht sachgemäß benutzt oder gewartet wurde. Für eine sachgemäße Benutzung des Produkts sind alle in der Bedienungsanleitung aufgeführten Anweisungen genau einzuhalten. Verwendungszwecke und Handlungen, von denen in der Bedienungsanleitung abgeraten oder vor denen gewarnt wird, sind unbedingt zu vermeiden.

Das Produkt ist nur für den privaten und nicht für den gewerblichen Gebrauch bestimmt. Bei missbräuchlicher und unsachgemäßer Behandlung, Gewaltanwendung und bei Eingriffen, die nicht von unserer autorisierten Serviceniederlassung vorgenommen wurden, erlischt die Garantie.

Abwicklung im Garantiefall

Um eine schnelle Bearbeitung Ihres Anliegens zu gewährleisten, folgen Sie bitte den folgenden Hinweisen:

- Bitte halten Sie für alle Anfragen den Kassenbon und die Artikelnummer (IAN) 485466_2501 als Nachweis für den Kauf bereit.
- Die Artikelnummer entnehmen Sie bitte dem Typenschild am Produkt, einer Gravur am Produkt, dem Titelblatt der Bedienungsanleitung (unten links) oder dem Aufkleber auf der Rück- oder Unterseite des Produktes.
- Sollten Funktionsfehler oder sonstige Mängel auftreten, kontaktieren Sie zunächst die nachfolgend benannte Serviceabteilung **telefonisch** oder per **E-Mail**.
- Ein als defekt erfasstes Produkt können Sie dann unter Beifügung des Kaufbelegs (Kassenbon) und der Angabe, worin der Mangel besteht und wann er aufgetreten ist, für Sie portofrei an die Ihnen mitgeteilte Serviceanschrift übersenden.



Auf www.lidl-service.com können Sie diese und viele weitere Handbücher, Produktvideos und Installationssoftware herunterladen.

Mit diesem QR-Code gelangen Sie direkt auf die Lidl-Service-Seite (www.lidl-service.com) und können durch die Eingabe der Artikelnummer (IAN) 485466_2501 Ihre Bedienungsanleitung öffnen.

Service

DE Service Deutschland

Tel.: 0800 5435 111 (kostenfrei
aus dem dt. Festnetz/ Mobilfunknetz)
E-Mail: kompernass@lidl.de

AT Service Österreich

Tel.: 0800 447 744
E-Mail: kompernass@lidl.at

CH Service Schweiz

Tel.: 0800 56 44 33
E-Mail: kompernass@lidl.ch

IAN 485466_2501

Importeur

Bitte beachten Sie, dass die folgende Anschrift keine Serviceanschrift ist. Kontaktieren Sie zunächst die benannte Servicestelle.

KOMPERNASS HANDELS GMBH
BURGSTRASSE 21
44867 BOCHUM
DEUTSCHLAND
www.kompernass.com



KOMPERNASS HANDELS GMBH

BURGSTRASSE 21

44867 BOCHUM

GERMANY

www.kompernass.com

Version des informations - Stand der Informationen:
05 / 2025 · Ident.-No.: CBHTK2000A1-032025-1

IAN 485466_2501