

**/// PARKSIDE®**



## **Cordless Circular Saw PHKSA 20-Li C4**

(GB) (IE) (NI)

### **Cordless Circular Saw**

Translation of the original instructions

(FR) (BE)

### **Scie circulaire sans fil**

Traduction des instructions d'origine

(NL) (BE)

### **Accu-handcirkelzaag**

Vertaling van de originele gebruiksaanwijzing

(DE) (AT) (CH)

### **Akku-Handkreissäge**

Originalbetriebsanleitung

**IAN 465575\_2404**

(GB) (IE) (NI) (NL) (BE)

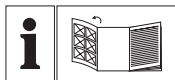

GB IE NI

Before reading, unfold the page containing the illustrations and familiarise yourself with all functions of the device.

---

NL BE

Vouw vóór het lezen de pagina met de afbeeldingen open en maak u vertrouwd met alle functies van het apparaat.

---

FR BE

Avant de lire le mode d'emploi, ouvrez la page contenant les illustrations et familiarisez-vous ensuite avec toutes les fonctions de l'appareil.

---

DE AT CH

Klappen Sie vor dem Lesen die Seite mit den Abbildungen aus und machen Sie sich anschließend mit allen Funktionen des Gerätes vertraut.

GB/IE/NI	Translation of the original instructions	Page	4
NL/BE	Vertaling van de originele gebruiksaanwijzing	Pagina	23
FR/BE	Traduction des instructions d'origine	Page	43
DE/AT/CH	Originalbetriebsanleitung	Seite	64

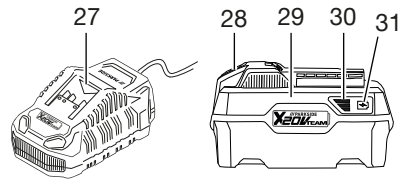
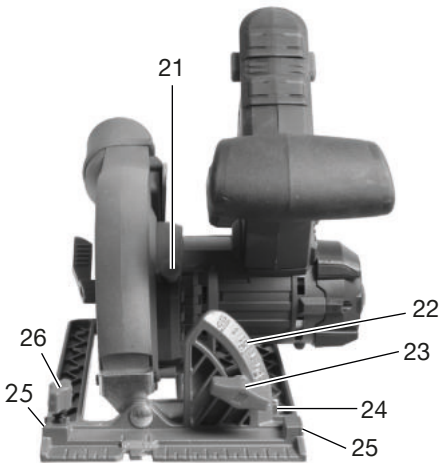
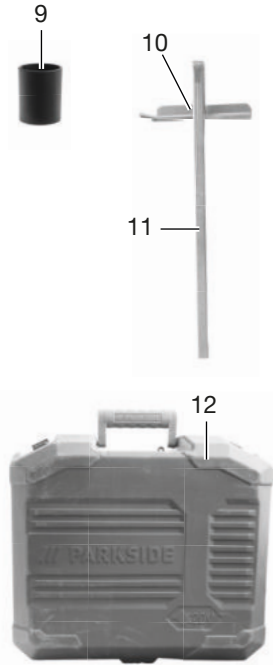
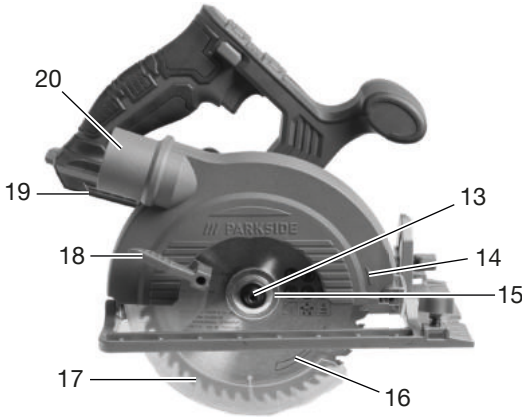
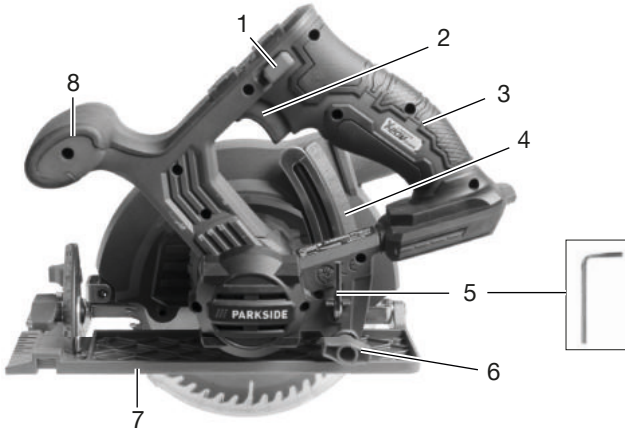

# Table of Contents

**Introduction.....4**  
 Proper use..... 4  
 Scope of delivery/accessories..... 5  
 Overview..... 5  
 Description of functions..... 6  
 Technical data..... 6

**Safety information..... 7**  
 Meaning of the safety information..... 7  
 Pictograms and symbols..... 7  
 General Power Tool Safety Warnings..... 8  
 Safety instructions for circular saws..... 11  
 Residual risks..... 13

**Preparation..... 13**  
 Control elements..... 13  
 Attaching and removing the saw blade..... 13  
 Using the parallel guide..... 14  
 Adjusting the cutting depth..... 15  
 Bevel cutting..... 15  
 External dust extraction..... 15  
 Checking the battery charge level..... 15  
 Charging the battery..... 15

**Operation..... 16**  
 Information on sawing..... 16  
 Inserting and removing the battery..... 16  
 Switching on and off..... 16

**Transport..... 17**

**Cleaning, maintenance and storage..... 17**  
 Cleaning..... 17  
 Maintenance..... 17  
 Care of circular saw blades..... 17  
 Storage..... 17

**Disposal/environmental protection..... 18**

Disposal instructions for rechargeable batteries..... 18

**Service..... 18**  
 Guarantee..... 18  
 Repair service..... 20  
 Service Centre..... 20  
 Importer..... 20

**Spare parts and accessories..... 21**

**Declaration Of Conformity..... 21**

**Translation of the original EU declaration of conformity..... 22**

**Exploded view..... 87**

## Introduction

Congratulations on purchasing your new cordless circular saw (hereafter referred to as device or power tool). You have chosen a high-quality device. This device was quality-tested and subjected to a final inspection during production, therefore ensuring proper functioning of your device.



The instruction manual forms part of this device. It contains important information on safety, use and disposal. Read the instruction manual carefully. Familiarise yourself with the controls and how to use the device correctly. Use the device only as described and for the stated fields of application. Store the instruction manual carefully and ensure that all documents are handed over in the event that the device is passed on to another user.

### Proper use

This device is only intended for the following uses:

- Sawing plastic, wood and light-weight materials with fixed support

- Sawing straight and curved cuts as well as mitre cuts (only wood and plastic) of up to 45°
- Only operate in dry areas.

Please note the information on saw blade types.

Any other use that is not expressly permitted in this instruction manual may pose a serious hazard to the user and result in damage to the device. The operator or user of the machine is responsible for any accidents or personal injury and/or material damage to third parties or their property. The machine is intended to be used by do-it-yourselfers. It was not designed for heavy commercial use. The warranty is void in the case of commercial use. The manufacturer is not liable for damage caused by improper use or incorrect operation.

### Scope of delivery/ accessories

Unpack the device and check that everything is present.

Dispose of the packaging material properly.

- Cordless Circular Saw
- 1 Saw blade (pre-assembled)
- 1 Hex key (stowed on the device)
- Reducer piece
- Parallel guide
- Storage case
- Translation of the original instructions

**The rechargeable battery and charger are not included in delivery.**

### Overview

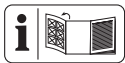

The illustrations for the device can be found on the front and back fold-out page.

- 1 Switch lock
- 2 On/Off switch
- 3 Handle
- 4 Scale (Cutting depth)
- 5 Hex key
- 6 Retaining screw (Cutting depth)
- 7 Base plate
- 8 Auxiliary handle
- 9 Reducer piece
- 10 Parallel guide
- 11 Scale (Parallel guide)
- 12 Storage case
- 13 Clamping screw
- 14 Direction of rotation arrow
- 15 Clamping flange
- 16 Saw blade
- 17 Guard cover
- 18 Pull lever
- 19 Battery holder
- 20 Chip ejector
- 21 Spindle lock
- 22 Scale (Cutting angle)
- 23 Retaining screw (Cutting angle)
- 24 Reading mark (Cutting angle)
- 25 Mount (Parallel guide)
- 26 Retaining screw (Parallel guide)
- 27 Charger
- 28 Battery release
- 29 Battery
- 30 Charge level indicator
- 31 Button
- 32 Reading mark (Cutting depth)
- 33 Mounting flange
- 34 Guide notch (0°; 45°)

#### (Fig. A)

#### (Fig. C)

## Description of functions

In a circular saw, a circular saw blade cuts by rotating. The cutting depth and cutting angle are adjustable.

Please refer to the descriptions below for information on how the operating elements work.

## Technical data

### Cordless Circular Saw

..... **PHKSA 20-Li C4**

Rated voltage  $U$  ..... 20 V  $\equiv$

Weight with battery (20 V / 4 Ah)

.....  $\approx 2.8$  kg

No-load rotation speed  $n_0$  ..... 3800  $\text{min}^{-1}$

Cutting depth

– 0° ..... 53 mm

– 45° ..... 38.5 mm

Bevel cutting ..... 0°–45°

Temperature .....  $\leq 50$  °C

– Charging ..... 4–40 °C

– Operation ..... –20–50 °C

– Storage ..... 0–45 °C

PARKSIDE Performance Smart

battery Smart PAPS 204 A1/

Smart PAPS 208 A1

– frequency band .. 2400–2483.5 MHz

– transmitted power .....  $\leq 20$  dBm

Sound pressure level ( $L_{pA}$ )

..... 79.3 dB;  $K_{pA}=3$  dB

Sound power level ( $L_{WA}$ )

– Measured ..... 87.3 dB;  $K_{WA}=3$  dB

Vibration ( $a_h$ )

– Handle ..... 2.541  $\text{m/s}^2$ ;  $K=1.5$   $\text{m/s}^2$

– Auxiliary handle

..... 2.923  $\text{m/s}^2$ ;  $K=1.5$   $\text{m/s}^2$

**Saw blade** ..... **PSB 48 Z-2**

Manufactured in compliance with EN 847-1:2017

Cutting circle .....  $\varnothing$  160 mm

Cutting width ..... 2.6 mm

Main blade thickness ..... 1,6 mm

Borehole .....  $\varnothing$  20 mm

Maximum speed ..... 9500  $\text{min}^{-1}$

Number of teeth ..... 48

The saw blade is suitable for the following materials: wood, plastic (PVC)

Levels of noise and vibration were determined according to the standards and regulations in the declaration of conformity.

The specified total vibration value and the stated noise emission value have been measured according to a standardised test method and can be used to compare one power tool with another. The specified total vibration value and the stated specified noise emission value can also be used for a provisional assessment of the load.

**⚠ WARNING!** The vibration and noise emissions may deviate from the specified values during actual use of the power tool, depending on how the power tool is being used. Try to keep the exposure to vibrations as low as possible. An example of a measure to reduce vibration exposure is limiting the working hours. All parts of the operating cycle have to be considered while doing so (for example, times when the power tool is switched off and times when it is switched on but running without any load).

### Charging time

We recommend that you operate this appliance with the following batteries only: PAP 20 B1, PAP 20 B3, Smart PAPS 204 A1, Smart PAPS 208 A1

We recommend charging these batteries with the following chargers: PLG 20 A3, PLG 20 A4, PLG 20 C1, PLG 20 C2, PLG 20 C3, PLG 201 A1, PDSL G 20 A1, PDSL G 20 B1, Smart PLGS 2012 A1

Rechargeable battery and charger technical data: See separate manual. The charging time is influenced by factors such as the temperature of

the environment and the battery, as well as the mains voltage applied, and may therefore deviate from the specified values.

Charging time (min.)	PAP 20 A1 PAP 20 A2 PAP 20 B1	PAP 20 A3 PAP 20 B3 Smart PAPS 204 A1	Smart PAPS 208 A1	Smart PAPS 2012 A1
PLG 20 A1 PLG 20 A4 PLG 20 C1	60	120	240	380
PLG 20 C2	45	80	165	260
PLG 20 A2 PLG 20 A3 PLG 20 C3 PDSLГ 20 A1 PDSLГ 20 B1	35	60	120	210
PLG 201 A1	135	250	500	900
Smart PLGS 2012 A1	35	45	50	90

## Safety information

This section deals with the basic safety instructions for using the device.

**▲ WARNING!** Injury and property damage due to improper handling of battery. Observe the safety information and notes on charging and proper use as shown in the instruction manual for your battery and charger from the series **X 20 V TEAM**. A detailed description of the charging process and further information can be found in these separate operating instructions.

### Meaning of the safety information

**▲ DANGER!** If you do not observe this safety instruction, an accident will occur. The result of which is severe bodily injury or death.

**▲ WARNING!** If you do not observe this safety instruction, an accident may occur. The result of which is likely severe bodily injury or death.

**▲ CAUTION!** If you do not observe this safety instruction, an accident will occur. The result of which is likely minor or moderate bodily injury.

**NOTICE!** If you do not observe this safety instruction, an accident will occur. The result of which is possible damage to property.

## Pictograms and symbols

### Symbols on the device



The device is part of the **X 20 V TEAM** series and can be operated with batteries of the **X 20 V TEAM** series. Batteries of the **X 20 V TEAM** series may only be charged using chargers of the **X 20 V TEAM** series.

 Read the instruction manual

 Dimensions for suitable saw blade

 Cutting depth 0°

 Cutting depth 45°

 Direction of rotation

 Waste electrical and electronic equipment (WEEE) must not be disposed of with domestic waste.

 Manufacturer

 The UKCA marking indicates conformity with the applicable requirements for products sold within Great Britain.

### Saw blade symbol

 Read the instruction manual

 Use hearing protection

 Use eye protection

 Use a mask

 Do not use defective saw blades.

 Direction of rotation

 Use protective gloves

 diameter 160 mm

 wood

 plastic (PVC)

### Symbols used in the instruction manual

 Use protective gloves

## General Power Tool Safety Warnings

**▲ WARNING! Read all safety warnings, instructions, illustrations and specifications provided with this power tool.** Failure to follow all instructions listed below may result in electric shock, fire and/or serious injury. **Save all warnings and instructions for future reference.**

The term “power tool” in the warnings refers to your mains-operated (corded) power tool or battery-operated (cordless) power tool.

### 1. WORK AREA SAFETY

- a) **Keep work area clean and well lit.** Cluttered or dark areas invite accidents.
- b) **Do not operate power tools in explosive atmospheres, such as in the presence of flammable liquids, gases or dust.** Power tools create sparks which may ignite the dust or fumes.
- c) **Keep children and bystanders away while operating a power tool.** Distractions can cause you to lose control.

### 2. ELECTRICAL SAFETY

- a) **Power tool plugs must match the outlet. Never modify the plug in any way. Do not use any adapter plugs with earthed (grounded) power tools.** Unmodified



plugs and matching outlets will reduce risk of electric shock.

- b) **Avoid body contact with earthed or grounded surfaces, such as pipes, radiators, ranges and refrigerators.** There is an increased risk of electric shock if your body is earthed or grounded.
- c) **Do not expose power tools to rain or wet conditions.** Water entering a power tool will increase the risk of electric shock.
- d) **Do not abuse the cord. Never use the cord for carrying, pulling or unplugging the power tool. Keep cord away from heat, oil, sharp edges or moving parts.** Damaged or entangled cords increase the risk of electric shock.
- e) **When operating a power tool outdoors, use an extension cord suitable for outdoor use.** Use of a cord suitable for outdoor use reduces the risk of electric shock.
- f) **If operating a power tool in a damp location is unavoidable, use a residual current device (RCD) protected supply.** Use of an RCD reduces the risk of electric shock.

### 3. PERSONAL SAFETY

- a) **Stay alert, watch what you are doing and use common sense when operating a power tool. Do not use a power tool while you are tired or under the influence of drugs, alcohol or medication.** A moment of inattention while operating power tools may result in serious personal injury.
- b) **Use personal protective equipment. Always wear eye protection.** Protective equipment such as a dust mask, non-skid safety shoes, hard hat or hearing protec-

tion used for appropriate conditions will reduce personal injuries.

- c) **Prevent unintentional starting. Ensure the switch is in the off-position before connecting to power source and/or battery pack, picking up or carrying the tool.** Carrying power tools with your finger on the switch or energising power tools that have the switch on invites accidents.
  - d) **Remove any adjusting key or wrench before turning the power tool on.** A wrench or a key left attached to a rotating part of the power tool may result in personal injury.
  - e) **Do not overreach. Keep proper footing and balance at all times.** This enables better control of the power tool in unexpected situations.
  - f) **Dress properly. Do not wear loose clothing or jewellery. Keep your hair and clothing away from moving parts.** Loose clothes, jewellery or long hair can be caught in moving parts.
  - g) **If devices are provided for the connection of dust extraction and collection facilities, ensure these are connected and properly used.** Use of dust collection can reduce dust-related hazards.
  - h) **Do not let familiarity gained from frequent use of tools allow you to become complacent and ignore tool safety principles.** A careless action can cause severe injury within a fraction of a second.
- ### 4. POWER TOOL USE AND CARE
- a) **Do not force the power tool. Use the correct power tool for your application.** The correct power tool will do the job better and safer

- at the rate for which it was designed.
- b) **Do not use the power tool if the switch does not turn it on and off.** Any power tool that cannot be controlled with the switch is dangerous and must be repaired.
  - c) **Disconnect the plug from the power source and/or remove the battery pack, if detachable, from the power tool before making any adjustments, changing accessories, or storing power tools.** Such preventive safety measures reduce the risk of starting the power tool accidentally.
  - d) **Store idle power tools out of the reach of children and do not allow persons unfamiliar with the power tool or these instructions to operate the power tool.** Power tools are dangerous in the hands of untrained users.
  - e) **Maintain power tools and accessories. Check for misalignment or binding of moving parts, breakage of parts and any other condition that may affect the power tool's operation. If damaged, have the power tool repaired before use.** Many accidents are caused by poorly maintained power tools.
  - f) **Keep cutting tools sharp and clean.** Properly maintained cutting tools with sharp cutting edges are less likely to bind and are easier to control.
  - g) **Use the power tool, accessories and tool bits etc. in accordance with these instructions, taking into account the working conditions and the work to be performed.** Use of the power tool for operations different from those intended could result in a hazardous situation.
  - h) **Keep handles and grasping surfaces dry, clean and free from oil and grease.** Slippery handles and grasping surfaces do not allow for safe handling and control of the tool in unexpected situations.
5. **BATTERY TOOL USE AND CARE**
- a) **Recharge only with the charger specified by the manufacturer.** A charger that is suitable for one type of battery pack may create a risk of fire when used with another battery pack.
  - b) **Use power tools only with specifically designated battery packs.** Use of any other battery packs may create a risk of injury and fire.
  - c) **When battery pack is not in use, keep it away from other metal objects, like paper clips, coins, keys, nails, screws or other small metal objects, that can make a connection from one terminal to another.** Shorting the battery terminals together may cause burns or a fire.
  - d) **Under abusive conditions, liquid may be ejected from the battery; avoid contact. If contact accidentally occurs, flush with water. If liquid contacts eyes, additionally seek medical help.** Liquid ejected from the battery may cause irritation or burns.
  - e) **Do not use a battery pack or tool that is damaged or modified.** Damaged or modified batteries may exhibit unpredictable behaviour resulting in fire, explosion or risk of injury.
  - f) **Do not expose a battery pack or tool to fire or excessive temperature.** Exposure to fire or temper-

ature above 130 °C may cause explosion.

- g) **Follow all charging instructions and do not charge the battery pack or tool outside the temperature range specified in the instructions.** Charging improperly or at temperatures outside the specified range may damage the battery and increase the risk of fire.
- 6. **SERVICE**
- a) **Have your power tool serviced by a qualified repair person using only identical replacement parts.** This will ensure that the safety of the power tool is maintained.
- b) **Never service damaged battery packs.** Service of battery packs should only be performed by the manufacturer or authorized service providers.

## Safety instructions for circular saws

### Cutting Procedures

- **▲ DANGER! Keep hands away from cutting area and the blade. Keep your second hand on auxiliary handle, or motor housing.** If both hands are holding the saw, they cannot be cut by the blade.
- **Do not reach underneath the workpiece.** The guard cannot protect you from the blade below the workpiece.
- **Adjust the cutting depth to the thickness of the workpiece.** Less than a full tooth of the blade teeth should be visible below the workpiece.
- **Never hold the workpiece in your hands or across your leg while cutting. Secure the workpiece to a stable platform.** It is important

to support the workpiece properly to minimise body exposure, blade binding, or loss of control.

- **Hold the power tool by insulated gripping surfaces, when performing an operation where the cutting accessory may contact hidden wiring.** Cutting accessories contacting a “live” wire may make exposed metal parts of the power tool “live” and could give the operator an electric shock.
- **When ripping always use a rip fence or straight edge guide.** This improves the accuracy of cut and reduces the chance of blade binding.
- **Always use blades with correct size and shape (diamond versus round) of arbour holes.** Blades that do not match the mounting hardware of the saw will run off-centre, causing loss of control.
- **Never use damaged or incorrect blade washers or bolt.** The blade washers and bolt were specially designed for your saw, for optimum performance and safety of operation.

### Kickback and related warnings

Kickback is a sudden reaction to a pinched, jammed or misaligned saw blade, causing an uncontrolled saw to lift up and out of the workpiece toward the operator.

When the blade is pinched or jammed tightly by the kerf closing down, the blade stalls and the motor reaction drives the unit rapidly back toward the operator.

If the blade becomes twisted or misaligned in the cut, the teeth at the back edge of the blade can dig into the top surface of the wood causing the blade to climb out of the kerf and jump back toward the operator.

Kickback is the result of power tool misuse and/or incorrect operating procedures or conditions and can be avoided by taking proper precautions as given below.

- **Maintain a firm grip with both hands on the saw and position your arms to resist kickback forces. Position your body to either side of the blade, but not in line with the blade.** Kickback could cause the saw to jump backwards, but kickback forces can be controlled by the operator, if proper precautions are taken.
- **When blade is binding, or when interrupting a cut for any reason, release the trigger and hold the saw motionless in the material until the blade comes to a complete stop. Never attempt to remove the saw from the work or pull the saw backward while the blade is in motion or kickback may occur.** Investigate and take corrective actions to eliminate the cause of blade binding.
- **When restarting a saw in the workpiece, centre the saw blade in the kerf so that the saw teeth are not engaged into the material.** If a saw blade binds, it may walk up or kickback from the workpiece as the saw is restarted.
- **Support large panels to minimise the risk of blade pinching and kickback.** Large panels tend to sag under their own weight. Supports must be placed under the panel on both sides, near the line of cut and near the edge of the panel.
- **Do not use dull or damaged blades.** Unsharpened or improperly set blades produce narrow kerf

causing excessive friction, blade binding and kickback.

- **Blade depth and bevel adjusting locking levers must be tight and secure before making the cut.** If blade adjustment shifts while cutting, it may cause binding and kickback.
- **Use extra caution when sawing into existing walls or other blind areas.** The protruding blade may cut objects that can cause kickback.

#### Lower Guard Function

- **Check the lower guard for proper closing before each use. Do not operate the saw if the lower guard does not move freely and close instantly. Never clamp or tie the lower guard into the open position.** If the saw is accidentally dropped, the lower guard may be bent. Raise the lower guard with the retracting handle and make sure it moves freely and does not touch the blade or any other part, in all angles and depths of cut.
- **Check the operation of the lower guard spring. If the guard and the spring are not operating properly, they must be serviced before use.** Lower guard may operate sluggishly due to damaged parts, gummy deposits, or a build-up of debris.
- **The lower guard may be retracted manually only for special cuts such as “plunge cuts” and “compound cuts”. Raise the lower guard by the retracting handle and as soon as the blade enters the material, the lower guard must be released.** For all other sawing, the lower guard should operate automatically.

- **Always observe that the lower guard is covering the blade before placing the saw down on bench or floor.** An unprotected, coasting blade will cause the saw to walk backwards, cutting whatever is in its path. Be aware of the time it takes for the blade to stop after switch is released.

#### Additional safety instructions

- **Make sure the tips of the saw teeth do not overheat.**
- **When sawing plastic, make sure the plastic does not melt.**
- **Pay attention to the maximum cutting depth. (see technical data)**
- **When sawing, wear a dust mask.**
- **Always wear hearing protection!**
- **Only use accessories recommended by PARKSIDE.** Unsuitable accessories may cause electric shock or fire.

#### Residual risks

There will always be residual risks even if you operate this device according to the instructions. The following hazards may occur in connection with the type and design of this device:

- Eye damage if no suitable eye protection is worn.
- Hearing damage if suitable ear protection is not worn.
- Health injuries resulting from the effect of hand/arm vibration in the event that the tool is used over a longer period of time or is not used and maintained properly.
- Cutting injuries

**▲ WARNING!** Danger due to electromagnetic field generated while the tool is in operation. Under certain circumstances, this field may negatively affect active or passive med-

ical implants. In order to reduce the danger of serious or fatal injuries, we recommend that individuals who wear medical implants should consult their doctor and the manufacturer of the implant before operating the tool.

## Preparation

**▲ WARNING!** Risk of injury due to unintentional start-up. Only insert the battery into the device once the device is fully prepared for use.

## Control elements

Familiarise yourself with the operating elements before using the device for the first time.

- **Switch lock (1)**
  - Locks the on/off switch against unintentional operation.
  - Unlocking: Press
- **On/Off switch (2)**
  - Switching on: Press
  - Switching off: Release
- **Guide notch (34)**
  - Helps to guide the tool straight.
  - Only available for the following cutting angles: 0°, 45°

## Attaching and removing the saw blade



**▲ CAUTION!** Risk of injury when touching the saw blade. Wear protective gloves when handling the saw blade.

## Requirements

- Never use a grinding disc. The speed and safety devices of a circular saw are not suitable for grinding discs.
- Select a suitable saw blade according to the material to be sawn.

- Saw blades intended for cutting wood or similar materials must comply with EN 847-1.
- Only use saw blades with diameters corresponding to the labelling on the saw.
- Only use saw blades with a maximum diameter: 160 mm
- Only use saw blades with a speed designation that meets the specified speed for your appliance or higher.
- Minimum speed designation for saw blade: 3800 min<sup>-1</sup>
- The saw blade has no visible cracks. Circular saw blades with cracks in them must be taken out of service (repair is not permitted).
- The clamping surfaces are free of dirt, grease, oil and water.
- In order to adjust the borehole diameter of circular saw blades to the spindle diameter of the machine, only firmly inserted rings, e.g. rings which have been pressed into place or which are held in place by means of an adhesive bond, may be used. The use of loose rings is not permitted.

#### Tools required

- Hex key (5)

#### Procedure

1. Remove the battery (29) from the device.
2. Set the cutting depth so that the retaining screw stops at the upper end of the scale.
3. Press and hold the spindle lock (21).
4. Loosen the clamping screw (13) with the hex key (5). You can release the spindle lock (21).
5. Swivel the guard cover back using the pull lever (18) and hold the guard cover in this position.

6. **Disassembly:** Remove the clamping flange and saw blade from the mounting flange (33).

**Assembly:** Place the saw blade on the mounting flange (33).

The direction of rotation of the saw blade must match the direction of rotation arrow (14).

7. Allow the guard cover to swing back into the protective position.
8. Fit the clamping flange (15). The smooth side of the clamping flange must be visible.
9. Press and hold the spindle lock (21).
10. Tighten the clamping screw (13) with the hex key (5). You can release the spindle lock (21). Extending a spanner or tightening with the help of hammer blows is not permitted.

### Using the parallel guide

The parallel guide can be fitted on both sides of the tool. It must at least run through the holder with retaining screw.

#### Fitting the parallel guide (Fig. C)

1. Loosen the retaining screw (26) if necessary.
2. Push the parallel guide (10) into the holder (25) with retaining screw (26).
3. Tighten the retaining screw (26).

#### Removing the parallel guide (Fig. C)

1. Loosen the retaining screw (26).
2. Pull the parallel guide (10) out of the holders (25).

#### Adjusting the parallel guide (Fig. C)

1. Loosen the retaining screw (26).
2. Set the cutting width using the guide notches (34).

For larger distances, the parallel guide is only held by the holder with retaining screw.

3. Tighten the retaining screw (26).
4. Make a test cut, check the cutting width and correct the position of the parallel guide (10) if necessary.

## Adjusting the cutting depth

### Notes

- You can infinitely adjust the cutting depth: 0 mm–53 mm
- Set the cutting depth approx. 3 mm greater than the material thickness. This gives you a clean cut.
- The cutting angle setting scale only applies to vertical cuts (0°). Increase the cutting depth accordingly for other cutting angles.

### Procedure

1. Remove the battery (29) from the device.
2. Loosen the retaining screw (6) for the cutting depth setting.
3. Set the desired cutting depth on the scale (4). The upper edge of the reading mark (32) shows the set value.
4. Tighten the retaining screw (6).

## Bevel cutting

### Notes

- You can infinitely adjust the cutting angle: 0°–45°
- There are no guide notches for angles between 0° and 45°.
- The larger the cutting angle, the smaller the maximum cutting depth.

### Procedure

1. Remove the battery (29) from the device.
2. Loosen the retaining screw (23) for the cutting angle setting.
3. Set the desired cutting angle on the scale (22). The upper edge of

the reading mark (24) shows the set value.

4. Tighten the retaining screw (23).

## External dust extraction

**▲ CAUTION!** Health hazard due to dust. Dust from hardwood can cause cancer. Connect the tool to a suitable class M extraction device.

### Connecting external dust extraction (Fig. B)

1. Connect a suitable dust extraction (not included) to the chip ejector (20).
2. If the external dust extraction does not fit, use the additional reducer piece (9).

### Removing external dust extraction (Fig. B)

1. Remove the dust extraction from the chip ejector (20).
2. Remove the reducer piece (9).

## Checking the battery charge level

LEDs	Meaning
red, orange, green	Battery charged
red, orange	Battery partially charged
red	Battery needs to be charged
1. Press the button (31) next to the charge level indicator button (30) on the battery (29). The LEDs of the charge level indicator show how much charge remains in the battery.	
2. Charge the battery (29) when only the red LED on the charge level indicator (30) is illuminated.	

## Charging the battery

See also the charger instruction manual.

## Notes

- If warm, allow the battery to cool before charging.
- Do not expose the battery to direct sunlight for long periods and do not place it on a radiator (max. 50°C).

## Charging the battery

1. Remove the battery (29) from the device.
2. Push the battery (29) into the charging slot of the battery charger (27).
3. Connect the battery charger (27) to a power outlet.
4. After charging, disconnect the battery charger (27) from the mains.
5. Pull the battery (29) out of the battery charger (27).

## Control LEDs on the charger

Meaning of the control indicators on the charger (27):

green	red	Meaning
lights up	—	<ul style="list-style-type: none"> <li>• Battery is fully charged</li> <li>• stand-by (No battery inserted)</li> </ul>
—	lights up	Battery is charging
flashes	flashes	Battery not recognized

## Operation

### Information on sawing

- The maximum speed stated on the tool must not be exceeded. If indicated, the speed range must be complied with.
- Maintenance work and modifications to circular saw blades should only be performed by a professional, i.e. a person with specialist

training and experience who is familiar with the design requirements and the necessary safety steps.

## Inserting and removing the battery

**▲ WARNING!** Risk of injury due to unintentional start-up. Only insert the battery into the device once the device is fully prepared for use.

**NOTICE!** Risk of damage! An incorrect battery can damage the device and battery.

### Inserting the battery

1. Push the battery (29) along the guide into the battery holder (19). You will hear the battery click into place.

### Removing the battery

1. Press and hold the battery release (28) on the battery (29).
2. Pull the battery out of the battery holder (19).

## Switching on and off

### Switching on

1. Insert the rechargeable battery (29) into the device.
2. Press and hold the switch lock (1).
3. Press and hold the On/off switch (2).
4. Wait until the device has reached full speed.

### Switching off

1. To turn it off, release the on/off switch (2).
2. Do not pull the sawblade out of the cut until it has come to a standstill.
3. Remove the rechargeable battery (29) from the device if you are leaving the device unattended or if you have finished working.



# Transport

## Notes

- Turn off the device.
- Make sure that all moving parts have come to a complete stop.
- Remove the battery (29) from the device.
- Ensure that the protective cover (17) completely covers the circular saw blade (16).
- Always carry the tool by the handle (3) or use the storage case (12) provided.

# Cleaning, maintenance and storage

**▲ WARNING!** Risk of injury due to unintentional start-up. Protect yourself when performing maintenance or cleaning work. Switch off the device and remove the battery (29).

You should have any repair and maintenance work that is not described in these instructions carried out by our Service Centre. Only use original replacement parts.

## Cleaning

**▲ WARNING!** Electric shock! Never spray down the device with water.

**NOTICE!** Risk of damage. Chemical substances may attack the plastic parts of the machine. Do not use any cleaning agents or solvents.

- Keep the ventilation slits, motor housing and handles of the machine clean. Use a damp cloth or brush to do this.
- Try to clean resinous surfaces with a damp, lukewarm cloth that has been wrung out well. Make sure that no liquids can get into the in-

terior of the housing! Alternatively, you can use a special cleaner (resin solvent) or multispray. Please take notice of the safety information and instructions provided by the manufacturer of the special cleaner/multispray.

## Cleaning the circular saw blade

Tools must be cleaned regularly. Tool parts made of light metal alloys, e.g. resin, may only be cleaned with solvents that do not impair the mechanical properties of these materials.

## Maintenance

The device is maintenance free.

## Care of circular saw blades

Maintenance work and modifications to circular saw blades should only be performed by a professional, i.e. a person with specialist training and experience who is familiar with the design requirements and the necessary safety steps.

## Storage

Always store the device and accessories:

- clean
- dry
- protected against dust
- In the case provided (12)
- out of the reach of children

Devices with battery:

- The storage temperature for the battery and device is between 0 °C and 45 °C. Avoid extreme cold or heat during storage to ensure the battery output is not adversely affected.
- Remove the battery from the device before storage over a longer period (see separate operating instructions for battery and charger).

## Disposal/ environmental protection

Remove the battery from the device and recycle the device, battery, accessories and packaging in an environmentally-friendly manner.



Waste electrical and electronic equipment (WEEE) must not be disposed of with domestic waste.

The symbol of the crossed-out wheeled bin means that this product must not be disposed of as unsorted municipal waste at the end of its useful life.

### Directive 2012/19/EU on waste electrical and electronic equipment:

Consumers are legally obliged to recycle electrical and electronic equipment in an environmentally sound manner at the end of its life. In this way, environmentally friendly and resource-saving recycling is ensured. Depending on the implementation in national law, you may have the following options:

- Return to a shop,
- Hand over to an official collection point,
- Return to the manufacturer/distributor.

This does not affect accessories enclosed with the old devices or tools without any electrical components.

## Disposal instructions for rechargeable batteries



Do not throw batteries into domestic waste, fire (risk of explosion) or water. Damaged batteries can harm the environment and your health if poisonous fumes or liquids escape.

Dispose of the batteries according to local standards. Defective or used batteries must be recycled. Hand in the batteries at a used battery collection point where they are recycled in an environmentally friendly manner. For more information, please contact your local waste management provider or our service centre. Dispose of batteries in a discharged state. We recommend covering the contacts with an adhesive strip to protect against short circuits. Do not open the battery.

## Service

### Guarantee

Dear Customer,

This product is provided with a 3 year guarantee from the date of purchase. In case of defects, you have statutory rights against the seller of the product. These statutory rights are not restricted by our guarantee presented below.

### Terms of Guarantee

The guarantee period begins on the date of purchase. Please retain the original receipt. This document is required as proof of purchase. If a material or manufacturing defect occurs within three years of the date of purchase of this product, we will repair or replace – at our choice – the product for you free of charge. This guarantee requires the defective product and proof of purchase to be present.

ted within the three-year period with a brief written description of what constitutes the defect and when it occurred.

If the defect is covered by our guarantee, you will receive either the repaired product or a new product. No new guarantee period begins on repair or replacement of the product.

### **Guarantee Period and Statutory Claims for Defects**

The guarantee period is not extended by the guarantee service. This also applies for replaced or repaired parts. Any damages and defects already present at the time of purchase must be reported immediately after unpacking. Repairs arising after expiry of the guarantee period are chargeable.

### **Guarantee Cover**

The product has been carefully produced in accordance with strict quality guidelines and conscientiously checked prior to delivery.

The guarantee applies for all material and manufacturing defects. This guarantee does not extend to cover product parts that are subject to normal wear and may therefore be considered as wearing parts (e.g. Saw blade) or to cover damage to breakable parts.

This guarantee shall be invalid if the product has been damaged, used incorrectly or not maintained. Precise adherence to all of the instructions specified in the operating manual is required for proper use of the product. Intended uses and actions against which the operating manual advises or warns must be categorically avoided.

The product is designed only for private and not commercial use. The guarantee will be invalidated in

case of misuse or improper handling, use of force, or interventions not undertaken by our authorised service branch.

### **Processing in Case of Guarantee**

To ensure efficient handling of your query, please follow the directions below:

- Please have the receipt and product number (IAN 465575\_2404) ready as proof of purchase for all enquiries.
- Please refer for the product number to the type plate on the product, an engraving on the product, the title page of the operating instructions (bottom left) or the sticker on the back or underside of the product.
- Should functional errors or other defects occur, please initially contact the service centre specified below by **telephone** or use the **contact form** available on *parkside-diy.com* in the category **Service**.
- After consultation with our customer service, a product recorded as defective can be sent postage paid to the service address communicated to you, with the proof of purchase (receipt) and specification of what constitutes the defect and when it occurred. In order to avoid acceptance problems and additional costs, please be sure to use only the address communicated to you. Ensure that the consignment is not sent carriage forward or by bulky goods, express or other special freight. Please send the appliance inc. all accessories supplied at the time of purchase and ensure adequate, safe transport packaging.



You can view and download these and many other manuals on *parkside-diy.com*. This QR code will take you directly to *parkside-diy.com*. Select your country and search for the operating instructions via the search mask. You can open your operating instructions by entering the article number (IAN) 465575\_2404.

### Repair service

For repairs **that are not covered by warranty**, contact the service centre. They will gladly create a cost estimate for you.

- We can only work on devices which are sent in properly packed and with postage paid.  
**Note:** Please send your device cleaned and with an indication of the defect to the address named for the service centre.
- The following are not accepted: devices sent in without prepaid postage, sent as bulky goods,

sent as an Express shipment, or devices sent as any other form of special freight.

- We will dispose of defective devices you ship to us free of charge.

### Service Centre

**GB** **Service Great Britain**  
Tel.: 0800 051 8970  
Contact form on  
*parkside-diy.com*  
**IAN 465575\_2404**

**IE** **Service Ireland**  
Tel.: 1800 851251  
Contact form on  
*parkside-diy.com*  
**IAN 465575\_2404**

**NI** **Service Northern Ireland**  
Tel.: 080 81013435  
Contact form on  
*parkside-diy.com*  
**IAN 465575\_2404**

### Importer

Please note that the address below is not a service address. Contact the service centre named above first.

Grizzly Tools GmbH & Co. KG  
Stockstädter Str. 20  
63762 Großostheim  
GERMANY  
*www.grizzlytools.de*

### Imported for GB market by:

Lidl Great Britain Ltd  
Lidl House  
14 Kingston Road  
Surbiton, KT5 9NU

## Spare parts and accessories

You can get spare parts and accessories from [www.grizzlytools.shop](http://www.grizzlytools.shop). If you have any problems with your order, contact us via our online shop. If you have any other questions, contact: *Service Centre, p. 20*

Pos. nr.	Name	Order No.
9	Reducer piece	91110085
10	Parallel guide	91110089
16	Saw blade	13800398

## Declaration Of Conformity

Product: **Cordless Circular Saw**

Model: **PHKSA 20-Li C4**

Serial number: 000001-180300

The object of the declaration described above is in conformity with the relevant UK Statutory Instruments and their amendments:

**Supply of Machinery (Safety) Regulations 2008  
Electromagnetic Compatibility Regulations 2016  
Restriction of the Use of Certain Hazardous Substances  
in Electrical and Electronic Equipment Regulations 2012**

**Product with battery Smart PAPS 204 A1/  
Smart PAPS 208 A1: Radio Equipment Regulations 2017**

The conformity of the object of the declaration described above was assessed according to the requirements of the following standards:

**EN 62841-1:2015/A11:2022 • EN 62841-2-5:2014 • EN 847-1:2017  
EN IEC 55014-1:2021 • EN IEC 55014-2:2021 • EN IEC 63000:2018  
Product with battery Smart PAPS 204 A1/Smart PAPS 208 A1:  
EN 301 489-1 V2.2.3:2019 • Draft EN 301 489-17 V3.2.6:2023  
EN 300 328 V2.2.2:2019 • EN 50663:2017**

This declaration of conformity is issued under the sole responsibility of the manufacturer:



Grizzly Tools GmbH & Co. KG  
Stockstädter Str. 20  
63762 Großostheim  
GERMANY  
19.09.2024

Christian Frank  
Authorised representative of doc-  
umentation

## Translation of the original EU declaration of conformity

Product: **Cordless Circular Saw**

Model: **PHKSA 20-Li C4**

Serial number: 000001-180300

The object of the declaration described above is in conformity with the relevant Union harmonisation legislation:

**2006/42/EC • 2014/30/EU • 2011/65/EU & (EU) 2015/863  
Product with battery Smart PAPS 204 A1/Smart PAPS 208 A1: 2014/53/EU**

The object of the declaration described above is in conformity with Directive 2011/65/EU of the European Parliament and of the Council of 8 June 2011 on the restriction of the use of certain hazardous substances in electrical and electronic equipment.

To ensure conformity, the following harmonised standards and national standards and regulations have been applied:

**EN 62841-1:2015/A11:2022 • EN 62841-2-5:2014 • EN 847-1:2017  
EN IEC 55014-1:2021 • EN IEC 55014-2:2021 • EN IEC 63000:2018  
Product with battery Smart PAPS 204 A1/Smart PAPS 208 A1:  
EN 301 489-1 V2.2.3:2019 • Draft EN 301 489-17 V3.2.6:2023  
EN 300 328 V2.2.2:2019 • EN 50663:2017**

This declaration of conformity is issued under the sole responsibility of the manufacturer:



Grizzly Tools GmbH & Co. KG  
Stockstädter Str. 20  
63762 Großostheim  
GERMANY  
19.09.2024

Christian Frank  
Authorised representative of documentation

# Inhoudsopgave

<b>Inleiding.....</b>	<b>23</b>
Reglementair gebruik.....	24
Inhoud van het pakket/accessoires.....	24
Overzicht.....	24
Functiebeschrijving.....	25
Technische gegevens.....	25
<b>Veiligheidsaanwijzingen.....</b>	<b>26</b>
Betekenis van de veiligheidsaanwijzingen.....	26
Pictogrammen en symbolen.....	27
Algemene veiligheidswaarschuwingen voor elektrisch gereedschap.....	27
Veiligheidsinstructies voor cirkelzagen.....	31
Restrisico's.....	33
<b>Vorbereiding.....</b>	<b>33</b>
Bedieningselementen.....	33
Zaagblad monteren en demonteren.....	34
Parallelaanslag gebruiken.....	35
Snijdtepte instellen.....	35
Schuine sneden.....	35
Externe stofafzuiging.....	36
Laadstatus van de accu controleren.....	36
Accu opladen.....	36
<b>Bedrijf.....</b>	<b>36</b>
Aanwijzingen voor het zagen.....	36
Accu plaatsen en verwijderen.....	37
In- en uitschakelen.....	37
<b>Transport.....</b>	<b>37</b>
<b>Reiniging, onderhoud en opslag.....</b>	<b>37</b>
Reiniging.....	37
Onderhoud.....	38
Onderhoud van cirkelzaagbladen.....	38
Opslag.....	38
<b>Afvoeren/milieubescherming.....</b>	<b>38</b>
Afvoerinstructies voor accu's.....	39

<b>Service.....</b>	<b>39</b>
Garantie.....	39
Reparatie-service.....	40
Service-Center.....	41
Importeur.....	41
<b>Reserveonderdelen en toebehoren.....</b>	<b>41</b>
<b>Vertaling van de originele EU-conformiteits-verklaring.....</b>	<b>42</b>
<b>Explosietekening.....</b>	<b>87</b>

## Inleiding

Gefeliciteerd met de aankoop van uw nieuwe accu-cirkelzaag (hierna "apparaat" of "elektrisch gereedschap" genoemd).

U hebt voor een hoogwaardig product gekozen. Dit apparaat werd tijdens de productie op kwaliteit gecontroleerd en aan een eindcontrole onderworpen. Een goede werking van uw apparaat is daarom gegarandeerd.



Deze gebruiksaanwijzing maakt deel uit van dit apparaat. Ze bevat belangrijke instructies over de veiligheid, het gebruik en de afvoer van het apparaat. Lees zorgvuldig de gebruiksaanwijzing. Maak u vertrouwd met de bedieningselementen en het juiste gebruik van het apparaat. Gebruik het apparaat alleen zoals beschreven en alleen voor de vermelde doeleinden. Bewaar de gebruiksaanwijzing zorgvuldig en geef alle documentatie mee wanneer u het apparaat aan derden doorgeeft.

## Reglementair gebruik

Het apparaat is uitsluitend bedoeld voor volgende gebruiken:

- Zagen van kunststof, hout en lichtgewicht materialen met vaste ondersteuning
- Zagen van rechte en gebogen sneden en verstekzagen (alleen hout en kunststof) tot 45 °
- Bedrijf alleen in droge ruimten.

Neem de aanwijzingen voor de verschillende soorten zaagbladen in acht.

Elk ander gebruik dat in deze handleiding niet expliciet wordt toegestaan, kan leiden tot schade aan het apparaat en kan een ernstig risico voor de gebruiker inhouden. De bediener of gebruiker van het apparaat is verantwoordelijk voor letsel- of materiële schade aan derde partijen of hun eigendom. Het apparaat is bedoeld voor huishoudelijk gebruik. Het is niet ontworpen voor continu commercieel gebruik. Bij commercieel gebruik vervalt de garantie. De fabrikant is niet aansprakelijk voor schade die voortvloeit uit oneigenlijk gebruik of uit een foute bediening.

## Inhoud van het pakket/ accessoires

Pak het apparaat uit en controleer de inhoud van het pakket.

Voer het verpakkingsmateriaal af zoals reglementair voorgeschreven.

- Accu-handcirkelzaag
- 1 Zaagblad (voorgemonteerd)
- 1 Inbussleutel (opgeborgen op het apparaat)
- Verloopstuk
- Parallelaanslag
- Opbergkoffer
- vertaling van de oorspronkelijke gebruiksaanwijzing

**De accu en de lader zijn niet meegeleverd.**

## Overzicht

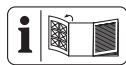

De afbeeldingen van het apparaat vindt u op de voorste en achterste uitschuifpagina.

- 1 Inschakelblokkering
- 2 Aan-/uitknop
- 3 Handgreep
- 4 Schaal (Snijdiepte)
- 5 Inbussleutel
- 6 Vastzetschroef (Snijdiepte)
- 7 Bodemplaat
- 8 Extra handvat
- 9 Verloopstuk
- 10 Parallelaanslag
- 11 Schaal (Parallelaanslag)
- 12 Opbergkoffer
- 13 Spanschroef
- 14 Draairichtingspijl
- 15 Spanflens
- 16 Zaagblad
- 17 Beschermkap
- 18 Terugslaghendel
- 19 Accuhouder
- 20 Spaanderuitworp
- 21 Asvergrendeling
- 22 Schaal (Zaaghoek)
- 23 Vastzetschroef (Zaaghoek)
- 24 Leesmarkering (Zaaghoek)
- 25 Houder (Parallelaanslag)
- 26 Vastzetschroef (Parallelaanslag)
- 27 Oplader
- 28 Accu-ontgrendeling
- 29 Accu



- 30 Laadstatusindicator
- 31 Toets

**(Fig. A)**

- 32 Leesmarkering (Snijdiepte)
- 33 Montageflens

**(Fig. C)**

- 34 Geleidingsinkeping (0°; 45°)

**Functiebeschrijving**

Bij een cirkelzaag snijdt een cirkelvormig zaagblad door rotatiebeweging. Snijdiepte en zaaghoek zijn instelbaar. De werking van de verschillende bedieningselementen is hieronder beschreven.

**Technische gegevens**

**Accu-handcirkelzaag**

- ..... **PHKSA 20-Li C4**
- Nominale spanning  $U$  ..... 20 V =
- Gewicht met accu (20 V / 4 Ah) .....
- .....  $\approx 2,8$  kg
- Stationair toerental  $n_0$  ..... 3800 min<sup>-1</sup>
- Snijdiepte
- 0° ..... 53 mm
- 45° ..... 38,5 mm
- Schuine snede ..... 0°-45°
- Temperatuur .....  $\leq 50$  °C
- Laadproces ..... 4-40 °C
- Bedrijf ..... -20-50 °C
- Opslag ..... 0-45 °C
- PARKSIDE Performance Smart
- accu Smart PAPS 204 A1/
- Smart PAPS 208 A1
- frequentieband .. 2400-2483,5 MHz
- zendvermogen .....  $\leq 20$  dBm
- Geluidsdrukniveau ( $L_{pA}$ )
- ..... 79,3 dB;  $K_{pA}=3$  dB
- Geluidsvermogeniveau ( $L_{WA}$ )
- gemeten ..... 87,3 dB;  $K_{WA}=3$  dB
- Trilling ( $a_h$ )
- Handgreep .. 2,541 m/s<sup>2</sup>;  $K=1,5$  m/s<sup>2</sup>

- Extra handvat
- ..... 2,923 m/s<sup>2</sup>;  $K=1,5$  m/s<sup>2</sup>

**Zaagblad ..... PSB 48 Z-2**

- Vervaardigd in overeenstemming met EN 847-1:2017
- Snijcirkel .....  $\varnothing$  160 mm
- Snijbreedte ..... 2,6 mm
- Hoofdbladdikte ..... 1,6 mm
- Gat .....  $\varnothing$  20 mm
- Hoogste toerental ..... 9500 min<sup>-1</sup>
- Aantal tanden ..... 48
- Het zaagblad is geschikt voor de volgende materialen: hout, kunststof (PVC)

De geluids- en trilwaarden zijn vastgesteld in overeenstemming met de normen en bepalingen die in de conformiteitsverklaring zijn vermeld.

De vermelde totale trillingswaarden en geluidsemissiewaarden zijn gemeten volgens een genormeerde testprocedure en kunnen worden gebruikt om een elektrisch gereedschap met een ander gereedschap te vergelijken. De vermelde totale trillingswaarden en geluidsemissiewaarden kunnen ook worden gebruikt voor een voorlopige inschatting van de belasting.

**▲ WAARSCHUWING!** Trillingen en geluidsemissies tijdens het feitelijke gebruik van het elektrische apparaat kunnen afwijken van de opgegeven waarde, afhankelijk van de manier waarop het apparaat wordt gebruikt. Probeer de belasting door trillingen zo gering mogelijk te houden. Voorbeeld van maatregelen om de trillingsbelasting te verminderen, is de beperking van de werkuren. Houd daarbij rekening met alle fasen van de bedrijfscyclus (bijvoorbeeld ook periodes wanneer het elektrische gereedschap is uitgeschakeld en periodes wanneer

het weliswaar is ingeschakeld maar zonder belasting draait).

### Laadtijden

We bevelen u aan dit apparaat uitsluitend met volgende accu's: PAP 20 B1, PAP 20 B3, Smart PAPS 204 A1, Smart PAPS 208 A1

We bevelen u aan deze accu's met volgende laders te laden: PLG 20 A3, PLG 20 A4, PLG 20 C1,

PLG 20 C2, PLG 20 C3, PLG 201 A1, PDSLGL 20 A1, PDSLGL 20 B1, Smart PLGS 2012 A1

Technische specificaties van accu en lader: zie afzonderlijke gebruiksaanwijzing.

De laadtijd wordt beïnvloed door factoren als de temperatuur van de omgeving en de accu, alsmede de toegepaste netspanning, en kan daarom afwijken van de opgegeven waarden.

Laadtijd (min.)	PAP 20 A1 PAP 20 A2 PAP 20 B1	PAP 20 A3 PAP 20 B3 Smart PAPS 204 A1	Smart PAPS 208 A1	Smart PAPS 2012 A1
PLG 20 A1 PLG 20 A4 PLG 20 C1	60	120	240	380
PLG 20 C2	45	80	165	260
PLG 20 A2 PLG 20 A3 PLG 20 C3 PDSLGL 20 A1 PDSLGL 20 B1	35	60	120	210
PLG 201 A1	135	250	500	900
Smart PLGS 2012 A1	35	45	50	90

## Veiligheidsaanwijzingen

Dit gedeelte behandelt de basisveiligheidsmaatregelen bij het gebruik van het apparaat.

**▲ WAARSCHUWING!** Persoonlijk letsel en materiële schade door ondeskundige omgang met de accu. Neem de veiligheidsinstructies en informatie over opladen en correct gebruik in de gebruiksaanwijzing van uw accu en oplader van de serie in acht **X 20 V TEAM**. Een gedetailleerde beschrijving van het laadproces en an-

dere informatie vindt u in de aparte gebruiksaanwijzing ervan.

### Betekenis van de veiligheidsaanwijzingen

**▲ GEVAAR!** Als u deze veiligheidsaanwijzing niet volgt, gebeurt er een ongeval. Het gevolg is ernstig lichamelijk letsel of de dood.

**▲ WAARSCHUWING!** Als u deze veiligheidsaanwijzing niet volgt, gebeurt er eventueel een ongeval. Het gevolg is eventueel ernstig lichamelijk letsel of de dood.

**▲ VOORZICHTIG!** Als u deze veiligheidsaanwijzing niet volgt, gebeurt er

een ongeval. Het gevolg is eventueel lichte of matig lichamelijk letsel. **AANWIJZING!** Als u deze veiligheidsaanwijzing niet volgt, gebeurt er een ongeval. Het gevolg is eventueel materiële schade.

## Pictogrammen en symbolen

### Pictogrammen op het apparaat



Het apparaat maakt deel uit van de reeks **X 20 V TEAM** en kan met accu's van de reeks **X 20 V TEAM** worden gebruikt. Accu's van de reeks **X 20 V TEAM** mogen alleen met originele laders van de reeks **X 20 V TEAM** worden geladen.



Lees de gebruiksaanwijzing



Afmetingen voor geschikt zaagblad



Snijdiepte 0°



Snijdiepte 45°



Draairichting



Elektrische apparaten horen niet bij het huisvuil.

### Pictogram zaagblad



Lees de gebruiksaanwijzing



Gebruik gehoorbescherming



Gebruik oogbescherming



Gebruik een masker



Geen defecte zaagbladen gebruiken.



Draairichting



Veiligheidshandschoenen dragen



diameter 160 mm



hout



kunststof (PVC)

### Pictogrammen in de gebruiksaanwijzing



Veiligheidshandschoenen dragen

## Algemene veiligheids waarschuwingen voor elektrisch gereedschap

**▲ WAARSCHUWING!** Lees alle veiligheids waarschuwingen, instructies, illustraties en specificaties bij dit elektrische gereedschap. Volgt u niet alle onderstaande instructies, dan kan dit leiden tot elektrische schok, brand en/of ernstig letsel. **Bewaar alle waarschuwingen en instructies voor toekomstige naslag.**

De term „elektrisch gereedschap” in de waarschuwingen verwijst naar uw op netstroom aangedreven elektrische gereedschap (met netsnoer) of uw accu-aangedreven elektrische gereedschap (zonder netsnoer).

### 1. VEILIGE WERKPLEK

- a) **Houd uw werkplek schoon en goed verlicht.** Rommelige of donkere werkplekken leiden tot ongevallen.

- b) **Gebruik geen elektrische gereedschappen in omgevingen met ontploffingsgevaar, bijvoorbeeld als ontvlambare vloeistoffen, gassen of stof aanwezig is.** Elektrische gereedschappen produceren vonken, die het stof of de dampen kunnen doen ontbranden.

- c) **Houd kinderen en omstanders op een afstand terwijl u met een elektrisch gereedschap werkt.** Wordt u afgeleid, dan zou u de controle over het gereedschap kunnen verliezen.

## 2. ELEKTRISCHE VEILIGHEID

- a) **De stekker van het elektrische gereedschap moet overeenkomen met het stopcontact. Breng nooit modificaties aan de stekker aan. Gebruik bij geaarde (geïsoleerde) elektrische gereedschappen nooit een adapterstekker.** Ongewijzigde stekkers en passende stopcontacten reduceren het risico op elektrische schok.

- b) **Voorkom lichamelijke contact met geaarde of geïsoleerde oppervlakken zoals leidingen, radiatoren, fornuizen en koelkasten.** Er bestaat een verhoogd risico op elektrische schok als uw lichaam geaard of geïsoleerd is.

- c) **Stel elektrische gereedschappen niet bloot aan regen of natte omgevingen.** Indringend water in een elektrisch gereedschap verhoogt het risico op elektrische schok.

- d) **Gebruik het netsnoer niet voor oneigenlijke doelen. Gebruik het netsnoer niet om het elektrische gereedschap te dragen of te trekken of om de stekker uit het stopcontact te halen. Houd het netsnoer uit de buurt van warmte, olie, scherpe randen of be-**

**wegende delen.** Beschadigde of warrige netsnoeren verhogen het risico op elektrische schok.

- e) **Werkt u buitenshuis met het elektrische gereedschap, gebruik dan een verlengkabel die geschikt is voor gebruik buitenshuis.** Het gebruik van een verlengkabel voor buitenshuis reduceert het risico op elektrische schok.
- f) **Als u alsnog een elektrisch gereedschap op een vochtige locatie moet gebruiken, gebruik dan een stroomvoorziening met aardlekschakelaar.** Het gebruik van een aardlekschakelaar reduceert het risico op elektrische schok.

## 3. PERSOONLIJKE VEILIGHEID

- a) **Blijf alert, kijk uit wat u doet en gebruik uw gezond verstand bij het bedienen van een elektrisch gereedschap. Gebruik een elektrisch gereedschap niet als u moe bent of onder de invloed bent van drugs, alcohol of medicijnen.** Eén moment van onoplettendheid kan bij het gebruik van elektrisch gereedschap leiden tot ernstig letsel.

- b) **Gebruik persoonlijke beschermingsmiddelen. Draag altijd oogbescherming.** Het gebruik van voor de omstandigheden passende beschermingsmiddelen zoals stofmaskers, antislipschoenen, veiligheidshelmen of oorbeschermers reduceert het risico op letsels.

- c) **Voorkom onbedoelde inschakeling. Zorg ervoor dat de schakelaar op de uit-stand staat voordat u het gereedschap aansluit op de netstroom en/of op het accupack en voordat u het opakt of wegdraagt.** Het dragen

van elektrisch gereedschap met uw vinger op de schakelaar of het onder stroom zetten van elektrisch gereedschap waarvan de schakelaar aanstaat, is vragen om ongelukken.

- d) **Verwijder eventuele stel- of moersleutels voordat u het elektrische gereedschap inschakelt.** Een achtergelaten moer- of stel-sleutel op een draaiend onderdeel van het elektrische gereedschap kan leiden tot letsel.
- e) **Strek u niet te ver uit. Blijf op elk moment stevig staan en bewaar uw evenwicht.** Zo hebt u in onverwachte situaties betere controle over het elektrische gereedschap.
- f) **Draag gepaste kleding. Draag geen losse kleding of sieraden. Houd uw haren en kleding uit de buurt van bewegende delen.** Losse kleding, losse juwelen of lange haren kunnen verstrikt raken in bewegende delen.
- g) **Als het gereedschap is voorzien voor de aansluiting van stofafzuig- en stofopvangsystemen, zorg er dan voor dat die aangesloten zijn en correct worden gebruikt.** Het gebruik van stofopvangsystemen kan stofgerelateerde risico's reduceren.
- h) **Ook al hebt u reeds veel ervaring met het gereedschap, laat nooit uw waakzaamheid zakken en negeer nooit de veiligheidsprincipes van het gereedschap.** Eén onachtzame beweging kan in een fractie van een seconde leiden tot ernstig letsel.
- 4. **GEBRUIK EN ONDERHOUD VAN ELEKTRISCH GEREEDSCHAP**
- a) **Forceer het elektrische gereedschap niet. Gebruik het correcte elektrische gereedschap voor**

**uw toepassing.** Het juiste elektrische gereedschap zal het werk beter en veiliger uitvoeren tegen de snelheid waarvoor het was bedoeld.

- b) **Gebruik het elektrische gereedschap niet als de aan-/uitknop niet vlot schakelt.** Een elektrisch gereedschap dat niet met de schakelaar kan worden beheerst, is gevaarlijk en moet worden vervangen.
- c) **Haal de stekker uit het stopcontact en/of haal het accupack, indien verwijderbaar, uit het elektrische gereedschap voordat u enige aanpassingen aan het gereedschap uitvoert, toebehoren verwisselt of het elektrische gereedschap opbergt.** Dergelijke preventieve veiligheidsmaatregelen reduceren het risico op onbedoelde inschakeling van het elektrische gereedschap.
- d) **Berg niet-gebruikte elektrische gereedschappen op buiten het bereik van kinderen, en laat personen die niet bekend zijn met het elektrische gereedschap of met deze instructies, niet werken met het elektrische gereedschap.** In de handen van onopgeleide gebruikers kunnen elektrische gereedschappen erg gevaarlijk zijn.
- e) **Onderhoud elektrische gereedschappen en de toebehoren ervan. Controleer ze op verkeerde uitgelijnde of vastklemmende bewegende delen, kapotte onderdelen en andere omstandigheden die de werking van het elektrische gereedschap kunnen aantasten. Laat in geval van schade het elektrische gereedschap repareren voordat u het**

**gebruikt.** Veel ongevallen worden veroorzaakt door slecht onderhouden elektrische gereedschappen.

- f) **Houd alle snijgereedschap scherp en schoon.** Goed onderhouden snijgereedschappen met scherpe snijkanten blijven minder vaak geklemd zitten en zijn vlotter te beheersen.
  - g) **Gebruik de elektrische gereedschappen, toebehoren, bits en dergelijke overeenkomstig de instructies en houd rekening met de werkomstandigheden en de uit te voeren taak.** Het gebruik van elektrische gereedschappen voor andere taken dat de bedoelde taken, kan leiden tot een gevaarlijke situatie.
  - h) **Houd de handgrepen en grijpvlakken droog, schoon en olieën vetvrij.** Gladde handgrepen en grijpvlakken hinderen de veilige omgang en de controle over het gereedschap in onverwachte situaties.
5. **GEBRUIK EN ONDERHOUD VAN ACCU-GEREEDSCHAP**
- a) **Laad het gereedschap uitsluitend op met de door de fabrikant gespecificeerde lader.** Een lader die geschikt is voor het ene type accupack kan een brandrisico inhouden als hij voor een ander type accupack wordt gebruikt.
  - b) **Gebruik elektrische gereedschappen alleen met de specifiek vermelde accupacks.** Het gebruik van andere accupacks kan leiden tot risico op letsel en brand.
  - c) **Berg een ongebruikt accupack op uit de buurt van andere metalen voorwerpen zoals papierclips, munten, sleutels, spijkers, schroeven of andere kleine metalen voorwerpen die een ver-**

**binding kunnen maken van het ene contact naar het andere.**

- Een kortsluiting van de accucontacten kan leiden tot brandwonden of brand.
- d) **Bij verkeerd gebruik kan er een vloeistof uit de accu vloeien; voorkom aanraking. Komt u onbedoeld met de vloeistof in aanraking, spoel dan met water. Raakt de vloeistof in de ogen, raadpleeg dan onmiddellijk een arts.** De lekkende vloeistof van de accu kan irritatie of brandwonden veroorzaken.
  - e) **Gebruik geen accupack of gereedschap dat beschadigd of gemodificeerd is.** Beschadigde of gemodificeerde accu's kunnen onvoorspelbaar gedrag vertonen, met als gevolg brand, ontploffing of letselrisico.
  - f) **Stel een accupack of gereedschap niet bloot aan vuur of te hoge temperaturen.** Blootstelling aan vuur of temperaturen boven 130 °C kunnen leiden tot ontploffing.
  - g) **Volg alle laadinstructies en laad het accupack of het gereedschap niet op buiten het in de instructies vermelde temperatuurbereik.** Het verkeerd laden of laden bij temperaturen buiten het gespecificeerde bereik kan leiden tot schade aan de accu en hoger brandrisico.
6. **REPARATIES**
- a) **Laat uw elektrische gereedschap alleen repareren door een erkend technicus met behulp van identieke vervangingsdelen.** Dit verzekert dat de veiligheid van het elektrische gereedschap wordt behouden.

- b) **Repareer beschadigde accu-packs nooit zelf.** De reparatie van accupacks mag uitsluitend worden uitgevoerd door de fabrikant of door erkende reparatiediensten.

## Veiligheidsinstructies voor cirkelzagen

### Snijprocedures

- **▲ GEVAAR! Houd uw handen uit de buurt van het snijgedeelte en het blad. Houd uw tweede hand op het extra handvat of motorbehuizing.** Als beide handen de zaag vasthouden, kunnen ze niet door het blad worden gesneden.
- **Reik niet onder het werkstuk.** De beschermkap kan u niet beschermen tegen het blad onder het werkstuk.
- **Pas de snijdiepte aan de dikte van het werkstuk aan.** Minder dan een volledige tand van het blad moet zichtbaar zijn onder het werkstuk.
- **Houd het werkstuk nooit in uw handen of over uw been tijdens het snijden. Zet het werkstuk vast op een stabiel platform.** Het is belangrijk om het werkstuk goed te ondersteunen om blootstelling van het lichaam, vastlopen van het blad of verlies van controle te minimaliseren.
- **Houd het elektrische gereedschap vast aan de geïsoleerde grijpvlakken tijdens het uitvoeren van handelingen waarbij het snijstelsel in contact kunnen komen met verborgen bedrading.** Snijsystemen die in contact komen met „onder stroom” staande draden kunnen blootliggende metalen onderdelen van het elektrische gereedschap „onder stroom” zet-

ten en de bediener een elektrische schok bezorgen.

- **Gebruik bij het snijden altijd een parallelaanslag of richtliniaal.** Dit verbetert de nauwkeurigheid van de snede en verkleint de kans op vastlopen van het blad.
- **Gebruik altijd bladen met de juiste grootte en vorm (ruitvormig versus rond) van de asgaten.** Bladen die niet overeenkomen met de montagehardware van de zaag zullen uit het midden lopen, waardoor de controle verloren gaat.
- **Gebruik nooit beschadigde of onjuiste mesringen of bouten.** De bladringen en bout zijn speciaal ontworpen voor uw zaag, voor optimale performance en bedrijfsveiligheid.

### Terugslag en aanverwante waarschuwingen

Terugslag is een plotselinge reactie op een bekneld, vastgelopen of niet goed uitgelijnd zaagblad, waardoor een ongecontroleerde zaag omhoog en uit het werkstuk in de richting van de bediener omhoog komt. Als het blad wordt afgeklemd of vast komt te zitten door het sluiten van de kerf, loopt het blad vast en drijft de motorreactie het apparaat snel terug in de richting van de bediener. Als het blad tijdens de zaagsnede gedraaid of verkeerd uitgelijnd raakt, kunnen de tanden aan de achterkant van het blad in het bovenste oppervlak van het hout graven, waardoor het blad uit de kerf klimt en terugspringt in de richting van de bediener. Terugslag is het gevolg van verkeerd gebruik van elektrisch gereedschap en/of onjuiste bedieningsprocedures of omstandigheden en kan worden vermeden door de juiste voorzorgs-

maatregelen te nemen, zoals hieronder aangegeven.

- **Houd met beide handen de zaag stevig vast en plaats uw armen zo dat ze terugslagkrachten opvangen. Plaats uw lichaam aan een kant van het blad, maar niet in lijn met het blad.** Terugslag kan ervoor zorgen dat de zaag naar achteren springt, maar terugslagkrachten kunnen door de bediener onder controle worden gehouden als de juiste voorzorgsmaatregelen worden genomen.
- **Als het blad blokkeert of als u een snede om welke reden dan ook onderbreekt, laat u de trekker los en houdt u de zaag onbeweeglijk in het materiaal totdat het zaagblad volledig tot stilstand is gekomen. Probeer nooit de zaag van het werk te verwijderen of de zaag achteruit te trekken terwijl het blad in beweging is, anders kan er terugslag ontstaan.** Onderzoek en neem corrigerende maatregelen om de oorzaak van de blokkering van het blad weg te nemen.
- **Wanneer u een zaag in het werkstuk opnieuw start, centreer dan het zaagblad in de zaagsnede, zodat de zaagtanden niet in het materiaal grijpen.** Als een zaagblad vastloopt, kan het omhoog lopen of terugslaan van het werkstuk wanneer de zaag opnieuw wordt gestart.
- **Ondersteun grote panelen om het risico op beknelling van het mes en terugslag te minimaliseren.** Grote panelen hebben de neiging door te buigen onder hun eigen gewicht. Ondersteuningen moeten aan beide zijden onder het paneel worden geplaatst, in de

buurt van de snijlijn en in de buurt van de rand van het paneel.

- **Gebruik geen botte of beschadigde bladen.** Ongeslepen of onjuist ingestelde bladen produceren een smalle zaagsnede, wat leidt tot overmatige wrijving, vastlopen van het blad en terugslag.
- **De vergrendelingshendels voor het afstellen van de bladdiepte en de afschuining moeten strak en stevig vastzitten voordat u de snede maakt.** Als de mesafstelling tijdens het zagen verschuift, kan dit vastlopen en terugslag veroorzaken.
- **Wees extra voorzichtig bij het zagen in bestaande muren of andere blinde gebieden.** Het uitstekende blad kan voorwerpen snijden die een terugslag kunnen veroorzaken.

#### Lagere beschermfunctie

- **Controleer vóór elk gebruik of de onderste beschermkap goed sluit. Bedien de zaag niet als de onderste beschermkap niet vrij beweegt en onmiddellijk sluit. Klem of bind de onderste beschermkap nooit vast in de open stand.** Als de zaag per ongeluk valt, kan de onderste beschermkap verbogen zijn. Zet de onderste beschermkap omhoog met de in-trekkeerbare handgreep en controleer of deze vrij beweegt en het mes of andere onderdelen niet raakt, in alle hoeken en op alle diepten van de zaagsnede.
- **Controleer de werking van de veer van de onderste beschermkap. Als de beschermkap en de veer niet goed werken, moeten ze voor gebruik worden nagekeken.** De onderste beschermkap kan traag werken door beschadig-



de onderdelen, kleverige afzettingen of een opeenhoping van vuil.

- **De onderste beschermkap mag alleen handmatig ingetrokken worden voor speciale zaagsneden zoals „duiksneden" en "samengestelde zaagsneden". Breng de onderste beschermkap omhoog aan de intrekbare handgreep en zodra het zaagblad het materiaal binnendringt, moet de onderste beschermkap worden losgemaakt.** Bij al het andere zaagwerk moet de onderste beschermkap automatisch werken.
- **Controleer altijd of de onderste beschermkap het blad bedekt voordat u de zaag op de werkbank of vloer legt.** Een onbeschermde, teruglopende blad zorgt ervoor dat de zaag achteruit loopt en alles zaagt wat op zijn pad komt. Houd rekening met de tijd die benodigd is voordat het blad stopt nadat de schakelaar is losgelaten.

#### Verdere veiligheidsmaatregelen

- **Voorkom oververhitting van de zaagandpunten.**
- **Vermijd bij het zagen van kunststof het smelten van de kunststof.**
- **Houd rekening met de maximale snijdiepte (zie technische gegevens)**
- **Draag bij het zagen een stofmasker.**
- **Draag steeds gehoorbescherming!**
- **Gebruik enkel toebehoren dat door PARKSIDEaanbevolen is.** Ongeschikte toebehoren kunnen leiden tot elektrische schok of brand.

## Restrisico's

Zelfs als u dit apparaat volgens de instructies gebruikt, zijn er altijd restrisico's. De volgende gevaren kunnen ontstaan in verband met het ontwerp en de constructie van dit apparaat:

- Oogletsel, indien geen geschikte oogbescherming wordt gedragen.
- Gehoorschade indien geen passende gehoorbescherming wordt gedragen.
- Schade aan de gezondheid als gevolg van trillingen van hand en arm als het apparaat gedurende lange tijd wordt gebruikt of niet naar behoren wordt bewogen en onderhouden.
- Snijwonden

**▲ WAARSCHUWING!** Gevaar door elektromagnetisch veld dat wordt gegenereerd tijdens het bedrijf van het apparaat. Dit veld kan onder bepaalde omstandigheden actieve of passieve medische implantaten negatief beïnvloeden. Om het risico op ernstige of dodelijke letsels te reduceren, adviseren wij personen met medische implantaten om hun arts en de fabrikant van het medische implantaat te raadplegen voordat zij het apparaat bedienen.

## Vorbereiding

**▲ WAARSCHUWING!** Gevaar voor letsel door onbedoeld aanlopen van het apparaat. Plaats de accu pas in het apparaat wanneer het volledig gebruiksklaar is.

## Bedieningselementen

Maak u vóór het eerste gebruik van het apparaat vertrouwd met de bedieningselementen van het apparaat.

- **Inschakelblokkering (1)**
  - Vergrendelt de aan/uit-schakelaar tegen onbedoelde bediening.
  - Ontgrendelen: Drukken
- **Aan-/uitknop (2)**
  - Inschakelen: Drukken
  - Uitschakelen: Loslaten
- **Geleidingsinkeping (34)**
  - Helpt het apparaat recht te geleiden.
  - Alleen beschikbaar voor de volgende zaaghoeken: 0°, 45°

## Zaagblad monteren en demonteren



**▲ VOORZICHTIG!** Risico op letsel bij aanraking van het zaagblad. Draag beschermende handschoenen bij hantering van het zaagblad.

### Voorwaarden

- Gebruik nooit een slijpschijf. Het toerental en de veiligheidsvoorzieningen van een cirkelzaag zijn niet geschikt voor slijpschijven.
- Kies een geschikt zaagblad op basis van het te zagen materiaal.
- Zaagbladen, bestemd voor het zagen van hout of soortgelijke materialen, moeten voldoen aan EN 847-1.
- Gebruik enkel zaagbladen met een diameter overeenkomstig het opschrift op het zaagblad.
- Gebruik alleen zaagbladen met maximale diameter: 160 mm
- Gebruik alleen zaagbladen waarvan de toerentalmarkering overeenkomt met of hoger is dan het opgegeven toerental van uw apparaat.

- Markering minimum toerental van het zaagblad: 3800 min<sup>-1</sup>
- Het zaagblad heeft geen zichtbare scheuren. Cirkelzaagbladen waarvan het zaaglichaam gebarsten is, moeten worden weggegooid (reparatie is niet toegestaan).
- De spanvlakken zijn vrij van vuil, vet, olie en water.
- Om de boringdiameter van cirkelzaagbladen aan te passen aan de spindeldiameter van de machine, mogen alleen vaste ringen worden gebruikt, bijvoorbeeld ingeperste ringen of ringen die op hun plaats worden gehouden door een lijmverbinding. Het gebruik van losse ringen is niet toegestaan.

### Benodigde gereedschappen

- Inbussleutel (5)

### Procedure

1. Neem de accu (29) uit het apparaat.
2. Stel de snijdiepte zo in dat de borgschroef stopt aan de bovenkant van de schaalverdeling.
3. Houd de spindelvergrendeling (21) ingedrukt.
4. Draai de klemschroef (13) los met de inbussleutel (5). U kunt de spilvergrendeling (21) loslaten.
5. Draai de beschermkap terug met de terugtrekhandel (18) en houd de beschermkap in deze positie.
6. **Demonteren:** Verwijder de klemflens en het zaagblad van de montageflens (33).  
**Monteren:** Plaats het zaagblad op de montageflens (33). De draairichting van het zaagblad moet overeenkomen met de draairichtingspijl (14).
7. Laat de beschermkap terugzwenken naar de beschermende positie.

8. Plaats de spanflens (15).  
De gladde kant van de spanflens moet zichtbaar zijn.
9. Houd de spindelvergrendeling (21) ingedrukt.
10. Draai de klemschroef (13) vast met de inbusleutel (5). U kunt de spindelvergrendeling (21) loslaten.  
Het verlengen van de sleutel of het aandraaien met hamerslagen is niet toegestaan.

### Parallelaanslag gebruiken

De parallelaanslag kan aan beide kanten van het apparaat gemonteerd worden. Hij moet ten minste door de houder met borgschroef lopen.

#### Parallelaanslag monteren (Fig. C)

1. Draai indien nodig de borgschroef los (26).
2. Schuif de parallelaanslag (10) in de houder (25) met de vastzetschroef (26).
3. Draai de vastzetschroef (26) vast.

#### Parallelaanslag demonteren (Fig. C)

1. Los de vaststelschroef (26).
2. Trek de parallelaanslag (10) uit de houders (25).

#### Parallelaanslag instellen (Fig. C)

1. Los de vastzetschroef (26).
2. Stel de snijbreedte in met behulp van de geleidingsinkepingen (34).  
Voor grotere afstanden wordt de parallelaanslag alleen vastgehouden door de houder met vastzetschroef.
3. Draai de vastzetschroef (26) vast.
4. Maak een proefsnede, controleer de snijbreedte en corrigeer de positie van de parallelaanslag indien nodig. (10).

## Snijdiepte instellen

### Instructies

- U kunt de snijdiepte traploos instellen: 0 mm–53 mm
- Stel de snijdiepte ca. 3 mm groter in dan de materiaaldikte. Hierdoor verkrijgt u een zuivere snit.
- De schaal voor de snijhoekinstelling is alleen van toepassing op verticale sneden (0°). Verhoog de snijdiepte dienovereenkomstig voor andere zaaghoeken.

### Procedure

1. Neem de accu (29) uit het apparaat.
2. Draai de vastzetschroef (6) voor de snijdiepte-instelling los.
3. Stel de gewenste snijdiepte in op de schaalverdeling (4). De bovenste rand van de leesmarkering (32) toont de ingestelde waarde.
4. Draai de vastzetschroef (6) vast.

## Schuine sneden

### Instructies

- U kunt de zaaghoek traploos instellen:  
0°–45°
- Er zijn geen geleidingsinkepingen voor hoeken tussen 0° en 45°.
- Hoe groter de zaaghoek, hoe kleiner de maximale snijdiepte.

### Procedure

1. Neem de accu (29) uit het apparaat.
2. Draai de vastzetschroef (23) voor de zaaghoekinstelling los.
3. Stel de gewenste zaaghoek in op de schaalverdeling (22). De bovenste rand van de leesmarkering (24) toont de ingestelde waarde.
4. Draai de vastzetschroef (23) vast.

## Externe stofafzuiging

**▲ VOORZICHTIG!** Gevaar voor de gezondheid door stof. Stof van hardhout kan kanker veroorzaken. Sluit het apparaat aan op een geschikt afzuigapparaat van klasse M.

### Externe stofafzuiging aansluiten (Fig. B)

1. Sluit een geschikte stofafzuiging (niet meegeleverd) aan op de spaanderuitworp (20).
2. Past de externe stofafzuiging niet, gebruik dan eventueel bijkomend het verloopstuk (9).

### Externe stofafzuiging afnemen (Fig. B)

1. Los de stofafzuiging van de spaanderuitworp (20).
2. Verwijder het verloopstuk (9).

## Laadstatus van de accu controleren

LED's	Betekenis
rood, oranje, groen	Accu geladen
rood, oranje	Accu gedeeltelijk geladen
rood	Accu moet worden opgeladen

1. Druk op de toets (31) naast de laadstatusindicator (30) op de accu (29).  
De leds van de laadstatusindicator geven het laadniveau van de accu aan.
2. Laad de accu (29) op wanneer alleen nog de rode led van de laadindicator (30) brandt.

## Accu opladen

Zie ook de gebruiksaanwijzing van de oplader.

### Opmerking

- Laat een opgewarmde accu eerst afkoelen voordat u hem oplaadt.

- Stel de accu's niet langere tijd bloot aan sterke zonnestralen en leg ze niet op verwarmingselementen (max. 50°C).

### Accu opladen

1. Neem de accu (29) uit het apparaat.
2. Schuif de accu (29) in de laadschacht van de acculader (27).
3. Sluit de acculader (27) aan op een stopcontact.
4. Trek na het laden de stekker van de acculader (27) uit het stopcontact.
5. Trek de accu (29) uit de acculader (27).

### Controle-LED's op de laadunit

Betekenis van de controle-indicaties op de oplader (27):

groen	rood	Betekenis
brandt	—	<ul style="list-style-type: none"> <li>• Accu is volledig geladen</li> <li>• klaar (geen accu geplaatst)</li> </ul>
—	brandt	Accu wordt geladen
knippert	knippert	Accu niet herkend

## Bedrijf

### Aanwijzingen voor het zagen

- Het op het gereedschap aangegeven hoogste toerental mag niet overschreden worden. Indien gespecificeerd, moet het toerentalbereik in acht worden genomen.
- Onderhoudswerkzaamheden en wijzigingen aan cirkelzaagbladen mogen alleen worden uitgevoerd door een deskundig persoon, d.w.z. een persoon met een gespecialiseerde opleiding en er-

varing, die bekend is met de eisen voor constructie en ontwerp en die de vereiste veiligheidsniveaus kent.

## Accu plaatsen en verwijderen

**▲ WAARSCHUWING!** Gevaar voor letsel door onbedoeld aanlopen van het apparaat. Plaats de accu pas in het apparaat wanneer het volledig gebruiksklaar is.

**AANWIJZING!** Beschadigingsgevaar! Verkeerde accu kan apparaat en accu beschadigen.

### Accu plaatsen

1. Schuif de accu (29) langs de geleidingsrail in de accu-houder (19). De accu klikt hoorbaar vast.

### Accu verwijderen

1. Druk op de accuontgrendeling (28) aan de accu (29) en houd ze ingedrukt.
2. Trek de accu uit de accu-houder (19).

## In- en uitschakelen

### Inschakelen

1. Plaats de accu (29) in het apparaat.
2. Houd de inschakelblokkering (1) ingedrukt.
3. Druk en houd de aan-/uitschakelaar ingedrukt (2).
4. Wacht tot het apparaat zijn volle toerental heeft bereikt.

### Uitschakelen

1. Laat de aan-/uitschakelaar (2) los.
2. Trek het zaagblad pas uit de snede, als deze tot stilstand is gekomen.
3. Verwijder de accu (29) uit het apparaat, als u het apparaat onbeheerd achterlaat of klaar bent met het werk.

## Transport

### Instructies

- Schakel het apparaat uit.
- Verzeker u ervan dat alle bewegende delen volledig tot stilstand zijn gekomen.
- Neem de accu (29) uit het apparaat.
- Zorg ervoor dat de beschermkap (17) het cirkelzaagblad (16) volledig bedekt.
- Draag het apparaat altijd aan de handgreep (3) of gebruik de meegeleverde opbergkoffer (12).

## Reiniging, onderhoud en opslag

**▲ WAARSCHUWING!** Gevaar voor letsel door onbedoeld aanlopen van het apparaat. Bescherm u bij onderhouds- en reinigingswerkzaamheden uit het stopcontact. Schakel het apparaat uit en haal de accu (29) eruit. Laat reparatiewerkzaamheden en onderhoud, die niet zijn beschreven in deze handleiding, uitvoeren door een gespecialiseerd service-center. Gebruik uitsluitend originele onderdelen.

### Reiniging

- ▲ WAARSCHUWING!** Elektrische schok! Spuit het apparaat nooit schoon met water.
- AANWIJZING!** Beschadigingsgevaar. Chemische substanties kunnen de plastieke delen van het apparaat aantasten. Gebruik geen reinigings- of oplosmiddelen.
- Houd ventilatiesleuven, de motorbehuizing en grepen van het apparaat schoon. Gebruik daartoe een vochtige doek of een borstel.

- Probeer gegomde oppervlakken schoon te maken met een goed uitgewrongen, vochtige, lauwe doek. Let erop dat er geen vloeistoffen in het binnenste van de behuizing kunnen indringen! Als alternatief kunt u een speciale reiniger (harsverwijderaar) of multispray gebruiken. Neem de veiligheidsinstructies en instructies van de fabrikant van de speciale reiniger/multispray in acht.

### Reiniging van het cirkelzaagblad

Gereedschap moet regelmatig worden schoongemaakt. Gereedschapsonderdelen van lichte legeringen mogen alleen worden schoongemaakt, b.v. van hars, met oplosmiddelen die de mechanische eigenschappen van deze materialen niet aantasten.

### Onderhoud

Het apparaat is onderhoudsvrij.

### Onderhoud van cirkelzaagbladen

Onderhoudswerkzaamheden en wijzigingen aan cirkelzaagbladen mogen alleen worden uitgevoerd door een deskundig persoon, d.w.z. een persoon met een gespecialiseerde opleiding en ervaring, die bekend is met de eisen voor constructie en ontwerp en die de vereiste veiligheidsniveaus kent.

### Opslag

Sla het apparaat en accessoires steeds als volgt op:

- zuiver
- droog
- beschermt tegen stof
- In de meegeleverde opbergkoffer (12)
- buiten het bereik van kinderen

Apparaat met accu:

- De opslagtemperatuur voor de accu en het apparaat bedraagt tussen 0 °C en 45 °C. Vermijd extreme koude of hitte tijdens de opslag, om een aantasting van de werking van de accu te voorkomen.
- Neem de accu uit het apparaat als u het apparaat gedurende langere tijd (bijv. tijdens de winter) niet zult gebruiken (neem de afzonderlijke bedieningshandleiding voor accu en oplader in acht).

## Afvoeren/milieubescherming

Neem de accu uit het apparaat en lever het apparaat, de accu, toebehoren en verpakking in voor een milieuvriendelijke verwerking.



Elektrische apparaten horen niet bij het huisvuil.

Het symbool van de doorgekruiste verrijdbare afvalbak betekent dat dit product aan het einde van zijn levensduur niet als ongesorteerd stedelijk afval mag worden verwijderd.

### Richtlijn 2012/19/EU betreffende afgedankte elektrische en elektronische apparatuur:

Consumenten zijn wettelijk verplicht elektrische en elektronische apparatuur aan het eind van de levensduur op milieuvriendelijke wijze te recyclen. Op die manier wordt milieuvriendelijke en grondstofbesparende recycling gewaarborgd.

Afhankelijk van de omzetting in nationaal recht, hebt u de volgende mogelijkheden:

- retourneren naar een verkooppunt,

- aan een officieel inzamelpunt inleveren,
- retourneren naar de fabrikant/distributeur.

Dit is niet van toepassing op accessoires die bij oude apparaten zijn gevoegd en hulpmiddelen zonder elektrische bestanddelen.

## Afvoerinstructies voor accu's



Werp de accu niet bij het huisvuil, in het vuur (ontploffingsgevaar) of in het water. Beschadigde accu's kunnen het milieu en uw gezondheid schaden als er giftige dampen of vloeistoffen ontsnappen.

Voer accu's af volgens de plaatselijke voorschriften. Defecte of gebruikte accu's moeten gerecycled worden. Breng accu's binnen bij een inzamelpunt voor oude accu's, waar ze voor milieuvriendelijke recycling worden verwerkt. Vraag hiervoor raad bij uw plaatselijke afvalmaatschappij of bij ons servicecenter. Voer accu's in ontladen toestand af. We raden aan om de polen af te dekken met tape ter bescherming tegen kortsluiting. Open de accu niet.

## Service

### Garantie

Beste klant,

U krijgt op dit product een garantie van 3 jaar vanaf datum van aankoop. In geval van defecten aan dit product hebt u tegenover de verkoper van het product wettelijke rechten. Deze wettelijke rechten worden door de onderstaande garantie niet beperkt.

### Garantievoorwaarden

De garantietermijn begint bij de koopdatum. Gelieve de originele kasbon

goed te bewaren. Dit document is vereist als aankoopbewijs. Als een materiaal- of fabricagefout optreedt binnen drie jaar na de aankoopdatum van dit product, zullen wij – naar eigen goeddunken – het product gratis voor u repareren of vervangen. Deze garantieservice vereist dat het defecte product en het aankoopbewijs (kasbon) binnen de periode van drie jaar worden overlegd en een schriftelijk kort wordt beschreven wat het defect is en wanneer het zich heeft voorgedaan.

Als het defect onder onze garantie valt, krijgt u het gerepareerde of een nieuw product terug. Na reparatie of vervanging van het product begint geen nieuwe garantieperiode.

### Garantietermijn en wettelijke claims voor gebreken

De garantie verlengt de garantieperiode niet. Dit geldt ook voor vervangen en gerepareerde onderdelen. Eventuele bij aankoop reeds aanwezige beschadigingen of gebreken dienen direct na het uitpakken te worden gemeld. Voor reparaties na afloop van de garantieperiode worden kosten in rekening gebracht.

### Omvang van de garantie

Het product is zorgvuldig geproduceerd volgens strenge kwaliteitsrichtlijnen en grondig getest voor levering. De garantie is van toepassing op materiaal- of fabricagefouten. Deze garantie dekt geen productonderdelen die onderhevig zijn aan normale slijtage en daarom kunnen worden beschouwd als slijtageonderdelen (bijv. Zaagblad) of schade aan breekbare onderdelen.

Deze garantie vervalt indien het product beschadigd, verkeerd gebruikt of niet onderhouden is. Voor een goed gebruik van het product moeten

alle aanwijzingen in de gebruiksaanwijzing strikt worden opgevolgd. Gebruiken en handelingen die in de gebruiksaanwijzing worden afgeraden of waartegen worden gewaarschuwd, moeten ten allen tijde worden vermeden.

Het product is uitsluitend bedoeld voor privégebruik en niet voor commercieel gebruik. De garantie vervalt bij misbruik en onoordeelkundig gebruik, het gebruik van geweld en ingrepen die niet door ons geautoriseerde servicefiliaal zijn uitgevoerd.

### Verwerking bij garantie

Om ervoor te zorgen dat uw verzoek snel wordt verwerkt, volgt u de onderstaande instructies:

- Houd voor alle vragen de kassabon en het artikelnummer (IAN 465575\_2404) bij de hand als bewijs van aankoop.
- Raadpleeg het typeplaatje op het product, een gravure op het product, de titelpagina van de gebruiksaanwijzing (linksonder) of de sticker op de achterkant of onderkant van het product voor het artikelnummer.
- Neem bij functiestoringen of andere defecten eerst **telefonisch** of gebruik ons **contactformulier** dat u kunt vinden op [parkside-diy.com](http://parkside-diy.com) in de categorie **Service** contact op met het hieronder genoemde servicecentrum.
- Als een product als defect is geregistreerd, kunt u het na overleg met ons Servicecentrum franco opsturen naar het serviceadres dat u is opgegeven, met bijvoeging van het aankoopbewijs (kassabon) en onder vermelding van wat het defect is en wanneer het defect is opgetreden. Om acceptatieproblemen en extra kosten te voorkomen,

is het absoluut noodzakelijk dat u alleen het aan u opgegeven adres gebruikt. Zorg ervoor dat de zending geen vrachtovervoer is, per volumineuze goederen, expres of andere speciale vracht. Verzend het product inclusief alle toebehoren die bij de aankoop zijn geleverd en zorg ervoor dat de verpakking voldoende stevig is voor transport.



U kunt deze en vele andere handleidingen bekijken en downloaden op [parkside-diy.com](http://parkside-diy.com). Deze QR-code brengt u rechtstreeks naar [parkside-diy.com](http://parkside-diy.com). Selecteer uw land en gebruik het zoekmasker om de gebruiksaanwijzing te zoeken. U kunt uw gebruiksaanwijzing openen door het artikelnummer (IAN) 465575\_2404 in te voeren.

### Reparatie-service

Neem contact op met het servicecentrum voor reparaties **die niet door de garantie worden gedekt**. U ontvangt daar een kostenraming.

- Wij kunnen alleen apparaten verwerken die voldoende verpakt en gefrankeerd zijn verzonden.  
**Opmerking:** stuur uw apparaat schoon en met vermelding van het defect naar het adres dat door het servicecentrum is opgegeven.
- Apparaten die niet vooraf zijn betaald of die zijn verzonden met om-



vangrijke goederen, exprespost of andere speciale vracht, worden niet geaccepteerd.

- We zullen de door u opgestuurde defecte apparaten gratis afvoeren.

## Service-Center

**(NL) Service Nederland**  
Tel.: 08000 229556  
Contactformulier op  
*parkside-diy.com*  
**IAN 465575\_2404**

**(BE) Service België**  
Tel.: 0800 12614  
Contactformulier op  
*parkside-diy.com*  
**IAN 465575\_2404**

## Importeur

Opgelet: het onderstaande adres is geen serviceadres. Neem eerst contact op met het bovenvermelde service-center.

Grizzly Tools GmbH & Co. KG  
Stockstädter Str. 20  
63762 Großostheim  
DUITSLAND  
*www.grizzlytools.de*

## Reserveonderdelen en toebehoren

**Reserveonderdelen en toebehoren zijn beschikbaar via *www.grizzlytools.shop*.** Als u problemen heeft met uw bestelproces, neem dan contact met ons op via onze online shop. Indien u nog vragen heeft, kunt u contact opnemen met: *Service-Center, Pag. 41*

Pos. nr.	Benaming	Bestelnr.
9	Verloopstuk	91110085
10	Parallelaanslag	91110089
16	Zaagblad	13800398

## Vertaling van de originele EU-conformiteitsverklaring

Product: **Accu-handcirkelzaag**

Model: **PHKSA 20-Li C4**

Serienummer: 000001-180300

Het hierboven beschreven voorwerp is in overeenstemming met de desbetreffende harmonisatiewetgeving van de Unie:

**2006/42/EC • 2014/30/EU • 2011/65/EU & (EU) 2015/863  
Product met batterij Smart PAPS 204 A1/Smart PAPS 208 A1: 2014/53/EU**

Het hierboven beschreven voorwerp is conform Richtlijn 2011/65/EU van het Europees Parlement en de Raad van 8 juni 2011 betreffende beperking van het gebruik van bepaalde gevaarlijke stoffen in elektrische en elektronische apparatuur.

Om de conformiteit te waarborgen, zijn de volgende geharmoniseerde normen en nationale normen en voorschriften toegepast:

**EN 62841-1:2015/A11:2022 • EN 62841-2-5:2014 • EN 847-1:2017  
EN IEC 55014-1:2021 • EN IEC 55014-2:2021 • EN IEC 63000:2018  
Product met batterij Smart PAPS 204 A1/Smart PAPS 208 A1:  
EN 301 489-1 V2.2.3:2019 • Draft EN 301 489-17 V3.2.6:2023  
EN 300 328 V2.2.2:2019 • EN 50663:2017**

Deze conformiteitsverklaring wordt verstrekt onder volledige verantwoordelijkheid van de fabrikant:

 Grizzly Tools GmbH & Co. KG  
Stockstädter Str. 20  
63762 Großostheim  
DUITSLAND  
19.09.2024



Christian Frank  
Documentatie gemachtigde

# Sommaire

<b>Introduction.....</b>	<b>43</b>
Utilisation conforme.....	44
Matériel livré/Accessoires.....	44
Aperçu.....	44
Description fonctionnelle.....	45
Caractéristiques techniques.....	45
<b>Consignes de sécurité.....</b>	<b>46</b>
Signification des consignes de sécurité.....	46
Pictogrammes et symboles.....	47
Avertissements de sécurité généraux pour l'outil électrique.....	47
Consignes de sécurité pour les scies circulaires.....	51
Risques résiduels.....	53
<b>Préparation.....</b>	<b>54</b>
Éléments de commande.....	54
Monter et démonter la lame de scie.....	54
Utiliser la butée parallèle.....	55
Régler la profondeur de coupe.....	55
Coupes diagonales.....	56
Système d'aspiration externe.....	56
Contrôlez l'état de charge de la batterie.....	56
Recharger la batterie.....	56
<b>Fonctionnement.....</b>	<b>57</b>
Consignes relatives au sciage.....	57
Insérer et retirer la batterie.....	57
Mise en marche et arrêt.....	57
<b>Transport.....</b>	<b>58</b>
<b>Nettoyage, entretien et stockage.....</b>	<b>58</b>
Nettoyage.....	58
Maintenance.....	58
Entretien des lames de scie circulaire.....	58
Stockage.....	59

<b>Recyclage/protection de l'environnement.....</b>	<b>59</b>
Instructions pour le recyclage des batteries.....	59
<b>Service.....</b>	<b>60</b>
Garantie.....	60
Service de réparation.....	61
Service-Center.....	62
Importateur.....	62
<b>Pièces de rechange et accessoires.....</b>	<b>62</b>
<b>Traduction de la déclaration UE de conformité originale.....</b>	<b>63</b>
<b>Vue éclatée.....</b>	<b>87</b>

## Introduction

Nous vous félicitons pour l'achat de votre nouvelle scie circulaire sans fil (ci-après dénommé appareil ou outil électrique).

Vous avez ainsi opté pour un produit de grande qualité. La qualité de cet appareil a été contrôlée au cours de la production, et il a été soumis à un contrôle final. Le bon fonctionnement de votre appareil est ainsi garanti.



Le mode d'emploi fait partie intégrante de cet appareil. Il contient des informations importantes sur la sécurité, l'utilisation et le recyclage. Lisez attentivement le mode d'emploi. Familiarisez-vous avec les éléments de commande et l'utilisation correcte de l'appareil. Utilisez l'appareil uniquement de la façon décrite et pour les domaines d'applications indiqués. Veillez à bien conserver le mode d'emploi et à remettre l'ensemble des documents en cas de cession de l'appareil à des tierces personnes.

## Utilisation conforme

Cet appareil est exclusivement destiné aux utilisations suivantes :

- Sciage de plastique, bois et matériaux de construction légers sur un support fixe
- Sciage de coupes droites et courbes, ainsi que de coupes d'onglet (uniquement bois et plastique) jusqu'à 45°
- Utilisation uniquement dans des endroits secs.

Respectez les consignes relatives aux types de lames.

Toute autre utilisation qui n'est pas expressément préconisée dans ce mode d'emploi peut constituer un sérieux danger pour l'utilisateur et entraîner des dommages à l'appareil. L'opérateur ou l'utilisateur de l'appareil est responsable des accidents ou des dommages causés aux autres personnes ou à leurs biens. L'appareil est destiné à être utilisé dans le domaine du bricolage. Il n'a pas été conçu pour une utilisation professionnelle constante. Une utilisation commerciale annule la garantie. Le fabricant ne peut être tenu pour responsable des dommages causés par une utilisation inappropriée ou par une manipulation incorrecte.

## Matériel livré/Accessoires

Déballiez l'appareil et vérifiez le matériel livré.

Éliminez correctement les matériaux d'emballage.

- Scie circulaire sans fil
- 1 Lame de scie (prémontée)
- 1 Clé six pans (rangé sur l'appareil)
- Réducteur
- Butée parallèle
- Mallette de rangement
- Traduction de la notice originale

## Batterie et chargeur non fournis.

### Aperçu

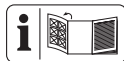

Vous trouverez les représentations de l'appareil sur le volet rabattable avant et arrière.

- 1 Verrouillage d'enclenchement
- 2 Interrupteur Marche/Arrêt
- 3 Poignée
- 4 Échelle (Profondeur de coupe)
- 5 Clé six pans
- 6 Vis de blocage (Profondeur de coupe)
- 7 Plaque de base
- 8 Poignée auxiliaire
- 9 Réducteur
- 10 Butée parallèle
- 11 Échelle (Butée parallèle)
- 12 Mallette de rangement
- 13 Vis de serrage
- 14 Flèche du sens de rotation
- 15 Flasque de serrage
- 16 Lame de scie
- 17 Capot de protection
- 18 Levier de recul
- 19 Support batterie
- 20 Éjecteur de copeaux
- 21 Blocage de broche
- 22 Échelle (Angle de coupe)
- 23 Vis de blocage (Angle de coupe)
- 24 Repère de lecture (Angle de coupe)
- 25 Logement (Butée parallèle)
- 26 Vis de blocage (Butée parallèle)
- 27 Chargeur
- 28 Déverrouillage de batterie
- 29 Batterie

- 30 Indicateur de charge
- 31 Touche

**(Fig. A)**

- 32 Repère de lecture (Profondeur de coupe)
- 33 Bride support

**(Fig. C)**

- 34 Encoche de guidage (0°; 45°)

**Description fonctionnelle**

Dans une scie circulaire, une lame de scie de forme circulaire coupe par mouvement de rotation. La profondeur et l'angle de coupe sont réglables.

Pour savoir quelles fonctions remplissent les éléments de commande, veuillez vous reporter aux descriptions suivantes.

**Caractéristiques techniques**

**Scie circulaire sans fil**

..... **PHKSA 20-Li C4**

Tension assignée  $U$  ..... 20 V =

Poids avec batterie (20 V / 4 Ah)

..... ≈ 2,8 kg

Vitesse à vide  $n_0$  ..... 3800 min<sup>-1</sup>

Profondeur de coupe

– 0° ..... 53 mm

– 45° ..... 38,5 mm

Coupe diagonale ..... 0°–45°

Température ..... ≤ 50 °C

– Procédure de charge ..... 4–40 °C

– Fonctionnement ..... –20–50 °C

– Stockage ..... 0–45 °C

Batterie PARKSIDE Performance

Smart Smart PAPS 204 A1/

Smart PAPS 208 A1

– bande de fréquences

..... 2400–2483,5 MHz

– puissance émise ..... ≤ 20 dBm

Niveau de pression acoustique ( $L_{pA}$ )

..... 79,3 dB;  $K_{pA}$ =3 dB

Niveau de puissance acoustique ( $L_{WA}$ )  
 – mesuré ..... 87,3 dB;  $K_{WA}$ =3 dB  
 Vibration ( $a_h$ )

– Poignée ..... 2,541 m/s<sup>2</sup>;  $K$ =1,5 m/s<sup>2</sup>

– Poignée auxiliaire

..... 2,923 m/s<sup>2</sup>;  $K$ =1,5 m/s<sup>2</sup>

**Lame de scie ..... PSB 48 Z-2**

Fabriqué en conformité avec EN

847-1:2017

Cercle de coupe ..... Ø 160 mm

Largeur de coupe ..... 2,6 mm

Épaisseur du corps de lame ... 1,6 mm

Perçage ..... Ø 20 mm

Vitesse de rotation maximale

..... 9500 min<sup>-1</sup>

Nombre de dents ..... 48

La lame de scie convient aux matériaux suivants : bois, plastique (PVC)

Les valeurs sonores et de vibration ont été déterminées selon les normes et réglementations citées dans la déclaration de conformité.

La valeur totale de vibrations et la valeur d'émissions sonores indiquées ont été calculées selon une méthode d'essai standardisée et peuvent être utilisées comme moyen de comparaison entre un outil électrique et un autre. La valeur totale de vibrations et la valeur d'émissions sonores indiquées peuvent également être utilisées pour une évaluation préliminaire de la pollution sonore.

**▲ AVERTISSEMENT !** Les émissions de vibrations et les émissions sonores pendant l'utilisation réelle de l'outil électrique peuvent différer des valeurs indiquées, en fonction de la manière dont l'outil électrique est utilisé. Essayez de maintenir aussi faible que possible la contrainte que constituent les vibrations. Mesures à titre d'exemple pour réduire la contrainte que constituent les vibrations : limi-

ter le temps de travail. Il faut à ce titre tenir compte de toutes les parties du cycle d'exploitation (par exemple les temps au cours desquels l'outil électrique est éteint, et ceux au cours desquels il est certes allumé, mais fonctionne hors charge).

### Temps de charge

Nous vous recommandons de faire fonctionner cet appareil exclusivement avec les batteries suivantes : PAP 20 B1, PAP 20 B3, Smart PAPS 204 A1, Smart PAPS 208 A1

Nous vous recommandons de recharger ces batteries avec les chargeurs suivants : PLG 20 A3, PLG 20 A4, PLG 20 C1, PLG 20 C2, PLG 20 C3, PLG 201 A1, PDSLГ 20 A1, PDSLГ 20 B1, Smart PLGS 2012 A1  
Caractéristiques techniques de la batterie et du chargeur : voir notice séparée.

Le temps de charge est influencé entre autres par des facteurs tels que la température ambiante et celle de la batterie, ainsi que par la tension d'alimentation présente et peut par conséquent ne pas correspondre le cas échéant aux valeurs indiquées.

Temps de charge (en min)	PAP 20 A1 PAP 20 A2 PAP 20 B1	PAP 20 A3 PAP 20 B3 Smart PAPS 204 A1	Smart PAPS 208 A1	Smart PAPS 2012 A1
PLG 20 A1 PLG 20 A4 PLG 20 C1	60	120	240	380
PLG 20 C2	45	80	165	260
PLG 20 A2 PLG 20 A3 PLG 20 C3 PDSLГ 20 A1 PDSLГ 20 B1	35	60	120	210
PLG 201 A1	135	250	500	900
Smart PLGS 2012 A1	35	45	50	90

## Consignes de sécurité

Cette section couvre les consignes de sécurité de base relatives à l'utilisation de l'appareil.

**▲ AVERTISSEMENT !** Dommages corporels et dégâts matériels liés à une manipulation inadaptée de la batterie. Respectez les consignes de sécurité et informations relatives au chargement et à l'utilisation correcte qui sont indiquées dans le mode

d'emploi de votre batterie et chargeur de la gamme **X 20 V TEAM**. Vous trouverez une description détaillée du processus de charge et de plus amples informations dans ce mode d'emploi séparé.

### Signification des consignes de sécurité

**▲ DANGER !** Si vous ne suivez pas cette consigne de sécurité, un acci-

dent se produira. Cela entraînera des blessures graves, voire la mort.

**▲ AVERTISSEMENT !** Si vous ne suivez pas cette consigne de sécurité, un accident peut se produire. Cela peut entraîner des blessures graves, voire la mort.

**▲ PRUDENCE !** Si vous ne suivez pas cette consigne de sécurité, un accident se produira. Cela peut entraîner des blessures physiques mineures ou modérées.

**REMARQUE !** Si vous ne suivez pas cette consigne de sécurité, un accident se produira. Cela peut entraîner des dommages matériels.

## Pictogrammes et symboles

### Pictogrammes sur l'appareil



L'appareil fait partie de la gamme **X 20 V TEAM** et peut être utilisé avec les batteries de la gamme **X 20 V TEAM**. Les batteries de la gamme **X 20 V TEAM** doivent être chargées uniquement avec des chargeurs appartenant à la gamme **X 20 V TEAM**.



Lire le mode d'emploi



Dimensions pour lame de scie adaptée



Profondeur de coupe 0°



Profondeur de coupe 45°



Sens de rotation



Les appareils électriques ne doivent pas être jetés avec les déchets ménagers.

### Symboles de la lame de scie



Lire le mode d'emploi



Utiliser une protection auditive



Utiliser une protection oculaire



Utiliser un masque



Ne pas utiliser de lames de scie endommagées.



Sens de rotation



Utiliser des gants de protection



diamètre 160 mm



bois



plastique (PVC)

### Pictogrammes dans la notice d'utilisation



Utiliser des gants de protection

### Avertissements de sécurité généraux pour l'outil électrique

**▲ AVERTISSEMENT !** Lire tous les avertissements de sécurité, les instructions, les illustrations et les spécifications fournis avec cet outil électrique. Ne pas suivre les instructions énumérées ci-dessous peut provoquer un choc électrique, un incendie et/ou une blessure sérieuse. **Conserver tous les avertissements**

**et toutes les instructions pour pouvoir s'y reporter ultérieurement.**

Le terme « outil électrique » dans les avertissements fait référence à votre outil électrique alimenté par le secteur (avec cordon d'alimentation) ou votre outil électrique fonctionnant sur batterie (sans cordon d'alimentation).

## 1. SECURITE DE LA ZONE DE TRAVAIL

- a) **Conserver la zone de travail propre et bien éclairée.** Les zones en désordre ou sombres sont propices aux accidents.
- b) **Ne pas faire fonctionner les outils électriques en atmosphère explosive, par exemple en présence de liquides inflammables, de gaz ou de poussières.** Les outils électriques produisent des étincelles qui peuvent enflammer les poussières ou les fumées.
- c) **Maintenir les enfants et les personnes présentes à l'écart pendant l'utilisation de l'outil électrique.** Les distractions peuvent vous faire perdre le contrôle de l'outil.

## 2. SECURITE ELECTRIQUE

- a) **Il faut que les fiches de l'outil électrique soient adaptées au socle. Ne jamais modifier la fiche de quelque façon que ce soit. Ne pas utiliser d'adaptateurs avec des outils électriques à branchement de terre.** Des fiches non modifiées et des socles adaptés réduisent le risque de choc électrique.
- b) **Éviter tout contact du corps avec des surfaces reliées à la terre telles que les tuyaux, les radiateurs, les cuisinières et les réfrigérateurs.** Il existe un risque accru de choc électrique si votre corps est relié à la terre.

- c) **Ne pas exposer les outils électriques à la pluie ou à des conditions humides.** La pénétration d'eau à l'intérieur d'un outil électrique augmente le risque de choc électrique.
  - d) **Ne pas maltraiter le cordon. Ne jamais utiliser le cordon pour porter, tirer ou débrancher l'outil électrique. Maintenir le cordon à l'écart de la chaleur, du lubrifiant, des arêtes vives ou des parties en mouvement.** Des cordons endommagés ou emmêlés augmentent le risque de choc électrique.
  - e) **Lorsqu'on utilise un outil électrique à l'extérieur, utiliser un prolongateur adapté à l'utilisation extérieure.** L'utilisation d'un cordon adapté à l'utilisation extérieure réduit le risque de choc électrique.
  - f) **Si l'usage d'un outil électrique dans un emplacement humide est inévitable, utiliser une alimentation protégée par un dispositif à courant différentiel résiduel (RCD).** L'usage d'un RCD réduit le risque de choc électrique.
- ## 3. SECURITE DES PERSONNES
- a) **Rester vigilant, regarder ce que vous êtes en train de faire et faire preuve de bon sens dans votre utilisation de l'outil électrique. Ne pas utiliser un outil électrique lorsque vous êtes fatigué ou sous l'emprise de drogues, de l'alcool ou de médicaments.** Un moment d'inattention en cours d'utilisation d'un outil électrique peut entraîner des blessures graves.
  - b) **Utiliser un équipement de protection individuelle. Toujours porter une protection pour les**



- yeux.** Les équipements de protection individuelle tels que les masques contre les poussières, les chaussures de sécurité antidérapantes, les casques ou les protections auditives utilisés pour les conditions appropriées réduisent les blessures.
- c) **Éviter tout démarrage intempestif. S'assurer que l'interrupteur est en position arrêt avant de brancher l'outil au secteur et/ou au bloc de batteries, de le ramasser ou de le porter.** Porter les outils électriques en ayant le doigt sur l'interrupteur ou brancher des outils électriques dont l'interrupteur est en position marche est source d'accidents.
- d) **Retirer toute clé de réglage avant de mettre l'outil électrique en marche.** Une clé laissée fixée sur une partie tournante de l'outil électrique peut donner lieu à des blessures.
- e) **Ne pas se précipiter. Garder une position et un équilibre adaptés à tout moment.** Cela permet un meilleur contrôle de l'outil électrique dans des situations inattendues.
- f) **S'habiller de manière adaptée. Ne pas porter de vêtements amples ou de bijoux. Garder les cheveux et les vêtements à distance des parties en mouvement.** Des vêtements amples, des bijoux ou les cheveux longs peuvent être pris dans des parties en mouvement.
- g) **Si des dispositifs sont fournis pour le raccordement d'équipements pour l'extraction et la récupération des poussières, s'assurer qu'ils sont connectés et correctement utilisés.** Utiliser des collecteurs de poussière peut réduire les risques dus aux poussières.
- h) **Rester vigilant et ne pas négliger les principes de sécurité de l'outil sous prétexte que vous avez l'habitude de l'utiliser.** Une fraction de seconde d'inattention peut provoquer une blessure grave.
4. **UTILISATION ET ENTRETIEN DE L'OUTIL ELECTRIQUE**
- a) **Ne pas forcer l'outil électrique. Utiliser l'outil électrique adapté à votre application.** L'outil électrique adapté réalise mieux le travail et de manière plus sûre au régime pour lequel il a été construit.
- b) **Ne pas utiliser l'outil électrique si l'interrupteur ne permet pas de passer de l'état de marche à arrêt et inversement.** Tout outil électrique qui ne peut pas être commandé par l'interrupteur est dangereux et il faut le réparer.
- c) **Débrancher la fiche de la source d'alimentation et/ou enlever le bloc de batteries, s'il est amovible, avant tout réglage, changement d'accessoires ou avant de ranger l'outil électrique.** De telles mesures de sécurité préventives réduisent le risque de démarrage accidentel de l'outil électrique.
- d) **Conserver les outils électriques à l'arrêt hors de la portée des enfants et ne pas permettre à des personnes ne connaissant pas l'outil électrique ou les présentes instructions de le faire fonctionner.** Les outils électriques sont dangereux entre les mains d'utilisateurs novices.
- e) **Observer la maintenance des outils électriques et des acces-**

soires. Vérifier qu'il n'y a pas de mauvais alignement ou de blocage des parties mobiles, des pièces cassées ou toute autre condition pouvant affecter le fonctionnement de l'outil électrique. En cas de dommages, faire réparer l'outil électrique avant de l'utiliser. De nombreux accidents sont dus à des outils électriques mal entretenus.

- f) **Garder affûtés et propres les outils permettant de couper.** Des outils destinés à couper correctement entretenus avec des pièces coupantes tranchantes sont moins susceptibles de bloquer et sont plus faciles à contrôler.
  - g) **Utiliser l'outil électrique, les accessoires et les lames etc., conformément à ces instructions, en tenant compte des conditions de travail et du travail à réaliser.** L'utilisation de l'outil électrique pour des opérations différentes de celles prévues peut donner lieu à des situations dangereuses.
  - h) **Il faut que les poignées et les surfaces de préhension restent sèches, propres et dépourvues d'huiles et de graisses.** Des poignées et des surfaces de préhension glissantes rendent impossibles la manipulation et le contrôle en toute sécurité de l'outil dans les situations inattendues.
5. **UTILISATION DES OUTILS FONCTIONNANT SUR BATTERIES ET PRECAUTIONS D'EMPLOI**
- a) **Ne recharger qu'avec le chargeur spécifié par le fabricant.** Un chargeur qui est adapté à un type de bloc de batteries peut créer un risque de feu lorsqu'il est utilisé

avec un autre type de bloc de batteries.

- b) **N'utiliser les outils électriques qu'avec des blocs de batteries spécifiquement désignés.** L'utilisation de tout autre bloc de batteries peut créer un risque de blessure et de feu.
- c) **Lorsqu'un bloc de batteries n'est pas utilisé, le maintenir à l'écart de tout autre objet métallique, par exemple trombones, pièces de monnaie, clés, clous, vis ou autres objets de petite taille qui peuvent donner lieu à une connexion d'une borne à une autre.** Le court-circuitage des bornes d'une batterie entre elles peut causer des brûlures ou un feu.
- d) **Dans de mauvaises conditions, du liquide peut être éjecté de la batterie; éviter tout contact. En cas de contact accidentel, nettoyer à l'eau. Si le liquide entre en contact avec les yeux, rechercher en plus une aide médicale.** Le liquide éjecté des batteries peut causer des irritations ou des brûlures.
- e) **Ne pas utiliser un bloc de batteries ou un outil fonctionnant sur batteries qui a été endommagé ou modifié.** Les batteries endommagées ou modifiées peuvent avoir un comportement imprévisible provoquant un feu, une explosion ou un risque de blessure.
- f) **Ne pas exposer un bloc de batteries ou un outil fonctionnant sur batteries au feu ou à une température excessive.** Une exposition au feu ou à une température supérieure à 130 °C peut provoquer une explosion.

- g) **Suivre toutes les instructions de charge et ne pas charger le bloc de batteries ou l'outil fonctionnant sur batteries hors de la plage de températures spécifiée dans les instructions.** Un chargement incorrect ou à des températures hors de la plage spécifiée de températures peut endommager la batterie et augmenter le risque de feu.
6. **MAINTENANCE ET ENTRETIEN**
- a) **Faire entretenir l'outil électrique par un réparateur qualifié utilisant uniquement des pièces de rechange identiques.** Cela assure le maintien de la sécurité de l'outil électrique.
- b) **Ne jamais effectuer d'opération d'entretien sur des blocs de batteries endommagés.** Il convient que l'entretien des blocs de batteries ne soit effectué que par le fabricant ou les fournisseurs de service autorisés.

## Consignes de sécurité pour les scies circulaires

### Procédures de coupe

- **▲ DANGER ! N'approchez pas les mains de la zone de coupe et de la lame. Gardez l'autre main sur la poignée auxiliaire ou le carter du moteur.** Si les deux mains tiennent la scie, elles ne peuvent pas être coupées par la lame.
- **Ne passez pas la main sous la pièce à usiner.** Le dispositif de protection ne peut pas vous protéger de la lame en dessous de la pièce à usiner.
- **Réglez la profondeur de coupe en fonction de l'épaisseur de la pièce à usiner.** Moins d'une dent complète des dents de la lame doit être visible sous la pièce à usiner.
- **Ne tenez jamais la pièce à usiner dans vos mains ou en travers de votre jambe pendant que vous coupez. Fixez la pièce à usiner sur une plateforme stable.** Il est important de soutenir correctement la pièce à usiner afin de minimiser l'exposition du corps, le coincement de la lame ou la perte de contrôle.
- **Tenir l'outil électrique par les surfaces de préhension isolées, au cours des opérations pendant lesquelles l'accessoire de coupe peut être en contact avec un câble caché.** Un accessoire de coupe en contact avec un fil « sous tension » peut mettre « sous tension » les parties métalliques exposées de l'outil électrique et provoquer un choc électrique chez l'opérateur.
- **Pour le sciage longitudinal, utilisez toujours un guide de sciage ou un guide de bord droit.** Cela améliore la précision de la coupe et réduit le risque de coincement de la lame.
- **Utilisez toujours des lames dont la taille et la forme des trous de l'arbre sont correctes (diamant ou rond).** Les lames qui ne correspondent pas au matériel de montage de la scie se décentreront, ce qui entraînera une perte de contrôle.
- **N'utilisez jamais de rondelles de lame ou de boulons endommagés ou incorrects.** Les rondelles de lame et le boulon ont été spécialement conçus pour votre scie, pour une performance et une sécurité d'utilisation optimales.

## Rebond et avertissements liés

Le rebond est une réaction soudaine à une lame de scie pincée, bloquée ou mal alignée, provoquant le soulèvement incontrôlé de la scie et sa sortie de la pièce à usiner en direction de l'opérateur.

Lorsque la lame est pincée ou bloquée par la fermeture de l'entaille, la lame se bloque et la réaction du moteur ramène rapidement l'unité en direction de l'opérateur.

Si la lame est tordue ou mal alignée dans la coupe, les dents du bord arrière de la lame peuvent s'enfoncer dans la surface supérieure du bois, provoquant la sortie de la lame de l'entaille et son retour en direction de l'opérateur.

Le rebond est le résultat d'une mauvaise utilisation de l'outil électrique et/ou de procédures ou conditions d'utilisation incorrectes et peut être évité en prenant les précautions adéquates indiquées ci-dessous.

- **Maintenez fermement les deux mains sur la scie et positionnez vos bras de manière à pouvoir résister aux effets de rebond. Placez votre corps de part et d'autre de la lame, mais pas dans l'axe de celle-ci.** Le rebond peut faire sauter la scie en arrière, mais les forces de rebond peuvent être contrôlées par l'opérateur s'il prend les précautions nécessaires.
- **Lorsque la lame se bloque, ou lorsque vous interrompez une coupe pour quelque raison que ce soit, relâchez la gâchette et maintenez la scie immobile dans le matériau jusqu'à ce que la lame s'arrête complètement. N'essayez jamais de retirer la scie de la pièce ou de tirer la scie vers l'arrière lorsque la lame**

**est en mouvement, sous peine de provoquer un rebond.** Cherchez la cause du blocage de la lame et prenez des mesures correctives pour y remédier.

- **Lors du redémarrage d'une scie dans la pièce à usiner, centrez la lame de scie dans l'entaille de sorte que les dents de la scie ne soient pas engagées dans le matériau.** Si une lame de scie se bloque, elle risque de remonter ou de rebondir sur la pièce à usiner lors du redémarrage de la scie.
- **Soutenez les panneaux de grande taille pour minimiser le risque de pincement et de rebond de la lame.** Les grands panneaux ont tendance à s'affaisser sous leur propre poids. Des supports doivent être placés sous le panneau des deux côtés, près de la ligne de coupe et près du bord du panneau.
- **N'utilisez pas de lames émoussées ou endommagées.** Les lames non affûtées ou mal réglées produisent une entaille étroite qui entraîne une friction excessive, un blocage de la lame et un rebond.
- **Les leviers de verrouillage du réglage de la profondeur de la lame et du biseau doivent être bien serrés avant d'effectuer la coupe.** Si le réglage de la lame se déplace pendant la coupe, cela peut entraîner un blocage et un rebond.
- **Faites très attention lorsque vous sciez dans des murs existants ou que vous procédez à des découpes à l'aveugle.** La lame en saillie peut couper des objets susceptibles de provoquer un rebond.

### Fonction de protection inférieure

- **Vérifier la bonne fermeture de la protection inférieure avant chaque utilisation. N'utilisez pas la scie si la protection inférieure ne se déplace pas librement et ne se ferme pas instantanément. Évitez de bloquer ou attacher la protection inférieure en position ouverte.** Si la scie tombe accidentellement, la protection inférieure peut être pliée. Relevez la protection inférieure à l'aide de la poignée d'escamotage et assurez-vous qu'elle se déplace librement et qu'elle ne touche pas la lame ou toute autre pièce, sous tous les angles et à toutes les profondeurs de coupe.
- **Vérifiez le fonctionnement du ressort de la protection inférieure. Si la protection et le ressort ne fonctionnent pas correctement, ils doivent être réparés avant d'être utilisés.** La protection inférieure peut fonctionner lentement en raison de pièces endommagées, de dépôts de caoutchouc ou d'une accumulation de débris.
- **La protection inférieure ne peut être rétractée manuellement que pour les coupes spéciales telles que les « coupes en plongée » et les « coupes composées ». Relevez la protection inférieure à l'aide de la poignée d'escamotage et dès que la lame pénètre dans le matériau, la protection inférieure doit être relâchée.** Pour tous les autres travaux de sciage, la protection inférieure doit fonctionner automatiquement.
- **Assurez-vous toujours que la protection inférieure recouvre la lame avant de poser la scie sur un établi ou sur le sol.** Une

lame en roue libre non protégée fera reculer la scie, qui coupera tout ce qui se trouve sur son chemin. Faites attention au temps nécessaire pour que la lame s'arrête après que l'interrupteur de charge a été relâché.

### Autres consignes de sécurité

- **Évitez la surchauffe des pointes des dents.**
- **Évitez de faire fondre le plastique lors de son sciage.**
- **Respectez la profondeur de coupe maximale. (voir caractéristiques techniques)**
- **Portez un masque anti-poussière pendant le sciage.**
- **Portez toujours une protection auditive !**
- **Utilisez uniquement des accessoires recommandés par PARKSIDE.** Des accessoires inadaptés peuvent provoquer une électrocution ou un incendie.

### Risques résiduels

Même si cet appareil est utilisé d'une manière conforme, il reste toujours des risques résiduels. Les risques suivants peuvent exister dans le cadre de la construction et l'exécution de cet appareil :

- Blessures aux yeux, si aucune protection oculaire appropriée n'est portée.
- Dégâts auditifs, si aucune protection auditive appropriée n'est portée.
- Dommages à la santé, résultants des oscillations main-bras, lorsque l'appareil est utilisé trop longtemps ou qu'il n'est pas utilisé ou entretenu correctement.
- Blessures par coupure

**▲ AVERTISSEMENT !** Risque lié au champ électromagnétique gé-

né pendant le fonctionnement de l'appareil. Le champ peut dans certaines circonstances nuire aux implants médicaux actifs ou passifs. Pour réduire les risques de blessures graves voire mortelles, nous recommandons aux personnes porteuses d'implants médicaux de consulter leur médecin, ainsi que le fabricant de leur implant médical avant d'utiliser l'appareil.

## Préparation

**▲ AVERTISSEMENT !** Risque de blessures lié au démarrage involontaire de l'appareil. Insérez la batterie dans l'appareil uniquement lorsque celui-ci est entièrement prêt à être utilisé.

### Éléments de commande

Avant la première mise en service de l'appareil, familiarisez-vous avec les éléments de commande.

- **Verrouillage d'enclenchement (1)**
  - Bloque l'interrupteur Marche/Arrêt pour éviter tout actionnement involontaire.
  - Déverrouillage : appuyer
- **Interrupteur Marche/Arrêt (2)**
  - Mise en marche : appuyer
  - Arrêt : relâcher
- **Encoche de guidage (34)**
  - Aide à maintenir l'appareil droit.
  - N'existe que pour les angles de coupe suivants : 0°, 45°

## Monter et démonter la lame de scie



**▲ PRUDENCE !** Risque de blessures lié au contact avec la lame de scie. Portez des gants de protection lorsque vous manipulez la lame de scie.

### Conditions préalables

- N'utilisez jamais de meule. La vitesse de rotation et les dispositifs de sécurité d'une scie circulaire ne sont pas adaptés aux meules.
- Choisissez une lame de scie appropriée en fonction du matériau à scier.
- Les lames de scie prévues pour la découpe de bois ou de matériaux similaires doivent répondre à la norme EN 847-1.
- N'utilisez que des lames de scie d'un diamètre correspondant aux inscriptions sur la scie.
- Utilisez uniquement des lames de scie d'un diamètre maximal : 160 mm
- Utilisez exclusivement des lames de scie avec un marquage de vitesse de rotation correspondant à la vitesse de rotation indiquée sur l'outil ou supérieure.
- Marquage de la vitesse de rotation minimale de la lame de scie : 3800 min<sup>-1</sup>
- La lame de scie ne présente pas de fissures visibles. Mettre au rebut les lames de scie circulaire présentant des fissures. Il est interdit de les réparer.
- Les surfaces de serrage doivent être exemptes de toute saleté, graisse, huile et eau.
- Pour régler le diamètre de l'alésage des lames de la scie circulaire au

diamètre de la broche de la machine, seules des bagues fixes, p. ex. des bagues encastrées ou maintenues par liaison adhésive doivent être utilisées. L'utilisation de bagues détachées n'est pas autorisée.

### Outils nécessaires

- Clé six pans (5)

### Procédure

1. Retirez la batterie (29) de l'appareil.
2. Réglez la profondeur de coupe de sorte que la vis de blocage vienne buter contre le haut de l'échelle.
3. Appuyez sur le blocage de broche (21) et maintenez-le enfoncé.
4. Desserrez la vis de serrage (13) avec la clé six pans (5). Vous pouvez relâcher le blocage de broche (21).
5. Faites pivoter le capot de protection vers l'arrière à l'aide du levier de recul (18) et maintenez le capot de protection dans cette position.
6. **Démontage** : retirez la flasque de serrage et la lame de scie de la bride support (33).  
**Montage** : placez la lame de scie sur la bride support (33). Le sens de marche de la lame de scie doit correspondre à la flèche du sens de rotation (14).
7. Faites pivoter le capot de protection en arrière en position de protection.
8. Placez la flasque de serrage (15). Le côté lisse de la flasque de serrage doit être visible.
9. Appuyez sur le blocage de broche (21) et maintenez-le enfoncé.
10. Vissez fermement la vis de serrage (13) avec la clé six pans (5). Vous pouvez relâcher le blocage de broche (21).

Une prolongation de la clé ou le serrage à coups de marteau est interdit.

### Utiliser la butée parallèle

La butée parallèle peut être montée sur les deux côtés de l'appareil. Elle doit au moins passer par le logement avec vis de blocage.

#### Monter la butée parallèle (Fig. C)

1. Dévissez éventuellement la vis de blocage (26).
2. Glissez la butée parallèle (10) dans le logement (25) avec vis de blocage (26).
3. Vissez solidement la vis de blocage (26).

#### Démonter la butée parallèle (Fig. C)

1. Desserrez la vis de blocage (26).
2. Retirez la butée parallèle (10) hors des logements (25).

#### Régler la butée parallèle (Fig. C)

1. Desserrez la vis de blocage (26).
2. Réglez la largeur de coupe à l'aide des encoches de guidage (34). Pour les distances plus importantes, la butée parallèle est uniquement maintenue par le logement avec vis de blocage.
3. Vissez solidement la vis de blocage (26).
4. Faites une coupe d'essai, contrôlez la largeur de coupe et corrigez si nécessaire la position de la butée parallèle (10).

### Régler la profondeur de coupe

#### Remarques

- Vous pouvez régler la profondeur de coupe en continu : , 0 mm–53 mm
- Réglez la profondeur de coupe à 3 mm env. de plus que l'épaisseur

du matériau. Vous obtenez ainsi une coupe nette.

- L'échelle de réglage de l'angle de coupe n'est valable que pour les coupes verticales (0°). Pour d'autres angles de coupe, augmentez la profondeur de coupe en conséquence.

#### Procédure

1. Retirez la batterie (29) de l'appareil.
2. Desserrez la vis de blocage (6) du réglage de la profondeur de coupe.
3. Réglez la profondeur de coupe souhaitée sur l'échelle (4). Le bord supérieur du repère de lecture (32) affiche la valeur réglée.
4. Vissez solidement la vis de blocage (6).

### Coupes diagonales

#### Remarques

- Vous pouvez régler l'angle de coupe en continu : 0°–45°
- Il n'y a pas d'encoches de guidage pour les angles compris entre 0° et 45°.
- Plus l'angle de coupe est grand, plus la profondeur de coupe maximale est faible.

#### Procédure

1. Retirez la batterie (29) de l'appareil.
2. Desserrez la vis de blocage (23) du réglage de l'angle de coupe.
3. Réglez l'angle de coupe souhaité sur l'échelle (22). Le bord supérieur du repère de lecture (24) affiche la valeur réglée.
4. Vissez solidement la vis de blocage (23).

### Système d'aspiration externe

**▲ PRUDENCE !** Danger pour la santé dû à la poussière. La poussière de bois dur peut provoquer le cancer. Raccordez l'appareil à un dispositif d'aspiration de classe M approprié.

#### Raccorder le système d'aspiration externe (Fig. B)

1. Raccordez un système d'aspiration (non fourni) adapté à l'éjecteur de copeaux (20).
2. Si le système d'aspiration externe ne s'adapte pas, utilisez en plus le réducteur (9).

#### Retirer le système d'aspiration externe (Fig. B)

1. Détachez le système d'aspiration de l'éjecteur de copeaux (20).
2. Retirez le réducteur (9).

### Contrôlez l'état de charge de la batterie

LED	Signification
rouge, orange, vert	batterie chargée
rouge, orange	batterie partiellement chargée
rouge	la batterie doit être chargée

1. Appuyez sur la touche (31) à côté de l'indicateur de charge (30) sur la batterie (29).  
Les LED de l'indicateur de charge affichent l'état de charge de la batterie.
2. Rechargez la batterie (29) lorsqu'il ne reste plus que la LED rouge allumée sur l'indicateur de charge (30).

### Recharger la batterie

Voir également le mode d'emploi du chargeur.



### Remarques

- Lorsqu'une batterie est chaude, laissez-la refroidir avant de la charger.
- La batterie ne doit pas être exposée pendant une longue durée à un ensoleillement important ni être posée sur des radiateurs (max. 50 °C).

### Recharger la batterie

1. Retirez la batterie (29) de l'appareil.
2. Faites glisser la batterie (29) dans le compartiment de charge du chargeur de batterie (27).
3. Branchez le chargeur de batterie (27) sur une prise de courant.
4. À la fin de la charge complète, retirez le chargeur de batterie (27) de la prise électrique.
5. Retirez la batterie (29) du chargeur de batterie (27).

### LED de contrôle sur le chargeur

Signification des voyants de contrôle sur le chargeur (27) :

vert	rouge	Signification
s'allume	—	<ul style="list-style-type: none"> <li>• batterie entièrement chargée</li> <li>• prêt (pas de batterie insérée)</li> </ul>
—	s'allume	batterie en charge
clignote	clignote	batterie non reconnue

## Fonctionnement

### Consignes relatives au sciage

- Ne pas dépasser la vitesse de rotation maximale indiquée sur l'outil.

Si elle est indiquée, respecter la plage de vitesse de rotation.

- Les travaux d'entretien ou les modifications apportées aux lames de scie circulaire doivent être réalisés uniquement par une personne qualifiée, à savoir une personne disposant d'une formation professionnelle et expérimentée qui connaît les exigences en matière de construction et de conception et qui est familiarisée avec les niveaux de sécurité requis.

### Insérer et retirer la batterie

**▲ AVERTISSEMENT !** Risque de blessures lié au démarrage involontaire de l'appareil. Insérez la batterie dans l'appareil uniquement lorsque celui-ci est entièrement prêt à être utilisé.

**REMARQUE !** Risque de dommages ! Une batterie de type inadapté peut endommager l'appareil et la batterie.

#### Insérer la batterie

1. Glissez la batterie (29) le long du rail de guidage dans le support de batterie (19).  
La batterie se bloque avec un déclic.

#### Retirer la batterie

1. Appuyez sur le déverrouillage de la batterie (28) situé sur la batterie et maintenez-le enfoncé (29).
2. Retirez la batterie du support de batterie (19).

### Mise en marche et arrêt

#### Mise en marche

1. Insérez la batterie (29) dans l'appareil.
2. Appuyez sur le verrouillage d'enclenchement (1) et maintenez-le enfoncé.

- Maintenez l'interrupteur Marche/Arrêt (2) enfoncé.
- Attendez que l'appareil ait atteint sa vitesse de rotation maximale.

### Arrêt

- Relâchez l'interrupteur Marche/Arrêt (2).
- Retirez la lame de scie de la coupe uniquement lorsque celle-ci s'est arrêtée.
- Si vous laissez l'appareil sans surveillance ou si vous avez terminé votre travail, retirez la batterie (29) de l'appareil.

## Transport

### Remarques

- Éteignez l'appareil.
- Assurez-vous que toutes les pièces en mouvement sont à l'arrêt complet.
- Retirez la batterie (29) de l'appareil.
- Veillez à ce que le capot de protection (17) couvre complètement la lame de scie (16).
- Portez toujours l'appareil par la poignée (3) ou utilisez la mallette de rangement (12) fournie.

## Nettoyage, entretien et stockage

**▲ AVERTISSEMENT !** Risque de blessures lié au démarrage involontaire de l'appareil. Protégez-vous lors des travaux de maintenance et de nettoyage. Éteignez l'appareil et retirez la batterie (29).

Faites effectuer les travaux de réparation et de maintenance qui ne sont pas mentionnés dans cette notice par notre Centre de service après-vente. Utilisez exclusivement des pièces de rechange d'origine.

## Nettoyage

**▲ AVERTISSEMENT !** Électrocution ! Ne nettoyez jamais l'appareil au jet d'eau.

**REMARQUE !** Risque de dommages. Les substances chimiques peuvent attaquer les pièces en plastique de l'appareil. N'utilisez aucun produit de nettoyage ou solvants.

- Maintenez propre la fente d'aération, le carter du moteur et les poignées de l'appareil. Utilisez pour cela un chiffon humide ou une brosse.
- Essayez de nettoyer les surfaces couvertes de résine avec un chiffon humidifié à l'eau tiède, bien essoré. Veillez à ce qu'aucun liquide ne pénètre à l'intérieur du boîtier ! Ou vous pouvez utiliser un détergent spécial (dissolvant de résine) ou un spray universel. Respectez les consignes de sécurité et les indications du fabricant du détergent spécial/spray universel.

### Nettoyage de la lame de scie circulaire

Nettoyer régulièrement les outils. Nettoyer les pièces d'outil en alliages de métaux légers, p. ex pour retirer de la résine, uniquement avec des solvants qui ne compromettent pas les propriétés mécaniques de ces matériaux.

### Maintenance

L'appareil ne demande aucune maintenance.

### Entretien des lames de scie circulaire

Les travaux d'entretien ou les modifications apportées aux lames de scie circulaire doivent être réalisés uniquement par une personne qualifiée, à savoir une personne dispo-

sant d'une formation professionnelle et expérimentée qui connaît les exigences en matière de construction et de conception et qui est familiarisée avec les niveaux de sécurité requis.

## Stockage

Rangez toujours l'appareil et les accessoires dans un état :

- propre
- sec
- à l'abri de la poussière
- Dans la mallette de rangement fournie (12)
- hors de portée des enfants

Appareils avec batterie :

- La température de stockage de la batterie et de l'appareil est comprise entre 0 °C et 45 °C. Évitez une chaleur ou un froid extrême pendant le stockage afin que la batterie ne perde pas en performance.
- Retirez la batterie de l'appareil avant un stockage prolongé (p. ex. hivernage) (respecter la notice d'utilisation de la batterie et du chargeur).

## Recyclage/protection de l'environnement

Enlevez la batterie de l'appareil et veuillez recycler l'appareil, la batterie, les accessoires et l'emballage dans le respect de l'environnement.



Les appareils électriques ne doivent pas être jetés avec les déchets ménagers.

Le symbole de la poubelle sur roues barrée d'une croix signifie que ce produit ne doit pas être éliminé comme déchet municipal non trié à la fin de sa vie utile.

## Directive 2012/19/UE sur les déchets d'équipements électriques et électroniques :

les consommateurs sont légalement tenus de recycler, dans le respect de l'environnement, les équipements électriques et électroniques arrivés en fin de vie. Cela permet de garantir une valorisation écologique et respectueuse des ressources. Suivant la transposition en droit national, vous pouvez disposer des possibilités suivantes :

- Restitution à un point de vente,
- Restitution à un point de collecte officiel,
- Renvoi au fabricant / au distributeur.

Ne sont pas concernés les accessoires qui accompagnent les appareils usagés et les moyens auxiliaires sans composants électriques.

## Instructions pour le recyclage des batteries



La batterie ne doit pas être jetée avec les déchets ménagers, dans le feu (risque d'explosion) ou dans l'eau. Les batteries endommagées présentent un risque pour l'environnement et pour votre santé en cas de fuites de vapeurs ou de liquides toxiques.

Éliminez les batteries selon les prescriptions locales. Des batteries défectueuses ou usées doivent être recyclées. Veuillez déposer les batteries à un point de collecte pour batteries usagées, où elles seront recyclées écologiquement. Pour cela, veuillez vous adresser à la société de gestion des déchets de votre ville ou à notre centre de SAV. Recyclez les batteries lorsqu'elles sont déchargées. Nous recommandons de recouvrir les bornes avec un adhésif afin d'éviter

un court-circuit. N'ouvrez pas la batterie.

## Service

### Garantie

Chère cliente, cher client, ce produit bénéficie d'une garantie de 3 ans, valable à compter de la date d'achat. En cas de manques constatés sur ce produit, vous disposez des droits légaux contre le vendeur du produit. Ces droits légaux ne sont pas limités par notre garantie présentée par la suite.

#### Conditions de garantie

Le délai de garantie débute avec la date d'achat. Veuillez conserver soigneusement le ticket de caisse original. En effet, ce document vous sera réclamé comme preuve d'achat. Si un défaut de matériel ou un défaut de fabrication se présente au cours des drei ans suivant la date d'achat de ce produit, nous réparons gratuitement ou remplaçons ce produit – selon notre choix. Cette garantie suppose que l'appareil défectueux et le justificatif d'achat (ticket de caisse) nous soient présentés durant cette délai de trois ans et que la nature du manque et la manière dont celui-ci est apparu soient explicités par écrit dans un bref courrier.

Si le défaut est couvert par notre garantie, le produit vous sera retourné, réparé ou remplacé par un neuf. Aucune nouvelle délai de garantie ne débute à la date de la réparation ou de l'échange du produit.

#### Durée de garantie et demande légale en dommages-intérêts

La durée de garantie n'est pas prolongée par la garantie. Ce point s'applique aussi aux pièces rempla-

cées et réparées. Les dommages et les manques éventuellement constatés dès l'achat doivent immédiatement être signalés après le déballage. A l'expiration du délai de garantie les réparations occasionnelles sont à la charge de l'acheteur.

#### Volume de la garantie

L'appareil a été fabriqué avec soin, selon de sévères directives de qualité et il a été entièrement contrôlé avant la livraison.

La garantie s'applique aux défauts de matériel ou aux défauts de fabrication. Cette garantie ne s'étend pas aux parties du produit qui sont exposées à une usure normale et peuvent être donc considérées comme des pièces d'usure (par ex. Lame de scie) ou pour des dommages affectant les parties fragiles.

Cette garantie est nulle si l'appareil a été endommagé, mal utilisé ou non entretenu. Il en va de même pour des dommages provoqués par l'eau, le gel, la foudre ou le feu ou un transport inadapté. Pour une utilisation appropriée du produit, il faut impérativement respecter toutes les instructions citées dans le manuel de l'opérateur. Les actions et les domaines d'utilisation déconseillés dans la notice d'utilisation ou vis-à-vis desquels une mise en garde est émise, doivent absolument être évités.

L'appareil est destiné à un usage privé uniquement et non à un usage commercial. La garantie est nulle en cas de mauvaise utilisation et de manipulation inappropriée, d'usage de la force et d'interventions qui n'ont pas été effectuées par notre centre de service agréé.

## Marche à suivre dans le cas de garantie

Pour garantir un traitement rapide de votre demande, veuillez suivre les instructions suivantes :

- Tenez vous prêt à présenter, sur demande, le ticket de caisse et le numéro d'article (IAN 465575\_2404) comme preuve d'achat.
- Vous trouverez le numéro d'article sur la plaque signalétique du produit, d'une gravure sur le produit, de la page de titre du mode d'emploi (en bas à gauche) ou sur l'autocollant au dos ou en dessous du produit.
- Si des erreurs de fonctionnement ou d'autres défauts apparaissent, contactez d'abord le centre de service désigné ci-dessous par **téléphone** ou utilisez notre **formulaire de contact**, que vous trouverez sur *parkside-diy.com* dans la catégorie **Service**.
- En cas de produit défectueux vous pouvez, après contact avec notre service clients, envoyer le produit, franco de port à l'adresse de service après-vente indiquée, accompagné du justificatif d'achat (ticket de caisse) et en indiquant quelle est la nature du défaut et quand celui-ci s'est produit. Pour éviter des problèmes d'acceptation et des frais supplémentaires, utilisez absolument seulement l'adresse qui vous est donnée. Assurez-vous que l'expédition ne se fait pas en port dû, comme marchandises encombrantes, envoi express ou autre taxe spéciale. Veuillez renvoyer l'appareil, y compris tous les accessoires livrés lors de l'achat et prenez toute mesure pour avoir un

emballage de transport suffisamment sûr.



Sur le site *parkside-diy.com*, vous pouvez consulter et télécharger ce manuel et bien d'autres. Ce QR code vous permet d'accéder directement au site *parkside-diy.com*. Sélectionnez votre pays et recherchez les modes d'emploi à l'aide du masque de recherche. En saisissant la référence produit (IAN) 465575\_2404, vous pourrez ouvrir votre mode d'emploi.

## Service de réparation

Pour les réparations **ne relevant pas de la garantie**, adressez-vous au Centre de SAV. Il vous établira volontiers un devis.

- Nous pouvons traiter uniquement les appareils qui ont été expédiés avec un emballage et un affranchissement suffisants.  
**Remarque :** Veuillez envoyer votre appareil nettoyé en indiquant le défaut à l'adresse connue du Centre de SAV.
- Ne seront pas acceptés les appareils envoyés en port dû ainsi que les appareils envoyés comme produits encombrants, en express ou par tout autre mode de transport spécial.

- Nous recyclons gratuitement vos appareils défectueux que vous nous renvoyez.

## Service-Center

(FR) **Service France**  
 Tel.: 0800 907612  
 Formulaire de contact à  
[parkside-diy.com](http://parkside-diy.com)  
**IAN 465575\_2404**

(BE) **Service Belgique**  
 Tel.: 0800 12614  
 Formulaire de contact à  
[parkside-diy.com](http://parkside-diy.com)  
**IAN 465575\_2404**

## Importateur

Veillez noter que l'adresse suivante n'est pas une adresse de service après-vente. Contactez d'abord le Centre de SAV cité ci-dessus.

Grizzly Tools GmbH & Co. KG  
 Stockstädter Str. 20  
 63762 Großostheim  
 ALLEMAGNE  
[www.grizzlytools.de](http://www.grizzlytools.de)

## Pièces de rechange et accessoires

**Vous obtiendrez des pièces de rechange et accessoires à l'adresse [www.grizzlytools.shop](http://www.grizzlytools.shop).** En cas de problèmes lors de la passation de votre commande, contactez-nous via notre boutique en ligne. Pour toute autre question, adressez-vous à : *Service-Center*, p. 62

Pos. n°	Désignation	N° de commande
9	Réducteur	91110085
10	Butée parallèle	91110089
16	Lame de scie	13800398

# Traduction de la déclaration UE de conformité originale

Produit: **Scie circulaire sans fil**

Modèle: **PHKSA 20-Li C4**

Número de serie: 000001-180300

L'objet de la déclaration décrit ci-dessus est conforme à la législation d'harmonisation de l'Union applicable:

**2006/42/EC • 2014/30/EU • 2011/65/EU & (EU) 2015/863  
Produit avec batterie Smart PAPS 204 A1/Smart PAPS 208 A1: 2014/53/EU**

L'objet de la déclaration décrit ci-dessus est conforme à la directive 2011/65/EU du Parlement européen et du Conseil du 8 juin 2011 relative à la limitation de l'utilisation de certaines substances dangereuses dans les équipements électriques et électroniques.

Pour assurer la conformité, les normes harmonisées et les normes et réglementations nationales suivantes ont été appliquées :

**EN 62841-1:2015/A11:2022 • EN 62841-2-5:2014 • EN 847-1:2017  
EN IEC 55014-1:2021 • EN IEC 55014-2:2021 • EN IEC 63000:2018  
Produit avec batterie Smart PAPS 204 A1/Smart PAPS 208 A1:  
EN 301 489-1 V2.2.3:2019 • Draft EN 301 489-17 V3.2.6:2023  
EN 300 328 V2.2.2:2019 • EN 50663:2017**

La présente déclaration de conformité est établie sous la seule responsabilité du fabricant:



Grizzly Tools GmbH & Co. KG  
Stockstädter Str. 20  
63762 Großostheim  
ALLEMAGNE  
19.09.2024

Christian Frank  
Mandataire de documentation

# Inhaltsverzeichnis

<b>Einleitung</b> .....	<b>64</b>
Bestimmungsgemäße Verwendung.....	65
Lieferumfang/Zubehör.....	65
Übersicht.....	65
Funktionsbeschreibung.....	66
Technische Daten.....	66
<b>Sicherheitshinweise</b> .....	<b>67</b>
Bedeutung der Sicherheitshinweise.....	67
Bildzeichen und Symbole.....	68
Allgemeine Sicherheitshinweise für Elektrowerkzeuge.....	68
Sicherheitshinweise für Kreissägen.....	72
Restrisiken.....	74
<b>Vorbereitung</b> .....	<b>75</b>
Bedienteile.....	75
Sägeblatt montieren und demontieren.....	75
Parallelanschlag verwenden.....	76
Schnitttiefe einstellen.....	76
Schrägschnitte.....	77
Externe Staubabsaugung.....	77
Ladezustand des Akkus prüfen.....	77
Akku aufladen.....	77
<b>Betrieb</b> .....	<b>78</b>
Hinweise zum Sägen.....	78
Akku einsetzen und entnehmen.....	78
Ein- und Ausschalten.....	78
<b>Transport</b> .....	<b>78</b>
<b>Reinigung, Wartung und Lagerung</b> .....	<b>79</b>
Reinigung.....	79
Wartung.....	79
Instandhaltung von Kreissägeblättern.....	79
Lagerung.....	79
<b>Entsorgung/Umweltschutz</b> .....	<b>80</b>

Entsorgungshinweise für Akkus.....	80
<b>Service</b> .....	<b>81</b>
Garantie.....	81
Reparatur-Service.....	82
Service-Center.....	83
Importeur.....	83
<b>Ersatzteile und Zubehör</b> .....	<b>83</b>
<b>Original-EU-Konformitätserklärung</b> .....	<b>84</b>
<b>Explosionszeichnung</b> .....	<b>87</b>

## Einleitung

Herzlichen Glückwunsch zum Kauf Ihrer neuen Akku-Kreissäge (nachfolgend Gerät oder Elektrowerkzeug genannt).

Sie haben sich damit für ein hochwertiges Gerät entschieden. Dieses Gerät wurde während der Produktion auf Qualität geprüft und einer Endkontrolle unterzogen. Die Funktionsfähigkeit Ihres Gerätes ist somit sichergestellt.



Die Betriebsanleitung ist Bestandteil dieses Geräts. Sie enthält wichtige Hinweise für Sicherheit, Gebrauch und Entsorgung. Lesen Sie die Betriebsanleitung sorgfältig. Machen Sie sich mit den Bedienteilen und dem richtigen Gebrauch des Gerätes vertraut. Benutzen Sie das Gerät nur wie beschrieben und für die angegebenen Einsatzbereiche. Bewahren Sie die Betriebsanleitung gut auf und händigen Sie alle Unterlagen bei Weitergabe des Geräts an Dritte mit aus.



## Bestimmungsgemäße Verwendung

Das Gerät ist ausschließlich für folgende Verwendungen bestimmt:

- Sägen von Kunststoff, Holz und Leichtbaustoffen bei fester Auflage
- Sägen gerader und kurviger Schnitte sowie Gehrungsschnitte (nur Holz und Kunststoff) bis 45°
- Betrieb ausschließlich in trockenen Räumen.

Beachten Sie die Hinweise zu Sägeblatttypen.

Jede andere Verwendung, die in dieser Betriebsanleitung nicht ausdrücklich zugelassen wird, kann eine ernsthafte Gefahr für den Benutzer darstellen und zu Schäden am Gerät führen. Der Bediener oder Nutzer des Geräts ist für Unfälle oder Schäden an anderen Menschen oder deren Eigentum verantwortlich. Das Gerät ist für den Einsatz im Heimwerkerbereich bestimmt. Es wurde nicht für den gewerblichen Dauereinsatz konzipiert. Bei gewerblichem Einsatz erlischt die Garantie. Der Hersteller haftet nicht für Schäden, die durch bestimmungswidrige Verwendung oder falsche Bedienung verursacht wurden.

## Lieferumfang/Zubehör

Packen Sie das Gerät aus und überprüfen Sie den Lieferumfang.

Entsorgen Sie das Verpackungsmaterial ordnungsgemäß.

- Akku-Handkreissäge
- 1 Sägeblatt (vormontiert)
- 1 Innensechskantschlüssel (am Gerät verstaut)
- Reduzierstück
- Parallelanschlag
- Aufbewahrungskoffer
- Originalbetriebsanleitung

**Akku und Ladegerät sind nicht im Lieferumfang enthalten.**

## Übersicht



Die Abbildungen des Geräts finden Sie auf der vorderen und hinteren Ausklappseite.

- 1 Einschaltsperrleiste
- 2 Ein-/Ausshalter
- 3 Handgriff
- 4 Skala (Schnitttiefe)
- 5 Innensechskantschlüssel
- 6 Feststellschraube (Schnitttiefe)
- 7 Grundplatte
- 8 Zusatzhandgriff
- 9 Reduzierstück
- 10 Parallelanschlag
- 11 Skala (Parallelanschlag)
- 12 Aufbewahrungskoffer
- 13 Spannschraube
- 14 Drehrichtungspfeil
- 15 Spannflansch
- 16 Sägeblatt
- 17 Schutzhaube
- 18 Rückziehhebel
- 19 Akku-Halter
- 20 Spanauswurf
- 21 Spindelarrretierung
- 22 Skala (Schnittwinkel)
- 23 Feststellschraube (Schnittwinkel)
- 24 Ablesemarke (Schnittwinkel)
- 25 Aufnahme (Parallelanschlag)
- 26 Feststellschraube (Parallelanschlag)
- 27 Ladegerät
- 28 Akku-Entriegelung
- 29 Akku

- 30 Ladezustandsanzeige
- 31 Taste

**(Abb. A)**

- 32 Ablesemarke (Schnitttiefe)
- 33 Aufnahmeflansch

**(Abb. C)**

- 34 Führungskerbe (0°; 45°)

**Funktionsbeschreibung**

Bei einer Kreissäge schneidet ein kreisförmiges Sägeblatt durch Rotationsbewegung. Schnitttiefe und Schnittwinkel sind einstellbar. Die Funktion der Bedienteile entnehmen Sie bitte den nachfolgenden Beschreibungen.

**Technische Daten**

**Akku-Handkreissäge**

- ..... **PHKSA 20-Li C4**
- Bemessungsspannung  $U$  ..... 20 V =
- Gewicht mit Akku (20 V / 4 Ah)
- .....  $\approx 2,8$  kg
- Leerlaufdrehzahl  $n_0$  ..... 3800 min<sup>-1</sup>
- Schnitttiefe
- 0° ..... 53 mm
- 45° ..... 38,5 mm
- Schrägschnitt ..... 0°-45°
- Temperatur .....  $\leq 50$  °C
- Ladevorgang ..... 4-40 °C
- Betrieb ..... -20-50 °C
- Lagerung ..... 0-45 °C
- PARKSIDE Performance Smart
- Akku Smart PAPS 204 A1/
- Smart PAPS 208 A1
- Frequenzband .... 2400-2483,5 MHz
- Sendeleistung .....  $\leq 20$  dBm
- Schalldruckpegel  $L_{pA}$
- ..... 79,3 dB;  $K_{pA}=3$  dB
- Schalleistungspegel  $L_{WA}$
- gemessen ..... 87,3 dB;  $K_{WA}=3$  dB

Vibration  $a_h$

- Handgriff ..... 2,541 m/s<sup>2</sup>;  $K=1,5$  m/s<sup>2</sup>
- Zusatzhandgriff
- ..... 2,923 m/s<sup>2</sup>;  $K=1,5$  m/s<sup>2</sup>

**Sägeblatt ..... PSB 48 Z-2**

Hergestellt in Übereinstimmung mit EN 847-1:2017

- Schneidenkreis .....  $\varnothing$  160 mm
- Schnittbreite ..... 2,6 mm
- Stammblattstärke ..... 1,6 mm
- Bohrung .....  $\varnothing$  20 mm
- Höchstzahl ..... 9500 min<sup>-1</sup>
- Anzahl der Zähne ..... 48
- Das Sägeblatt eignet sich für folgende Materialien: Holz, Kunststoff (PVC)

Lärm- und Vibrationswerte wurden entsprechend den in der Konformitätserklärung genannten Normen und Bestimmungen ermittelt.

Der angegebene Schwingungsgesamtwert und der angegebene Geräuschemissionswert sind nach einem genormten Prüfverfahren gemessen worden und können zum Vergleich eines Elektrowerkzeugs mit einem anderen verwendet werden. Der angegebene Schwingungsgesamtwert und der angegebene Geräuschemissionswert können auch zu einer vorläufigen Einschätzung der Belastung verwendet werden.

**⚠ WARNUNG!** Die Schwingungs- und Geräuschemissionen können während der tatsächlichen Benutzung des Elektrowerkzeugs von dem Angabewert abweichen, abhängig von der Art und Weise, in der das Elektrowerkzeug verwendet wird. Es ist notwendig, Sicherheitsmaßnahmen zum Schutz des Bedieners festzulegen, die auf einer Abschätzung der Schwingungsbelastung während der tatsächlichen Benutzungsbedingungen beruhen (hierbei sind alle Anteil-

le des Betriebszyklus zu berücksichtigen, beispielsweise Zeiten, in denen das Elektrowerkzeug abgeschaltet ist, und solche, in denen es zwar eingeschaltet ist, aber ohne Belastung läuft).

**Ladezeiten**

Wir empfehlen Ihnen, dieses Gerät ausschließlich mit folgenden Akkus zu betreiben: PAP 20 B1, PAP 20 B3, Smart PAPS 204 A1, Smart PAPS 208 A1

Wir empfehlen Ihnen, diese Akkus mit folgenden Ladegeräten zu laden: PLG 20 A3, PLG 20 A4, PLG 20 C1, PLG 20 C2, PLG 20 C3, PLG 201 A1, PDSLГ 20 A1, PDSLГ 20 B1, Smart PLGS 2012 A1

Technische Daten von Akku und Ladegerät: Siehe separate Anleitung. Die Ladezeit wird u.a. durch Faktoren wie Temperatur der Umgebung und des Akkus, sowie der anliegenden Netzspannung beeinflusst und kann ggf. von den angegebenen Werten abweichen.

Ladezeit (Min.)	PAP 20 A1 PAP 20 A2 PAP 20 B1	PAP 20 A3 PAP 20 B3 Smart PAPS 204 A1	Smart PAPS 208 A1	Smart PAPS 2012 A1
PLG 20 A1 PLG 20 A4 PLG 20 C1	60	120	240	380
PLG 20 C2	45	80	165	260
PLG 20 A2 PLG 20 A3 PLG 20 C3 PDSLГ 20 A1 PDSLГ 20 B1	35	60	120	210
PLG 201 A1	135	250	500	900
Smart PLGS 2012 A1	35	45	50	90

**Sicherheitshinweise**

Dieser Abschnitt behandelt die grundlegenden Sicherheitshinweise beim Gebrauch des Geräts.

**▲ WARNUNG!** Personen- und Sachschäden durch unsachgemäßen Umgang mit dem Akku. Beachten Sie die Sicherheitshinweise und Hinweise zum Aufladen und der korrekten Verwendung in der Betriebsanleitung Ihres Akkus und Ladegeräts der Serie **X 20 V TEAM**. Eine detaillierte Beschreibung zum Ladevorgang und

weitere Informationen finden Sie in dieser separaten Bedienungsanleitung.

**Bedeutung der Sicherheitshinweise**

**▲ GEFAHR!** Wenn Sie diesen Sicherheitshinweis nicht befolgen, tritt ein Unfall ein. Die Folge ist schwere Körperverletzung oder Tod.

**▲ WARNUNG!** Wenn Sie diesen Sicherheitshinweis nicht befolgen, tritt möglicherweise ein Unfall ein. Die

Folge ist möglicherweise schwere Körperverletzung oder Tod.

**▲ VORSICHT!** Wenn Sie diesen Sicherheitshinweis nicht befolgen, tritt ein Unfall ein. Die Folge ist möglicherweise leichte oder mittelschwere Körperverletzung.

**HINWEIS!** Wenn Sie diesen Sicherheitshinweis nicht befolgen, tritt ein Unfall ein. Die Folge ist möglicherweise ein Sachschaden.

## Bildzeichen und Symbole

### Bildzeichen auf dem Gerät



Das Gerät ist Teil der Serie **X 20 V TEAM** und kann mit Akkus der **X 20 V TEAM** Serie betrieben werden. Akkus der Serie **X 20 V TEAM** dürfen nur mit Ladegeräten der Serie **X 20 V TEAM** geladen werden.



Betriebsanleitung lesen



Maße für passendes Sägeblatt



Schnitttiefe 0°



Schnitttiefe 45°



Drehrichtung



Elektrogeräte gehören nicht in den Hausmüll.

### Bildzeichen Sägeblatt



Betriebsanleitung lesen



Gehörschutz benutzen



Augenschutz benutzen



Maske benutzen



Keine defekten Sägeblätter verwenden.



Drehrichtung



Schutzhandschuhe benutzen



Durchmesser 160 mm



Holz



Kunststoff (PVC)

### Bildzeichen in der Betriebsanleitung



Schutzhandschuhe benutzen

## Allgemeine Sicherheitshinweise für Elektrowerkzeuge

**▲ WARNUNG!** Lesen Sie alle Sicherheitshinweise, Anweisungen, Bebilderungen und technischen Daten, mit denen dieses Elektrowerkzeug versehen ist. Versäumnisse bei der Einhaltung der nachfolgenden Anweisungen können elektrischen Schlag, Brand und/oder schwere Verletzungen verursachen. **Bewahren Sie alle Sicherheitshinweise und Anweisungen für die Zukunft auf.**

Der in den Sicherheitshinweisen verwendete Begriff „Elektrowerkzeug“ bezieht sich auf netzbetriebene Elek-

trowerwerkzeuge (mit Netzleitung) oder auf akkubetriebene Elektrowerkzeuge (ohne Netzleitung).

### 1. Arbeitsplatzsicherheit

- a) **Halten Sie Ihren Arbeitsbereich sauber und gut beleuchtet.** Unordnung oder unbeleuchtete Arbeitsbereiche können zu Unfällen führen.
- b) **Arbeiten Sie mit dem Elektrowerkzeug nicht in explosionsgefährdeter Umgebung, in der sich brennbare Flüssigkeiten, Gase oder Stäube befinden.** Elektrowerkzeuge erzeugen Funken, die den Staub oder die Dämpfe entzünden können.
- c) **Halten Sie Kinder und andere Personen während der Benutzung des Elektrowerkzeuges fern.** Bei Ablenkung können Sie die Kontrolle über das Elektrowerkzeug verlieren.

### 2. Elektrische Sicherheit

- a) **Der Anschlussstecker des Elektrowerkzeugs muss in die Steckdose passen. Der Stecker darf in keiner Weise verändert werden. Verwenden Sie keine Adapterstecker gemeinsam mit schutzgeerdeten Elektrowerkzeugen.** Unveränderte Stecker und passende Steckdosen verringern das Risiko eines elektrischen Schlages.
- b) **Vermeiden Sie Körperkontakt mit geerdeten Oberflächen wie von Rohren, Heizungen, Herden und Kühlschränken.** Es besteht ein erhöhtes Risiko durch elektrischen Schlag, wenn Ihr Körper geerdet ist.
- c) **Halten Sie das Elektrowerkzeug von Regen oder Nässe fern.** Das Eindringen von Wasser in ein Elektrowerkzeug erhöht das Risiko eines elektrischen Schlages.

- d) **Zweckentfremden Sie die Anschlussleitung nicht, um das Elektrowerkzeug zu tragen, aufzuhängen oder um den Stecker aus der Steckdose zu ziehen. Halten Sie die Anschlussleitung fern von Hitze, Öl, scharfen Kanten oder sich bewegenden Teilen.** Beschädigte oder verwickelte Anschlussleitungen erhöhen das Risiko eines elektrischen Schlages.
- e) **Wenn Sie mit einem Elektrowerkzeug im Freien arbeiten, verwenden Sie nur Verlängerungsleitungen, die auch für den Außenbereich geeignet sind.** Die Anwendung einer für den Außenbereich geeigneten Verlängerungsleitung verringert das Risiko eines elektrischen Schlages.
- f) **Wenn der Betrieb des Elektrowerkzeuges in feuchter Umgebung nicht vermeidbar ist, verwenden Sie einen Fehlerstromschutzschalter.** Der Einsatz eines Fehlerstromschutzschalters vermindert das Risiko eines elektrischen Schlages.

### 3. Sicherheit von Personen

- a) **Seien Sie aufmerksam, achten Sie darauf, was Sie tun, und gehen Sie mit Vernunft an die Arbeit mit einem Elektrowerkzeug. Benutzen Sie kein Elektrowerkzeug, wenn Sie müde sind oder unter Einfluss von Drogen, Alkohol oder Medikamenten stehen.** Ein Moment der Unachtsamkeit beim Gebrauch des Elektrowerkzeugs kann zu ernsthaften Verletzungen führen.
- b) **Tragen Sie persönliche Schutzausrüstung und immer eine Schutzbrille.** Das Tragen persönlicher Schutzausrüstung, wie Staubmaske, rutschfeste Sicher-

heitsschuhe, Schutzhelm oder Gehörschutz, je nach Art und Einsatz des Elektrowerkzeugs, verringert das Risiko von Verletzungen.

- c) **Vermeiden Sie eine unbeabsichtigte Inbetriebnahme. Vergewissern Sie sich, dass das Elektrowerkzeug ausgeschaltet ist, bevor Sie es an die Stromversorgung und/oder den Akku anschließen, es aufnehmen oder tragen.** Wenn Sie beim Tragen des Elektrowerkzeugs den Finger am Schalter haben oder das Elektrowerkzeug eingeschaltet an die Stromversorgung anschließen, kann dies zu Unfällen führen.
- d) **Entfernen Sie Einstellwerkzeuge oder Schraubenschlüssel, bevor Sie das Elektrowerkzeug einschalten.** Ein Werkzeug oder Schlüssel, der sich in einem drehenden Teil des Elektrowerkzeugs befindet, kann zu Verletzungen führen.
- e) **Vermeiden Sie eine abnormale Körperhaltung. Sorgen Sie für einen sicheren Stand und halten Sie jederzeit das Gleichgewicht.** Dadurch können Sie das Elektrowerkzeug in unerwarteten Situationen besser kontrollieren.
- f) **Tragen Sie geeignete Kleidung. Tragen Sie keine weite Kleidung oder Schmuck. Halten Sie Haare und Kleidung fern von sich bewegenden Teilen.** Lockere Kleidung, Schmuck oder lange Haare können von sich bewegenden Teilen erfasst werden.
- g) **Wenn Staubabsaug- und -auffangeinrichtungen montiert werden können, sind diese anzuschließen und richtig zu verwenden.** Verwendung einer Staub-

absaugung kann Gefährdungen durch Staub verringern.

- h) **Wiegen Sie sich nicht in falscher Sicherheit und setzen Sie sich nicht über die Sicherheitsregeln für Elektrowerkzeuge hinweg, auch wenn Sie nach vielfachem Gebrauch mit dem Elektrowerkzeug vertraut sind.** Achtloses Handeln kann binnen Sekundenbruchteilen zu schweren Verletzungen führen.
4. **Verwendung und Behandlung des Elektrowerkzeugs**
- a) **Überlasten Sie das Elektrowerkzeug nicht. Verwenden Sie für Ihre Arbeit das dafür bestimmte Elektrowerkzeug.** Mit dem passenden Elektrowerkzeug arbeiten Sie besser und sicherer im angegebenen Leistungsbereich.
  - b) **Benutzen Sie kein Elektrowerkzeug, dessen Schalter defekt ist.** Ein Elektrowerkzeug, das sich nicht mehr ein- oder ausschalten lässt, ist gefährlich und muss repariert werden.
  - c) **Ziehen Sie den Stecker aus der Steckdose und/oder entfernen Sie einen abnehmbaren Akku, bevor Sie Geräteeinstellungen vornehmen, Einsatzwerkzeugteile wechseln oder das Elektrowerkzeug weglegen.** Diese Vorsichtsmaßnahme verhindert den unbeabsichtigten Start des Elektrowerkzeugs.
  - d) **Bewahren Sie unbenutzte Elektrowerkzeuge außerhalb der Reichweite von Kindern auf. Lassen Sie keine Personen das Elektrowerkzeug benutzen, die mit diesem nicht vertraut sind oder diese Anweisungen nicht gelesen haben.** Elektrowerkzeuge sind gefährlich, wenn sie von un-

erfahrenen Personen benutzt werden.

- e) **Pflegen Sie das Elektrowerkzeug und Einsatzwerkzeug mit Sorgfalt. Kontrollieren Sie, ob bewegliche Teile einwandfrei funktionieren und nicht klemmen, ob Teile gebrochen oder so beschädigt sind, dass die Funktion des Elektrowerkzeugs beeinträchtigt ist. Lassen Sie beschädigte Teile vor dem Einsatz des Elektrowerkzeugs reparieren.** Viele Unfälle haben ihre Ursache in schlecht gewarteten Elektrowerkzeugen.
- f) **Halten Sie Schneidwerkzeuge scharf und sauber.** Sorgfältig gepflegte Schneidwerkzeuge mit scharfen Schneidkanten verklemmen sich weniger und sind leichter zu führen.
- g) **Verwenden Sie Elektrowerkzeug, Zubehör, Einsatzwerkzeuge usw. entsprechend diesen Anweisungen. Berücksichtigen Sie dabei die Arbeitsbedingungen und die auszuführende Tätigkeit.** Der Gebrauch von Elektrowerkzeugen für andere als die vorgesehenen Anwendungen kann zu gefährlichen Situationen führen.
- h) **Halten Sie Griffe und Griffflächen trocken, sauber und frei von Öl und Fett.** Rutschige Griffe und Griffflächen erlauben keine sichere Bedienung und Kontrolle des Elektrowerkzeugs in unvorhergesehenen Situationen.
5. **Verwendung und Behandlung des Akkuwerkzeugs**
- a) **Laden Sie die Akkus nur mit Ladegeräten auf, die vom Hersteller empfohlen werden.** Durch ein Ladegerät, das für eine bestimmte Art von Akkus geeignet ist, besteht
- Brandgefahr, wenn es mit anderen Akkus verwendet wird.
- b) **Verwenden Sie nur die dafür vorgesehenen Akkus in den Elektrowerkzeugen.** Der Gebrauch von anderen Akkus kann zu Verletzungen und Brandgefahr führen.
- c) **Halten Sie den nicht benutzten Akku fern von Büroklammern, Münzen, Schlüsseln, Nägeln, Schrauben oder anderen kleinen Metallgegenständen, die eine Überbrückung der Kontakte verursachen könnten.** Ein Kurzschluss zwischen den Akkukontakten kann Verbrennungen oder Feuer zur Folge haben.
- d) **Bei falscher Anwendung kann Flüssigkeit aus dem Akku austreten. Vermeiden Sie den Kontakt damit. Bei zufälligem Kontakt mit Wasser abspülen. Wenn die Flüssigkeit in die Augen kommt, nehmen Sie zusätzlich ärztliche Hilfe in Anspruch.** Austretende Akkuflüssigkeit kann zu Hautreizungen oder Verbrennungen führen.
- e) **Benutzen Sie keinen beschädigten oder veränderten Akku.** Beschädigte oder veränderte Akkus können sich unvorhersehbar verhalten und zu Feuer, Explosion oder Verletzungsgefahr führen.
- f) **Setzen Sie einen Akku keinem Feuer oder zu hohen Temperaturen aus.** Feuer oder Temperaturen über 130 °C können eine Explosion hervorrufen.
- g) **Befolgen Sie alle Anweisungen zum Laden und laden Sie den Akku oder das Akkuwerkzeug niemals außerhalb des in der Betriebsanleitung angegebenen Temperaturbereichs.** Falsches

Laden oder Laden außerhalb des zugelassenen Temperaturbereichs kann den Akku zerstören und die Brandgefahr erhöhen.

## 6. Service

- a) **Lassen Sie Ihr Elektrowerkzeug nur von qualifiziertem Fachpersonal und nur mit Original-Ersatzteilen reparieren.** Damit wird sichergestellt, dass die Sicherheit des Elektrowerkzeugs erhalten bleibt.
- b) **Warten Sie niemals beschädigte Akkus.** Sämtliche Wartung von Akkus sollte nur durch den Hersteller oder bevollmächtigte Kundendienststellen erfolgen.

## Sicherheitshinweise für Kreissägen

### Sägeverfahren

- **▲ GEFAHR! Kommen Sie mit Ihren Händen nicht in den Sägebereich und an das Sägeblatt. Halten Sie mit Ihrer zweiten Hand den Zusatzgriff oder das Motorgehäuse.** Wenn beide Hände die Säge halten, können diese vom Sägeblatt nicht verletzt werden.
- **Greifen Sie nicht unter das Werkstück.** Die Schutzhaube kann Sie unter dem Werkstück nicht vor dem Sägeblatt schützen.
- **Passen Sie die Schnitttiefe an die Dicke des Werkstücks an.** Es sollte weniger als eine volle Zahnhöhe unter dem Werkstück sichtbar sein.
- **Halten Sie das zu sägende Werkstück niemals in der Hand oder über dem Bein fest. Sichern Sie das Werkstück an einer stabilen Aufnahme.** Es ist wichtig, das Werkstück gut zu befestigen, um die Gefahr von Körperkontakt,

Klemmen des Sägeblattes oder Verlust der Kontrolle zu minimieren.

- **Halten Sie das Elektrowerkzeug an den isolierten Griffflächen, wenn Sie Arbeiten ausführen, bei denen das Einsatzwerkzeug verborgene Stromleitungen treffen kann.** Der Kontakt mit einer spannungsführenden Leitung kann auch metallene Geräteteile unter Spannung setzen und zu einem elektrischen Schlag führen.
- **Verwenden Sie beim Längsschneiden immer einen Anschlag oder eine gerade Kantenführung.** Dies verbessert die Schnittgenauigkeit und verringert die Möglichkeit, dass das Sägeblatt klemmt.
- **Verwenden Sie immer Sägeblätter in der richtigen Größe und mit passender Aufnahmebohrung (z. B. rautenförmig oder rund).** Sägeblätter, die nicht zu den Montageteilen der Säge passen, laufen unrund und führen zum Verlust der Kontrolle.
- **Verwenden Sie niemals beschädigte oder falsche Sägeblatt-Unterlegscheiben oder -Schrauben.** Die Sägeblatt-Unterlegscheiben und -Schrauben wurden speziell für Ihre Säge konstruiert, für optimale Leistung und Betriebssicherheit.

### Rückschlag und entsprechende Sicherheitshinweise

Ein Rückschlag ist die plötzliche Reaktion infolge eines hakenden, klemmenden oder falsch ausgerichteten Sägeblattes, die dazu führt, dass eine unkontrollierte Säge abhebt und sich aus dem Werkstück heraus in Richtung der Bedienperson bewegt; Wenn sich das Sägeblatt in dem sich schließenden Sägespalt verhakt oder verklemmt, blockiert es, und die Mo-



torkraft schlägt die Säge in Richtung der Bedienperson zurück;

Wird das Sägeblatt im Sägeschnitt verdreht oder falsch ausgerichtet, können sich die Zähne der hinteren Sägeblattkante in der Holz-Oberfläche verhaken, wodurch sich das Sägeblatt aus dem Sägespalt herausbewegt und die Säge in Richtung der Bedienperson zurückspringt.

Ein Rückschlag ist die Folge eines falschen oder fehlerhaften Gebrauchs der Säge. Er kann durch geeignete Vorsichtsmaßnahmen, wie nachfolgend beschrieben, verhindert werden.

- **Halten Sie die Säge mit beiden Händen fest und bringen Sie Ihre Arme in eine Stellung, in der Sie die Rückschlagkräfte abfangen können. Halten Sie sich immer seitlich des Sägeblattes, nie das Sägeblatt in eine Linie mit Ihrem Körper bringen.** Bei einem Rückschlag kann die Kreissäge rückwärts springen, jedoch kann die Bedienperson durch geeignete Vorsichtsmaßnahmen die Rückschlagkräfte beherrschen.
- **Falls das Sägeblatt verklemmt oder Sie die Arbeit unterbrechen, schalten Sie die Säge aus und halten Sie sie im Werkstoff ruhig, bis das Sägeblatt zum Stillstand gekommen ist. Versuchen Sie nie, die Säge aus dem Werkstück zu entfernen oder sie rückwärts zu ziehen, solange das Sägeblatt sich bewegt; sonst kann ein Rückschlag erfolgen.** Ermitteln und beheben Sie die Ursache für das Verklemmen des Sägeblattes.
- **Wenn Sie eine Säge, die im Werkstück steckt, wieder starten wollen, zentrieren Sie das Sägeblatt im Sägespalt und überprüfen Sie, ob die Sägezähne nicht**

**im Werkstück verhakt sind.** Verhakt das Sägeblatt, kann es sich aus dem Werkstück herausbewegen oder einen Rückschlag verursachen, wenn die Säge erneut gestartet wird.

- **Stützen Sie große Platten ab, um das Risiko eines Rückschlags durch ein klemmendes Sägeblatt zu vermindern.** Große Platten können sich unter ihrem Eigengewicht durchbiegen. Platten müssen auf beiden Seiten abgestützt werden, und zwar sowohl in der Nähe des Sägespalts als auch an der Kante.
- **Verwenden Sie keine stumpfen oder beschädigten Sägeblätter.** Sägeblätter mit stumpfen oder falsch ausgerichteten Zähnen verursachen durch einen zu engen Sägespalt eine erhöhte Reibung, Klemmen des Sägeblattes und Rückschlag.
- **Ziehen Sie vor dem Sägen die Schnitttiefen- und Schnittwinkeleinstellungen fest.** Wenn sich während des Sägens die Einstellungen verändern, kann sich das Sägeblatt verklemmen und ein Rückschlag auftreten.
- **Seien Sie besonders vorsichtig beim Sägen in bestehende Wände oder andere nicht einsehbare Bereiche.** Das eintauchende Sägeblatt kann beim Sägen in verborgene Objekte blockieren und einen Rückschlag verursachen.

**Funktion der unteren Schutzhaube**

- **Überprüfen Sie vor jeder Benutzung, ob die untere Schutzhaube einwandfrei schließt. Verwenden Sie die Säge nicht, wenn die untere Schutzhaube nicht frei beweglich ist und sich nicht sofort schließt. Klemmen oder binden Sie die untere Schutzhaube**

- be niemals in geöffneter Position fest.** Sollte die Säge unbeabsichtigt zu Boden fallen, kann die untere Schutzhaube verbogen werden. Öffnen Sie die Schutzhaube mit dem Rückziehhelb und stellen Sie sicher, dass sie sich frei bewegt und bei allen Schnittwinkeln und -tiefen weder Sägeblatt noch andere Teile berührt.
- **Überprüfen Sie die Funktion der Feder für die untere Schutzhaube. Lassen Sie die Säge vor dem Gebrauch warten, wenn untere Schutzhaube und Feder nicht einwandfrei arbeiten.** Beschädigte Teile, klebrige Ablagerungen oder Anhäufungen von Spänen lassen die untere Schutzhaube verzögert arbeiten.
  - **Öffnen Sie die untere Schutzhaube von Hand nur bei besonderen Schnitten, wie z. B. „Tauch- und Winkelschnitten“.** Öffnen Sie die untere Schutzhaube mit dem Rückziehhelb und lassen Sie diesen los, sobald das Sägeblatt in das Werkstück eintaucht. Bei allen anderen Sägearbeiten soll die untere Schutzhaube automatisch arbeiten.
  - **Legen Sie die Säge nicht auf der Werkbank oder dem Boden ab, ohne dass die untere Schutzhaube das Sägeblatt bedeckt.** Ein ungeschütztes, nachlaufendes Sägeblatt bewegt die Säge entgegen der Schnittrichtung und sägt, was ihm im Weg ist. Beachten Sie dabei die Nachlaufzeit des Sägeblatts.

#### Weiterführende Sicherheitshinweise

- **Vermeiden Sie das Überhitzen der Sägezahnspitzen.**

- **Vermeiden Sie beim Sägen von Kunststoff ein Schmelzen des Kunststoffs.**
- **Beachten Sie die maximale Schnitttiefe. (siehe technische Daten)**
- **Tragen Sie beim Sägen eine Staubmaske.**
- **Tragen Sie Immer einen Gehörschutz!**
- **Verwenden Sie ausschließlich Zubehör, welches von PARKSIDE empfohlen wurde.** Ungeeignetes Zubehör kann zu elektrischem Schlag oder Feuer führen.

#### Restrisiken

Auch wenn Sie dieses Gerät vorschriftsmäßig bedienen, bleiben immer Restrisiken bestehen. Folgende Gefahren können im Zusammenhang mit der Bauweise und Ausführung dieses Gerätes auftreten:

- Augenschäden, falls kein geeigneter Augenschutz getragen wird.
- Gehörschäden, falls kein geeigneter Gehörschutz getragen wird.
- Gesundheitsschäden, die aus Hand-Arm-Schwingungen resultieren, falls das Gerät über einen längeren Zeitraum verwendet wird oder nicht ordnungsgemäß geführt und gewartet wird.
- Schnittverletzungen

**⚠ WARNUNG!** Gefahr durch elektromagnetisches Feld, das während das Gerät im Betrieb ist, erzeugt wird. Das Feld kann unter bestimmten Umständen aktive oder passive medizinische Implantate beeinträchtigen. Um die Gefahr von ernsthaften oder tödlichen Verletzungen zu verringern, empfehlen wir Personen mit medizinischen Implantaten ihren Arzt und den Hersteller des medizinischen Implantats

zu konsultieren, bevor das Gerät bedient wird.

## Vorbereitung

**▲ WARNUNG!** Verletzungsgefahr durch ungewollt anlaufendes Gerät. Setzen Sie den Akku erst dann in das Gerät ein, wenn das Gerät vollständig für den Einsatz vorbereitet ist.

### Bedienteile

Lernen Sie vor dem ersten Betrieb des Geräts die Bedienteile kennen.

- **Einschaltperre (1)**
  - Sperrt den Ein-/Ausschalter gegen unbeabsichtigte Betätigung.
  - Entsperren: Drücken
- **Ein-/Ausschalter (2)**
  - Einschalten: Drücken
  - Ausschalten: Loslassen
- **Führungskerbe (34)**
  - Hilft dabei, das Gerät gerade zu führen.
  - Gibt es nur für folgende Schnittwinkel: 0°, 45°

### Sägeblatt montieren und demontieren



**▲ VORSICHT!** Verletzungsgefahr beim Berühren des Sägeblattes. Tragen Sie beim Umgang mit dem Sägeblatt Schutzhandschuhe.

### Voraussetzungen

- Verwenden Sie niemals eine Schleifscheibe. Drehzahl und Sicherheitseinrichtungen einer Kreissäge sind für Schleifscheiben nicht geeignet.
- Wählen Sie ein geeignetes Sägeblatt entsprechend des zu sägenden Werkstoffes aus.

- Sägeblätter, die zum Schneiden von Holz oder ähnlichen Werkstoffen vorgesehen sind, müssen EN 847-1 entsprechen.
- Verwenden Sie nur Sägeblätter mit Durchmessern entsprechend den Aufschriften auf der Säge.
- Verwenden Sie nur Sägeblätter mit maximalem Durchmesser: 160 mm
- Verwenden Sie ausschließlich Sägeblätter, deren Drehzahl-Kennzeichnung der angegebenen Drehzahl ihres Geräts entspricht oder höher ist.
- Minimale Drehzahl-Kennzeichnung des Sägeblatts: 3800 min<sup>-1</sup>
- Das Sägeblatt hat keine sichtbaren Risse. Kreissägeblätter mit gerissenen Körpern müssen ausgemustert werden (Instandsetzung ist nicht zulässig).
- Die Spannflächen sind frei von Verschmutzungen, Fett, Öl und Wasser.
- Zum Einstellen des Bohrungsdurchmessers von Kreissägeblättern an den Spindeldurchmesser der Maschine dürfen nur fest eingebrachte Ringe, z. B. eingepresste oder durch Haftverbindung gehaltene Ringe, verwendet werden. Die Verwendung loser Ringe ist nicht zulässig.

### Notwendige Werkzeuge

- Innensechskantschlüssel (5)

### Vorgehen

1. Nehmen Sie den Akku (29) aus dem Gerät.
2. Stellen Sie die Schnitttiefe so ein, dass die Feststellschraube am oberen Ende der Skala anschlägt.
3. Drücken und halten Sie die Spindelarretierung (21).
4. Lösen Sie die Spannschraube (13) mit dem Innensechskantschlüssel

(5). Sie können die Spindelarretierung (21) loslassen.

5. Schwenken Sie die Schutzhaube mit dem Rückziehhebel (18) zurück und halten Sie die Schutzhaube in dieser Position.

6. **Demontieren:** Entfernen Sie Spannflansch und Sägeblatt vom Aufnahmeflansch (33).

**Montieren:** Legen Sie das Sägeblatt auf den Aufnahmeflansch (33).

Die Laufrichtung des Sägeblatts muss mit dem Drehrichtungspfeil (14) übereinstimmen.

7. Lassen Sie die Schutzhaube in Schutzposition zurückschwenken.

8. Setzen Sie den Spannflansch (15) auf.

Die glatte Seite des Spannflanschs muss sichtbar sein.

9. Drücken und halten Sie die Spindelarretierung (21).

10. Ziehen Sie die Spannschraube (13) mit dem Innensechskantschlüssel (5) fest. Sie können die Spindelarretierung (21) loslassen.

Ein Verlängern des Schlüssels oder das Festziehen mithilfe von Hammerschlägen ist nicht zulässig.

## Parallelanschlag verwenden

Der Parallelanschlag kann an beiden Seiten des Gerätes montiert werden. Er muss mindestens durch die Aufnahme mit Feststellschraube laufen.

### Parallelanschlag montieren (Abb. C)

1. Lockern Sie ggf. die Feststellschraube (26).
2. Schieben Sie den Parallelanschlag (10) in die Aufnahme (25) mit Feststellschraube (26).
3. Ziehen Sie die Feststellschraube (26) fest.

### Parallelanschlag demontieren (Abb. C)

1. Lockern Sie die Feststellschraube (26).
2. Ziehen Sie den Parallelanschlag (10) aus den Aufnahmen (25).

### Parallelanschlag einstellen (Abb. C)

1. Lockern Sie die Feststellschraube (26).
2. Stellen Sie die Schnittbreite mithilfe der Führungskerbenein (34). Bei größeren Abständen wird der Parallelanschlag nur von der Aufnahme mit Feststellschraube gehalten.
3. Ziehen Sie die Feststellschraube (26) fest.
4. Machen Sie einen Probeschnitt, kontrollieren Sie die Schnittbreite und korrigieren Sie gegebenenfalls die Position des Parallelanschlages (10).

## Schnitttiefe einstellen

### Hinweise

- Sie können die Schnitttiefe stufenlos einstellen: 0 mm–53 mm
- Stellen Sie die Schnitttiefe ca. 3 mm größer als die Materialstärke ein. Dadurch erhalten Sie einen saubereren Schnitt.
- Die Skala der Schnittwinkeleinstellung gilt nur für senkrechte Schnitte (0°). Erhöhen Sie bei anderen Schnittwinkeln die Schnitttiefe entsprechend.

### Vorgehen

1. Nehmen Sie den Akku (29) aus dem Gerät.
2. Lösen Sie die Feststellschraube (6) der Schnitttiefeinstellung.
3. Stellen Sie die gewünschte Schnitttiefe an der Skala (4) ein. Die Oberkante der Ablesemarke (32) zeigt den eingestellten Wert.

- Ziehen Sie die Feststellschraube (6) fest.

## Schrägschnitte

### Hinweise

- Sie können den Schnittwinkel stufenlos einstellen:  
0°–45°
- Für Winkel zwischen 0° und 45° gibt es keine Führungskerbene.
- Je größer der Schnittwinkel, desto geringer die maximale Schnitttiefe.

### Vorgehen

- Nehmen Sie den Akku (29) aus dem Gerät.
- Lösen Sie die Feststellschraube (23) der Schnittwinkeleinstellung.
- Stellen Sie den gewünschten Schnittwinkel an der Skala (22) ein. Die Oberkante der Ablesemarke (24) zeigt den eingestellten Wert.
- Ziehen Sie die Feststellschraube (23) fest.

## Externe Staubabsaugung

**▲ VORSICHT!** Gesundheitsgefahr durch Staub. Staub von Hartholz kann Krebs verursachen. Schließen Sie das Gerät an eine geeignete Absaugvorrichtung der Klasse M an.

### Externe Staubabsaugung anschließen (Abb. B)

- Verbinden Sie eine geeignete Staubabsaugung (nicht mitgeliefert) mit dem Spanauswurf (20).
- Passt die externe Staubabsaugung nicht, verwenden Sie zusätzlich das Reduzierstück (9).

### Externe Staubabsaugung abnehmen (Abb. B)

- Lösen Sie die Staubabsaugung vom Spanauswurf (20).
- Entfernen Sie das Reduzierstück (9).

## Ladezustand des Akkus prüfen

LEDs	Bedeutung
rot, orange, grün	Akku geladen
rot, orange	Akku teilweise geladen
rot	Akku muss geladen werden

- Drücken Sie die Taste (31) neben der Ladezustandsanzeige (30) am Akku (29).  
Die LEDs der Ladezustandsanzeige zeigen den Ladezustand des Akkus.
- Laden Sie den Akku (29) auf, wenn nur noch die rote LED der Ladezustandsanzeige (30) leuchtet.

## Akku aufladen

Siehe auch Betriebsanleitung des Ladegeräts.

### Hinweise

- Lassen Sie einen erwärmten Akku vor dem Laden abkühlen.
- Setzen Sie den Akku nicht über längere Zeit starker Sonneneinstrahlung aus und legen Sie ihn nicht auf Heizkörpern ab (max. 50 °C).

### Akku aufladen

- Nehmen Sie den Akku (29) aus dem Gerät.
- Schieben Sie den Akku (29) in den Ladeschacht des Akku-Ladegerätes (27).
- Schließen Sie das Akku-Ladegerät (27) an eine Steckdose an.
- Nach erfolgtem Ladevorgang trennen Sie das Akku-Ladegerät (27) vom Netz.
- Ziehen Sie den Akku (29) aus dem Akku-Ladegerät (27).

## Kontroll-LEDs auf dem Ladegerät

Bedeutung der Kontrollanzeigen auf dem Ladegerät (27):

grün	rot	Bedeutung
leuchtet	—	<ul style="list-style-type: none"> <li>• Akku ist vollständig aufgeladen</li> <li>• bereit (kein Akku eingelegt)</li> </ul>
—	leuchtet	Akku wird aufgeladen
blinkt	blinkt	Akku nicht erkannt

## Betrieb

### Hinweise zum Sägen

- Die auf dem Werkzeug angegebene Höchstdrehzahl darf nicht überschritten werden. Soweit angegeben, muss der Drehzahlbereich eingehalten werden.
- Instandhaltungsarbeiten und Änderungen an Kreissägeblättern sollten nur von einem Sachkundigen ausgeführt werden, d. h. einer Person mit Fachausbildung und Erfahrung, der die Anforderungen an die Konstruktion und Gestaltung bekannt sind und die sich mit den erforderlichen Sicherheitsstufen auskennt.

### Akku einsetzen und entnehmen

**▲ WARNUNG!** Verletzungsgefahr durch ungewollt anlaufendes Gerät. Setzen Sie den Akku erst dann in das Gerät ein, wenn das Gerät vollständig für den Einsatz vorbereitet ist.

**HINWEIS!** Beschädigungsgefahr! Falscher Akku kann Gerät und Akku beschädigen.

### Akku einsetzen

1. Schieben Sie den Akku (29) entlang der Führungsschiene in den Akku-Halter (19).

Der Akku verriegelt hörbar.

### Akku entnehmen

1. Drücken und halten Sie die Akku-Entriegelung (28) am Akku (29).
2. Ziehen Sie den Akku aus dem Akku-Halter (19).

## Ein- und Ausschalten

### Einschalten

1. Setzen Sie den Akku (29) in das Gerät ein.
2. Drücken und halten Sie die Einschaltsperrleiste (1).
3. Drücken und halten Sie den Ein-/Ausschalter (2).
4. Warten Sie, bis das Gerät seine volle Drehzahl erreicht hat.

### Ausschalten

1. Lassen Sie den Ein-/Ausschalter (2) los.
2. Ziehen Sie das Sägeblatt erst dann aus dem Schnitt, wenn dieses zum Stillstand gekommen ist.
3. Entnehmen Sie den Akku (29) aus dem Gerät, wenn Sie das Gerät unbeaufsichtigt lassen oder mit der Arbeit fertig sind.

## Transport

### Hinweise

- Schalten Sie das Gerät aus.
- Vergewissern Sie sich, dass alle sich bewegenden Teile zum vollständigen Stillstand gekommen sind.
- Nehmen Sie den Akku (29) aus dem Gerät.
- Achten Sie darauf, dass die Schutzhaube (17) das Kreissägeblatt (16) vollständig bedeckt.

- Tragen Sie das Gerät immer am Handgriff (3) oder verwenden Sie den im Lieferumfang enthaltenen Aufbewahrungskoffer (12).

## Reinigung, Wartung und Lagerung

**▲ WARNUNG!** Verletzungsgefahr durch ungewollt anlaufendes Gerät. Schützen Sie sich bei Wartungs- und Reinigungsarbeiten. Schalten Sie das Gerät aus und entfernen Sie den Akku (29). Lassen Sie Instandsetzungsarbeiten und Wartungsarbeiten, die nicht in dieser Anleitung beschrieben sind, von unserem Service-Center durchführen. Verwenden Sie nur Original-Ersatzteile.

### Reinigung

**▲ WARNUNG!** Elektrischer Schlag! Spritzen Sie das Gerät niemals mit Wasser ab.

**HINWEIS!** Beschädigungsgefahr. Chemische Substanzen können die Kunststoffteile des Gerätes angreifen. Verwenden Sie keine Reinigungs- bzw. Lösungsmittel.

- Halten Sie Lüftungsschlitze, Motorgehäuse und Griffe des Gerätes sauber. Verwenden Sie dazu ein feuchtes Tuch oder eine Bürste.
- Versuchen Sie verharzte Oberflächen mit einem gut ausgewrungenen, feuchten, lauwarmen Tuch zu reinigen. Achten Sie darauf, dass keine Flüssigkeiten in das Innere des Gehäuses gelangen! Alternativ können Sie einen Spezialreiniger (Harzlöser) oder Multispray verwenden. Beachten Sie die Sicherheitshinweise und Hinweise des Herstellers des Spezialreinigers/ Multisprays.

### Reinigung des Kreissägeblatts

Werkzeuge müssen regelmäßig gereinigt werden. Werkzeuggesteile aus Leichtmetalllegierungen dürfen, z. B. von Harz, nur mit Lösemitteln gereinigt werden, die die mechanischen Eigenschaften dieser Materialien nicht beeinträchtigen.

### Wartung

Das Gerät ist wartungsfrei.

### Instandhaltung von Kreissägeblättern

Instandhaltungsarbeiten und Änderungen an Kreissägeblätter sollten nur von einem Sachkundigen ausgeführt werden, d. h. einer Person mit Fachausbildung und Erfahrung, der die Anforderungen an die Konstruktion und Gestaltung bekannt sind und die sich mit den erforderlichen Sicherheitsstufen auskennt.

### Lagerung

Lagern Sie Gerät und Zubehör stets:

- sauber
- trocken
- staubgeschützt
- im mitgelieferten Aufbewahrungskoffer (12)
- außerhalb der Reichweite von Kindern

Geräte mit Akku:

- Die Lagertemperatur für den Akku und das Gerät beträgt zwischen 0 °C und 45 °C. Vermeiden Sie während der Lagerung extreme Kälte oder Hitze, damit der Akku nicht an Leistung verliert.
- Nehmen Sie den Akku vor einer längeren Lagerung (z. B. Überwinterung) aus dem Gerät (separate Bedienungsanleitung für Akku und Ladegerät beachten).

## Entsorgung/ Umweltschutz

Nehmen Sie den Akku aus dem Gerät und führen Sie Gerät, Akku, Zubehör und Verpackung einer umweltgerechten Wiederverwertung zu.



Elektrogeräte gehören nicht in den Hausmüll.

Das Symbol der durchgestrichenen Mülltonne bedeutet, dass dieses Elektro- bzw. Elektronikgerät am Ende seiner Lebensdauer nicht im Hausmüll entsorgt werden darf, sondern vom Endnutzer einer getrennten Sammlung zugeführt werden muss.

### Richtlinie 2012/19/EU über Elektro- und Elektronik-Altgeräte:

Verbraucher sind gesetzlich dazu verpflichtet, Elektro- und Elektronikgeräte am Ende ihrer Lebensdauer einer umweltgerechten Wiederverwertung zuzuführen. Auf diese Weise wird eine umwelt- und ressourcenschonende Verwertung sichergestellt.

Je nach Umsetzung in nationales Recht können Sie folgende Möglichkeiten haben:

- an einer Verkaufsstelle zurückgeben,
- an einer offiziellen Sammelstelle abgeben,
- an den Hersteller/Inverkehrbringer zurücksenden.

Nicht betroffen sind den Altgeräten beigelegte Zubehörteile und Hilfsmittel ohne Elektrobestandteile.

### Zusätzliche Entsorgungshinweise für Deutschland

Das Gerät ist bei eingerichteten Sammelstellen, Wertstoffhöfen oder Entsorgungsbetrieben abzugeben. Zudem sind Vertreiber von Elektro- und

Elektronikgeräten sowie Vertreiber von Lebensmitteln zur Rücknahme verpflichtet. LIDL bietet Ihnen Rückgabemöglichkeiten direkt in den Filialen und Märkten an. Rückgabe und Entsorgung sind für Sie kostenfrei.

Beim Kauf eines Neugerätes haben Sie das Recht, ein entsprechendes Altgerät unentgeltlich zurückzugeben. Zusätzlich haben Sie die Möglichkeit, unabhängig vom Kauf eines Neugerätes, unentgeltlich (bis zu drei) Altgeräte abzugeben, die in keiner Abmessung größer als 25 cm sind.

Bitte entnehmen Sie vor der Rückgabe Batterien oder Akkumulatoren, sowie Lampen, die zerstörungsfrei entnommen werden können und führen diese einer separaten Sammlung zu. Sofern dies ohne Zerstörung des alten Elektro- oder Elektronikgerätes möglich ist, entnehmen Sie diesem bitte alte Batterien oder Akkus sowie Altlampen, bevor sie es zur Entsorgung zurückgeben, und führen diese einer separaten Sammlung zu.

### Entsorgungshinweise für Akkus



Der Akku darf am Ende der Nutzungszeit nicht über den Haushaltsmüll entsorgt werden. Werfen Sie den Akku nicht ins Feuer (Explosionsgefahr) oder ins Wasser. Beschädigte Akkus können der Umwelt und ihrer Gesundheit schaden, wenn giftige Dämpfe oder Flüssigkeiten austreten.

Entsorgen Sie Akkus nach den lokalen Vorschriften. Defekte oder verbrauchte Akkus müssen recycelt werden. Geben Sie Akkus an einer Altbatteriesammelstelle ab, wo sie einer umweltgerechten Wiederverwertung zugeführt werden. Fragen Sie hierzu Ihren lokalen Müllentsorger oder



unser Service-Center. Entsorgen Sie Akkus im entladenen Zustand. Wir empfehlen die Pole mit einem Klebestreifen zum Schutz vor einem Kurzschluss abzudecken. Öffnen Sie den Akku nicht.

## Service

### Garantie

Sehr geehrte Kundin, sehr geehrter Kunde,

Sie erhalten auf dieses Produkt 3 Jahre Garantie ab Kaufdatum. Im Falle von Mängeln dieses Produkts stehen Ihnen gegen den Verkäufer des Produkts gesetzliche Rechte zu. Diese gesetzlichen Rechte werden durch unsere im Folgenden dargestellte Garantie nicht eingeschränkt.

#### Garantiebedingungen

Die Garantiefrist beginnt mit dem Kaufdatum. Bitte bewahren Sie den Original-Kassenbon gut auf. Diese Unterlage wird als Nachweis für den Kauf benötigt. Tritt innerhalb von drei Jahren ab dem Kaufdatum dieses Produkts ein Material- oder Fabrikationsfehler auf, wird das Produkt von uns – nach unserer Wahl – für Sie kostenlos repariert oder ersetzt. Diese Garantieleistung setzt voraus, dass innerhalb der Drei-Jahres-Frist das defekte Produkt und der Kaufbeleg (Kassenbon) vorgelegt und schriftlich kurz beschrieben wird, worin der Mangel besteht und wann er aufgetreten ist.

Wenn der Defekt von unserer Garantie gedeckt ist, erhalten Sie das reparierte oder ein neues Produkt zurück. Mit Reparatur oder Austausch des Produkts beginnt kein neuer Garantiezeitraum.

### Garantiezeit und gesetzliche Mängelansprüche

Die Garantiezeit wird durch die Gewährleistung nicht verlängert. Dies gilt auch für ersetzte und reparierte Teile. Eventuell schon beim Kauf vorhandene Schäden und Mängel müssen sofort nach dem Auspacken gemeldet werden. Nach Ablauf der Garantiezeit anfallende Reparaturen sind kostenpflichtig.

#### Garantieumfang

Das Produkt wurde nach strengen Qualitätsrichtlinien sorgfältig produziert und vor Anlieferung gewissenhaft geprüft.

Die Garantieleistung gilt für Material- oder Fabrikationsfehler. Diese Garantie erstreckt sich nicht auf Produktteile, die normaler Abnutzung ausgesetzt sind und daher als Verschleißteile angesehen werden können (z. B. Sägeblatt) oder für Beschädigungen an zerbrechlichen Teilen.

Diese Garantie verfällt, wenn das Produkt beschädigt, nicht sachgemäß benutzt oder nicht gewartet wurde. Für eine sachgemäße Benutzung des Produkts sind alle in der Betriebsanleitung aufgeführten Anweisungen genau einzuhalten. Verwendungszwecke und Handlungen, von denen in der Betriebsanleitung abgeraten oder vor denen gewarnt wird, sind unbedingt zu vermeiden.

Das Produkt ist lediglich für den privaten und nicht für den gewerblichen Gebrauch bestimmt. Bei missbräuchlicher und unsachgemäßer Behandlung, Gewaltanwendung und bei Eingriffen, die nicht von unserer autorisierten Service-Niederlassung vorgenommen wurden, erlischt die Garantie.

## Abwicklung im Garantiefall

Um eine schnelle Bearbeitung Ihres Anliegens zu gewährleisten, folgen Sie bitte den folgenden Hinweisen:

- Bitte halten Sie für alle Anfragen den Kassenbon und die Artikelnummer (IAN 465575\_2404) als Nachweis für den Kauf bereit.
- Die Artikelnummer entnehmen Sie bitte dem Typenschild am Produkt, einer Gravur am Produkt, dem Titelblatt der Bedienungsanleitung (unten links) oder dem Aufkleber auf der Rück- oder Unterseite des Produktes.
- Sollten Funktionsfehler oder sonstige Mängel auftreten, kontaktieren Sie zunächst das nachfolgend benannte Service-Center **telefonisch** oder nutzen Sie unser **Kontaktformular**, das Sie auf [parkside-diy.com](http://parkside-diy.com) in der Kategorie **Service** finden.
- Ein als defekt erfasstes Produkt können Sie, nach Rücksprache mit unserem Service-Center unter Beifügung des Kaufbelegs (Kassenbons) und der Angabe, worin der Mangel besteht und wann er aufgetreten ist, für Sie portofrei an die Ihnen mitgeteilte Service-Anschrift übersenden. Um Annahmeprobleme und Zusatzkosten zu vermeiden, benutzen Sie unbedingt nur die Adresse, die Ihnen mitgeteilt wird. Stellen Sie sicher, dass der Versand nicht unfrei, per Sperrgut, Express oder sonstiger Sonderfracht erfolgt. Senden Sie das Produkt bitte inkl. aller beim Kauf mitgelieferten Zubehörteile ein und sorgen Sie für eine ausreichend sichere Transportverpackung.



Auf [parkside-diy.com](http://parkside-diy.com) können Sie diese und viele weitere Handbücher einsehen und herunterladen. Mit diesem QR-Code gelangen Sie direkt auf [parkside-diy.com](http://parkside-diy.com). Wählen Sie Ihr Land aus, und suchen Sie über die Suchmaske nach den Bedienungsanleitungen. Durch Eingabe der Artikelnummer (IAN) 465575\_2404 können Sie Ihre Bedienungsanleitung öffnen.

## Reparatur-Service

Für Reparaturen, **die nicht der Garantie unterliegen**, wenden Sie sich an das Service-Center. Dort erhalten Sie gerne einen Kostenvoranschlag.

- Wir können nur Geräte bearbeiten, die ausreichend verpackt und frankiert eingeschickt wurden.  
**Hinweis:** Bitte senden Sie Ihr Gerät gereinigt und mit Hinweis auf den Defekt an die vom Service-Center genannte Adresse.
- Nicht angenommen werden unfrei eingeschickte Geräte sowie Geräte, die per Sperrgut, Express oder mit sonstiger Sonderfracht versendet wurden.
- Wir entsorgen Ihre eingeschickten, defekten Geräte kostenlos.

## Service-Center

**DE** **Service Deutschland**  
 Tel.: 0800 88 55 300  
 Kontaktformular auf  
*parkside-diy.com*  
**IAN 465575\_2404**

**AT** **Service Österreich**  
 Tel.: 0800 447750  
 Kontaktformular auf  
*parkside-diy.com*  
**IAN 465575\_2404**

**CH** **Service Schweiz**  
 Tel.: 0800 56 36 01  
 Kontaktformular auf  
*parkside-diy.com*  
**IAN 465575\_2404**

## Importeur

Bitte beachten Sie, dass die folgende  
 Anschrift keine Serviceanschrift ist.  
 Kontaktieren Sie zunächst das oben  
 genannte Service-Center.

Grizzly Tools GmbH & Co. KG  
 Stockstädter Str. 20  
 63762 Großostheim  
 DEUTSCHLAND  
*www.grizzlytools.de*

## Ersatzteile und Zubehör

**Ersatzteile und Zubehör erhalten Sie unter *www.grizzlytools.shop*.** Sollten  
 bei Ihrem Bestellvorgang Probleme auftreten, kontaktieren Sie uns über unseren  
 Online-Shop. Bei weiteren Fragen wenden Sie sich an: *Service-Center*, S. 83

Pos.-Nr.	Bezeichnung	Best.-Nr.
9	Reduzierstück	91110085
10	Parallelanschlag	91110089
16	Sägeblatt	13800398

# Original-EU-Konformitätserklärung

Produkt: **Akku-Handkreissäge**

Modell: **PHKSA 20-Li C4**

Seriennummer: 000001-180300

Der oben beschriebene Gegenstand der Erklärung erfüllt die einschlägigen Harmonisierungsrechtsvorschriften der Union:

**2006/42/EG • 2014/30/EU • 2011/65/EU & (EU) 2015/863  
Produkt mit Akku Smart PAPS 204 A1/Smart PAPS 208 A1: 2014/53/EU**

Der oben beschriebene Gegenstand der Erklärung erfüllt die Vorschriften der Richtlinie 2011/65/EU des Europäischen Parlaments und des Rates vom 8. Juni 2011 zur Beschränkung der Verwendung bestimmter gefährlicher Stoffe in Elektro- und Elektronikgeräten.

Um die Konformität zu gewährleisten, wurden folgende harmonisierte Normen sowie nationale Normen und Bestimmungen angewendet:

**EN 62841-1:2015/A11:2022 • EN 62841-2-5:2014 • EN 847-1:2017  
EN IEC 55014-1:2021 • EN IEC 55014-2:2021 • EN IEC 63000:2018  
Produkt mit Akku Smart PAPS 204 A1/Smart PAPS 208 A1:  
EN 301 489-1 V2.2.3:2019 • Draft EN 301 489-17 V3.2.6:2023  
EN 300 328 V2.2.2:2019 • EN 50663:2017**

Die alleinige Verantwortung für die Ausstellung dieser Konformitätserklärung trägt der Hersteller:

**CE** Grizzly Tools GmbH & Co. KG  
Stockstädter Str. 20  
63762 Großostheim  
DEUTSCHLAND  
19.09.2024



Christian Frank  
Dokumentationsbevollmächtigter

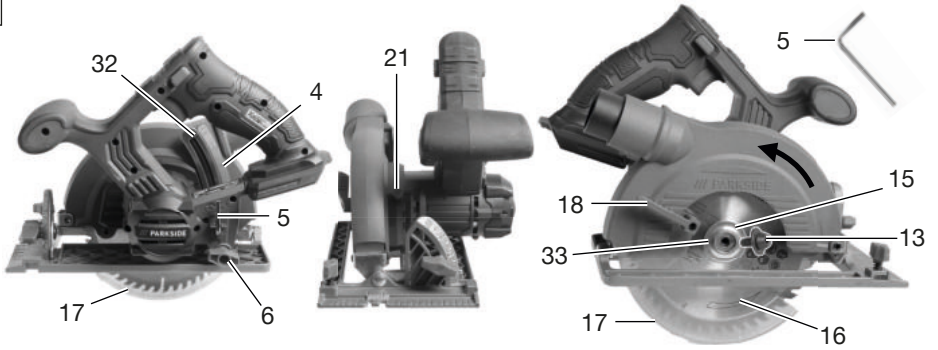
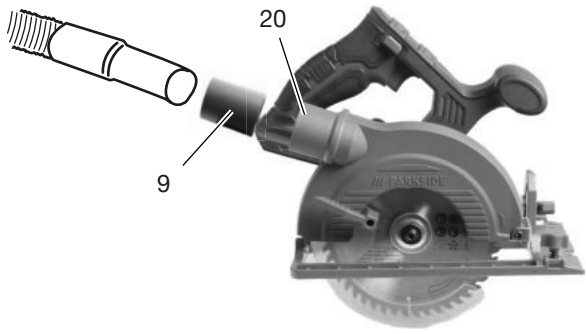
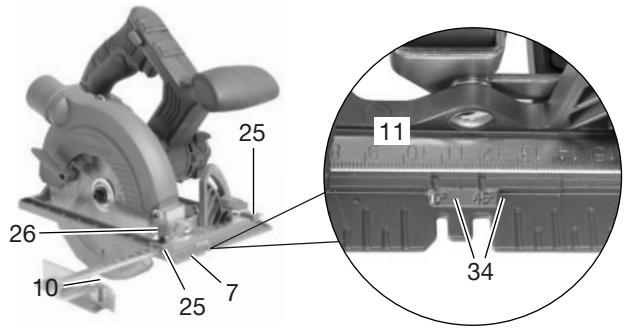

**A****B****C**

**Explosionszeichnung • Exploded view • Vue éclatée  
• Explosietekening**

**PHKSA 20-Li C4**

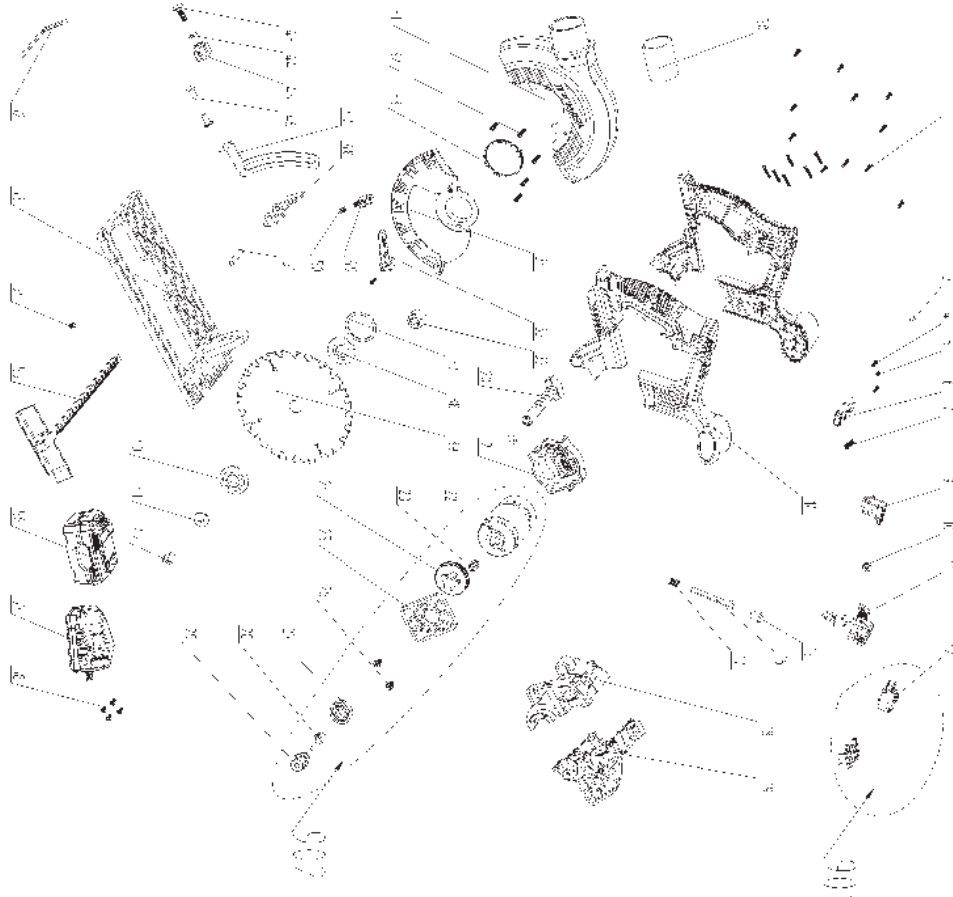

informativ • informative • informatif • informatief



**Grizzly Tools GmbH & Co. KG**

Stockstädter Straße 20

63762 Großostheim, GERMANY

Imported for GB market by: Lidl Great Britain Ltd,  
Lidl House, 14 Kingston Road Surbiton, KT5 9NU

Last Information Update · Stand van de informatie · Version  
des informations · Stand der Informationen: 092024  
Ident.-No.: 74211814092024-GB/IE/NL/BE

---

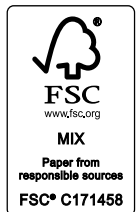

**IAN 465575\_2404**

