

SILVERCREST®



FUNKSTECKDOSEN-SET

DE AT CH

FUNKSTECKDOSEN-SET

Bedienungs- und Sicherheitshinweise

IAN 328213_2001

DE

AT

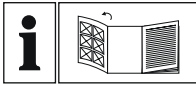

DE AT CH

Klappen Sie vor dem Lesen die Seite mit den Abbildungen aus und machen Sie sich anschließend mit allen Funktionen des Gerätes vertraut.

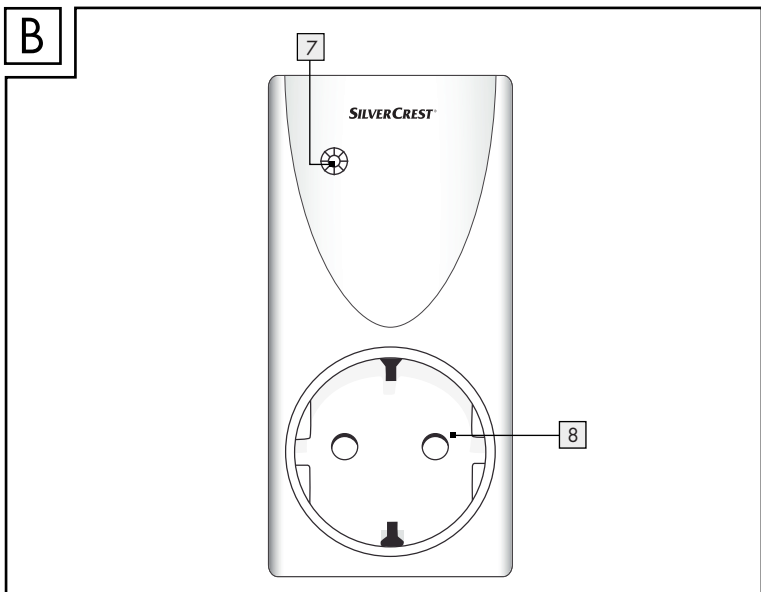
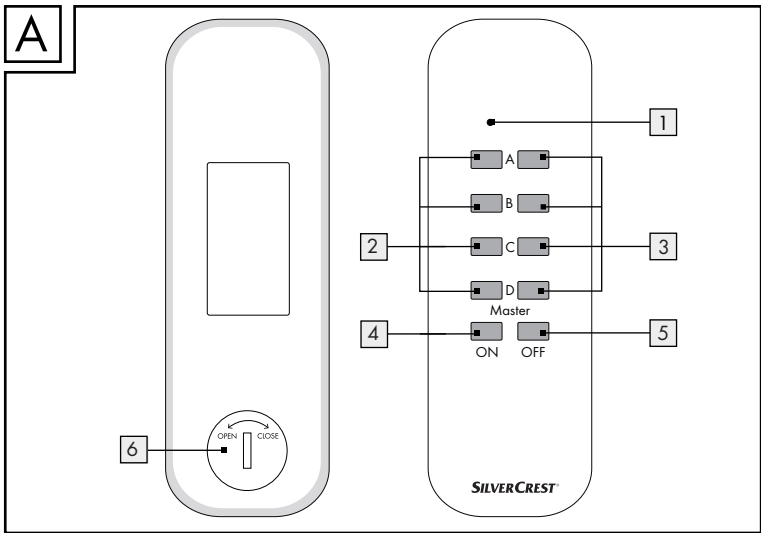

| | | |
|--|--------------|-----------|
| Legende der verwendeten Piktogramme | Seite | 6 |
| Einleitung | Seite | 6 |
| Bestimmungsgemäße Verwendung | Seite | 6 |
| Ausstattung | Seite | 7 |
| Lieferumfang | Seite | 7 |
| Technische Daten | Seite | 7 |
| Sicherheitshinweise | Seite | 7 |
| Hinweise zu Batterien | Seite | 8 |
| Vor der Inbetriebnahme | Seite | 9 |
| Fernbedienung vorbereiten | Seite | 9 |
| Batterie ersetzen | Seite | 9 |
| Funksteckdose vorbereiten | Seite | 10 |
| Inbetriebnahme | Seite | 11 |
| Funksteckdose benutzen | Seite | 11 |
| Fernbedienung benutzen | Seite | 11 |
| Wartung, Reinigung und Lagerung | Seite | 12 |
| Garantie der ROWI Germany GmbH | Seite | 12 |
| Service | Seite | 14 |
| Entsorgung | Seite | 14 |
| EU-Konformitätserklärung C E | Seite | 15 |

Legende der verwendeten Piktogramme:

| | | | |
|------------|--|----------|--|
| V ~ | Volt (Wechselspannung) | | Elektrogeräte nicht in den Hausmüll werfen! |
| Hz | Hertz (Frequenz) | | Umweltschäden durch falsche Entsorgung der Batterien! |
| W | Watt (Wirkleistung) | μ | Mikroschalter mit einer Kontaktöffnung < 3 mm |
| | Warn- und Sicherheitshinweise beachten! | | Warnung! Brandgefahr! |
| | Warnung! Gefahr von elektrischem Schlag! | | Die Verpackung besteht aus umweltfreundlichen Materialien! |

FUNKSTECKDOSEN-SET

● Einleitung



Wir beglückwünschen Sie zum Kauf Ihres neuen Gerätes. Sie haben sich damit für ein hochwertiges Produkt entschieden.

Die Bedienungsanleitung ist Teil dieses Produkts. Sie enthält wichtige Hinweise für Sicherheit, Gebrauch und Entsorgung. Machen Sie sich vor der Benutzung des Produkts mit allen Bedien- und Sicherheitshinweisen vertraut. Benutzen Sie das Produkt nur wie beschrieben und für die angegebenen Einsatzbereiche. Händigen Sie alle Unterlagen bei Weitergabe des Produkts an Dritte mit aus.

● Bestimmungsgemäße Verwendung

Das Funksteckdosen-Set ist zum ferngesteuerten Ein- und Ausschalten von Elektrogeräten im Innenbereich geeignet. Alle Veränderungen des Gerätes sind nicht bestimmungsgemäß und können erhebliche Unfallgefahren bedeuten. Der Hersteller übernimmt für aus bestimmungswidriger Verwendung entstandene Schäden keine Haftung. Dieses Gerät ist nicht für den gewerblichen Einsatz bestimmt.

● Ausstattung

Fernbedienung (Abb. A):

- 1 Betriebskontroll-Leuchte
- 2 ON-Tasten
- 3 OFF-Tasten
- 4 Master-ON-Taste
- 5 Master-OFF-Taste
- 6 Batteriefachabdeckung

Funksteckdose (Abb. B):

- 7 LED
- 8 Kinderschutz-Steckdose

● Lieferumfang

- 4 Funksteckdosen
- 1 4-Kanal-Fernbedienung
- 1 Knopfzelle CR 2032, Lithium 3 V (in Fernbedienung)
- 1 Bedienungsanleitung

● Technische Daten

Fernbedienung

| | |
|--------------------------|----------------------------------|
| Batterie: | CR 2032, Lithium 3 V |
| Funkfrequenz: | 433,92 MHz |
| Frequenzband: | 433,05 MHz - 434,79 MHz |
| Max. Sendeleistung: | 0 dBm |
| Arbeitszyklus: | <10% |
| Reichweite: | bis zu ca. 40 m (freies Feld) |
| Maße: | 13,54 x 4,49 x 1,33 cm |
| Gewicht (ohne Batterie): | 36,5 g |

Funksteckdose für den Innenbereich

| | |
|-----------------------|------------------------|
| Nennspannung: | 230 V~, 50 Hz |
| Max. Schaltleistung: | 16 A, 3680 W |
| Stand-by-Verbrauch: | < 0,5 W |
| Übertragungsfrequenz: | 433,92 MHz |
| Schutzklasse: | I |
| Schutzart: | IP20 |
| Umgebungstemperatur: | T35 (0 ° bis 35 °C) |
| Abschaltungsart: | μ |
| Maße: | 5,3 x 9,7 x 6,98 cm |
| Gewicht: | 105 g |
| Kategorie: | Klasse 3 |

● Sicherheitshinweise



⚠️ WARNUNG! Lesen Sie alle Sicherheitshinweise und Anweisungen. Versäumnisse bei der

Einhaltung der Sicherheitshinweise und Anweisungen können schwere Verletzungen und/oder Sachschäden verursachen.

BEWAHREN SIE ALLE SICHERHEITSHINWEISE UND ANWEISUNGEN FÜR DIE ZUKUNFT AUF!



Lebensgefahr durch elektrischen Strom! Beim Kontakt mit unter Spannung stehenden Leitungen oder Bauteilen besteht Lebensgefahr!

- Schließen Sie die Funksteckdosen nur an geerdete 230 Volt Haushaltssteckdosen an.
- Vermeiden Sie unbedingt die Einwirkung von Feuchtigkeit und extremen

Temperaturen.

- Verwenden Sie die Funksteckdosen nur in geschlossenen Räumen. Sie sind nicht für den Außenbereich geeignet.
- Bewahren Sie das Gerät immer außerhalb der Reichweite von Kindern auf.
- Vermeiden Sie eine Überlastung des Gerätes. Bei Überlastung kann Brandgefahr oder Schaden am Gerät auftreten. Die maximale Belastbarkeit beträgt 3680 W je Funksteckdose.
- Wenden Sie sich bei Funktionsstörungen bitte sofort an die Servicestelle.
- Öffnen Sie das Gerät auf keinen Fall selbst. Lassen Sie notwendige Reparaturen ausschließlich von der Servicestelle oder einer Elektro-Fachwerkstatt ausführen.
- Unterbrechen Sie vor der Reinigung des Gerätes unbedingt den Stromfluss. Trennen Sie in diesem Fall immer die Funksteckdose von der Wandsteckdose und alle Netzstecker vom Gerät.
- Stecken Sie die Funksteckdosen nicht hintereinander.
- Spannungsfrei nur bei gezogenem Stecker.
- Verwenden Sie keine zusätzlichen Kindersicherungen für die Funksteckdosen. Die Verbindung zwischen Stecker und Funksteckdose könnte beeinträchtigt werden und die Gefahr der Überhitzung besteht. Die Funksteckdosen verfügen bereits über eine Kindersicherung, welche verhindert, dass Kinder irgend-

welche Gegenstände in die Steckdose einbringen können.

- Stellen Sie sicher, dass die Steckdose in der Nähe des angeschlossenen Produktes angebracht, leicht zugänglich ist und das Produkt nicht abgedeckt betrieben wird.
- Schalten Sie bei Störungen das Gerät sofort aus.

● Hinweise zu Batterien



AUSSERHALB DER REICHWEITE VON KINDERN HALTEN.

Verlucken kann zu Verätzungen, zur Perforation von Weichgewebe und zum Tod führen. Schwere Verbrennungen können innerhalb von 2 Stunden nach der Einnahme auftreten. Sofort ärztlichen Rat einholen.

Eine falsche Handhabung von Batterien kann zu Feuer, Explosionen, Auslaufen gefährlicher Stoffe der anderen Gefahrensituationen führen!

- Werfen Sie Batterien nicht ins Feuer und setzen Sie sie keinen hohen Temperaturen aus.
- Batterien nicht öffnen, verformen oder kurzschließen, da in diesem Fall enthaltene Chemikalien auslaufen können.
- Versuchen Sie nicht, Batterien wieder aufzuladen. Nur als „aufladbar“ gekennzeichnete Batterien dürfen wieder

aufgeladen werden. Es besteht Explosionsgefahr!

- Überprüfen Sie regelmäßig die Batterien. Ausgetretene Chemikalien können dauerhafte Schäden am Gerät verursachen. Im Umgang mit beschädigten oder ausgelaufenen Batterien besondere Vorsicht walten lassen. Verätzungsgefahr! Schutzhandschuhe tragen.
- Chemikalien, die aus einer Batterie austreten, können zu Hautreizungen führen.
- Bei Hautkontakt mit viel Wasser abspülen. Wenn die Chemikalien in die Augen gelangt sind, grundsätzlich mit Wasser ausspülen, nicht reiben und sofort einen Arzt aufsuchen.
- Unterschiedliche Batterie- bzw. Akkutypen dürfen nicht gemischt eingesetzt werden.
- Batterien stets polrichtig einsetzen, da sonst die Gefahr des Platzens besteht.
- Entnehmen Sie die Batterien aus dem Gerät, wenn Sie es längere Zeit nicht benutzen, es sei denn, es handelt sich um Nofälle.
- Erlauben Sie Kindern nicht, Batterien ohne Aufsicht eines Erwachsenen auszutauschen.
- Wählen Sie immer die richtige Größe und den richtigen Batterietyp für den beabsichtigten Gebrauch. Die mit dem Gerät gelieferten Informationen zur Unterstützung der korrekten Auswahl

der Batterie sollten als Referenz aufbewahrt werden.

- Reinigen Sie die Batteriekontakte und auch die der Ausrüstung vor der Installation der Batterie.
- Entfernen Sie verbrauchte Batterien umgehend.
- Nehmen Sie die Batterien nicht auseinander.
- Wenn das Batteriefach nicht sicher schließt, die Fernbedienung nicht mehr benutzen und von Kindern fernhalten.
- Vermeiden Sie extreme Bedingungen und Temperaturen, die auf Batterien / Akkus einwirken können, z. B. auf Heizkörpern / direkte Sonneneinstrahlung.

● Vor der Inbetriebnahme

● Fernbedienung vorbereiten

Hinweis: Die Knopfzelle liegt bereits im Batteriefach. Entfernen Sie den Kontaktstreifen, indem Sie das Batteriefach wie nachfolgend beschrieben öffnen.

● Batterie ersetzen

⚠ ACHTUNG! Explosionsgefahr bei unsachgemäßem Auswechseln der Batterie. Ersatz nur durch denselben oder einen gleichwertigen Batterietyp.

1. Öffnen Sie das Batteriefach auf der Rückseite der Fernbedienung, indem Sie

die Batteriefachabdeckung **6** mit einer Münze oder einem Schraubendreher entgegen der Uhrzeigerichtung drehen und herausnehmen (open).

2. Setzen Sie ausschließlich eine Knopfzelle des Typs CR 2032 ein. Achten Sie beim Einsetzen auf die richtige Polarität (+ = oben).
3. Legen Sie die Batteriefachabdeckung **6** wieder ein und verriegeln Sie diese durch Drehen im Uhrzeigersinn (close).
4. Prüfen Sie die Funktionalität der Fernbedienung, indem Sie eine der ON-/OFF-Tasten **2** oder **3** betätigen. Die Betriebskontroll-Leuchte **1** leuchtet, wenn die Batterie korrekt eingelegt wurde.

● Funksteckdose vorbereiten

1. Stecken Sie die Funksteckdose in eine ausreichend abgesicherte Haushaltssteckdose.
2. Die LED **7** an der Funksteckdose blinkt nun langsam für ca. 30 Sekunden.
3. Richten Sie die Fernbedienung mit einem Abstand von ca. 50 cm auf die Funksteckdose.
4. Drücken Sie die gewünschte ON-Taste **2** an der Fernbedienung, während die LED **7** an der Funksteckdose blinkt. Nach erfolgreicher Kopplung leuchtet die LED **7** dauerhaft. Sie können nun einen angeschlossenen Verbraucher mit dieser Taste ferngesteuert ein- oder ausschalten.

5. Wiederholen Sie diesen Vorgang mit den anderen Funksteckdosen.

Hinweis: Sie können mit einer der ON-/OFF-Tasten **2** oder **3** mehrere Funksteckdosen gleichzeitig schalten. Außerdem können Sie sechs Fernbedienungen nacheinander einlernen und diese für einen einzelnen Empfänger verwenden. So kann ein Gerät von bis zu sechs verschiedenen Plätzen geschaltet werden. Synchronisieren Sie in diesem Fall jede Funksteckdose mit dem Kanal der Fernbedienung.

Hinweis: Auch wenn Sie die Batterien wechseln, bleibt die Codierung der Fernbedienung erhalten.

Hinweis: Die Codierungen bleiben dauerhaft gespeichert, wenn Sie die Funksteckdose vom Netz nehmen. Nach erneuter Verbindung darf die Fernbedienung jedoch mind. 30 Sekunden nicht bedient werden, da dadurch eine neue Codierung entstehen kann.

Hinweis: Vermeiden Sie Störungen, indem Sie sicherstellen, dass der Abstand zwischen den verschiedenen Funksteckdosen ca. 50 cm beträgt.

Hinweis: Die LED **7** zeigt an, ob die Funksteckdose ein- oder ausgeschaltet ist.

Eine Codierung löschen:

- Um eine Codierung zu löschen, wiederholen Sie, falls nötig, zunächst die Schritte 1.-3. des Kapitels "Funksteckdose vorbereiten".

- Drücken Sie anschließend an der Fernbedienung die gewünschte OFF-Taste **3**, welche Sie löschen möchten, während die LED **7** an der Funksteckdose blinkt.
- Zur Bestätigung des Löschvorgangs blinkt die LED **7** für ca. 2 Sekunden schnell und erlischt anschließend.
- Im Anschluss blinkt diese für ca. 30 Sekunden wieder langsam und es kann eine neue Codierung angelernt werden.

Alle Codierungen löschen:

- Um alle Codierungen zu löschen, wiederholen Sie, falls nötig, zunächst die Schritte 1.-3. des Kapitels "Funksteckdose vorbereiten".
- Drücken Sie dann die Master-OFF-Taste **5** an der Fernbedienung, während die LED **7** an der Funksteckdose blinkt.
- Zur Bestätigung des Löschvorgangs blinkt die LED **7** für ca. 2 Sekunden schnell und erlischt anschließend.
- Im Anschluss blinkt diese für ca. 30 Sekunden wieder langsam und es kann eine neue Codierung angelernt werden.

● Inbetriebnahme

● Funksteckdose benutzen (Abb. B)

1. Stecken Sie die Funksteckdose in eine ausreichend abgesicherte Schutzkontaktsteckdose ein und schließen Sie den zu schaltenden Verbraucher an.
2. Schalten Sie den Verbraucher ein. Die Funksteckdose kann die Schaltfunktion nur dann übernehmen, wenn der Verbraucher eingeschaltet ist.



VORSICHT! BRANDGEFAHR!

Schließen Sie keine Geräte an, deren unbeaufsichtigtes Einschalten Brände oder andere Schäden verursachen könnte. Die maximale Belastbarkeit je Funksteckdose beträgt 3680 W. Eine Überlastung kann Brandgefahr oder Schaden am Gerät verursachen.

● Fernbedienung benutzen

Die Fernbedienung steuert bis zu 4 Funksteckdosen (einzeln, in Gruppen oder alle gleichzeitig).

1. Drücken Sie die dem Verbraucher, welchen Sie einschalten möchten, zugeordnete ON-Taste **2** an der Fernbedienung. Die LED **7** an der Funksteckdose und die Betriebskontroll-Leuchte **1** an der Fernbedienung leuchten.

2. Drücken Sie die dem Verbraucher, welchen Sie ausschalten möchten, zugeordnete OFF-Taste **3** an der Fernbedienung. Die LED **7** erlischt.
3. Um alle Funksteckdosen gleichzeitig zu schalten, betätigen Sie die Master-ON- / OFF-Taste **4** oder **5**.

● Wartung, Reinigung und Lagerung

- Ziehen Sie immer den Netzstecker, wenn das Gerät nicht in Gebrauch ist und vor jeder Reinigung oder bei Betriebsstörungen!
- Reinigen Sie das Gerät ausschließlich im ausgeschalteten und kalten Zustand.
- Stellen Sie sicher, dass bei der Reinigung keine Feuchtigkeit in das Gerät eindringt, um eine irreparable Beschädigung des Gerätes zu vermeiden.
- Reinigen Sie das Gehäuse ausschließlich mit einem trockenen, weichen Tuch. Verwenden Sie auf keinen Fall scharfe und/oder kratzende Reinigungsmittel.

● Garantie der ROWI Germany GmbH

Sehr geehrte Kundin, sehr geehrter Kunde,
Sie erhalten auf dieses Gerät 3 Jahre Garantie ab Kaufdatum. Im Falle von Mängeln dieses Produkts stehen Ihnen gegen den Verkäufer des Produkts gesetzliche Rechte zu. Diese gesetzlichen Rechte werden durch

unsere im Folgenden dargestellte Garantie nicht eingeschränkt.

Garantiebedingungen

Die Garantiefrist beginnt mit dem Kaufdatum. Bitte bewahren Sie den Original-Kassenbon gut auf. Diese Unterlage wird als Nachweis für den Kauf benötigt.

Tritt innerhalb von drei Jahren ab dem Kaufdatum dieses Produkts ein Material- oder Fabrikationsfehler auf, wird das Produkt von uns – nach unserer Wahl – für Sie kostenlos repariert oder ersetzt. Diese Garantieleistung setzt voraus, dass innerhalb der Drei-Jahres-Frist das defekte Gerät und der Kaufbeleg (Kassenbon) vorgelegt und schriftlich kurz beschrieben wird, worin der Mangel besteht und wann er aufgetreten ist.

Wenn der Defekt von unserer Garantie gedeckt ist, erhalten Sie das reparierte oder ein neues Produkt zurück. Mit Reparatur oder Austausch des Produkts beginnt kein neuer Garantiezeitraum.

Garantiezeit und gesetzliche Mängelansprüche

Die Garantiezeit wird durch die Gewährleistung nicht verlängert. Dies gilt auch für ersetzte und reparierte Teile. Eventuell schon beim Kauf vorhandene Schäden und Mängel müssen sofort nach dem Auspacken gemeldet werden. Nach Ablauf der Garantiezeit anfallende Reparaturen sind kostenpflichtig.

Garantieumfang

Das Gerät wurde nach strengen Qualitätsrichtlinien sorgfältig produziert und vor Auslieferung gewissenhaft geprüft. Die Garantieleistung gilt für Material- oder Fabrikationsfehler. Diese Garantie erstreckt sich nicht auf Produktteile, die normaler Abnutzung ausgesetzt sind und daher als Verschleißteile angesehen werden können oder für Beschädigungen an zerbrechlichen Teilen, z. B. Schalter, Akkus, Backformen oder Teile, die aus Glas gefertigt sind.

Diese Garantie verfällt, wenn das Produkt beschädigt, nicht sachgemäß benutzt oder gewartet wurde. Für eine sachgemäße Benutzung des Produkts sind alle in der Bedienungsanleitung aufgeführten Anweisungen genau einzuhalten. Verwendungszwecke und Handlungen, von denen in der Bedienungsanleitung abgeraten oder vor denen gewarnt wird, sind unbedingt zu vermeiden.

Das Produkt ist nur für den privaten und nicht für den gewerblichen Gebrauch bestimmt. Bei missbräuchlicher und unsachgemäßer Behandlung, Gewaltanwendung und bei Eingriffen, die nicht von unserer autorisierten Service-Niederlassung vorgenommen wurden, erlischt die Garantie.

Abwicklung im Garantiefall

Um eine schnelle Bearbeitung Ihres Anliegens zu gewährleisten, folgen Sie bitte den folgenden Hinweisen:

- Bitte halten Sie für alle Anfragen den Kassenbon und die Artikelnummer (IAN 328213_2001) als Nachweis für den Kauf bereit.
- Die Artikelnummer entnehmen Sie bitte dem Typenschild, einer Gravur, auf dem Titelblatt ihrer Anleitung (unten links) oder als Aufkleber auf der Rück- oder Unterseite.
- Sollten Funktionsfehler oder sonstige Mängel auftreten, kontaktieren Sie zunächst die nachfolgend benannte Serviceabteilung telefonisch oder per E-Mail.
- Ein als defekt erfasstes Produkt können Sie dann unter Beifügung des Kaufbelegs (Kassenbon) und der Angabe, worin der Mangel besteht und wann er aufgetreten ist, für Sie portofrei an die Ihnen mitgeteilte Service-Anschrift übersenden.



HINWEIS: Auf www.lidl-service.com können Sie diese und viele weitere Handbücher, Produktvideos und Software herunterladen.

laden. Mit diesem QR-Code gelangen Sie direkt auf die Lidl-Service-Seite (www.lidl-service.com) und können mittels der Eingabe der Artikelnummer (IAN 328213_2001) Ihre Bedienungsanleitung öffnen.

● Service

Sollten beim Betrieb Ihres ROWI Germany-Produktes Probleme auftreten, gehen Sie bitte wie folgt vor:

Kontaktaufnahme

Das ROWI Germany Service-Team erreichen Sie unter:

ROWI Germany GmbH

Werner-von-Siemens-Str. 27
76694 Forst, Deutschland
lidl-services@rowi-group.com
Service-Hotline: +800 7694 7694
(kostenlos aus dem Festnetz)

IAN 328213_2001

Die meisten Probleme können bereits im Rahmen der kompetenten, technischen Beratung unseres Service-Teams behoben werden.

● Entsorgung



Die Verpackung besteht aus umweltfreundlichen Materialien, die Sie über die örtlichen Recyclingstellen entsorgen können.



Entsorgen Sie das Produkt nicht im Hausmüll, sondern über kommunale Sammelstellen zur stofflichen Verwertung! Möglichkeiten zur Entsorgung des ausgedienten Gerätes erfahren Sie bei Ihrer Gemeinde- oder Stadtverwaltung.



Batterien müssen gemäß Richtlinie 2006/66/EC recycelt und dürfen nicht im Hausmüll entsorgt werden. Jeder Verbraucher ist gesetzlich verpflichtet, alle Batterien/Akkus bei einer Sammelstelle seiner Gemeinde / seines Stadtteils oder im Handel abzugeben. Diese Verpflichtung dient dazu, dass Batterien/Akkus einer umweltschonenden Entsorgung zugeführt werden können. Geben Sie Batterien/Akkus nur im entladenen Zustand zurück. Batterien müssen vor der Entsorgung aus dem Gerät entfernt werden.



Beachten Sie die Kennzeichnung der Verpackungsmaterialien bei der Abfalltrennung, diese sind gekennzeichnet mit Abkürzungen und Nummern mit folgender Bedeutung: 1-7: Kunststoffe/ 20-22: Papier und Pappe/80-98: Verbundstoffe.

● **EU-Konformitäts erklärung**

Wir,
ROWI Germany GmbH
Werner-von-Siemens-Str. 27
76694 Forst, Deutschland

Dokumentenverantwortlicher: Herr Marc Stockenberger, erklären hiermit, dass dieses Produkt mit den folgenden Normen, normativen Dokumenten und EU-Richtlinien übereinstimmt:

RED-Richtlinie: (2014 / 53 / EU)

Artikel 3.1a, 3.1b und 3.2

RoHS Richtlinie: (2011 / 65 / EU)

* inkl. der delegierten Richtlinie (EU)
2015/863

* Die alleinige Verantwortung für die Ausstellung dieser Konformitätserklärung trägt der Hersteller. Der oben beschriebene Gegenstand der Erklärung erfüllt die Vorschriften der Richtlinie 2011/65/EU des Europäischen Parlaments und des Rates vom 8. Juni 2011 zur Beschränkung der Verwendung bestimmter gefährlicher Stoffe in Elektro- und Elektronikgeräten.

Angewandte harmonisierte Normen der Funksteckdose:

EN IEC 61058-1: 2018

EN 61058-1-1: 2016

DIN VDE 0620-1: 2016 + A1:17

DIN VDE 0620-2-1: 2016 + A1: 17 + EK1
510-11: 2011

EN 62368-1: 2014 + AC: 15 + A11: 17
(teilweise)

EN 62479: 2010

EN 300 220-2 V3.1.1

EN 301 489-1 V2.1.1

EN 301 489-3 V2.1.1

Angewandte harmonisierte Normen der Fernbedienung:

EN 62368-1:2014+A11:2017

EN 300 220-2 V3.1.1

EN 301 489-1 V2.2.3

EN 301 489-3 V2.1.1

Gerätebezeichnung:

Funksteckdosen mit Fernbedienung

Modellnummer der Funksteckdose:

8 50 50 00071

Modellnummer der Fernbedienung:

8 50 50 00075

Herstellungsjahr: 06 - 2020

Seriennummer: IAN 328213_2001

Dokumentationsverantwortlicher:

Marc Stockenberger

Ort: Forst

Datum/Herstellerunterschrift:

16.06.2020



Marc Stockenberger

Geschäftsführer

ROWI GERMANY GMBH
WERNER-VON-SIEMENS-STR. 27
DE-76694 FORST
GERMANY

Stand der Informationen: 06/2020
ID No.: 8 50 50 00071-062020-DE-AT-01

IAN 328213_2001

