



**TOWER AIR FRYER / DOUBLE STACK AIR FRYER
FRITEUSE À AIR CHAUD 2 ZONES SUPERPOSÉES
SHFDV 2470 A1**

DE AT CH Bedienungsanleitung
TOWER AIR FRYER

GB IE NI Operating instructions
DOUBLE STACK AIR FRYER

FR CH BE Mode d'emploi
**FRITEUSE À AIR CHAUD 2 ZONES
SUPERPOSÉES**

NL BE Gebruiksaanwijzing
DOUBLE STACK AIRFRYER

PL Instrukcja obsługi
**FRYTKOWICA NA GORĄCE
POWIETRZE PODWÓJNA**

CZ Návod k obsluze
**HORKOVZDUŠNÁ FRITÉZA
VERTIKÁLNÍ**

SK Návod na obsluhu
VEŽOVÁ FRITÉZA

ES Instrucciones de servicio
FREIDORA DE AIRE VERTICAL DOBLE

DK Betjeningsvejledning
DOUBLE STACK AIRFRYER

IT CH Manuale di istruzioni per l'uso
FRIGGITRICE AD ARIA VERTICALE

HU Kezelési útmutató
TORONY LÉGKEVERÉSES SÜTŐ

For EU market:
HOYER Handel GmbH
Kühnehöfe 12
22761 Hamburg
GERMANY

Imported for GB market by:
Lidl Great Britain Ltd
Lidl House · 14 Kingston Road
Surbiton · KT5 9NU

Stand der Informationen · Status of information · Version des information
Stand van de informatie · Stan informacii · Stav informací
Stav informácií · Estado de las informaciones · Informationernes stand
Versione delle informazioni · Az információ kelte:

04/2026 ID: SHFDV 2470 A1_25_V1.4



Deutsch	2
English	30
Français	58
Nederlands	90
Polski	118
Česky	146
Slovenčina	174
Español	202
Dansk	230
Italiano	258
Magyar	288



**Übersicht / Overview / Aperçu de l'appareil / Overzicht / Przegląd /
Přehled / Prehľad / Vista general / Oversigt / Panorámica /
Áttekintés**

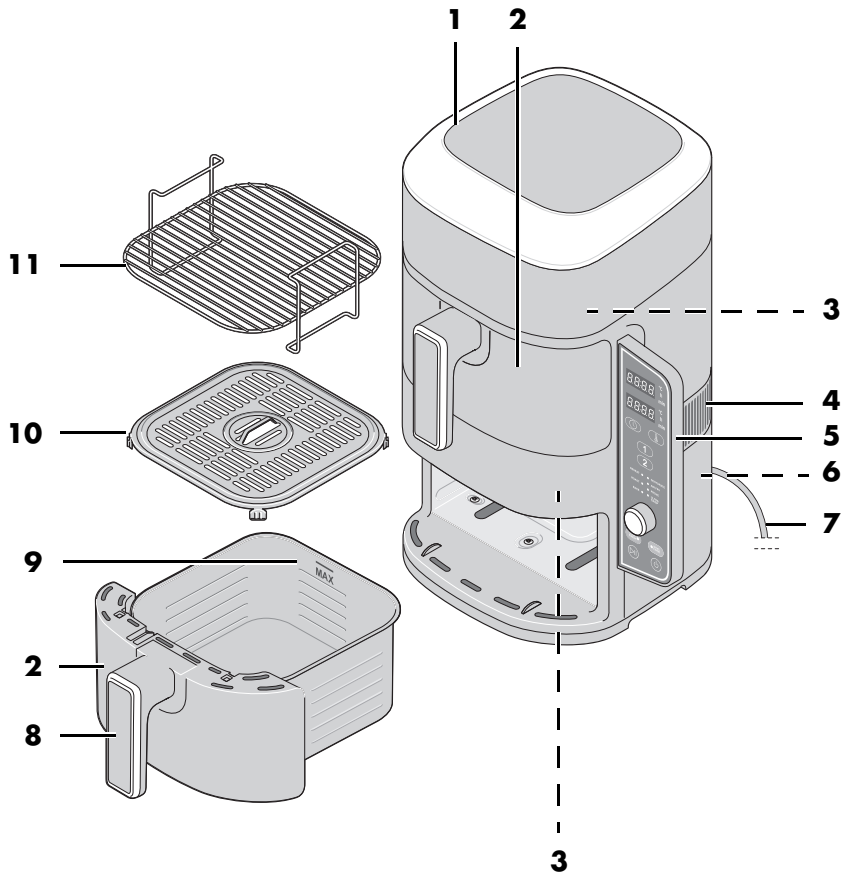

Inhalt

1. Übersicht	3
2. Bestimmungsgemäßer Gebrauch	4
3. Sicherheitshinweise	4
4. Lieferumfang	7
5. Inbetriebnahme	8
6. Das Display im Überblick	9
7. Kleines 1x1 des Frittierens	10
8. Bedienen	11
8.1 Stromanschluss	11
8.2 Ein-/Ausschalten	11
8.3 Gittereinsätze	11
8.4 Auswahl des Frittierkorbes	11
8.5 Grundbedienung	12
8.6 Programme verwenden	12
8.7 Garprozess unterbrechen	13
8.8 Die Funktion SYNC COOK	14
8.9 Die Funktion SYNC FINISH	14
8.10 Ende des Garprozesses	15
8.11 Die Programme im Überblick	16
8.12 Gartabelle	17
9. Rezepte	18
9.1 Zweierlei Pommes frites mit Kräuter-Mayonnaise	18
9.2 Marinierte Chickenwings mit TK-Pommes frites	19
9.3 Hackbällchen mit mediterranem Grillgemüse	19
9.4 Zucchini-Auberginen-Spieße	20
9.5 Gebackener Camembert mit Preiselbeeren	21
9.6 Lachs im Päckchen	21
9.7 Blumenkohlröschen mit Harissa	22
9.8 Knuspriger Rosenkohl mit Speck	23
9.9 Mini-Pizza mit Schinken und Rucola	23
9.10 Schokotörtchen mit flüssigem Kern	24
10. Reinigen	24
11. Aufbewahren	25
12. Entsorgen	25
13. Problemlösung	26
14. Technische Daten	27
15. Garantie der HOYER Handel GmbH	28

1. Übersicht

- 1 Gehäuse
- 2 Frittierkörbe: oberer Frittierkorb (1) / unterer Frittierkorb (2)
- 3 Heizelement (an der Oberseite des Innenraumes)
- 4 Abluftöffnungen
- 5 Display mit Anzeigen und Tasten
- 6 Kabelaufwicklung
- 7 Anschlussleitung
- 8 Griff des Frittierkorbes
- 9 **MAX** Markierung für die maximale Füllhöhe des Frittierkorbes (1)/(2):
jeweils 3,5 Liter
- 10 Frittiereinsatz
- 11 Gittereinsatz
- 12 Netzstecker (ohne Abbildung)

Herzlichen Dank für Ihr Vertrauen!

Wir gratulieren Ihnen zu Ihrer neuen Heißluftfritteuse.

Für einen sicheren Umgang mit dem Produkt und um den ganzen Leistungsumfang kennenzulernen:

- **Lesen Sie vor der ersten Inbetriebnahme diese Bedienungsanleitung gründlich durch.**
- **Befolgen Sie vor allen Dingen die Sicherheitshinweise!**
- **Das Gerät darf nur so bedient werden, wie in dieser Bedienungsanleitung beschrieben.**
- **Bewahren Sie diese Bedienungsanleitung für spätere Informationen auf.**
- **Falls Sie das Gerät einmal weitergeben, legen Sie bitte diese Bedienungsanleitung dazu. Die Bedienungsanleitung ist Bestandteil des Produktes.**

Wir wünschen Ihnen viel Freude mit Ihrer neuen Heißluftfritteuse!

Symbole am Gerät



Dieses Symbol warnt Sie vor dem Berühren der heißen Oberfläche.



Das Symbol gibt an, dass so ausgezeichnete Materialien Lebensmittel weder im Geschmack noch im Geruch verändern.

2. Bestimmungsgemäßer Gebrauch

Die Heißluftfritteuse ist zum Garen von Lebensmitteln in heißer Luft bei einer Temperatur bis maximal 240 °C vorgesehen.

Die Heißluftfritteuse ist für den privaten Haushalt konzipiert. Die Heißluftfritteuse darf nur in Innenräumen benutzt werden. Dieses Gerät darf nicht für gewerbliche Zwecke eingesetzt werden.

Vorhersehbarer Missbrauch

Die Heißluftfritteuse ist nicht geeignet, um Flüssigkeiten zu erwärmen.

3. Sicherheitshinweise

Warnhinweise

Falls erforderlich, werden folgende Warnhinweise in dieser Bedienungsanleitung verwendet:



GEFAHR! Hohes Risiko: Missachtung der Warnung kann Schaden für Leib und Leben verursachen.

WARNING! Mittleres Risiko: Missachtung der Warnung kann Verletzungen oder schwere Sachschäden verursachen.

VORSICHT: Geringes Risiko: Missachtung der Warnung kann leichte Verletzungen oder Sachschäden verursachen.

HINWEIS: Sachverhalte und Besonderheiten, die im Umgang mit dem Gerät beachtet werden sollten.

Anweisungen für den sicheren Betrieb

- ⊙ Dieses Gerät kann von Kindern ab 8 Jahren und von Personen mit reduzierten physischen, sensorischen oder mentalen Fähigkeiten oder Mangel an Erfahrung und/oder Wissen benutzt werden, wenn sie beaufsichtigt oder bezüglich des sicheren Gebrauches des Gerätes unterwiesen wurden und die daraus resultierenden Gefahren verstanden haben. Kinder dürfen nicht mit dem Gerät spielen. Reinigung und Benutzer-Wartung dürfen nicht durch Kinder durchgeführt werden, es sei denn, sie sind älter als 8 Jahre und beaufsichtigt.
- ⊙ Kinder, jünger als 8 Jahre, sind vom Gerät und der Anschlussleitung fernzuhalten.
- ⊙ Bei Fehlanwendungen kann es zu Verletzungen kommen.



- ⊙ Berühren Sie nicht die heißen Geräteteile, wie z. B. die Abluftöffnungen auf der Rückseite. Fassen Sie die Frittierkörbe nur am Griff an.
- ⊙ Während des Frittierens entweicht aus den Abluftöffnungen heißer Dampf. Fassen Sie nicht in den Dampf.
- ⊙ Wenn die Netzanschlussleitung dieses Gerätes beschädigt wird, muss sie durch den Hersteller oder seinen Kundendienst oder eine ähnlich qualifizierte Person ersetzt werden, um Gefährdungen zu vermeiden.
- ⊙ Die Heizelemente dürfen nicht feucht abgewischt werden.
- ⊙ Dieses Gerät ist nicht dafür bestimmt, mit einer externen Zeitschaltuhr oder einem separaten Fernwirkssystem betrieben zu werden.
- ⊙ Dieses Gerät ist ebenfalls dazu bestimmt, im Haushalt und in hausähnlichen Anwendungen verwendet zu werden, wie beispielsweise ...
 - ... in Küchen für Mitarbeiter in Läden, Büros und anderen gewerblichen Bereichen;
 - ... in landwirtschaftlichen Anwesen;
 - ... von Kunden in Hotels, Motels und anderen Wohneinrichtungen;
 - ... in Frühstückspensionen.
- ⊙ Beachten Sie das Kapitel zur Reinigung (siehe "Reinigen" auf Seite 24).



GEFAHR für Kinder!

- ⊙ Sorgen Sie dafür, dass Kinder die heiße Heißluftfritteuse niemals (z. B. am Netzkabel) herunterziehen können. Bei Verbrühungen besteht Lebensgefahr!
- ⊙ Verpackungsmaterial ist kein Kinderspielzeug. Kinder dürfen nicht mit den Kunststoffbeuteln spielen. Es besteht Erstickungsgefahr.



GEFAHR für und durch Haus- und Nutztiere!

- ⊙ Von Elektrogeräten können Gefahren für Haus- und Nutztiere ausgehen. Des Weiteren können Tiere auch einen Schaden am Gerät verursachen. Halten Sie deshalb Tiere grundsätzlich von Elektrogeräten fern.



GEFAHR für Vögel!

- ⊙ Vögel atmen schneller, verteilen die Luft anders in ihrem Körper und sind deutlich kleiner als Menschen. Deshalb kann es für Vögel sehr gefährlich sein, selbst kleinste Rauchmengen, die beim Betrieb dieses Gerätes entstehen, einzusatmen. Wenn Sie dieses Gerät benutzen, sollten Vögel in einen anderen Raum gebracht werden.



GEFAHR von Stromschlag durch Feuchtigkeit!

- ⊙ Schützen Sie das Gerät vor Feuchtigkeit, Tropf- oder Spritzwasser.
- ⊙ Das Gerät, die Anschlussleitung und der Netzstecker dürfen nicht in Wasser oder andere Flüssigkeiten getaucht werden.
- ⊙ Sollte Flüssigkeit in das Gerät gelangen, sofort den Netzstecker ziehen. Vor einer erneuten Inbetriebnahme das Gerät prüfen lassen.
- ⊙ Sollte das Gerät doch einmal ins Wasser gefallen sein, ziehen Sie sofort den Netzstecker und nehmen Sie erst danach das Gerät heraus. Benutzen Sie

das Gerät in diesem Fall nicht mehr, sondern lassen Sie es von einer Fachwerkstatt überprüfen.

- ⊙ Bedienen Sie das Gerät nicht mit nassen Händen.



GEFAHR durch Stromschlag!

- ⊙ Nehmen Sie das Gerät nicht in Betrieb, wenn das Gerät oder die Anschlussleitung sichtbare Schäden aufweist oder wenn das Gerät zuvor fallen gelassen wurde.
- ⊙ Wenn Sie ein Verlängerungskabel benutzen, muss es für die technischen Daten dieses Gerätes ausreichen.
- ⊙ Schließen Sie das Gerät nicht an eine Mehrfachsteckdose an. Es könnte zu einer Überlastung kommen.
- ⊙ Verlegen Sie die Anschlussleitung so, dass niemand auf diese treten, daran hängen bleiben oder darüber stolpern kann.
- ⊙ Schließen Sie den Netzstecker nur an eine ordnungsgemäß installierte, gut zugängliche Steckdose mit Schutzkontakten an, deren Spannung der Angabe auf dem Typenschild entspricht. Die Steckdose muss auch nach dem Anschließen weiterhin gut zugänglich sein.
- ⊙ Achten Sie darauf, dass die Anschlussleitung nicht durch scharfe Kanten oder heiße Stellen beschädigt werden kann. Wickeln Sie die Anschlussleitung nicht um das Gerät.
- ⊙ Achten Sie beim Aufstellen des Gerätes darauf, dass die Anschlussleitung nicht eingeklemmt oder gequetscht wird.
- ⊙ Das Gerät ist auch nach dem Ausschalten nicht vollständig vom Netz getrennt. Um dies zu tun, ziehen Sie den Netzstecker.
- ⊙ Um den Netzstecker aus der Steckdose zu ziehen, immer am Netzstecker, nie an der Anschlussleitung ziehen.

- ⊙ Ziehen Sie den Netzstecker aus der Steckdose:
 - nach jedem Gebrauch
 - wenn eine Störung auftritt
 - wenn Sie das Gerät nicht benutzen
 - bevor Sie das Gerät reinigen
 - bei Gewitter
- ⊙ Um Gefährdungen zu vermeiden, nehmen Sie keine Veränderungen am Artikel vor. Lassen Sie Reparaturen nur von einer Fachwerkstatt bzw. im Service-Center durchführen.



GEFAHR - Brandgefahr!

- ⊙ Lassen Sie das angeschlossene Gerät niemals unbeaufsichtigt.
- ⊙ Beaufsichtigen Sie die Heißluftfritteuse immer während des Betriebes. So erkennen Sie auftretende Probleme frühzeitig durch ungewöhnliche Gerüche oder Geräusche.
- ⊙ Das Gerät niemals abdecken oder auf weichen Gegenständen (wie z. B. Handtüchern) abstellen.
- ⊙ Achten Sie auf einen Freiraum an allen Seiten und über dem Gerät.
- ⊙ Benutzen Sie die Heißluftfritteuse nicht direkt unter Oberschränken, Wandsteckdosen und nicht in der Nähe von Gardinen, Papier oder ähnlichen brennbaren Gegenständen.
- ⊙ Betreiben Sie die Heißluftfritteuse ausschließlich auf einer festen, ebenen, rutschfesten, trockenen und nicht brennbaren Arbeitsfläche, um zu verhindern, dass sie umkippt oder wegrutscht.



GEFAHR von Verletzungen durch Verbrennen!

- ⊙ Berühren Sie nicht die heißen Oberflächen des Gerätes und des Innenraumes. Verwenden Sie Ofenhandschuhe oder Topflappen.
- ⊙ Lassen Sie das Gerät vollständig abkühlen, bevor Sie es reinigen oder wegräumen.

- ⊙ Bewegen oder transportieren Sie die Heißluftfritteuse nicht, während diese eingeschaltet ist.

WARNUNG vor Sachschäden!

- ⊙ Verwenden Sie nur das Original-Zubehör.
- ⊙ Stellen Sie das Gerät niemals auf heiße Oberflächen (z. B. Herdplatten) oder in die Nähe von Wärmequellen oder offenem Feuer.
- ⊙ Achten Sie darauf, dass die Speisen nicht die heißen Heizelemente an der Oberseite der Innenräume berühren und dort festkleben.
- ⊙ Verwenden Sie keine scharfen oder kratzenden Reinigungsmittel.
- ⊙ Das Gerät ist mit rutschfesten Kunststofffüßen ausgestattet. Da Möbel mit einer Vielfalt von Lacken und Kunststoffen beschichtet sind und mit unterschiedlichen Pflegemitteln behandelt werden, kann nicht völlig ausgeschlossen werden, dass manche dieser Stoffe Bestandteile enthalten, die die Kunststofffüße angreifen und aufweichen. Legen Sie ggf. eine rutschfeste Unterlage unter das Gerät.

4. Lieferumfang

- 1 Heißluftfritteuse
- 2 Frittierkörbe **2** mit Frittiereinsätzen **10** und Gittereinsätzen **11**
- 1 vollständige Bedienungsanleitung (im Internet)
- 1 Kurzanleitung (liegt dem Gerät bei)
- 1 Rezeptheft (liegt dem Gerät bei)

5. Inbetriebnahme

- Entfernen Sie sämtliches Verpackungsmaterial. **Insbesondere die Innenräume müssen vollständig frei von Verpackungsresten, wie zum Beispiel Styroporkrümel, sein.**



GEFAHR - Brandgefahr!

Auf der Rückseite und der Seite des Gerätes befinden sich die Abluftöffnungen **4**. Aus den Abluftöffnungen entweicht während des Betriebes heißer Dampf.

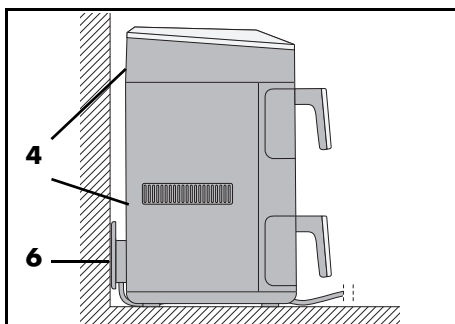

- ⊙ Verdecken Sie niemals die Abluftöffnungen **4**.
- ⊙ Benutzen Sie die Heißluftfritteuse nicht direkt unter Oberschränken, Wandsteckdosen und nicht in der Nähe von Gardinen, Papier oder ähnlichen brennbaren Gegenständen.
- ⊙ Achten Sie auf einen Freiraum an allen Seiten und über dem Gerät.



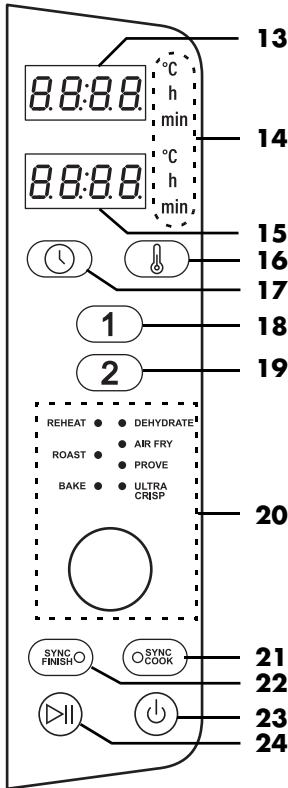

HINWEIS: Während des ersten Betriebes kann es zu einer leichten Rauch- und Geruchsentwicklung kommen. Dies liegt an Montagemitteln am Heizelement **3** und ist kein Produktfehler. Sorgen Sie für ausreichende Belüftung.

- Ziehen Sie Schutzfolien und Klebestreifen vom Gerät ab, entfernen Sie allerdings nicht das Typenschild auf der Rückseite des Gerätes.
- Überprüfen Sie, ob alle Zubehörteile vorhanden und unbeschädigt sind.
- Reinigen Sie das Gerät und alle Zubehörteile vor dem ersten Gebrauch.
- Stellen Sie das Gerät auf eine trockene, ebene, rutschfeste, hitzebeständige Unterlage.
- Stecken Sie den Netzstecker **12** in eine Steckdose, die den Angaben auf dem Typenschild entspricht. Die Steckdose muss auch nach dem Einschalten gut erreichbar sein.

6. Das Display im Überblick



- 13** Anzeige von Ziffern (Temperatur, Garzeit) des Frittierkorbes (1)
- 14 °C/h/min** °C leuchtet, wenn die Temperatur angezeigt wird
h oder min leuchten, wenn die Zeit in Stunden (h) oder Minuten (min) angezeigt wird
- 15** Anzeige von Ziffern (Temperatur, Garzeit) des Frittierkorbes (2)
- 16**  Taste: Temperatur
- 17**  Taste: Zeit
- 18** (1) Taste: Frittierkorb (1) oben
- 19** (2) Taste: Frittierkorb (2) unten
- 20** Drehregler: Einstellen von Temperatur und Garzeit / Programmauswahl
REHEAT (Aufwärmen)
DEHYDRATE (Dörren)
AIR FRY (Frittieren): Nach jeweils 5 Minuten ertönt eine Schüttelerinnerung.
ROAST (Braten)
PROVE (Hefeteig ruhen/gehen lassen)
BAKE (Backen)
ULTRA CRISP (für knusprige Oberflächen)

- 21**  Taste + LED **SYNC COOK**: Beide Frittierkörbe arbeiten mit den gleichen Werten.
- 22**  Taste + LED **SYNC FINISH**: Das Ende der Garzeit beider Frittierkörbe wird synchronisiert.
- 23**  Taste: Ein/Aus
- 24**  Taste: Start/Pause

7. Kleines 1x1 des Frittierens

Vorbereitung der Lebensmittel

- Alle Lebensmittel müssen zum Frittieren möglichst trocken sein. Trocknen Sie das Frittiergut ab bzw. entfernen Sie bei gefrorenen Lebensmitteln das Eis.
- Bei Tiefkühlkost entfernen Sie so viel Wasser und Eis wie möglich, bevor Sie das Lebensmittel in die Heißluftfritteuse geben.
- Achten Sie bei panierten Lebensmitteln darauf, dass die Panade möglichst fest am Frittiergut sitzt.

Frittierzeit und -temperatur

- Für ein schmackhaftes und gesundes Ergebnis sollten Sie sich bei der Wahl der Temperatur und der Frittierzeit sehr genau an die Angaben auf der Verpackung halten.
- Frittieren Sie nur kleine Mengen auf einmal.
- Die Frittierkörbe **2** dürfen nicht mehr als bis zur Markierung **MAX 9** gefüllt werden.
- Acrylamid ist möglicherweise krebserregend. Um die Bildung von Acrylamid möglichst gering zu halten, vermeiden Sie eine zu starke Bräunung.

Für eine gleichmäßige Bräunung ^{1 2}

-
- ¹: Nach jeweils einem $\frac{1}{4}$ der Garzeit (alle 5 Minuten) schütteln oder wenden, also 3x während der Garzeit.
 - ²: Nach der Hälfte der Garzeit schütteln oder wenden.
-

Wenn es bei dem Lebensmittel (z. B. bei Pommes frites oder Chicken-Nuggets) auf eine gleichmäßige Bräunung ankommt, müssen sie während des Frittiervorganges 1 - 3x geschüttelt werden.

1. Ziehen Sie den Frittierkorb **2** am Griff **8** aus dem Gehäuse **1** und schütteln Sie die Zutaten. Achten Sie beim Schütteln darauf, dass z. B. die Pommes frites gut durchmischt werden und dabei die innen liegenden, ungaren Pommes frites nach außen gelangen. Das Gerät schaltet beim Herausnehmen des Frittierkorbs **2** automatisch ab.
2. Setzen Sie den Frittierkorb **2** wieder in das Gerät ein. Das Gerät schaltet bis zum Ablauf der Garzeit automatisch wieder ein.

Backen

Teig darf auf **keinen Fall** direkt in den Frittierkorb **2** gegeben werden. Nach dem Vorbereiten geben Sie den Teig in eine Backform oder eine andere hitzebeständige Form (z. B. Muffinförmchen). Diese stellen Sie dann mit dem Teig in den Frittierkorb **2**.

Verpackungsinformationen

Wenn Sie auf der Verpackung von Tiefkühlware keine Garzeiten für Heißluftfritteusen finden, orientieren Sie sich an den Zeiten für Umluftherde.

8. Bedienen



GEFAHR von Verbrennungen!

- ⊙ Während des Betriebes können die Oberflächen des Gerätes heiß werden. Berühren Sie nicht die heißen Geräteteile, wie z. B. die Abluftöffnungen **4** auf der Rückseite.
- ⊙ Während des Frittierens entweicht aus den Abluftöffnungen **4** heißer Dampf. Fassen Sie nicht in den Dampf.
- ⊙ Bewegen oder transportieren Sie die Heißluftfritteuse nicht, während diese eingeschaltet ist.



WARNUNG vor Sachschäden!

- ⊙ Das Gerät darf auf keinen Fall ohne den Frittierkorb **2** betrieben werden!

8.1 Stromanschluss

- Wenn das Gerät aufgestellt ist, stecken Sie den Netzstecker **12** in eine Schutzkontaktsteckdose, die den Angaben auf dem Typenschild entspricht. Die Steckdose muss auch nach dem Einschalten gut erreichbar sein.

8.2 Ein-/Ausschalten

- Drücken Sie die Taste Ein/Aus  **23**, um das Gerät aus dem Standby-Betrieb einzuschalten.
 - Ein kurzer Signalton ist zu hören.
 - Die voreingestellte Temperatur 180 °C erscheint in den Anzeigen **13/15**.
- Durch erneutes Drücken der Taste Ein/Aus  **23** kann das Gerät jederzeit in den Standby-Betrieb geschaltet werden. Dies funktioniert auch aus laufenden Programmen.

HINWEIS: Nach dem Schalten in den Standby-Betrieb kann der Ventilator bis zu einer Minute nachlaufen.

8.3 Gittereinsätze

WARNUNG vor Sachschäden!



- ⊙ Die Frittierkörbe **2** dürfen nicht mehr als bis zur Markierung **MAX 9** gefüllt werden.

HINWEIS: Besonders gut geeignet für kleinere Portionen von Speisen, die nicht während des Garvorgangs gewendet oder geschüttelt werden müssen.

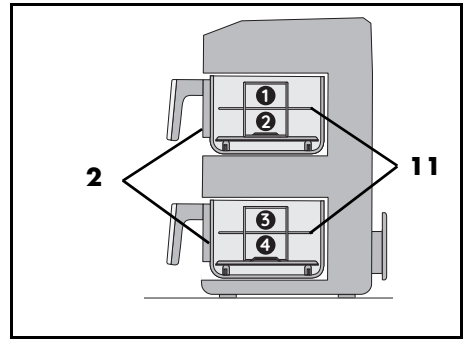
Durch das Verwenden der Gittereinsätze **11** können Sie bis zu 4 verschiedene Portionen gleichzeitig garen.



8.4 Auswahl des Frittierkorbes

1. Drücken Sie die Taste Ein/Aus  **23**, um die Fritteuse einzuschalten.
2. Durch Drücken der Taste  **18** für den oberen oder  **19** für den unteren wählen Sie den gewünschten Frittierkorb aus. Das Symbol des ausgewählten Frittierkorbes blinkt.

HINWEISE: Wird innerhalb von 15 Sekunden keine Taste gedrückt, hört das Symbol für den ausgewählten Frittierkorb auf zu blinken. Drücken Sie in diesem Fall erneut die Taste **1** **18** oder **2** **19**, um mit den Einstellungen fortzufahren.

8.5 Grundbedienung

Für die folgenden Punkte gilt:

- Das Gerät ist eingeschaltet.
- Der Frittierkorb wurde durch Drücken der Taste **1** **18** oder **2** **19** ausgewählt.

Programme aufrufen

- Drücken Sie kurz den Drehregler **20** und drehen diesen dann, bis die LED des gewünschten Programmes leuchtet. Das Programm ist dann ausgewählt.

Manuelles Kochen

- Sie können Temperatur und Garzeit direkt einstellen. Durch Drücken der Taste Start/Pause **▶||** **24** wird das Garen mit den eingestellten Werten gestartet.

Temperatur ändern

Die Temperatur kann in Schritten von 5 Grad zwischen 40 und 240 °C eingestellt werden.

- Im Programm **ULTRA CRISP** kann die Temperatur nicht verändert werden.
- Im Programm **PROVE** kann entweder 35 °C oder 75 °C ausgewählt werden.
- In allen anderen Programmen ist die minimale Temperatur 60 °C.
- Im Programm **DEHYDRATE** ist die maximale Temperatur 90 °C.
- Drücken Sie die Taste **ⓘ** **16**. Im Display **5** blinkt die Temperatur.
- Drehen Sie den Drehregler **20**, bis die gewünschte Temperatur angezeigt wird.

Das Blinken stoppt ca. 15 Sekunden nach dem Einstellen. Die neue Temperatur wurde übernommen.

HINWEISE: Bei einer Temperatur-Einstellung über 200 °C wird am Ende des Garprozesses automatisch die Abkühlfunktion aktiviert. **COOL** erscheint auf dem Display und der Ventilator läuft 1 Minute nach. Dieser Abkühlprozess kann nicht pausiert werden.

Zeit ändern

Die Garzeit kann in Schritten von 1 Minute zwischen 1 und 60 Minuten eingestellt werden.





- Bei einer Temperatur-Einstellung über 200 °C bis zu 30 Minuten
- Im Programm **DEHYDRATE** von 1 Stunde bis zu 24 Stunden in Schritten von 15 Minuten
- Im Programm **PROVE** von 15 Minuten bis zu 4 Stunden in Schritten von 5 Minuten
- Drücken Sie die Taste **⌚** **17**. Im Display **5** blinkt die Zeit.
- Drehen Sie den Drehregler **20**, bis die gewünschte Zeit angezeigt wird. Das Blinken stoppt ca. 15 Sekunden nach dem Einstellen. Die neue Zeit wurde übernommen.

8.6 Programme verwenden

HINWEISE:

- Achten Sie darauf, dass die Speisen nicht das heiße Heizelement **3** an der Oberseite des Innenraumes berühren und dort festkleben.
- Außer nach dem Aktivieren der Funktion **SYNC FINISH** können Sie die Temperatur und die Garzeit jederzeit verändern.



• **SCHNELLSTART-FUNKTION**





Schalten Sie das Gerät aus dem Standby-Betrieb mit der Taste Ein/Aus  **23** ein. Durch Drücken der Taste Start/Pause  **24** wird das Garen mit der voreingestellten Temperatur 180 °C und der voreingestellten Garzeit 15 min für beide Frittierkörbe gestartet. Sollten Sie nur einen Frittierkorb verwenden wollen, drücken Sie vor dem Start die Taste  **18** oder  **19**.

Für einige Lebensmittel und Zubereitungsarten verfügt das Gerät über voreingestellte Programme. Wenn Sie ein Programm wählen, können Sie zusätzlich fast immer folgende Einstellungen vornehmen:

- Temperatur
- Garzeit
- Nach dem Aktivieren der Funktion

SYNC FINISH können Sie die Temperatur und die Garzeit nicht verändern.

1. Bereiten Sie die Lebensmittel vor und geben diese in den Frittierkorb **2**.
2. Schieben Sie den Frittierkorb in das Gehäuse **1**.
3. Drücken Sie zum Einschalten die Taste Ein/Aus  **23**.
4. Wählen Sie durch Drücken der Taste  **18** oder  **19** den gewünschten Frittierkorb aus.
5. Drücken Sie kurz den Drehregler **20** und drehen diesen dann, bis die LED neben dem gewünschten Programm leuchtet. Im Display **5** wird die Temperatur für das gewählte Programm angezeigt.

HINWEIS: Wählen Sie durch Drücken der Taste  **18** oder  **19** den gewünschten Frittierkorb aus. Die jeweilige Taste blinkt ca. 15 Sekunden. Während des Blinkens drücken Sie zum Ändern der Temperatur die Taste  **16**, zum Ändern der Garzeit die Taste  **17**. Solange der entsprechende Wert im Display **5** blinkt, können Sie ihn durch Drehen des Drehreglers verändern.

Nach dem Drehen blinkt der eingestellte Wert noch ca. 15 Sekunden. Die Anzeige hört auf zu blinken: Der neue Wert ist übernommen.

6. Starten Sie den Garprozess durch Drücken der Taste Start/Pause  **24**. Das Programm wird gestartet. Im Display **5** wird die Restlaufzeit angezeigt.

8.7 Garprozess unterbrechen



HINWEISE:

- Nach ca. 15 Minuten ohne Bedienung schaltet sich das Gerät in den Standby-Zustand.
- Eine zu lange Pause kann das Garergebnis sehr negativ beeinflussen.

Sie können den Garprozess jederzeit unterbrechen, z. B. um den Bräunungsgrad zu überprüfen.

1. Ziehen Sie den Frittierkorb **2** am Griff **8** aus dem Gehäuse **1**. Das Gerät schaltet beim Herausnehmen des Korbes automatisch ab.
 - Die Restlaufzeit wird blinkend angezeigt.
 - Der Ventilator stoppt, bis der Frittierkorb **2** wieder eingeschoben ist.
2. Setzen Sie den Frittierkorb wieder in das Gerät ein. Das Gerät schaltet bis zum Ablauf der Garzeit automatisch wieder ein.







oder

1. Drücken Sie kurz die Taste Start/Pause  **24**, um den Garprozess zu unterbrechen.
 - Die Restlaufzeit wird blinkend angezeigt.
 - Der Ventilator stoppt, bis der Garprozess fortgeführt wird.
2. Drücken Sie die Taste Start/Pause  **24** erneut, um den Garprozess fortzuführen.

8.8 Die Funktion SYNC COOK

Mit dieser Funktion können Sie größere Mengen mit der gleichen Garzeit und Temperatur in beiden Frittierkörben gleichzeitig zubereiten.

Die voreingestellte Temperatur und die Garzeit für beide Frittierkörbe betragen 180 °C und 15 Minuten. Sie können die eingestellten Werte ändern oder ein Programm wählen.



1. Drücken Sie die Taste Ein/Aus  **23**, um die Fritteuse einzuschalten.
2. Drücken Sie die Taste **SYNC COOK**  **21**. Die LED der Taste **21** leuchtet und die Symbole der Frittierkörbe  **1** und  **2** blinken.
3. Stellen Sie durch Drücken der Tasten  **16** oder  **17** und Drehen des Drehreglers **20** die Temperatur oder die Zeit ein.

oder

Wählen Sie durch Drücken und Drehen des Drehreglers **20** eines der Programme aus.

4. Starten Sie den Kochvorgang durch Drücken der Taste Start/Pause  **24**.

Die eingestellten Werte werden auf beide Frittierkörbe angewendet.

- Die LED der Taste **SYNC COOK**  **21** und die Symbole der Frittierkörbe  **1** und  **2** leuchten.
- Ggf. leuchtet das ausgewählte Programm.
- Die Restlaufzeit wird angezeigt.

HINWEIS: Sie können die Werte für die Temperatur und Garzeit während des Garvorganges jederzeit verändern.



Während des Garvorganges können Sie auch zu einem Programm wechseln.

1. Drücken Sie während des Garvorganges die Taste Start/Pause  **24**.



2. Wählen Sie durch Drücken und Drehen des Drehreglers **20** das gewünschte Programm aus.
3. Drücken Sie erneut die Taste Start/Pause  **24**.









Beide Frittierkörbe arbeiten mit dem ausgewählten Programm weiter.

Sie können die Funktion **SYNC COOK** jederzeit abbrechen.

- Drücken Sie während des Garvorganges erneut die Taste **SYNC COOK**  **21**.
 - Die LED der Taste  **21** erlischt.
 - Jedes Programm, das vor dem Drücken der Taste  **21** nicht abgeschlossen wurde, wird für beide Frittierkörbe fortgesetzt.

8.9 Die Funktion SYNC FINISH

Sie können die Frittierkörbe  **1** und  **2** so synchronisieren, dass beide Garvorgänge gleichzeitig beendet werden.

1. Drücken Sie die Taste Ein/Aus  **23**, um die Fritteuse einzuschalten.
2. Drücken Sie die Taste  **18**, um den Frittierkorb  **1** auszuwählen.
3. Stellen Sie die Garzeit, die Temperatur oder durch Drücken und Drehen des Drehreglers **20** ein Programm ein.
4. Drücken Sie die Taste  **19**, um den Frittierkorb  **2** auszuwählen.
5. Stellen Sie die Garzeit, die Temperatur oder ein Programm ein.
6. Drücken Sie die Taste **SYNC FINISH**  **22**.
7. Starten Sie den Garvorgang durch Drücken der Taste Start/Pause  **24**.
 - Die LED der Taste **SYNC FINISH**  **22** leuchtet.

- Die Restlaufzeit wird in der Anzeige **13/15** des arbeitenden Frittierkorbs angezeigt.
- In der Anzeige des noch nicht arbeitenden Frittierkorbs wird [**—**] angezeigt.
- Der Garvorgang startet für beide Frittierkörbe mit den jeweiligen Einstellungen.
- Zeit und Temperatur können nicht mehr angepasst werden.
- Der Frittierkorb mit der kürzeren Garzeit endet ca. 15 Sekunden vor dem Frittierkorb mit der längeren Garzeit.
- Haben beide Frittierkörbe die gleiche Garzeit, beginnt der erste Frittierkorb 15 Sekunden vor dem zweiten Frittierkorb mit dem Garprozess.
- Nach Ende der Garzeit jedes Frittierkorbes ertönen 3 Signaltöne und im Display **5** erscheint kurz *End*. Danach schaltet das Gerät in den Standby-Betrieb.

8.10 Ende des Garprozesses

- Nach Ende der Garzeit ertönen 3 Signaltöne und im Display **5** erscheint kurz *End*. Danach schaltet das Gerät in den Standby-Betrieb.

HINWEIS: Bei einer Temperatur-Einstellung über 200 °C wird am Ende des Garprozesses automatisch die Abkühlfunktion aktiviert. *COOL* erscheint auf dem Display und der Ventilator läuft 1 Minute nach. Dieser Abkühlprozess kann nicht pausiert werden.

- Sie benötigen eine hitzebeständige Unterlage für den Frittierkorb **2**, sowie einen Teller oder eine Schüssel (ggf. vorgewärmt).
- Um das Gerät vom Netz zu trennen, ziehen Sie nach Gebrauch den Netzstecker **12**.

1. Ziehen Sie den Frittierkorb **2** am Griff **8** aus dem Gehäuse **1**. Stellen Sie ihn auf die hitzebeständige Unterlage.
2. Geben Sie die Speisen auf den vorbereiteten Teller / in die vorbereitete Schüssel.
3. Lassen Sie das Gerät und das Zubehör abkühlen, bevor Sie dieses reinigen.

HINWEIS: Sollte z. B. der Bräunungsgrad Ihrem Wunsch noch nicht entsprechen, können Sie den Garprozess manuell verändern. Schieben Sie den gefüllten Frittierkorb **2** wieder in das Gehäuse **1** und starten Sie den Garprozess erneut. Überprüfen Sie nach ein paar Minuten den Bräunungsgrad. Ziehen Sie dazu einfach den Frittierkorb **2** am Griff **8** aus dem Gehäuse **1**.

8.11 Die Programme im Überblick

- Die folgende Tabelle gibt grundlegende Einstellhilfen und zeigt die voreingestellten und die möglichen Werte der Programme.

Programm	Anwendungsbeispiele	voreingestellte Temperatur (einstellbarer Bereich)	voreingestellte Zeit (einstellbarer Bereich)
REHEAT	Aufwärmen	200 °C (60 – 200 °C)	15 Min. (1 – 60 Min.)
ROAST	Steaks, Kotelettes	200 °C (60 – 200 °C)	20 Min. (1 – 60 Min.)
BAKE	Muffins, Kuchen und Backwaren	150 °C (60 – 200 °C)	18 Min. (1 – 60 Min.)
DEHYDRATE	Lebensmittel dehydrieren/trocknen (Pflaumen, Apfelspalten)	60 °C (60 – 90 °C)	2 Std. (1 – 24 Std.)
AIR FRY	Hähnchenkeulen, gefrorene Pommes frites ¹	200 °C (60 – 200 °C)	20 Min. (1 – 60 Min.)
PROVE	Hefeteig ruhen/gehen lassen	75 °C (35 – 75 °C)	45 Min. (15 Min. – 4 Std.)
ULTRA CRISP	Krustenbraten	240 °C (nicht veränderbar)	10 Min. (1 – 30 Min.)

8.12 Gartabelle

- Die Temperatur- und Zeitangaben in der Gartabelle sind Richtwerte. Abhängig von der Beschaffenheit, der Größe und der Menge der Lebensmittel sowie Ihrem Geschmack können Temperatur und Zeit abweichen.

Gargut	°C	Minuten	optimale Menge je Frittierkorb	maximale Menge je Frittierkorb
Pommes ¹	190	25 – 35	560 g	870 g
Hähnchen- keulen ²	200	30	450 g	750 g
Gemüse ²	180	15 – 30	400 g	750 g
Aufback- brötchen ²	180	8	3 Stück	4 Stück
Muffins	150	19	4 Stück	6 Stück
Lachsfilet	200	16	100 g	500 g
Steak ^{2,3}	240	5 – 20	100 g	500 g

Die hochgestellten Ziffern ^{1,2,3} bedeuten:

¹: Alle 5 Minuten schütteln oder wenden.

²: Nach der Hälfte der Garzeit schütteln oder wenden.

³: Am Ende des Garprozesses wird automatisch die Abkühlfunktion für 1 Minute aktiviert.
COOL erscheint im Display.

9. Rezepte

9.1 Zweierlei Pommes frites mit Kräuter-Mayonnaise

Zutaten für 4 Portionen

Zutaten für die Mayonnaise

1	Ei
1 Teelöffel	Senf
125 ml	Sonnenblumenöl
1 Teelöffel	fein gehackte Petersilie
1 Teelöffel	fein gehackter Kerbel
1 Teelöffel	Zitronensaft
	Salz, Pfeffer

Zutaten für die Pommes frites

250 g	Süßkartoffeln
250 g	festkochende Kartoffeln
2 Esslöffel	Sonnenblumenöl
	Salz

Zubereitung

1. Für die Kräuter-Mayonnaise Ei und Senf in einen hohen Becher geben und mit einem Stabmixer durchmischen.
2. Während des Mixens Öl in einem dünnen Strahl hinzugießen, bis eine cremige homogene Masse entsteht.
3. Kräuter hinzugeben und mit Salz, Pfeffer und Zitronensaft abschmecken.
4. Die Kartoffeln und die Süßkartoffeln schälen, waschen und trocken tupfen.
5. Kartoffeln und Süßkartoffeln in etwa 1 cm dicke Stäbchen schneiden und jede Sorte jeweils in einer Schüssel mit 1 Esslöffel Öl vermischen.
6. Die Pommes frites in die Fritteuse geben.
7. Beide Sorten Pommes frites parallel mit den gleichen Werten frittieren.
8. Die Funktion **SYNC COOK** aktivieren. Jetzt müssen die Werte nur einmal eingestellt werden und beide Sorten Pommes frites sind gleichzeitig fertig.

9. Die Werte **25 Minuten** und **200 °C** einstellen und den Frittiervorgang starten.
10. **Nach 15 Minuten** die Temperatur **auf 180 °C** reduzieren und die Pommes frites durchschütteln.
11. Die Pommes frites salzen und mit der Kräuter-Mayonnaise servieren.

9.2 *Marinierte Chickenwings mit TK- Pommes frites*

Zutaten für 2 Personen

Zutaten

250 g TK-Pommes frites
Ca. 8 Hähnchenflügel

Zutaten für die Marinade

6 Esslöffel Sonnenblumen- oder Rapsöl
6 Esslöffel Sweet' n Hot Chili-Soße
4 Esslöffel Tomatenketchup
4 Esslöffel Essig
1 - 2 Teelöffel Salz
1 - 2 Teelöffel Paprika
1 - 2 Teelöffel Chiliflocken

Zubereitung

1. Alle Zutaten der Marinade in einer großen Schüssel vermischen.
2. Die Hähnchenflügel in die Schüssel geben, mit der Marinade vermengen und ca. 1 Stunde in der Marinade ziehen lassen.
3. Die Hähnchenflügel nebeneinander auf den Einsatz von **Frittierkorb 1** legen und die Werte **15 Minuten** und **190 °C** einstellen.
4. 250 g TK-Pommes frites in den **Frittierkorb 2** geben und **200 °C** und **20 Minuten** einstellen.
5. Die Funktion **SYNC FINISH** aktivieren und den Frittiervorgang starten. Jetzt werden die Garvorgänge so synchronisiert, dass beide Frittierkörbe zeitgleich fertig sind.
6. Jeweils nach der Hälfte der Garzeit die Zutaten durchmischen/wenden, damit diese gleichmäßig garen.
7. Am Ende der Garzeit die Hähnchenflügel und die Pommes frites prüfen und beides entnehmen, wenn diese gut sind.

9.3 *Hackbällchen mit mediterraniem Grillgemüse*

Zutaten für 2 Personen

Zutaten für die Marinade

2 Esslöffel Olivenöl
1 Knoblauchzehe
½ Teelöffel Rosmarin
½ Teelöffel Oregano
½ Teelöffel Majoran
Salz, Pfeffer

Zutaten für das Grillgemüse

1 kleine Zucchini
1 kleine rote Paprika
1 Zwiebel
150 g Cherrytomaten

Zutaten für die Hackbällchen

250 g Rinderhack
½ kleine rote Zwiebel
Olivenöl
3 Stängel glatte Petersilie
1 Eigelb
1 Esslöffel Semmelbrösel
Paprikapulver (rosenscharf)
Salz, Pfeffer

Zubereitung

1. Die Knoblauchzehe schälen und fein hacken.
2. Alle Zutaten der Marinade in einer Schüssel vermengen.
3. Das Gemüse waschen und putzen.
4. Die Zucchini und die Paprika in mundgerechte Stücke schneiden.
5. Die Cherrytomaten halbieren.
6. Die Zwiebel in Spalten schneiden.
7. Das Gemüse zu der Marinade geben und alles gründlich durchmischen. Das Gemüse marinieren lassen, während die Hackbällchen vorbereitet werden.
8. Für die Hackbällchen die rote Zwiebel schälen, fein hacken und in etwas Olivenöl glasig dünsten.

9. Die Petersilie waschen, trocken schüteln und die Blättchen fein hacken.
10. Das Hackfleisch mit den vorbereiteten Zwiebelwürfeln, der gehackten Petersilie, dem verquirlten Eigelb und den Semmelbröseln zu einer gleichmäßigen Masse verkneten und nach Geschmack würzen.
11. Mit nassen Händen kleine, gleichmäßige Bällchen aus der Hackmasse formen.
12. Die Hackbällchen auf den Einsatz von **Frittierkorb 1** legen. **180 °C** und **ca. 15 Minuten** einstellen.
13. Das marinierte Gemüse einmal durchmischen und in den **Frittierkorb 2** geben. **180 °C** und **ca. 20 Minuten** einstellen.
14. Die Funktion **SYNC FINISH** aktivieren und den Frittiervorgang starten.
Jetzt werden die Garvorgänge so synchronisiert, dass beide Frittierkörbe zeitgleich fertig sind.
15. Jeweils nach der Hälfte der Garzeit die Zutaten durchmischen/wenden, damit sie gleichmäßig garen.
16. Am Ende der Garzeit die Hackfleischbällchen und das Gemüse prüfen und beides entnehmen, wenn diese gut sind.

TIPP: Die Frittierzeiten hängen von der Größe der Hackbällchen bzw. der Gemüsestückchen ab.

9.4 Zucchini-Auberginen-Spieße

Zutaten für 4 Portionen

HINWEIS: Die maximale Füllhöhe beachten! Eventuell müssen 2 Frittiergänge gemacht werden.

Zutaten

½ Teelöffel	Pfeffer
½ Teelöffel	Piment
½ Teelöffel	Koriander
½ Teelöffel	getrockneter Thymian
½ Teelöffel	getrockneter Oregano
1 Teelöffel	Salz
50 ml	Olivenöl
2	Auberginen
2	Zucchini
2	Zwiebeln
	Holzspieße

Zubereitung

1. Kräuter, Gewürze und Öl in einer Schüssel vermischen.
2. Zucchini und Auberginen in 2 cm dicke Scheiben schneiden. Die Zwiebeln vierteln.
3. Das Gemüse in die Gewürz-Öl-Mischung geben.
4. Das Gemüse abwechselnd auf die Spieße stecken.
5. Die Spieße bei **200 °C für 15 Minuten** garen.
6. Nach der Hälfte der Garzeit die Spieße wenden.

9.5 Gebackener Camembert mit Preiselbeeren

Zutaten für 4 Portionen

HINWEIS: Zu Beginn prüfen, ob die 4 Camemberts im Ganzen nebeneinander in den Frittierkorb passen. Falls nicht, die Camemberts in 2 Frittiergängen verarbeiten.

Zutaten

4	Camemberts (je bis 150 g)
2	Eier
2 Esslöffel	Sahne
6 Esslöffel	Semmelbrösel
4 Esslöffel	Preiselbeeren aus dem Glas
	Salz, Pfeffer

Zubereitung

1. Die Eier mit der Sahne verquirlen und mit Salz und Pfeffer würzen.
2. Die Semmelbrösel in einen tiefen Teller geben.
3. Den gekühlten Camembert (ganz oder in Vierteln) durch die Ei-Masse ziehen und anschließend in den Semmelbröseln wälzen, bis die Panade den Käse fest umhüllt.
4. Die Camembert-Stücke bei **200 °C ca. 5 - 10 Minuten** goldbraun ausbacken.
5. Den Camembert mit etwas Preiselbeeren servieren.

9.6 Lachs im Päckchen

Zutaten für 2 Portionen

Zutaten

250 g	festkochende Kartoffeln
100 g	frischer Spinat
1	Schalotte
1	Knoblauchzehe
1 Esslöffel	Olivenöl
300 g	Lachsfilet (ohne Haut)
1	Petersilienzweig
1	Basilikumzweig
1 Esslöffel	Kapern
2 Esslöffel	weiche Butter
1	unbehandelte Limette
	Salz, Pfeffer

Zubereitung

1. Die Kartoffeln schälen, waschen und in kochendem Salzwasser garen. Danach die Kartoffeln abgießen und in dünne Scheiben schneiden.
2. Den Spinat putzen, waschen gut abtropfen lassen.
3. Die Schalotten und den Knoblauch schälen und in kleine Würfel schneiden. Mit dem Öl in einem Topf glasig dünsten.
4. Den Spinat dazugeben und kurz mitdünsten, bis die Blätter zusammenfallen. Anschließend den Topf vom Herd nehmen und zur Seite stellen.
5. Den Lachs abspülen, trocken tupfen und in zwei Stücke schneiden.
6. Petersilie und Basilikum waschen, trocken schütteln und die Blättchen fein hacken.
7. Die Kapern abtropfen lassen und grob hacken.
8. Die Kapern und die gehackten Kräuter mit der Butter verkneten.
9. Die Limette heiß abwaschen, trocken tupfen und in Scheiben schneiden.
10. Zwei große Stücke Backpapier zurechtlegen.

11. Die Kartoffelscheiben in die Mitte legen und mit Salz und Pfeffer würzen. Spinat und Lachs daraufsetzen.
12. Die Kapernbutter in Flöckchen auf den Lachs geben und diesen mit Limettenscheiben belegen.
13. Das Papier über den Zutaten zusammenfalten und an den Seiten gut verschließen.
14. Die Päckchen nebeneinander liegend **bei 200 °C ca. 20 Minuten** garen.
15. Dann das Papier entfernen und das Gericht sofort servieren.

9.7 Blumenkohlröschen mit Harissa

Zutaten für 2 Portionen

Zutaten

1	kleiner Blumenkohl
3 Esslöffel	Mehl
150 ml	Kokosmilch
1 ½ Teelöffel	Paprika edelsüß
½ Teelöffel	Knoblauchpulver
1 Esslöffel	Harissapaste (nach gewünschter Schärfe)
	Salz, Pfeffer

Zubereitung

1. Den Blumenkohl putzen und in kleine Röschen teilen.
2. Die restlichen Zutaten zu einem dickflüssigen, glatten Teig verrühren. Wenn der Teig zu dünnflüssig ist, noch etwas Mehl dazugeben.
3. Die Blumenkohlröschen einzeln in den Teig tauchen und überschüssigen Teig gut abtropfen lassen.
4. Die panierten Blumenkohlröschen portionsweise garen. Sie sollen nicht zu eng liegen, damit sie schön knusprig werden.
5. Die Temperatur auf **180 °C** und die Garzeit auf **20 Minuten** einstellen und den Frittiervorgang starten.
6. Nach der Hälfte der Zeit die Blumenkohlröschen wenden.

TIPP: Dazu passt ein frischer Joghurt-Dip.

9.8 Knuspriger Rosenkohl mit Speck

Zutaten für 2 Portionen

Zutaten

400 g	Rosenkohl
40 g	durchwachsener Speck
4	Knoblauchzehen
1 Esslöffel	Olivenöl
	Salz, Pfeffer

TIPP: Dieses Rezept schmeckt am besten mit frischem Rosenkohl, kann aber auch mit tiefgekühltem Rosenkohl zubereitet werden. Dann die Röschen nicht halbieren. Garzeit und Temperatur bleiben gleich.

Zubereitung

1. Den Rosenkohl putzen und die Röschen halbieren.
2. Den Speck in dünne Streifen schneiden.
3. Die ganzen Knoblauchzehen ungeschält lassen.
4. Alle Zutaten in einer Schüssel mischen und nach Geschmack mit Salz und Pfeffer würzen.
5. Alles **bei 180 °C ca. 15 - 20 Minuten** garen.
6. Nach der Hälfte der Zeit die Zutaten schütteln oder wenden.
7. Jede Portion mit 2 Knoblauchzehen servieren. Je nach Geschmack das Weiße aus den Knoblauchzehen herausdrücken und mit genießen.

9.9 Mini-Pizza mit Schinken und Rucola

Zutaten für 2 Portionen

Zutaten

1 Paket	Pizzateig
1 Dose	passierte Tomaten
200 g	Mozzarella
1 Bund	Rucola
100 g	Serrano-Schinken
	Olivenöl
	Salz, Pfeffer, Oregano

Zubereitung

1. Den Pizzateig auf einer bemehlten Arbeitsfläche ausrollen und Rechtecke ausschneiden, die umlaufend 1 cm kleiner sind als die Frittierkorb-Fläche.
2. Den Teig leicht mit einer Gabel einstechen.
3. Den Mozzarella in dünne Scheiben schneiden.
4. Den Teig mit den passierten Tomaten bestreichen, mit Salz, Pfeffer und Oregano würzen und mit den Mozzarella-scheiben belegen.
5. Die Pizzastücke portionsweise **bei 180 °C ca. 7 Minuten** backen.
6. Den Serrano-Schinken auf den Stücken verteilen und diese noch einmal **3 - 5 Minuten** backen.
7. Wenn die Pizza am Rand leicht braun wird, die Stücke herausnehmen und den gewaschenen Rucola darüber verteilen.
8. Die Mini-Pizzen mit etwas Olivenöl beträufeln und servieren.

TIPP: Je nach Dicke des Teiges braucht die Pizza 1 - 2 Minuten länger oder kürzer.

9.10 Schokotörtchen mit flüssigem Kern

Zutaten für 8 Törtchen

HINWEIS: Zu Beginn prüfen, wie viele Muffin-Förmchen gleichzeitig in die Fritteuse passen.

Zutaten

75 g	dunkle Schokolade
3	Eier
75 g	Butter
75 g	Zucker
50 g	Mehl

Zubereitung

1. Die Schokolade hacken und im Wasserbad schmelzen lassen.
2. Butter hinzugeben und diese ebenfalls schmelzen lassen.
3. Eier und Zucker schaumig schlagen.
4. Mehl über die Eier-Zucker-Masse sieben und diese zu einem glatten Teig verrühren.
5. Die Schokoladen-Butter-Mischung unterheben.
6. Den Teig in die Muffin-Förmchen füllen.
7. Die Schokotörtchen im vorgeheizten Gerät **bei 180 °C ca. 5 - 6 Minuten** backen.
8. Die Schokotörtchen warm genießen.

10. Reinigen



GEFAHR von Verbrennungen!

- ⊙ Lassen Sie das Gerät abkühlen, bevor Sie dieses bewegen oder reinigen.



GEFAHR durch Stromschlag!

- ⊙ Ziehen Sie den Netzstecker **12** aus der Steckdose, bevor Sie die Heißluftfritteuse reinigen.
- ⊙ Die Heißluftfritteuse darf nicht in Wasser getaucht werden.

WARNUNG vor Sachschäden!

- ⊙ Verwenden Sie keine scharfen oder kratzenden Reinigungsmittel.

HINWEIS: Bitte beachten Sie, dass sich nach dem Abtrocknen noch Wassertropfen in Hohlräumen befinden können. Lassen Sie alle Teile vollständig an der Luft trocknen.

Zubehörteile

- Entfernen Sie grobe Lebensmittelreste.
- Die Frittierkörbe **2**, die Gittereinsätze **11** und die Frittiereinsätze **10** können in der Spülmaschine gereinigt werden.
- Die Gittereinsätze **11** und die Frittiereinsätze **10** nehmen Sie nach oben aus den Frittierkörben **2** heraus. Achten Sie nach dem Reinigen beim Einsetzen darauf, dass die Füße der Frittiereinsätze **10** nach unten zeigen. Drücken Sie die Frittiereinsätze **10** herunter, bis diese am Boden aufliegen.

HINWEIS: Sie können diese Teile auch von Hand mit warmem Wasser und Spülmittel abwaschen. Spülen Sie gründlich mit klarem Wasser nach.

- Eingebraunte Speisereste weichen Sie vorher ein.

- Lassen Sie alle Teile vollständig trocknen, bevor Sie sie wegräumen oder erneut benutzen.

Gehäuse

- Wischen Sie das Gehäuse **1** von außen mit einem angefeuchteten Tuch mit wenig mildem Reinigungsmittel ab.
- Trocknen Sie mit einem Geschirrtuch nach.

Innenraum

1. Reinigen Sie den Innenraum mit einem weichen Schwamm, wenig Wasser und mildem Reinigungsmittel.
2. Wischen Sie mehrfach mit einem feuchten Mikrofasertuch nach, das Sie zwischendurch auswaschen und auswringen.
3. Trocknen Sie mit einem Geschirrtuch nach.

11. Aufbewahren

- Bevor Sie die Heißluftfritteuse wegräumen ...
 - ... muss der Netzstecker **12** gezogen werden,
 - ... muss das Gerät abgekühlt sein und
 - ... alle Teile müssen vollständig getrocknet sein.
- Wickeln Sie die Anschlussleitung **7** um die Kabelaufwicklung **6**. Beachten Sie das Symbol für die Wickelrichtung auf der Kabelaufwicklung.

12. Entsorgen

Dieses Produkt unterliegt der europäischen Richtlinie 2012/19/EU. Das Symbol der durchgestrichenen Abfalltonne auf Rädern bedeutet, dass das Produkt in der Europäischen Union einer getrennten Müllsammmlung zugeführt werden muss. Dies gilt für das Produkt und alle mit diesem Symbol gekennzeichneten Zubehörteile. Gekennzeichnete Produkte dürfen nicht über den normalen Hausmüll entsorgt werden, sondern müssen an einer Annahmestelle für das Recycling von elektrischen und elektronischen Geräten abgegeben werden.



Dieses Recycling-Symbol markiert z. B. einen Gegenstand oder Materialteile als für die Rückgewinnung wertvoll. Recycling hilft, den Verbrauch von Rohstoffen zu reduzieren und die Umwelt zu entlasten. Informationen zur Entsorgung und der Lage des nächsten Recyclinghofes erhalten Sie z. B. bei Ihrer Stadtreinigung oder in den Gelben Seiten.



Verpackung

Wenn Sie die Verpackung entsorgen möchten, achten Sie auf die entsprechenden Umweltvorschriften in Ihrem Land.

Gerät entsorgen in Deutschland

In Deutschland sind Vertreiber von Elektro- und Elektronikgeräten sowie Vertreiber von Lebensmitteln zur Rücknahme verpflichtet. LIDL bietet Ihnen Rückgabemöglichkeiten direkt in den Filialen und Märkten an. Rückgabe und Entsorgung sind für Sie kostenfrei.

Beim Kauf eines Neugerätes haben Sie das Recht, ein entsprechendes Altgerät unentgeltlich zurückzugeben.

Zusätzlich haben Sie die Möglichkeit, unabhängig vom Kauf eines Neugerätes, unent-

geltlich (bis zu drei) Altgeräte abzugeben, die in keiner Abmessung größer als 25 cm sind.

Bitte löschen Sie vor der Rückgabe alle personenbezogenen Daten.

Bitte entnehmen Sie vor der Rückgabe Batterien oder Akkumulatoren, die nicht vom Altgerät umschlossen sind, sowie Lampen, die zerstörungsfrei entnommen werden können und führen diese einer separaten Sammlung zu.

13. Problemlösung

Sollte Ihr Gerät einmal nicht wie gewünscht funktionieren, gehen Sie bitte erst diese Checkliste durch. Vielleicht ist es nur ein kleines Problem, das Sie selbst beheben können.



GEFAHR durch Stromschlag!









- ⊙ Versuchen Sie auf keinen Fall, das Gerät selbstständig zu reparieren.

Fehler	Mögliche Ursachen / Maßnahmen
Keine Funktion	<ul style="list-style-type: none"> • Ist die Stromversorgung sichergestellt? • Überprüfen Sie den Anschluss.
Speisen nach der empfohlenen Zeit noch nicht fertig	<ul style="list-style-type: none"> • War die Menge zu groß oder die Stücke zu dick? • Waren Temperatur oder Garzeit zu niedrig eingestellt?
Starke Rauch- und Geruchsentwicklung	<ul style="list-style-type: none"> • Befinden sich Lebensmittelreste an einem Heizelement 3, die beim Aufheizen verbrennen? Die Frittierkörbe 2 dürfen nicht mehr als bis zur Markierung MAX 9 gefüllt werden.

14. Technische Daten

Modell:	SHFDV 2470 A1
Netzspannung:	220 – 240 V ~ 50 Hz
Schutzklasse:	I
Leistung:	2470 W
Leistungsaufnahme im Aus-Zustand:	≤ 0,3 W
Automatischer Wechsel zu Aus-Zustand:	< 15 Minuten

Verwendete Symbole

	Geprüfte Sicherheit: Geräte müssen den allgemein anerkannten Regeln der Technik genügen und gehen mit dem Produktsicherheitsgesetz (ProdSG) konform. Gilt nicht für die Schweiz.
	Mit der CE-Kennzeichnung erklärt die HOYER Handel GmbH die EU-Konformität.
	Dieses Symbol erinnert daran, die Verpackung umweltfreundlich zu entsorgen.
	Mit dem Recyclingsymbol (3 Pfeile) sind wiederverwertbare Materialien gekennzeichnet. Das Material kann durch die Recycling-Nummer in der Mitte (hier: 21) und/oder ein Kürzel (hier: PAP) spezifiziert werden.
	Wechselspannung
	Das Symbol kennzeichnet Teile, die in der Spülmaschine gereinigt werden können.
	Es handelt sich um ein wiederverwertbares Produkt, das der erweiterten Herstellerverantwortung sowie der Abfalltrennung unterliegt.
	Mit der UKCA-Kennzeichnung erklärt die HOYER Handel GmbH die Konformität für UK.
	Das Symbol kennzeichnet den Produkthersteller.

Technische Änderungen vorbehalten.

15. Garantie der HOYER Handel GmbH

Sehr geehrte Kundin, sehr geehrter Kunde,
Sie erhalten auf dieses Gerät 3 Jahre Garantie ab Kaufdatum. Im Falle von Mängeln dieses Produkts stehen Ihnen gegen den Verkäufer des Produkts gesetzliche Rechte zu. Diese gesetzlichen Rechte werden durch unsere im Folgenden dargestellte Garantie nicht eingeschränkt.

Garantiebedingungen

Die Garantiefrist beginnt mit dem Kaufdatum. Bitte bewahren Sie den Original-Kassenbon gut auf. Diese Unterlage wird als Nachweis für den Kauf benötigt. Tritt innerhalb von drei Jahren ab dem Kaufdatum dieses Produkts ein Material- oder Fabrikationsfehler auf, wird das Produkt von uns – nach unserer Wahl – für Sie kostenlos repariert oder ersetzt. Diese Garantieleistung setzt voraus, dass innerhalb der Dreijahresfrist das defekte Gerät und der Kaufbeleg (Kassenbon) vorgelegt und schriftlich kurz beschrieben wird, worin der Mangel besteht und wann er aufgetreten ist. Wenn der Defekt von unserer Garantie gedeckt ist, erhalten Sie das reparierte oder ein neues Produkt zurück. Mit Reparatur oder Austausch des Produkts beginnt kein neuer Garantiezeitraum.

Garantiezeit und gesetzliche Mängelansprüche

Die Garantiezeit wird durch die Gewährleistung nicht verlängert. Dies gilt auch für ersetzte und reparierte Teile. Eventuell schon beim Kauf vorhandene Schäden und Mängel müssen sofort nach dem Auspacken gemeldet werden. Nach Ablauf der Garantiezeit anfallende Reparaturen sind kostenpflichtig.

Garantieumfang

Das Gerät wurde nach strengen Qualitätsrichtlinien sorgfältig produziert und vor Auslieferung gewissenhaft geprüft. Die Garantieleistung gilt für Material- oder Fabrikationsfehler.

Von der Garantie ausgeschlossen sind Verschleißteile, die normaler Abnutzung ausgesetzt sind und Beschädigungen an zerbrechlichen Teilen, z. B. Schalter, Leuchtmittel oder andere Teile, die aus Glas gefertigt sind.

Diese Garantie verfällt, wenn das Produkt beschädigt, nicht sachgemäß benutzt oder gewartet wurde. Für eine sachgemäße Benutzung des Produkts sind alle in der Bedienungsanleitung aufgeführten Anweisungen genau einzuhalten. Verwendungszwecke und Handlungen, von denen in der Bedienungsanleitung abgeraten oder vor denen gewarnt wird, sind unbedingt zu vermeiden. Das Produkt ist lediglich für den privaten und nicht für den gewerblichen Gebrauch bestimmt. Bei missbräuchlicher und unsachgemäßer Behandlung, Gewaltanwendung und bei Eingriffen, die nicht von unserem autorisierten Service-Center vorgenommen wurden, erlischt die Garantie.

Abwicklung im Garantiefall

Um eine schnelle Bearbeitung Ihres Anliegens zu gewährleisten, folgen Sie bitte den folgenden Hinweisen:

- Bitte halten Sie für alle Anfragen die Artikelnummer **IAN: 519553_2507** und den Kassenbon als Nachweis für den Kauf bereit.
- Die Artikelnummer finden Sie auf dem Typenschild, einer Gravur, auf dem Titelblatt Ihrer Anleitung (unten links) oder als Aufkleber auf der Rück- oder Unterseite des Gerätes.

- Sollten Funktionsfehler oder sonstige Mängel auftreten, kontaktieren Sie zunächst das nachfolgend benannte Service-Center **telefonisch** oder per **E-Mail**.
- Ein als defekt erfasstes Produkt können Sie dann unter Beifügung des Kaufbelegs (Kassenbon) und der Angabe, worin der Mangel besteht und wann er aufgetreten ist, für Sie portofrei an die Ihnen mitgeteilte Service-Anschrift übersenden.

Auf www.lidl-service.com können Sie diese und viele weitere Handbücher, Produktvideos und Installationssoftware herunterladen.



Mit diesem QR-Code gelangen Sie direkt auf die Lidl-Service-Seite (www.lidl-service.com) und können mittels der Eingabe der Artikelnummer (IAN) **519553_2507** Ihre Bedienungsanleitung öffnen.



Service-Center

DE Service Deutschland
Tel.: 0800 5435 111
E-Mail: hoyer@lidl.de

AT Service Österreich
Tel.: 0800 447 744
E-Mail: hoyer@lidl.at

CH Service Schweiz
Tel.: 0800 56 44 33
E-Mail: hoyer@lidl.ch

IAN: 519553_2507



Lieferant

Bitte beachten Sie, dass die folgende Anschrift **keine Serviceanschrift** ist. Kontaktieren Sie zunächst das genannte Service-Center.

HOYER Handel GmbH
Kühnhöfe 12
22761 Hamburg
DEUTSCHLAND

Contents

1. Overview	31
2. Intended purpose	32
3. Safety information	32
4. Items supplied	35
5. How to use	36
6. Display overview	37
7. The basics of frying	38
8. Operation	39
8.1 Power connection	39
8.2 Switching on/off	39
8.3 Rack inserts	39
8.4 Selecting the frying basket	39
8.5 Basic operation	40
8.6 Using Programs	40
8.7 Interrupting the cooking process	41
8.8 The SYNC COOK function	42
8.9 The SYNC FINISH function	42
8.10 End of the cooking process	43
8.11 The programs at a glance	44
8.12 Cooking table	45
9. Recipes	46
9.1 Two kinds of French fries with herb mayonnaise	46
9.2 Marinated chicken wings with frozen French fries	47
9.3 Meatballs with Mediterranean grilled vegetables	47
9.4 Courgette and aubergine skewers	48
9.5 Baked Camembert with cranberries	49
9.6 Salmon parcel	49
9.7 Cauliflower florets with harissa	50
9.8 Crispy Brussels sprouts with bacon	50
9.9 Mini pizza with ham and rocket	51
9.10 Chocolate tartlets with a liquid core	51
10. Cleaning	52
11. Storage	52
12. Disposal	53
13. Trouble-shooting	53
14. Technical specifications	54
15. Warranty of the HOYER Handel GmbH	55

1. Overview

- 1 Housing
- 2 Frying baskets: upper frying basket (1) / lower frying basket (2)
- 3 Heating element (at the top of the interior)
- 4 Air outlets
- 5 Display with displays and buttons
- 6 Cable spool
- 7 Power cable
- 8 Handle of the frying basket
- 9 **MAX** Marking for the maximum filling level of the frying basket (1)/(2): 3.5 litres each
- 10 Frying insert
- 11 Rack insert
- 12 Mains plug (no image)

Thank you for your trust! 2. Intended purpose

Congratulations on your new hot air fryer.

For safe handling of the product and in order to get to know the entire range of features:

- **Read these operating instructions thoroughly prior to initial use.**
- **Above all, observe the safety information!**
- **The device should only be used as described in these operating instructions.**
- **Keep this copy of the operating instructions for information purposes.**
- **If you pass the device on to someone else, please include this copy of the operating instructions. The operating instructions are a part of the product.**

We hope you enjoy using your new hot air fryer!

The hot air fryer is intended for the cooking of food in hot air at a temperature of up to max. 240 °C.

The hot air fryer is designed for private, domestic use. The hot air fryer must only be used indoors.

This device must not be used for commercial purposes.

Foreseeable misuse

The hot air fryer is not suitable for heating liquids.

3. Safety information

Warnings

If necessary, the following warnings are used in these operating instructions:



DANGER! High risk: failure to observe this warning may result in injury to life and limb.

WARNING! Moderate risk: failure to observe this warning may result in injury or serious material damage.

CAUTION: low risk: ignoring this warning may result in minor injuries or material damage.

NOTE: circumstances and specifics that must be observed when handling the device.

Symbols on the device



This symbol warns you against touching the hot surface.



The food-safe material of devices with this symbol will not change the taste or smell of food.

Instructions for safe operation

- ⊙ This device can be used by children from the age of 8 and people with restricted physical, sensory or intellectual abilities or a lack of experience or knowledge if they are supervised or have been instructed in how to use this device safely and if they have understood the resulting dangers. Children must not play with the device. Cleaning and user maintenance must not be performed by children unless they are older than 8 years and supervised.
- ⊙ Children under the age of 8 must be kept away from the device and the power cable.
- ⊙ Misuse may result in injuries.



- ⊙ Do not touch the hot parts of the device, such as the air outlets on the back. Only hold the frying baskets by the handle.
- ⊙ During frying, hot steam escapes from the air outlets. Be careful not to put your hands into the steam.
- ⊙ If the mains power cable of this device should become damaged, it must be replaced by the manufacturer, the manufacturer's customer service department or a similarly qualified specialist, in order to avoid any hazards.
- ⊙ The heating element must not be wiped with a damp cloth.
- ⊙ This device is not intended to be operated using an external timer or a separate remote control system.
- ⊙ This device is equally intended for use in the home and in applications similar to the home, such as for example...
 - ... in kitchens for staff in shops, offices and other commercial settings;
 - ... on agricultural properties;
 - ... by customers in hotels, motels and other residential facilities;
 - ... in bed-and-breakfast establishments.
- ⊙ Please take note of the chapter on cleaning (see "Cleaning" on page 52).



DANGER for children!

- ⊙ Please make sure that the hot air fryer can never be pulled down (e.g. with the power cable) by children. In cases of scalding there is danger to life!
- ⊙ Packing materials are not children's toys. Children should not be allowed to play with the plastic bags: there is a risk of suffocation.



DANGER to and from pets and livestock!

- ⊙ Electrical devices can represent a danger to pets and livestock. In addition, animals can also cause damage to the device. For this reason you should keep animals away from electrical devices at all times.



DANGER for birds!

- ⊙ Birds breathe faster, distribute the air differently in their bodies and are significantly smaller than humans. For this reason, it may be dangerous for birds to inhale even the smallest smoke quantities, which develop while this device is in operation. When using this device, birds should be relocated into a different room.



DANGER! Risk of electric shock due to moisture!

- ⊙ Protect the device from moisture, water drops and water splashes.
- ⊙ The device, the power cable and the mains plug must not be immersed in water or any other liquids.
- ⊙ If liquid gets into the device, disconnect the mains plug immediately. Have the device checked before reusing.
- ⊙ If the device has fallen into water, pull out the mains plug immediately, and only then remove the device from the water. Do not use the device again, and have it checked by a specialist workshop.
- ⊙ Never touch the device with wet hands.



DANGER! Risk of electric shock!

- ⊙ Do not use the device if the device or the power cable has any visible damage, or if the device has previously been dropped.
- ⊙ If you use an extension cable, it must be sufficient for the technical specifications of this device.
- ⊙ Do not connect the device by using a multiple socket. By doing so the socket might be overloaded.
- ⊙ Lay the power cable such that no one can step on it, get caught on it, or trip over it.
- ⊙ Connect the mains plug only to a correctly installed, easily accessible wall socket with earthing contacts with voltage corresponding to the rating plate. The wall socket must still be easily accessible after connection.
- ⊙ Ensure that the power cable cannot be damaged by sharp edges or hot spots. Do not wrap the power cable around the device.
- ⊙ When setting up the device, make sure that the power cable is not trapped or crushed.
- ⊙ Even after it has been switched off, the device is not completely disconnected from the mains power supply. In order to fully disconnect it, pull out the mains plug.
- ⊙ To pull the mains plug out of the wall socket, always pull on the mains plug, and never on the power cable.
- ⊙ Pull the mains plug out of the wall socket:
 - after every use
 - when a malfunction occurs
 - when you are not using the device
 - before you clean the device
 - during thunderstorms
- ⊙ To avoid any risk, do not make modifications to the product. Repairs must be

carried out by a specialist workshop or the Service Centre.



DANGER - Fire hazard!

- ⊙ Never leave the device unattended while it is plugged in.
- ⊙ Never leave the hot air fryer unattended during operation. You will thus be able to detect possible problems early on due to unusual smells or noises.
- ⊙ Never cover the device or place it on soft objects (e.g. towels).
- ⊙ Make sure that there is free space on all sides and above the device.
- ⊙ Do not use the hot air fryer directly under wall units or wall sockets and not near to any curtains, paper or any similar flammable objects.
- ⊙ The hot air fryer should only be operated on a stable, flat, non-slip, dry and non-flammable work surface, in order to prevent it from tipping over or slipping away.



DANGER! Risk of injury through burning!

- ⊙ Do not touch the hot surfaces of the device or the interior. Use oven gloves or potholders.
- ⊙ Allow the device to cool down completely before you clean it or put it away.
- ⊙ Do not move or transport the hot air fryer while it is switched on.

WARNING! Risk of material damage!

- ⊙ Only use original accessories.
- ⊙ Never place the device on hot surfaces (e.g. hot plates) or near to heat sources or open fire.
- ⊙ Make sure that the food does not touch the hot heating elements on the top of the interior and stick to them.
- ⊙ Do not clean using sharp objects or abrasive cleaning agents.

- ⊙ The device is fitted with non-slip plastic feet. As furniture is coated with a variety of different varnishes and acrylics, and treated with different cleaning agents, it cannot be completely ruled out that components are contained in some of these substances that could damage and soften the plastic feet. If necessary, place a non-slip mat under the device.

4. Items supplied

- 1 hot air fryer
- 2 frying baskets **2** with frying inserts **10** and rack inserts **11**
- 1 complete copy of the operating instructions (on the Internet)
- 1 copy of the short manual (enclosed with the device)
- 1 recipe book (enclosed with the device)

5. How to use

- Remove all packing material. **The interiors in particular must be completely free of packaging remains such as polystyrene particles.**



DANGER - Fire hazard!

The air outlets **4** are located on the back and the side of the device. Hot steam escapes from the air outlets during operation.

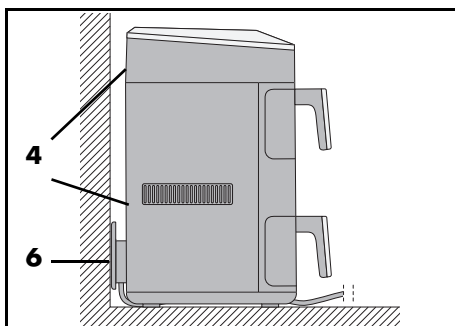

- ⊙ Never cover the air outlets **4**.
- ⊙ Do not use the hot air fryer directly under wall units or wall sockets and not near to any curtains, paper or any similar flammable objects.
- ⊙ Make sure that there is free space on all sides and above the device.

NOTE: when in operation for the first time, some smoke and odour may be generated by the device. This is due to the assembly materials used for the heating element **3** and is not a fault in the product. Ensure adequate ventilation.

- Remove protective films and adhesive strips from the device, but do not remove the rating plate on the back of the device.
- Check that all accessories are present and undamaged.

- Clean the device and all accessories before using for the first time.
- Place the device on a dry, level, non-slip, heat-resistant mat.
- Insert the mains plug **12** into a wall socket corresponding to the specifications of the rating plate. The wall socket must also be easy to reach after switching on the device.

6. Display overview

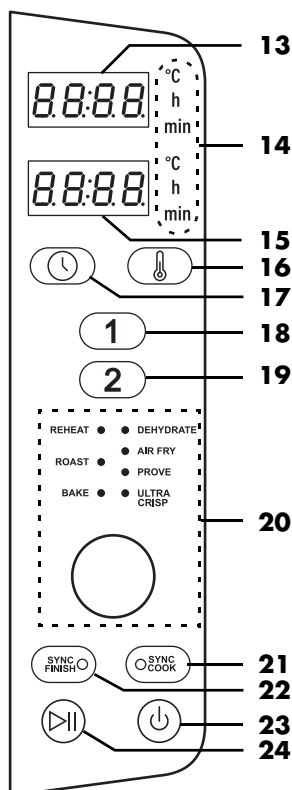

13 Number display (temperature, cooking time) of the frying basket

(1)

14 °C/h/min °C is lit when the temperature is displayed

h or **min** is lit when the time is displayed in hours (h) or minutes (min)

15 Number display (temperature, cooking time) of the frying basket

(2)

16  Button: temperature

17  Button: time

18 (1) Button: upper (1) frying basket

19 (2) Button: lower (2) frying basket

20 Control dial: setting the temperature and cooking time / program selection

REHEAT (reheating)

DEHYDRATE (dehydration)

AIR FRY (frying): after 5 minutes, a reminder to shake the contents sounds.

ROAST (roasting)

PROVE (letting yeast dough rest/prove)

BAKE (baking)

ULTRA CRISP (for crispy surfaces)

21  Button: SYNC COOK

SYNC COOK button + LED: both frying baskets operate with the same values.

22  Button: SYNC FINISH

SYNC FINISH button + LED: the end of the cooking time for both frying baskets is synchronised.

23  Button: On/Off

Button: On/Off

24  Button: Start/Pause

Button: Start/Pause

7. The basics of frying

Preparation of the food

- All food must be as dry as possible when used for frying. Dry the food to be fried and remove any ice from frozen food.
- When using deep-frozen food, remove as much water and ice as possible before you put the food into the hot air fryer.
- In case of breaded food, please make sure that the breading sticks as tightly as possible to the food to be fried.

Frying time and frying temperature

- For a tasty and healthy result, the information on the packaging should be observed very carefully when selecting the temperature and the frying time.
- Only small quantities should be fried at a time.
- The frying baskets **2** must not be filled more than the **MAX 9** marking.
- Acrylamide may be carcinogenic. In order to reduce the formation of acrylamide as much as possible, browning the food too much should be avoided.

For even browning ^{1 2}

¹: Shake or turn after every $\frac{1}{4}$ of the cooking time (every 5 minutes), i.e. 3 times during the cooking time.

²: Shake or turn halfway through the cooking time.

If the food (e.g. French fries or chicken nuggets) requires an even browning, give it 1 - 3 shakes during the frying process.

1. Pull the frying basket **2** out of the housing **1** by the handle **8** and shake the ingredients. While shaking make sure that the French fries, for example, are being thoroughly mixed and that the still rawer ones at the basket centre will get to the outside. The device switches off automatically when the frying basket **2** is removed.
2. Reinsert the frying basket **2** into the device. The device switches on again automatically until the cooking time has expired.

Baking

Dough may **never** be filled directly into the frying basket **2**. After preparing the dough put it into a baking tin or another heat-resistant pan (e.g. muffin liners). Then put the container holding the dough into the frying basket **2**.

Package instructions

If on a package of deep-frozen food you don't find information regarding the cooking times for hot air fryers, observe the times given for convection ovens.

8. Operation



DANGER of burns!

- ⊙ During operation, the surfaces of the device may become hot. Do not touch the hot parts of the device, such as the air outlets **4** on the back.
- ⊙ During frying, hot steam escapes from the air outlets **4**. Be careful not to put your hands into the steam.
- ⊙ Do not move or transport the hot air fryer while it is switched on.



WARNING! Risk of material damage!

- ⊙ The device must not be operated under any circumstances without the frying basket **2**!

8.1 Power connection

- When the device is set up, plug the mains plug **12** into an earthed wall socket that corresponds to the specifications on the rating plate. The wall socket must also be easy to reach after switching on the device.

8.2 Switching on/off

- Press the On/Off button  **23** to switch on the device from standby mode.
 - A short acoustic signal can be heard.
 - The preset temperature 180 °C appears in the displays **13/15**.
- The device can be switched to standby mode at any time by pressing the On/Off button  **23** again. This also works during running programs.

NOTE: after switching to standby mode, the fan may continue to run for up to one minute.

8.3 Rack inserts

WARNING! Risk of material damage!



- ⊙ The frying baskets **2** must not be filled more than the **MAX 9** marking.

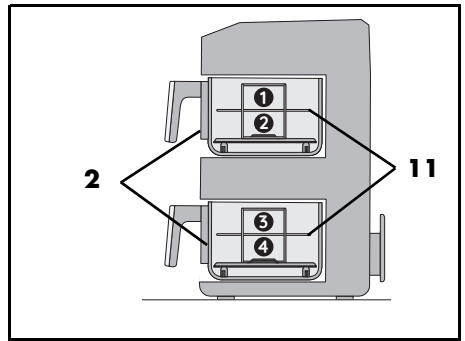

NOTE: especially well suited for smaller portions of food that do not need to be turned or shaken during the cooking process.

By using the rack inserts **11**, you can cook up to 4 portions of different food at the same time.



8.4 Selecting the frying basket

1. Press the On/Off button  **23** to switch on the hot air fryer.
2. To select the desired frying basket, press the button  **18** for the upper frying basket or  **19** for the lower frying basket. The symbol of the selected frying basket flashes.

NOTES: if no button is pressed within 15 seconds, the symbol for the selected frying basket will stop flashing. In this case, press the  **18** or  **19** button again to continue with the settings.

8.5 Basic operation

The following applies:

- The device is switched on.
- The frying basket was selected by pressing button **1** **18** or **2** **19**.

Accessing programs

- Briefly press the control dial **20**, then turn it until the LED of the desired program lights up. The program is then selected.

Manual cooking

- You can set the temperature and cooking time directly. By pressing the Start/Pause button **24**, cooking is started with the set values.

Changing the temperature

The temperature can be set in increments of 5 degrees between 40 and 240 °C.

- The temperature can not be changed in the **ULTRA CRISP** program.
- You can choose between 35 °C or 75 °C in the **PROVE** program.
- The minimum temperature is 60 °C in all other programs.
- The maximum temperature in the **DEHYDRATE** program is 90 °C.
- Press the button **16**. The temperature flashes on the display **5**.
- Turn the control dial **20** until the desired temperature is displayed. The flashing stops approx. 15 seconds after adjustment. The new temperature has been set.

NOTE: if a temperature of over 200 °C has been set, the cooling function will automatically be activated at the end of the cooking process. **COOL** is shown on the display and the fan keeps running for 1 minute. This cooling process cannot be paused.

Changing the time

The cooking time can be set in increments of 1 minute between 1 and 60 minutes.

- When a temperature setting of above 200 °C is set, the cooking time can be set to up to 30 minutes
- From 1 hour to 24 hours in increments of 15 minutes in the **DEHYDRATE** program
- From 15 minutes to 4 hours in increments of 5 minutes in the **PROVE** program
- Press the button **17**. The time flashes on the display **5**.
- Turn the control dial **20** until the desired time is displayed. The flashing stops approx. 15 seconds after adjustment. The new time has been set.



8.6 Using Programs





NOTES:

- Make sure that the food will not touch the hot heating element **3** at the top of the interior and become stuck there.
 - You can change the temperature and cooking time at any time, except when the **SYNC FINISH** function is activated.
 - **QUICK START FUNCTION**
Switch the device on from standby mode with the On/Off **23** button. Press the Start/Pause **24** button to start cooking at the preset temperature of 180 °C and the preset cooking time of 15 min for both frying baskets. If you only want to use one frying basket, press button **1** **18** or **2** **19** before starting.
-

The device has preset programs for certain foods and types of preparation. When you select a program, you can almost always carry out the following additional settings:

- Temperature
- Cooking time

- After activating the **SYNC FINISH** function, you can no longer change the temperature or cooking time.
1. Prepare the foods and place them in the frying basket **2**.
 2. Slide the frying basket into the housing **1**.
 3. Press the On/Off button  **23** to switch on.
 4. Select the desired frying basket by pressing button  **18** or  **19**.
 5. Briefly press the control dial **20**, then turn it until the LED next to the desired program lights up. The display **5** shows the temperature for the selected program.

NOTE: select the desired frying basket by pressing button  **18** or  **19**. The respective button flashes for approx. 15 seconds. While flashing, press button  **16** to change the temperature and button  **17** to change the cooking time. While the corresponding value is flashing in the display **5**, you can change it by turning the control dial. After turning, the respective value keeps flashing for approx. 15 seconds. The display stops flashing: the new value is set.

6. Start the cooking process by pressing the Start/Pause  **24** button. The program is started. The remaining runtime is shown on the display **5**.

8.7 Interrupting the cooking process



NOTES:

- After approx. 15 minutes without operation, the device switches to standby mode.
 - Too long a pause can affect the quality of the cooking very negatively.
-

You can interrupt the cooking process at any time, e.g. to check the degree of browning.

1. Pull the frying basket **2** out of the housing **1** by the handle **8**. The device switches off automatically when the basket is removed.
 - The remaining runtime is displayed as a flashing number.
 - The fan will stop until the frying basket **2** is reinserted.
2. Reinsert the frying basket into the device. The device switches on again automatically until the cooking time has expired.







or

1. Briefly press the Start/Pause button  **24** to pause the cooking process.
 - The remaining runtime is displayed as a flashing number.
 - The fan stops until the cooking process is continued.
2. Press the Start/Pause button  **24** again to continue the cooking process.

8.8 The SYNC COOK function

This function allows you to prepare larger quantities with the same cooking time and temperature in both frying baskets at the same time.

The preset temperature and cooking time for both frying baskets are 180 °C and 15 minutes. You can change the set values or select a program.



1. Press the On/Off button  **23** to switch on the hot air fryer.
2. Press the **SYNC COOK**  **21** button. The LED of the button **21** is lit and the symbols for the frying baskets  and  are flashing.
3. Set the temperature or time by pressing button  **16** or  **17** and turning the control dial **20**.

or

Select one of the programs by pressing and turning the control dial **20**.

4. Start the cooking process by pressing the Start/Pause  **24** button.

The set values are applied to both frying baskets.

- The LED of the **SYNC COOK**  **21** button and the symbols for the frying baskets  and  are lit.
- The selected program may light up.
- The remaining runtime is displayed.

NOTE: you can change the temperature and cooking time values at any time during the cooking process.



During the cooking process, you can also switch to another program.

1. Press the Start/Pause button  **24** during the cooking process.
2. Select the desired program by pressing and turning the control dial **20**.



3. Press the Start/Pause button  **24** again.









Both frying baskets continue to work with the selected program.

You can cancel the **SYNC COOK** function at any time.

- Press the **SYNC COOK**  **21** button again during the cooking process.
 - The LED on the button  **21** goes out.
 - Any program that has not been completed before the button  **21** is pressed will be continued for both frying baskets.

8.9 The SYNC FINISH function

You can synchronise the frying baskets  and  so that both cooking processes finish simultaneously.

1. Press the On/Off button  **23** to switch on the hot air fryer.
2. Press the button  **18** to select the frying basket .
3. Set the cooking time and temperature or select a program by pressing and turning the control dial **20**.
4. Press the button  **19** to select the frying basket .
5. Set the cooking time, the temperature or a program.
6. Press the **SYNC FINISH**  **22** button.
7. Start the cooking process by pressing the Start/Pause  **24** button.
 - The LED of the **SYNC FINISH**  **22** button is lit.
 - The remaining runtime is shown on display **13/15** of the active frying basket.
 - The display of the frying basket that is not yet in operation shows .

- The cooking process starts for both frying baskets using the respective settings.
- The time and temperature can no longer be adjusted.
- The frying basket with the shorter cooking time ends approx. 15 seconds before the frying basket with the longer cooking time.
- If both frying baskets have the same cooking time, the first frying basket starts the cooking process 15 seconds before the second frying basket.
- At the end of the cooking time for each frying basket, 3 acoustic signals sound and *End* briefly appears on the display **5**. The device then switches to standby mode.

8.10 End of the cooking process

- At the end of the cooking time, 3 acoustic signals sound and *End* briefly appears on the display **5**. The device then switches to standby mode.

NOTE: if a temperature of over 200 °C has been set, the cooling function will automatically be activated at the end of the cooking process. *COOL* is shown on the display and the fan keeps running for 1 minute. This cooling process cannot be paused.

- You will need a heat-resistant surface for the frying basket **2** and a plate or bowl (preheated if necessary).
 - To disconnect the device from the power supply pull the mains plug **12** after use.
1. Pull the frying basket **2** out of the housing **1** by the handle **8**. Place it on the heat-resistant surface.
 2. Place the food on the prepared plate / in the prepared bowl.
 3. Allow the device and accessories to cool down before cleaning them.

NOTE: if, for example, the degree of browning does not yet meet your requirements, you can adapt the cooking process manually. Push the filled frying basket **2** back into the housing **1** and restart the cooking process. Check the degree of browning after a few minutes. To do this, simply pull the frying basket **2** out of the housing **1** by the handle **8**.

8.11 The programs at a glance

- The following table provides basic setting advice and shows the preset and possible values of the programs.

Program	Examples of use	Preset temperature (adjustable range)	Preset time (adjustable range)
REHEAT	Reheating	200 °C (60 – 200 °C)	15 min. (1 – 60 min.)
ROAST	Steaks, chops	200 °C (60 – 200 °C)	20 min. (1 – 60 min.)
BAKE	Muffins, cakes and baked goods	150 °C (60 – 200 °C)	18 min. (1 – 60 min.)
DEHYDRATE	Dehydrate/dry foods (plums, apple slices)	60 °C (60 – 90 °C)	2 hrs. (1 – 24 hrs.)
AIR FRY	Chicken legs, frozen French fries ¹	200 °C (60 – 200 °C)	20 min. (1 – 60 min.)
PROVE	Let the yeast dough rest/prove	75 °C (35 – 75 °C)	45 min. (15 min. – 4 hrs.)
ULTRA CRISP	Pork roast with crackling	240 °C (not adjustable)	10 min. (1 – 30 min.)

8.12 Cooking table

- The temperatures and cooking times specified in the cooking table are reference values. Depending on the quality, size and quantity of the food, and on your taste, you can vary the temperature and time.

Food to be cooked	°C	Minutes	Optimal amount per frying basket	Maximum amount per frying basket
French fries ¹	190	25 – 35	560 g	870 g
Chicken legs ²	200	30	450 g	750 g
Vegetables ²	180	15 – 30	400 g	750 g
Part baked bread roll ²	180	8	3 in total	4 in total
Muffins	150	19	4 in total	6 in total
Salmon fillet	200	16	100 g	500 g
Steak ^{2,3}	240	5 – 20	100 g	500 g

The superscript numbers ^{1,2,3} have the following meaning:

¹: Shake or turn every 5 minutes.

²: Shake or turn halfway through the cooking time.

³: The cooling function will be activated automatically for 1 minute after the end of the cooking process. *COOL* appears on the display.

9. Recipes

9.1 Two kinds of French fries with herb mayonnaise

Ingredients for 4 portions

Ingredients for the mayonnaise

1	egg
1 teaspoon	mustard
125 ml	sunflower oil
1 teaspoon	finely chopped parsley
1 teaspoon	finely chopped chervil
1 teaspoon	lemon juice
	Salt, pepper

Ingredients for the French fries

250 g	sweet potatoes
250 g	waxy potatoes
2 tablespoons	sunflower oil
	Salt

Preparation

1. To make the herb mayonnaise, place the egg and mustard in a tall bowl and blend with a hand blender.
2. While blending, slowly pour in the oil in a thin stream until a creamy, homogeneous mixture forms.
3. Add the herbs and season to taste with salt, pepper, and lemon juice.
4. Peel, wash and pat dry the potatoes and sweet potatoes.
5. Cut the potatoes and sweet potatoes into sticks about 1 cm thick and mix each type in a bowl with 1 tablespoon of oil.
6. Place the French fries in the deep fryer.
7. Fry both types of French fries at the same time with the same values.
8. Activate the **SYNC COOK** function. Now the values only need to be set once and both types of French fries are ready at the same time.

9. Set the values **25 minutes** and **200 °C** and start the frying process.
10. **After 15 minutes**, reduce the temperature **to 180 °C** and shake the French fries thoroughly.
11. Salt the French fries and serve with the herb mayonnaise.

9.2 **Marinated chicken wings with frozen French fries**

Ingredients for 2 persons

Ingredients

250 g frozen French fries
Approx. 8 chicken wings

Ingredients for the marinade

6 tablespoons sunflower or rapeseed oil
6 tablespoons sweet'n hot chili sauce
4 tablespoons tomato ketchup
4 tablespoons vinegar
1 - 2 teaspoons salt
1 - 2 teaspoons paprika
1 - 2 teaspoons chili flakes

Preparation

1. Mix all the marinade ingredients in a large bowl.
2. Place the chicken wings in the bowl, mix with the marinade and leave to marinate for approx. 1 hour.
3. Place the chicken wings next to each other on the insert of **frying basket 1** and set the values **15 minutes** and **190 °C**.
4. Place 250 g French fries in **frying basket 2** and set **200 °C** and **20 minutes**.
5. Activate the **SYNC FINISH** function and start the frying process.
The cooking processes are now synchronised to ensure that both frying baskets finish at the same time.
6. Halfway through the cooking time, mix/turn the ingredients so that they cook evenly.
7. At the end of the cooking time, check the chicken wings and French fries and remove both if they are good.

9.3 **Meatballs with Mediterranean grilled vegetables**

Ingredients for 2 persons

Ingredients for the marinade

2 tablespoons olive oil
1 clove of garlic
½ teaspoon rosemary
½ teaspoon oregano
½ teaspoon marjoram
Salt, pepper

Ingredients for the grilled vegetables

1 small courgette
1 small red bell pepper
1 onion
150 g cherry tomatoes

Ingredients for the meatballs

250 g minced beef
½ small red onion
Olive oil
3 stalks flat-leaf parsley
1 egg yolk
1 tablespoon breadcrumbs
Hot paprika powder
Salt, pepper

Preparation

1. Peel and finely chop the garlic clove.
2. Mix all the marinade ingredients together in a bowl.
3. Wash and clean the vegetables.
4. Cut the courgettes and bell peppers into bite-sized pieces.
5. Halve the cherry tomatoes.
6. Cut the onion into wedges.
7. Add the vegetables to the marinade and mix everything thoroughly. Leave the vegetables to marinate while you prepare the meatballs.
8. To make the meatballs, peel and finely chop the red onion and sauté in a little olive oil until translucent.

9. Wash the parsley, shake dry and finely chop the leaves.
10. Knead the minced meat with the prepared diced onion, the chopped parsley, the beaten egg yolk and the breadcrumbs to form an even mixture and season to taste.
11. With wet hands, form small, even balls from the mince mixture.
12. Place the meatballs on the insert of **frying basket 1**. Set **180 °C** and **approx. 15 minutes**.
13. Mix the marinated vegetables and place in **frying basket 2**. Set **180 °C** and **approx. 20 minutes**.
14. Activate the **SYNC FINISH** function and start the frying process.
The cooking processes are now synchronised to ensure that both frying baskets finish at the same time.
15. Halfway through the cooking time, mix/turn the ingredients so that they cook evenly.
16. At the end of the cooking time, check the meatballs and vegetables and remove both if they are good.

TIP: the frying times depend on the size of the meatballs or vegetable pieces.

9.4 Courgette and aubergine skewers

Ingredients for 4 portions

NOTE: pay attention to the maximum filling level! It may be necessary to fry twice.

Ingredients

½ teaspoon	pepper
½ teaspoon	pimento
½ teaspoon	coriander
½ teaspoon	dried thyme
½ teaspoon	dried oregano
1 teaspoon	salt
50 ml	olive oil
2	aubergines
2	courgettes
2	onions
	Wooden skewers

Preparation

1. Mix the herbs, spices and oil in a bowl.
2. Cut the courgettes and aubergines into 2 cm thick slices. Quarter the onions.
3. Add the vegetables to the spice and oil mixture.
4. Alternate the vegetables on the skewers.
5. Cook the skewers at **200 °C for 15 minutes**.
6. Turn the skewers halfway through the cooking time.

9.5 Baked Camembert with cranberries

Ingredients for 4 portions

NOTE: firstly, check that the 4 Camemberts fit side by side in the frying basket. If not, fry the Camemberts in two separate batches.

Ingredients

4	Camemberts (up to 150 g each)
2	eggs
2 tablespoons	cream
6 tablespoons	breadcrumbs
4 tablespoons	cranberries from the jar
	Salt, pepper

Preparation

1. Beat the eggs with the cream and season with salt and pepper.
2. Place the breadcrumbs in a deep plate.
3. Dip the chilled Camembert (whole or quartered) into the egg mixture, then roll it in the breadcrumbs until the coating firmly encloses the cheese.
4. Bake the Camembert pieces at **200 °C for approx. 5 - 10 minutes** until golden brown.
5. Serve the Camembert with a spoonful of cranberries.

9.6 Salmon parcel

Ingredients for 2 portions

Ingredients

250 g	waxy potatoes
100 g	fresh spinach
1	shallot
1	clove of garlic
1 tablespoon	olive oil
300 g	salmon fillet (without skin)
1	parsley sprig
1	basil sprig
1 tablespoon	capers
2 tablespoons	soft butter
1	organic unwaxed lime
	Salt, pepper

Preparation

1. Peel the potatoes, wash them, and cook them in boiling salted water until tender. Then drain the potatoes and cut into thin slices.
2. Clean the spinach, wash and drain well.
3. Peel the shallots and garlic and dice them. Sauté in a pan with the oil until translucent.
4. Add the spinach and sauté briefly until the leaves collapse. Then remove the pot from the heat and set aside.
5. Rinse the salmon, pat dry and cut into two pieces.
6. Wash the parsley and basil, shake dry and finely chop the leaves.
7. Drain and roughly chop the capers.
8. Knead the capers and chopped herbs into the butter.
9. Rinse the lime in hot water, pat dry and cut into slices.
10. Prepare two large pieces of baking paper.
11. Place the potato slices in the centre and season with salt and pepper. Place the spinach and salmon on top.
12. Flake the caper butter onto the salmon and top with slices of lime.

13. Fold the paper over the ingredients and seal well at the sides.
14. Cook the parcels side by side at **200 °C for approx. 20 minutes.**
15. Then remove the paper and serve the dish immediately.

9.7 Cauliflower florets with harissa

Ingredients for 2 portions

Ingredients

- | | |
|---------------|--|
| 1 | small cauliflower |
| 3 tablespoons | flour |
| 150 ml | coconut milk |
| 1½ teaspoon | sweet paprika |
| ½ teaspoon | garlic powder |
| 1 tablespoon | Harissa paste (according to desired spiciness) |
| | Salt, pepper |

Preparation

1. Clean the cauliflower and divide into small florets.
2. Mix the remaining ingredients into a thick, smooth batter. If the batter is too thin, add a little more flour.
3. Dip the cauliflower florets individually in the batter and drain off any excess batter.
4. Cook the breaded cauliflower florets in batches. They should not be too close together to ensure they are nice and crispy.
5. Set the temperature to **180 °C** and the cooking time to **20 minutes** and start the frying process.
6. Turn the cauliflower florets halfway through cooking.

TIP: it goes well with a fresh yoghurt dip.

9.8 Crispy Brussels sprouts with bacon

Ingredients for 2 portions

Ingredients

- | | |
|--------------|------------------|
| 400 g | Brussels sprouts |
| 40 g | streaky bacon |
| 4 | cloves of garlic |
| 1 tablespoon | olive oil |
| | Salt, pepper |

TIP: this recipe tastes best with fresh Brussels sprouts, but can also be made with frozen Brussels sprouts. In this case, do not cut the florets in half. The cooking time and temperature remain the same.

Preparation

1. Clean the Brussels sprouts and cut the florets in half.
2. Cut the bacon into thin strips.
3. Leave the whole garlic cloves unpeeled.
4. Mix all the ingredients in a bowl and season with salt and pepper to taste.
5. Cook everything **at 180 °C for approx. 15 - 20 minutes.**
6. Shake or turn the ingredients halfway through.
7. Serve each portion with 2 cloves of garlic. Depending on your taste, squeeze the soft part out of the garlic cloves and enjoy.

9.9 Mini pizza with ham and rocket

Ingredients for 2 portions

Ingredients

1 packet	pizza dough
1 can	tomato passata
200 g	mozzarella
1 bunch	rocket
100 g	Serrano ham
	Olive oil
	Salt, pepper, oregano

Preparation

1. Roll out the pizza dough on a floured work surface and cut out rectangles that are 1 cm smaller all round than the surface of the frying basket.
2. Prick the dough lightly with a fork.
3. Cut the mozzarella into thin slices.
4. Spread the tomato purée on the dough, season with salt, pepper and oregano and top with the slices of mozzarella.
5. Bake the pizza slices in batches **at 180 °C for approx. 7 minutes**.
6. Spread the Serrano ham over the slices and bake for a further **3 - 5 minutes**.
7. When the pizza is slightly brown around the edges, remove the slices and sprinkle with the washed rocket.
8. Drizzle the mini pizzas with a little olive oil and serve.

TIP: depending on the thickness of the dough, the pizza will take 1 - 2 minutes longer or shorter.

9.10 Chocolate tartlets with a liquid core

Ingredients for 8 tartlets

NOTE: to start, check how many muffin moulds will fit in the deep fryer at the same time.

Ingredients

75 g	dark chocolate
3	eggs
75 g	butter
75 g	sugar
50 g	flour

Preparation

1. Chop the chocolate and melt in a bain-marie (water bath).
2. Add the butter and melt this too.
3. Whip the eggs and sugar until frothy.
4. Sieve the flour over the egg and sugar mixture and stir to form a smooth batter.
5. Fold in the chocolate and butter mixture.
6. Pour the batter into the muffin moulds.
7. Bake the chocolate tartlets in the pre-heated device **at 180 °C for approx. 5 - 6 minutes**.
8. Enjoy the chocolate tartlets warm.

10. Cleaning



DANGER of burns!

- ⊙ Let the device cool down before moving or cleaning it.



DANGER! Risk of electric shock!

- ⊙ Pull out the mains plug **12** from the wall socket before cleaning the hot air fryer.
- ⊙ The hot air fryer must not be immersed in water.

WARNING! Risk of material damage!

- ⊙ Do not clean using sharp objects or abrasive cleaning agents.

NOTE: please note that water droplets may still be present in cavities after drying. Allow all parts to air dry completely.

Accessories

- Remove coarse food residues.
- The frying baskets **2**, rack inserts **11** and frying inserts **10** can be cleaned in the dishwasher.
- Remove the rack inserts **11** and the frying inserts **10** upwards from the frying baskets **2**. After cleaning, make sure that the feet of the frying inserts **10** are facing downwards when inserting them. Press down the frying inserts **10** until they rest on the bottom.

NOTE: you can also clean these parts by hand with warm water and detergent. Then rinse thoroughly with clean water.

- Soak burnt-in food leftovers beforehand.
- Let all parts dry completely before you put them away or use the device again.

Housing

- Wipe the housing **1** from the outside with a damp cloth and a little cleaning agent.
- Dry with a tea towel.

Interior

1. Clean the interior with a soft sponge, a little water and cleaning agent.
2. Wipe several times with a damp microfibre cloth, which you wash and wring out from time to time.
3. Dry with a tea towel.

11. Storage

- Before putting the hot air fryer away, make sure that ...
 - ... the mains plug **12** has been pulled out,
 - ... the device has cooled down and
 - ... all parts are completely dry again.
- Wind the power cable **7** around the cable spool **6**. Observe the symbol for the winding direction on the cable spool.

12. Disposal

This product is subject to the provisions of European Directive 2012/19/EC. The symbol showing a wheelie bin crossed through indicates that the product requires separate refuse collection in the European Union. This applies to the product and all accessories marked with this symbol. Products identified with this symbol may not be discarded with normal household waste, but must be taken to a collection point for recycling electric and electronic appliances. This recycling symbol marks e.g. an object or parts of the material as valuable for recycling. Recycling helps to reduce the consumption of raw materials and protect the environment.



Packaging

When disposing of the packaging, make sure you comply with the environmental regulations applicable in your country.

13. Trouble-shooting

If your device fails to function as required, please try this checklist first. Perhaps there is only a minor problem, and you can solve it yourself.



DANGER! Risk of electric shock!









- ⊙ Do not attempt to repair the device yourself under any circumstances.

Fault	Possible causes / actions
No function	<ul style="list-style-type: none">• Has the device been connected to the power supply?• Check the connection.
Food not yet ready after the recommended time	<ul style="list-style-type: none">• Was the quantity too large or the pieces too thick?• Was the temperature or cooking time set too low?
Formation of thick smoke and strong smell	<ul style="list-style-type: none">• Are there food residues on a heating element 3 that burn during heating? The frying baskets 2 must not be filled more than the MAX 9 marking.

14. Technical specifications

Model:	SHFDV 2470 A1
Mains voltage:	220 – 240 V ~ 50 Hz
Protection class:	I
Power rating:	2470 W
Power consumption in off mode:	≤ 0.3 W
Automatic switch to off mode:	< 15 minutes

Symbols used

	G epürfte S icherheit (certified safety): devices must comply with the generally acknowledged rules of technology and the German Product Safety Act (Produktsicherheitsgesetz - ProdSG). (Not for UK)
	With the CE marking, HOYER Handel GmbH declares the conformity with EU guidelines.
	This symbol reminds you to dispose of the packaging in an environmentally friendly manner.
	Recyclable materials are marked with the recycling symbol (3 arrows). The material can be specified by the recycling number in the centre (here: 21) and/or an abbreviation (here: PAP).
	AC voltage
	The symbol identifies parts that can be cleaned in the dishwasher.
	It is a recyclable product which is subject to an extended producer responsibility and for which the rules of waste separation apply.
	With the UKCA marking, HOYER Handel GmbH declares that the product is in conformity with the UKCA requirements.
	The symbol identifies the product manufacturer.

Subject to technical modifications.

15. Warranty of the HOYER Handel GmbH

Dear Customer,
your device is provided with a 3 year warranty starting with the purchase date. In the event of product defects, you are entitled to statutory rights against the vendor. These statutory rights are not restricted by our warranty presented in the following.

Warranty conditions

The warranty period starts with the purchase date. Please keep the original purchase receipt in a safe place. This document is required to verify the purchase.

If within three years from the purchase date of this product a material or factory defect occurs, the product will be repaired or replaced by us – at our discretion – free of charge to you, or the purchase price will be refunded. This warranty implies that within the period of three years the defective device and the purchase receipt are presented, including a brief written description of the defect and the time it occurred.

If the defect is covered by our warranty, the repaired or a new product will be returned to you. No new warranty period starts with a repair or replacement of the product.

Warranty period and statutory claims for defects

The warranty period is not extended when the warranty has been claimed. This also applies to replaced and repaired parts. Any damages and defects already existing at the time of purchase must be reported immediately upon unpacking. Repairs arising after the expiration of the warranty period are subject to a charge.

Warranty coverage

The device was produced carefully according to strict quality guidelines and tested diligently prior to delivery.

The warranty applies to material or factory defects.

Excluded from the warranty are wear parts subject to normal wear and damages to fragile parts, e.g. switches, lamps or other parts manufactured from glass.

This warranty expires if the product is damaged, not used as intended or not serviced. For the proper operation of the product, all instructions listed in the operating instructions must be observed carefully. Any form of use and handling that is advised against in the operating instructions or warned against must always be avoided.

The product is only intended for private and not for commercial use. In the case of incorrect and improper treatment, use of force and interventions not performed by our authorised Service Centre, the warranty shall cease.

Handling in case of a warranty claim

In order to ensure prompt processing of your matter, please observe the following notes:

- Please keep the article number **IAN: 519553_2507** and the purchase receipt as a purchase verification for all inquiries.
- The article number can be found on the rating plate, an engraving, the title page of your instructions (in the bottom left), or as a label on the rear or underside of the device.
- If faulty operation or other defects occur, first contact the Service Centre listed in the following by **telephone** or **email**.
- Then, you are able to send a product reported as defective free of charge to the service address specified to you, including the purchase receipt and the information on the defect and when it occurred.

At www.lidl-service.com you can download this and many other manuals, product videos and installation software.



This QR code takes you directly to the Lidl Service website (www.lidl-service.com), where you can enter the article number (IAN) **519553_2507** to open your user instructions.



Supplier

Please note that the following address is **no service address**. First contact the aforementioned Service Centre.

HOYER Handel GmbH
Kühnehöfe 12
22761 Hamburg
GERMANY



Service Centre

GB Service Great Britain
Tel.: 0800 404 7657
E-Mail: hoyer@lidl.co.uk

IE Service Ireland
Tel.: 1800 101010
E-Mail: hoyer@lidl.ie

MT Service Malta
Tel.: 80062230
E-Mail: hoyer@lidl.com.mt

IAN: 519553_2507

Sommaire

1. Aperçu de l'appareil	59
2. Utilisation conforme	60
3. Consignes de sécurité	60
4. Éléments livrés	64
5. Mise en service	64
6. Vue d'ensemble de l'écran	65
7. Les bases de la friture	66
8. Utilisation	67
8.1 Raccordement électrique	67
8.2 Mise en marche/arrêt	67
8.3 Grilles de friteuse	67
8.4 Sélection du panier à friture	67
8.5 Commandes de base	68
8.6 Utilisation des programmes	69
8.7 Interrompre le processus de cuisson	69
8.8 La fonction SYNC COOK	70
8.9 La fonction SYNC FINISH	71
8.10 Fin du processus de cuisson	71
8.11 Vue d'ensemble des programmes	72
8.12 Tableau de cuisson	73
9. Recettes	74
9.1 Frites en deux façons et mayonnaise aux herbes	74
9.2 Ailes de poulet marinées et frites surgelées	75
9.3 Boulettes de viande aux légumes du soleil grillés	76
9.4 Brochettes courgette et aubergine	77
9.5 Camembert rôti aux airelles	77
9.6 Saumon en papillote	78
9.7 Fleurettes de chou-fleur à la harissa	79
9.8 Choux de Bruxelles croustillants au lard	79
9.9 Mini-pizzas au jambon et à la roquette	80
9.10 Petits fondants au chocolat à cœur coulant	80
10. Nettoyage	81
11. Rangement	81
12. Mise au rebut	82
13. Dépannage	82
14. Caractéristiques techniques	83
15. Garantie de HOYER Handel GmbH valable pour la France	84
16. Garantie de HOYER Handel GmbH valable pour la Belgique et la Suisse	87

1. Aperçu de l'appareil

- 1** Corps de la friteuse
- 2** Paniers à friture : panier à friture supérieur (1) / panier à friture inférieur (2)
- 3** Élément chauffant (sur la partie supérieure de l'intérieur de l'appareil)
- 4** Orifices d'échappement d'air
- 5** Écran avec affichage et boutons
- 6** Enrouleur de câble
- 7** Câble de raccordement
- 8** Poignée du panier à friture
- 9 MAX** Repère du niveau de remplissage maximal du panier à friture (1)/(2) : respectivement 3,5 litres
- 10** Insert à friture
- 11** Grille de friteuse
- 12** Fiche secteur (non illustré)

Merci beaucoup pour votre confiance !

Nous vous félicitons pour l'acquisition de votre nouvelle friteuse à air chaud.

Pour manipuler le produit en toute sécurité et vous familiariser avec le volume de livraison :

- **Lisez attentivement ce mode d'emploi avant la première utilisation.**
- **Respectez en priorité les consignes de sécurité !**
- **L'appareil ne doit être utilisé qu'aux fins décrites dans ce mode d'emploi.**
- **Conservez le présent mode d'emploi pour pouvoir le consulter par la suite.**
- **Si vous transmettez l'appareil à un tiers, n'oubliez pas d'y joindre ce mode d'emploi. Le mode d'emploi fait partie intégrante du produit.**

Nous vous souhaitons beaucoup de plaisir avec votre nouvelle friteuse à air chaud !

Symboles sur l'appareil



Ce symbole indique de ne pas toucher la surface brûlante.



Ce symbole indique que ces matériaux d'excellente qualité n'altèrent ni le goût ni l'odeur des aliments.

2. Utilisation conforme

La friteuse à air chaud est conçue pour cuire des aliments dans de l'air très chaud jusqu'à une température maximale de 240 °C.

La friteuse à air chaud est conçue pour un usage domestique. La friteuse à air chaud doit être utilisée uniquement à l'intérieur. Cet appareil ne peut pas être utilisé à des fins professionnelles.

Utilisation impropre prévisible

La friteuse à air chaud n'est pas conçue pour réchauffer des liquides.

3. Consignes de sécurité

Avertissements

Les avertissements suivants sont utilisés, si nécessaire, dans le présent mode d'emploi :



DANGER ! Risque élevé : le non-respect de l'avertissement peut provoquer des blessures graves, voire la mort.

AVERTISSEMENT ! Risque moyen : le non-respect de l'avertissement peut provoquer des blessures ou des dommages matériels graves.

ATTENTION : risque faible : le non-respect de l'avertissement peut provoquer des blessures légères ou entraîner des dommages matériels.

REMARQUE : faits et particularités dont il faut tenir compte en manipulant l'appareil.

Instructions pour une utilisation en toute sécurité

- ⊙ Cet appareil peut être utilisé par des enfants de plus de 8 ans et des personnes ayant des capacités physiques, sensorielles ou mentales réduites ou un manque d'expérience et/ou de connaissance lorsqu'ils sont surveillés ou qu'ils ont été informés de l'utilisation en toute sécurité de l'appareil et ont compris les risques qui en résultent. Les enfants ne doivent pas jouer avec l'appareil. Les enfants ne doivent pas nettoyer ni faire l'entretien de l'appareil sauf s'ils sont âgés de plus de 8 ans et surveillés.
- ⊙ L'appareil et le câble de raccordement doivent être hors de portée des enfants de moins de 8 ans.
- ⊙ Une mauvaise utilisation peut entraîner des blessures.



- ⊙ Ne touchez pas les parties très chaudes de l'appareil, comme les orifices d'échappement d'air sur la partie arrière. Ne prenez les paniers à friture que par la poignée.
- ⊙ De la vapeur très chaude s'échappe des orifices d'échappement d'air pendant la friture. Tenez vos mains éloignées de la vapeur.
- ⊙ Si le câble de raccordement au secteur de cet appareil est endommagé, il faut le faire remplacer par le fabricant, son service client ou une personne ayant une qualification similaire pour éviter les mises en danger.
- ⊙ N'essuyez pas les éléments chauffants avec un chiffon humide.
- ⊙ Cet appareil n'est pas conçu pour être utilisé avec une minuterie externe ou un système de commande à distance séparé.
- ⊙ Cet appareil est également destiné à une utilisation domestique et quasi domestique, par exemple...
 - ... dans des cuisines du personnel aménagées dans des magasins, des bureaux et d'autres locaux commerciaux ;
 - ... dans des propriétés agricoles ;
 - ... par des clients dans des hôtels, motels et d'autres logements ;
 - ... dans des pensions offrant le petit-déjeuner.
- ⊙ Pour le nettoyage, respectez les indications du chapitre (voir « Nettoyage » à la page 81).



DANGER pour les enfants !

- ⊙ Veillez à ce que les enfants ne puissent pas faire tomber la friteuse à air chaud très chaude (par ex. en tirant sur le câble d'alimentation). Les brûlures engendrées peuvent être mortelles !
- ⊙ Le matériel d'emballage n'est pas un jouet. Les enfants ne doivent pas jouer avec les sachets en plastique. Ceux-ci présentent un risque d'asphyxie.



DANGER pour et provoqué par les animaux domestiques et d'élevage !

- ⊙ Les appareils électriques peuvent présenter des dangers pour les animaux domestiques et d'élevage. De plus, ceux-ci peuvent endommager l'appareil. Maintenez par conséquent les animaux éloignés des appareils électriques.



DANGER pour les oiseaux !

- ⊙ Les oiseaux respirent plus vite, l'air dans leurs corps est diffusé autrement que dans le corps humain et ils sont beaucoup plus petits que les hommes. C'est pourquoi il peut être très dangereux pour les oiseaux de respirer même de volumes de fumée minimes générés lors de l'utilisation de l'appareil. Lorsque vous utilisez l'appareil, des oiseaux doivent être déplacés dans une autre pièce.



DANGER ! Risque d'électrocution en raison de l'humidité !

- ⊙ Protégez l'appareil contre l'humidité, les gouttes et les projections d'eau.
- ⊙ L'appareil, le câble de raccordement et la fiche secteur ne doivent pas être plongés dans l'eau ou dans un autre liquide.
- ⊙ Si du liquide pénètre dans l'appareil, débranchez immédiatement la fiche sec-

teur. Faites contrôler l'appareil avant de le remettre en service.

- ⊙ En cas de chute de l'appareil dans l'eau, débranchez immédiatement la fiche secteur avant de retirer l'appareil. Dans ce cas, cessez d'utiliser l'appareil, faites-le contrôler par un atelier spécialisé.
- ⊙ N'utilisez pas l'appareil avec des mains mouillées.



DANGER ! Risque d'électrocution !

- ⊙ Ne mettez pas l'appareil en service si l'appareil ou le câble de raccordement présente des dommages visibles ou si l'appareil a subi une chute.
- ⊙ En cas d'utilisation d'une rallonge, celle-ci doit être adaptée aux caractéristiques techniques de cet appareil.
- ⊙ Ne branchez pas l'appareil sur une multiprise. Cela pourrait entraîner une surcharge.
- ⊙ Disposez le câble de raccordement de façon que personne ne puisse marcher dessus, se prendre dedans ou trébucher.
- ⊙ Ne branchez la fiche secteur qu'à une prise de courant facilement accessible installée dans les règles, dotée de contacts de protection et dont la tension correspond aux indications de la plaque signalétique. Après avoir branché l'appareil, la prise de courant doit rester facilement accessible.
- ⊙ Évitez toute détérioration du câble de raccordement par des arêtes vives ou des surfaces brûlantes. N'enroulez pas le câble de raccordement autour de l'appareil.
- ⊙ Lors de l'installation de l'appareil, veillez à ce que le câble de raccordement ne soit ni coincé ni écrasé.
- ⊙ L'appareil n'est pas complètement isolé du secteur même après l'avoir éteint avec l'interrupteur marche/arrêt. Pour ce faire, débranchez la fiche secteur.

- ⊙ Pour débrancher la fiche secteur de la prise de courant, tirez toujours sur la fiche secteur, jamais sur le câble de raccordement.
- ⊙ Débranchez la fiche secteur de la prise de courant :
 - après chaque utilisation
 - lorsqu'une panne survient
 - quand vous n'utilisez pas l'appareil
 - avant de nettoyer l'appareil
 - en cas d'orage
- ⊙ Afin d'éviter tout risque d'accident, n'effectuez aucune modification au niveau de l'article. Confiez les réparations uniquement à un atelier spécialisé ou au centre de service.



DANGER ! Risque d'incendie !

- ⊙ Ne laissez jamais l'appareil sans surveillance lorsqu'il est branché.
- ⊙ Surveillez toujours la friteuse à air chaud quand elle est en marche. Vous détecterez ainsi rapidement les problèmes éventuels en détectant des odeurs ou bruits inhabituels.
- ⊙ Ne couvrez jamais l'appareil et ne le posez jamais sur des objets mous (comme des serviettes de table).
- ⊙ Veillez à maintenir un espace libre sur tous les côtés et au-dessus de l'appareil.
- ⊙ N'utilisez pas la friteuse à air chaud directement en dessous des placards suspendus et prises murales ni à proximité de rideaux, papiers ou d'autres objets inflammables.
- ⊙ Faites fonctionner la friteuse à air chaud uniquement sur un plan de travail solide, plan, antidérapant, sec et non inflammable pour éviter qu'elle bascule ou glisse.



DANGER ! Risque de brûlures !

- ⊙ Ne touchez pas les surfaces chaudes de l'appareil et de l'intérieur de l'appareil. Utilisez des gants de cuisine ou des nappes.
- ⊙ Laissez complètement refroidir l'appareil avant de le nettoyer ou de le ranger.
- ⊙ Ne déplacez ou ne transportez pas la friteuse à air chaud lorsque celle-ci est allumée.

AVERTISSEMENT : risque de dommages matériels !

- ⊙ Utilisez uniquement les accessoires d'origine.
- ⊙ Ne placez jamais l'appareil sur des surfaces très chaudes (comme p. ex. des plaques de cuisson) ni à proximité de sources de chaleur ou d'un feu ouvert.
- ⊙ Veillez à ce que les aliments ne soient pas en contact avec les éléments chauffants brûlants (sur la partie supérieure de l'intérieur de l'appareil) et à ce qu'ils ne s'y collent pas.
- ⊙ N'utilisez pas de détergent agressif ou provoquant des rayures.
- ⊙ L'appareil est équipé de pieds en plastique antidérapants. Étant donné que les meubles sont recouverts d'une variété de laques et de matières synthétiques et sont traités avec différents produits d'entretien, il ne peut pas être totalement exclu que certaines de ces substances contiennent des composants qui attaquent et ramollissent les pieds en plastique. Au besoin, placez un support antidérapant sous l'appareil.

4. Éléments livrés

- 1 friteuse à air chaud
- 2 paniers à friture **2** avec inserts à friture **10** et grilles de friteuse **11**
- 1 mode d'emploi complet (disponible sur Internet)
- 1 notice succincte (jointe à l'appareil)
- 1 livret de recettes (joint à l'appareil)

5. Mise en service

- Enlevez tout le matériel d'emballage. **En particulier, les intérieurs de toutes les pièces doivent être totalement exempts de restes d'emballage tels que des bouts de polystyrène.**



DANGER ! Risque d'incendie !

Sur la partie arrière et le côté de l'appareil se situent les orifices d'échappement d'air **4**. De la vapeur chaude s'échappe des orifices d'échappement d'air pendant le fonctionnement.

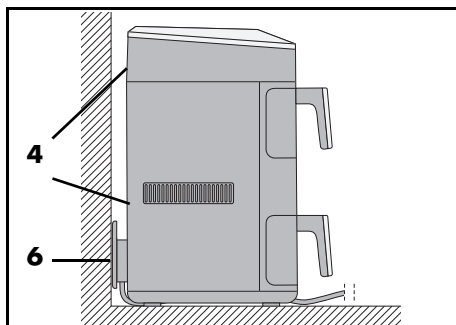

- ⊙ Ne couvrez jamais les orifices d'échappement d'air **4**.
- ⊙ N'utilisez pas la friteuse à air chaud directement en dessous des placards suspendus et prises murales ni à proximité de rideaux, papiers ou d'autres objets inflammables.

- ⊙ Veillez à maintenir un espace libre sur tous les côtés et au-dessus de l'appareil.

REMARQUE : lors de la première utilisation, il peut se dégager un peu de fumée et une odeur particulière. Cela est dû aux moyens de montage de l'élément chauffant **3**. Il ne s'agit pas d'un défaut du produit. Veillez à assurer une aération suffisante.

- Ôtez les films de protection et rubans adhésifs de l'appareil, mais n'enlevez pas la plaque signalétique qui se trouve à l'arrière de l'appareil.
- Vérifiez que tous les accessoires soient présents et en bon état.
- Nettoyez l'appareil et l'ensemble des accessoires avant la première utilisation.
- Posez l'appareil sur une surface sèche, plane, antidérapante et résistante à la chaleur.
- Branchez la fiche secteur **12** dans une prise de courant correspondant aux indications de la plaque signalétique. Après avoir allumé l'appareil, la prise de courant doit rester facilement accessible.

6. Vue d'ensemble de l'écran

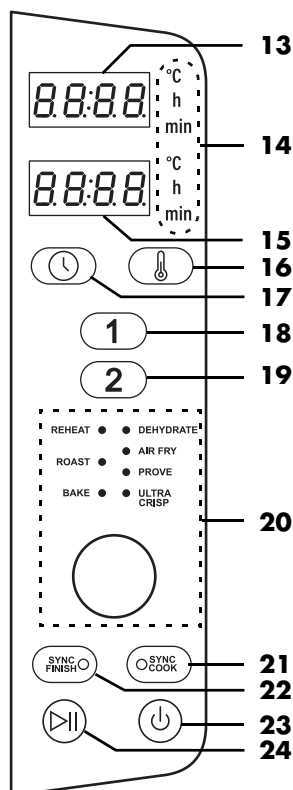

13 Affichage des chiffres (température, temps de cuisson) du panier à friture (1)

14 °C/h/min °C s'allume lorsque la température est affichée

h ou **min** s'allume lorsque le temps en heure (h) ou minute (min) est affiché

15 Affichage des chiffres (température, temps de cuisson) du panier à friture (2)

16  Bouton : température

17  Bouton : temps

18  Bouton : panier à friture (1) supérieur

19  Bouton : panier à friture (2) inférieur

20 Bouton rotatif : réglage de la température et du temps de cuisson, sélection des programmes

REHEAT (réchauffage)

DEHYDRATE (séchage)

AIR FRY (friture) : au bout de 5 minutes un signal sonore vous rappelle de secouer les ingrédients.

ROAST (griller)

PROVE (laisser reposer/lever la pâte au levain)

BAKE (cuisson au four)

ULTRA CRISP (pour des surfaces croustillantes)

21  Bouton + DEL **SYNC COOK** : les deux paniers à friture utilisent les mêmes valeurs.

22  Bouton + DEL **SYNC FINISH** : la fin du temps de cuisson des deux paniers à friture est synchronisée.

23  Bouton : Marche/Arrêt

24  Bouton : Démarrage/Pause

7. Les bases de la friture

Préparation des aliments

- Tous les aliments à frire doivent être aussi secs que possible. Séchez bien les aliments à frire et/ou éliminez la glace s'il s'agit d'aliments surgelés.
- Éliminez autant d'eau et de glace que possible des aliments surgelés avant de placer les aliments dans la friteuse à air chaud.
- Dans le cas d'aliments panés, veillez à ce que la panure adhère autant que possible aux aliments à frire.

Temps et température de friture

- Pour obtenir un résultat savoureux et sain, vous devez respecter très exactement les données imprimées sur l'emballage concernant la sélection de la température et du temps de friture.
- Cuissez toujours les aliments par petites portions.
- Les paniers à friture **2** ne doivent pas être remplis au-delà du repère **MAX 9**.
- L'acrylamide est potentiellement cancérigène. Pour limiter autant que possible la formation d'acrylamide, évitez un trop fort brunissement.

Pour un brunissement homogène ^{1 2}

-
- ¹ : Au bout d'environ $\frac{1}{4}$ du temps de cuisson (toutes les 5 minutes), secouer ou retourner, soit 3x pendant le temps de cuisson.
- ² : Secouer ou retourner à mi-cuisson.
-

Si vous recherchez un brunissement homogène des aliments (p. ex. des frites ou des nuggets de poulet), vous devez les secouer 1 à 3 fois pendant la friture.

1. Sortez le panier à friture **2** du corps de la friteuse **1** en tirant la poignée **8** et secouez les ingrédients. Lorsque vous les secouez, veillez par exemple à ce que les frites se mélangent bien et que les frites non cuites se trouvant vers l'intérieur parviennent vers l'extérieur. L'appareil s'arrête automatiquement lorsque vous retirez le panier à friture **2**.
2. Réinsérez le panier à friture **2** dans l'appareil. L'appareil se rallume automatiquement jusqu'à l'écoulement du temps de cuisson.

Cuisson au four

La pâte ne doit **en aucun cas** être versée directement dans le panier à friture **2**. Après la préparation, versez la pâte dans un moule à gâteau ou dans un autre moule résistant à la chaleur (p. ex. des petits moules à muffins). Ensuite, placez ces moules contenant la pâte dans le panier à friture **2**.

Informations portées sur l'emballage

Si aucun temps de cuisson pour friteuses à air chaud n'est indiqué sur l'emballage des aliments surgelés, orientez-vous d'après les temps pour les fours à chaleur tournante.

8. Utilisation



DANGER ! Risque de brûlures !

- ⊙ Pendant le fonctionnement, les surfaces de l'appareil peuvent devenir chaudes. Ne touchez pas les parties très chaudes de l'appareil, comme les orifices d'échappement d'air **4** sur la partie arrière.
- ⊙ De la vapeur très chaude s'échappe des orifices d'échappement d'air **4** pendant la friture. Tenez vos mains éloignées de la vapeur.
- ⊙ Ne déplacez ou ne transportez pas la friteuse à air chaud lorsque celle-ci est allumée.



AVERTISSEMENT : risque de dommages matériels !

- ⊙ L'appareil ne doit en aucun cas être utilisé sans le panier à friture **2** !

8.1 Raccordement électrique

- Une fois l'appareil installé, branchez la fiche secteur **12** dans une prise de courant avec contact de protection correspondant aux indications de la plaque signalétique. Après avoir allumé l'appareil, la prise de courant doit rester facilement accessible.

8.2 Mise en marche/arrêt

- Appuyez sur le bouton Marche/Arrêt  **23** pour mettre l'appareil en marche à partir du mode veille.
 - Un bref signal sonore retentit.
 - La température pré-réglée de **180 °C** apparaît sur les affichages **13/15**.
- En appuyant à nouveau sur le bouton Marche/Arrêt  **23**, l'appareil peut être commuté en mode veille à tout moment. Cela fonctionne aussi pendant des programmes en cours d'exécution.

REMARQUE : une fois que l'appareil est passé en mode veille, le ventilateur peut encore continuer de tourner pendant une minute.

8.3 Grilles de friteuse

AVERTISSEMENT : risque de dommages matériels !



- ⊙ Les paniers à friture **2** ne doivent pas être remplis au-delà du repère **MAX 9**.

REMARQUE : convient particulièrement aux petites portions d'aliments qui ne doivent pas être retournées ou secouées pendant la cuisson.

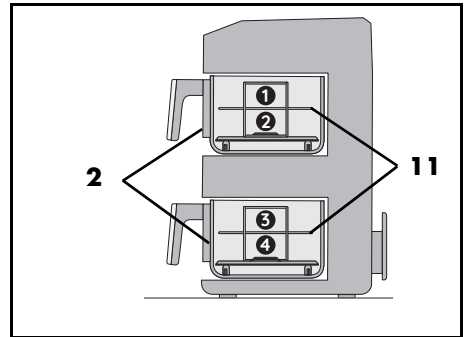
En utilisant les grilles de friteuse **11**, vous pouvez cuire jusqu'à 4 portions différentes en même temps.



8.4 Sélection du panier à friture

1. Appuyez sur le bouton Marche/Arrêt  **23** pour allumer la friteuse.
2. Appuyez sur le bouton  **18** pour le panier à friture supérieur ou  **19** pour le panier à friture inférieur pour sélectionner le panier à friture souhaité. Le symbole du panier à friture sélectionné clignote.

REMARQUES : si aucun bouton n'est actionné dans les 15 secondes, le symbole du panier à friture sélectionné cesse de clignoter. Dans ce cas, appuyez de nouveau sur le bouton **1 18** ou **2 19** pour poursuivre les réglages.

8.5 Commandes de base

Pour les points suivants, il s'applique ce qui suit :

- L'appareil est allumé.
- Le panier à friture a été sélectionné en appuyant sur le bouton **1 18** ou **2 19**.

Appeler les programmes

- Appuyez brièvement sur le bouton rotatif **20**, puis tournez-le jusqu'à ce que la DEL du programme souhaité s'allume. Le programme est alors sélectionné.

Cuisine manuelle

- Vous pouvez régler directement la température et le temps de cuisson. En appuyant sur le bouton Démarrage/Pause **▷ 24** la cuisson démarre avec les valeurs réglées.

Modifier la température

La température peut être réglée de 40 à 240 °C par paliers de 5 degrés.

- Dans le programme **ULTRA CRISP**, la température ne peut pas être modifiée.
- Dans le programme **PROVE**, il est possible de sélectionner soit 35 °C, soit 75 °C.
- Dans tous les autres programmes, la température minimale est de 60 °C.
- Dans le programme **DEHYDRATE** la température maximale est de 90 °C.
- Appuyez sur le bouton **16**.
À l'écran **5**, l'affichage de la température clignote.

- Tournez le bouton rotatif **20** jusqu'à ce que la température souhaitée s'affiche. Le clignotement s'arrête environ 15 secondes après avoir terminé le réglage. La nouvelle température est appliquée.

REMARQUE : si le réglage de la température est supérieur à 200 °C, la fonction de refroidissement est automatiquement activée à la fin du processus de cuisson. **COOL** apparaît sur l'écran et le ventilateur continue de fonctionner pendant 1 minute. Ce processus de refroidissement ne peut pas être mis en pause.

Modifier le temps

Le temps de cuisson peut être réglé de 1 à 60 minutes par paliers d'une minute.

- Pour un réglage de température supérieur à 200 °C, le temps de cuisson est limité à 30 minutes.
- Dans le programme **DEHYDRATE** de 1 heure à 24 heures par paliers des 15 minutes.
- Dans le programme **PROVE** de 15 minutes à 4 heures par paliers des 5 minutes.
- Appuyez sur le bouton **17**.
À l'écran **5**, l'affichage du temps clignote.
- Tournez le bouton rotatif **20** jusqu'à ce que le temps souhaité s'affiche. Le clignotement s'arrête environ 15 secondes après avoir terminé le réglage. Le nouveau temps est appliqué.

8.6 Utilisation des programmes

REMARQUES :

- Veillez à ce que les aliments ne soient pas en contact avec l'élément chauffant **3** chaud situé sur la partie supérieure de l'intérieur de l'appareil et à ce qu'ils ne s'y collent pas.
- Sauf après avoir activé la fonction **SYNC FINISH**, la température et le temps de cuisson peuvent être modifiés à tout moment.
- **FONCTION DÉMARRAGE RAPIDE**
Allumez l'appareil depuis le mode veille à l'aide du bouton Marche/Arrêt **23**. Quand vous appuyez sur le bouton Démarrage/Pause **24**, la cuisson commence avec la température prééglée **180 °C** et le temps de cuisson prééglé **15 min** pour les deux paniers à friture. Si vous ne souhaitez utiliser qu'un seul panier à friture, appuyez sur le bouton **18** ou **19** avant le démarrage.

L'appareil dispose de programmes prééglés pour certains aliments et modes de préparation. Lorsque vous sélectionnez un programme, vous pouvez également procéder presque toujours aux réglages suivants :

- Température
 - Temps de cuisson
 - Après avoir activé la fonction **SYNC FINISH**, la température et le temps de cuisson ne peuvent pas être modifiés.
1. Préparez les aliments et déposez-les dans le panier à friture **2**.
 2. Insérez le panier à friture dans le corps de la friteuse **1**.
 3. Appuyez sur le bouton Marche/Arrêt **23** pour la mise en marche.
 4. Appuyez sur le bouton **18** ou **19** pour sélectionner le panier à friture souhaité.

5. Appuyez brièvement sur le bouton rotatif **20**, puis tournez-le jusqu'à ce que la DEL à côté du programme souhaité s'allume. L'écran **5** affiche la température pour le programme sélectionné.

REMARQUE : appuyez sur le bouton **18** ou **19** pour sélectionner le panier à friture souhaité. Le bouton correspondant clignote pour env. 15 secondes. Pendant le clignotement, appuyez sur le bouton **16** pour modifier la température et appuyez sur le bouton **17** pour modifier le temps de cuisson. Tant que la valeur correspondante clignote sur l'écran **5**, vous pouvez la modifier en tournant le bouton rotatif. Après l'avoir tourné, la valeur réglée continue de clignoter pendant env. 15 secondes. L'affichage arrête de clignoter : la nouvelle valeur est appliquée.

6. Démarrez le processus de cuisson en appuyant sur le bouton Démarrage/Pause **24**. Le programme démarre. L'écran **5** affiche la durée de fonctionnement restante.

8.7 Interrompre le processus de cuisson

REMARQUES :



- Après env. 15 minutes sans utilisation, l'appareil se met en mode veille.
- Une pause trop longue peut avoir un impact négatif sur le résultat de la cuisson.

Le processus de cuisson peut à tout moment être interrompu, p. ex. pour contrôler le degré de brunissement.

1. Sortez le panier à friture **2** du corps de la friteuse **1** en le tenant par la poignée **8**. L'appareil s'arrête automatiquement lorsque vous retirez le panier.
 - La durée de fonctionnement restante s'affiche en clignotant.

- Le ventilateur s'arrête jusqu'à ce que le panier à friture **2** soit à nouveau inséré.
2. Réinsérez le panier à friture dans l'appareil. L'appareil se rallume automatiquement jusqu'à l'écoulement du temps de cuisson.







ou

1. Appuyez brièvement sur le bouton Démarrage/Pause  **24** pour interrompre le processus de cuisson.
 - La durée de fonctionnement restante s'affiche en clignotant.
 - Le ventilateur s'arrête jusqu'à ce que la cuisson continue.
2. Appuyez à nouveau sur le bouton Démarrage/Pause  **24** pour poursuivre le processus de cuisson.

8.8 La fonction SYNC COOK

Avec cette fonction, vous pouvez préparer simultanément de plus grandes quantités d'aliments dans les deux paniers à friture avec le même temps de cuisson et la même température.

La température pré-réglée et le temps de cuisson pour les deux paniers à friture sont de 180 °C et 15 minutes. Vous pouvez modifier les valeurs pré-réglées ou sélectionner un programme.



1. Appuyez sur le bouton Marche/Arrêt  **23** pour allumer la friteuse.
2. Appuyez sur le bouton **SYNC COOK**  **21**. La DEL du bouton **21** s'allume et les symboles des paniers à friture  et  clignotent.
3. Réglez la température et le temps en appuyant sur les boutons  **16** ou  **17** et en tournant le bouton rotatif **20**.

ou

Sélectionnez l'un des programmes en appuyant et en tournant le bouton rotatif **20**.



4. Démarrez le processus de cuisson en appuyant sur le bouton Démarrage/Pause  **24**.

Les valeurs réglées sont utilisées pour les deux paniers à friture.

- La DEL du bouton **SYNC COOK**  **21** et les symboles des paniers à friture  et  s'allument.
- Le cas échéant, le programme sélectionné est allumé.
- La durée de fonctionnement restante s'affiche.



REMARQUE : vous pouvez modifier les valeurs de température et de temps de cuisson à tout moment pendant le processus de cuisson.

Pendant le processus de cuisson, vous pouvez également sélectionner un programme.

1. Pendant le processus de cuisson, appuyez sur le bouton Démarrage/Pause  **24**.
2. Sélectionnez le programme souhaité en appuyant et tournant le bouton rotatif **20**.
3. Appuyez de nouveau sur le bouton Démarrage/Pause  **24**.





Les deux paniers à friture continuent de fonctionner avec le programme sélectionné.

Vous pouvez annuler la fonction **SYNC COOK** à tout moment.

- Pendant le processus de cuisson, appuyez de nouveau sur le bouton **SYNC COOK**  **21**.
 - La DEL du bouton  **21** s'éteint.
 - Tout programme qui n'était pas terminé avant l'activation du bouton  **21** se poursuit pour les deux paniers à friture.

8.9 La fonction SYNC FINISH

Vous pouvez synchroniser les paniers à friture (1) et (2) de sorte que les deux processus de cuisson se terminent en même temps.

1. Appuyez sur le bouton Marche/Arrêt  **23** pour allumer la friteuse.
 2. Appuyez sur le bouton (1) **18** pour sélectionner le panier à friture (1).
 3. Réglez le temps de cuisson et la température ou sélectionnez l'un des programmes en appuyant et tournant le bouton rotatif **20**.
 4. Appuyez sur le bouton (2) **19** pour sélectionner le panier à friture (2).
 5. Réglez le temps de cuisson, la température ou sélectionnez un programme.
 6. Appuyez sur le bouton **SYNC FINISH**  **22**.
 7. Démarrez le processus de cuisson en appuyant sur le bouton Démarrage/Pause  **24**.
 - La DEL du bouton **SYNC FINISH**  **22** s'allume.
 - La durée de fonctionnement restante est indiquée par l'affichage **13/15** du panier à friture en cours de fonctionnement.
 - L'affichage du panier à friture non utilisé indique [_].
- Le processus de cuisson démarre pour les deux paniers à friture avec les réglages correspondants.
 - Le temps et la température ne peuvent plus être modifiés.
 - Le panier à friture dont le temps de cuisson est le plus court s'arrête environ 15 secondes avant le panier à friture dont le temps de cuisson est le plus long.
 - Si les deux paniers à friture sont réglés sur le même temps de cuisson, le premier panier à friture commence le pro-

cessus de cuisson 15 secondes avant le deuxième panier à friture.

- À la fin du temps de cuisson, chaque panier à friture émet 3 signaux sonores et l'écran **5** affiche brièvement *End*. Ensuite, l'appareil passe en mode veille.

8.10 Fin du processus de cuisson

- À la fin du temps de cuisson, 3 signaux sonores sont émis et l'écran **5** affiche brièvement *End*. Ensuite, l'appareil passe en mode veille.

REMARQUE : si le réglage de la température est supérieur à 200 °C, la fonction de refroidissement est automatiquement activée à la fin du processus de cuisson. *COOL* apparaît sur l'écran et le ventilateur continue de fonctionner pendant 1 minute. Ce processus de refroidissement ne peut pas être mis en pause.

- Vous avez besoin d'une assiette ou d'un bol (éventuellement préchauffés) ainsi que d'un support résistant à la chaleur pour le panier à friture **2**.
 - Pour couper l'alimentation secteur de l'appareil, débranchez la fiche secteur **12** après utilisation.
1. Sortez le panier à friture **2** du corps de la friteuse **1** en le tenant par la poignée **8**. Posez-le sur le support résistant à la chaleur.
 2. Mettez les aliments dans l'assiette préparée / dans le bol préparé.
 3. Laissez refroidir l'appareil et l'accessoire avant de les nettoyer.

REMARQUE : si le degré de brunissement - p. ex. - ne vous convenait toujours pas, il est possible de modifier manuellement le processus de cuisson. Réinsérez le panier à friture **2** rempli dans le corps de la friteuse **1**

et relancez le processus de cuisson. Contrôlez le degré de brunissement après quelques minutes. Pour cela, sortez simplement le panier à friture **2** du corps de la friteuse **1** en le tenant par la poignée **8**.

8.11 Vue d'ensemble des programmes

- Le tableau suivant offre une aide au réglage de base et indique les valeurs pré-réglées et possibles des programmes.

Programme	Exemples d'utilisation	Température pré-réglée (plage réglable)	Temps pré-réglé (plage réglable)
REHEAT	réchauffage	200 °C (60 – 200 °C)	15 min. (1 – 60 min.)
ROAST	Steaks, côtelettes	200 °C (60 – 200 °C)	20 min. (1 – 60 min.)
BAKE	Muffins, gâteaux et pâtisseries	150 °C (60 – 200 °C)	18 min. (1 – 60 min.)
DEHYDRATE	Déshydrater/sécher des aliments (prunes, pommes)	60 °C (60 – 90 °C)	2 h (1 – 24 h)
AIR FRY	Cuisses de poulet, frites surgelées ¹	200 °C (60 – 200 °C)	20 min. (1 – 60 min.)
PROVE	Laisser reposer/lever la pâte au levain	75 °C (35 – 75 °C)	45 min. (15 min. – 4 h)
ULTRA CRISP	Rôti croustillant	240 °C (non modifiable)	10 min. (1 – 30 min.)

8.12 Tableau de cuisson

- Les indications de températures et de temps de cuisson dans le tableau de cuisson sont données à titre indicatif. La température et le temps peuvent diverger en fonction des caractéristiques, de la taille et de la quantité des aliments ainsi que de vos préférences.

Aliments à cuire	°C	Minutes	Quantité optimale par panier à friture	Quantité maximale par panier à friture
Frites ¹	190	25 – 35	560 g	870 g
Cuisses de poulet ²	200	30	450 g	750 g
Légumes ²	180	15 – 30	400 g	750 g
Petits pains pré-cuits ²	180	8	3 petits pains	4 petits pains
Muffins	150	19	4 muffins	6 muffins
Filet de saumon	200	16	100 g	500 g
Steak ^{2,3}	240	5 – 20	100 g	500 g

Signification des chiffres en exposant ^{1,2,3} :

¹ : Secouer ou retourner toutes les 5 minutes.

² : Secouer ou retourner à mi-cuisson.

³ : À la fin du processus de cuisson, la fonction de refroidissement est automatiquement activée pendant 1 minute. *COOL* s'affiche à l'écran.

9. Recettes

9.1 Frites en deux façons et mayonnaise aux herbes

Ingrédients pour 4 portions

Ingrédients pour la mayonnaise

1	œuf
1 cuillère à café	de moutarde
125 ml	d'huile de tournesol
1 cuillère à café	de persil finement haché
1 cuillère à café	de cerfeuil finement haché
1 cuillère à café	de jus de citron
	Sel, poivre

Ingrédients pour les frites

250 g	de patates douces
250 g	de pommes de terre à chair ferme
2 cuillères à soupe	d'huile de tournesol
	Sel

Préparation

1. Pour la mayonnaise aux herbes, mettre l'œuf et la moutarde dans un gobelet haut et mixer avec un mixeur plongeant.
2. Pendant le mixage, ajouter l'huile en un mince filet jusqu'à obtenir une crème homogène.
3. Ajouter les herbes et assaisonner avec du sel, du poivre et du jus de citron.
4. Éplucher, laver et sécher les pommes de terre et les patates douces.
5. Couper les pommes de terre et les patates douces en bâtonnets d'environ 1 cm d'épaisseur, puis brasser les deux sortes de frites avec 1 cuillère à soupe d'huile dans des saladiers distincts.
6. Placer les frites dans la friteuse.
7. Faire frire les deux sortes de frites simultanément, avec le même temps de cuisson et la même température.
8. Activer la fonction **SYNC COOK**. Il suffit désormais de régler le temps de cuisson et la température une fois pour que les deux sortes de frites soient prêtes en même temps.
9. Régler le temps de cuisson sur **25 minutes** et la température sur **200 °C**, puis lancer la friture.
10. **Au bout de 15 minutes**, réduire la température à **180 °C** et secouer les frites.
11. Saler les frites et les servir avec la mayonnaise aux herbes.

9.2 Ailes de poulet marinées et frites surgelées

Ingrédients pour 2 personnes

Ingrédients

250 g de frites surgelées
Env. 8 ailes de poulet

Ingrédients pour la marinade

6 cuillères à soupe d'huile de tournesol
ou de colza
6 cuillères à soupe de sauce Sweet'n
Hot Chili
4 cuillères à soupe de ketchup
4 cuillères à soupe de vinaigre
1 à 2 cuillères à café de sel
1 à 2 cuillères à café de paprika
1 à 2 cuillères à café de piment en flocons

Préparation

1. Mélanger tous les ingrédients de la marinade dans un grand saladier.
2. Ajouter les ailes de poulet dans le saladier, les mélanger à la marinade et les laisser reposer env. 1 heure dans la marinade.
3. Placer les ailes de poulet côte à côte sur l'insert du **panier à friture 1**, puis régler le temps de cuisson sur **15 minutes** et la température sur **190 °C**.
4. Mettre 250 g de frites surgelées dans le **panier à friture 2**, puis régler la température sur **200 °C** et le temps de cuisson sur **20 minutes**.
5. Activer la fonction **SYNC FINISH** et lancer la friture.
Les processus de cuisson seront alors synchronisés, de sorte que les aliments des deux paniers à friture seront prêts en même temps.
6. Mélanger ou retourner les ingrédients de chaque panier à friture à mi-cuisson pour que la cuisson soit homogène.
7. Lorsque le temps de cuisson est écoulé, vérifier la cuisson des ailes de poulet et des frites et, si elle convient, retirer les ailes de poulet et les frites de la friteuse.

9.3 Boulettes de viande aux légumes du soleil grillés

Ingrédients pour 2 personnes

Ingrédients pour la marinade

2 cuillères à soupe	d'huile d'olive
1	gousse d'ail
½ cuillère à café	de romarin
½ cuillère à café	d'origan
½ cuillère à café	de marjolaine
	Sel, poivre

Ingrédients pour les légumes grillés

1	petite courgette
1	petit poivron rouge
1	oignon
150 g	de tomates cerises

Ingrédients pour les boulettes de viande

250 g	de haché de bœuf
½	petit oignon rouge
3 tiges	Huile d'olive
1	de persil plat
1	jaune d'œuf
1 cuillère à soupe	de chapelure
	Paprika en poudre (piquant intermédiaire)
	Sel, poivre

Préparation

1. Éplucher la gousse d'ail et la hacher finement.
2. Mélanger tous les ingrédients de la marinade dans un saladier.
3. Laver les légumes.
4. Couper la courgette et le poivron en petits morceaux.
5. Couper les tomates cerises en deux.
6. Couper l'oignon en lamelles.
7. Ajouter les légumes à la marinade et bien mélanger le tout. Laisser mariner les légumes pendant la préparation des boulettes de viande.

8. Pour les boulettes de viande, éplucher l'oignon rouge, le hacher finement et le faire revenir dans un peu d'huile d'olive jusqu'à ce qu'il devienne translucide.
9. Laver le persil, le secouer pour l'égoutter et hacher finement les feuilles.
10. Mélanger la viande hachée avec les dés d'oignons revenus, le persil haché, le jaune d'œuf battu et la chapelure jusqu'à former une préparation homogène. Assaisonner au goût.
11. Avec les mains mouillées, former de petites boulettes de taille homogène dans la préparation à base de viande hachée.
12. Placer les boulettes de viande sur l'insert du **panier à friture 1**. Régler la température sur **180 °C** et le temps de cuisson sur **env. 15 minutes**.
13. Mélanger les légumes marinés et les mettre dans le **panier à friture 2**. Régler la température sur **180 °C** et le temps de cuisson sur **env. 20 minutes**.
14. Activer la fonction **SYNC FINISH** et lancer la friture.
Les processus de cuisson seront alors synchronisés, de sorte que les aliments des deux paniers à friture seront prêts en même temps.
15. Mélanger ou retourner les ingrédients de chaque panier à friture à mi-cuisson pour que la cuisson soit homogène.
16. Lorsque le temps de cuisson est écoulé, vérifier la cuisson des boulettes de viande et des légumes et, si elle convient, retirer les boulettes de viande et les légumes de la friteuse.

ASTUCE : le temps de friture dépend de la taille des boulettes de viande et des morceaux de légumes.

9.4 Brochettes courgette et aubergine

Ingrédients pour 4 portions

REMARQUE : respecter le niveau de remplissage maximal. Il est possible que 2 fritures soient nécessaires.

Ingrédients

½ cuillère à café	de poivre
½ cuillère à café	de piment
½ cuillère à café	de coriandre
½ cuillère à café	de thym séché
½ cuillère à café	d'origan séché
1 cuillère à café	de sel
50 ml	d'huile d'olive
2	aubergines
2	courgettes
2	oignons
	Pics en bois

Préparation

1. Mélanger les herbes, les épices et l'huile dans un bol.
2. Couper les courgettes et les aubergines en rondelles de 2 cm d'épaisseur. Couper les oignons en quatre.
3. Ajouter les légumes au mélange d'épices et d'huile.
4. Former les brochettes en alternant les légumes.
5. Cuire les brochettes à **200 °C pendant 15 minutes**.
6. Retourner les brochettes à mi-cuisson.

9.5 Camembert rôti aux aïelles

Ingrédients pour 4 portions

REMARQUE : vérifier, au début, si les 4 camemberts entiers tiennent côte à côte dans le panier à friture. Si ce n'est pas le cas, préparer les camemberts en 2 fritures.

Ingrédients

4	camemberts (maximum 150 g chacun)
2	œufs
2 cuillères à soupe	de crème
6 cuillères à soupe	de chapelure
4 cuillères à soupe	d'aïelles en bocal
	Sel, poivre

Préparation

1. Battre les œufs avec la crème et assaisonner avec le sel et le poivre.
2. Verser la chapelure dans une assiette creuse.
3. Passer le camembert réfrigéré (entier ou coupé en quatre) dans la préparation aux œufs, puis dans la chapelure jusqu'à ce que la panure recouvre entièrement le fromage.
4. Faire cuire les morceaux de camembert à **200 °C pendant env. 5 à 10 minutes** jusqu'à ce qu'ils soient bien dorés.
5. Servir le camembert avec quelques aïelles.

9.6 Saumon en papillote

Ingrédients pour 2 portions

Ingrédients

250 g	de pommes de terre à chair ferme
100 g	d'épinards frais
1	échalote
1	gousse d'ail
1 cuillère à soupe	d'huile d'olive
300 g	de filet de saumon (sans peau)
1	branche de persil
1	branche de basilic
1 cuillère à soupe	de câpres
2 cuillères à soupe	de beurre ramolli
1	citron vert non traité
	Sel, poivre

Préparation

1. Éplucher les pommes de terre, les laver et les faire bouillir dans de l'eau salée. Ensuite, égoutter les pommes de terre, puis les découper en rondelles fines.
2. Rincer les épinards et bien les égoutter.
3. Éplucher l'échalote et l'ail, puis les découper en petits dés. Dans une casserole, les faire revenir dans l'huile jusqu'à ce qu'ils deviennent translucides.
4. Ajouter les épinards et les cuire brièvement jusqu'à ce que les feuilles se détachent. Retirer la casserole du feu et réserver.
5. Rincer le saumon, le tamponner pour le sécher et le couper en deux.
6. Laver le persil et le basilic, les secouer pour les égoutter et hacher finement les feuilles.
7. Égoutter les câpres et les hacher grossièrement.
8. Mélanger les câpres et les herbes hachées avec le beurre.
9. Laver le citron vert à l'eau chaude, le sécher et le découper en rondelles.

10. Préparer deux grands morceaux de papier cuisson.
11. Déposer les rondelles de pommes de terre au centre et les assaisonner avec le sel et le poivre. Déposer les épinards et le saumon dessus.
12. Répartir le beurre aux câpres en flocons sur le saumon et déposer les rondelles de citron vert dessus.
13. Replier le papier sur les ingrédients en refermant bien les côtés.
14. Disposer les papillotes côte à côte et les cuire à **200 °C pendant env. 20 minutes.**
15. Retirer le papier cuisson et servir aussitôt.

9.7 Fleurettes de chou-fleur à la harissa

Ingrédients pour 2 portions

Ingrédients

1	petit chou-fleur
3 cuillères à soupe	de farine
150 ml	de lait de coco
1 ½ cuillère à café	de paprika doux
½ cuillère à café	de poudre d'ail
1 cuillère à soupe	de pâte de harissa (à ajuster selon le degré de piquant souhaité)
	Sel, poivre

Préparation

1. Laver le chou-fleur et le couper en petites fleurettes.
2. Mélanger les autres ingrédients afin d'obtenir une pâte lisse et épaisse. Si la pâte est trop liquide, ajouter un peu de farine.
3. Plonger chaque fleurette de chou-fleur dans la pâte et bien égoutter l'excédent de pâte.
4. Cuire les fleurettes de chou-fleur panées en plusieurs fournées. Pour que les fleurettes deviennent bien croustillantes, veiller à ne pas les placer trop près les unes des autres.
5. Régler la température sur **180 °C** et le temps de cuisson sur **20 minutes**, puis lancer la friture.
6. Retourner les fleurettes de chou-fleur à mi-cuisson.

ASTUCE : accompagner les fleurettes de chou-fleur d'une sauce au yaourt maison.

9.8 Choux de Bruxelles croustillants au lard

Ingrédients pour 2 portions

Ingrédients

400 g	de choux de Bruxelles
40 g	de lard maigre
4	gousses d'ail
1 cuillère à soupe	d'huile d'olive
	Sel, poivre

ASTUCE : dans l'idéal, il vaut mieux utiliser des choux de Bruxelles frais pour cette recette, mais elle peut également être préparée avec des choux de Bruxelles surgelés. Dans ce cas, ne pas couper les choux de Bruxelles en deux. Le temps de cuisson et la température restent inchangés.

Préparation

1. Laver les choux de Bruxelles et les couper en deux.
2. Découper le lard en fines lamelles.
3. Ne pas éplucher ni couper les gousses d'ail.
4. Mélanger tous les ingrédients dans un saladier et assaisonner au goût avec du sel et du poivre.
5. Cuire le tout à **180 °C pendant env. 15 à 20 minutes**.
6. Secouer ou retourner les ingrédients à mi-cuisson.
7. Servir chaque portion avec 2 gousses d'ail. Selon les goûts, écraser les gousses d'ail pour en extraire la pulpe et la mélanger au plat.

9.9 Mini-pizzas au jambon et à la roquette

Ingrédients pour 2 portions

Ingrédients

- 1 paquet de pâte à pizza
- 1 boîte de coulis de tomates
- 200 g de mozzarella
- 1 bouquet de roquette
- 100 g de jambon Serrano
- Huile d'olive
- Sel, poivre, origan

Préparation

1. Dérouler la pâte à pizza sur un plan de travail fariné et y découper des rectangles en veillant à ce que leur longueur et leur largeur soient inférieures de 1 cm à celles du panier à friture.
2. Piquer délicatement la pâte avec une fourchette.
3. Couper la mozzarella en fines tranches.
4. Recouvrir la pâte de coulis de tomates, assaisonner avec du sel, du poivre et de l'origan, et garnir à l'aide des tranches de mozzarella.
5. Cuire les mini-pizzas en plusieurs fournées à **180 °C pendant env. 7 minutes.**
6. Répartir le jambon Serrano sur les pizzas et faire cuire à nouveau pendant **3 à 5 minutes.**
7. Dès que les pizzas sont dorées sur les côtés, les retirer et les garnir de roquette préalablement lavée.
8. Arroser les mini-pizzas d'un filet d'huile d'olive et servir.

ASTUCE : en fonction de l'épaisseur de la pâte, faire cuire les pizzas 1 à 2 minutes de plus ou de moins.

9.10 Petits fondants au chocolat à cœur coulant

Ingrédients pour 8 petits fondants

REMARQUE : vérifier, au début, combien de moules à muffins tiennent côte à côte dans la friteuse.

Ingrédients

- 75 g de chocolat noir
- 3 œufs
- 75 g de beurre
- 75 g de sucre
- 50 g de farine

Préparation

1. Hacher le chocolat en morceaux et le faire fondre au bain-marie.
2. Ajouter le beurre et le faire fondre également.
3. Battre les œufs et le sucre jusqu'à obtenir un mélange mousseux.
4. Tamiser la farine au-dessus du mélange œufs-sucre et mélanger jusqu'à obtenir une pâte lisse.
5. Incorporer le mélange beurre-chocolat.
6. Verser la pâte dans les moules à muffins.
7. Dans l'appareil préchauffé, cuire les petits fondants au chocolat à **180 °C pendant env. 5 à 6 minutes.**
8. Les petits fondants au chocolat se dégustent chauds.

10. Nettoyage



DANGER ! Risque de brûlures !

- ⊙ Laissez refroidir l'appareil avant de le déplacer ou de le nettoyer.



DANGER ! Risque d'électrocution !

- ⊙ Débranchez la fiche secteur **12** de la prise de courant avant de nettoyer la friteuse à air chaud.
- ⊙ Il est interdit de plonger la friteuse à air chaud dans l'eau.

AVERTISSEMENT : risque de dommages matériels !

- ⊙ N'utilisez pas de détergent agressif ou provoquant des rayures.

REMARQUE : veuillez noter qu'après le séchage, il peut encore y avoir des gouttes d'eau dans les cavités. Laissez sécher complètement toutes les pièces à l'air libre.

Accessoires

- Retirez les restes d'aliments grossiers.
- Les paniers à friture **2**, les grilles de friteuse **11** et les inserts à friture **10** peuvent être nettoyés au lave-vaisselle.
- Sortez les grilles de friteuse **11** et les inserts à friture **10** des paniers à friture **2** en les tirant vers le haut. Après le nettoyage, lorsque vous remettez les inserts à friture **10** en place, veillez à ce que leurs pieds soient orientés vers le bas. Enfoncez les inserts à friture **10** jusqu'à ce qu'ils touchent le fond.

REMARQUE : ces pièces peuvent également être nettoyées à la main à l'eau chaude avec du produit vaisselle. Rincez ensuite soigneusement à l'eau claire.

- Faites préalablement tremper les restes d'aliments brûlés.

- Laissez toutes les pièces entièrement sécher avant de les ranger ou de les utiliser à nouveau.

Corps de la friteuse

- Essuyez l'extérieur du corps de la friteuse **1** avec un chiffon humide et une petite quantité de détergent doux.
- Séchez ensuite avec un torchon.

Intérieur de l'appareil

1. Nettoyez l'intérieur de l'appareil à l'aide d'une éponge douce, d'une petite quantité d'eau et d'un détergent doux.
2. Essuyez à plusieurs reprises avec un chiffon humide en microfibres à rincer et à essorer entre chaque essuyage.
3. Séchez ensuite avec un torchon.

11. Rangement

- Avant de ranger la friteuse à air chaud ...
... il faut débrancher la fiche secteur **12**,
... l'appareil doit être refroidi et
... toutes les pièces de la friteuse doivent être complètement séchées.
- Enroulez le câble de raccordement **7** autour de l'enrouleur de câble **6**. Vérifiez le symbole se trouvant sur l'enrouleur de câble, qui indique le sens à respecter pour l'enroulement.

12. Mise au rebut

Ce produit est soumis aux exigences de la directive 2012/19/UE. Le symbole de la poubelle sur roues barrée signifie que, dans l'Union européenne, le produit doit faire l'objet d'une collecte séparée des déchets. Cela s'applique au produit et à tous les accessoires portant ce symbole. Les produits portant ce symbole ne doivent pas être éliminés avec les déchets ménagers normaux, mais doivent être déposés dans un point de collecte chargé du recyclage des appareils électriques et électroniques.



Ce symbole de recyclage identifie p. ex. un objet ou des parties de matériaux comme étant recyclables. Le recyclage contribue à réduire l'utilisation de matières premières et à protéger l'environnement.



Emballage

Si vous souhaitez mettre l'emballage au rebut, respectez les prescriptions environnementales correspondantes de votre pays.

Seulement pour la France



MANUEL
À DÉPOSER DANS
LE BAC DE TRI



FR
Cet appareil
se recycle

À DÉPOSER
EN MAGASIN

À DÉPOSER
EN DÉCHÈTERIE



Points de collecte sur www.quefairedesdechets.fr
Privilégiez la réparation ou le don de votre appareil !



FR
ÉLÉMENTS
D'EMBALLAGE



Le produit est recyclable, soumis à la responsabilité élargie du producteur et doit faire l'objet d'un tri sélectif.

13. Dépannage

Si votre appareil ne fonctionne pas correctement, procédez dans un premier temps aux tests de cette liste de contrôle. Il s'agit peut-être seulement d'un problème mineur que vous pouvez résoudre vous-même.



**DANGER ! Risque
d'électrocution !**

- ⊙ N'essayez en aucun cas de réparer l'appareil vous-même.

Problème	Cause possible / solution
Ne fonctionne pas	<ul style="list-style-type: none"> • L'alimentation électrique est-elle établie correctement ? • Vérifiez le branchement.
Après écoulement du temps recommandé, les aliments ne sont toujours pas cuits	<ul style="list-style-type: none"> • La quantité d'aliments était-elle trop importante ou les morceaux trop épais ? • La température et le temps de cuisson réglés étaient-ils trop bas ?
Il y a un fort dégagement de fumée et d'odeur	<ul style="list-style-type: none"> • Des restes d'aliments brûlant lors du préchauffage se trouvent-ils sur l'élément chauffant 3 ? Les paniers à friture 2 ne doivent pas être remplis au-delà du repère MAX 9.

14. Caractéristiques techniques

Modèle :	SHFDV 2470 A1
Tension secteur :	220 – 240 V ~ 50 Hz
Classe de protection :	I
Puissance :	2 470 W
Puissance absorbée en mode éteint :	≤ 0,3 W
Passage automatique en mode éteint :	< 15 minutes

Symboles utilisés

	G eprüfte S icherheit (sécurité contrôlée): les appareils doivent satisfaire aux Règles techniques reconnues en vigueur et être conformes à la Loi sur la sécurité des produits (Produktsicherheitsgesetz - ProdSG). Ne s'applique pas à la Suisse.
	Avec ce marquage CE, la société HOYER Handel GmbH déclare la conformité avec la réglementation de l'Union européenne.
	Ce symbole rappelle qu'il faut éliminer l'emballage en respectant l'environnement.
	Les matériaux recyclables sont marqués par le symbole du recyclage (3 flèches). Le matériau peut être spécifié par le numéro de recyclage au milieu (ici : 21) et/ou un sigle (ici : PAP).
	Tension alternative
	Le symbole représente les pièces pouvant être nettoyées au lave-vaisselle.
	Le produit est recyclable, soumis à la responsabilité élargie du producteur et doit faire l'objet d'un tri sélectif.
	Avec ce marquage UKCA (UK Conformity Assessed) la société HOYER Handel GmbH déclare la conformité pour le Royaume-Uni.
	Ce symbole représente le fabricant du produit.

Sous réserves de modifications techniques.

15. Garantie de HOYER Handel GmbH valable pour la France

Chère cliente, cher client,
Vous obtenez pour cet appareil une garantie de 3 ans à compter de la date d'achat. En cas de défauts de ce produit, vous disposez de droits légaux contre le vendeur de ce produit. Ces droits ne sont pas limités par notre garantie présentée par la suite.
Indépendamment de la garantie commerciale souscrite, le vendeur reste tenu des défauts de conformité du bien et des vices rédhibitoires dans les conditions prévues aux articles L217-4 à L217-13 du Code de la consommation et aux articles 1641 à 1648 et 2232 du Code Civil.

Article L217-16 du Code de la consommation

Lorsque l'acheteur demande au vendeur, pendant le cours de la garantie commerciale qui lui a été consentie lors de l'acquisition ou de la réparation d'un bien meuble, une remise en état couverte par la garantie, toute période d'immobilisation d'au moins sept jours vient s'ajouter à la durée de la garantie qui restait à courir. Cette période court à compter de la demande d'intervention de l'acheteur ou de la mise à disposition pour réparation du bien en cause, si cette mise à disposition est postérieure à la demande d'intervention.

Article L217-4 du Code de la consommation

Le vendeur livre un bien conforme au contrat et répond des défauts de conformité existant lors de la délivrance.

Il répond également des défauts de conformité résultant de l'emballage, des instructions de montage ou de l'installation lorsque celle-ci a été mise à sa charge par le contrat ou a été réalisée sous sa responsabilité.

Article L217-5 du Code de la consommation

Le bien est conforme au contrat :

1. S'il est propre à l'usage habituellement attendu d'un bien semblable et, le cas échéant :
 - s'il correspond à la description donnée par le vendeur et posséder les qualités que celui-ci a présentées à l'acheteur sous forme d'échantillon ou de modèle ;
 - s'il présente les qualités qu'un acheteur peut légitimement attendre eu égard aux déclarations publiques faites par le vendeur, par le producteur ou par son représentant, notamment dans la publicité ou l'étiquetage ;
2. Ou s'il présente les caractéristiques définies d'un commun accord par les parties ou être propre à tout usage spécial recherché par l'acheteur, porté à la connaissance du vendeur et que ce dernier a accepté.

Article L217-12 du Code de la consommation

L'action résultant du défaut de conformité se prescrit par deux ans à compter de la délivrance du bien.

Article 1641 du Code civil

Le vendeur est tenu de la garantie à raison des défauts cachés de la chose vendue qui la rendent impropre à l'usage auquel on la destine, ou qui diminuent tellement cet usage que l'acheteur ne l'aurait pas acquise, ou n'en aurait donné qu'un moindre prix, s'il les avait connus.

Article 1648 1er alinéa du Code civil

L'action résultant des vices rédhibitoires doit être intentée par l'acquéreur dans un délai de deux ans à compter de la découverte du vice.

Conditions de garantie

Le délai de garantie commence à la date d'achat. Conservez le ticket de caisse d'origine. Ce document sert de justificatif d'achat. Si au cours des trois années suivant la date d'achat, des défauts de matériel ou de fabrication apparaissent sur ce produit, celui-ci vous est, à notre discrétion, réparé ou remplacé gratuitement, ou le prix d'achat est remboursé. Les conditions pour faire valoir la garantie sont que l'appareil et la preuve d'achat (ticket de caisse) soient présentés dans un délai de trois ans et que le défaut ainsi que le moment où il est survenu soient brièvement décrits par écrit.

Si le défaut est couvert par notre garantie, nous vous renvoyons le produit réparé ou neuf. La réparation ou l'échange du produit ne constitue pas un nouveau commencement de période de la garantie.

Les pièces détachées indispensables à l'utilisation du produit sont disponibles pendant la durée de la garantie du produit.

Durée de garantie et requêtes légales pour vices de construction

La durée de garantie n'est pas prolongée par son application. Ceci est également valable sur les pièces réparées et remplacées. Les dommages et les vices déjà présents au moment de l'achat doivent être signalés immédiatement après le déballage. Après l'expiration de la garantie, les réparations à effectuer sont payantes.

Etendue de la garantie

L'appareil a été fabriqué selon des prescriptions de qualité rigoureuses et a été vérifié minutieusement avant livraison.

La garantie s'applique aux défauts de matériel ou de fabrication.

Sont exclus de la garantie les pièces d'usure qui sont soumises à une usure normale et les dommages subis par des pièces fragiles, par ex. les interrupteurs, sources d'éclairage ou d'autres pièces en verre.

Cette garantie est perdue si l'appareil n'a pas été utilisé ou entretenu de manière conforme. Pour une utilisation conforme du produit, respecter précisément toutes les consignes présentées dans le mode d'emploi. Les fins d'utilisation et les actions contre-indiquées ou déconseillées dans le mode d'emploi doivent impérativement être évitées.

Le produit est exclusivement conçu pour un usage privé non commercial. La manipulation non autorisée et non conforme, l'utilisation de force et les interventions non effectuées par notre centre de service autorisé entraînent la perte de garantie.

Déroulement en cas de garantie

Pour assurer un traitement rapide de votre demande, respectez les éléments suivants :

- Pour toute demande, tenez à disposition le numéro d'article **IAN : 519553_2507** et le ticket de caisse comme preuve d'achat.
- Vous trouverez les numéros d'article sur la plaque signalétique, une gravure, la page de titre de votre notice (en bas, à gauche) ou sur l'autocollant apposé à l'arrière ou sur le dessous de l'appareil.
- En cas d'erreur de fonctionnement ou autres pannes, contactez d'abord par **téléphone** ou par **e-Mail** le centre de service cité ci-dessous.

- Envoyez ensuite gratuitement à l'adresse de service qu'on vous a donnée le produit considéré comme défectueux en y joignant la preuve d'achat (ticket de caisse) et l'indication du défaut ainsi que du moment où il est survenu.

Sur www.lidl-service.com, vous pouvez télécharger ce mode d'emploi ainsi que ceux d'autres produits, des vidéos sur les produits et des logiciels d'installation.



Ce code QR vous permet d'accéder directement à la page du service client Lidl (www.lidl-service.com) et vous permet d'ouvrir votre mode d'emploi lorsque vous avez saisi le numéro d'article (IAN) **519553_2507**.



Centre de service

FR Service France
Tel.: 0800 919270
E-Mail: hoyer@lidl.fr

IAN : 519553_2507



Fournisseur

Attention ! L'adresse suivante **n'est pas une adresse de service**. Contactez d'abord le centre de service cité plus haut.

HOYER Handel GmbH
Kühnehöfe 12
22761 Hamburg
ALLEMAGNE

16. Garantie de HOYER Handel GmbH valable pour la Belgique et la Suisse

Chère cliente, cher client,

Vous obtenez pour cet appareil une garantie de 3 ans à compter de la date d'achat. En cas de défauts de ce produit, vous disposez de droits légaux contre le vendeur de ce produit. Ces droits ne sont pas limités par notre garantie présentée par la suite.

Conditions de garantie

Le délai de garantie commence à la date d'achat. Conservez le ticket de caisse d'origine. Ce document sert de justificatif d'achat. Si au cours des trois années suivant la date d'achat, des défauts de matériel ou de fabrication apparaissent sur ce produit, celui-ci vous est, à notre discrétion, réparé ou remplacé gratuitement. Les conditions pour faire valoir la garantie sont que l'appareil et la preuve d'achat (ticket de caisse) soient présentés dans un délai de trois ans et que le défaut ainsi que le moment où il est survenu soient brièvement décrits par écrit.

Si le défaut est couvert par notre garantie, nous vous renvoyons le produit réparé ou neuf. La réparation ou l'échange du produit ne constitue pas un nouveau commencement de période de la garantie.

Durée de garantie et requêtes légalés pour vices de construction

La durée de garantie n'est pas prolongée par son application. Ceci est également valable sur les pièces réparées et remplacées. Les dommages et les vices déjà présents au moment de l'achat doivent être signalés immédiatement après le déballage. Après l'expiration de la garantie, les réparations à effectuer sont payantes.

Etendue de la garantie

L'appareil a été fabriqué selon des prescriptions de qualité rigoureuses et a été vérifié minutieusement avant livraison.

La garantie s'applique aux défauts de matériel ou de fabrication.

Sont exclus de la garantie les pièces d'usure qui sont soumises à une usure normale et les dommages subis par des pièces fragiles, par ex. les interrupteurs, sources d'éclairage ou d'autres pièces en verre.

Cette garantie est perdue si l'appareil n'a pas été utilisé ou entretenu de manière conforme. Pour une utilisation conforme du produit, respecter précisément toutes les consignes présentées dans le mode d'emploi. Les fins d'utilisation et les actions contre-indiquées ou déconseillées dans le mode d'emploi doivent impérativement être évitées.

Le produit est exclusivement conçu pour un usage privé non commercial. La manipulation non autorisée et non conforme, l'utilisation de force et les interventions non effectuées par notre centre de service autorisé entraînent la perte de garantie.

Déroulement en cas de garantie

Pour assurer un traitement rapide de votre demande, respectez les éléments suivants :

- Pour toute demande, tenez à disposition le numéro d'article **IAN : 519553_2507** et le ticket de caisse comme preuve d'achat.
- Vous trouverez les numéros d'article sur la plaque signalétique, une gravure, la page de titre de votre notice (en bas, à gauche) ou sur l'autocollant apposé à l'arrière ou sur le dessous de l'appareil.
- En cas d'erreur de fonctionnement ou autres pannes, contactez d'abord par **téléphone** ou par **e-Mail** le centre de service cité ci-dessous.

- Envoyez ensuite gratuitement à l'adresse de service qu'on vous a donnée le produit considéré comme défectueux en y joignant la preuve d'achat (ticket de caisse) et l'indication du défaut ainsi que du moment où il est survenu.

Sur www.lidl-service.com, vous pouvez télécharger ce mode d'emploi ainsi que ceux d'autres produits, des vidéos sur les produits et des logiciels d'installation.



Ce code QR vous permet d'accéder directement à la page du service client Lidl (www.lidl-service.com) et vous permet d'ouvrir votre mode d'emploi lorsque vous avez saisi le numéro d'article (IAN) **519553_2507**.



Centre de service

BE Service Belgique
Tel.: 0800 12089
E-Mail: hoyer@lidl.be

CH Service Suisse
Tel.: 0800 56 44 33
E-Mail: hoyer@lidl.ch

IAN : 519553_2507



Fournisseur

Attention ! L'adresse suivante **n'est pas une adresse de service**. Contactez d'abord le centre de service cité plus haut.

HOYER Handel GmbH
Kühnehöfe 12
22761 Hamburg
ALLEMAGNE

Inhoud

1. Overzicht	91
2. Correct gebruik	92
3. Veiligheidsinstructies	92
4. Levering	95
5. Ingebruikname	96
6. Een overzicht van het display	97
7. Grondbeginselen van het frituren	98
8. Bedienen	99
8.1 Stroomaansluiting	99
8.2 In-/uitschakelen	99
8.3 Roosterinzetstukken	99
8.4 Selectie van de frituurmand	99
8.5 Basisbediening	100
8.6 Programma's gebruiken	100
8.7 Gaarproces onderbreken	101
8.8 De functie SYNC COOK	102
8.9 De functie SYNC FINISH	102
8.10 Einde van het gaarproces	103
8.11 Een overzicht van de programma's	104
8.12 Gaartabel	105
9. Recepten	106
9.1 Twee bereidingen van patat frites met kruidenmayonaise	106
9.2 Gemarineerde kippenvleugels met diepgevroren patat frites	107
9.3 Gehaktballetjes met mediterrane groente	107
9.4 Spiesjes van courgette en aubergine	108
9.5 Gebakken camembert met veenbessen	109
9.6 Zalm in een pakje	109
9.7 Bloemkoolrosjes met harissa	110
9.8 Knapperige spruitjes met spek	111
9.9 Minipizza met ham en rucola	111
9.10 Chocoladetaartjes met zachte kern	112
10. Reinigen	112
11. Bewaren	113
12. Weggooien	113
13. Problemen oplossen	114
14. Technische gegevens	114
15. Garantie van HOYER Handel GmbH	115

1. Overzicht

- 1 Behuizing
- 2 Frituurmanden: bovenste frituurmand (1) / onderste frituurmand (2)
- 3 Verwarmingselement (aan de bovenzijde van de binnenruimte)
- 4 Afvoerluchtopeningen
- 5 Display met weergaven en toetsen
- 6 Kabelopwikkeling
- 7 Aansluitsnoer
- 8 Greep van de frituurmand
- 9 **MAX** Markering voor de maximale vulhoogte van de frituurmand (1)/(2):
telkens 3,5 liter
- 10 Bakplaat
- 11 Roosterinzetstuk
- 12 Stekker (zonder afbeelding)

Hartelijk dank voor uw vertrouwen!

We feliciteren u met uw nieuwe heteluchtfriteuse.

Om het product veilig te gebruiken en om alle functies van het apparaat te leren kennen:

- **Lees deze gebruiksaanwijzing vóór de eerste ingebruikname zorgvuldig door.**
- **Neem altijd de veiligheidsinstructies in acht!**
- **Het apparaat mag alleen worden bediend zoals in deze gebruiksaanwijzing wordt beschreven.**
- **Bewaar deze gebruiksaanwijzing om er later informatie uit te kunnen halen.**
- **Wanneer u het apparaat ooit aan iemand doorgeeft, dient u deze gebruiksaanwijzing bij te voegen. De gebruiksaanwijzing maakt deel uit van het product.**

We wensen u veel plezier met uw nieuwe heteluchtfriteuse!

2. Correct gebruik

De heteluchtfriteuse is bedoeld voor het garen van levensmiddelen in hete lucht bij een temperatuur tot maximaal 240 °C.

De heteluchtfriteuse is ontworpen voor particuliere huishoudens. De heteluchtfriteuse mag uitsluitend in binnenruimten worden gebruikt.

Dit apparaat mag niet voor commerciële doeleinden worden gebruikt.

Voorzienbaar misbruik

De heteluchtfriteuse is niet geschikt om vloeistoffen op te warmen.

3. Veiligheidsinstructies

Waarschuwingen

Indien nodig worden de volgende waarschuwingen in deze gebruiksaanwijzing gebruikt:



GEVAAR! Hoog risico: het niet in acht nemen van de waarschuwing kan tot letsel leiden.

WAARSCHUWING! Matig risico: het niet in acht nemen van de waarschuwing kan verwondingen of ernstige materiële schade veroorzaken.

LET OP: gering risico: het niet in acht nemen van de waarschuwing kan lichte verwondingen of materiële schade veroorzaken.

AANWIJZING: situaties en bijzonderheden waarop tijdens het gebruik van het apparaat moet worden gelet.

Symbolen op het apparaat



Dit symbool waarschuwt u voor het aanraken van het hete oppervlak.



Het symbool geeft aan dat hiermee gemarkeerde materialen de smaak noch de geur van levensmiddelen veranderen.

Instructies voor een veilig gebruik

- ⊙ Dit apparaat kan worden gebruikt door kinderen vanaf 8 jaar en door personen met verminderde fysieke, sensorische of mentale capaciteiten of een gebrek aan ervaring en/of kennis, wanneer zij onder toezicht staan of met betrekking tot het veilige gebruik van het apparaat instructies hebben gekregen en de daaruit voortvloeiende gevaren hebben begrepen. Kinderen mogen niet met het apparaat spelen. Het apparaat mag niet door kinderen worden gereinigd en onderhouden, tenzij ze ouder zijn dan 8 jaar en onder toezicht staan.
- ⊙ Kinderen jonger dan 8 jaar moeten uit de buurt worden gehouden van het apparaat en het aansluitsnoer.
- ⊙ Bij verkeerd gebruik kan men verwondingen oplopen.



- ⊙ Raak hete onderdelen van het apparaat, zoals bijv. de afvoerluchtopeningen aan de achterzijde, niet aan. Pak de frituurmanden alleen aan de greep vast.
- ⊙ Tijdens het frituren ontsnapt hete stoom uit de afvoerluchtopeningen. Vermijd contact met deze stoom.
- ⊙ Wanneer het netaansluitsnoer van dit apparaat beschadigd is, moet dit door de fabrikant of diens klantenservice of een gelijkwaardig gekwalificeerde persoon worden vervangen, om gevaar te voorkomen.
- ⊙ De verwarmingselementen mogen niet met een vochtige doek worden afgenomen.
- ⊙ Dit apparaat is niet bedoeld om te gebruiken met een externe tijdschakelklok of een afzonderlijk op afstand bestuurbaar systeem.
- ⊙ Dit apparaat is eveneens bestemd om te worden gebruikt in het huishouden en voor huishoudelijke toepassingen, zoals ...
 - ... in keukens voor medewerkers in winkels, kantoren en andere commerciële sectoren;
 - ... in landbouwbedrijven;
 - ... door gasten in hotels, motels en andere woonvoorzieningen;
 - ... in ontbijtpensies.
- ⊙ Neem het hoofdstuk over de reiniging (zie "Reinigen" op pagina 112) in acht.



GEVAAR voor kinderen!

- ⊙ Zorg ervoor dat kinderen de hete luchtfriteuse nooit naar beneden kunnen trekken (bijv. aan de stroomkabel). Bij brandwonden bestaat levensgevaar!
- ⊙ Verpakkingsmateriaal is geen kinderspeelgoed. Kinderen mogen niet met de plastic zakken spelen. Er bestaat verstikkingsgevaar.



GEVAAR voor en door huis- en gebruiksdieren!

- ⊙ Er kunnen gevaren voor huis- en gebruiksdieren van elektrische apparaten uitgaan. Verder kunnen dieren ook schade aan het apparaat veroorzaken. Houd dieren daarom altijd uit de buurt van elektrische apparaten.



GEVAAR voor vogels!

- ⊙ Vogels halen sneller adem, verdelen de lucht anders in hun lichaam en zijn duidelijk kleiner dan mensen. Daarom kan het voor vogels heel gevaarlijk zijn om zelfs zeer kleine hoeveelheden rook in te ademen die tijdens het gebruik van dit apparaat ontstaan. Wanneer u dit apparaat gebruikt, dient u vogels naar een andere kamer te brengen.



GEVAAR voor een elektrische schok door vocht!

- ⊙ Bescherm het apparaat tegen vocht, druppel- of spatwater.
- ⊙ Het apparaat, het aansluitsnoer en de stekker mogen niet in water of andere vloeistoffen worden gedompeld.
- ⊙ Wanneer er vloeistof in het apparaat terecht komt, moet de stekker direct uit het stopcontact worden getrokken. Laat het apparaat controleren, voordat u het weer in gebruik neemt.
- ⊙ Mocht het apparaat toch ooit in het water vallen, trek dan onmiddellijk de stek-

ker uit het stopcontact en haal het apparaat daarna pas uit het water. Gebruik het apparaat in dat geval niet meer, maar laat het door een gespecialiseerd bedrijf controleren.

- ⊙ Bedien het apparaat niet met natte handen.



GEVAAR voor een elektrische schok!

- ⊙ Neem het apparaat niet in gebruik wanneer het apparaat of het aansluitsnoer zichtbare schade vertoont of wanneer het apparaat voorheen is gevallen.
- ⊙ Wanneer u een verlengkabel gebruikt, moet deze voldoende zijn voor de technische gegevens van dit apparaat.
- ⊙ Sluit het apparaat niet op een meervoudig stopcontact aan. Er kan overbelasting ontstaan.
- ⊙ Leg het aansluitsnoer zodanig neer dat niemand erop kan trappen, erachter blijft hangen of erover kan struikelen.
- ⊙ Stop de stekker alleen in een correct geïnstalleerd, goed toegankelijk stopcontact met randaarde, waarvan de spanning met de gegevens op het typeplaatje overeenkomt. Het stopcontact moet ook na het aansluiten verder goed toegankelijk blijven.
- ⊙ Let erop dat het aansluitsnoer niet door scherpe randen of hete plaatsen kan worden beschadigd. Wikkel het aansluitsnoer niet rond het apparaat.
- ⊙ Let er bij het neerzetten van het apparaat op dat het aansluitsnoer niet vastgeklemd of geplet wordt.
- ⊙ Het apparaat is na het uitschakelen nog niet geheel zonder stroom. Hiervoor moet u de stekker uit het stopcontact trekken.
- ⊙ Om de stekker uit het stopcontact te trekken, moet u altijd aan de stekker trekken, nooit aan het aansluitsnoer.
- ⊙ Trek de stekker uit het stopcontact:
 - na elk gebruik;

- wanneer er zich een storing voordoet
- wanneer u het apparaat niet gebruikt
- voordat u het apparaat reinigt
- bij onweer
- ⊙ Om gevaar te voorkomen, brengt u geen veranderingen aan het artikel aan. Laat reparaties alleen door een gespecialiseerd bedrijf of in het servicecenter uitvoeren.



GEVAAR - Brandgevaar!

- ⊙ Laat het aangesloten apparaat nooit zonder toezicht achter.
- ⊙ Laat de heteluchtfriteuse tijdens het gebruik nooit onbeheerd achter. Zo herkent u ongewone geuren of geluiden tijdig waardoor eventuele problemen voorkomen kunnen worden.
- ⊙ Dek het apparaat nooit af en leg het nooit op zachte voorwerpen (zoals bijv. handdoeken) neer.
- ⊙ Let op een vrije ruimte aan alle zijden en boven het apparaat.
- ⊙ Gebruik de heteluchtfriteuse niet direct onder bovenkasten, wandcontactdozen of in de buurt van gordijnen, papier en dergelijke brandbare voorwerpen.
- ⊙ Gebruik de heteluchtfriteuse uitsluitend op een vast, effen, antislip, droog en niet-brandbaar werkblad om te voorkomen dat ze omvalt of wegglijdt.



GEVAAR voor verwondingen door verbranden!

- ⊙ Raak de hete oppervlakken aan de buitentkant of in de binnenruimte van het apparaat niet aan. Gebruik ovenwanten of pannenlappen.
- ⊙ Laat het apparaat volledig afkoelen, voordat u het reinigt of opbergt.
- ⊙ Beweeg of transporteer de heteluchtfriteuse nooit, terwijl deze ingeschakeld is.

WAARSCHUWING voor materiële schade!

- ⊙ Gebruik uitsluitend de originele accessoires.
- ⊙ Plaats het apparaat nooit op hete oppervlakken (bijv. fornuisplaten) of in de buurt van warmtebronnen of open vuur.
- ⊙ Let erop dat de gerechten de hete verwarmingselementen aan de bovenzijde van de binnenruimtes niet aanraken en daar blijven vastplakken.
- ⊙ Gebruik geen scherpe of schurende schoonmaakmiddelen.
- ⊙ Het apparaat is voorzien van kunststof antislipvoeten. Omdat meubels zijn gecoat met een grote verscheidenheid van lakken en kunststoffen en worden behandeld met verschillende onderhoudsmiddelen, kan niet volledig worden uitgesloten dat sommige van deze stoffen bestanddelen bevatten die de kunststof voeten aantasten en zacht maken. Leg indien nodig een antislipmatje onder het apparaat.

4. Levering

- 1 heteluchtfriteuse
- 2 frituurmanden **2** met bakplaten **10** en roosterinzetstukken **11**
- 1 volledige gebruiksaanwijzing (op het internet)
- 1 beknopte gebruiksaanwijzing (inbegrepen bij het apparaat)
- 1 receptenboekje (inbegrepen bij het apparaat)

5. Ingebruikname

- Verwijder al het verpakkingsmateriaal. **Met name de binnenruimtes moeten volledig vrij zijn van verpakkingsresten, zoals styroporkruimels.**



GEVAAR - brandgevaar!

Aan de achterzijde en aan de zijkant van het apparaat bevinden zich de afvoerluchtopeningen **4**. Tijdens het gebruik komt hete stoom uit de afvoerluchtopeningen.

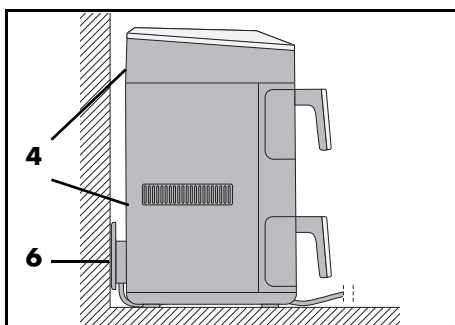

- ⊙ Dek de afvoerluchtopeningen **4** nooit af.
- ⊙ Gebruik de heteluchtfriteuse niet direct onder bovenkasten, wandcontactdozen of in de buurt van gordijnen, papier en dergelijke brandbare voorwerpen.
- ⊙ Let op een vrije ruimte aan alle zijden en boven het apparaat.

AANWIJZING: wanneer het apparaat voor de eerste keer gebruikt wordt, kan er een lichte rook- en geurontwikkeling ontstaan. Dat is aan de montagemiddelen aan het verwarmingselement **3** te wijten en is geen productfout. Zorg voor voldoende ventilatie.

- Trek de beschermfolies en hechtstroken van het apparaat af, maar verwijder niet het typeplaatje aan de achterzijde van het apparaat.

- Controleer of alle accessoires voorhanden en onbeschadigd zijn.
- Reinig het apparaat en alle accessoires alvorens het voor de eerste keer te gebruiken.
- Plaats het apparaat op een droge, vlakke, antislip, hittebestendige ondergrond.
- Steek de stekker **12** in een stopcontact dat overeenkomt met de gegevens op het typeplaatje. Het stopcontact moet ook na het inschakelen goed bereikbaar zijn.

6. Een overzicht van het display

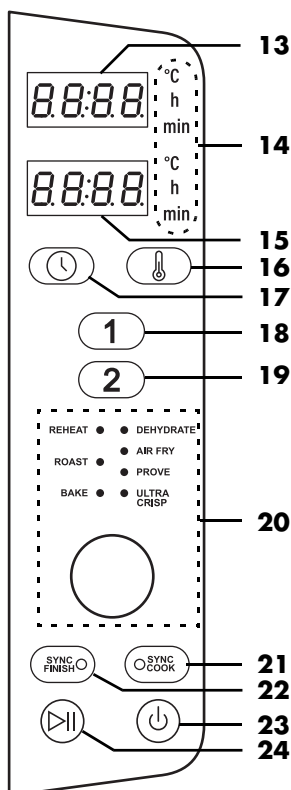

- 13** Weergave van cijfers (temperatuur, baktijd) van de frituurmand (1)
- 14 °C/h/min** °C brandt wanneer de temperatuur wordt weergegeven
h of min brandt wanneer de tijd in uren (h) of minuten (min) wordt weergegeven
- 15** Weergave van cijfers (temperatuur, baktijd) van de frituurmand (2)
- 16** Toets: temperatuur
- 17** Toets: tijd
- 18** (1) Toets: frituurmand (1) boven
- 19** (2) Toets: frituurmand (2) onder
- 20** Draairegelaar: instellen van temperatuur en gaartijd/programma-keuze
REHEAT (opwarmen)
DEHYDRATE (drogen)
AIR FRY (frituren): na telkens 5 minuten hoort u een herinnering voor de schotel.
ROAST (braden)
PROVE (gistdeeg laten rusten/rijzen)
BAKE (bakken)
ULTRA CRISP (voor knapperige oppervlakken)

- 21** Toets + led **SYNC COOK**: beide frituurmanden werken met dezelfde waarden.
- 22** Toets + led **SYNC FINISH**: het einde van de gaartijd van beide frituurmanden wordt gesynchroniseerd.
- 23** Toets: aan/uit
- 24** Toets: start/pauze

7. Grondbeginselen van het frituren

Vorbereiding van de levensmiddelen

- Alle levensmiddelen moeten voor het frituren zo droog mogelijk zijn. Droog de te frituren etenswaren goed af en verwijder het ijs bij bevroren levensmiddelen.
- Verwijder bij diepvriesvoeding zoveel water en ijs als mogelijk, voor u de levensmiddelen in de heteluchtfriteuse doet.
- Zorg er bij gepaneerde levensmiddelen voor dat de paneermeelcoating zo goed mogelijk hecht aan de etenswaren.

Frituurtijd en -temperatuur

- Voor een lekker en gezond resultaat dient u zich bij de keuze van de temperatuur en de frituurtijd strikt aan de voorschriften op de verpakking te houden.
- Frituur altijd kleine hoeveelheden.
- De frituurmanden **2** mogen niet hoger dan de markering **MAX 9** worden gevuld.
- Acrylamide is mogelijk kankerverwekkend. Om de vorming van acrylamide zoveel mogelijk te beperken, dient u te sterke bruinkleuring te vermijden.

Voor een gelijkmatige bruining ^{1 2}

-
- ¹: Na steeds ¼ van de gaartijd (om de 5 minuten) schudden of omdraaien, d.w.z. 3x gedurende de gaartijd.
- ²: Na de helft van de gaartijd schudden of omdraaien.
-

Wanneer een gelijkmatige bruining belangrijk is (bijv. bij patat frites of kipnuggets), moeten de levensmiddelen tijdens het frituurproces 1 - 3x worden geschud.

1. Trek de frituurmand **2** aan de greep **8** uit de behuizing **1** en schud de ingrediënten. Zorg er tijdens het schudden voor dat bijv. de patat frites goed gemengd worden en dat de binnenste, ongebakken patat frites aan de buitenkant terechtkomen. Het apparaat schakelt bij het uitnemen van de frituurmand **2** automatisch uit.
2. Plaats de frituurmand **2** weer in het apparaat. Het apparaat schakelt automatisch weer in tot het aflopen van de gaartijd.

Bakken

Deeg mag in **geen geval** direct in de frituurmand **2** gedaan worden. Na de voorbereiding doet u het deeg of beslag in een bakvorm of een andere hittebestendige vorm (bijv. muffinvormpjes). Die plaatst u dan met het deeg in de frituurmand **2**.

Verpakkingsgegevens

Wanneer u op de verpakking van diepvriesproducten geen gaartijden voor heteluchtfriteuses vindt, kunt u de tijden voor circulatieluchtovens gebruiken.

8. Bedienen



GEVAAR voor brandwonden!

- ⊙ Tijdens het gebruik kunnen de oppervlakken van het apparaat heet worden. Raak hete onderdelen van het apparaat, zoals bijv. de afvoerluchtopeningen **4** aan de achterzijde, niet aan.
- ⊙ Tijdens het frituren ontsnapt hete stoom uit de afvoerluchtopeningen **4**. Vermijd contact met deze stoom.
- ⊙ Beweeg of transporteer de heteluchtfriteuse nooit, terwijl deze ingeschakeld is.



WAARSCHUWING voor materiële schade!

- ⊙ Het apparaat mag nooit zonder de frituurmand **2** worden gebruikt!

8.1 Stroomaansluiting

- Wanneer het apparaat is opgesteld, steekt u de stekker **12** in een stopcontact met aardingscontacten dat overeenkomt met de gegevens op het typeplaatje. Het stopcontact moet ook na het inschakelen goed bereikbaar zijn.

8.2 In-/uitschakelen

- Druk op de aan/uit-toets  **23** om het apparaat vanuit stand-bymodus in te schakelen.
 - U hoort een kort geluidssignaal.
 - De vooraf ingestelde temperatuur van 180 °C verschijnt in de weergaven **13/15**.
- Door opnieuw op de aan/uit-toets  **23** te drukken, kunt u het apparaat op ieder moment in de stand-bymodus zetten. Dat functioneert ook uit lopende programma's.

AANWIJZING: na het omschakelen naar de stand-bymodus kan de ventilator tot en met één minuut nalopen.

8.3 Roosterinzetstukken

WAARSCHUWING voor materiële schade!

- ⊙ De frituurmanden **2** mogen niet hoger dan de markering **MAX 9** worden gevuld.

AANWIJZING: zeer geschikt voor kleinere porties van gerechten die niet tijdens het garingsproces hoeven te worden gekeerd of geschud.

Door het gebruik van roosterinzetstukken **11** kunt u max. 4 verschillende porties tegelijkertijd garen.

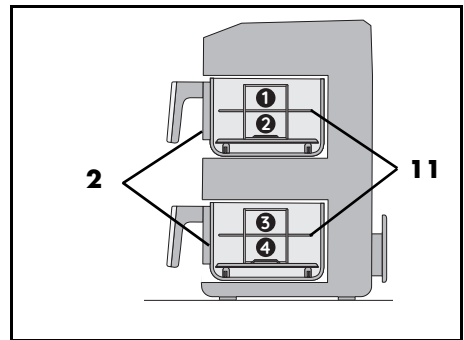

8.4 Selectie van de frituurmand

1. Druk op de aan/uit-toets  **23** om de friteuse in te schakelen.
2. Door te drukken op de toets  **18** voor de bovenste of  **19** voor de onderste selecteert u de gewenste frituurmand. Het symbool van de geselecteerde frituurmand knippert.

AANWIJZINGEN: als er niet binnen 15 seconden op een toets wordt gedrukt, stopt het symbool voor de geselecteerde frituurmand met knipperen. Druk in dit geval opnieuw op de toets **(1) 18** of **(2) 19** om met de instellingen verder te gaan.

8.5 Basisbediening

Voor de volgende punten geldt:

- Het apparaat is ingeschakeld.
- De frituurmand werd geselecteerd door op de toets **(1) 18** of **(2) 19** te drukken.

Programma's oproepen

- Druk kort op de draairegelaar **20** en draai deze dan totdat de led van het gewenste programma brandt. Het programma is dan geselecteerd.

Handmatig koken

- U kunt de temperatuur en baktijd direct instellen. Door op de toets start/pauze **(▶) 24** te drukken wordt het bakken met de ingestelde waarden gestart.

Temperatuur wijzigen

De temperatuur, met een bereik van 40 tot 240 °C, kan in stappen van 5 graden worden ingesteld.

- In het programma **ULTRA CRISP** kan de temperatuur niet worden gewijzigd.
- In het programma **PROVE** kan 35 °C of 75 °C worden geselecteerd.
- In alle andere programma's is de minimale temperatuur 60 °C.
- In het programma **DEHYDRATE** is de maximale temperatuur 90 °C.
- Druk op de toets **(ⓘ) 16**. Op het display **5** knippert de temperatuur.
- Draai de draairegelaar **20** tot de gewenste temperatuur wordt weergegeven. Het knipperen stopt ongeveer

15 seconden na het instellen. Het apparaat werkt naar de nieuwe temperatuur toe.

AANWIJZING: bij een temperatuurinstelling van meer dan 200 °C wordt aan het einde van het gaarproces de afkoelfunctie automatisch geactiveerd. **COOL** verschijnt op het display en de ventilator loopt 1 minuut na. Dit afkoelproces kan niet worden gepauzeerd.

Tijd wijzigen

De baktijd, met een bereik van 1 tot 60 minuten, kan in stappen van 1 minuut worden ingesteld.





- Bij een temperatuurinstelling van meer dan 200 °C tot en met 30 minuten
- In het programma **DEHYDRATE** van 1 uur tot en met 24 uur in stappen van 15 minuten
- In het programma **PROVE** van 15 minuten tot en met 4 uur in stappen van 5 minuten
- Druk op de toets **(⌚) 17**. Op het display **5** knippert de tijd.
- Draai de draairegelaar **20** tot de gewenste tijd wordt weergegeven. Het knipperen stopt ongeveer 15 seconden na het instellen. De nieuwe tijd wordt overgenomen.

8.6 Programma's gebruiken

AANWIJZINGEN:



- Let erop dat de gerechten het hete verwarmingselement **3** aan de bovenzijde van de binnenruimte niet aanraken en daar blijven vastplakken.
- Behalve na het activeren van de functie **SYNC FINISH** kunt u de temperatuur en de gaartijd op elk moment wijzigen.





• SNELSTARTFUNCTIE

Schakel het apparaat vanuit de stand-by-modus met de aan/uit-toets  **23** in. Door te drukken op de toets start/pauze  **24** wordt het garen met de vooraf ingestelde temperatuur van 180 °C en de vooraf ingestelde gaartijd van 15 min voor beide frituurmanden gestart. Als u slechts één frituurmand wilt gebruiken, drukt u voor de start op de toets  **18** of  **19**.

Voor een aantal levensmiddelen en typen bereidingen beschikt het apparaat over vooraf ingestelde programma's. Wanneer u een programma kiest, kunt u bovendien vrijwel altijd de volgende instellingen uitvoeren:

- Temperatuur
- Gaartijd
- Na het activeren van de functie **SYNC FINISH** kunt u de temperatuur en de gaartijd niet wijzigen.

1. Bereid de levensmiddelen voor en doe deze in de frituurmand **2**.
2. Plaats de frituurmand in de behuizing **1**.
3. Druk op de aan/uit-toets  **23** om het apparaat in te schakelen.
4. Door het indrukken van de toets  **18** of  **19** kunt u de gewenste frituurmand selecteren.
5. Druk kort op de draairegelaar **20** en draai deze dan totdat de led naast het gewenste programma brandt. Op het display **5** wordt de temperatuur voor het gekozen programma weergegeven.

AANWIJZING: door het indrukken van de toets  **18** of  **19** kunt u de gewenste frituurmand selecteren. De betreffende toets knippert ca. 15 seconden. Tijdens het knipperen drukt u voor het wijzigen van de temperatuur op de toets  **16** en voor het wijzigen van de baktijd op de toets  **17**. Zolang de betreffende waarde in

het display **5** knippert, kunt u deze aanpassen door de draairegelaar te draaien. Na het draaien knippert de ingestelde waarde nog ca. 15 seconden. De weergave stopt met knipperen: de nieuwe waarde werd gekopieerd.

6. Start het gaarproces door op de toets start/pauze  **24** te drukken. Het programma wordt gestart. Op het display **5** verschijnt de restlooptijd.

8.7 Gaarproces onderbreken

AANWIJZINGEN:

- Na ca. 15 minuten zonder bediening gaat het apparaat naar de stand-by-stand.
- Een te lange pauze kan namelijk een zeer negatieve invloed hebben op het gaarresultaat.

U kunt het gaarproces altijd onderbreken, bijv. om de mate van bruining te controleren.

1. Trek de frituurmand **2** aan de greep **8** uit de behuizing **1**. Het apparaat schakelt bij het uitnemen van de mand automatisch uit.
 - De restlooptijd wordt knipperend weergegeven.
 - De ventilator stopt totdat de frituurmand **2** weer is teruggeplaatst.
2. Plaats de frituurmand weer in het apparaat. Het apparaat schakelt automatisch weer in tot de gaartijd is afgelopen.







of

1. Druk kort op de toets start/pauze  **24** om het gaarproces te onderbreken.
 - De restlooptijd wordt knipperend weergegeven.
 - De ventilator stopt, totdat het gaarproces wordt voortgezet.

2. Druk opnieuw op de toets start/pauze  **24** om het gaarproces voort te zetten.

8.8 De functie SYNC COOK



Met deze functie kunt u grotere hoeveelheden met dezelfde gaartijd en temperatuur in beide frituurmanden tegelijkertijd bereiden. Die vooraf ingestelde temperatuur en de gaartijd voor beide frituurmanden bedragen 180 °C en 15 minuten. U kunt de ingestelde waarden wijzigen of een programma kiezen.

1. Druk op de aan/uit-toets  **23** om de fritouse in te schakelen.
2. Druk op de toets **SYNC COOK**  **21**. De led van de toets **21** brandt en de symbolen van de frituurmanden  en  knipperen.
3. Stel door te drukken op de toetsen  **16** of  **17** en draaien aan de draairegelaar **20** de temperatuur of de tijd in.
of

selecteer door te drukken op en te draaien aan de draairegelaar **20** één van de programma's.



4. Start het kookproces door te drukken op de toets start/pauze  **24**.

De ingestelde waarden worden op beide frituurmanden toegepast.

- De led van de toets **SYNC COOK**  **21** en de symbolen van de frituurmanden  en  branden.
- Eventueel brandt het gekozen programma.
- De restlooptijd wordt weergegeven.

AANWIJZING: u kunt de waarden voor de temperatuur en de gaartijd gedurende het garingsproces op elk moment wijzigen.

Tijdens het garingsproces kunt u ook naar een programma overschakelen.



1. Druk tijdens het garingsproces op de toets start/pauze  **24**.
2. Selecteer door te drukken op en draaien aan de draairegelaar **20** het gewenste programma.
3. Druk opnieuw op de toets start/pauze  **24**.









Beide frituurmanden blijven met het geselecteerde programma verder werken.

U kunt de functie **SYNC COOK** op elk moment afbreken.

- Druk tijdens het garingsproces opnieuw op de toets **SYNC COOK**  **21**.
 - De led van de toets  **21** dooft.
 - Ieder programma dat vóór het indrukken van de toets  **21** niet is afgesloten, wordt voor beide frituurmanden voortgezet.

8.9 De functie SYNC FINISH

U kunt de frituurmanden  en  zo synchroniseren dat beide garingsprocessen tegelijkertijd worden beëindigd.

1. Druk op de aan/uit-toets  **23** om de fritouse in te schakelen.
2. Druk op de toets  **18** om de frituurmand  te selecteren.
3. Stel de gaartijd, de temperatuur of door te drukken op en draaien aan de draairegelaar **20** een programma in.
4. Druk op de toets  **19** om de frituurmand  te selecteren.
5. Stel de gaartijd, de temperatuur of een programma in.
6. Druk op de toets **SYNC FINISH**  **22**.
7. Start het garingsproces door op de toets start/pauze  **24** te drukken.
 - De led van de toets **SYNC FINISH**  **22** brandt.

- De restlooptijd wordt in de weergave **13/15** van de werkende frituurmand weergegeven.
 - In de weergave van de nog niet werkende frituurmand wordt [_ _] weergegeven.
 - Het garingsproces start voor beide frituurmanden met de desbetreffende instellingen.
 - Tijd en temperatuur kunnen niet meer worden aangepast.
 - De frituurmand met de kortere gaartijd eindigt ongeveer 15 seconden vóór de frituurmand met de langere gaartijd.
 - Als beide frituurmanden dezelfde gaartijd hebben, start de eerste frituurmand het gaarproces 15 seconden vóór de tweede frituurmand.
 - Na afloop van de gaartijd van iedere frituurmand klinken er 3 geluidssignalen en op het display **5** verschijnt kort *End*. Daarna schakelt het apparaat naar de stand-bymodus.
- Om de stroomtoevoer naar het apparaat te verbreken, dient u na gebruik de stekker **12** uit het stopcontact te trekken.
1. Trek de frituurmand **2** aan de greep **8** uit de behuizing **1**. Plaats deze op de hittebestendige ondergrond.
 2. Doe de gerechten in het voorbereide bord/de voorbereide schaal.
 3. Laat het apparaat en de accessoires afkoelen voordat u deze reinigt.

AANWIJZING: als bijv. de mate van bruining nog niet voldoet aan uw wens, dan kunt u het gaarproces handmatig veranderen. Schuif de gevulde frituurmand **2** weer in de behuizing **1** en start het gaarproces opnieuw. Controleer de mate van bruining na een paar minuten. Trek daarvoor gewoon de frituurmand **2** aan de greep **8** uit de behuizing **1**.

8.10 Einde van het gaarproces

- Na afloop van de gaartijd klinken er 3 geluidssignalen en op het display **5** verschijnt kort *End*. Daarna schakelt het apparaat naar de stand-bymodus.

AANWIJZING: bij een temperatuurinstelling van meer dan 200 °C wordt aan het einde van het gaarproces de afkoelfunctie automatisch geactiveerd. *COOL* verschijnt op het display en de ventilator loopt 1 minuut na. Dit afkoelproces kan niet worden gepauzeerd.

- U hebt een hittebestendige ondergrond voor de frituurmand **2** nodig evenals een bord of een schaal (evt. voorverwarmd).

8.11 Een overzicht van de programma's

- In de volgende tabel treft u fundamentele instelhulpmiddelen aan en de vooraf ingestelde en mogelijke waarden van de programma's.

Programma	Toepassingsvoorbeelden	Vooraf ingestelde temperatuur (instelbaar bereik)	Vooraf ingestelde tijd (instelbaar bereik)
REHEAT	Opwarmen	200 °C (60 – 200 °C)	15 min (1 – 60 min)
ROAST	Biefstukken/koteletten	200 °C (60 – 200 °C)	20 min (1 – 60 min)
BAKE	Muffins, gebak en bakproducten	150 °C (60 – 200 °C)	18 min (1 – 60 min)
DEHYDRATE	Levensmiddelen dehydreren/drogen (pruimen, appelpartjes)	60 °C (60 – 90 °C)	2 uur (1 – 24 uur)
AIR FRY	Kippenbouten, bevroren patat frites ¹	200 °C (60 – 200 °C)	20 min (1 – 60 min)
PROVE	Gistdeeg laten rusten/rijzen	75 °C (35 – 75 °C)	45 min (15 min – 4 uur)
ULTRA CRISP	Knapperig gebrad	240 °C (kan niet worden gewijzigd)	10 min (1 – 30 min)

8.12 Gaartabel

- De gegevens voor temperaturen en tijden in de gaartabel zijn richtwaarden. Afhankelijk van de gesteldheid, de grootte en de hoeveelheid van de levensmiddelen, evenals hun smaak kunnen de temperatuur en tijd afwijken.

Te garen levensmiddel	°C	Minuten	Optimale hoeveelheid per frituurmand	Maximale hoeveelheid per frituurmand
Patates frites ¹	190	25 – 35	560 g	870 g
Kippenbouten ²	200	30	450 g	750 g
Groente ²	180	15 – 30	400 g	750 g
Afbakbroodjes ²	180	8	3 stuks	4 stuks
Muffins	150	19	4 stuks	6 stuks
Zalmfilet	200	16	100 g	500 g
Steak ^{2,3}	240	5 – 20	100 g	500 g

De cijfers in superscript ^{1,2,3} betekenen:

¹: Elke 5 minuten schudden of omdraaien.

²: Na de helft van de gaartijd schudden of omdraaien.

³: Aan het einde van het gaarproces wordt de afkoelfunctie gedurende 1 minuut automatisch geactiveerd. COOL verschijnt op het display.

9. Recepten

9.1 Twee bereidingen van patat frites met kruidenmayonaise

Ingrediënten voor 4 porties

Ingrediënten voor de mayonaise

1	ei
1 theelepel	mosterd
125 ml	zonnebloemolie
1 theelepel	fijngehakte peterselie
1 theelepel	fijngehakte kervel
1 theelepel	citroensap
	Zout, peper

Ingrediënten voor de patat frites

250 g	zoete aardappelen
250 g	vastkokende aardappelen
2 eetlepels	zonnebloemolie
	Zout

Bereiding

1. Voor de kruidenmayonaise een hoge beker met ei en mosterd vullen en met een staafmixer door elkaar mixen.
2. Tijdens het mixen de olie er langzaam bij gieten tot er een romig, homogeen mengsel ontstaat.
3. Kruiden toevoegen en op smaak brengen met zout, peper en citroensap.
4. De aardappelen en zoete aardappelen schillen, wassen en droogdeppen.
5. De aardappelen en zoete aardappelen in reepjes van ongeveer 1 cm dik snijden en elke soort afzonderlijk met 1 eetlepel olie in een schaal mengen.
6. De patat frites in de friteuse doen.
7. Beide soorten patat frites parallel met dezelfde waarden frituren.
8. De functie **SYNC COOK** activeren. Nu hoeven de waarden maar één keer ingesteld te worden en zijn beide soorten patat frites tegelijkertijd klaar.

9. De waarden **25 minuten** en **200 °C** instellen en starten met frituren.
10. **Na 15 minuten** de temperatuur **tot 180 °C** verlagen en de patat frites goed schudden.
11. De patat frites zouten en met de kruidenmayonaise serveren.

9.2 Gemarineerde kippenvleugels met diepgevroren patat frites

Ingrediënten voor 2 personen

Ingrediënten

250 g diepgevroren patat frites
Ca. 8 kippenvleugels

Ingrediënten voor de marinade

6 eetlepels zonnebloem- of koolzaadolie
6 eetlepels Sweet'n Hot chilisaus
4 eetlepels tomatenketchup
4 eetlepels azijn
1 - 2 theelepels zout
1 - 2 theelepels paprika
1 - 2 theelepels chilivlokken

Bereiding

1. Alle marinade-ingredienten in een grote schaal mengen.
2. De kippenvleugels in de schaal doen, de marinade erdoorheen mengen en ze ca. 1 uur in de marinade laten trekken.
3. De kippenvleugels naast elkaar op het inzetstuk van **frituurmand 1** leggen, de waarden **15 minuten** en **190 °C** instellen.
4. **Frituurmand 2** met 250 g diepgevroren patat frites vullen en **200 °C** en **20 minuten** instellen.
5. De functie **SYNC FINISH** activeren en starten met frituren. Beide garingsprocessen worden zodanig gesynchroniseerd dat beide frituurmanden tegelijkertijd klaar zijn.
6. De ingrediënten na de helft van de gaartijd door elkaar mengen of omkeren, zodat ze gelijkmatig garen.
7. De kippenvleugels en de patat frites aan het einde van de gaartijd controleren en beide uit de friteuse halen als ze goed zijn.

9.3 Gehaktballetjes met mediterrane groente

Ingrediënten voor 2 personen

Ingrediënten voor de marinade

2 eetlepels olijfolie
1 teentje knoflook
½ thee­lepel rozemarijn
½ thee­lepel oregano
½ thee­lepel marjolein
Zout, peper

Ingrediënten voor de gegrilde groente

1 kleine courgette
1 kleine rode paprika
1 ui
150 g cherrytomaatjes

Ingrediënten voor de gehaktballetjes

250 g rundergehakt
½ kleine rode ui
Olijfolie
3 stengels gladde peterselie
1 eierdooier
1 eetlepel paneermeel
Paprikapoeder (pittig)
Zout, peper

Bereiding

1. Teentje knoflook schillen en fijnhakken.
2. Alle marinade-ingredienten in een schaal mengen.
3. De groente wassen en schoonmaken.
4. De courgette en paprika in stukken van geschikte grootte snijden.
5. De cherrytomaatjes halveren.
6. De ui in partjes snijden.
7. De groente aan de marinade toevoegen en alles goed door elkaar roeren. De groente laten marinieren, terwijl de gehaktballetjes worden voorbereid.
8. Voor de gehaktballetjes de rode ui schillen, fijnhakken en in een beetje olijfolie glazig fruiten.

9. De peterselie wassen, droog schudden en de blaadjes fijnhakken.
10. Het gehakt met de voorbereide uiensnippers, de gehakte peterselie, de geklutste eierdooier en het paneermeel tot een gelijkmatige massa kneden en naar wens op smaak brengen.
11. Met natte handen kleine, gelijkmatige balletjes van de gehaktmassa vormen.
12. De gehaktballetjes op het inzetstuk van **frituurmand 1** leggen. **180 °C** en **ca. 15 minuten** instellen.
13. De gemarineerde groente één keer doormengen en in **frituurmand 2** leggen. **180 °C** en **ca. 20 minuten** instellen.
14. De functie **SYNC FINISH** activeren en starten met frituren.
Beide garingsprocessen worden zodanig gesynchroniseerd dat beide frituurmanden tegelijkertijd klaar zijn.
15. De ingrediënten na de helft van de gaartijd door elkaar mengen of omkeren, zodat ze gelijkmatig garen.
16. De gehaktballetjes en de groente aan het einde van de gaartijd controleren en uit de friteuse halen als ze goed zijn.

TIP: de frituurtijden hangen af van de grootte van de gehaktballetjes en de stukjes groente.

9.4 Spiesjes van courgette en aubergine

Ingrediënten voor 4 porties

AANWIJZING: op de maximale vulhoogte letten! Eventueel is 2 keer frituren nodig.

Ingrediënten

½ theelepel	peper
½ theelepel	piment
½ theelepel	koriander
½ theelepel	gedroogde tijm
½ theelepel	gedroogde oregano
1 theelepel	zout
50 ml	olijfolie
2	aubergines
2	courgettes
2	uien
	Houten spiesjes

Bereiding

1. De kruiden, specerijen en olie in een schaal mengen.
2. De courgettes en aubergines in 2 cm dikke plakjes snijden. De uien in vieren snijden.
3. De groenten toe aan het kruiden- en oliemengsel toevoegen.
4. De groenten afwisselend op de spiesjes steken.
5. De spiesjes gedurende **15 minuten op 200 °C garen**.
6. De spiesjes na de helft van de gaartijd keren.

9.5 Gebakken camembert met veenbessen

Ingrediënten voor 4 porties

AANWIJZING: aan het begin controleren of de 4 camemberts heel naast elkaar in het frituurmandje passen. Anders de camemberts in 2 keer frituren.

Ingrediënten

4	camemberts (elk tot maximaal 150 g)
	eieren
2 eetlepels	slagroom
6 eetlepels	paneermeel
4 eetlepels	veenbessen uit een pot
	Zout, peper

Bereiding

1. De eieren loskloppen met de slagroom en op smaak brengen met peper en zout.
2. Het paneermeel in een diep bord doen.
3. De afgekoelde camembert (in zijn geheel of in vieren) door het eimengsel halen en deze vervolgens door het paneermeel rollen tot het paneermeel de kaas strak omhult.
4. De stukken camembert op **200 °C ca. 5 - 10 minuten** goudbruin uitbakken.
5. De camembert met wat veenbessen serveren.

9.6 Zalm in een pakje

Ingrediënten voor 2 porties

Ingrediënten

250 g	vastkokende aardappelen
100 g	verse spinazie
1	sjalot
1	teentje knoflook
1 eetlepel	olijfolie
300 g	zalmfilet (zonder huid)
1	takje peterselie
1	takje basilicum
1 eetlepel	kappertjes
2 eetlepels	zachte boter
1	onbehandelde limoen
	Zout, peper

Bereiding

1. De aardappelen schillen, wassen en in kokend gezouten water garen. De aardappelen daarna afgieten en in dunnen plakjes snijden.
2. De spinazie schoonmaken, wassen en goed laten uitlekken.
3. De sjalotjes en de knoflook schillen en in kleine dobbelstenen snijden. Beide met de olie in een pan fruiten tot ze glazig zijn.
4. De spinazie toevoegen en kort meebakken tot de bladeren slinken. Vervolgens de pan van het vuur halen en opzij zetten.
5. De zalm afspoelen, droogdeppen en in twee stukken snijden.
6. De peterselie en basilicum wassen, droog schudden en de blaadjes fijn hakken.
7. De kappertjes laten uitlekken en grof hakken.
8. De kappertjes en de gehakte kruiden met boter kneden.
9. De limoen met heet water wassen, droogdeppen en in plakjes snijden.
10. Twee grote stukken bakpapier neerleggen.

11. De aardappelschijfjes in het midden leggen en met peper en zout bestrooien. De spinazie en de zalm erop leggen.
12. De kappertjesboter in vlokken over de zalm verdelen en met schijfjes limoen beleggen.
13. Het papier over de ingrediënten vouwen en de zijkanten goed sluiten.
14. De pakjes naast elkaar liggend **op 200 °C ca. 20 minuten** garen.
15. Vervolgens het papier verwijderen en het gerecht onmiddellijk serveren.

9.7 Bloemkoolrosjes met harissa

Ingrediënten voor 2 porties

Ingrediënten

1	kleine bloemkool
3 eetlepels	bloem
150 ml	kokosmelk
1 ½ theelepel	zoet paprikapoeder
½ theelepel	knoflookpoeder
1 eetlepel	harissapasta (met de gewenste pittigheid)
	Zout, peper

Bereiding

1. De bloemkool schoonmaken en in kleine roosjes verdelen.
2. De resterende ingrediënten mengen tot er een dik, glad deeg ontstaat. Nog wat bloem toevoegen als het deeg te dun is.
3. De bloemkoolrosjes één voor één door het deeg halen en overtollig deeg goed laten aflekken.
4. De gepaneerde bloemkoolrosjes per portie garen. Ze mogen niet te dicht tegen elkaar aan liggen, zodat ze heerlijk knapperig worden.
5. De temperatuur op **180 °C** en de gaartijd op **20 minuten** instellen en met het frituurproces starten.
6. De bloemkoolrosjes na de helft van de tijd keren.

TIP: lekker met een frisse yoghurt dip.

9.8 Knapperige spruitjes met spek

Ingrediënten voor 2 porties

Ingrediënten

400 g	spruitjes
40 g	doorregen spek
4	teentjes knoflook
1 eetlepel	olijfolie
	Zout, peper

TIP: dit recept is het lekkerst met verse spruitjes, maar kan ook met diepgevroren spruitjes worden bereid. De spruitjes in dat geval niet halveren. Gaartijd en temperatuur blijven gelijk.

Bereiding

1. De spruitjes schoonmaken en ze halveren.
2. Het spek in dunne reepjes snijden.
3. De hele teentjes knoflook ongeschild laten.
4. Alle ingrediënten in een schaal mengen en op smaak brengen met zout en peper.
5. Alles **op 180 °C ca. 15 - 20 minuten** garen.
6. De ingrediënten na de helft van de tijd schudden of keren.
7. Elke portie met 2 teentjes knoflook serveren. Afhankelijk van uw smaak de zachte kern uit de teentjes knoflook drukken en serveren.

9.9 Minipizza met ham en rucola

Ingrediënten voor 2 porties

Ingrediënten

1 pak	pizzateeg
1 blik	gezeefde tomaten
200 g	mozzarella
1 bosje	rucola
100 g	Serranoham
	Olijfolie
	Zout, peper en oregano

Bereiding

1. Het pizzadeeg uitrollen op een met bloem bestoven werkblad en rechthoeken uitsnijden die rondom 1 cm kleiner zijn dan het oppervlak van de frituurmand.
2. Lichtjes met een vork in het deeg prikken.
3. De mozzarella in dunne plakjes snijden.
4. Het deeg met gezeefde tomaten bestrijken, op smaak brengen met zout, peper en oregano en het deeg met plakjes mozzarella beleggen.
5. De pizzastukken in porties **op 180 °C gedurende ca. 7 minuten** bakken.
6. De Serranoham over de stukken verdelen en nog eens **3 - 5 minuten** bakken.
7. Wanneer de pizza aan de randen licht bruin wordt, de stukken verwijderen en de gewassen rucola erover verdelen.
8. De minipizza's met een beetje olijfolie besprenkelen en serveren.

TIP: al naargelang de dikte van het deeg heeft de pizza 1 - 2 minuten langer of korter nodig.

9.10 Chocoladetaartjes met zachte kern

Ingrediënten voor 8 taartjes

AANWIJZING: aan het begin controleren hoeveel muffinvormpjes er tegelijk in de friteuze passen.

Ingrediënten

75 g	pure chocolade
3	eieren
75 g	boter
75 g	suiker
50 g	bloem

Bereiding

1. De chocolade in stukjes hakken en in het waterbad laten smelten.
2. Boter toevoegen en deze ook laten smelten.
3. De eieren en suiker schuimig kloppen.
4. Bloem door de ei-suiker-massa heen zeven en alles door elkaar roeren tot er een glad deeg ontstaat.
5. Het chocolade-botermengsel erdoorheen spatelen.
6. De muffinvormpjes met het deeg vullen.
7. De chocoladetaartjes in het voorverwarmde apparaat **op 180 °C ca. 5 - 6 minuten** bakken.
8. De chocoladetaartjes warm serveren.

10. Reinigen



GEVAAR voor brandwonden!

- ⊙ Laat het apparaat afkoelen voordat u dit verplaatst of reinigt.



GEVAAR voor een elektrische schok!

- ⊙ Trek de stekker **12** uit het stopcontact voordat u de heteluchtfriteuze reinigt.
- ⊙ De heteluchtfriteuze mag niet in water ondergedompeld worden.

WAARSCHUWING voor materiële schade!

- ⊙ Gebruik geen scherpe of schurende schoonmaakmiddelen.

AANWIJZING: let erop dat er na het afdrogen nog waterdruppels in holle ruimtes kunnen zitten. Laat alle onderdelen volledig aan de lucht drogen.

Accessoires

- Verwijder de grove levensmiddelenresten.
- De frituurmanden **2**, de roosterinzetstukken **11** en de bakplaten **10** kunnen in de vaatwasmachine worden gereinigd.
- De roosterinzetstukken **11** en de bakplaten **10** haalt u naar boven uit de frituurmanden **2** eruit. Let er na het reinigen bij het terugzetten op dat de voeten van de bakplaten **10** naar beneden wijzen. Druk de bakplaten **10** naar beneden totdat deze op de bodem aansluiten.

AANWIJZING: u kunt deze onderdelen ook met de hand met warm water en afwasmiddel afwassen. Spoel grondig met schoon water na.

- Week ingebrande voedselresten van tevoren in.

- Laat alle onderdelen volledig drogen voordat u ze opbergt of opnieuw gebruikt.

Behuizing

- Veeg de behuizing **1** aan de buitenzijde af met een bevochtigde doek met een beetje mild schoonmaakmiddel.
- Droog deze af met een theedoek.

Binnenruimte

1. Reinig de binnenruimte met een zachte spons, een beetje water en mild schoonmaakmiddel.
2. Wis meerdere keren met een vochtige microvezeldoek na, die u tussendoor uitspoelt en uitwringt.
3. Droog deze af met een theedoek.

11. Bewaren

- Voor u de heteluchtfriteuse opbergt ...
... moet de stekker **12** uit het stopcontact worden getrokken,
... moet het apparaat afgekoeld zijn en
... moeten alle onderdelen volledig zijn gedroogd.
- Wikkel het aansluitsnoer **7** rond de kabelopwikkeling **6**. Let op het symbool voor de wikkelrichting op de kabelopwikkeling.

12. Weggoaien

Dit product valt onder de Europese richtlijn 2012/19/EU.

Het symbool van de doorgestreepte afvalton op wieljes betekent dat het product in de Europese Unie gescheiden moet worden weggegooid. Dat geldt voor het product en alle met dit symbool aangeduide accessoires. Aldus aangeduide producten mogen niet met het normale huisvuil worden weggegooid, maar moeten bij een innamepunt voor recycling van elektrische en elektronische apparaten worden afgegeven.

Dit recyclingsymbool markeert bijv. een voorwerp of materiaaldelen als waardevol voor de terugwinning. Recycling help het verbruik van grondstoffen te reduceren en het milieu te ontlasten.



Verpakking

Als u de verpakking wilt weggoaien, houdt u dan aan de betreffende milieuvoorschriften in uw land.

13. Problemen oplossen

Wanneer uw apparaat een keer niet functioneert zoals gewenst, doorloopt u eerst deze checklist. Misschien is het een klein probleem dat u zelf kunt oplossen.



GEVAAR voor een elektrische schok!

- ⊙ Probeer in geen geval het apparaat zelf te repareren.

14. Technische gegevens

Model:	SHFDV 2470 A1
Netspanning:	220 – 240 V ~ 50 Hz
Beschermingsklasse:	I
Vermogen:	2470 W
Verbruik in uitstand:	≤ 0,3 W
Automatische wissel naar uitstand:	< 15 minuten

Storing	Mogelijke oorzaken / maatregelen
Geen functie	<ul style="list-style-type: none">• Is de stroomvoorziening gewaarborgd?• Controleer de aansluiting.
Gerechten na de aanbevolen tijd nog niet klaar	<ul style="list-style-type: none">• Was de hoeveelheid te groot of waren de stukken te dik?• Waren de temperatuur of de gaartijd te laag ingesteld?
Sterke rook- en geurontwikkeling	<ul style="list-style-type: none">• Zijn er levensmiddelen aanwezig op een verwarmingselement 3 die bij het opwarmen verbranden? De frituurmanden 2 mogen niet hoger dan de markering MAX 9 worden gevuld.

Gebruikte symbolen

	Geprüfte Sicherheit (geteste veiligheid): apparaten moeten aan de algemeen erkende regels van de techniek voldoen en zijn conform de Wet betreffende productveiligheid (Produktsicherheitsgesetz - ProdSG).
	Met het CE-keurmerk verklaart HOYER Handel GmbH de EU-conformiteit.
	Dit symbool herinnert u eraan om de verpakking op een milieuvriendelijke manier weg te gooien.
	Herbruikbare materialen zijn gemarkeerd met het recyclingsymbool (3 pijlen). Het materiaal kan aan de hand van het recyclingnummer in het midden (hier: 21) en/of aan een afkorting (hier: PAP) worden gespecificeerd.
~	Wisselspanning
	Het symbool markeert onderdelen die in de vaatwasmachine kunnen worden gereinigd.
	Dit is een recyclebaar product, waarop de uitgebreide verantwoordelijkheid van de fabrikant, alsmede de afvalscheiding van toepassing zijn.
	Met de UKCA-markering verklaart HOYER Handel GmbH de conformiteit voor het Verenigd Koninkrijk.
	Het symbool markeert de productfabrikant.

Technische wijzigingen voorbehouden.

15. Garantie van HOYER Handel GmbH

Geachte klant,

U heeft op dit apparaat 3 jaar garantie vanaf de koopdatum. Wanneer dit product onvolkomenheden vertoont, heeft u wettelijke rechten ten opzichte van de verkoper van het product. Deze wettelijke rechten worden niet beperkt door onze hiernavolgend beschreven garantie.

Garantievoorwaarden

De garantietermijn begint op de koopdatum. Bewaar de originele kassabon goed. Deze bon is nodig als bewijs dat u het apparaat heeft gekocht.

Indien binnen drie jaar na de koopdatum van dit product een materiaal- of fabricagefout optreedt, wordt het product door ons – naar onze keus – gratis voor u gerepareerd of vervangen, of ontvangt u de aankoopprijs retour. Deze garantie stelt als voorwaarde, dat het defecte apparaat en het koopbewijs (kassabon) binnen de termijn van drie jaar wordt overlegd en dat er kort schriftelijk wordt beschreven, waaruit de onvolkomenheid bestaat en wanneer deze zich heeft voorgedaan. Wanneer het defect door onze garantie wordt gedekt, ontvangt u het gerepareerde product terug of u krijgt een nieuw exemplaar. Met reparatie of vervanging van het product begint geen nieuwe garantieperiode.

Garantieperiode en wettelijke garantieaanspraken wegens gebreken

De garantieperiode wordt door de vrijwaring niet verlengd. Dat geldt ook voor vervangen en gerepareerde onderdelen. Schades en onvolkomenheden die eventueel al bij de koop aanwezig waren, moeten direct na het uitpakken worden gemeld. Aan reparaties die zich voordoen na het verstrijken van de garantieperiode zijn kosten verbonden.

Omvang van de garantie

Het apparaat werd zorgvuldig geproduceerd volgens strenge kwaliteitsrichtlijnen en nauwgezet gecontroleerd vóór levering.

De garantie geldt voor materiaal- of fabricagefouten.

Van de garantie uitgesloten zijn slijtonderdelen die onderhevig zijn aan normale slijtage en beschadigingen van breekbare onderdelen, bijv. schakelaars, lichtbronnen of andere onderdelen die van glas zijn gemaakt.

Deze garantie vervalt, wanneer het product werd beschadigd of ondeskundig werd gebruikt of onderhouden. Voor een juist gebruik van het product moeten alle instructies die in de handleiding staan vermeld, nauwkeurig worden nageleefd. Gebruiksdoeleinden en handelingen die in de handleiding worden afgeraden of waarvoor wordt gewaarschuwd, moeten beslist worden vermeden. Het product is uitsluitend bedoeld voor particulier gebruik en niet voor commercieel gebruik. Bij een oneigenlijke of ondeskundige behandeling, bij gebruikmaking van geweld en bij ingrepen die niet werden uitgevoerd door ons erkende servicecenter, vervalt de garantie.

Afhandeling in geval van garantie

Om een snelle behandeling van uw verzoek te waarborgen, dient u de volgende aanwijzingen te volgen:

- Houd voor alle aanvragen het artikelnummer **IAN: 519553_2507** en de kassabon als bewijs voor de koop bij de hand.
- Het artikelnummer vindt u op het typeplaatje, ingegraveerd, op de titelpagina van uw handleiding (linksonder) of als sticker op de achter- of onderkant van het apparaat.

- Wanneer zich functiestoringen of andere onvolkomenheden voordoen, neemt u eerst **telefonisch** of per **e-mail** contact op met het hierna genoemde servicecenter.
- Een product dat geregistreerd staat als defect, kunt u dan met bijvoeging van de aankoopnota (kassabon) en de vermelding waaruit de onvolkomenheid bestaat en wanneer deze zich heeft voorgedaan, franco naar het serviceadres sturen dat u is meedeeld.

Op www.lidl-service.com kunt u deze en nog veel meer handleidingen, productvideo's en installatiesoftware downloaden.



Met deze QR-code gaat u direct naar de Lidl-service-pagina (www.lidl-service.com) en kunt u door middel van het invoeren van het artikelnummer (IAN) **519553_2507** uw handleiding openen.



Servicecenters

NL Service Nederland
Tel.: 0800 0249630
E-Mail: hoyer@lidl.nl

BE Service België
Tel.: 0800 12089
E-Mail: hoyer@lidl.be

IAN: 519553_2507



Leverancier

Let erop, dat het onderstaande adres **geen serviceadres** is. Neem eerst contact op met het bovengenoemde servicecenter.

HOYER Handel GmbH
Kühnhöfe 12
22761 Hamburg
DUITSLAND

Spis treści

1. Przegląd	119
2. Stosowanie zgodne z przeznaczeniem	120
3. Zasady bezpieczeństwa	120
4. Zakres dostawy	124
5. Uruchomienie	124
6. Przegląd funkcji wyświetlacza	125
7. Krótka instrukcja smażenia przy użyciu frytkownicy	126
8. Obsługa	127
8.1 Podłączanie do prądu	127
8.2 Włączanie/wyłączanie	127
8.3 Wkładki grillowe	127
8.4 Wybór kosza frytkownicy	127
8.5 Podstawowe operacje	128
8.6 Korzystanie z programów	128
8.7 Przerwanie procesu smażenia/pieczenia	129
8.8 Funkcja SYNC COOK	130
8.9 Funkcja SYNC FINISH	130
8.10 Koniec procesu smażenia	131
8.11 Lista dostępnych programów	132
8.12 Tabela smażenia/pieczenia	133
9. Przepisy	134
9.1 Dwa rodzaje frytek z majonezem ziołowym	134
9.2 Marynowane skrzydełka z kurczaka z mrożonymi frytkami	135
9.3 Pulpety z grillowanymi warzywami śródziemnomorskimi	135
9.4 Szaszłyki z cukinii i bakłażana	136
9.5 Pieczony camembert z żurawiną	137
9.6 Łosoś w papilotach	137
9.7 Różyczki kalafiora z harissą	138
9.8 Chrupiąca brukselka z boczkiem	139
9.9 Mini pizza z szynką i rukolą	139
9.10 Czekoladowe tartaletki z płynnym środkiem	140
10. Czyszczenie	140
11. Przechowywanie	141
12. Utylizacja	141
13. Rozwiązywanie problemów	142
14. Dane techniczne	142
15. Gwarancja firmy HOYER Handel GmbH	143

1. Przegląd

- 1 Obudowa
- 2 Kosze frytkownicy: górny kosz frytkownicy (1) / dolny kosz frytkownicy (2)
- 3 Element grzejny (w górnej części wewnętrznej komory)
- 4 Otwory wylotu powietrza
- 5 Wyświetlacz ze wskaźnikami i przyciskami
- 6 Uchwyt do nawijania przewodu
- 7 Przewód zasilający
- 8 Rączka kosza frytkownicy
- 9 **MAX** Oznaczenie maksymalnego poziomu napełnienia kosza frytkownicy (1)/(2):
każdorazowo 3,5 litra
- 10 Kosz do smażenia
- 11 Wkładka grillowa
- 12 Wtyczkę sieciową (bez rysunku)

Dziękujemy za Państwa zaufanie!

Gratulujemy zakupu nowej frytkownicy beztuszczowej.

Aby móc bezpiecznie korzystać z urządzenia i poznać cały zakres jego możliwości, należy zapoznać się z poniższymi wskazówkami:

- **Przed pierwszym uruchomieniem należy dokładnie przeczytać niniejszą instrukcję obsługi.**
- **Przed wszystkim należy przestrzegać zasad bezpieczeństwa!**
- **Urządzenie można obsługiwać wyłącznie w sposób opisany w niniejszej instrukcji obsługi.**
- **Instrukcję obsługi należy zachować w celu późniejszego skorzystania z zawartych w niej informacji.**
- **W przypadku przekazania urządzenia innym osobom należy dołączyć do niego instrukcję obsługi. Instrukcja obsługi stanowi integralną część produktu.**

Życzymy Państwu dużo zadowolenia z nowej frytkownicy beztuszczowej!

Symbole na urządzeniu



Ten symbol ostrzega przed dotykaniem gorących powierzchni.



Ten symbol informuje, że wysokiej jakości materiały nie zmieniają smaku ani zapachu produktów spożywczych.

2. Stosowanie zgodne z przeznaczeniem

Frytkownica jest przeznaczona do smażenia/pieczenia produktów spożywczych w gorącym powietrzu w temp. maks. 240°C.

Frytkownica jest przeznaczona do użytku domowego. Frytkownica może być używana wyłącznie w pomieszczeniach.

Urządzenie nie jest przeznaczone do celów komercyjnych.

Niewłaściwe użytkowanie

Frytkownica beztuszczowa nie jest przeznaczona do podgrzewania cieczy.

3. Zasady bezpieczeństwa

Ostrzeżenia

W stosownych miejscach zamieszczono w niniejszej instrukcji obsługi następujące ostrzeżenia:



NIEBEZPIECZEŃSTWO! Wysokie ryzyko: Zlekceważenie ostrzeżenia może spowodować zagrożenie dla zdrowia i życia.

OSTRZEŻENIE! Średnie ryzyko: Zlekceważenie ostrzeżenia może być przyczyną obrażeń ciała lub poważnych szkód materialnych.

OSTROŻNIE: Niskie ryzyko: Zlekceważenie ostrzeżenia może być przyczyną lekkich obrażeń ciała lub szkód materialnych.

WSKAZÓWKA: Zagadnienia i cechy szczególne, które należy wziąć pod uwagę podczas korzystania z urządzenia.

Wskazówki dotyczące bezpiecznego użytkowania

- ⊙ Urządzenie może być używane przez dzieci powyżej 8. roku życia i osoby o ograniczonej sprawności fizycznej, sensorycznej lub umysłowej bądź przez osoby nieposiadające wystarczającego doświadczenia lub wiedzy, jeżeli są nadzorowane przez inne osoby lub zostaną poinstruowane w zakresie bezpiecznego używania urządzenia i zrozumieją związane z tym zagrożenia. Dzieci nie mogą bawić się urządzeniem. Czynności związane z czyszczeniem i konserwacją nie mogą być przeprowadzane przez dzieci, chyba że mają one ponad 8 lat i pozostają pod nadzorem.
- ⊙ Urządzenie oraz przewód zasilający należy trzymać z dala od dzieci poniżej 8. roku życia.
- ⊙ Nieprawidłowe użycie może spowodować obrażenia.
-  ⊙ Nie wolno dotykać gorących części urządzenia, np. otworów wylotu powietrza znajdujących się z tyłu urządzenia. Kosze frytkownicy trzymać tylko za rączkę.
- ⊙ Podczas smażenia z otworów wylotu powietrza wydostaje się gorąca para. Nie wkładać rąk w strumień pary.
- ⊙ W przypadku uszkodzenia przewodu zasilającego urządzenia musi on zostać wymieniony przez producenta, autoryzowany serwis lub osobę o podobnych kwalifikacjach, aby zapobiec powstaniu ewentualnych zagrożeń.
- ⊙ Nie należy czyścić na mokro elementów grzejnych.
- ⊙ Urządzenia nie wolno użytkować z zewnętrznym zegarem sterującym lub odrębnym systemem zdalnego sterowania.
- ⊙ Urządzenie jest również przeznaczone do użytku w gospodarstwach domowych i do podobnych zastosowań, np.
 - ... w kuchniach dla pracowników w sklepach, biurach oraz innych miejscach związanych z prowadzeniem działalności gospodarczej;
 - ... w gospodarstwach rolnych;
 - ... przez klientów hoteli, moteli i innych obiektów oferujących noclegi;
 - ... w pensjonatach.
- ⊙ Należy stosować się do instrukcji zamieszczonych w rozdziale Czyszczenie (patrz „Czyszczenie” na stronie 140).



NIEBEZPIECZEŃSTWO dla dzieci!

- ⊙ Gorącą frytkownicę należy zabezpieczyć w taki sposób, aby dzieci nie mogły jej ściągnąć (np. ciągnąc za przewód zasilający). W przypadku oparzeń istnieje zagrożenie życia!
- ⊙ Materiały opakowaniowe nie są przeznaczone do zabawy. Dzieciom nie wolno bawić się workami foliowymi. Istnieje ryzyko uduszenia.



NIEBEZPIECZEŃSTWO dla i ze strony zwierząt domowych oraz hodowlanych!

- ⊙ Urządzenia elektryczne mogą być niebezpieczne dla zwierząt domowych i hodowlanych. Zwierzęta mogą również spowodować uszkodzenie urządzenia. Z tego powodu zwierzęta nie powinny mieć dostępu do urządzeń elektrycznych.



NIEBEZPIECZEŃSTWO dla ptaków!

- ⊙ Ptaki są znacznie mniejsze od ludzi i oddychają szybciej, a powietrze jest rozprzeczane w ich organizmie w inny sposób. Z tego względu wdychanie nawet najmniejszych ilości dymu wydzielającego się podczas użytkowania urządzenia może być dla ptaków bardzo niebezpieczne. Na czas używania urządzenia należy przenieść ptaki do innego pomieszczenia.



NIEBEZPIECZEŃSTWO porażenia prądem spowodowane wilgocią!

- ⊙ Urządzenie należy chronić przed wilgocią oraz kroplami wody.
- ⊙ Urządzenia, przewodu zasilającego oraz wtyczki sieciowej nie wolno zanurzać w wodzie ani innych cieczach.

- ⊙ W przypadku dostania się cieczy do urządzenia należy natychmiast wyciągnąć wtyczkę sieciową z gniazdka. Przed ponownym włączeniem należy sprawdzić urządzenie.
- ⊙ Jeżeli urządzenie wpadnie do wody, należy natychmiast wyciągnąć wtyczkę sieciową z gniazdka, a dopiero później wyjąć urządzenie. W takim przypadku urządzenia nie wolno używać i należy oddać je do punktu serwisowego w celu sprawdzenia.
- ⊙ Urządzenia nie wolno obsługiwać mokrymi rękoma.



NIEBEZPIECZEŃSTWO porażenia prądem elektrycznym!

- ⊙ Nie należy użytkować urządzenia, jeżeli na urządzeniu lub na przewodzie zasilającym widoczne są uszkodzenia lub jeżeli urządzenie wcześniej upadło.
- ⊙ W przypadku korzystania z przedłużacza musi on odpowiadać parametrom technicznym urządzenia.
- ⊙ Nie podłączać urządzenia do listwy zasilającej. Może dojść do przeciążenia.
- ⊙ Przewód zasilający należy układać w taki sposób, aby wykluczyć ryzyko ewentualnego nadepnienia, zaczepienia lub potknięcia.
- ⊙ Wtyczkę sieciową należy podłączać tylko do prawidłowo zainstalowanego, łatwo dostępnego gniazdka z bolcami ochronnymi, którego napięcie jest zgodne z parametrami podanymi na tabliczce znamionowej. Gniazdko musi być łatwo dostępne również po podłączeniu urządzenia.
- ⊙ Należy zwrócić uwagę na to, aby przewód zasilający nie uległ uszkodzeniu w wyniku kontaktu z ostrymi krawędziami lub gorącymi elementami. Przewodu zasilającego nie wolno owijać wokół urządzenia.

- ⊙ Podczas ustawiania urządzenia zwrócić uwagę na to, aby przewód zasilający nie był zakleszczony ani zgnieciony.
- ⊙ Nawet po wyłączeniu urządzenie nie jest całkowicie odłączone od prądu. W tym celu należy wyjąć wtyczkę sieciową.
- ⊙ Przy wyciąganiu wtyczki sieciowej z gniazdka należy zawsze ciągnąć za wtyczkę, nigdy za przewód zasilający.
- ⊙ Wtyczkę sieciową należy wyciągnąć z gniazdka:
 - po każdym użyciu,
 - w przypadku wystąpienia usterki,
 - gdy urządzenie nie jest używane,
 - przed czyszczeniem urządzenia,
 - podczas burzy.
- ⊙ Nie wolno wprowadzać żadnych zmian w urządzeniu ze względu na możliwe zagrożenia. Naprawy zlecać tylko autoryzowanemu warsztatowi lub centrum serwisowemu.



NIEBEZPIECZEŃSTWO – zagrożenie pożarem!

- ⊙ Podłączonego urządzenia nie wolno pozostawiać bez nadzoru.
- ⊙ Należy zawsze nadzorować frytkownicę podczas eksploatacji. Dzięki temu po nietypowych zapachach lub dźwiękach będzie można szybko rozpoznać pojawiające się problemy.
- ⊙ Urządzenia nie wolno zakrywać ani ustawiać na miękkich przedmiotach (np. ręcznikach).
- ⊙ Ze wszystkich stron urządzenia należy pozostawić wolną przestrzeń.
- ⊙ Nie używać frytkownicy bezpośrednio pod szafkami wiszącymi, gniazdkami ściennymi oraz w pobliżu firan, papieru lub podobnych łatwopalnych przedmiotów.
- ⊙ Frytkownicy należy używać wyłącznie na stabilnej, równej, antypoślizgowej, suchej i niepalnej powierzchni robo-

czej, aby zapobiec przewróceniu lub zsunięciu się urządzenia.



NIEBEZPIECZEŃSTWO obrażeń na skutek oparzenia!

- ⊙ Nie wolno dotykać gorących powierzchni urządzenia i komory wewnętrznej. Używać rękawic kuchennych lub łapek do garnków.
- ⊙ Przed czyszczeniem lub schowaniem urządzenia należy odczekać, aż całkowicie ostygnie.
- ⊙ Frytkownicy nie wolno przemieszczać ani transportować, jeżeli jest włączona.

OSTRZEŻENIE przed szkodami materialnymi!

- ⊙ Należy używać wyłącznie oryginalnych akcesoriów.
- ⊙ Nigdy nie stawiać urządzenia na gorących powierzchniach (np. płytach kuchennych) ani w pobliżu źródeł ciepła lub otwartego ognia.
- ⊙ Potrawy nie mogą dotykać gorących elementów grzejnych w górnej części komór wewnętrznych ani do nich przywierać.
- ⊙ Nie używać ostrych lub rysujących powierzchni środków czyszczących.
- ⊙ Urządzenie wyposażone jest w antypoślizgowe nóżki z tworzywa sztucznego. Ponieważ meble mogą być pokryte różnymi lakierami i tworzywami sztucznymi, a do ich pielęgnacji używa się różnych środków, nie można wykluczyć, że niektóre z tych materiałów zawierają składniki mogące uszkodzić stopki z tworzywa sztucznego i spowodować ich rozmiękczenie. W razie potrzeby umieścić pod urządzeniem podkładkę antypoślizgową.

4. Zakres dostawy

- 1 frytkownica beztuszczowa
- 2 kosze frytkownicy **2** z koszami do smażenia **10** i wkładkami grillowymi **11**
- 1 pełna instrukcja obsługi (w Internecie)
- 1 skrócona instrukcja obsługi (dołączona do urządzenia)
- 1 książeczka z przepisami (dołączona do urządzenia)

5. Uruchomienie

- Usunąć wszystkie materiały, w które opakowane jest urządzenie. **W szczególności w komorze wewnętrznej nie mogą znajdować się żadne resztki opakowań, np. kawałki styropianu.**



NIEBEZPIECZEŃSTWO – zagrożenie pożarem!

Z tyłu oraz z boku urządzenia znajdują się otwory wylotu powietrza **4**. W trakcie pracy z otworów wylotu powietrza wydostaje się gorąca para.

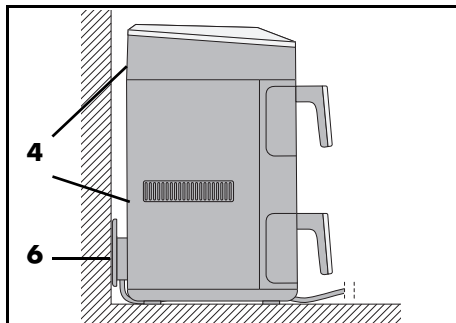

- ⊙ Nigdy nie zakrywać otworów wylotu powietrza **4**.
- ⊙ Nie używać frytkownicy bezpośrednio pod szafkami wiszącymi, gniazdkami ściennymi oraz w pobliżu firan, papieru lub podobnych łatwopalnych przedmiotów.





- ⊙ Ze wszystkich stron urządzenia należy pozostawić wolną przestrzeń.



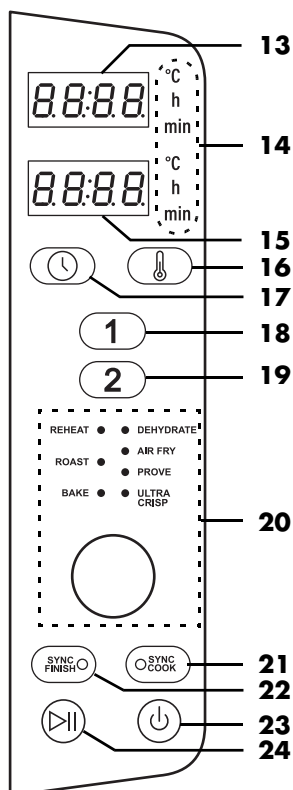

WSKAZÓWKA: Podczas pierwszego użycia produktu mogą powstać niewielkie ilości dymu i charakterystyczny zapach. Przyczyną są środki montażowe zastosowane w elemencie grzejnym **3** i nie jest to wada produkcyjna. Należy zapewnić odpowiednią wentylację.

- Zdjąć z urządzenia folie ochronne i paski samoprzylepne, ale nie usuwać tabliczki znamionowej umieszczonej z tyłu urządzenia.
- Sprawdzić kompletność i stan wszystkich akcesoriów.
- Oczyszczyć urządzenie oraz wszystkie elementy wyposażenia przed pierwszym użyciem.
- Ustawić urządzenie na suchej i równej podkładce antypoślizgowej odpornej na wysokie temperatury.
- Wtyczkę sieciową **12** włożyć do gniazdka, które odpowiada parametrom podanym na tabliczce znamionowej. Gniazdko musi być łatwo dostępne również po włączeniu urządzenia.

6. Przegląd funkcji wyświetlacza



- 13** Wyświetlacz (temperatury, czasu smażenia) kosza frytkownicy (1)
- 14 °C/h/min** °C świeci, gdy wyświetlana jest temperatura.
h lub **min** świeci, gdy wyświetlany jest czas w godzinach (h) lub minutach (min).
- 15** Wyświetlacz (temperatury, czasu smażenia) kosza frytkownicy (2)
- 16**  Przycisk: Temperatura
- 17**  Przycisk: Czas
- 18**  Przycisk: Kosz frytkownicy (1) góra
- 19**  Przycisk: Kosz frytkownicy (2) dół
- 20** Pokrętko: Ustawienie temperatury i czasu smażenia, wybór programu
REHEAT (odgrzewanie)
DEHYDRATE (suszenie)
AIR FRY (smażenie we frytkownicy):
 Co 5 minut rozlega się sygnał przypominający o potrząśnięciu.
ROAST (smażenie)
PROVE (wyrastanie ciasta drożdżowego)
BAKE (pieczenie)
ULTRA CRISP (przygotowanie chrupiących z wierzchu produktów)

- 21**  Przycisk + LED **SYNC COOK**: Oba kosze frytkownicy mają ustawione te same wartości.
- 22**  Przycisk + LED **SYNC FINISH**: Synchronizacja zakończenia czasu smażenia w obu koszach frytkownicy.
- 23**  Przycisk: Włącz/wyłącz
- 24**  Przycisk: Start/pauza

7. Krótka instrukcja smażenia przy użyciu frytkownicy

Przygotowanie żywności

- Wszystkie produkty do przyrządzania we frytkownicy powinny być suche. Dobrze osuszyć potrawę przygotowaną do smażenia lub usunąć lód z produktów mrożonych.
- W przypadku mrożonek przed ich włożeniem do frytkownicy należy usunąć jak najwięcej wody i lodu.
- Podczas smażenia produktów panierowanych należy pamiętać o tym, aby panierka możliwie ściśle przylegała do żywności.

Czas i temperatura smażenia

- W celu otrzymania smacznej i zdrowej potrawy należy dokładnie przestrzegać podanych na opakowaniu zaleceń dotyczących temperatury i czasu smażenia.
- Smażyć jednorazowo małe ilości.
- Poziom napełnienia kosza frytkownicy **2** nie powinien przekraczać oznaczenia **MAX 9**.
- Akrylamid może mieć działanie rakotwórcze. Aby zminimalizować możliwość wydzielania się akrylamidu, należy unikać nadmiernego zarumienienia potraw.

Aby uzyskać równomierne zarumienienie ^{1 2}

- ¹: Gdy minie $\frac{1}{4}$ czasu smażenia (co 5 minut) wstrząsnąć lub obrócić potrawę, czyli czynność tę powtórzyć 3 razy w trakcie smażenia.
- ²: Gdy minie połowa czasu smażenia, potrząsnąć lub przewrócić.

W celu uzyskania równomiernego zarumienienia przyrządzanej potrawy (np. frytek lub nuggetsów z kurczaka) podczas przyrządzania należy nią wstrząsnąć 1–3 razy.

1. Wyciągnąć kosz frytkownicy **2** za rączkę **8** z obudowy **1** i potrząsnąć składnikami. Podczas potrząsania składniki, np. frytki, muszą się dobrze wymieszać, a te leżące w środku, surowe, muszą znaleźć się na zewnątrz. Po wyjęciu kosza frytkownicy **2** urządzenie automatycznie się wyłącza.
2. Włożyć z powrotem kosz frytkownicy **2** do urządzenia. Urządzenie włączy się automatycznie i pozostanie włączone, aż upłynie ustawiony czas smażenia.

Pieczenie

Ciasta **nie wolno** wkladać bezpośrednio do kosza frytkownicy **2**. Po przygotowaniu ciasta włożyć je do formy do pieczenia lub innego żaroodpornego naczynia (np. foremki na babeczki). Następnie formę z ciastem włożyć do kosza frytkownicy **2**.

Informacje na opakowaniach

Jeśli na opakowaniu mrożonek nie ma podanego czasu przyrządzania w frytkownicach beztłuszczowych, należy kierować się czasem podanym dla piekarników z termoobiegiem.

8. Obsługa



NIEBEZPIECZEŃSTWO poparzenia!

- Powierzchnie urządzenia mogą nagrzać się podczas pracy. Nie wolno dotykać gorących części urządzenia, np. otworów wylotu powietrza **4** znajdujących się z tyłu urządzenia.
- Podczas smażenia z otworów wylotu powietrza **4** wydostaje się gorąca para. Nie wkładać rąk w strumień pary.
- Frytkownicy nie wolno przemieszczać ani transportować, jeżeli jest włączona.



OSTRZEŻENIE przed szkodami materialnymi!

- W żadnym wypadku urządzenie nie może pracować bez kosza frytkownicy **2**!

8.1 Podłączanie do prądu

- Po przygotowaniu urządzenia włożyć wtyczkę sieciową **12** do gniazdka ze stykiem ochronnym, które odpowiada parametrom podanym na tabliczce znamionowej. Gniazdko musi być łatwo dostępne również po włączeniu urządzenia.

8.2 Włączanie/wyłączanie

- Nacisnąć przycisk Włącz/wyłącz  **23**, aby włączyć urządzenie i wyjść z trybu czuwania.
 - Słyszalny będzie krótki sygnał dźwiękowy.
 - Ustawiona temperatura 180°C pojawia się na wyświetlaczach **13/15**.
- Ponowne naciśnięcie przycisku Włącz/wyłącz  **23** powoduje przełączenie urządzenia w tryb czuwania w dowolnym momencie. Działa to również w przypadku uruchomionych programów.

WSKAZÓWKA: Wentylator może pracować jeszcze przez minutę po przetłoczeniu urządzenia w tryb czuwania.

8.3 Wkładki grillowe

OSTRZEŻENIE przed szkodami materialnymi!



- Poziom napełnienia kosza frytkownicy **2** nie powinien przekraczać oznaczenia **MAX 9**.

WSKAZÓWKA: Szczególnie nadaje się do mniejszych porcji potraw, które nie wymagają obracania ani potrząsania podczas smażenia.

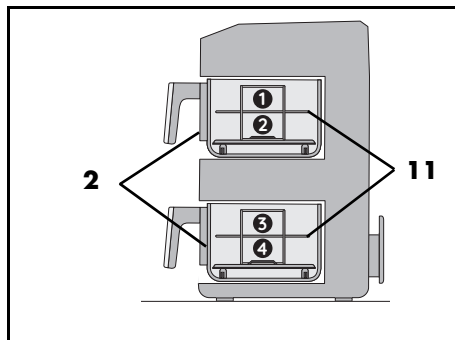
Dzięki zastosowaniu wkładek grillowych **11** można jednocześnie smażyć do 4 różnych porcji.



8.4 Wybór kosza frytkownicy

1. Nacisnąć przycisk Włącz/wyłącz  **23**, aby uruchomić frytkownicę.
2. Poprzez naciśnięcie przycisku  **18** dla górnego lub  **19** dla dolnego można wybrać odpowiedni kosz frytkownicy. Symbol wybranego kosza frytkownicy miga.

WSKAZÓWKI: Jeżeli w ciągu 15 sekund nie zostanie naciśnięty żaden przycisk, symbol wybranego kosza frytkownicy przestanie migać. W takim przypadku należy ponownie nacisnąć przycisk **1 18** lub **2 19**, aby kontynuować ustawienia.

8.5 Podstawowe operacje

W odniesieniu do poniższych punktów obowiązują następujące zasady:

- Urządzenie jest włączone.
- Poprzez naciśnięcie przycisku **1 18** lub **2 19** został wybrany odpowiedni kosz frytkownicy.

Uruchamianie programów

- Wcisnąć krótko pokrętko **20** i obracać, aż zaświeci się dioda LED odpowiadająca wybranemu programowi. Program został wybrany.

Gotowanie ręczne

- Można bezpośrednio ustawić temperaturę i czas smażenia. Naciśnięcie przycisku Start/pauza **▶ 24** powoduje rozpoczęcie smażenia zgodnie z ustawionymi wartościami.

Zmiana temperatury

Temperaturę można ustawić w zakresie od 40°C do 240°C, w krokach co 5 stopni.

- W programie **ULTRA CRISP** nie można zmieniać temperatury.
- W programie **PROVE** można wybrać temperaturę 35°C lub 75°C.
- W pozostałych programach minimalna temperatura wynosi 60°C.
- W programie **DEHYDRATE** maksymalna temperatura wynosi 90°C.
- Nacisnąć przycisk **1 16**. Na wyświetlaczu **5** miga temperatura.
- Obracać pokrętko **20**, aż wyświetli się żądana temperatura. Miganie zatrzymuje się po około 15 sekundach od

ustawienia czasu. Nowa temperatura została zastosowana.

WSKAZÓWKA: W przypadku ustawienia temperatury powyżej 200°C pod koniec procesu smażenia automatycznie włącza się funkcja chłodzenia. **COOL** pojawia się na wyświetlaczu, a wentylator pracuje jeszcze przez 1 minutę. Procesu chłodzenia nie można zatrzymać.

Zmiana czasu

Czas smażenia można ustawić w krokach co 1 minutę w zakresie od 1 do 60 minut.

- W przypadku ustawienia temperatury powyżej 200°C do 30 minut
- W programie **DEHYDRATE** od 1 godziny do 24 godzin w krokach co 15 minut
- W programie **PROVE** od 15 minut do 4 godzin w krokach co 5 minut
- Nacisnąć przycisk **2 17**. Na wyświetlaczu **5** miga czas.
- Obracać pokrętko **20**, aż wyświetli się żądany czas. Miganie zatrzymuje się po około 15 sekundach od ustawienia czasu. Nowy czas został zastosowany.

8.6 Korzystanie z programów

WSKAZÓWKI:

- Potrawy nie mogą dotykać gorącego elementu grzejnego **3** w górnej części komory wewnętrznej ani do niego przylegać.
- Z wyjątkiem programu **SYNC FINISH** temperaturę i czas smażenia można zmienić w dowolnym momencie.
- **FUNKCJA SZYBKIEGO STARTU**
Włączyć urządzenie, wybudzając je z trybu czuwania przyciskiem Włącz/wyłącz **2 23**. Poprzez wciśnięcie przycisku włączania/wyłączania **▶ 24**

rozpocznie się smażenie w domyślnie ustawionej temperaturze 180°C i przez domyślnie ustawiony czas wynoszący 15 min dla obu koszy frytkownicy. Jeżeli ma być użyty tylko jeden kosz frytkownicy, przed rozpoczęciem należy wcisnąć przycisk **1** 18 lub **2** 19.

Urządzenie wyposażone jest w domyślne programy dla niektórych produktów spożywczych i sposobów przyrządzania. Po wybraniu programu można również w dowolnym momencie wprowadzić następujące ustawienia:

- Temperatura
- Czas smażenia
- Po włączeniu programu **SYNC FINISH** zmiana temperatury i czasu smażenia nie jest możliwa.

1. Produkty spożywcze należy przygotować i umieścić w koszu frytkownicy **2**.
2. Wsunąć kosz frytkownicy do obudowy **1**.
3. Nacisnąć przycisk Włącz/wyłącz **23**, aby włączyć urządzenie.
4. Poprzez naciśnięcie przycisku **1** 18 lub **2** 19 wybrać odpowiedni kosz frytkownicy.
5. Wcisnąć krótko pokrętkę **20** i obracać, aż zaświeci się dioda LED obok wybranego programu. Na wyświetlaczu **5** pojawi się temperatura dla wybranego programu.

WSKAZÓWKA: Poprzez naciśnięcie przycisku **1** 18 lub **2** 19 wybrać odpowiedni kosz frytkownicy. Odpowiedni przycisk miga przez około 15 sekund. Aby zmienić temperaturę, należy podczas migania nacisnąć przycisk **16**, aby zmienić czas smażenia, należy nacisnąć przycisk **17**. Dopóki odpowiednia wartość na wyświetlaczu **5** miga, można ją zmienić, obracając pokrętkę. Po obróceniu ustawiona

wartość miga jeszcze przez około 15 sekund. Wyświetlacz przestanie migać: nowa wartość zostaje przyjęta.

6. Rozpocząć proces smażenia, naciskając przycisk Start/pauza **24**. Program zostanie uruchomiony. Wyświetlacz **5** pokazuje pozostały czas.

8.7 Przerwanie procesu smażenia/pieczenia

WSKAZÓWKI:

- Po około 15 minutach bezczynności urządzenie przełączy się w tryb czuwania.
- Zbyt długa przerwa może mieć bardzo niekorzystny wpływ na efekt smażenia.

W każdej chwili można przerwać proces smażenia, np. aby sprawdzić stopień zarumienienia.

1. Wyciągnąć kosz frytkownicy **2** za rączkę **8** z obudowy **1**. Po wyjęciu kosza urządzenie wyłącza się automatycznie.
 - Pozostały czas miga na wyświetlaczu.
 - Wentylator zatrzymuje się do momentu ponownego wsunięcia kosza frytkownicy **2**.
2. Włożyć z powrotem kosz frytkownicy do urządzenia. Urządzenie włączy się automatycznie i pozostanie włączone, aż upłynie ustawiony czas smażenia.

albo







1. Nacisnąć krótko przycisk Start/pauza **24**, aby przerwać proces smażenia.
 - Pozostały czas miga na wyświetlaczu.
 - Wentylator zatrzymuje się do momentu wznowienia procesu smażenia.

2. Nacisnąć ponownie przycisk Start/pauza  **24**, aby kontynuować proces smażenia.



8.8 Funkcja SYNC COOK

Funkcja ta umożliwi przygotowywanie większych ilości potraw w tym samym czasie i temperaturze w obu koszach frytkownicy jednocześnie.

Domyślnie ustawiona temperatura i czas smażenia dla obu koszy frytkownicy to 180°C i 15 minut. Można zmienić ustawione wartości lub wybrać program.



1. Nacisnąć przycisk Włącz/wyłącz  **23**, aby uruchomić frytkownicę.
2. Nacisnąć przycisk **SYNC COOK**  **21**. Dioda przycisku **21** świeci się, a symbole koszy frytkownicy  **1** i  **2** migają.
3. Wciskając przyciski  **16** lub  **17** i obracając pokrętko **20**, ustawić temperaturę lub czas.
albo
Naciskając i obracając pokrętko **20**, wybrać jeden z programów.
4. Uruchomić proces smażenia, naciskając przycisk Start/pauza  **24**.

Ustawione wartości będą obowiązywać dla obu koszy frytkownicy.

- Dioda przycisku **SYNC COOK**  **21** i symbole koszy frytkownicy  **1** i  **2** świecą się.
- Jeżeli wybrano program, świeci się odpowiedni program.
- Wyświetlany jest pozostały czas.



WSKAZÓWKA: Wartości temperatury i czasu smażenia można zmienić w dowolnym momencie podczas przygotowywania potrawy.

Podczas smażenia można również przełączyć urządzenie na inny program.



1. Nacisnąć przycisk Start/pauza  **24** podczas smażenia.
2. Naciskając i obracając pokrętko **20**, wybrać żądany program.
3. Ponownie nacisnąć przycisk Start/pauza  **24**.









Oba kosze frytkownicy będą pracować dalej zgodnie z wybranym programem.

Funkcję **SYNC COOK** można przerwać w dowolnym momencie.

- Nacisnąć ponownie przycisk **SYNC COOK**  **21** podczas smażenia.
 - Dioda przycisku  **21** zgaśnie.
 - Każdy program, który nie został zakończony przed naciśnięciem przycisku  **21**, będzie kontynuowany dla obu koszy frytkownicy.

8.9 Funkcja SYNC FINISH

Kosze frytkownicy  **1** i  **2** można zsynchronizować tak, aby oba procesy smażenia zakończyły się jednocześnie.

1. Nacisnąć przycisk Włącz/wyłącz  **23**, aby uruchomić frytkownicę.
2. Nacisnąć przycisk  **18**, aby wybrać dany kosz frytkownicy  **1**.
3. Ustawić czas smażenia, temperaturę lub, naciskając i obracając pokrętko **20**, program.
4. Nacisnąć przycisk  **19**, aby wybrać dany kosz frytkownicy  **2**.
5. Ustawić czas smażenia, temperaturę lub program.
6. Nacisnąć przycisk **SYNC FINISH**  **22**.
7. Uruchomić proces smażenia, naciskając przycisk Start/pauza  **24**.
 - Dioda przycisku **SYNC FINISH**  **22** świeci się.

- Pozostały czas pokazywany jest na wyświetlaczu **13/15** dla działającego kosza frytkownicy.
 - Na wyświetlaczu kosza frytkownicy, który jeszcze nie został jeszcze uruchomiony, pojawia się [_ _]:
- Proces smażenia rozpoczyna się dla obu koszy zgodnie z ustawieniami.
 - Czasu i temperatury nie można już regulować.
 - Kosz frytkownicy z krótszym czasem smażenia kończy pracę ok. 15 sekund przed koszem do smażenia z dłuższym czasem smażenia.
 - Jeśli oba kosze mają ustawiony taki sam czas smażenia, pierwszy kosz rozpocznie proces smażenia 15 sekund przed drugim koszem.
 - Po zakończeniu czasu smażenia dla każdego kosza rozlegną się 3 sygnały dźwiękowe, a na wyświetlaczu **5** pojawi się na krótko informacja *End*. Następnie urządzenie przejdzie w tryb czuwania.

miska (mogą być wcześniej podgrzane).

- W celu całkowitego odłączenia od zasilania należy po użyciu wyjąć wtyczkę sieciową **12** z gniazda.
1. Wyciągnąć kosz frytkownicy **2** za rączkę **8** z obudowy **1**. Postawić kosz na żaroodpornej podkładce.
 2. Umieścić potrawę na przygotowanym talerzu / w przygotowanej misce.
 3. Przed przystąpieniem do czyszczenia urządzenia i akcesoriów należy odczekać, aż całkowicie ostygną.

WSKAZÓWKA: Jeśli np. stopień zarumienienia nie jest jeszcze zgodny z wymaganiami, można ręcznie zmienić ustawienia procesu smażenia. Wsunąć napełniony kosz frytkownicy **2** z powrotem do obudowy **1** i ponownie rozpocząć proces smażenia. Po kilku minutach sprawdzić stopień zarumienienia. W tym celu wyciągnąć po prostu kosz frytkownicy **2** za rączkę **8** z obudowy **1**.

8.10 Koniec procesu smażenia

- Po zakończeniu czasu smażenia rozlegną się 3 sygnały dźwiękowe, a na wyświetlaczu **5** pojawi się na krótko informacja *End*. Następnie urządzenie przejdzie w tryb czuwania.

WSKAZÓWKA: W przypadku ustawienia temperatury powyżej 200°C pod koniec procesu smażenia automatycznie włączy się funkcja chłodzenia. *COOL* pojawia się na wyświetlaczu, a wentylator pracuje jeszcze przez 1 minutę. Procesu chłodzenia nie można zatrzymać.

- Potrzebna jest żaroodporna podkładka pod kosz frytkownicy **2** oraz talerz lub

8.11 Lista dostępnych programów

- Poniższa tabela zawiera podstawowe wskazówki dotyczące ustawień oraz pokazuje wartości domyślne i możliwe wartości programów.

Program	Przykłady zastosowań	Domyślnie ustawiona temperatura (dostępny zakres regulacji)	Domyślnie ustawiony czas (dostępny zakres regulacji)
REHEAT	Podgrzewanie	200°C (60–200°C)	15 min (1–60 min)
ROAST	Steki, kotlety	200°C (60–200°C)	20 min (1–60 min)
BAKE	Babeczki, ciasta i wypieki	150°C (60–200°C)	18 min (1–60 min)
DEHYDRATE	Suszenie produktów spożywczych (śliwki, kawałki jabłek)	60°C (60–90°C)	2 godz. (1–24 godz.)
AIR FRY	Udka z kurczaka, frytki mrożone ¹	200°C (60–200°C)	20 min (1–60 min)
PROVE	Odstawianie/wyrastanie ciasta drożdżowego	75°C (35–75°C)	45 min (15 min –4 godz.)
ULTRA CRISP	Pieczeń z chrupiącą skórką	240°C (brak możliwości zmiany)	10 min (1–30 min)

8.12 Tabela smażenia/ pieczenia

- Informacje na temat temperatury i czasu w tabeli smażenia/pieczenia są wartościami orientacyjnymi. Temperatura i czas mogą się różnić w zależności od właściwości, rozmiaru i ilości produktów spożywczych oraz indywidualnych upodobań.

Przygotowany produkt	°C	Minuty	Optymalna ilość na każdy kosz frytkownicy	Maksymalna ilość na każdy kosz frytkownicy
Frytki ¹	190	25–35	560 g	870 g
Udka z kurczaka ²	200	30	450 g	750 g
Warzywa ²	180	15–30	400 g	750 g
Bułki do wypieku ²	180	8	3 sztuka	4 sztuka
Babeczki	150	19	4 sztuka	6 sztuka
Filet z łososia	200	16	100 g	500 g
Stek ^{2,3}	240	5–20	100 g	500 g

Numery indeksów górnych ^{1,2,3} oznaczają:

¹: Co 5 minut potrząsnąć lub przewrócić.

²: Gdy minie połowa czasu smażenia, potrząsnąć lub przewrócić.

³: Po zakończeniu procesu smażenia automatycznie włącza się funkcja chłodzenia na 1 minutę. COOL pojawia się na wyświetlaczu.

9. Przepisy

9.1 Dwa rodzaje frytek z majonezem ziołowym

Składniki na 4 porcje

Składniki na majonez

1	jajko
1 łyżeczka	musztardy
125 ml	oleju słonecznikowego
1 łyżeczka	drobno posiekanej natki pietruszki
1 łyżeczka	drobno posiekanej trybuli
1 łyżeczka	soku z cytryny
	sól, pieprz

Składniki na frytki

250 g	batatów
250 g	ziemniaków sałatkowych
2 łyżki	oleju słonecznikowego
	sól

Przygotowanie

1. Aby przygotować ziołowy majonez, umieścić żółtko i musztardę w wysokim naczyniu i wymieszać ręcznym blenderem.
2. Podczas miksowania dolewać olej cienkim strumieniem aż do uzyskania kremowej, jednorodnej masy.
3. Dodać zioła i doprawić solą, pieprzem oraz sokiem z cytryny.
4. Obrać, umyć i osuszyć ziemniaki oraz bataty.
5. Pokroić ziemniaki i bataty w słupki o grubości około 1 cm i wymieszać każdy rodzaj w misce z 1 łyżką oleju.
6. Włożyć tak przygotowane frytki do frytkownicy.
7. Oba rodzaje frytek smażyć równolegle przy użyciu tych samych wartości.
8. Aktywować funkcję **SYNC COOK**. Teraz wystarczy tylko raz ustawić wartości, a oba rodzaje frytek będą gotowe w tym samym czasie.

9. Ustawić wartości na **25 minut** i **200°C**, a następnie rozpocząć smażenie.
10. **Po 15 minutach** zmniejszyć temperaturę do **180°C** i dokładnie wstrząsnąć frytkami.
11. Posolić frytki i podawać z majonezem ziołowym.

9.2 Marynowane skrzydełka z kurczaka z mrożonymi frytkami

Składniki dla dwóch osób

Składniki

250 g mrożonych frytek
ok. 8 skrzydełek z kurczaka

Składniki na marynatę

6 łyżek oleju słonecznikowego lub rzepakowego
6 łyżek słodkiego ostrego sosu chili
4 łyżki ketchupu
4 łyżki octu
1–2 łyżeczki soli
1–2 łyżeczki papryki
1–2 łyżeczki płatków chili

Przygotowanie

1. Wymieszać wszystkie składniki marynaty w dużej misce.
2. Włożyć skrzydełka kurczaka do miski, wymieszać z marynatą i pozostawić na około 1 godzinę, aby się zamarynowały.
3. Ułożyć skrzydełka obok siebie na wkładce **kosza frytkownicy 1** i ustawić **15 minut** i **190°C**.
4. Włożyć 250 g mrożonych frytek do **kosza frytkownicy 2** i ustawić **200°C** i **20 minut**.
5. Aktywować funkcję **SYNC FINISH** i rozpocząć smażenie. Teraz procesy smażenia są zsynchronizowane tak, aby zawartość obu koszy do smażenia była gotowa w tym samym czasie.
6. W połowie czasu smażenia wymieszać/przewrócić składniki, aby się równomiernie usmażyły.
7. Po upływie czasu smażenia sprawdzić skrzydełka i frytki i wyjąć je, jeśli są już gotowe.

9.3 Pulpety z grillowanymi warzywami śródziemnomorskimi

Składniki dla dwóch osób

Składniki na marynatę

2 łyżki oliwy z oliwek
1 ząbek czosnku
½ łyżeczki rozmarynu
½ łyżeczki oregano
½ łyżeczki majeranku
sól, pieprz

Składniki na grillowane warzywa

1 mała cukinia
1 mała czerwona papryka
1 cebula
150 g pomidorków cherry

Składniki na pulpety

250 g mielonej wołowiny
½ matej czerwonej cebuli
oliwa z oliwek
3 pęczki pietruszki
1 żółtko
1 łyżka bułki tartej
papryka w proszku (bardzo ostra)
sól, pieprz

Przygotowanie

1. Obrać ząbek czosnku i drobno posiekać.
2. Wymieszać wszystkie składniki marynaty w misce.
3. Umyć i oczyścić warzywa.
4. Cukinię i paprykę pokroić na kawałki wielkości kęsa.
5. Pokroić pomidorki cherry w połówki.
6. Cebulę pokroić w plasterki.
7. Dodać warzywa do marynaty i wszystko dokładnie wymieszać. Pozostawić warzywa w marynacie na czas przygotowywania pulpetów.

8. Aby przygotować pulpety, obrać czerwoną cebulę, drobno posiekać i podsmżyć do zeszklenia na niewielkiej ilości oliwy z oliwek.
9. Umyć pietruszkę, osuszyć i drobno posiekać.
10. Wymieszać mielone mięso z przygotowaną cebulą pokrojoną w kostkę, posiekaną pietruszką, ubitym żółtkiem i bułką tartą aż do uzyskania jednolitej masy, a następnie doprawić do smaku.
11. Zwilżonymi rękami uformować z mięsa mielonego małe, równe kulki.
12. Ułożyć pulpety na wkładce **kosza frytkownicy 1**. Ustawić **180°C** i **ok. 15 minut**.
13. Zamarynowane warzywa wymieszać i włożyć do **kosza frytkownicy 2**. Ustawić **180°C** i **ok. 20 minut**.
14. Aktywować funkcję **SYNC FINISH** i rozpocząć smażenie.
Teraz procesy smażenia są zsynchronizowane tak, aby zawartość obu koszy do smażenia była gotowa w tym samym czasie.
15. W połowie czasu smażenia wymieszać/przewrócić składniki, aby się równomiernie usmażyły.
16. Po upływie czasu smażenia sprawdzić pulpety i warzywa i wyjąć je, jeśli są już gotowe.

RADA: Czas smażenia zależy od wielkości pulpetów lub kawałków warzyw.

9.4 Szaszłyki z cukinii i bakłażana

Składniki na 4 porcje

WSKAZÓWKA: Przestrzegać maksymalnej wysokości napełnienia! Może być konieczne smażenie w dwóch partiach.

Składniki

½ łyżeczki	pieprzu
½ łyżeczki	ziela angielskiego
½ łyżeczki	kolendry
½ łyżeczki	suszonego tymianku
½ łyżeczki	suszonego oregano
1 łyżeczka	soli
50 ml	oliwy z oliwek
2	bakłażany
2	cukinie
2	cebule
	drewniany patyczek do szaszłyków

Przygotowanie

1. Wymieszać zioła, przyprawy i olej w misce.
2. Cukinie i bakłażany pokroić w plastry o grubości 2 cm. Cebule pokroić w ćwiartki.
3. Dodać warzywa do mieszanki przypraw i oleju.
4. Naprzemiennie nabijać warzywa na patyczki do szaszłyków.
5. Smażyć w temperaturze **200°C** przez **około 15 minut**.
6. Po upływie połowy czasu smażenia przewrócić szaszłyki.

9.5 Pieczony camembert z żurawiną

Składniki na 4 porcje

WSKAZÓWKA: Najpierw warto sprawdzić, czy można umieścić 4 camemberty w całości obok siebie w koszu frytkownicy. Jeśli nie, należy rozłożyć pieczenie camembertów na 2 cykle.

Składniki

4	sery camembert (do 150 g każdy)
2	jajka
2 łyżki	śmietany
6 łyżek	bułki tartej
4 łyżki	żurawiny ze stoika
	sól, pieprz

Przygotowanie

1. Roztrzepać jajka ze śmietaną oraz doprawić solą i pieprzem.
2. Wysypać bułkę tartą do głębokiego talerza.
3. Zamoczyć schłodzony camembert (w całości lub w ćwiartkach) w masie jajecznej, a następnie obtoczyć go w bułce tartej, aż panierka dokładnie pokryje ser.
4. Piec kawałki camemberta w temperaturze **200°C przez około 5–10 minut**, aż staną się złotobrązowe.
5. Camembert podawać z żurawiną.

9.6 Łosoś w papilotach

Składniki na 2 porcje

Składniki

250 g	ziemniaków sałatkowych
100 g	świeżego szpinaku
1	szalotka
1	ząbek czosnku
1 łyżka	oliwy z oliwek
300 g	filetu z łososia (bez skóry)
1	gałązka pietruszki
1	gałązka bazylii
1 łyżka	kaparów
2 łyżki	miękkiego masła
1	oczyszczona limonka
	sól, pieprz

Przygotowanie

1. Ziemniaki obrać i umyć, ugotować w osolonej wodzie. Następnie odcedzić ziemniaki i pokroić w cienkie plasterki.
2. Oczyszczyć i umyć szpinak, a następnie dobrze odsączyć.
3. Obrać szalotkę i czosnek, a następnie pokroić je w drobną kostkę. Podsmażyć w garnku na oleju aż do zeszklenia.
4. Dodać szpinak i krótko podsmażyć, aż liście się skurczą. Następnie zdjęć garnek z ognia i odstawić.
5. Optukać łososia, osuszyć i pokroić na dwa kawałki.
6. Umyć pietruszkę i bazylię, osuszyć i drobno posiekać.
7. Odsączyć i grubo posiekać kapary.
8. Do masła dodać kapary i posiekane zioła.
9. Umyć limonkę w gorącej wodzie, osuszyć i pokroić w plasterki.
10. Przygotować dwa duże kawałki papieru do pieczenia.
11. Umieścić plastry ziemniaków na środku i doprawić solą i pieprzem. Na wierzchu ułożyć szpinak i łososia.

12. Łosia posmarować masłem kaparowym i udekorować plasterkami limonki.
13. Złożyć papier, dobrze uszczelnić po bokach, formując z niego papiloty.
14. Następnie umieścić je obok siebie w koszu frytkownicy i piec w temperaturze **200°C przez około 20 minut**.
15. Następnie usunąć papier i podać danie. Najlepiej smakuje na gorąco.

9.7 Różyczki kalafiora z harissą

Składniki na 2 porcje

Składniki

1	mały kalafior
3 łyżeczki	mąki
150 ml	mleka kokosowego
1 ½ łyżeczki	słodkiej papryki
½ łyżeczki	czosnku w proszku
1 łyżka	pasty harissa (w zależności od pożądanej ostrości)
	sól, pieprz

Przygotowanie

1. Umyć kalafior i podzielić go na małe różyczki.
2. Pozostałe składniki wymieszać na gęste, gładkie ciasto. Jeśli ciasto jest zbyt rzadkie, dodać trochę mąki.
3. Zanurzyć pojedynczo różyczki kalafiora w cieście i dobrze odsączyć nadmiar ciasta.
4. Smażyć porcjami panierowane różyczki kalafiora. Aby były odpowiednio chrupiące, podczas smażenia nie powinny być ułożone zbyt blisko siebie.
5. Ustawić temperaturę na **180°C**, a czas smażenia na **20 minut** i rozpocząć smażenie.
6. Po upływie połowy czasu przewrócić różyczki kalafiora.

RADA: Do różyczek pasuje świeży dip jogurtowy.

9.8 Chrupiąca brukselka z boczkiem

Składniki na 2 porcje

Składniki

400 g	brukselki
40 g	boczku z tłuszczem
4	ząbki czosnku
1 łyżka	oliwy z oliwek
	sól, pieprz

RADA: To danie najlepiej smakuje ze świeżą brukselką, ale można użyć również mrożonej brukselki. W przypadku mrożonej brukselki nie należy jej kroić w półowki. Czas smażenia i temperatura pozostają bez zmian.

Przygotowanie

1. Umyć brukselkę i przekroić różyczki na pół.
2. Pokroić boczek w cienkie paski.
3. Całe ząbki czosnku pozostawić nieobrane.
4. Wszystkie składniki wymieszać w misce oraz doprawić solą i pieprzem do smaku.
5. Piec w temperaturze **180°C przez około 15–20 minut**.
6. Po upływie połowy czasu potrząsnąć lub wymieszać składniki.
7. Podawać każdą porcję z 2 ząbkami czosnku. W zależności od upodobań wycisnąć miękki miąższ z ząbków czosnku i cieszyć się jego smakiem.

9.9 Mini pizza z szynką i rukolą

Składniki na 2 porcje

Składniki

1 opakowanie	ciasta na pizzę
1 puszka	passaty pomidorowej
200 g	mozzarelli
1 pęczek	rukoli
100 g	szynki Serrano
	oliwa z oliwek
	sól, pieprz, oregano

Przygotowanie

1. Rozwałkować ciasto na pizzę na posypanym mąką blacie i wyciąć prostokąty, które będą o 1 cm mniejsze niż powierzchnia kosza frytkownicy.
2. Lekko nakłuć ciasto widelcem.
3. Pokroić mozzarellę na cienkie plasterki.
4. Posmarować ciasto passatą pomidorową, doprawić solą, pieprzem i oregano, a następnie ułożyć plastry mozzarelli.
5. Piec kawałki pizzy partiami w temperaturze **180°C przez około 7 minut**.
6. Rozłóż szynkę serrano i piec przez kolejne **3–5 minut**.
7. Gdy pizza zacznie lekko brązowieć na brzegach, wyjąć plastry i posypać umytą rukolą.
8. Skropić minipizze odrobiną oliwy z oliwek i gotowe.

RADA: W zależności od grubości ciasta pieczenie pizzy potrwa 1–2 minuty dłużej lub krócej.

9.10 Czekoladowe tartaletki z płynnym środkiem

Składniki na 8 tartałek

WSKAZÓWKA: Na początku sprawdzić, ile foremek do muffinek zmieści się jednocześnie we frytkownicy.

Składniki

75 g	ciemnej czekolady
3	jajka
75 g	masła
75 g	cukru
50 g	mąki

Przygotowanie

1. Posiekać czekoladę i rozpuścić ją w kąpieli wodnej.
2. Dodać masło i poczekać, aż się roztopi.
3. Ubić jajka z cukrem na pianę.
4. Przesiać mąkę do masy jajeczno-cukrowej i wymieszać, aż powstanie gładkie ciasto.
5. Delikatnie wymieszać z masłem i czekoladą.
6. Przełać ciasto do foremek na muffinki.
7. Piec muffinki w urządzeniu nagrzanym do temperatury **180°C przez około 5–6 minut**.
8. Czekoladowe muffinki najlepiej smakują na ciepło.

10. Czyszczenie



NIEBEZPIECZEŃSTWO porażenia!

- ⊙ Przed przesunięciem lub czyszczeniem urządzenia należy poczekać, aż ostygnie.



NIEBEZPIECZEŃSTWO porażenia prądem elektrycznym!

- ⊙ Przed przystąpieniem do czyszczenia frytkownicy beztuszczowej należy wyjąć wtyczkę sieciową **12** z gniazdka.
- ⊙ Frytkownicy nie wolno zanurzać w wodzie.

OSTRZEŻENIE przed szkodami materialnymi!

- ⊙ Nie używać ostrych lub rysujących powierzchni środków czyszczących.

WSKAZÓWKA: Należy pamiętać, że po osuszeniu urządzenia we wgłębieniach mogą pozostać krople wody. Pozostawić wszystkie elementy do całkowitego wyschnięcia.

Aksesoria

- Usunąć większe pozostałości produktów spożywczych.
- Koszy frytkownicy **2**, wkładek grillowych **11** i koszy do smażenia **10** nie wolno myć w zmywarce do naczyń.
- Wyciągnąć do góry wkładki grillowe **11** i kosze do smażenia **10** z kosza frytkownicy **2**. Po wyczyszczeniu należy upewnić się, że nóżki koszy do smażenia **10** podczas wkładania są skierowane w dół. Wcisnąć kosze do smażenia **10** w dół tak, aby przylegały do dna.

WSKAZÓWKA: Części te można również umyć ręcznie ciepłą wodą i płynem do mycia naczyń. Spłukać dokładnie czystą wodą.

- Przypalone resztki potraw należy wcześniej namoczyć.
- Odczekać do całkowitego wyschnięcia wszystkich elementów przed ich odłożeniem lub ponownym użyciem.

Obudowa

- Przetrzeć obudowę **1** z zewnątrz lekko wilgotną szmatką z dodatkiem niewielkiej ilości płynu do czyszczenia.
- Osuszyć ściereczką do naczyń.

Komora wewnętrzna

1. Przemyć komorę wewnętrzną miękką gąbką z niewielką ilością wody i łagodnym płynem do czyszczenia.
2. Kilka razy przetrzeć wilgotną ściereczką z mikrofazy, którą należy co jakiś czas przepłukać i wykręcić.
3. Osuszyć ściereczką do naczyń.

11. Przechowywanie

- Przed schowaniem frytkownicy...
... należy wyciągnąć wtyczkę sieciową **12** z gniazdka,
... urządzenie musi ostygnąć i
... wszystkie elementy muszą dokładnie wyschnąć.
- Nawinąć przewód zasilający **7** wokół uchwytu do nawijania przewodu **6**.
Nawijać przewód w kierunku wskazanym przez symbol na uchwycie.

12. Utylizacja

To urządzenie jest oznaczone zgodnie z Dyrektywą Europejską 2012/19/UE oraz polską Ustawą o zużytych sprzęcie elektrycznym i elektronicznym z dnia 11 września 2015 r. (Dz. U. z dn. 23.10.2015 poz. 11688) symbolem przekreślonego kontenera na odpady. Takie oznakowanie informuje, że sprzęt ten po okresie jego użytkowania nie może być umieszczany wraz z innymi odpadami pochodzącymi z gospodarstwa domowego. Użytkownik jest zobowiązany do oddania go podmiotom prowadzącym zbiórki zużytego sprzętu elektrycznego i elektronicznego. Podmioty prowadzące zbiórki, w tym lokalne punkty zbiórki, sklepy oraz władze gminy, tworzą odpowiedni system umożliwiający oddanie tego sprzętu. Właściwe postępowanie ze użytym sprzętem elektrycznym i elektronicznym pozwala uniknąć szkód dla zdrowia i środowiska naturalnego, wynikających z obecności składników niebezpiecznych oraz niewłaściwego składowania i przetwarzania takiego sprzętu.



Symbol recyklingu na produkcie oznacza, że produkt lub jego części mogą być poddane procesowi odzysku odpadów. Recykling pomaga zredukować zużycie surowców oraz odciążać środowisko naturalne.



Opakowanie

W przypadku utylizacji opakowania należy przestrzegać odpowiednich przepisów dotyczących ochrony środowiska w danym kraju.

13. Rozwiązywanie problemów

Jeżeli urządzenie przestanie działać prawidłowo, należy sprawdzić poniższą listę. Może się okazać, że przyczyną jest niewielki problem, który użytkownik może rozwiązać samodzielnie.



NIEBEZPIECZEŃSTWO porażenia prądem elektrycznym!









⊙ W żadnym wypadku nie wolno samodzielnie naprawiać urządzenia.

14. Dane techniczne

Model:	SHFDV 2470 A1
Napięcie sieciowe:	220 – 240 V ~ 50 Hz
Klasa ochrony:	I
Moc:	2470 W
Pobór mocy w stanie wyłączenia:	≤0,3 W
Automatyczne przełączenie do stanu wyłączenia:	<15 minut

Błędy	Możliwe przyczyny / działania
Urządzenie nie działa.	<ul style="list-style-type: none">• Czy jest zapewnione zasilanie elektryczne?• Sprawdzić przewód zasilający.
Potrawa nie jest gotowa po upływie zalecanego czasu przygotowania	<ul style="list-style-type: none">• Za duża ilość lub za grube kawałki?• Za niska temperatura lub za krótki czas smażenia?
Silne wydzielanie dymu i zapachu	<ul style="list-style-type: none">• Czy na elemencie grzejnym 3 znajdują się resztki żywności, które przypalają się podczas nagrzewania? Poziom napełnienia kosza frytkownicy 2 powinien przekraczać oznaczenia MAX 9.

Użyte symbole

	Geprüfte Sicherheit (potwierdzone bezpieczeństwo): urządzenia muszą spełniać wymagania ogólnych zasad techniki i ustawy o bezpieczeństwie produktów (Produktsicherheitsgesetz - ProdSG).
	Używając oznaczenia CE, firma HOYER Handel GmbH oświadcza, że produkt jest zgodny z wymogami UE.
	Symbol ten przypomina o utylizacji opakowania zgodnie z zasadami ochrony środowiska.
	Symbolem recyklingu (3 strzałki) oznakowane są materiały nadające się do ponownego przetworzenia. Materiał można zidentyfikować na podstawie numeru recyklingowego w środku (tutaj: 21) i/lub skrótu (tutaj: PAP).
~	Prąd przemienny
	Symbolem są oznaczone części, które mogą być myte w zmywarce.
	Jest to produkt nadający się do recyklingu, który podlega rozszerzonej odpowiedzialności producenta i segregacji odpadów.
	Używając oznaczenia UKCA, firma HOYER Handel GmbH oświadcza, że produkt jest zgodny z brytyjskimi wymogami.
	Symbol identyfikuje producenta produktu.

Zmiany techniczne zastrzeżone.

15. Gwarancja firmy HOYER Handel GmbH

Drogi Kliencie,

Na niniejsze urządzenie jest udzielana 3 -letnia gwarancja obowiązująca od dnia jego zakupu. W przypadku usterek niniejszego produktu kupującemu przysługują wobec jego sprzedawcy stosowne ustawowe prawa gwarancyjne. Poniżej opisana gwarancja nie ogranicza tych ustawowych praw przysługujących kupującemu.

Warunki gwarancyjne

Okres obowiązywania gwarancji rozpoczyna w dniu zakupu produktu. Oryginał dokumentu zakupu należy przechowywać w bezpiecznym miejscu. Ten dokument będzie potrzebny, jako potwierdzenie dokonanego zakupu.

Jeżeli w przeciągu trzech lat od daty zakupu niniejszego produktu pojawi usterka w produkcie lub usterka produkcyjna, to produkt, wg naszego wyboru, zostanie bezpłatnie naprawiony lub wymieniony.

Niniejsze świadczenie gwarancyjne zakłada, że uszkodzone urządzenie oraz dokument potwierdzający zakup (paragon kasowy) zostaną przedłożone w przeciągu trzech lat. Do urządzenia i dowodu zakupu należy dołączyć także krótki opis usterki oraz podać moment jej wystąpienia.

Jeżeli usterka jest objęta naszą gwarancją, to kupujący otrzyma z powrotem naprawiony lub nowy produkt. Zgodnie z art. 581 §1 polskiego kodeksu cywilnego wraz z wymianą produktu lub jego istotnej części rozpoczyna się nowy okres gwarancyjny.

Okres obowiązywania gwarancji i prawne roszczenia związane z wystąpieniem usterki

Świadczenie gwarancyjne nie przedłuża okresu obowiązywania gwarancji. To dotyczy także wymienionych i naprawionych części. Ewentualne stwierdzone przy zakupie uszkodzenia i usterki należy zgłosić na-

tychmiast po rozpakowaniu produktu.
Naprawy dokonywane po upływie okresu obowiązywania gwarancji płatne.

Zakres gwarancji

Urządzenie wyprodukowano zgodnie surowymi przepisami dotyczącymi jakości i dokładnie skontrolowano przed opuszczeniem zakładu produkcyjnego.

Świadczenie gwarancyjne obejmuje zarówno usterki materiałowe, jak i usterki powstałe podczas produkcji.

Niniejsza gwarancja nie obejmuje części eksploatacyjnych, które są narażone na normalne zużycie, oraz uszkodzeń części kruchych, np. włącznika, żarówki czy innych części wykonanych ze szkła.

Niniejsza gwarancja traci swoją ważność w przypadku nieprawidłowego użytkowania lub serwisowania produktu. W celu zagwarantowania prawidłowego użytkowania produktu należy dokładnie stosować się do wszystkich wskazówek zawartych w instrukcji obsługi.

Należy bezwzględnie unikać sposobów użycia oraz działań, które się odradza lub przed którymi ostrzega się w instrukcji obsługi.

Produkt jest przeznaczony wyłącznie do prywatnego użytkowania i nie jest przeznaczony do specjalistycznych zastosowań.

Gwarancja wygasa w przypadku niezgodnego z przeznaczeniem i nieprawidłowego użytkowania, stosowania siły oraz w przypadku ingerencji w produkt, których nie przeprowadziło nasze autoryzowane centrum serwisowe.

Postępowanie w przypadku gwarancji

Aby zapewnić szybkie załatwienie zgłoszonego przypadku, należy stosować się do poniższych wskazówek:

- W przypadku wszystkich zapytań należy mieć przygotowany numer artykułu **IAN: 519553_2507** oraz paragon kasowy potwierdzający dokonanie zakupu.
- Numery artykułów znajdują się na tabliczce znamionowej, w grawerowanych oznaczeniach, na stronie tytułowej instrukcji (na dole po lewej) lub na naklejce z tyłu lub na spodzie urządzenia.
- W przypadku wystąpienia usterek w działaniu lub pozostałych usterek należy w pierwszej kolejności skontaktować się **telefonicznie** lub za pomocą **poczty elektronicznej** z poniżej podanym centrum serwisowym.
- Następnie zarejestrowany jako uszkodzony produkt można przesłać nieodpłatnie wraz z potwierdzeniem zakupu (paragon kasowy) i informacją opisującą usterkę i moment jej wystąpienia na podany kupującemu adres serwisu.

Na stronie www.lidl-service.com można zobaczyć niniejszą instrukcję i wiele innych, filmy na temat produktów oraz odpowiednie oprogramowanie.



Posługując się tym kodem QR można przejść bezpośrednio do strony marki Lidl (www.lidl-service.com) i otworzyć instrukcję obsługi, wprowadzając numer artykułu (IAN) **519553_2507**.



Centrum Serwisowe

PL Serwis Polska

Tel.: 22 397 4996 (Opłata za połączenie zgodna z cennikiem operatora)

E-Mail: hoyer@lidl.pl

IAN: 519553_2507



Dostawca

Należy pamiętać, że poniższy adres **nie jest adresem serwisu**. W pierwszej kolejności należy kontaktować się z podanym powyżej centrum serwisowym.

HOYER Handel GmbH
Kühnehöfe 12
22761 Hamburg
NIEMCY

Obsah

1. Přehled	147
2. Použití k určenému účelu	148
3. Bezpečnostní pokyny	148
4. Obsah balení	151
5. Uvedení do provozu	152
6. Displej	153
7. Základy fritování	154
8. Ovládání	155
8.1 Proudová přípojka	155
8.2 Zapnutí/vypnutí	155
8.3 Mřížkové vložky	155
8.4 Výběr fritovacího koše	155
8.5 Základní obsluha	156
8.6 Použití programů	156
8.7 Přerušení procesu přípravy	157
8.8 Funkce SYNC COOK	158
8.9 Funkce SYNC FINISH	158
8.10 Konec procesu přípravy	159
8.11 Přehled programů	160
8.12 Tabulka přípravy	161
9. Recepty	162
9.1 Dva druhy hranolek s bylinkovou majonézou	162
9.2 Marinovaná kuřecí křídla s mraženými hranolkami	163
9.3 Masové kuličky se středomořskou grilovanou zeleninou	163
9.4 Špízy s cuketou a lilkem	164
9.5 Smažený hermelín s brusinkami	165
9.6 Losos v balíčku	165
9.7 Květákové růžičky s harissou	166
9.8 Křupavá růžičková kapusta se slaninou	166
9.9 Mini pizza se šunkou a rukolou	167
9.10 Čokoládové dortíky s tekutou náplní	167
10. Čištění	168
11. Uložení	168
12. Likvidace	169
13. Řešení problémů	169
14. Technické údaje	170
15. Záruka společnosti HOYER Handel GmbH	171

1. Přehled

- 1 Kryt
- 2 Fritovací koše: horní fritovací koš (1) / spodní fritovací koš (2)
- 3 Topný článek (na horní straně vnitřního prostoru)
- 4 Větrací průduchy
- 5 Displej s ukazateli a tlačítka
- 6 Navíjení kabelu
- 7 Napájecí vedení
- 8 Rukojeť fritovacího koše
- 9 **MAX** Značka maximální výšky plnění fritovacího koše (1) / (2): vždy 3,5 l
- 10 Fritovací vložka
- 11 Mřížková vložka
- 12 Síťová zástrčka (bez obrázku)

Děkujeme za vaši důvěru!

Gratulujeme vám k vaší nové horkovzdušné fritéze.

Pro bezpečné zacházení s výrobkem a zachování celého rozsahu výkonu dbejte následujících pokynů:

- **Před prvním použitím si pozorně přečtete tento návod k použití.**
- **Především se řiďte bezpečnostními pokyny!**
- **Přístroj můžete obsluhovat jen tak, jak je popsáno v tomto návodu k použití.**
- **Uchovejte si tento návod k použití pro pozdější potřebu.**
- **Budete-li přístroj předávat dalšímu uživateli, přiložte prosím tento návod k použití. Návod k použití je součástí výrobku.**

Přejeme vám mnoho spokojenosti s vaší novou horkovzdušnou fritézou!

Symboly na přístroji



Tento symbol varuje před dotykem horkých povrchů.



Symbol udává, že takto označené materiály nemění chuť ani vůni potravin.

2. Použití k určenému účelu

Horkovzdušná fritéza je určena pro tepelnou úpravu potravin v horkém vzduchu při teplotě do 240 °C.

Horkovzdušná fritéza je určena pro domácí použití. Horkovzdušná fritéza se smí používat pouze ve vnitřních prostorách. Přístroj se nesmí používat pro komerční účely.

Předvídatelné nesprávné použití

Horkovzdušná fritéza není vhodná pro ohřívání tekutin.

3. Bezpečnostní pokyny

Výstražná upozornění

V případě potřeby jsou v tomto návodu k použití uvedena následující výstražná upozornění:



NEBEZPEČÍ! Vysoké riziko: Nerespektování výstrahy může mít za následek poranění a ohrožení života.

VÝSTRAHA! Středně velké riziko: Nerespektování výstrahy může mít za následek zranění nebo závažné věcné škody.

POZOR: Nízké riziko: Nerespektování výstrahy může mít za následek lehká zranění nebo věcné škody.

UPOZORNĚNÍ: Skutečnosti a zvláštnosti, které by měly být respektovány při zacházení s přístrojem.

Pokyny pro bezpečný provoz

- ⊙ Tento přístroj smí používat děti starší 8 let a osoby s omezenými fyzickými, smyslovými nebo duševními schopnostmi nebo osoby, které nemají dostatek zkušeností a/nebo znalostí, pouze pod dohledem nebo pokud byly poučeny o bezpečném používání přístroje a pochopily související nebezpečí. Děti si s přístrojem nesmí hrát. Čištění a užitelskou údržbu nesmí provádět děti, pokud nejsou starší 8 let a nejsou pod dohledem.
- ⊙ Nepouštějte děti mladší 8 let k přístroji a napájecímu vedení.
- ⊙ Při chybném použití může dojít ke zranění.
-  ⊙ Nedotýkejte se horkých částí přístroje, jako jsou např. větrací průduchy na zadní straně. Fritovací koše berte pouze za rukojeť.
- ⊙ V průběhu fritování vystupuje z větracích průduchů horká pára. Nesahejte do páry.
- ⊙ Pokud dojde k poškození napájecího vedení tohoto přístroje, musí ho vyměnit výrobce, zákaznický servis nebo jiná kvalifikovaná osoba, aby se předešlo rizikům.
- ⊙ Topné články se nesmí otírat vlhkou utěrkou.
- ⊙ Tento přístroj není určen k použití s externími spínacími hodinami nebo odděleným systémem dálkového ovládní.
- ⊙ Tento přístroj je rovněž určen k tomu, aby byl používán v domácnosti a tomu podobnému použití, jako například...
 - ... v kuchyňkách pro zaměstnance obchodů, kanceláří a dalších komerčních prostor;
 - ... v zemědělských objektech;
 - ... zákazníky v hotelech, motelech a jiných ubytovacích zařízeních;
 - ... v penzionech s ubytováním se snídaní.
- ⊙ Dbejte pokynů v kapitole o čištění (viz „Čištění“ na straně 168).



NEBEZPEČÍ pro děti!

- ⊙ Dbejte na to, aby děti nemohly horkou horkovzdušnou fritézu nikdy stáhnout dolů (např. za síťový kabel). Opaření znamená ohrožení života!
- ⊙ Obalové materiály nejsou dětskými hračkami. Děti si nesmí hrát s plastovými sáčky. Hrozí nebezpečí udušení.



NEBEZPEČÍ pro domácí a užitková zvířata i kvůli nim!

- ⊙ Elektrospořebiče mohou představovat nebezpečí pro domácí a užitková zvířata. Kromě toho mohou zvířata způsobit škodu na přístroji. Zvířata proto vždy držte dál od elektrických spotřebičů.



NEBEZPEČÍ pro ptactvo!

- ⊙ Ptáci dýchají rychleji, rozdělují vzduch jinak ve svém těle a jsou výrazně menší než lidé. Proto může být pro ptáky velmi nebezpečně vdechnout i malé množství kouře, které během provozu tohoto přístroje vzniká. Pokud používáte tento přístroj, měli byste ptáky odnést do jiné místnosti.



NEBEZPEČÍ úrazu elektrickým proudem v důsledku vlhkosti!

- ⊙ Přístroj chraňte před vlhkostí, kapající nebo stříkající vodou.
- ⊙ Přístroj, napájecí vedení a síťová zástrčka se nesmí vkládat do vody nebo jiných kapalin.
- ⊙ V případě, že se do přístroje dostane kapalina, ihned vytáhněte síťovou zástrčku. Před opětovným použitím nechte přístroj zkontrolovat.
- ⊙ V případě, že přístroj přece jenom spadne do vody, okamžitě odpojte síťovou zástrčku, a až poté přístroj vytáhněte z vody. Přístroj v tomto případě již

nepoužívejte, nechte ho překontrolovat ve specializované opravně.

- ⊙ Neobsluhujte přístroj mokřými rukama.



NEBEZPEČÍ úrazu elektrickým proudem!

- ⊙ Přístroj nepoužívejte, pokud přístroj nebo napájecí vedení vykazují viditelné škody nebo pokud přístroj spadl na zem.
- ⊙ Pokud používáte prodlužovací kabel, musí odpovídat technickým údajům tohoto přístroje.
- ⊙ Nezapojujte přístroj do vícenásobné zásuvky. Mohlo by dojít k přetížení.
- ⊙ Napájecí vedení položte tak, aby na něj nikdo nemohl stoupnout, zaháknout se nebo zakopnout o něj.
- ⊙ Připojte síťovou zástrčku pouze k řádně nainstalované, snadno přístupné zásuvce s ochrannými kontakty, jejíž napětí odpovídá údajům na výrobním štítku. Zásuvka musí být také po zapojení stále dobře přístupná.
- ⊙ Dbejte na to, aby se napájecí vedení nemohlo poškodit na ostrých hranách nebo horkých místech. Napájecí vedení neomotávejte kolem přístroje.
- ⊙ Při sestavování přístroje dbejte na to, aby nedošlo k přiskřípnutí nebo promáčknutí napájecího vedení.
- ⊙ Přístroj není ani po vypnutí zcela odpojen od sítě. Abyste ho odpojili, vytáhněte síťovou zástrčku ze zásuvky.
- ⊙ Při vytahování síťové zástrčky ze zásuvky vždy táhněte za síťovou zástrčku, nikdy za napájecí vedení.
- ⊙ Vytáhněte síťovou zástrčku ze zásuvky:
 - po každém použití
 - pokud došlo k poruše
 - pokud přístroj nepoužíváte
 - před čištěním přístroje
 - při bouřce
- ⊙ K vyloučení ohrožení neprovádějte na výrobku žádné změny. Opravy mohou

provádět jen specializované opravy, popř. servisní střediska.



NEBEZPEČÍ – nebezpečí požáru!

- ⊙ Nikdy nenechávejte zapojený přístroj bez dohledu.
- ⊙ Dohlížejte na horkovzdušnou fritézu po celou dobu provozu. Zjistíte tak případné problémy včas podle nenormálních pachů nebo zvuků.
- ⊙ Přístroj nikdy nepřikrývejte nebo nepokládejte na měkké předměty (jako např. na ručníky).
- ⊙ Dbejte na volný prostor po všech stranách přístroje a nad ním.
- ⊙ Nepoužívejte horkovzdušnou fritézu přímo pod horními skříňkami, pod zásuvkami a v blízkosti záclon, papíru nebo podobných hořlavých předmětů.
- ⊙ Používejte horkovzdušnou fritézu výhradně na pevné, rovné, neklouzavé, suché a nehořlavé pracovní ploše, abyste zamezili jejímu převrácení nebo sklouznutí.



NEBEZPEČÍ zranění popálením!

- ⊙ Nedotýkejte se horkých povrchů přístroje a vnitřního prostoru. Používejte kuchyňské rukavice nebo chňapky.
- ⊙ Před čištěním nebo uložením přístroje ho nechte zcela vychladnout.
- ⊙ Když je horkovzdušná fritéza zapnutá, nepohybujte s ní a ani ji nepřenášejte.

VÝSTRAHA před věcnými škodami!

- ⊙ Používejte pouze originální příslušenství.
- ⊙ Nikdy nepokládejte přístroj na horké povrchy (např. plotnu) nebo do blízkosti tepelných zdrojů nebo otevřeného ohně.
- ⊙ Dbejte na to, aby se pokrmy nedotýkaly horkých topných článků na horní straně vnitřního prostoru a nepřilepily se tam.

- ⊙ Nepoužívejte žádné agresivní nebo abrazivní čisticí prostředky.
- ⊙ Přístroj je vybaven protiskluzovými plastovými nožkami. Vzhledem k tomu, že nábytek je povrchově upravován různými laky a plasty a ošetrován různými prostředky, nelze zcela vyloučit, že některé z těchto látek obsahují složky, které plastové nožky narušují a změkčují. V případě potřeby položte pod přístroj protiskluzovou podložku.

4. Obsah balení

- 1 horkovzdušná fritéza
- 2 fritovací koše **2** s fritovacími vložkami **10** a mřížkovými vložkami **11**
- 1 kompletní návod k použití (na internetu)
- 1 stručný návod (přiložen k přístroji)
- 1 kniha receptů (je součástí balení)

5. Uvedení do provozu

- Odstraňte veškerý obalový materiál. **Zejména vnitřní prostory musí být zcela zbaveny zbytků obalů, např. polystyrenové drti.**



NEBEZPEČÍ – nebezpečí požáru!

Na zadní straně a na boku přístroje se nacházejí větrací průduchy **4**. Z větracích průduchů uniká během provozu horká pára.

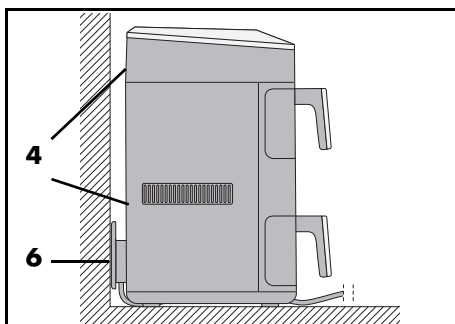

- ⊙ Větrací průduchy **4** nikdy nezakrývejte.
- ⊙ Nepoužívejte horkovzdušnou fritézu přímo pod horními skříňkami, pod zásuvkami a v blízkosti záclon, papíru nebo podobných hořlavých předmětů.
- ⊙ Dbejte na volný prostor po všech stranách přístroje a nad ním.

UPOZORNĚNÍ: Během prvního provozu může dojít k lehké tvorbě dýmu a zápachu. To je způsobeno montážními prostředky na topném článku **3** a není to chyba výrobku. Zajistěte dostatečné větrání.

- Stáhněte ochranné fólie a lepicí pásy z přístroje, neodstraňujte však výrobní štítek na zadní straně přístroje.
- Překontrolujte, zda jsou k dispozici všechny díly příslušenství a zda jsou nepoškozené.
- Před prvním použitím přístroj a všechny díly příslušenství vyčistěte.

- Postavte přístroj na suchou, rovnou, protiskluzovou, žáruvzdornou podložku.
- Síťovou zástrčku **12** zapojte do zásuvky, která odpovídá údajům na výrobním štítku. Zásuvka musí být také po zapnutí stále dobře dosažitelná.

6. Displej

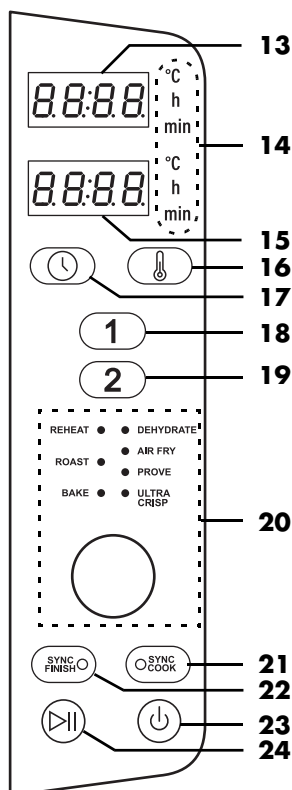

- 13** Zobrazení čísel (např. teplota, doba přípravy) fritovacího koše (1)
- 14 °C/h/min** °C svítí, když se zobrazuje teplota **h** nebo **min** svítí, když se zobrazuje čas v hodinách (h) nebo minutách (min)
- 15** Zobrazení čísel (např. teplota, doba přípravy) fritovacího koše (2)
- 16** Tlačítko: teplota
- 17** Tlačítko: čas
- 18** (1) Tlačítko: fritovací koš (1) nahoře
- 19** (2) Tlačítko: fritovací koš (2) dole
- 20** Otočný regulátor: nastavení teploty a doby přípravy / výběr programu
PREHEAT (ohřívání)
DEHYDRATE (sušení)
AIR FRY (fritování): Každých 5 minut zazní upozornění na prořepání.
ROAST (smažení)
PROVE (odpočívání/kynutí kynutého těsta)
BAKE (pečení)
ULTRA CRISP (pro křupavý povrch)

- 21** Tlačítko + LED **SYNC FINISH**: Konec doby přípravy obou fritovacích košů se synchronizuje.
- 22** Tlačítko + LED **SYNC COOK**: Oba fritovací koše pracují se stejnými hodnotami.
- 23** Tlačítko: zapnutí/vypnutí
- 24** Tlačítko: spuštění/zastavení

7. Základy fritování

Příprava potravin

- Všechny potraviny musí být pro fritování co nejsušší. Potraviny k fritování osušte, popř. odstraňte led z mražených potravin.
- Před vložením zmražené potraviny do horkovzdušné fritézy odstraňte tolik vody a ledu, kolik je jen možné.
- U obalovaných potravin dbejte na to, aby trojobal na smaženém pokrmu dobře držel.

Doba a teplota fritování

- Pro chutný a zdravý výsledek byste se měli při volbě teploty a doby fritování přesně řídit pokyny na obalu.
- Fritujte najednou jen malá množství.
- Fritovací koše **2** nesmíte plnit výš než po značku **MAX 9**.
- Akrylamid je potenciálně karcinogenní. Abyste udrželi tvorbu akrylamidu na co nejnižší úrovni, vyhněte se příliš silnému zhnědnutí.

Pro rovnoměrné zhnědnutí ^{1 2}

- ¹: Po každé ¼ doby přípravy (každých 5 minut) protřepejte nebo obraťte, tedy 3x během doby přípravy.
- ²: V polovině doby přípravy protřepejte nebo obraťte.

Pokud mají potraviny (např. hranolky nebo kuřecí nugety) rovnoměrně zhnědnout, musíte je během fritování 1–3x protřepat.

1. Vytáhněte fritovací koš **2** za rukojeť **8** z krytu **1** a suroviny protřepejte. Dbejte přitom na to, aby se např. hranolky dobře promíchaly a aby se nedodělané hranolky ležící uvnitř dostaly také ven. Přístroj se automaticky vypne po vyjmutí fritovacího koše **2**.
2. Vložte fritovací koš **2** znovu do přístroje. Přístroj se automaticky opět zapne, a to až do uplynutí doby přípravy.

Pečení

Těsto v **žádném případě** nesmíte dávat přímo do fritovacího koše **2**. Připravené těsto dejte do formy na pečení nebo jiné žáruvzdorné formy (např. formičky na muffiny). Ty poté postavte s těstem do fritovacího koše **2**.

Obalové informace

Pokud na obalu mražených potravin nenačnete dobu přípravy pro horkovzdušné fritézy, orientujte se podle časů pro trouby s horkovzdušným ohřevem.

8. Ovládání



NEBEZPEČÍ popálení!

- Během provozu může být povrch přístroje horký. Nedotýkejte se horkých částí přístroje, jako jsou např. větrací průduchy **4** na zadní straně.
- V průběhu fritování vystupuje z větracích průduchů **4** horká pára. Nesahejte do páry.
- Když je horkovzdušná fritéza zapnutá, nepohybujte s ní a ani ji nepřenášejte.



VÝSTRAHA před věcnými škodami!

- Přístroj za žádných okolností nepoužívejte bez fritovacího koše **2**!

8.1 Proudová přípojka

- Když je přístroj sestaven, zapojte síťovou zástrčku **12** do zásuvky s ochranným kontaktem, která odpovídá údajům na výrobním štítku. Zásuvka musí být také po zapnutí stále dobře dosažitelná.

8.2 Zapnutí/vypnutí

- Stiskněte tlačítko pro zapnutí/vypnutí  **23** pro přepnutí přístroje z pohotovostního režimu.
 - Ozve se krátký zvukový signál.
 - Nastavená teplota $180\text{ }^{\circ}\text{C}$ se zobrazí na displejích **13/15**.
- Opětovným stisknutím tlačítka pro zapnutí/vypnutí  **23** lze přístroj kdykoli přepnout do pohotovostního režimu. Funguje to i u spuštěných programů.

UPOZORNĚNÍ: Po přepnutí do pohotovostního režimu může ventilátor běžet ještě až jednu minutu.

8.3 Mřížkové vložky

VÝSTRAHA před věcnými škodami!



- Fritovací koše **2** nesmíte plnit výš než po značku **MAX 9**.

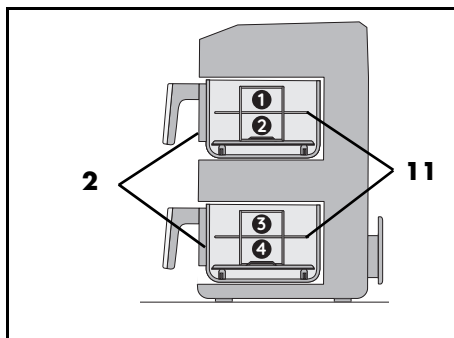

UPOZORNĚNÍ: Obzvláště vhodné pro menší porce pokrmů, které během procesu přípravy není nutné obracet ani protřepávat.

Pomocí mřížkových vložek **11** můžete připravovat až 4 různé porce současně.



8.4 Výběr fritovacího koše

1. Stiskněte tlačítko pro zapnutí/vypnutí  **23** a zapněte fritézu.
2. Stisknutím tlačítka  **18** pro horní nebo  **19** pro spodní zvolte požadovaný fritovací koš. Symbol zvoleného fritovacího koše bliká.

UPOZORNĚNÍ: Pokud během 15 sekund nestisknete žádné tlačítko, symbol vybraného fritovacího koše přestane blikat. V tomto případě stiskněte znovu tlačítko  **18** nebo  **19** a pokračujte v nastavení.

8.5 Základní obsluha

Pro následující body platí:

- Přístroj je zapnutý.
- Fritovací koš byl vybrán stisknutím tlačítka **1** **18** nebo **2** **19**.

Vyvolání programů

- Krátce stiskněte otočný regulátor **20** a poté ho otáčejte, dokud se nerozsvítí kontrolka LED požadovaného programu. Program je pak vybrán.

Manuální vaření

- Teplotu a dobu přípravy můžete nastavit přímo. Stisknutím tlačítka pro spuštění/zastavení **▶||** **24** se příprava pokrmu spustí s nastavenými hodnotami.

Změna teploty

Teplotu lze nastavit v krocích po 5 stupních v rozmezí 40 až 240 °C.

- V programu **ULTRA CRISP** nelze teplotu měnit.
- V programu **PROVE** lze vybrat 35 °C nebo 75 °C.
- Ve všech ostatních programech je minimální teplota 60 °C.
- V programu **DEHYDRATE** je maximální teplota 90 °C.
- Stiskněte tlačítka **ⓘ** **16**. Na displeji **5** bliká teplota.
- Otáčejte otočným regulátorem **20**, dokud se nezobrazí požadovaná teplota. Blikání se zastaví cca 15 sekund po nastavení. Nová teplota byla převzata.

UPOZORNĚNÍ: Při nastavení teploty nad 200 °C se na konci procesu přípravy automaticky aktivuje funkce ochlazování. Na displeji se zobrazí **COOL** a ventilátor běží ještě 1 minutu. Tento proces ochlazování nelze pozastavit.

Změna času

Dobu přípravy lze nastavit v krocích po 1 minutě v rozmezí od 1 do 60 minut.

- Při nastavení teploty nad 200 °C až 30 minut
- V programu **DEHYDRATE** od 1 hodiny do 24 hodin v krocích po 15 minutách
- V programu **PROVE** od 15 minut do 4 hodin v krocích po 5 minutách
- Stiskněte tlačítka **⌚** **17**. Na displeji **5** bliká čas.
- Otáčejte otočným regulátorem **20**, dokud se nezobrazí požadovaný čas. Blikání se zastaví cca 15 sekund po nastavení. Nový čas byl převzat.



8.6 Použití programů





UPOZORNĚNÍ:

- Dbejte na to, aby se pokrmy nedotýkaly horkého topného článku **3** na horní straně vnitřního prostoru a nepřilepily se tam.
- Kromě po aktivaci funkce **SYNC FINISH** můžete teplotu a dobu přípravy změnit kdykoliv.
- **FUNKCE RYCHLÉHO STARTU**
Přepněte přístroj z pohotovostního režimu tlačítkem pro zapnutí/vypnutí **⏻** **23**. Stisknutím tlačítka pro spuštění/zastavení **▶||** **24** se spustí příprava s přednastavenou teplotou 180 °C a přednastavenou dobou přípravy 15 min pro oba fritovací koše. Pokud chcete použít pouze jeden fritovací koš, stiskněte před spuštěním přístroje tlačítka **1** **18** nebo **2** **19**.

Pro některé potraviny a způsoby přípravy má přístroj přednastavené programy. Při výběru programu můžete téměř vždy provést následující nastavení:

- teplota
- doba přípravy

- Po aktivaci funkce **SYNC FINISH** nelze měnit teplotu a dobu přípravy.
- 1. Připravte si potraviny a vložte je do fritovacího koše **2**.
- 2. Zasuňte fritovací koš do krytu **1** přístroje.
- 3. Stiskněte tlačítko pro zapnutí/vypnutí  **23**.
- 4. Stisknutím tlačítka  **18** nebo  **19** zvolte požadovaný fritovací koš.
- 5. Krátce stiskněte otočný regulátor **20** a poté ho otáčejte, dokud se nerozsvítí kontrolka LED vedle požadovaného programu. Na displeji **5** se zobrazuje teplota zvoleného programu.

UPOZORNĚNÍ: Stisknutím tlačítka  **18** nebo  **19** zvolte požadovaný fritovací koš. Příslušné tlačítko bliká přibližně 15 sekund. Během blikání stiskněte tlačítko  **16** pro změnu teploty, pro změnu doby přípravy tlačítko  **17**. Dokud na displeji **5** bliká příslušná hodnota, můžete ji otáčením otočného regulátoru změnit. Po otočení nastavená hodnota bliká ještě přibližně 15 sekund. Ukazatel přestane blikat: nová hodnota je převzata.

- 6. Spusťte proces přípravy stisknutím tlačítka pro spuštění/zastavení  **24**. Program se spustí. Na displeji **5** se zobrazí zbývajících doba chodu.

8.7 Přerušení procesu přípravy



UPOZORNĚNÍ:

- Přístroj se cca po 15 minutách bez obsluhy přepne do pohotovostního režimu.
- Příliš dlouhá přestávka může mít velmi negativní vliv na výsledek přípravy.

Proces přípravy můžete kdykoliv přerušit, např. kvůli kontrole stupně zhnědnutí.

1. Vytáhněte fritovací koš **2** za rukojeť **8** z krytu **1**. Přístroj se automaticky vypne po vyjmutí koše.
 - Na displeji bliká zbývajících doba chodu.
 - Ventilátor se zastaví, dokud se fritovací koš **2** znovu nezasune.
2. Vložte fritovací koš znovu do přístroje. Přístroj se znovu automaticky zapne, dokud neuplyne doba přípravy pokrmu.





nebo

1. Pro přerušení procesu přípravy stiskněte krátce tlačítko pro spuštění/zastavení  **24**.
 - Na displeji bliká zbývajících doba chodu.
 - Ventilátor se zastaví, dokud nebude pokračovat proces přípravy.
2. Pro pokračování procesu přípravy stiskněte znovu tlačítko pro spuštění/zastavení  **24**.

8.8 Funkce SYNC COOK

Tato funkce umožňuje připravovat větší množství při stejné době přípravy a teplotě v obou fritovacích koších současně.

Přednastavená teplota a doba přípravy pro oba fritovací koše činí 180 °C a 15 minut. Můžete změnit nastavené hodnoty nebo vybrat program.



1. Stiskněte tlačítko pro zapnutí/vypnutí  **23** a zapněte fritézu.
2. Stiskněte tlačítko **SYNC COOK**  **21**. Kontrolka LED tlačítka **21** svítí a blikají symboly fritovacích košů **1** a **2**.
3. Nastavte teplotu nebo čas stisknutím tlačítek  **16** nebo  **17** a otočením otočného regulátoru **20**.
nebo
Stisknutím a otočením otočného regulátoru **20** vyberte jeden z programů.
4. Spusťte proces vaření stisknutím tlačítka pro spuštění/zastavení  **24**.

Nastavené hodnoty se používají pro oba fritovací koše.

- Kontrolka LED tlačítka **SYNC COOK**  **21** a symboly fritovacích košů **1** a **2** svítí.
- Případně svítí vybraný program.
- Zobrazí se zbývající doba chodu.



UPOZORNĚNÍ: Během procesu přípravy můžete kdykoliv změnit teplotu a dobu přípravy.

Během procesu přípravy můžete také přepínat mezi programy.

1. Během procesu přípravy stiskněte tlačítko pro spuštění/zastavení  **24**.
2. Stisknutím a otočením otočného regulátoru **20** vyberte požadovaný program.
3. Stiskněte opět tlačítko pro spuštění/zastavení  **24**.







Oba fritovací koše pokračují v práci s vybraným programem.

Funkci **SYNC COOK** můžete kdykoliv přerušit.

- Během procesu přípravy opět stiskněte tlačítko **SYNC COOK**  **21**.
 - Kontrolka LED tlačítka  **21** zhasne.
 - Každý program, který nebyl dokončen před stisknutím tlačítka  **21**, pokračuje pro oba fritovací koše.

8.9 Funkce SYNC FINISH

Fritovací koše **1** a **2** můžete synchronizovat tak, aby oba procesy přípravy byly dokončeny současně.

1. Stiskněte tlačítko pro zapnutí/vypnutí  **23** a zapněte fritézu.
 2. Stiskněte tlačítko **1** **18** pro výběr fritovacího koše **1**.
 3. Nastavte dobu přípravy, teplotu nebo program stisknutím a otočením otočného regulátoru **20**.
 4. Stiskněte tlačítko **2** **19** pro výběr fritovacího koše **2**.
 5. Nastavte dobu přípravy, teplotu nebo program.
 6. Stiskněte tlačítko **SYNC FINISH**  **22**.
 7. Spusťte proces přípravy stisknutím tlačítka pro spuštění/zastavení  **24**.
 - Kontrolka LED tlačítka **SYNC FINISH**  **22** svítí.
 - Zbývající doba se zobrazuje na ukazateli **13/15** pracujícího fritovacího koše.
 - Na ukazateli ještě nepracujícího fritovacího koše se zobrazuje [ ].
- Proces přípravy se spustí pro oba fritovací koše s příslušným nastavením.
 - Čas a teplotu již nelze upravit.

- Fritovací koš s kratší dobou přípravy končí cca 15 sekund před fritovacím košem s delší dobou přípravy.
- Pokud mají oba fritovací koše stejnou dobu přípravy, začíná první fritovací koš přípravu 15 sekund před druhým fritovacím košem.
- Po uplynutí doby přípravy každého fritovacího koše zazní 3 zvukové signály a na displeji **5** se krátce zobrazí *End*. Poté se přístroj přepne do pohotovostního režimu.

tách zkontrolujte stupeň zhnědnutí. Jednoduše vytáhněte fritovací koš **2** za rukojeť **8** z krytu **1**.

8.10 Konec procesu přípravy

- Po uplynutí doby přípravy zazní 3 zvukové signály a na displeji **5** se krátce zobrazí *End*. Poté se přístroj přepne do pohotovostního režimu.

UPOZORNĚNÍ: Při nastavení teploty nad 200 °C se na konci procesu přípravy automaticky aktivuje funkce ochlazování. Na displeji se zobrazí *COOL* a ventilátor běží ještě 1 minutu. Tento proces ochlazování nelze pozastavit.

- Potřebujete žáruvzdornou podložku pro fritovací koš **2** a také talíř nebo misku (popř. nahřáté).
 - Pro odpojení přístroje ze sítě vytáhněte po použití síťovou zástrčku **12**.
1. Vytáhněte fritovací koš **2** za rukojeť **8** z krytu **1**. Postavte ho na žáruvzdornou podložku.
 2. Dejte pokrmy na připravený talíř / do připravené misky.
 3. Nechejte přístroj a příslušenství vychladnout předtím, než ho budete čistit.
-

UPOZORNĚNÍ: Neodpovídá-li např. stupeň zhnědnutí vašemu přání, můžete proces přípravy změnit manuálně. Zasuňte naplněný fritovací koš **2** opět do krytu **1** a znovu spusťte proces přípravy. Po několika minu-

8.11 Přehled programů

- Následující tabulka obsahuje základní informace o nastavení a uvádí přednastavené a možné hodnoty programů.

Program	Příklady použití	Přednastavená teplota (nastavitelný rozsah)	Přednastavený čas (nastavitelný rozsah)
REHEAT	Ohřívání	200 °C (60–200 °C)	15 min. (1–60 min.)
ROAST	Steaky, kotlety	200 °C (60–200 °C)	20 min. (1–60 min.)
BAKE	Muffiny, moučníky a pečivo	150 °C (60–200 °C)	18 min. (1–60 min.)
DEHYDRATE	Dehydratace/sušení potravin (švestky, plátky jablek)	60 °C (60–90 °C)	2 hod. (1–24 hod.)
AIR FRY	Kuřecí stehna, mražené hranolky ¹	200 °C (60–200 °C)	20 min. (1–60 min.)
PROVE	Odpočívání/kynutí kynutého těsta	75 °C (35–75 °C)	45 min. (15 min.–4 hod.)
ULTRA CRISP	Pečeně s křupavou kůrkou	240 °C (nelze měnit)	10 min. (1–30 min.)

8.12 Tabulka přípravy

- Údaje o teplotě a době přípravy v tabulce jsou pouze orientační. Teplota a čas se mohou lišit v závislosti na vlastnostech, velikosti a množství potravin a také podle vaší chuti.

Připravovaná potravina	°C	Minuty	Optimální množství pro každý fritovací koš	Maximální množství pro každý fritovací koš
Hranolky ¹	190	25–35	560 g	870 g
Kuřecí stehna ²	200	30	450 g	750 g
Zelenina ²	180	15–30	400 g	750 g
Rozpékané pečivo ²	180	8	3 ks	4 ks
Muffiny	150	19	4 ks	6 ks
Filet z lososa	200	16	100 g	500 g
Steak ^{2,3}	240	5–20	100 g	500 g

Horní indexy čísel ^{1,2,3} znamenají:

¹: Každých 5 minut protřepejte nebo obraťte.

²: V polovině doby přípravy protřepejte nebo obraťte.

³: Na konci procesu přípravy se automaticky aktivuje funkce chlazení na 1 minutu. Na displeji se zobrazí COOL.

9. Recepty

9.1 Dva druhy hranolek s bylinkovou majonézou

Suroviny na 4 porce

Suroviny na majonézu

1	vejce
1 lžička	hořčice
125 ml	slunečnicového oleje
1 lžička	jemně nasekané petrželky
1 lžička	jemně nasekaného kerblíku
1 lžička	citronové šťávy
	sůl, pepř

Suroviny na hranolky

250 g	batátů
250 g	brambor
2 lžíce	slunečnicového oleje
	sůl

Příprava

1. Pro bylinkovou majonézu vložte vejce s hořčicí do vysoké nádoby a krátce rozmixujte tyčovým mixérem.
2. Během mixování přilévejte tenkým proudem olej, dokud nevznikne krémová, homogenní směs.
3. Přidejte bylinky a dochutte solí, pepřem a citronovou šťávou.
4. Brambory a batáty oloupejte, umyjte a osušte.
5. Brambory a batáty nakrájejte na tyčinky silné asi 1 cm a jednotlivé druhy smíchejte v misce s 1 lžící oleje.
6. Hranolky nasypejte do fritézy.
7. Oba druhy hranolek fritujte současně při stejných hodnotách.
8. Aktivujte funkci **SYNC COOK**.
Nyní stačí nastavit hodnoty pouze jednou a oba druhy hranolek budou hotové současně.
9. Nastavte hodnoty **25 minut a 200 °C** a spusťte proces fritování.
10. **Po 15 minutách** snižte teplotu na **180 °C** a hranolky promíchejte.
11. Hranolky osolte a podávejte s bylinkovou majonézou.

9.2 Marinovaná kuřecí křídla s mraženými hranolkami

Suroviny pro 2 osoby

Suroviny

250 g mražených hranolek
Asi 8 kuřecích křídel

Suroviny na marinádu

6 lžic slunečnicového nebo řepkového oleje
6 lžic Sweet 'n Hot chilli omáčky
4 lžíce kečupu
4 lžíce octa
1–2 lžičky soli
1–2 lžičky papriky
1–2 lžičky chilli vloček

Příprava

1. Všechny suroviny na marinádu smíchejte ve velké míse.
2. Kuřecí křídla vložte do mísy, promíchejte s marinádou a nechte asi 1 hodinu marinovat.
3. Kuřecí křídla položte vedle sebe na vložku **fritovacího koše 1** a nastavte hodnoty **15 minut** a **190 °C**.
4. Vložte 250 g mražených hranolek do **fritovacího koše 2** a nastavte teplotu na **200 °C** a dobu fritování na **20 minut**.
5. Aktivujte funkci **SYNC FINISH** a spusťte proces fritování.
Nyní se procesy fritování synchronizují tak, aby byly oba fritovací koše hotové současně.
6. V polovině doby přípravy suroviny promíchejte/otočte, aby se rovnoměrně propekly.
7. Na konci doby přípravy zkontrolujte kuřecí křídla a hranolky a vyjměte je, pokud jsou hotové.

9.3 Masové kuličky se středomořskou grilovanou zeleninou

Suroviny pro 2 osoby

Suroviny na marinádu

2 lžíce olivového oleje
1 stroužek česneku
½ lžičky rozmarýnu
½ lžičky oregana
½ lžičky majoránky
sůl, pepř

Suroviny na grilovanou zeleninu

1 malá cuketa
1 malá červená paprika
1 cibule
150 g cherry rajčátek

Suroviny na masové kuličky

250 g mletého hovězího masa
½ malé červené cibule
3 stonky hladkolisté petrželky
1 žloutek
1 lžíce strouhanky
mletá paprika (pálivá)
sůl, pepř

Příprava

1. Stroužek česneku oloupejte a jemně nasekejte.
2. Všechny suroviny na marinádu smíchejte v misce.
3. Zeleninu omyjte a očistěte.
4. Cuketu a papriku nakrájejte na malé kousky.
5. Cherry rajčátka rozkrojte na polovinu.
6. Cibuli nakrájejte na plátky.
7. Zeleninu přidejte do marinády a vše důkladně promíchejte. Zeleninu nechte marinovat a mezitím připravte masové kuličky.
8. Červenou cibuli na masové kuličky nakrájejte nejmenno a osmahněte ji na olivovém oleji do zlatova.

9. Petrželku omyjte, osušte a listy nakrájejte nadrobno.
10. Mleté maso smíchejte s připravenou cibulkou, nasekanou petrželkou, rozšlehaným žloutkem a strouhankou v jednolitou směs a podle chuti dochutte.
11. Mokrýma rukama vytvarujte z mletého masa malé, rovnoměrné kuličky.
12. Masové kuličky naskládejte na vložku **fritovacího koše 1**. Nastavte **180 °C** a **cca 15 minut**.
13. Marinovanou zeleninu promíchejte a vložte do **fritovacího koše 2**. Nastavte **180 °C** a **cca 20 minut**.
14. Aktivujte funkci **SYNC FINISH** a spusťte proces fritování.
Nyní se procesy fritování synchronizují tak, aby byly oba fritovací koše hotové současně.
15. V polovině doby přípravy suroviny promíchejte/otočte, aby se rovnoměrně propekly.
16. Na konci doby přípravy zkontrolujte masové kuličky a zeleninu a vyjměte je, pokud jsou hotové.

TIP: Doba fritování závisí na velikosti masových kuliček nebo kousků zeleniny.

9.4 Špízy s cuketou a lilkem

Suroviny na 4 porce

UPOZORNĚNÍ: Dbejte na maximální výšku náplně! Možná bude nutné fritovat ve dvou fázích.

Suroviny

½ lžičky	pepře
½ lžičky	nového koření
½ lžičky	koriandru
½ lžičky	sušeného tymiánu
½ lžičky	sušeného oregana
1 lžička	solí
50 ml	olivového oleje
2	lilky
2	cukety
2	cibule
	dřevěné špejle na špízy

Příprava

1. Smíchejte v míse bylinky, koření a olej.
2. Cukety a lilky nakrájejte na plátky o tloušťce 2 cm. Cibule nakrájená na čtvrtky.
3. Zeleninu přidejte do směsi koření a oleje.
4. Zeleninu střídavě napichujte na špejle.
5. Špízy připravujte **15 minut při teplotě 200 °C**.
6. V polovině doby špízy obraťte.

9.5 Smažený hermelín s brusinkami

Suroviny na 4 porce

UPOZORNĚNÍ: Hned na začátku zkontrolujte, zda můžete do fritovacího koše umístit 4 hermelíny vcelku vedle sebe. Pokud ne, zpracujte hermelíny ve 2 fritovacích fázích.

Suroviny

4	hermelíny (po 150 g)
2	vaje
2 lžice	smetany
6 lžic	strouhanky
4 lžice	brusinek ze sklenice
	sůl, pepř

Příprava

1. Vejce rozšlehejte se smetanou a dochutěte solí a pepřem.
2. Strouhanku dejte do hlubokého talíře.
3. Vychlazený hermelín (vcelku nebo na čtvrtky) obalte ve vaječné směsi a poté důkladně ze všech stran ve strouhance.
4. Kousky hermelínu fritujte přibližně **5–10 minut při teplotě 200 °C** do zlatova.
5. Hermelín podávejte s brusinkami.

9.6 Losos v balíčku

Suroviny na 2 porce

Suroviny

250 g	brambor
100 g	čerstvého špenátu
1	šalotka
1	stroužek česneku
1 lžice	olivového oleje
300 g	filetů z lososa (bez kůže)
1	větvička petržele
1	větvička bazalky
1 lžice	kapar
2 lžice	měkkého másla
1	chemicky neošetřená limetka
	sůl, pepř

Příprava

1. Brambory oloupejte, omyjte, uvařte ve vroucí osolené vodě. Poté brambory scedte a nakrájejte na tenké plátky.
2. Očistěte a omyjte špenát a dobře ho osušte.
3. Šalotku a česnek oloupejte a nakrájejte na malé kostičky. Na oleji v pánvi restujte, dokud nezesklovatí.
4. Přidejte špenát a krátce orestujte, dokud se listy nezkroutí. Poté pánev stáhněte z ohně a odstavte.
5. Lososa opláchněte, osušte a rozkrojte na dva kusy.
6. Petrželku a bazalku omyjte, osušte a listy nakrájejte nadrobno.
7. Kapary nechte okapat a nasekejte nahrubo.
8. Kapary a nasekané bylinky promíchejte s máslem.
9. Limetku omyjte v horké vodě, osušte a nakrájejte na plátky.
10. Připravte si dva velké kusy pečicího papíru.
11. Doprostřed položte plátky brambor a dochutěte je solí a pepřem. Na ně dejte špenát a lososa.
12. Lososa potřete kaparovým máslem a obložte plátky limetky.

- Papír přeložte přes ingredience a po stranách dobře utěsněte.
- Balíčky položte vedle sebe a pečte **při teplotě 200 °C cca 20 minut**.
- Potom odstraňte pečicí papír a pokrm ihned podávejte.

9.7 Květákové růžičky s harissou

Suroviny na 2 porce

Suroviny

1	malý květák
3 lžíce	oleje
150 ml	kokosového mléka
1 ½ lžičky	sladké papriky
½ lžičky	sušeného česneku
1 lžíce	harissové pasty (podle požadované pálivosti)
	sůl, pepř

Příprava

- Květák očistěte a rozdělte na malé růžičky.
- Zbylé suroviny smíchejte do hustého, hladkého těsta. Pokud je těsto příliš řídké, přidejte ještě trochu mouky.
- Květákové růžičky jednotlivě namáčejte do těsta a přebytečné těsto nechte dobře okapat.
- Obalené růžičky květáku připravujte po částech. Neměly by být příliš blízko u sebe, aby byly krásně křupavé.
- Nastavte teplotu na **180 °C** a dobu přípravy na **20 minut** a spusťte proces fritování.
- Po uplynutí poloviny doby přípravy květákové růžičky otočte.

TIP: Podávejte s čerstvým jogurtovým dipem.

9.8 Křupavá růžičková kapusta se slaninou

Suroviny na 2 porce

Suroviny

400 g	růžičkové kapusty
40 g	prorostlé slaniny
4	stroužky česneku
1 lžíce	olivového oleje
	sůl, pepř

TIP: Tento recept nejlépe chutná s čerstvou růžičkovou kapustou, ale lze ho připravit i s mraženou růžičkovou kapustou. V takém případě růžičky nerozkrajujte na poloviny. Doba přípravy a teplota zůstávají stejné.

Příprava

- Růžičkovou kapustu očistěte a rozkrojte na půlky.
- Slaninu nakrájejte na tenké proužky.
- Celé stroužky česneku nechte neloupané.
- Všechny suroviny smíchejte v misce a dochuťte solí a pepřem.
- Vše připravujte **při teplotě 180 °C po dobu cca 15–20 minut**.
- Po uplynutí poloviny doby přípravy suroviny protřepejte nebo promíchejte.
- Každou porci podávejte se 2 stroužky česneku. Podle chuti vytlačte měkkou část z česnekových stroužků a vychutnejte si ji.

9.9 Mini pizza se šunkou a rukolou

Suroviny na 2 porce

Suroviny

1 balíček	těsto na pizzu
1 plechovka	passírovaných rajčat
200 g	mozzarellly
1 svazek	rukoly
100 g	serrano šunky
	olivový olej
	sůl, pepř, oregano

Příprava

1. Těsto na pizzu rozválejte na pomocné pracovní ploše a vykrojte obdélníky, které budou po obvodu o 1 cm menší než plocha fritovacího koše.
2. Těsto lehce propíchejte vidličkou.
3. Mozzarellu nakrájejte na tenké plátky.
4. Těsto potřete passírovanými rajčaty, dochutěte solí, pepřem a oreganem a obložte ho plátky mozzarellly.
5. Kousky pizzy připravujte po částech **při teplotě 180 °C cca 7 minut**.
6. Serrano šunku rozmístěte na kousky a pečte je ještě jednou **3–5 minut**.
7. Když pizza začne na okrajích mírně hnědnout, vyjměte kousky a posypte je omytou rukolou.
8. Mini pizzy pokapejte trochou olivového oleje a podávejte.

TIP: Podle tloušťky těsta potřebuje pizza o 1–2 minuty déle nebo méně.

9.10 Čokoládové dortíky s tekutou náplní

Suroviny na 8 dortíků

UPOZORNĚNÍ: Nejprve zkontrolujte, kolik formiček na muffiny se vejde najednou do fritézy.

Suroviny

75 g	tmavé čokolády
3	vejce
75 g	másla
75 g	cukru
50 g	mouky

Příprava

1. Čokoládu nasekejte a rozpustěte ve vodní lázni.
2. Přidejte máslo a nechte ho také rozpustit.
3. Vyšlehejte vejce s cukrem.
4. Do směsi vajec a cukru nasypejte prosátou mouku a promíchejte ji do hladkého těsta.
5. Opatrně vmíchejte směs čokolády a másla.
6. Těsto nalijte do formiček na muffiny.
7. Čokoládové dortíky připravujte v předehřátém přístroji **při teplotě 180 °C cca 5–6 minut**.
8. Čokoládové dortíky podávejte teplé.

10. Čištění



NEBEZPEČÍ popálení!

- ⊙ Před manipulací s přístrojem nebo jeho čištěním nechte přístroj vychladnout.



NEBEZPEČÍ úrazu elektrickým proudem!

- ⊙ Před čištěním horkovzdušné fritézy vytáhněte síťovou zástrčku **12** ze zásuvky.
- ⊙ Horkovzdušná fritéza se nesmí vkládat do vody.

VÝSTRAHA před věcnými škodami!

- ⊙ Nepoužívejte žádné agresivní nebo abrazivní čisticí prostředky.

UPOZORNĚNÍ: Berte na vědomí, že po uschnutí se mohou v dutinách přístroje ještě nacházet kapky vody. Všechny díly nechejte důkladně uschnout na vzduchu.

Díly příslušenství

- Odstraňte hrubé zbytky potravin.
 - Fritovací koše **2**, mřížkové vložky **11** a fritovací vložky **10** můžete mýt v myčce.
 - Mřížkové vložky **11** a fritovací vložky **10** vyjměte směrem nahoru z fritovacích košů **2**. Po vyčištění se ujistěte, že nožičky fritovacích vložek **10** směřují při vkládání dolů. Stlačte fritovací vložky **10** dolů, dokud nedosednou na dno.
-

UPOZORNĚNÍ: Tyto části můžete také umýt v ruce teplou vodou a čisticím prostředkem. Poté je pečlivě opláchněte čistou vodou.

- Připálené zbytky potravin předtím nechejte odmočit.
- Všechny díly nechejte úplně vyschnout předtím, než je sklidíte nebo budete opět používat.

Kryt

- Ořete kryt **1** zvenku lehce navlhčenou utěrkou s trochou jemného čisticího prostředku.
- Vysušte utěrkou.

Vnitřní prostor

1. Vyčistěte vnitřní prostor měkkou houbičkou a vodou s jemným čisticím prostředkem.
2. Několikrát ho ořete vlhkou utěrkou z mikrovlákna, občas ji propláchněte a vyždímejte.
3. Vysušte utěrkou.

11. Uložení

- Předtím než horkovzdušnou fritézu sklidíte ...
 - ... síťová zástrčka **12** musí být odpojena,
 - ... přístroj musí být vychladlý a
 - ... všechny díly musí být úplně suché.
- Napájecí vedení **7** navíjete okolo navíjení kabelu **6**. Respektujte symbol pro směr navíjení na navíjení kabelu.

12. Likvidace

Tento výrobek podléhá evropské směrnici 2012/19/EU.

Symbol přeškrtnuté popelnice na kolečkách znamená, že výrobek musí být v Evropské unii zavezen na místo sběru a třídění odpadu. To platí pro výrobek a všechny části příslušenství označené tímto symbolem. Označené výrobky nesmí být likvidovány společně s normálním domácím odpadem, ale musí být zavezeny na místa zabývající se recyklací elektrických a elektronických zařízení.

Tento symbol recyklace označuje např. předmět nebo kovové díly, které mohou být vráceny jako hodnotný materiál pro recyklaci. Recyklace pomáhá snižovat spotřebu surovin a odlehčuje životnímu prostředí.



Obal

Chcete-li obal zlikvidovat, řiďte se příslušnými předpisy k ochraně životního prostředí ve vaší zemi.

13. Řešení problémů

Pokud by váš přístroj nefungoval podle požadavků, projděte si nejdříve tento kontrolní seznam. Možná jde jen o malý problém, který můžete vyřešit sami.



NEBEZPEČÍ úrazu elektrickým proudem!

- ⊙ V žádném případě se nepokoušejte přístroj sami opravovat.

Chyba	Možné příčiny / opatření
Bez funkce	<ul style="list-style-type: none">• Je zajištěno napájení elektrickým proudem?• Zkontrolujte připojení.
Pokrm není po doporučené době ještě hotový	<ul style="list-style-type: none">• Bylo množství příliš velké nebo kousky příliš silné?• Byla nastavena příliš nízká teplota nebo doba přípravy?
Silná tvorba kouře nebo zápachu	<ul style="list-style-type: none">• Nachází se na topném článku 3 zbytky potravin, které se při zahřívání pálí? Fritovací koše 2 nesmíte plnit výš než po značku MAX 9.

14. Technické údaje

Model:	SHFDV 2470 A1
Síťové napětí:	220–240 V ~ 50 Hz
Třída ochrany:	I
Výkon:	2 470 W
Příkon ve vypnutém stavu:	≤ 0,3 W
Automatický přechod do vypnutého stavu:	< 15 minut

Použité symboly

	G eprüfte S icherheit (testovaná bezpečnost): přístroje musí vyhovovat obecně uznávaným normám techniky a souhlasit se Zákonem o bezpečnosti výrobku (Produktsicherheitsgesetz - ProdSG).
	Značka CE je prohlášením společnosti HOYER Handel GmbH o splnění požadavků podle směrnic EU.
	Tento symbol upozorňuje na to, aby byl obal ekologicky zlikvidován.
	Recyklovatelné materiály jsou označeny symbolem recyklace (3 šipky). Materiál lze specifikovat recyklačním číslem uprostřed (zde: 21) anebo zkratkou (zde: PAP).
	Sřídavé napětí
	Symbol označuje díly, které lze mýt v myčce na nádobí.
	Jedná se o recyklovatelný produkt, který podléhá rozšířené odpovědnosti výrobce a také třídění odpadu.
	Značka UKCA je prohlášením společnosti HOYER Handel GmbH o splnění požadavků pro UK.
	Symbol označuje výrobce produktu.

Technické změny vyhrazeny.

15. Záruka společnosti **HOYER Handel GmbH**

Vážená zákaznice, vážený zákazník, na tento přístroj jste získali 3 letou záruku od data nákupu. V případě vad tohoto výrobku vám vůči prodávajícímu náleží zákonná práva. Tato zákonná práva nejsou naší níže popsanou zárukou omezena.

Podmínky záruky

Záruční lhůta začíná datem nákupu. Uschovejte si prosím dobře originál účtenky. Tento podklad bude vyžadován jako důkaz nákupu.

Vyskytne-li se během tří let od data koupě tohoto výrobku chyba materiálu nebo výrobní chyba, výrobek vám podle naší volby zdarma opravíme, vyměníme nebo vám vrátíme částku odpovídající kupní ceně. Předpokladem pro poskytnutí záruky je to, že během tříleté lhůty bude předložen defektní přístroj a doklad o nákupu (účtenka) s krátkým popisem toho, v čem vada spočívá, a kdy k ní došlo.

Pokud naše záruka kryje závadu, obdržíte opravený nebo nový výrobek. Opravou nebo výměnou výrobku nezačíná nová záruční lhůta.

Záruční lhůta a zákonné nároky na odstranění vady

Záruční lhůta se poskytnutím záruky neprodlužuje. To platí také pro náhradní a opravené díly. Případné škody a vady vyskytující se již při nákupu musíte ihned po rozbalení přístroje nahlásit. Po vypršení záruční lhůty jsou případné opravy zpoplatněné.

Rozsah záruky

Přístroj byl vyroben pečlivě podle přísných směrnic pro kvalitu výrobku a před dodáním byl svědomitě testován.

Záruka je poskytována pro chybu materiálu a výrobní chybu.

Ze záruky jsou vyloučeny díly podléhající rychlému opotřebení, které jsou vystaveny běžnému opotřebení, a poškození křehkých dílů, např. vypínačů, osvětlení nebo skleněných dílů.

Tato záruka propadá, pokud byl výrobek používán poškozený a nevhodně nebo tak byl udržován. Pro vhodné použití výrobku musíte přesně dodržovat všechny pokyny uvedené v návodu k použití. Bezpodmínečně se musíte vyvarovat účelům použití a manipulaci, od kterých jste v návodu k použití zrazováni nebo před kterými jste varováni. Výrobek je určen pouze k soukromému, nikoliv komerčnímu použití. Při neoprávněném a nevhodném použití, použití síly a při zásadách, které nebyly provedeny autorizovaným servisním střediskem, záruka zaniká.

Průběh v případě uplatňování záruky

Pro zajištění rychlého zpracování vašeho požadavku dbejte prosím následujících pokynů:

- Připravte si prosím pro všechny dotazy číslo výrobku **IAN: 519553_2507** a účtenku jako důkaz nákupu.
- Číslo výrobku naleznete na výrobním štítku, na rytině, na titulní straně vašeho návodu (dole vlevo) nebo na nálepce na zadní nebo spodní straně přístroje.
- Objeví-li se chyby funkčnosti nebo jiné vady, kontaktujte nejdříve níže uvedené servisní středisko **telefonicky** nebo **e-mailem**.
- Výrobek považovaný za defektní můžete s příloženým dokladem o nákupu (účtenky) a uvedením, v čem spočívá závada, a kdy se objevila, zdarma zaslat na vám sdělenou adresu servisu.

Na www.lidl-service.com si můžete stáhnout tento a mnoho dalších manuálů, produktová videa a instalační software.



S tímto QR kódem se dostanete přímo na servisní stránku Lidl (www.lidl-service.com) a můžete zadáním čísla výrobku (IAN) **519553_2507** otevřít váš návod k použití.



Servisní střediska

CZ Servis Česko

Tel.: 800143873

E-Mail: hoyer@lidl.cz

IAN: 519553_2507



Dodavatel

Respektujte prosím to, že níže uvedená adresa **není adresou servisu**. Nejdříve kontaktujte výše uvedené servisní středisko.

HOYER Handel GmbH

Kühnehöfe 12

22761 Hamburg

NĚMECKO

Obsah

1. Prehľad	175
2. Účel použitia	176
3. Bezpečnostné pokyny	176
4. Obsah balenia	179
5. Uvedenie do prevádzky	180
6. Prehľad displeja	181
7. Základy fritovania	182
8. Obsluha	183
8.1 Pripojenie k elektrickému prúdu	183
8.2 Zapnutie/vypnutie	183
8.3 Mriežkové vložky	183
8.4 Výber fritovacieho koša	183
8.5 Základné ovládanie	184
8.6 Používanie programov	184
8.7 Prerušenie procesu prípravy	185
8.8 Funkcia SYNC COOK	185
8.9 Funkcia SYNC FINISH	186
8.10 Koniec procesu prípravy	187
8.11 Prehľad programov	188
8.12 Tabuľka prípravy jedál	189
9. Recepty	190
9.1 Dva druhy hranolčekov s bylinkovou majonézou	190
9.2 Marinované kuracie krídla s mrazenými hranolčkami	191
9.3 Mäsové gulôčky so stredomorskou zeleninou	191
9.4 Špízy z cukety a baklažánu	192
9.5 Pečený camembert s brusnicami	193
9.6 Losos v obale	193
9.7 Karfiolové ružičky s harissou	194
9.8 Chrumkavý ružičkový kel so slaninou	194
9.9 Minipizza so šunkou a rukolou	195
9.10 Čokoládová tortička s tekutým stredom	195
10. Čistenie	196
11. Uskladnenie	196
12. Likvidácia	197
13. Riešenie problémov	197
14. Technické údaje	198
15. Záruka spoločnosti HOYER Handel GmbH	199

1. Prehľad

- 1 Kryt
- 2 Fritovacie koše: horný fritovací kôš (1) / dolný fritovací kôš (2)
- 3 Vyhrievací prvok (na hornej strane vnútorného priestoru)
- 4 Vetracie otvory
- 5 Displej s ukazovateľmi a tlačidlami
- 6 Navinutie kábla
- 7 Pripojovacie vedenie
- 8 Rúčka fritovacieho koša
- 9 **MAX** Značka pre maximálnu výšku naplnenia fritovacieho koša (1) / (2): každý 3,5 litra
- 10 Fritovacia vložka
- 11 Mriežková vložka
- 12 Zástrčka (bez obrázka)

Srdečná vďaka za dôveru!

Gratulujeme vám k vašej novej teplovzdušnej fritéze.

Na bezpečné zaobchádzanie s výrobkom a oboznámenie sa s celým rozsahom výkonov:

- **Pred prvým uvedením do prevádzky si dôkladne prečítajte tento návod na obsluhu.**
- **Bezpodmienečne sa riadte bezpečnostnými pokynmi!**
- **Prístroj sa smie používať len tak, ako je to opísané v tomto návode na obsluhu.**
- **Tento návod na použitie si uschovejte, ak by ste neskôr potrebovali ďalšie informácie.**
- **Ak prístroj v budúcnosti odovzdáte ďalej, priložte k nemu aj tento návod na obsluhu. Návod na obsluhu je súčasťou produktu.**

Prajeme vám veľa radosti s vašou novou teplovzdušnou fritézou!

Symbols na prístroji



Tento symbol vás varuje pred dotknutím sa horúceho povrchu.



Symbol uvádza, že takto označené materiály nemenia chuť ani vôňu potravín.

2. Účel použitia

Teplovzdušná fritéza je určená na prípravu potravín v horúcom vzduchu pri maximálnej teplote 240 °C.

Teplovzdušná fritéza je koncipovaná na domáce používanie. Teplovzdušná fritéza sa smie používať len vo vnútorných priestoroch.

Tento prístroj sa nesmie používať na komerčné účely.

Predvídateľné nesprávne použitie

Teplovzdušná fritéza nie je vhodná na zahrievanie tekutín.

3. Bezpečnostné pokyny

Výstražné upozornenia

Pre prípad potreby sú v tomto návode na obsluhu uvedené nasledovné výstražné upozornenia:



NEBEZPEČENSTVO! Vysoké riziko: Nerešpektovanie tejto výstrahy môže spôsobiť poranenia a ohrozenie života.

VÝSTRAHA! Stredné riziko: Nerešpektovanie tejto výstrahy môže spôsobiť poranenia alebo závažné vecné škody.

POZOR: Nízke riziko: Nerešpektovanie tejto výstrahy môže spôsobiť ľahké poranenia alebo vecné škody.

UPOZORNENIE: Skutočnosti a špecifiká, ktoré by ste mali brať do úvahy pri manipulácii s prístrojom.

Pokyny pre bezpečnú prevádzku

- ⊙ Tento prístroj môžu používať deti od 8 rokov a osoby s obmedzenými fyzickými, zmyslovými alebo duševnými schopnosťami alebo s nedostatkom skúseností a/alebo vedomostí, ak sú pod dozorom alebo ak boli poučené o bezpečnom používaní prístroja a pochopili riziká, ktoré sú s jeho používaním spojené. Deti sa nesmú hrať s prístrojom. Deti smú vykonávať čistenie a údržbu prístroja len ak sú staršie ako 8 rokov a pod dohľadom.
- ⊙ Deti mladšie ako 8 rokov by ste nemali púšťať do blízkosti prístroja a pripojovacieho vedenia.
- ⊙ V prípade nesprávneho použitia môžu nastať poranenia.



- ⊙ Nedotýkajte sa horúcich častí prístroja, ako napr. vetracích otvorov na zadnej strane. Fritovacie koše uchopujte len za rúčku.
- ⊙ Počas fritovania uniká z vetracích otvorov horúca para. Nikdy nesiahajte do pary.
- ⊙ Ak dôjde k poškodeniu sieťového kábla tohto prístroja, kábel musí vymeniť výrobca, jeho zákaznícky servis alebo podobne kvalifikovaná osoba, aby sa predišlo ohrozeniam.
- ⊙ Vyhrievacie prvky sa nesmú utierať namokro.
- ⊙ Tento prístroj nie je určený na prevádzkovanie s externým časovačom alebo separátnym diaľkovým ovládacím systémom.
- ⊙ Tento prístroj je určený aj na použitie v domácnosti a na podobné použitia, ako napríklad...
 - ... v závodných kuchyniach, predajniach, kanceláriách a iných komerčných oblastiach;
 - ... na poľnohospodárskych farmách;
 - ... hosťami v hoteloch, motelloch a iných obytných zariadeniach;
 - ... v penziónoch s raňajkami.
- ⊙ Prečítajte si kapitolu Čistenie (pozri „Čistenie“ na strane 196).



NEBEZPEČENSTVO pre deti!

- ⊙ Zabezpečte, aby deti nikdy nemohli teplovzdušnú fritézu stiahnuť dolu (napr. za sieťový kábel). Obarenia predstavujú smrteľné nebezpečenstvo!
- ⊙ Obalový materiál nie je hračka. Deti sa nesmú hrať s plastovými vreckami. Hrozí nebezpečenstvo udusenía.



NEBEZPEČENSTVO pre domáce a hospodárske zvieratá a nebezpečenstvo nimi spôsobené!

- ⊙ Elektrické prístroje môžu predstavovať nebezpečenstvo pre domáce a hospodárske zvieratá. Zároveň môžu zvieratá prístroj poškodiť. Preto im zabráňte priblížiť sa k elektrickým prístrojom.



NEBEZPEČENSTVO pre vtáky!

- ⊙ Vtáky dýchajú rýchlejšie, vzduch sa v ich tele rozvádza inak a sú podstatne menšie ako ľudia. Pre vtáky môže byť preto veľmi nebezpečné, ak vdýchnu čo i len najmenšie množstvo dymov, uvoľňujúcich sa pri prevádzke tohto prístroja. Ak používate tento prístroj, vtáky by ste mali preniesť do inej miestnosti.



NEBEZPEČENSTVO zásahu elektrickým prúdom v dôsledku vlhkosti!

- ⊙ Prístroj chráňte pred vlhkosťou, kvapkajúcou alebo striekajúcou vodou.
- ⊙ Prístroj, pripojovacie vedenie a zástrčka sa nesmú ponárať do vody alebo iných kvapalín.
- ⊙ Ak by sa do prístroja dostala kvapalina, okamžite vytiahnite zástrčku. Pred opätovným uvedením do prevádzky dajte prístroj skontrolovať.
- ⊙ Ak by aj napriek tomu prístroj niekedy spadol do vody, potom okamžite vytiahnite zástrčku a až následne vyberte prístroj von.

V takom prípade prístroj viac nepoužívajte a nechajte ho skontrolovať v odbornom servise.

- ⊙ Prístroj neobsluhujte s mokrymi rukami.



NEBEZPEČENSTVO v dôsledku zásahu elektrickým prúdom!

- ⊙ Prístroj nikdy neuvádzajte do prevádzky v prípade, že sú prístroj alebo pripojovacie vedenie viditeľne poškodené alebo ak vám predtým prístroj spadol.
- ⊙ Keď používate predĺžovací kábel, musí spĺňať technické údaje tohto prístroja.
- ⊙ Prístroj zapájajte len do samotnej zásuvky, nie do zásuvky, do ktorej sa dajú zapojiť viaceré zariadenia. Mohlo by totiž dôjsť k preťaženiu.
- ⊙ Pripojovacie vedenie vedzte tak, aby naň nikto nemohol stúpiť, zachytiť sa oň alebo sa na ňom potknúť.
- ⊙ Zástrčku pripájajte len do riadne nainštalovanej, dobre prístupnej zásuvky s ochrannými kontaktmi, ktorej napätie zodpovedá údajom na typovom štítku. Zásuvka musí byť aj po pripojení naďalej dobre prístupná.
- ⊙ Dávajte pozor na to, aby sa pripojovacie vedenie nemohlo poškodiť na ostrých hranách alebo horúcich miestach. Pripojovacie vedenie neobtáčajte okolo prístroja.
- ⊙ Pri inštalácii prístroja dbajte na to, aby sa pripojovací kábel nezacvikol alebo nestlačil.
- ⊙ Prístroj nie je ani po vypnutí úplne odpojený od siete. Aby ste ho odpojili, vytiahnite zástrčku.
- ⊙ Pri vyťahovaní zástrčky zo zásuvky ťahajte vždy za zástrčku, nikdy nie za pripojovacie vedenie.
- ⊙ Zástrčku vytiahnite zo zásuvky:
 - po každom použití,
 - v prípade poruchy,
 - ak prístroj nepoužívate,
 - pred čistením prístroja,
 - počas búrky.

- ⊙ Aby sa predišlo ohrozeniu, nevykonávajúajte žiadne zmeny na výrobku. Opravy nechajte vykonávať len v odbornej opravovni, resp. v servisnom stredisku.



NEBEZPEČENSTVO – nebezpečenstvo požiaru!

- ⊙ Zapojený prístroj nikdy nenechávajte bez dozoru.
- ⊙ Počas prevádzky majte teplovzdušnú fritézu vždy pod dohľadom. Takto si problém môžete hneď všimnúť vďaka nezvyčajnému zápachu alebo zvuku.
- ⊙ Prístroj nikdy nezakrývajte, ani ho neumiestňujte na mäkké predmety (napr. utierky).
- ⊙ Zo všetkých strán okolo prístroja a nad ním udržiavajte voľný priestor.
- ⊙ Teplovzdušnú fritézu nikdy nepoužívajte priamo pod hornými skrinkami ani v blízkosti záclon, papiera ani podobných horľavých predmetov.
- ⊙ Teplovzdušnú fritézu prevádzkujte výhradne na pevnej, rovnej, nešmykľavej, suchej a nehorľavej podložke, čím zabránite, aby sa prevrhla alebo skĺzla.



NEBEZPEČENSTVO poranení popálením!

- ⊙ Nedotýkajte sa horúceho povrchov prístroja a vnútorného priestoru. Používajte rukavicu alebo lapky.
- ⊙ Pred čistením alebo uskladnením nechajte prístroj úplne vychladnúť.
- ⊙ Keď je teplovzdušná fritéza zapnutá, nehýbte ňou ani ju neprenášajte.

VÝSTRAHA pred vecnými škodami!

- ⊙ Používajte iba originálne príslušenstvo.
- ⊙ Prístroj nikdy nekladte na horúce povrchy (napr. platničky sporáka), ani do blízkosti zdrojov tepla alebo otvoreného ohňa.
- ⊙ Dbajte o to, aby sa jedlá nedotýkali horúceho vyhrievacích prvkov na hornej

strane vnútorného priestoru a nenalepili sa tam.

- ⊙ Nepoužívajte agresívne alebo abrazívne čistiace prostriedky.
- ⊙ Prístroj je vybavený protišmykovými plastovými nožičkami. Pretože povrchová úprava nábytku obsahuje rôzne laky a plasty a nábytok sa preto ošetruje rôznymi čistiacimi prostriedkami, nedá sa úplne vylúčiť, že niektoré z týchto látok obsahujú zložky, ktoré môžu poškodiť a zmäkčiť plastové nožičky. V prípade potreby podložte pod prístroj protišmykovú podložku.

4. Obsah balenia

- 1 teplovzdušná fritéza
- 2 fritovacie koše **2** s fritovacími vložkami **10** a mriežkovými vložkami **11**.
- 1 kompletný návod na obsluhu (na internete)
- 1 stručný návod (je priložený k prístroju)
- 1 kniha receptov (je priložená k prístroju)

5. Uvedenie do prevádzky

- Odstráňte všetok obalový materiál.
Zvlášť vnútorné priestory musia byť úplne zbavené zvyškov obalu, ako napríklad omrvínok styroporu.



NEBEZPEČENSTVO - Nebezpečenstvo požiaru!

Na zadnej strane a na boku prístroja sa nachádzajú vetracie otvory **4**. Z vetracích otvorov uniká počas prevádzky horúca para.

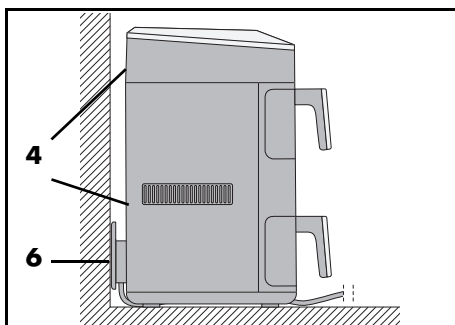

- ⊙ Vetracie otvory **4** nikdy nezakrývajte.
- ⊙ Teplovzdušnú fritézu nikdy nepoužívajte priamo pod hornými skrinkami ani v blízkosti záclon, papiera ani podobných horľavých predmetov.
- ⊙ Zo všetkých strán okolo prístroja a nad ním udržiavajte voľný priestor.

UPOZORNENIE: Počas prvej prevádzky sa môže vyskytnúť mierny zápach a hluk. Toto je spôsobené montážnymi prostriedkami na výhrevnom prvku **3** a nie je to chyba výrobku. Zabezpečte dostatočné vetranie.

- Z prístroja odstráňte ochranné fólie a lepiacu pásku, avšak neodstraňujte typový štítok na zadnej strane prístroja.
- Skontrolujte, či máte všetky diely príslušenstva a či nie sú poškodené.

- Pred prvým použitím prístroj a všetky diely príslušenstva vyčistite.
- Prístroj postavte na suchú, rovnú, nekľavú, teplovzdornú podložku.
- Zástrčku **12** zastrčte do zásuvky, ktorá zodpovedá údajom na typovom štítku. Zásuvka musí byť aj po zapnutí dobre prístupná.

6. Prehľad displeja

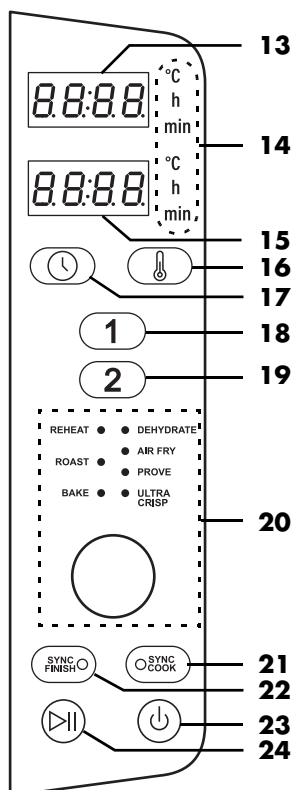

13

14 °C/h/min

15

16

17

18

19

20

Zobrazenie číslic (teplota, čas prípravy) fritovacieho koša (1)

°C svieti, keď sa zobrazuje teplota **h** alebo **min** svieti, keď sa zobrazuje čas (h) alebo minúty (min)

Zobrazenie číslic (teplota, čas prípravy) fritovacieho koša (2)

Tlačidlo: teplota

Tlačidlo: čas

Tlačidlo: fritovací kôš (1) hore

Tlačidlo: fritovací kôš (2) dole

Otočný regulátor: Nastavenie hodnoty teploty a času prípravy/výber programu

REHEAT (zohrievanie)

DEHYDRATE (sušenie)

AIR FRY (fritovanie): Vždy po 5 minútach zaznie pripomenka pretrepania.

ROAST (vyprážanie)

PROVE (nechajte kysnuté cesto odpočívať/kysnúť)

BAKE (pečenie)

ULTRA CRISP (pre chrumkavé povrchy)

21

Tlačidlo + LED **SYNC COOK**: Obidva fritovacie koše pracujú s rovnakými hodnotami.

22

Tlačidlo + LED **SYNC FINISH**: Koniec času prípravy obidvoch fritovacích košov sa synchronizuje.

23

Tlačidlo: zapnutie/vypnutie

24

Tlačidlo: štart/prestávka

7. Základy fritovania

Príprava potravín

- Všetky potraviny musia byť na fritovanie podľa možnosti suché. Fritované potraviny osušte, resp. pri mrazených potravinách z nich odstráňte ľad.
- Pri hlbokomrazených potravinách odstráňte čo najviac vody a ľadu, skôr ako ich dáte do teplovzdušnej fritézy.
- Pri obalovaných potravinách dbajte na to, aby strúhanka čo najviac priliehala na potravinu.

Čas a teplota fritovania

- Na dosiahnutie chutného a zdravého výsledku by ste mali veľmi presne dodržiavať teplotu a čas fritovania uvedené na obale.
- Naraz fritujte len malé množstvá.
- Fritovacie koše **2** sa nesmú naplniť viac ako po značku **MAX 9**.
- Akrylamid môže byť karcinogénny. Aby sa akrylamid tvoril čo najmenej, vyvarujte sa prílišnému zhnednutiu.

Na rovnomerné zhnednutie^{1 2}

- ¹: Vždy po ¼ času prípravy (každých 5 minút) pretrepte alebo obráťte, teda 3x počas času prípravy.
- ²: V polovici času prípravy pretrepte alebo otočte.

Ak si potravina (napr. hranolčky alebo kuracie nugetky) vyžaduje rovnomerné zhnednutie, musí sa počas fritovania 1 – 3x pretrepať.

1. Vytiahnite fritovací kôš **2** za rúčku **8** z krytu **1** a prísady pretrepte. Pri pretrepaní dbajte o to, aby sa napr. hranolčky dobre premiešali a pritom sa surové hranolčky ležiace vnútri dostali von. Prístroj sa pri vybratí fritovacieho koša **2** automaticky vypne.
2. Znovu vložte fritovací kôš **2** do prístroja. Prístroj sa automaticky zapne až do uplynutia času prípravy.

Pečenie

Cesto sa **v žiadnom prípade** nesmie dávať priamo do fritovacieho koša **2**. Po príprave dajte cesto do formy na pečenie alebo inej teplovzdornej formy (napr. formičky na muffiny). Túto potom s cestom postavte do fritovacieho koša **2**.

Informácie na obale

Keď na obale hlbokomrazeného tovaru nenájdete informácie o dobách prípravy pre teplovzdušné fritézy, orientujte sa podľa časov pre teplovzdušnú rúru.

8. Obsluha



NEBEZPEČENSTVO popálenia!

- ☉ Počas prevádzky môžu byť povrchy prístroja horúce. Nedotýkajte sa horúcich častí prístroja, ako napr. vetracích otvorov **4** na zadnej strane.
- ☉ Počas fritovania uniká z vetracích otvorov **4** horúca para. Nikdy nesiahajte do pary.
- ☉ Keď je teplovzdušná fritéza zapnutá, nehýbte ňou ani ju neprenášajte.

VÝSTRAHA pred vecnými škodami!

- ☉ Prístroj sa v žiadnom prípade nesmie prevádzkovať bez fritovacieho koša **2**!

8.1 Pripojenie k elektrickému prúdu

- Keď je postavený, zastrčte zástrčku **12** do zásuvky s chráneným kontaktom, ktorá zodpovedá údajom na typovom štítku. Zásuvka musí byť aj po zapnutí dobre prístupná.

8.2 Zapnutie/vypnutie

- Na zapnutie prístroja z pohotovostného režimu stlačte tlačidlo zapnutia/vypnutia ☉ **23**.
 - Počúť krátky zvukový signál.
 - Predstavená teplota $180\text{ }^{\circ}\text{C}$ sa zobrazí na displejoch **13/15**.
- Opakovaným stlačením tlačidla zapnutia/vypnutia ☉ **23** sa prístroj môže kedykoľvek prepnúť do pohotovostného režimu. Toto funguje aj pri prebiehajúcich programoch.

UPOZORNENIE: Po prepnutí do pohotovostného režimu môže ventilátor dobiehať až jednu minútu.

8.3 Mriežkové vložky

VÝSTRAHA pred vecnými škodami!

- ☉ Fritovacie koše **2** sa nesmú naplniť viac ako po značku **MAX 9**.

UPOZORNENIE: Obzvlášť vhodné pre menšie porcie jedál, ktoré sa počas prípravy nemusia obracať ani pretrepávať.

Pomocou mriežkových vložiek **11** môžete pripravovať až 4 rôzne porcie súčasne.

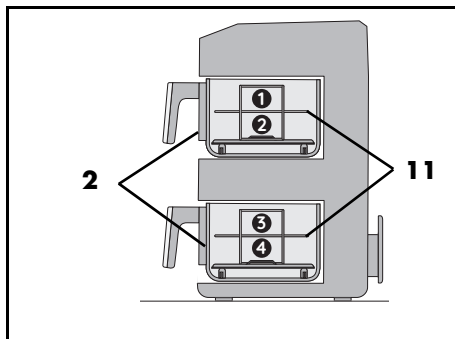

8.4 Výber fritovacieho koša

1. Na zapnutie fritézy stlačte tlačidlo zapnutia/vypnutia ☉ **23**.
2. Stlačením tlačidla **(1) 18** pre horný alebo **(2) 19** pre dolný vyberte požadovaný fritovací kôš. Symbol zvoleného fritovacieho koša bliká.

UPOZORNENIA: Ak sa do 15 sekúnd nestlačí žiadne tlačidlo, symbol zvoleného fritovacieho koša prestane blikáť. V takom prípade znovu stlačte tlačidlo **(1) 18** alebo **(2) 19**, aby ste mohli pokračovať s nastaveniami.

8.5 Základné ovládanie

Pre nasledujúce body platí:

- Prístroj je zapnutý.
- Bol vybraný fritovací kôš stlačením tlačidla **1** **18** alebo **2** **19**.

Vyvolanie programov

- Krátko stlačte otočný regulátor **20** a potom ho otáčajte, kým nebude svietiť LED požadovaného programu. Program je potom zvolený.

Manuálne varenie

- Teplotu a čas prípravy môžete nastaviť priamo. Stlačením tlačidla štart/prestávka **▶** **24** sa spustí príprava s nastavenými hodnotami.

Zmena teploty

Teplotu je možné nastaviť po 5 stupňoch v rozsahu 40 až 240 °C.

- V programe **ULTRA CRISP** nie je možné zmeniť teplotu.
- V programe **PROVE** je možné vybrať 35 °C alebo 75 °C.
- Vo všetkých ostatných programoch je minimálna teplota 60 °C.
- V programe **DEHYDRATE** je maximálna teplota 90 °C.
- Stlačte tlačidlo **ⓘ** **16**. Na displeji **5** bliká teplota.
- Otáčajte otočný regulátor **20**, kým sa nezobrazí požadovaná teplota. Blikanie sa zastaví cca 15 sekúnd po nastavení. Nová teplota bola prevzatá.

UPOZORNENIE: Ak je teplota nastavená nad 200 °C, funkcia chladenia sa na konci procesu prípravy aktivuje automaticky. Na displeji sa zobrazí **COOL** a ventilátor beží ďalej 1 minútu. Tento proces chladenia nie je možné pozastaviť.

Zmena času

Čas prípravy môžete nastaviť po 1 minúte v rozsahu 1 až 60 minút.

- Ak je teplota nastavená nad 200 °C, do 30 minút
- V programe **DEHYDRATE** po 15 minútach od 1 hodiny do 24 hodín
- V programe **PROVE** po 5 minútach od 15 minút do 4 hodín
- Stlačte tlačidlo **⌚** **17**. Na displeji **5** bliká čas.
- Otáčajte otočný regulátor **20**, kým sa nezobrazí požadovaný čas. Blikanie sa zastaví cca 15 sekúnd po nastavení. Nový čas bol prevzatý.



8.6 Používanie programov





UPOZORNENIA:

- Dbajte o to, aby sa pokrmy nedotýkali vyhrievacieho prvku **3** na hornej strane vnútorného priestoru a neprilepili sa tam.
- S výnimkou aktivovania funkcie **SYNC FINISH** môžete kedykoľvek zmeniť teplotu a čas prípravy.
- **FUNKCIA RÝCHLEHO ŠTARTU**
Prístroj zapnite z pohotovostného režimu tlačidlom zapnutia/vypnutia **⏻** **23**. Stlačením tlačidla štart/prestávka **▶** **24** sa spustí príprava s prednastavenou teplotou 180 °C a prednastaveným časom prípravy 15 min pre obidva fritovacie kôše. Ak chcete použiť len jeden fritovací kôš, stlačte pred spustením tlačidlo **1** **18** alebo **2** **19**.

Prístroj má pre niektoré potraviny a spôsoby prípravy prednastavené programy. Keď vyberiete program, môžete navyše skoro vždy vykonať nasledujúce nastavenia:

- teplota
- čas prípravy
- Po aktivovaní funkcie **SYNC FINISH** nemôžete zmeniť teplotu a čas prípravy.

1. Pripravte si potraviny a dajte ich do fritovacieho koša **2**.
2. Zasuňte fritovací kôš do krytu **1**.
3. Na zapnutie stlačte tlačidlo zapnutia/vypnutia  **23**.
4. Stlačením tlačidla  **18** alebo  **19** vyberte požadovaný fritovací kôš.
5. Krátko stlačte otočný regulátor **20** a potom ho otáčajte, kým nebude svietiť LED vedľa požadovaného programu. Na displeji **5** sa zobrazuje teplota zvoleného programu.

UPOZORNENIE: Stlačením tlačidla  **18** alebo  **19** vyberte požadovaný fritovací kôš. Príslušné tlačidlo bliká cca 15 sekúnd. Kým bliká, na zmenu teploty stlačte tlačidlo  **16**, na zmenu času prípravy stlačte  **17**. Kým príslušná hodnota bliká na displeji **5**, môžete ju zmeniť otočením otočného regulátora. Po otočení bliká nastavená hodnota ešte cca 15 sekúnd. Indikátor prestane blikat: Nová hodnota je prevzatá.

6. Proces prípravy spustíte stlačením tlačidla štart/prestávka  **24**. Program sa spustí. Na displeji **5** sa zobrazuje zvyšná doba chodu.

8.7 Prerušenie procesu prípravy



UPOZORNENIA:

- Asi 15 minút bez ovládania sa prístroj prepne do pohotovostného stavu.
- Príliš dlhá prestávka môže veľmi negatívne ovplyvniť výsledok prípravy.

Proces prípravy môžete kedykoľvek prerušiť, napr. aby ste skontrolovali stupeň zhnednutia.

1. Vytiahnite fritovací kôš **2** za rúčku **8** z krytu **1**. Prístroj sa pri vybratí koša automaticky vypne.
 - Zvyšná doba chodu sa zobrazí s blikaním.
 - Ventilátor sa zastaví, kým nebude fritovací kôš **2** opäť zasunutý.
2. Znovu vložte fritovací kôš do prístroja. Prístroj sa automaticky zapne až do uplynutia času prípravy.







alebo

1. Na prerušenie procesu prípravy krátko stlačte tlačidlo štart/prestávka  **24**.
 - Zvyšná doba chodu sa zobrazí s blikaním.
 - Ventilátor sa zastaví, kým nebude proces prípravy pokračovať.
2. Znovu stlačte tlačidlo štart/prestávka  **24** na pokračovanie v procese prípravy.

8.8 Funkcia SYNC COOK

Pomocou tejto funkcie môžete v obidvoch fritovacích košoch súčasne pripravovať väčšie množstvá s rovnakým časom prípravy a rovnakou teplotou.



Prednastavená teplota a čas prípravy pre obidva fritovacie koše je 180 °C a 15 minút. Môžete zmeniť nastavené hodnoty alebo vybrať program.

1. Na zapnutie fritézy stlačte tlačidlo zapnutia/vypnutia  **23**.
2. Stlačte tlačidlo **SYNC COOK**  **21**. LED tlačidla **21** svieti a symboly fritovacích košov  a  blikajú.
3. Stlačením tlačidiel  **17** alebo  **16** a otočením otočného regulátora **20** nastavte teplotu alebo čas.

alebo



- Vyberte niektorý z programov stlačením a otočením otočného regulátora **20**.
4. Proces varenia spustíte stlačením tlačidla štart/prestávka  **24**.

Nastavené hodnoty sa použijú na obidva fritovacie koše.

- Svetí LED tlačidla **SYNC COOK**  **21** a symboly fritovacích košov  a .
- Prípadne svieti zvolený program.
- Zobrazí sa zvyšná doba chodu.



UPOZORNENIE: Počas prípravy môžete kedykoľvek zmeniť hodnoty teploty a času prípravy.

Počas procesu prípravy tiež môžete prepnúť na niektorý program.



1. Počas procesu prípravy stlačte tlačidlo štart/prestávka  **24**.
2. Stlačením a otočením otočného regulátora **20** vyberte požadovaný program.
3. Znovu stlačte tlačidlo štart/prestávka  **24**.









Obidva fritovacie koše pracujú ďalej so zvoleným programom.

Funkciu **SYNC COOK** môžete kedykoľvek prerušiť.

- Počas procesu prípravy stlačte znovu tlačidlo **SYNC COOK**  **21**.
 - Zhasne LED tlačidla  **21**.
 - Každý program, ktorý nebol ukončený pred stlačením tlačidla  **21**, bude pokračovať pre obidva fritovacie koše.

8.9 Funkcia SYNC FINISH

Fritovacie koše  a  môžete synchronizovať tak, aby sa obidva procesy prípravy skončili súčasne.

1. Na zapnutie fritézy stlačte tlačidlo zapnutia/vypnutia  **23**.
 2. Stlačte tlačidlo  **18** na výber fritovacieho koša .
 3. Nastavte čas prípravy, teplotu alebo program stlačením a otočením otočného regulátora **20**.
 4. Stlačte tlačidlo  **19** na výber fritovacieho koša .
 5. Nastavte čas prípravy, teplotu alebo program.
 6. Stlačte tlačidlo **SYNC FINISH**  **22**.
 7. Proces prípravy spustíte stlačením tlačidla štart/prestávka  **24**.
 - Svetí LED tlačidla **SYNC FINISH**  **22**.
 - Na displeji **13/15** aktívneho fritovacieho koša sa zobrazí zvyšná doba chodu.
 - Na displeji ešte neaktívneho fritovacieho koša sa zobrazí .
- Proces prípravy sa pre obidva fritovacie koše spustí s príslušnými nastaveniami.
 - Čas a teplota sa už nedajú prispôbiť.
 - Fritovací kôš s kratšou dobou prípravy skončí cca 15 sekúnd pred fritovacím košom s dlhšou dobou prípravy.
 - Ak majú oba fritovacie koše rovnaký čas prípravy, prvý fritovací kôš začne proces prípravy 15 sekúnd pred druhým fritovacím košom.
 - Po skončení času prípravy každého fritovacieho koša zaznejú 3 zvukové signály a na displeji **5** sa nakrátko zobrazí *End (koniec)*. Potom sa prístroj prepne do pohotovostného režimu.

8.10 Koniec procesu prípravy

- Po skončení času prípravy zaznejú 3 zvukové signály a na displeji **5** sa na krátko zobrazí *End (koniec)*. Potom sa prístroj prepne do pohotovostného režimu.

UPOZORNENIE: Ak je teplota nastavená nad 200 °C, funkcia chladenia sa na konci procesu prípravy aktivuje automaticky. Na displeji sa zobrazí *COOL* a ventilátor beží ďalej 1 minútu. Tento proces chladenia nie je možné pozastaviť.

- Potrebujete teplovzdornú podložku na fritovací kôš **2**, ako aj tanier alebo misu (môže byť predhriata).
 - Na odpojenie prístroja zo siete vyťahnite po použití zástrčku **12**.
1. Vytiahnite fritovací kôš **2** za rúčku **8** z krytu **1**. Postavte ho na teplovzdornú podložku.
 2. Pokrmy dajte na pripravený tanier/do pripravenej misy.
 3. Pred čistením nechajte prístroj a príslušenstvo úplne vychladnúť.

UPOZORNENIE: Ak by napríklad stupeň zhnednutia nezodpovedal vášmu želaniu, môžete proces prípravy manuálne zmeniť. Naplnený fritovací kôš **2** zasuňte znova do krytu **1** a znova spustíte proces prípravy. Po pár minútach skontrolujte stupeň zhnednutia. Pritom jednoducho vyťahnite fritovací kôš **2** za rúčku **8** z krytu **1**.

8.11 Prehľad programov

- Nasledujúca tabuľka obsahuje základné nastavenia a uvádza prednastavené a možné hodnoty programov.

Program	Priklady použitia	prednastavená teplota (rozsah nastavenia)	prednastavený čas (rozsah nastavenia)
REHEAT	Zohrievanie	200 °C (60 – 200 °C)	15 min (1 – 60 min)
ROAST	Steaky, kotlety	200 °C (60 – 200 °C)	20 min (1 – 60 min)
BAKE	Muffiny, koláče a pečivo	150 °C (60 – 200 °C)	18 min (1 – 60 min)
DEHYDRATE	Dehydratácia/sušenie potravín (slivky, jablkové štvrtky)	60 °C (60 – 90 °C)	2 h (1 – 24 h)
AIR FRY	Kuracie stehná, mrazené hranolčeky ¹	200 °C (60 – 200 °C)	20 min (1 – 60 min)
PROVE	Nechajte kysnuté cesto odpočívať/kysnúť	75 °C (35 – 75 °C)	45 min (15 min – 4 h)
ULTRA CRISP	Krustenbraten – bravčová pečienka s chrumkavou kôrkou	240 °C (nedá sa zmeniť)	10 min (1 – 30 min)

8.12 Tabuľka prípravy jedál

- Údaje o teplote a čase v tabuľke sú orientačné hodnoty. Teplota a čas sa môžu líšiť v závislosti od konzistencie, veľkosti a množstva potravín, ako aj od vašej chuti.

Pokrm	°C	Minúty	optimálne množstvo nafrítovací kôš	maximálne množstvo nafrítovací kôš
Hranolčky ¹	190	25 – 35	560 g	870 g
Kuracie stehná ²	200	30	450 g	750 g
Zelenina ²	180	15 – 30	400 g	750 g
Žemle na dopekánie ²	180	8	3 ks	4 ks
Muffiny	150	19	4 ks	6 ks
Lososové filé	200	16	100 g	500 g
Steak ^{2,3}	240	5 – 20	100 g	500 g

Číslo horného indexu ^{1,2,3} znamenajú:

¹: Každých 5 minút pretrepte alebo otočte.

²: V polovici času prípravy pretrepte alebo otočte.

³: Na konci procesu prípravy sa funkcia chladenia automaticky aktivuje na 1 minútu. Na displeji sa zobrazí COOL.

9. Recepty

9.1 Dva druhy hranolčekov s bylinkovou majonézou

Prísady na 4 porcie

Prísady na majonézu

1	vajce
1 čajová lyžička	horčice
125 ml	slnečnicového oleja
1 čajová lyžička	najemno nasekaného petržlenu
1 čajová lyžička	najemno nasekanej krkôšky
1 čajová lyžička	citrónovej šťavy
	Soľ, čierne korenie

Prísady na hranolčeky

250 g	sladkých zemiakov
250 g	pevných zemiakov
2 lyžice	slnečnicového oleja
	Soľ

Príprava

1. Na bylinkovú majonézu dáme vajce a horčicu do vysokej nádoby a rozmixujeme tyčovým mixérom.
2. Počas mixovania prilievame tenkým prúdom olej, kým nevznikne krémová homogénna hmota.
3. Pridáme bylinky a dochutíme soľou, korením a citrónovou šťavou.
4. Zemiaky a sladké zemiaky ošúpeme, umyjeme a osušíme.
5. Zemiaky a sladké zemiaky nakrájame na tyčinky hrubé asi 1 cm a každý druh zmiešame v jednej v miske s 1 lyžicou oleja.
6. Hranolčeky vložíme do fritézy.
7. Obidva druhy hranolčekov fritujeme súčasne s rovnakými hodnotami.
8. Aktivujeme funkciu **SYNC COOK**. Teraz stačí nastaviť hodnoty iba raz a

oba druhy hranolčekov budú hotové súčasne.

9. Nastavíme hodnoty **25 minút** a **200 °C** a spustíme fritovanie.
10. **Po 15 minútach** znížime teplotu na **180 °C** a hranolčeky pretrepeme.
11. Hranolčeky osolíme a podávame s bylinkovou majonézou.

9.2 Marinované kuracie kridla s mrazenými hranolčkami

Prísady pre 2 osoby

Prísady

250 g mrazených hranolčiekov
Asi 8 kuracích kridiel

Prísady na marinádu

6 lyžíc snečnicového alebo repkoveho oleja
6 lyžíc omáčky Sweet'n Hot Chili
4 lyžice kečupu
4 lyžice octu
1 – 2 lyžičky soli
1 – 2 lyžičky papriky
1 – 2 lyžičky čili vložiek

Príprava

1. Všetky přísady na marinádu zmiešame vo veľkej miske.
2. Kuracie kridla dáme do misky, zmiešame s marinádou a necháme marinovať cca 1 hodinu.
3. Kuracie kridla položíme vedľa seba na nadstavec **fritovacieho koša 1** a nastavíme hodnoty **15 minút** a **190 °C**.
4. 250 g zmrazených hranolčiekov dáme do **fritovacieho koša 2** a nastavíme **200 °C** a **20 minút**.
5. Aktivujeme funkciu **SYNC FINISH** a spustíme fritovanie. Teraz sa procesy prípravy zosynchronizujú tak, aby boli obidva fritovacie koše hotové súčasne.
6. Vždy v polovici času prípravy přísady premiešame/otočíme, aby sa rovnomerne prepekli.
7. Na konci času prípravy kuracie kridla a hranolčeky skontrolujeme a ak sú v poriadku, vyberieme ich.

9.3 Mäsové gulôčky so stredomorskou zeleninou

Prísady pre 2 osoby

Prísady na marinádu

2 lyžice olivového oleja
1 strúčik cesnaku
½ lyžičky rozmarínu
½ lyžičky oregana
½ lyžičky rozmarínu
Soľ, čierne korenie

Prísady na grilovanú zeleninu

1 malá cuketa
1 malá červená paprika
1 cibuľa
150 g cherry paradajok

Prísady na mäsové gulôčky

250 g mletej hovädziny
½ malej červenej cibule
Olivový olej
3 stonky hladkej petržlenovej vňate
1 žltok
1 lyžica strúhanky
Mletá paprika (štipľavá)
Soľ, čierne korenie

Príprava

1. Strúčik cesnaku ošúpeme a najemno nasekáme.
2. Všetky přísady na marinádu zmiešame v miske.
3. Zeleninu umyjeme a očistíme.
4. Cuketu a papriku nakrájajame na kúsky.
5. Cherry paradajky nekrájajme na polovicu.
6. Cibuľu nakrájame na mesiaciky.
7. Zeleninu dáme do marinády a všetko dôkladne premiešame. Kým pripravíme mäsové gulôčky, necháme zeleninu marinovať.
8. Na mäsové gulôčky ošúpeme červenú cibuľu, nadrobno nakrájame a orestuje-

me na troche olivového oleja do sklovi-
ta.

9. Petržlenovú vňať umyjeme, osušíme a lístky najemno nasekáme.
10. Mleté mäso vymiešame s pripravenými kockami cibule, nasekanou petržlenovou vňaťou, rozšľahaným žĺtkom a strúhankou na hladkú zmes a dochutíme podľa chuti.
11. Mokrymi rukami vytvarujeme z mletého mäsa malé, rovnomerné guľôčky.
12. Mäsové guľôčky položíme na nadstavec **fritovacieho koša 1**. Nastavíme **180 °C** a **cca 15 minút**.
13. Marinovanú zeleninu raz premiešame a dáme do **fritovacieho koša 2**. Nastavíme **180 °C** a **cca 20 minút**.
14. Aktivujeme funkciu **SYNC FINISH** a spustíme fritovanie.
Teraz sa procesy prípravy zosynchronizujú tak, aby boli obidva fritovacie koše hotové súčasne.
15. Vždy v polovici času prípravy prísady premiešame/otočíme, aby sa rovnomerne prepiekli.
16. Na konci času prípravy mäsové guľôčky a zeleninu kontrolujeme a ak sú v poriadku, vyberieme ich.

TIP: Časy fritovania závisia od veľkosti mäsových guľôčok, resp. kúskov zeleniny.

9.4 Špízy z cukety a baklažánu

Prísady na 4 porcie

UPOZORNENIE: Dbajte na maximálne množstvo naplnenia! Prípadne bude potrebné urobiť 2 cykly fritovania.

Prísady

½ lyžičky	korenia
½ lyžičky	nového korenia
½ lyžičky	koriandru
½ lyžičky	sušeného tymianu
½ lyžičky	sušeného oregana
1 lyžička	solí
50 ml	olivového oleja
2	baklažány
2	cukety
2	cibule
	Drevené špajdle

Príprava

1. V miske zmiešame bylinky, koreniny a olej.
2. Cuketu a baklažán nakrájame na 2 cm hrubé plátky. Cibulú nakrájame na štvrtiny.
3. Zeleninu pridáme do zmesi korenín a oleja.
4. Zeleninu striedavo napichávame na špízy.
5. Špízy pripravujem **na 200 °C 15 minút**.
6. V polovici času prípravy špízy otočíme.

9.5 Pečený camembert s brusnicami

Prísady na 4 porcie

UPOZORNENIE: Hneď na začiatku skontrolujeme, či je možné vložiť 4 camemberty celé vedľa seba do fritovacieho koša. Ak nie, pripravíme camemberty v 2 fritovacích cykloch.

Prísady

4	camemberty (po 150 g)
2	vajcia
2 lyžice	smotany
6 lyžíc	strúhanky
4 lyžice	brusníc z pohára
	Soľ, čierne korenie

Príprava

1. Vajička vyšľaháme so smotanou a ochutíme soľou a korením.
2. Do hlbokého taniera dáme strúhanku.
3. Vychladený hermelín (celý alebo na štvrtiny) obalíme vo vajičku a potom v strúhanke, kým strúhanka pevne nepokryje syr.
4. Kúsky camembertu opekáme na **200 °C cca 5 – 10 minút** do zlatohneda.
5. Camembert podávame s trochou brusníc.

9.6 Losos v obale

Prísady na 2 porcie

Prísady

250 g	pevných zemiakov
100 g	čerstvého špenátu
1	šalotka
1	strúčik cesnaku
1 polievková lyžica	olivového oleja
300 g	filety z lososa (bez kože)
1	stonka petržlenu
1	stonka bazalky
1 lyžica	kapár
2 lyžice	mäkkeho masla
1	biolimetka
	Soľ, čierne korenie

Príprava

1. Zemiaky ošúpeme, umyjeme a varíme vo vriacej osolenej vode. Potom zemiaky scedíme a nakrájame na tenké plátky.
2. Špenát očistíme, umyjeme a necháme dobre odkvapkať.
3. Šalotku a cesnak ošúpeme a nakrájame na malé kocky. V hrnci s olejom podusíme do sklovita.
4. Pridáme špenát a krátko spolu podusíme, kým lístky nezmäknú. Potom hrniec zoberte zo sporáka a odstavte.
5. Lososa opláchnite, osušte a narežte na dve časti.
6. Petržlenovú vňať a bazalku umyte, osušte a lístky najemno nasekajte.
7. Kapary nechajte odkvapkať a nahrubo nasekajte.
8. Kapary a nasekané bylinky zmiešame s maslom.
9. Limetku umyjeme horúcou vodou, osušíme a nakrájame na plátky.
10. Položte dva veľké kusy papiera na pečenie.
11. Do stredu položte plátky zemiakov a ochuťte soľou a korením. Na to poukladajte špenát a lososa.

12. Na lososa dajte kaparové maslo vo vločkách a navrch dajte plátky limetky.
13. Papier preložíme cez prísady a boky pevne uzavrieme.
14. Balíčky poukladané vedľa seba pečieme **na 200 °C cca 20 minút**.
15. Potom odstráňte papier a pokrm ihneď podávajte.

9.7 Karfiolové ružičky s harissou

Prísady na 2 porcie

Prísady

- | | |
|-------------|---|
| 1 | malý karfiol |
| 3 lyžice | múky |
| 150 ml | kokosového mlieka |
| 1 ½ lyžičky | sladkej papriky |
| ½ lyžičky | sušeného cesnaku |
| 1 lyžica | pasty harissa (podľa požadovanej štiplavosti) |
| | Soľ, čierne korenie |

Príprava

1. Karfiol očistíme a rozdelíme na malé ružičky.
2. Zvyšné prísady vymiešame do hustého, hladkého cesta. Ak je cesto príliš riedke, pridáme trochu viac múky.
3. Ružičky karfiolu namáčame jednotlivo do cesta a necháme prebytočné cesto dobre odkvapkať.
4. balené ružičky karfiolu pripravujeme po dávkach. Nemali by byť príliš blízko pri sebe, aby boli pekne chrumkavé.
5. Teplotu nastavíme na **180 °C** a čas prípravy na **20 minút** a spustíme fritovanie.
6. V polovici času prípravy ružičky karfiolu otočíme.

TIP: Hodí sa k nim hodí dip z čerstvého jogurtu.

9.8 Chrumkavý ružičkový kel so slaninou

Prísady na 2 porcie

Prísady

- | | |
|---------------------|---------------------|
| 400 g | ružičkového kelu |
| 40 g | prerastenej slaniny |
| 4 | strúčiky cesnaku |
| 1 polievková lyžica | olivového oleja |
| | Soľ, čierne korenie |

TIP: Tento recept chutí najlepšie s čerstvým ružičkovým kelom, ale dá sa pripraviť aj s mrazeným ružičkovým kelom. Potom ružičky nekrájame na polovicu. Čas prípravy a teplota zostávajú rovnaké.

Príprava

1. Ružičkový kel očistíme a ružičky prekrájime na polovicu.
2. Slaninu nakrájame na tenké prúžky.
3. Celé strúčiky cesnaku necháme neolúpané.
4. Všetky prísady zmiešame v miske a dochutíme soľou a korením podľa chuti.
5. Všetko pripravujeme **na 180 °C cca 15 – 20 minút**.
6. V polovici času prípravy prísady pretrepeme alebo otočíme.
7. Každú porciu podávame s 2 strúčikmi cesnaku. Podľa chuti vytlačíme mäkké časti strúčikov cesnaku a vychutnáme si.

9.9 Minipizza so šunkou a rukolou

Prísady na 2 porcie

Prísady

1 balenie	pizzového cesta
1 konzerva	pasírovaných paradajok
200 g	mozzarely
1 zväzok	rukoly
100 g	šunky Serrano
	Olivový olej
	Soľ, čierne korenie, oregano

Príprava

1. Pizzové cesto rozvaľkáme na pomúčenej pracovnej doske a vykrajujeme obdĺžniky, ktoré sú o 1 cm menšie ako plocha fritovacieho koša.
2. Cesto zľahka napicháme vidličkou.
3. Mozzarellu nakrájame na tenké plátky.
4. Cesto potrieme pasírovanými paradajkami, dochutíme soľou, čiernym korením a oreganom a obložíme plátkami mozzarely.
5. Kúsky pizze pečieme po porciách na **180 °C cca 7 minút**.
6. Šunku Serrano rozdelíme na kúsky a tieto pečieme ešte raz **3 – 5 minút**.
7. Keď pizza začne na okrajoch mierne hnednúť, vyberieme kúsky a rozložíme na ne umytú rukolu.
8. Mini pizze pokvapkajte olivovým olejom a podávajte.

TIP: V závislosti od hrúbky cesta potrebuje pizza o 1 – 2 minúty dlhšie alebo kratšie.

9.10 Čokoládová tortička s tekutým stredom

Prísady na 8 tortičiek

UPOZORNENIE: Najprv skontrolujte, koľko formičiek na muffiny sa zmestí do fritézy naraz.

Prísady

75 g	tmavej čokolády
3	vajcia
75 g	masla
75 g	cukru
50 g	múky

Príprava

1. Čokoládu nasekáme a rozpustíme vo vodnom kúpeli.
2. Pridáme maslo a tiež ho necháme rozpustiť.
3. Vajcia a cukor vyšľaháme do spenenia.
4. Na hmotu z vajec a cukru preosejeme múku a vymiešame hladké cesto.
5. Primiešame čokoládovo-maslovú zmes.
6. Cesto naplníme do formičiek na muffiny.
7. Čokoládové tortičky pečieme v predhriatom prístroji na **180 °C cca 5 – 6 minút**.
8. Čokoládové tortičky si vychutnáme teplé.

10. Čistenie



NEBEZPEČENSTVO popálenia!

- ⊙ Pred čistením alebo premiestnením nechajte prístroj vychladnúť.



NEBEZPEČENSTVO v dôsledku zásahu elektrickým prúdom!

- ⊙ Vytiahnite zástrčku **12** zo zásuvky, skôr ako budete teplovzdušnú fritézu čistiť.
- ⊙ Teplovzdušná fritéza sa nesmie ponoriť do vody.

VÝSTRAHA pred vecnými škodami!

- ⊙ Nepoužívajte agresívne alebo abrazívne čistiace prostriedky.

UPOZORNENIE: Upozorňujeme, že po vysušení môžu ešte v dutinách zostať kvapôčky vody. Všetky diely nechajte úplne vyschnúť na vzduchu.

Diely príslušenstva

- Odstráňte hrubé zvyšky potravín.
- Fritovacie koše **2**, mriežkové vložky **11** a fritovacie vložky **10** sa môžu čistiť v umývačke riadu.
- Mriežkové vložky **11** a fritovacie vložky **10** vyberte nahor z fritovacích košov **2**. Po čistení dbajte pri vkladaní o to, aby nožičky fritovacích vložiek **10** smerovali nadol. Fritovacie vložky **10** zatlačte nadol, kým nebudú priliehať na dno.

UPOZORNENIE: Tieto diely môžete umývať aj ručne teplou vodou a prostriedkom na umývanie riadu. Potom ich dôkladne opláchnite čistou vodou.

- Pripečené zvyšky jedla predtým namočte.
- Všetky diely nechajte úplne vyschnúť, skôr ako ich odložíte alebo opäť použijete.

Kryt

- Kryt **1** zvonku umyte navlhčenou handrou s malým množstvom jemného umývacieho prostriedku.
- Utrite dosucha utierkou na riad.

Vnútorňý priestor

1. Vyčistíte vnútorňý priestor mäkkou špongiou a jemným roztokom vody na umývanie.
2. Niekoľkokrát vyutierajte vlhkou utierkou z mikrovlákna, ktorú medzitým preperiete a vyžmýkate.
3. Utrite dosucha utierkou na riad.

11. Uskladnenie

- Skôr ako teplovzdušnú fritézu odložíte ...
 - ... musí sa vytiahnuť zástrčka **12**,
 - ... musí byť prístroj vychladnutý a
 - ... všetky diely musia byť úplne suché.
- Pripojovacie vedenie **7** namotajte okolo navinutia kábla **6**. Všimnite si symbol smeru navíjania na navinutí kábla.

12. Likvidácia

Tento produkt podlieha európskej smernici 2012/19/EÚ.

Symbol prečiarknutého smetného koša na kolesách znamená, že produkt musí byť

odovzdaný do osobitného zberu odpadu v Európskej únii. Platí to pre produkt a všetky diely príslušenstva, ktoré sú označené týmto symbolom. Označené produkty sa nesmú likvidovať s bežným domácim odpadom, ale musia sa odovzdať na zberné miesto na recykláciu elektrických a elektronických prístrojov.

Tento symbol recyklácie označuje, napr. predmet alebo časti materiálu, ako hodiace sa na recykláciu. Recyklácia pomáha znižovať spotrebu surovín a zafaženie životného prostredia.



Obal

Ak chcete zlikvidovať obal, dbajte na príslušné predpisy vo vašej krajine týkajúce sa životného prostredia.

13. Riešenie problémov

Ak by váš prístroj zrazu prestal správne fungovať, skontrolujte ho najprv podľa tohto kontrolného zoznamu. Možno ide len o malý problém, ktorý budete vedieť odstrániť aj vy.



NEBEZPEČENSTVO v dôsledku zásahu elektrickým prúdom!

- ⊙ V žiadnom prípade sa nepokúšajte prístroj svojpomocne opravovať.

Chyba	Možné príčiny / opatrenia
Žiadna funkcia	<ul style="list-style-type: none">• Je zabezpečené napájanie prúdom?• Skontrolujte pripojenie.
Po odporúčanom čase fritovania ešte jedlá nie sú hotové	<ul style="list-style-type: none">• Nebolo množstvo príliš veľké alebo kúsky príliš hrubé?• Neboli teplota alebo čas prípravy nastavené príliš nízko?
Silný dym a zápach	<ul style="list-style-type: none">• Nenachádzajú sa na niektorom vyhrievacom prvku 3 zvyšky potravín, ktoré sa pri zohrievaní spaľujú? Fritovacie koše 2 sa nesmú naplniť viac ako po značku MAX 9.

14. Technické údaje

Model:	SHFDV 2470 A1
Sieťové napätie:	220 – 240 V ~ 50 Hz
Trieda ochrany:	I
Výkon:	2470 W
Príkonnosť vo vypnutom stave:	≤ 0,3 W
Automatické prepnutie do vypnutého stavu:	< 15 minút

Použité symboly

	Gepüüfte Sicherheit (overená bezpečnosť): prístroje musia zodpovedať všeobecne uznávaným pravidlám techniky a sú v súlade s nemeckým zákonom o bezpečnosti výrobkov (Produktsicherheitsgesetz - ProdSG).
	S označením CE spoločnosť HOYER Handel GmbH vyhlasuje zhodu ES.
	Tento symbol pripomína, aby ste obal ekologicky zlikvidovali.
	Symbolom recyklácie (3 šípky) sú označené recyklovateľné materiály. Materiál môže byť špecifikovaný recyklačným číslom v strede (tu: 21) a/alebo skratkou (tu: PAP).
	Striedavé napätie
	Symbol označuje diely, ktoré sa môžu umývať v umývačke.
	Ide o recyklovateľný produkt, ktorý podlieha rozšírenej zodpovednosti výrobcu, ako aj povinnosti triedenia odpadu.
	Značka UKCA predstavuje vyhlásenie o zhode spoločnosti HOYER Handel GmbH pre UK.
	Symbol označuje výrobcu produktu.

Technické zmeny vyhradené.

15. Záruka spoločnosti **HOYER Handel GmbH**

Vážená zákazníčka, vážený zákazník, na tento prístroj sa vzťahuje záruka 3 roky od dátumu kúpy. V prípade výskytu nedostatkov tohto výrobku máte voči predajcovi výrobku zákonom stanovené práva. Tieto zákonom stanovené práva nie sú obmedzené našimi nižšie uvedenými záručnými podmienkami.

Záručné podmienky

Záručná doba začína plynúť od dátumu kúpy. Originálny pokladničný blok si, prosím, uschovajte. Tento blok slúži ako doklad o kúpe.

V prípade, že sa v priebehu troch rokov od dátumu kúpy tohto výrobku vyskytne materiálová alebo výrobná chyba, výrobok pre vás bezplatne opravíme, vymeníme alebo vám vrátime kúpnu cenu – podľa nášho výberu. Toto záručné plnenie predpokladá, že v rámci trojročnej lehoty predložíte nefunkčný prístroj a doklad o kúpe (pokladničný blok) a krátko písomne popíšete, v čom spočíva nedostatok a kedy sa vyskytol.

V prípade, že sa záruka vzťahuje na príslušnú poruchu, obdržíte od nás opravený alebo nový výrobok. Pri oprave alebo výmene výrobku nezačína plynúť nová záručná doba.

Záručná doba a zákonná záruka

Záručná doba sa záručným plnením nepredlžuje. Toto sa vzťahuje aj na vymenené a opravené diely. Prípadné poškodenia a nedostatky existujúce už pri kúpe sa musia nahlásiť ihneď po vybalení. Prípadné opravy po uplynutí záručnej doby budú spoplatnené.

Rozsah záruky

Prístroj bol starostlivo zhotovený podľa prírodných smerníc kvality a pred zaslaním bol dôkladne skontrolovaný.

Záručné plnenie sa vzťahuje na materiál a navýrobné chyby.

Záruka sa nevzťahuje na namáhané diely, ktoré sú vystavené normálnemu opotrebeniu, na poškodenia krehkých dielov, napr. spínačov, osvetľovacích prostriedkov alebo iných dielov vyrobených zo skla.

Táto záruka zaniká, ak bol výrobok poškodený alebo nebol používaný alebo udržiavaný odbornou. Pre správne používanie výrobku sa musia presne dodržiavať všetky pokyny uvedené v návode na obsluhu. Účelom použitia a konaniam, ktoré návod na obsluhu neodporúča alebo pred ktorými varuje, je potrebné sa bezpodmienečne vyháňať.

Výrobok je určený výlučne na súkromné použitie a nie na komerčné účely. V prípade nevhodného a neodborného, príp. násilného zaobchádzania s prístrojom a zásahov, ktoré neboli vykonané našim servisným centrom, záruka zaniká.

Postup pri reklamacii

Pre rýchle spracovanie vašej žiadosti, prosím, postupujte podľa nasledovných pokynov:

- Pri všetkých otázkach majte pripravené číslo výrobku **IAN: 519553_2507** a pokladničný blok ako doklad o kúpe.
- Číslo artikla nájdete na typovom štítku, ako rytinu, na titulnej stránke návodu (vľavo dole) alebo ako nálepku na zadnej alebo spodnej strane prístroja.
- V prípade, že sa na prístroji vyskytli chyby vo funkcii alebo iné nedostatky, najskôr **telefonicky** alebo **e-mailom** kontaktujte nižšie uvedené servisné centrum.
- Výrobok, ktorý bol označený za nefunkčný, môžete následne spolu s dokladom o kúpe (pokladničný blok) a uvedením, v čom spočíva daný nedostatok a kedy sa objavil, zaslať zdarma na servisnú adresu, ktorá vám bola oznámená.

Na www.lidl-service.com si môžete stiahnuť túto a ďalšie príručky, produktové videá a inštalačný softvér.



S týmto QR kódom sa dostanete priamo na stránku Lidl servisu (www.lidl-service.com) a po zadaní čísla artikla (IAN) **519553_2507** si môžete otvoriť svoj návod na obsluhu.



Servisné stredisko

SK Servis Slovensko
Tel.: 0850 232001
E-Mail: hoyer@lidl.sk

IAN: 519553_2507



Dodávateľ

Majte, prosím, na pamäti, že nasledujúca adresa **nie je servisná adresa**: Najskôr kontaktujte vyššie uvedené servisné centrum.

HOYER Handel GmbH
Kühnehöfe 12
22761 Hamburg
NEMECKO

Indice

1. Vista general	203
2. Uso adecuado	204
3. Indicaciones de seguridad	204
4. Volumen de suministro	207
5. Puesta en servicio	208
6. Resumen de la pantalla	209
7. Información básica para freír	210
8. Uso	211
8.1 Conexión eléctrica	211
8.2 Encendido y apagado	211
8.3 Accesorios de rejilla	211
8.4 Seleccionar la cesta de la freidora	211
8.5 Funcionamiento básico	212
8.6 Utilizar los programas	212
8.7 Interrumpir el proceso de cocción	213
8.8 La función SYNC COOK	214
8.9 La función SYNC FINISH	214
8.10 Fin del proceso de cocción	215
8.11 Resumen de los programas	216
8.12 Tabla de cocción	217
9. Recetas	218
9.1 Combinado de dos clases de patatas fritas con mayonesa a las finas hierbas	218
9.2 Alitas de pollo marinadas con patatas fritas congeladas	219
9.3 Albóndigas de carne picada con verduras asadas al estilo mediterráneo	220
9.4 Brochetas de calabacines y berenjenas	221
9.5 Camembert horneado con arándanos rojos	221
9.6 Salmón en papillote	222
9.7 Ramilletes de coliflor con harissa	223
9.8 Coles de Bruselas crujientes con panceta	223
9.9 Minipizza de jamón y rúcula	224
9.10 Tartaletas de chocolate con centro fundido	224
10. Limpieza	225
11. Conservación	225
12. Eliminación	226
13. Solución de problemas	226
14. Datos técnicos	227
15. Garantía de HOYER Handel GmbH	228

1. Vista general

- 1 Carcasa
- 2 Cestas de la freidora: cesta superior de la freidora (1) / cesta inferior de la freidora (2)
- 3 Elemento calefactor (en la parte superior del interior)
- 4 Orificios de aire de escape
- 5 Pantalla con indicadores y teclas
- 6 Guardacable
- 7 Cable de conexión
- 8 Mango de la cesta de la freidora
- 9 **MAX** Marca de nivel de llenado máximo de la cesta de la freidora (1)/(2):
3,5 litros cada una
- 10 Recipiente para freír
- 11 Accesorio de rejilla
- 12 Enchufe (sin ilustración)

¡Muchas gracias por su confianza!

Le felicitamos por la compra de su nueva freidora de aire caliente.

Para un manejo seguro del producto y para conocer todas sus prestaciones:

- **Antes de poner en servicio el producto por primera vez, lea estas instrucciones de servicio detenidamente.**
- **¡Sobre todo, siga las indicaciones de seguridad!**
- **El aparato solo se debe emplear de la manera descrita en estas instrucciones de servicio.**
- **Conserve estas instrucciones de servicio como información para el futuro.**
- **En caso de que entregue este aparato a otras personas, adjunte las instrucciones de servicio. Las instrucciones de servicio forman parte del producto.**

Esperamos que disfrute de su nueva freidora de aire caliente.

2. Uso adecuado

La freidora de aire caliente está diseñada para la cocción de alimentos en aire caliente a una temperatura máxima de hasta 240 °C.

La freidora de aire caliente está concebida para el uso doméstico. La freidora de aire caliente solo deberá utilizarse en el interior. Este aparato no es apto para el uso industrial.

Posible uso indebido

La freidora de aire caliente no es adecuada para calentar líquidos.

3. Indicaciones de seguridad

Indicaciones de advertencia

En caso necesario, en estas instrucciones de servicio se utilizan las siguientes indicaciones de advertencia:



¡PELIGRO! Riesgo elevado: la no observación de la advertencia puede causar lesiones mortales.

¡ADVERTENCIA! Riesgo medio: la no observación de la advertencia puede causar lesiones o daños materiales graves.

PRECAUCIÓN: riesgo reducido: la no observación de la advertencia puede causar lesiones o daños materiales leves.

NOTA: circunstancias y particularidades que se deben tener en cuenta al usar el aparato.

Símbolos en el aparato



Este símbolo le advierte que no debe tocar las superficies calientes.



Este símbolo indica que los materiales señalados de esta forma no alteran el sabor ni el olor de los alimentos.

Instrucciones para un funcionamiento seguro

- ⊙ Este aparato puede ser utilizado por niños mayores de 8 años y por personas con las capacidades físicas, sensoriales o mentales disminuidas o que carezcan de la experiencia y/o los conocimientos necesarios, bajo supervisión o habiendo recibido las instrucciones oportunas para el uso seguro del aparato y siendo conscientes del peligro de un uso incorrecto. Los niños no deben jugar con el aparato. Los niños sin supervisión no deben encargarse de la limpieza ni del mantenimiento del aparato, salvo que sean mayores de 8 años y estén bajo supervisión.
- ⊙ Mantenga el aparato y el cable de conexión fuera del alcance de los niños menores de 8 años.
- ⊙ El uso erróneo puede provocar lesiones.



- ⊙ No toque las piezas calientes del aparato, como p. ej., los orificios de aire de escape en la parte posterior. Agarre las cestas de la freidora únicamente por el mango.
- ⊙ Mientras fríe saldrá vapor caliente por los orificios de aire de escape. No acerque las manos al vapor.
- ⊙ Si el cable de conexión de red del aparato presenta desperfectos deberá ser sustituido únicamente por el fabricante, el servicio postventa u otras personas igualmente cualificadas para evitar peligros.
- ⊙ No limpie los elementos calefactores en húmedo.
- ⊙ Este aparato no está concebido para funcionar con un temporizador externo o con un sistema de control remoto separado.
- ⊙ Este aparato está concebido para el uso doméstico y también en otros lugares similares, como en ...
 - ... comedores de empresa en tiendas, oficinas u otros lugares de trabajo;
 - ... fincas rústicas;
 - ... hoteles, moteles u otros alojamientos por parte de los huéspedes;
 - ... y en apartamentos rurales.
- ⊙ Tenga en cuenta el capítulo dedicado a la limpieza (véase "Limpieza" en la página 225).



¡PELIGRO para los niños!

- ⊙ Procure que los niños nunca puedan tirar abajo la freidora de aire caliente mientras está caliente (p. ej., tirando del cable de red). ¡Las escaldaduras pueden suponer un peligro de muerte!
- ⊙ El material de embalaje no es ningún juguete. Los niños no deben jugar con las bolsas de plástico. Existe peligro de asfixia.



¡PELIGRO para y debido a los animales de compañía y de granja!

- ⊙ Los aparatos eléctricos pueden presentar peligros para los animales de compañía y de granja. Además, los animales también pueden ocasionar daños en el aparato. Por ello, como regla general, mantenga a los animales alejados de los aparatos eléctricos.



¡PELIGRO para las aves!

- ⊙ Las aves respiran más deprisa, distribuyen el aire de forma distinta dentro de su cuerpo y son mucho más pequeñas que las personas. Por esa razón puede ser muy peligroso para las aves aspirar el humo producido durante el funcionamiento de este aparato, incluso en cantidades muy pequeñas. Cuando utilice este aparato, traslade las aves a otro lugar.



¡PELIGRO de descarga eléctrica debido a la humedad!

- ⊙ Proteja el aparato de la humedad y de las gotas o las salpicaduras de agua.
- ⊙ El aparato, el cable de conexión y el enchufe no se pueden sumergir en agua ni en ningún otro líquido.
- ⊙ Si penetraran líquidos en el aparato, desenchúfelo inmediatamente. Haga re-

visar el aparato antes de volver a utilizarlo de nuevo.

- ⊙ Si, no obstante, el aparato cayera al agua, desenchúfelo inmediatamente y, solo después, sáquelo del agua. En tal caso, no utilice más el aparato y llévelo a revisión a un taller especializado.
- ⊙ No utilice el aparato con las manos mojadas.



¡PELIGRO de descarga eléctrica!

- ⊙ No ponga en funcionamiento el aparato si este o el cable de conexión presentan daños visibles o si el aparato se ha caído antes al suelo.
- ⊙ Si utiliza un alargador, este deberá ser suficiente para los datos técnicos de este aparato.
- ⊙ No conecte el aparato a una toma de corriente múltiple. Podría producirse una sobrecarga.
- ⊙ Coloque el cable de conexión de modo que nadie lo pise, se enganche o tropiece con él.
- ⊙ Conecte el enchufe sólo a una toma de corriente con tomas de tierra, correctamente instalada, fácilmente accesible y cuya tensión corresponda a la indicación en la placa de características. La toma de corriente debe seguir siendo fácilmente accesible tras la conexión.
- ⊙ Asegúrese de que el cable de conexión no resulte dañado por bordes afilados o superficies calientes. No enrolle el cable de conexión alrededor del aparato.
- ⊙ Al instalar el aparato, vigile que no se presione ni se aplaste el cable de conexión.
- ⊙ Incluso una vez apagado, el aparato no está completamente desconectado de la red. Para ello, extraiga el enchufe de la toma de corriente.
- ⊙ Para sacar el enchufe de la toma de corriente, tire siempre del enchufe, nunca del cable de conexión.

- ⊙ Saque el enchufe de la toma de corriente:
 - después de cada uso
 - si se produce una avería
 - cuando no utilice el aparato
 - antes de limpiar el aparato
 - en caso de tormenta
- ⊙ Para evitar peligros, no realice ninguna modificación en el artículo. Las reparaciones solo deben ser realizadas por un taller especializado o por el servicio técnico.



¡PELIGRO ¡Peligro de incendio!

- ⊙ No deje nunca el aparato enchufado sin supervisión.
- ⊙ Vigile la freidora de aire caliente en todo momento mientras esté en funcionamiento. De esa forma se dará cuenta a tiempo de los problemas que puedan surgir a través de los olores o ruidos inusuales.
- ⊙ No cubra nunca el aparato ni lo coloque sobre objetos blandos (como p. ej., toallas).
- ⊙ Procure que exista un espacio libre por todos los lados y encima del aparato.
- ⊙ No utilice la freidora de aire caliente directamente debajo de armarios altos o tomas de corriente de pared, ni cerca de cortinas, papel u otros objetos inflamables similares.
- ⊙ Haga funcionar la freidora de aire caliente exclusivamente sobre una superficie de trabajo firme, lisa, antideslizante, seca y no inflamable para evitar que se vuelque o se deslice desplazándose.



¡PELIGRO de lesiones por quemaduras!

- ⊙ No toque las superficies calientes del aparato ni el interior. Utilice manoplas para horno o agarradores.
- ⊙ Deje enfriar por completo el aparato antes de limpiarlo o guardarlo.

- ⊙ No desplace ni transporte la freidora de aire caliente mientras esté encendida.

¡ADVERTENCIA sobre daños materiales!

- ⊙ Utilice solamente accesorios originales.
- ⊙ No coloque el aparato sobre superficies calientes (p. ej. placas de cocina) o cerca de fuentes de calor o del fuego.
- ⊙ Procure que los alimentos no entren en contacto con los elementos calefactores calientes situados en la parte superior de los interiores ni se queden adheridos a estos.
- ⊙ No utilice detergentes abrasivos o productos de limpieza que produzcan arañazos.
- ⊙ El aparato lleva soportes de plástico antideslizantes. Dado que los muebles están recubiertos con una gran variedad de lacas y plásticos, y que se tratan con diferentes productos de conservación, puede que algunos de esos materiales contengan componentes que ataquen y reblandezcan los soportes de plástico. Si es necesario, coloque debajo del aparato una base de apoyo antideslizante.

4. Volumen de suministro

- 1 freidora de aire caliente
- 2 cestas de la freidora **2** con recipientes para freír **10** y accesorios de rejilla **11**
- 1 copia de las instrucciones de servicio completas (en Internet)
- 1 guía breve (se incluye con el aparato)
- 1 recetario (se incluye con el aparato)

5. Puesta en servicio

- Retire todo el material de embalaje. **En concreto, los espacios interiores deben estar totalmente libres de restos de embalaje, como por ejemplo, trocitos de poliestireno.**



PELIGRO ¡Peligro de incendio!

En la parte posterior y en el lateral del aparato se encuentran los orificios de aire de escape **4**. Durante el funcionamiento sale vapor caliente por los orificios de aire de escape.

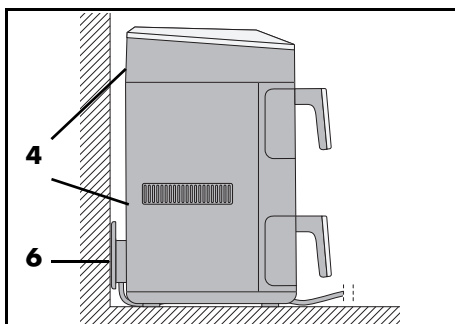

- ⊙ Nunca cubra los orificios de aire de escape **4**.
- ⊙ No utilice la freidora de aire caliente directamente debajo de armarios altos o tomas de corriente de pared, ni cerca de cortinas, papel u otros objetos inflamables similares.
- ⊙ Procure que exista un espacio libre por todos los lados y encima del aparato.

NOTA: durante la primera puesta en funcionamiento puede producirse un ligero olor y humo. Esto se debe a los medios de montaje del elemento calefactor **3** y no es ningún fallo del producto. Procure que haya suficiente ventilación.

- Retire las láminas protectoras y cintas adhesivas del aparato, pero no retire la placa de características situada en la parte posterior del aparato.
- Compruebe que estén todos los accesorios y que no presenten daños.
- Limpie el aparato y todos los accesorios antes de usarlos por primera vez.
- Coloque el aparato sobre una base de apoyo seca, lisa, antideslizante y resistente al calor.
- Introduzca el enchufe **12** en una toma de corriente que corresponda a las especificaciones indicadas en la placa de características. La toma de corriente debe seguir siendo fácilmente accesible tras el encendido.

6. Resumen de la pantalla

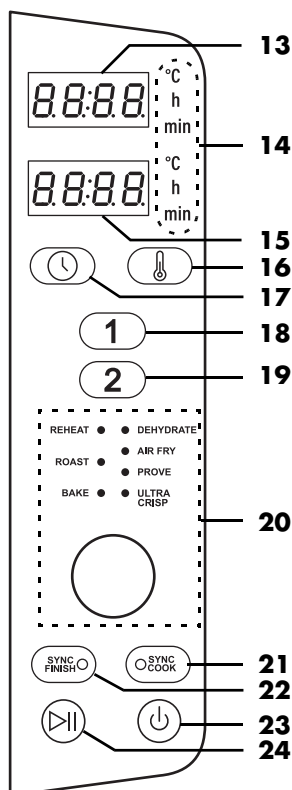

13 Indicador de cifras (temperatura, tiempo de cocción) de la cesta de la freidora (1)

14 °C/h/min °C se ilumina cuando se indica la temperatura

h o **min** se iluminan cuando se indica el tiempo en horas (h) o minutos (min)

15 Indicador de cifras (temperatura, tiempo de cocción) de la cesta de la freidora (2)

16  Tecla: temperatura

17  Tecla: tiempo

18  Tecla: cesta de la freidora (1) arriba

19  Tecla: cesta de la freidora (2) abajo

20 Regulador giratorio: ajuste de temperatura y tiempo de cocción / selección de programa

REHEAT (calentamiento)

DEHYDRATE (desechado)

AIR FRY (fritura): cada vez que pasen 5 minutos se escucha un sonido que recuerda que es preciso sacudir.

ROAST (asar)

PROVE (dejar reposar la masa de levadura)

BAKE (hornear)

ULTRA CRISP (para unas superficies crujientes)

21  Tecla + LED **SYNC COOK**: ambas cestas de la freidora funcionan con los mismos valores.

22  Tecla + LED **SYNC FINISH**: se sincroniza el final del tiempo de cocción en ambas cestas de la freidora.

23  Tecla: encendido/apagado

24  Tecla: inicio/pausa

7. Información básica para freír

Preparación de los alimentos

- Todos los alimentos que vayan a freírse deben estar tan secos como sea posible. Seque bien los alimentos para freír y, en su caso, retire el hielo de los alimentos congelados.
- Retire todo el agua y el hielo que sea posible de los alimentos congelados antes de echar los alimentos a la freidora de aire caliente.
- Al freír alimentos empanados, procure que el rebozado quede tan adherido como sea posible a los alimentos para freír.

Tiempo y temperatura de fritura

- Para un resultado sano y sabroso es preciso respetar con exactitud la selección de temperatura y el tiempo de fritura que figuran en las indicaciones del embalaje.
- Fría únicamente pequeñas cantidades cada vez.
- Las cestas de la freidora **2** no deben llenarse por encima de la marca **MAX 9**.
- La acrilamida puede resultar cancerígena. Para mantener al mínimo posible la formación de acrilamida, evite un tostado excesivo.

Para conseguir un tostado uniforme ^{1 2}

-
- ¹: Sacudir o girar pasado $\frac{1}{4}$ del tiempo de cocción (cada 5 minutos), es decir, 3 veces durante el tiempo de cocción.
 - ²: Sacudir o girar pasada la mitad del tiempo de cocción.
-

Si desea que los alimentos (p. ej., las patatas fritas o los nuggets de pollo) alcancen un tostado uniforme, deberá sacudirlos entre 1 y 3 veces durante el proceso de fritura.

1. Agarre la cesta de la freidora **2** por el mango **8** para sacarla de la carcasa **1** y sacuda los ingredientes. Al sacudir, procure que, p. ej., las patatas fritas se mezclen bien y de esa forma las patatas sin freír del todo que estén en el interior salgan hacia fuera. El aparato se apaga automáticamente al retirar la cesta de la freidora **2**.
2. Vuelva a colocar la cesta de la freidora **2** en el aparato. El aparato vuelve a encenderse automáticamente hasta que termine el tiempo de cocción.

Horneado

No se debe añadir **en ningún caso** masa directamente a la cesta de la freidora **2**. Una vez preparada, añada la masa a un molde para horno u otro molde resistente al calor (p. ej., moldes para magdalenas). A continuación, coloque los moldes con la masa en la cesta de la freidora **2**.

Información del embalaje

Si no encuentra tiempos de cocción para freidoras de aire caliente en el embalaje de los alimentos congelados, guíese por los tiempos indicados para los hornos de circulación de aire.

8. Uso



¡PELIGRO de quemaduras!

- ⊙ Durante el funcionamiento las superficies del aparato pueden calentarse. No toque las piezas calientes del aparato, como p. ej., los orificios de aire de escape **4** en la parte posterior.
- ⊙ Mientras fríe saldrá vapor caliente por los orificios de aire de escape **4**. No acerque las manos al vapor.
- ⊙ No desplace ni transporte la freidora de aire caliente mientras esté encendida.



¡ADVERTENCIA sobre daños materiales!

- ⊙ ¡El aparato no debe usarse bajo ningún concepto sin la cesta de la freidora **2**!

8.1 Conexión eléctrica

- Una vez montado el aparato, introduzca el enchufe **12** en una toma de tierra que corresponda a las especificaciones indicadas en la placa de características. La toma de corriente debe seguir siendo fácilmente accesible tras el encendido.

8.2 Encendido y apagado

- Pulse la tecla de encendido/apagado  **23** para conectar el aparato desde el modo de espera.
 - Se escuchará una breve señal acústica.
 - La temperatura preajustada $180\text{ }^{\circ}\text{C}$ aparece en los indicadores **13/15**.
- Pulsando de nuevo la tecla de encendido/apagado  **23**, el aparato puede conmutarse en cualquier momento al modo de espera. Esto funciona también desde programas en curso.

NOTA: tras conmutar al modo de espera, el ventilador puede seguir funcionando en inercia hasta un minuto.

8.3 Accesorios de rejilla

¡ADVERTENCIA sobre daños materiales!



- ⊙ Las cestas de la freidora **2** no deben llenarse por encima de la marca **MAX 9**.

NOTA: resultan especialmente adecuados para pequeñas raciones de alimentos que no se deban girar ni sacudir durante el proceso de cocción.

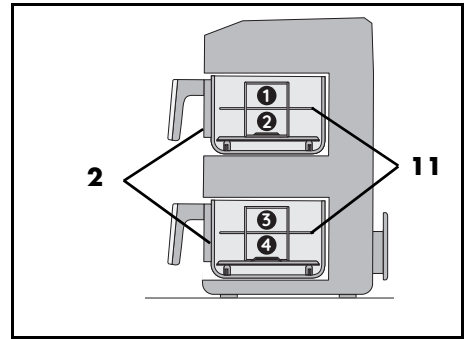
Utilizando los accesorios de rejilla **11** podrá cocinar hasta 4 raciones distintas al mismo tiempo.



8.4 Seleccionar la cesta de la freidora

1. Pulse la tecla de encendido/apagado  **23** para conectar la freidora.
2. Pulsando la tecla  **18** para la superior o  **19** para la inferior, seleccione la cesta de la freidora deseada. El símbolo de la cesta de la freidora seleccionada parpadea.

NOTAS: si no se pulsa ninguna tecla en el intervalo de 15 segundos, el símbolo para la cesta de la freidora seleccionada deja de parpadear. En ese caso, pulse de nuevo la tecla **1** **18** o **2** **19** para continuar con los ajustes.

8.5 Funcionamiento básico

Para los siguientes puntos se aplica:

- El aparato está encendido.
- La cesta de la freidora se ha seleccionado pulsando la tecla **1** **18** o **2** **19**.

Acceder a los programas

- Pulse brevemente el regulador giratorio **20** y gírelo a continuación hasta que el LED del programa deseado se ilumine. El programa se habrá seleccionado.

Cocina manual

- Puede ajustar directamente la temperatura y el tiempo de cocción. Pulsando la tecla de inicio/pausa **▶** **24** se inicia la cocción con los valores ajustados.

Modificar la temperatura

La temperatura puede ajustarse en pasos de 5 grados entre 40 y 240 °C.

- En el programa **ULTRA CRISP** no es posible modificar la temperatura.
- En el programa **PROVE** es posible seleccionar 35 °C o bien 75 °C.
- En todos los demás programas la temperatura mínima es de 60 °C.
- En el programa **DEHYDRATE** la temperatura máxima es de 90 °C.
- Pulse la tecla **⏸** **16**. En la pantalla **5** parpadeará la temperatura.
- Gire el regulador giratorio **20** hasta que aparezca la temperatura deseada. El parpadeo se detiene aprox.

15 segundos después de ajustar. La nueva temperatura se adoptará.

NOTA: si la temperatura está ajustada por encima de 200 °C, al finalizar el proceso de cocción se activa automáticamente la función aire frío. En la pantalla aparece **COOL** y el ventilador sigue funcionando en inercia durante 1 minuto. No es posible pausar este proceso de enfriado.

Modificar el tiempo

El tiempo de cocción puede ajustarse en pasos de 1 minuto entre 1 y 60 minutos.

- Si la temperatura está ajustada por encima de 200 °C, hasta 30 minutos
- En el programa **DEHYDRATE** entre 1 hora y 24 horas en pasos de 15 minutos
- En el programa **PROVE** entre 15 minutos y 4 horas en pasos de 5 minutos
- Pulse la tecla **⌚** **17**. En la pantalla **5** parpadeará el tiempo.
- Gire el regulador giratorio **20** hasta que aparezca el tiempo deseado. El parpadeo se detiene aprox. 15 segundos después de ajustar. El nuevo tiempo se adoptará.

8.6 Utilizar los programas

NOTAS:

- Procure que los alimentos no entren en contacto con el elemento calefactor **3** caliente situado en la parte superior del interior ni se queden adheridos a este.
- Excepto tras activar la función **SYNC FINISH**, puede modificar en cualquier momento la temperatura y el tiempo de cocción.
- **FUNCIÓN DE INICIO RÁPIDO**
Encienda el aparato desde el modo de espera con la tecla de encendido/apaga-

do **23**. Pulsando la tecla de inicio/pausa **24** se inicia la cocción con la temperatura de 180 °C preajustada y el tiempo de cocción de 15 min preajustado para ambas cestas de la freidora. Si desea utilizar una única cesta de la freidora, antes del inicio pulse la tecla **18** o **19**.

El aparato cuenta con programas preajustados para algunos alimentos y tipos de preparación. Cuando selecciona un programa, puede efectuar además casi siempre los siguientes ajustes:

- Temperatura
- Tiempo de cocción
- Tras activar la función **SYNC FINISH**, no podrá modificar la temperatura ni el tiempo de cocción.

1. Prepare los alimentos y añádalos a la cesta de la freidora **2**.
2. Deslice la cesta de la freidora en la carcasa **1**.
3. Pulse la tecla de encendido/apagado **23** para encender.
4. Pulsando la tecla **18** o **19** seleccione la cesta de la freidora deseada.
5. Pulse brevemente el regulador giratorio **20** y gírelo a continuación hasta que el LED situado junto al programa deseado se ilumine. En la pantalla **5** se indica la temperatura para el programa seleccionado.

NOTA: pulsando la tecla **18** o **19** seleccione la cesta de la freidora deseada. La tecla respectiva parpadea durante aprox. 15 segundos. Mientras esta parpadea, pulse la tecla **16** para modificar la temperatura y la tecla **17** para modificar el tiempo de cocción. Mientras el valor correspondiente esté parpadeando en la pantalla **5**, podrá modificarse girando el regulador giratorio. Después de girarlo, el valor ajustado sigue parpadean-

do durante aprox. 15 segundos. El indicador deja de parpadear: el nuevo valor se adopta.

6. Inicie el proceso de cocción pulsando la tecla de inicio/pausa **24**. El programa se inicia. En la pantalla **5** se indica el tiempo de funcionamiento restante.

8.7 Interrumpir el proceso de cocción

NOTAS:

- Tras aprox. 15 minutos sin manejarlo, el aparato se conmuta al modo de espera.
- Una pausa demasiado larga puede influir muy negativamente en el resultado de la cocción.

En cualquier momento puede interrumpir el proceso de cocción, p. ej., para comprobar el grado de tostado.







1. Agarre la cesta de la freidora **2** por el mango **8** para sacarla de la carcasa **1**. El aparato se apaga automáticamente al retirar la cesta.
 - El tiempo de funcionamiento restante se indica con un parpadeo.
 - El ventilador se detiene hasta que la cesta de la freidora **2** se haya introducido de nuevo.
 2. Vuelva a colocar la cesta de la freidora en el aparato. El aparato vuelve a encenderse automáticamente hasta que haya transcurrido el tiempo de cocción.
- o
1. Pulse brevemente la tecla de inicio/pausa **24** para interrumpir el proceso de cocción.
 - El tiempo de funcionamiento restante se indica con un parpadeo.
 - El ventilador se detiene hasta que se continúe con el proceso de cocción.

2. Pulse de nuevo la tecla de inicio/pausa  **24** para continuar con el proceso de cocción.

8.8 La función SYNC COOK

Con esta función podrá preparar cantidades más grandes con el mismo tiempo de cocción y temperatura en ambas cestas de la freidora al mismo tiempo.

La temperatura y el tiempo de cocción preajustados para ambas cestas de la freidora son 180 °C y 15 minutos. Puede modificar los valores ajustados o seleccionar un programa.



1. Pulse la tecla de encendido/apagado  **23** para conectar la freidora.
2. Pulse la tecla **SYNC COOK**  **21**. El LED de la tecla **21** se ilumina y los símbolos de las cestas de la freidora  **1** y  **2** parpadean.
3. Ajuste la temperatura o el tiempo pulsando las teclas  **16** o  **17** y girando el regulador giratorio **20**.

o bien

Seleccione uno de los programas pulsando y girando el regulador giratorio **20**.



4. Inicie el proceso de cocción pulsando la tecla de inicio/pausa  **24**.

Los valores ajustados se emplean en ambas cestas de la freidora.

- El LED de la tecla **SYNC COOK**  **21** y los símbolos de las cestas de la freidora  **1** y  **2** se iluminan.
- En su caso, se ilumina el programa seleccionado.
- Se indica el tiempo de funcionamiento restante.



NOTA: puede modificar en cualquier momento los valores de temperatura y tiempo de cocción durante el proceso de cocción.

Durante el proceso de cocción también puede cambiar a un programa.



1. Pulse durante el proceso de cocción la tecla de inicio/pausa  **24**.
2. Seleccione el programa deseado pulsando y girando el regulador giratorio **20**.
3. Pulse de nuevo la tecla de inicio/pausa  **24**.









Ambas cestas de la freidora seguirán funcionando con el programa seleccionado.

Puede cancelar en cualquier momento la función **SYNC COOK**.

- Pulse de nuevo la tecla **SYNC COOK**  **21** durante el proceso de cocción.
 - El LED de la tecla  **21** se apaga.
 - Cualquier programa que no haya finalizado antes de pulsar la tecla  **21** continuará para ambas cestas de la freidora.

8.9 La función SYNC FINISH

Puede sincronizar las cestas de la freidora  **1** y  **2** de tal manera que ambos procesos de cocción finalicen al mismo tiempo.

1. Pulse la tecla de encendido/apagado  **23** para conectar la freidora.
2. Pulse la tecla  **18** para seleccionar la cesta de la freidora  **1**.
3. Ajuste el tiempo de cocción, la temperatura o un programa pulsando y girando el regulador giratorio **20**.
4. Pulse la tecla  **19** para seleccionar la cesta de la freidora  **2**.
5. Ajuste el tiempo de cocción, la temperatura o un programa.
6. Pulse la tecla **SYNC FINISH**  **22**.
7. Inicie el proceso de cocción pulsando la tecla de inicio/pausa  **24**.
 - El LED de la tecla **SYNC FINISH**  **22** se ilumina.

- El tiempo de funcionamiento restante se muestra en el indicador **13/15** de la cesta de la freidora que está en funcionamiento.
- En el indicador de la cesta de la freidora que todavía no funciona se muestra [**—**].
- El proceso de cocción se inicia para ambas cestas de la freidora con los ajustes respectivos.
- El tiempo y la temperatura ya no pueden adaptarse.
- La cesta de la freidora con el tiempo de cocción más corto finalizará aprox. 15 segundos antes que la cesta de la freidora con el tiempo de cocción más largo.
- Si ambas cestas de la freidora tienen el mismo tiempo de cocción, la primera cesta de la freidora comenzará el proceso de cocción 15 segundos antes que la segunda cesta de la freidora.
- Una vez finalizado el tiempo de cocción de cada cesta de la freidora sonarán 3 señales acústicas y en la pantalla **5** aparecerá brevemente *End*. Seguidamente, el aparato pasará al modo de espera.

8.10 Fin del proceso de cocción

- Una vez finalizado el tiempo de cocción sonarán 3 señales acústicas y en la pantalla **5** aparecerá brevemente *End*. Seguidamente, el aparato pasará al modo de espera.

NOTA: si la temperatura está ajustada por encima de 200 °C, al finalizar el proceso de cocción se activa automáticamente la función aire frío. En la pantalla aparece **COOL** y el ventilador sigue funcionando en

inercia durante 1 minuto. No es posible pausar este proceso de enfriado.

- Necesitará una base de apoyo resistente al calor para la cesta de la freidora **2** así como un plato o un recipiente (en caso necesario, precalentado).
 - Para desconectar el aparato de la red, retire el enchufe **12** después de su uso.
1. Agarre la cesta de la freidora **2** por el mango **8** para sacarla de la carcasa **1**. Colóquela sobre la base de apoyo resistente al calor.
 2. Sirva los alimentos en el plato o el recipiente preparado.
 3. Deje enfriar el aparato y el accesorio antes de limpiarlos.

NOTA: si, p. ej., el grado de tostado todavía no es el que usted desea, puede modificar manualmente el proceso de cocción. Vuelva a deslizar la cesta de la freidora **2** llena para insertarla en la carcasa **1** e inicie de nuevo el proceso de cocción. Pasados un par de minutos, compruebe el grado de tostado. Para ello, simplemente agarre la cesta de la freidora **2** por el mango **8** para sacarla de la carcasa **1**.

8.11 Resumen de los programas

- La tabla siguiente ofrece consejos de ajuste básicos y muestra los valores preajustados y posibles de los programas.

Programa	Ejemplos de uso	Temperatura preajustada (rango ajustable)	Tiempo preajustado (rango ajustable)
REHEAT	Calentamiento	200 °C (60 – 200 °C)	15 min (1 – 60 min)
ROAST	Filetes, chuletas	200 °C (60 – 200 °C)	20 min (1 – 60 min)
BAKE	Magdalenas, pasteles y panadería	150 °C (60 – 200 °C)	18 min (1 – 60 min)
DEHYDRATE	Deshidratar/secar alimentos (ciruelas, rodajas de manzana)	60 °C (60 – 90 °C)	2 h (1 – 24 h)
AIR FRY	Muslos de pollo, patatas fritas congeladas ¹	200 °C (60 – 200 °C)	20 min (1 – 60 min)
PROVE	Dejar reposar la masa de levadura	75 °C (35 – 75 °C)	45 min (15 min – 4 h)
ULTRA CRISP	Asado crujiente	240 °C (no modificable)	10 min (1 – 30 min)

8.12 Tabla de cocción

- Las indicaciones de temperaturas y tiempos de la tabla de cocción son valores orientativos. En función de las características, el tamaño y la cantidad de los alimentos, así como de sus propias preferencias, la temperatura y el tiempo pueden variar.

Alimentos a cocinar	°C	Minutos	Cantidad óptima por cesta de la freidora	Cantidad máxima por cesta de la freidora
Patatas fritas ¹	190	25 – 35	560 g	870 g
Muslos de pollo ²	200	30	450 g	750 g
Verdura ²	180	15 – 30	400 g	750 g
Panecillo para hornear ²	180	8	3 unidades	4 unidades
Magdalenas	150	19	4 unidades	6 unidades
Filete de salmón	200	16	100 g	500 g
Filete ^{2,3}	240	5 – 20	100 g	500 g

Los números volados ^{1,2,3} significan:

¹: Sacudir o girar cada 5 minutos.

²: Sacudir o girar pasada la mitad del tiempo de cocción.

³: Al finalizar el proceso de cocción se activa automáticamente la función aire frío durante 1 minuto. En la pantalla aparece *COOL*.

9. Recetas

9.1 Combinado de dos clases de patatas fritas con mayonesa a las finas hierbas

Ingredientes para 4 raciones

Ingredientes para la mayonesa

- 1 huevo
- 1 cucharadita mostaza
- 125 ml aceite de girasol
- 1 cucharadita perejil picado fino
- 1 cucharadita perifollo picado fino
- 1 cucharadita zumo de limón
- Sal y pimienta

Ingredientes para las patatas fritas

- 250 g boniatos
- 250 g patatas con textura consistente
- 2 cucharadas aceite de girasol
- Sal

Preparación

1. Para hacer la mayonesa a las finas hierbas, introducir el huevo y la mostaza en un vaso alto y mezclar con una batidora de mano.
2. Mientras se bate, añadir un chorrito fino de aceite hasta conseguir una masa cremosa y homogénea.
3. Añadir las hierbas y sazonar con sal, pimienta y zumo de limón.
4. Pelar, lavar y secar con papel de cocina las patatas y los boniatos.
5. Cortar las patatas y los boniatos en palillos de aprox. 1 cm de espesor y mezclar cada clase en un recipiente con 1 cucharada de aceite.
6. Añadir las patatas fritas a la freidora.
7. Freír los dos tipos de patatas fritas en paralelo con los mismos valores.

8. Activar la función **SYNC COOK**. Ahora los valores deberán ajustarse una sola vez y las dos clases de patatas fritas estarán listas al mismo tiempo.
9. Ajustar los valores **25 minutos** y **200 °C** e iniciar el proceso de fritura.
10. **Al cabo de 15 minutos** reducir la temperatura a **180 °C** y sacudir bien las patatas fritas.
11. Salar las patatas fritas y servir las con la mayonesa a las finas hierbas.

9.2 Alitas de pollo marinadas con patatas fritas congeladas

Ingredientes para 2 personas

Ingredientes

250 g	patatas fritas congeladas
Aprox. 8	alitas de pollo

Ingredientes para el marinado

6 cucharadas	aceite de colza o girasol
6 cucharadas	salsa Sweet 'n' Hot Chili
4 cucharadas	kétchup de tomate
4 cucharadas	vinagre
1 a 2 cucharaditas	sal
1 a 2 cucharaditas	pimentón
1 a 2 cucharaditas	copos de chile

Preparación

1. Mezclar todos los ingredientes del marinado en un recipiente de gran tamaño.
2. Añadir las alitas de pollo al recipiente, mezclarlas con el marinado y dejarlas aprox. 1 hora dentro del marinado.
3. Colocar las alitas de pollo juntas en el accesorio de la **cesta de la freidora 1** y ajustar los valores **15 minutos y 190 °C**.
4. Colocar 250 g de patatas fritas congeladas en la **cesta de la freidora 2** y ajustar **200 °C y 20 minutos**.
5. Activar la función **SYNC FINISH** e iniciar el proceso de fritura. Sincronizar ahora los procesos de cocción de forma que las dos cestas de la freidora estén preparadas al mismo tiempo.
6. Mezclar/dar la vuelta a los ingredientes después de la mitad del tiempo de cocción para que se cocinen por igual.

7. Al finalizar el tiempo de cocción, probar las alitas de pollo y las patatas fritas y sacarlas si están bien hechas.

9.3 **Albóndigas de carne picada con verduras asadas al estilo mediterráneo**

Ingredientes para 2 personas

Ingredientes para el marinado

2 cucharadas	aceite de oliva
1	diente de ajo
½ cucharadita	romero
½ cucharadita	orégano
½ cucharadita	mejorana
	Sal y pimienta

Ingredientes para las verduras asadas

1	calabacín pequeño
1	pimiento morrón pequeño
1	cebolla
150 g	tomates cherry

Ingredientes para las albóndigas de carne picada

250 g	carne picada de ternera
½	cebolla morada pequeña
	Aceite de oliva
3 tallos	perejil liso
1	yema de huevo
1 cucharada	pan rallado
	Pimentón (picante)
	Sal y pimienta

Preparación

1. Pelar el diente de ajo y picarlo fino.
2. Mezclar todos los ingredientes del marinado en un recipiente.
3. Lavar y limpiar la verdura.
4. Cortar los calabacines y el pimiento en trozos pequeños.
5. Dividir en dos los tomates cherry.
6. Cortar la cebolla en gajos.
7. Añadir la verdura al marinado y mezclarlo todo bien. Dejar marinar la verdura mientras se preparan las albóndigas de carne picada.

8. Para las albóndigas de carne picada, pelar la cebolla morada, picarla fina y rehogarla en un poco de aceite de oliva hasta que quede transparente.
9. Lavar el perejil, sacudirlo para secarlo y picar finas las hojas.
10. Amasar la carne picada con los deditos de cebolla preparados, el perejil picado, la yema de huevo batida y el pan rallado hasta obtener una masa uniforme y condimentar al gusto.
11. Con las manos húmedas formar bolitas uniformes de la masa de carne picada.
12. Colocar las albóndigas de carne picada en el accesorio de la **cesta de la freidora 1**. Ajustar **180 °C** y **aprox. 15 minutos**.
13. Mezclar ahora la verdura marinada y colocarla en la **cesta de la freidora 2**. Ajustar **180 °C** y **aprox. 20 minutos**.
14. Activar la función **SYNC FINISH** e iniciar el proceso de fritura. Sincronizar ahora los procesos de cocción de forma que las dos cestas de la freidora estén preparadas al mismo tiempo.
15. Mezclar/dar la vuelta a los ingredientes después de la mitad del tiempo de cocción para que se cocinen por igual.
16. Al finalizar el tiempo de cocción, comprobar las albóndigas de carne picada y la verdura y sacarlas si están bien hechas.

CONSEJO: los tiempos de fritura dependen del tamaño de las albóndigas de carne picada y los trozos de verdura.

9.4 Brochetas de calabacines y berenjenas

Ingredientes para 4 raciones

NOTA: ¡tener en cuenta el nivel de llenado máximo! Es posible que se necesiten 2 procesos de fritura.

Ingredientes

½ cucharadita	pimienta
½ cucharadita	pimienta de Jamaica
½ cucharadita	cilantro
½ cucharadita	tomillo seco
½ cucharadita	orégano seco
1 cucharadita	sal
50 ml	aceite de oliva
2	berenjenas
2	calabacines
2	cebollas
	Brochetas de madera

Preparación

1. Mezclar las hierbas, las especias y el aceite en un recipiente.
2. Cortar los calabacines y las berenjenas en rodajas de 2 cm de espesor. Cortar las cebollas en cuartos.
3. Añadir la verdura a la mezcla de especias y aceite.
4. Insertar la verdura alternativamente en las brochetas.
5. Cocinar las brochetas a **200 °C durante 15 minutos**.
6. Dar la vuelta a las brochetas al pasar la mitad del tiempo de cocción.

9.5 Camembert horneado con arándanos rojos

Ingredientes para 4 raciones

NOTA: primero, comprobar si los 4 quesos Camembert completos pueden colocarse unos junto a otros en la cesta de la freidora. En caso contrario, preparar los quesos Camembert en 2 procesos de fritura.

Ingredientes

4	quesos Camembert (hasta 150 g cada uno)
2	huevos
2	cucharadas nata
6	cucharadas pan rallado
4	cucharadas arándanos rojos en conserva
	Sal y pimienta

Preparación

1. Batir los huevos con la nata y condimentar con sal y pimienta.
2. Verter el pan rallado en un plato hondo.
3. Pasar el Camembert refrigerado (entero o en cuartos) por la masa de huevo y empanarlo a continuación con el pan rallado hasta que el queso quede bien recubierto.
4. Hornear los trozos de Camembert a **200 °C durante aprox. 5 a 10 minutos** hasta que se doren.
5. Servir el Camembert con unos pocos arándanos rojos.

9.6 Salmón en papillote

Ingredientes para 2 raciones

Ingredientes

250 g	patatas con textura consistente
100 g	espinacas frescas
1	chalota
1	diente de ajo
1 cucharada	aceite de oliva
300 g	filetes de salmón (sin piel)
1	ramita de perejil
1	ramita de albahaca
1 cucharada	alcaparras
2 cucharadas	mantequilla blanda
1	lima sin tratar
	Sal y pimienta

Preparación

1. Pelar las patatas, lavarlas y cocerlas en agua salada hirviendo. A continuación escurrir las patatas y cortarlas en rodajas finas.
2. Limpiar y lavar las espinacas, y dejarlas escurrir bien.
3. Pelar la chalota y el ajo y cortarlos en daditos. Rehogar la cebolla en una cazuela con aceite hasta que quede transparente.
4. Añadir las espinacas y rehogarlas también brevemente hasta que las hojas se junten. A continuación, retirar la cazuela del fuego y dejarla a un lado.
5. Lavar el salmón, secarlo con papel de cocina y cortarlo en dos trozos.
6. Lavar el perejil y la albahaca, sacudirlos para secarlos y picar finas las hojas.
7. Dejar escurrir las alcaparras y picarlas en trozos grandes.
8. Amasar las alcaparras y las hierbas picadas con la mantequilla.
9. Lavar la lima con agua caliente, secarla con papel de cocina y cortarla en rodajas.

10. Preparar dos trozos grandes de papel de horno.
11. Colocar las rodajas de patata en el medio y condimentarlas con sal y pimienta. Poner encima las espinacas y el salmón.
12. Añadir la mantequilla con alcaparras desmenuzada sobre el salmón y cubrirlo con las rodajas de lima.
13. Plegar el papel por encima de los ingredientes, cerrarlo bien por los lados.
14. Cocinar los papillotes juntos **a 200 °C durante aprox. 20 minutos**.
15. Retirar a continuación el papel y servir el plato inmediatamente.

9.7 Ramilletes de coliflor con harissa

Ingredientes para 2 raciones

Ingredientes

1	coliflor pequeña
3 cucharadas	harina
150 ml	leche de coco
1½ cucharadita	pimentón dulce
½ cucharadita	ajo en polvo
1 cucharada	pasta harissa (picante al gusto)
	Sal y pimienta

Preparación

1. Lavar la coliflor y dividirla en ramilletes pequeños.
2. Remover el resto de los ingredientes hasta conseguir una masa lisa y espesa. Añadir un poco de harina si la masa está demasiado fluida.
3. Sumergir los ramilletes de coliflor uno a uno en la masa y dejar escurrir bien la masa sobrante.
4. Cocinar los ramilletes de coliflor empacados en porciones. No deben colocarse demasiado cerca unos de otros para que queden crujientes.
5. Ajustar la temperatura a **180 °C** y el tiempo de cocción a **20 minutos** e iniciar el proceso de fritura.
6. Dar la vuelta a los ramilletes de coliflor al pasar la mitad del tiempo.

CONSEJO: una salsa de yogur fresca queda muy bien como acompañamiento.

9.8 Coles de Bruselas crujientes con panceta

Ingredientes para 2 raciones

Ingredientes

400 g	coles de Bruselas
40 g	panceta entreverada
4	dientes de ajo
1 cucharada	aceite de oliva
	Sal y pimienta

CONSEJO: esta receta queda mejor con coles de Bruselas frescas, pero se puede preparar también con coles de Bruselas congeladas. En ese caso no cortar los cogollos por la mitad. El tiempo de cocción y la temperatura no cambian.

Preparación

1. Lavar las coles de Bruselas y cortarlas por la mitad.
2. Cortar la panceta en tiras finas.
3. Dejar los dientes de ajo enteros y sin pelar.
4. Mezclar todos los ingredientes en un recipiente y condimentar con sal y pimienta al gusto.
5. Cocinar todo a **180 °C durante aprox. 15 a 20 minutos**.
6. Sacudir o dar la vuelta a los ingredientes al pasar la mitad del tiempo.
7. Servir cada ración con 2 dientes de ajo. Sacar la parte blanda de los dientes de ajo y comerla también si se desea.

9.9 Minipizza de jamón y rúcula

Ingredientes para 2 raciones

Ingredientes

1 paquete	masa de pizza
1 lata	salsa de tomate
200 g	mozzarella
1 manojo	rúcula
100 g	jamón serrano
	Aceite de oliva
	Sal, pimienta, orégano

Preparación

1. Desenrollar la masa de pizza sobre una superficie de trabajo enharinada y recortar rectángulos que sean 1 cm más pequeños por todos los lados que la superficie de la cesta de la freidora.
2. Pinchar ligeramente la masa con un tenedor.
3. Cortar la mozzarella en rodajas finas.
4. Untar la masa con la salsa de tomate, condimentarla con sal, pimienta y orégano y cubrirla con las rodajas de mozzarella.
5. Hornear los trozos de pizza en porciones **a 180 °C durante aprox. 7 minutos.**
6. Distribuir el jamón serrano sobre los trozos y hornearlos de nuevo durante **3 a 5 minutos.**
7. Cuando la pizza se tueste ligeramente por el borde, retirar los trozos y distribuir por encima la rúcula lavada.
8. Rociar las minipizzas con un poco de aceite de oliva y servir las.

CONSEJO: en función del grosor de la masa, la pizza necesitará entre 1 y 2 minutos más o menos.

9.10 Tartaletas de chocolate con centro fundido

Ingredientes para 8 tartaletas

NOTA: comprobar al principio cuántos moldes para magdalenas caben en la freidora al mismo tiempo.

Ingredientes

75 g	chocolate negro
3	huevos
75 g	mantequilla
75 g	azúcar
50 g	harina

Preparación

1. Picar el chocolate y derretirlo al baño María.
2. Añadir la mantequilla y derretirla también.
3. Batir los huevos y el azúcar hasta obtener una mezcla espumosa.
4. Tamizar la harina sobre la masa de huevos y azúcar y mezclarla hasta conseguir una masa lisa.
5. Incorporar la mezcla de mantequilla y chocolate.
6. Introducir la masa en los moldes para magdalenas.
7. Hornear las tartaletas de chocolate en el aparato precalentado **a 180 °C aprox. 5 a 6 minutos.**
8. Consumir las tartaletas de chocolate calientes.

10. Limpieza



¡PELIGRO de quemaduras!

- ⦿ Deje enfriar el aparato antes de moverlo o limpiarlo.



¡PELIGRO de descarga eléctrica!

- ⦿ Retire el enchufe **12** de la toma de corriente antes de limpiar la freidora de aire caliente.
- ⦿ La freidora de aire caliente no puede sumergirse en agua.

¡ADVERTENCIA sobre daños materiales!

- ⦿ No utilice detergentes abrasivos o productos de limpieza que produzcan arañazos.

NOTA: tenga en cuenta que después de secarla todavía pueden quedar gotas de agua en las cavidades. Deje secar completamente todas las piezas al aire.

Accesorios

- Elimine los restos de alimentos más grandes.
 - Las cestas de la freidora **2**, los accesorios de rejilla **11** y los recipientes para freír **10** pueden lavarse en el lavavajillas.
 - Puede extraer los accesorios de rejilla **11** y los recipientes para freír **10** de las cestas de la freidora **2** tirando de ellos hacia arriba. Después de la limpieza, tenga cuidado de que la base de los recipientes para freír **10** señale hacia abajo cuando la coloque de nuevo. Presione los recipientes para freír **10** hacia abajo hasta que queden colocados en la parte inferior.
-

NOTA: también puede fregar estas piezas a mano con agua caliente y detergente. En-

juague a fondo a continuación con agua limpia.

- Previamente deberá poner en remojo los restos de alimentos que se hayan quemado.
- Deje que todas las piezas se sequen totalmente antes de guardarlas o volver a utilizarlas.

Carcasa

- Limpie la carcasa **1** por fuera con un paño humedecido y con un poco de detergente suave.
- Séquelo con un paño de cocina.

Interior

1. Limpie el interior con una esponja suave, un poco de agua y detergente suave.
2. Friéguelo pasando varias veces un trapo de microfibra humedecido, enjuagándolo y escurriéndolo durante el proceso.
3. Séquelo con un paño de cocina.

11. Conservación

- Antes de guardar la freidora de aire caliente ...
... debe retirarse el enchufe **12**,
... el aparato debe haberse enfriado y
... todas las piezas deben estar totalmente secas.
- Enrolle el cable de conexión **7** alrededor del guardacable **6**. Preste atención al símbolo de la dirección para enrollar que figura en el guardacable.

12. Eliminación

Este producto está sujeto a la Directiva Europea 2012/19/UE. El símbolo del cubo de basura con ruedas tachado significa que en la Unión Europea el producto se debe llevar a un punto de recogida de residuos separado. Esto es válido para el producto y para todos los accesorios que estén marcados con este símbolo. Los productos marcados no se deben eliminar con la basura doméstica normal, sino que deben llevarse a un punto de recogida para el reciclado de aparatos eléctricos y electrónicos.



Este símbolo de reciclaje señala que, p. ej., un objeto o las piezas de un material son aptos para la recuperación. El reciclado ayuda a reducir el consumo de materias primas y a proteger el medio ambiente.



Embalaje

Cuando quiera eliminar el embalaje, siga las correspondientes normas de protección medioambiental vigentes en su país.

13. Solución de problemas

Si en algún momento el aparato no funciona como es debido, consulte en primer lugar la siguiente lista de comprobación. Es posible que se trate de un problema sin importancia que usted mismo puede solucionar.



¡PELIGRO de descarga eléctrica!









- ⊙ No intente reparar el aparato usted mismo en ningún caso.

Error	Posibles causas / medidas a adoptar
No funciona	<ul style="list-style-type: none">• ¿Funciona el suministro de corriente eléctrica?• Compruebe la conexión.
Los alimentos aún no están listos una vez pasado el tiempo recomendado	<ul style="list-style-type: none">• ¿La cantidad era demasiado grande o los trozos eran demasiado gruesos?• ¿La temperatura o el tiempo de cocción se han ajustado demasiado bajos?
Fuerte olor y humo	<ul style="list-style-type: none">• ¿Hay restos de alimentos en un elemento calefactor 3 que se estén quemando durante el calentamiento? Las cestas de la freidora 2 no deben llenarse por encima de la marca MAX 9.

14. Datos técnicos

Modelo:	SHFDV 2470 A1
Tensión de la red:	220-240 V ~ 50 Hz
Clase de protección:	I
Potencia:	2470 W
Consumo de potencia en estado apagado:	≤ 0,3 W
Cambio automático al estado apagado:	< 15 minutos

Símbolos empleados

	Geprüfte Sicherheit (seguridad verificada): los aparatos deben satisfacer las normas técnicas reconocidas con carácter general y ser conformes a la Ley alemana de seguridad de productos (Produktsicherheitsgesetz - ProdSG).
	Mediante el mercado CE, HOYER Handel GmbH declara la conformidad de la UE.
	Este símbolo recuerda que el embalaje debe eliminarse de forma respetuosa con el medio ambiente.
	Los materiales reciclables están marcados con el símbolo de reciclaje (3 flechas). El material puede especificarse mediante el número de reciclaje en el centro (aquí: 21) y/o una abreviatura (aquí: PAP).
	Tensión alterna
	Este símbolo identifica las piezas que pueden lavarse en el lavavajillas.
	Se trata de un producto reutilizable sujeto a la responsabilidad ampliada del fabricante así como a la separación de residuos.
	Mediante el mercado UKCA, HOYER Handel GmbH declara la conformidad para el Reino Unido.
	Este símbolo identifica al fabricante del producto.

Reserva de modificaciones técnicas.

15. Garantía de HOYER Handel GmbH

Estimado cliente,

Este aparato tiene un plazo de garantía de 3 años desde la fecha de compra. Si el producto presenta algún problema, usted tiene unos derechos legales de garantía frente al vendedor. Estos derechos legales de garantía no quedan limitados por nuestra garantía.

Condiciones de garantía

El periodo de garantía comienza con la fecha de compra. Por favor, conserve su recibo de compra original para futuras referencias. Este documento es necesario como prueba de compra.

Si después de los tres primeros años desde la fecha de compra de este producto aparece un defecto del material o de fabricación, nosotros lo repararemos o reemplazaremos (a nuestro criterio) de forma gratuita o le reembolsaremos el precio de compra. Esta garantía exige que en el plazo de tres años se presenten el producto defectuoso y el comprobante de compra (recibo), junto con una breve descripción por escrito de la deficiencia y de cuándo ha ocurrido.

Si el defecto está cubierto por nuestra garantía, usted recibirá el producto reparado o un nuevo producto. Con la reparación o sustitución del producto no se iniciará un nuevo periodo de garantía.

Periodo de garantía y reclamaciones legales

La garantía legal no extiende el periodo de garantía comercial. Esto también se aplica a las piezas sustituidas y reparadas. Los posibles daños o defectos que se observen al desempaquetar el producto, deben ser comunicados inmediatamente. Después de la expiración del periodo de garantía, habrán de abonarse las reparaciones que sea necesario realizar.

Cobertura de la garantía

El aparato ha sido fabricado conforme a unas directivas de calidad estrictas y ha sido comprobado y controlado antes de su entrega. La garantía cubre los defectos del material o de fabricación.

Quedan excluidas de la garantía las piezas de desgaste que están expuestas al desgaste normal y los daños en piezas frágiles, p. ej., interruptores, lámparas u otras piezas fabricadas en vidrio.

Esta garantía dejará de tener validez si se daña el producto por un uso indebido o inadecuado o si el producto ha sido manipulado. Para garantizar un uso adecuado del producto deben observarse estrictamente todas las indicaciones que figuran en el manual de instrucciones. Deberá evitarse el uso indebido y deberán observarse las indicaciones de seguridad que figuran en el manual de instrucciones.

El producto está concebido exclusivamente para el uso doméstico, no para el uso industrial. Si se realiza un uso indebido o inadecuado, si se aplica violencia o si alguien distinto a nuestro servicio técnico autorizado repara el aparato, la garantía dejará de tener validez.

Tramitación de la garantía

Para garantizar la rapidez en la tramitación de su reclamación, por favor, siga las siguientes instrucciones:

- Indique en su solicitud el siguiente número de artículo
IAN: 519553_2507 y tenga preparado el recibo como justificante de la compra.
- Encontrará el número de artículo grabado en la placa de características, en la portada de las instrucciones (abajo a la izquierda) o en una etiqueta adhesiva en la parte posterior o inferior del aparato.

- Si aparece algún fallo en el funcionamiento o algún otro defecto, póngase en contacto **por teléfono** o por **correo electrónico** con el servicio técnico que figura más abajo.
- Puede enviar el producto defectuoso de forma gratuita a la dirección del servicio técnico proporcionada, adjuntando el comprobante de compra (recibo) y la descripción de la deficiencia, especificando cuándo se ha producido.

En www.lidl-service.com puede usted descargar este manual y muchos otros, junto con vídeos de productos y software de instalación.



Con este código QR accederá directamente a la página de servicio de Lidl (www.lidl-service.com) y podrá abrir su manual de instrucciones introduciendo el número de artículo (IAN) **519553_2507**.



Servicio técnico

ES Servicio España
 Tel.: 900 984 989 (gratuito)
 E-Mail: hoyer@lidl.es

IAN: 519553_2507



Distribuidor

Tenga en cuenta que esta dirección **no es la dirección del servicio técnico**. Póngase en contacto primero con la dirección del servicio técnico arriba mencionada.

HOYER Handel GmbH
 Kühnehöfe 12
 22761 Hamburg
 ALEMANIA

Inhold

1. Oversigt	231
2. Tilsigtet anvendelse	232
3. Sikkerhedsanvisninger	232
4. Leveringsomfang	235
5. Ibrugtagning	236
6. Overblik over displayet	237
7. Hvad man bør vide om friturestegning	238
8. Betjening	239
8.1 Strømtilslutning	239
8.2 Tænd/sluk	239
8.3 Gitterindsatser	239
8.4 Valg af friturekurv	239
8.5 Betjening	240
8.6 Anvendelse af programmer	240
8.7 Afbrydelse af tilberedningsprocessen	241
8.8 Funktionen SYNC COOK	241
8.9 Funktionen SYNC FINISH	242
8.10 Tilberedningsprocessens slutning	243
8.11 Hurtigt overblik over programmer	244
8.12 Tilberedningstabel	245
9. Opskrifter	246
9.1 To slags pomfritter med urtemayonnaise	246
9.2 Marinerede kyllingevinger med pomfritter	247
9.3 Kødboller med middelhavsgrillede grøntsager	247
9.4 Spyd med squash og aubergine	248
9.5 Bagt camembert med tyttebær	249
9.6 Laks i pakker	249
9.7 Blomkålsbuketter med harissa	250
9.8 Sprøde rosenkål med bacon	250
9.9 Minipizza med skinke og rucola	251
9.10 Blødende chokoladekage	251
10. Rengøring	252
11. Opbevaring	252
12. Bortskaffelse	253
13. Problemløsning	253
14. Tekniske data	254
15. HOYER Handel GmbHs garanti	255

1. Oversigt

- 1 Hus
- 2 Friturekurve: øvre friturekurv (1) / nedre friturekurv (2)
- 3 Varmeelement (på oversiden af inderrummet)
- 4 Returluftåbninger
- 5 Display med indikatorer og knapper
- 6 Kabeloprulning
- 7 Tilslutningsledning
- 8 Greb til friturekurven
- 9 **MAX** Markering for friturekurvens maksimale påfyldningsniveau (1) / (2): 3,5 liter hver
- 10 Fritureindsats
- 11 Gitterindsats
- 12 Netstik (ikke afbildet)

Mange tak for din tillid!

Tillykke med din nye varmluft-frituregryde.

For sikker anvendelse af produktet og nærmere informationer om alle funktionerne:

- **Læs denne betjeningsvejledning grundigt igennem inden den første ibrugtagning.**
- **Følg sikkerhedsanvisningerne!**
- **Apparatet må kun betjenes som beskrevet i denne betjeningsvejledning.**
- **Opbevar denne betjeningsvejledning til senere brug.**
- **Hvis apparatet gives videre til anden bruger, bedes denne betjeningsvejledning vedlægges. Betjeningsvejledningen er en del af produktet.**

Vi ønsker dig god fornøjelse med din nye varmluft-frituregryde!

Symboler på apparat



Dette symbol henviser til fare ved berøring af den varme overflade.



Dette symbol angiver, at de anførte materialer ikke ændrer fødevarers smag eller lugt.

2. Tilsigtet anvendelse

Varmluft-frituregryden er beregnet til stegning af fødevarer i varm luft ved en temperatur på op til maks. 240 °C.

Varmluft-frituregryden er designet til private husholdninger. Varmluft-frituregryden må kun anvendes indendørs.

Dette apparat må ikke anvendes til erhvervs-mæssige formål.

Forudseeligt misbrug

Varmluft-frituregryden er ikke egnet til opvarmning af væsker.

3. Sikkerhedsanvisninger

Advarselshenvisninger

Hvor det er påkrævet, anvendes følgende advarselshenvisninger i denne betjeningsvejledning:



FARE! Høj risiko: manglende overholdelse af advarslen kan forårsage skader på liv og lemmer.

ADVARSEL! Moderat risiko: manglende overholdelse af advarslen kan forårsage personskader eller store materielle skader.

FORSIGTIG! lav risiko: manglende overholdelse af advarslen kan medføre mindre personskader eller materielle skader.

ANVISNING! forhold og særlige omstændigheder, der bør tages højde for ved brug af apparatet.

Anvisninger om sikker brug

- ⊙ Dette apparat kan benyttes af børn fra 8 år og af personer med indskrænkede fysiske, sensoriske eller mentale evner eller manglende erfaring og/eller viden, hvis de er under opsyn eller er blevet instrueret i en sikker brug af apparatet og har forstået de deraf resulterende farer. Børn må ikke lege med apparatet. Rengøring og brugervedligeholdelse må ikke foretages af børn, medmindre de er over 8 år og under opsyn.
- ⊙ Børn under 8 år skal holdes væk fra apparatet og tilslutningsledningen.
- ⊙ Forkert brug af apparatet kan forårsage kvæstelser.
 - ⊙ Undlad at berøre apparatets varme dele, f.eks. returluftåbningerne på bagsiden. Hold kun friturekurvene i grebet.
- ⊙ Under friturestegningen ledes der varm damp ud af returluftåbningerne. Undgå dampen.
- ⊙ Hvis nettilslutningsledningen på dette apparat beskadiges, skal den udskiftes af producenten, dennes kundeservice eller af en lignende kvalificeret person for at undgå farer.
- ⊙ Varmeelementerne må ikke tørres fugtigt af.
- ⊙ Dette apparat er ikke beregnet til brug sammen med en ekstern timer eller en separat fjernbetjening.
- ⊙ Dette apparat er ligeledes beregnet til at blive anvendt i husholdningen og til husholdningslignende anvendelser, som f.eks...
 - ... i medarbejderkøkkener i butikker, på kontorer og i andre erhvervsmæssige områder;
 - ... i landbrugsejendomme;
 - ... af gæster på hoteller, moteller og i andre boligformer;
 - ... i bed and breakfast.
- ⊙ Læs kapitlet om rengøring (se "Rengøring" på side 252).



FARE for børn!

- ⊙ Sørg for, at børn aldrig kan trække den varme varmluft-frituregryde ned (f.eks. i netkablet). Skoldninger er livsfarlige!
- ⊙ Emballage er ikke legetøj. Børn må ikke lege med plastposerne. Der er fare for at blive kvalt.



FARE for og på grund af kæle- og husdyr!

- ⊙ Elektriske apparater kan udgøre en fare for kæle- og husdyr. Desuden kan dyr forårsage skader på apparatet. Hold derfor som udgangspunkt dyr væk fra elektriske apparater.



FARE for fugle!

- ⊙ Fugle trækker vejret hurtigere, fordeler luften anderledes i deres kroppe og er meget mindre end mennesker. Derfor kan det for fugle være meget farligt at indånde selv meget små mængder røg, som opstår ved brug af dette apparat. Når du bruger dette apparat, bør fugle anbringes i et andet rum.



FARE for elektrisk stød grundet fugtighed!

- ⊙ Beskyt apparatet mod fugt, dråber eller stænkvand.
- ⊙ Apparatet, tilslutningsledningen og netstikket må ikke dypes i vand eller andre væsker.
- ⊙ Hvis der kommer væske ind i apparatet, skal netstikket omgående trækkes ud. Få apparatet kontrolleret, før det tages i brug igen.
- ⊙ Hvis apparatet trods alle forholdsregler ender nede i vand, skal du som det første straks trække netstikket ud og først derefter tage apparatet op. I så fald skal du stoppe med at bruge apparatet og få det eftersat på et fagværksted.
- ⊙ Anvend ikke apparatet med våde hænder.



FARE for elektrisk stød!

- ⊙ Tag ikke apparatet i brug, hvis dette eller tilslutningsledningen har synlige skader, eller hvis man forinden har tabt apparatet.
- ⊙ Hvis du benytter et forlænger kabel, skal dette være i overensstemmelse med dette apparats tekniske data.
- ⊙ Tilslut ikke apparatet til en multistikdåse. Det vil kunne resultere i en overbelastning.
- ⊙ Læg tilslutningsledningen således, at ingen kan træde på den, hænge fast i den eller falde over den.
- ⊙ Tilslut altid kun netstikket til en korrekt installeret, nemt tilgængelig stikkontakt med beskyttelseskontakter, hvis spænding svarer til angivelsen på typeskiltet. Stikkontakten skal også være lettilgængelig efter tilslutningen.
- ⊙ Sørg for, at tilslutningsledningen ikke kan blive beskadiget af skarpe kanter eller varme steder. Undlad at vikle tilslutningsledningen omkring apparatet.
- ⊙ Sørg ved opstilling af apparatet for, at tilslutningsledningen ikke fastklemmes eller trykkes.
- ⊙ Selvom apparatet er blevet slukket, er det ikke fuldstændigt koblet fra elnettet. For at adskille det helt skal du trække netstikket ud af stikkontakten.
- ⊙ Træk altid i netstikket, aldrig i tilslutningsledningen, for at trække netstikket ud af stikkontakten.
- ⊙ Træk netstikket ud af stikkontakten:
 - efter hver brug
 - hvis der opstår en fejl
 - når apparatet ikke er i brug
 - inden apparatet rengøres
 - i tordenvejr
- ⊙ For at undgå farer må der ikke foretages ændringer af apparatet. Reparationer må kun udføres på et fagværksted eller i servicecentret.



FARE – brandfare!

- ⊙ Lad aldrig det tilsluttede apparat være uden opsyn.
- ⊙ Hold altid opsyn med varmluft-frituregryden under brugen. På den måde kan du opdage opstående problemer i god tid ved usædvanlige lugte eller lyde.
- ⊙ Tildæk aldrig apparatet, og stil det ikke på bløde genstande (som f.eks. håndklæder).
- ⊙ Sørg for, at der opretholdes et frirum på alle sider og oven over apparatet.
- ⊙ Brug ikke varmluft-frituregryden direkte under overskabe, stikkontakter i væggen eller i nærheden af gardiner, papir eller lignende brændbare genstande.
- ⊙ Anvend udelukkende varmluft-frituregryden på en fast, plan, skridsikker, tør og ikke-brændbar arbejdsflade for at forhindre, at frituregryden vælter eller skider.



FARE for forbrændingsskader!

- ⊙ Rør ikke ved de varme overflader på apparatet og i inderrummet. Brug ovenhandsker eller grydelapper.
- ⊙ Lad apparatet køle fuldstændig af, før du rengør det eller stiller det væk.
- ⊙ Flyt eller transportér under ingen omstændigheder varmluft-fituregryden, når den er tændt.

ADVARSEL mod materielle skader!

- ⊙ Anvend kun det originale tilbehør.
- ⊙ Stil aldrig apparatet på varme overflader (f.eks. kogeplader) eller i nærheden af varmekilder eller åben ild.
- ⊙ Sørg for, at maden ikke berører de varme varmeelementer på oversiden af inderrummet og klæber til dem.
- ⊙ Brug aldrig skrappe eller skurende rengøringsmidler.

- ⊙ Apparatet er forsynet med skridsikre plastfodder. Da møbler er overfladebehandlet med mange slags lakker og kunststoffer og behandles med forskellige plejemidler, kan det ikke helt udelukkes, at mange af disse stoffer indeholder ingredienser, der angriber og opbløder plastfodderne. Læg i givet fald et skridsikkert underlag under apparatet.

4. Leveringsomfang

- 1 varmluft-fituregryde
- 2 friturekurve **2** med fritureindsatser **10** og gitterindsatser **11**
- 1 komplet betjeningsvejledning (på internettet)
- 1 kort vejledning (vedlagt apparatet)
- 1 opskrifthæfte (vedlagt apparatet)

5. Ibrugtagning

- Fjern al emballage. **Især inderrummene skal være fuldstændigt frit for emballagerester, som f.eks. flamingorester.**



FARE – brandfare!

På bagsiden og sidene af apparatet sidder returluftåbningerne **4**. Under betjening af apparatet ledes der varm damp ud af returluftåbningerne.

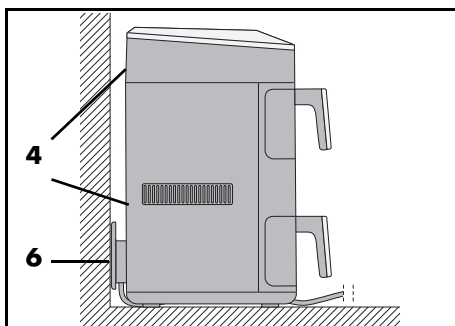

- ⊙ Dæk aldrig returluftåbningerne **4** til.
- ⊙ Brug ikke varmluft-frituregryden direkte under overskabe, stikkontakter i væggen eller i nærheden af gardiner, papir eller lignende brændbare genstande.
- ⊙ Sørg for, at der opretholdes et frirum på alle sider og oven over apparatet.

ANVISNING: ved første brug kan der opstå en smule røg mindre lugtgener. Det skyldes montage midlerne på varmeelementet **3** – det er ikke nogen produktfejl. Sørg for tilstrækkelig udluftning.

- Træk beskyttelsesfolien og tapestykkerne af apparatet, men fjern endelig ikke typeskiltet på bagsiden af apparatet.
- Kontrollér, at alle tilbehørsdele foreligger og er ubeskadigede.
- Rengør apparatet og alle tilbehørsdelene, før de tages i brug første gang.

- Stil apparatet på et tørt, plant, skridsikert og varmebestandigt underlag.
- Sæt netstikket **12** i en stikkontakt, som stemmer overens med typeskiltets angivelser. Stikkontakten skal også være let tilgængelig efter tilslutning.

6. Overblik over displayet

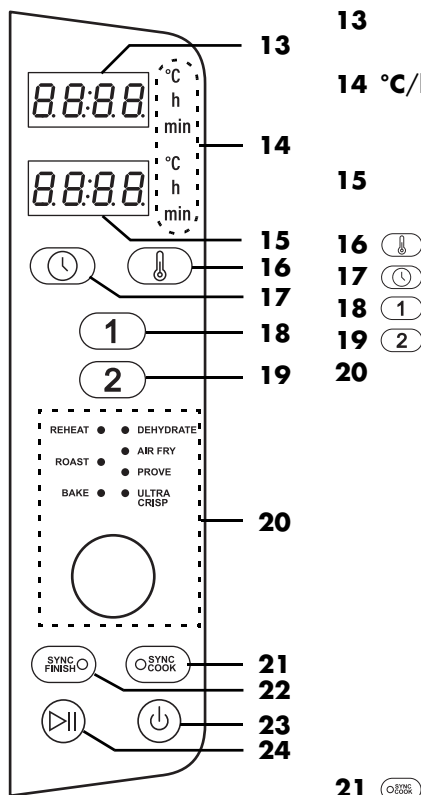

- 13** Visning af tal (temperatur, tilberedningstid) for friturekurven (1)
- 14** °C/h/min °C lyser, når temperaturen vises, h eller min lyser, når tiden vises i timer (h) eller minutter (min)
- 15** Visning af tal (temperatur, tilberedningstid) for friturekurven (2)
- 16** Knap: temperatur
- 17** Knap: tid
- 18** Knap: øvre (1) friturekurv
- 19** Knap: nedre (2) friturekurv
- 20** Drejeknap: indstilling af temperatur og tilberedningstid / programvalg
- REHEAT** (opvarmning)
- DEHYDRATE** (tørring)
- AIR FRY** (friturestegning): hver 5. minut lyder der en rystealarm.
- ROAST** (stegning)
- PROVE** (lad gærdejen hvile/hæve)
- BAKE** (bagning)
- ULTRA CRISP** (til sprøde overflader)
- 21** Knappen + LED **SYNC COOK**: begge friturekurve bruger de samme værdier.

- 22** Knappen + LED **SYNC FINISH**: sluttidspunktet for begge friturekurves tilberedningstid synkroniseres.
- 23** Knap: Tænd/Sluk
- 24** Knap: Start/Pause

7. Hvad man bør vide om friturestegning

Forberedelse af fødevarer

- Alle fødevarer skal være så tørre som muligt til friturestegningen. Tør fødevarerne til friturestegning af, hhv. fjern is fra frosne fødevarer.
- Fjern så meget vand og is som muligt, før du placerer fødevarer i varmluft-frituregryden.
- Vær ved panerede fødevarer opmærksom på, at paneringen sidder så fast som muligt på fødevarer.

Friturestegetid og -temperatur

- For at opnå et velsmagende og sundt resultat bør du ved valg af temperaturen og friturestegetiden holde dig meget nøje til angivelserne på emballagen.
- Frituresteg kun små mængder på én gang.
- Friturekurvene **2** må ikke fyldes mere end til markeringen **MAX 9**.
- Akrylamid er muligvis kræftfremkaldende. For at holde dannelsen af akrylamid så lav som muligt bør du undgå en for stærk brunning.

For at opnå en ensartet bruning ^{1 2}

- ¹: Ryst eller vend, når ¼ af tilberedningstiden er gået (hvert 5. minut), dvs. 3 gange i løbet af tilberedningstiden.
- ²: Ryst eller vend, når halvdelen af tilberedningstiden er gået.

Hvis det er vigtigt, at fødevarer brunes ensartet (f.eks. ved pomfritter eller kyllingenguggets), skal den rystes 1-3 gange under friturestegningen.

1. Tag fat i friturekurven **2** på grebet **8**, tag den ud af huset **1**, og ryst ingredienserne. Sørg for, at f.eks. pomfritterne bliver blandet godt, når du ryster dem, så de inderste ufærdige pomfritter bevæger sig ud til kanten. Apparatet slukkes automatisk, når friturekurven **2** tages ud.
2. Sæt friturekurven **2** ind i apparatet igen. Apparatet tændes automatisk igen, indtil tilberedningstiden udløber.

Bagning

Dej må under **ingen omstændigheder** komme direkte i friturekurven **2**. Placer dejen i en bageform eller i en anden varmebestandig form (f.eks. muffinforme) efter forberedelsen. Placer derefter formen med dejen i friturekurven **2**.

Emballageinformationer

Hvis du på frosne fødevarers emballage ikke finder nogen tilberedningstider for varmluft-frituregryder, skal du rette dig efter tiderne for varmluftsovne.

8. Betjening



FARE for forbrænding!

- ⊙ Under betjeningen kan apparatets overflader blive meget varme. Undlad at berøre apparatets varme dele, f.eks. returluftåbningerne **4** på bagsiden.
- ⊙ Under friturestegningen ledes der varm damp ud af returluftåbningerne **4**. Undgå dampen.
- ⊙ Flyt eller transportér under ingen omstændigheder varmluft-frituregryden, når den er tændt.

ADVARSEL mod materielle skader!

- ⊙ Apparatet må under ingen omstændigheder betjenes uden friturekurven **2**!

8.1 Strømtilslutning

- Når apparatet er opstillet, skal du tilslutte netstikket **12** til en jordet stikkontakt, som stemmer overens med typeskiltets angivelser. Stikkontakten skal også være let tilgængelig efter tilslutningen.

8.2 Tænd/sluk

- Tryk på knappen tænd/sluk-knappen **23** for at tænde apparatet fra standby-drift.
 - Der lyder en kort signaltone.
 - Den forindstillede temperatur **180 °C** vises i indikationerne **13/15**.
- Ved at trykke på tænd/sluk-knappen **23** igen kan apparatet til enhver tid sættes i standby-drift. Dette fungerer også under igangværende programmer.

ANVISNING: efter skift til standby-drift kan ventilatoren fortsætte med at køre i op til et minut.

8.3 Gitterindsatser

ADVARSEL mod materielle skader!

- ⊙ Friturekurvene **2** må ikke fyldes mere end til markeringen **MAX 9**.

ANVISNING: særligt velegnet til mindre portioner mad, som ikke skal vendes eller rystes under tilberedningsprocessen.

Ved at bruge gitterindsatserne **11** kan du tilberede op til 4 forskellige portioner på samme tid.

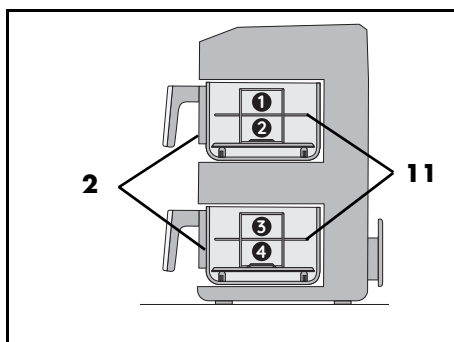

8.4 Valg af friturekurv

1. Tryk på tænd/sluk-knappen **23** for at tænde for frituregryden.
2. Tryk på knappen **1** **18** for den øvre eller **2** **19** for den nedre for at vælge den ønskede friturekurv. Symbolet for den valgte friturekurv blinker.

ANVISNINGER: hvis der ikke trykkes på en knap inden for 15 sekunder, holder symbolet for den valgte friturekurv op med at blinke. I så fald skal du trykke på knappen **1** **18** eller **2** **19** igen for at fortsætte med indstillingerne.

8.5 Betjening

For følgende punkter gælder:

- Apparatet er tændt.
- Friturekurven blev valgt med et tryk på knappen **1** **18** eller **2** **19**.

Åbn programmer

- Tryk kort på drejeknappen **20**, og drej den, indtil LED'en for det ønskede program lyser. Nu har du valgt pågældende program.

Manuel tilberedning

- Du kan indstille temperatur og tilberedningstid direkte. Ved at trykke på knappen Start/Pause **24** starter tilberedningen med de indstillede værdier.

Ændring af temperatur

Temperaturen kan indstilles i trin à 5 grader mellem 40 og 240 °C.

- I programmet **ULTRA CRISP** kan temperaturen ikke ændres.
- I programmet **PROVE** kan der vælges mellem 35 °C eller 75 °C.
- I alle andre programmer er den minimale temperatur 60 °C.
- I programmet **DEHYDRATE** er den maksimale temperatur 90 °C.
- Tryk på knappen **16**. Temperaturen blinker i displayet **5**.
- Drej på drejeknappen **20**, indtil den ønskede temperatur vises. Den stopper med at blinke ca. 15 sekunder efter indstilling. Den nye temperatur er trådt i kraft.

ANVISNING: ved en temperaturindstilling over 200 °C aktiveres afkølingsfunktionen automatisk ved afslutningen af tilberedningsprocessen. **COOL** vises på displayet og ventilatoren fortsætter med at køre i 1 minut. Afkølingsprocessen kan ikke sættes på pause.

Ændring af tid

Tilberedningstiden kan indstilles i trin à 1 minut mellem 1 og 60 minutter.

- Ved en temperaturindstilling over 200 °C i op til 30 minutter
- I programmet **DEHYDRATE** fra 1 time til 24 timer i trin à 15 minutter
- I programmet **PROVE** fra 15 minutter til 4 timer i trin à 5 minutter
- Tryk på knappen **17**. Tiden blinker i displayet **5**.
- Drej på drejeknappen **20**, indtil den ønskede tid vises. Den stopper med at blinke ca. 15 sekunder efter indstilling. Den nye tid er trådt i kraft.



8.6 Anvendelse af programmer





ANVISNINGER:

- Sørg for, at maden ikke berører varmeelementet **3** på oversiden af inderrummet og klæber til det.
- Du kan til enhver tid ændre temperaturen og tilberedningstiden, dog ikke efter aktivering af funktionen **SYNC FINISH**.
- **KVIKSTARTSFUNKTION**
Tænd apparatet fra standby-drift med tænd/sluk-knappen **23**. Når du trykker på knappen Start/Pause **24**, påbegyndes tilberedningen med den forindstillede temperatur 180 °C og den forindstillede tilberedningstid 15 min for begge friturekurve. Hvis du kun vil bruge én friturekurv, skal du trykke på knappen **1** **18** eller **2** **19**, før du starter.

Apparatet har forindstillede programmer til visse fødevarer og tilberedningsmåder. Når du vælger et program, kan du næsten altid foretage følgende yderligere indstillinger:

- Temperatur
- Tilberedningstid

- Efter aktivering af funktionen **SYNC FINISH** kan du ikke ændre temperaturen og tilberedningstiden.
1. Forbered fødevarerne, og placer dem i friturekurven **2**.
 2. Skub friturekurven ind i huset **1**.
 3. Tænd ved at trykke på tænd/sluk-knappen  **23**.
 4. Vælg den ønskede friturekurv ved at trykke på knappen  **18** eller  **19**.
 5. Tryk kort på drejeknappen **20**, og drej den, indtil LED'en lyser ud for det ønskede program. Temperaturen for det valgte program vises på displayet **5**.

ANVISNING: vælg den ønskede friturekurv ved at trykke på knappen  **18** eller  **19**. Den pågældende knap blinker i ca. 15 sekunder. Mens den blinker, tryk på knappen  **16** for at ændre temperaturen og på knappen  **17** for at ændre tilberedningstiden. Når en værdi blinker på displayet **5**, kan du ændre den ved at dreje på drejeknappen. Efter drejning blinker den indstillede værdi i ca. 15 sekunder. Indikatoren holder op med at blinke: den nye værdi træder i kraft.

6. Start tilberedningsprocessen ved at trykke på knappen Start/Pause  **24**. Programmet startes. Displayet **5** viser den resterende funktionstid.

8.7 Afbrydelse af tilberedningsprocessen



ANVISNINGER:

- Efter ca. 15 minutter uden betjening skifter apparatet til standbytilstand.
- En for lang pause kan påvirke tilberedningsresultatet negativt.

Du kan til enhver tid afbryde tilberedningsprocessen, f.eks. for at efterprøve bruningsgraden.

1. Træk friturekurven **2** ud af huset **1** vha. grebet **8**. Apparatet slukkes automatisk, når kurven tages ud.
 - Den resterende funktionstid blinker på displayet.
 - Ventilatoren stopper, indtil friturekurven **2** igen sættes på plads.
2. Sæt friturekurven ind i apparatet igen. Apparatet tændes automatisk igen, indtil tilberedningstiden udløber.







eller

1. Tryk kort på knappen Start/Pause  **24** for at afbryde tilberedningsprocessen.
 - Den resterende funktionstid blinker på displayet.
 - Ventilatoren stopper, indtil tilberedningsprocessen genoptages.
2. Tryk igen på knappen Start/Pause  **24** for at fortsætte tilberedningsprocessen.

8.8 Funktionen SYNC COOK

Med denne funktion kan du tilberede større mængder med samme tilberedningstid og temperatur i begge friturekurve på samme tid.

Den forindstillede temperatur og tilberedningstid for begge friturekurve er 180 °C og 15 minutter. Du kan ændre de indstillede værdier eller vælge et program.

1. Tryk på tænd/sluk-knappen  **23** for at tænde for frituregryden.
2. Tryk på knappen **SYNC COOK**  **21**. LED'en på knappen **21** lyser, og symbolerne for friturekurvene  og  blinker.
3. Indstil temperaturen eller tiden ved at trykke på knapperne  **16** eller  **17** og dreje drejeknappen **20**.

eller



- Vælg et af programmerne ved at trykke på og dreje drejeknappen **20**.
4. Start tilberedningsprocessen ved at trykke på knappen Start/Pause  **24**.

De indstillede værdier anvendes på begge friturekurve.

- LED'en på knappen **SYNC COOK**  **21** og symbolerne for friturekurvene **(1)** og **(2)** lyser.
- Det valgte program kan lyse op.
- Den resterende funktionstid vises.



ANVISNING: du kan til enhver tid under tilberedningsprocessen ændre værdierne for temperatur og tilberedningstid.

Du kan også skifte til et program under tilberedningsprocessen.

1. Tryk på knappen Start/Pause  **24** under tilberedningsprocessen.
2. Vælg det ønskede program ved at trykke på og dreje drejeknappen **20**.
3. Tryk igen på knappen Start/Pause  **24**.





Begge friturekurve fortsætter med at arbejde med det valgte program.

Du kan til enhver tid annullere funktionen **SYNC COOK**.

- Tryk igen på knappen **SYNC COOK**  **21** under tilberedningsprocessen.
 - LED'en på knappen  **21** vil derefter slukke.
 - Programmer, der ikke blev afsluttet, før der blev trykket på knappen  **21**, fortsætter for begge friturekurve.

8.9 Funktionen **SYNC FINISH**

Du kan synkronisere friturekurvene **(1)** og **(2)**, så begge tilberedningsprocesser slutter samtidigt.

1. Tryk på tænd/sluk-knappen  **23** for at tænde for frituregryden.
 2. Tryk på knappen **(1)** **18** for at vælge friturekurven **(1)**.
 3. Indstil tilberedningstiden, temperaturen eller et program ved at trykke på og dreje drejeknappen **20**.
 4. Tryk på knappen **(2)** **19** for at vælge friturekurven **(2)**.
 5. Indstil tilberedningstiden, temperaturen eller et program.
 6. Tryk på knappen **SYNC FINISH**  **22**.
 7. Start tilberedningsprocessen ved at trykke på knappen Start/Pause  **24**.
 - LED'en på knappen **SYNC FINISH**  **22** lyser.
 - Den resterende funktionstid fremgår af visningen **13/15** for den friturekurv, der er i brug.
 - Der vises  på indikatoren for den friturekurv, der endnu ikke er i brug.
- Tilberedningsprocessen starter for begge friturekurve med de respektive indstillinger.
 - Tid og temperatur kan ikke længere tilpasses.
 - Friturekurven med den korteste tilberedningstid slutter ca. 15 sekunder før friturekurven med den længste tilberedningstid.
 - Hvis begge friturekurve har samme tilberedningstid, starter den første friturekurv tilberedningsprocessen 15 sekunder før den anden friturekurv.
 - Når tilberedningstiden for hver friturekurv er slut, lyder 3 signaltoner, og dis-

playet **5** vil kortvarigt vise *End*. Derefter skifter apparatet tilbage til standby-drift.

8.10 Tilberedningsprocessens slutning

- Når tilberedningstiden er ovre, lyder 3 signaltoner, og displayet **5** vil kortvarigt vise *End*. Derefter skifter apparatet tilbage til standby-drift.

ANVISNING: ved en temperaturindstilling over 200 °C aktiveres afkølingsfunktionen automatisk ved afslutningen af tilberedningsprocessen. *COOL* vises på displayet og ventilatoren fortsætter med at køre i 1 minut. Afkølingsprocessen kan ikke sættes på pause.

- Du skal bruge et varmebestandigt underlag til friturekurven **2** samt en tallerken eller en skål (evt. forvarmet).
 - For at koble apparatet fra lysnettet skal du trække netstikket **12** ud efter brug.
1. Træk friturekurven **2** ud af huset **1** vha. grebet **8**. Stil den på det varmebestandige underlag.
 2. Anret retterne i det forberedte fad/i den forberedte skål.
 3. Lad apparatet og tilbehøret køle af, inden du rengør dem.

ANVISNING: hvis eksempelvis bruningsgraden ikke er i overensstemmelse med din forventning, kan du ændre tilberedningsprocessen manuelt. Skub den fyldte friturekurv **2** ind i huset **1** igen, og start tilberedningsprocessen på ny. Kontrollér bruningsgraden efter et par minutter. Det gøres ved at trække friturekurven **2** ud af huset **1** ved hjælp af grebet **8**.

8.11 Hurtigt overblik over programmer

- Følgende tabel giver grundlæggende indstillingshjælp og viser de forindstillede og mulige værdier for programmerne.

Program	Eksempler på anvendelser	Forindstillet temperatur (indstilleligt område)	Forindstillet tid (indstilleligt område)
REHEAT	Opvarmning	200 °C (60 – 200 °C)	15 min. (1 – 60 min.)
ROAST	Steaks, koteletter	200 °C (60 – 200 °C)	20 min. (1 – 60 min.)
BAKE	Muffins, kager og bagværk	150 °C (60 – 200 °C)	18 min. (1 – 60 min.)
DEHYDRATE	Dehydrering/tørring af fødevarer (blommer, æbleringe)	60 °C (60 – 90 °C)	2 timer. (1 – 24 timer)
AIR FRY	Kyllingelår, frosne pomfritter ¹	200 °C (60 – 200 °C)	20 min. (1 – 60 min.)
PROVE	Lad gærdejen hvile/hæve	75 °C (35 – 75 °C)	45 min. (15 min. – 4 timer)
ULTRA CRISP	Flæskesteg med sprød svær	240 °C (kan ikke ændres)	10 min. (1 – 30 min.)

8.12 Tilberedningstabel

- Temperatur- og tidsangivelserne i tilberedningstabellen er referenceværdier. Temperaturen og tiden kan variere afhængigt af fødevarens art, størrelse og mængde eller din smag.

Fødevarer	°C	Minutter	Optimal mængde pr friturekurv	Maksimal mængde pr friturekurv
Pomfritter ¹	190	25 – 35	560 g	870 g
Kyllingelår ²	200	30	450 g	750 g
Grøntsager ²	180	15 – 30	400 g	750 g
Forbagte rundstykker ²	180	8	3 stykker	4 stykker
Muffins	150	19	4 stykker	6 stykker
Laksefilet	200	16	100 g	500 g
Steak ^{2,3}	240	5 – 20	100 g	500 g

De cifre i hævet skrift ^{1,2,3} betyder:

¹: Ryst eller vend hvert 5. minut.

²: Ryst eller vend, når halvdelen af tilberedningstiden er gået.

³: Ved afslutningen af tilberedningsprocessen aktiveres afkølingsfunktionen automatisk i 1 minut. COOL vises på displayet.

9. Opskrifter

9.1 To slags pomfritter med urtemayonnaise

Ingredienser til 4 portioner

Ingredienser til mayonnaisen

1	æg
1 teskefuld	sennep
125 ml	solsikkeolie
1 teskefuld	finthakket persille
1 teskefuld	finthakket kørvel
1 teskefuld	citronsaft
	Salt, peber

Ingredienser til pomfritter

250 g	søde kartofler
250 g	kogefaste kartofler
2 spiseskefulde	solsikkeolie
	Salt

Tilberedning

1. Til krydderurtemayonnaisen blandes ægget og senneppen kort med en stavblender i et højt bæger.
2. Tilsæt olien i en tynd stråle under konstant blanding, indtil der er dannet en cremet, ensartet blanding.
3. Tilsæt krydderurter, og smag til med salt, peber og citronsaft.
4. Skræl, vask og dup kartoflerne og de søde kartofler tørre.
5. Skær kartofler og søde kartofler i ca. 1 cm tykke stave, og bland hver type i en skål med 1 spiseskefuld olie.
6. Hæld pomfritterne i frituregryden.
7. Steg begge slags pomfritter på samme tid med de samme værdier.
8. Aktivér funktionen **SYNC COOK**. Nu skal værdierne kun indstilles én gang, og begge slags pomfritter er klar på samme tid.
9. Indstil værdierne **25 minutter** og **200 °C** og start friturestegningen.

10. **Efter 15 minutter** sænkes temperaturen til **180 °C**, og pomfritterne rystes grundigt.
11. Salt pomfritterne, og server dem med urtemayonnaisen.

9.2 **Marinerede kyllingevinger med pomfritter**

Ingredienser til 2 personer

Ingredienser

250 g pomfritter (frosne)
Ca. 8 kyllingevinger

Ingredienser til marinade

6 spiseskefulde solsikke- eller rapsolie
6 spiseskefulde sød chilisauce
4 spiseskefulde tomatketchup
4 spiseskefulde eddike
1-2 teskefulde salt
1-2 teskefulde paprika
1-2 teskefulde chiliflager

Tilberedning

1. Bland alle ingredienserne til marinaden sammen i en stor skål.
2. Læg kyllingevingerne i skålen, bland dem med marinaden, og lad dem ligge i marinaden i ca. 1 time.
3. Læg kyllingevingerne ved siden af hinanden på indsatsen i **friturekurv 1** og indstil værdierne **15 minutter** og **190 °C**.
4. Læg 250 g frosne pomfritter i **friturekurv 2** og indstil **200 °C** og **20 minutter**.
5. Aktivér funktionen **SYNC FINISH** og start friturestegningen. Tilberedningsprocesserne er nu synkroniserede, så begge friturekurve er klar på samme tid.
6. Når halvdelen af tilberedningstiden er gået, blandes/vendes ingredienserne, så de tilberedes jævnt.
7. Tjek hen imod slutningen af tilberedningstiden, om kyllingevingerne og pomfritterne er færdige, og tag dem op, hvis de er gode.

9.3 **Kødboller med middelhavsgrillede grøntsager**

Ingredienser til 2 personer

Ingredienser til marinade

2 spiseskefulde olivenolie
1 fed hvidløg
½ teskefuld rosmarin
½ teskefuld oregano
½ teskefuld merian
Salt, peber

Ingredienser til grillede grøntsagerne

1 lille squash
1 lille rød peberfrugt
1 løg
150 g cherrytomater

Ingredienser til kødbollerne

250 g hakket oksekød
½ lille rødløg
Olivenolie
3 kviste bredbladet persille
1 æggeblomme
1 spiseskefuld rasp
Stødt rosenpaprika
Salt, peber

Tilberedning

1. Pil hvidløgsfeddet, og hak det fint.
2. Bland alle ingredienserne til marinaden sammen i en skål.
3. Vask og rens grøntsagerne.
4. Skær squashen og peberfrugten i mundrette stykker.
5. Halver cherrytomaterne.
6. Skær løget i både.
7. Tilsæt grøntsagerne til marinaden, og bland det hele grundigt. Lad grøntsagerne marinere, mens du forbereder kødbollerne.
8. Til kødbollerne pilles og hakkes rødløget fint, og det sautes i lidt olivenolie, indtil det er gennemsigtigt.

9. Vask persille, ryst den tørre, og hak bladene fint.
10. Ælt kødfarsen med det tilberedt løg, hakket persille, sammenpisket æggebomme og rasp til en ensartet masse, og smag til.
11. Form med våde hænder små, jævne boller af farsblandingen.
12. Læg kødbollerne på indsatsen i **friturekurv 1. Indstil 180 °C og ca. 15 minutter.**
13. Bland de marinerede grøntsager én gang, og læg dem i **friturekurv 2. Indstil 180 °C og ca. 20 minutter.**
14. Aktivér funktionen **SYNC FINISH** og start friturestegningen.
Tilberedningsprocesserne er nu synkroniserede, så begge friturekurve er klar på samme tid.
15. Når halvdelen af tilberedningstiden er gået, blandes/vendes ingredienserne, så de tilberedes jævnt.
16. Tjek hen imod slutningen af tilberedningstiden, om kødbollerne og grøntsagerne er færdige, og tag dem op, hvis de er gode.

TIP: frituretiden afhænger af kødbollernes eller grøntsagsstykkernes størrelse.

9.4 *Spyd med squash og aubergine*

Ingredienser til 4 portioner

ANVISNING: overhold det maksimale påfyldningsniveau! Frituresteg evt. ad 2 omgange.

Ingredienser

½ teskefuld	peber
½ teskefuld	allehånde
½ teskefuld	koriander
½ teskefuld	tørret timian
½ teskefuld	tørret oregano
1 teskefuld	salt
50 ml	olivenolie
2	auberginer
2	squash
2	løg
	Træspyd

Tilberedning

1. Bland krydderurter, krydderier og olie i en skål.
2. Skær squash og auberginer i 2 cm tykke skiver. Skær løgene i kvarte.
3. Tilsæt grøntsagerne til krydderi- og olieblandingen.
4. Sæt grøntsagerne på spyddene skiftevis.
5. Tilbered spyddene ved **200 °C i 15 minutter.**
6. Vend spyddene, når halvdelen af tilberedningstiden er gået.

9.5 Bagt camembert med tyttebær

Ingredienser til 4 portioner

ANVISNING: afprøv helt fra starten af, om de 4 camembertstykker kan ligge ved siden af hinanden i friturekurven. Hvis ikke, skal camembertstykkerne frituresteges ad 2 omgange.

Ingredienser

4	camembertstykker (op til 150 g pr. stk.)
	æg
2	fløde
2 spiseskefulde	rasp
6 spiseskefulde	rasp
4 spiseskefulde	tyttebær fra glas
	Salt, peber

Tilberedning

1. Pisk æggene sammen med fløden, og krydr med salt og peber.
2. Hæld raspen i en dyb tallerken.
3. Træk de afkølede camembertstykker (hele eller i kvarte) gennem æggeblandingen, og rul dem derefter i rasp, indtil osten er godt dækket af rasp.
4. Bag camembertstykkerne ved **200 °C i ca. 5 - 10 minutter**, indtil de er gyldebrune.
5. Servér camemberten med lidt tyttebær.

9.6 Laks i pakker

Ingredienser til 2 personer

Ingredienser

250 g	kogefaste kartofler
100 g	frisk spinat
1	skalotteløg
1	fed hvidløg
1 spiseskefuld	olivenolie
300 g	laksefilet (uden skind)
1	persillekvist
1	basilikumkvist
1 spiseskefuld	kapers
2 spiseskefulde	blødt smør
1	ubehandlet lime
	Salt, peber

Tilberedning

1. Skræl og vask kartoflerne og tilbered dem i kogende, saltet vand. Lad dem dryppe af, og skær dem i tynde skiver.
2. Rens og vask spinaten, og lad den dryppe godt af.
3. Pil skalotteløg og hvidløg og skær dem i små tern. Kom dem i en gryde med olie, og sauter dem, til de er gennemsigtige.
4. Tilsæt spinat, og sauter kort, indtil bladene falder sammen. Tag derefter gryden af varmen, og stil den til side.
5. Skyl laksen, dup den tør, og skær den i to stykker.
6. Vask persille og basilikum, ryst dem tørre, og hak bladene fint.
7. Dræn kapers, og hak dem groft.
8. Ælt kapers og hakkede krydderurter sammen med smørret.
9. Vask limen i varmt vand, dup den tør, og skær den i skiver.
10. Læg to store stykker bagepapir ud.
11. Læg kartoffelskiverne i midten, og krydr med salt og peber. Læg spinat og laks ovenpå.
12. Fordel kaperssmørret på laksen, og top med limeskiver.

13. Fold papiret hen over ingredienserne og luk godt til i siderne.
14. Tilbered pakkerne ved siden af hinanden **ved 200 °C i ca. 20 minutter**.
15. Fjern derefter papiret, og servér retten med det samme.

9.7 Blomkålsbuketter med harissa

Ingredienser til 2 personer

Ingredienser

1	lille blomkål
3 spiseskefulde	mel
150 ml	kokosmælk
1½ teskefulde	sød paprika
½ teskefuld	hvidløgspulver
1 spiseskefuld	harissa-pasta (til ønsket kryddring)
	Salt, peber

Tilberedning

1. Rens blomkålen og del den i små buketter.
2. Bland de resterende ingredienser til en tyk, glat dej. Hvis dejen er for tynd, tilsættes lidt mere mel.
3. Dyp blomkålsbuketterne enkeltvis i dejen, og lad overskydende dej dryppe af.
4. Tilbered de panerede blomkålsbuketter i portioner. De skal ikke ligge for tæt på hinanden, så de bliver dejligt sprøde.
5. Indstil temperaturen til **180 °C** og tilberedningstiden til **20 minutter** og start friturestegningen.
6. Vend blomkålsbuketterne, når halvdelen af tiden er gået.

TIP: den passer godt til en frisk yoghurt dip.

9.8 Sprøde rosenkål med bacon

Ingredienser til 2 personer

Ingredienser

400 g	rosenkål
40 g	bacon
4	fed hvidløg
1 spiseskefuld	olivenolie
	Salt, peber

TIP: denne opskrift smager bedst med friske rosenkål, men kan også laves med frosne rosenkål. I så fald halveres buketterne ikke. Tilberedningstid og -temperatur forbliver de samme.

Tilberedning

1. Rens rosenkålen, og halver buketterne.
2. Skær baconen i tynde strimler.
3. Lad de hele hvidløgsfed være upillede.
4. Bland alle ingredienserne i en skål, og krydr med salt og peber efter behag.
5. Tilbered **ved 180 °C i ca. 15 - 20 minutter**.
6. Ryst eller vend ingredienserne, når halvdelen af tiden er gået.
7. Servér hver portion med 2 fed hvidløg. Efter behag presses den bløde del ud af hvidløgsfeddene og nydes sammen med retten.

9.9 Minipizza med skinke og rucola

Ingredienser til 2 personer

Ingredienser

1 pakke	pizzadej
1 dåse	tomatpassata
200 g	mozzarella
1 bundt	rucola
100 g	serranoskinke
	Olivenolie
	Salt, peber og oregano

Tilberedning

1. Rul pizzadejen ud på et meldrysset bord, og skær rektangler ud, som er 1 cm mindre hele vejen rundt end overfladen på friturekurven.
2. Prik dejen let med en gaffel.
3. Skær mozzarellaen i tynde skiver.
4. Pensl dejen med tomatpuréen, krydr med salt, peber og oregano, og dæk med mozzarellastykkerne.
5. Bag pizzastykkerne i portioner **ved 180 °C i ca. 7 minutter**.
6. Fordel serranoskinken oven på stykkerne, og bag dem i yderligere **3 - 5 minutter**.
7. Når pizzaen er let brun i kanterne, tages stykkerne ud, og der drysses med skyllet rucola.
8. Dryp minipizzaerne med lidt olivenolie, og servér.

TIP: afhængigt af dejens tykkelse skal pizzaen stege 1 - 2 minutter længere eller kortere.

9.10 Blødende chokoladekage

Ingredienser til 8 små chokoladekager

ANVISNING: afprøv helt fra starten af, hvor mange muffinsforme der er plads til i frituregryden på samme tid.

Ingredienser

75 g	mørk chokolade
3	æg
75 g	smør
75 g	sukker
50 g	mel

Tilberedning

1. Hak chokoladen, og smelt den i vandbad.
2. Tilsæt smør og lad det også smelte.
3. Pisk æg og sukker skummende.
4. Sigt mel over ægge- og sukkerblandingen, og rør til en glat dej.
5. Fold chokolade- og smørblandingen i.
6. Hæld dejen i muffinforme.
7. Bag chokoladekagerne i den forvarmede apparat **ved 180 °C i ca. 5 - 6 minutter**.
8. Nyd chokoladekagerne varme.

10. Rengøring



FARE for forbrænding!

- ⊙ Lad apparatet køle af, inden du flytter eller rengør det.



FARE for elektrisk stød!

- ⊙ Træk netstikket **12** ud af stikkontakten, før du rengør varmluft-frituregryden.
- ⊙ Varmluft-frituregryden må ikke dypes i vand.

ADVARSEL mod materielle skader!

- ⊙ Brug aldrig skrappe eller skurende rengøringsmidler.

ANVISNING: vær opmærksom på, at der efter aftørring stadig kan være vanddråber i hulrummene. Lad alle dele lufttørre helt.

Tilbehørsdele

- Fjern grove fødevarerester.
- Friturekurvene **2**, gitterindsatserne **11** og fritureindsatserne **10** kan rengøres i opvaskemaskinen.
- Fjern gitterindsatserne **11** og fritureindsatserne **10** opad fra friturekurvene **2**. Efter rengøring skal du sørge for, at fødderne på fritureindsatserne **10** peger nedad, når du sætter dem i. Tryk fritureindsatserne **10** ned, indtil de står på bunden.

ANVISNING: du kan også vaske disse dele i hånden med varmt vand og opvaskemiddel. Skyl grundigt efter med rent vand.

- Fastbrændte madrester skal først lægges i blød.
- Lad alle dele tørre fuldstændigt, inden du lægger dem til side eller bruger dem på ny.

Hus

- Tør huset **1** af udvendigt med en fugtig klud og en smule mildt rengøringsmiddel.
- Tør efter med et viskestykke.

Inderrum

1. Rengør inderrummet med en blød svamp, lidt vand og et mildt rengøringsmiddel.
2. Tør efter flere gange med en fugtig mikrofiberklud, og skyl og vrid den af og til.
3. Tør efter med et viskestykke.

11. Opbevaring

- Inden du stiller varmluft-frituregryden til opbevaring ...
 - ... skal netstikket **12** trækkes ud,
 - ... skal apparatet være afkølet, og
 - ... alle dele skal være fuldstændig tørre.
- Vikl tilslutningsledningen **7** op på kabeloprulningen **6**. Vær opmærksom på symbolet for oprulningsretningen for kabelopbevaring.

12. Bortskaffelse

Dette produkt er underlagt det europæiske direktiv 2012/19/EU. Symbolet med den overstregede skraldespand på hjul betyder, at produktet inden for den Europæiske Union skal tilføres en separat affaldsindsamling. Det gælder produktet og alt tilbehør, som er markeret med symbolet. Mærkede produkter må ikke bortskaffes med det normale husholdningsaffald, men skal afleveres til et modtagelsessted for genbrug af elektriske og elektroniske apparater. Dette genbrugs-symbol markerer f. eks. en genstand eller materialedele, der er værdifulde til genanvendelse. Genbrug er med til at reducere forbruget af råstoffer og aflaste miljøet.



Emballage

Når du vil bortskaffe emballagen, skal du være opmærksom på de tilsvarende miljøbestemmelser i landet.

13. Problemløsning

Hvis dit apparat ikke fungerer som ønsket, skal du først gå den følgende tjekliste igennem. Måske er der kun tale om et mindre problem, som du selv kan løse.



FARE for elektrisk stød!



- ⊙ Forsøg under ingen omstændigheder selv at reparere apparatet.

Fejl	Mulige årsager / foranstaltninger
Virker ikke	<ul style="list-style-type: none">• Er strømforsyningen tilsluttet?• Kontrollér tilslutningen.
Retterne er endnu ikke færdige efter den anbefalede tid	<ul style="list-style-type: none">• Var mængden for stor eller stykkerne for tykke?• Var temperaturen eller tilberedningstiden indstillet for lavt?
Kraftig røg- og lugtudvikling	<ul style="list-style-type: none">• Sidder der fødevarerester på et varmeelement 3, som brænder på under opvarmningen? Friturekurvene 2 må ikke fyldes mere end til markeringen MAX 9.

14. Tekniske data

Model:	SHFDV 2470 A1
Netspænding:	220 – 240 V ~ 50 Hz
Beskyttelsesklasse:	I
Effekt:	2470 W
Effektforbrug i slukket tilstand:	≤ 0,3 W
Automatisk skift til slukket tilstand:	< 15 minutter

Anvendte symboler

	G epüfte S icherheit (afprövet sikkerhed): apparater skal opfylde de almindelige anerkendte tekniske regler og være i overensstemmelse med produktsikkerhedsloven (Produktsicherheitsgesetz - ProdSG) [Tyskland].
	Med CE-mærkning erklærer HOYER Handel GmbH EU-konformiteten.
	Dette symbol minder om, at bortskaffe emballagen miljøvenligt.
	Med genbrugssymbolet (3 pile) markeres, at materialerne kan genbruges. Materialet kan specificeres via genbrugsnummeret i midten (her: 21) og/eller en forkortelse (her: PAP).
	Vekselspænding
	Symbolet kendetegner dele, som kan rengøres i opvaskemaskinen.
	Det drejer sig om et genanvendeligt produkt, der er underlagt det udvidede producentansvar samt affaldssortering.
	Med UKCA-mærkningen erklærer HOYER Handel GmbH UK-konformiteten.
	Symbolet kendetegner produktproducenten.

Ret til tekniske ændringer forbeholdes.

15. HOYER Handel GmbHs garanti

Kære kunde.

Du har 3 års garanti fra købsdatoen på dette apparat. I tilfælde af mangler på dette produkt gælder de lovpligtige rettigheder for dig i forhold til sælgeren af produktet. Disse lovpligtige rettigheder bliver ikke begrænset af vores i efterfølgende nævnte stillede garanti.

Garantibetingelser

Garantifristen starter på købsdatoen. Den originale kvittering bedes opbevaret godt. Dette bilag er nødvendigt for dokumentering af købet.

Hvis der inden for 3 år fra købsdatoen skulle opstå en materiale- eller fabriktionsfejl på dette produkt, vil produktet – efter vores valg – blive repareret eller udskiftet af os uden udgifter for dig eller du får dine penge igen. Denne garantiydelse forudsætter, at det defekte apparat og købsbilaget (kvitteringen) foreligger inden for den 3-årige tidsfrist, og at det skriftligt bliver kortfattet beskrevet, hvori fejlen består, og hvornår denne er opstået.

Hvis defekten er dækket af vores garanti, modtager du det reparerede produkt retur eller et helt nyt produkt. I forbindelse med reparation eller udskiftning af produktet starter der ikke en ny garantiperiode.

Garantiperiode og lovpligtige krav ved fejl

Garantiperioden bliver ikke forlænget som følge af garantiydelsen. Dette gælder også for udskiftede og reparerede dele. Eventuelle skader og mangler, der allerede forefindes ved købet, skal omgående meddeles efter udpakningen. Reparationer, der indtræffer efter garantiperiodens udløb, er for kundens regning.

Garantidækning

Apparatet er blevet omhyggeligt fremstillet efter strenge kvalitetsretningslinjer og kontrolleret samvittighedsfuldt inden leveringen. Garantien gælder for materiale- eller fabriktionsfejl.

Denne garanti omfatter ikke sliddele, der er udsat for normalt slid og for skader på skrøbelige dele, f.eks. kontakter, lyskilder eller dele, der er fremstillet af glas.

Denne garanti dækker ikke, hvis det beskadigede produkt ikke er blevet anvendt til formålet eller ikke er blevet passeret. For at anvende produktet korrekt, skal alle de anførte anvisninger i betjeningsvejledningen nøje overholdes. Anvendelsesformål og handlinger, der frarådes i betjeningsvejledningen, eller som der advares imod, skal ubetinget undgås. Produktet er udelukkende bestemt til privat brug og ikke til erhvervs-mæssigt brug. Ved misligholdelse og uhensigtsmæssig behandling, brug af vold og ved indgreb, som ikke er blevet udført af vores autoriserede servicecenter, ophører garantien.

Afvikling af en garantisag

For at sikre en hurtig behandling af dit anliggende, bedes du gå frem efter følgende anvisninger:

- Hav i forbindelse med alle forespørgsler artikelnummeret **IAN: 519553_2507** og kvitteringen som dokumentering for købet parat.
- Varenummeret finder du på typeskiltet, som en gravering, på forsiden af din vejledning (forneden til venstre) eller som etiket apparatets bag- eller underside.
- Hvis der skulle forekomme funktionsfejl eller specielle mangler, skal du først kontakte efterfølgende nævnte servicecenter **telefonisk** eller pr. **e-mail**.
- Et defekt produkt, der er dækket af garantien, kan du derefter portofrit fremsende til den oplyste service-adresse,

med vedhæftning af købsbilaget (kvitteringen) og angivelse af, hvori fejlen består, samt hvornår denne er opstået.

På www.lidl-service.com kan du downloade denne og mange flere håndbøger, produktvideoer og softwaren for installation.



Med denne QR-Code kommer du direkte ind på Lidl-service-siden (www.lidl-service.com) og kan ved at indtaste artikelnummeret (IAN) **519553_2507** åbne din betjeningsvejledning.



Service-center

DK Service Danmark
Tel.: 32 710005
E-Mail: hoyer@lidl.dk

IAN: 519553_2507



Leverandør

Bemærk venligst, at den følgende adresse **ikke er en service-adresse**. Kontakt først det ovennævnte service-center.

HOYER Handel GmbH
Kühnehöfe 12
22761 Hamburg
TYSKLAND

Indice

1. Panoramica	259
2. Uso conforme	260
3. Avvertenze di sicurezza	260
4. Materiale in dotazione	264
5. Messa in funzione	264
6. Panoramica del display	265
7. Piccola guida basica alla frittura	266
8. Uso	267
8.1 Collegamento elettrico	267
8.2 Accensione/spengimento	267
8.3 Inserti griglia	267
8.4 Scelta del cestello	267
8.5 Uso di base	268
8.6 Uso dei programmi	268
8.7 Interruzione del processo di cottura	269
8.8 La funzione SYNC COOK	270
8.9 La funzione SYNC FINISH	270
8.10 Fine del processo di cottura	271
8.11 Panoramica dei programmi	272
8.12 Tabella di cottura	273
9. Ricette	274
9.1 Patatine fritte di due tipi con maionese alle erbe aromatiche	274
9.2 Alette di pollo marinate con patatine fritte surgelate	275
9.3 Polpettine di carne tritata con verdure grigliate mediterranee	275
9.4 Spiedini di zucchine e melanzane	276
9.5 Camembert al forno con mirtilli rossi	277
9.6 Salmone al cartoccio	277
9.7 Cime di cavolfiore con harissa	278
9.8 Cavoletti di Bruxelles croccanti con pancetta	279
9.9 Mini pizza con prosciutto e rucola	279
9.10 Tortine di cioccolato con cuore liquido	280
10. Pulizia	280
11. Conservazione	281
12. Smaltimento	281
13. Risoluzione dei problemi	282
14. Dati tecnici	282
15. Garanzia della HOYER Handel GmbH per l'Italia	283
16. Garanzia della HOYER Handel GmbH per la Svizzera e Malta	285

1. Panoramica

- 1** Alloggiamento
- 2** Cestelli: cestello superiore (1) / cestello inferiore (2)
- 3** Elemento riscaldante (sul lato superiore del vano interno)
- 4** Aperture per l'aria di scarico
- 5** Display con indicazioni e tasti
- 6** Avvolgicavo
- 7** Cavo di collegamento
- 8** Manico del cestello
- 9 MAX** Segno per il livello di riempimento massimo del cestello (1)/(2): 3,5 litri ciascuno
- 10** Inserto per frittura
- 11** Inserto griglia
- 12** Spina (non illustrata)

Vi ringraziamo per la vostra fiducia!

Congratulazioni per l'acquisto della vostra nuova friggitrice ad aria calda.

Per un impiego sicuro del prodotto e per conoscerne tutto il ventaglio di prestazioni:

- **Leggere attentamente il presente manuale di istruzioni per l'uso prima della prima messa in funzione.**
- **Attenersi soprattutto alle istruzioni per la sicurezza!**
- **È consentito usare l'apparecchio solo come descritto nel manuale di istruzioni per l'uso.**
- **Custodire il presente manuale di istruzioni per l'uso per riferimento futuro.**
- **Se si cede l'apparecchio a terzi, consegnare anche questo manuale di istruzioni per l'uso. Il manuale di istruzioni per l'uso è parte integrante del prodotto.**

Ci auguriamo che la vostra nuova friggitrice ad aria calda possa darvi molte soddisfazioni!

Simboli presenti sull'apparecchio



Questo simbolo mette in guardia dal contatto con la superficie rovente.



Questo simbolo indica che i materiali così contrassegnati non modificano né il gusto né l'aroma degli alimenti.

2. Uso conforme

La friggitrice ad aria calda è destinata alla cottura di alimenti in aria calda, ad una temperatura di massimo 240 °C.

La friggitrice ad aria calda è stata ideata per l'uso domestico. Usare la friggitrice ad aria calda solo al chiuso.

Questo apparecchio non va utilizzato a scopo commerciale.

Uso improprio prevedibile

La friggitrice ad aria calda non è adatta a riscaldare liquidi.

3. Avvertenze di sicurezza

Avvertenze

Laddove necessario, nel presente manuale di istruzioni per l'uso vengono utilizzate le seguenti avvertenze di sicurezza:



PERICOLO! Rischio elevato: la mancata osservanza di questa avvertenza può essere causa di danni a persone.

AVVERTENZA! Rischio medio: la mancata osservanza di questa avvertenza può essere causa di lesioni o gravi danni materiali.

ATTENZIONE: rischio ridotto: la mancata osservanza di questa avvertenza può essere causa di lievi lesioni o danni materiali.

NOTA: comportamenti e circostanze particolari da tenere in considerazione durante l'uso dell'apparecchio.

Istruzioni per un impiego sicuro

- ⊙ Questo apparecchio può essere utilizzato da bambini di età superiore a 8 anni e da persone con facoltà fisiche, sensoriali o mentali ridotte o prive di esperienza e/o conoscenze, a condizione che vengano sorvegliati o istruiti circa l'utilizzo sicuro dell'apparecchio e che abbiano compreso i rischi derivanti da tale utilizzo. I bambini non devono giocare con l'apparecchio. La pulizia e la manutenzione da parte dell'utente non devono essere eseguite da bambini, a meno che abbiano più di 8 anni e siano sorvegliati.
- ⊙ Mantenere i minori di 8 anni lontani dall'apparecchio e dal cavo di collegamento.
- ⊙ Un utilizzo scorretto può causare lesioni.
-  ⊙ Non toccare le parti roventi dell'apparecchio, ad es. le aperture per l'aria di scarico situate sul lato posteriore. Prendere i cestelli unicamente dal manico.
- ⊙ Durante la frittura, dalle aperture per l'aria di scarico fuoriesce vapore rovente. Non mettere le mani nel vapore.
- ⊙ Se il cavo di alimentazione di questo apparecchio subisce danni, per evitare rischi deve essere sostituito dal produttore, dal suo servizio clienti o da una persona con qualifica simile.
- ⊙ Non pulire a umido gli elementi riscaldanti.
- ⊙ Questo apparecchio non è destinato a funzionare con un timer esterno o con un sistema di telecomando separato.
- ⊙ Questo apparecchio è destinato all'impiego sia in casa che per usi di tipo domestico, ad esempio...
 - ... nelle cucine dei lavoratori in negozi, uffici e altri locali commerciali;
 - ... in tenute rurali;
 - ... da parte dei clienti di alberghi, motel e altre strutture residenziali;
 - ... in pensioni con colazione.
- ⊙ Attenersi al capitolo sulla pulizia (vedere "Pulizia" a pagina 280).



PERICOLO per i bambini!

- ⊙ Assicurarsi che i bambini non possano mai tirare giù la friggitrice ad aria calda rovente (ad es. dal cavo di alimentazione). Rischio di morte per scottature!
- ⊙ Il materiale di imballaggio non è un giocattolo per bambini. I bambini non devono giocare con i sacchetti di plastica, poiché ciò comporta un pericolo di soffocamento.



PERICOLO per gli animali domestici e d'allevamento e causato dagli animali domestici e d'allevamento!

- ⊙ Gli apparecchi elettrici possono comportare pericoli per gli animali domestici e d'allevamento. Inoltre possono anche essere gli stessi animali a causare danni all'apparecchio. Come regola generale, mantenere gli animali lontani dagli apparecchi elettrici.



PERICOLO per gli uccelli!

- ⊙ Gli uccelli respirano più velocemente, distribuiscono l'aria diversamente nel loro corpo e sono notevolmente più piccoli degli esseri umani. Pertanto per gli uccelli può essere molto pericoloso respirare anche le più piccole quantità di fumo generate dal funzionamento di questo apparecchio. Quando si usa questo apparecchio, è preferibile portare gli uccelli in un'altra stanza.



PERICOLO di scossa elettrica a causa dell'umidità!

- ⊙ Proteggere l'apparecchio dall'umidità, da goccioline o schizzi d'acqua.
- ⊙ Non immergere l'apparecchio, il cavo di collegamento e la spina in acqua o altri liquidi.

- ⊙ Se nell'apparecchio penetrano liquidi, staccare immediatamente la spina. Far controllare l'apparecchio prima di rimetterlo in funzione.
- ⊙ Qualora l'apparecchio cadesse in acqua, staccare immediatamente la spina e solo allora togliere l'apparecchio dall'acqua. In questo caso non usare più l'apparecchio e farlo controllare da una ditta specializzata.
- ⊙ Non usare l'apparecchio con le mani bagnate.



PERICOLO di scossa elettrica!

- ⊙ Non mettere in funzione l'apparecchio se esso o il cavo di collegamento presentano danni visibili o se l'apparecchio è caduto.
- ⊙ Se si usa un cavo di prolunga, esso deve soddisfare i dati tecnici di questo apparecchio.
- ⊙ Non collegare l'apparecchio ad una presa multipla, poiché potrebbe verificarsi un sovraccarico.
- ⊙ Posare il cavo di collegamento in modo tale che nessuno possa calpestarlo, restarvi impigliato o inciamparvi.
- ⊙ Collegare la spina solo ad una presa di corrente correttamente installata, ben accessibile e dotata di messa a terra, la cui tensione corrisponda alle indicazioni presenti sulla targhetta di omologazione. La presa di corrente deve essere facilmente accessibile anche dopo il collegamento.
- ⊙ Assicurarsi che il cavo di collegamento non possa essere danneggiato da bordi taglienti o punti molto caldi. Non avvolgere il cavo di collegamento intorno all'apparecchio.
- ⊙ Durante il posizionamento dell'apparecchio, accertarsi che il cavo di collegamento non sia compresso o schiacciato.
- ⊙ Anche dopo lo spegnimento, l'apparecchio non è completamente staccato dal-

la rete elettrica. Per scollegarlo estrarre la spina.

- ⊙ Per staccare la spina dalla presa di corrente, tirare sempre dalla spina, mai dal cavo di collegamento.
- ⊙ Staccare la spina dalla presa di corrente:
 - dopo ogni utilizzo
 - se si verifica un guasto
 - quando non si utilizza l'apparecchio
 - prima di pulire l'apparecchio
 - in caso di temporali
- ⊙ Per evitare rischi non apportare alcuna modifica al prodotto. Fare riparare l'apparecchio solo da un laboratorio specializzato o presso il nostro centro di assistenza.



PERICOLO di incendio!

- ⊙ Non lasciare incustodito l'apparecchio quando è collegato alla rete elettrica.
- ⊙ Sorvegliare sempre la friggitrice ad aria calda durante il funzionamento. Sarà così possibile accorgersi in tempo di eventuali problemi a causa di odori o rumori insoliti.
- ⊙ Non coprire l'apparecchio né collocarlo su oggetti morbidi (ad es. asciugamani).
- ⊙ Mantenere uno spazio libero da tutti i lati e sopra l'apparecchio.
- ⊙ Non utilizzare la friggitrice ad aria calda sotto pensili per cucina e prese a muro o vicino a tende, carta o oggetti infiammabili simili.
- ⊙ Usare la friggitrice ad aria calda esclusivamente su una superficie di lavoro solida, piana, non scivolosa, asciutta e non infiammabile per evitare che si rovesci o scivoli via.



PERICOLO di lesioni da ustione!

- ⊙ Non toccare le superfici calde dell'apparecchio e del vano interno. Servirsi di guanti da forno o presine.
- ⊙ Far raffreddare completamente l'apparecchio prima di pulirlo o metterlo da parte.
- ⊙ Non spostare né trasportare la friggitrice ad aria calda quando è accesa.

AVVERTENZA: rischio di danni materiali!

- ⊙ Utilizzare solo gli accessori originali.
- ⊙ Non collocare mai l'apparecchio su superfici calde (ad es. fornelli) o vicino a fonti di calore o fiamme libere.
- ⊙ Assicurarsi che gli alimenti non tocchino gli elementi riscaldanti caldi sul lato superiore dei vani interni restandovi attaccati.
- ⊙ Non utilizzare detergenti abrasivi o graffianti.
- ⊙ L'apparecchio è dotato di piedini antiscivolo di plastica. Dato che i mobili vengono rivestiti con una grande varietà di vernici e materiali plastici e trattati con diversi prodotti per la manutenzione, non è possibile escludere del tutto che alcuni di questi materiali contengano componenti che possano aggredire e ammorbidire i piedini di plastica. Eventualmente, collocare una superficie d'appoggio antiscivolo sotto l'apparecchio.

4. Materiale in dotazione

- 1 friggitrice ad aria calda
- 2 cestelli **2** con inserti per frittura **10** e inserti griglia **11**
- 1 manuale di istruzioni per l'uso completo (su internet)
- 1 istruzioni brevi (accluse all'apparecchio)
- 1 ricettario (accluso all'apparecchio)

5. Messa in funzione

- Togliere tutto il materiale di imballaggio. **In particolare i vani interni devono essere completamente sgombri da resti della confezione, ad esempio briciole di polistirolo.**



PERICOLO di incendio!

Sul lato posteriore e sul fianco dell'apparecchio si trovano le aperture per l'aria di scarico **4**. Durante il funzionamento, dalle aperture per l'aria di scarico esce vapore caldo.

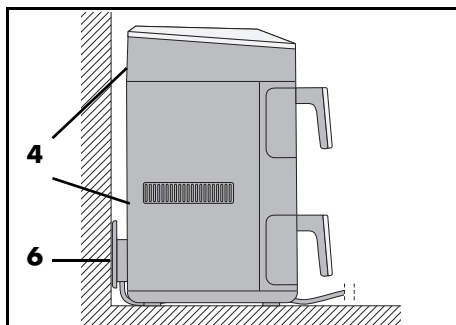

- ⊙ Non coprire mai le aperture per l'aria di scarico **4**.
- ⊙ Non utilizzare la friggitrice ad aria calda sotto pensili per cucina e prese a muro o vicino a tende, carta o oggetti infiammabili simili.

- ⊙ Mantenere uno spazio libero da tutti i lati e sopra l'apparecchio.



NOTA: durante il primo funzionamento l'apparecchio può generare un poco di fumo e odore. Questo dipende dagli accessori di montaggio dell'elemento riscaldante **3** e non è un difetto del prodotto.



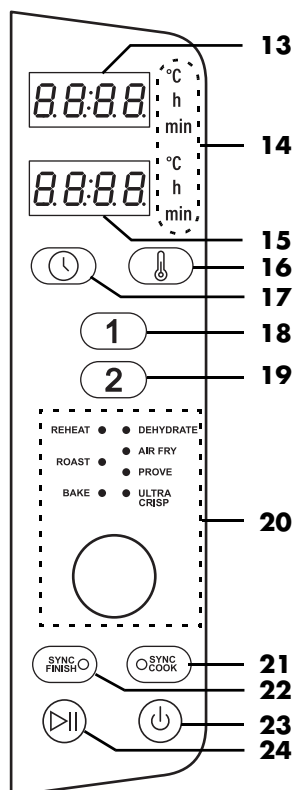

Assicurare una ventilazione sufficiente.

- Staccare le pellicole di protezione e le strisce adesive dall'apparecchio, senza però rimuovere la targhetta situata sul lato posteriore dell'apparecchio.
- Verificare che tutti gli accessori siano presenti e che non siano danneggiati.
- Pulire l'apparecchio e tutti gli accessori prima di utilizzarli per la prima volta.
- Collocare l'apparecchio su una superficie d'appoggio asciutta, piana, non scivolosa e resistente al calore.
- Collegare la spina **12** ad una presa di corrente che corrisponda alle indicazioni riportate sulla targhetta. La presa di corrente deve essere facilmente accessibile anche dopo l'accensione.

6. Panoramica del display



- 13** Indicazione di cifre (temperatura, tempo di cottura) del cestello (1)
- 14 °C/h/min** °C si accende quando viene indicata la temperatura
h o min si accendono quando viene indicato il tempo in ore (h) o minuti (min)
- 15** Indicazione di cifre (temperatura, tempo di cottura) del cestello (2)
- 16**  Tasto: temperatura
- 17**  Tasto: tempo
- 18** (1) Tasto: cestello (1) in alto
- 19** (2) Tasto: cestello (2) in basso
- 20** Manopola di regolazione: impostazione della temperatura e del tempo di cottura, scelta del programma
REHEAT (scaldare)
DEHYDRATE (essiccare)
AIR FRY (friggere): ogni 5 minuti viene emesso un segnale acustico che ricorda di scuotere gli alimenti.
ROAST (arrostitire)
PROVE (fare riposare/lievitare la pasta lievitata)
BAKE (cuocere al forno)
ULTRA CRISP (per superfici croccanti)

- 21**  Tasto + LED **SYNC COOK**: i due cestelli lavorano con gli stessi valori.
- 22**  Tasto + LED **SYNC FINISH**: viene sincronizzato il termine del tempo di cottura dei due cestelli.
- 23**  Tasto: On/Off
- 24**  Tasto: Avvio/Pausa

7. Piccola guida basica alla frittura

Preparazione degli alimenti

- Per la frittura, tutti gli alimenti devono essere il più possibile asciutti. Asciugare gli alimenti da friggere o, in caso di alimenti congelati, rimuovere il ghiaccio.
- Se si utilizzano alimenti congelati, rimuovere la maggiore quantità possibile di acqua e ghiaccio prima di collocare gli alimenti nella friggitrice ad aria calda.
- In caso di alimenti impanati, assicurarsi che la panatura aderisca il più possibile agli alimenti da friggere.

Tempo e temperatura di frittura

- Per un risultato sano e gustoso attenersi strettamente alle indicazioni su scelta della temperatura e tempo di frittura riportate sulla confezione.
- Friggere piccole quantità alla volta.
- I cestelli **2** non devono essere riempiti oltre il segno **MAX 9**.
- L'acrilammide può essere cancerogena. Per mantenere al minimo la formazione di acrilammide, evitare una doratura eccessiva.

Per una doratura uniforme ^{1 2}

-
- ¹: Scuotere o rivoltare ad ogni quarto del tempo di cottura (ogni 5 minuti), ossia 3 volte durante il tempo di cottura.
 - ²: Scuotere o rivoltare dopo la metà del tempo di cottura.
-

Se l'alimento (ad es. patatine fritte o bocconcini di pollo) richiede una doratura uniforme, è necessario scuoterlo 1-3 volte durante la frittura.

1. Estrarre dall'alloggiamento **1** il cestello **2** prendendolo dal manico **8** e scuotere gli ingredienti. Mentre si scuote assicurarsi di mescolare bene il contenuto, ad es. le patatine fritte, e che le patatine fritte non cotte che si trovano nella parte più interna giungano all'esterno. L'apparecchio si spegne automaticamente quando si estrae il cestello **2**.
2. Reinserire il cestello **2** nell'apparecchio. L'apparecchio si riaccende automaticamente e resta acceso fino allo scadere del tempo di cottura.

Cottura di impasti

Non mettere in **nessun caso** l'impasto direttamente nel cestello **2**. Dopo aver preparato l'impasto, metterlo in uno stampo per dolci o un altro stampo resistente al calore (ad es. formine per focaccine). Collocare lo stampo con l'impasto nel cestello **2**.

Informazioni riportate sulla confezione

Se non si trovano i tempi di cottura per friggitrice ad aria calda sulla confezione dell'alimento congelato, orientarsi in base ai tempi per forni ventilati.

8. Uso



PERICOLO di ustioni!

- ⊙ Durante il funzionamento le superfici dell'apparecchio possono diventare molto calde. Non toccare le parti roventi dell'apparecchio, ad es. le aperture per l'aria di scarico **4** situate sul lato posteriore.
- ⊙ Durante la frittura, dalle aperture per l'aria di scarico **4** fuoriesce vapore rovente. Non mettere le mani nel vapore.
- ⊙ Non spostare né trasportare la friggitrice ad aria calda quando è accesa.



AVVERTENZA: rischio di danni materiali!

- ⊙ L'apparecchio non va fatto funzionare in nessun caso senza cestello **2**!

8.1 Collegamento elettrico

- Dopo aver posizionato l'apparecchio, inserire la spina **12** in una presa con messa a terra conforme ai dati riportati sulla targhetta. La presa di corrente deve essere facilmente accessibile anche dopo l'accensione.

8.2 Accensione/ spegnimento

- Premere il tasto On/Off  **23** per accendere l'apparecchio dalla modalità standby.
 - Si sente un breve segnale acustico.
 - La temperatura preimpostata 180 °C compare nei display **13/15**.
- Premendo nuovamente il tasto On/Off  **23** si può mettere l'apparecchio in modalità standby in qualsiasi momento. Ciò funziona anche quando ci sono programmi in esecuzione.

NOTA: dopo il passaggio alla modalità standby il ventilatore può continuare a funzionare fino a un minuto.

8.3 Inserti griglia

AVVERTENZA: rischio di danni materiali!



- ⊙ I cestelli **2** non devono essere riempiti oltre il segno **MAX 9**.

NOTA: particolarmente adatti a piccole porzioni di alimenti che non occorre girare o scuotere durante il processo di cottura.

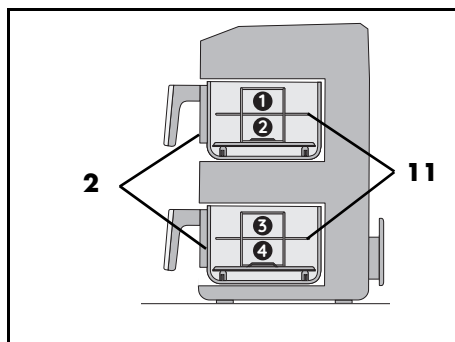
Utilizzando gli inserti griglia **11** è possibile cucinare fino a 4 porzioni contemporaneamente.



8.4 Scelta del cestello

1. Premere il tasto On/Off  **23** per accendere la friggitrice.
2. Premendo il tasto  **18** per quello superiore o  **19** per quello inferiore, si seleziona il cestello desiderato. Il simbolo del cestello selezionato lampeggia.

NOTE: se non si preme alcun tasto entro 15 secondi, il simbolo del cestello selezionato smette di lampeggiare. In tal caso premere nuovamente il tasto **1** **18** o **2** **19** per proseguire con le impostazioni.

8.5 Uso di base

Per i punti che seguono si applica quanto segue:

- L'apparecchio è acceso.
- Il cestello è stato selezionato premendo il tasto **1** **18** o **2** **19**.

Accesso ai programmi

- Premere brevemente la manopola di regolazione **20**, poi girarla finché non si accende il LED del programma desiderato. A quel punto il programma è selezionato.

Cottura manuale

- È possibile impostare direttamente la temperatura e il tempo di cottura. Premendo il tasto Avvio/Pausa **▶||** **24** si avvia la cottura con i valori impostati.

Modifica della temperatura

La temperatura può essere impostata a passi di 5 gradi tra 40 e 240 °C.

- Nel programma **ULTRA CRISP** non è possibile modificare la temperatura.
- Nel programma **PROVE** si può selezionare 35 °C o 75 °C.
- In tutti gli altri programmi la temperatura minima è di 60 °C.
- Nel programma **DEHYDRATE** la temperatura massima è di 90 °C.
- Premere il tasto **🌡** **16**. Nel display **5** lampeggia la temperatura.
- Girare la manopola di regolazione **20** finché non viene indicata la temperatura desiderata. Il lampeggiamento si arresta circa 15 secondi dopo

l'impostazione. La nuova temperatura è stata acquisita.

NOTA: se si imposta una temperatura maggiore di 200 °C, al termine del processo di cottura viene attivata automaticamente la funzione di raffreddamento. Sul display compare **COOL** e il ventilatore continua a funzionare per 1 minuto. Questo processo di raffreddamento non può essere messo in pausa.

Modifica del tempo

Il tempo di cottura può essere impostato a passi di 1 minuto tra 1 e 60 minuti.

- Se la temperatura impostata supera i 200 °C, fino a 30 minuti
- Nel programma **DEHYDRATE** da 1 ora a 24 ore a passi di 15 minuti
- Nel programma **PROVE** da 15 minuti a 4 ore a passi di 5 minuti
- Premere il tasto **🕒** **17**. Nel display **5** lampeggia il tempo.
- Girare la manopola di regolazione **20** finché non viene indicato il tempo desiderato. Il lampeggiamento si arresta circa 15 secondi dopo l'impostazione. Il nuovo tempo è stato acquisito.

8.6 Uso dei programmi

NOTE:

- Assicurarsi che gli alimenti non tocchino l'elemento riscaldante **3** caldo sul lato superiore del vano interno restandovi attaccati.
- Tranne che dopo l'attivazione della funzione **SYNC FINISH**, è possibile modificare la temperatura e il tempo di cottura in qualsiasi momento.
- **FUNZIONE DI AVVIO RAPIDO**
Accendere l'apparecchio dalla modalità standby con il tasto On/Off **🔘** **23**. Premendo il tasto Avvio/Pausa **▶||** **24** si av-

via la cottura alla temperatura preimpostata di 180 °C e con il tempo di cottura preimpostato di 15 min per i due cestelli. Se si desidera utilizzare un solo cestello, prima dell'avvio premere il tasto **1 18** o **2 19**.

Per alcuni alimenti e tipi di preparazione, l'apparecchio dispone di programmi preimpostati. Quando si seleziona un programma, è inoltre possibile procedere quasi sempre alle seguenti impostazioni:

- Temperatura
 - tempo di cottura
 - Dopo l'attivazione della funzione **SYNC FINISH** non è possibile modificare la temperatura e il tempo di cottura.
1. Preparare gli alimenti e introdurli nel cestello **2**.
 2. Spingere il cestello nell'alloggiamento **1**.
 3. Per accendere premere il tasto On/Off **23**.
 4. Premendo il tasto **1 18** o **2 19** selezionare il cestello desiderato.
 5. Premere brevemente la manopola di regolazione **20**, poi girarla finché non si accende il LED accanto al programma desiderato. Sul display **5** viene indicata la temperatura del programma selezionato.

NOTA: premendo il tasto **1 18** o **2 19** selezionare il cestello desiderato. Il tasto in questione lampeggia per circa 15 secondi. Mentre lampeggia, per modificare la temperatura premere il tasto **16**, per modificare il tempo di cottura premere il tasto **17**. Finché il valore corrispondente lampeggia nel display **5**, è possibile modificarlo girando la manopola di regolazione. Dopo averla girata, il valore

impostato continua a lampeggiare per altri 15 secondi circa. L'indicazione smette di lampeggiare: il nuovo valore è acquisito.

6. Avviare il processo di cottura premendo il tasto Avvio/Pausa **24**. Il programma viene avviato. Sul display **5** viene indicato il tempo residuo.

8.7 Interruzione del processo di cottura

NOTE:

- L'apparecchio passa allo standby se non viene azionato per circa 15 minuti.
- Una pausa troppo lunga può avere un'influenza molto negativa sul risultato della cottura.

È possibile interrompere il processo di cottura in qualsiasi momento, ad es. per controllare il grado di doratura.

1. Estrarre il cestello **2** dall'alloggiamento **1** prendendolo dal manico **8**. L'apparecchio si spegne automaticamente quando si estrae il cestello.
 - L'indicazione del tempo residuo lampeggia.
 - Il ventilatore resta fermo finché non si reinserisce il cestello **2**.
2. Reinserrire il cestello nell'apparecchio. L'apparecchio si riaccende automaticamente e resta acceso fino allo scadere del tempo di cottura.





oppure

1. Premere brevemente il tasto Avvio/Pausa **24** per interrompere il processo di cottura.
 - L'indicazione del tempo residuo lampeggia.
 - Il ventilatore resta ferma finché non si prosegue il processo di cottura.
2. Premere nuovamente il tasto Avvio/pausa Avvio/Pausa **24** per proseguire il processo di cottura.

8.8 La funzione SYNC COOK

Questa funzione consente di preparare quantità maggiori nei due cestelli contemporaneamente, con lo stesso tempo di cottura e la stessa temperatura.

Per entrambi i cestelli la temperatura preimpostata è di 180 °C e il tempo di cottura preimpostato è di 15 minuti. È possibile modificare i valori impostati o selezionare un programma.

1. Premere il tasto On/Off  **23** per accendere la friggitrice.
2. Premere il tasto **SYNC COOK**  **21**. Il LED del tasto **21** si accende e i simboli dei cestelli **1** e **2** lampeggiano.
3. Impostare la temperatura o il tempo premendo i tasti  **16** o  **17** e girando la manopola di regolazione **20**.
oppure
selezionare uno dei programmi premendo e girando la manopola di regolazione **20**.
4. Avviare la cottura premendo il tasto Avvio/Pausa  **24**.

I valori impostati vengono applicati ad entrambi i cestelli.

- Il LED del tasto **SYNC COOK**  **21** e i simboli dei cestelli **1** e **2** si accendono.
- Eventualmente si accende il programma selezionato.
- Viene indicato il tempo residuo.

NOTA: i valori di temperatura e tempo di cottura possono essere modificati in qualsiasi momento nel corso della cottura.



Durante la cottura si può anche passare a un programma.

1. Premere il tasto Avvio/Pausa  **24** nel corso della cottura.
2. Selezionare il programma desiderato premendo e girando la manopola di regolazione **20**.

3. Premere di nuovo il tasto Avvio/Pausa  **24**.





I due cestelli continuano a lavorare con il programma selezionato.

La funzione **SYNC COOK** può essere interrotta in qualsiasi momento.

- Premere nuovamente il tasto **SYNC COOK**  **21** nel corso della cottura.
 - Il LED del tasto  **21** si spegne.
 - Un eventuale programma non concluso prima della pressione del tasto  **21** viene proseguito per i due cestelli.

8.9 La funzione SYNC FINISH

È possibile sincronizzare i cestelli **1** e **2** in modo che entrambi i processi di cottura vengano conclusi contemporaneamente.

1. Premere il tasto On/Off  **23** per accendere la friggitrice.
2. Premere il tasto **1** **18** per selezionare il cestello **1**.
3. Impostare il tempo di cottura e la temperatura o premere e girare la manopola di regolazione **20** per impostare un programma.
4. Premere il tasto **2** **19** per selezionare il cestello **2**.
5. Impostare il tempo di cottura e la temperatura o un programma.
6. Premere il tasto **SYNC FINISH**  **22**.
7. Avviare il processo di cottura premendo il tasto Avvio/Pausa  **24**.
 - Il LED del tasto **SYNC FINISH**  **22** si accende.
 - Nell'indicazione **13/15** compare il tempo residuo del cestello che sta lavorando.

- Nell'indicazione del cestello che non sta ancora lavorando compare .
 - Il processo di cottura si avvia per entrambi i cestelli con le relative impostazioni.
 - Tempo e temperatura non possono essere più modificati.
 - Il cestello con il tempo di cottura più breve termina circa 15 secondi prima del cestello con il tempo di cottura più lungo.
 - Se i due cestelli hanno lo stesso tempo di cottura, il primo cestello avvia il processo di cottura 15 secondi prima del secondo cestello.
 - Al termine del tempo di cottura di ciascun cestello vengono emessi 3 segnali acustici e sul display **5** compare brevemente *End*. Poi l'apparecchio passa alla modalità standby.
- Per scollegare l'apparecchio dalla rete elettrica, staccare la spina **12** dopo l'uso.
 1. Estrarre il cestello **2** dall'alloggiamento **1** prendendolo dal manico **8**. Collocarlo sulla superficie d'appoggio resistente al calore.
 2. Mettere i cibi sul piatto preparato o nella ciotola preparata.
 3. Lasciar raffreddare l'apparecchio e gli accessori prima di pulirli.

NOTA: se ad es. non è stato ancora raggiunto il grado di doratura desiderato, è possibile modificare il processo di cottura manualmente. Reinserire il cestello **2** pieno nell'alloggiamento **1** e riavviare il processo di cottura. Dopo qualche minuto controllare il grado di doratura. Per farlo basta estrarre il cestello **2** dall'alloggiamento **1** prendendolo dal manico **8**.

8.10 Fine del processo di cottura

- Al termine del tempo di cottura vengono emessi 3 segnali acustici e sul display **5** compare brevemente *End*. Poi l'apparecchio passa alla modalità standby.

NOTA: se si imposta una temperatura maggiore di 200 °C, al termine del processo di cottura viene attivata automaticamente la funzione di raffreddamento. Sul display compare *COOL* e il ventilatore continua a funzionare per 1 minuto. Questo processo di raffreddamento non può essere messo in pausa.

- È necessaria una superficie d'appoggio resistente al calore per il cestello **2**, nonché un piatto o una ciotola (eventualmente preriscaldati).

8.11 Panoramica dei programmi

- La tabella che segue fornisce indicazioni di base per la regolazione e mostra i valori preimpostati e quelli possibili dei programmi.

Programma	Campi di applicazione	Temperatura preimpostata (intervallo regolabile)	Tempo preimpostato (intervallo regolabile)
REHEAT	Riscaldamento	200 °C (60 – 200 °C)	15 min. (1 – 60 min.)
ROAST	Bistecche, cotolette	200 °C (60 – 200 °C)	20 min. (1 – 60 min.)
BAKE	Focaccine, torte e prodotti da forno	150 °C (60 – 200 °C)	18 min. (1 – 60 min.)
DEHYDRATE	Disidratazione/asciugatura di alimenti (prugne, spicchi di mela)	60 °C (60 – 90 °C)	2 ore (1 – 24 ore)
AIR FRY	Cosce di pollo, patatine fritte congelate ¹	200 °C (60 – 200 °C)	20 min. (1 – 60 min.)
PROVE	Fare riposare/lievitare la pasta lievitata	75 °C (35 – 75 °C)	45 min. (15 min. – 4 ore)
ULTRA CRISP	Arrosto in crosta	240 °C (non modificabile)	10 min. (1 – 30 min.)

8.12 Tabella di cottura

- Le indicazioni su temperature e tempi riportate nella tabella di cottura sono valori indicativi. La temperatura e il tempo possono differire in funzione delle caratteristiche, delle dimensioni e della quantità degli alimenti, nonché del proprio gusto.

Alimento da cuocere	°C	Minuti	Quantità ottimale per ogni cestello	Quantità massima per ogni cestello
Patatine fritte ¹	190	25 – 35	560 g	870 g
Cosce di pollo ²	200	30	450 g	750 g
Verdura ²	180	15 – 30	400 g	750 g
Panini precucinati ²	180	8	3 unità	4 unità
Focaccine	150	19	4 unità	6 unità
Filetto di salmone	200	16	100 g	500 g
Bistecca ^{2,3}	240	5 – 20	100 g	500 g

I numeri in apice ^{1,2,3} significano:

¹: Scuotere o rivoltare ogni 5 minuti.

²: Scuotere o rivoltare dopo la metà del tempo di cottura.

³: Al termine del processo di cottura viene attivata automaticamente per 1 minuto la funzione di raffreddamento. Sul display compare COOL.

9. Ricette

9.1 Patatine fritte di due tipi con maionese alle erbe aromatiche

Ingredienti per 4 porzioni

Ingredienti per la maionese

- 1 uovo
- 1 cucchiaino di senape
- 125 ml di olio di semi di girasole
- 1 cucchiaino di prezzemolo tritato finemente
- 1 cucchiaino di cerfoglio tritato finemente
- 1 cucchiaino di succo di limone
- Sale, pepe

Ingredienti per le patatine fritte

- 250 g di patate dolci
- 250 g di patate che tengano la cottura
- 2 cucchiaini di olio di semi di girasole
- Sale

Preparazione

1. Per la maionese alle erbe aromatiche mettere uovo e la senape in un recipiente alto e frullarli con il frullatore a immersione.
2. Mentre si mescola aggiungere l'olio a filo fino ad ottenere una massa cremosa omogenea.
3. Aggiungere le erbe aromatiche e insaporire con sale, pepe e succo di limone.
4. Sbucciare le patate e le patate dolci, lavarle e tamponarle.
5. Tagliare le patate e le patate dolci a bastoncini di circa 1 cm di spessore e mescolare ciascun tipo con 1 cucchiaino d'olio in una ciotola.
6. Mettere le patatine nella friggitrice.
7. Friggere i due tipi di patatine fritte parallelamente con gli stessi valori.
8. Attivare la funzione **SYNC COOK**. Ora basta impostare i valori una sola volta e i due tipi di patatine fritte saranno pronti allo stesso tempo.
9. Impostare i valori **25 minuti** e **200 °C** e avviare la frittura.
10. **Dopo 15 minuti** ridurre la temperatura a **180 °C** e scuotere bene le patatine fritte.
11. Salare le patatine fritte e servirle con la maionese alle erbe aromatiche.

9.2 Alette di pollo marinate con patatine fritte surgelate

Ingredienti per 2 persone

Ingredienti

250 g di patatine fritte surgelate
Circa 8 alette di pollo

Ingredienti per la marinata

6 cucchiaini di olio di semi di girasole
o olio di colza
6 cucchiaini di salsa di peperoncino rosso dolce e piccante
4 cucchiaini di ketchup
4 cucchiaini di aceto
1 - 2 cucchiaini di sale
1 - 2 cucchiaini di paprika
1 - 2 cucchiaini di peperoncino macinato

Preparazione

1. Mescolare tutti gli ingredienti della marinata in una ciotola grande.
2. Aggiungere le alette di pollo alla ciotola, mescolarle con la marinata e farle riposare nella marinata per circa 1 ora.
3. Disporre le alette di pollo fianco a fianco sull'inserto del **cestello 1** e impostare i valori **15 minuti** e **190 °C**.
4. Mettere 250 di patatine fritte surgelate nel **cestello 2** e impostare **200 °C** e **20 minuti**.
5. Attivare la funzione **SYNC FINISH** e avviare la frittura.
A questo punto i processi di cottura vengono sincronizzati in modo che i due cestelli saranno pronti allo stesso tempo.
6. A metà cottura mescolare bene o girare gli ingredienti in modo che si cuociano uniformemente.
7. Al termine del tempo di cottura controllare le alette di pollo e le patatine fritte e se sono cotte prelevarle.

9.3 Polpettine di carne tritata con verdure grigliate mediterranee

Ingredienti per 2 persone

Ingredienti per la marinata

2 cucchiaini di olio d'oliva
1 spicchio d'aglio
½ cucchiaino di rosmarino
½ cucchiaino di origano
½ cucchiaino di maggiorana
Sale, pepe

Ingredienti per le verdure grigliate

1 zucchina piccola
1 peperone rosso piccolo
1 cipolla
150 g di pomodorini ciliegini

Ingredienti per le polpettine di carne tritata

250 g di carne di manzo tritata
½ cipolla rossa piccola
Olio d'oliva
3 gambi di prezzemolo a foglia piatta
1 tuorlo
1 cucchiaino di pangrattato
Paprika in polvere (piccante)
Sale, pepe

Preparazione

1. Sbucciare lo spicchio d'aglio e tritarlo finemente.
2. Mescolare tutti gli ingredienti della marinata in una ciotola.
3. Lavare e pulire le verdure.
4. Tagliare la zucchina e il peperone a bocconi.
5. Tagliare a metà i pomodorini ciliegini.
6. Tagliare la cipolla a spicchi.
7. Aggiungere le verdure alla marinata e mescolare accuratamente il tutto. Fare

marinare le verdure mentre si preparano le polpettine di carne tritata.

8. Per le polpettine di carne tritata sbucciare la cipolla rossa, tritarla finemente e soffriggerla in un poco d'olio d'oliva.
9. Lavare il prezzemolo, scuoterlo per asciugarlo e tritare finemente le foglioline.
10. Lavorare la carne tritata con i dadini di cipolla preparati, il prezzemolo tritato, il tuorlo battuto e il pangrattato formando una massa omogenea, poi aromatizzarla a piacere.
11. Con le mani bagnate, formare polpettine uniformi da questa massa.
12. Disporre le polpettine di carne tritata sull'insero del **cestello 1**. Impostare **180 °C** e **circa 15 minuti**.
13. Mescolare bene una volta le verdure marinate e metterle nel **cestello 2**. Impostare **180 °C** e **circa 20 minuti**.
14. Attivare la funzione **SYNC FINISH** e avviare la frittura.
A questo punto i processi di cottura vengono sincronizzati in modo che i due cestelli saranno pronti allo stesso tempo.
15. A metà cottura mescolare bene o girare gli ingredienti in modo che si cuociano uniformemente.
16. Al termine del tempo di cottura controllare le polpettine di carne tritata e le verdure e se sono cotte prelevarle.

SUGGERIMENTO: i tempi di frittura dipendono dalle dimensioni delle polpettine o dei pezzetti di verdure.

9.4 Spiedini di zucchine e melanzane

Ingredienti per 4 porzioni

NOTA: non oltrepassare il livello di riempimento massimo! Eventualmente sarà necessario friggere in 2 cicli.

Ingredienti

½ cucchiaino	di pepe
½ cucchiaino	di pepe della Giamaica
½ cucchiaino	di coriandolo
½ cucchiaino	di timo secco
½ cucchiaino	di origano secco
1 cucchiaino	di sale
50 ml	di olio d'oliva
2	melanzane
2	zucchine
2	cipolle
	Spiedini di legno

Preparazione

1. Mescolare le erbe aromatiche, gli aromi e l'olio in una ciotola.
2. Tagliare le zucchine e le melanzane a fette di 2 cm di spessore. Tagliare le cipolle in quattro.
3. Aggiungere le verdure alla miscela di aromi e olio.
4. Infilare le verdure sugli spiedini alternandole.
5. Cuocere gli spiedini a **200 °C per 15 minuti**.
6. A metà del tempo di cottura girare gli spiedini.

9.5 Camembert al forno con mirtilli rossi

Ingredienti per 4 porzioni

NOTA: prima di iniziare assicurarsi che i 4 camembert possano entrare interi uno accanto all'altro nel cestello. In caso contrario preparare i camembert in 2 cicli di frittura.

Ingredienti

4	camembert (fino a 150 g ciascuno)
2	uova
2 cucchiaini	di panna
6 cucchiaini	di pangrattato
4 cucchiaini	di mirtilli rossi in barattolo di vetro
	Sale, pepe

Preparazione

1. Battere le uova con la panna e insaporire con sale e pepe.
2. Versare il pangrattato in un piatto fondo.
3. Immergere il camembert raffreddato (intero o a quarti) nella massa d'uovo e poi passarlo nel pangrattato fino a quando la panatura non avvolge completamente il formaggio.
4. Dorare i pezzi di camembert a **200 °C per circa 5 - 10 minuti**.
5. Servire il camembert con un poco di mirtilli rossi.

9.6 Salmone al cartoccio

Ingredienti per 2 porzioni

Ingredienti

250 g	di patate che tengano la cottura
100 g	di spinaci freschi
1	scalogno
1	spicchio d'aglio
1 cucchiaino	di olio d'oliva
300 g	di filetto di salmone (senza pelle)
1	rametto di prezzemolo
1	rametto di basilico
1 cucchiaino	di capperi
2 cucchiaini	di burro morbido
1	limetta non trattata
	Sale, pepe

Preparazione

1. Sbucciare le patate, lavarle e cuocerle in acqua salata bollente. Poi scolare le patate e tagliarle a fette sottili.
2. Pulire gli spinaci, lavarli e farli sgocciolare bene.
3. Sbucciare gli scalogni e l'aglio e tagliarli a dadini. Soffriggerli con l'olio in una pentola.
4. Aggiungere gli spinaci e soffriggerli brevemente insieme al resto finché le foglie non si afflosciano. Poi togliere la pentola dal fornello e metterla da parte.
5. Lavare il salmone, tamponarlo e tagliarlo in due pezzi.
6. Lavare il prezzemolo e il basilico, scuoterli per asciugarli e tritare finemente le foglioline.
7. Mettere i capperi a scolare e tritarli grossolanamente.
8. Impastare i capperi e le erbe aromatiche tritate con il burro.
9. Lavare la limetta con acqua calda, tamponarla e tagliarla a fette.
10. Preparare due pezzi grandi di carta da forno.

11. Posizionare le fette di patate al centro e insaporirle con sale e pepe. Collocarvi sopra gli spinaci e il salmone.
12. Mettere sul salmone fiocchi di burro ai capperi e guarnirli con fette di limetta.
13. Ripiegare la carta sugli ingredienti e chiuderla bene ai lati.
14. Cuocere i cartocci gli uni accanto agli altri **a 200 °C per circa 20 minuti**.
15. Poi togliere la carta e servire subito.

9.7 Cime di cavolfiore con harissa

Ingredienti per 2 porzioni

Ingredienti

1	cavolfiore piccolo
3 cucchiaini	di farina
150 ml	di latte di cocco
1 cucchiaino e ½	di paprika dolce
½ cucchiaino	di aglio in polvere
1 cucchiaino	di pasta di harissa (del grado di piccantezza desiderato)
	Sale, pepe

Preparazione

1. Pulire il cavolfiore e suddividerlo in cimette.
2. Lavorare il resto degli ingredienti formando un impasto spesso e liscio. Se l'impasto è troppo liquido, aggiungere un altro poco di farina.
3. Immergere le cime di cavolfiore nell'impasto una per una e far sgocciolare bene l'impasto in eccesso.
4. Cuocere a porzioni le cime di cavolfiore impanate. Perché diventino belle croccanti, è meglio che non siano troppo strette l'una con l'altra.
5. Impostare la temperatura su **180 °C** e il tempo di cottura su **20 minuti** e avviare la frittura.
6. A metà tempo girare le cime di cavolfiore.

SUGGERIMENTO: a questa preparazione si abbina bene una salsetta fresca allo yogurt.

9.8 **Cavoletti di Bruxelles croccanti con pancetta**

Ingredienti per 2 porzioni

Ingredienti

400 g di cavoletti di Bruxelles
40 g di pancetta magra
4 spicchi d'aglio
1 cucchiaino di olio d'oliva
Sale, pepe

SUGGERIMENTO: questa ricetta riesce al meglio con cavoletti di Bruxelles freschi, ma può essere preparata anche con cavoletti di Bruxelles freschi surgelati. In quel caso non tagliare le cime a metà. Tempo di cottura e temperatura restano uguali.

Preparazione

1. Pulire i cavoletti di Bruxelles e tagliare a metà le cime.
2. Tagliare la pancetta a strisce sottili.
3. Lasciare gli spicchi d'aglio interi senza sbucciarli.
4. Mescolare tutti gli ingredienti in una ciotola e condirli a piacere con sale e pepe.
5. Cuocere il tutto **a 180 °C per circa 15 - 20 minuti**.
6. A metà tempo scuotere gli ingredienti o girarli.
7. Servire ogni porzione con 2 spicchi d'aglio. Secondo i gusti, spremere fuori la parte morbida degli spicchi d'aglio per accompagnare il resto.

9.9 **Mini pizza con prosciutto e rucola**

Ingredienti per 2 porzioni

Ingredienti

1 confezione di impasto per pizza
1 lattina di passata di pomodoro
200 g di mozzarella
1 mazzetto di rucola
100 g di jamón serrano
Olio d'oliva
Sale, pepe, origano

Preparazione

1. Spianare l'impasto per pizza su una superficie di lavoro infarinata e ritagliare rettangoli che su tutti i lati siano di 1 cm più piccoli della superficie del cestello.
2. Bucare leggermente l'impasto con una forchetta.
3. Tagliare la mozzarella a fette sottili.
4. Spalmare la passata di pomodoro sull'impasto, insaporire con sale, pepe e origano e guarnire con fette di mozzarella.
5. Cuocere i pezzi di pizza a porzioni **per circa 7 minuti a 180 °C**.
6. Distribuire il jamón serrano sui pezzi e cuocerli per altri **3 - 5 minuti**.
7. Quando la pizza diventa leggermente dorata sul bordo, prelevare i pezzi e distribuirvi sopra la rucola lavata.
8. Spruzzare un poco di olio d'oliva sulle mini pizze e servirle.

SUGGERIMENTO: la pizza ha bisogno di 1 - 2 minuti in più o in meno a seconda dello spessore dell'impasto.

9.10 Tortine di cioccolato con cuore liquido

Ingredienti per 8 tortine

NOTA: all'inizio controllare quante formine per focaccine entrano contemporaneamente nella friggitrice.

Ingredienti

75 g	di cioccolato nero
3	uova
75 g	di burro
75 g	di zucchero
50 g	di farina

Preparazione

1. Tritare il cioccolato e farlo sciogliere a bagnomaria.
2. Aggiungere il burro e fare sciogliere pure quello.
3. Battere le uova e lo zucchero a neve.
4. Setacciare la farina sopra la massa di uova e zucchero e formare un impasto liscio.
5. Incorporare delicatamente la miscela di cioccolato e burro.
6. Versare l'impasto nelle formine per focaccine.
7. Cuocere le tortine di cioccolato nell'apparecchio preriscaldato **per circa 5 - 6 minuti a 180 °C**.
8. Consumare le tortine di cioccolato calde.

10. Pulizia



PERICOLO di ustioni!

- ⊙ Far raffreddare l'apparecchio prima di spostarlo o pulirlo.



PERICOLO di scossa elettrica!

- ⊙ Staccare la spina **12** dalla presa di corrente prima di pulire la friggitrice ad aria calda.
- ⊙ Non immergere la friggitrice ad aria calda in acqua.

AVVERTENZA: rischio di danni materiali!

- ⊙ Non utilizzare detergenti abrasivi o graffianti.

NOTA: si tenga presente che dopo l'asciugatura possono restare gocce d'acqua nelle cavità. Far asciugare completamente tutti i componenti all'aria.

Accessori

- Rimuovere il grosso dei resti di alimenti.
- I cestelli **2**, gli inserti griglia **11** e gli inserti per frittura **10** possono essere lavati in lavastoviglie.
- Per togliere gli inserti griglia **11** e gli inserti per frittura **10** dai cestelli **2**, estrarli verso l'alto. Dopo la pulizia, durante il reinserimento assicurarsi che i piedini degli inserti per frittura **10** siano rivolti verso il basso. Premere gli inserti per frittura **10** verso il basso finché non poggiano sul fondo.

NOTA: è anche possibile lavare a mano questi pezzi con acqua calda e detersivo per piatti. Sciacquare a fondo con acqua pulita.

- Prima ammorbidire i resti di cibo attaccati.

- Prima di mettere da parte i pezzi e di riutilizzarli, farli asciugare completamente.

Alloggiamento

- Pulire l'alloggiamento **1** dall'esterno con un panno leggermente inumidito e un poco di detergente delicato.
- Asciugare con uno strofinaccio da cucina.

Vano interno

1. Pulire il vano interno con una spugnetta morbida, poca acqua e un detergente delicato.
2. Passarvi più volte un panno in microfibra umido sciacquandolo e strizzandolo tra una passata e l'altra.
3. Asciugare con uno strofinaccio da cucina.

11. Conservazione

- Prima di mettere da parte la friggitrice ad aria calda ...
 - ... staccare la spina **12**,
 - ... far raffreddare l'apparecchio e
 - ... lasciare asciugare completamente tutti i pezzi.
- Avvolgere il cavo di collegamento **7** intorno all'avvolgicavo **6**. Prestare attenzione al simbolo della direzione di avvolgimento riportato sull'avvolgicavo.

12. Smaltimento

Questo prodotto è soggetto alla Direttiva europea 2012/19/UE. Il simbolo del bidone della spazzatura su ruote barrato significa che all'interno dell'Unione Europea il prodotto deve essere smaltito separatamente. Questo vale per il prodotto e tutti i suoi accessori contrassegnati da questo simbolo. I prodotti così contrassegnati non possono essere smaltiti assieme ai normali rifiuti domestici, bensì devono essere consegnati presso un centro di raccolta per il riciclaggio degli apparecchi elettrici ed elettronici. Questo simbolo di riciclaggio contrassegna per esempio un oggetto o parti di materiali come adatti al riciclaggio. Il riciclaggio contribuisce a ridurre il consumo di materie prime e l'inquinamento ambientale.



Confezione

Smaltire la confezione nel rispetto delle normative ambientali vigenti nel proprio paese.

13. Risoluzione dei problemi

Qualora l'apparecchio non funzioni correttamente, scorrere l'elenco di controllo seguente. poiché l'anomalia di funzionamento potrebbe essere dovuta a un piccolo problema che l'utente è in grado di risolvere autonomamente.



PERICOLO di scossa elettrica!









- ⊗ Non tentare in nessun caso di riparare l'apparecchio da soli.

14. Dati tecnici

Modello:	SHFDV 2470 A1
Tensione di rete:	220 – 240 V ~ 50 Hz
Classe di protezione:	I
Potenza:	2470 W
Assorbimento di potenza in stato di spegnimento:	≤ 0,3 W
Passaggio automatico allo stato di spegnimento:	< 15 minuti

Errore	Possibili cause / rimedi
L'apparecchio non funziona	<ul style="list-style-type: none">• L'alimentazione di corrente è collegata?• Verificare il collegamento.
Gli alimenti non sono ancora pronti dopo il tempo indicato	<ul style="list-style-type: none">• La quantità era troppo grande o i pezzi erano troppo spessi?• Erano stati impostati una temperatura o un tempo di cottura troppo ridotti?
Generazione di fumo e odore intensi	<ul style="list-style-type: none">• In un elemento riscaldante 3 sono presenti resti di alimenti che bruciano durante il riscaldamento? I cestelli 2 non devono essere riempiti oltre il segno MAX 9.

Simboli utilizzati

	Geprüfte Sicherheit (sicurezza verificata): gli apparecchi devono soddisfare le regole tecniche riconosciute e sono conformi alla legge in materia di sicurezza dei prodotti (Produktsicherheitsgesetz - ProdSG). Non si applica alla Svizzera.
	Con la marcatura CE, la HOYER Handel GmbH dichiara la conformità UE.
	Questo simbolo ricorda di smaltire l'imballaggio nel rispetto dell'ambiente.
	Il simbolo di riciclaggio (3 frecce) contrassegna i materiali riutilizzabili. Il materiale può essere specificato con il numero di riciclaggio al centro (qui 21) e/o una sigla (qui PAP).
	Tensione alternata
	Il simbolo identifica i pezzi che possono essere lavati in lavastoviglie.
	Si tratta di un prodotto riutilizzabile sottoposto alla responsabilità del produttore estesa nonché alla raccolta differenziata dei rifiuti.
	Con la marcatura UKCA, la HOYER Handel GmbH dichiara la conformità UK.
	Il simbolo contrassegna il fabbricante del prodotto.

Con riserva di modifiche tecniche.

15. Garanzia della HOYER Handel GmbH per l'Italia

Gentile cliente, questo apparecchio è dotato di una garanzia di 3 anni a decorrere dalla data d'acquisto. In caso di difetti del prodotto dispone di diritti legali contro il venditore. Questi diritti legali non sono limitati dalla garanzia da noi prestata, che viene descritta di seguito.

Condizioni della garanzia

Il termine della garanzia inizia dalla data d'acquisto. Conservi con cura lo scontrino originale. Questo documento è necessario come prova dell'acquisto.

Se entro tre anni dalla data d'acquisto di questo prodotto si presenta un difetto di materiale o di produzione, ripareremo o sostituiremo gratuitamente il prodotto o ne rimborseremo il prezzo di acquisto, a nostra scelta. Per avvalersi di questa garanzia occorre presentare entro il termine di tre anni l'apparecchio difettoso e la prova d'acquisto (scontrino), descrivendo brevemente per iscritto in cosa consiste il difetto e quando si è presentato.

Se il difetto è coperto dalla nostra garanzia, vi verrà consegnato il prodotto riparato o un prodotto nuovo. La riparazione o sostituzione del prodotto non comporta l'inizio di un nuovo periodo di garanzia.

Periodo di garanzia e diritti per i difetti

La prestazione della garanzia non prolunga il periodo di garanzia. Ciò si applica anche ai pezzi sostituiti o riparati. Danni e difetti eventualmente presenti già al momento dell'acquisto devono essere comunicati dopo aver aperto la confezione. Le riparazioni effettuate dopo lo scadere del periodo di garanzia sono a pagamento.

Entità della garanzia

L'apparecchio è stato prodotto con cura basandosi su severe direttive di qualità ed è stato controllato scrupolosamente prima della consegna.

La garanzia si applica agli errori di materiale o produzione.

La prestazione in garanzia vale per difetti del materiale o di fabbricazione. Questa garanzia non si estende a componenti del prodotto esposti a normale logorio, che possono pertanto essere considerati come componenti soggetti a usura (esempio capacità della batteria, calcificazione, lampade, pneumatici, filtri, spazzole...). La garanzia non si estende altresì a danni che si verificano su componenti delicati (esempio interruttori, batterie, parti realizzate in vetro, schermi, accessori vari) nonché danni derivanti dal trasporto o altri incidenti.

La garanzia decade se il prodotto è stato danneggiato o non è stato correttamente utilizzato o sottoposto a manutenzione. Per un uso adeguato del prodotto occorre attenersi strettamente a tutte le indicazioni riportate nel manuale di istruzioni per l'uso. Occorre evitare assolutamente usi o azioni sconsigliati o evidenziati negativamente nel manuale di istruzioni per l'uso.

Il prodotto è destinato esclusivamente all'uso privato e non commerciale. La garanzia decade in caso di maneggio scorretto e inadeguato, ricorso alla forza e interventi non autorizzati dal nostro centro assistenza.

Disbrigo nei casi contemplati dalla garanzia

Per garantire un rapido disbrigo della richiesta, la preghiamo di attenersi alle seguenti indicazioni:

- Per tutte le richieste mantenga a portata di mano il numero di articolo **IAN: 519553_2507** e lo scontrino come prova.
- Il numero di articolo è riportato sulla targhetta di omologazione, su un'incisione sul frontespizio del manuale (in basso a sinistra) o su un adesivo situato sul lato posteriore o inferiore dell'apparecchio.
- Qualora si presentassero errori di funzionamento o altri difetti, si rivolga innanzitutto ai centri assistenza indicati di seguito, **telefonticamente** o tramite **e-mail**.
- Il prodotto registrato come difettoso potrà poi essere inviato a carico del destinatario all'indirizzo del centro assistenza che Le verrà comunicato, allegando la prova d'acquisto (scontrino) e indicando in che cosa consiste il difetto e quando si è presentato.

All'indirizzo www.lidl-service.com è possibile scaricare questo manuale, molti altri manuali, filmati sui prodotti e software di installazione.



Con questo codice QR si passa direttamente alla pagina dell'assistenza Lidl (www.lidl-service.com) e digitando il numero di articolo (IAN) **519553_2507** è possibile aprire il vostro manuale d'uso.



Centri assistenza

IT Assistenza Italia
Tel.: 800781188
E-Mail: hoyer@lidl.it

IAN: 519553_2507



Fornitore

Si tenga presente che il seguente indirizzo **non è un indirizzo di assistenza**. Rivolgersi innanzitutto ai centri assistenza riportati sopra.

HOYER Handel GmbH
Kühnehöfe 12
22761 Hamburg
GERMANIA

16. Garanzia della HOYER Handel GmbH per la Svizzera e Malta

Gentile cliente, questo apparecchio è dotato di una garanzia di 3 anni a decorrere dalla data d'acquisto. In caso di difetti del prodotto dispone di diritti legali contro il venditore. Questi diritti legali non sono limitati dalla garanzia da noi prestata, che viene descritta di seguito.

Condizioni della garanzia

Il termine della garanzia inizia dalla data d'acquisto. Conservi con cura lo scontrino originale. Questo documento è necessario come prova dell'acquisto.

Se entro tre anni dalla data d'acquisto di questo prodotto si presenta un difetto di materiale o di produzione, ripareremo o sostituiremo gratuitamente il prodotto o ne rimborseremo il prezzo di acquisto, a nostra scelta. Per avvalersi di questa garanzia occorre presentare entro il termine di tre anni l'apparecchio difettoso e la prova d'acquisto (scontrino), descrivendo brevemente per iscritto in cosa consiste il difetto e quando si è presentato.

Se il difetto è coperto dalla nostra garanzia, vi verrà consegnato il prodotto riparato o un prodotto nuovo. La riparazione o sostituzione del prodotto non comporta l'inizio di un nuovo periodo di garanzia.

Periodo di garanzia e diritti per i difetti

La prestazione della garanzia non prolunga il periodo di garanzia. Ciò si applica anche ai pezzi sostituiti o riparati. Danni e difetti eventualmente presenti già al momento dell'acquisto devono essere comunicati dopo aver aperto la confezione. Le riparazioni effettuate dopo lo scadere del periodo di garanzia sono a pagamento.

Entità della garanzia

L'apparecchio è stato prodotto con cura basandosi su severe direttive di qualità ed è stato controllato scrupolosamente prima della consegna.

La garanzia si applica agli errori di materiale o produzione.

Sono escluse dalla garanzia i pezzi soggetti a normale usura e i danni a parti fragili quali interruttori, lampadine o altri pezzi realizzati in vetro.

La garanzia decade se il prodotto è stato danneggiato o non è stato correttamente utilizzato o sottoposto a manutenzione. Per un uso adeguato del prodotto occorre attenersi strettamente a tutte le indicazioni riportate nel manuale di istruzioni per l'uso. Occorre evitare assolutamente usi o azioni sconsigliati o evidenziati negativamente nel manuale di istruzioni per l'uso.

Il prodotto è destinato esclusivamente all'uso privato e non commerciale. La garanzia decade in caso di maneggio scorretto e inadeguato, ricorso alla forza e interventi non autorizzati dal nostro centro assistenza.

Disbrigo nei casi contemplati dalla garanzia

Per garantire un rapido disbrigo della richiesta, la preghiamo di attenersi alle seguenti indicazioni:

- Per tutte le richieste mantenga a portata di mano il numero di articolo **IAN: 519553_2507** e lo scontrino come prova.
- Il numero di articolo è riportato sulla targhetta di omologazione, su un'incisione sul frontespizio del manuale (in basso a sinistra) o su un adesivo situato sul lato posteriore o inferiore dell'apparecchio.

- Qualora si presentassero errori di funzionamento o altri difetti, si rivolga innanzitutto ai centri assistenza indicati di seguito, **telefonicamente** o tramite **e-mail**.
- Il prodotto registrato come difettoso potrà poi essere inviato a carico del destinatario all'indirizzo del centro assistenza che Le verrà comunicato, allegando la prova d'acquisto (scontrino) e indicando in che cosa consiste il difetto e quando si è presentato.

All'indirizzo www.lidl-service.com è possibile scaricare questo manuale, molti altri manuali, filmati sui prodotti e software di installazione.



Con questo codice QR si passa direttamente alla pagina dell'assistenza Lidl (www.lidl-service.com) e digitando il numero di articolo (IAN) **519553_2507** è possibile aprire il vostro manuale d'uso.



Centri assistenza

(CH) Assistenza Svizzera

Tel.: 0800 56 44 33

E-Mail: hoyer@lidl.ch

(MT) Assistenza Malta

Tel.: 80062230

E-Mail: hoyer@lidl.com.mt

IAN: 519553_2507



Fornitore

Si tenga presente che il seguente indirizzo

non è un indirizzo di assistenza.

Rivolgersi innanzitutto ai centri assistenza riportati sopra.

HOYER Handel GmbH

Kühnehöfe 12

22761 Hamburg

GERMANIA

Tartalom

1. Áttekintés	289
2. Rendeltetésszerű használat	290
3. Biztonsági tudnivalók	290
4. A csomag tartalma	293
5. Üzembe helyezés	294
6. A kijelző áttekintése	295
7. Rövid útmutató a fritóz használatához	296
8. Kezelés	297
8.1 Áramcsatlakozás	297
8.2 Be-/kikapcsolás	297
8.3 Rácsbetétek	297
8.4 A sütőkosár kiválasztása	297
8.5 Alapvető kezelés	298
8.6 Programok használata	298
8.7 A sütési folyamat megszakítása	299
8.8 A SYNC COOK funkció	299
8.9 A SYNC FINISH funkció	300
8.10 A sütési folyamat vége	301
8.11 A programok áttekintése	302
8.12 Sütési táblázat	303
9. Receptek	304
9.1 Kétféle sült burgonya fűszeres majonézzel	304
9.2 Pácolt csirkeszárnyak fagyasztott hasábburgonyával	305
9.3 Húsgombócok grillezett mediterrán zöldségekkel	305
9.4 Cukkini és padlizsán nyárs	306
9.5 Rántott camembert áfonyával	307
9.6 Lazac batyuban	307
9.7 Karfiolrósák harissa pasztival	308
9.8 Ropogós kelbimbó szalonnával	309
9.9 Mini pizza sonkával és rukkolával	309
9.10 Belül folyékony kis csokoládétorta	310
10. Tisztítás	310
11. Tárolás	311
12. Eltávolítás	311
13. Problémamegoldás	312
14. Műszaki adatok	312
15. Garancia	313

1. **Áttekintés**

- 1 Ház
- 2 Sütőkosarak: felső sütőkosár (1) / alsó sütőkosár (2)
- 3 Fűtőelem (a belső tér felső részén)
- 4 Levegőkivezető nyílások
- 5 Kijelző jelzésekkel és gombokkal
- 6 Kábeltekerceslés
- 7 Csatlakozóvezeték
- 8 A sütőkosár fogantyúja
- 9 **MAX** a sütőkosár maximális töltési szintjének jelölése (1)/(2): kosaranként 3,5 liter
- 10 Sütőbetét
- 11 Rácsbetét
- 12 Hálózati csatlakozódugó (ábra nélkül)

Köszönjük a bizalmát!

Gratulálunk az új forrólevegős fritőzéhez.

A termék biztonságos használata, továbbá a szolgáltatások teljes körű megismerése érdekében:

- **Az első használatbavétel előtt figyelmesen olvassa végig a használati útmutatót.**
- **Mindenekelőtt tartsa be az útmutató biztonsági utasításait!**
- **A készülék kizárólag a használati útmutatóban ismertetett módon üzemeltethető.**
- **Őrizze meg a használati útmutatót, hogy a későbbiekben is használhassa.**
- **Amennyiben később továbbadja a készüléket, kérjük, mellékelje a használati útmutatót is. A használati útmutató a termék részét képezi.**

Sok örömet kívánunk az új forrólevegős fritőz használatához!

Jelzések a készüléken



Ez a szimbólum figyelmezteti, hogy ne érjen hozzá a forró felületekhez.



Az ezzel a jelzéssel megjelölt anyagok nem változtatják meg az élelmiszerek ízét vagy illatát.

2. Rendeltetészerű használat

A forrólevegős fritőzt arra fejlesztették ki, hogy élelmiszereket süssenek benne legfeljebb 240°C-os forró levegőben.

A forrólevegős fritőz kizárólag háztartási célokra készült. A forrólevegős fritőzt csak beltérben szabad használni.

A készüléket nem szabad ipari célokra használni.

Előre látható helytelen használat

A forrólevegős fritőz nem alkalmas folyadékok melegítésére.

3. Biztonsági tudnivalók

Figyelmeztető jelzések

A kezelési útmutató szükség esetén a következő figyelmeztető jelzéseket használja:



VESZÉLY! Magas kockázat: A figyelmeztetés figyelmen kívül hagyása súlyos, életveszélyes sérülést okozhat.

FIGYELMEZTETÉS! Közepes kockázat: a figyelmeztetés figyelmen kívül hagyása sérüléseket vagy súlyos anyagi károkat okozhat.

VIGYÁZAT: Alacsony kockázat: A figyelmeztetés figyelmen kívül hagyása könnyű sérüléseket vagy anyagi károkat okozhat.

MEGJEGYZÉS: A készülék használata során szükséges tudnivalók, speciális jellemzők.

Tudnivalók a biztonságos üzemeltetéshez

- ⊙ 8 évesnél idősebb gyermekek és csökkent fizikai, érzékszervi vagy mentális képességekkel rendelkező személyek, illetve akik nem rendelkeznek megfelelő tapasztalattal és/vagy tudással, csak felügyelet mellett használhatják a készüléket, illetve csak a készülék biztonságos használatáról szóló megfelelő tájékoztatás után, és ha a lehetséges veszélyeket megértették. Gyermekek nem játszhatnak a készülékkel. A készülék tisztítását és felhasználói karbantartását nem végezhetik gyermekek, kivéve, ha 8. életévüket betöltötték, és felügyelik őket.
- ⊙ A 8 év alatti gyermekeket távol kell tartani a készüléktől és a csatlakozóvezetékétől.
- ⊙ A hibás használat sérüléseket okozhat.



- ⊙ Ne nyúljon a készülék felforrósodott részeihez, például a hátoldalon lévő levegőkivezető nyílásokhoz. A sütőkosarakat csak a fogantyúnál fogva szabad megfogni.
- ⊙ Sütés közben a levegőkivezető nyílásokon keresztül forró gőz távozik. Ne nyúljon a forró gőzbe.
- ⊙ Ha a készülék csatlakozóvezetéke megsérül, akkor a veszélyek megelőzése érdekében a gyártóval, a gyártó vevőszolgálatával vagy egy megfelelő szakképzettséggel rendelkező személlyel ki kell cseréltetni.
- ⊙ A fűtőelemeket nem szabad nedves kendővel letörölni.
- ⊙ A készülék nem üzemeltethető külső időkapcsoló órával vagy külön távvezérlő rendszerrel.
- ⊙ A készüléket háztartási, illetve ehhez hasonló alkalmazási célokra terveztük, például a következőkhöz...
 - ... boltok, irodák és más kereskedelmi egységek konyháiban, az egységekben dolgozó munkatársak számára;
 - ... mezőgazdasági létesítményekben;
 - ... szállodák, motelek és más lakólétesítmények vendégeinek kiszolgálására;
 - ... reggelizető panziókban való használatra.
- ⊙ Tartsa be a tisztításról szóló fejezet utasításait (lásd „Tisztítás” a következő oldalon 310).



VESZÉLY a gyermekekre nézve!

- ⊙ Gondoskodjon róla, hogy gyermekek soha ne tudják lerántani a forró forrólevégős fritózt (pl. a hálózati vezetéknel fogva). A forrázási sérülés életveszélyes lehet!
- ⊙ A csomagolóanyag nem gyermekjárték. A gyermekek nem játszhatnak a műanyag zacskókkal. A zacskók fulladást okozhatnak.



VESZÉLY a házi- és haszonállatokra nézve!

- ⊙ Az elektromos készülékek veszélyt jelenthetnek a házi- és haszonállatokra nézve. Ezenkívül az állatok is károsíthatják a készüléket. Ezért alapvetően tartsa távol az állatokat az elektromos készülékektől.



VESZÉLY a madarakra nézve!

- ⊙ A madarak gyorsabban lélegeznek, máshogy oszlik el a testükben a levegő, és sokkal kisebbek is az embereknél. Ezért veszélyes lehet számukra, ha belélegzik a készülék üzemelése közben kibocsátott füstöt, még ha minimális mennyiségről van is szó. A készülék használata közben a madarakat át kell vinni egy másik szobába.



Nedvesség következtében fellépő áramütés VESZÉLYE!

- ⊙ Óvja a készüléket a nedvességtől, a fröccsenő vagy csöpögő víztől.
- ⊙ A készüléket, a csatlakozóvezetékét és a hálózati csatlakozódugót nem szabad vízbe vagy más folyadékokba mártani.
- ⊙ Amennyiben folyadék jutna a készülékbe, azonnal húzza ki a hálózati csatlakozódugót. Az újbóli üzembe helyezés előtt ellenőriztesse a készüléket.
- ⊙ Amennyiben a készülék mégis vízbe esne, úgy azonnal húzza ki a hálózati

csatlakozódugót, és csak utána vegye ki a készüléket a vízből. Ilyen esetben ne használja tovább a készüléket, hanem ellenőriztesse szakszervizzel.

- ⊙ Ne használja a készüléket nedves kézzel.



Áramütés VESZÉLYE!

- ⊙ Ne működtesse a készüléket, ha a készüléken vagy a csatlakozóvezetéken látható sérülések találhatók, illetőleg, ha a készüléket előzőleg leejtették.
- ⊙ Ha hosszabbítókábelt használ, annak meg kell felelnie a készülék technikai adatainak.
- ⊙ Ne csatlakoztassa a készüléket elosztóba. Túlterhelés következhet be.
- ⊙ A csatlakozóvezetékét úgy kell vezetni, hogy arra senki ne léphessen rá, senki ne akadhat bele, és senki ne botolhat benne.
- ⊙ A hálózati csatlakozódugót kizárólag olyan szabályszerűen felszerelt, jól hozzáférhető, védőérintkezős csatlakozóaljzathoz csatlakoztassa, amelynek a feszültsége megfelel a készülék típusátalján feltüntetett értéknek. A csatlakozóaljzatnak a csatlakoztatást követően is jól hozzáférhetőnek kell lennie.
- ⊙ Ügyeljen arra, hogy a csatlakozóvezeték ne sérüljön meg éles peremek vagy forró felületek miatt. Ne tekerje a csatlakozóvezetékét a készülékre.
- ⊙ A készülék elhelyezése során ügyeljen arra, hogy a csatlakozóvezeték ne akadjon be vagy zúzódjon meg.
- ⊙ A készülék a kikapcsolását követően sincs leválasztva a hálózati áramellátásról. Ehhez ki kell húznia a hálózati csatlakozódugót.
- ⊙ A hálózati csatlakozódugó kihúzásakor mindig magát a hálózati csatlakozódugót fogja meg, soha ne a vezetékét.

- ⊙ Húzza ki a hálózati csatlakozódugót a hálózati aljzataból:
 - minden használat után
 - ha üzemzavar lép fel
 - ha nem használja a készüléket
 - mielőtt a készüléket tisztítja
 - vihar idején
- ⊙ A veszélyek megelőzése érdekében ne végezzen átalakításokat a terméken. A javításokat kizárólag szakszervizzel, illetve szervizközponttal végeztesse.



VESZÉLY – Tűzveszély!

- ⊙ A csatlakoztatott készüléket soha ne hagyja felügyelet nélkül.
- ⊙ Üzem közben mindig felügyelje a forrólevegős fritőzt. Így a szokatlan szagok vagy zajok alapján időben felismeri a felmerülő problémákat.
- ⊙ A készüléket soha ne fedje le, és ne helyezze puha tárgyakra (pl. kéztörölő).
- ⊙ Ügyeljen arra, hogy legyen elég szabad tér a készülék minden oldalán és fölötte is.
- ⊙ Ne használja a forrólevegős fritőzt közvetlenül konyhaszekrény vagy fali csatlakozóaljzat alatt, vagy függöny, papír vagy hasonlóan éghető tárgyak közelében.
- ⊙ A forrólevegős fritőzt kizárólag szilárd, egyenletes, csúszásmentes, száraz és nem éghető munkalapon használja, hogy ne borulhasson fel, illetve ne csúszhasson arrébb.



SÉRÜLÉSVESZÉLY égési sérülések miatt!

- ⊙ Ne érjen a készülék és a belső tér forró felületeihez. Használjon sütőkesztyűt vagy edényfogó konyharuhát.
- ⊙ Várja meg, míg a készülék teljesen lehűlt, és csak ezután tisztítsa meg és tegye el.
- ⊙ Ne mozgassa vagy szállítsa a forrólevegős fritőzt, amikor be van kapcsolva.

FIGYELMEZTETÉS anyagi károokra!

- ⊙ Csak eredeti tartozékokat használjon.
- ⊙ A készüléket soha ne helyezze forró felületre (pl. tűzhelyre), hóforrások vagy nyílt láng közelébe.
- ⊙ Ügyeljen rá, hogy az ételek ne érjenek hozzá a belső tér felső részén lévő forró fűtőelemekhez, és ne ragadjanak oda.
- ⊙ Ne alkalmazzon erős vagy súroló hatású tisztítószeret.
- ⊙ A készülék csúszásmentes műanyag lábakkal van felszerelve. Mivel a bútorok számos különböző festékkel és műanyaggal vannak bevonva, és különböző ápolószerekkel kezelik ezeket, ezért nem zárható ki teljességgel, hogy az ilyen anyagok olyan alkotórészeket tartalmaznak, amelyek a műanyag lábakat megtámadhatják és feloldhatják. Adott esetben helyezzen csúszásmentes alátétet a készülék alá.

4. A csomag tartalma

- 1 forrólevegős fritőz
- 2 sütőkosár **2** sütőbetétekkel **10** és rácsbetétekkel **11**
- 1 teljes kezelési útmutató (az interneten)
- 1 rövid útmutató (a készülékhez mellékelve)
- 1 receptfüzet (a készülékhez mellékelve)

5. Üzembe helyezés

- Távolítsa el minden csomagolóanyagot. **Különösen fontos, hogy a belső térben ne maradjon semmilyen csomagolóanyag, például sztiropor darabok.**



VESZÉLY – Tűzveszély!

A készülék hátulján és oldalán található a levegőkivezető nyílások **4**. Használat közben a levegőkivezető nyílásokból forró gőz távozik.

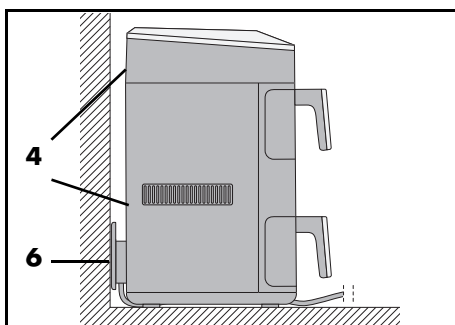

- ⊙ Soha ne takarja el a levegőkivezető nyílásokat **4**.
- ⊙ Ne használja a forrólevegős fritózt közvetlenül konyhaszkekrény vagy fali csatlakozóaljzat alatt, vagy függöny, papír vagy hasonlóan éghető tárgyak közelében.
- ⊙ Ügyeljen arra, hogy legyen elég szabad tér a készülék minden oldalán és fölötte is.

MEGJEGYZÉS: Az első használat során enyhe füst és kellemetlen szag keletkezhet. Ez a fűtőelem **3** szerelési anyagai miatt történik és nem termékhiba. Gondoskodjon megfelelő szellőzésről.

- Ellenőrizze, hogy megvan minden tartozék, és sértetlenek.
- Tisztítsa meg a készüléket és a tartozékokat az első használat előtt.
- Helyezze a készüléket száraz, vízszintes, csúszásmentes és hőálló felületre.
- A hálózati csatlakozódugót **12** olyan csatlakozóaljzathoz csatlakoztassa, amely megfelel a típus táblán feltüntetett értékeknek. A csatlakozóaljzatnak a bekapcsolást követően is jól hozzáférhetőnek kell lennie.

- Húzza le a készülékről a védőfóliákat és a ragasztócsíkokat, de ne távolítsa el a készülék hátoldalán található típus táblát.

6. A kijelző áttekintése

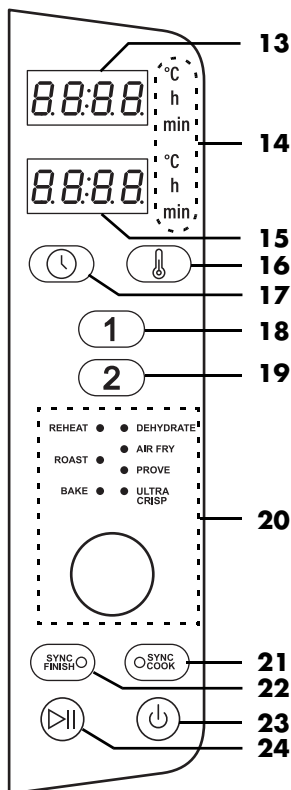

13

A sütőkosár számjegyeinek kijelzése (hőmérséklet, sütési idő) ①

14 °C/h/min

°C világít, amikor a hőmérséklet látható

h vagy **min** világít, amikor az idő látható órában (h) vagy percben (min)

15

A sütőkosár számjegyeinek kijelzése (hőmérséklet, sütési idő) ②

Gomb: Hőmérséklet

Gomb: Idő

Gomb: Sütőkosár ① (felső)

Gomb: Sütőkosár ② (alsó)

20

Forgószabályozó: Hőmérséklet és sütési idő beállítása / programválasztás

REHEAT (melegítés)

DEHYDRATE (aszalás)

AIR FRY (sütés): Minden 5 perc után elhangzik a rázásra emlékeztető hangjelzés.

ROAST (pirítás)

PROVE (élesztős tészta pihentetése/kelesztése)

BAKE (sütemény sütés)

ULTRA CRISP (ropogós ételekhez)

21 SYNC COOK

Gomb + LED **SYNC COOK**: Mindkét sütőkosár azonos értékekkel működik.

22 SYNC FINISH

Gomb + LED **SYNC FINISH**: A két sütőkosár sütési idejének vége szinkronizálódik.

23

Gomb: Be/Ki

24

Gomb: Indítás/szüneteltetés

7. Rövid útmutató a fritőz használatához

Az élelmiszerek előkészítése

- Minden élelmiszernek száraznak kell lennie. Szárítsa meg a sütésre szánt élelmiszereket, illetve fagyasztott élelmiszerek esetén távolítsa el róluk a jeget.
- Mélyhűtött élelmiszer esetén távolítsa el a lehető legtöbb vizet és jeget, mielőtt a forrólevegős fritőzbe helyezi az élelmiszert.
- Panírozott élelmiszerek esetén ügyeljen arra, hogy a panír ne váljon le könnyen az élelmiszerről.

Sütési idő és hőmérséklet

- Ha finom és egészséges ételt szeretne főzni, akkor a sütési idő és hőmérséklet tekintetében pontosan tartsa be a csomagoláson feltüntetett utasításokat.
- Egyszerre csak kis mennyiségű élelmiszert süssön.
- A sütőkosarat **2** csak a **MAX 9** jelzésig szabad tölteni.
- Elképzelhető, hogy az akrilamid rákkeltő. Kerülje a túlsütött élelmiszereket, hogy lehetőleg kevés akrilamid képződjön.

Az egyenletes barnulás elérése^{1 2}

- ¹: A sütési idő minden egyes ¼ részének eltelte után (5 percenként) rázza vagy fordítsa meg, a sütési idő alatt tehát 3 alkalommal.
- ²: A sütési idő fele után rázza vagy fordítsa meg.

Ha az élelmiszerek (pl. hasáburgonya vagy csirkefalatok) egyenletesen barnára kell sülnie, akkor a sütési folyamat közben 1–3 alkalommal meg kell rázni.

1. A sütőkosarat **2** a fogantyúnál **8** fogva húzza ki a házból **1**, és rázza meg a hozzávalókat. Ügyeljen arra, hogy pl. a hasáburgonyák jól összekeveredjenek, és a belül lévő, nyers darabok kívülre kerüljenek. A készülék automatikusan kikapcsol, ha kiveszi a sütőkosarat **2**.
2. Helyezze vissza a sütőkosarat **2** a készülékbe. A készülék automatikusan újra bekapcsol a sütési idő lejártáig.

Sütés (sütemény)

Nyers tésztát **semmi esetre sem** szabad közvetlenül a sütőkosárba **2** helyezni. Az előkészítés után tegye a tésztát egy sütőformába vagy egyéb hőálló formába (pl. muffin forma). Ezt a formát a benne lévő tésztával együtt helyezze a sütőkosárba **2**.

Információk a csomagoláson

Ha a mélyhűtött élelmiszer csomagolásán nincs megadva sütési idő a forrólevegős fritőzhöz, a légkeveréses sütőhöz megadott adatok legyenek iránymutatók.

8. Kezelés



Égési sérülések VESZÉLY!

- Használat közben a készülék felületei felforrósodhatnak. Ne nyúljon a készülék felforrósodott részeihez, például a hátoldalon lévő levegőkivezető nyílásokhoz **4**.
- Sütés közben a levegőkivezető nyílásokon **4** keresztül forró gőz távozik. Ne nyúljon a forró gőzbe.
- Ne mozgassa vagy szállítsa a forrólevegős fritőzt, amikor be van kapcsolva.



FIGYELMEZTETÉS anyagi károkra!

- A készüléket semmi esetre sem szabad a sütőkosár **2** nélkül működtetni!

8.1 Áramcsatlakozás

- Ha elhelyezte a készüléket, csatlakoztassa a hálózati csatlakozódugót **12** egy védőérintkezős csatlakozóaljzathoz, amely megfelel a típustáblán feltüntetett értékeknek. A csatlakozóaljzatnak a bekapcsolást követően is jól hozzáférhetőnek kell lennie.

8.2 Be-/kikapcsolás

- Nyomja meg a Be/Ki gombot  **23**, hogy bekapcsolja a készenléti üzemmódban lévő készüléket.
 - Egy rövid hangjelzés hallatszik.
 - Az előre beállított 180 °C-os hőmérséklet megjelenik a kijelzőn **13/15**.
- A Be/Ki gomb  **23** ismételt megnyomásával a készüléket bármikor készenléti üzemmódba kapcsolhatja. Ez futó program esetén is működik.

MEGJEGYZÉS: A készenléti üzemmód bekapcsolása után a ventilátor még legfeljebb egy percig működik.

8.3 Rácsbetétek

FIGYELMEZTETÉS anyagi károkra!



- A sütőkosarakat **2** csak a **MAX 9** jelzésig szabad feltölteni.

MEGJEGYZÉS: Különösen alkalmas kisebb adagokhoz, amelyeket főzés közben nem kell megfordítani vagy rázni.

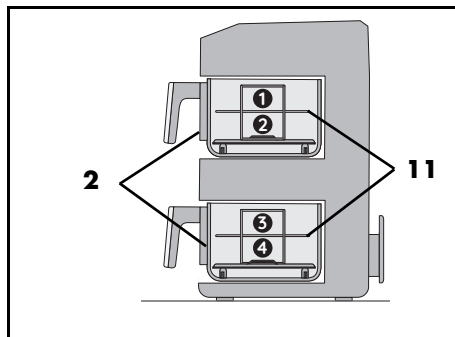
A rácsbetétek **11** használatával egyszerre akár 4 különböző adagot is elkészíthet.



8.4 A sütőkosár kiválasztása

1. A fritőz bekapcsolásához nyomja meg a Be-/ki gombot  **23**.
2. Válassza ki a felső sütőkosarat a  **18** gombbal vagy az alsó sütőkosarat a  **19** gombbal. A kiválasztott sütőkosár szimbóluma villog.

MEGJEGYZÉSEK: Ha 15 másodpercen belül nem nyomja meg egyik gombot sem, a kiválasztott sütőkosár szimbóluma abba-

hagyja a villogást. Ebben az esetben nyomja meg ismét a **1** **18** vagy **2** **19** gombot a beállítások folytatásához.

8.5 Alapvető kezelés

A következő pontok esetén:

- A készülék be van kapcsolva.
- A **1** **18** vagy **2** **19** gomb megnyomásával kiválasztotta a sütőkosarat.

A programok megnyitása

- Nyomja meg a röviden a forgószabályozót **20**, majd fordítsa el, ameddig a kívánt program LED-je világítani nem kezd. A program ki van választva.

Kézi főzés

- A hőmérséklet és sütési idő közvetlenül beállítható. Az Indítás/szüneteltetés gomb **24** megnyomásával elindul a sütés a beállított értékekkel.

Hőmérséklet módosítása

A hőmérsékletet 5 fokos lépésenként 40 és 240°C közé lehet beállítani.

- Az **ULTRA CRISP** programban a hőmérséklet nem változtatható meg.
- A **PROVE** programban 35°C-os vagy 75°C-os hőmérséklet választható.
- Az összes többi programban a minimális hőmérséklet 60°C.
- A **DEHYDRATE** programban a maximális hőmérséklet 90°C.
- Nyomja meg a **16** gombot. A kijelzőn **5** villog a hőmérséklet.
- Forgassa a forgószabályozót **20**, ameddig meg nem jelenik a kívánt hőmérséklet. A villogás a beállítás után kb. 15 másodperccel leáll. Az új hőmérséklet átvétele sikerült.

MEGJEGYZÉS: 200°C feletti hőmérséklet-beállítás esetén a sütési folyamat végén automatikusan bekapcsol a hűtő funkció. A ki-

jelzőn megjelenik a **COOL** felirat, és a ventilátor további 1 percig üzemel. Ez a hűtési folyamat nem állítható le.

Idő módosítása

A sütési időt 1 és 60 perc között, 1 perces lépésekkel lehet beállítani.

- 200°C feletti hőmérséklet-beállítás esetén legfeljebb 30 percre
- A **DEHYDRATE** programban 1 óra és 24 óra között, 15 perces lépésekkel
- A **PROVE** programban 15 perc és 4 óra között, 5 perces lépésekkel
- Nyomja meg a **17** gombot. A kijelzőn **5** villog az idő.
- Forgassa a forgószabályozót **20**, ameddig meg nem jelenik a kívánt idő. A villogás a beállítás után kb. 15 másodperccel leáll. Az új idő átvétele sikerült.



8.6 Programok használata





MEGJEGYZÉSEK:

- Ügyeljen rá, hogy az ételek ne érjenek hozzá a belső tér felső részén lévő forró fűtőelemhez **3**, és ne ragadjanak oda.
- A **SYNC FINISH** funkció aktiválása után bármikor módosíthatja a hőmérsékletet és a sütési időt.
- **GYORSINDÍTÁS FUNKCIÓ**
Kapcsolja be a készüléket készenléti üzemmódból a Be/Ki gombbal **23**. Az Indítás/szüneteltetés gomb **24** megnyomásával mindkét sütőkosár esetében elindul a sütés az előre beállított 180 °C-os hőmérsékleten és az előre beállított 15 min sütési idővel. Ha csak egy sütőkosarat kíván használni, akkor nyomja meg a **1** **18** vagy **2** **19** gombot.

Néhány élelmiszerhez és elkészítési módhoz a készülék előre beállított programmal rendelkezik. Ha kiválaszt egy programot, szinte mindig további beállításokat eszközölhet a következőkkel kapcsolatban:

- Hőmérséklet
- Sütési idő
- A **SYNC FINISH** funkció aktiválása után már nem módosíthatja a hőmérsékletet és a sütési időt.

1. Készítse elő az élelmiszereket, és helyezze őket a sütőkosárba **2**.
2. A sütőkosarat tolja be a házba **1**.
3. Nyomja meg a Be/Ki gombot  **23**.
4. A  **18** vagy  **19** gomb megnyomásával válassza ki a kívánt sütőkosarat.
5. Nyomja meg a röviden a forgószabályozót **20**, majd fordítsa el, ameddig a kívánt program melletti LED világítani nem kezd. A kijelzőn **5** megjelenik a hőmérséklet a kiválasztott programhoz.

MEGJEGYZÉS: A  **18** vagy  **19** gomb megnyomásával válassza ki a kívánt sütőkosarat. Az adott gomb kb. 15 másodpercig villog. Villogás közben a hőmérséklet módosításához nyomja meg a  **16** gombot, a sütési idő módosításához pedig a  **17** gombot. Ameddig a megfelelő érték villog a kijelzőn **5**, addig a forgószabályozó forgatásával el tudja végezni a módosítást. Az elforgatás után a beállított érték még kb. 15 másodpercig villog. A kijelző villogása leáll: Az új érték átvételre kerül.

6. Indítsa el a sütési folyamatot az Indítás/szüneteltetés gomb  **24** megnyomásával. A program elindul. A kijelzőn **5** megjelenik a hátralévő sütési idő.

8.7 A sütési folyamat megszakítása



MEGJEGYZÉSEK:

- Kezelés hiányában kb. 15 perc elteltével a készülék automatikusan készenléti üzembe kapcsol.
- A túl hosszú szünet negatív hatással lehet a sütési eredményre.

Bármikor megszakíthatja a sütési folyamatot, hogy pl. ellenőrizze a barnulás mértékét.







1. A fogantyúval **8** húzza ki a sütőkosarat **2** a házból **1**. A készülék automatikusan kikapcsol, ha kiveszi a sütőkosarat.
 - A hátralévő sütési idő villogva jelenik meg.
 - A ventilátor leáll, amíg a sütőkosarat **2** vissza nem tolják.
2. Helyezze vissza a sütőkosarat a készülékbe. A készülék automatikusan vissza kapcsol a sütési idő lejártáig.

vagy

1. A sütési folyamat megszakításához röviden nyomja meg az Indítás/szüneteltetés gombot  **24**.
 - A hátralévő sütési idő villogva jelenik meg.
 - A ventilátor leáll, amíg nem folytatódik a sütési folyamat.
2. A sütési folyamat folytatásához nyomja meg újra a Start/szünet gombot  **24**.

8.8 A SYNC COOK funkció

Ez a funkció lehetővé teszi nagyobb mennyiségek sütését azonos sütési idővel és hőmérséklettel mindkét sütőkosárban egyszerre. Az előre beállított hőmérséklet és sütési idő mindkét sütőkosárnál 180°C és 15 perc. Módosíthatja a beállított értékeket, vagy kiválaszthat egy programot.



1. A fritőz bekapcsolásához nyomja meg a Be-/ki gombot  **23**.
2. Nyomja meg a **SYNC COOK**  **21** gombot. A **21** gomb LED-je világít, és a  és  sütőkосarak szimbólumai villognak.
3. A  **16** vagy  **17** gomb megnyomásával és a forgószabályozó **20** megnyomásával állítsa be a hőmérsékletet vagy az időt.

vagy

A forgószabályozó **20** megnyomásával és elfordításával válasszon ki egy programot.



4. Az Indítás/szüneteltetés gomb  **24** megnyomásával indítsa el a sütési folyamatot.

A beállított értékek mindkét sütőkосarra vonatkoznak.

- A **SYNC COOK**  **21** gomb LED-je és a  és  sütőkосarak szimbólumai világítanak.
- Adott esetben a kiválasztott program villog.
- Megjelenik a hátralévő sütési idő.



MEGJEGYZÉS: A sütési folyamat során bármikor módosíthatja a hőmérsékletet és a sütési időt.

A sütési folyamat során válthat másik programra is.



1. A sütési folyamat közben nyomja meg az Indítás/szüneteltetés gombot  **24**.
2. A forgószabályozó **20** megnyomásával és elforgatásával válassza ki a kívánt programot.
3. Nyomja meg újra az Indítás/szüneteltetés gombot  **24**.









Mindkét sütőkосár tovább működik a kiválasztott programmal.

A **SYNC COOK** funkciót bármikor kikapcsolhatja.

- A sütési folyamat közben nyomja meg ismét a **SYNC COOK**  **21** gombot.
 - A  **21** gomb LED-je kialszik.
 - Amelyik program nem fejeződött be a  **21** gomb megnyomása előtt, mindkét sütőkосárnál folytatódik.

8.9 A SYNC FINISH funkció

A  és  sütőkосarakat úgy tudja szinkronizálni, hogy a két sütési folyamat egyszerre érjen véget.

1. A fritőz bekapcsolásához nyomja meg a Be-/ki gombot  **23**.
 2. Nyomja meg a  **18** gombot a sütőkосár  kiválasztásához.
 3. Állítsa be a sütési időt, a hőmérsékletet vagy egy programot a forgószabályozó **20** megnyomásával és elforgatásával.
 4. Nyomja meg a  **19** gombot a sütőkосár  kiválasztásához.
 5. Állítsa be a sütési időt, a hőmérsékletet vagy egy programot.
 6. Nyomja meg a **SYNC FINISH**  **22** gombot.
 7. Indítsa el a sütési folyamatot az Indítás/szüneteltetés gomb  **24** megnyomásával.
 - A **SYNC FINISH**  **22** gomb LED-je világít.
 - A működő sütőkосár kijelzőjén **13/15** megjelenik a hátralévő sütési idő.
 - A még nem működő sütőkосár kijelzőjén  jelenik meg.
- A sütési folyamat mindkét sütőkосárnál elindul a megfelelő beállításokkal.
 - Az idő és a hőmérséklet már nem állítható be.
 - A rövidebb sütési idejű sütőkосár körülbelül 15 másodperccel a hosszabb sütési idővel rendelkező sütőkосár előtt végez.

- Ha mindkét sütőkosárnak azonos a sütési ideje, akkor az első kosár 15 másodperccel a második kosár előtt kezdi el a sütést.
- A sütési idő letelte után mindkét sütőkosár esetében 3 hangjelzés hallatszik, a kijelzőn **5** pedig röviden megjelenik az *End* kiírás. Ezután a készülék készenléti üzembe kapcsol.

8.10 A sütési folyamat vége

- A sütési idő letelte után 3 hangjelzés hallatszik, a kijelzőn **5** pedig röviden megjelenik az *End* kiírás. Ezután a készülék készenléti üzembe kapcsol.

MEGJEGYZÉS: 200°C feletti hőmérséklet-beállítás esetén a sütési folyamat végén automatikusan bekapcsol a hűtő funkció. A kijelzőn megjelenik a *COOL* felirat, és a ventilátor további 1 percig üzemel. Ez a hűtési folyamat nem állítható le.

- Szükség van egy hőálló alátételre a sütőkosárhoz **2** és egy tányérra vagy egy táltra (adott esetben előmelegítve).
 - A készülék hálózatról történő leválasztásához használat után húzza ki a hálózati csatlakozódugót **12**.
1. A fogantyúval **8** húzza ki a sütőkosarat **2** a házból **1**. Helyezze azt a hőálló alátételre.
 2. Helyezze az ételt az előkészített tányérra/tálba.
 3. Hagyja kihűlni a készüléket és a tartozékokat, mielőtt megtisztítaná.

MEGJEGYZÉS: Ha az étel barnasága még nem megfelelő, manuálisan módosíthatja a sütési folyamatot. Tolja vissza a megtöltött sütőkosarat **2** a házba **1**, és kezdje újra a sütési folyamatot. Néhány perc múlva elle-

nőrizze az étel barnaságát. Ehhez egyszerűen a fogantyúval **8** húzza ki a sütőkosarat **2** a házból **1**.

8.11 A programok áttekintése

- Az alábbi táblázat segítséget nyújt az alapvető beállításokhoz, és bemutatja a programok előre beállított és lehetséges értékeit.

Program	Alkalmazási példák	előre beállított hőmérséklet (beállítható terület)	előre beállított idő (beállítható terület)
REHEAT	Felmelegítés	200°C (60 – 200°C)	15 perc (1 – 60 perc)
ROAST	Steak, karaj	200°C (60 – 200°C)	20 perc (1 – 60 perc)
BAKE	Muffin, sütemény és pékáru	150°C (60 – 200°C)	18 perc (1 – 60 perc)
DEHYDRATE	Élelmiszer dehidráció/szárítása (szilva, almaszeletek)	60°C (60 – 90°C)	2 óra (1 – 24 óra)
AIR FRY	Csirkecombok, fagyasztott hasábburgonya ¹	200°C (60 – 200°C)	20 perc (1 – 60 perc)
PROVE	Élesztős tészta pihentetése/kelesztése	75°C (35 – 75°C)	45 perc (15 perc – 4 óra)
ULTRA CRISP	Ropogós bőrű pecsenye	240°C (nem módosítható)	10 perc (1 – 30 perc)

8.12 Sütési táblázat

- A hőmérséklet és az időadatok sütési táblázatban megadott értékei irányadó jellegűek. Az ételkészítés jellegétől, méretétől és mennyiségétől, illetve íztől függően a hőmérséklet és az idő eltérő lehet.

Elkészítendő ételkészítés	°C	Perc	optimális mennyiség sütőkosaraként	maximális mennyiség sütőkosaraként
Hasábburgonya ¹	190	25 – 35	560 g	870 g
Csirkecombok ²	200	30	450 g	750 g
Zöldség ²	180	15 – 30	400 g	750 g
Elősütött zsemle ²	180	8	3 db	4 db
Muffin	150	19	4 db	6 db
Lazacfilé	200	16	100 g	500 g
Steak ^{2,3}	240	5 – 20	100 g	500 g

A felső indexben írt számok ^{1,2,3} jelentése:

¹: 5 percnként rázza vagy fordítsa meg.

²: A sütési idő fele után rázza vagy fordítsa meg.

³: A sütési folyamat végén a hűtő funkció automatikusan bekapcsol 1 percre. A kijelzőn megjelenik a COOL felirat.

9. Receptek

9.1 Kétféle sült burgonya fűszeres majonézzel

Hozzávalók 4 adaghoz

A majonéz hozzávalói

1	tojás
1 teáskanál	mustár
125 ml	napraforgóolaj
1 teáskanál	finomra vágott petrezselyem
1 teáskanál	finomra vágott turbolya
1 teáskanál	citromlé
	só, bors

A sült burgonya hozzávalói

250 g	édesburgonya
250 g	kemény fajtájú burgonya
2 evőkanál	napraforgóolaj
	só

Elkészítés

1. A fűszerezett majonézhez a tojássárgáját és a mustárt egy magas tálba tesszük, és botmixerrel összekeverjük.
2. Keverés közben vékony sugárban hozzáöjtük az olajat, amíg krémes, homogén masszát nem kapunk.
3. Hozzáadjuk a fűszernövényeket és ízesítjük sóval, borssal.
4. A burgonyát és az édesburgonyát meghámozzuk és megmossuk, és felitajuk róla a nedvességet.
5. A burgonyát és az édesburgonyát kb. 1 cm vastag hasábokká daraboljuk, és a két fajtát egy-egy tálban összekeverjük 1 evőkanál olajjal.
6. A hasáburgonyát a fritőzbe tesszük.
7. A kétfajta hasáburgonyát párhuzamosan, azonos értékek mellett sütjük.
8. A **SYNC COOK** funkciót aktiváljuk. Most az értékeket csak egyszer kell beállítani, és a kétfajta hasáburgonya egyszerre készül el.

9. Az értékeket **25 percre** és **200°C-ra** állítjuk, és elindítjuk a sütési folyamatot.
10. **15 perc után** csökkentjük a hőmérsékletet **180°C-ra**, a hasáburgonyát pedig megrázzuk.
11. A burgonyát megsózzuk, és a fűszeres majonézzel tálaljuk.

9.2 Pácolt csirkeszárnyak fagyasztott hasábburgonyával

Hozzávalók 2 személy részére

Hozzávalók

250 g fagyasztott hasábburgonya
Kb. 8 csirkeszárny

Hozzávalók a páchoz

6 evőkanál napraforgó- vagy repceolaj
6 evőkanál Sweet' n Hot chiliszósz
4 evőkanál paradicsom ketchup
4 evőkanál ecet
1 - 2 teáskanál só
1 - 2 teáskanál paprika
1 - 2 teáskanál chili pehely

Elkészítés

1. A pác összes összetevőjét összekeverjük egy nagy tálban.
2. A csirkeszárnyakat egy tálba tesszük, a páccal összekeverjük, és a pácban kb. 1 órán keresztül állni hagyjuk.
3. A csirkeszárnyakat az **1. sütőkosár** betétjére helyezzük, az értékeket pedig **15 perc**re és **190°C-ra** állítjuk.
4. 250 g fagyasztott hasábburgonyát helyezünk a **2. sütőkosárba**, az értékeket pedig **200°C-ra** és **20 perc**re állítjuk.
5. A **SYNC FINISH** funkciót aktiváljuk, és elindítjuk a sütési folyamatot. Most a sütési folyamat úgy szinkronizálódik, hogy a két sütőkosár egyszerre legyen kész.
6. Az idő felének leteltét követően a hozzávalókat átkeverjük/megfordítjuk, hogy egyformán süljenek.
7. A sütési idő letelte után ellenőrizzük a csirkeszárnyakat és a hasábburgonyát, és ha már jők, akkor kivesszük őket.

9.3 Húsgombócok grillezett mediterrán zöldségekkel

Hozzávalók 2 személy részére

Hozzávalók a páchoz

2 evőkanál olívaolaj
1 fokhagymagerezd
½ teáskanál rozmaring
½ teáskanál oregánó
½ teáskanál majoránna
só, bors

Hozzávalók a grillezett zöldségekhez

1 kicsi cukkini
1 kicsi piros paprika
1 vöröshagyma
150 g kóktélparadicsom

Hozzávalók a húsgombócokhoz

250 g darált marhahús
½ kisebb lilahagyma
olívaolaj
3 szál lapos levelű petrezselyem
1 tojássárgája
1 evőkanál zsemlemorzsza
paprikapor (csípős)
só, bors

Elkészítés

1. A fokhagymagerezdeket meghámozzuk és felaprítjuk.
2. A pác összes összetevőjét összekeverjük egy tálban.
3. A zöldségeket megmossuk és megpucoljuk.
4. A cukkinit és a paprikát falatnyi darabokra vágjuk.
5. A kóktélparadicsomokat félbevágjuk.
6. A hagymát hasábokra vágjuk.
7. A zöldséget hozzáadjuk a páchoz és alaposan átkeverjük. A zöldségeket állni hagyjuk a pácban, ameddig a húsgombócokat előkészítjük.

8. A húsgombócokhoz a lilahagymát meghámozzuk, felaprítjuk és egy kevés olívaolajban üvegesre pirítjuk.
9. A petrezselymet megmossuk, szárazra rázzuk, és a leveleit apróra vágjuk.
10. A darált húst az előkészített hagymával, a felaprított petrezselyemmel, a felvert tojássárgájával és a zsemlemorzssával egyenletes masszává dolgozzuk és ízlés szerint fűszerezzük.
11. A darált húsos masszából vizes kézzel egyforma, kis gombócokat formázunk.
12. A húsgombócokat az **1. sütőkosár** betétjére helyezzük. Az értékeket **180°C-ra** és **kb. 15 percre** állítjuk.
13. A pácolt zöldségeket egyszer átkeverjük és a **2. sütőkosárba** helyezzük. Az értékeket **180°C-ra** és **kb. 20 percre** állítjuk.
14. A **SYNC FINISH** funkciót aktiváljuk, és elindítjuk a sütési folyamatot. Most a sütési folyamat úgy szinkronizálódik, hogy a két sütőkosár egyszerre legyen kész.
15. Az idő felének leteltét követően a hozzávalókat átkeverjük/megfordítjuk, hogy egyformán süljenek.
16. A sütési idő letelte után ellenőrizzük a húsgombócokat és a zöldségeket, és ha már jók, akkor kivesszük őket.

TIPP: A sütési idő a húsgombócok ill. a zöldségdarabok nagyságától függ.

9.4 Cukkini és padlizsán nyárs

Hozzávalók 4 adaghoz

MEGJEGYZÉS: Ügyeljünk a maximális töltési magasságra! Szükség esetén 2 sütési folyamatot kell végezni.

Hozzávalók

½ teáskanál	bors
½ teáskanál	szegfűbors
½ teáskanál	koriander
½ teáskanál	száritott kakukkfű
½ teáskanál	száritott oregánó
1 teáskanál	só
50 ml	olívaolaj
2	padlizsán
2	cukkini
2	vöröshagyma
	fa nyársak

Elkészítés

1. Egy tálban összekeverjük a zöldfűszereket, a fűszereket és az olajat.
2. A cukkinit és a padlizsánt 2 cm vastag szeletekre vágjuk, a hagymát négyfelé vágjuk. A hagymát négyfelé vágjuk.
3. A zöldségeket hozzáadjuk a fűszer- és olajkeverékhez.
4. A zöldségeket felváltva felfűzzük a nyársra.
5. A nyársakat **200°C-on 15 percig** sütjük.
6. Az idő felének leteltét követően megfordítjuk a nyársakat.

9.5 Rántott camembert áfonyával

Hozzávalók 4 adaghoz

MEGJEGYZÉS: A legelején megnézzük, hogy a 4 camembert-t egészben el tudjuk-e helyezni a sütőkosárban. Ha nem, akkor a Camembert sajtokat 2 adagban sütjük ki.

Hozzávalók

4	camembert (egyenként max. 150 g)
2	tojás
2 evőkanál	tejszín
6 evőkanál	zsemlemorzsa
4 evőkanál	áfonyabefőtt só, bors

Elkészítés

1. A tojásokat habosra keverjük a tejszínnel, és sóval, borssal ízesítjük.
2. A zsemlemorzsat egy mély tányérba tesszük.
3. A lehűtött Camembert sajtot (egészben vagy negyedekben) a tojásos masszába helyezzük, majd megforgatjuk a zsemlemorzzában, amíg a panír teljesen be nem borítja a sajtot.
4. A Camembert darabokat **200°C-on kb. 5 - 10 perc alatt** aranybarnára sütjük.
5. A Camembert sajtot áfonyával tálaljuk.

9.6 Lazac batyuban

Hozzávalók 2 adaghoz

Hozzávalók

250 g	kemény fajtájú burgonya
100 g	friss spenót
1	mogyoróhagyma
1	fokhagymagerezd
1 evőkanál	olívaolaj
300 g	lazacfilé (bőr nélkül)
1 szál	petrezselyemzöld
1 szál	bazsalikomzöld
1 evőkanál	kapribogyó
2 evőkanál	lágú vaj
1	kezeletlen lime só, bors

Elkészítés

1. A burgonyát meghámozzuk, megmossuk, és megfőzzük forrásban lévő sós vízben. A burgonyát ezután leszűrjük le és vékony szeletekre vágjuk.
2. Közben megtisztítjuk a spenótot, megmossuk, majd jól lecsepegtetjük.
3. A mogyoróhagymát és a fokhagymát meghámozzuk és in kicsi kockákra vágjuk. Egy serpenyőben olajat hevítünk és a hagymát üvegesre pároljuk.
4. Hozzáadjuk a spenótot, és rövid ideig pároljuk, amíg a levelek megfonnyadnak. Ezután levesszük az edényt a tűzről, és félretesszük.
5. A lazacot megmossuk, szárazra töröljük és két részre vágjuk.
6. A petrezselymet és a bazsalikomot megmossuk, szárazra rázzuk, és a leveleit apróra vágjuk.
7. A kapribogyót lecsepegtetjük, és durvára aprítjuk.
8. A kapribogyót és az apróra vágott fűszernövényeket összegyűrjük a vajjal.
9. A lime-ot forró vízben megmossuk, szárazra töröljük és szeletekre vágjuk.
10. Kirakunk két nagy darab sütőpapírt.

11. A közepére helyezzük a burgonyaszleteket, sózzuk, borsozzuk. A tetejére tesszük a spenótot és a lazacot.
12. A kapribogyós vaját pelyhekben tesszük a lazacra, a tetejére pedig lime szeleteket teszünk.
13. A papírt ráhajtjuk a hozzávalókra, az oldalát szorosan lezárjuk, és a batyut a serpenyőbe tesszük.
14. A batyukat egymás mellé fektetjük és **200°C-on kb. 20 percig** sütjük.
15. Ezután eltávolítjuk a papírt, és azonnal tálaljuk az ételt.

9.7 Karfiolrózsák harissa pasztával

Hozzávalók 2 adaghoz

Hozzávalók

1	kis karfiol
3 evőkanál	liszt
150 ml	kókusztej
1 ½ teáskanál	édesnemes fűszerpaprika
½ teáskanál	fokhagymapor
1 evőkanál	Harissa paszta (a kívánt csípőségű)
	só, bors

Elkészítés

1. A karfiolt megpucoljuk és kis rózsákra bontjuk.
2. A többi hozzávalót sűrű, folyékony, sima tésztává keverjük. Ha a tészta túl folyós, akkor adunk még hozzá lisztet.
3. A karfiolrózsákat egyesével a tésztába merítjük, a felesleges tésztát pedig lecsepegtetjük.
4. A panírozott karfiolrózsákat adagonként sütjük. A ropogós állag elérése érdekében ne legyenek túl közel egymáshoz.
5. A hőmérsékletet **180°C-ra**, a sütési időt **20 percre** állítjuk, és elindítjuk a sütési folyamatot.
6. Az idő felének leteltét követően megfordítjuk a karfiolrózsákat.

TIPP: Jól illik hozzá egy friss joghurtos mártogatós.

9.8 Ropogós kelbimbó szalonnával

Hozzávalók 2 adaghoz

Hozzávalók

400 g	kelbimbó
40 g	hasaalja szalonna
4	gerezd fokhagyma
1 evőkanál	olívaolaj
	só, bors

TIPP: Ez a recept friss kelbimbóból a legjobb, de elkészíthetjük mélyfagyasztott kelbimbóból is. Ebben az esetben a kelbimbókat nem kell félbevágni. A párolási idő és a hőmérséklet nem változik.

Elkészítés

1. A kelbimbót megpucoljuk és félbevágjuk.
2. A szalonnát vékony csíkokra szeleteljük.
3. Az egész fokhagymagerezdeket hámozatlanul hagyjuk.
4. Az összes hozzávalót összekeverjük egy tálban és ízlés szerint sózzuk, borsozzuk.
5. Az egészet **180°C-on kb. 15 - 20 percig** sütjük.
6. A hozzávalókat az idő felének leteltét követően megrázzuk vagy megfordítjuk.
7. Minden adaghoz 2 fokhagymagerezdet tálalunk. A puha fokhagymagerezdeket ízlés szerint kinyomhatjuk a héjából és elfogyaszthatjuk.

9.9 Mini pizza sonkával és rukkolával

Hozzávalók 2 adaghoz

Hozzávalók

1 csomag	pizza tészta
1 doboz	paradicsompüré
200 g	mozzarella
1 köteg	rukkola
100 g	Serrano sonka
	olívaolaj
	só, bors, oregánó

Elkészítés

1. Lisztezett munkalapon kinyújtjuk a pizzatésztát, és a sütőkosár felületénél 1 cm-rel kisebb téglalapokat vágunk ki belőle.
2. A tésztát villával enyhén megszurkáljuk.
3. A mozzarellát vékony szeletekre vágjuk.
4. A tésztát megkenjük a paradicsompürével, ízesítjük sóval, borssal és oregánóval, majd a tetejére helyezzük a mozzarella szeleteket.
5. A pizzadarabokat adagonként **180°C-on kb. 7 percig** sütjük.
6. A Serrano sonkát szétosztjuk a darabokon, és további **3 - 5 percig** sütjük.
7. Amikor a pizza széle enyhén barnulni kezd, kivesszük a darabokat, és elosztjuk rajtuk a megmosott rukkolát.
8. Kevés olajat csepegtetünk a mini pizzákra, és tálaljuk őket.

TIPP: A tészta vastagságától függően 1 - 2 perccel több vagy kevesebb idő szükséges.

9.10 Belül folyékony kis csokoládétorta

Hozzávalók 8 tortácskához

MEGJEGYZÉS: Az elején ellenőrizzük, hogy egyszerre hány muffin forma fér be a fritőzbe.

Hozzávalók

75 g	étecsokoládé
3	tojás
75 g	vaj
75 g	cukor
50 g	liszt

Elkészítés

1. A csokoládét felaprítjuk és vízfürdőben felolvasztjuk.
2. Adunk hozzá vajat, amelyet szintén felolvasztunk.
3. A tojást és a cukrot habosra verjük.
4. A lisztet a keverékre szitájuk, és sima tésztává keverjük.
5. A csokoládés-vajás keveréket belekeverjük.
6. A tésztát a muffin formákba töltjük.
7. A csokoládétortácskákat előmelegített sütőben **180°C-on kb. 5 - 6 percig** sütjük.
8. A csokoládétortácskákat melegen fogyasztjuk.

10. Tisztítás



Égési sérülések VESZÉLYE!

- ⊙ A készülék mozgatása vagy tisztítása előtt várja meg, amíg teljesen lehűl.



Áramütés VESZÉLYE!

- ⊙ A forrólevegős fritőz tisztítása előtt húzza ki a hálózati csatlakozódugót **12** a hálózati csatlakozóaljzatból.
- ⊙ A forrólevegős fritőzt nem szabad vízbe meríteni.

FIGYELMEZTETÉS anyagi károkra!

- ⊙ Ne alkalmazzon erős vagy súroló hatású tisztítószeret.

MEGJEGYZÉS: Kérjük, vegye figyelembe, hogy száradás után még vízcseppek lehetnek az üreges részekben. Hagyja az alkatrészeket a levegőn teljesen megszáradni.

Tartozékok

- Távolítsa el a nagy ételmaradványokat.
- A sütőkosarak **2**, a rácsbetét **11** és a sütőbetét **10** mosogatógépben tisztíthatók.
- A rácsbetéteket **11** és a sütőbetéteket **10** felfelé kihúzva vegye ki a sütőkosarakból **2**. Tisztítás után a behelyezésnél ügyeljen arra, hogy a sütőbetétek **10** talpai lefelé mutassanak. Nyomja le a sütőbetéteket **10**, amíg az fel nem fekszenek az aljára.

MEGJEGYZÉS: Ezeket az alkatrészeket kézzel is elmosgathatja meleg vízzel és mosogatószerrel. Végezetül öblítse el alaposan tiszta vízzel.

- A leégett ételmaradványokat előbb áztassa be.

- Hagyja teljesen megszáradni az összes alkatrészt, mielőtt eltenné vagy újból használná őket.

Ház

- A házat **1** törölje le kívülről nedves kendővel és kevés, enyhe tisztítószerrel.
- Ezután törölje szárazra egy konyharúhával.

Belső tér

1. A belső tér tisztításához puha szivacsot, kevés vizet és enyhe tisztítószerrel használjon.
2. Utána többször törölje le egy nedves mikroszálas kendővel, amelyet közben kimos és kifacsar.
3. Ezután törölje szárazra egy konyharúhával.

11. Tárolás

- Mielőtt elrakja a forrólevegős fritőzt...
... ki kell húzni a hálózati csatlakozódugót **12**,
... ki kell hűlnie a készüléknek, és
... minden alkotórésznek teljesen száraznak kell lennie.
- Tekerje a csatlakozóvezetékét **7** a kábelvezetőre **6**. Ügyeljen a kábeltekercselés tekercselési irányára vonatkozó szimbólumra.

12. Eltávolítás

A terméket a 2012/19/EK európai irányelvnek megfelelően kell leselejtezni. Az áthúzott kerekese szemetestároló szimbólum azt jelenti, hogy a termék az Európai Unióban szelektív hulladékgyűjtés keretében távolítható el. Ez a termékre, valamint az ezzel a szimbólummal ellátott minden tartozékra érvényes. A megjelölt termékek nem dobhatók a háztartási szemétkébe; ezeket az elektromos és elektronikus készülékek újrahasznosításával foglalkozó gyűjtőhelyeken kell leadni.

Az újrahasznosítás szimbóluma például egy tárgyat vagy anyagrészeket újrahasznosításra alkalmasként jelöl meg. Az újrahasznosítás segít a nyersanyagok felhasználásának, valamint a környezetterhelés csökkentésében.



Csomagolás

A csomagolás kidobásakor vegye figyelembe az Ön országában érvényes megfelelő környezetvédelmi előírásokat.

13. Problémamegoldás

Ha készüléke nem megfelelően működik, először ellenőrizze az ellenőrzőlistán felsorolt problémákat. Lehetséges, hogy csak kisebb problémáról van szó, amelyet egyedül is képes megoldani.



Áramütés VESZÉLYE!







- ⊙ Semmiképp ne kísérelje meg a készüléket önállóan megjavítani.

14. Műszaki adatok

Modell:	SHFDV 2470 A1
Hálózati feszültség:	220 – 240 V ~ 50 Hz
Védelmi osztály:	I
Teljesítmény:	2470 W
Teljesítményfelvétel kikapcsolt állapotban:	≤ 0,3 W
Automatikus váltás kikapcsolt állapotra:	< 15 perc

Hiba	Lehetséges okok / elhárítás módja
Nem működik	<ul style="list-style-type: none">• Van áram?• Ellenőrizze a csatlakozást.
Az étel nem készül el az ajánlott időtartam alatt	<ul style="list-style-type: none">• Túl nagy volt a mennyiség vagy túl vastagok voltak a szeletek?• Túl alacsonyra volt állítva a hőmérséklet vagy a sütési idő?
Erős füst és szagképződés	<ul style="list-style-type: none">• Ételmaradékok vannak az egyik fűtőelemnél 3, amelyek melegítéskor elégnének? A sütőkosarakat 2 csak a MAX 9 jelzésig szabad tölteni.

Alkalmazott szimbólumok

	Geprüfte Sicherheit (tanúsított biztonság): a készülékeknek elég kell tenniük az általánosan elfogadott műszaki szabályoknak, és meg kell felelniük a termékek biztonságáról szóló törvény (Produktsicherheitsgesetz - ProdSG) rendelkezéseinek.
	A CE-jelzéssel a HOYER Handel GmbH az uniós rendelkezéseknek való megfelelést jelzi.
	Ez a szimbólum a csomagolás környezetbarát módon történő ártalmatlanítására emlékeztet.
	Az újrahasznosítás szimbólumával (3 nyíl) az újrahasznosítható anyagokat jelölik. Az anyagot a középén található újrahasznosítási szám (itt: 21) és/vagy a rövidítés (itt: PAP) segítségével lehet meghatározni.
~	Váltakozó áram
	A szimbólum azokat a darabokat jelöli, amelyek az öblítógépben tisztíthatók.
	Egy újrahasznosítható termékről van szó, amely a bővített gyártói felelősségnek és a szelektív hulladékgyűjtésnek van alávetve.
	Az UKCA jelzéssel a HOYER Handel GmbH az Egyesült Királyság rendelkezéseinek való megfelelést jelzi.
	A szimbólum a termék gyártóját jelöli.

A műszaki változtatások joga fenntartva.

15. Garancia

(HU) JÓTÁLLÁSI TÁJÉKOZTATÓ	
A termék megnevezése:	Torony légkeveréses sütő
Gyártási szám:	519553_2507
A termék típusa:	SHFVDV 2470 A1
A termék azonosításra alkalmas részeinek meghatározása:	Forrólevegős fritóz, 2 sütőkosár 2 sütőbetétekkel 10 és rácsbetétekkel 11
A gyártó cégneve, címe és email címe:	Hoyer Handel GmbH Kühnehöfe 12 22761 Hamburg GERMANY
A szerviz neve, címe és telefonszáma:	Szerviz Magyarország Kühnehöfe 12 22761 Hamburg GERMANY Tel.: 06800 21225 E-Mail: hoyer@lidl.hu
Az importáló és forgalmazó cégneve és címe:	Lidl Magyarország Kereskedelmi Bt. H-1037 Budapest Rádl árok 6

1. A jótállási idő a Magyarország területén, Lidl Magyarország Kereskedelmi Bt. üzletében történt vásárlás napjától számított 1 év, amely jogvesztő. A jótállási idő a fogyasztó részére történő átadással, vagy ha az üzembe helyezést a forgalmazó, vagy annak megbízottja végzi, az üzembe helyezés napjával kezdődik.
2. A jótállási igény a jótállási jeggyel érvényesíthető. A jótállási jegy szabálytalan kiállítása, vagy átadásának elmaradása nem érinti a jótállási kötelezettség-vállalás érvényességét. Kérjük, hogy a vásárlás tényének és időpontjának

- bizonyítására őrizze meg a pénztári fizetésnél kapott jótállási jegyet a vásárlást igazoló blokkot.
3. A vásárlástól számított három munkanapon belül érvényesített csereigény esetén a forgalmazó köteles a terméket kicserélni, feltéve ha a hiba a rendeltetésszerű használatot akadályozza. A jótállási jogokat a termék tulajdonosaként a fogyasztó érvényesítheti az áruházakban, valamint a jótállási tájékoztatóban feltüntetett szervizekben.
(A magyar Polgári Törvénykönyv alapján fogyasztónak minősül a szakmája, önálló foglalkozása vagy üzleti tevékenysége körén kívül eljáró természetes személy.)
A jótállás ideje alatt a fogyasztó hibás teljesítés esetén kérheti a termék kijavítását, kicserélését, vagy ha a termék nem javítható vagy cserélhető, vagy az a forgalmazónak aránytalan többletköltséggel járna, illetve a fogyasztó kijavításhoz, kicseréléshez fűződő érdeke alapos ok miatt megszűnt, árleszállítást kérhet, vagy elállhat a szerződéstől és visszakérheti a vételárat. A kijavítás során a termékbe csak új alkatrész kerülhet beépítésre.
 4. A fogyasztó a hiba felfedezése után a lehető legrövidebb időn belül köteles a hibát bejelenteni és a terméket a jótállási jogok érvényesítése céljából átadni. A hiba felfedezésétől számított két hónapon belül bejelentett jótállási igény időben közöltnek kell tekinteni. A közlés elmaradásából eredő kárért a fogyasztó felelős. A jótállási igény érvényesíthetőségének határideje a termék, vagy fődarabjának kicserélése esetén a csere napján újraindul.
 5. A rögzített bekötésű, illetve a 10 kg-nál súlyosabb, vagy tömegközlekedési eszközön nem szállítható terméket az üzemeltetés helyén kell megjavítani. Abban az esetben, ha a javítás a helyszínen nem végezhető el, a termék ki- és visszaszereléséről, valamint szállításáról a forgalmazónak kell gondoskodnia.
 6. A jótállás nem áll fenn, ha a hiba a nem rendeltetésszerű használatból, átalakításból, helytelen tárolásból, vagy a használati utasítástól eltérő kezeléssel, vagy bármely a vásárlást követő behatásból fakad, vagy elemi kár okozta, és azt a forgalmazó, vagy a szerviz bizonyítja. A jótállás nem vonatkozik a mozgó kopó alkatrészek (világítótestek, gumiabroncsok stb.) rendeltetésszerű elhasználódására. A szerviz és a forgalmazó a kijavítás során nem felel a terméken a fogyasztó vagy harmadik személyek által tárolt adatokért vagy beállításokért.
 7. Fogyasztói jogvita esetén a fogyasztó a megyei (fővárosi) kereskedelmi és iparkamarák mellett működő békéltető testület eljárását is kezdeményezheti.

A jótállás a fogyasztó törvényből eredő szavatossági jogait és azok érvényesíthetőségét nem érinti.

A www.lidl-service.com weboldalról letöltheti ezeket a kézikönyveket, számos egyéb kézikönyvet, valamint telepítő szoftvereket.



Ezzel a QR-kóddal közvetlenül a Lidl szervizoldalára juthat (www.lidl-service.com) és a **519553_2507** cikkszám megadását követően megnyithatja a használati utasítást.

Garanciaártya 519553_2507

A jótállási igény bejelentésének és javításra átvételi időpontja:

A hiba oka:

A fogyasztó részére történő visszaadás időpontja:

A hiba javításának módja:

A szerviz bélyegzője, kelt és aláírása:

A javításra tekintettel a jótállás új határideje: