



FAMILIENZELT FÜR 4 PERSONEN / 4 PERSON FAMILY TENT / TENTE FAMILIALE POUR 4 PERSONNES

DE AT CH

FAMILIENZELT FÜR 4 PERSONEN

Montage- und Sicherheitshinweise

GB IE

4 PERSON FAMILY TENT

Assembly and safety advice

FR BE

TENTE FAMILIALE POUR 4 PERSONNES

Instructions de montage et consignes de sécurité

NL BE

FAMILIETENT VOOR 4 PERSONEN

Montage- en veiligheidsinstructies

PL

NAMIOT RODZINNY DLA 4 OSÓB

Wskazówki dotyczące montażu oraz bezpieczeństwa

CZ

RODINNÝ STAN PRO 4 OSOBY

Pokyny k montáži a bezpečnostní pokyny

SK

RODINNÝ STAN PRE 4 OSOBY

Pokyny pre montáž a bezpečnosť

ES

TIENDA DE CAMPAÑA PARA 4 PERSONAS

Instrucciones de montaje y de advertencias de seguridad

DK

FAMILIETELT TIL 4 PERSONER

Montage- og sikkerhedsanvisninger

IT

TENDA FAMILIARE PER 4 PERSONE

Istruzioni di sicurezza e montaggio

HU

CSALÁDI SÁTOR 4 SZEMÉLY SZÁMÁRA

Használati- és biztonsági utasítások

SI

DRUŽINSKI ŠOTOR ZA 4 OSEBE

Navodila za montažo in varnost

HR

OBITELJSKI ŠATOR ZA 4 OSOBE

Napomene za montažu i sigurnosne napomene

RO

CORT PENTRU FAMILIE PENTRU 4 PERSOANE

Instrucțiunile de montare și de siguranță

BG

СЕМЕЙНА 4-МЕСТНА ПАЛАТКА

Инструкции за монтаж и безопасност

GR

ΣΚΗΝΗ 4 ΑΤΟΜΩΝ

Οδηγίες συναρμολόγησης και ασφάλειας

IAN 406735_2207

DE FR NL BE
PL CZ SK HU AT

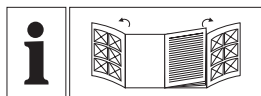

DE/AT/CH	Montage- und Sicherheitshinweise	Seite	5
GB/IE	Assembly and safety advice	Page	9
FR/BE	Instructions de montage et consignes de sécurité	Page	13
NL/BE	Montage- en veiligheidsinstructies	Pagina	18
PL	Wskazówki dotyczące montażu oraz bezpieczeństwa	Strona	22
CZ	Pokyny k montáži a bezpečnostní pokyny	Strana	26
SK	Pokyny pre montáž a bezpečnosť	Strana	30
ES	Instrucciones de montaje y de advertencias de seguridad	Página	34
DK	Montage- og sikkerhedsanvisninger	Side	38
IT	Istruzioni di sicurezza e montaggio	Pagina	42
HU	Használati- és biztonsági utasítások	Oldal	46
SI	Navodila za montažo in varnost	Stran	50
HR	Napomene za montažu i sigurnosne napomene	Stranica	54
RO	Instrucțiuni de montare și de siguranță	Pagina	58
BG	Инструкции за монтаж и безопасност	Страница	62
GR	Οδηγίες συναρμολόγησης και ασφάλειας	Σελίδα	68

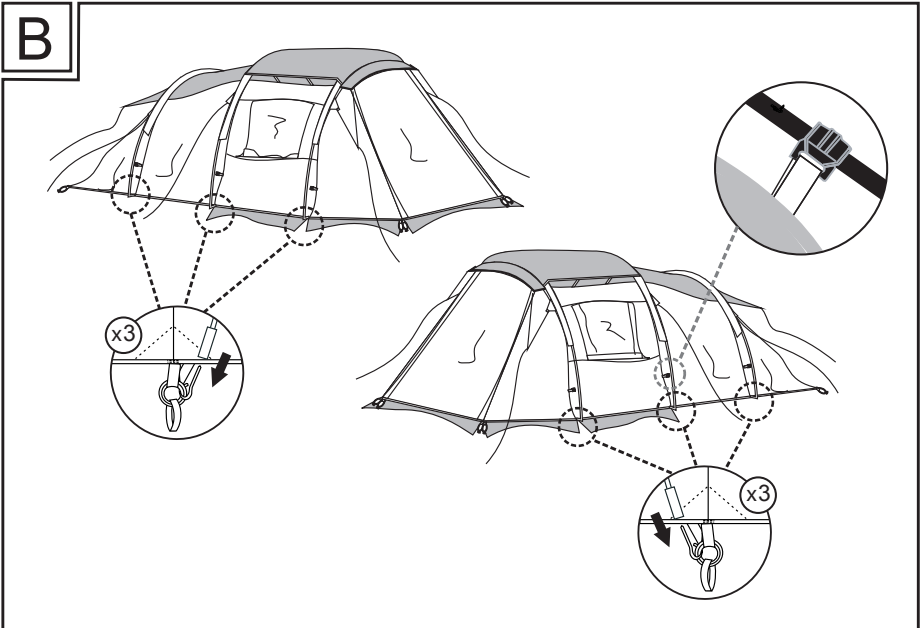
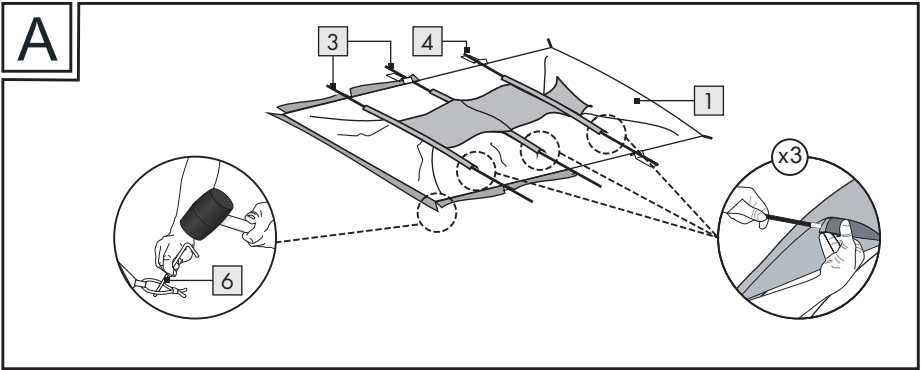
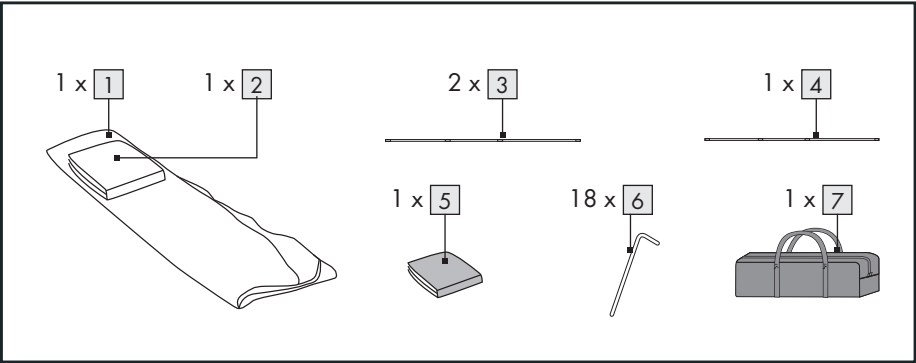

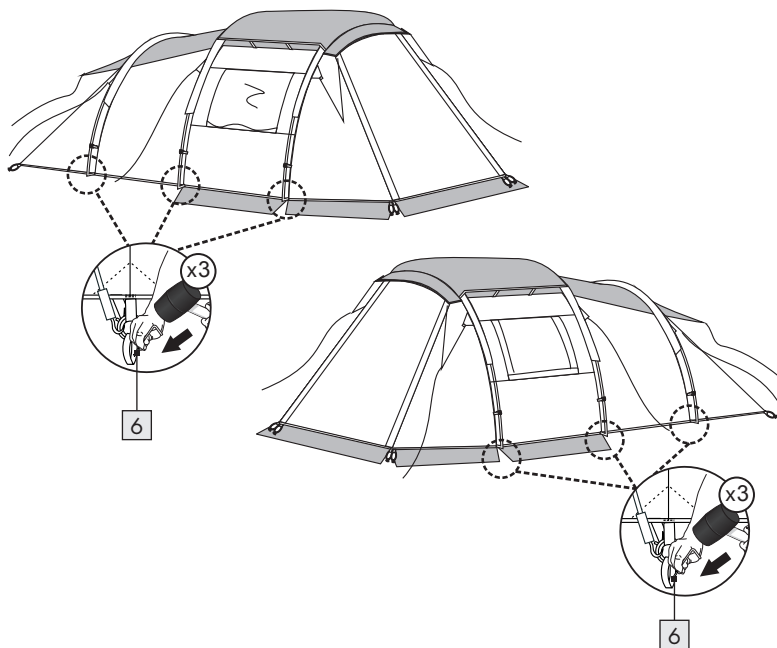
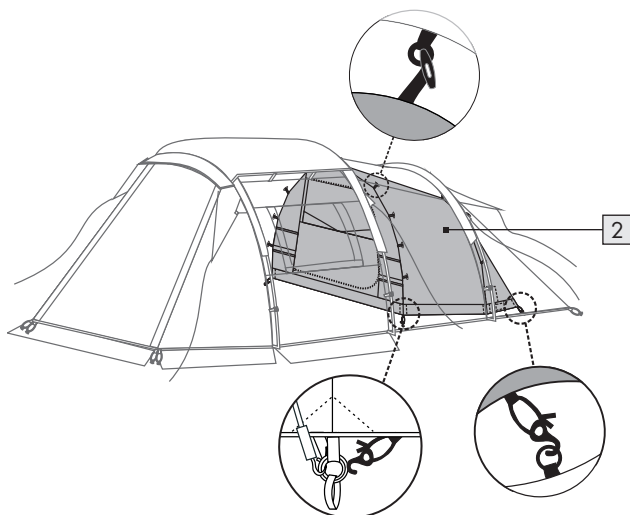
C**D**

E

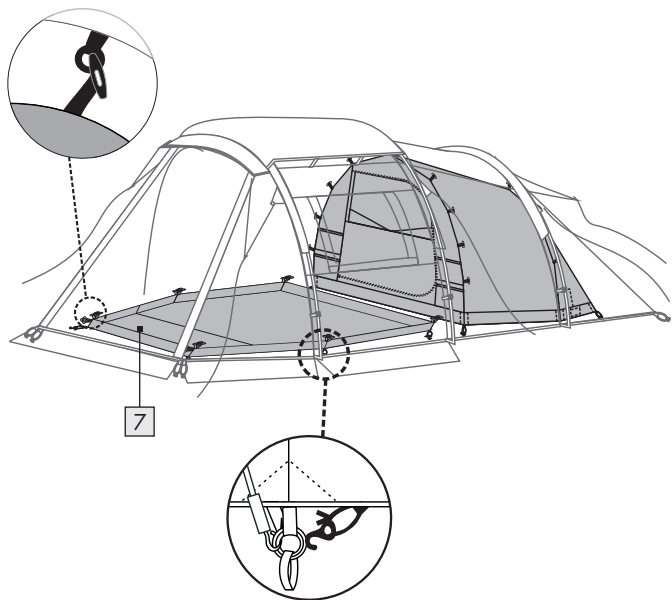

F

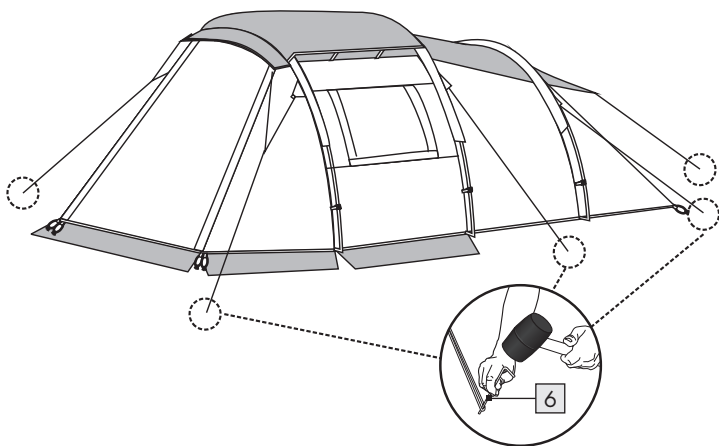

FAMILIENZELT FÜR 4 PERSONEN

● Einleitung

Wir beglückwünschen Sie zum Kauf Ihres neuen Produkts. Sie haben sich damit für ein hochwertiges Produkt entschieden. Machen Sie sich vor der ersten Inbetriebnahme mit dem Produkt vertraut. Lesen Sie hierzu aufmerksam die nachfolgende Bedienungsanleitung und die Sicherheitshinweise. Benutzen Sie das Produkt nur wie beschrieben und für die angegebenen Einsatzbereiche. Bewahren Sie diese Anleitung an einem sicheren Ort auf. Händigen Sie alle Unterlagen bei Weitergabe des Produktes an Dritte mit aus.

● Bestimmungsgemäße Verwendung

Dieses Produkt ist als Unterkunft auf Reisen und zum Campen geeignet. Das Produkt ist nicht für den gewerblichen Einsatz bestimmt.

Geeignet zur Verwendung bei ungünstigen Wetterbedingungen, z. B. nass und windig; aber nicht vorgesehen für extreme Umgebungen, wie z. B. in den Bergen.

● Teilebeschreibung





- 1 Außenzelt
- 2 Innenzelt
- 3 Vordere & mittlere Stangen
- 4 Hintere Stangen
- 5 PE-Boden
- 6 Heringe
- 7 Tragetasche

● Technische Daten

Maße:

Außenzelt:
ca. 455 x 260 x 190 mm (L x B x H)

Innenzelt:
ca. 240 x 210 x 172 mm (L x B x H)

	Wassersäule: 3000 mm
	Windfest
	Wasserdicht
	

● Sicherheitshinweise

BEWAHREN SIE DIESE ANLEITUNG GUT AUF. HÄNDIGEN SIE ALLE UNTERLAGEN BEI WEITERGABE DES PRODUKTS AN DRITTE EBENFALLS MIT AUS.

⚠ VORSICHT! VERLETZUNGSGEFAHR!

- Stellen Sie sicher, dass alle Teile unbeschädigt und sachgerecht montiert sind. Bei unsachgemäßer Montage besteht Verletzungsgefahr. Beschädigte Teile können die Sicherheit und Funktion beeinflussen.
- Wählen Sie einen möglichst festen, ebenerdigen Untergrund als Standplatz.
 - Kontrollieren Sie regelmäßig die Unversehrtheit aller Verbindungsstellen und überprüfen Sie Abspannungen und den festen Sitz der Heringe.
 - Verwenden Sie kein Insekten-Spray in oder auf dem Zelt.
 - Kleine undichte Stellen an den Nähten können mit einem Nahtspray behoben werden. Für die Zelthaut kann ein Imprägnierspray verwendet werden.

⚠ VORSICHT! VERGIFTUNGSGEFAHR UND GEFAHR DER SACH-BESCHÄDIGUNG! Entzünden Sie kein Feuer innerhalb des Produkts und halten Sie es von Wärmequellen fern.

- Machen Sie sich zudem mit den Brandschutzbestimmungen vor Ort (z. B. Campingplatz, Zeltplatz) vertraut.

⚠ WARNUNG! ERSTICKUNGSGEFAHR! Falls der Innenraum des Zeltes nicht adäquat belüftet wird, besteht unter Umständen Erstickungsgefahr.

- Bei Verwendung von Gas oder anderen Verbrennungsgeräten ist zusätzliche Lüftung notwendig.
- Stellen Sie sicher, dass die Lüftungsöffnungen an den Seiten des Innenzelts zu keiner Zeit verdeckt werden.
- Lassen Sie Kinder niemals unbeaufsichtigt im Zelt.



WARNUNG! Verwenden Sie keine Hochspannungsgeräte oder heiße Geräte im Zelt, da dies zu einem Brand oder Stromschlag führen kann.

● Vorsichtsmaßnahmen gegen Feuer

Zum sicheren Campen sind folgende Regeln des gesunden Menschenverstandes zu befolgen:

- Keine heißen Geräte in der Nähe der Wände, des Daches oder der Vorhänge aufstellen.
- Immer die Sicherheitsinstruktionen für diese Geräte beachten.
- Niemals Kindern erlauben, in der Nähe von heißen Geräten zu spielen.
- Lassen Sie die Durchgänge frei. Stellen Sie die Ausgänge nicht mit Gegenständen zu.
- Erkundigen Sie sich nach den Einrichtungen und Vorkehrungen gegen Feuer auf dem Gelände.

● Zelt aufbauen

- Im Inneren der Tragetasche befindet sich ein Label, auf den ein QR-Code gedruckt ist. Beim Scannen des QR-Codes werden Ihnen Details zum Aufbau des Produkts angezeigt.
- Achten Sie darauf, dass das Produkt nur von fachkundigen Personen montiert wird.
- **Hinweis:** Das Polyestermaterial des Außenzeltes besteht aus wasserabweisendem Material.
- Während der ersten Verwendung bei Regen ist es möglich, dass das Zelt nicht vollständig wasserdicht ist. Durch die Nässe ziehen sich aber die Fäden des Zeltes zusammen und so wird das Zelt nach einer kurzen Zeit wasserdicht.
- Stellen Sie das Zelt nicht auf einem abschüssigen Gelände auf.
- Montieren Sie das Produkt gemäß den Abbildungen A bis F.

Abbildung A:

1. Entnehmen Sie das Zelt und alle Zubehörteile aus der Verpackung.
2. Legen Sie das Außenzelt **1** flach und komplett ausgerollt auf den Boden, auf dem es aufgestellt werden soll. Die Öffnung für die Stangen muss sich an der Außenseite des Zeltes befinden.
3. Klappen Sie die Stangen aus und bauen Sie die einzelnen Teile zusammen, eins nach dem anderen.
4. Führen Sie die Stangen **3** **4** vorsichtig durch die dafür vorgesehenen Öffnungen.
5. Fixieren Sie jede Endschleufe mit einem Hering **6** im Boden.

Abbildung B:

6. Heben Sie das Zelt an und führen Sie die Stangen **3** **4** in die Stifte am Boden. Der Rahmen ist nun aufgestellt und gespannt. Vermeiden Sie eine zu starke Spannung. Wenn die Spannung zu hoch ist, kann das Zelt reißen.
7. Bringen Sie die Stangenklammer an den Stangen an.

Abbildung C:

8. Fixieren Sie die Verankerungspunkte der kompletten Konstruktion mit den Heringen .

Abbildung D:

9. Bringen Sie die Schlafkabine mit den Haken am unteren Teil des Zelts an.
10. Hängen Sie die Schlafkabine an den Kunststoffklammern in den dafür vorgesehenen Bereichen des Zelts auf.

Abbildung E:

11. Legen Sie die Bodenplane in den Eingang des Zelts. Richten Sie sie entsprechend aus. Bringen Sie die Bodenplane mit den Haken am unteren Teil des Zelts an.
12. Hängen Sie die Bodenplane an den Kunststoffklammern in den dafür vorgesehenen Bereichen des Zelts auf.



Abbildung F:

13. Fixieren Sie alle Spannleinen mit den Heringen  am Boden.
14. Sie können das Zelt nun verwenden.

● Zelt abbauen



- Reinigen Sie das Zelt von innen und außen, bevor Sie das Zelt abbauen. Der Abbau des Zeltes muss in umgekehrter Reihenfolge zum Aufbau erfolgen.

● Zelt zusammenpacken

-  **VORSICHT!** Stellen Sie sicher, dass das Zelt komplett trocken ist, bevor Sie es zusammenpacken. Andernfalls können Flecken und Gewebeschäden die Folge sein.
-  **VORSICHT!** Die Heringe  und andere einzelne Teile müssen separat in die dafür vorgesehenen Taschen gepackt werden. Ansonsten können die Heringe das Zelt beschädigen.

- Falten Sie das Zelt immer so zusammen, dass der Zeltboden nach außen zeigt.
- Sammeln Sie alle Teile vor dem Verpacken sorgfältig zusammen. Zählen Sie diese durch um sicherzustellen, dass keine Teile verlegt oder verloren gegangen sind.
- Verstauen Sie anschließend das zusammengerollte Zelt sorgfältig in der Tragetasche.

● Reinigung und Pflege

-  **VORSICHT!** Waschen Sie das Zelt niemals in einer Waschmaschine. Andernfalls kann die Wasserdichtigkeit negativ beeinflusst werden.
-  **VORSICHT!** Benutzen Sie niemals Benzin, Lösungsmittel oder andere Reinigungsmittel. Andernfalls drohen Beschädigungen des Produkts.

In allen synthetischen Zelten kann es zu Kondensbildung kommen; lüften Sie also so häufig wie möglich, um den Effekt abzuschwächen.

- Entfernen Sie Schmutz vom Zelt mit einem weichen Schwamm und klarem Wasser.
- Lassen Sie alle Teile gründlich trocknen, bevor Sie das Zelt wieder verpacken. Dies beugt Schimmel, Geruch und Verfärbungen vor.
- Sprühen Sie die Reißverschlüsse mit Silikonspray ein, wenn diese beim Öffnen oder Schließen haken.
- Bei häufiger Verwendung kann die Wasserdichtigkeit des Produkts negativ beeinflusst werden. Sprühen Sie das Zelt daher regelmäßig mit einem Imprägnierspray (im Baumarkt, Fachhandel erhältlich) ein.
- Lagern Sie das Produkt an einem kühlen, trockenen Ort.

● **Entsorgung**

Die Verpackung besteht aus umweltfreundlichen Materialien, die Sie über die örtlichen Recyclingstellen entsorgen können.

Möglichkeiten zur Entsorgung des ausgedienten Produkts erfahren Sie bei Ihrer Gemeinde- oder Stadtverwaltung.



Das Produkt und die Verpackungsmaterialien sind recyclebar und unterliegen einer erweiterten Herstellerverantwortung. Entsorgen Sie diese getrennt, den abgebildeten Verpackungssymbolen folgend, für eine bessere Abfallbehandlung.

Das Triman-Logo gilt nur für Frankreich.

● **Garantie**

Das Produkt wurde nach strengen Qualitätsrichtlinien sorgfältig produziert und vor Anlieferung gewissenhaft geprüft. Im Falle von Mängeln dieses Produkts stehen Ihnen gegen den Verkäufer des Produkts gesetzliche Rechte zu. Diese gesetzlichen Rechte werden durch unsere im Folgenden dargestellte Garantie nicht eingeschränkt.

Sie erhalten auf dieses Produkt 3 Jahre Garantie ab Kaufdatum. Die Garantiefrist beginnt mit dem Kaufdatum. Bitte bewahren Sie den Original-Kassenbonn gut auf. Diese Unterlage wird als Nachweis für den Kauf benötigt.

Tritt innerhalb von 3 Jahren ab dem Kaufdatum dieses Produkts ein Material- oder Fabrikationsfehler auf, wird das Produkt von uns – nach unserer Wahl – für Sie kostenlos repariert oder ersetzt. Diese Garantie verfällt, wenn das Produkt beschädigt, nicht sachgemäß benutzt oder gewartet wurde.

Die Garantieleistung gilt für Material- oder Fabrikationsfehler. Diese Garantie erstreckt sich nicht auf Produktteile, die normaler Abnutzung ausgesetzt sind (z. B. Batterien) und daher als Verschleißteile angesehen werden können oder Beschädigungen an zerbrechlichen Teilen, z. B. Schalter, Akkus oder die aus Glas gefertigt sind.

Abwicklung im Garantiefall

Um eine schnelle Bearbeitung Ihres Anliegens zu gewährleisten, folgen Sie bitte den folgenden Hinweisen:

Bitte halten Sie für alle Anfragen den Kassenbonn und die Artikelnummer (IAN 406735_2207) als Nachweis für den Kauf bereit.

Die Artikelnummer entnehmen Sie bitte dem Typenschild, einer Gravur, auf dem Titelblatt Ihrer Bedienungsanleitung (unten links) oder als Aufkleber auf der Rück- oder Unterseite des Produkts.

Sollten Funktionsfehler oder sonstige Mängel auftreten, kontaktieren Sie zunächst die nachfolgend benannte Serviceabteilung telefonisch oder per E-Mail.

Ein als defekt erfasstes Produkt können Sie dann unter Beifügung des Kaufbelegs (Kassenbonn) und der Angabe, worin der Mangel besteht und wann er aufgetreten ist, für Sie portofrei an die Ihnen mitgeteilte Service-Anschrift übersenden.

Service

(DE) Service Deutschland
Tel.: 0800 5435 111

E-Mail: owim@lidl.de

(AT) Service Österreich
Tel.: 0800 292726

E-Mail: owim@lidl.at

(CH) Service Schweiz
Tel.: 0800562153

E-Mail: owim@lidl.ch

4 PERSON FAMILY TENT

● Introduction

We congratulate you on the purchase of your new product. You have chosen a high quality product. Familiarise yourself with the product before using it for the first time. In addition, please carefully refer to the operating instructions and the safety advice below. Only use the product as instructed and only for the indicated field of application. Keep these instructions in a safe place. If you pass the product on to anyone else, please ensure that you also pass on all the documentation with it.

● Proper use

This product is suitable for use as accommodation when travelling and camping. The product is not intended for commercial use.

Suitable for use in unfavourable, e.g. wet and windy weather conditions, but not designed for extreme or mountain conditions.

● Description of parts





- 1 Outer tent
- 2 Inner tent
- 3 Front & middle poles
- 4 Rear poles
- 5 PE floor
- 6 Pegs
- 7 Carry bag

● Technical data

Dimensions:

Outer tent dimension:
approx. 455 x 260 x 190 cm (L x W x H)

Inner tent dimension:
approx. 240 x 210 x 172 cm (L x W x H)

	Water column: 3000 mm
	Wind proof
	Water proof
	

● Safety advice

**KEEP INSTRUCTION IN A SAFE PLACE.
SUBMIT ALL DOCUMENTS TO A THIRD
PARTY IF DISTRIBUTING THE PRODUCT.**

- ⚠ CAUTION! RISK OF INJURY!** Ensure that all parts are undamaged and have been assembled appropriately. Risk of injury exists if assembled incorrectly. Damaged parts can effect safety and function.
- Select a piece of land that is as flat and firm as possible to assemble your tent.
 - The intactness of all connection points and the guy ropes should be checked regularly, as should the firmness of the tent pegs in the ground.
 - Do not use any insect spray in or on the tent.
 - Small leaks on the seams can be repaired with a seam spray and impregnation spray can be used for the tent skin.

⚠ CAUTION! DANGER OF POISONING AND DAMAGE TO PROPERTY! Do not light any fires within the product and keep it away from sources of heat.

- You should also familiarize yourself with the local fire protection regulations (e.g. camping site, tent pitch).

⚠ WARNING! DANGER OF SUFFOCATION! If the inside of the tent is not adequately ventilated, there is a risk of suffocation.

- If using gas or other combustion appliances additional ventilation will be required.
- Make sure that the vents on the side of the inner tent are not covered at any time.
- Do not leave children unattended in the tent.



WARNING! Do not use high voltage appliances or hot appliances in the tent, as this may cause fire or electric shock.

● **Fire precautions**

Camp safely. Follow these common sense rules:

- Do not place hot appliances near the walls, roof or curtains.
- Always observe the safety instructions for these appliances.
- Never allow children to play near hot appliances.
- Keep exits clear. Do not block the exit with objects.
- Make sure you know the fire precaution arrangements on the site.

● **Tent assembly**

- Inside the carrying bag there is a label with a QR-code. If the QR code is scanned you will receive details about how to pitch the product.
- Please ensure that the product is only assembled by people with the appropriate skills.
- **Note:** The polyester material of the tent consists of water-repellent material.
- It is possible that during the first rainfall the tent will not be completely watertight. However, the threads of the tent will contract when exposed to water so that after a short time the tent will become watertight.
- Do not pitch the tent on a sloping ground.
- Erect the product in accordance with the illustrations A to F.

Illustration A:

1. Remove the tent and all accessories from the retail pack.
2. Lay the outer tent **1** flat and completely unfolded on the ground where it is to be pitched. The opening for the poles must be on the outside of the tent.
3. Unfold the poles and assemble the individual parts together one at a time.
4. Carefully guide the poles **3** **4** through the openings provided for them.
5. Fix each end loop with a peg **6** in the ground.

Illustration B:

6. Lift the tent and guide the poles **3** **4** into the pins provided on the ground. The frame is now set up and under tension. Avoid over-tensioning. If the tension is too high, the tent may tear.
7. Attach the pole clip to the poles.

Illustration C:

8. Fix the anchoring points of the whole construction by using the tent pegs .

Illustration D:

9. Attach the sleeping cabin to the lower part of the tent by using the hooks.
10. Hang the sleeping cabin onto the plastic clips in the designated areas of the tent.

Illustration E:

11. Place the ground sheet in the entrance of the tent. Align it accordingly. Attach the ground sheet to the lower part of the tent by using the hooks.
12. Hang the ground sheet onto the plastic clips in the designated areas of the tent.



Illustration F:

13. Fix all guy ropes to the ground with pegs .
14. You can now use the tent.

● Taking down the tent



- Clean the tent both inside and outside before you take the tent down. The tent must be dismantled in the reverse order to the manner in which it has been erected.

● Packing the tent together

-  **CAUTION!** Please ensure that the tent is completely dry before you pack it together. Otherwise this may result in stains and damage to the fabric.
-  **CAUTION!** The tent pegs  and other individual parts must be packed separately in the bags provided. Otherwise the tent pegs might damage the tent.

- Always fold the tent together in such a way that the floor of the tent is facing outwards.
- Collect all of the parts together carefully before you pack the tent. You should count the parts in order to ensure that none of them have been mislaid or lost.
- After the tent has been rolled up, pack it carefully into the carrying bag.

● Cleaning and care

-  **CAUTION!** Never wash the tent in a washing machine. Otherwise the product may lose some of its ability to keep out water.
-  **CAUTION!** Never use petrol, solvent or other cleaning agents. Otherwise there is a risk of damage to the product.

Condensation can form in all synthetic tents; you should therefore air the tent as frequently as possible in order to counteract this.

- Remove any dirt from the tent with a soft sponge and clean water.
- Please allow all parts to dry thoroughly before you repack the tent. This will prevent the formation of mould, bad odours and discolouration.
- If the zipper sticks when being opened or closed, spray it with silicone spray.
- The product may lose some of its ability to keep out water with frequent use. Therefore you should spray the tent regularly with a waterproofing agent (available in DIY shops, camping shops etc.).
- Store the product in a cool dry area.

● Disposal

The packaging is made entirely of recyclable materials, which you may dispose of at local recycling facilities.

Contact your local refuse disposal authority for more details of how to dispose of your worn-out product.



The product and packaging materials are recyclable, subject to extended manufacturer responsibility. Dispose it separately, following the illustrated packaging symbols, for better waste treatment.

The Triman logo is valid in France only.

● Warranty

The product has been manufactured to strict quality guidelines and meticulously examined before delivery. In the event of product defects you have legal rights against the retailer of this product. Your legal rights are not limited in any way by our warranty detailed below.

The warranty for this product is 3 years from the date of purchase. The warranty period begins on the date of purchase. Please keep the original sales receipt in a safe location. This document is required as your proof of purchase.

Should this product show any fault in materials or manufacture within 3 years from the date of purchase, we will repair or replace it – at our choice – free of charge to you. This warranty becomes void if the product has been damaged, or used or maintained improperly.

The warranty applies to defects in material or manufacture. This warranty does not cover product parts subject to normal wear, thus possibly considered consumables (e.g. batteries) or for damage to fragile parts, e.g. switches, rechargeable batteries or glass parts.

Warranty claim procedure

To ensure quick processing of your case, please observe the following instructions:

Please have the till receipt and the item number (IAN 406735_2207) available as proof of purchase.

You will find the item number on the rating plate, an engraving, on the front page of the instructions for use (bottom left), or as a sticker on the rear or bottom of the product.

If functional or other defects occur, please contact the service department listed either by telephone or by e-mail.

You can return a defective product to us free of charge to the service address that will be provided to you. Ensure that you enclose the proof of purchase (till receipt) and information about what the defect is and when it occurred.

Service

- (GB) Service Great Britain**
Tel.: 08000569216
E-Mail: owim@lidl.co.uk
- (IE) Service Ireland**
Tel.: 1800 200736
E-Mail: owim@lidl.ie

TENTE FAMILIALE POUR 4 PERSONNES

● **Introduction**

Nous vous félicitons pour l'achat de votre nouveau produit. Vous avez opté pour un produit de grande qualité. Avant la première mise en service, vous devez vous familiariser avec toutes les fonctions du produit. Veuillez lire attentivement le mode d'emploi ci-dessous et les consignes de sécurité. N'utilisez le produit que pour l'usage décrit et les domaines d'application cités. Conserver ces instructions dans un lieu sûr. Si vous donnez le produit à des tiers, remettez-leur également la totalité des documents.

● **Utilisation adéquate**

Ce produit est conçu pour être utilisé en tant que logement lorsque vous effectuez des voyages et faites du camping. Ce produit n'est pas conçu pour être utilisé à des fins commerciales.

Peut être utilisée dans des conditions météorologiques défavorables, p. ex. par temps humide et venteux, mais elle n'est pas conçue pour supporter des extrêmes conditions ou des conditions en montagne.

● **Description des pièces**





- 1 Tente extérieure
- 2 Tente intérieure
- 3 Arceaux avant et central
- 4 Arceau arrière
- 5 Sol PE
- 6 Sardines
- 7 Sac de transport

● **Données techniques**

Dimensions :

Dimensions de la tente extérieure :
env. 455 x 260 x 190 cm (l x L x H)

Dimensions de la tente intérieure :
env. 240 x 210 x 172 cm (l x L x H)

	Colonne d'eau : 3000 mm
	Résistante aux vents
	Résistante à l'eau
	

● **Consignes de sécurité**

**CONSERVEZ CES INSTRUCTIONS
D'UTILISATION EN LIEU SÛR. EN CAS DE
CESSION DE CE PRODUIT À UN TIERS,
VEILLEZ À LUI TRANSMETTRE ÉGALEMENT
TOUS LES DOCUMENTS Y AFFÉRENTS.**

⚠ PRUDENCE ! RISQUE DE BLESSURES !

Vérifiez que toutes les pièces ne présentent pas de dommages et ont été correctement montées. Des risques de blessures existent en cas de montage incorrect. Des pièces endommagées risquent d'affecter la sécurité et le fonctionnement.

- Choisissez un terrain aussi plat et aussi ferme que possible pour y monter votre tente.
- Il convient de vérifier régulièrement tous les points de raccordement et les câbles de haubannage afin de vous assurer qu'ils sont intacts. Il en va de même pour la solidité des piquets de la tente dans le sol.
- N'utilisez pas de vaporisateur d'insecticide dans la tente ou sur celle-ci.
- Les petites fuites sur les coutures peuvent être réparées à l'aide d'un spray d'étanchéité pour coutures et un spray d'imprégnation peut être utilisé pour la toile de tente.

PRUDENCE ! RISQUE D' INTOXICATION ET DE DOMMAGES

MATÉRIELS ! N'allumez aucun feu à l'intérieur de la tente et maintenez-la à l'écart de toutes sources de chaleur.

- Vous devez vous familiariser avec les règlements locaux en matière de protection contre l'incendie (par ex. site de camping, emplacement de tentes).

AVERTISSEMENT ! DANGER DE SUFFOCATION !

En cas d'aération inappropriée de l'intérieur de la tente, il existe des risques de suffocation.

- Une ventilation supplémentaire est nécessaire lors de l'utilisation de gaz ou d'autres appareils à combustion.
- Veillez à ne couvrir à aucun moment les ouvertures d'aération situées sur le côté de la tente intérieure.
- Ne laissez pas vos enfants sans surveillance dans la tente.



AVERTISSEMENT ! N'utilisez pas d'appareils électriques haute tension ou d'appareils chauds dans la tente, car ils peuvent provoquer un incendie ou une décharge électrique.

Précautions contre les incendies

Campez en toute sécurité. Respectez les règles de bon sens ci-après :

- Ne placez pas des appareils chauds à proximité de parois, du toit ou de rideaux.
- Respectez toujours les consignes de sécurité relatives à ces appareils.
- Ne laissez jamais les enfants jouer à proximité d'appareils chauds.
- Gardez les issues exemptes de toute obstruction. N'obstruez pas les issues avec des objets.
- Assurez-vous de connaître les dispositions en matière de précautions contre les incendies sur le site.

Montage de la tente

- À l'intérieur du sac de transport se trouve une étiquette sur laquelle est imprimé un code QR. Les détails concernant l'achat de ce produit peuvent être consultés en scannant le code QR.
- Veuillez vous assurer que le montage du produit est exclusivement effectué par des personnes qui en ont les compétences appropriées.
- **Remarque :** Le matériau en polyester de la tente est constitué d'une matière hydrophobe.
- Il est possible que lors de la première chute de pluie la tente ne soit pas entièrement étanche. Les fils de la tente se contractent toutefois lorsqu'ils sont exposés à l'eau de sorte que au bout d'un court laps de temps la tente devient étanche.
- N'installez pas la tente sur un terrain en pente.
- Montez le produit conformément aux illustrations A à F.

Figure A :





1. Sortez la tente et tous les accessoires de l'emballage.
2. Poser la tente extérieure  à plat, entièrement déroulée au sol sur lequel elle doit être installée. L'ouverture pour les arceaux doit se trouver sur la face extérieure de la tente.
3. Dépliez les arceaux et assemblez les pièces individuelles l'une après l'autre.
4. Introduisez les arceaux   avec précaution dans les ouvertures prévues à cet effet.
5. Fixez chaque boucle d'extrémité au sol avec une sardine .

Figure B :



6. Soulevez la tente et introduisez les arceaux   dans les boucles au sol. La structure est maintenant installée et tendue. Évitez une tension trop importante. Si la tension est trop élevée la tente risque de se déchirer.
7. Fixez les attaches pour arceaux sur les arceaux.

Figure C :

- Fixez les points d'ancrage de la construction complète à l'aide des sardines .

Figure D :

- Installez la cabine de couchage au niveau de la partie inférieure de la tente à l'aide des crochets.
- Accrochez la cabine de couchage aux attaches en plastique aux endroits de la tente prévus à cet effet.

Figure E :

- Placez la toile de sol à l'entrée de la tente. Alignez-la correctement. Fixez la toile de sol au niveau de la partie inférieure de la tente à l'aide des crochets.
- Accrochez la toile de sol aux attaches en plastique aux endroits de la tente prévus à cet effet.

Figure F :



- Fixez tous les haubans au sol à l'aide des sardines .
- Vous pouvez maintenant utiliser la tente.

● Démontage e la tente

- Nettoyez la tente tant la face interne que la face externe avant de démonter la tente. La tente doit être démontée dans l'ordre inverse des étapes de son montage.

● Emballage de la tente

 **PRUDENCE !** Veuillez vous assurer que la tente est entièrement sèche avant de l'emballer. Dans le cas contraire, cela risque d'entraîner l'apparition de taches et d'endommager la toile.

 **PRUDENCE !** Les piquets de tente  et chacune des autres pièces doivent être emballés séparément dans les housses fournies. Dans le cas contraire, les piquets de tente risquent d'endommager la tente.

- Toujours plier la tente de manière à ce que le plancher de la tente soit orienté vers l'extérieur.
- Rassemblez toutes les pièces avec soin avant d'emballer la tente. Vous devez compter les pièces afin de vous assurer que aucune n'est égarée ou perdue.
- Après enroulement de la tente, emballez-la soigneusement dans la housse de transport.

● Nettoyage et soin

 **PRUDENCE !** Ne lavez jamais la tente dans une machine à laver. Dans le cas contraire, le produit risque de perdre un peu de sa capacité à empêcher toute infiltration d'eau.

 **PRUDENCE !** N'utilisez jamais de l'essence, du solvant ou d'autres agents de nettoyage. Dans le cas contraire, cela risque d'endommager le produit.

De la condensation peut se former dans toutes les tentes synthétiques ; vous devez par conséquent aérer la tente aussi fréquemment que possible afin de neutraliser ce phénomène.

- Éliminez toute saleté de la tente à l'aide d'une éponge douce et de l'eau propre.
- Veillez laisser toutes les pièces sécher entièrement avant réemballer la tente. Cette mesure empêchera la formation de moisissures, de mauvaises odeurs et la décoloration.
- Si la glissière coince à l'ouverture ou à la fermeture, pulvérisez-la à l'aide d'un spray au silicone.
- Le produit peut perdre un peu de sa capacité à empêcher toute infiltration d'eau suite à une utilisation fréquente. En conséquence, vous devez pulvériser la tente régulièrement à l'aide d'un agent d'imperméabilisation (en vente dans les magasins de bricolage, les magasins d'articles de camping, etc.).
- Rangez le produit dans un endroit frais et sec.

● **Mise au rebut**

L'emballage se compose de matières recyclables pouvant être mises au rebut dans les déchetteries locales.

Votre mairie ou votre municipalité vous renseigneront sur les possibilités de mise au rebut des produits usagés.



Le produit et les matériaux d'emballage sont recyclables, mettez-les au rebut séparément, en respectant les symboles d'emballage illustrés, pour un meilleur traitement des déchets.

Le logo Tripartite n'est valable qu'en France

● **Garantie**

Article L217-16 du Code de la consommation

Lorsque l'acheteur demande au vendeur, pendant le cours de la garantie commerciale qui lui a été consentie lors de l'acquisition ou de la réparation d'un bien meuble, une remise en état couverte par la garantie, toute période d'immobilisation d'au moins sept jours vient s'ajouter à la durée de la garantie qui restait à courir. Cette période court à compter de la demande d'intervention de l'acheteur ou de la mise à disposition pour réparation du bien en cause, si cette mise à disposition est postérieure à la demande d'intervention.

Indépendamment de la garantie commerciale souscrite, le vendeur reste tenu des défauts de conformité du bien et des vices rédhibitoires dans les conditions prévues aux articles L217-4 à L217-13 du Code de la consommation et aux articles 1641 à 1648 et 2232 du Code Civil.

Article L217-4 du Code de la consommation

Le vendeur livre un bien conforme au contrat et répond des défauts de conformité existant lors de la délivrance.

Il répond également des défauts de conformité résultant de l'emballage, des instructions de montage ou de l'installation lorsque celle-ci a été mise à sa charge par le contrat ou a été réalisée sous sa responsabilité.

Article L217-5 du Code de la consommation

Le bien est conforme au contrat :

- 1° S'il est propre à l'usage habituellement attendu d'un bien semblable et, le cas échéant :
 - s'il correspond à la description donnée par le vendeur et possède les qualités que celui-ci a présentées à l'acheteur sous forme d'échantillon ou de modèle ;
 - s'il présente les qualités qu'un acheteur peut légitimement attendre eu égard aux déclarations publiques faites par le vendeur, par le producteur ou par son représentant, notamment dans la publicité ou l'étiquetage ;
- 2° Ou s'il présente les caractéristiques définies d'un commun accord par les parties ou être propre à tout usage spécial recherché par l'acheteur, porté à la connaissance du vendeur et que ce dernier a accepté.

Article L217-12 du Code de la consommation

L'action résultant du défaut de conformité se prescrit par deux ans à compter de la délivrance du bien.

Article 1641 du Code civil

Le vendeur est tenu de la garantie à raison des défauts cachés de la chose vendue qui la rendent impropre à l'usage auquel on la destine, ou qui diminuent tellement cet usage que l'acheteur ne l'aurait pas acquise, ou n'en aurait donné qu'un moindre prix, s'il les avait connus.

Article 1648 1er alinéa du Code civil

L'action résultant des vices rédhibitoires doit être intentée par l'acquéreur dans un délai de deux ans à compter de la découverte du vice.

Les pièces détachées indispensables à l'utilisation du produit sont disponibles pendant la durée de la garantie du produit.

Le produit a été fabriqué selon des critères de qualité stricts et contrôlé consciencieusement avant sa livraison. En cas de défaillance, vous êtes en droit de retourner ce produit au vendeur. La présente garantie ne constitue pas une restriction de vos droits légaux.

Ce produit bénéficie d'une garantie de 3 ans à compter de sa date d'achat. La durée de garantie débute à la date d'achat. Veuillez conserver le ticket de caisse original. Il fera office de preuve d'achat.

Si un problème matériel ou de fabrication devait survenir dans 3 ans suivant la date d'achat de ce produit, nous assurons à notre discrétion la réparation ou le remplacement du produit sans frais supplémentaires. La garantie prend fin si le produit est endommagé suite à une utilisation inappropriée ou à un entretien défectueux.

La garantie couvre les vices matériels et de fabrication. Cette garantie ne s'étend ni aux pièces du produit soumises à une usure normale (p. ex. des piles) et qui, par conséquent, peuvent être considérées comme des pièces d'usure, ni aux dommages sur des composants fragiles, comme des interrupteurs, des batteries ou des éléments fabriqués en verre.

Faire valoir sa garantie

Pour garantir la rapidité d'exécution de la procédure de garantie, veuillez respecter les indications suivantes :

Veuillez conserver le ticket de caisse et la référence du produit (IAN 406735_2207) à titre de preuve d'achat pour toute demande.

Le numéro de référence de l'article est indiqué sur la plaque d'identification, gravé sur la page de titre de votre manuel (en bas à gauche) ou sur un autocollant apposé sur la face arrière ou inférieure du produit.

En cas de dysfonctionnement du produit, ou de tout autre défaut, contactez en premier lieu le service après-vente par téléphone ou par e-mail aux coordonnées indiquées ci-dessous.

Vous pouvez alors envoyer franco de port tout produit considéré comme défectueux au service clientèle indiqué, accompagné de la preuve d'achat (ticket de caisse) et d'une description écrite du défaut avec mention de sa date d'apparition.

Service après-vente

FR Service après-vente France

Tél.: 0800904879

E-Mail: owim@lidl.fr

BE Service après-vente Belgique

Tél.: 080071011

Tél.: 80023970 (Luxembourg)

E-Mail: owim@lidl.be

FAMILIETENT VOOR 4 PERSONEN

● **Inleiding**

Hartelijk gefeliciteerd met de aankoop van uw nieuwe product. U hebt voor een hoogwaardig product gekozen. Maak u voor de eerste ingebruikname vertrouwd met het product. Lees hiervoor aandachtig de volgende gebruiksaanwijzing en de veiligheidsvoorschriften. Gebruik het product alleen zoals beschreven en voor de aangegeven toepassingsgebieden. Bewaar deze gebruiksaanwijzing op een veilige plek. Geef, wanneer u het product doorgeeft aan derden, ook alle documenten mee.

● **Beoogd gebruik**

Dit product is bestemd als verblijfplaats tijdens het reizen en kamperen. Dit product is niet bestemd voor commercieel gebruik.

Geschikt voor gebruik onder ongunstige, dwz. natte en winderige weersomstandigheden maar niet ontworpen voor extreme omstandigheden in de bergen.

● **Onderdelenbeschrijving**









- 1 Buitentent
- 2 Binnentent
- 3 Voorste en middenstangen
- 4 Achterste stangen
- 5 PE-vloer
- 6 Haringen
- 7 Draagtas

● **Technische gegevens**

Afmetingen:

Afmetingen buitentent:
ong. 455 x 260 x 190 cm (L x B x H)

Afmetingen binnentent:
ong. 240 x 210 x 172 cm (L x B x H)

	Waterkolom: 3000 mm
	Winddicht
	Waterdicht
    	

● **Veiligheidsinstructies**

Bewaar deze handleiding op een veilige plaats als u het product aan een derde geeft, doe dan tevens alle documenten erbij.

- ⚠ VOORZICHTIG! RISICO OP LETSEL!** Zorg dat alle onderdelen onbeschadigd zijn en juist in elkaar zijn gezet. Risico op letsel wanneer verkeerd in elkaar gezet. Beschadigde onderdelen hebben een nadelige impact op de veiligheid en werking van het artikel.
- Kies een stuk grond dat zo vlak en stevig mogelijk is om uw tent in elkaar te zetten.
 - Controleer regelmatig de staat van de verbindingen en de stormlijnen, en de stevigheid van de haringen in de grond.
 - Gebruik geen insectenspray in of op de tent.
 - Kleine openingen in de naden kunnen worden gedicht met een spray specifiek voor naden. Voor het repareren van het tentdoek kunt u impregneerspray gebruiken.

⚠ VOORZICHTIG! GEVAAR OP VERGIFTIGING EN SCHADE AAN EIGENDOMMEN! Steek binnenin het product geen vuur aan en houd het uit de buurt van warmtebronnen.

- Maak uzelf vertrouwd met de lokale brandveiligheidsvoorschriften (bijv. campingterrein, tentplaats).

⚠ WAARSCHUWING! VERSTIKKINGSGEVAAR!

Als de binnenkant van de tent niet voldoende wordt geventileerd, bestaat er verstikkingsgevaar.

- Als gas of andere verbrandingstoestellen worden gebruikt, is extra ventilatie nodig.
- Zorg ervoor dat de ventilatieopeningen aan de zijkant van de binnentent nooit afgedekt zijn.
- Laat de kinderen nooit zonder toezicht alleen in de tent.



WAARSCHUWING! Gebruik in de tent geen hoogspanningsapparaten of apparatuur die heet kan worden, omdat dit brand of elektrische schokken kan veroorzaken.

● Voorzorgsmaatregelen tegen brand

Kampeer op een veilige manier. Volg deze voor de hand liggende regels:

- Plaats geen warme apparaten in de buurt van de wanden, het dak of de gordijnen
- Neem altijd de veiligheidsinstructies voor dit soort apparaten in acht.
- Laat geen kinderen in de buurt van een warm apparaat spelen.
- Laat alle doorgangen vrij. Belemmer de uitgang niet met obstakels.
- Zorg dat u op de hoogte bent van de voorzorgsmaatregelen tegen brand op het terrein.

● De tent in elkaar zetten

- Een etiket met een QR-code is binnenin de draagtas aangebracht. Scan deze QR-code voor meer informatie over het opslaan van deze tent.
- Zorg dat het apparaat alleen in elkaar wordt gezet door personen met de gepaste vaardigheden.
- **Tip:** Het polyester van het tentdoek bestaat uit waterafstotend materiaal.
- Het is mogelijk dat de tent tijdens de eerste regenval niet volledig waterdicht is. De draden van de tent zullen echter samentrekken wanneer ze worden blootgesteld aan water, zodat de tent snel volledig waterdicht is.
- Plaats de tent niet op een hellende ondergrond.
- Stel het product op overeenkomstig de afbeeldingen A tot F.

Afbeelding A:

1. Neem de tent en alle accessoires uit de verpakking.
2. Leg de buitentent **1** plat en geheel uitgerold op de grond waarop deze moet worden opgezet. De opening voor de stangen moet zich aan de buitenkant van de tent bevinden.
3. Klap de stangen uit en bevestig de afzonderlijke onderdelen een voor een aan elkaar.
4. Leid de stangen **3** **4** voorzichtig door de daarvoor bestemde openingen.
5. Zet elke eindlus met een haring **6** in de grond vast.

Afbeelding B:

6. Til de tent op en steek de stangen **3** **4** in de pennen op de grond. Het frame is nu opgezet en gespannen. Vermijd een te hoge spanning. Als de spanning te hoog is, kan de tent scheuren.
7. Bevestig de stangklemmen op de stangen.

Afbeelding C:

8. Zet de verankeringspunten van de volledige constructie met de haringen  vast.

Afbeelding D:

9. Bevestig de slaapcabine met de haken aan het onderste deel van de tent.
10. Hang de slaapcabine aan de plastic klemmen in de daarvoor bestemde gedeelten van de tent.

Afbeelding E:

11. Plaats het vloervlak in de ingang van de tent. Lijn deze dienovereenkomstig uit. Bevestig het vloervlak met de haken aan het onderste deel van de tent.
12. Hang het vloervlak aan de plastic klemmen in de daarvoor bestemde gedeelten van de tent.

Afbeelding F:



13. Zet elke spanlijn met de haringen  in de grond vast.
14. U kunt de tent nu gebruiken.

● **De tent neerhalen**

- Reinig zowel de binnen- als buitentent voordat u de tent uit elkaar haalt. Voer de montageprocedure omgekeerd uit om de tent uit elkaar te halen.

● **De tent opbergen**

 **VOORZICHTIG!** Zorg dat de tent helemaal droog is voordat u hem opbergt. Zo niet, dan kan dat leiden vlekken en schade aan de stof.

 **VOORZICHTIG!** Tentharingen  en andere losse onderdelen moeten apart worden verpakt in de meegeleverde zakjes. Anders zouden de haringen de tent kunnen beschadigen.

- Vouw de tent altijd zo op dat het grondzeil aan de buitenkant zit.
- Verzamel alle onderdelen zorgvuldig voordat u de tent in de draagtas opbergt. Tel alle onderdelen om er zeker van te zijn dat er geen onderdelen ontbreken.
- Als de tent eenmaal is opgerold, schuif deze dan voorzichtig in de draagtas.

● **Schoonmaken en onderhoud**

 **VOORZICHTIG!** Was de tent nooit in een wasmachine, de waterdichtheid van de tent kan worden aangetast.

 **VOORZICHTIG!** Maak de tent nooit schoon met benzine, oplosmiddelen of andere schoonmaakmiddelen. De tent kan worden beschadigd.

Er kan zich condens op alle synthetische stoffen afzetten; lucht uw tent zo vaak mogelijk om dit effect tegen te gaan.

- Verwijder eventueel vuil van de tent met een zachte spons en schoon water.
- Laat alle onderdelen grondig drogen voordat u de tent weer inpakt. Dit voorkomt schimmelvorming, slechte geur en verkleuring.
- Breng siliconenspray op de ritssluiting aan als deze tijdens het openen of sluiten vast komt te zitten.
- De waterdichtheid van het product kan bij regelmatig gebruik worden aangetast. Daarom moet u de tent regelmatig inspuiten met een waterwerend middel (verkrijgbaar in DIY- en kampeerwinkels, etc.).
- Bewaar dit product op een droge, koele plaats.

● Afvoer

De verpakking bestaat uit milieuvriendelijke grondstoffen die u via de plaatselijke recyclingcontainers kunt afvoeren.

Informatie over de mogelijkheden om het uitgediende product na gebruik te verwijderen, verstrekt uw gemeentelijke overheid.



Het product en de verpakkingsmaterialen zijn recyclebaar en vallen onder de uitgebreide fabrikant-verantwoordelijkheid. Voor een betere afvalverwerking dient u het apart weg te gooien volgens de afgebeelde symbolen op de verpakking.

Het Triman-logo geldt alleen voor Frankrijk.

● Garantie

Het product wordt volgens strenge kwaliteitsrichtlijnen zorgvuldig geproduceerd en voor levering grondig getest. In geval van schade aan het product kunt u rechtmatig beroep doen op de verkoper van het product. Deze wettelijke rechten worden door onze hierna vermelde garantie niet beperkt.

Op dit product verlenen wij 3 jaar garantie vanaf aankoopdatum. De garantieperiode start op de dag van aankoop. Bewaar de originele kassabon en alstublieft. Dit document is nodig als bewijs voor aankoop.

Wanneer binnen 3 jaar na de aankoopdatum van dit product een materiaal- of productiefout optreedt, dan wordt het product door ons – naar onze keuze – gratis voor u gerepareerd of vervangen. Deze garantie komt te vervallen als het product beschadigd wordt, niet correct gebruikt of onderhouden wordt.

De garantie geldt voor materiaal- en productiefouten. Deze garantie is niet van toepassing op productonderdelen, die onderhevig zijn aan normale slijtage en hierdoor als aan slijtage onderhevige onderdelen gelden (bijv. batterijen) of voor beschadigingen aan breekbare onderdelen, zoals bijv. schakelaars, accu's of dergelijke onderdelen, die gemaakt zijn van glas.

Afwikkeling in geval van garantie

Om een snelle afhandeling van uw reclamatie te waarborgen dient u de volgende instructies in acht te nemen:

Houd bij alle vragen alstublieft de kassabon en het artikelnummer (IAN 406735_2207) als bewijs van aankoop bij de hand.

Het artikelnummer vindt u op de typeplaat, ingegraveerd, op het titelblad van uw handleiding (linksonder) of als sticker op de achter- of onderzijde.

Wanneer er storingen in de werking of andere gebreken optreden, dient u eerst telefonisch of per e-mail contact met de onderstaande serviceafdeling op te nemen.

Een als defect geregistreerd product kunt u dan samen met uw aankoopbewijs (kassabon) en vermelding van de concrete schade alsmede het tijdstip van optreden voor u franco aan het u meegedeelde servicepunt verzenden.

Service

(NL) Service Nederland
Tel.: 08000225537
E-Mail: owim@lidl.nl

(BE) Service België
Tel.: 080071011
Tel.: 80023970 (Luxemburg)
E-Mail: owim@lidl.be

NAMIOT RODZINNY DLA 4 OSÓB

● Wstęp

Gratulujemy Państwu zakupu nowego produktu. Zdecydowali się Państwo na zakup produktu najwyższej jakości. Przed uruchomieniem urządzenia po raz pierwszy zapoznaj się z nim. W tym celu przeczytaj uważnie poniższą instrukcję obsługi oraz wskazówki dotyczące bezpieczeństwa. Produkt należy użytkować w sposób tu opisany i zgodnie z określonym zakresem zastosowania. Należy przechowywać tę instrukcję w bezpiecznym miejscu. Przekazując produkt innej osobie, należy również przekazać wszystkie dokumenty.

● Prawidłowe używanie

Produkt ten służy jako zakwaterowanie podczas podróży i biwakowania. Produkt ten nie jest przeznaczony do użytku komercyjnego.

Nadaje się do stosowania w nieprzyjaznych warunkach pogodowych, np. podczas deszczu i wiatru, ale nie jest przystosowany do używania w warunkach ekstremalnych lub górskich.

● Opis części





- 1 Tropik
- 2 Namiot wewnętrzny
- 3 Drążki przednie i środkowe
- 4 Drążki tylne
- 5 Podłoga z polietylenu
- 6 Śledź
- 7 Torba transportowa

● Dane techniczne

Wymiary:

Zewnętrzne wymiary namiotu:
ok. 455 x 260 x 190 cm
(dł. x szer. x wys.)

Wewnętrzne wymiary namiotu:
ok. 240 x 210 x 172 cm (szer. x dł. x wys.)

	Kolumna wodna: 3000 mm
	Wiatroodporny
	Wodoodporny
	

● Zalecenia dotyczące bezpieczeństwa

INSTRUKCJE NALEŻY PRZECHOWYWAĆ W BEZPIECZNYM MIEJSCU. JEŚLI PRODUKT JEST SPRZEDAWANY OSOBIE TRZECIEJ, NALEŻY DOŁĄCZYĆ DO NIEGO CAŁĄ DOKUMENTACJĘ.

⚠ OSTROŻNIE! RYZYKO POŻARU!

Upewnić się, że żadna z części nie jest uszkodzona oraz że wszystkie elementy zostały prawidłowo złożone. Jeśli namiot złożony jest nieprawidłowo, istnieje ryzyko odniesienia obrażeń. Uszkodzone części mogą naruszyć funkcjonalność wyrobu oraz bezpieczeństwo użytkowania.

- W celu rozstawienia namiotu wybrać miejsce, w którym ziemia jest tak płaska i twarda, jak to tylko możliwe.
- Należy regularnie sprawdzać, czy wszystkie punkty połączeniowe oraz linki namiotowe znajdują się w nienaruszonym stanie. Regularnie należy też sprawdzać, czy śledzie są twardo wbite w ziemię.
- Sprayów na owady nie wolno stosować w ani rozpylać ich na namiot.

- Małe przecieki na szwach można naprawić za pomocą sprayu do szwów oraz sprayu impregnującego. Należy spryskać nimi płachtę namiotu.

⚠ OSTROŻNIE! NIEBEZPIECZEŃSTWO ZATRUCIA I USZKODZENIA MIENIA!

Nie rozpalać ognia w wyrobie i trzymać wyrób z dala od źródeł ciepła.

- Użytkownik powinien zapoznać się z miejscowymi przepisami przeciwpożarowymi (np. obowiązującymi w miejscu biwakowym, w miejscu rozstawiania namiotu).

⚠ OSTRZEŻENIE! NIEBEZPIECZEŃSTWO UDUSZENIA!

Jeśli wewnątrz namiotu nie będzie odpowiednio wentylowane, istnieje ryzyko uduszenia.

- W przypadku korzystania z gazu lub innych urządzeń do spalania jest wymagana dodatkowa wentylacja.
- Upewniać się, że otwory wentylacyjne na boku namiotu wewnętrznego nie są zakryte.
- Nie zostawiać w namiocie dzie bez nadzoru.



OSTRZEŻENIE! Nie używać w namiocie urządzeń o wysokim napięciu lub gorących, gdyż mogą spowodować pożar lub porażenie prądem elektrycznym.

● Środki ostrożności dotyczące bezpieczeństwa pożarowego

Biwakuj bezpiecznie. Należy przestrzegać poniższych zasad zdrowego rozsądku:

- Nie kłaść gorących urządzeń w pobliżu ścian, dachu i zasłon.
- Należy zawsze przestrzegać instrukcji bezpieczeństwa tych urządzeń.
- Nigdy nie pozwalać dzieciom bawić się w pobliżu gorących urządzeń.
- Nie zastawiać wyjścia. Nie blokować wyjścia przedmiotami.
- Upewnić się, że znane są środki bezpieczeństwa dotyczące bezpieczeństwa przeciwpożarowego obowiązujące w danym miejscu.

● Rozstawianie namiotu

- Wewnątrz torby znajduje się etykieta z kodem QR. Jeśli zeskanujesz kod QR, otrzymasz szczegółowe informacje, jak rozbić namiot.
- Prosimy upewnić się, że wyrób rozstawiają wyłącznie osoby z odpowiednimi umiejętnościami.
- **Rada:** Tworzywo poliestrowe, z którego wyprodukowano namiot zawiera materiał wodoodporny.
- Możliwe, że podczas ulewnych deszczów namiot nie będzie w pełni wodoodporny. Jednakże nici namiotu skurczą się pod wpływem wody, więc po krótkim czasie namiot będzie wodoodporny.
- Nie rozbijać namiotu na pochyłym terenie.
- Postaw namiot, jak pokazano na rysunkach A do F.

Rysunek A:

1. Z opakowania wyjąć namiot i wszystkie akcesoria.
2. Całkowicie rozwinięty tropik **1** położyć płasko na ziemi, na której będzie rozstawiony namiot. Otwory na drążki muszą znajdować się na zewnątrz namiotu.
3. Rozłożyć drążki i jeden po drugim zmontować poszczególne elementy.
4. Drążki **3** **4** ostrożnie przełożyć przez odpowiednie otwory.
5. Każdą pętlę krańcową zamocować w ziemi za pomocą śledzia **6**.

Rysunek B:

6. Podnieść namiot i drążki **3** **4** włożyć w kołki leżące na ziemi. Szkielet jest teraz ustawiony i naciągnięty. Unikać zbytniego naprężania. Jeśli naprężenie będzie zbyt duże, namiot może się podrzeć.
7. Do drążków przymocować klamry.

Rysunek C:

- Miejsca kotwienia całej konstrukcji zamocować za pomocą śledzi .

Rysunek D:

- Kabinę sypialną przymocować do dolnej części namiotu za pomocą haków.
- W wyznaczonych punktach namiotu kabinę sypialną zawiesić na klamrach z tworzywa sztucznego.

Rysunek E:

- W wejściu do namiotu ułożyć podłogę. Dopasować odpowiednio. Podłogę przymocować do spodu namiotu za pomocą haków.
- W wyznaczonych miejscach namiotu podłogę zawiesić na klamrach z tworzywa sztucznego.

Rysunek F:

- Wszystkie odcigi przymocować do podłoża za pomocą śledzi .
- Namiot jest gotowy do użytku.

● Składanie namiotu

- Przed złożeniem namiotu należy wyczyścić jego zewnętrzną oraz wewnętrzną część. Namiot należy złożyć, wykonując kroki w sposób odwrotny niż przy montażu.

● Pakowanie namiotu

⚠ OSTROŻNIE! Przed spakowaniem należy upewnić się, że namiot jest całkowicie suchy. W przeciwnym razie może dojść do tworzenia się plam oraz do uszkodzenia materiału.

⚠ OSTROŻNIE! Śledzie  i inne pojedyncze elementy należy pakować oddzielnie do dostarczonych woreczków. W przeciwnym razie śledzie mogą uszkodzić namiot.

- Namiot zawsze składać w taki sposób, aby podłoga była skierowana na zewnątrz.
- Przed spakowaniem namiotu ostrożnie zebrać wszystkie części razem. Należy policzyć części, aby upewnić się, że żadna z nich nie została umieszczona w nieodpowiednim miejscu lub zgubiona.
- Po zwinięciu namiotu należy ostrożnie spakować go do torby transportowej.

● Czyszczenie i konserwacja

⚠ OSTROŻNIE! Nigdy nie prać namiotu w palce. W przeciwnym razie namiot może w pewnym stopniu utracić swoje wodoodporne właściwości.

⚠ OSTROŻNIE! Nigdy nie stosować benzyny, rozpuszczalników ani innych środków czyszczących. W przeciwnym razie istnieje ryzyko uszkodzenia produktu.

We wszystkich syntetycznych namiotach może dojść do kondensacji. Dlatego też w ramach działań zapobiegawczych należy wietrzyć namiot tak często, jak to możliwe.

- Usunąć wszelkie zabrudzenia z namiotu za pomocą miękkiej gąbki i czystej wody.
- Należy pozostawić wszystkie części do całkowitego wyschnięcia przed ponownym spakowaniem namiotu. Pomoże to zapobiec formowaniu się pleśni, brzydkim zapachom i przebarwieniom.
- Jeśli zamek zatnie się przy zamykaniu lub otwieraniu, należy popryśkać go sylikonem w sprayu.
- Namiot może w pewnym stopniu utracić swoje wodoodporne właściwości, jeśli jest często stosowany. Dlatego namiot należy regularnie spryskiwać środkiem wodoodpornym (dostępnym w sklepach dla majsterkowiczów, z wyposażeniem kempingowym, itp.).
- Produkt przechowywać w suchym i chłodnym miejscu.

● **Utylizacja**

Opakowanie wykonane jest z materiałów przyjaznych dla środowiska, które można przekazać do utylizacji w lokalnym punkcie przetwarzania surowców wtórnych.

Informacji na temat możliwości utylizacji wyeksploatowanego produktu udziela urząd gminy lub miasta.



Produkt i materiał opakowania nadają się do ponownego przetworzenia, oraz pod warunkiem rozszerzenia odpowiedzialności producenta. Aby zapewnić lepszą utylizację odpadów, wyrzucaj je oddzielnie, zgodnie z ilustrowanymi symbolami na opakowaniu.

Logo Triman jest ważne tylko dla Francji.

● **Gwarancja**

Produkt wyprodukowano według wysokich standardów jakości i poddano skrupulatnej kontroli przed wysyłką. W przypadku wad produktu nabywcy przysługują ustawowe prawa. Gwarancja nie ogranicza ustawowych praw nabywcy produktu.

Produkt objęte jest 3 gwarancją, licząc od daty zakupu. Gwarancja wygasa w razie zawinionego przez użytkownika uszkodzenia produktu, niewłaściwego użycia lub konserwacji.

W przypadku wystąpienia w ciągu 3 lat od daty zakupu wad materiałowych lub fabrycznych, dokonujemy – według własnej oceny – bezpłatnej naprawy lub wymiany produktu.

Świadczenie gwarancyjne obejmuje wady materiałowe i fabryczne. Gwarancja nie obejmuje części produktu ulegających normalnemu zużyciu, uznawanych za części zużywalne (np. baterie) oraz uszkodzeń części łamliwych, np. przełączników, akumulatorów lub wykonanych ze szkła.

Zgodnie z Kodeksem Cywilnym art. 581 §1 wraz z wymianą urządzenia lub ważnej części czas gwarancji rozpoczyna się na nowo.

Sposób postępowania w przypadku naprawy gwarancyjnej

Aby zapewnić szybkie rozpatrzenie Państwa wniosku, prosimy stosować się do następujących wskazówek:

Przed skontaktowaniem się z działem serwisowym należy przygotować paragon i numer artykułu (IAN 406735_2207) jako dowód zakupu.

Numery artykułów można znaleźć na tabliczce znamionowej, na grawerunku, na stronie tytułowej jego instrukcji (na dole po lewej stronie) lub jako naklejkę na stronie odwrotnej lub spodniej.

W razie wystąpienia błędów w działaniu lub innych wad, należy skontaktować się najpierw z wymienionym poniżej działem serwisowym telefonicznie lub pocztą elektroniczną.

Produkt uznany za uszkodzony można następnie z dołączeniem dowodu zakupu (paragonu) i podaniem, na czym polega wada i kiedy wystąpiła, przesłać bezpłatnie na podany Państwu adres serwisu.

Serwis

PL Serwis Polska

Tel.: 008004911946

E-Mail: owim@lidl.pl

RODINNÝ STAN PRO 4 OSOBY

● Úvod

Blahopřejeme Vám ke koupi nového výrobku. Rozhodli jste se pro kvalitní výrobek. Před prvním uvedením do provozu se seznámte s výrobkem. K tomu si pozorně přečtěte následující návod k obsluze a bezpečnostní pokyny. Používejte výrobek jen popsáním způsobem a pouze pro uvedené oblasti použití. Uschovejte si tento návod na bezpečném místě. Všechny podklady vydejte při předání výrobku i třetí osobě.

● Použití podle určení

Tento výrobek je vhodný jako ubytování na cestách a ke Kempování. Výrobek není určen pro komerční použití.

Vhodné pro použití v nepříznivých, např. mokré a větrné povětrnostní podmínky, ale nejsou určeny pro extrémní nebo horské podmínky.

● Popis dílů





- 1 Venkovní stan
- 2 Vnitřní stan
- 3 Přední a střední tyče
- 4 Zadní tyče
- 5 PE podlaha
- 6 Kolíky
- 7 Přepravní taška

● Technická data

Rozměry:

Vnější stan:
cca 455 x 260 x 190 cm (Š x D x V)

Vnitřní stan:
cca 240 x 210 x 172 cm (Š x D x V)

	Vodní sloupec: 3000 mm
	Chránič proti větru
	Vodotěsný
	

● Bezpečnostní pokyny

TENTO NÁVOD DOBŘE USCHOVEJTE. PŘI PŘEDÁNÍ VÝROBKU TŘETÍM OSOBÁM PŘEDEJTE ROVNĚŽ VEŠKERÉ PODKLADY.

⚠ OPATRNĚ! NEBEZPEČÍ PORANĚNÍ!

Zajistěte, aby byly všechny části nepoškozené a namontovány odborně. Při neodborné montáži existuje nebezpečí zranění. Poškozené části mohou ovlivnit bezpečnost a funkci.

- Zvolte pokud možno pevné, rovné podloží jako stanoviště.
- Kontrolujte pravidelně integritu všech spojovacích míst a přezkoušejte napnutí a pevné uložení stanových kolíků.
- Nepoužívejte žádný sprej na hmyz uvnitř nebo na stanu.
- Malá netěsná místa na švech mohou být odstraněna s pomocí spreje na švy. Na svrchní vrstvu stanu může být použit impregnační sprej.

⚠ OPATRNĚ! NEBEZPEČÍ OTRAVY A NEBEZPEČÍ POŠKOZENÍ VĚCI! Uvnitř výrobku nezapalujte oheň a udržujte ho daleko od zdrojů tepla.

- Navíc se seznamte s nařízenými o požární ochraně na místě (např. kempink, tábořiště).

⚠ VAROVÁNÍ! NEBEZPEČÍ ZADUŠENÍ! Pokud není vnitřek stanu dostatečně větrán, existuje riziko udušení.

- Pokud se používá plyn nebo jiná spalovací zařízení, je nutná další ventilace.
- Zajistěte se, aby otvory na straně vnitřního stanu nebyly nikdy zakryty.
- Nenechávejte děti ve stanu bez dozoru.



VAROVÁNÍ! Ve stanu nepoužívejte žádná vysokonapěťová zařízení nebo horká zařízení, protože by to mohlo vést k požáru nebo úrazu elektrickým proudem.

● Preventivní opatření proti požáru

Pro bezpečné táboření je třeba následovat následující pravidla zdravého lidského rozumu:

- Neinstalovat žádné zapnuté elektronické přístroje v blízkosti stěn, střechy nebo závěsů.
- Vždy dbejte bezpečnostních pokynů pro tato zařízení.
- Nikdy nedovolte dětem, aby si hrály v blízkosti zapojených přístrojů.
- Nechte prostupy volné. Nezatarasujte výstupy s pomocí předmětů.
- Informujte se o zařízeních a opatřeních proti požáru na stanovišti.

● Výstavba stanu

- Uvnitř tašky se nachází štítek s natištěným QR kódem. Po skenování se zobrazí podrobnosti ke stavbě výrobku.
- Dbejte na to, aby byl výrobek montován pouze odborníky.
- **Upozornění:** Polyesterový materiál vnějšího stanu je z vodou odpuzujícího materiálu.
- V průběhu prvního použití při dešti je možné, že stan nebude zcela nepromokavý. Vlhkostí se ale stáhnou vlákna stanu a tak se stan stane po krátké době nepromokavým.
- Neumisťujte stan na svažitý terén.
- Smontujte výrobek podle Obrázků A až F.

Obrázek A:

1. Vyjměte stan a veškeré příslušenství z balení.
2. Položte vnější stan **1** a naplocho a zcela rozvinutý na zem, na které má být postaven. Otvor pro tyče musí být na vnější straně stanu.
3. Rozložte tyče a sestavte jednotlivé díly jeden po druhém.
4. Opatrně protáhněte tyče **3** **4** otvory, které jsou k tomu k dispozici.
5. Upevněte každou koncovou smyčku kolíkem **6** do země.

Obrázek B:

6. Zvedněte stan a vložte tyče **3** **4** do kolíků na zemi. Rám je nyní nastaven a napnut. Zabraňte příliš silnému napnutí. Pokud je napnutí příliš vysoké, může se stan roztrhnout.
7. Namontujte tyčovou svorku na tyče.

Obrázek C:

8. Zajištěte kotevní body celé konstrukce kolíky .

Obrázek D:

9. Připevněte kabinu na spaní háčky ke spodní části stanu.
10. Zavěste kabinu na spaní na plastové spony v prostorách stanu k tomu určených.

Obrázek E:

11. Zemní plachtu umístěte do vchodu do stanu. Podle toho ji také vyrovnějte. Připevněte zemní plachtu háčky na spodní díl stanu.
12. Zavěste zemní plachtu na plastové spony v určených oblastech stanu k tomu určených.

Obrázek F:

13. Připevněte všechna napínací lanka k zemi pomocí kolíků .
14. Nyní můžete stan používat.

● Demontáž stanu

- Než stan zdemontujete, očistěte ho zevnitř a zvenku. Demontáž stanu se musí provádět v obráceném pořadí k montáži.

● Sbalení stanu

- ⚠ OPATRNĚ!** Zajištěte, aby byl stan kompletně suchý dříve než ho sbalíte. Jinak mohou vzniknout skvrny a poškození tkaniny.
- ⚠ OPATRNĚ!** Dbejte na to, abyste stanové kolíky  zabalil zvlášť do kapes k tomu určených. Jinak mohou stanové kolíky stan poškodit. Zabalte ostatní jednotlivé části rovněž do kapes k tomu určených.

- Vždy skládejte stan takovým způsobem, aby byla podlaha stanu směřována ven.
- Před balením pečlivě shromážděte všechny části. Spočítejte je, abyste zajistili, že jsou nějaké části založené nebo se ztratily.
- Potom srovnejte svinutý stan pečlivě do odnosné tašky.

● Čištění a péče

- ⚠ OPATRNĚ!** Nikdy stan neperte v pračce. Jinak může být negativně ovlivněna jeho nepromokavost.
- ⚠ OPATRNĚ!** Nikdy nepoužívejte benzin, rozpouštědla nebo jiné čisticí prostředky. Jinak hrozí poškození výrobku.

Ve všech syntetických stanech může docházet k tvorbě kondenzátu, proto ho pokud možno co nejčastěji větrejte, abyste tento následek zeslabili.

- Odstraňte nečistotu ze stanu měkkou houbou a čistou vodou.
- Nechte všechny části důkladně uschnout, než stan zase zabalíte. To předchází plísním, zápachu a zabarvením.
- Nastříkejte zipy silikonovým sprejem, když se při otvírání nebo zavírání zasekává.
- Při častém používání může být nepromokavost výrobku negativně ovlivněna. Proto stan pravidelně stříkejte impregnačním sprejem (ke dostání v stavebním nebo v odborném obchodě).
- Skladujte výrobek na chladném, suchém místě.

● Zlikvidování

Obal se skládá z ekologických materiálů, které můžete zlikvidovat prostřednictvím místních sběrů recyklovatelných materiálů.

O možnostech likvidace vysloužilých zařízení se informujte u správy vaší obce nebo města.



Výrobek a obalové materiály jsou recyklovatelné a podléhají rozšířené odpovědnosti výrobce. Pro lepší zpracování odpadu jej likvidujte odděleně podle vyobrazených symbolů na obalu.

Logo Triman platí jen pro Francii.

● Záruka

Výrobek byl vyroben s nejvyšší pečlivostí podle přísných kvalitativních směrnic a před odesláním prošel výstupní kontrolou. V případě závad máte možnost uplatnění zákonných práv vůči prodejci. Vaše práva ze zákona nejsou omezena naší níže uvedenou zárukou.

Na tento artikl platí 3 záruka od data zakoupení. Záruční lhůta začíná od data zakoupení. Uchovejte si dobře originál pokladní stvrzenky. Tuto stvrzenku budete potřebovat jako doklad o zakoupení.

Pokud se do 3 let od data zakoupení tohoto výrobku vyskytne vada materiálu nebo výrobní vada, výrobek Vám – dle našeho rozhodnutí – bezplatně opravíme nebo vyměníme. Tato záruka zaniká, jestliže se výrobek poškodí, neodborně použil nebo neobdržel pravidelnou údržbu.

Záruka platí na vady materiálu a výrobní vady. Tato záruka se nevztahuje na díly výrobku podléhající opotřebení (např. na baterie), dále na poškození křehkých, choulostivých dílů, např. vypínačů, akumulátorů nebo dílů zhotovených ze skla.

Postup v případě uplatňování záruky

Pro zajištění rychlého zpracování Vašeho případu se řiďte následujícími pokyny:

Pro všechny požadavky si připravte pokladní stvrzenku a číslo artiklu (IAN 406735_2207) jako doklad o zakoupení.

Číslo artiklu najdete na typovém štítku, gravuře, titulní stránce návodu (vlevo dole) nebo na nálepce na zadní nebo spodní straně.

V případě poruch funkce nebo jiných závad nejdříve kontaktujte, telefonicky nebo e-mailem, v následujícím textu uvedené servisní oddělení.

Výrobek registrovaný jako vadný potom můžete s příloženým dokladem o zakoupení (pokladní stvrzenkou) a údaji k závadě a kdy k ní došlo, bezplatně zaslat na adresu servisu, která Vám byla sdělena.

Servis



Servis Česká republika

Tel.: 800600632

E-Mail: owim@lidl.cz

RODINNÝ STAN PRE 4 OSOBY

● Úvod

Blahoželáme Vám ku kúpe Vášho nového výrobku. Kúpou ste sa rozhodli pre vysoko kvalitný produkt. Pred prvým uvedením do prevádzky sa oboznámte s výrobkom. Za týmto účelom si pozorne prečítajte nasledujúci návod na obsluhu a bezpečnostné pokyny. Výrobok používajte iba v súlade s popisom a v uvedených oblastiach používania. Tento návod uschovajte na bezpečnom mieste. Ak výrobok odovzdáte ďalšej osobe, priložte k nemu aj všetky podklady.

● Použitie na správny účel

Tento výrobok je vhodný na ubytovanie pri cestovaní a na kempovanie. Výrobok nie je určený na komerčné účely.

Vhodný na používanie pri nepriaznivých poveternostných podmienkach, napr. pri vlhkosti a vetre; nie je ale určený pre extrémne podmienky, ako napr. do kopcov.

● Popis súčiastok





- 1 Vonkajší stan
- 2 Vnútorný stan
- 3 Predné a stredné tyče
- 4 Zadné tyče
- 5 Polyetylénová podlaha
- 6 Kolíky
- 7 Taška na nosenie

● Technické údaje

Rozmery:

Vonkajší stan:
cca 455 x 260 x 190 cm (D x Š x V)

Vnútorný stan:
cca 240 x 210 x 172 cm (D x Š x V)

	Vodný stĺpec: 3000 mm
	Odolný proti vetru
	Vodeodolný
	

● Bezpečnostné upozornenia

NÁVOD DOBRE USCHOVAJTE. PRI ODOVZDANÍ PRODUKTU TRETÍM OSOBÁM PRILOŽTE KOMPLETNÚ DOKUMENTÁCIU.

⚠ POZOR! NEBEZPEČENSTVO

PORANENIA! Ubezpečte sa, že sú všetky diely nepoškodené a správne namontované. V prípade neodbornej montáže hrozí nebezpečenstvo poranenia. Poškodené časti môžu ovplyvniť bezpečnosť a funkčnosť.

- Vyberte čo najpevnejší a rovný podklad.
- Pravidelne kontrolujte neporušenosť všetkých spojov a skontrolujte napnutie a pevné uchytenie stanových kolíkov.
- Nepoužívajte sprej na ničenie hmyzu v stane alebo na stan.
- Netesnosti na spojoch je možné odstrániť sprejom na netesnosti. Na povrch stanu môžete použiť aj impregnačný sprej.

⚠ POZOR! NEBEZPEČENSTVO OTRAVY A RIZIKO VZNIKU MAJETKOVÝCH ŠKÔD! Vo vnútri nezapaľujte žiadny oheň a stan udržiavajte v bezpečnej vzdialenosti od zdrojov tepla.

- Okrem toho sa informujte o predpisoch protipožiarnej ochrany priamo na mieste (napr. kempingy, táboriská).

⚠ VÝSTRAHA! NEBEZPEČENSTVO

ZADUSENIA! V prípade, že vnútro stanu nie je dostatočne vetrané, vzniká za určitých okolností nebezpečenstvo zadusenia.

- Pri použití plynových alebo iných spaľovacích zariadení je potrebné prídavné vetranie.
- Uistite sa, že vetracie otvory na bokoch vnútorného stanu nie sú zakryté.
- Deti nikdy nenechávajte v stane bez dozoru.



VÝSTRAHA! V stane nepoužívajte vysokonapäťové zariadenia alebo horúce spotrebiče, pretože by to mohlo spôsobiť požiar alebo poranenie elektrickým prúdom.

● Bezpečnostné opatrenia proti ohňu

Pre bezpečné kempovanie dbajte na nasledovné pravidlá a používajte zdravý rozum:

- V blízkosti stien, vrchnej časti alebo závesov stanu neinštalujte žiadne horúce zariadenia.
- Vždy rešpektujte bezpečnostné upozornenia pre tieto zariadenia.
- Nikdy nedovoľte deťom hrať sa v blízkosti horúcich zariadení.
- Priechody udržiavajte voľné. Výstupné otvory nesmú byť blokované predmetmi.
- Informujte sa o protipožiarnych zariadeniach a opatreniach priamo na mieste.

● Zloženie stanu

- Vo vnútri prenosnej tašky sa nachádza nálepka, na ktorej je vytlačený QR kód. Pri skenovaní QR kódu sa zobrazia detaily pre zloženie výrobku.
- Dbajte na to, že výrobok smie montovať iba kompetentná osoba.
- **POZOR:** Polyesterový materiál vonkajšieho stavu pozostáva z nepremokavého materiálu.
- Počas prvého použitia počas dažďa je možné, že stan nie je kompletne tesný. Vlhkosťou sa ale stiahnu vlákna stanu a stan sa po krátkom čase utesní a stane sa vodotesným.
- Stan neumiestňujte na strmú plochu.
- Výrobok zmontujte podľa obrázkov A až F.

Obrázok A:

1. Z obalu vyberte stan a všetky časti príslušenstva.
2. Vonkajší stan **1** úplne rozložte, vyrovnajte a položte tam, kde ho budete chcieť postaviť. Otvor na tyče sa musí nachádzať na vonkajšej strane stanu.
3. Rozložte tyče a jednotlivé časti pospájajte dokopy, jednu po druhej.
4. Tyče **3** **4** opatrne zasuňte do otvorov, ktoré sú na to určené.
5. Slučku na každom konci zafixujte na zemi jedným kolíkom **6**.

Obrázok B:

6. Zdvihnite stan a tyče **3** **4** zasuňte do kolíkov na zemi. Rám je teraz postavený a napnutý. Nenapínajte ho príliš. Keď je napnutý príliš, stan sa môže roztrhnúť.
7. Svorky tyčí pripevnite k tyčiam.

Obrázok C:

8. Upevňovacie body kompletnej konštrukcie zafixujte kolíkmi .

Obrázok D:

9. Časť na spanie pripevnite pomocou hákov na spodnú časť stanu.
10. Časť na spanie zaveste na plastové svorky na miestach v stane, ktoré sú na to určené.

Obrázok E:

11. Plachtu položte na zem tam, kde sa vchádza do stanu. Vyrovnajte ju. Plachtu pripevnite pomocou hákov na spodnú časť stanu.
12. Plachtu zaveste na plastové svorky na miestach v stane, ktoré sú na to určené.

Obrázok F:

13. Všetky napínacie lanká zafixujte na zemi kolíkmi .
14. Teraz môžete stan používať.

● **Demontáž stanu**

- Pred demontážou stan zvnútra a zvonka očistite. Stan demontujte v opačnom poradí montáže.

● **Zloženie stanu do obalu**

- ⚠ **POZOR!** Uistite sa, že stan je kompletne suchý, až potom ho zložte. V opačnom prípade môžu vzniknúť flaky a môže sa poškodiť textília.
- ⚠ **POZOR!** Dávajte pozor na to, aby ste kolíky  zabalili do samostatnej, na to určenej tašky. V opačnom prípade sa môžu kolíky časom poškodiť. Zabalte zvyšné samostatné časti do určených tašiek.

- Stan vždy skladajte tak, aby dno stanu smerovalo von.
- Pred zabalením všetky časti dôkladne pozbierajte. Prepočítajte ich a uistite sa, že žiadne diely nechýbajú a nestratili sa.
- Zložený stan potom vložte opatrne do prenosnej tašky.

● **Čistenie a údržba**

- ⚠ **POZOR!** Stan nikdy neperte v práčke. V opačnom prípade to môže negatívne ovplyvniť jeho vodotesnosť.
- ⚠ **POZOR!** Nikdy nepoužívajte benzín, rozpúšťadlá alebo iné čistiace prostriedky. V opačnom prípade môže prísť k poškodeniu výrobku.

Vo všetkých syntetických stanoch sa môže tvoriť kondenzát; teda vetrajte tak často, ako je možné, aby ste tomuto efektu zabránili.

- Nečistoty zo stanu odstraňujte mäkkou hubkou a čistou vodou.
- Všetky diely nechajte dôkladne uschnúť a až potom stan znova zabaľte. To predchádza vzniku plesní, zápachu a sfarbenia.
- Keď sa zipsy pri otváraní alebo zatváraní zaseknú, nastriekajte ich silikónovým sprejom.
- Pri častom používaní môže byť negatívne ovplyvnená vodotesnosť výrobku. Stan preto pravidelne nastriekajte impregnačným sprejom (kúpíte v príslušnom obchode).
- Tento produkt skladujte na chladnom a suchom mieste.

● Likvidácia

Obal pozostáva z ekologických materiálov, ktoré môžete odovzdať na miestnych recyklačných zberných miestach.

O možnostiach likvidácie opotrebovaného výrobku sa môžete informovať na Vašej obecnej alebo mestskej správe.



Produkt a obalové materiály sú recyklovateľné a podliehajú rozšírenej zodpovednosti výrobcu. Kvôli lepšiemu spracovaniu odpadu ho zlikvidujte oddelene podľa zobrazených symbolov na obale.

Triman-Logo platí iba pre Francúzsko.

● Záruka

Tento výrobok bol dôkladne vyrobený podľa prísnych akostných smerníc a pred dodaním svedomito testovaný. V prípade nedostatkov tohto výrobku Vám prináležia zákonné práva voči predajcovi produktu. Tieto zákonné práva nie sú našou nižšie uvedenou zárukou obmedzené.

Na tento produkt poskytujeme 3-ročnú záruku od dátumu nákupu. Záručná doba začína plynúť dátumom kúpy. Starostlivo si prosím uschovajte originálny pokladničný lístok. Tento doklad je potrebný ako dôkaz o kúpe.

Ak sa v rámci 3 rokov od dátumu nákupu tohto výrobku vyskytne chyba materiálu alebo výrobná chyba, výrobok Vám bezplatne opravíme alebo vymeníme – podľa nášho výberu. Táto záruka zaniká, ak bol produkt poškodený, neodborne používaný alebo neodborne udržiavaný.

Poskytnutie záruky sa vzťahuje na chyby materiálu a výrobné chyby. Táto záruka sa nevzťahuje na časti produktu, ktoré sú vystavené normálnemu opotrebovaniu, a preto ich je možné považovať za opotrebovateľné diely (napr. batérie) alebo na poškodenia na rozbitných dieloch, napr. na spínači, akumulátorových batériach alebo častiach, ktoré sú zhotovené zo skla.

Postup v prípade poškodenia v záruke

Pre zaručenie rýchleho spracovania Vašej požiadavky dodržte prosím nasledujúce pokyny:

Pre všetky otázky majte pripravený pokladničný doklad a číslo výrobku (IAN 406735_2207) ako dôkaz o kúpe.

Číslo výrobku nájdete na typovom štítku, gravúre, na prednej strane Vášho návodu (dole vľavo) alebo ako nálepku na zadnej alebo spodnej strane.

Ak sa vyskytnú funkčné poruchy alebo iné nedostatky, najskôr telefonicky alebo e-mailom kontaktujte následne uvedené servisné oddelenie.

Produkt označený ako defektný potom môžete s priloženým dokladom o kúpe (pokladničný lístok) a uvedením, v čom spočíva nedostatok a kedy sa vyskytol, bezplatne odoslať na Vám oznámenú adresu servisného pracoviska.

Servis

SK **Servis Slovensko**
Tel.: 0800 008158
E-pošta: owim@lidl.sk

TIENDA DE CAMPAÑA PARA 4 PERSONAS

● **Introducción**

Enhorabuena por la adquisición de su nuevo producto. Ha elegido un producto de alta calidad. Familiarícese con el producto antes de la primera puesta en funcionamiento. Lea detenidamente el siguiente manual de instrucciones y las indicaciones de seguridad. Utilice el producto únicamente como se describe a continuación y para las aplicaciones indicadas. Guarde estas instrucciones en un lugar seguro. En caso de transferir el producto a terceros, entregue también todos los documentos correspondientes.

● **Uso adecuado**

Este producto es apto para usarse como alojamiento durante un viaje o campamento. Este producto no es apto para el uso comercial.

Adecuada para usar en condiciones no favorables como, por ejemplo, tiempo húmedo y ventoso, pero no diseñada para montaña o condiciones extremas.

● **Descripción de las piezas**

- 1 Tienda exterior
- 2 Tienda interior
- 3 Varillas delanteras y centrales
- 4 Varillas traseras
- 5 Alfombra de polietileno
- 6 Piquetas
- 7 Bolsa de transporte

● **Datos técnicos**

Dimensiones:

Dimensiones del exterior de la tienda:
aprox. 455 x 260 x 190 cm
(Ancho x Largo x Alto)

Dimensiones del interior de la tienda:
aprox. 240 x 210 x 172 cm
(Ancho x Largo x Alto)

	Grado de impermeabilidad: 3000 mm
	Resistente al viento
	Impermeable
	

● **Consejo de seguridad**

MANTENGA LAS INSTRUCCIONES EN UN LUGAR SEGURO. ENTREGUE TODOS LOS DOCUMENTOS A UN TERCERO EN CASO DE QUE DISTRIBUYA EL PRODUCTO.

⚠ CUIDADO! ¡RIESGO DE LESIONES!

Asegúrese de que todas las piezas no estén dañadas y se hayan ensamblado adecuadamente. De no ensamblarse correctamente, puede sufrir lesiones. Las piezas dañadas pueden afectar la seguridad y el funcionamiento.

- Seleccione una parcela lo más llana y firme posible para montar la tienda.
- Compruebe periódicamente la integridad de todos los puntos de conexión y de los vientos, al igual que la firmeza de las piquetas en el suelo.
- No utilice rociadores contra insectos dentro o sobre la tienda.
- Las fugas pequeñas en las uniones se pueden reparar con un rociador para uniones; además, se puede usar un rociador de impregnación para la cobertura de la tienda.

⚠ CUIDADO! ¡PELIGRO DE ENVENENAMIENTO Y DAÑOS A LA PROPIEDAD! No encienda fogatas dentro del producto y manténgalo alejado de focos de calor.

- También debe familiarizarse con las regulaciones locales de protección contra incendios (lugar de acampada, parcelas para tiendas).

⚠ ¡ADVERTENCIA! ¡PELIGRO DE ASFIXIA! Si el interior de la tienda no está correctamente ventilado, existe el riesgo de asfixia.

- Es necesaria una ventilación adicional si se utilizan aparatos de gas u otros aparatos de combustión.
- Asegúrese de que los respiraderos laterales del interior de la tienda no están obstruidos en ningún momento.
- No deje a los niños desatendidos en la tienda.



¡ADVERTENCIA! No utilice dispositivos de alta tensión o aparatos calientes dentro de la tienda ya que podrían provocar un incendio o una descarga eléctrica.

● **Precauciones contra incendios**

Acampe con seguridad. Siga estas normas de sentido común:

- No coloque dispositivos calientes cerca de las paredes, techo o cortinas.
- Tenga siempre en cuenta las instrucciones de seguridad para estos productos.
- Jamás deje que niños jueguen cerca de dispositivos calientes.
- Mantenga las salidas despejadas. No bloquee las salidas con objetos.
- Asegúrese de conocer las disposiciones contra incendios del lugar.

● **Montaje de la tienda**

- Dentro de la bolsa de transporte, hay una etiqueta con un código QR. Si escanea el código QR recibirá toda la información sobre montar el producto.
- Asegúrese de que solo las personas con los conocimientos adecuados montan el producto.
- **Nota:** El material de poliéster de la tienda consta de material repelente de agua.
- Es posible que durante la primera lluvia, la tienda no sea completamente a prueba de agua. No obstante, los hilos de la tienda se contraerán al exponerse al agua, de manera tal que, en un corto periodo de tiempo, la tienda se impermeabilizará.
- No monte la tienda sobre un terreno inclinado.
- Monte el producto según los dibujos A a F.

Figura A:

1. Saque la tienda y todos los accesorios del embalaje.
2. Coloque la tienda exterior **1** de forma que quede plana y completamente extendida sobre el suelo donde se va a montar. La abertura de las varillas debe estar en la parte exterior de la tienda.
3. Despliegue las varillas y móntelas individualmente, una tras otra.
4. Haga pasar las varillas **3** **4** con cuidado por las aberturas previstas para ello.
5. Fije cada extremo tipo lazo en el suelo con una piqueta **6**.

Figura B:

6. Levante la tienda e introduzca las varillas **3** **4** en las clavijas del suelo. El marco ya está montado y tensado. Evite una tensión excesiva. Si la tensión es muy elevada, la tienda se puede romper.
7. Coloque la abrazadera en las varillas.

Figura C:

8. Fije los puntos de anclaje de toda la estructura con las piquetas .

Figura D:

9. Coloque la cabina para dormir en la parte inferior de la tienda utilizando los ganchos.
10. Enganche la cabina para dormir en las abrazaderas de plástico en las áreas previstas de la tienda.

Figura E:

11. Tienda la cubierta para el suelo en la entrada de la tienda. Oriéntela correspondientemente. Coloque la cubierta para el suelo con los ganchos en la parte inferior de la tienda.
12. Enganche la cubierta para el suelo en las abrazaderas de plástico en las áreas previstas de la tienda.

Figura F:



13. Fije todos los vientos en el suelo con las piquetas .
14. Ya puede utilizar la tienda.

● Desmontar la tienda

- Limpie el interior y el exterior de la tienda antes de desmontarla. La tienda debe desmontarse en el orden inverso al que se montó.

● Empaquetar la tienda

 **¡CUIDADO!** Asegúrese de que la tienda está completamente seca antes de empaquetarla. De lo contrario, podría manchar y dañar el tejido.

 **¡CUIDADO!** Las piquetas  y otras piezas individuales deben guardarse por separado en las bolsas previstas para tal fin. De lo contrario, las piquetas podrían dañar la tienda.

- Siempre doble la tienda de manera que el suelo mire hacia fuera.
- Recoja todas las piezas cuidadosamente antes de empaquetar la tienda. Cunte las piezas con el fin de asegurarse de que no ha perdido o extraviado ninguna de ellas.
- Una vez enrollada la tienda, guárdela en la bolsa de transporte.

● Limpieza y cuidado

 **¡CUIDADO!** Jamás lave la tienda en una lavadora. De lo contrario, el producto podría perder parte de su habilidad impermeable.

 **¡CUIDADO!** Jamás utilice petróleo, solventes u otros agentes de limpieza. De lo contrario, podría dañar al producto.

En las telas sintéticas puede formarse condensación; por lo tanto, airee la tienda lo más frecuentemente posible a fin de contrarrestarla.

- Elimine toda la suciedad de la tienda con una esponja y agua limpia.
- Deje secar todas las piezas completamente antes de volver a guardar la tienda. Esto evitará la presencia de moho, malos olores y decoloración.
- Si el cierre se atasca al abrirse o cerrarse, rocíelo con silicona.
- El producto puede perder parte de su impermeabilidad con el uso frecuente. Es recomendable que rocíe la tienda periódicamente con un agente impermeable (disponible en tiendas de bricolaje, tiendas de camping, etc.).
- Guarde el producto en un lugar frío y seco.

● **Eliminación**

El embalaje está compuesto por materiales no contaminantes que pueden ser desechados en el centro de reciclaje local.

Para obtener información sobre las posibilidades de desecho del producto al final de su vida útil, acuda a la administración de su comunidad o ciudad.



El producto y el material de embalaje son reciclables, bajo la responsabilidad ampliada del fabricante. Deséchelo por separado para un mejor tratamiento de los residuos, siguiendo los símbolos ilustrados en el embalaje.

El logotipo Triman se aplica solo para Francia.

● **Garantía**

El producto ha sido fabricado cuidadosamente siguiendo exigentes normas de calidad y ha sido probado antes de su entrega. En caso de defecto del producto, usted tiene derechos legales frente al vendedor del mismo. Nuestra garantía (abajo indicada) no supone una restricción de dichos derechos legales.

Este producto dispone de una garantía de 3 años desde la fecha de compra. El plazo de garantía comienza a partir de la fecha de compra. Por favor, conserve adecuadamente el justificante de compra original. Este documento se requerirá como prueba de que se realizó la compra.

Si en el plazo de 3 años a partir de la fecha de compra se produce un fallo de material o fabricación en este producto, repararemos el producto o lo sustituiremos gratuitamente por un producto nuevo (según nuestra elección). La garantía quedará anulada si el producto resulta dañado o es utilizado o mantenido de forma inadecuada.

La garantía cubre defectos de materiales o de fabricación. Esta garantía no cubre aquellos componentes del producto sometidos a un desgaste normal y que, por ello, puedan considerarse piezas de desgaste (por ej. las pilas). Tampoco cubre daños de componentes frágiles como, por ejemplo, los interruptores, baterías y piezas de cristal.

Tramitación de la garantía

Para garantizar una rápida tramitación de su consulta, tenga en cuenta las siguientes indicaciones:

Para realizar cualquier consulta, tenga a mano el recibo y el número de artículo (IAN 406735_2207) como justificante de compra.

Encontrará el número de artículo en una inscripción de la placa indentificativa, en la portada de las instrucciones (abajo a la izquierda) o en una pegatina en la parte posterior o inferior.

Si el producto fallase o presentase algún defecto, póngase primero en contacto con el departamento de asistencia indicado, ya sea por teléfono o correo electrónico.

Puede enviarnos el producto defectuoso libre de franqueo adjuntando el recibo de compra (tícket de compra) e indicando dónde está y cuándo ha ocurrido el fallo a la dirección de asistencia que le indicamos.

Asistencia

ES Asistencia en España

Tel.: 900984948

E-Mail: owim@lidl.es

FAMILIETELT TIL 4 PERSONER

● Indledning

Hjerteligt tillykke med købet af deres nye produkt. Du har besluttet dig for et produkt af høj kvalitet. Gør Dem fortrolig med apparatet inden første ibrugtagning. Læs derfor den efterfølgende brugsvejledning og sikkerhedsanvisningerne omhyggeligt. Brug kun produktet som beskrevet og kun til de angivne anvendelsesområder. Opbevar denne vejledning på et sikkert sted. Hvis De giver produktet videre til andre, skal alle dokumenter følge med.

● Korrekt anvendelse

Dette produkt er beregnet til overnatning under rejser og camping. Dette produkt er ikke beregnet til professionelt brug.

Kan anvendes under ugunstige vejrforhold som fx regnfuldt og blæsende vejr, men er ikke beregnet til ekstreme forhold eller i bjerge.

● Beskrivelse af delene





- 1 Ydertelt
- 2 Indertelt
- 3 Forreste og midterste stænger
- 4 Bagerste stænger
- 5 PE-gulv
- 6 Plækker
- 7 Bæretaske

● Tekniske data

Dimensioner:

Teltdimensioner, ydertelt:
ca. 455 x 260 x 190 cm (L x B x H)

Teltdimensioner, indertelt:
ca. 240 x 210 x 172 cm (L x B x H)

	Vandsøjle: 3000 mm
	Vindtæt
	Vandtæt
	

● Sikkerhedsanvisninger

OPBEVAR VEJLEDNINGEN ET SIKKERT STED. ALLE DOKUMENTER LEVERES TIL TREDJEMAND HVIS PRODUKTET VIDEREKIVES.

⚠ FORSIGTIG! FARE FOR KVÆSTELSER!

Kontrollér at alle dele er ubeskadigede og er samlet korrekt. Der er fare for kvæstelser ved forkert samling. Beskadigede dele kan påvirke sikkerhed og funktion.

- Vælg et stykke jord, der er så fladt og fast som muligt for at rejse teltet.
- Alle fastgørelsessteder og barduner skal kontrolleres jævnligt for defekter, og det skal kontrolleres at teltpløkkene sidder fast i jorden.
- Insektsspray må ikke anvendes på eller inde i teltet.
- Små utætheder ved sømmene kan repareres med en sømspray, og der kan anvendes imprægneringsspray på teltoverfladen.

⚠ FORSIGTIG! FARE FOR FORGIFTNING OG SKADER PÅ INVENTAR! Der må ikke tændes ild inde i produktet og det skal holdes væk fra varmekilder.

- Vær opmærksom på de lokale brandsikkerhedsbestemmelser (fx campingplads, teltplads).

⚠ ADVARSEL! KVÆLNINGSFARE!

Hvis teltet ikke er tilstrækkeligt ventileret indvendigt, er der fare for kvælning.

- Yderligere ventilation er påkrævet ved brug af gas eller andre forbrændingsapparater.
- Det skal sikres at ventilationsåbningerne i teltets inderside ikke er tildækket.
- Børn må ikke efterlades i teltet uden opsyn.



ADVARSEL! Anvend ikke højspændingsapparater eller varme apparater i teltet, da der er risiko for brand eller elektriske stød.

● Brandsikkerhed

Campér sikkert. Følg disse almengyldige råd:

- Anbring ikke varme genstande nær teltvægge, tag eller gardiner.
- Vær altid opmærksom på sikkerhedsanvisningerne for disse produkter.
- Sørg for at børn ikke leger i nærheden af varme produkter.
- Hold udgangene fri. Udgangen må ikke blokeres af genstande.
- Sørg for at have kendskab til stedets brandregulativer.

● Opstilling af telt

- Inde i bæretasken er der et mærkat med en QR-kode. Ved scanning af QR-koden vil du få oplysninger om at rejse teltet.
- Det skal sikres, at produktet kun opstilles af kompetente personer.
- **Bemærk:** Teltets polyestermaterialer er vandafvisende.
- Ved første regnbyge er det ikke sikkert, at teltet vil være fuldstændigt vandtæt. Men teltets fibre vil trække sig sammen, når de udsættes for vand, således at teltet efter kort tid vil blive vandtæt.
- Slå ikke teltet op på en skrånende plads.
- Teltet rejses i henhold til illustrationerne A til F.

Figur A:

1. Tag teltet og alle tilbehørsdele ud af emballagen.
2. Læg yderteltet **1** fladt og helt udrullet på jorden, der hvor det skal slås op. Åbningen til stængerne skal placeres på teltets yderside.
3. Klap stængerne ud, og sæt de enkelte dele sammen, en efter en.
4. Før stængerne **3** **4** forsigtigt gennem de dertil beregnede åbninger.
5. Fikser hver endeløkke med en pløk **6** i jorden.

Figur B:

6. Løft teltet, og før stængerne **3** **4** ind i stifterne på jorden. Nu er stellet stillet op og spændt. Undgå en for stærk spænding. Hvis spændingen er for høj, kan teltet revne.
7. Placer stangklammerne på stængerne.

Figur C:

8. Fikser den komplette konstruktions forankringspunkter med pløkkerne .

Figur D:

9. Placer sovekabinen på den nederste del af teltet med krogene.
10. Hæng sovekabinen i kunststofklemmerne i den del af teltet, som er beregnet hertil.

Figur E:

11. Læg gulvpresenningen i teltets indgang. Læg den til rette, så den passer. Placer gulvpresenningen på den nederste del af teltet med krogene.
12. Hæng gulvpresenningen i kunststofklemmerne i den del af teltet, som er beregnet hertil.

Figur F:

13. Fikser alle snorerne i jorden med pløkkerne .
14. Du kan nu tage teltet i brug.

● Nedtagning af telt

- Teltet skal rengøres både ind- og udvendigt før det nedtages. Teltet nedtages i den omvendte rækkefølge i forhold til opsættelsen.

● Sammenpakning af telt

- ⚠ **FORSIGTIG!** Sørg for at teltet er helt tørt før det pakkes sammen. I modsat fald kan der opstå pletter og skader på dugen.
- ⚠ **FORSIGTIG!** Teltpløkkene  og andre enkeltdele skal pakkes separat i de medleverede poser. I modsat fald kan teltpløkkene beskadige teltet.

- Teltet skal altid foldes sammen, således at teltbunden er udvendig.
- Alle dele samles omhyggeligt sammen før teltet pakkes. Kontroller ved optælling at der ikke mangler nogen dele.
- Når teltet er rullet sammen, pakkes det omhyggeligt i bæretasken.

● Rengøring og vedligeholdelse

- ⚠ **FORSIGTIG!** Teltet må aldrig vaskes i en vaskemaskine. I modsat fald vil produktet miste noget af sin evne til at afvise vand.
- ⚠ **FORSIGTIG!** Anvend aldrig benzin, opløsningsmidler eller andre rengøringsmidler. I modsat fald er der fare for at beskadige produktet.

Kondensering kan forekomme i alle syntetiske telte; du bør derfor udlufte teltet så ofte som muligt for at forebygge dette.

- Snavs fjernes fra teltet med en blød svamp og rent vand.
- Sørg for at alle dele er helt tørre før teltet pakkes sammen. Dette vil forebygge mug, dårlig lugt og misfarvning.
- Hvis lynlåsen binder, når den åbnes eller lukkes, kan den sprayes med silikone.
- Produktet kan miste noget af sin evne til at afvise vand ved hyppig anvendelse. Derfor skal teltes sprayes jævnlige med et vandimpregneringsmiddel (får i detailhandelen, campingbutikker etc.).
- Opbevar produktet på et tørt, køligt sted.

● **Bortskaffelse**

Indpakningen består af miljøvenlige materialer, som De kan bortskaffe over de lokale genbrugssteder.

De får oplyst muligheder til bortskaffelse af det udtjente produkt hos deres lokale myndigheder eller bystyre.



Produktet og emballagematerialerne kan genanvendes under udvidet producentansvar. For bedre affaldsbehandling skal det bortskaffes separat, efter de illustrerede symboler på emballagen.

Triman-logoet gælder kun for Frankrig.

● **Garanti**

Produktet blev produceret omhyggeligt efter de strengeste kvalitetskrav og kontrolleret grundigt inden levering. Hvis der forekommer mangler ved dette produkt, så har de juridiske rettigheder over for sælgeren af dette produkt. Disse juridiske rettigheder indskrænkes ikke af vores garanti, der beskrives i det følgende.

De får 3 års garanti fra købsdatoen på dette produkt. Garantifristen begynder med købsdatoen. Opbevar den originale kassebon på et sikkert sted. Denne kassebon behøves som dokumentation for købet.

Hvis der inden for 3 år fra købsdatoen af for dette produkt opstår en materiale- eller fabrikationsfejl, bliver produktet repareret eller erstattet – efter vores valg – af os uden omkostninger for dem. Garantien bortfalder, hvis produktet bliver beskadiget eller ikke anvendes eller vedligeholdes korrekt.

Garantien gælder for materiale- eller fabrikationsfejl. Denne garanti dækker ikke produktdele, som er udsat for normalt slid og derfor kan betragtes som normale sliddele (f.eks. batterier) eller ved skader på skrøbelige dele; f.eks. kontakter, akkumulatører som er fremstillet af glas.

Afvikling af garantisager

For at kunne garantere en hurtig sagsbehandling af deres forespørgsel, bedes De følge følgende anvisninger:

Opbevar kassebon og artikelnummer (IAN 406735_2207) som købsdokumentation, så disse kan fremlægges på forespørgsel.

Artikelnumrene er angivet på typeskiltet, ved en indgravering, på forsiden af vejledningen (nederst til venstre) eller på et mærkat på bag- eller undersiden.

Hvis der forekommer funktionsfejl eller andre mangler, skal De først kontakte nedenstående serviceafdeling telefonisk eller via e-mail.

Et produkt, der er registreret som defekt, kan De derefter sende portofrit til den meddelte serviceadresse ved vedlæggelse af købsbeviset (kassebon) og angivelsen af, hvori manglen består, og hvornår den er opstået.

Service

(DK) Service Danmark

Tel.: 80253972

E-Mail: owim@lidl.dk

TENDA FAMILIARE PER 4 PERSONE

● **Introduzione**

Congratulazioni per l'acquisto del vostro nuovo prodotto. Con esso avete optato per un prodotto di qualità. Familiarizzare con il prodotto prima di metterlo in funzione per la prima volta. A tale scopo, leggere attentamente le seguenti istruzioni d'uso e le avvertenze di sicurezza. Utilizzare il prodotto solo come descritto e per i campi di applicazione indicati. Conservare queste istruzioni in un luogo sicuro. Consegnare tutta la documentazione in caso di cessione del prodotto a terzi.

● **Modalità d'uso**

Questo prodotto è adatto per essere utilizzato come alloggio durante un viaggio o un campeggio. Questo prodotto non è destinato a fini commerciali.

Idonea per l'uso in condizioni meteo sfavorevoli, ad esempio in caso di precipitazioni e vento, ma non in condizioni estreme o di montagna.

● **Descrizione dei componenti**

- 1 Tenda esterna
- 2 Tenda interna
- 3 Pali anteriori e centrali
- 4 Pali posteriori
- 5 Pavimento in PE
- 6 Picchetti
- 7 Borsa

● **Dati tecnici**

Dimensioni:

Dimensioni sopratelo:
circa 455 x 260 x 190 cm (H x L x P)

Dimensioni tenda:
circa 240 x 210 x 172 cm (H x L x P)

	Colonna d'acqua: 3000 mm
	A prova di vento
	Impermeabile
	

● **Avvertenze di sicurezza**

CONSERVARE LE ISTRUZIONI IN UN LUOGO SICURO. CONSEGNARE TUTTA LA DOCUMENTAZIONE A TERZI IN CASO DI DISTRIBUZIONE DEL PRODOTTO.

⚠ CAUTELA! RISCHIO DI LESIONI!

Assicurarsi che tutti i componenti siano stati montati correttamente. Rischio di lesioni in caso di montaggio incorretto. Le componenti danneggiate potrebbero compromettere la sicurezza e le funzionalità del prodotto.

- Individuare una porzione di terreno il più piana e stabile possibile per il montaggio della tenda.
- L'integrità di tutti i punti di raccordo e dei tiranti dovrebbe essere controllata regolarmente, lo stesso vale per la stabilità dei picchetti nel terreno.
- Non utilizzare alcun tipo di prodotto anti insetto all'interno o all'esterno della tenda.
- Piccole infiltrazioni dalle cuciture possono essere riparate con uno spray per cuciture e uno spray impregnante può essere utilizzato sul tessuto della tenda.

**⚠ CAUTELA! PERICOLO
DI AVVELENAMENTO E
DIDANNEGGIAMENTO DELLA
PROPRIETA'!**

Non accendere nessun tipo di fuoco all'interno del prodotto e tenerlo lontano da fonti di calore.

- Si consiglia inoltre di informarsi riguardo le normative anti incendio locali (es. campeggio, piazzola tende).

⚠ AVVERTENZA! PERICOLO DI

SOFFOCAMENTO! Se l'interno della tenda non è adeguatamente ventilato, sussiste il rischio di soffocamento.

- In caso di utilizzo di gas o di altri dispositivi di combustione è necessaria una ventilazione supplementare.
- Assicurarsi che le prese d'aria a lato della tenda interna non siano mai ostruite.
- Non lasciare i bambini nella tenda senza supervisione.



AVVERTENZA! Non utilizzare apparecchi ad alta tensione o apparecchi caldi nella tenda, poiché ciò potrebbe causare incendi o scosse elettriche.

● Precauzioni anti incendio

Accamparsi in sicurezza. Seguire le seguenti norme di buon senso:

- Non posizionare apparecchiature calde vicino alle pareti, al tetto o alle tende.
- Seguire sempre le norme di sicurezza di tali apparecchiature.
- Non permettere mai ai bambini di giocare nelle vicinanze di apparecchiature calde.
- Mantenere libere le vie di fuga. Non ostacolare l'uscita con oggetti.
- Assicurarsi di essere a conoscenza delle precauzioni anti incendio del luogo.

● Montaggio della tenda

- All'interno del sacchetto si trova un'etichetta su cui è stampato un codice QR. Scannerizzando il codice QR sarà possibile visualizzare i dettagli per il montaggio del prodotto.
- Assicurarsi che il prodotto venga montato solamente da persone competenti.
- **Nota:** Il materiale poliestere della tenda è resistente all'acqua.
- È possibile che durante la prima pioggia la tenda non sia completamente impermeabile. Tuttavia, le maglie del tessuto si contrarranno al contatto con l'acqua, rendendo la tenda impermeabile in poco tempo.
- Non montare la tenda su un terreno in pendenza.
- Piantare il prodotto seguendo le illustrazioni dalla A alla F.

Figura A:

1. Togliere la tenda e tutti gli accessori dall'imballaggio.
2. Stendere la tenda esterna **1** in piano e completamente srotolata sul terreno dove deve essere montata. L'apertura per i pali deve trovarsi all'esterno della tenda.
3. Aprire i pali e assemblare le singole parti, una per una.
4. Guidare con attenzione i pali **3** **4** attraverso le apposite aperture.
5. Fissare ogni anello finale con un picchetto **6** nel terreno.

Figura B:

6. Sollevare la tenda e inserire i pali **3** **4** nei perni a terra. Il telaio è ora montato e messo in tensione. Evitare una tensione eccessiva. Se la tensione è troppo alta, la tenda potrebbe strapparsi.
7. Fissare il morsetto ai pali.

Figura C:

8. Fissare i punti di ancoraggio della struttura completa con i picchetti .

Figura D:

9. Fissare la cabina letto alla parte inferiore della tenda con i ganci.
10. Appendere la cabina letto alle clip di plastica nelle apposite aree della tenda.

Figura E:

11. Posizionare il telo di fondo all'ingresso della tenda. Allinearli di conseguenza. Fissare il telo di fondo alla parte inferiore della tenda con i ganci.
12. Appendere il telo di fondo alle clip di plastica nelle apposite aree della tenda.

Figura F:



13. Fissare tutte le corde di tensione con i picchetti  nel terreno.
14. Ora è possibile utilizzare la tenda.

● Smontaggio della tenda

- Pulire la tenda sia all'interno che all'esterno prima di smontarla. La tenda deve essere smontata seguendo l'ordine inverso rispetto a quello in cui è stata montata.

● Imballaggio della tenda:

 **CAUTELA!** Si prega di assicurarsi che la tenda sia completamente asciutta prima di imballarla al fine di evitare macchie e danni al tessuto.

 **CAUTELA!** I picchetti  della tenda e le altre piccole componenti devono essere imballate separatamente nelle apposite custodie. In caso contrario, i picchetti potrebbero danneggiare la tenda.

- Ripiegare sempre la tenda montata in modo che la sua base sia rivolta verso l'esterno.
- Raccogliere tutte le componenti con cura prima di imballare la tenda. Si consiglia di contare tutte le parti affinché nessuna venga dimenticata o perduta.
- Dopo aver riavvolto la tenda, riporla con cura nella sacca.

● Pulizia e cura

 **CAUTELA!** Non lavare mai la tenda in lavatrice per evitare che il tessuto perda la propria l'impermeabilità.

 **CAUTELA!** Non utilizzare benzina, solventi o detersivi vari per evitare di danneggiare il prodotto.

Tutte le tende di tessuto sintetico potrebbero creare umidità al loro interno; si consiglia pertanto di arieggiare la tenda il più possibile per evitare che ciò avvenga.

- Rimuovere ogni tipo di sporco dalla tenda con un panno morbido e acqua pulita.
- Lasciare asciugare bene tutte le componenti prima di imballare il prodotto. Ciò impedirà la formazione di muffa, cattivi odori e scolorimento.
- Nel caso in cui la cerniera si blocchi durante l'apertura o la chiusura, spruzzare del lubrificante.
- Se usato frequentemente, il prodotto potrebbe perdere impermeabilità. Di conseguenza, si consiglia di spruzzare regolarmente un prodotto impermeabilizzante sul tessuto (disponibile nei negozi DIY, negozi con attrezzatura da campeggio, etc.).
- Conservare il prodotto in un luogo fresco e asciutto.

● **Smaltimento**

L'imballaggio è composto da materiali ecologici che possono essere smaltiti presso i siti di raccolta locali per il riciclo.

E' possibile informarsi circa le possibilità di smaltimento del prodotto usato presso l'amministrazione comunale o cittadina.



Il prodotto e il materiale da imballaggio sono riciclabili, soggetto a responsabilità estesa del produttore. Smaltire separatamente per un ottimale trattamento dei rifiuti, seguendo i simboli illustrati sulla confezione.

Il logo Triman è valido solamente per la Francia.

● **Garanzia**

Il prodotto è stato prodotto secondo severe direttive di qualità e controllato con premura prima della consegna. In caso di difetti del prodotto, l'acquirente può far valere i propri diritti legali nei confronti del venditore. Questi diritti legali non vengono limitati in alcun modo dalla garanzia di seguito riportata.

Questo prodotto è garantito per 3 anni a partire dalla data di acquisto. Il termine di garanzia ha inizio a partire dalla data di acquisto. Conservare lo scontrino di acquisto originale in buone condizioni. Questo documento servirà a documentare l'avvenuto acquisto.

Il prodotto da Lei acquistato dà diritto ad una garanzia di 3 anni a partire dalla data di acquisto. La presente garanzia decade nel caso di danneggiamento del prodotto, di utilizzo o di manutenzione inadeguati.

La prestazione in garanzia vale per difetti del materiale o di fabbricazione. Questa garanzia non si estende a componenti del prodotto esposti a normale logorio, che possono pertanto essere considerati come componenti soggetti a usura (esempio capacità della batteria, calcificazione, lampade, pneumatici, filtri, spazzole...). La garanzia non si estende altresì a danni che si verificano su componenti delicati (esempio interruttori, batterie, parti realizzate in vetro, schermi, accessori vari) nonché danni derivanti dal trasporto o altri incidenti.

Gestione dei casi in garanzia

Per garantire un rapido disbrigo delle proprie pratiche, seguire le istruzioni seguenti:

Per ogni richiesta si prega di conservare lo scontrino e il codice dell'articolo (IAN 406735_2207) come prova d'acquisto.

Il numero d'articolo può essere dedotto dalla targhetta, da un'incisione, dal frontespizio delle istruzioni (in basso a sinistra) oppure dall'adesivo applicato sul retro o sul lato inferiore.

In caso di disfunzioni o avarie, contattare innanzitutto i partner di assistenza elencati di seguito telefonicamente oppure via e-mail.

Si può inviare il prodotto ritenuto difettoso all'indirizzo del centro di assistenza indicato con spedizione esente da affrancatura, completo del documento di acquisto (scontrino) e della descrizione del difetto, specificando anche quando tale difetto si è verificato.

Assistenza

(IT) Assistenza Italia
Tel.: 800790789
E-Mail: owim@lidl.it

CSALÁDI SÁTOR 4 SZEMÉLY SZÁMÁRA

● Bevezető

Gratulálunk új termékének vásárlása alkalmából. Ezzel egy magas minőségű termék mellett döntött. Az első üzembevetel előtt ismerkedjen meg a készülékkel. Ehhez figyelmesen olvassa el a következő Használati utasítást és a biztonsági tudnivalókat. A terméket csak a leírtak szerint és a megadott felhasználási területeken alkalmazza. Őrizze meg ezt az útmutatót egy biztos helyen. A termék harmadik félnek történő továbbadása esetén mellékelje a termék a teljes dokumentációját is.

● Rendeltetészerű használat

A termék utazáskor, kempingezéskor használható szállásként. A termék üzleti célokra nem használható.

Alkalmos kedvezőtlen, nyirkos, szeles időjárási viszonyok közti használatra, de szélsőséges és hegyi viszonyok között nem használható.

● A részegységek leírása

- 1 Külső sátor
- 2 Belső sátor
- 3 Első és középső rudak
- 4 Hátsó rudak
- 5 PE alátét
- 6 Cövekek
- 7 Hordtáska

● Műszaki adatok



Méretek:

A külső sátor méretei:

kb. 455 x 260 x 190 cm (H x Sz x M)

A belső sátor méretei:

kb. 240 x 210 x 172 cm (H x Sz x M)

	Vízoszlop 3000 mm
	Szélálló
	Vízálló
	

● Biztonsági útmutató

AZ ÚTMUTATÓT ŐRIZZE MEG BIZTONSÁGOS HELYEN. HA A TERMÉKET EGY HARMADIK SZEMÉLYNEK TOVÁBBADJA, ADJA MELLÉ A TELJES DOKUMENTÁCIÓT IS.

⚠ VIGYÁZAT! SÉRÜLÉSVESZÉLY!

Ügyeljen arra, hogy a termék alkotórészei épek legyenek és megfelelően össze legyenek szerelve. A helytelen összeszerelés esetén sérülésveszély áll fenn. A sérült elemek kihatnak a biztonságra és a használatra is.

- Válasszon ki a sátor felállítására alkalmas egyenletes, szilárd területet.
- Rendszeresen ellenőrizze a csatlakozási pontok és a kötelek épségét, valamint hogy a cölöpök erősen állnak-e a talajban.
- Ne alkalmazzon rovarirtó spray-t a sátor külsejére vagy azon belül.
- A forrasztásoknál előforduló szivárgásokat speciális spray segítségével kezelheti, illetve felületi impregnáló spray is felvihető.

⚠ VIGYÁZAT! MÉRGEZÉS ÉS ANYAGI KÁROK VESZÉLYE! Ne gyújtson tüzet a sátor belsejében és tartsa távol mindennemű hőforrásoktól.

- Tájékozódjon a helyi tűzvédelmi előírásokkal kapcsolatban (kemping, sátorállító hely).

⚠ FIGYELMEZTETÉS! FULLADÁSVESZÉLY!

Ha a sátor belsejének a megfelelő szellőzése nem biztosított, fulladásveszély áll fenn.

- Gáz-, vagy más tüzelőanyagot felhasználó készülék használata során kiegészítő szellőztetés szükséges.
- Ügyeljen arra, hogy a belső sátor oldalsó szellőzőnyílásai ne legyenek letakarva.
- Ne hagyja a gyermekeket a sátorban felügyelet nélkül.



FIGYELMEZTETÉS! A sátorban ne használjon nagyfeszültségű vagy forró készülékeket, mert az tüzeset vagy áramütés veszéllyel jár.

● Tűzvédelmi figyelmeztetések

Sátorozzon biztonságosan. Kövesse az alábbi alapvető szabályokat:

- Ne helyezzen forró készülékeket a falak, a tető vagy a függönyök közelébe.
- Mindig kövesse ezen készülékek biztonsági utasításait.
- Ne hagyja, hogy gyermekek a forró készülékek közelében játszanak.
- A kijáratokat hagyja szabadon. Ne tegyen semmilyen tárgyat a kijáratok elé.
- Legyen tisztában a sátorozóhely tűzvédelmi szabályaival.

● A sátor összeszerelése

- A hordtáskában talál egy QR kóddal ellátott címkét. A QR kódot beolvasva megtalálja a termék felállításával kapcsolatos információkat.
- Fontos, hogy a terméket olyanok szereljék össze, akik ehhez elegendő tudással rendelkeznek.
- **Megjegyzés:** A sátor poliészter anyaga víztaszító anyagot tartalmaz.
- Előfordulhat, hogy az első megázás során a sátor nem lesz teljes mértékben vízálló. Amint azonban a sátrat víz éri, annak a szálai ennek hatására összehúzódnak, és a sátor rövid időn belül vízbiztos lesz.
- Ne állítsa fel a sátrat lejtős terepen.
- Állítsa fel a sátrat az A - F ábra lépéseit követve.

A ábra:

1. Vegye ki a sátrat és az alkatrészeit a csomagolásból.
2. Fektesse a külső sátrat **1** egyenesen, teljesen kiterítve a talajra, ahol fel szeretné állítani. Az rudak nyílásainak a sátor külső oldalán kell lennie.
3. Hajtogassa ki az oszlopokat, és egyesével szerelje össze az egyes részeket.
4. Vezesse át a rudakat **3** **4** óvatosan az arra kijelölt nyílásokon.
5. Rögzítse a végeken lévő hurkokat egy-egy cövek **6** segítségével a talajba.

B ábra:

6. Emelje meg a sátrat és vezesse bele a rudakat **3** **4** a talajon lévő szegekbe. A keret ekkor fel van állítva és feszes. Kerülje a túlzott megfeszítést. Ha túlzottan ki van feszítve, a sátor elszakadhat.
7. Tegye rá a rúdkapcsokat a rudakra.

C ábra:

8. Rögzítse a szerkezetet a rögzítési pontoknál a cövek  segítségével.

D ábra:

9. Helyezze rá a hálókabint a kampókkal a sátor alsó részére.
10. Akassza rá a hálókabint a műanyag kapcsokra a sátor erre kijelölt részeinél.

E ábra:

11. Fektesse le az alátétet a sátor bejáratához. Igazítsa a megfelelő irányba. Helyezze rá az alátétet a kampókkal a sátor alsó részére.
12. Akassza rá az alátétet a műanyag kapcsokra a sátor erre kijelölt részeinél.

F ábra:



13. Rögzítse a feszítőzsinórokat egy-egy cövek  segítségével a talajba.
14. Ekkor a sátor használatra kész.

● A sátor lebontása

- A sátort lebontás előtt tisztítsa meg kívülről. A sátort szedje szét az összeszereléssel megegyezően, csak fordított sorrendben.

● A sátor összecsomagolása

 **VIGYÁZAT!** A sátor összecsomagolása előtt ellenőrizze, hogy az teljes mértékben megszáradt-e. Ellenkező esetben azon foltok alakulhatnak ki, és az anyaga is károsodhat.

 **VIGYÁZAT!** A cövekeket  és az egyéb külön elemeket pakolja el a különálló zsákokba. Ugyanis a cövek kárt tehetnek a sátorban.

- A sátort mindig úgy hajtsa össze, hogy annak a talpazata kifelé nézzen.
- A sátor összecsomagolása előtt gyűjtsön egybe minden elemet. Az elemeket számolja össze, hogy azok ne maradjanak szétszóródva és ne vesszenek el.
- Miután a sátort felcsavarta, csomagolja be a zsákjába óvatosan.

● Tisztítás és ápolás

 **VIGYÁZAT!** A sátort soha ne mossa ki mosógépben. Annak következtében romolhat a víztaszító képessége.

 **VIGYÁZAT!** Soha ne használjon benzint, oldószereket és mosószereket. Ezekről a termék károsodhat.

Páralecsapódás minden szintetikus anyagból készült sátoron képződhet, ezért szellőztesse a sátort minél gyakrabban.

- Tisztítson le minden szennyeződést a sátorról egy puha szivacs és tiszta víz segítségével.
- A sátor visszacsomagolása előtt várja meg, míg az teljesen megszárad. Ezzel megelőzheti a penész, a kellemetlen szagok és az elszíneződések kialakulását.
- Ha nyitáskor a zipp-zár akadozik, fújja le azt szilikon spray-jel.
- A gyakori használat következtében a terméknek romolhat a víztaszító képessége. Fújja le ezért a sátort rendszeresen víztaszító spray-jel (ezek megtalálhatóak a barkácsboltokban és kempingüzletekben stb.).
- A terméket tárolja hűvös, száraz helyen.

● **Mentesítés**

A csomagolás környezetbarát anyagokból készült, amelyeket a helyi újrahasznosító helyeken adhat le ártalmatlanítás céljából.

A kiszolgált termék megsemmisítési lehetőségeiről lakóhelye illetékes önkormányzatánál tájékozódhat.



A termék és a csomagolóanyagok újrahasznosíthatók, és kiterjesztett gyártói felelősséggel tartoznak. A jobb hulladékkezelés érdekében a csomagoláson látható szimbólumok szerint külön dobja ki.

A Triman-logó csak Franciaországra vonatkozik.

● **Garancia**

A terméket szigorú minőségi előírások betartásával gondosan gyártottuk, és szállítás előtt lelkiismeretesen ellenőriztük. Ha a terméken hiányosságot tapasztal, akkor a termék eladójával szemben törvényes jogok illetik meg Önt. Ezeket a törvényes jogokat a következőkben ismertetett garancia vállalásunk nem korlátozza.

A termékre 3 év garanciát adunk a vásárlás dátumától számítva. A garanciális idő a vásárlás dátumával kezdődik. Kérjük, jól őrizze meg a pénztári blokkot. Ez a bizonylat szükséges a vásárlás tényének az igazolásához.

Ha a termék vásárlásától számított 3 éven belül anyag- vagy gyártási hiba merül fel, akkor a választásunk szerint a terméket ingyen megjavítjuk vagy kicseréljük. A garancia megszűnik, ha a terméket megrongálták, nem szakszerűen kezelték vagy tartották karban.

A garancia az anyag- vagy gyártáshibákra vonatkozik. A garancia nem terjed ki azokra a termékreszekre, melyek normál kopásnak vannak kitéve és ezért fogyóeszköznek tekinthetők (pl. elemek), vagy a törékeny részekre sérülésére, pl. kapcsolók, akkuk, vagy üvegből készült részek.

Garanciális ügyek lebonyolítása

Ügyének gyors elintézetősége céljából, kérjük kövesse az alábbi útmutatást:

Kérjük, kérdések esetére készítse elő a pénztárblokkot és a cikkszámot (IAN 406735_2207) a vásárlás tényének az igazolására.

Kérjük, hogy a cikkszámot olvassa le a típustábláról, a gravírozásból, az Útmutató címlapjáról (balra lent), illetve a hátoldalon, vagy a termék alján található matricáról.

Amennyiben működési hibák, vagy egyéb hiányosság lépne fel, előszöris vegye fel a kapcsolatot a következőkben megnevezett szervizek egyikével telefonon, vagy e-mailen.

A hibásnak ítélt terméket ezután a vásárlást igazoló blokk, valamint a hiba leírásának és keletkezési idejének mellékelésével díjmentesen postázhatja az Önnel közölt szervizcímre.

Szerviz

(HU) Szerviz Magyarország

Tel.: 0680021536

E-mail: owim@lidl.hu

DRUŽINSKI ŠOTOR ZA 4 OSEBE

● **Uvod**

Iskrene čestitke ob nakupu vašega novega izdelka. Odločili ste se za kakovosten izdelek. Pred prvo uporabo se seznanite z izdelkom. V ta namen pazorno preberite naslednja navodila za uporabo in varnostne napotke. Izdelek uporabljajte samo tako, kot je opisano in samo za navedena področja uporabe. To navodilo hranite na varnem mestu. V primeru izročitve izdelka tretjim, jim predajte tudi vso dokumentacijo.

● **Pravilna uporaba**

Ta izdelek je namenjen za uporabo za bivanje na potovanju in za kampiranje. Ta izdelek ni namenjen za komercialno uporabo.

Ustrezno za uporabo v neugodnih pogojih, npr., v mokrih in vetrovnih vetrovnihih razmerah, ampak ni namenjen za ekstremne ali planinske pogoje.

● **Opis delov**





- 1 Zunanji šotor
- 2 Notranji šotor
- 3 Sprednje in srednje palice
- 4 Zadnje palice
- 5 Tla iz PE
- 6 Klini
- 7 Torbica za nošenje

● **Tehnični podatki**

Mere:

Mere zunanjega šotora:
pribl. 455 x 260 x 190 cm (D x Š x V)

Mere notranjega šotora:
pribl. 240 x 210 x 172 cm (D x Š x V)

	Steber vode: 3000 mm
	Odporno proti vetru
	Odporno proti vodi
	

● **Varnostni nasvet**

NAVODILA ZA UPORABO SKRBNO HRANITE. ČE IZDELEK DASTE TRETJI OSEBI, JI DAJTE TUDI VSE DOKUMENTE.

⚠ PREVIDNO! NEVARNOST POŠKODB!

Zagotovite, da so vsi deli nepoškodovani, in ste jih pravilno sestavili. V primeru nepravilnega sestavljanja obstaja nevarnost poškodb.

Poškodovani deli lahko vplivajo na varnost in funkcije.

- Za postavitve šotora izberite čim bolj ravno in trdno površino.
- Redno preverjajte vse povezovalne točke in vrvi, prav tako kot trdnost pritrditve klinov v tleh.
- V ali na šotor ne pršite insekticida.
- Majhna puščanja na šivih lahko popravite s pršilom za šive in za zunanji del šotora lahko uporabite sprej za impregnacijo.

⚠️ PREVIDNO! NEVARNOST ZASTRUPITVE IN POŠKODBE

LASTNINE! Izdelka ne uporabljajte za prižiganje ognja in ga hranite izven dosega virov toplote.

- Prav tako se seznanite z lokalnimi predpisi protipožarne zaščite (na primer kamp, prostor za šotore).

⚠️ OPOZORILO! NEVARNOST

ZADUŠITVE! Če notranji šotor ni dobro prezračen, obstaja nevarnost od zadužitve.

- Pri uporabi plina ali drugih kurilnih naprav je potrebno dodatno prezračevanje.
- Zagotovite, da prezračevalne odprtine na notranjem šotoru niso nikoli pokrite.
- Ne puščajte otroka v šotoru brez nadzora.



OPOZORILO! V šotoru ne uporabljajte visokonapetostnih ali vročih izdelkov ker to lahko povzroči požar ali električni udar.

● Protipožarni ukrepi

Kampirajte varno. Upoštevajte ta razumna pravila:

- Vročih naprav ne postavljajte v bližino sten, strehe ali zaves.
- Vedno upoštevajte varnostna navodila teh naprav.
- Otrokom nikoli ne dovolite, da bi se igrali v bližini vročih naprav.
- Izhodi morajo biti prosti. Ne blokirajte izhoda s kakršnimi koli predmeti.
- Zagotovite, da se seznanite s protipožarnimi ukrepi na kraju postavitve.

● Sestavljanje šotora

- V notranjosti vreče za shranjevanje se nahaja nalepka s QR kodo. Če QR-kodo skenirate, boste prejeli podrobnosti za postavljanje izdelka.
- Zagotovite, da izdelek sestavljajo le osebe z ustreznimi veščinami.
- **Opomba:** Poliester, iz katerega je šotor izdelano, je vodo-odbojen.

- Možno je, da med prvim dežjem šotor ne bo popolnoma odporen na dež. Šivi šotora se bodo skrčili, ko so izpostavljeni vodi, tako da bo šotor po kratkem času postal vodoodporen.
- Šotora ne postavite na strmemu terenu.
- Razvlecite izdelek v skladu s slikami A do F.

Slika A:

1. Odstranite šotor in vse dodatke iz embalaže.
2. Zunanji šotor **1** položite ravno in popolnoma razvit na tla, na katera ga boste postavili. Odprtina za palice mora biti na zunanji strani šotora.
3. Razgrnite palice in sestavite posamezne dele enega za drugim.
4. Previdno speljite palice **3** **4** skozi predvidene odprtine.
5. Vsako končno zanko pritrdite s klinom **6** v tla.

Slika B:

6. Dvignite šotor in vstavite palice **3** **4** v kline na tleh. Okvir je zdaj postavljen in raztegnjen. Izogibajte se preveliki napetosti. Če je napetost previsoka, se lahko šotor strga.
7. Pritrdite sponko za palice na palice.

Slika C:

8. Pritrdilne točke celotne konstrukcije pritrdite s klini **6**.

Slika D:

9. S pomočjo kavljev pritrdite spalno kabino na spodnji del šotora.
10. Spalno kabino obesite na plastične nosilce na za to namenjenih mestih šotora.

Slika E:

11. Talno platno položite na vhod v šotor. Ustrezno ga poravnajte. S pomočjo kavljev pritrdite talno platno na spodnji del šotora.
12. Talno platno obesite na plastične nosilce na za to namenjenih mestih šotora.

Slika F:

13. Vse vpenjalne vrvi pritrdite na tla s klini **6**.
14. Zdaj lahko uporabite šotor.

● Podiranje šotora

- Pred podiranjem šotora očistite zunanjo in notranjo stran šotora. Šotor je treba razstaviti v nasprotnem zaporedju postavljanja.

● Zlaganje šotora

⚠ PREVIDNO! Zagotovite, da je šotor popolnoma suh pred pakiranjem. V nasprotnem primeru lahko na tkanini nastanejo madeži ali se lahko poškoduje.

⚠ PREVIDNO! Kline šotora  in druge posamezne dele je treba zapakirati ločeno v priložene vrečke. V nasprotnem primeru lahko klini šotora poškodujejo šotor.

- Šotor vedno prepognite, tako da so tla šotora obrnjena navzven.
- Pred pakiranjem šotora previdno zberite vse dele. Preštajte dele, da zagotovite, da nobenega niste zgubili.
- Potem ko šotor zvijete, ga previdno zapakirajte v vrečo.

● Čiščenje in nega

⚠ PREVIDNO! Šotora nikoli ne perite v pralnem stroju. V nasprotnem primeru lahko izdelek izgubi zmožnost zadrževanja vode.

⚠ PREVIDNO! Nikoli ne uporabite bencina, topila ali drugih čistilnih sredstev. V nasprotnem primeru obstaja nevarnost poškodb izdelka.

Kondenzacija se lahko pojavi pri vseh sintetičnih šotorih; zaradi tega morate šotor kar se da pogosto zračiti, da delujete proti temu.

- S šotora odstranite umazanijo z mehko gobo in čisto vodo.
- Preden šotor ponovno zložite, počakajte, da se deli temeljito posušijo. S tem boste preprečili nastanek plesni, slabega vonja in razbarvanja.
- Če se zadržga zatika pri odpiranju ali zapiranju, jo popišite s silikonskim pršilom.
- S pogosto uporabo lahko izdelek izgubi zmožnost zadrževanja vode. Zato redno razpršujte sredstvo za zaščito proti vodi po šotoru (na voljo v trgovinah z opremo za kampiranje itd.).

- Izdelek hranite na hladnem in suhem mestu.

● Odstranjevanje

Embalaža je narejena iz okolju primernih materialov, ki jih lahko oddate za recikliranje na lokalnih zbirališčih odpadkov.

○ možnostih odstranjevanja odsluženega izdelka se lahko pozanimате pri svoji občinski ali mestni upravi.



Izdelek in materiale embalaže je mogoče reciklirati, če proizvajalec nosi razširjeno odgovornost. Za lažjo obdelavo odpadkov jih odstranite ločeno, po ilustriranih simbolih na embalaži.

Logotip Triman velja samo za Francijo.

Postopek pri uveljavljanju garancije

Za zagotovitev hitre obdelave vašega primera vas prosimo, da sledite naslednjim napotkom:

Prosimo, da za vsa vprašanja pripravite račun in številko izdelka (IAN 406735_2207) kot dokazilo o nakupu.

Številko izdelka najdete na identifikacijski ploščici, gravuri, naslovni strani v navodilih (spodaj levo) ali na nalepki na hrbtni ali spodnji strani.

Če pride do napačnega delovanja ali drugih pomanjkljivosti, se obrnite najprej na v nadaljevanju navedeni servisni oddelek po telefonu ali prek e-pošte.

Izdelek, označen kot okvarjen, lahko nato brez poštnine pošljete na navedeni naslov servisa, zraven pa priložite potrdilo o nakupu (blagajniški račun) in navedite, za kakšno pomanjkljivost gre in kdaj je nastala.

Servis

 **Servis Slovenija**

Tel.: 00386 (0) 80 70 60

E-Mail: owim@lidl.si

Pooblaščeni serviser:

OWIM GmbH & Co. KG
Stiftsbergstraße 1
74167 Neckarsulm
NEMČIJA

Servisna telefonska številka: 00386 (0) 80 70 60

Garancijski list

1. S tem garancijskim listom OWIM GmbH & Co. KG, Stiftsbergstraße 1, 74167 Neckarsulm, Nemčija jamčimo, da bo izdelek v garancijskem roku ob normalni in pravilni uporabi brezhibno deloval in se zavezuje, da bomo ob izpolnjenih spodaj navedenih pogojih odpravili morebitne pomanjkljivosti in okvare zaradi napak v materialu ali izdelavi oziroma po svoji presoji izdelek zamenjali ali vrnili kupnino.
2. Garancija je veljavna na ozemlju Republike Slovenije.
3. Garancijski rok za proizvod je 3 leta od datuma izročitve blaga. Datum izročitve blaga je razviden iz računa.
4. Kupec je dolžan okvaro javiti pooblaščenemu servisu oziroma se informirati o nadaljnjih postopkih na zgoraj navedeni telefonski številki. Svetujemo vam, da pred tem natančno preberete navodila o sestavi in uporabi izdelka.
5. Kupec je dolžan pooblaščenemu servisu predložiti garancijski list in račun, kot potrdilo in dokazilo o nakupu ter dnevu izročitve blaga.
6. V primeru, da proizvod popravlja nepooblaščen servis ali oseba, kupec ne more uveljavljati zahtevkov iz te garancije.
7. Vzroki za okvaro oziroma nedelovanje izdelka morajo biti lastnosti stvari same in ne vzroki, ki so zunaj proizvajalčeve oziroma prodajalčeve sfere. Kupec ne more uveljavljati zahtevkov iz te garancije, če se ni držal priloženih navodil za sestavo in uporabo izdelka ali če je izdelek kakorkoli spremenjen ali nepravilno vzdrževan.
8. Jamčimo servis in rezervne dele še 3 leta po preteku garancijskega roka.
9. Obrabni deli oz. potrošni material so izvzeti iz garancije.
10. Vsi potrebni podatki za uveljavljanje garancije se nahajajo na dveh ločenih dokumentih (garancijski list, račun).
11. Ta garancija proizvajalca ne izključuje pravic potrošnika, ki izhajajo iz odgovornosti prodajalca za napake na blagu.

Prodajalec:

Lidl Slovenija d.o.o. k.d., Pod lipami 1,
SI-1218 Komenda

OBITELJSKI ŠATOR ZA 4 OSOBE

● **Uvod**

Čestitamo vam na kupnji novog proizvoda. Time ste se odlučili za jedan vrlo kvalitetan proizvod. Prije prvog stavljanja u pogon, upoznajte se sa proizvodom. Za to pomno pročitajte slijedeće upute za uporabu i sigurnost. Koristite ovaj proizvod u skladu s navedenim uputama te u navedene svrhe. Sačuvajte ove upute na jednom sigurnom mjestu. U slučaju davanja proizvoda trećim osobama, izručite također svu pripadajuću dokumentaciju.

● **Uvjeti korištenja**

Ovaj je proizvod prikladan za smještaj na putu i za kampiranje. Ovaj proizvod nije namijenjen za komercijalnu uporabu.

Prikladan za uporabu u nepovoljnim vremenskim uvjetima, npr. mokro i vjetrovito, ali nije predviđeno za ekstremne okoline, npr. u planinama.

● **Opis dijelova**





- 1 Vanjski šator
- 2 Unutarnji šator
- 3 Prednje i srednje šipke
- 4 Stražnje šipke
- 5 PE pod
- 6 Klinovi
- 7 Torba za nošenje

● **Tehnički podaci**

Dimenzije:

Vanjski šator:
pribl. 455 x 260 x 190 cm (Š x D x V)

Unutarnji šator:
pribl. 240 x 210 x 172 cm (Š x D x V)

	Stup za vodu: 3000 mm
	Vjetronepropusno
	Vodonepropusna
	

● **Sigurnosne upute**

DOBRO SAČUVAJTE OVE UPUTE. UKOLIKO PROIZVOD PREDAJETE TREĆIM OSOBAMA, PREDAJTE IM TAKOĐER U SVE DOKUMENTE.

⚠ OPREZ! OPASNOST OD OZLJEDA!

- Osigurajte se da su svi dijelovi neoštećeni i pravilno montirani. Nepropisna montaža može uzrokovati ozljede. Oštećeni dijelovi mogu utjecati na sigurnost i funkcionalnost.
- Za postavljanje odaberite po mogućnosti čvrstu, ravnu podlogu.
 - Redovito provjeravajte jesu li sva mjesta spoja čitava te provjeravajte zategnutost i čvrst dosjed šatorskih sidara.
 - U šatoru niti na njemu nemojte upotrebljavati nikakav raspršivač protiv insekata.
 - Mala propusna mjesta na šavovima mogu se ukloniti raspršivačem za šavove. Za tkaninu šatora može se upotrijebiti raspršivač za impregniranje.

⚠ OPREZ! OPASNOST OD TROVANJA I OPASNOST OD MATERIJALNE ŠTETE!

U proizvodu nemojte paliti vatru i držite ga podalje od izvora topline.

- Uz to se upoznajete s odredbama zaštite od požara na licu mjesta (npr. kamp, mjesto za šatore).

⚠ UPOZORENJE! OPASNOST OD

GUŠENJA! Ako se unutrašnjost šatora ne ventilira prikladno, može postojati opasnost od gušenja.

- Kada se koriste plinski ili drugi uređaji za izgaranje potrebno je dodatno prozračivanje.
- Pobrinite se da ventilacijski otvori na stranama unutarnjeg šatora nikada nisu pokriveni.
- Djecu ne ostavljajte bez nadzora u šatoru.



UPOZORENJE! U šatoru ne koristite visokonaponske ili vruće uređaje jer to može uzrokovati požar ili električni udar.

● Mjere opreza protiv vatre

Za sigurno kampiranje valja se pridržavati sljedećih pravila zdravog razuma:

- U blizini zidova, krova ili zavjesa nemojte postavljati vruće uređaje.
- Uvijek se pridržavajte sigurnosnih uputa za te uređaje.
- Djeci nikada nemojte dopustiti da se igraju u blizini vrućih uređaja.
- Prolaze ostavite otvorenima. Izlaze nemojte zakrčiti predmetima.
- Raspitajte se o napravama i mjerama protiv vatre na terenu.

● Postavljanje šatora

- Unutar torbe nalazi se naljepnica na kojoj je otisnut QR kod. Kada skenirati QR kod prikazat će vam se pojedinosti za postavljanje proizvoda.
- Pazite da proizvod montiraju samo stručne osobe.
- **Napomena:** Poliesterski materijal vanjskog šatora sastoji se od vodonepropusnog materijala.
- Tijekom prve uporabe na kiši može se dogoditi da šator nije potpuno vodonepropustan. No, vlaga će utjecati na skupljanje niti šatora te će on ubrzo postati vodonepropustan.
- Nemojte podizati šator na kosini.
- Proizvod montirajte u skladu sa slikama A do F.

Slika A:

1. Izvadite šator i sav pribor iz pakiranja.
2. Položite vanjski šator [1] ravno i potpuno ga odmotajte na tlo na kojem ćete ga postaviti. Otvori za šipke moraju biti s vanjske strane šatora.
3. Rasklopite šipke i sastavite pojedinačne dijelove, jedan po jedan.
4. Pažljivo provucite šipke [3] [4] kroz predviđene otvore.
5. Pričvrstite svaku krajnju petlju klinom [6] u tlo.

Slika B:

6. Podignite šator i umetnite šipke [3] [4] u klinove na tlu. Okvir je sada postavljen i rastegnut. Izbjegavajte prekomjerno zatezanje. Ako je prekomjerno zategnete, šator se može poderati.
7. Pričvrstite stezaljku za šipke na stupove.

Slika C:

8. Pričvrstite sidrišne točke kompletne konstrukcije pomoću klinova .

Slika D:

9. Pričvrstite kabinu za spavanje na donji dio šatora pomoću kuka.
10. Kabinu za spavanje objesite na plastične nosače u predviđenim dijelovima šatora.

Slika E:

11. Postavite podnu podlogu na ulaz u šator. Poravnajte je prema ulazu. Pričvrstite podnu podlogu na donji dio šatora pomoću kuka.
12. Podnu podlogu objesite na plastične nosače u predviđenim dijelovima šatora.

Slika F:



13. Pričvrstite sve zatezne užadi za tlo pomoću klinova .
14. Sada možete koristiti šator.

● **Demontaža šatora**

- Prije demontaže šatora očistite ga iznutra i izvana. Demontažu šatora valja obaviti obrnutim redoslijedom od postavljanja.

● **Pakiranje šatora**

 **OPREZ!** Prije pakiranja uvjerite se da je šator potpuno suh. U suprotnom bi se mogle pojaviti mrlje i tkanina bi se mogla oštetiti.

 **OPREZ!** Pazite da šatorska sidra  spakirate zasebno u za to predviđene džepove. U suprotnom klinovi mogu oštetiti šator. Ostale dijelove šatora također spremite u za to predviđene džepove.

- Šator uvijek slažite tako da je dno šatora okrenuto prema van.
- Prije spremanje pomno skupite sve dijelove. Prebrojite ih kako biste osigurali da nijedan dio nije zamehut niti izgubljen.
- Zatim namotani šator oprezno stavite u torbu.

● **Čišćenje i njega**

 **OPREZ!** Šator nikada nemojte prati u perilici rublja. To bi moglo negativno utjecati na vodonepropusnost.

 **OPREZ!** Nikada nemojte upotrebljavati benzin, otapala niti druga sredstva za čišćenje. U suprotnom prijeti oštećenje proizvoda.

U svim sintetičkim šatorima može se pojaviti kondenzat. Prozračujte čim češće kako biste spriječili taj efekt.

- Mekom spužvom i čistom vodom uklonite prljavštinu sa šatora.
- Prije nego što zapakirate šator, pustite da se svi dijelovi temeljito osuše. To sprječava plijesan, neugodne mirise i promjenu boje.
- Ako patentni zatvarači zapinju pri otvaranju ili zatvaranju, poprskajte ih silikonskim raspršivačem.
- U slučaju učestale uporabe proizvod može postati smanjeno vodonepropustan. Stoga šator redovito prskajte raspršivačem za impregniranje (dostupno u trgovini građevinskim proizvodima, specijaliziranim trgovinama).
- Proizvod spremite na hladno i suho mjesto.

● Zbrinjavanje

Ambalaža se sastoji od ekološki neškodljivih materijala koje možete zbrinuti na lokalnim mjestima za reciklažu.

O mogućnostima zbrinjavanja dotrajalog proizvoda možete se raspitati kod vaše općinske ili gradske uprave.



Proizvod i ambalaža se mogu reciklorati podložno proširenoj odgovornosti proizvođača. Za bolji tretman otpada, odložite ga odvojeno, slijedeći ilustrirane simbole na pakiranju.

Triman-Logo važi samo za Francusku.

● Jamstvo

Proizvod se brižno izrađuje prema strogim smjernicama kvalitete i prije isporuke savjesno ispituje. U slučaju nedostataka na ovom proizvodu, na raspolaganju imate zakonska prava protiv prodavača tog uređaja. Vaša zakonska prava ovim našim jamstvom koje je predstavljeno u nastavku, ostaju netaknuta.

Za ovaj proizvod dobivate jamstvo u trajanju od 3 godine od datuma kupnje. Jamstveni rok počinje s datumom kupovine. Molimo dobro sačuvajte originalan račun s blagajne. To je dokumentacija kao dokaz kupovine koji će se zahtijevati.

Ako u razdoblju od 3 godine od datuma kupovine ovog proizvoda nastane kakva greška na materijalu ili tvornočka greška, proizvod ćemo – prema našem izboru – besplatno popraviti ili zamijeniti. Ovo jamstvo se poništava, kada se proizvod ošteti, nestručno koristi ili ne održava.

Jamstvo vrijedi za nedostatke na materijalu ili tvorničke pogreške. Ovo jamstvo se ne proteže na dijelove proizvoda, koji podliježu normalnom trošenju i stoga se mogu smatrati kao normalni potrošni dijelovi (npr. baterije) ili za oštećenja na krhkim dijelovima, npr. prekidaču, punjivim baterijama ili takvi, koji su izrađeni od stakla.

U slučaju manjeg popravka jamstveni rok se produljuje onoliko koliko je kupac bio lišen uporabe stvari.

Međutim, kad je zbog neispravnosti stvari izvršena njezina zamjena ili njezin bitni popravak, jamstveni rok počinje teći ponovno od zamjene, odnosno od vraćanja popravljene stvari.

Ako je zamijenjen ili bitno popravljen samo neki dio stvari, jamstveni rok počinje teći ponovno samo za taj dio.

Postupak u slučaju koji je pokriven jamstvom

Kako biste osigurali brzu obradu svojeg zahtjeva, molimo vas da slijedite sljedeće upute:

Za sve upite pripremite račun i broj artikla (IAN 406735_2207) kao dokaz o kupnji.

Broj artikla možete naći na tipskoj pločici, na gravuri, na naslovnoj stranici vaših uputa (dolje lijevo) ili na naljepnici na stražnjoj ili donjoj strani.

Ukoliko nastanu greške u funkcioniranju ili drugi kvarovi, kontaktirajte najprije u nastavku navedeno odjeljenje servisa putem telefona ili e-maila.

Otkriven kao neispravan proizvod, možete ga onda poslati na spomenutu adresu servisa bez poštarine za vas, s dokazom o kupnji (račun) i opisom kakav je kvar i kada je nastao.

Servis



Servis Hrvatska

Tel.: 0800806355

E-Mail: owim@lidl.hr

CORT PENTRU FAMILIE PENTRU 4 PERSOANE

● Introducere

Vă felicităm pentru achiziționarea noului dumneavoastră produs. Ați ales un produs de înaltă calitate. Înainte de prima punere în funcțiune informați-vă cu privire la produs. Pentru aceasta citiți cu atenție următorul manual de utilizare și indicațiile de siguranță. Utilizați acest produs numai conform descrierii și instrucțiunilor de utilizare. Păstrați această instrucțiune într-un loc sigur. În caz că, dați produsul mai departe la terți, înmânați de asemenea și documentația acestuia.

● Utilizarea corectă

Acest produs este recomandat pentru utilizarea ca spațiu de cazare în timpul călătoriilor și în campinguri. Produsul nu este proiectat pentru utilizarea comercială.

Recomandat pentru condiții meteorologice nefavorabile, de exemplu ploaie și vânt, dar nerecomandat pentru condiții extreme sau pentru munte.

● Descrierea pieselor





- 1 Cort exterior
- 2 Cort interior
- 3 Tijă față și mijloc
- 4 Tijă spate
- 5 Podea PE
- 6 Țăruși
- 7 Geantă de transport

● Date tehnice

Dimensiuni:

Cort exterior:
aprox. 455 x 260 x 190 cm (L x l x H)

Cort interior:
aprox. 240 x 210 x 172 cm (L x l x H)

	Coloană de apă: 3000 mm
	Rezistență la vânt
	Impermeabilitate
	

● Sfat de siguranță

PĂSTRAȚI MANUALUL DE INSTRUCȚIUNI ÎNTR-UN LOC SIGUR. TRANSMITEȚI TOATE DOCUMENTELE TERȚEI PĂRȚI ÎN CAZUL ÎN CARE DISTRIBUIȚI PRODUSUL.

⚠ PRECAUȚIE! PERICOL DE RĂNIRE!

Asigurați-vă că toate piesele sunt în perfectă stare și că au fost asamblate corespunzător. Dacă sunt asamblate incorect, există risc de rănire. Piese deteriorate pot afecta siguranța și funcționarea.

- Alegeți un teren cât mai drept și mai stabil posibil pentru a asambla cortul.
- Verificați periodic dacă toate punctele de îmbinare și șnururile de ancorare sunt în perfectă stare și dacă țărușii sunt bine fixați în pământ.
- Nu pulverizați insecticide în interiorul cortului sau pe folia exterioară.
- Cusăturile dezlipite pot fi remediate cu un spray pentru repararea cusăturilor, iar folia cortului poate fi tratată cu un spray de impregnare.

⚠️ PRECAUȚIE! PERICOL DE INTOXICARE ȘI PAGUBE MATERIALE! Nu aprindeți focul în interiorul cortului și nu țineți surse de căldură în apropierea acestuia.

- Familiarizați-vă cu legislația națională privind protecția împotriva incendiilor (de exemplu, zona de camping, înălțimea cortului).

⚠️ AVERTISMENT! PERICOL DE SUFOCARE! Dacă interiorul cortului nu este aerisit suficient, există pericolul sufocării.

- La utilizarea gazului sau a altor aparate de ardere, este necesară aerisire suplimentară.
- Aveți grijă ca orificiile de aerisire de pe partea laterală a cortului interior să fie în permanență descoperite.
- Nu lăsați copiii nesupravegheați în cort.



AVERTISMENT! Nu folosiți aparate de înaltă tensiune sau aparate fierbinți în cort, deoarece acestea ar putea produce incendiu sau electrocutare.

● Măsuri de siguranță împotriva incendiilor

Așezați cortul într-o zonă sigură.

Respectați următoarele reguli practice:

- Nu amplasați aparate fierbinți în apropierea pereților, acoperișului sau perdelelor.
- Respectați întotdeauna instrucțiunile de siguranță pentru aceste aparate.
- Interziceți-le copiilor să se joace în apropierea aparatelor fierbinți.
- Nu blocați ieșirile. Nu așezați obiecte în dreptul ieșirilor.
- Asigurați-vă că știți unde sunt amplasate mijloacele de prevenire și stingere a incendiilor și punctele de adunare.

● **Asamblarea cortului**

- În sacul de transport veți găsi o etichetă cu un cod QR. Dacă scanați codul QR, veți primi detalii privind montarea produsului.
- Asigurați-vă că produsul este asamblat numai de către persoane competente.
- **Indicație:** Cortul este fabricat din poliester hidrofug.
- Este posibil ca, la prima ploaie, cortul să nu fie complet impermeabil. Cu toate acestea, cusăturile cortului se contractă în contact cu apa, astfel că, după o scurtă perioadă de timp, cortul va deveni impermeabil.
- Nu amplasați cortul pe un teren în pantă.
- Ridicați cortul așa cum se arată în imaginea A–F.

Figura A:

1. Scoateți cortul și toate accesoriile din ambalaj.
2. Așezați cortul exterior **1** plat și complet derulat pe solul pe care urmează să fie amplasat. Deschiderea pentru tije trebuie să fie pe partea exterioară a cortului.
3. Depliați tijele și asamblați părțile individuale, una câte una.
4. Ghidați cu atenție tijele **3** **4** prin orificiile prevăzute pentru acestea.
5. Fixați fiecare buclă de capăt în sol cu un țărș **6**.

Figura B:

6. Montați cortul și duceți tijele **3** **4** în știfturile de pe sol. Cadrul este acum amplasat și tensionat. Evitați să-l tensionați prea tare. Dacă tensionarea este prea mare, cortul se poate rupe.
7. Montați clemele de tije pe tije.

Figura C:

8. Fixați punctele de ancorare ale construcției complete cu țărușii .

Figura D:

9. Atașați cabina de dormit cu cârligele în partea inferioară a cortului.
10. Agățați cabina de dormit de clemele din plastic din zonele desemnate ale cortului.

Figura E:

11. Așezați prelata de sol la intrarea cortului. Aliniați-o în mod corespunzător. Atașați prelata de sol cu cârligele în partea inferioară a cortului.
12. Agățați prelata de sol de clemele din plastic din zonele desemnate ale cortului.

Figura F:

13. Fixați toate frânghiile în sol cu țărușii .
14. Acum puteți folosi cortul.

● Strângerea cortului

- Curățați atât interiorul, cât și exteriorul cortului înainte de a-l strânge. Cortul trebuie demontat în ordinea inversă în care a fost ridicat.

● Împachetarea cortului

- ⚠ **PRECAUȚIE!** Verificați dacă ambele părți, cortul interior și cel exterior, sunt complet uscate înainte de a le împacheta. În caz contrar, materialul acestora se poate păta și deteriora.
- ⚠ **PRECAUȚIE!** Țărușii  și celelalte piese individuale trebuie împachetate separat în sacii aferenți. În caz contrar, țărușii pot deteriora cortul.

- Plițați cortul interior și cortul exterior astfel încât podeaua să fie orientată spre exterior.
- Adunați cu atenție toate piesele înainte de a împacheta cortul. Numărați piesele, pentru a avea certitudinea că nu ați pierdut niciuna și că nu le-ați împachetat greșit.
- După ce ați rulat cortul, împachetați-l cu grijă în sacul de transport.

● Curățarea și îngrijirea

- ⚠ **PRECAUȚIE!** Nu spălați cortul în mașina de spălat rufe. În caz contrar, impermeabilitatea produsului poate fi afectată.
- ⚠ **PRECAUȚIE!** Nu folosiți benzină, solvenți sau alți agenți de curățare. În caz contrar, există pericolul deteriorării produsului.

În toate corturile din materiale sintetice se poate forma condens; pentru a împiedica apariția condensului, aerisiți cortul cât mai des posibil.

- Îndepărtați murdăria cu un burete moale și apă curată.
- Lăsați toate componentele să se usuce complet înainte de a împacheta cortul. Astfel, veți preveni formarea mucegaiului, apariția mirosurilor neplăcute și decolorarea materialului.
- Dacă fermoarul se înțepenește atunci când îl deschideți sau îl închideți, folosiți un spray cu silicon.
- Impermeabilitatea produsului poate scădea în urma utilizării frecvente. De aceea, se recomandă să aplicați periodic pe cort spray impermeabilizant (pe care îl puteți achiziționa din magazinele de bricolaj, magazinele cu produse pentru camping etc.).
- Depozitați produsul într-o zonă răcoroasă și uscată.

● **Înlăturare**

Ambalajul este produs din materiale ecologice care pot fi eliminate la punctele locale de reciclare.

Puteți obține informații despre posibilitățile de eliminare a produsului de la administrația locală.



Produsul și materialele de ambalaj sunt reciclabile, face obiectul răspunderii extinse a producătorului. Aruncați-l separat, urmând simbolurile de ambalaj ilustrate, pentru o mai bună tratare a deșeurilor.

Logo Triman este valabil doar pentru Franța.

● **Garanție**

Produsul a fost produs cu atenție conform unor standarde stricte de calitate și verificat înainte de livrare. În cazul defectelor la nivelul acestui produs aveți drepturi legale față de vânzătorul produsului. Aceste drepturi legale nu sunt limitate de garanția noastră prezentată în continuare.

Pentru acest produs primiți o garanție de 3 ani de la data achiziției. Perioada garanției începe la data achiziției. Vă rugăm să păstrați bonul de casă original. Acesta reprezintă dovada achiziției.

Dacă în decurs de 3 ani de la data achiziției acestui produs se înregistrează un defect de material sau de fabricație, vă reparăm sau înlocuim gratuit produsul – la alegerea noastră – produsul. Dreptul de garanție se stinge dacă produsul este deteriorat, utilizat sau întreținut în mod necorespunzător.

Garanția se aplică numai pentru defecte de material și de fabricație. Această garanție nu acoperă piesele componente ale produsului care prezintă umre normale de uzură și care sunt văzute ca piese de schimb sau deteriorările la nivelul pieselor casante, de exemplu întrerupătoare, acumulatori sau piese fabricate din sticlă.

Tempul de nefuncționare din cauza lipsei de conformitate apărute în cadrul termenului de garanție prelungeste termenul de garanție legală de conformitate și cel al garanției comerciale și curge, după caz, din momentul la care a fost adusă la cunoștința vânzătorului lipsa de conformitate a produsului sau din momentul prezentării produsului la vânzător/unitatea service până la aducerea produsului în stare de utilizare normală și, respectiv, al notificării în scris în vederea ridicării produsului sau predării efective a produsului către consumator.

Produsele de folosință îndelungată care înlocuiesc produsele defecte în cadrul termenului de garanție vor beneficia de un nou termen de garanție care curge de la data preschimbării produsului.

Modul de desfășurare în caz de garanție

Pentru a garanta o prelucrare rapidă a problemei dumneavoastră, vă rugăm să respectați următoarele indicații:

Pentru orice solicitare, vă rugăm să aveți la îndemână bonul de casă și numărul de articol (IAN 406735_2207) ca dovadă de achiziție.

Numărul articolului îl luați de pe plăcuța cu date tehnice, o gravură, de pe fișa cu date a instrucțiunilor (jos stânga) sau ca abțibild de pe partea din spate sau de jos.

Dacă apar erori de funcționare sau alte erori, contactați apoi departamentul de service prin telefon sau prin email.

Produsul defect îl puteți transmite la adresa de service fără timbru cu prezentarea dovezii de achiziție (bon) și cu menționarea daunei și când a apărut.

Service

RO **Service România**
Tel.: 0800890239
E-Mail: owim@lidl.ro

СЕМЕЙНА 4-МЕСТНА ПАЛАТКА

● Увод

Поздравяваме Ви с покупката на този нов продукт. Вие избрахте висококачествен продукт. Преди първия пуск се запознайте с продукта. За целта внимателно прочетете упътването за обслужване и инструкциите за безопасност. Използвайте продукта само съгласно описанието и за посочените области на употреба. Съхранявайте настоящото упътване на сигурно място. При предоставяне на продукта на трети лица предавайте с него и цялата документация.

● Правилна употреба

Този продукт е подходящ за употреба като подслон при пътуване и почивка на къмпинг. Продуктът не е подходящ за търговско приложение.

Подходяща за употреба в неблагоприятни, т.е. мокри и ветровити атмосферни условия, но не е проектирана за екстремни или планински условия.

● Описание на частите

- 1 Външна част на палатката
- 2 Вътрешна част на палатката
- 3 Предни и средни рейки
- 4 Задни рейки
- 5 Дъно от PE
- 6 Колчета
- 7 Чанта за носене

● Технически данни

Размери:

Размери на външната част:
прибл. 455 x 260 x 190 cm (Д x Ш x В)

Размери на вътрешната част:
прибл. 240 x 210 x 172 cm (Д x Ш x В)

	Воден стълб: 3000 mm
	Ветроустойчива
	Водоустойчива
	

● Указания за безопасност

ЗАПАЗЕТЕ ИНСТРУКЦИИТЕ НА СИГУРНО МЯСТО. ПРЕДАЙТЕ ВСИЧКИ ДОКУМЕНТИ НА ТРЕТАТА СТРАНА, АКО ПРОДУКТЪТ СМЕНЯ СОБСТВЕНОСТТА СИ.

⚠ ПРЕДПАЗЛИВОСТ! ОПАСНОСТ ОТ НАРАНЯВАНЕ! Уверете се, че всички части са неповредени и са сглобени правилно. При неправилно сглобяване съществува риск от нараняване. Повредени части могат да повлияят на безопасността и функционирането.

- Изберете възможно най-равен и стабилен терен за сглобяване на Вашата палатка.
- Цялостта на всички точки за свързване и на обтягащите въжета трябва да се проверява редовно, както и здравото закрепване на колчетата в земята.
- Не използвайте спрей против насекоми в и по палатката.
- Малки течове по шевове могат да бъдат ремонтирани със спрей за шевове, а за покривалото на палатката може да бъде използван импрегниращ спрей.

⚠ ПРЕДПАЗЛИВОСТ! ОПАСНОСТ ОТ ОТРАВЯНЕ И МАТЕРИАЛНИ ЩЕТИ! Не

палете никакъв огън в продукта и го пазете от източници на топлина.

- Трябва също да се запознаете и с местните противопожарни разпоредби (напр. на къмпинга, на местата за палатки).

⚠ ПРЕДУПРЕЖДЕНИЕ! ОПАСНОСТ ОТ ЗАДУШАВАНЕ!

Ако вътрешността на палатката не е правилно вентилирана, има опасност от задушаване.

- При използване на газови или други горивни уреди е необходима допълнителна вентилация.
- Уверявайте се, че вентилационните отвори отстрани на вътрешната част никога не са закрити.
- Не оставяйте деца в палатката без наблюдение.



ПРЕДУПРЕЖДЕНИЕ! Не

използвайте уреди с високо напрежение или горещи уреди в палатката, тъй като това може да доведе до пожар или токов удар.

● Противопожарни мерки

За безопасно къмпингуване следвайте тези правила на здравия разум:

- Не поставяйте горещи уреди до стените, тавана или завесите.
- Винаги следвайте инструкциите за безопасност за тези уреди.
- Никога не позволявайте на деца да играят близо до горещи уреди.
- Дръжте изходите свободни. Не блокирайте изхода с предмети.
- Уверете се, че сте запознати с противопожарните мерки и приспособления на мястото.

● Сглобяване на палатката

- В чантата за носене има етикет с QR-код. Ако QR-кодът се сканира, ще получите подробности за разпъването на продукта.
- Моля, уверете се, че продуктът се сглобява само от хора с подходящи умения.
- **Указание:** Полиестерното покривало на палатката съдържа водоотблъскващ материал.
- Възможно е по време на първия валеж палатката да не е напълно водонепропусклива. Но при контакт с вода конците на палатката се свиват, така че скоро палатката ще стане водонепропусклива.
- Не разполагайте палатката върху наклонен терен.
- Разпънете продукта съгласно илюстрации А до F.

Фигура А:

1. Извадете палатката и всички принадлежности от опаковката.
2. Поставете външната част на палатката **1** легнала и напълно развита на земята, където тя трябва да бъде разпъната. Отворът за рейките трябва да се намира от външната страна на палатката.
3. Разгънете рейките и сглобете отделните части, една след друга.
4. Вкарайте рейките **3** **4** предпазливо през предвидените за целта отвори.
5. Фиксирайте всяка крайна примка с колче **6** в земята.

Фигура В:

6. Издигнете палатката и вкарайте рейките **3** **4** в щифтовете на земята. Сега рамката е разгъната и опъната. Избягвайте твърде силно опъване. Ако опъването е твърде голямо, палатката може да се скъса.
7. Поставете скобата за рейки на рейките.

Фигура С:

8. Фиксирайте точките за закрепване на цялата конструкция с колчетата .

Фигура D:

9. Закрепете спалното помещение с куките към долната част на палатката.
10. Закачете спалното помещение към пластмасовите скоби на предвидените за целта части на палатката.

Фигура E:

11. Поставете подовото покривало на входа на палатката. Разположете го подходящо. Закрепете подовото покривало с куките към долната част на палатката.
12. Закачете подовото покривало към пластмасовите скоби на предвидените за целта части на палатката.

Фигура F:



13. Фиксирайте всички обтягащи въжета с колчетата  в земята.
14. Сега можете да използвате палатката.

● Събиране на палатката

- Почистете палатката отвътре и отвън, преди да сгънете палатката. Палатката трябва да бъде разглобена в обратна на разпъването последователност.

● Опаковане на палатката

-  **ПРЕДПАЗЛИВОСТ!** Моля, уверете се, че палатката е напълно суха, преди да я опаковате. В противен случай това може да доведе до петна и повреда на плата.

-  **ПРЕДПАЗЛИВОСТ!** Колчетата на палатката  и другите отделни части трябва да бъдат опаковани индивидуално в предоставените торбички. В противен случай колчетата на палатката могат да повредят палатката.

- Винаги сгъвайте палатката по такъв начин, че подът на палатката да е отвън.
- Съберете внимателно всички части, преди да опаковате палатката. Трябва да преброите частите, за да се уверите, че няма оставена настрана или загубена част.
- След като палатката бъде навита, опаковайте я внимателно в чантата за носене.

● Почистване и грижи

-  **ПРЕДПАЗЛИВОСТ!** Никога не перете палатката в пералня. В противен случай продуктът може да изгуби водонепропускливите си свойства.

-  **ПРЕДПАЗЛИВОСТ!** Никога не използвайте бензин, разтворители или други почистващи средства. В противен случай има опасност от повреда на продукта.

Във всички синтетични палатки може да се образува конденз. За да намалите този ефект, трябва да проветрявате палатката възможно най-често.

- Отстранявайте замърсявания от палатката с мека гъба и чиста вода.
- Моля, оставайте всички части да изсъхнат напълно, преди да опаковате отново палатката. Това ще предотврати появата на мухъл, неприятни миризми и обезцветяване.
- Ако ципът заяжда при отваряне или затваряне, напръскайте го със силиконов спрей.
- При честа употреба продуктът може да изгуби част от водонепропускливите си свойства. Затова трябва редовно да пръскате палатката с импрегниращ спрей (намиращ се в магазините тип „Направи си сам“, магазините за къмпинг оборудване и т.н.).
- Съхранявайте продукта на хладно и сухо място.

● Изхвърляне

Опаковката е изработена от екологични материали, които може да предадете в местните пунктове за рециклиране.

Относно възможностите за отстраняване на излезлия от употреба продукт като отпадък се информирайте от Вашата общинска или градска управа.



Продуктът и опаковъчните материали могат да се рециклират и подлежат на разширена отговорност на производителя. Изхвърлете го отделно, следвайки илюстрираните символи на опаковката, за по-добро третиране на отпадъците.

Triman-логото важи само за Франция.

● Гаранция

Уважаеми клиенти, за този уред получавате 3 години гаранция от датата на покупката. В случай на несъответствие на продукта с договора за продажба Вие имате законно право да предявите рекламация пред продавача на продукта при условията и в сроковете, определени в чл. 112-115* от Закона за защита на потребителите. Вашите права, произтичащи от посочените разпоредби, не се ограничават от нашата по-долу представена търговска гаранция и независимо от нея продавачът на продукта отговаря за липсата на съответствие на потребителската стока с договора за продажба съгласно Закона за защита на потребителите.

Гаранционни условия

Гаранционният срок започва да тече от датата на покупката. Пазете добре оригиналната касова бележка. Този документ е необходим като доказателство за покупката. Ако в рамките на три години от датата на закупуване на този продукт се появи дефект на материала или производствен дефект, продуктът ще бъде безплатно ремонтиран или заменен – по наш

избор. Гаранцията предполага в рамките на тригодишния гаранционен срок да се представят дефектният уред и касовата бележка (касовият бон) и писмено да се обясни в какво се състои дефектът и кога е възникнал. Ако дефектът е покрит от нашата гаранция, Вие ще получите обратно ремонтирания или нов продукт. С ремонта или смяната на продукта не започва да тече нов гаранционен срок.

Гаранционен срок и законови претенции при дефекти

Гаранционната услуга не удължава гаранционния срок. Това важи също и за сменените и ремонтирани части. За евентуално наличните повреди и дефекти още при покупката трябва да се съобщи веднага след разопаковането. Евентуалните ремонти след изтичане на гаранционния срок са срещу заплащане.

Обхват на гаранцията

Уредът е произведен грижливо според строгите изисквания за качество и добросъвестно изпитан преди доставка. Гаранцията важи за дефекти на материала или производствени дефекти. Гаранцията не обхваща частите на продукта, които подлежат на нормално износване, поради което могат да бъдат разглеждани като бързо износващи се части (например филтри или приставки) или повредите на чупливи части (например прекъсвачи, батерии или такива произведени от стъкло). Гаранцията отпада, ако уредът е повреден поради неправилно използване или в резултат на неосъществяване на техническа поддръжка. За правилната употреба на продукта трябва точно да се спазват всички указания в упътването за обслужване. Предназначение и действия, които не се препоръчват от упътването за експлоатация или за които то предупреждава, трябва задължително да се избягват. Продуктът е предназначен само за частна, а не за стопанска употреба. При злоупотреба и неправилно третиране, употреба на сила и при интервенции, които не са извършени от клона на нашия оторизиран сервиз, гаранцията отпада.

Процедура при гаранционен случай

За да се гарантира бърза обработка на Вашия случай, следвайте следните указания:

- За всички запитвания подгответе касовата бележка и идентификационния номер (IAN 406735_2207) като доказателство за покупката.
- Вземете артикулния номер от фабричната табелка.
- При възникване на функционални или други дефекти първо се свържете по телефона или чрез имейл с долупосочения сервизен отдел. След това ще получите допълнителна информация за уреждането на Вашата рекламация.
- След съгласуване с нашия сервиз можете да изпратите дефектния продукт на посочения Ви адрес на сервиза безплатно за Вас, като приложите касовата бележка (касовия бон) и посочите в какво се състои дефектът и кога е възникнал. За да се избегнат проблеми с приемането и допълнителни разходи, задължително използвайте само адреса, който Ви е посочен. Осигурете изпращането да не е като експресен товар или като друг специален товар. Изпратете уреда заедно с всички принадлежности, доставени при покупката, и осигурете достатъчно сигурна транспортна опаковка.

Ремонтен сервиз / извънгаранционно обслужване

Ремонти извън гаранцията можете да възложите на клона на нашия сервиз срещу заплащане. Той с удоволствие ще Ви направи предварителна калкулация. Можем да обработваме само уреди, които са достатъчно опаковани и изпратени с платени транспортни разходи.

Внимание: Изпратете Вашия уред на клона на нашия сервиз почистен и с указание за дефекта.

Уредите, изпратени с неплатени транспортни разходи – с наложен платеж, като експресен или друг специален товар – не се приемат. Ние ще извършим безплатно изхвърлянето на изпратените от Вас дефектни уреди.

Сервизно обслужване

България

Тел.: 008001184975

Е-мейл: owim@lidl.bg

Вносител

Моля, обърнете внимание, че следващият адрес не е адрес на сервиза.

Първо се свържете с горепосочения сервизен център.

ОВИМ ГмБХ & Ко.КГ

Щифтсбергщрасе 1

74167 Некарсулм

Германия

* Чл. 112. (1) При несъответствие на потребителската стока с договора за продажба потребителят има право да предави рекламация, като поиска от продавача да приведе стоката в съответствие с договора за продажба. В този случай потребителят може да избира между извършване на ремонт на стоката или замяната ѝ с нова, освен ако това е невъзможно или избраният от него начин за обезщетение е непропорционален в сравнение с другия.

(2) Смята се, че даден начин за обезщетяване на потребителя е непропорционален, ако неговото използване налага разходи на продавача, които в сравнение с другия начин на обезщетяване са неразумни, като се вземат предвид:

1. стойността на потребителската стока, ако нямаше липса на несъответствие;
2. значимостта на несъответствието;
3. възможността да се предложи на потребителя друг начин на обезщетяване, който не е свързан със значителни неудобства за него.

Чл. 113. (1) Когато потребителската стока не съответства на договора за продажба, продавачът е длъжен да я приведе в съответствие с договора за продажба.

(2) Привеждането на потребителската стока в съответствие с договора за продажба трябва да се извърши в рамките на един месец, считано от

предявяването на рекламацията от потребителя.

(3) След изтичането на срока по ал. 2 потребителят има право да развали договора и да му бъде възстановена заплатената сума или да иска намаляване на цената на потребителската стока съгласно чл. 114.

(4) Привеждането на потребителската стока в съответствие с договора за продажба е безплатно за потребителя. Той не дължи разходи за експедиране на потребителската стока или за материали и труд, свързани с ремонта ѝ, и не трябва да понесе значителни неудобства.

(5) Потребителят може да иска и обезщетение за претърпените вследствие на несъответствието вреди.

Чл. 114. (1) При несъответствие на потребителската стока с договора за продажба и когато потребителят не е удовлетворен от решаването на рекламацията по чл. 113, той има право на избор между една от следните възможности: 1. разваляне на договора и възстановяване на заплатената от него сума; 2. намаляване на цената.

(2) Потребителят не може да претендира за възстановяване на заплатената сума или за намаляване цената на стоката, когато търговецът се съгласи да бъде извършена замяна на потребителската стока с нова или да се поправи стоката в рамките на един месец от предявяване на рекламацията от потребителя.

(3) Търговецът е длъжен да удовлетвори искане за разваляне на договора и да възстанови заплатената от потребителя сума, когато след като е удовлетворил три рекламации на потребителя чрез извършване на ремонт на една и съща стока, в рамките на срока на гаранцията по чл. 115, е налице следваща поява на несъответствие на стоката с договора за продажба. (4) (Предишна ал. 3-ДВ, бр. 61 от 2014 г., в сила от 25.07.2014 г.) Потребителят не може да претендира за разваляне на договора, ако несъответствието

на потребителската стока с договора е незначително.

Чл. 115. (1) Потребителят може да упражни правото си по този раздел в срок до две години, считано от доставянето на потребителската стока.

(2) Срокът по ал. 1 спира да тече през времето, необходимо за поправката или замяната на потребителската стока или за постигане на споразумение между продавача и потребителя за решаване на спора.

(3) Упражняването на правото на потребителя по ал. 1 не е обвързано с никакъв друг срок за предявяване на иск, различен от срока по ал. 1.

Процедиране в случай на рекламация

За да се гарантира бързо обработване на Вашата заявка, следвайте указанията по-долу:

Моля, при всички запитвания дръжете на разположение касовия бон и номера на артикула (IAN 406735_2207) като доказателство за покупката.

Номерът на артикула е посочен върху типовата табелка, гравюра, титулната страница на Вашето ръководство (долу вляво) или върху стикера от задната или долната страна на уреда.

При възникнали функционални дефекти или други повреди, първо се свържете по телефона или по електронната поща с посочения по-долу сервиз.

Продуктът, който е регистриран като дефектен, можете да изпратите след това без пощенски разходи на посочения Ви сервиз, като приложите документ за закупуването (касов бон) и описание, в какво се състои повредата и кога е възникнала.

Сервиз

BG Сервиз България

Телефон: 008001184975

Е-мейл: owim@lidl.bg

ΣΚΗΝΗ 4 ΑΤΟΜΩΝ

● Εισαγωγή

Σας συγχαιρούμε για την αγορά του νέου σας προϊόντος. Επιλέξατε ένα προϊόν άριστης ποιότητας. Πριν από την πρώτη θέση σε λειτουργία εξοικειωθείτε με το προϊόν. Για το σκοπό αυτό διαβάστε προσεκτικά τις παρακάτω οδηγίες χρήσης και υποδείξεις ασφάλειας. Χρησιμοποιείτε το προϊόν μόνο όπως περιγράφεται και για τους αναφερόμενους τομείς εφαρμογής. Φυλάξτε αυτές τις οδηγίες σε έναν ασφαλή χώρο. Παραδώστε όλα τα έγγραφα κατά τη μεταβίβαση του προϊόντος σε τρίτο.

● Προβλεπόμενη χρήση

Αυτό το προϊόν ενδείκνυται ως κατάλυμα κατά τα ταξίδια και στο κάμπινγκ. Το προϊόν δεν προορίζεται για επαγγελματική χρήση.

Ενδείκνυται για χρήση σε αντίξοες καιρικές συνθήκες, π.χ. βροχής και ανέμου, αλλά όχι σε ακραία περιβάλλοντα, π.χ. σε βουνά.

● Περιγραφή μερών



- 1 Εξωτερική σκηνή
- 2 Εσωτερική σκηνή
- 3 Μπροστινές και μεσαίες ράβδοι
- 4 Πίσω ράβδοι
- 5 Δάπεδο PE
- 6 Πασσαλάκια
- 7 Τσάντα μεταφοράς

● Τεχνικά δεδομένα

Διαστάσεις:

Εξωτερική σκηνή:
περ. 455 x 260 x 190 cm (Μ x Π x Υ)

Εσωτερική σκηνή:
περ. 240 x 210 x 172 cm (Μ x Π x Υ)

	Στήλη νερού: 3000 mm
	Ανθεκτική στον άνεμο
	Αδιάβροχη
	

● Πληροφορίες ασφάλειας

ΦΥΛΑΞΤΕ ΑΥΤΕΣ ΤΙΣ ΟΔΗΓΙΕΣ. ΣΕ ΠΕΡΙΠΤΩΣΗ ΠΟΥ ΔΩΣΕΤΕ ΤΟ ΠΡΟΪΟΝ ΣΕ ΚΑΠΟΙΟΝ ΑΛΛΟ, ΔΩΣΤΕ ΜΑΖΙ ΚΑΙ ΟΛΑ ΤΑ ΣΧΕΤΙΚΑ ΕΓΓΡΑΦΑ.

⚠ ΠΡΟΣΟΧΗ! ΚΙΝΔΥΝΟΣ

ΤΡΑΥΜΑΤΙΣΜΟΣ! Βεβαιωθείτε ότι κανένα από τα μέρη δεν είναι ελαττωματικό και ότι όλα τα μέρη έχουν συναρμολογηθεί σωστά. Η εσφαλμένη συναρμολόγηση μπορεί να προκαλέσει τραυματισμούς. Τα ελαττωματικά μέρη είναι πιθανόν να έχουν επιπτώσεις στην ασφάλεια και την ορθή λειτουργία.

- Επιλέξτε ένα όσο το δυνατόν σταθερότερο και επίπεδο σημείο για την τοποθέτηση της σκηνής.
- Ελέγχετε τακτικά την ακεραιότητα όλων των σημείων σύνδεσης, όπως και τα σχοινιά και τη σταθερότητα των πασσάλων.
- Μην χρησιμοποιείται απωθητικό εντόμων μέσα ή πάνω στη σκηνή.
- Τυχόν μη στεγανά σημεία στις ραφές μπορούν να κλείσουν με σπρέι ραφών. Για το πανί της σκηνής μπορείτε να χρησιμοποιήσετε ένα σπρέι εμποτισμού.

⚠ ΠΡΟΣΟΧΗ! ΚΙΝΔΥΝΟΣ ΔΗΛΗΤΗΡΙΑΣΗΣ ΚΑΙ ΚΙΝΔΥΝΟΣ ΥΛΙΚΩΝ ΖΗΜΙΩΝ!

Μην ανάβετε φωτιά στο εσωτερικό του προϊόντος και κρατήστε το προϊόν μακριά από πηγές θερμότητας.

- Επίσης, εξοικειωθείτε με τους τοπικούς κανονισμούς πυροπροστασίας (π.χ. του κάμπινγκ, της κατασκήνωσης).

⚠ ΠΡΟΕΙΔΟΠΟΪΗΣΗ! ΚΙΝΔΥΝΟΣ

ΑΣΦΥΞΙΑΣ! Αν το εσωτερικό της σκηνής δεν αερίζεται επαρκώς, υπάρχει υπό ορισμένες συνθήκες κίνδυνος ασφυξίας.

- Σε περίπτωση χρήσης αερίου ή άλλων συσκευών καύσης απαιτείται πρόσθετος αερισμός.
- Βεβαιωθείτε ότι τα ανοίγματα αερισμού στα πλάγια της εσωτερικής σκηνής δεν καλύπτονται ποτέ.
- Μην αφήνετε ποτέ τα παιδιά χωρίς επιτήρηση στη σκηνή.



ΠΡΟΕΙΔΟΠΟΙΗΣΗ! Μην χρησιμοποιείτε συσκευές υψηλής τάσης ή θερμές συσκευές στο εσωτερικό της σκηνής, επειδή υπάρχει κίνδυνος πυρκαγιάς ή ηλεκτροπληξίας.

● Προληπτικά μέτρα κατά της φωτιάς

Για ασφαλές κάμπινγκ πρέπει να τηρούνται οι ακόλουθοι απλοί κανόνες:

- Μην τοποθετείτε θερμές συσκευές κοντά στα τοιχώματα, την οροφή ή τα πετάσματα.
- Τηρείτε πάντα τις οδηγίες ασφαλείας για τέτοιες συσκευές.
- Μην επιτρέπετε ποτέ στα παιδιά να παίζουν κοντά σε θερμές συσκευές.
- Αφήνετε ελεύθερα τα περάσματα. Μην τοποθετείτε εμπόδια στις εξόδους.
- Ενημερωθείτε για τις διατάξεις και τις προφυλάξεις κατά της φωτιάς στο χώρο.

● Στήσιμο της σκηνής

- Στο εσωτερικό της τσάντας μεταφοράς υπάρχει μια επικέτα με έναν κωδικό QR. Σαρώστε το κωδικό QR για λεπτομέρειες σχετικά με το στήσιμο του προϊόντος.
- Το προϊόν πρέπει να συναρμολογείτε μόνο από άτομα με κατάλληλες γνώσεις.
- **Υπόδειξη:** Το πολυεστερικό υλικό της εξωτερικής σκηνής είναι υδροαπωθητικό.
- Κατά την πρώτη χρήση σε βροχή ενδέχεται η σκηνή να μην είναι πλήρως αδιάβροχη. Ωστόσο, μέσω της υγρασίας οι ραφές της σκηνής κλείνουν και η σκηνή γίνεται μέσα σε σύντομο χρονικό διάστημα αδιάβροχη.
- Μην τοποθετείτε τη σκηνή πάνω σε επιφάνειες με κλίση.
- Συναρμολογήστε το προϊόν σύμφωνα με τις εικόνες Α έως F.

Εικόνα Α:

1. Αφαιρέστε τη σκηνή και όλα τα εξαρτήματα από τη συσκευασία.
2. Ξετυλίξτε τελείως την εξωτερική σκηνή **1** και τοποθετήστε την επίπεδη στο έδαφος στο οποίο πρόκειται να τη στήσετε. Το άνοιγμα για τις ράβδους πρέπει να βρίσκεται στην εξωτερική πλευρά της σκηνής.
3. Ανοίξτε τις ράβδους και συναρμολογήστε τα μέρη το ένα μετά το άλλο.
4. Περάστε προσεκτικά τις ράβδους **3** **4** από τα σχετικά ανοίγματα.
5. Στερεώστε τις θηλιές των άκρων στο δάπεδο με ένα πασσαλάκι **6** στην καθεμία.

Εικόνα Β:

6. Σηκώστε τη σκηνή και περάστε τις ράβδους **3** **4** στους πείρους στο δάπεδο. Το πλαίσιο είναι τώρα στημένο και τεντωμένο. Μην σφίγγετε υπερβολικά. Διαφορετικά μπορεί η σκηνή να σχιστεί.
7. Τοποθετήστε τους κρίκους ράβδων στις ράβδους.

Εικόνα C:

8. Στερεώστε τα σημεία αγκίστρωσης ολόκληρης της κατασκευής με τα πασσαλάκια **6**.

Εικόνα D:

9. Τοποθετήστε την καμπίνα με τα άγκιστρα στο κάτω μέρος της σκηνής.
10. Κρεμάστε την καμπίνα στους πλαστικούς κρίκους στις σχετικές περιοχές της σκηνής.

Εικόνα E:

11. Τοποθετήστε το μουσαμά στην είσοδο της σκηνής. Ευθυγραμμίστε τον αναλόγως. Περάστε το μουσαμά με τα άγκιστρα στο κάτω μέρος της σκηνής.
12. Κρεμάστε το μουσαμά στους πλαστικούς κρίκους στις σχετικές περιοχές της σκηνής.

Εικόνα F:

13. Στερεώστε όλα τα σχοινιά με τα πασσαλάκια **6** στο έδαφος.
14. Η σκηνή είναι τώρα έτοιμη για χρήση.

● Αποσυναρμολόγηση της σκηνής

- Καθαρίστε τη σκηνή εσωτερικά και εξωτερικά πριν την αποσυναρμολόγηση. Αποσυναρμολογήστε τη σκηνή ακολουθώντας τα παραπάνω βήματα με την αντίστροφη σειρά.

● Συσκευασία της σκηνής

- ⚠ **ΠΡΟΣΟΧΗ!** Βεβαιωθείτε ότι η σκηνή είναι τελείως στεγνή πριν τη συσκευάσετε. Διαφορετικά μπορεί να προκληθούν λεκέδες και ζημιές στο ύφασμα.

- ⚠ **ΠΡΟΣΟΧΗ!** Συσκευάστε χωριστά τους πασσάλους **6** στις σχετικές σακούλες. Διαφορετικά μπορεί οι πάσσαλοι να προκαλέσουν ζημιές στη σκηνή. Συσκευάστε, επίσης, τα υπόλοιπα μέρη στις σχετικές σακούλες.

- Διπλώνετε πάντα τη σκηνή με τέτοιο τρόπο, ώστε το κάτω μέρος της να δείχνει προς τα έξω.
- Συγκεντρώστε προσεκτικά όλα τα μέρη πριν τη συσκευασία. Μετρήστε τα, ώστε να διασφαλίσετε ότι κανένα από αυτά δεν έχει παραπέσει και δεν έχει χαθεί.
- Στη συνέχεια τοποθετήστε προσεκτικά την τυλιγμένη σκηνή στην τσάντα μεταφοράς.

● Καθαρισμός και φροντίδα

- ⚠ **ΠΡΟΣΟΧΗ!** Μην πλένετε ποτέ τη σκηνή στο πλυντήριο. Διαφορετικά μπορεί να επηρεαστούν οι αδιάβροχες ιδιότητές της.

- ⚠ **ΠΡΟΣΟΧΗ!** Μην χρησιμοποιείτε ποτέ βενζίνη, διαλυτικά ή άλλα καθαριστικά. Διαφορετικά υπάρχει κίνδυνος πρόκλησης ζημιών στο προϊόν.

Σε όλες τις συνθετικές σκηνές μπορεί να δημιουργηθούν συμπυκνώματα. Επομένως, αερίζετε τη σκηνή όσο το δυνατόν τακτικότερα για την αποφυγή αυτού του φαινομένου.

- Απομακρύνετε τους ρύπους από τη σκηνή με ένα μαλακό σφουγγάρι και καθαρό νερό.
- Αφήστε όλα τα μέρη να στεγνώσουν καλά πριν συσκευάσετε ξανά τη σκηνή. Με τον τρόπο αυτόν θα αποφύγετε τη δημιουργία μούχλας, τις οσμές και τον αποχρωματισμό.
- Ψεκάστε τα φερμουάρ με σπρέι σιλικόνης αν κολλούν κατά το άνοιγμα ή το κλείσιμο.
- Σε περίπτωση τακτικής χρήσης ενδέχεται να μειωθούν οι αδιάβροχες ιδιότητες του προϊόντος. Επομένως, ψεκάζετε τακτικά τη σκηνή με ένα σπρέι εμπότισμού (διατίθεται στο εμπόριο, σε εξειδικευμένα καταστήματα).
- Αποθηκεύστε το προϊόν σε ψυχρό και στεγνό μέρος.

● Απόσυρση

Η συσκευασία αποτελείται από υλικά φιλικά προς το περιβάλλον, τα οποία μπορείτε να διαθέσετε στους χώρους ανακύκλωσης της περιοχής σας.

Για πληροφορίες σχετικά με τις δυνατότητες απόρριψης του προϊόντος που δεν χρησιμοποιείται πλέον, απευθυνθείτε στις αρμόδιες υπηρεσίες της κοινότητας ή του δήμου σας.



Το προϊόν και τα υλικά συσκευασίας είναι ανακυκλώσιμα, υπόκεινται σε εκτεταμένη ευθύνη του κατασκευαστή. Απορρίψτε το χωριστά, ακολουθώντας τα εικονιζόμενα σύμβολα συσκευασίας, για καλύτερη επεξεργασία των απορριμμάτων.

Το λογότυπο Triman ισχύει μόνο για τη Γαλλία.

● Εγγύηση

Το προϊόν κατασκευάστηκε προσεκτικά κάτω από αυστηρές οδηγίες ποιότητας και ελέγχθηκε επιμελώς πριν από την αποστολή. Σε περίπτωση βλαβών στο προϊόν έχετε νομικά δικαιώματα προς τον πωλητή του προϊόντος. Τα νομικά δικαιώματα δεν περιορίζονται από την εγγύηση που παρατίθεται παρακάτω.

Για το παρόν προϊόν σάς παρέχεται δικαίωμα εγγύησης 3 ετών από την ημερομηνία αγοράς. Η εγγύηση ισχύει από την ημερομηνία αγοράς. Παρακαλείσθε να φυλάξετε με προσοχή την ταμειακή απόδειξη. Το συγκεκριμένο έγγραφο θα απαιτηθεί ως αποδεικτικό αγοράς.

Σε περίπτωση που εντός του διαστήματος των 3 ετών από την ημερομηνία αγοράς αυτού του προϊόντος προκύψει κάποιο σφάλμα υλικού ή κατασκευής, το προϊόν επισκευάζεται ή αντικαθίσταται από εμάς - κατόπιν επιλογής μας - δωρεάν. Αυτή η εγγύηση παύει να ισχύει αν το προϊόν πάθει βλάβη, χρησιμοποιηθεί ή συντηρηθεί εκτός των προδιαγραφών.

Η εγγύηση ισχύει για σφάλματα υλικού ή κατασκευής. Αυτή η εγγύηση δεν επεκτείνεται σε μέρη προϊόντος, τα οποία εκτέθηκαν σε φυσιολογική φθορά και για αυτό το λόγο μπορούν να θεωρηθούν ως φθαρτά μέρη (π.χ. μπαταρίες) ή για βλάβες σε εύθραυστα μέρη, π.χ. διακόπτες, επαναφορτιζόμενες μπαταρίες ή παρόμοια, τα οποία είναι κατασκευασμένα από γυαλί.

Με την αντικατάσταση της συσκευής, σύμφωνα με το ΝΟΜΟΣ 2251/1994, ξεκινάει εκ νέου ο χρόνος εγγύησης.

Διακπεραίωση της εγγύησης

Για να εξασφαλίσουμε τη γρήγορη επεξεργασία του αιτήματός σας, παρακαλούμε ακολουθήστε τις παρακάτω υποδείξεις:

Σε περίπτωση ερωτήματος παρακαλείσθε να έχετε διαθέσιμο το παραστατικό αγοράς και τον κωδικό προϊόντος (IAN 406735_2207) ως αποδεικτικό της αγοράς σας.

Μπορείτε να βρείτε τον αριθμό προϊόντος στην πινακίδα τύπου, σε μια εγχάραξη, στην σελίδα τίτλων των οδηγιών σας, (κάτω αριστερά) ή ως αυτοκόλλητο στην πίσω ή κάτω σελίδα.

Αν προκύψουν λειτουργικά σφάλματα ή άλλα ελαττώματα, επικοινωνήστε αρχικά τηλεφωνικά ή μέσω email με το παρακάτω αναφερόμενο τμήμα service.

Ένα προϊόν που αναγνωρίζεται ως ελαττωματικό, μπορείτε μετά να το αποστείλετε χωρίς ταχυδρομικά τέλη στην ενημερωμένη σε εσάς διεύθυνση service επισυνάπτοντας την απόδειξη αγοράς (απόδειξη ταμείου) και την ένδειξη, που υφίσταται το ελάττωμα και πότε προέκυψε.

Σέρβις



Σέρβις Ελλάδα

Τηλ: 00800 491800674

Email: owim@lidl.gr

OWIM GmbH & Co. KG

Stiftsbergstraße 1
74167 Neckarsulm
GERMANY

Model No.: HG09919

Version: 12/2022

IAN 406735_2207