



HAIR & BEARD TRIMMER CBBT 3,7 A1

(GB)

HAIR & BEARD TRIMMER

Operation and safety notes
Translation of the original instructions

(SI)

STRÍŽNIK ZA LASE IN BRADO

Navodila za upravljanje in varnostna opozorila
Prevod izvirnih navodil

(SK)

ZASTRIHÁVAČ VLASOV A BRADY

Pokyny pre obsluhu a bezpečnostné pokyny
Preklad pôvodného návodu na použitie

(HU)

HAJ- ÉS SZAKÁLLVÁGÓ

Kezelési és biztonsági utalások
Eredeti használati utasítás fordítása

(CZ)

ZASTŘIHOVAČ VLASŮ A VOUSŮ

Pokyny pro obsluhu a bezpečnostní pokyny
Překlad původního návodu k používání

(DE) (AT) (CH)

HAAR-UND-BART-SCHNEIDER

Bedienungs- und Sicherheitshinweise
Originalbetriebsanleitung

IAN 480299_2410

(HU) (SI) (CZ) (SK)

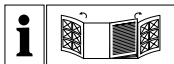

| | | | |
|----------|--|--------|----|
| GB | Operation and safety notes | Page | 5 |
| HU | Kezelési és biztonsági utalások | Oldal | 23 |
| SI | Navodila za upravljanje in varnostna opozorila | Stran | 41 |
| CZ | Pokyny pro obsluhu a bezpečnostní pokyny | Strana | 60 |
| SK | Pokyny pre obsluhu a bezpečnostné pokyny | Strana | 78 |
| DE/AT/CH | Bedienungs- und Sicherheitshinweise | Seite | 96 |

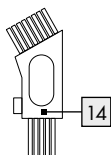
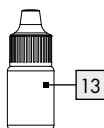
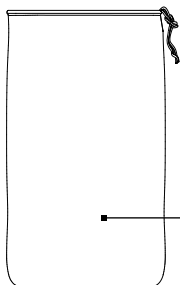
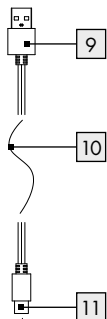
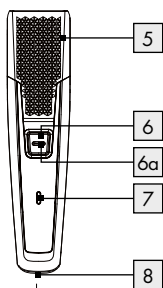
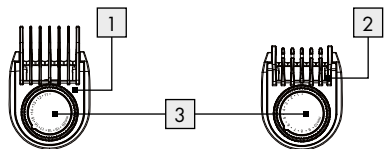

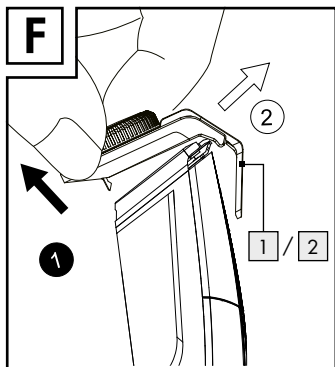
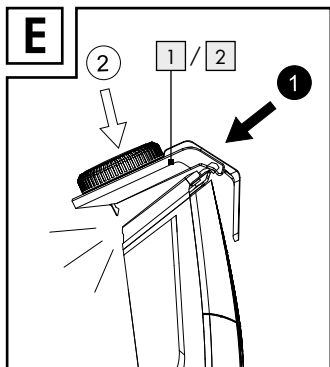
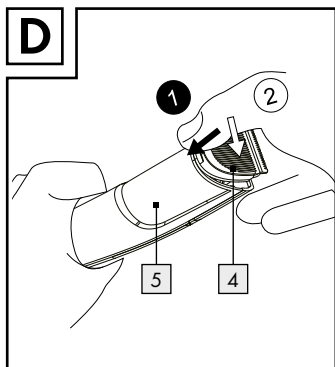
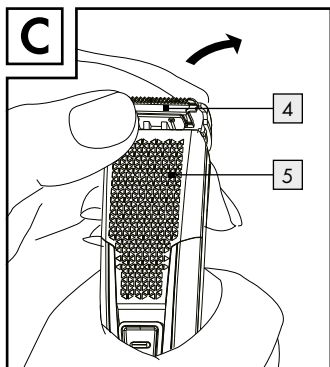
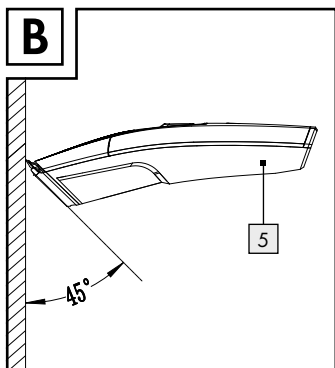
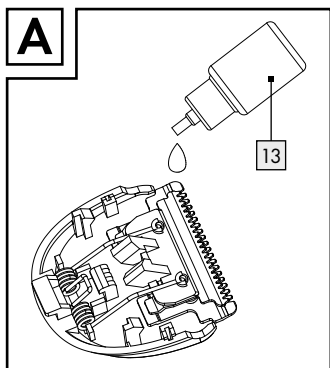

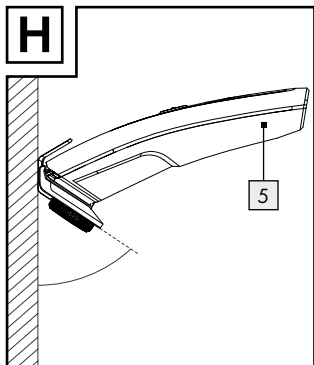
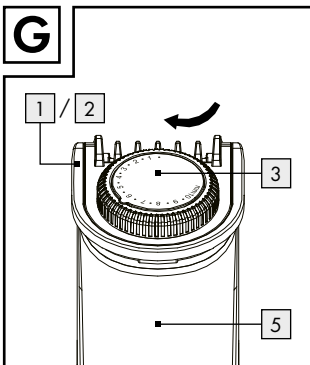









| | | |
|---|------|----|
| List of pictograms used | Page | 6 |
| Introduction | Page | 6 |
| Intended use | Page | 6 |
| Parts description..... | Page | 7 |
| Technical data | Page | 7 |
| Scope of delivery..... | Page | 7 |
| Safety notes | Page | 8 |
| Safety instructions for batteries / rechargeable batteries..... | Page | 13 |
| Charging the product | Page | 15 |
| Before first use | Page | 15 |
| Oiling the blades..... | Page | 16 |
| Operation | Page | 16 |
| Switch On and Switch Off..... | Page | 16 |
| Removing / reattaching the hair trimmer attachment..... | Page | 16 |
| Changing the comb attachments..... | Page | 17 |
| Cutting hair | Page | 17 |
| Cleaning with the cleaning brush..... | Page | 18 |
| Ordering replacement parts | Page | 18 |
| Cleaning and care | Page | 18 |
| Storage | Page | 18 |
| Troubleshooting | Page | 19 |
| Disposal | Page | 19 |
| Warranty | Page | 20 |
| Warranty claim procedure | Page | 21 |
| Service..... | Page | 21 |
| EU declaration of conformity | Page | 22 |

List of pictograms used

| | | | |
|---|---|---|--|
|  | Read the instruction manual |  | Safety information Instructions for use |
|  | Observe the warnings and safety information! |  | Protection class III |
|  | Volt |  | For indoor use only |
|  | USB type C connector |  | CE mark indicates conformity with relevant EU directives applicable for this product. |
|  | Direct current/voltage | | |

Hair & Beard Trimmer

● Introduction

We congratulate you on the purchase of your new product. You have chosen a high quality product. The instructions for use are part of the product. They contain important information concerning safety, use and disposal. Before using the product, please familiarise yourself with all of the safety information and instructions for use. Only use the product as described and for the specified applications. If you pass the product on to anyone else, please ensure that you also pass on all the documentation with it.

● Intended use

This product is only intended for cutting human hair. Only use the product on dry hair. This product is only intended for private household use and must not be used for commercial purposes. The product may only be used indoors. All other uses are considered improper and can lead to property damages or personal injuries. The manufacturer accepts no liability for damages caused by improper use.

WARNING! DANGER OF DAMAGE TO PROPERTY!

- Do not use the product on artificial hair or animal hair.
- Verify the product is complete and undamaged immediately after unpacking.
- Only use OEM parts.

- Do not place the product on hot surfaces, near hot surfaces or near an open fire.
- To prevent impermissible heating during use and charging, do not cover the USB cable **10**, the power supply (not included in delivery) and the product.
- Do not use any corrosive or abrasive cleaning agents.

⚠ WARNING! To charge the rechargeable battery, use only a Class II power supply (not included in delivery) approved for use with household appliances. SELV output: DC 5 V, max. 1 A.

● Parts description

- 1** Long hair comb attachment (10.5–20 mm)
- 2** Short hair comb attachment (0.5–10 mm)
- 3** Rotary knob
- 4** Hair trimmer attachment
- 5** Hair and beard trimmer unit
- 6** ON/OFF slide switch
- 6a** Safety button
- 7** LED indicator
- 8** USB Type C socket
- 9** USB Type A connector
- 10** USB cable (Type A to C)
- 11** USB Type C connector
- 12** Storage bag
- 13** Blade oil
- 14** Cleaning brush

● Technical data

| | |
|----------------------------------|--------------------------|
| Hair & Beard Trimmer: | HG12970 |
| Input: | 5V $\overline{=}$, 1 A |
| Battery: | 1 x 3.7V Li-Ion, 600 mAh |
| Emissions sound pressure level: | <70 dB(A), K=3 dB(A) |
| Protection class: | III/⚡ |

● Scope of delivery

- 1 Hair & Beard Trimmer
- 1 Hair trimmer attachment
- 1 Long hair comb attachment (10.5–20 mm)
- 1 Short hair comb attachment (0.5–10 mm)

- 1 USB cable
- 1 Blade oil
- 1 Cleaning brush
- 1 Storage bag
- 1 Set of instructions



Safety notes

-  **⚠ WARNING! DANGER TO LIFE AND RISK OF ACCIDENTS FOR INFANTS AND CHILDREN!** Never leave children unattended with the packaging material or the product. There is a danger of suffocation.
- This product may be used by children aged 8 years and up, as well as by persons with reduced physical, sensory or mental capacities, or those lacking experience and/or knowledge, as long as they are supervised or instructed in the safe use of the product and they understand the associated risks. Do not allow children to play with the product. Never allow children to clean or maintain this product unsupervised.

- **⚠ WARNING!** Detach the hand-held part from the USB cable 10 before cleaning it.
- Clean the product (see “Cleaning and care”).



Avoid the risk of fatal injury from electric shock



WARNING! Keep the product dry.



WARNING! Do not use this product near bathtubs, showers, basins or other vessels containing water.



WARNING! If the product falls into the water, immediately remove the USB cable 10 from the power supply (not included in delivery), before you reach into the water.



WARNING! Never touch the USB cable 10 with moist or wet hands, especially when you plug it into the socket or pull it out of the socket.



WARNING! Never submerge the product or the USB cable 10 in water or any other liquid and never rinse this/these under running water.

⚠ WARNING! Do not use the product while bathing.

- For additional protection, the installation of a residual current device (RCD) having a rated residual operating current not exceeding 30 mA is advisable in the electrical circuit supplying the bathroom. Ask your installer for advice.
- Remove the USB cable **10** from the power supply (not included in delivery)
 - if a malfunction occurs,
 - before you clean the product,
 - if you have not used the product for a long time,
 - during a thunderstorm and
 - after each use.

When doing so, remove the USB Type A connector **9** directly from the socket and do not pull it out using the USB cable **10**.



Avoid risk of injury

- Do not change the accessories while the product is switched on.
- Do not use the product, if you detect any kind of visible, external damage. Never use a damaged product.
- If liquid gets into the product, check before using the product once more.
- If you notice that the USB cable 10, housing or another part has become damaged, the product can no longer be used.
- Repairs should only be carried out by a specialist. Improper repairs may result in considerable danger to the user. This will also make any warranty claims void.
- Do not use defective attachments with the product as these could have sharp corners.
- Defective components must always be replaced with original spare parts. Only by using original spare parts can you ensure that safety requirements are met.
- For loading, connect the USB cable 10 to a power source which is well within reach.

- Never use the product unsupervised and only use it in accordance with the information stated on the type plate.
- Connect the USB cable 10 to the product before inserting it into the power source.
- The tips of the attachments are sharp.
- Switch off the product before attaching or switching the attachments, as well as before cleaning.
- Lay the USB cable 10 so nobody will step on or trip over it.
- Do not use the product, if you have an open wound, cut, sunburn or blister.



Avoid the danger of damage to property

- Electrical products may pose a hazard to animals. Animals can also damage the product. Always keep animals away from electrical products.
- Protect the product from moisture, drops of water and splashing water.
- Ensure that the USB cable 10 does not get stuck in cupboard doors and that it is not

pulled over hot surfaces. This could damage the USB cable's [10] insulation.

- Keep the blade oil [13] out of reach of children. Do not ingest the blade oil [13], do not get it into your eyes. Keep it in a safe place if it is not being used.
- **ATTENTION!** Risk of product damage! Do not expose the product to direct sunshine or heat. The ideal ambient temperature is between +5 °C and +40 °C. Extreme low or high temperature may damage the battery or the product.



Safety instructions for batteries/rechargeable batteries

- **⚠ WARNING!** For the purpose of recharging the batteries, only use a protection class II power supply (not provided) approved for use with household products. SELV output: DC 5V, max. 1 A.
- **DANGER TO LIFE!** Keep batteries/rechargeable batteries out of reach of children.

If accidentally swallowed, seek immediate medical attention.

-  **DANGER OF EXPLOSION!** Never recharge non-rechargeable batteries. Do not short-circuit batteries/rechargeable batteries and/or open them. Overheating, fire or bursting can be the result.
- Never throw batteries/rechargeable batteries into fire or water.
- Do not exert mechanical loads to batteries/rechargeable batteries.

Risk of leakage of batteries/ rechargeable batteries

- Avoid extreme environmental conditions and temperatures, which could affect batteries/rechargeable batteries, e.g. radiators/direct sunlight.
- If batteries/rechargeable batteries have leaked, avoid contact with skin, eyes and mucous membranes with the chemicals! Flush immediately the affected areas with fresh water and seek medical attention!
-  **WEAR PROTECTIVE GLOVES!** Leaked or damaged batteries/

rechargeable batteries can cause burns on contact with the skin. Wear suitable protective gloves at all times if such an event occurs.

- This product has a built-in rechargeable battery which cannot be replaced by the user. This product contains a battery which is non-replaceable. When disposing of the product, it should be noted that this product contains a rechargeable battery.

● Charging the product

Note: Charge the product for 90 minutes before using it for the first time and for subsequent charging processes.

Note: Connect the USB Type C connector [11] to the USB type C socket [8] on the product. Connect the USB Type A connector [9] of the USB cable [10] to a suitable USB Type A socket of a protection class II power supply (not provided), that is approved for use with household products and has a SELV output of DC 5 V, max. 1 A. Connect the power supply (not provided) to the mains socket.

Note: The LED indicator [7] will turn red, when the battery is nearly drained.

Note: In order to lengthen the service life of the rechargeable battery, it is recommended that the product is used regularly and without long storage periods.

Note: After a quick charge for 5 minutes the product can be used for approx. 5 minutes.

Note: When the battery is fully charged, the LED indicator [7] flashes white. When the battery is fully charged, the product can be used for approx. 60 minutes.

● Before first use

⚠ WARNING! DANGER OF ELECTRIC SHOCK! The hair and beard trimmer unit [5] is not waterproof and therefore must not be used in the bathtub/shower.

- Please do not use the product, if you have an open wound, cut, sunburn or blister.
- The product is only intended for use on dry hair and in dry, indoor spaces.
- The product can be used cordless only.

● Oiling the blades

It is recommended, that you oil the blades before first use and after cleaning to guarantee complete functionality (see Fig. A).

- Always switch off the product before oiling the blade.
- Apply one or two drops of blade oil [13] between the blades and distribute them evenly.
- Wipe off any excess oil with a cloth.
- You can also use any acid-free oil (such as sewing machine oil).

● Operation

● Switch On and Switch Off

Switching on the product:

- Press the safety button [6a]. Simultaneously, slide up the slide switch [6].

Switching off the product:

- Slide down the slide switch [6].

Note: For all applications, hold the hair and beard trimmer unit [5] with an angle of 45° to your skin (see Fig. B).

● Removing/reattaching the hair trimmer attachment [4]

⚠ WARNING! RISK OF INJURY! Switch off the hair and beard trimmer unit [5], before you attach or remove the attachments.

- To remove the hair trimmer attachment [4] (see Fig. C) use your thumbs to push it outward from the hair and beard trimmer unit [5].
- To attach the hair trimmer attachment [4], put the lower flap of the attachment into the slot in the hair and beard trimmer unit [5]. Press the upper part of the hair trimmer attachment [4] against the hair trimmer unit [5] until it audibly locks into place and sits firmly in position (see Fig. D).

● Changing the comb attachments 1, 2

A WARNING! RISK OF INJURY! Switch off the hair and beard trimmer unit 5, before you attach or remove the attachments.

- To attach the comb attachments 1, 2, carefully slide the appropriate comb attachment over the hair trimmer attachment 4. Press the lower part of the comb attachments 1, 2 firmly, until they lock into place (see Fig. E).
- To remove the comb attachments 1, 2, loosen the comb attachment at its lower end and pull it off the hair and beard trimmer unit 5 (see Fig. F).

● Cutting hair (Hair trimmer attachment 4)

Note: The hair to be dressed must be dry. The cutting length may deviate depending on the cutting angle.

- Place a sheet or cape (not provided) around throat and neck to prevent cut-off hair from dropping into the collar.
- With both comb attachments 1, 2, start with a longer cutting length and then, in the course of the cutting process, use shorter cutting lengths step by step. To adjust the cutting length of the comb attachments 1, 2, set the respective rotary knob 3 to the desired length marking (10.5–20 mm on the long hair comb attachment 1 and 0.5–10 mm on the short hair comb attachment 2) (see Fig. G).
- Start by cutting the hair in the neck or on the sides and cut towards the center of the head. Then, cut the front section of the hair towards the center of the head.
- Hold the hair and beard trimmer unit 5 in such a way, that the respective comb attachment 1, 2 lies as flat as possible on the head. Move the hair and beard trimmer unit 5 evenly through the hair.
- Hold the hair and beard trimmer unit 5 with the respective comb attachment 1, 2 gently in such a way, that the flat area above the rotary knob 3 lies on the head (see Fig. H).
- Cut against the direction of hair growth.
- In order to catch all the hair, move the hair and beard trimmer unit 5 several times through each section of the hair.
- Comb the hair repeatedly and well.
- In order to achieve a straight cutting line for cutting lengths, the hair and beard trimmer unit 5 should be passed through the hair several times from different directions.

● Cleaning with the cleaning brush 14

- Switch the product off using the ON/OFF slide switch 6. If the hair trimmer attachment 4 or one of the comb attachments 1, 2 is attached on the product, remove it before cleaning as described in the chapter "Operation". Remove the attachment by pressing the attachment with your thumbs from the front (see Fig. C, F).
- Remove the hair remnants from the attachment using the cleaning brush 14.

● Ordering replacement parts

Replacements for the following parts can be ordered online:

Long hair comb attachment (10.5-20 mm) 1

Short hair comb attachment (0.5-10 mm) 2

Hair trimmer attachment 4

Item number: 480299_2410

Website: www.optimex-shop.com

● Cleaning and care

- Never immerse the product, the USB cable 10 and the power supply (not included in delivery) in water or other liquids or rinse under running water.
- Always switch off the product before cleaning it.
- The comb attachments 1, 2 and the hair trimmer attachment 4 can be cleaned with water. Do not use any other liquids.
Note: Let them dry before using again.
- Do not use aggressive or abrasive cleaning agents.
- Wipe down the product with a slightly damp cloth.
- If you are not using the product for extended periods, store it in the storage bag 12.

● Storage

 **CAUTION! DANGER OF DAMAGE TO PROPERTY!** Never store the product in the storage bag 12 whilst the product is charging. Risk of overheating!

- Store the clean and dry product and its accessories in the storage bag 12 provided.

Note: Do not put the product to direct sunshine or heat. The ideal ambient temperature is between -10 °C and +60 °C. Extreme low or high temperature may damage the battery or the product.

- Store everything in a clean, dust-free and dry place.
Note: We recommend to charge the product every 6 months.

● Troubleshooting

| Error | Cause | Solution |
|---|---|---|
| The product does not work. | The battery may not be charged. | Recharge the product. |
| Trimming is difficult. | Hair may be stuck inside the blades. | Clean the hair trimmer attachment 4 and the product and oil it if necessary. |
| The rechargeable battery cannot be charged or the battery performance is very poor. | The rechargeable battery has reached the end of its service life. | The product with the built-in rechargeable battery must be properly disposed of. |
| The product cannot be recharged. | The ambient temperature in the charging location is too high. | Move the product away from direct sunshine or heat. |

● Disposal

The packaging is made entirely of recyclable materials, which you may dispose of at local recycling facilities.



Observe the marking of the packaging materials for waste separation, which are marked with abbreviations (a) and numbers (b) with following meaning: 1-7: plastics/20-22: paper and fibreboard/80-98: composite materials.



Contact your local refuse disposal authority for more details of how to dispose of your worn-out product.



To help protect the environment, please dispose of the product properly when it has reached the end of its useful life and not in the household waste. Information on collection points and their opening hours can be obtained from your local authority.

This product has a built-in rechargeable battery that cannot be replaced or removed by the user. When disposing of the product, it must be noted that this product contains a rechargeable battery.

Faulty or used batteries/rechargeable batteries must be recycled. Return the batteries/rechargeable batteries and the product to the available collection points.



Environmental damage through incorrect disposal of the batteries/rechargeable batteries!

Batteries/rechargeable batteries may not be disposed of with the usual domestic waste. They may contain toxic heavy metals and are subject to hazardous waste treatment rules and regulations. The chemical symbols for heavy metals are as follows: Cd = cadmium, Hg = mercury, Pb = lead. That is why you should dispose of used batteries/rechargeable batteries at a local collection point.

● Warranty

The product has been manufactured to strict quality guidelines and meticulously examined before delivery. In the event of material or manufacturing defects you have legal rights against the retailer of this product. Your legal rights are not limited in any way by our warranty detailed below.

The warranty for this product is 3 years from the date of purchase. The warranty period begins on the date of purchase. Keep the original sales receipt in a safe location as this document is required as proof of purchase.

Any damage or defects already present at the time of purchase must be reported without delay after unpacking the product.

Should the product show any fault in materials or manufacture within 3 years from the date of purchase, we will repair or replace it – at our choice – free of charge to you. The warranty period is not extended as a result of a claim being granted. This also applies to replaced and repaired parts.

This warranty becomes void if the product has been damaged, or used or maintained improperly.

The warranty covers material or manufacturing defects. This warranty does not cover product parts subject to normal wear and tear, thus considered consumables (e.g. batteries, tubes, cartridges), nor damage to fragile parts, e.g. switches or glass parts.

For this product, the rechargeable battery is also covered by its warranty period.

● **Warranty claim procedure**

To ensure quick processing of your case, please observe the following instructions:

Please have the till receipt and the item number (IAN 480299_2410) available as proof of purchase.

You will find the item number on the rating plate, an engraving on the front page of the instructions for use (bottom left), or as a sticker on the rear or bottom of the product.

If functional or other defects occur, please contact the service department listed either by telephone or by e-mail.

You can return a defective product to us free of charge to the service address that will be provided to you. Ensure that you enclose the proof of purchase (till receipt) and information about what the defect is and when it occurred.

● **Service**

GB Service Great Britain

Tel.: 0800 0569216

E-Mail: owim@lidl.co.uk



● EU declaration of conformity

EU DECLARATION OF CONFORMITY (No 480299_2410)

IAN: 480299_2410
 Product identification: "Cien BEAUTY" Hair & Beard Trimmer
 Model Number: HG12970

The object of the declaration described above is in conformity with the relevant Union harmonisation legislation:

| |
|---|
| Directive 2006/42/EC |
| Directive 2014/30/EU |
| Directive 2011/65/EU and all related amendments |

References to the relevant harmonised standards used or references to the other technical specifications in relation to which conformity is declared:

| |
|--|
| N° / Parts |
| Directive 2006/42/EC |
| EN 60335-2-8:2015+A1:2016+A2:2022+A11:2022+A12:2022 |
| EN 60335-1:2012+A11:2014+A13:2017+A1:2019+A14:2019+A2:2019+A15:2021+A16:2023 |
| EN 62233:2008 |
| EN ISO 12100:2010 |
| Directive 2014/30/EU |
| EN IEC 55014-1:2021 |
| EN IEC 55014-2:2021 |
| EN IEC 61000-3-2:2019+A1:2021 |
| EN 61000-3-3:2013+A1:2019+A2:2021 |

The object of the declaration described above is in conformity with Directive 2011/65/EU of the European Parliament and of the Council of 8 June 2011 on the restriction of the use of certain hazardous substances in electrical and electronic equipment:

| |
|-------------------|
| N° / Parts |
| EN IEC 63000:2018 |



Keeper of the technical documentation: OWIM GmbH & Co.KG

Signed for and on behalf of:

OWIM GmbH & Co. KG, Stiftsbergstraße 1, 74167 Neckarsulm, Germany



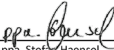





This declaration of conformity is issued under the sole responsibility of the manufacturer.

Translation of the original declaration of conformity

| | | | |
|------------|------------|---|---|
| Neckarsulm | 27.01.2025 |  |  |
| Place | Date | ppa. Stefan Haensel Authorised Signatory | ppa. Jens Buchheim Authorised Signatory |

| | | |
|--|-------|----|
| Az alkalmazott piktogramok jelmagyarázata | Oldal | 24 |
| Bevezető | Oldal | 24 |
| Rendeltetésszerű használat..... | Oldal | 24 |
| Alkatrészleírás..... | Oldal | 25 |
| Műszaki adatok..... | Oldal | 25 |
| A csomag tartalma..... | Oldal | 25 |
| Biztonsági tudnivalók | Oldal | 26 |
| Az elemekre /akkumulátorokra vonatkozó biztonsági tudnivalók..... | Oldal | 31 |
| A termék töltése | Oldal | 33 |
| Az üzembe helyezés előtt | Oldal | 34 |
| A pengék olajozása..... | Oldal | 34 |
| Kezelés | Oldal | 34 |
| Be- és kikapcsolás..... | Oldal | 34 |
| A hajvágó rátét eltávolítása / felhelyezése..... | Oldal | 34 |
| A fésű rátétek cseréje..... | Oldal | 35 |
| Hajvágás..... | Oldal | 35 |
| Tisztítás tisztítóecsettel..... | Oldal | 36 |
| Pótalkatrészek rendelése | Oldal | 36 |
| Tisztítás és ápolás | Oldal | 36 |
| Tárolás | Oldal | 36 |
| Hibaelhárítás | Oldal | 37 |
| Mentesítés | Oldal | 37 |
| Garancia | Oldal | 38 |
| Garanciális ügyek lebonyolítása..... | Oldal | 39 |
| Szerviz..... | Oldal | 39 |
| EU-megfelelőségi nyilatkozat | Oldal | 40 |

Az alkalmazott piktogramok jelmagyarázata

| | | | |
|---|---|---|--|
|  | Olvassa el a használati útmutatót! |  | Biztonsági tudnivalók Kezelési utasítások |
|  | Tartsa be a figyelmeztető és biztonsági utasításokat! |  | III. érintésvédelmi osztály |
|  | Volt |  | Csak beltéri használatra |
|  | USB-C típusú dugó |  | A CE-jelölés a termékre vonatkozó EU-irányelveknek való megfelelést tanúsítja. |
|  | Egyenáram/-feszültség | | |

Haj- és szakállvágó

● Bevezető

Gratulálunk új termékének vásárlása alkalmából. Ezzel a döntésével vállalatunk értékes terméke mellett döntött. A használati utasítás ezen termék része. A biztonságra, a használatára és a megsemmisítésre vonatkozó fontos tudnivalókat tartalmazza. A termék használata előtt ismerje meg az összes használati és biztonsági tudnivalót. A terméket csak a leírtak szerint és a megadott felhasználási területeken alkalmazza. A termék harmadik személy számára való továbbadása esetén kézbesítse vele annak a teljes dokumentációját is.

● Rendeltetészerű használat

Ez a termék kizárólag emberi haj vágására szolgál. A terméket csak száraz hajon használja. A terméket magáncélú felhasználásra tervezték, nem használható közületi célokra. A terméket csak beltéren szabad használni. Minden egyéb felhasználás szakszerűtlennek tekinthető, és anyagi károkhoz vagy személyi sérüléshez vezethet. A nem rendeltetészerű használatból eredő károkért a gyártó nem vállal felelősséget.

FIGYELMEZTETÉS! ANYAGI KÁR VESZÉLYE!

- Ne használja a terméket szintetikus vagy állati szőrre.
- Közvetlenül a kicsomagolás után ellenőrizze a termék teljességét és kifogástalan állapotát.
- Csak eredeti tartozékokat használjon.

- Ne helyezze a terméket forró felületekre, illetve forró felületek vagy nyílt láng közelébe.
- A használat és a töltés során való felmelegedés elkerülése érdekében ne takarja le az USB kábelt [10], a hálózati tápegységet (nincs a csomagban) és a terméket.
- Ne használjon maró vagy súroló hatású tisztítószeret.

⚠ FIGYELMEZTETÉS! A töltéshez csak olyan II. védelmi osztályú tápegységet használjon (nem tartozék), amely háztartási készülékekkel való használatra engedélyezett. SELV-kimenet: DC 5 V, max. 1 A.

● Alkatrészleírás

- [1] Fésű rátét hosszú hajhoz (10,5–20 mm)
- [2] Fésű rátét rövid hajhoz (0,5–10 mm)
- [3] Szabályozó gomb
- [4] Hajvágó rátét
- [5] Haj- és szakállvágó
- [6] BE/KI tolókapcsoló
- [6a] Biztonsági gomb
- [7] LED kijelző
- [8] USB-C típusú hüvely
- [9] USB-A típusú dugó
- [10] USB kábel (USB-A/USB-C típus)
- [11] USB-C típusú dugó
- [12] Tárolótáska
- [13] Kenőolaj
- [14] Tisztítóecset

● Műszaki adatok

| | |
|-----------------------------|--------------------------|
| Haj- és szakállvágó: | HG12970 |
| Bemenet: | 5V=, 1 A |
| Akkumulátor: | 1 db 3,7V Li-ion, 600mAh |
| Hangnyomásszint-kibocsátás: | <70 dB(A), K=3 dB(A) |
| Érintésvédelmi osztály: | III/◻ |

● A csomag tartalma

- 1 haj- és szakállvágó
- 1 hajvágó rátét
- 1 fésű rátét hosszú hajhoz (10,5–20 mm)

- 1 fésű rátét rövid hajhoz (0,5–10 mm)
- 1 USB kábel
- 1 kenőolaj
- 1 tisztítóecset
- 1 tárolótáska
- 1 használati útmutató



Biztonsági tudnivalók



⚠ FIGYELMEZTETÉS!

KISGYERMEKEK ÉS GYERMEKEK SZÁMÁRA ÉLET- ÉS BALESETVESZÉLYES!

Soha ne hagyja a gyermekeket felügyelet nélkül a csomagolóanyagokkal és a termékkel. Fulladásveszély áll fenn.



A terméket 8 éves kor feletti gyermekek, valamint korlátozott fizikai, érzékszervi vagy szellemi képességgel élő vagy nem megfelelő tapasztalattal és/vagy tudással rendelkező személyek csak felügyelet mellett, illetve a termék biztonságos használatára vonatkozó felvilágosítás és a lehetséges veszélyek megértése után használhatják. Gyermekek nem játszhatnak a termékkel. A tisztítást és a felhasználó általi karbantartást gyermekek felügyelet nélkül nem végezhetik.

- **⚠ FIGYELMEZTETÉS!** Tisztítás előtt válassza le a terméket az USB kábelről **10**.
- Tisztítsa a terméket (lásd a „tisztítás és ápolás” részt).



Kerülje az áramütés általi életveszélyt

⚠ FIGYELMEZTETÉS! Tartsa szárazon a terméket.

⚠ FIGYELMEZTETÉS! Ne használja a készüléket fürdőkádak, mosdókagylók vagy más, folyadékokkal töltött edények közelében.

⚠ FIGYELMEZTETÉS! Ha vízbe esett a termék, haladéktalanul válassza le az USB kábelt **10** a hálózati tápegységről (nincs a csomagban), mielőtt a vízbe nyúl.

⚠ FIGYELMEZTETÉS! Soha nem fogja meg vizes kézzel az USB kábelt **10**, különösen akkor ne, ha a hálózati csatlakozóaljzatba dugja, illetve kihúzza abból.

⚠ FIGYELMEZTETÉS! Soha ne merítse vízbe vagy más folyadékba, illetve ne öblítse le folyó víz alatt a terméket, valamint az USB kábelt **10**.

⚠ FIGYELMEZTETÉS! Ne használja a terméket fürdés közben.

- Kiegészítő védelemként egy legfeljebb 30 mA-es névleges hibaáram-védőberendezésnek (FI/RCD-relé) a fürdőszoba áramkörébe való beszerelését ajánljuk. Kérje ki szakember tanácsát.
- Válassza le az USB kábelt **10** a hálózati tápegységről (nincs a csomagban),
 - ha hiba lép fel,
 - mielőtt tisztítja a terméket,
 - ha hosszabb ideig nem használja a terméket,
 - vihar esetén és
 - minden használat után.

Az USB-A típusú dugót **9** közvetlenül, és ne az USB kábelnél **10** megfogva húzza ki a csatlakozóaljzatból.



Kerülje a sérülésveszélyt

- Ne cserélje a tartozékokat, amíg a termék be van kapcsolva.
- Ne használja a terméket, ha bármiféle látható külső károsodást fedez fel rajta. Ne helyezzen üzembe sérült terméket.
- Ha folyadék hatol a termékbe, ellenőrizze azt az újabb használat előtt.
- Ha sérülést észlel az USB kábelben 10, a burkolaton vagy valamely más részen, akkor tilos tovább használni a terméket.
- Javításokat csak szakkereskedővel végeztessen. Szakszerűtlen javítások következtében a felhasználó számára jelentős veszélyek állnak fenn. Emellett mindennemű garanciáigény érvényét veszti.
- Ne használja a terméket hibás rátétekkel, mivel azok szélei élesek lehetnek.
- A hibás alkatrészeket ki kell cserélni. A biztonsági követelmények csak úgy biztosíthatók, ha eredeti alkatrészeket használnak.
- Töltéshez csatlakoztassa az USB kábelt 10 egy könnyen hozzáférhető áramforrásra.

- Soha ne üzemeltesse a terméket felügyelet nélkül, és mindig tartsa be az típusúablán található adatokat.
- Csatlakoztassa az USB kábelt **10** a termékhez, mielőtt csatlakoztatja az áramforrásra.
- A rátétek hegyesek.
- A terméket mindig kapcsolja ki, mielőtt helyezi vagy cseréli a rátéteket, vagy tisztítja a terméket.
- Az USB kábelt **10** úgy helyezze el, hogy senki ne lépjen rá és ne botolhasson meg benne.
- Ne használja a terméket nyílt seben, vágási sérülésen, napégette bőrön és hólyagokon.



Kerülje az anyagi károk veszélyét

- Az elektromos termékek veszélyt jelenthetnek az állatok számára. Emellett az állatok is károsíthatják a terméket. Mindig tartsa távol az állatokat az elektromos termékektől.
- Óvja a terméket nedvességtől, vízcseppektől és fröccsenő víztől.

- Ügyeljen arra, hogy az USB kábel [10] ne szoruljon be szekrényajtókba, és ne érjen forró felületekhez. Más esetben károsodhat az USB kábel [10] szigetelése.
- A kenőolajat [13] tartsa gyermekektől távol. Ne nyelje le a kenőolajat [13] és ne kerüljön a szemébe. Ha nem használja, tárolja azt egy biztonságos helyen.
- **FIGYELEM!** A készülék károsodásának veszélye! Ne tegye ki a terméket közvetlen napsugárzásnak vagy hőnek. Az ideális környezeti hőmérséklet $+5\text{ }^{\circ}\text{C}$ és $+40\text{ }^{\circ}\text{C}$ között van. A rendkívül alacsony vagy magas hőmérséklet károsíthatja az elemet vagy a terméket.



Az elemekre/ akkumulátorokra vonatkozó biztonsági tudnivalók

- **⚠ FIGYELMEZTETÉS!** Az akkumulátor töltéséhez csak egy II. érintésvédelmi

osztályú hálózati tápegységet használjon (nem tartozék), amely háztartási készülékekkel való használatra engedélyezett.

SELV-kimenet: DC 5 V, max. 1 A.

- **ÉLETVESZÉLY!** Tartsa távol az elemeket/akkumulátorokat a gyermekektől. Lenyelés esetén azonnal forduljon orvoshoz!



■ **ROBBANÁSVESZÉLY!** Soha ne töltsse a nem feltölthető elemeket.

Az elemeket/akkukat tilos rövidre zárni és/vagy felnyitni. Annak következménye túlhevülés, tűzveszély vagy a kihaladásuk lehet.

- Soha ne dobja az elemeket/akkukat tűzbe vagy vízbe.
- Ne tegye ki az elemeket/akkukat mechanikai terhelésnek!

Az elemek/akkuk kifolyásának kockázata

- Kerülje a szélsőséges körülményeket és hőmérsékletet, mint pl. fűtőtestek/közvetlen napsugárzás, amelyek hatással lehetnek az elemekre/akkukra.
- Ha az elemek/akkumulátorok kifolytak, kerülje el bőrt, a szemeket és a nyálkahártyákat

vegyszerekkel való érintkezését! Azonnal mossa le az érintett helyet tiszta vízzel és forduljon orvoshoz!

-  **VISELJEN VÉDŐKESZTYŰT!** A kifutott, vagy sérült elemek/akkuk a bőrrel érintkezve felmarhatják azt. Ezért ilyen esetben mindenképpen húzzon megfelelő védőkesztyűt.
- Ez a termék beépített akkumulátorral rendelkezik, melyet a felhasználó nem cserélhet ki. A termék akkumulátorja nem cserélhető. Az ártalmatlanítás során ügyeljen rá, hogy a termék egy akkumulátort tartalmaz.

● A termék töltése

Tudnivaló: Az első használat előtt, valamint a következő töltési folyamatok során 90 percig töltsé a terméket.

Tudnivaló: Csatlakoztassa az USB-C típusú dugót **11** a terméken elhelyezett USB-C típusú hüvelyhez **8**. Csatlakoztassa az USB kábel **10** USB-A típusú dugóját **9** egy II. érintésvédelmi osztályú tápegység (nincs a csomagban) USB-A hüvelyére. Ennek háztartási készülékekkel való használatra vonatkozó engedéllyel és egy DC 5V, max. 1 A SELV-kimenettel kell rendelkeznie. Csatlakoztassa a tápegységet (nincs a csomagban) az aljzathoz.

Tudnivaló: Ha az akkumulátor szinte lemerült, a LED kijelző **7** pirosan világít.

Tudnivaló: Az akkumulátor élettartamának meghosszabbítására javasolt a terméket rendszeresen, hosszú tárolási idők nélkül használni.

Tudnivaló: 5 perc gyorsöltés után a termék kb. 5 percig használható.

Tudnivaló: Ha az akkumulátor teljesen feltöltődött, a LED kijelző **7** fehéren villog. Az üzemidő teljesen feltöltött akkumulátor esetén kb. 60 perc.

● Az üzembe helyezés előtt

A FIGYELMEZTETÉS! ÁRAMÜTÉS VESZÉLYE! A haj- és szakállvágó **5** nem vízálló, ezért nem használható kádban/zuhanyzóban.

- Ne használja a terméket nyílt seben, vágási sérülésen, napégette bőrön és hólyagokon.
- A terméket csak száraz hajon és száraz beltereken használja.
- A termék csak kábel nélkül használható.

● A pengék olajozása

Javasoljuk, hogy olajozza meg a pengéket az első használat előtt és tisztítás után, hogy ezzel biztosítsa a teljes mozgékonyt (lásd A. ábra).

- A pengék olajozása előtt mindig kapcsolja ki a terméket.
- Cseppentsen egy-két csepp kenőolajt **13** a pengék közé, és oszlassa el azt egyenletesen.
- A felesleges olajat törölje le egy kendővel.
- Használhat bármilyen más savmentes olajat (mint pl. varrógépolajat) is.

● Kezelés

● Be- és kikapcsolás

A termék bekapcsolása:

- Nyomja meg a biztonsági gombot **6a**, és egyidejűleg tolja a BE/KI tolókapcsolót **6** felfelé.

A termék kikapcsolása:

- Tolja lefelé a BE/KI tolókapcsolót **6**.

Tudnivaló: Tartsa a haj- és szakállvágót **5** minden használat során a bőrhöz 45°-os szögben (lásd B. ábra).

● A hajvágó rátét **4** eltávolítása/felhelyezése

A FIGYELMEZTETÉS! SÉRÜLÉSVESZÉLY! Kapcsolja ki a haj- és szakállvágót **5**, mielőtt felhelyezi vagy eltávolítja a rátétet.

- A hajvágó rátét **4** eltávolításához (lásd C. ábra) tolja le a rátétet a hüvelykujjával kívülről a haj- és szakállvágóról **5**.

- A hajvágó rátét [4] felhelyezéséhez tolja be a rátét alsó fülét a haj- és szakállvágó [5] sínébe. Nyomja a hajvágó rátét [4] felső részét a haj- és szakállvágóra [5], amíg hallhatóan bekattan és szorosan illeszkedik (lásd D. ábra).

● A fésű rátétek [1], [2] cseréje

A FIGYELMEZTETÉS! SÉRÜLÉSVESZÉLY! Kapcsolja ki a haj- és szakállvágót [5], mielőtt felhelyezi vagy eltávolítja a rátéteket.

- A fésű rátét [1], [2] felvételéhez tolja a megfelelő fésű rátétet óvatosan a hajvágó rátétre [4]. Szorosan nyomja rá a fésű rátétek [1] és [2] alsó végét, amíg az bekattan (lásd E. ábra).
- A fésű rátétek [1] és [2] levételéhez lazítsa meg a fésű rátét alsó végét, és húzza le a haj- és szakállvágóról [5] (lásd F. ábra).

● Hajvágás (hajvágó rátét [4])

Tudnivaló: A vágni kívánt haj legyen száraz. A vágáshossz a vágásszögtől függően eltérhet.

- Tegyen egy kendőt vagy egy köpenyt (nincs a csomagban) a nyaka és a tarkója köré annak elkerülésére, hogy a levágott haj a gallérjába hulljon.
- A két fésű rátéttel [1], [2] a hosszabb vágáshosszal kezdjen vágni, majd a vágás folyamán fokozatosan váltson rövidebb vágáshosszúságokra. A fésű rátétek [1], [2] vágáshosszúságának hozzáigazításához állítsa a szabályozó gombot [3] a kívánt hosszjelölésre (10,5–20 mm a hosszú hajhoz való fésű rátét [1] és 0,5–10 mm a rövid hajhoz való fésű rátét [2] esetén) (lásd G. ábra).
- A tarkón vagy oldalt kezdje a hajvágást, és a fej közepe felé vágjon. Ezután a haj elülső részét vágja le a fej közepe felé.
- Tartsa úgy a haj- és szakállvágót [5], hogy az adott fésű rátét [1], [2] lehetőleg laposan feküdjön a fejre. Egyenesen vezesse a haj- és szakállvágót [5] a hajon.
- Tartsa a haj- és szakállvágót [5] óvatosan az adott fésű rátéttel [1], [2] úgy, hogy a szabályozó gomb [3] feletti felület felfeküdjön a fejre (lásd H. ábra).
- Amennyiben lehetséges, a haj növekedési irányával ellentétesen vágjon.
- Ahhoz, hogy minden hajszálat elérjen, többször vezesse át a haj- és szakállvágót [5] a haj egy-egy részén.
- Többször is fésülje át alaposan a haját.
- Ahhoz, hogy hosszabb haj vágásakor egyenes vágásvonalat kapjon, különböző irányból többször vezesse át a haj- és szakállvágót [5] a hajon.

● **Tisztítás tisztítóecsettel** 14

- Kapcsolja ki a terméket a BE/KI tolokapcsolóval 6. Ha a hajvágó rátét 4 vagy a fésű rátétek 1, 2 egyike rá van helyezve a termékre, távolítsa el azokat a „Kezelés” c. fejezetben leírtak szerint. Távolítsa el a rátétet úgy, hogy hüvelykujjával előlről a rátét irányába nyomja (lásd C, F ábra).
- Távolítsa el a haj maradványokat a rátétből a tisztítóecsettel 14.

● **Pótalkatrészek rendelése**

A következő alkatrészekhez online rendelhet pótalkatrészeket:

Fésű rátét hosszú hajhoz (10,5–20 mm) 1

Fésű rátét rövid hajhoz (0,5–10 mm) 2

Hajvágó rátét 4

Cikkszám: 480299_2410

Honlap: www.optimex-shop.com

● **Tisztítás és ápolás**

- A terméket, az USB kábelt 10 és a hálózati tápegységet (nincs a csomagban) tilos vízbe vagy más folyadékba meríteni, vagy folyó víz alatt leöblíteni.
- Tisztítás előtt mindig kapcsolja ki a terméket.
- A fésű rátétek 1, 2 és a hajvágó rátét 4 vízzel tisztítható. Ne használjon más folyadékot.
Tudnivaló: További használat előtt hagyja azokat megszáradni.
- Ne használjon erős súroló hatású tisztítószeret.
- Enyhén nedves kendővel törölje le a terméket.
- Ha sokáig nem használja a terméket, tegye azt a tárolótáskába 12.

● **Tárolás**

⚠ VIGYÁZAT! ANYAGI KÁROSODÁSOK VESZÉLYE! Soha ne tárolja a terméket a tárolótáskában 12, amíg a termék töltődik. Túlhevülés veszélye!

- A megtisztított és szárított terméket és tartozékait tárolja a mellékelt tárolótáskában 12.

Tudnivaló: Ne tegye ki a terméket közvetlen napsugárzásnak vagy hőnek. Az ideális környezeti hőmérséklet -10 °C és +60 °C között van. A rendkívül alacsony vagy magas hőmérséklet károsíthatja az elemet vagy a terméket.

- Tároljon mindent tiszta, pormentes és száraz helyen.
Tudnivaló: Javasoljuk, hogy a terméket 6 havonta töltsé fel.

● Hibaelhárítás

| Hiba | A hiba oka | Megoldás |
|--|--|--|
| A termék nem működik. | Lehetséges, hogy az akkumulátor lemerült. | Töltsé fel ismét a terméket. |
| A vágás nehézkes. | Haj vagy szőr lehet a pengék között. | Tisztítsa meg a hajvágó rátétet 4 és a terméket, majd ha szükséges, olajozza be a pengéket. |
| Az akkumulátort nem lehet feltölteni, vagy az akkumulátor töltöttsége nagyon alacsony. | Az akkumulátor élettartama végéhez ért. | A beépített akkumulátorral rendelkező terméket szabályszerűen kell megsemmisíteni. |
| A termék nem töltődik. | A töltés helyének környezeti hőmérséklete túl magas. | A terméket tartsa távol a közvetlen napfénytől vagy hőtől. |

● Mentésítés

A csomagolás környezetbarát anyagokból készült, amelyeket a helyi újrahasznosító helyeken adhat le ártalmatlanítás céljából.



A hulladék elkülönítéséhez vegye figyelembe a csomagolóanyagon található jelzéseket. Ezek rövidítéseket (a) és számokat (b) tartalmaznak a következő jelentéssel: 1-7: műanyagok/20-22: papír és karton/80-98: kötőanyagok.



A kiszolgált termék megsemmisítési lehetőségeiről lakóhelye illetékes önkormányzatánál tájékozódhat.



A környezete érdekében, ne dobja a kiszolgált terméket a háztartási szemétkébe, hanem adja le szakszerű ártalmatlanításra. A gyűjtőhelyekről és azok nyitvatartási idejéről az illetékes önkormányzatnál tájékozódhat.

Ez a termék egy beépített akkumulátorral rendelkezik, amelyet a felhasználó nem tud cserélni vagy eltávolítani. A termék ártalmatlanításánál ügyelni kell arra, hogy ez a termék egy újratölthető akkumulátort tartalmaz.

A hibás vagy elhasznált elemeket/akkukat újra kell hasznosítani. Szolgáltassa vissza az elemeket/akkukat és/vagy a terméket az ajánlott gyűjtőállomásokon keresztül.



Környezeti károk az elemek/akkuk hibás megsemmisítése következtében!

Az elemeket/akkukat nem szabad a háziszeméltbe dobni. Mérgező hatású nehézfémeket tartalmazhatnak és ezért különleges kezelést igénylő hulladéknak számítanak. A nehézfémek vegyjelei a következők: Cd = kadmium, Hg = higany, Pb = ólom. Ezért az elhasznált elemeket/akkukat egy közösségi gyűjtőhelyen adja le.

● Garancia

A terméket gondosan, szigorú minőségi előírások betartásával gyártottuk, és a szállítás előtt gondosan ellenőriztük. Anyag- vagy gyártási hibák esetén a termék eladójával szemben törvényes jogok illetik meg. Az Ön törvényes jogait az általunk alább meghatározott garancia semmilyen módon nem korlátozza.

Erre a termékre 3 év garanciát adunk a vásárlás dátumától számítva. A garancia idő a vásárlás dátumával kezdődik. Biztonságos helyen őrizze meg az eredeti vásárlói bizonylatot, mert ez a dokumentum szükséges a vásárlás bizonyításához.

A vásárláskor fennálló károkat és hiányosságokat a termék kicsomagolása után haladéktalanul jelezze.

Ha ezen a terméken a vásárlástól számított 3 éven belül anyag- vagy gyártási hibát észlel, választásunk szerint ingyenesen megjavítjuk vagy kicseréljük a terméket. A garancia idő nem hosszabbodik meg a helyette nyújtott szavatossági igény által. Ez a kicserélt vagy javított alkatrészekre is érvényes.

A garancia megszűnik, ha a terméket megrongálták, ill. nem szakszerűen kezelték vagy végezték a karbantartást.

A garancia az anyag- és gyártási hibákra vonatkozik. Ez a garancia nem terjed ki azokra a termékalkatrészekre, amelyek normál kopásnak vannak kitéve, és ezért gyorsan kopó alkatrészeknek minősülnek (pl. elemekre, tömlőkre, tintapatronokra), illetve a törékeny alkatrészek sérülésére, pl. csatlakozókra vagy üveg alkatrészekre.

Ennél a terméknél a garanciális időszak az akkumulátorra is vonatkozik.

● Garanciális ügyek lebonyolítása

Ügyének gyors elintézhetsége céljából, kérjük kövesse az alábbi útmutatást:

Kérjük, kérdések esetére készítse elő a pénztárblokkot és a cikkszámot (IAN 480299_2410) a vásárlás tényének az igazolására.

Kérjük, hogy a cikkszámot olvassa le a típustábláról, a gravírozásból, az Útmutató címlapjáról (balra lent), illetve a hátoldalon, vagy a termék alján található matricáról. Amennyiben működési hibák, vagy egyéb hiányosság lépne fel, először vegye fel a kapcsolatot a következőkben megnevezett szervizek egyikével telefonon, vagy e-mailen. A hibásnak ítélt terméket ezután a vásárlást igazoló blokk, valamint a hiba leírásának és keletkezési idejének mellékelésével díjmentesen postázhatja az Önnel közölt szervizcímre.

● Szerviz

Szerviz Magyarország

Tel.: 0680021536

E-mail: owim@lidl.hu



● EU-megfelelőségi nyilatkozat

EU-MEGFELELŐSÉGI NYILATKOZAT (IAN. 480299_2410)

IAN: 480299_2410
Termékazonosító: "Cien BEAUTY" Haj- és szakállvágó
Típuszám: HG12970

A fent ismertetett nyilatkozat tárgya megfelel a vonatkozó uniós harmonizációs jogszabálynak:

| |
|---|
| 2006/42/EK irányelve |
| 2014/30/EU irányelve |
| 2011/65/EU irányelve az összes kapcsolódó |

Az alkalmazott harmonizált szabványokra hivatkozás vagy az azokra az egyéb műszaki leírásokra való hivatkozás, amelyekkel kapcsolatban megfelelési nyilatkozatot tettek:

| |
|--|
| Szám / vonatkozó részek |
| 2006/42/EK irányelve |
| EN 60335-2-8:2015+A1:2016+A2:2022+ A11:2022+A12:2022 |
| EN 60335-1:2012+A11:2014+A13:2017+ A1:2019+A14:2019+A2:2019+A15:2021+ A16:2023 |
| EN 62233:2008 |
| EN ISO 12100:2010 |
| 2014/30/EU irányelve |
| EN IEC 55014-1:2021 |
| EN IEC 55014-2:2021 |
| EN IEC 61000-3-2:2019+A1:2021 |
| EN 61000-3-3:2013+A1:2019+A2:2021 |

A fent ismertetett nyilatkozat tárgya megfelel az egyes veszélyes anyagok elektromos és elektronikus berendezésekben való alkalmazásának korlátozásáról szóló, 2011. június 8-i 2011/65 / EU európai parlamenti és tanácsi irányelvnek:

| |
|--------------------------------|
| Szám / vonatkozó részek |
| EN IEC 63000:2018 |

A műszaki dokumentáció tulajdonosa: OWIM GmbH & Co.KG

A nyilatkozatot a nevében és megbízásában írták alá:

OWIM GmbH & Co. KG, Stiftsbergstraße 1, 74167 Neckarsulm, Németország

A jelen megfelelési nyilatkozatot a gyártó kizárólagos felelősségére bocsátják ki.

Az eredeti megfelelési nyilatkozat fordítása

Neckarsulm
Hely









27.01.2025
Dátum

ppa. Steffen Haense
meghatalmazott aláíró

ppa. Jeps Buchheim
meghatalmazott aláíró

| | | |
|---|-------|----|
| Legenda uporabljenih piktogramov | Stran | 42 |
| Uvod | Stran | 42 |
| Predvidena uporaba | Stran | 42 |
| Opis delov | Stran | 43 |
| Tehnični podatki..... | Stran | 43 |
| Obseg dobave | Stran | 43 |
| Varnostni napotki | Stran | 44 |
| Varnostni napotki za baterije / akumulatorske baterije..... | Stran | 49 |
| Polnjenje izdelka | Stran | 51 |
| Pred začetkom obratovanja | Stran | 51 |
| Oljenje rezil | Stran | 51 |
| Uporaba | Stran | 52 |
| Vklop in izklop | Stran | 52 |
| Odstranjevanje / nameščanje nastavka za striženje las | Stran | 52 |
| Zamenjava česalnih nastavkov..... | Stran | 52 |
| Striženje las..... | Stran | 52 |
| Čiščenje s čistilnim čopičem..... | Stran | 53 |
| Naročanje nadomestnih delov | Stran | 53 |
| Čiščenje in nega | Stran | 54 |
| Skladiščenje | Stran | 54 |
| Odpravljanje napak | Stran | 54 |
| Odstranjevanje | Stran | 55 |
| Garancija | Stran | 56 |
| Postopek pri uveljavljanju garancije..... | Stran | 56 |
| Servis..... | Stran | 56 |
| Garancijski list | Stran | 57 |
| Izjava EU o skladnosti | Stran | 59 |

Legenda uporabljenih piktogramov

| | | | |
|---|---|---|---|
|  | Preberite navodilo za uporabo! |  | Varnostni napotki Navodila za upravljanje |
|  | Upoštevajte opozorila in varnostne napotke! |  | Zaščitni razred III |
|  | Volt |  | Samo za notranje prostore |
|  | Vtič USB tipa C |  | Znak CE potrjuje skladnost z EU-direktivami, ki zadevajo izdelek. |
|  | Enosmerni tok/enosmerna napetost | | |

Strižnik za lase in brado

● Uvod

Iskrene čestitke ob nakupu vašega novega izdelka. Odločili ste se za zelo kakovosten izdelek. To navodilo za uporabo je sestavni del tega izdelka. Vsebuje pomembna navodila za varnost, uporabo in odstranitev. Preden začnete izdelek uporabljati, se seznanite z vsemi navodili za uporabo in varnostnimi napotki. Izdelek uporabljajte samo tako, kot je opisano, in samo za navedena področja uporabe. Če izdelek odstopite novemu lastniku, mu zraven izročite tudi vse dokumente.

● Predvidena uporaba

Izdelek je predviden izključno za striženje človeških las. Izdelek uporabljajte le na suhih laseh. Izdelek je predviden samo za zasebna gospodinjstva in ga ni dovoljeno uporabljati za profesionalne namene. Izdelek je dovoljeno uporabljati le v notranjih prostorih. Vse druge spremembe veljajo kot nepravilne in lahko povzročijo materialno škodo ali telesne poškodbe oseb. Za škodo, katere vzrok je nepredvidena uporaba, proizvajalec ne prevzame odgovornosti.

OPOZORILO! NEVARNOST MATERIALNE ŠKODE!

- Izdelka ne uporabljajte na umetnih laseh ali živalski dlaki.
- Takoj po razpakiranju preverite, ali je dobava popolna in ali je izdelek v brezhibnem stanju.

- Uporabljajte le originalni pribor.
- Izdelka ne odlagajte na vroče površine, v bližino vročih površin ali odprtega ognja.
- Kabla USB [10], omrežnega napajalnika (ne spada v obseg dobave) in izdelka ne pokrivajte, da boste preprečili nedovoljeno segrevanje med uporabo in polnjenjem.
- Ne uporabljajte jedkih ali ostrih čistilnih sredstev.

⚠ OPOZORILO! Za polnjenje akumulatorske baterije uporabljajte omrežni napajalnik razreda II (ni priložen), ki je dovoljen za uporabo z gospodinjstvi aparati. Izhod SELV: DC 5 V, maks. 1 A.

● Opis delov

- 1 Česalni nastavek za dolge lase (10,5–20 mm)
- 2 Česalni nastavek za kratke lase (0,5–10 mm)
- 3 Vrtljivi regulator
- 4 Nastavek za striženje las
- 5 Strižnik za lase in brado
- 6 Dršno stikalo za VKLOP/IZKLOP
- 6a Varnostna tipka
- 7 Prikazovalnik LED
- 8 Vtičnica USB tipa C
- 9 Vtič USB tipa A
- 10 Kabel USB (tipa A v tip C)
- 11 Vtič USB tipa C
- 12 Torba za shranjevanje
- 13 Olje za strižnik
- 14 Čopič za čiščenje

● Tehnični podatki

Strižnik za lase in brado: HG12970

| | |
|---------------------------------|-------------------------|
| Vhod: | 5V $\overline{=}$, 1 A |
| Akumulatorska baterija: | 1 x 3,7V Li-Ion, 600mAh |
| Emisijska raven zvočnega tlaka: | <70 dB(A), K=3 dB(A) |
| Zaščitni razred: | III/ \diamond |

● Obseg dobave

- 1 strižnik za lase in brado
- 1 nastavek za striženje las

- 1 česalni nastavek za dolge lase (10,5–20 mm)
- 1 česalni nastavek za kratke lase (0,5–10 mm)
- 1 kabel USB
- 1 olje za strižnik
- 1 čopič za čiščenje
- 1 torba za shranjevanje
- 1 navodila za uporabo



Varnostni napotki

-  **⚠ OPOZORILO! SMRTNA NEVARNOST IN NEVARNOST NESREČ ZA MALČKE IN OTROKE!**
Otrok nikdar ne puščajte brez nadzora z embalažnim materialom ali z izdelkom. Obstaja nevarnost zadušitve.
- Ta izdelek lahko uporabljajo otroci od 8. leta naprej ter osebe z zmanjšanimi telesnimi, zaznavnimi ali duševnimi sposobnostmi ali osebe s pomanjkljivimi izkušnjami in/ali znanjem, če so pod nadzorom ali če so bili poučeni o varni uporabi izdelka in razumejo nevarnosti, do katerih lahko pride med uporabo. Otroci se ne smejo igrati z izdelkom. Otroci ne smejo brez nadzora izvajati čiščenja in vzdrževanja.

- **⚠ OPOZORILO!** Odklopite izdelek s kabla USB 10, preden ga očistite.
- Izdelek očistite (glejte »Čiščenje in nega«).



Preprečite smrtno nevarnost zaradi udara električnega toka

- **⚠ OPOZORILO!** Izdelek naj bo vedno suh.
- **⚠ OPOZORILO!** Izdelka ne uporabljajte v bližini kopalnih kadi, prh ali drugih posod, ki vsebujejo vodo.
- **⚠ OPOZORILO!** Če je izdelek padel v vodo, takoj odklopite kabel USB 10 z omrežnega napajalnika (ni priložen), preden sežete v vodo.
- **⚠ OPOZORILO!** Kabla USB 10 nikoli ne prijemajte z mokrimi rokami, zlasti kadar ga vklapljate v vtičnico ali vlečete iz nje.
- **⚠ OPOZORILO!** Izdelka in kabla 10 nikoli ne potaplajte v vodo ali drugo tekočino in jih nikoli ne spirajte pod tekočo vodo.
- **⚠ OPOZORILO!** Izdelka ne uporabljajte med kopanjem.
- Kot dodatno zaščito priporočamo namestitev zaščitnega stikala za okvarni tok (FI/RCD)

z nazivnim sprožilnim tokom največ 30 mA v tokokrog kopalnice. Za nasvet vprašajte svojega inštalaterja.



- Odklopite kabel USB **10** z omrežnega napajalnika (ni del obsega dobave),
 - če pride do motnje,
 - preden začnete čistiti izdelek,
 - če izdelka ne uporabljate dlje časa,
 - med nevihto in
 - po vsaki uporabi.

Pri tem izvlecite vtič USB tipa A **9** neposredno iz priključne vtičnice in ne držite za kabel USB **10**.



Preprečite nevarnost telesnih poškodb

- Pribora ne zamenjajte, kadar je izdelek vklopljen.
- Ne uporabljajte izdelka, če so na zunaj vidne kakršne koli poškodbe. Nikoli ne uporabljajte izdelka, če ugotovite kakršne koli poškodbe.
- Če v izdelek pride tekočina, ga pred ponovno uporabo preverite.

- Če ugotovite poškodbe kabla USB , ohišja ali drugih delov, izdelka ne smete več uporabljati.
- Popravila sme izvesti le strokovnjak. Nestrokovna popravila predstavljajo veliko tveganje za uporabnika. Poleg tega preneha veljati garancija.
- Izdelka ne uporabljajte z okvarjenimi nastavki, saj lahko imajo ostre robove.
- Okvarjene sestavne dele vedno zamenjajte z originalnimi nadomestnimi deli. Upoštevanje zahtev za varnost je mogoče zagotoviti le, če uporabljate originalne nadomestne dele.
- Za polnjenje priključite kabel USB  v lahko dostopen vir toka.
- Izdelka nikoli ne uporabljajte nenadzorovano in le skladno s podatki na identifikacijski ploščici.
- Priključite kabel USB  na izdelek, preden ga priključite na vir toka.
- Konice nastavkov so ostre.
- Pred vsakim nameščanjem ali zamenjavo nastavkov in pred čiščenjem izdelek izklopite.

- Položite kabel USB **10** tako, da nihče ne more stopiti nanj ali se spotakniti obenj.
- Izdelka ne uporabljajte v primeru odprtih ran, ureznin, sončnih opeklin in mehurjev.



Preprečite nevarnost materialne škode

- Električni izdelki lahko predstavljajo nevarnost za živali. Poleg tega lahko živali poškodujejo izdelek. Nikoli ne dovolite, da bi se živali približale električnim izdelkom.
- Izdelek zaščitite pred vlago, vodnimi kapljicami in brizganjem vode.
- Poskrbite, da se kabel USB **10** ne bo zataknil med vrata omarice in da ga ne boste vlekli prek vročih površin. V nasprotnem primeru lahko pride do poškodb izolacije kabla USB **10**.
- Olje za strižnik **13** hranite zunaj dosega otrok. Olja za strižnik **13** ne zaužijte in ga ne nanašajte na oči. Če ga ne potrebujete, ga shranite na varnem mestu.
- **POZOR!** Nevarnost poškodbe naprave! Izdelka nikoli ne izpostavljajte neposrednemu

sončnemu sevanju ali vročini. Idealna temperatura okolice je od +5 °C do +40 °C. Izjemno nizke ali visoke temperature lahko poškodujejo baterijo ali izdelek.



Varnostni napotki za baterije/akumulatorske baterije

- **⚠ OPOZORILO!** Za polnjenje baterij uporabljajte omrežni adapter zaščitnega razreda II (ni priložen), ki je dovoljen za uporabo z gospodinjskimi aparati. Izhod SELV: DC 5 V, maks. 1 A.
- **SMRTNA NEVARNOST!** Baterije/akumulatorje shranjujte zunaj dosega otrok. V primeru zaužitja nemudoma poiščite zdravniško pomoč!
- **⚠ NEVARNOST EKSPLOZIJE!** Baterij, ki niso predvidene za polnjenje, nikoli znova ne polnite. Ne povzročite kratkega stika baterij/akumulatorjev in/ali jih odpirajte. Posledice so lahko pregretje in nevarnost požara, lahko jih tudi raznese.

- Baterij/akumulatorjev nikoli ne mečite v ogenj ali vodo.
- Baterij/akumulatorjev ne izpostavljajte mehanskim obremenitvam.

Tveganje iztekanja baterij/ akumulatorjev

- Izogibajte se izrednim pogojem in temperaturam, ki bi lahko vplivale na baterije/akumulatorje, npr. na radiatorju/neposredni sončni svetlobi.
- Če baterije/akumulatorji iztečejo, preprečite stik kemikalij s kožo, z očmi in s sluznicami! Prizadeta mesta takoj sperite s čisto vodo in takoj poiščite zdravniško pomoč!
-  **NOSITE ZAŠČITNE ROKAVICE!** Iztekle ali poškodovane baterije/akumulatorji lahko ob stiku s kožo povzročijo razjede. V takšnem primeru nosite primerne zaščitne rokavice.
- Izdelek vsebuje vgrajeni akumulator, ki ga uporabnik ne more zamenjati. Akumulatorske baterije ni mogoče zamenjati. Pri odstranjevanju je treba opozoriti, da izdelek vsebuje akumulator.

● Polnjenje izdelka

Napotek: Pred prvo uporabo in za nadaljnje postopke polnjenja morate izdelek polniti 90 minut.

Napotek: Priključite vtič USB tipa C [11] v vtičnico USB tipa C [8] na izdelku. Priključite vtič USB tipa A [9] kabla USB [10] v ustrezno vtičnico USB tipa A omrežnega napajalnika zaščitnega razreda II (ni priložen). Ta mora biti dovoljen za uporabo z gospodinjskimi aparati in imeti izhod SELV z DC 5 V, maks. 1 A. Priključite omrežni napajalnik (ni priložen) v vtičnico.

Napotek: Ko je akumulator skoraj prazen sveti prikazovalnik LED [7] rdeče.

Napotek: Za podaljšanje življenjske dobe akumulatorske baterije priporočamo, da izdelek uporabljate redno in brez daljših časov hrambe.

Napotek: Po hitrem polnjenju 5 minut lahko izdelek uporabljate pribl. 5 minut.

Napotek: Ko je akumulator popolnoma napolnjen, utripa prikazovalnik LED [7] belo. Trajanje obratovanja s povsem napolnjeno akumulatorsko baterijo je pribl. 60 minut.

● Pred začetkom obratovanja

⚠ OPOZORILO! NEVARNOST UDARA ELEKTRIČNEGA TOKA! Strižnik za lase in brado [5] ni vodotesen in ga ni dovoljeno uporabljati v kopalni kadi/prhi.

- Izdelka ne uporabljajte v primeru odprtih ran, ureznin, sončnih opeklin in mehurjev.
- Izdelek je predviden samo za suhe lase in za uporabo v suhih notranjih prostorih.
- Izdelek je mogoče uporabljati samo brez kabla.

● Oljenje rezil

Priporočamo, da rezila pred prvo uporabo in po čiščenju naoljite, da boste zagotovili popolno premičnost (glejte sliko A).

- Pred oljenjem rezil vedno izklopite izdelek.
- Med rezila nanesite eno do dve kapljici olja za strižnik [13] in jih enakomerno porazdelite.
- Odvečno olje odstranite s krpo.
- Uporabite lahko katero koli olje brez vsebnosti kislin (npr. olje za šivalne stroje).

● Uporaba

● **Vklop in izklop**

Vklop izdelka:

- Pritisnite varnostno tipko **6a** in sočasno premaknite drsno stikalo za VKLOP/IZKLOP **6** navzgor.

Izklop izdelka:

- Premaknite drsno stikalo za VKLOP/IZKLOP **6** navzdol.

Napotek: Pri vseh vrstah uporabe držite strižnik za lase in brado **5** pod kotom 45° na kožo (glejte sliko B).

● **Odstranjevanje/nameščanje nastavka za striženje las **4****

⚠ OPOZORILO! NEVARNOST TELESNIH POŠKODB! Izklopite strižnik za lase in brado **5**, preden namestite ali snamete nastavek.

- Za odstranjevanje nastavka za striženje las **4** (glejte sliko C) ga pritisnite s palcem navzven s strižnika za lase in brado **5**.
- Za namestitev nastavka za striženje las **4** vstavite spodnjo zanko v nastavku v tirnico strižnika za lase in brado **5**. Pritisnite zgornji del nastavka za striženje las **4** na strižnik za lase in brado **5**, da se slišno zaskoči (glejte sliko D).

● **Zamenjava česalnih nastavkov **1**, **2****

⚠ OPOZORILO! NEVARNOST TELESNIH POŠKODB! Izklopite strižnik za lase in brado **5**, preden namestite ali snamete nastavke.

- Za nameščanje česalnih nastavkov **1**, **2** previdno potisnite ustrezni česalni nastavek prek nastavka za striženje las **4**. Trdno potisnite spodnji konec česalnega nastavka **1**, **2**, da se zaskoči (glejte sliko E).
- Za odstranjevanje česalnih nastavkov **1**, **2** sprostite česalni nastavek na njegovem spodnjem koncu in ga povlecite s strižnika za lase in brado **5** (glejte sliko F).

● **Striženje las (nastavek za striženje las **4**)**

Napotek: Lasje, ki jih boste obdelovali, morajo biti suhi. Dolžina reza se lahko razlikuje glede na kot striženja.

- Namestite krpo ali ogrinjalo (ni priloženo vsebini kompleta) okrog vratu in zatilja, da boste preprečili, da bi ostanki las padali za ovrtnik.
- Pri obeh česalnih nastavkih **1**, **2** začnite z nastavkom za daljšo dolžino reza, med striženjem pa postopoma uporabljajte krajše dolžine reza. Za prilagoditev dolžine reza česalnih nastavkov **1**, **2** premaknite vrtljivi regulator **3** na želeno oznako dolžine (10,5–20 mm za česalni nastavek za dolge lase **1** in 0,5–10 mm za česalni nastavek za kratke lase **2**) (glejte sliko G).
- S striženjem las začnite na zatilju ali na straneh in strizite v smeri sredine glave. Nato strizite sprednji del las v smeri sredine glave.
- Strižnik za lase in brado **5** držite tako, da bo zadevni česalni nastavek **1**, **2** čim bolj plosko nalegal na glavo. Vodite strižnik za lase in brado **5** enakomerno skozi lase.
- Držite strižnik za lase in brado **5** previdno z zadevnim česalnim nastavkom **1**, **2** tako, da bo površina nalegala nad vrtljivim regulatorjem **3** na glavo (glejte sliko H).
- Če je mogoče, strizite proti smeri rasti las.
- Da boste zajeli vse lase, večkrat povlecite s strižnikom za lase in brado **5** skozi posamezni del las.
- Vedno dobro počesite lase.
- Da boste pri rezanju dolžine dobili ravno linijo rezanja, je treba strižnik za lase in brado **5** večkrat voditi skozi lase iz različnih smeri.

● Čiščenje s čistilnim čopičem **14**

- Izklopite izdelek prek drsnega stikala za VKLOP/IZKLOP **6**. Če je na izdelku nameščen nastavek za striženje las **4** ali eden od česalnih nastavkov **1**, **2**, jih pred čiščenjem odstranite, kot je opisano v poglavju »Upravljanje«. Odstranite nastavek, tako da ga s palcem od spredaj pritisnete ob nastavek (glejte slike C, F).
- Odstranite ostanke las iz nastavka s čopičem za čiščenje **14**.

● Naročanje nadomestnih delov

Za naslednje dele lahko na spletu naročite nadomestne dele:

česalni nastavek za dolge lase (10,5–20 mm) **1**

česalni nastavek za kratke lase (0,5–10 mm) **2**

Nastavek za striženje las **4**

Številka izdelka: 480299_2410

Spletno mesto: www.optimex-shop.com

● Čiščenje in nega

- Izdelka, kabla USB [10] in omrežnega napajalnika (ni priložen obsegu dobave) med omrežnim obratovanjem ni dovoljeno potopiti v vodo ali druge tekočine in spirati pod tekočo vodo.
- Pred vsakim čiščenjem izklopite izdelek.
- Česalna nastavka [1], [2] in nastavek za striženje las [4] je dovoljeno čistiti z vodo. Ne uporabljajte drugih tekočin.
Napotek: Počakajte, da se posušijo, preden jih znova uporabite.
- Ne uporabljajte ostrih ali grobih čistilnih sredstev.
- Izdelek obrišite z rahlo navlaženo krpo.
- Če izdelka dlje časa ne uporabljate, ga shranite v torbo za shranjevanje [12].

● Skladiščenje

- ⚠ PREVIDNO! NEVARNOST MATERIALNE ŠKODE!** Izdelka nikoli ne hranite v torbi za shranjevanje [12], dokler se izdelek polni. Nevarnost pregretja!
- Shranite očiščen in osušen izdelek in pribor v priloženo torbo za shranjevanje [12].
Napotek: Izdelka nikdar ne izpostavljajte neposrednemu sončnemu sevanju. Idealna temperatura okolice je od -10 °C do +60 °C. Izjemno nizke ali visoke temperature lahko poškodujejo baterijo ali izdelek.
 - Shranite vse na čistem in suhem mestu brez prahu.
Napotek: Priporočamo, da izdelek napolnite vsakih 6 mesecev.

● Odpravljanje napak

| Napaka | Vzrok | Rešitev |
|--|---|---|
| Izdelek ne deluje. | Akumulatorska baterija je verjetno izpraznjena. | Znova napolnite izdelek. |
| Striženje se izvaja težko. | V notranjosti rezil so mogoče dlake. | Očistite nastavek za striženje las [4] in izdelek ter po potrebi naoljite rezila. |
| Akumulatorske baterije ni mogoče napolniti ali pa je zmogljivost akumulatorske baterije zelo majhna. | Akumulatorska baterija je dosegla svojo življenjsko dobo. | Izdelek z vgrajeno akumulatorsko baterijo je treba ustrezno zavreči. |

| Napaka | Vzrok | Rešitev |
|------------------------------|---|--|
| Izdelka ni mogoče napolniti. | Temperatura okolice mesta napajanja je previsoka. | Izdelka ne izpostavljajte neposrednemu sončnemu sevanju ali vročini. |

● Odstranjevanje

Embalaza je narejena iz okolju primernih materialov, ki jih lahko oddate za recikliranje na lokalnih zbirališčih odpadkov.



Upoštevajte oznake embalažnih materialov za ločevanje odpadkov, ki so označene s kraticami (a) in števkami (b) z naslednjim pomenom: 1–7: umetne mase/20–22: papir in karton/80–98: vezni materiali.



O možnostih odstranjevanja odsluženega izdelka se lahko pozanimате pri svoji občinski ali mestni upravi.



Ko je vaš izdelek dotrajan, ga zaradi varovanja okolja ne odvrzite med gospodinjske odpadke, temveč ga oddajte na ustreznem zbirališču tovrstnih odpadkov. O zbirnih mestih in njihovih delovnih časih se lahko pozanimate pri svoji pristojni občinski upravi.

Ta izdelek ima vgrajeno akumulatorsko baterijo, ki je uporabnik ne more zamenjati ali odstraniti. Pri odlaganju izdelka med odpadke je treba upoštevati, da izdelek vsebuje akumulatorsko baterijo za ponovno polnjenje.

Pokvarjene ali iztrošene baterije/akumulatorje je treba reciklirati. Baterije/akumulatorje in/ali izdelek vrnite na ponujenih zbirnih mestih.



Škoda na okolju zaradi napačnega odstranjevanja baterij/akumulatorjev!

Baterij/akumulatorjev ni dovoljeno odstraniti skupaj z gospodinjskimi odpadki. Vsebujejo lahko strupene težke kovine in so podvržene določbam za ravnanje z nevarnimi odpadki. Kemični simboli težkih kovin so naslednji: Cd = kadmij, Hg = živo srebro, Pb = svinec. Zato iztrošene baterije/akumulatorje oddajte na komunalnem zbirnem mestu.

● **Garancija**

● **Postopek pri uveljavljanju garancije**

Za zagotovitev hitre obdelave vašega primera vas prosimo, da sledite naslednjim napotkom:

Prosimo, da za vsa vprašanja pripravite račun in številko izdelka (IAN 480299_2410) kot dokazilo o nakupu.

Številko izdelka najdete na identifikacijski ploščici, gravuri, naslovni strani v navodilih (spodaj levo) ali na nalepki na hrbtni ali spodnji strani.

Če pride do napačnega delovanja ali drugih pomanjkljivosti, se obrnite najprej na v nadaljevanju navedeni servisni oddelek po telefonu ali prek e-pošte.

Izdelek, označen kot okvarjen, lahko nato brez poštnine pošljete na navedeni naslov servisa, zraven pa priložite potrdilo o nakupu (blagajniški račun) in navedite, za kakšno pomanjkljivost gre in kdaj je nastala.

Pri tem izdelku velja garancijska doba tudi za akumulatorsko baterijo.

● **Servis**

SI **Servis Slovenija**

Tel.: 00386 (0) 80 080 917

E-Mail: infofon@lidl.si





Pooblaščeni serviser:

OWIM GmbH & Co. KG
Stiftsbergstraße 1
74167 Neckarsulm
NEMČIJA



00386 (0) 80 080 917



infofon@lidl.si

Garancijski list

1. S tem garancijskim listom OWIM GmbH & Co. KG, Stiftsbergstraße 1, 74167 Neckarsulm, Nemčija jamčimo, da bo izdelek v garancijskem roku ob normalni in pravilni uporabi brezhibno deloval in se zavezujemo, da bomo ob izpolnjenih spodaj navedenih pogojih odpravili morebitne pomanjkljivosti in okvare zaradi napak v materialu ali izdelavi oziroma po svoji presoji izdelek zamenjali ali vrnilo kupnino.
2. Garancija je veljavna na ozemlju Republike Slovenije.
3. Garancijski rok za proizvod je 3 leta od datuma izročitve blaga. Datum izročitve blaga je razviden iz računa.
4. Če izdelek ne izpolnjuje specifikacij ali nima lastnosti, navedenih v garancijskem listu ali oglaševalskem sporočilu, lahko potrošnik najprej zahteva odpravo napak. O napaki mora potrošnik obvestiti proizvajalca ali pooblaščen servis (kontaktna številka in elektronski naslov navedena zgoraj) in zahtevati odpravo napak. Kupec je dolžan ob uveljavljanju zahtevka predložiti garancijski list in račun, kot potrdilo in dokazilo o nakupu ter dnevu izročitve blaga. Svetujemo vam, da pred tem natančno preberete navodila o sestavi in uporabi izdelka.
5. Rok za odpravo napake je 30 dni od dneva, ko je proizvajalec ali pooblaščen servis prejel zahtevo za odpravo napake. Če napake v tem roku niso odpravljene, mora proizvajalec potrošniku brezplačno zamenjati blago z enakim, novim in brezhibnim blagom. Rok se lahko zaradi narave in kompleksnosti blaga, narave in resnosti neskladnosti ter napora, ki je potreben za dokončanje popravila ali zamenjave podaljša za najkrajši čas, ki je potreben za dokončanje popravila, vendar največ za 15 dni. O številu dni podaljšane roka in razlogih za podaljšanje mora biti potrošnik obveščen pred potekom 30 dnevne roka za odpravo napak.
6. Če v roku 30 dni oz. v primeru podaljšanja v roku 45 dni blago ni popravljeno ali blago ni zamenjano z novim, lahko potrošnik od proizvajalca zahteva vračilo celotne kupnine ali zahteva sorazmerno znižanje kupnine. Sorazmerno znižanje



- kupnine je sorazmerno zmanjšanju vrednosti blaga, ki ga je potrošnik prejel, v primerjavi z vrednostjo, ki bi jo imelo blago, če bi bilo skladno.
7. Če se neskladnost pojavi v manj kot 30 dneh od dobave blaga, lahko potrošnik ob predložitvi blaga od proizvajalca takoj zahteva vračilo plačanega zneska.
 8. Proizvajalec oziroma pooblaščen servis lahko potrošniku za čas popravila blaga, za katero je bila izdana obvezna garancija, zagotovi brezplačno uporabo podobnega blaga. Če proizvajalec potrošniku ne zagotovi nadomestnega blaga v začasno uporabo, ima potrošnik pravico uveljavljati škodo, ki jo je utrpel, ker blaga ni mogel uporabljati od trenutka, ko je zahteval popravilo ali zamenjavo, do njune izvršitve.
 9. Stroške za material, nadomestne dele, delo, prenos in prevoz izdelkov, ki nastanejo pri odpravljanju okvar oziroma nadomestitvi blaga z novim, krije proizvajalec.
 10. V primeru zamenjave blaga ali zamenjave bistvenega dela blaga z novim se potrošniku izda nov garancijski list.
 11. V primeru, da proizvod popravlja nepooblaščen servis ali nepooblaščen oseb, kupec ne more uveljavljati zahtevkov iz te garancije.
 12. Vzroki za okvaro oziroma nedelovanje izdelka morajo biti lastnosti stvari same in ne vzroki, ki so zunaj proizvajalčeve oziroma prodajalčeve sfere. Kupec ne more uveljavljati zahtevkov iz te garancije, če se ni držal priloženih navodil za sestavo in uporabo izdelka ali če je izdelek kakorkoli spremenjen ali nepravilno vzdrževan.
 13. Proizvajalec zagotavlja proti plačilu popravilo, vzdrževanje blaga, nadomestne dele in priklopne aparate vsaj tri leta po poteku garancijskega roka.
 14. Obrabni deli oz. potrošni material so izvzeti iz garancije.
 15. Vsi potrebni podatki za uveljavljanje garancije in podatki, ki identificirajo blago za katerega velja garancija se nahajajo na dveh ločenih dokumentih (garancijski list, račun).
 16. Ta garancija proizvajalca ne izključuje zakonske pravice potrošnika, da zoper prodajalca v primeru neskladnosti blaga brezplačno uveljavlja jamčevalne zahtevke. Ta garancija prav tako ne izključuje pravic potrošnika, ki izhajajo iz obveznega jamstva za skladnost blaga.

Izjava EU o skladnosti

IZJAVA EU O SKLADNOSTI (št. 480299_2410)

IAN: 480299_2410
Identifikacija izdelka: "Cien BEAUTY" Strižnik za lase in brado
Številka modela: HG12970

Predmet navedene izjave je v skladu z ustrezno zakonodajo Unije o harmonizaciji:

| |
|---|
| Direktiva 2006/42/EC |
| Direktiva 2014/30/EU |
| Direktiva 2011/65/EU z vsemi povezanimi spremembami |

Sklicevanja na zadevne harmonizirane standarde ali sklicevanja na druge tehnične specifikacije v zvezi s skladnostjo, ki je navedena v izjavi:

| Št. / Deli |
|--|
| Direktiva 2006/42/EC |
| EN 60335-2-8:2015+A1:2016+A2:2022+ A11:2022+A12:2022 |
| EN 60335-1:2012+A11:2014+A13:2017+ A1:2019+A14:2019+A2:2019+A15:2021+ A16:2023 |
| EN 62233:2008 |
| EN ISO 12100:2010 |
| Direktiva 2014/30/EU |
| EN IEC 55014-1:2021 |
| EN IEC 55014-2:2021 |
| EN IEC 61000-3-2:2019+A1:2021 |
| EN 61000-3-3:2013+A1:2019+A2:2021 |

Predmet zgoraj navedene izjave je v skladu z Direktivo 2011/65/EU Evropskega parlamenta in Sveta z dne 8. junija 2011 o omejevanju uporabe nekaterih nevarnih snovi v električni in elektronski opremi:

| Št. / Deli |
|-------------------|
| EN IEC 63000:2018 |

Tehnično dokumentacijo hrani: OWIM GmbH & Co.KG

Podpisano za in v imenu:

OWIM GmbH & Co. KG, Stiftsbergstraße 1, 74167 Neckarsulm, Nemčija

Za izdajo te izjave o skladnosti je odgovoren izključno proizvajalec.

Prevod izvirne izjave o skladnosti

Neckarsulm
Kraj









27.01.2025
Datum

ppa. Haensel
ppa. Stefan Haensel
Prokurist

ppa. Buchheim
ppa. Jens Buchheim
Prokurist

| | | |
|--|--------|----|
| Legenda použitých piktogramů | Strana | 61 |
| Úvod | Strana | 61 |
| Použití ke stanovenému účelu | Strana | 61 |
| Popis dílů..... | Strana | 62 |
| Technická data | Strana | 62 |
| Obsah dodávky..... | Strana | 62 |
| Bezpečnostní pokyny | Strana | 63 |
| Bezpečnostní pokyny pro baterie / akumulátory..... | Strana | 68 |
| Nabíjení výrobku | Strana | 70 |
| Před uvedením do provozu | Strana | 70 |
| Mazání břitů | Strana | 71 |
| Obsluha | Strana | 71 |
| Zapnutí a vypnutí..... | Strana | 71 |
| Sejmutí/ nasazení nástavce na stříhání vlasů..... | Strana | 71 |
| Výměna hřebenových nástavců..... | Strana | 71 |
| Stříhání vlasů..... | Strana | 72 |
| Čištění pomocí šátečku na čištění | Strana | 72 |
| Objednávání náhradních dílů | Strana | 73 |
| Čištění a péče | Strana | 73 |
| Skladování | Strana | 73 |
| Odstranění chyb | Strana | 74 |
| Zlikvidování | Strana | 74 |
| Záruka | Strana | 75 |
| Postup v případě uplatňování záruky..... | Strana | 76 |
| Servis..... | Strana | 76 |
| EU prohlášení o shodě | Strana | 77 |

Legenda použitých piktogramů

| | | | |
|---|--|---|---|
|  | Čtěte návod k obsluze! |  | Bezpečnostní pokyny Instrukce |
|  | Dbejte na výstražná a bezpečnostní upozornění! |  | Třída ochrany III |
|  | Volt |  | Jen pro vnitřní prostory |
|  | Zástrčka pro USB typu C |  | Symbol CE potvrzuje shodu se směrnicemi ES, příslušnými pro daný výrobek. |
|  | Stejnoseměrný proud/ stejnoseměrné napětí | | |

Zastříhovač vlasů a vousů

● Úvod

Blahopřejeme Vám ke koupi nového výrobku. Rozhodli jste se pro kvalitní produkt. Návod k obsluze je součástí tohoto výrobku. Obsahuje důležité pokyny pro bezpečnost, použití a likvidaci. Před použitím výrobku se seznamte se všemi pokyny k obsluze a bezpečnostními pokyny. Používejte výrobek jen popsáním způsobem a na uvedených místech. Při předání výrobku třetí osobě předejte i všechny podklady.

● Použití ke stanovenému účelu

Výrobek je určený výhradně k zastříhování lidských vlasů. Používejte výrobek jen na suchých vlasech. Výrobek je určený jen k soukromému použití, není vhodný pro výtěžnou činnost. Výrobek se smí používat jen v interiéru. Jakékoliv jiné použití je považováno za nesprávné a může mít za následek vznik hmotných škod nebo újmy na zdraví. Za škody způsobené použitím k nestanovenému účelu nepřevzme výrobce záruku.

VÝSTRAHA! NEBEZPEČÍ VĚCNÝCH ŠKOD!

- Nepoužívejte výrobek na umělé vlasy nebo zvířecí srst.
- Bezprostředně po vybalení zkontrolujte úplnost dodávky a stav výrobku.
- Používejte jen originální příslušenství.

- Nestavte výrobek na horké povrchy ani do jejich blízkosti nebo blízko otevřeného ohně.
- Nezakrývejte kabel USB [10], síťový adaptér (není součástí dodaného výrobku) a výrobek, aby nedocházelo k nadměrnému zahřívání během používání a nabíjení.
- Nepoužívejte žíravé ani drhnutí čistící prostředky.

⚠ VÝSTRAHA! K nabíjení akumulátoru používejte jen síťový adaptér třídy II (není v obsahu dodávky) schválený pro použití s domácími spotřebiči.
Výstup SELV: DC 5 V, maximálně 1 A.

● Popis dílů

- 1 Hřebenový nástavec na dlouhé vlasy (10,5–20 mm)
- 2 Hřebenový nástavec na krátké vlasy (0,5–10 mm)
- 3 Ovládací kolečko
- 4 Nástavec na stříhání vlasů
- 5 Zastříhovač vlasů a vousů
- 6 Posuvný přepínač zap / vyp
- 6a Bezpečnostní tlačítko
- 7 LED kontrolka
- 8 Zdiřka pro USB typu C
- 9 Zástrčka pro USB typu A
- 10 Kabel USB (typ A na typ C)
- 11 Zástrčka pro USB typu C
- 12 Taška
- 13 Mazací olej
- 14 Štěteček na čištění

● Technická data

Zastříhovač vlasů a vousů:

Vstup:

Akumulátor:

Hladina emisního akustického tlaku:

Třída ochrany:

HG12970

5V $\overline{=}$, 1 A

1 x 3,7V li-iontový, 600 mAh

<70 dB(A), K=3 dB(A)

III/ $\overline{\text{III}}$

● Obsah dodávky

1 zastříhovač vlasů a vousů

1 nástavec na stříhání vlasů

1 hřebenový nástavec na dlouhé vlasy (10,5–20 mm)

- 1 hřebenový nástavec na krátké vlasy (0,5–10 mm)
- 1 kabel USB
- 1 mazací olej
- 1 štěteček na čištění
- 1 taška
- 1 návod k obsluze



Bezpečnostní pokyny



⚠ VÝSTRAHA! NEBEZPEČÍ OHROŽENÍ ŽIVOTA A NEHODY

MALÝCH I VELKÝCH DĚTÍ! Nikdy ne-
nechávejte děti bez dohledu s obalovým
materiálem nebo s výrobkem. Hrozí nebez-
pečí udušení.

- Tento výrobek mohou používat děti od 8 let a osoby se sníženými fyzickými, smyslovými nebo duševními schopnostmi anebo s nedostatečnými zkušenostmi a znalostmi, pokud budou pod dohledem nebo byly poučeny o bezpečném používání výrobku a chápou nebezpečí, která z jeho používání vyplývají. Děti si nesmí s výrobkem hrát. Děti nesmí bez dohledu provádět čištění ani uživatelskou údržbu.

- **⚠ VÝSTRAHA!** Před čištěním odpojte od výrobku kabel USB **10**.
- Vyčistěte výrobek (viz kapitola „Čištění a péče“).



Zabraňte ohrožení života zásahem elektrického proudu

- **⚠ VÝSTRAHA!** Udržujte výrobek suchý.
- **⚠ VÝSTRAHA!** Tento výrobek nepoužívat v blízkosti koupelňových van, sprch nebo jiných nádob s vodou.
- **⚠ VÝSTRAHA!** Pokud výrobek spadl do vody, okamžitě odpojte kabel USB **10** od síťového adaptéru (není součástí dodaného výrobku), teprve potom sáhněte do vody.
- **⚠ VÝSTRAHA!** Nikdy se nedotýkejte kabelu USB **10** mokřýma rukama, a to především, pokud kabel zapojujete do zásuvky nebo odpojete ze zásuvky.
- **⚠ VÝSTRAHA!** Nikdy neponořujte výrobek a kabel USB **10** do vody nebo jiných kapalin, nikdy neprovádějte čištění pod tekoucí vodou.

⚠ VÝSTRAHA! Nepoužívejte výrobek při koupání.



- Jako přídatná ochrana se doporučuje pro elektrický obvod koupelny instalace proudového chrániče (FI/RCD) se spouštěcím proudem do 30 mA. Požádejte o radu Vašeho instalatéra.
- Odpojte kabel USB **10** od síťového adaptéru (není součástí dodaného výrobku),
 - jestliže došlo k poruše,
 - před čištěním výrobku,
 - jestliže nebudete výrobek delší dobu používat,
 - za bouřky a
 - po každém použití.

Při odpojování z připojovací zdířky vždy uchopte zástrčku pro USB typ A **9**, nikdy netahejte přímo za kabel USB **10**.



Vyhňte se nebezpečí zranění

- Nevyměňujte příslušenství při zapnutém výrobku.

- Výrobek nepoužívejte, pokud jste zjistili jakákoliv viditelná vnější poškození. Vadný výrobek nepoužívejte.
- Jestliže se do výrobku dostala tekutina, před dalším použitím ho zkontrolujte.
- Pokud zjistíte na kabelu USB , na tělese nebo na jiných dílech jakékoli poškození, nesmíte výrobek dále používat.
- Opravy nechte provést jen u specializovaného prodejce. V případě neodborné opravy může dojít ke značnému riziku ohrožení uživatele. Kromě toho zaniká jakákoliv záruka.
- Nepoužívejte výrobek s vadnými nastavci, mohou mít ostré hrany.
- Vadné komponenty se musí nahradit vždy jen originálními náhradními díly. Dodržení bezpečnostních požadavků je možné zajistit jen při použití originálních náhradních dílů.
- Pro nabíjení připojte kabel USB  ke snadno přístupnému zdroji proudu.
- Nenechávejte výrobek za provozu bez dohledu, řiďte se údaji na typovém štítku.
- Než provedete připojení výrobku ke zdroji napájení, připojte k výrobku nejdříve kabel USB .

- Špičky nástavců jsou ostré.
- Před každou výměnou nástavců a před čištěním výrobek vypněte.
- Umístěte kabel USB [10] tak, aby na něj nikdo nemohl šlápnout nebo o něj zakopnout.
- Nepoužívejte výrobek v místech s otevřenými a řeznými ranami, na pokožce spálené sluncem nebo v místě puchýřů.



Zabraňte věcným škodám

- Elektrické výrobky mohou být nebezpečné pro zvířata. Kromě toho mohou zvířata výrobek poškodit. Chraňte elektrické výrobky před zvířaty.
- Chraňte výrobek před vlhkostí, kapkami vody a stříkající vodou.
- Dbejte na to, aby nedošlo k přivření kabelu USB [10] do dvířek skříní, kabel nesmí být v kontaktu s horkým povrchem. V opačném případě by mohlo dojít k poškození izolace kabelu USB [10].
- Uchovávejte mazací olej [13] mimo dosah dětí. Mazací olej [13] nekonzumujte, vyhněte

se vniknutí do očí. Nepoužívaný olej uchovávejte na bezpečném místě.

- **UPOZORNĚNÍ!** Nebezpečí poškození přístroje! Nevystavujte výrobek přímému slunečnímu záření nebo teplu. Ideální teplota okolí je +5 °C až +40 °C. Extrémně nízké nebo vysoké teploty mohou poškodit akumulátor nebo výrobek.



Bezpečnostní pokyny pro baterie/akumulátory

- **⚠ VÝSTRAHA!** K nabíjení akumulátorů použijte jen síťový adaptér ochranné třídy II (není v obsahu dodávky), který je schválený pro používání s domácími spotřebiči.

Výstup SELV: DC 5 V, maximálně 1 A.

- **NEBEZPEČÍ OHROŽENÍ ŽIVOTA!**

Uchovávejte baterie a akumulátory mimo dosah dětí. V případě spolknutí okamžitě vyhledejte lékařskou pomoc!

-  **NEBEZPEČÍ VÝBUCHU!** Nenabíjecí baterie nikdy znovu nenabíjejte.

Baterie nebo akumulátory nezkratujte ani je neotevírejte. Hrozí přehřátí, nebezpečí požáru nebo jejich prasknutí.

- Nikdy neházejte baterie nebo akumulátory do ohně ani do vody.
- Nevystavujte baterie nebo akumulátory mechanickému zatížení.

Nebezpečí vytečení baterií/ akumulátorů

- Zabraňte extrémním podmínkám a teplotám, např. na topení anebo na slunci, které mohou negativně ovlivnit funkci baterií nebo akumulátorů.
- V případě vytečení baterií/akumulátorů zabraňte kontaktu chemikálií s pokožkou, očima a sliznicemi! Omyjte ihned postižená místa dostatečným množstvím čisté vody a vyhledejte lékařskou pomoc!
-  **NOSTE OCHRANNÉ RUKAVICE!** Vyteklé i poškozené baterie nebo akumulátory mohou při kontaktu s pokožkou způsobit její poleptání. Noste proto vhodné rukavice.

- Tento výrobek má vestavěný akumulátor, který nemůže uživatel vyměnit. Akumulátor tohoto výrobku nelze vyměnit. Při likvidaci je třeba poukázat na to, že výrobek obsahuje akumulátory.

● Nabíjení výrobku

Poznámka: Před prvním použitím a při dalším nabíjení nabíjejte výrobek vždy 90 minut.

Poznámka: Zapojte zástrčku pro USB typ C [11] do zdířky pro USB typ C [8] na výrobku. Zapojte zástrčku USB typ A [9] kabelu USB [10] do vhodné zdířky pro USB typu A síťového adaptéru s ochrannou třídou II (není součástí dodaného výrobku). Tento adaptér musí být schválený pro používání s domácími spotřebiči a musí poskytovat výstup SELV 5 V DC, maximálně 1 A. Zapojte síťový adaptér (není součástí dodaného výrobku) do elektrické zásuvky.

Poznámka: Jestliže je akumulátor téměř vybitý, svítí kontrolka LED [7] červeně.

Poznámka: Pro prodloužení životnosti akumulátoru se doporučuje používat výrobek pravidelně a bez dlouhého skladování.

Poznámka: Po 5 minutách rychlého nabíjení lze výrobek používat cca 5 minut.

Poznámka: Jestliže je akumulátor zcela nabitý, bliká kontrolka LED [7] bíle. Provozní doba nezávislá na elektrické síti s úplně nabitým akumulátorem je cca 60 minut.

● Před uvedením do provozu

⚠ VÝSTRAHA! NEBEZPEČÍ ZÁSAHU ELEKTRICKÝM PROUDEM!

Zastříhovač vlasů a vousů [5] není vodotěsný, a proto nesmí být používán ve vaně/ve sprše.

- Nepoužívejte výrobek v místech s otevřenými a řeznými ranami, na pokožce spálené sluncem nebo v místě puchýřů.
- Výrobek je určený pouze k úpravě suchých vlasů a k použití v suchém prostředí.
- Produkt lze používat jen bez kabelu.

● Mazání břitů

K zajištění úplné pohyblivosti stříhacího ústrojí doporučujeme před prvním použitím a po vyčištění výrobku břitů promazat (viz obr. A).

- Před mazáním břitů výrobek vždy nejprve vypněte.
- Kápněte dvě kapky mazacího oleje [13] mezi ostří a rovnoměrně je rozdělte.
- Přebytečný olej otřete hadříkem.
- Můžete použít i každý jiný olej, který neobsahuje kyseliny (jako např. olej na šicí stroje).

● Obsluha

● Zapnutí a vypnutí

Zapnutí výrobku:

- Stiskněte bezpečnostní tlačítko [6a] a přepněte současně posuvný přepínač zap/vyp [6] směrem nahoru.

Vypnutí výrobku:

- Přepněte posuvný přepínač zap/vyp [6] směrem dolů.

Poznámka: Držte zastříhovač vlasů a vousů [5] při každém použití pod úhlem 45° k pokožce (viz obr. B).

● Sejmutí/nasazení nástavce na stříhání vlasů [4]

⚠ VÝSTRAHA! NEBEZPEČÍ ÚRAZU! Před nasazením nebo sejmutím nástavce musíte zastříhovač vlasů a vousů [5] vypnout.

- Pro sejmutí nástavce na stříhání vlasů [4] (viz obr. C) zatlačte nástavec palcem směrem ven ze zastříhovače vlasů a vousů [5].
- Pro nasazení nástavce na stříhání vlasů [4] zavedte spodní jazýček v nástavci do lišty v zastříhovači vlasů a vousů [5]. Zatlačte horní část nástavce na stříhání vlasů [4] na zastříhovač vlasů a vousů [5] tak, aby slyšitelně zacvakl a došlo k jeho zajištění (viz obr. D).

● Výměna hřebenových nástavců [1], [2]

⚠ VÝSTRAHA! NEBEZPEČÍ ÚRAZU! Před nasazením nebo sejmutím nástavců zastříhovač vlasů a vousů [5] vypněte.

- Pro nasazení hřebenových nástavců [1], [2] nasadíte příslušný hřebenový nástavec opatrně na nástavec na střihání vlasů [4]. Zatlačte spodní konec hřebenového nástavce [1], [2] pevně tak, aby došlo k jeho zajištění (viz obr. E).
- Pro odebrání hřebenových nástavců [1], [2] uvolněte hřebenový nástavec na spodním konci unteren a stáhněte ho ze zastříhovače vlasů a vousů [5] (viz obr. F).

● Střihání vlasů (nástavec na střihání vlasů [4])

Poznámka: Upravované vlasy musí být suché. Délku střihu se může měnit v závislosti na úhlu, pod kterým vlasy zastříhujete.

- Položte na krk a šíji ručník nebo šátek (není součástí dodaného výrobku), abyste zabránili padání ostříhaných vlasů za límec.
- Při použití obou hřebenových nástavců [1], [2] začněte delším střihem a během střihání postupně zkracujte délku střihu. Pro úpravu délky střihu na hřebenovém nástavci [1], [2] otáčejte ovládacím kolečkem [3] pro nastavení požadované délky na stupnici (10,5–20 mm u hřebenového nástavce na dlouhé vlasy [1] a 0,5–10 mm u hřebenového nástavce na krátké vlasy [2]) (viz obr. G).
- Střihání začněte na šíji nebo na stranách a pokračujte směrem ke středu hlavy. Potom střihajte přední část vlasů směrem ke středu hlavy.
- Zastříhovač vlasů a vousů [5] držte tak, aby byl příslušný hřebenový nástavec [1], [2] veden po hlavě svou plochou co nejlépe. Ved'te zastříhovač vlasů a vousů [5] rovnoměrně vlasovým porostem.
- Držte zastříhovač vlasů a vousů [5] s příslušným hřebenovým nástavcem [1], [2] opatrně tak, aby plocha nad ovládacím kolečkem [3] spočívala na hlavě (viz obr. H).
- Pokud je to možné, střihajte proti směru růstu vlasů.
- Pro zachycení všech vlasů přejíždějte zastříhovačem vlasů a vousů [5] několikrát po vlasech.
- Vlasy opakovaně důkladně pročešávejte.
- Pro dosažení rovné linie střihu při zastříhování délky je nutné opakovaně vést zastříhovač vlasů a vousů [5] vlasovým porostem v různých směrech.

● Čištění pomocí štětečku na čištění [14]

- Vypněte výrobek posuvným přepínačem zap/vyp [6]. Pokud je na výrobku nasazen nástavec na střihání vlasů [4] nebo některý hřebenový nástavec [1], [2], musíte je před čištěním sejmut podle popisu v kapitole „Obsluha“. Odstraňte nástavec zatlačením palcem zepředu proti nástavci (viz obr. C, F).
- Odstraňte zbytky vlasů z nástavce pomocí štětečku na čištění [14].

● Objednávání náhradních dílů

Pro následující díly si můžete objednat náhradní díly online:

Hřebenový nástavec na dlouhé vlasy (10,5–20 mm) 1

Hřebenový nástavec na krátké vlasy (0,5–10 mm) 2

Nástavec na střihání vlasů 4

Číslo výrobku: 480299_2410

Webová stránka: www.optimex-shop.com

● Čištění a péče

- Výrobek, kabel USB 10 a síťový adaptér (není součástí dodaného výrobku) nesmíte během napájení z elektrické sítě ponořit do vody nebo do jiných kapalin, nesmíte provádět oplachování pod tekoucí vodou.
- Před každým čištěním výrobek vypněte.
- Hřebenové nástavce 1, 2 a nástavec na střihání vlasů 4 je dovoleno čistit vodou. Nepoužívejte žádné jiné kapaliny.
Poznámka: Před dalším použitím je nechte uschnout.
- Nepoužívejte k čištění ostré nebo drhnoucí čisticí prostředky.
- Výrobek otírejte mírně navlhčeným hadrem.
- Pokud výrobek delší dobu nepoužíváte, uložte ho opatrně do tašky 12.

● Skladování

-  **OPATRNĚ! NEBEZPEČÍ HMOTNÝCH ŠKOD!** Během nabíjení výrobek nikdy neukládejte do ochranného pouzdra 12. Nebezpečí přehřátí!
- Vyčištěný a vysušený výrobek a jeho příslušenství uchovávejte v dodaném ochranném pouzdře 12.
Poznámka: Nevystavujte výrobek přímému slunečnímu záření nebo horku. Ideální teplota okolí je -10 °C až +60 °C. Extrémně nízké nebo vysoké teploty mohou poškodit akumulátor nebo výrobek.
 - Uložte vše na suchém, neprašném a čistém místě.
Poznámka: Doporučujeme nabít výrobek každých 6 měsíců.

● Odstranění chyb

| Porucha | Příčina | Řešení |
|---|--|---|
| Výrobek nefunguje. | Akumulátor je pravděpodobně vybitý. | Výrobek znovu nabijte. |
| Stříhání jde ztuha. | Mezi břity se dostaly vlasy nebo vousy. | Vyčistěte nástavec na stříhání vlasů 4 a výrobek a podle potřeby ošetřete čepele olejem. |
| Akumulátor nelze nabíjet nebo je výkon akumulátoru velmi nízký. | Akumulátor dosáhl konce své životnosti. | Výrobek s vestavěným akumulátorem musíte správně zlikvidovat. |
| Výrobek nelze nabíjet. | Teplota okolního prostředí v místě použití je příliš vysoká. | Chraňte výrobek před přímým slunečním zářením nebo vysokými teplotami. |

● Zlikvidování

Obal se skládá z ekologických materiálů, které můžete zlikvidovat prostřednictvím místních sběrů recyklovatelných materiálů.



Při třídění odpadu se řiďte podle označení obalových materiálů zkratkami (a) a čísly (b), s následujícím významem: 1–7: umělé hmoty/20–22: papír a lepenka/80–98: složené látky.



O možnostech likvidace vysloužilých zařízení se informujte u správy vaší obce nebo města.



V zájmu ochrany životního prostředí vysloužilý výrobek nevyhazujte do domovního odpadu, ale předejte k odborné likvidaci. O sběrnách a jejich otevíracích hodinách se můžete informovat u příslušné správy města nebo obce.

Tento výrobek má integrovaný akumulátor, který uživatel nemůže vyměnit nebo vyjmout. Při likvidaci výrobku je třeba dbát na to, že tento výrobek obsahuje akumulátor.

Vadné nebo vybité baterie resp. akumulátory se musí recyklovat. Baterie, akumulátory i výrobek odevzdejte zpět do nabízených sběrů.



Ekologické škody v důsledku chybné likvidace baterií/akumulátorů!

Baterie/akumulátory se nesmí zlikvidovat v domácím odpadu. Mohou obsahovat jedovaté těžké kovy a musí se zpracovávat jako zvláštní odpad. Chemické symboly těžkých kovů: Cd = kadmium, Hg = rtuť, Pb = olovo. Proto odevzdejte opotřebované baterie/akumulátory u komunální sběrně.

● Záruka

Výrobek byl vyroben podle přísných směrnic kvality a před dodáním pečlivě otestován. V případě materiálních nebo výrobních vad máte zákonná práva vůči prodejci výrobku. Vaše zákonná práva nejsou níže uvedenou zárukou nijak omezená.

Záruka na tento výrobek je 3 roky od data zakoupení. Záruční doba začíná dnem zakoupení. Originál dokladu o zakoupení si uschovejte na bezpečném místě, protože tento doklad je vyžadován jako doklad o koupi.

Jakékoli poškození nebo závady, které se vyskytly již v okamžiku nákupu, musí být nahlášeny ihned po vybalení výrobku.

Pokud se u výrobku během 3 let od data zakoupení projeví vada materiálu nebo výrobní vada, pak vám ho podle naší volby bezplatně opravíme nebo vyměníme. Záruční doba se po uznané reklamaci neprodlužuje. To platí také pro vyměněné a opravené díly.

Tato záruka je neplatná, pokud byl výrobek poškozený nebo nesprávně používaný anebo udržovaný.

Záruka se kryje na materiálové a výrobní vady. Tato záruka se nevztahuje na díly výrobku, které jsou vystaveny běžnému opotřebování, a proto je lze považovat za spotřební díly (např. baterie, hadice, inkoustové patrony) nebo na poškození křehkých součástí, jako jsou např. spínače nebo díly, které jsou vyrobeny ze skla.

U tohoto výrobku se záruční doba vztahuje také na akumulátor.

● Postup v případě uplatňování záruky

Pro zajištění rychlého zpracování Vašeho případu se řiďte následujícími pokyny:

Pro všechny požadavky si připravte pokladní stvrzenku a číslo artiklu (IAN 480299_2410) jako doklad o zakoupení.

Číslo artiklu najdete na typovém štítku, gravuře, titulní stránce návodu (vlevo dole) nebo na nálepce na zadní nebo spodní straně.

V případě poruch funkce nebo jiných závad nejdříve kontaktujte, telefonicky nebo e-mailem, v následujícím textu uvedené servisní oddělení.

Výrobek registrovaný jako vadný potom můžete s příloženým dokladem o zakoupení (pokladní stvrzenkou) a údaji k závadě a kdy k ní došlo, bezplatně zaslat na adresu servisu, která Vám byla sdělena.

● Servis

Servis Česká republika

Tel.: 800600632

E-Mail: owim@lidl.cz



● EU prohlášení o shodě

EU PROHLÁŠENÍ O SHODĚ (č. 480299_2410)

IAN: 480299_2410
Identifikace produktu: "Cien BEAUTY" Zastříhovač vlasů a vousů
Číslo modelu: HG12970

Výše popsaný předmět prohlášení je ve shodě s příslušnými harmonizačními právními předpisy Unie:

| |
|--|
| Směrnice 2006/42/ES |
| Směrnice 2014/30/EU |
| Směrnice 2011/65/EU se všemi souvisejícími změnami |

Odkazy na příslušné harmonizované normy nebo na jiné technické specifikace, ve vztahu k nimž se shoda prohlašuje:

| Č. / Části |
|--|
| Směrnice 2006/42/ES |
| EN 60335-2-8:2015+A1:2016+A2:2022+A11:2022+A12:2022 |
| EN 60335-1:2012+A11:2014+A13:2017+A1:2019+A14:2019+A2:2019+A15:2021+A16:2023 |
| EN 62233:2008 |
| EN ISO 12100:2010 |
| Směrnice 2014/30/EU |
| EN IEC 55014-1:2021 |
| EN IEC 55014-2:2021 |
| EN IEC 61000-3-2:2019+A1:2021 |
| EN 61000-3-3:2013/A2:2021 |

Předmět výše uvedeného prohlášení je v souladu se směrnicí Evropského parlamentu a Rady 2011/65/EU ze dne 8. června 2011 o omezení používání některých nebezpečných látek v elektrických a elektronických zařízeních:

| Č. / Části |
|-------------------|
| EN IEC 63000:2018 |

Držitel technické dokumentace: OWIM GmbH & Co.KG

Podepsáno za a jménem:

OWIM GmbH & Co. KG, Stiftsbergstraße 1, 74167 Neckarsulm, Německo

Toto prohlášení o shodě se vydává na výhradní odpovědnost výrobce.

Překlad původního prohlášení o shodě

Neckarsulm
Místo



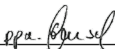







27.01.2025
Datum

ppa. Stefan Haensel
Prokurista

ppa. Jens Buchheim
Prokurista

| | | |
|--|--------|----|
| Legenda použitých piktogramov | Strana | 79 |
| Úvod | Strana | 79 |
| Používanie v súlade s určeným účelom..... | Strana | 79 |
| Popis častí | Strana | 80 |
| Technické údaje..... | Strana | 80 |
| Obsah dodávky..... | Strana | 81 |
| Bezpečnostné upozornenia | Strana | 81 |
| Bezpečnostné upozornenia týkajúce sa batérií / akumulátorových batérií..... | Strana | 86 |
| Nabíjanie výrobku | Strana | 88 |
| Pred uvedením do prevádzky | Strana | 89 |
| Namazanie čepeľí..... | Strana | 89 |
| Obsluha | Strana | 89 |
| Zapnutie a vypnutie..... | Strana | 89 |
| Odstránenie / nasadenie nástavca na strihanie vlasov | Strana | 89 |
| Výmena hrebeňových nastavcov | Strana | 90 |
| Strihanie vlasov..... | Strana | 90 |
| Čistenie pomocou čistiaceho štetca | Strana | 91 |
| Objednávanie náhradných dielov | Strana | 91 |
| Čistenie a starostlivosť | Strana | 91 |
| Skladovanie | Strana | 92 |
| Odstránenie chýb | Strana | 92 |
| Likvidácia | Strana | 92 |
| Záruka | Strana | 93 |
| Postup v prípade poškodenia v záruke..... | Strana | 94 |
| Servis | Strana | 94 |
| EÚ vyhlásenie o zhode | Strana | 95 |

Legenda použitých piktoqramov

| | | | |
|---|---|--|---|
|  | Prečítajte si návod na obsluhu! |   | Bezpečnostné upozornenia Manipulačné pokyny |
|  | Rešpektujte výstražné a bezpečnostné upozornenia! |  | Trieda ochrany III |
|  | Volt |  | Iba pre interiér |
|  | USB zástrčka typu C |  | Značka CE potvrdzuje zhodu so smernicami EÚ vzťahujúcimi sa na tento výrobok. |
|  | Jednosmerný prúd/ napätie | | |

Zastrihávač vlasov a brady

● Úvod

Blahoželáme Vám ku kúpe Vášho nového výrobku. Rozhodli ste sa pre veľmi kvalitný výrobok. Návod na obsluhu je súčasťou tohto výrobku. Obsahuje dôležité upozornenia týkajúce sa bezpečnosti, používania a likvidácie. Skôr ako začnete výrobok používať, oboznámte sa so všetkými pokynmi k obsluhu a bezpečnosti. Výrobok používajte iba v súlade s popisom a v uvedených oblastiach používania. V prípade postúpenia výrobku ďalším osobám odovzdajte aj všetky dokumenty patriace k výrobku.

● Používanie v súlade s určeným účelom

Výrobok je určený výlučne na strihanie ľudských vlasov. Používajte výrobok iba na suché vlasy. Výrobok je určený iba pre súkromné domácnosti a nesmie sa používať na komerčné účely. Výrobok možno používať iba v interiéri. Akékoľvek iné použitie nie je v súlade s určeným účelom a môže viesť k vzniku vecných škôd alebo zraneniu osôb. Výrobca nepreberá zodpovednosť za škody zapríčinené používaním v rozpore s určeným účelom.

VAROVANIE! NEBEZPEČENSTVO VZNIKU VECNÝCH ŠKÔD!

- Nepoužívajte výrobok na syntetické alebo zvieracie vlasy.
- Bezprostredne po vybalení skontrolujte úplnosť dodávky a bezchybný stav výrobku.
- Používajte iba originálne príslušenstvo.
- Nepokladajte výrobok na horúce povrchy, do blízkosti horúcich povrchov alebo otvoreného ohňa.
- USB kábel [10], sieťový diel (nie je súčasťou dodávky) a výrobok neprikrývajte, aby ste zabránili neprípustnému zohriatiu počas používania a nabíjania.
- Nepoužívajte leptavé ani abrazívne čistiace prostriedky.

VAROVANIE! Na nabíjanie akumulátorovej batérie používajte iba sieťový diel triedy II (nie je súčasťou dodávky), ktorý je schválený na používanie s výrobkami pre domácnosť. SELV výstup: DC 5 V, max. 1 A.

● Popis častí

- 1 Hrebeňový nástavec na dlhé vlasy (10,5–20 mm)
- 2 Hrebeňový nástavec na krátke vlasy (0,5–10 mm)
- 3 Otočný regulátor
- 4 Nástavec na strihanie vlasov
- 5 Zastrihávač vlasov a brady
- 6 Posuvný ZA-/VYPÍNAČ
- 6a Bezpečnostné tlačidlo
- 7 LED zobrazenie
- 8 USB zásuvka typu C
- 9 USB zástrčka typu A
- 10 USB kábel (typu A na typ C)
- 11 USB zástrčka typu C
- 12 Úschovné puzdro
- 13 Mazací olej
- 14 Čistiaci štetec

● Technické údaje

Zastrihávač vlasov a brady:

HG12970

Vstup:

5V==, 1 A

Akumulátorová batéria:

1 x 3,7V lítium-iónová, 600 mAh

Hladina emitovaného akustického tlaku:

<70 dB(A), K=3 dB(A)

Trieda ochrany:

III/III

● Obsah dodávky

- 1 zastrihávač vlasov a brady
- 1 nástavec na strihanie vlasov
- 1 hrebeňový nástavec na dlhé vlasy (10,5–20 mm)
- 1 hrebeňový nástavec na krátke vlasy (0,5–10 mm)
- 1 USB kábel
- 1 mazací olej
- 1 čistiaci štetec
- 1 úschovné puzdro
- 1 návod na obsluhu



Bezpečnostné upozornenia

-  **VAROVANIE! NEBEZPEČENSTVO OHROZENIA ŽIVOTA A NEBEZPEČENSTVO NEHODY PRE MALÉ I STARŠIE DETI!** Nikdy nenechávajte deti bez dozoru s obalovým materiálom alebo s výrobkom. Hrozí nebezpečenstvo zadusenía.
- Tento výrobok môžu používať deti od 8 rokov a osoby so zníženými psychickými, senzoric-kými alebo duševnými schopnosťami, alebo s nedostatkom skúseností a/alebo vedomostí, ak sú pod dozorom, alebo ak boli poučené v súvislosti s bezpečným používaním výrobku, a ak porozumeli nebezpečenstvám

spojeným s jeho používaním. Deti sa s výrobkom nesmú hrať. Čistenie a údržbu nesmú vykonávať deti bez dozoru.

- **⚠ VAROVANIE!** Pred čistením výrobku ho odpojte od USB kábla **10**.
- Vyčistite výrobok (pozri „Čistenie a starostlivosť“).



Zabráňte ohrozeniu života zásahom elektrickým prúdom

⚠ VAROVANIE! Udržiavajte výrobok suchý.

⚠ VAROVANIE! Tento výrobok nepoužívajte v blízkosti vaní, sprchových vaní alebo iných nádob, ktoré obsahujú vodu.

⚠ VAROVANIE! Ak výrobok spadol do vody, okamžite najskôr vytiahnite USB kábel **10** zo sieťového dielu (nie je súčasťou dodávky) predtým, ako siahnete do vody.

⚠ VAROVANIE! Nikdy sa nedotýkajte USB kábla **10** vlhkými rukami, najmä keď ho zapájate resp. vyťahujete zo zásuvky.

! **VAROVANIE!** Nikdy neponárajte výrobok ani USB kábel **10** do vody alebo iných kvapalín a nikdy ich neumývajte pod tečúcou vodou.

! **VAROVANIE!** Nepoužívajte výrobok počas kúpania.

- Ako dodatočná ochrana sa odporúča inštalácia ochranného zariadenia proti chybovému prúdu (FI/RCD) s menovitým vypínacím prúdom menším ako 30 mA v prúdovom obvode kúpeľne. Požiadajte o radu Vášho inštalatéra.
- Odpojte USB kábel **10** od sieťového dielu (nie je súčasťou dodávky),
 - keď sa vyskytne porucha,
 - pred čistením výrobku,
 - keď výrobok dlhší čas nepoužívate,
 - počas búrky a
 - po každom použití.

Pritom ťahajte USB zástrčku typu A **9** priamo z pripojovacej zásuvky a nie za USB kábel **10**.



Predíd'te nebezpečenstvu poranenia

- Nikdy nevymieňajte príslušenstvo, keď je výrobok zapnutý.
- Výrobok nepoužívajte, ak zistíte akékoľvek viditeľné, vonkajšie poškodenia. Poškodený výrobok neuvádzajte do prevádzky.
- Ak do výrobku prenikla kvapalina, pred novým používaním ho skontrolujte.
- Ak zistíte poškodenie na USB kábli 10, na schránke alebo na iných častiach, nesmie byť výrobok viac používaný.
- Opravy prenechajte iba odborníkovi. Neodborné opravy môžu predstavovať pre používateľa značné riziká. Okrem toho zaniká akýkoľvek garančný nárok.
- Nepoužívajte výrobok s defektnými nastaveniami, pretože môžu mať ostré hrany.
- Defektné komponenty musia byť nahradené vždy originálnymi náhradnými dielmi. Dodržanie bezpečnostných požiadaviek môže byť zaručené len vtedy, keď sú používané originálne náhradné diely.

- Za účelom nabíjania pripojte USB kábel **10** k ľahko dostupnému zdroju napájania.
- Používajte výrobok vždy pod dohľadom a iba podľa údajov na typovom štítku.
- Zapojte USB kábel **10** do výrobku predtým, ako ho zapojíte do zdroja napájania.
- Špičky nastavcov sú ostré.
- Pred nasadzovaním alebo výmenou nastavcov ako aj pred čistením výrobok vypnite.
- USB kábel **10** umiestnite tak, aby naň nikto nemohol stúpiť ani oň zakopnúť.
- Nepoužívajte výrobok pri otvorených ranách, rezných ranách, úpale a plúzgieroch.



Zabráňte nebezpečenstvu vzniku vecných škôd

- Elektrické výrobky môžu byť nebezpečné pre zvieratá. Navyše aj zvieratá môžu spôsobiť poškodenie výrobku. Držte zvieratá vždy v dostatočnej vzdialenosti od elektrických výrobkov.
- Chráňte výrobok pred vlhkosťou, kvapkami vody a striekajúcou vodou.

- Dbajte na to, aby USB kábel [10] nebol privretý v skriňových dverách alebo vedený cez horúce povrchy. Inak by to mohlo poškodiť izoláciu USB kábla [10].
- Držte mazací olej [13] v bezpečnej vzdialenosti od detí. Neprehltnite mazací olej [13] a nenanášajte ho na oči. V prípade nepoužívania ho uskladnite na bezpečnom mieste.
- **POZOR!** Nebezpečenstvo poškodenia prístroja! Výrobok nevystavujte priamemu slnečnému žiareniu alebo horúčave. Ideálna teplota okolia je medzi +5 °C a +40 °C. Extrémne nízke alebo vysoké teploty môžu poškodiť akumulátorovú batériu alebo výrobok.



Bezpečnostné upozornenia týkajúce sa batérií/akumulátorových batérií

- **VAROVANIE!** Na nabíjanie batérií používajte iba sieťový adaptér triedy ochrany II (nie je súčasťou dodávky), ktorý je schválený

na používanie s výrobkami pre domácnosť.
SELV výstup: DC 5 V, max. 1 A.

■ **NEBEZPEČENSTVO OHROZENIA**

ŽIVOTA! Batérie/akumulátorové batérie držte mimo dosahu detí. V prípade prehltnutia okamžite vyhľadajte lekára!

■ **NEBEZPEČENSTVO EXPLÓZIE!**

Nenabíjateľné batérie nikdy znova nenabíjajte. Batérie/akumulátorové batérie neskratujte a/alebo neotvárajte. Následkom môže byť prehriatie, požiar alebo explózia.

- Batérie/akumulátorové batérie nikdy nehádzte do ohňa alebo vody.
- Nevystavujte batérie/akumulátorové batérie mechanickej záťaži.

Riziko vytečenia batérií/ akumulátorových batérií

- Batérie/akumulátorové batérie nikdy nevystavujte extrémnym podmienkam a teplotám, ktoré by na ne mohli pôsobiť, napr. na vykurovacích telesách/priamom slnečnom žiarení.
- Ak batérie/akumulátorové batérie vytekli, zabráňte kontaktu pokožky, očí a slizníc s chemikáliami! Ihneď vypláchnite postihnuté

miesta väčším množstvom čistej vody a okamžite vyhľadajte lekára!



NOSTE OCHRANNÉ RUKAVICE!

- Vytečené alebo poškodené batérie/akumulátorové batérie môžu pri kontakte s pokožkou spôsobiť poleptanie. V takom prípade preto noste vhodné ochranné rukavice.
- Tento produkt obsahuje zabudovanú akumulátorovú batériu, ktorú nemôže vymeniť používateľ. Akumulátorovú batériu tohto výrobku nie je možné vymeniť. Pri likvidácii je potrebné poukázať na to, že tento produkt obsahuje akumulátorovú batériu.

Nabíjanie výrobku

Poznámka: Pred prvým použitím a pri každom ďalšom nabíjaní nabíjajte výrobok vždy 90 minút.

Poznámka: Pripojte USB zástrčku typu C [11] do USB zásuvky typu C [8] na výrobku. Zapojte USB zástrčku typu A [9] USB kábla [10] do vhodnej USB zásuvky typu A sieťového dielu triedy ochrany II (nie je súčasťou dodávky). Tento musí byť schválený na použitie s domácimi spotrebičmi a mať výstup SELV DC 5 V, max. 1 A. Zapojte sieťový diel (nie je súčasťou dodávky) do sieťovej zásuvky.

Poznámka: Keď je akumulátorová batéria takmer vybitá, LED zobrazenie [7] svieti načerveno.

Poznámka: Ak chcete predĺžiť životnosť akumulátorovej batérie, odporúčame používať výrobok pravidelne a bez dlhého skladovania.

Poznámka: Po cca. 5 minútach rýchleho nabíjania možno výrobok používať cca. 5 minút.

Poznámka: Keď je akumulátorová batéria úplne nabitá, LED zobrazenie [7] blíká nabiele. Prevádzková doba s plne nabitou akumulátorovou batériou je cca. 60 minút.

● Pred uvedením do prevádzky

- ⚠ VAROVANIE! NEBEZPEČENSTVO ZÁSAHU ELEKTRICKÝM PRÚDOM!** Zastrihávač vlasov a brady [5] nie je vodotesný, a preto sa nesmie používať vo vani/sprche.
- Nepoužívajte výrobok pri otvorených ranách, rezných ranách, úpale a plúzgieroch.
 - Výrobok je určený iba na suché vlasy a na používanie v suchých interiéroch.
 - Výrobok je možné používať iba bezdrôtovo.

● Namazanie čepeľí

Odporúčame namazať čepele pred prvým používaním a po čistení, aby bola zaručená plná pohyblivosť (pozri obr. A).

- Pred mazaním čepeľí výrobok vždy vypnite.
- Kvapnite jednu až dve kvapky mazacieho oleja [13] medzi čepele a rovnomerne ich rozdeľte.
- Prebytočný olej utrite handričkou.
- Môžete použiť aj akýkoľvek olej bez obsahu kyseliny (napr. olej pre šijacie stroje).

● Obsluha

● Zapnutie a vypnutie

Zapnutie výrobku:

- Stlačte bezpečnostné tlačidlo [6a] a súčasne zatlačte posuvný ZA-/VYPÍNAČ [6] smerom nahor.

Vypnutie výrobku:

- Posuvný ZA-/VYPÍNAČ [6] posuňte smerom nadol.

Poznámka: Pri všetkých aplikáciách držte zastrihávač vlasov a brady [5] v uhle 45° k pokožke (pozri obr. B).

● Odstránenie/nasadenie nástavca na strihanie vlasov [4]

- ⚠ VAROVANIE! NEBEZPEČENSTVO PORANENIA!** Pred nasadením alebo odstránením nástavca vypnite zastrihávač vlasov a brady [5].

- Ak chcete odstrániť nástavec na strihanie vlasov [4] (pozri obr. C), zatlačte ho palcom zo zastrihávača vlasov a brady [5] smerom von.
- Ak chcete nasadiť nástavec na strihanie vlasov [4], zasuňte spodný výstupok nástavca do lišty v zastrihávači vlasov a brady [5]. Zatlačte hornú časť nástavca na strihanie vlasov [4] na zastrihávač vlasov a brady [5], až kým zvukovo nezacvakne a pevne nezapadne na miesto (pozri obr. D).

● Výmena hrebeňových nadstavcov [1], [2]

! VAROVANIE! NEBEZPEČENSTVO PORANENIA! Pred nasadením alebo odstránením nástavcov vypnite zastrihávač vlasov a brady [5].

- Ak chcete nasadiť hrebeňové nadstavce [1], [2], opatrne nasuňte príslušný hrebeňový nástavec na nástavec na strihanie vlasov [4]. Pevne zatlačte spodný koniec hrebeňových nadstavcov [1], [2], kým nezacvakne na miesto (pozri obr. E).
- Ak chcete hrebeňové nadstavce [1], [2] odstrániť, uvoľnite hrebeňový nástavec na jeho spodnom konci a vytiahnite ho zo zastrihávača vlasov a brady [5] (pozri obr. F).

● Strihanie vlasov (nástavec na strihanie vlasov [4])

Poznámka: Vlasy, ktoré chcete strihať, musia byť suché. Dĺžka strihu sa môže v závislosti od uhla zastrihávania líšiť.

- Dajte si uterák alebo pláštenu (nie je súčasťou dodávky) okolo krku a šíje, aby ste zabránili padaniu zvyškov vlasov za golier.
- Pri oboch hrebeňových nástavcoch [1], [2] začnite s dlhším strihom a postupne používajte kratšie dĺžky strihu. Ak chcete nastaviť dĺžku strihu hrebeňových nástavcov [1], [2], nastavte otočný regulátor [3] na požadovanú značku dĺžky (10,5-20 mm pre hrebeňový nástavec na dlhé vlasy [1] a 0,5-10 mm pre hrebeňový nástavec na krátke vlasy [2]) (pozri obr. G).
- Začnite so strihaním na šíji alebo po stranách a strihajte smerom k stredu hlavy. Potom zastrihnite prednú časť vlasov smerom k stredu hlavy.
- Zastrihávač vlasov a brady [5] držte tak, aby príslušný hrebeňový nástavec [1], [2] priliehal čo najväčšou plochou k hlave. Zastrihávač vlasov a brady [5] vedte rovnomerne cez vlasy.
- Zastrihávač vlasov a brady [5] s príslušným hrebeňovým nástavcom [1], [2] opatrne držte tak, aby plocha nad otočným regulátorom [3] ležala na hlave (pozri obr. H).
- Ak je to možné, strihajte proti smeru rastu vlasov.
- Ak chcete zachytiť všetky vlasy, prejdite zastrihávačom vlasov a brady [5] niekoľkokrát cez jednu časť vlasov.
- Vlasy vždy znova dobre prečešte.

- Aby ste pri strihaní dosiahli rovnú líniu strihu, mali by ste zastrihávačom vlasov a brady [5] prejsť cez vlasy niekoľkokrát z rôznych smerov.

● Čistenie pomocou čistiacего štetca [14]

- Za- resp. vypnite výrobok prostredníctvom posuvného ZA-/VYPÍNAČA [6]. Ak je k výrobku pripojený nástavec na strihanie vlasov [4] alebo jeden z hrebeňových nástavcov [1], [2], pred čistením ich odoberte, ako je opísané v kapitole „Ovládanie“. Odstráňte nástavec tak, že palec spredu zatlačíte proti nástavcu (pozri obr. C, F).
- Odstráňte zvyšky vlasov z nástavca pomocou čistiacего štetca [14].

● Objednávanie náhradných dielov

Náhradné diely si môžete objednať online pre nasledujúce diely:

Hrebeňový nástavec na dlhé vlasy (10,5-20 mm) [1]

Hrebeňový nástavec na krátke vlasy (0,5-10 mm) [2]

Nástavec na strihanie vlasov [4]

Číslo výrobku: 480299_2410

Webová stránka: www.optimex-shop.com

● Čistenie a starostlivosť

- Výrobok, USB kábel [10] a sieťový diel (nie je súčasťou dodávky) nesmú byť ponorené do vody alebo iných tekutín a nesmú sa oplachovať pod tečúcou vodou.
- Pred každým čistením výrobok vypnite.
- Hrebeňové nástavce [1], [2] a nástavec na strihanie vlasov [4] sa nesmú čistiť vodou. Nepoužívajte žiadne iné kvapaliny.
Poznámka: Pred ďalším použitím ich nechajte vyschnúť.
- Nepoužívajte ostré alebo abrazívne čistiacie prostriedky.
- Výrobok jemne pretrite vlhkou handričkou.
- Ak výrobok dlhší čas nepoužívate, uskladnite ho v úschovnej taške [12].

● Skladovanie

⚠ POZOR! NEBEZPEČENSTVO VZNIKU VECNÝCH ŠKÔD! Nikdy nenechávajte produkt v úschovnej taške [12], zatiaľčo sa nabíja. Nebezpečenstvo prehriatia!

- Vyčistený a vysušený výrobok a jeho príslušenstvo uschovajte do dodanej úschovnej tašky [12].

Poznámka: Výrobok nevystavujte priamemu slnečnému žiareniu alebo horúčave. Ideálna teplota okolia je medzi -10 °C a +60 °C. Extrémne nízke alebo vysoké teploty môžu poškodiť akumulátorovú batériu alebo výrobok.

- Všetko skladujte na čistom, bezprašnom a suchom mieste.

Poznámka: Odporúča sa nabíjať výrobok každých 6 mesiacov.

● Odstránenie chýb

| Porucha | Príčina | Riešenie |
|--|--|---|
| Výrobok nefunguje. | Akumulátorová batéria je pravdepodobne vybitá. | Znova nabite výrobok. |
| Strihanie prebieha ťažko. | Vo vnútri čepeľ sa môžu nachádzať vlasy. | Vyčistite nástavec na strihanie vlasov [4] a výrobok a v prípade potreby naolejujte čepele. |
| Akumulátorovú batériu nie je možné nabíť alebo má veľmi slabý výkon. | Akumulátorová batéria dosiahla koniec svojej životnosti. | Výrobok so zabudovanou akumulátorovou batériou musí byť správne zlikvidovaný. |
| Výrobok nie je možné nabíjať. | Teplota okolia v mieste nabíjania je príliš vysoká. | Výrobok nevystavujte priamemu slnečnému žiareniu alebo horúčave. |

● Likvidácia

Obal pozostáva z ekologických materiálov, ktoré môžete odovzdať na miestnych recyklačných zberných miestach.



Všímajte si prosím označenie obalových materiálov pre triedenie odpadu, sú označené skratkami (a) a číslami (b) s nasledujúcim významom:
1–7: Plasty/20–22: Papier a kartón/80–98: Spojené látky.



O možnostiach likvidácie opotrebovaného výrobku sa môžete informovať na Vašej obecnej alebo mestskej správe.



Ak výrobok doslúžil, v záujme ochrany životného prostredia ho neodhoďte do domového odpadu, ale odovzdajte na odbornú likvidáciu. Informácie o zberných miestach a ich otváracích hodinách získate na Vašej príslušnej správe.

Tento výrobok má zabudovanú akumulátorovú batériu, ktorú používateľ nemôže vymeniť ani vybrať. Pri likvidácii výrobku si uvedomte, že tento výrobok obsahuje nabíjateľnú akumulátorovú batériu.

Defektné alebo použité batérie/akumulátorové batérie sa musia recyklovať. Batérie/akumulátorové batérie a/alebo výrobok odovzdajte prostredníctvom dostupných zberných stredísk.



Nesprávna likvidácia batérii/akumulátorových batérii ničí životné prostredie!

Batérie/akumulátorové batérie sa nesmú likvidovať spolu s domovým odpadom. Môžu obsahovať jedovaté ťažké kovy a je potrebné zaobchádzať s nimi ako s nebezpečným odpadom. Chemické značky ťažkých kovov sú nasledovné: Cd = kadmium, Hg = ortuť, Pb = olovo. Opatrebované batérie/akumulátorové batérie preto odovzdajte v komunálnej zberni.

● Záruka

Výrobok bol starostlivo vyrobený v súlade s prísnyimi smernicami kvality a pred dodaním dôkladne otestovaný. V prípade materiálových alebo výrobných chýb máte zákonné práva voči predajcovi výrobku. Vaše zákonné práva nie sú žiadnym spôsobom obmedzené našou zárukou uvedenou nižšie.

Záruka na tento výrobok je 3 roky od dátumu nákupu. Záručná doba začína plynúť dátumom kúpy. Originál dokladu o kúpe si uschovajte na bezpečnom mieste, pretože tento doklad je potrebný ako dôkaz o kúpe.

Akékoľvek poškodenie alebo nedostatky prítomné už v čase nákupu je potrebné nahlásiť ihneď po vybalení výrobku.

Ak sa v priebehu 3 rokov od dátumu zakúpenia preukáže, že výrobok vykazuje chyby materiálu alebo spracovania, podľa vlastného uváženia Vám ho bezplatne opravíme alebo vymeníme. Záručná doba sa na základe poskytnutej záručnej reklamácie nepre-
džuje. To platí aj pre vymenené alebo opravené diely.

Táto záruka je neplatná, ak bol výrobok poškodený alebo nesprávne používaný alebo udržiavaný.

Záruka sa vzťahuje na chyby materiálu a výrobné chyby. Táto záruka sa nevzťahuje na časti výrobku, ktoré podliehajú bežnému opotrebovaniu, a preto sa považujú za opotrebovateľné diely (napr. batérie, hadice, atramentové kazety), ani na poškodenie krehkých častí, napr. spínačov alebo častí zo skla.

Pri tomto výrobku sa záručná doba vzťahuje aj na akumulátorovú batériu.

● Postup v prípade poškodenia v záruke

Pre zaručenie rýchleho spracovania Vašej požiadavky dodržte prosím nasledujúce pokyny:

Pre všetky otázky majte pripravený pokladničný doklad a číslo výrobku (IAN 480299_2410) ako dôkaz o kúpe.

Číslo výrobku nájdete na typovom štítku, gravúre, na prednej strane Vášho návodu (dole vľavo) alebo ako nálepku na zadnej alebo spodnej strane.

Ak sa vyskytnú funkčné poruchy alebo iné nedostatky, najskôr telefonicky alebo e-mailom kontaktujte následne uvedené servisné oddelenie.

Produkt označený ako defektný potom môžete s priloženým dokladom o kúpe (pokladničný lístok) a uvedením, v čom spočíva nedostatok a kedy sa vyskytol, bezplatne odoslať na Vám oznámenú adresu servisného pracoviska.

● Servis

Servis Slovensko

Tel.: 0800 008 158

E-pošta: owim@lidl.sk



● EÚ vyhlásenie o zhode

EÚ VYHLÁSENIE O ZHODE (č. 480299_2410)

IAN: 480299_2410
Identifikácia produktu: "Cien BEAUTY" Zastrihávač vlasov a brady
Číslo modelu: HG12970

Uvedený predmet vyhlásenia je v zhode s príslušnými harmonizačnými právnymi predpismi Únie:

| |
|---|
| Smernica 2006/42/ES |
| Smernica 2014/30/EU |
| Smernica 2011/65/EU so všetkými súvisiacimi zmenami a doplneniami |

Odznaky na príslušné použité harmonizované normy alebo iné technické špecifikácie, v súvislosti s ktorými sa zhoda vyhlasuje:

| Č. / Časti |
|--|
| Smernica 2006/42/ES |
| EN 60335-2-8:2015+A1:2016+A2:2022+A11:2022+A12:2022 |
| EN 60335-1:2012+A11:2014+A13:2017+A1:2019+A14:2019+A2:2019+A15:2021+A16:2023 |
| EN 62233:2008 |
| EN ISO 12100:2010 |
| Smernica 2014/30/EU |
| EN IEC 55014-1:2021 |
| EN IEC 55014-2:2021 |
| EN IEC 61000-3-2:2019+A1:2021 |
| EN 61000-3-3:2013/A2:2021 |

Predmet vyššie uvedeného vyhlásenia je v súlade so smernicou Európskeho parlamentu a Rady 2011/65/EÚ z 8. júna 2011 o obmedzení používania určitých nebezpečných látok v elektrických a elektronických zariadeniach:

| Č. / Časti |
|-------------------|
| EN IEC 63000:2018 |

Držiteľ technickej informácie: OWIM GmbH & Co.KG

Podpísané za a v mene:

OWIM GmbH & Co. KG, Stiftsbergstraße 1, 74167 Neckarsulm, Nemecko

Toto vyhlásenie o zhode sa vydáva na výhradnú zodpovednosť výrobcu.

Preklad pôvodného vyhlásenia o zhode









Neckarsulm
Miesto

27.01.2025
Dátum

ppa. Stefan Haensel
Prokurista

ppa. Jrgis Buchheim
Prokurista

| | |
|--|-----------|
| Legende der verwendeten Piktogramme | Seite 97 |
| Einleitung | Seite 97 |
| Bestimmungsgemäße Verwendung | Seite 97 |
| Teilebeschreibung..... | Seite 98 |
| Technische Daten..... | Seite 98 |
| Lieferumfang | Seite 99 |
| Sicherheitshinweise | Seite 99 |
| Sicherheitshinweise für Batterien / Akkus | Seite 105 |
| Produkt aufladen | Seite 107 |
| Vor der Inbetriebnahme | Seite 107 |
| Klingen ölen..... | Seite 108 |
| Bedienung | Seite 108 |
| Ein- und Ausschalten..... | Seite 108 |
| Haarschneideaufsatz abnehmen / aufstecken..... | Seite 108 |
| Kammaufsätze wechseln..... | Seite 109 |
| Haare schneiden | Seite 109 |
| Reinigung mit Reinigungspinsel..... | Seite 110 |
| Bestellung von Ersatzteilen | Seite 110 |
| Reinigung und Pflege | Seite 110 |
| Lagerung | Seite 110 |
| Fehlerbehebung | Seite 111 |
| Entsorgung | Seite 111 |
| Garantie | Seite 112 |
| Abwicklung im Garantiefall | Seite 113 |
| Service..... | Seite 113 |
| EU-Konformitätserklärung | Seite 114 |

| Legende der verwendeten Piktogramme | | | |
|---|---|---|---|
|  | Bedienungsanleitung lesen! |  | Sicherheitshinweise Handlungsanweisungen |
|  | Warn- und Sicherheitshinweise beachten! |  | Schutzklasse III |
|  | Volt |  | Nur für den Innenbereich |
|  | USB-Typ-C-Stecker |  | Das CE-Zeichen bestätigt die Konformität mit den für das Produkt zutreffenden EU-Richtlinien. |
|  | Gleichstrom/-spannung | | |

Haar-und-Bart-Schneider

● Einleitung

Wir beglückwünschen Sie zum Kauf Ihres neuen Produkts. Sie haben sich damit für ein hochwertiges Produkt entschieden. Die Bedienungsanleitung ist Teil dieses Produkts. Sie enthält wichtige Hinweise für Sicherheit, Gebrauch und Entsorgung. Machen Sie sich vor der Benutzung des Produkts mit allen Bedien- und Sicherheitshinweisen vertraut. Benutzen Sie das Produkt nur wie beschrieben und für die angegebenen Einsatzbereiche. Händigen Sie alle Unterlagen bei Weitergabe des Produkts an Dritte mit aus.

● Bestimmungsgemäße Verwendung

Das Produkt ist ausschließlich zum Schneiden von menschlichen Haaren vorgesehen. Verwenden Sie das Produkt nur für trockene Haare. Das Produkt ist nur für den privaten Haushalt vorgesehen und darf nicht für gewerbliche Zwecke genutzt werden. Das Produkt darf nur in Innenräumen benutzt werden. Alle anderen Verwendungen gelten als unsachgemäß und können zu Sachschäden oder zu Personenschäden führen. Für Schäden, deren Ursachen in bestimmungswidrigen Anwendungen liegen, übernimmt der Hersteller keine Haftung.

⚠️ WARNUNG! GEFAHR DER SACHBESCHÄDIGUNG!

- Wenden Sie das Produkt nicht bei Kunst- oder Tierhaar an.
- Überprüfen Sie unmittelbar nach dem Auspacken die Vollständigkeit und den einwandfreien Zustand des Produkts.
- Verwenden Sie nur das Originalzubehör.
- Stellen Sie das Produkt nicht auf heiße Oberflächen, in die Nähe von heißen Oberflächen oder von offenem Feuer.
- Decken Sie das USB-Kabel **10**, das Netzteil (nicht im Lieferumfang enthalten) und das Produkt nicht ab, um eine unzulässige Erwärmung während des Gebrauchs und Aufladens zu vermeiden.
- Verwenden Sie keine ätzenden oder scheuernden Reinigungsmittel.

⚠️ WARNUNG! Verwenden Sie zum Aufladen des Akkus nur ein Netzteil der Klasse II (nicht im Lieferumfang enthalten), das für den Gebrauch mit Haushaltsgeräten zugelassen ist. SELV-Ausgang: DC 5 V, max. 1 A.

● **Teilebeschreibung**

- 1 Langhaar-Kammaufsatz (10,5–20 mm)
- 2 Kurzhaar-Kammaufsatz (0,5–10 mm)
- 3 Drehregler
- 4 Haarschneideaufsatz
- 5 Haar- und Bartschneider
- 6 EIN-/AUS-Schiebeschalter
- 6a Sicherheitstaste
- 7 LED-Anzeige
- 8 USB-Typ-C-Buchse
- 9 USB-Typ-A-Stecker
- 10 USB-Kabel (Typ A auf Typ C)
- 11 USB-Typ-C-Stecker
- 12 Aufbewahrungstasche
- 13 Scheröl
- 14 Reinigungspinsel

● **Technische Daten**

Haar-und-Bart-Schneider: HG12970

| | |
|-----------------------------|---------------------------|
| Eingang: | 5 V $\overline{=}$, 1 A |
| Akku: | 1 x 3,7 V Li-Ion, 600 mAh |
| Emissions-Schalldruckpegel: | <70 dB(A), K=3 dB(A) |
| Schutzklasse: | III/ \triangleleft |

● Lieferumfang

- 1 Haar-und-Bart-Schneider
- 1 Haarschneideaufsatz
- 1 Langhaar-Kammaufsatz (10,5–20 mm)
- 1 Kurzhaar-Kammaufsatz (0,5–10 mm)
- 1 USB-Kabel
- 1 Scheröl
- 1 Reinigungspinsel
- 1 Aufbewahrungstasche
- 1 Bedienungsanleitung



Sicherheitshinweise

-  **⚠️ WARNUNG! LEBENS- UND UNFALLGEFAHR FÜR KLEINKINDER UND KINDER!** Lassen Sie Kinder niemals unbeaufsichtigt mit dem Verpackungsmaterial oder dem Produkt. Es besteht Erstickungsgefahr.
- Dieses Produkt kann von Kindern ab 8 Jahren und von Personen mit reduzierten physischen, sensorischen oder mentalen Fähigkeiten oder Mangel an Erfahrung und/oder Wissen benutzt werden, wenn sie beaufsichtigt oder bezüglich des sicheren Gebrauches des Produkts unterwiesen wurden und die daraus resultierenden

Gefahren verstanden haben. Kinder dürfen nicht mit dem Produkt spielen. Reinigung und Benutzerwartung dürfen nicht durch Kinder ohne Beaufsichtigung durchgeführt werden.

- **⚠️ WARNUNG!** Trennen Sie das Produkt vom USB-Kabel **10**, bevor Sie es reinigen.
- Reinigen Sie das Produkt (siehe „Reinigung und Pflege“).



Vermeiden Sie Lebensgefahr durch elektrischen Schlag

⚠️ WARNUNG! Halten Sie das Produkt trocken.

⚠️ WARNUNG! Dieses Produkt nicht in der Nähe von Badewannen, Duschwannen oder anderen Gefäßen benutzen, die Wasser enthalten.

⚠️ WARNUNG! Falls das Produkt ins Wasser gefallen ist, trennen Sie unverzüglich das USB-Kabel **10** vom Netzteil (nicht im Lieferumfang enthalten), bevor Sie ins Wasser greifen.

⚠️ WARNUNG! Fassen Sie das USB-Kabel **10** niemals mit nassen Händen an, besonders wenn Sie es in die Steckdose stecken bzw. aus dieser herausziehen.

⚠️ WARNUNG! Tauchen Sie das Produkt sowie das USB-Kabel **10** niemals in Wasser oder eine andere Flüssigkeit und spülen Sie diese niemals unter fließendem Wasser.

⚠️ WARNUNG! Benutzen Sie das Produkt nicht während des Badens.

- Als zusätzlicher Schutz wird die Installation einer Fehlerstrom-Schutzeinrichtung (FI/RCD) mit einem Bemessungsauslösestrom von nicht mehr als 30 mA im Badezimmer-Stromkreis empfohlen. Fragen Sie Ihren Installateur um Rat.
- Trennen Sie das USB-Kabel **10** vom Netzteil (nicht im Lieferumfang enthalten),
 - wenn eine Störung auftritt,
 - bevor Sie das Produkt reinigen,
 - wenn Sie das Produkt längere Zeit nicht benutzen,
 - während eines Gewitters und
 - nach jedem Gebrauch.

Ziehen Sie dabei den USB-Typ-A-Stecker 9 direkt aus der Anschlussbuchse und nicht am USB-Kabel 10.



Vermeiden Sie Verletzungsgefahr

- Tauschen Sie nicht das Zubehör, wenn das Produkt eingeschaltet ist.
- Verwenden Sie das Produkt nicht, wenn Sie irgendwelche sichtbaren, äußeren Beschädigungen feststellen. Nehmen Sie ein beschädigtes Produkt nicht in Betrieb.
- Sollte Flüssigkeit in das Produkt gelangen, überprüfen Sie dieses vor erneutem Gebrauch.
- Sollte ein Schaden am USB-Kabel 10, am Gehäuse oder an anderen Teilen festgestellt werden, darf das Produkt nicht weiter benutzt werden.
- Lassen Sie Reparaturen nur von einem Fachhändler ausführen. Unsachgemäße Reparaturen können erhebliche Risiken für den Benutzer darstellen. Außerdem erlischt jeglicher Gewährleistungsanspruch.

- Benutzen Sie das Produkt nicht mit defekten Aufsätzen, da diese scharfe Kanten haben können.
- Defekte Komponenten müssen immer durch Originalersatzteile ersetzt werden. Die Einhaltung der Sicherheitsanforderungen kann nur gewährleistet werden, wenn Originalersatzteile verwendet werden.
- Zum Aufladen schließen Sie das USB-Kabel **10** an eine gut erreichbare Stromquelle an.
- Betreiben Sie das Produkt nie unbeaufsichtigt und nur gemäß den Angaben auf dem Typenschild.
- Schließen Sie das USB-Kabel **10** an das Produkt an, bevor Sie es an die Stromquelle anschließen.
- Die Spitzen der Aufsätze sind scharf.
- Schalten Sie das Produkt vor jedem Aufsetzen oder Austauschen der Aufsätze sowie vor der Reinigung aus.
- Verlegen Sie das USB-Kabel **10** so, dass niemand darauf treten oder darüber stolpern kann.

- Verwenden Sie das Produkt nicht bei offenen Wunden, Schnitten, Sonnenbrand und Blasen.





Vermeiden Sie Gefahr der Sachbeschädigung

- Elektrische Produkte können eine Gefahr für Tiere darstellen. Darüber hinaus können auch Tiere Schäden am Produkt verursachen. Halten Sie Tiere stets von elektrischen Produkten fern.
- Schützen Sie das Produkt vor Feuchtigkeit, Wassertropfen und Spritzwasser.
- Achten Sie darauf, dass das USB-Kabel **10** nicht in Schranktüren eingeklemmt oder über heiße Flächen gezogen wird. Es könnte sonst die Isolierung des USB-Kabel **10** beschädigt werden.
- Halten Sie das Scheröl **13** von Kindern fern. Verschlucken Sie das Scheröl **13** nicht, tragen Sie es nicht auf die Augen auf. Bei Nichtgebrauch bewahren Sie es an einem sicheren Ort auf.
- **ACHTUNG!** Gefahr der Gerätebeschädigung! Setzen Sie das Produkt nicht direkter

Sonneneinstrahlung oder Hitze aus. Die ideale Umgebungstemperatur liegt zwischen +5 °C und +40 °C. Extrem niedrige oder hohe Temperaturen können die Batterie oder das Produkt beschädigen.



Sicherheitshinweise für Batterien/Akkus

-  **WARNUNG!** Verwenden Sie zum Aufladen der Batterien nur einen Netzadapter der Schutzklasse II (nicht im Lieferumfang enthalten), das für die Verwendung mit Haushaltsgeräten zugelassen ist.
SELV-Ausgang: DC 5 V, max. 1 A.
- **LEBENSGEFAHR!** Halten Sie Batterien/Akkus außer Reichweite von Kindern. Suchen Sie im Falle eines Verschluckens sofort einen Arzt auf!
-  **EXPLOSIONSGEFAHR!** Laden Sie nicht aufladbare Batterien niemals wieder auf. Schließen Sie Batterien/Akkus nicht kurz und/oder öffnen Sie diese nicht.

Überhitzung, Brandgefahr oder Platzen können die Folge sein.

- Werfen Sie Batterien/Akkus niemals in Feuer oder Wasser.
- Setzen Sie Batterien/Akkus keiner mechanischen Belastung aus.

Risiko des Auslaufens von Batterien/Akkus

- Vermeiden Sie extreme Bedingungen und Temperaturen, die auf Batterien/Akkus einwirken können, z. B. auf Heizkörpern/direkte Sonneneinstrahlung.
- Wenn Batterien/Akkus ausgelaufen sind, vermeiden Sie den Kontakt mit Haut, Augen und Schleimhäuten mit den Chemikalien! Spülen Sie die betroffenen Stellen sofort mit klarem Wasser und suchen Sie einen Arzt auf!



SCHUTZHANDSCHUHE

TRAGEN! Ausgelaufene oder beschädigte Batterien/Akkus können bei Berührung mit der Haut Verätzungen verursachen. Tragen Sie deshalb in diesem Fall geeignete Schutzhandschuhe.

- Dieses Produkt hat einen eingebauten Akku, welcher nicht durch den Benutzer ersetzt werden kann. Der Akku dieses Produkts kann nicht ausgetauscht werden. Bei der Entsorgung ist darauf hinzuweisen, dass dieses Produkt einen Akku enthält.

● Produkt aufladen

Hinweis: Laden Sie vor der Erstanwendung sowie für die folgenden Ladevorgänge das Produkt jeweils 90 Minuten auf.

Hinweis: Schließen Sie den USB-Typ-C-Stecker **11** an die USB-Typ-C-Buchse **8** am Produkt an. Verbinden Sie den USB-Typ-A-Stecker **9** des USB-Kabels **10** mit einer geeigneten USB-Typ-A-Buchse eines Netzteils der Schutzklasse II (nicht mitgeliefert). Dieses muss für die Verwendung mit Haushaltsgeräten zugelassen sein und einen SELV-Ausgang von DC 5V, max. 1 A liefern. Schließen Sie das Netzteil (nicht mitgeliefert) an die Steckdose an.

Hinweis: Wenn der Akku nahezu leer ist, leuchtet die LED-Anzeige **7** rot.

Hinweis: Um die Lebensdauer des Akkus zu verlängern, empfiehlt es sich, das Produkt regelmäßig und ohne lange Lagerzeiten zu verwenden.

Hinweis: Nach einer Schnellladung von 5 Minuten kann das Produkt ca. 5 Minuten lang verwendet werden.

Hinweis: Wenn der Akku vollständig geladen ist, blinkt die LED-Anzeige **7** weiß. Die Betriebsdauer mit vollständig geladenem Akku beträgt ca. 60 Minuten.

● Vor der Inbetriebnahme

⚠️ WARNUNG! STROMSCHLAGGEFAHR! Der Haar- und Bartschneider **5** ist nicht wasserdicht und darf daher nicht in der Badewanne/Dusche verwendet werden.

- Verwenden Sie das Produkt nicht bei offenen Wunden, Schnitten, Sonnenbrand und Blasen.

- Das Produkt ist nur für trockenes Haar und zur Verwendung im trockenen Innenbereich vorgesehen.
- Das Produkt kann nur kabellos verwendet werden.

● Klingen ölen

Es wird empfohlen, die Klingen vor dem ersten Gebrauch und nach der Reinigung zu ölen, um eine vollständige Beweglichkeit zu gewährleisten (siehe Abb. A).

- Schalten Sie das Produkt immer aus, bevor Sie die Klingen ölen.
- Geben Sie ein bis zwei Tropfen Scheröl [13] zwischen die Klingen und verteilen Sie es gleichmäßig.
- Wischen Sie überschüssiges Öl mit einem Tuch ab.
- Sie können auch jedes säurefreie Öl (wie z. B. Nähmaschinenöl) verwenden.

● Bedienung

● Ein- und Ausschalten

Produkt einschalten:

- Drücken Sie die Sicherheitstaste [6a] und schieben Sie gleichzeitig den EIN-/AUS-Schiebeschalter [6] nach oben.

Produkt ausschalten:

- Schieben Sie den EIN-/AUS-Schiebeschalter [6] nach unten.

Hinweis: Halten Sie den Haar- und Bartschneider [5] bei allen Anwendungen in einem Winkel von 45° zur Haut (siehe Abb. B).

● Haarschneideaufsatz [4] abnehmen/aufstecken

⚠️ WARNUNG! VERLETZUNGSGEFAHR! Schalten Sie den Haar- und Bartschneider [5] aus, bevor Sie den Aufsatz aufstecken oder abnehmen.

- Um den Haarschneideaufsatz [4] abzunehmen (siehe Abb. C), drücken Sie diesen mit dem Daumen nach außen vom Haar- und Bartschneider [5] ab.
- Um den Haarschneideaufsatz [4] aufzustecken, führen Sie die untere Lasche im Aufsatz in die Schiene im Haar- und Bartschneider [5] ein. Drücken Sie den oberen Teil des Haarschneideaufsatzes [4] auf den Haar- und Bartschneider [5], bis dieser hörbar einrastet und festsitzt (siehe Abb. D).

● Kammaufsätze [1], [2] wechseln

⚠️ WARNUNG! VERLETZUNGSGEFAHR! Schalten Sie den Haar- und Bartschneider [5] aus, bevor Sie die Aufsätze aufstecken oder abnehmen.

- Um die Kammaufsätze [1], [2] aufzustecken, schieben Sie den entsprechenden Kammaufsatz vorsichtig über den Haarschneideaufsatz [4]. Drücken Sie das untere Ende der Kammaufsätze [1], [2] fest, bis dieses einrastet (siehe Abb. E).
- Um die Kammaufsätze [1], [2] abzunehmen, lösen Sie den Kammaufsatz an seinem unteren Ende und ziehen ihn vom Haar- und Bartschneider [5] ab (siehe Abb. F).

● Haare schneiden (Haarschneideaufsatz [4])

Hinweis: Das zu frisierende Haar muss trocken sein. Die Schnittlänge kann abhängig vom Schnittwinkel abweichen.

- Legen Sie ein Tuch oder einen Umhang (nicht im Lieferumfang enthalten) um Hals und Nacken, um zu vermeiden, dass Haarreste in den Kragen fallen.
- Bei beiden Kammaufsätzen [1], [2] beginnen Sie mit einer längeren Schnittlänge und verwenden im Verlauf des Schneidens stufenweise kürzere Schnittlängen. Um die Schnittlänge der Kammaufsätze [1], [2] anzupassen, stellen Sie den Drehregler [3] auf die gewünschte Längenmarkierung (10,5–20 mm für den Langhaar-Kammaufsatz [1] und 0,5–10 mm für den Kurzhaar-Kammaufsatz [2]) (siehe Abb. G).
- Beginnen Sie den Haarschnitt im Nacken oder an den Seiten und schneiden Sie Richtung Kopfmittle. Schneiden Sie danach die vordere Haarpartie in Richtung Kopfmittle.
- Halten Sie den Haar- und Bartschneider [5] so, dass der jeweilige Kammaufsatz [1], [2] möglichst flach am Kopf aufliegt. Führen Sie den Haar- und Bartschneider [5] gleichmäßig durch das Haar.
- Halten Sie den Haar- und Bartschneider [5] vorsichtig mit dem jeweiligen Kammaufsatz [1], [2] so, dass die Fläche über dem Drehregler [3] am Kopf aufliegt (siehe Abb. H).
- Schneiden Sie, wenn möglich, gegen die Wuchsrichtung des Haares.
- Um alle Haare zu erfassen, fahren Sie mehrmals mit dem Haar- und Bartschneider [5] durch eine Haarpartie.
- Kämmen Sie die Haare immer wieder gut durch.
- Um beim Schneiden von Längen eine gerade Schnittlinie zu erhalten, sollte der Haar- und Bartschneider [5] mehrmals aus verschiedenen Richtungen durch das Haar geführt werden.

● Reinigung mit Reinigungspinsel 14

- Schalten Sie das Produkt mittels EIN-/AUS-Schiebeschalter 6 aus. Wenn der Haarschneideaufsatz 4 oder einer der Kammaufsätze 1, 2 auf dem Produkt angebracht sind, entfernen Sie diese vor der Reinigung wie im Kapitel „Bedienung“ beschrieben. Entfernen Sie den Aufsatz, indem Sie mit dem Daumen von vorne gegen den Aufsatz drücken (siehe Abb. C, F).
- Entfernen Sie die Haarreste aus dem Aufsatz mit dem Reinigungspinsel 14.

● Bestellung von Ersatzteilen

Für folgende Teile können Sie online Ersatzteile bestellen:

Langhaar-Kammaufsatz (10,5–20 mm) 1

Kurzhaar-Kammaufsatz (0,5–10 mm) 2

Haarschneideaufsatz 4

Artikelnummer: 480299_2410

Website: www.optimex-shop.com

● Reinigung und Pflege

- Das Produkt, das USB-Kabel 10 und das Netzteil (nicht im Lieferumfang enthalten) dürfen nicht in Wasser oder andere Flüssigkeiten getaucht werden und nicht unter fließendem Wasser abgespült werden.
- Schalten Sie vor jeder Reinigung das Produkt aus.
- Die Kammaufsätze 1, 2 und der Haarschneideaufsatz 4 dürfen mit Wasser gereinigt werden. Verwenden Sie keine anderen Flüssigkeiten.
Hinweis: Lassen Sie diese trocknen, bevor Sie diese wieder verwenden.
- Verwenden Sie keine scharfen oder scheuernden Reinigungsmittel.
- Wischen Sie das Produkt mit einem leicht feuchten Tuch ab.
- Wenn Sie das Produkt längere Zeit nicht benutzen, verstauen Sie es in der Aufbewahrungstasche 12.

● Lagerung

-  **VORSICHT! GEFAHR DER SACHBESCHÄDIGUNG!** Bewahren Sie das Produkt niemals in der Aufbewahrungstasche 12 auf, während das Produkt aufgeladen wird. Überhitzungsgefahr!

- Bewahren Sie das gereinigte und getrocknete Produkt und sein Zubehör in der mitgelieferten Aufbewahrungstasche 12.
- Hinweis:** Setzen Sie das Produkt nicht direkter Sonneneinstrahlung oder Hitze aus. Die ideale Umgebungstemperatur liegt zwischen -10 °C und +60 °C. Extrem niedrige oder hohe Temperaturen können die Batterie oder das Produkt beschädigen.
- Lagern Sie alles an einem sauberen, staubfreien und trockenen Ort.
- Hinweis:** Es wird empfohlen, das Produkt alle 6 Monate aufzuladen.

● Fehlerbehebung

| Fehler | Ursache | Lösung |
|--|--|--|
| Das Produkt funktioniert nicht. | Der Akku ist möglicherweise entladen. | Laden Sie das Produkt erneut. |
| Das Schneiden gestaltet sich schwierig. | Haar könnte sich im Inneren der Klingen befinden. | Reinigen Sie den Haarschneideaufsatz 4 und das Produkt und ölen Sie, falls notwendig, die Klingen. |
| Der Akku kann nicht aufgeladen werden oder die Akkuleistung ist sehr gering. | Der Akku hat das Ende seiner Lebensdauer erreicht. | Das Produkt mit dem eingebauten Akku muss ordnungsgemäß entsorgt werden. |
| Das Produkt kann nicht aufgeladen werden. | Die Umgebungstemperatur des Ladestandorts ist zu hoch. | Halten Sie das Produkt von direkter Sonneneinstrahlung oder Hitze fern. |

● Entsorgung

Die Verpackung besteht aus umweltfreundlichen Materialien, die Sie über die örtlichen Recyclingstellen entsorgen können.



Beachten Sie die Kennzeichnung der Verpackungsmaterialien bei der Abfalltrennung, diese sind gekennzeichnet mit Abkürzungen (a) und Nummern (b) mit folgender Bedeutung: 1–7: Kunststoffe / 20–22: Papier und Pappe / 80–98: Verbundstoffe.



Möglichkeiten zur Entsorgung des ausgedienten Produkts erfahren Sie bei Ihrer Gemeinde- oder Stadtverwaltung.



Werfen Sie Ihr Produkt, wenn es ausgedient hat, im Interesse des Umweltschutzes nicht in den Hausmüll, sondern führen Sie es einer fachgerechten Entsorgung zu. Über Sammelstellen und deren Öffnungszeiten können Sie sich bei Ihrer zuständigen Verwaltung informieren.

Dieses Produkt verfügt über einen eingebauten Akku, der vom Benutzer nicht ausgetauscht oder entfernt werden kann. Bei der Entsorgung des Produkts ist zu beachten, dass dieses Produkt einen wiederaufladbaren Akku enthält.

Defekte oder verbrauchte Batterien/Akkus müssen recycelt werden. Geben Sie Batterien/Akkus und/oder das Produkt über die angebotenen Sammeleinrichtungen zurück.



Umweltschäden durch falsche Entsorgung der Batterien/Akkus!

Batterien/Akkus dürfen nicht über den Hausmüll entsorgt werden. Sie können giftige Schwermetalle enthalten und unterliegen der Sondermüllbehandlung. Die chemischen Symbole der Schwermetalle sind wie folgt: Cd = Cadmium, Hg = Quecksilber, Pb = Blei. Geben Sie deshalb verbrauchte Batterien/Akkus bei einer kommunalen Sammelstelle ab.

● Garantie

Das Produkt wurde nach strengen Qualitätsrichtlinien hergestellt und vor der Auslieferung sorgfältig geprüft. Im Falle von Material- oder Herstellungsfehlern haben Sie gegenüber dem Verkäufer des Produkts gesetzliche Rechte. Ihre gesetzlichen Rechte werden in keiner Weise durch unsere unten aufgeführte Garantie eingeschränkt.

Die Garantie für dieses Produkt beträgt 3 Jahre ab Kaufdatum. Die Garantiezeit beginnt mit dem Kaufdatum. Bewahren Sie den Originalkaufbeleg an einem sicheren Ort auf, da dieses Dokument als Nachweis des Kaufs erforderlich ist.

Alle Schäden oder Mängel, die bereits zum Zeitpunkt des Kaufs vorhanden sind, müssen unverzüglich nach dem Auspacken des Produkts gemeldet werden.

Sollte das Produkt innerhalb von 3 Jahren ab Kaufdatum einen Material- oder Herstellungsfehler aufweisen, werden wir es – nach unserer Wahl – kostenlos für Sie reparieren oder ersetzen. Die Garantiezeit verlängert sich durch einen stattgegebenen Gewährleistungsanspruch nicht. Dies gilt auch für ersetzte und reparierte Teile.

Diese Garantie erlischt, wenn das Produkt beschädigt oder unsachgemäß verwendet oder gewartet wurde.

Die Garantie deckt Material- und Herstellungsfehler ab. Diese Garantie erstreckt sich weder auf Produktteile, die normalem Verschleiß unterliegen, und somit als Verschleißteile gelten (z. B. Batterien, Schläuche, Farbpatronen), noch auf Schäden an zerbrechlichen Teilen, z. B. Schalter oder Teile aus Glas.

Bei diesem Produkt gilt die Garantiezeit auch für den Akku.

● Abwicklung im Garantiefall

Um eine schnelle Bearbeitung Ihres Anliegens zu gewährleisten, folgen Sie bitte den folgenden Hinweisen:

Bitte halten Sie für alle Anfragen den Kassenbon und die Artikelnummer (IAN 480299_2410) als Nachweis für den Kauf bereit.

Die Artikelnummer entnehmen Sie bitte dem Typenschild, einer Gravur, auf dem Titelblatt Ihrer Bedienungsanleitung (unten links) oder als Aufkleber auf der Rück- oder Unterseite des Produkts.

Sollten Funktionsfehler oder sonstige Mängel auftreten, kontaktieren Sie zunächst die nachfolgend benannte Serviceabteilung telefonisch oder per E-Mail.

Ein als defekt erfasstes Produkt können Sie dann unter Beifügung des Kaufbelegs (Kassenbon) und der Angabe, worin der Mangel besteht und wann er aufgetreten ist, für Sie portofrei an die Ihnen mitgeteilte Service-Anschrift übersenden.

● Service

DE Service Deutschland

Tel.: 0800 5435 111

E-Mail: owim@lidl.de

AT Service Österreich

Tel.: 0800 292726

E-Mail: owim@lidl.at

CH Service Schweiz

Tel.: 0800562153

E-Mail: owim@lidl.ch



● EU-Konformitätserklärung

EU-KONFORMITÄTSERKLÄRUNG (Nr. 480299_2410)

IAN: 480299_2410
Produkt-Identifikation: "Cien BEAUTY" Haar-und-Bart-Schneider
Modellnummer: HG12970

Der oben beschriebene Gegenstand der Erklärung erfüllt die einschlägigen Harmonisierungsvorschriften der Union:

| |
|--|
| Richtlinie 2006/42/EG |
| Richtlinie 2014/30/EU |
| Richtlinie 2011/65/EU mit allen dazugehörigen Änderungen |

Angabe der einschlägigen harmonisierten Normen oder der anderen technischen Spezifikationen, für die die Konformität erklärt wird:

| Nr. / Teile |
|--|
| Richtlinie 2006/42/EG |
| EN 60335-2-8:2015+A1:2016+A2:2022+ A11:2022+A12:2022 |
| EN 60335-1:2012+A11:2014+A13:2017+ A1:2019+A14:2019+A2:2019+A15:2021+ A16:2023 |
| EN 62233:2008 |
| EN ISO 12100:2010 |
| Richtlinie 2014/30/EU |
| EN IEC 55014-1:2021 |
| EN IEC 55014-2:2021 |
| EN IEC 61000-3-2:2019+A1:2021 |
| EN 61000-3-3:2013+A1:2019+A2:2021 |

Der Gegenstand der oben beschriebenen Erklärung steht im Einklang mit der Richtlinie 2011/65/EU des Europäischen Parlaments und des Rates vom 8. Juni 2011 zur Beschränkung der Verwendung bestimmter gefährlicher Stoffe in Elektro- und Elektronikgeräten:

| Nr. / Teile |
|-------------------|
| EN IEC 63000:2018 |

Person, die die technische Dokumentation aufbewahrt: OWIM GmbH & Co.KG

Unterzeichnet für und im Namen von:

OWIM GmbH & Co. KG, Stiftsbergstraße 1, 74167 Neckarsulm, Deutschland

Diese Konformitätserklärung wird unter der alleinigen Verantwortung des Herstellers ausgestellt.

Original-Konformitätserklärung

Neckarsulm

Ort

27.01.2025

Datum

ppa. Stefan Haensel

Prokurist

ppa. Jens Buchheim

Prokurist

OWIM GmbH & Co. KG

Stiftsbergstraße 1
74167 Neckarsulm
GERMANY

Model-No.: HG12970

Version: 03/2025

Last Information Update · Információk állása
Stanje informacij · Stav informací · Stav
informácií · Stand der Informationen: 03/2025
Ident.-No.: HG12970032025-4



IAN 480299_2410

