



## **WASSERKOCHER/KETTLE/ BOUILLOIRE SWKK 3000 B2**

(DE) (AT) (CH)

### **WASSERKOCHER**

Bedienungs- und Sicherheitshinweise

(GB) (IE)

### **KETTLE**

Operation and safety notes

(FR) (BE)

### **BOUILLOIRE**

Instructions d'utilisation et consignes de sécurité

(NL) (BE)

### **WATERKOKER**

Bedienings- en veiligheidsinstructies

(PL)

### **CZAJNIK ELEKTRYCZNY**

Wskazówki dotyczące obsługi i bezpieczeństwa

(CZ)

### **RYCHLOVARNÁ KONVICE**

Pokyny pro obsluhu a bezpečnostní pokyny

(SK)

### **RÝCHLOVARNÁ KANVICA**

Pokyny pre obsluhu a bezpečnostné pokyny

(ES)

### **HERVIDOR DE AGUA**

Instrucciones de utilización y de seguridad

(DK)

### **ELKEDEL**

Brugs- og sikkerhedsanvisninger

(IT)

### **BOLLITORE**

Indicazioni per l'uso e per la sicurezza

(HU)

### **VÍZFORRALÓ**

Kezelési és biztonsági utalások

IAN 437604\_2304

(BE) (NL) (CZ) (FR) (PL) (SK)

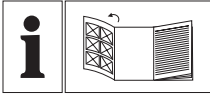

DE/AT/CH	Bedienungs- und Sicherheitshinweise	Seite	5
GB/IE	Operation and safety notes	Page	16
FR/BE	Instructions d'utilisation et consignes de sécurité	Page	25
NL/BE	Bedienings- en veiligheidsinstructies	Pagina	36
PL	Wskazówki dotyczące obsługi i bezpieczeństwa	Strona	46
CZ	Pokyny pro obsluhu a bezpečnostní pokyny	Strana	56
SK	Pokyny pre obsluhu a bezpečnostné pokyny	Strana	65
ES	Instrucciones de utilización y de seguridad	Página	74
DK	Brugs- og sikkerhedsanvisninger	Side	84
IT	Indicazioni per l'uso e per la sicurezza	Pagina	93
HU	Kezelési és biztonsági utalások	Oldal	102



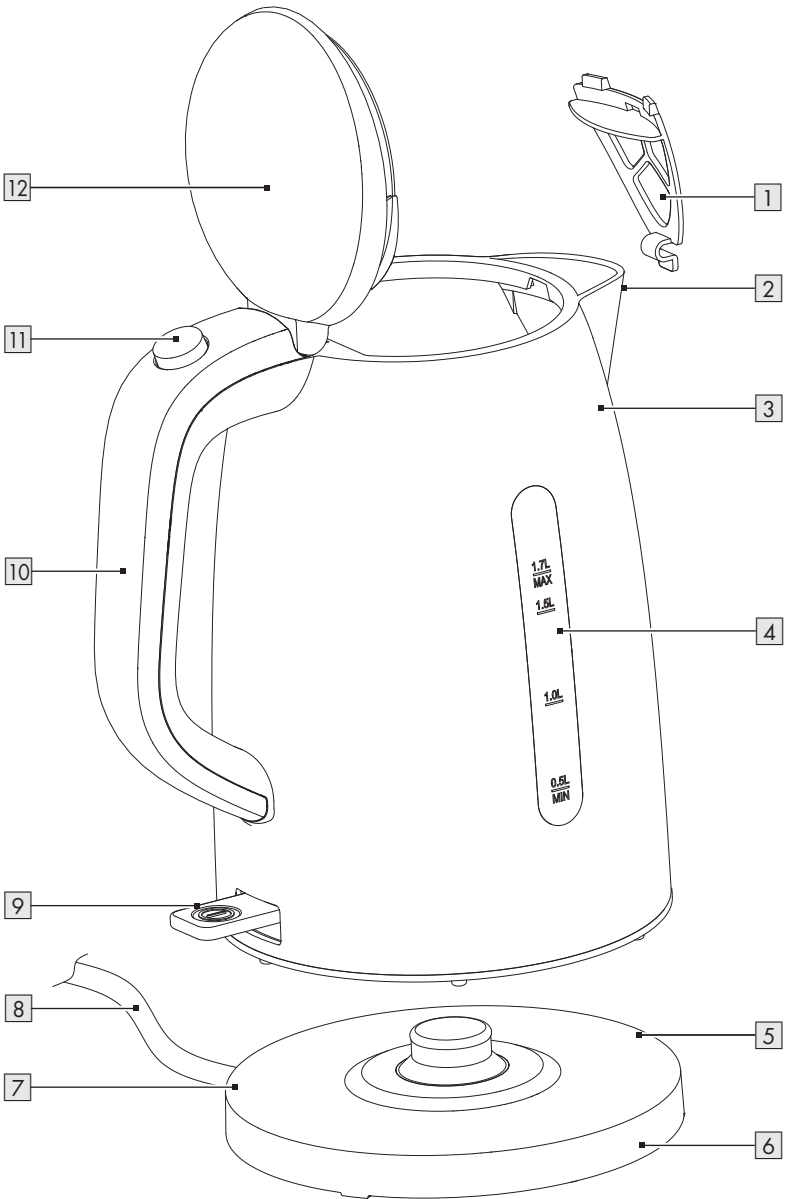









**A**



<b>Verwendete Warnhinweise und Symbole</b> .....	Seite	6
<b>Einleitung</b> .....	Seite	7
Bestimmungsgemäßer Gebrauch .....	Seite	7
Lieferumfang .....	Seite	7
Teilebeschreibung .....	Seite	7
Technische Daten .....	Seite	7
<b>Sicherheitshinweise</b> .....	Seite	8
<b>Vor der ersten Verwendung</b> .....	Seite	12
<b>Bedienung</b> .....	Seite	12
Produkt aufstellen .....	Seite	12
Wasser kochen .....	Seite	12
<b>Reinigung und Pflege</b> .....	Seite	13
Reinigung .....	Seite	13
Pflege .....	Seite	13
<b>Lagerung</b> .....	Seite	13
<b>Entsorgung</b> .....	Seite	13
<b>Garantie</b> .....	Seite	14
Abwicklung im Garantiefall .....	Seite	14
<b>Service</b> .....	Seite	15

## Verwendete Warnhinweise und Symbole

In der Bedienungsanleitung, der Kurzanleitung und auf der Verpackung werden die folgenden Warnhinweise verwendet:

	<p><b>GEFAHR!</b> Dieses Symbol mit dem Signalwort „Gefahr“ bezeichnet eine Gefährdung mit einem hohen Risikograd, die, wenn sie nicht vermieden wird, eine schwere Verletzung oder den Tod zur Folge hat.</p>	 Wechselstrom/-spannung
		<p><b>Hz</b> Hertz (Netzfrequenz)</p>
		<p><b>W</b> Watt</p>
	<p><b>WARNUNG!</b> Dieses Symbol mit dem Signalwort „Warnung“ bezeichnet eine Gefährdung mit einem mittleren Risikograd, die, wenn sie nicht vermieden wird, eine schwere Verletzung oder den Tod zur Folge haben kann.</p>	 <b>HINWEIS:</b> Dieses Symbol mit dem Signalwort „Hinweis“ bietet weitere nützliche Informationen.
		 Verwenden Sie das Produkt nur in trockenen Innenräumen.
	<p><b>VORSICHT!</b> Dieses Symbol mit dem Signalwort „Vorsicht“ bezeichnet eine Gefährdung mit einem niedrigen Risikograd, die, wenn sie nicht vermieden wird, eine geringe oder mäßige Verletzung zur Folge haben kann.</p>	 <b>Lebensmittelecht</b> Dieses Produkt hat keine negativen Auswirkungen auf Geschmack oder Geruch.
	<p>Symbol für Schutzerde</p>	 <b>Verbrennungsrisiko!</b> Dieses Symbol weist auf eine heiße Oberfläche hin.
	<p>Produkt nicht in Wasser oder andere Flüssigkeiten eintauchen.</p>	 <p>Sicherheitshinweise Handlungsanweisungen</p>
	<p>Das CE-Zeichen bestätigt Konformität mit den für das Produkt zutreffenden EU-Richtlinien.</p>	 Dieses Symbol weist auf eine Warnung bezüglich Lebens- und Unfallgefahr für Kleinkinder und Kinder hin.

# WASSERKOCHER

## ● Einleitung

Wir beglückwünschen Sie zum Kauf Ihres neuen Produkts. Sie haben sich damit für ein hochwertiges Produkt entschieden. Die Bedienungsanleitung ist Teil dieses Produkts. Sie enthält wichtige Hinweise für Sicherheit, Gebrauch und Entsorgung. Machen Sie sich vor der Benutzung des Produkts mit allen Bedien- und Sicherheitshinweisen vertraut. Benutzen Sie das Produkt nur wie beschrieben und für die angegebenen Einsatzbereiche. Händigen Sie alle Unterlagen bei Weitergabe des Produkts an Dritte mit aus.

## ● Bestimmungsgemäßer Gebrauch

Dieses Produkt dient ausschließlich zum Kochen von Trinkwasser.

Das Produkt ist ausschließlich für den privaten Heimgebrauch konzipiert. Ein gewerblicher Einsatz ist nicht vorgesehen.

Jede andere nicht in dieser Anleitung erwähnte Verwendung kann zu Schäden am Produkt oder schweren Verletzungen führen.

Der Hersteller übernimmt keine Haftung für Schäden aufgrund unsachgemäßer Verwendung.

## ● Lieferumfang

Überprüfen Sie nach dem Auspacken des Produktes, ob die Lieferung vollständig ist und ob alle Teile in ordnungsgemäßem Zustand sind. Entfernen Sie vor der Verwendung das gesamte Verpackungsmaterial.

Kontaktieren Sie den Kundenservice, falls Teile fehlen oder beschädigt sein sollten.

- Wasserkocher
- Kontaktsockel
- Kurzanleitung

## ● Teilebeschreibung

Falten Sie vor dem Lesen die Ausklappseite mit den Zeichnungen aus. Machen Sie sich mit allen Funktionen des Produkts vertraut.

- 1 Sieb
- 2 Ausguss
- 3 Wasserkocher
- 4 Skala
- 5 Kontaktsockel
- 6 Kabelaufwicklung (Unterseite)
- 7 Kabelführung
- 8 Anschlussleitung mit Netzstecker
- 9 Ein-/Aus-Schalter
- 10 Griff
- 11 Deckelentriegelung
- 12 Deckel

## ● Technische Daten

Eingangsspannung:	220–240 V~, 50–60 Hz
Leistungsaufnahme HG09694A/-BS, HG09694B/-BS:	2520–3000 W
Schutzklasse:	I
Fassungsvermögen des Wasserkochers:	1,7 l
Zertifizierung:	GS (TÜV SÜD) für HG09694A, HG09694B



## Sicherheitshinweise

**MACHEN SIE SICH VOR DER ERSTEN BENUTZUNG DES PRODUKTS MIT ALLEN SICHERHEITS- UND BEDIENHINWEISEN VERTRAUT! HÄNDIGEN SIE ALLE UNTERLAGEN BEI WEITERGABE DES PRODUKTS AN DRITTE EBENFALLS MIT AUS!**

Bei Schäden, die durch Nichtbeachtung dieser Bedienungsanleitung verursacht werden, erlischt der Garantieanspruch! Für Folgeschäden wird keine Haftung übernommen! Bei Sach- oder Personenschäden, die durch unsachgemäße Handhabung oder Nichtbeachtung der Sicherheitshinweise verursacht werden, wird keine Haftung übernommen!

## Kinder und Personen mit Einschränkungen



### **⚠️ WARNUNG! LEBENS- UND UNFALLGEFAHR FÜR KLEINKINDER UND KINDER!**

- Lassen Sie Kinder niemals unbeaufsichtigt mit dem Verpackungsmaterial. Es besteht Erstickungsgefahr durch Verpackungsmaterial. Kinder unterschätzen häufig die Gefahren. Halten Sie Kinder stets fern vom Produkt und von Verpackungsmaterialien.
- Dieses Produkt kann von Kindern ab 8 Jahren und darüber benutzt werden, wenn sie beaufsichtigt werden oder bezüglich des sicheren Gebrauchs des Produktes unterwiesen wurden und die daraus resultierenden Gefahren verstanden haben.

- Dieses Produkt kann von Personen mit reduzierten physischen, sensorischen oder mentalen Fähigkeiten oder Mangel an Erfahrung und/oder Wissen benutzt werden, wenn sie beaufsichtigt oder bezüglich des sicheren Gebrauchs des Produktes unterwiesen wurden und die daraus resultierenden Gefahren verstanden haben.
- Reinigung und die Wartung durch den Benutzer dürfen nicht durch Kinder vorgenommen werden, es sei denn, sie sind 8 Jahre oder älter und werden beaufsichtigt.
- Das Produkt und seine Anschlussleitung sind von Kindern jünger als 8 Jahre fernzuhalten.
- Kinder dürfen mit dem Produkt nicht spielen.

### **⚠️ WARNUNG!**

Verletzungsrisiko durch Fehlgebrauch

### **Einsatzbereiche**

- Dieses Produkt wurde für den Einsatz im Haushalt und für ähnliche Anwendungen konzipiert, wie:
  - Teeküchen im Einzelhandel, in Büros und in ähnlicher Arbeitsumgebung;
  - Bauernhäusern;
  - Hotels, Motels und anderen Herbergen;
  - Frühstückspensionen.

### **Elektrische Sicherheit**

**⚠️ WARNUNG!** Vermeiden Sie, dass Wasser auf den Netzstecker oder den Kontaktsockel spritzt.

**⚠️ GEFAHR! Stromschlagrisiko!** Versuchen Sie nicht, das Produkt selbstständig zu reparieren.

Im Fall einer Fehlfunktion dürfen Reparaturen ausschließlich von qualifiziertem Personal durchgeführt werden.

### **⚠️ WARNUNG!**

**Stromschlagrisiko!** Das Produkt darf nicht in Wasser oder andere Flüssigkeiten getaucht werden. Halten Sie das Produkt nicht unter laufendes Wasser.



## **⚠️ WARNUNG!**

### **Stromschlagrisiko!**

Verwenden Sie kein beschädigtes Produkt. Trennen Sie das Produkt vom Stromnetz und wenden Sie sich an Ihren Einzelhändler, falls es beschädigt sein sollte.

## **⚠️ WARNUNG!**

### **Stromschlagrisiko!** Stellen

Sie das Produkt nicht neben Spülbecken oder an feuchte Orte.

- Vergewissern Sie sich vor der Verbindung mit der Stromversorgung, dass die Spannung und der Strom mit den Angaben auf dem Typenschild des Produkts übereinstimmen.
- Verbinden Sie das Produkt ausschließlich mit einer geerdeten Steckdose. Vergewissern Sie sich, dass der Netzstecker ordnungsgemäß angeschlossen ist.
- Um Beschädigungen an der Anschlussleitung zu vermeiden, quetschen oder biegen Sie sie nicht und führen Sie sie nicht über scharfe Kanten. Halten Sie sie auch von heißen Oberflächen und offenen Flammen fern.
- Wenn die Netzanschlussleitung dieses Produktes beschädigt wird, muss sie durch den Hersteller oder seinen Kundendienst oder eine ähnlich qualifizierte Person ersetzt werden, um Gefährdungen zu vermeiden.
- Wenn Sie das Produkt vom Stromnetz trennen, ziehen Sie am Netzstecker und nicht an der Anschlussleitung.
- Schließen Sie das Produkt an eine leicht zugängliche Steckdose an, damit Sie das Produkt im Notfall umgehend vom Stromnetz trennen können.
- Das Produkt ist nicht für den Betrieb mit einem externen Zeitschalter oder einem separaten Fernbedienungssystem vorgesehen.

- Verwenden und berühren Sie das Produkt nicht mit nassen Händen.

## **Feuer-/Verbrennungsrisiko und Hitze**

-  **WARNUNG! HEISSE OBERFLÄCHE!**

Halten Sie Kinder und Tiere vom Produkt fern, wenn es in Betrieb ist oder wenn es abkühlt. Die zugänglichen Teile sind heiß.

### **⚠ VORSICHT!**

#### **Verbrennungsrisiko!**

Oberflächen können während des Gebrauchs heiß werden. Die Oberfläche des Produkts bleibt noch einige Zeit nach der Verwendung des Produkts heiß.

Berühren Sie keine heißen Oberflächen des Produkts. Achten Sie auf entweichenden heißen Dampf. Halten Sie das Produkt nur am Handgriff.

### **⚠ VORSICHT!**

#### **Verbrennungsrisiko!**

Öffnen Sie nicht den Deckel, während das Wasser kocht. Der Deckel des Produkts muss während des Betriebs sicher verschlossen bleiben.

- Falls Rauch oder ungewöhnliche Geräusche auftreten sollten, trennen Sie das Produkt sofort vom Stromnetz. Lassen Sie das Produkt von einem Spezialisten überprüfen, bevor Sie es erneut verwenden.

- ⚠ **WARNUNG!** Verwenden Sie das Produkt nicht, falls der Wasserkocher Risse oder sonstige Beschädigungen aufweisen sollte.

## **Aufstellhinweise**

- Das Produkt darf nicht unmittelbar unterhalb einer Wandsteckdose aufgestellt werden.
- Betreiben Sie das Produkt immer auf einer ebenen, stabilen, sauberen, hitzebeständigen und trockenen Oberfläche.

## **Betrieb**

- Das Produkt darf nur mit dem mitgelieferten Kontaktsockel verwendet werden.

- Überfüllen Sie das Produkt nicht. Wenn das Produkt überfüllt ist, könnte kochendes Wasser austreten. Betreiben Sie das Produkt nicht ohne Wasser. Der Füllstand des Produkts muss sich zwischen den **MIN**- und **MAX**-Markierungen der Skala befinden.

## Reinigung und Lagerung

- Das Produkt darf keinem Tropf- und Spritzwasser ausgesetzt werden.
- Trennen Sie das Produkt während des Nichtgebrauchs und vor der Reinigung vom Stromnetz.
- Hinweise zur Reinigung des Produkts: siehe „Reinigung und Pflege“.

## ● Vor der ersten Verwendung

1. Entfernen Sie alle Verpackungsmaterialien.
2. Reinigen Sie das Produkt (siehe „Reinigung und Pflege“).
3. Kochen Sie die maximale Wassermenge von 1,7 Litern (siehe „Bedienung“). Schütten Sie das Wasser nach dem Kochvorgang weg, um eventuelle Produktions- und Transportrückstände zu entfernen.

## ● Bedienung

### ⚠ **VORSICHT! Verbrennungsrisiko!**

Der Deckel [12] muss beim Ausgießen von heißem Wasser geschlossen sein. Ansonsten könnte heißes Wasser oder Dampf über den Rand austreten und Verbrennungen verursachen.

## ● Produkt aufstellen

1. Halten Sie die Anschlussleitung [8] möglichst kurz. Wickeln Sie die überschüssige Anschlussleitung auf die Kabelaufwicklung [6] (am Boden des Kontaktsockels [5]).
2. Führen Sie die Anschlussleitung [8] durch die Kabelführung [7].
3. Stellen Sie den Kontaktsockel [5] auf eine ebene, stabile Oberfläche. Halten Sie einen Sicherheitsabstand zu Wänden und Schränken ein, um Schäden durch aufsteigenden Dampf zu vermeiden.

## ● Wasser kochen

① **HINWEIS:** Füllen Sie das Wasser mindestens bis zur **MIN**-Markierung und überschreiten Sie nicht die **MAX**-Markierung.

1. Deckel [12] öffnen: Drücken Sie die Deckelentriegelung [11].
2. Füllen Sie den Wasserkocher [3] mit kühlem, klarem Wasser.
3. Stellen Sie den Wasserkocher [3] auf den Kontaktsockel [5].
4. Drücken Sie den Ein-/Aus-Schalter [9] nach unten. Das Wasser wird nun gekocht.
5. Das Produkt schaltet sich automatisch aus, nachdem das Wasser kocht.
6. Gießen Sie das gekochte Wasser durch den Ausguss [2] aus.

## ● **Reinigung und Pflege**

**⚠️ WARNUNG!** Das Produkt darf nicht in Wasser oder andere Flüssigkeiten getaucht werden. Produkt nicht unter laufendes Wasser halten.

- Trennen Sie das Produkt vor der Reinigung vom Stromnetz.
- Überprüfen Sie das Produkt vor jedem Gebrauch auf sichtbare Schäden.

## ● **Reinigung**

- Verwenden Sie keine Scheuermittel, aggressiven Lösungen oder harten Bürsten, um das Produkt zu reinigen.
1. Reinigen Sie das Produkt mit einem leicht angefeuchteten Lappen. Bei Bedarf können Sie ein mildes Spülmittel verwenden.
  2. Reiben Sie alle Teile mit einem sauberen Tuch trocken.

## ● **Pflege**

### **Sieb reinigen**

1. Öffnen Sie den Deckel **12**.
2. Drücken Sie das Sieb **1** nach unten und innen.
3. Ziehen Sie das Sieb **1** nach oben aus dem Wasserkocher **3** heraus.
4. Reinigen Sie das Sieb **1** mit einem feuchten Spültuch unter fließendem Wasser.
5. Setzen Sie das Sieb **1** in die vorgesehene Aussparung im Wasserkocher **3** ein und drücken Sie es nach unten und außen.
6. Lösen Sie den Druck nach unten, sodass das Sieb **1** oben in der Aussparung verriegelt.

### **Verkalkungen entfernen**

Kalkablagerungen verringern die Effizienz des Produkts und erhöhen den Energieverbrauch. Überprüfen Sie das Produkt regelmäßig auf Kalkablagerungen.

1. Füllen Sie den Wasserkocher **3** mit einer Essiglösung (5 bis 15 %).
2. Drücken Sie den Ein-/Aus-Schalter **9** nach unten. Warten Sie, bis sich das Produkt automatisch ausschaltet.
3. Lassen Sie die Essiglösung über Nacht im Wasserkocher **3** einwirken. Schütten Sie die Lösung am nächsten Tag weg.
4. Füllen Sie den Wasserkocher **3** bis zur **MAX**-Markierung auf der Skala **4** mit klarem Wasser. Kochen Sie das Wasser.
5. Schütten Sie das Wasser nach dem Kochvorgang weg, um eventuell vorhandene Kalkablagerungen und Essigreste zu entfernen.
6. Spülen Sie das Innere des Wasserkochers **3** gründlich mit Leitungswasser aus.

## ● **Lagerung**

- Bewahren Sie das Produkt während des Nichtgebrauchs in der Originalverpackung auf.
- Lagern Sie das Produkt an einem trockenen, für Kinder unzugänglichen Ort.

## ● **Entsorgung**

Die Verpackung besteht aus umweltfreundlichen Materialien, die Sie über die örtlichen Recyclingstellen entsorgen können.



Beachten Sie die Kennzeichnung der Verpackungsmaterialien bei der Abfalltrennung, diese sind gekennzeichnet mit Abkürzungen (a) und Nummern (b) mit folgender Bedeutung: 1-7: Kunststoffe/20-22: Papier und Pappe/80-98: Verbundstoffe.

## Produkt:



Das Produkt und die Verpackungsmaterialien sind recyclebar und unterliegen einer erweiterten Herstellerverantwortung.

Entsorgen Sie diese getrennt, den abgebildeten Info-tri (Sortierinformation) folgend, für eine bessere Abfallbehandlung.

Das Triman-Logo gilt nur für Frankreich.



Möglichkeiten zur Entsorgung des ausgedienten Produkts erfahren Sie bei Ihrer Gemeinde- oder Stadtverwaltung.



### Gerät entsorgen

Das Symbol der durchgestrichenen Mülltonne bedeutet, dass dieses Gerät am Ende der Nutzungszeit nicht über den Hausmüll entsorgt werden darf. Das Gerät ist bei eingerichteten Sammelstellen, Wertstoffhöfen oder Entsorgungsbetrieben abzugeben. Zudem sind Vertrieber von Elektro- und Elektronikgeräten sowie Vertrieber von Lebensmitteln zur Rücknahme verpflichtet. LIDL bietet Ihnen Rückgabemöglichkeiten direkt in den Filialen und Märkten an. Rückgabe und Entsorgung sind für Sie kostenfrei.

Beim Kauf eines Neugerätes haben Sie das Recht, ein entsprechendes Altgerät unentgeltlich zurückzugeben.

Zusätzlich haben Sie die Möglichkeit, unabhängig vom Kauf eines Neugerätes, unentgeltlich (bis zu drei) Altgeräte abzugeben, die in keiner Abmessung größer als 25 cm sind.

Bitte löschen Sie vor der Rückgabe alle personenbezogenen Daten.

Bitte entnehmen Sie vor der Rückgabe Batterien oder Akkumulatoren, die nicht vom Altgerät umschlossen sind, sowie Lampen, die zerstörungsfrei entnommen werden können und führen diese einer separaten Sammlung zu.

## ● Garantie

Das Produkt wurde nach strengen Qualitätsrichtlinien sorgfältig produziert und vor Anlieferung gewissenhaft geprüft. Im Falle von Mängeln dieses Produkts stehen Ihnen gegen den Verkäufer des Produkts gesetzliche Rechte zu. Diese gesetzlichen Rechte werden durch unsere im Folgenden dargestellte Garantie nicht eingeschränkt.

Sie erhalten auf dieses Produkt 3 Jahre Garantie ab Kaufdatum. Die Garantiefrist beginnt mit dem Kaufdatum. Bitte bewahren Sie den Original-Kassenbon gut auf. Diese Unterlage wird als Nachweis für den Kauf benötigt.

Tritt innerhalb von 3 Jahren ab dem Kaufdatum dieses Produkts ein Material- oder Fabrikationsfehler auf, wird das Produkt von uns – nach unserer Wahl – für Sie kostenlos repariert oder ersetzt. Diese Garantie verfällt, wenn das Produkt beschädigt, nicht sachgemäß benutzt oder gewartet wurde.

Die Garantieleistung gilt für Material- oder Fabrikationsfehler. Diese Garantie erstreckt sich nicht auf Produktteile, die normaler Abnutzung ausgesetzt sind (z. B. Batterien) und daher als Verschleißteile angesehen werden können oder Beschädigungen an zerbrechlichen Teilen, z. B. Schalter, Akkus oder die aus Glas gefertigt sind.

## ● Abwicklung im Garantiefall

Um eine schnelle Bearbeitung Ihres Anliegens zu gewährleisten, folgen Sie bitte den folgenden Hinweisen:

Bitte halten Sie für alle Anfragen den Kassensbon und die Artikelnummer (IAN 437604\_2304) als Nachweis für den Kauf bereit.

Die Artikelnummer entnehmen Sie bitte dem Typenschild, einer Gravur, auf dem Titelblatt Ihrer Bedienungsanleitung (unten links) oder als Aufkleber auf der Rück- oder Unterseite des Produkts.

Sollten Funktionsfehler oder sonstige Mängel auftreten, kontaktieren Sie zunächst die nachfolgend benannte Serviceabteilung telefonisch oder per E-Mail.

Ein als defekt erfasstes Produkt können Sie dann unter Beifügung des Kaufbelegs (Kassensbon) und der Angabe, worin der Mangel besteht und wann er aufgetreten ist, für Sie portofrei an die Ihnen mitgeteilte Service-Anschrift übersenden.

## ● Service

### **DE Service Deutschland**

Tel.: 0800 5435 111

E-Mail: [owim@lidl.de](mailto:owim@lidl.de)

### **AT Service Österreich**

Tel.: 0800 292726

E-Mail: [owim@lidl.at](mailto:owim@lidl.at)

### **CH Service Schweiz**

Tel.: 0800 562153

E-Mail: [owim@lidl.ch](mailto:owim@lidl.ch)



**Warnings and symbols used** ..... Page 17

**Introduction** ..... Page 18

    Intended use ..... Page 18

    Scope of delivery ..... Page 18

    Description of parts ..... Page 18

    Technical data ..... Page 18

**Safety instructions**..... Page 18

**Before first use** ..... Page 22

**Operation**..... Page 22

    Placing the product ..... Page 22

    Boiling water ..... Page 22

**Cleaning and care** ..... Page 22

    Cleaning..... Page 22

    Care..... Page 22

**Storage** ..... Page 23

**Disposal**..... Page 23













**Warranty** ..... Page 23

    Warranty claim procedure..... Page 24

**Service** ..... Page 24

## Warnings and symbols used

The following warnings are used in the user manual, the short manual and on the packaging:

	<p><b>DANGER!</b> This symbol in combination with the signal word “Danger” marks a high-risk hazard that if not prevented could result in death or serious injury.</p>	 Alternating current/voltage
		<p><b>Hz</b> Hertz (supply frequency)</p>
		<p><b>W</b> Watts</p>
	<p><b>WARNING!</b> This symbol in combination with the signal word “Warning” marks a medium-risk hazard that if not prevented could result in death or serious injury.</p>	 <b>NOTE:</b> This symbol in combination with “Note” provides additional useful information.
		 Use the product in dry indoor spaces only.
	<p><b>CAUTION!</b> This symbol in combination with the signal word “Caution” marks a low-risk hazard that if not prevented could result in minor or moderate injury.</p>	 Food safe This product has no adverse effect on taste or smell.
	<p>Symbol for protective earth</p>	 <b>Burn hazard!</b> This symbol indicates a hot surface.
	<p>Do not immerse the product in water or other liquids.</p>	 Safety information Instructions for use
<p><b>CE</b></p>	<p>CE mark indicates conformity with relevant EU directives applicable for this product.</p>	 This symbol indicates a warning concerning risk of loss of life or accident to infants and children.



## KETTLE

### ● Introduction

We congratulate you on the purchase of your new product. You have chosen a high quality product. The instructions for use are part of the product. They contain important information concerning safety, use and disposal. Before using the product, please familiarise yourself with all of the safety information and instructions for use. Only use the product as described and for the specified applications. If you pass the product on to anyone else, please ensure that you also pass on all the documentation with it.

### ● Intended use

The product is intended only for boiling of fresh water.

The product is designed solely for domestic use. It is not intended for commercial use.

Any other use not mentioned in these instructions may cause a damage to the product or create a serious risk of injury.

The manufacturer accepts no liability for damages caused by improper use.

### ● Scope of delivery

After unpacking the product, check if the delivery is complete and if all parts are in good condition. Remove all packaging materials before use.

Please contact customer service if parts are missing or damaged.

- Water kettle
- Base
- Short manual

### ● Description of parts

Before reading, unfold the page containing the illustrations and familiarise yourself with all functions of the product.

- 1 Strainer
- 2 Spout
- 3 Water kettle
- 4 Water gauge
- 5 Base
- 6 Cord storage (underneath)
- 7 Power cord guide
- 8 Power cord with power plug
- 9 On/off switch
- 10 Handle
- 11 Lid release button
- 12 Lid

### ● Technical data

Input voltage:	220-240 V~, 50-60 Hz
Power consumption HG09694A/-BS, HG09694B/-BS:	2520-3000 W
Protection class:	I
Water kettle capacity:	1.7 l
Certification:	GS (TÜV SÜD) for HG09694A, HG09694B



### Safety instructions

**BEFORE USING THE PRODUCT,  
PLEASE FAMILIARISE  
YOURSELF WITH ALL OF  
THE SAFETY INFORMATION  
AND INSTRUCTIONS FOR  
USE! WHEN PASSING THIS  
PRODUCT ON TO OTHERS,  
PLEASE ALSO INCLUDE ALL  
THE DOCUMENTS!**

In the case of damage resulting from non-compliance with these operating instructions the guarantee claim becomes invalid! No liability is accepted for consequential damage! In the case of material damage or personal injury caused by incorrect handling or non-compliance with the safety instructions, no liability is accepted!

## Children and persons with disabilities



### **⚠ WARNING! RISK OF LOSS OF LIFE OR ACCIDENT TO INFANTS AND CHILDREN!**

- Never leave children unsupervised with the packaging material. The packaging material represents a danger of suffocation. Children frequently underestimate the dangers. Keep children away from the product and packaging material at all times.

- This product can be used by children aged from 8 years and above if they have been given supervision or instruction concerning use of the product in a safe way and if they understand the hazards involved.
- The product can be used by persons with reduced physical, sensory or mental capabilities or lack of experience and knowledge if they have been given supervision or instruction concerning use of the product in a safe way and understand the hazards involved.
- Cleaning and user maintenance shall not be made by children unless they are older than 8 and supervised.
- Keep the product and its cord out of reach of children aged less than 8 years.
- Children shall not play with the product.

**⚠ WARNING!** Risk of injury due to misuse

### **Areas of use**

- This product is intended to be used in household and similar applications such as:

- staff kitchen areas in shops, offices and other working environments;
- farm houses;
- in hotels, motels and other residential type environments;
- bed and breakfast type environments.

## Electrical safety

**⚠️ WARNING!** Avoid spillage on the power plug and on the base.

**⚠️ DANGER! Risk of electric shock!** Never attempt to repair the product yourself. In case of malfunction, repairs are to be conducted by qualified personnel only.

**⚠️ WARNING! Risk of electric shock!** Do not immerse the product in water or other liquids. Never hold the product under running water.

**⚠️ WARNING! Risk of electric shock!** Never use a damaged product. Disconnect the product from the power supply and consult your retailer if the product is damaged.

**⚠️ WARNING! Risk of electric shock!** Do not set up the product next to a sink or in moist areas.

- Before connecting the product to the power supply, check that the voltage and current rating corresponds with the power supply details shown on the product's rating label.
- Only connect the product to a grounded power supply. Make sure the power plug is connected properly.
- To avoid damaging the power cord, do not squeeze, bend or chafe it on sharp edges. Keep it away from hot surfaces and open flames as well.
- If the supply cord is damaged, it must be replaced by the manufacturer, its service agent or similarly qualified persons in order to avoid a hazard.
- Pull the plug and not the cable itself to disconnect the product from the power supply.
- Connect the product to an easily reachable electrical outlet so that in case of an emergency the product can be unplugged immediately.

- This product is not intended to be operated by means of an external timer or separate remote-control system.
- Do not operate or touch the product with wet hands.

### Fire/burn hazard and heat

-  **WARNING!**  
**Hot surface!**

Keep children and pets away from the product while it is in operation or cooling down. The accessible parts are hot.

#### **⚠ CAUTION! Burn hazard!**

The surfaces are liable to get hot during use. The product surface is subject to residual heat for some time after use.

Do not touch the product's hot surfaces and beware of escaping steam. Hold the product by its handle only.

#### **⚠ CAUTION! Burn hazard!**

Do not open the lid while the water is boiling. The product's lid must remain securely closed while the product is in use.

- If you notice any smoke or unusual noises, immediately disconnect the product from the power supply. Have the product checked by a specialist before continued use.

- ⚠ **WARNING!** Do not use the product if the water kettle shows cracks or other signs of damages.

### Placing the product

- The product must not be placed directly below a power supply.
- Always use the product on a flat, stable, clean, heat-resistant and dry surface.

### Operation

- The product shall only be used with the supplied base.
- Do not overfill the product. If the product is overfilled, boiling water may be ejected. Do not operate the product without water. The fill level of the product must be between the **MIN** and **MAX** marks on the water gauge.

## Cleaning and storage

- The product shall not be exposed to any dripping or splashing water.
- Disconnect the product from the power supply before cleaning and when not in use.
- Refer to the “Cleaning and care” section for instructions on how to clean the product.

### ● Before first use

1. Remove all the packaging materials.
2. Clean the product (see “Cleaning and care”).
3. Boil the maximum water volume of 1.7 litres (see „Operation“). After boiling, discard the water to remove any production and transport residues.

### ● Operation

- ⚠ **CAUTION! Burn hazard!** The lid [12] must remain closed when pouring hot water. Otherwise, hot water or steam could escape over the rim causing burns.

### ● Placing the product

1. Keep the power cord [8] as short as possible. Wrap the excess power cord onto the cord storage [6] (bottom of the base [5]).
2. Guide the power cord [8] through the power cord guide [7].
3. Place the base [5] on an even, stable surface. Maintain a safe distance to walls and cupboards to avoid damages caused by rising steam.

### ● Boiling water

- ① **NOTE:** Fill in water at least until the **MIN** marking and do not exceed the **MAX** marking.
1. Open the lid [12]: Press the lid release button [11].
  2. Fill the water kettle [3] with cool, clear water.
  3. Place the water kettle [3] onto the base [5].
  4. Press down the on/off switch [9]. The water is boiled now.
  5. The product automatically turns off when the water is boiled.
  6. Pour out the boiled water through the spout [2].

### ● Cleaning and care

- ⚠ **WARNING!** The product shall not be immersed in water or other liquids. Do not hold the product under running water.
- Always disconnect the product from the power supply before cleaning.
  - Check the product prior to each use for visible signs of damage.

### ● Cleaning

- Do not use any abrasive, aggressive cleaners or hard brushes to clean the product.
1. Clean the product with a slightly damp cloth. Use a mild detergent, if necessary.
  2. Rub all parts dry with a clean cloth.

### ● Care

#### **Cleaning the strainer**

1. Open the lid [12].
2. Press the strainer [1] down and inwards.
3. Pull the strainer [1] off upwards from the water kettle [3].
4. Clean the strainer [1] with a moist dishcloth under running water.

- Place the strainer **1** into its intended recess in the water kettle **3** and press it down and outwards.
- Release the downward pressure so that the strainer **1** locks in place at the top inside the recess.

### Removing calcifications

Limescale reduces the efficiency of the product and increases energy consumption. Check the product regularly for limescale deposits.

- Fill the water kettle **3** with a vinegar solution (5 to 15 %).
- Press down the on/off switch **9**. Wait for the product to turn off automatically.
- Let the solution remain in the water kettle **3** overnight. Discard the solution on the next day.
- Fill the water kettle **3** with clear water up to the **MAX** marking on the water gauge **4**. Boil the water.
- After boiling, discard the water to remove any remaining scale and vinegar.
- Rinse the water kettle's **3** interior thoroughly with tap water.

### ● Storage

- Store the product when it is not in use in its original packaging.
- Store the product at a dry location out of the reach of children.

### ● Disposal

The packaging is made entirely of recyclable materials, which you may dispose of at local recycling facilities.



Observe the marking of the packaging materials for waste separation, which are marked with abbreviations (a) and numbers (b) with following meaning: 1-7: plastics/20-22: paper and fibreboard/80-98: composite materials.

### Product:



The product and packaging materials are recyclable and are subject to extended producer responsibility.

Dispose them separately, following the illustrated Info-tri (sorting information), for better waste treatment.

The Triman logo is valid in France only.



Contact your local refuse disposal authority for more details of how to dispose of your worn-out product.



To help protect the environment, please dispose of the product properly when it has reached the end of its useful life and not in the household waste. Information on collection points and their opening hours can be obtained from your local authority.

### ● Warranty

The product has been manufactured to strict quality guidelines and meticulously examined before delivery. In the event of product defects you have legal rights against the retailer of this product. Your legal rights are not limited in any way by our warranty detailed below.

The warranty for this product is 3 years from the date of purchase. The warranty period begins on the date of purchase. Please keep the original sales receipt in a safe location. This document is required as your proof of purchase.

Should this product show any fault in materials or manufacture within 3 years from the date of purchase, we will repair or replace it – at our choice – free of charge to you. This warranty becomes void if the product has been damaged, or used or maintained improperly.

The warranty applies to defects in material or manufacture. This warranty does not cover product parts subject to normal wear, thus possibly considered consumables (e.g. batteries) or for damage to fragile parts, e.g. switches, rechargeable batteries or glass parts.

## ● **Warranty claim procedure**

To ensure quick processing of your case, please observe the following instructions:

Please have the till receipt and the item number (IAN 437604\_2304) available as proof of purchase.

You will find the item number on the rating plate, an engraving, on the front page of the instructions for use (bottom left), or as a sticker on the rear or bottom of the product.

If functional or other defects occur, please contact the service department listed either by telephone or by e-mail.

You can return a defective product to us free of charge to the service address that will be provided to you. Ensure that you enclose the proof of purchase (till receipt) and information about what the defect is and when it occurred.

## ● **Service**

### **GB Service Great Britain**

Tel.: 0800 0569216

E-Mail: [owim@lidl.co.uk](mailto:owim@lidl.co.uk)

### **IE Service Ireland**

Tel.: 1800 200736

E-Mail: [owim@lidl.ie](mailto:owim@lidl.ie)



<b>Avertissements et symboles utilisés</b> .....	Page	26
<b>Introduction</b> .....	Page	27
Utilisation conforme aux prescriptions .....	Page	27
Contenu de l’emballage .....	Page	27
Description des pièces .....	Page	27
Données techniques .....	Page	27
<b>Consignes de sécurité</b> .....	Page	28
<b>Avant la première utilisation</b> .....	Page	32
<b>Fonctionnement</b> .....	Page	32
Positionnement du produit .....	Page	32
Bouillir de l'eau .....	Page	32
<b>Nettoyage et entretien</b> .....	Page	32
Nettoyage .....	Page	32
Entretien .....	Page	33
<b>Rangement</b> .....	Page	33
<b>Mise au rebut</b> .....	Page	33
<b>Garantie</b> .....	Page	34
Faire valoir sa garantie .....	Page	35
<b>Service après-vente</b> .....	Page	35



## Avertissements et symboles utilisés

Les avertissements suivants sont utilisés dans le mode d'emploi, le guide de démarrage rapide et sur l'emballage :

 <p><b>DANGER !</b> Ce symbole avec ce signal important de « Danger » indique un danger avec un risque élevé de blessures graves ou de mort si la situation dangereuse n'est pas évitée.</p>	 Courant alternatif/tension alternative
	 Hertz (fréquence du secteur)
	 Watt
 <p><b>AVERTISSEMENT !</b> Ce symbole avec ce signal important de « Avertissement » indique un danger avec un risque moyen de blessures graves ou de mort si la situation dangereuse n'est pas évitée.</p>	 <b>REMARQUE :</b> Ce symbole avec ce signal important de « Remarque » propose plus d'informations utiles.
	 Utilisez le produit seulement à l'intérieur de locaux secs.
 <p><b>PRUDENCE !</b> Ce symbole avec ce signal important de « Prudence » indique un danger avec un risque faible de blessures légères à importantes si la situation dangereuse n'est pas évitée.</p>	 Convient pour les aliments Ce produit n'a aucune influence négative sur le goût ou l'odeur.
 Symbole pour terre de protection	 <b>Risque de brûlures !</b> Ce symbole indique une surface chaude.
 Il est interdit de plonger le produit dans de l'eau ou tout autre liquide.	 Consignes de sécurité Instructions de manipulation
 Le sigle CE confirme la conformité aux directives de l'UE applicables au produit.	 Ce symbole indique un avertissement concernant un danger de mort ou un risque d'accident pour les nourrissons et les enfants.

# **BOUILLOIRE**

## ● **Introduction**

Nous vous félicitons pour l'achat de votre nouveau produit. Vous avez opté pour un produit de grande qualité. Le mode d'emploi fait partie intégrante de ce produit. Il contient des indications importantes pour la sécurité, l'utilisation et la mise au rebut. Veuillez lire consciencieusement toutes les indications d'utilisation et de sécurité du produit. Ce produit doit uniquement être utilisé conformément aux instructions et dans les domaines d'application spécifiés. Lors d'une cession à tiers, veuillez également remettre tous les documents.

## ● **Utilisation conforme aux prescriptions**

Ce produit est uniquement destiné à la cuisson d'eau potable.

Le produit est conçu exclusivement pour une utilisation domestique. Une utilisation commerciale n'est pas prévue.

Toute autre utilisation non mentionnée dans ce mode d'emploi est susceptible d'entraîner des dommages au produit ou des blessures graves.

Le fabricant décline toute responsabilité pour les dommages résultant d'une utilisation inadéquate.

## ● **Contenu de l'emballage**

Après l'ouverture de l'emballage du produit, vérifiez l'exhaustivité de la livraison et si toutes les pièces sont en parfait état. Enlevez tous les matériaux d'emballage avant l'utilisation.

Contactez le service clientèle si des pièces manquent ou sont endommagées.

- Bouilloire
- Socle de contact
- Guide de démarrage rapide

## ● **Description des pièces**

Avant de lire, dépliez la page attenante avec les illustrations. Familiarisez-vous avec toutes les fonctions du produit.

- 1 Filtre
- 2 Bec verseur
- 3 Bouilloire
- 4 Graduation
- 5 Socle de contact
- 6 Enrouleur de cordon (dessous)
- 7 Passe-câble
- 8 Cordon d'alimentation avec fiche secteur
- 9 Interrupteur marche/arrêt
- 10 Poignée
- 11 Déverrouillage du couvercle
- 12 Couvercle

## ● **Données techniques**

Tension d'entrée :	220–240 V~, 50–60 Hz
Consommation d'énergie HG09694A/-BS, HG09694B/-BS :	2520–3000 W
Classe de protection :	I
Contenance de la bouilloire :	1,7 l
Certification :	GS (TÜV SÜD) pour HG09694A, HG09694B



## Consignes de sécurité

**AVANT LA PREMIÈRE UTILISATION DU PRODUIT, FAMILIARISEZ-VOUS AVEC TOUTES LES CONSIGNES DE SÉCURITÉ ET D'UTILISATION ! TRANSMETTEZ L'ENSEMBLE DES DOCUMENTS CONCERNANT LE PRODUIT LORSQUE VOUS LE CÉDEZ À UN TIERS !**

Tout dommage résultant du non-respect des instructions contenues dans le mode d'emploi entraîne la suppression de la garantie ! Toute responsabilité est déclinée en cas de dommages consécutifs ! Nous déclinons toute responsabilité pour d'éventuels dommages aux biens et aux personnes dus à une manipulation non-conforme ou au non-respect des consignes de sécurité !

## Enfants et personnes atteintes d'un handicap



### **⚠ AVERTISSEMENT ! RISQUE MORTEL ET D'ACCIDENT POUR LES NOURRISSONS ET LES ENFANTS !**

- Prière de ne jamais laisser des enfants sans surveillance avec des matériaux d'emballage. Les matériaux d'emballage représentent un risque d'asphyxie. Les enfants sous-estiment souvent les dangers. Maintenez toujours les enfants hors de la portée des matériaux d'emballage et du produit.
- Ce produit peut être utilisé par des enfants de plus de 8 ans s'ils sont surveillés ou s'ils ont reçu des instructions concernant l'utilisation en toute sécurité du produit et ont compris les risques encourus.

■ Ce produit peut être utilisé par des personnes ayant des capacités physiques, sensorielles ou mentales limitées ou ayant une expérience et/ou des connaissances réduites, uniquement si elles sont surveillées ou si elles ont reçu des instructions concernant l'utilisation en toute sécurité du produit et ont compris les risques encourus.

■ Le nettoyage et l'entretien réalisables par l'utilisateur ne doivent pas être effectués par des enfants, à moins qu'ils aient plus de 8 ans et qu'ils soient surveillés.

■ Le produit et son cordon d'alimentation doivent être tenus hors de la portée des enfants de moins de 8 ans.

■ Les enfants ne doivent pas jouer avec le produit.

### **⚠ AVERTISSEMENT !**

Risque de blessures en cas d'utilisation inappropriée

### **Domaines d'application**

■ Ce produit a été conçu pour une utilisation domestique et des applications similaires, comme :

- Cuisinettes dans des commerces, des bureaux et des environnements de travail similaires ;
- Fermes ;
- Hôtels, motels et autres auberges ;
- Dans des chambres d'hôtes.

### **Sécurité électrique**

**⚠ AVERTISSEMENT !** Évitez de renverser de l'eau sur la fiche de secteur ou le socle de contact.

**⚠ DANGER ! Risque d'électrocution !** N'essayez pas de réparer le produit par vous-même.

En cas de dysfonctionnement, les réparations doivent être effectuées par de la main d'œuvre qualifiée.

**⚠ AVERTISSEMENT ! Risque d'électrocution !** Il est interdit de plonger le produit dans de l'eau ou tout autre liquide.

Prière de ne pas maintenir le produit sous l'eau courante.

**⚠️ AVERTISSEMENT ! Risque d'électrocution !**

N'utilisez aucun produit endommagé. Débranchez le produit du réseau électrique et adressez-vous à votre détaillant s'il est endommagé.

**⚠️ AVERTISSEMENT ! Risque d'électrocution !**

Ne positionnez pas le produit à côté d'éviers ou dans des endroits humides.

- Assurez-vous avant le branchement sur l'alimentation électrique que la tension et l'intensité du courant correspondent bien aux indications de l'étiquette signalétique du produit.
- Ne branchez le produit que sur une prise de courant mise à la terre. Assurez-vous que la fiche de secteur soit correctement branchée.
- Afin d'éviter tout endommagement du cordon d'alimentation, il est interdit de le coincer, de le plier ou de le faire passer sur des arêtes vives. Maintenez-le aussi à l'écart de surfaces chaudes et de flammes.
- Si le câble électrique de ce produit est endommagé, il doit être remplacé soit par le fabricant ou par son service après-vente ou soit par une main d'œuvre qualifiée afin d'éviter tout danger.
- Lorsque vous débranchez le produit du réseau électrique, tirez sur la fiche de secteur et non pas sur le cordon d'alimentation.
- Branchez le produit sur une prise de courant facilement accessible, afin que vous puissiez en cas d'urgence le débrancher immédiatement du réseau électrique.
- Le produit n'est pas prévu pour être utilisé avec une minuterie externe ou un système de télécommande séparé.
- Il est interdit d'utiliser ou de toucher le produit avec les mains mouillées.

## Risque d'incendie/de brûlures et de dégagement de chaleur

### ■ **AVERTISSEMENT ! SURFACE CHAUDE !**

Tenez le produit hors de la portée des enfants et des animaux pendant qu'il fonctionne ou refroidit. Les pièces accessibles sont chaudes.

### **PRUDENCE ! Risque de brûlures !**

Les surfaces peuvent devenir chaudes durant l'utilisation.

La surface du produit restera chaude pendant un certain temps après son utilisation.

Ne touchez pas aux surfaces chaudes du produit. Attention aux sorties de vapeur chaude. Tenez le produit seulement par sa poignée.

### **PRUDENCE ! Risque de brûlures !**

N'ouvrez pas le couvercle lorsque l'eau bout. Le couvercle du produit doit rester bien fermé durant le fonctionnement.

- Si de la fumée ou des bruits inhabituels apparaissent, débranchez immédiatement le produit du réseau électrique. Faites contrôler le produit par un technicien, avant de le réutiliser.

### **AVERTISSEMENT !**

N'utilisez pas le produit si la bouilloire est fissurée ou présente d'autres dommages.

## Remarques sur le positionnement

- Le produit ne doit pas être directement placé sous une prise électrique murale.
- Faites toujours fonctionner le produit sur une surface plane, stable, propre, résistante à la chaleur et sèche.

## Fonctionnement

- Le produit doit être utilisé seulement avec le socle de contact fourni.
- Ne remplissez pas trop le produit. Si le produit est trop rempli, de l'eau bouillante peut en sortir. Il est interdit d'utiliser le produit sans eau. Le niveau de contenance du produit à respecter doit être compris entre les repères **MIN** et **MAX** de la graduation.

## Nettoyage et rangement

- Le produit ne doit pas être exposé aux gouttes et projections d'eau.
- Débranchez le produit du réseau électrique lorsque vous ne l'utilisez pas et avant le nettoyage.
- Remarques sur le nettoyage du produit : voir « Nettoyage et entretien ».

### ● Avant la première utilisation

1. Retirez tous les matériaux d'emballage.
2. Nettoyez le produit (voir « Nettoyage et entretien »).
3. Faites bouillir une quantité maximale d'eau de 1,7 litre (voir « Fonctionnement »). Videz l'eau après l'avoir fait bouillir afin d'éliminer tout résidu dû à la fabrication et au transport.

### ● Fonctionnement

- ⚠ PRUDENCE ! Risque de brûlures !**  
Le couvercle [12] doit être fermé lorsque vous versez de l'eau chaude. Sinon, de l'eau chaude ou de la vapeur risque de s'échapper par le bord et provoquer des brûlures.

### ● Positionnement du produit

1. Maintenez le cordon d'alimentation [8] aussi court que possible. Enroulez le surplus du cordon d'alimentation dans l'enrouleur de cordon [6] (sur le fond du socle de contact [5]).
2. Faites passer le cordon d'alimentation [8] dans le passe-câble [7].

3. Placez le socle de contact [5] sur une surface plane et stable. Conservez une distance de sécurité des murs et placards afin d'éviter les dommages dus à la vapeur montante.

### ● Bouillir de l'eau

- ① **REMARQUE :** Remplissez d'eau au moins jusqu'au repère **MIN** et ne dépassez pas le repère **MAX**.
1. Pour ouvrir le couvercle [12] : Appuyez sur le déverrouillage du couvercle [11].
  2. Remplissez la bouilloire [3] avec de l'eau fraîche et claire.
  3. Placez la bouilloire [3] sur le socle de contact [5].
  4. Appuyez sur l'interrupteur marche/arrêt [9] vers le bas. L'eau est maintenant bouillie.
  5. Le produit s'éteint automatiquement lorsque l'eau bout.
  6. Versez l'eau bouillie par le bec verseur [2].

### ● Nettoyage et entretien

- ⚠ AVERTISSEMENT !** Il est interdit de plonger le produit dans de l'eau ou tout autre liquide. Prière de ne pas maintenir le produit sous l'eau courante.
- Avant chaque nettoyage, débranchez le produit du réseau électrique.
  - Contrôlez le produit avant chaque utilisation pour déceler des dommages visibles.

### ● Nettoyage

- N'utilisez jamais de produits de nettoyage soit agressifs soit récurants ou de brosses dures pour nettoyer le produit.
1. Nettoyez le produit avec un chiffon légèrement humidifié. Si nécessaire, vous pouvez utiliser un liquide vaisselle doux.
  2. Essuyez toutes les pièces avec un chiffon propre jusqu'à séchage.

## ● Entretien

### Nettoyage du filtre

1. Ouvrez le couvercle [12].
2. Appuyez sur le filtre [1] vers le bas et l'intérieur.
3. Tirez le filtre [1] vers le haut afin de l'enlever de la bouilloire [3].
4. Nettoyez le filtre [1] avec une lavette humide sous l'eau courante.
5. Insérez le filtre [1] dans l'évidement prévu dans la bouilloire [3] puis appuyez dessus vers le bas et l'extérieur.
6. Relâchez la pression vers le bas afin que le filtre [1] se verrouille dans l'évidement en haut.

### Élimination du calcaire

Les dépôts de calcaire réduisent l'efficacité du produit et augmentent la consommation d'énergie. Vérifiez régulièrement le produit afin de détecter la présence de dépôts de calcaire.

1. Remplissez la bouilloire [3] avec une solution au vinaigre (de 5 à 15 %).
2. Appuyez sur l'interrupteur marche/arrêt [9] vers le bas. Attendez que le produit s'éteigne automatiquement.
3. Laissez la solution de vinaigre agir dans la bouilloire [3] durant la nuit. Jetez la solution le lendemain.
4. Remplissez la bouilloire [3] avec de l'eau claire jusqu'au repère **MAX** situé sur la graduation [4]. Faites bouillir l'eau.
5. Jetez l'eau après l'ébullition afin d'éliminer les dépôts de calcaire et le reste de vinaigre.
6. Rincez soigneusement l'intérieur de la bouilloire [3] à l'eau du robinet.

## ● Rangement

- Conservez le produit lorsqu'il n'est pas utilisé dans son emballage d'origine.
- Rangez le produit dans un endroit sec, hors de la portée des enfants.

## ● Mise au rebut

L'emballage se compose de matières recyclables pouvant être mises au rebut dans les déchetteries locales.



Veillez respecter l'identification des matériaux d'emballage pour le tri sélectif, ils sont identifiés avec des abbréviations (a) et des chiffres (b) ayant la signification suivante : 1-7 : plastiques/20-22 : papiers et cartons/80-98 : matériaux composite.

### Produit :

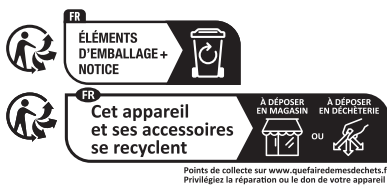

Le produit et les matériaux d'emballage sont recyclables et relèvent de la responsabilité élargie du producteur.

Éliminez-les séparément, en suivant l'Info-tri illustrée, dans l'intérêt d'un meilleur traitement des déchets.

Le logo Triman n'est valable qu'en France.



Votre mairie ou votre municipalité vous renseigneront sur les possibilités de mise au rebut des produits usagés.



Afin de contribuer à la protection de l'environnement, veuillez ne pas jeter votre produit usagé dans les ordures ménagères, mais éliminez-le de manière appropriée. Pour obtenir des renseignements concernant les points de collecte et leurs horaires d'ouverture, vous pouvez contacter votre municipalité.



## ● Garantie

### Article L217-16 du Code de la consommation

Lorsque l'acheteur demande au vendeur, pendant le cours de la garantie commerciale qui lui a été consentie lors de l'acquisition ou de la réparation d'un bien meuble, une remise en état couverte par la garantie, toute période d'immobilisation d'au moins sept jours vient s'ajouter à la durée de la garantie qui restait à courir. Cette période court à compter de la demande d'intervention de l'acheteur ou de la mise à disposition pour réparation du bien en cause, si cette mise à disposition est postérieure à la demande d'intervention.

Indépendamment de la garantie commerciale souscrite, le vendeur reste tenu des défauts de conformité du bien et des vices rédhibitoires dans les conditions prévues aux articles L217-4 à L217-13 du Code de la consommation et aux articles 1641 à 1648 et 2232 du Code Civil.

### Article L217-4 du Code de la consommation

Le vendeur livre un bien conforme au contrat et répond des défauts de conformité existant lors de la délivrance.

Il répond également des défauts de conformité résultant de l'emballage, des instructions de montage ou de l'installation lorsque celle-ci a été mise à sa charge par le contrat ou a été réalisée sous sa responsabilité.

### Article L217-5 du Code de la consommation

Le bien est conforme au contrat :

- 1° S'il est propre à l'usage habituellement attendu d'un bien semblable et, le cas échéant :
  - s'il correspond à la description donnée par le vendeur et possède les qualités que celui-ci a présentées à l'acheteur sous forme d'échantillon ou de modèle ;

- s'il présente les qualités qu'un acheteur peut légitimement attendre eu égard aux déclarations publiques faites par le vendeur, par le producteur ou par son représentant, notamment dans la publicité ou l'étiquetage ;
- 2° Ou s'il présente les caractéristiques définies d'un commun accord par les parties ou être propre à tout usage spécial recherché par l'acheteur, porté à la connaissance du vendeur et que ce dernier a accepté.

### Article L217-12 du Code de la consommation

L'action résultant du défaut de conformité se prescrit par deux ans à compter de la délivrance du bien.

### Article 1641 du Code civil

Le vendeur est tenu de la garantie à raison des défauts cachés de la chose vendue qui la rendent impropre à l'usage auquel on la destine, ou qui diminuent tellement cet usage que l'acheteur ne l'aurait pas acquise, ou n'en aurait donné qu'un moindre prix, s'il les avait connus.

### Article 1648 1er alinéa du Code civil

L'action résultant des vices rédhibitoires doit être intentée par l'acquéreur dans un délai de deux ans à compter de la découverte du vice.

Les pièces détachées indispensables à l'utilisation du produit sont disponibles pendant la durée de la garantie du produit.

Le produit a été fabriqué selon des critères de qualité stricts et contrôlé consciencieusement avant sa livraison. En cas de défaillance, vous êtes en droit de retourner ce produit au vendeur. La présente garantie ne constitue pas une restriction de vos droits légaux.

Ce produit bénéficie d'une garantie de 3 ans à compter de sa date d'achat. La durée de garantie débute à la date d'achat. Veuillez conserver le ticket de caisse original. Il fera office de preuve d'achat.

Si un problème matériel ou de fabrication devait survenir dans 3 ans suivant la date d'achat de ce produit, nous assurons à notre discrétion la réparation ou le remplacement du produit sans frais supplémentaires. La garantie prend fin si le produit est endommagé suite à une utilisation inappropriée ou à un entretien défaillant.

La garantie couvre les vices matériels et de fabrication. Cette garantie ne s'étend ni aux pièces du produit soumises à une usure normale (p. ex. des piles) et qui, par conséquent, peuvent être considérées comme des pièces d'usure, ni aux dommages sur des composants fragiles, comme des interrupteurs, des batteries ou des éléments fabriqués en verre.

## ● Faire valoir sa garantie

Pour garantir la rapidité d'exécution de la procédure de garantie, veuillez respecter les indications suivantes :

Veuillez conserver le ticket de caisse et la référence du produit (IAN 437604\_2304) à titre de preuve d'achat pour toute demande.

Le numéro de référence de l'article est indiqué sur la plaque d'identification, gravé sur la page de titre de votre manuel (en bas à gauche) ou sur un autocollant apposé sur la face arrière ou inférieure du produit.

En cas de dysfonctionnement du produit, ou de tout autre défaut, contactez en premier lieu le service après-vente par téléphone ou par e-mail aux coordonnées indiquées ci-dessous.

Vous pouvez alors envoyer franco de port tout produit considéré comme défectueux au service clientèle indiqué, accompagné de la preuve d'achat (ticket de caisse) et d'une description écrite du défaut avec mention de sa date d'apparition.

## ● Service après-vente

### Service après-vente France

Tél.: 0800904879

E-Mail: [owim@lidl.fr](mailto:owim@lidl.fr)

### Service après-vente Belgique

Tél.: 080071011

Tél.: 80023970 (Luxembourg)













E-Mail: [owim@lidl.be](mailto:owim@lidl.be)



<b>Gebruikte waarschuwingen en symbolen</b> .....	Pagina	37
<b>Inleiding</b> .....	Pagina	38
Beoogd gebruik .....	Pagina	38
Levering .....	Pagina	38
Onderdelenbeschrijving .....	Pagina	38
Technische gegevens .....	Pagina	38
<b>Veiligheidsaanwijzingen</b> .....	Pagina	39
<b>Vóór het eerste gebruik</b> .....	Pagina	43
<b>Bediening</b> .....	Pagina	43
Product neerzetten .....	Pagina	43
Water koken .....	Pagina	43
<b>Schoonmaken en onderhoud</b> .....	Pagina	43
Schoonmaken .....	Pagina	44
Onderhoud .....	Pagina	44
<b>Opbergen</b> .....	Pagina	44
<b>Afvoer</b> .....	Pagina	44
<b>Garantie</b> .....	Pagina	45
Afwikkeling in geval van garantie .....	Pagina	45
<b>Service</b> .....	Pagina	45

## Gebruikte waarschuwingen en symbolen

In de gebruiksaanwijzing, de beknopte handleiding en op de verpakking worden de volgende waarschuwingen gebruikt:

	<p><b>GEVAAR!</b> Dit symbool met de aanduiding "Gevaar" duidt op een groot risico op gevaar dat, indien niet vermeden, zware verwondingen of de dood tot gevolg kan hebben.</p>	 Wisselstroom/-spanning
		<p><b>Hz</b> Hertz (neffrequentie)</p>
		<p><b>W</b> Watt</p>
	<p><b>WAARSCHUWING!</b> Dit symbool met de aanduiding "Waarschuwing" betekent een middelmatig risico op gevaar dat, indien niet vermeden, zware verwondingen of de dood tot gevolg kan hebben.</p>	 <b>TIP:</b> Dit symbool met de aanduiding "Tip" duidt op verdere nuttige informatie.
		 Gebruik het product alleen in droge binnenruimtes.
	<p><b>VOORZICHTIG!</b> Dit symbool met de aanduiding "Voorzichtig" duidt op een klein risico op gevaar dat, indien niet vermeden, kan leiden tot kleine of middelgrote verwondingen.</p>	 Geschikt voor levensmiddelen Dit product heeft geen negatieve effecten op smaak of geur.
	<p>Symbool voor aardleiding</p>	 <b>Gevaar voor verbrandingen!</b> Dit symbool geeft aan dat er een heet oppervlak aanwezig is.
	<p>Dompel het product nooit onder in water of andere vloeistoffen.</p>	 Veiligheidsaanwijzingen Aanwijzingen voor het gebruik
	<p>Het CE-teken bevestigt dat het product voldoet aan de betreffende EU-richtlijnen.</p>	 Dit symbool wijst op een waarschuwing met betrekking tot levensgevaar en gevaar voor ongevallen voor (kleine) kinderen.

## **WATERKOKER**

### ● **Inleiding**

Hartelijk gefeliciteerd met de aankoop van uw nieuwe product. U heeft voor een hoogwaardig product gekozen. De gebruiksaanwijzing is een deel van het product. Deze bevat belangrijke aanwijzingen voor veiligheid, gebruik en verwijdering. Maakt U zich voor de ingebruikname van het product met alle bedienings- en veiligheidsvoorschriften vertrouwd. Gebruik het product alleen zoals beschreven en voor de aangegeven toepassingsgebieden. Overhandig alle documenten bij doorgifte van het product aan derden.

### ● **Beoogd gebruik**

Dit product is uitsluitend bestemd voor het koken van drinkwater.

Het product is uitsluitend bestemd voor persoonlijk gebruik thuis. Het product is niet bestemd voor commercieel gebruik.

Elk ander gebruik dat niet in deze handleiding wordt genoemd, kan leiden tot schade aan het product of tot zware verwondingen.

De fabrikant aanvaardt geen aansprakelijkheid voor schade als gevolg van ondeskundig gebruik.

### ● **Levering**

Controleer na het uitpakken van het product of de levering volledig is en of alle onderdelen in goede staat verkeren. Verwijder voor gebruik al het verpakkingsmateriaal.

Neem contact op met de klantenservice als er onderdelen ontbreken of beschadigd zijn.

- Waterkoker
- Contactvoet
- Beknopte handleiding

### ● **Onderdelenbeschrijving**

Vouw voor het lezen de uitklapbare bladzijde met de tekeningen uit. Maak u vertrouwd met alle functies van het product.

- 1 Zeef
- 2 Tuit
- 3 Waterkoker
- 4 Schaal
- 5 Contactvoet
- 6 Kabelhaspel (onderkant)
- 7 Kabelgeleider
- 8 Aansluitsnoer met netstekker
- 9 Aan/uit-schakelaar
- 10 Greep
- 11 Dekselontgrendeling
- 12 Deksel

### ● **Technische gegevens**

Voedingsspanning:	220-240 V~, 50-60 Hz
Opgenomen vermogen HG09694A/-BS, HG09694B/-BS:	2520-3000 W
Beschermingsklasse:	I
Volume waterkoker:	1,7 l
Certificering:	GS (TÜV SÜD) voor HG09694A, HG09694B



## Veiligheidsaanwijzingen

ZORG ERVOOR DAT U, VOORDAT U HET PRODUCT VOOR HET EERST GEBRUIKT, VERTROUWD BENT MET ALLE VEILIGHEIDS- EN BEDIENINGSAANWIJZINGEN! OVERHANDIG ALLE DOCUMENTATIE ALS U HET PRODUCT DOORGEEFT AAN EEN DERDE!

De garantie vervalt in geval van schade veroorzaakt door het niet volgen van deze gebruiksaanwijzing! Wij aanvaarden geen aansprakelijkheid voor gevolgschade! Er wordt geen aansprakelijkheid aanvaard voor schade aan eigendommen of letsel veroorzaakt door onjuist gebruik of het niet opvolgen van de veiligheidsaanwijzingen!

## Kinderen en personen met beperkingen



### **⚠ WAARSCHUWING! LEVENSGEVAAR EN GEVAAR VOOR ONGEVALLEN VOOR (KLEINE) KINDEREN!**

- Laat kinderen nooit zonder toezicht achter met het verpakkingsmateriaal. Gevaar voor verstikking door het verpakkingsmateriaal. Kinderen onderschatten gevaren vaak. Houd kinderen altijd uit de buurt van het product en het verpakkingsmateriaal.
- Dit product mag door kinderen vanaf 8 jaar gebruikt worden als ze onder supervisie staan of geïnstrueerd zijn wat betreft veilig gebruik van het product en begrepen hebben welke gevaren uit dat gebruik voortvloeien.

- Dit product mag alleen door personen met verminderde fysieke, sensorische of geestelijke vermogens of gebrek aan ervaring en/of kennis gebruikt worden als ze onder supervisie staan of geïnstrueerd zijn wat betreft veilig gebruik van het product en begrepen hebben welke gevaren uit dat gebruik voortvloeien.
- Schoonmaken en onderhoud mogen niet door kinderen worden verricht tenzij zij 8 jaar of ouder zijn en onder toezicht staan.
- Het product en het aansluitsnoer moeten uit de buurt worden gehouden van kinderen die jonger zijn dan 8 jaar.
- Kinderen mogen niet met het product spelen.

### **⚠ WAARSCHUWING!**

Gevaar voor verwondingen bij onjuist gebruik

### **Toepassingen**

- Dit product is bestemd om in het huishouden en op vergelijkbare plaatsen gebruikt te worden, zoals:
  - Theekeukens in de detailhandel, op kantoor en op vergelijkbare arbeidsplaatsen;
  - Boerderijen;
  - Hotels, motels en andere onderkomens;
  - Bed-and-breakfasts.

### **Elektrische veiligheid**

#### **⚠ WAARSCHUWING!**

Voorkom dat er water op de netstekker of de contactvoet terecht komt.

#### **⚠ GEVAAR! Gevaar voor elektrische schokken!**

Probeer niet het product zelf te repareren.

In geval van een storing mogen reparaties alleen door gekwalificeerde vaklieden worden uitgevoerd.

#### **⚠ WAARSCHUWING!**

#### **Gevaar voor elektrische schokken!**

Dompel het product niet onder in water of in andere vloeistoffen.

Houd het product niet onder stromend water.

## **⚠ WAARSCHUWING!**

### **Gevaar voor elektrische schokken!**

Gebruik het product nooit als het is beschadigd. Koppel het product los van het elektriciteitsnet en neem contact op met uw verkoper als het beschadigd mocht zijn.

## **⚠ WAARSCHUWING!**

### **Gevaar voor elektrische schokken!**

Zet product niet neer naast een gootsteen of op vochtige plekken.

- Controleer voor aansluiting op de stroomvoorziening of de spanning en de stroomsterkte overeenkomen met wat vermeld is op het typeplaatje van het product.
- Sluit het product uitsluitend aan op een geaard stopcontact. Vergewis uzelf ervan dat de netstekker goed in het stopcontact is gestoken.
- Kneus of buig het aansluitsnoer niet om beschadigingen te voorkomen en zorg ervoor dat het niet over scherpe randen hangt. Houd het ook uit de buurt van hete oppervlakken en open vuur.

- Als het aansluitsnoer van dit product beschadigd is, moet dit, om gevaar te vermijden, door de fabrikant, zijn klantendienst of een vergelijkbaar gekwalificeerd persoon vervangen worden.
- Als u het product los wilt koppelen van het elektriciteitsnet, trek dan aan de netstekker en niet aan het aansluitsnoer.
- Sluit het product aan op een gemakkelijk bereikbaar stopcontact zodat het in geval van nood snel van het elektriciteitsnet kan worden losgekoppeld.
- Het product is niet bestemd om te worden gebruikt met een externe timer of een aparte afstandsbediening.
- Gebruik het product niet en raak het niet aan als uw handen nat zijn.



## **Gevaar voor brand/ brandwonden en hitte**

-  **WAARSCHUWING!  
HETE  
OPPERVLAKKEN!**

Houd kinderen uit de buurt van het product als het gebruikt wordt of als het afkoelt.

Onderdelen die aangeraakt kunnen worden, zijn heet.

- ⚠ **VOORZICHTIG! Gevaar voor verbrandingen!** Er zijn oppervlakken die tijdens het gebruik heet kunnen worden.

De buitenkant van het product blijft na gebruik van het product nog enige tijd heet. Raak geen hete oppervlakken van het product aan. Blijf uit de buurt van uit het product ontsnappende hete stoom. Houd het product alleen vast aan de handgreep.

- ⚠ **VOORZICHTIG! Gevaar voor verbrandingen!** Open het deksel niet als het water kookt. Het deksel van het product moet tijdens gebruik van het product absoluut gesloten blijven.

- Bij rook en ongewone geluiden moet het product direct van het elektriciteitsnet worden losgekoppeld. Laat het product in een dergelijk geval door een vakman controleren voordat u het opnieuw gebruikt.

- ⚠ **WAARSCHUWING!** Gebruik het product niet als er scheuren in de waterkoker zitten of er andere beschadigingen te zien zijn.

### **Tips voor het neerzetten**

- Het product mag niet direct onder een muurstopcontact worden neergezet.
- Gebruik het product alleen op een vlakke, stabiele, schone, hittebestendige en droge ondergrond.

### **Gebruik**

- Het product mag alleen gebruikt worden met de meegeleverde contactvoet.

- Doe niet teveel water in het product. Als er teveel water in het product gedaan is, kan kokend water uit het product ontsnappen. Gebruik het product niet zonder dat er water in gedaan is. Er moet zoveel water in het product worden gedaan dat het waterniveau zich tussen de **MIN**- en **MAX**-markeringen van de schaal bevindt.

## Schoonmaken en opbergen

- Het product mag niet worden blootgesteld aan waterdruppels of -spatten.
- Als het product niet wordt gebruikt of schoongemaakt, koppel het dan los van het elektriciteitsnet.
- Raadpleeg voor tips over hoe het product schoon te maken de sectie "Schoonmaken en onderhoud".

### ● Vóór het eerste gebruik

1. Verwijder al het verpakkingsmateriaal.
2. Maak het product schoon (zie "Schoonmaken en onderhoud").
3. Kook de maximale hoeveelheid van 1,7 liter water (zie "Bediening"). Giet het water na het koken weg om eventuele productie- en transportverontreinigingen te verwijderen.

### ● Bediening

**⚠️ VOORZICHTIG! Gevaar voor verbrandingen!** Het deksel **12** moet bij het uitgieten van heet water gesloten zijn. Anders kan heet water of stoom over de rand vrijkomen en verbrandingen veroorzaken.

### ● Product neerzetten

1. Zorg ervoor dat het aansluitsnoer **8** zo kort mogelijk is. Wikkel het teveel aan aansluitsnoer om de kabelhaspel **6** (aan de onderkant van de contactvoet **5**).
2. Trek het aansluitsnoer **8** door de kabelgeleider **7**.
3. Plaats de contactvoet **5** op een horizontaal, stabiel oppervlak. Zorg voor een veilige afstand tot muren en kasten om schade door naar buiten komende stoom te voorkomen.

### ● Water koken

- ① TIP:** Vul het product met water minstens tot de **MIN**-markering maar niet verder dan de **MAX**-markering.
1. Deksel **12** openen: Druk op de dekselontgrendeling **11**.
  2. Vul de waterkoker **3** met koel, schoon water.
  3. Zet de waterkoker **3** op de contactvoet **5**.
  4. Duw de aan/uit-schakelaar **9** naar beneden. Het water wordt nu aan de kook gebracht.
  5. Het product schakelt zichzelf automatisch uit als het water kookt.
  6. Giet het kokende water door de tuit **2** uit de waterkoker.

### ● Schoonmaken en onderhoud

- ⚠️ WAARSCHUWING!** Dompel het product niet onder in water of in andere vloeistoffen. Product niet onder stromend water houden.
- Koppel het product, voordat u het schoon gaat maken, los van het elektriciteitsnet.

- Controleer het product ieder keer dat u het gebuikt op zichtbare schade.

## ● Schoonmaken

- Gebruik voor het schoonmaken van het product geen schuurmiddelen, agressieve schoonmaakmiddelen of harde borstels.
- 1. Maak het apparaat schoon met een enigszins vochtig doekje. Indien nodig kan een mild schoonmaakmiddel worden gebruikt.
- 2. Wrijf alle onderdelen met een schone doek droog.

## ● Onderhoud

### Zeef schoonmaken

1. Open het deksel [2].
2. Duw de zeef [1] omlaag en naar binnen.
3. Trek de zeef [1] omhoog uit de waterkoker [3].
4. Maak de zeef [1] onder stromend water schoon met een vochtige vaatdoek.
5. Plaats de zeef [1] terug in de daarvoor bestemde uitsparing in de waterkoker [3] en druk hem omlaag en naar buiten.
6. Laat de zeef [1] los zodat deze boven in de uitsparing vastklikt.

### Kalkaanslag verwijderen

Kalkaanslag vermindert de efficiëntie van het product en verhoogt het energieverbruik.

Controleer het product regelmatig op kalkaanslag.

1. Vul de waterkoker [3] met een azijnoplossing (5 tot 15 %).
2. Duw de aan/uit-schakelaar [9] naar beneden. Wacht totdat het product zichzelf automatisch uitschakelt.
3. Laat de azijnoplossing de gehele nacht op de waterkoker [3] inwerken. Spoel de oplossing de volgende dag weg.
4. Vul de waterkoker [3] tot de **MAX**-markering op de schaal [4] met schoon water. Breng het water aan de kook.

5. Spoel het water, nadat het gekookt heeft, weg om eventueel aanwezige kalkafzettingen en resten azijnzuur te verwijderen.
6. Spoel de binnenkant van de waterkoker [3] van binnen goed uit met leidingwater.

## ● Opbergen

- Bewaar het product als het niet wordt gebruikt in de originele verpakking.
- Bewaar het product op een droge, goed geventileerde plaats die toegankelijk is voor kinderen.

## ● Afvoer

De verpakking bestaat uit milieuvriendelijke grondstoffen die u via de plaatselijke recyclingcontainers kunt afvoeren.



Neem de aanduiding van de verpakkingsmaterialen voor de afvalscheiding in acht. Deze zijn gemarkeerd met de afkortingen (a) en een cijfers (b) met de volgende betekenis: 1-7: kunststoffen/20-22: papier en vezelplaten/80-98: composietmaterialen.

### Product:



Het product, en de verpakkingsmaterialen kunnen worden gerecycled en zijn onderhevig aan een uitgebreide verantwoordelijkheid van de fabrikant.

Gooi ze apart weg, overeenkomstig de aangegeven Info-tri (informatie over afvalscheiding), voor een beter afvalbeheer.

Het Triman-logo geldt alleen voor Frankrijk.



Informatie over de mogelijkheden om het uitgediende product na gebruik te verwijderen, verstrekt uw gemeentelijke overheid.



Gooi het afgedankte product omwille van het milieu niet weg via het huisvuil, maar geef het af bij het daarvoor bestemde depot of het gemeentelijke milieupark. Over afgifteplaatsen en hun openingstijden kunt u zich bij uw aangewezen instantie informeren.

## ● Garantie

Het product wordt volgens strenge kwaliteitsrichtlijnen zorgvuldig geproduceerd en voor levering grondig getest. In geval van schade aan het product kunt u rechtmatig beroep doen op de verkoper van het product. Deze wettelijke rechten worden door onze hierna vermelde garantie niet beperkt.

Op dit product verlenen wij 3 jaar garantie vanaf aankoopdatum. De garantieperiode start op de dag van aankoop. Bewaar de originele kassabon alstublieft. Dit document is nodig als bewijs voor aankoop.

Wanneer binnen 3 jaar na de aankoopdatum van dit product een materiaal- of productiefout optreedt, dan wordt het product door ons – naar onze keuze – gratis voor u gerepareerd of vervangen. Deze garantie komt te vervallen als het product beschadigd wordt, niet correct gebruikt of onderhouden wordt.

De garantie geldt voor materiaal- en productiefouten. Deze garantie is niet van toepassing op productonderdelen, die onderhevig zijn aan normale slijtage en hierdoor als aan slijtage onderhevige onderdelen gelden (bijv. batterijen) of voor beschadigingen aan breekbare onderdelen, zoals bijv. schakelaars, accu's of dergelijke onderdelen, die gemaakt zijn van glas.

## ● Afwikkeling in geval van garantie

Om een snelle afhandeling van uw reclamatie te waarborgen dient u de volgende instructies in acht te nemen:

Houd bij alle vragen alstublieft de kassabon en het artikelnummer (IAN 437604\_2304) als bewijs van aankoop bij de hand.

Het artikelnummer vindt u op de typeplaat, ingegraveerd, op het titelblad van uw handleiding (linksonder) of als sticker op de achter- of onderzijde.

Wanneer er storingen in de werking of andere gebreken optreden, dient u eerst telefonisch of per e-mail contact met de onderstaande serviceafdeling op te nemen.

Een als defect geregistreerd product kunt u dan samen met uw aankoopbewijs (kassabon) en vermelding van de concrete schade alsmede het tijdstip van optreden voor u franco aan het u meegedeelde servicepunt verzenden.

## ● Service

(NL)

### **Service Nederland**

Tel.: 08000225537

E-Mail: [owim@lidl.nl](mailto:owim@lidl.nl)

(BE)

### **Service België**

Tel.: 080071011

Tel.: 80023970 (Luxemburg)













E-Mail: [owim@lidl.be](mailto:owim@lidl.be)



<b>Używane ostrzeżenia i symbole</b> .....	Strona	47
<b>Wstęp</b> .....	Strona	48
Używać zgodnie z przeznaczeniem .....	Strona	48
Zakres dostawy .....	Strona	48
Opis części .....	Strona	48
Dane techniczne .....	Strona	48
<b>Instrukcje bezpieczeństwa</b> .....	Strona	49
<b>Przed pierwszym użyciem</b> .....	Strona	53
<b>Obsługa</b> .....	Strona	53
Ustawianie produktu .....	Strona	53
Gotowanie wody .....	Strona	53
<b>Czyszczenie i konserwacja</b> .....	Strona	53
Czyszczenie .....	Strona	53
Konserwacja .....	Strona	54
<b>Przechowywanie</b> .....	Strona	54
<b>Utylizacja</b> .....	Strona	54
<b>Gwarancja</b> .....	Strona	55
Sposób postępowania w przypadku naprawy gwarancyjnej .....	Strona	55
<b>Serwis</b> .....	Strona	55

## Używane ostrzeżenia i symbole

W niniejszej instrukcji obsługi, krótkiej instrukcji obsługi i na opakowaniu zastosowano następujące ostrzeżenia:

	<p><b>NIEBEZPIECZEŃSTWO!</b> Ten symbol ze słowem „Niebezpieczeństwo” wskazuje na zagrożenie o wysokim stopniu ryzyka, które, jeśli się go nie uniknie, spowoduje śmierć lub poważne obrażenia.</p>	 Prąd przemienny/napięcie przemiennie
		<p><b>Hz</b> Herc (częstotliwość sieciowa)</p>
		<p><b>W</b> Wat</p>
	<p><b>OSTRZEŻENIE!</b> Ten symbol ze słowem „Ostrzeżenie” wskazuje na zagrożenie o średnim stopniu ryzyka, które, jeśli się go nie uniknie, spowoduje śmierć lub poważne obrażenia.</p>	<p> <b>RADA:</b> Ten symbol ze słowem „Rada” zawiera dalsze użyteczne informacje.</p>
		<p> Produkt stosować tylko w pomieszczeniach suchych.</p>
	<p><b>OSTROŻNIE!</b> Ten symbol ze słowem „Ostrożnie” wskazuje na zagrożenie o niskim stopniu ryzyka, które, jeśli się go nie uniknie, spowoduje małe lub umiarkowane obrażenia.</p>	<p> Bezpieczna żywność Ten produkt nie ma negatywnego wpływu na smak lub zapach.</p>
	<p>Symbol uziemienia ochronnego</p>	<p> <b>Niebezpieczeństwo poparzenia!</b> Ten symbol sygnalizuje gorącą powierzchnię.</p>
	<p>Nie zanurzać produktu w wodzie ani w innych cieczach.</p>	<p> Instrukcje bezpieczeństwa Instrukcje użytkowania</p>
	<p>Znak CE potwierdza zgodność z dyrektywami UE mającymi zastosowanie do produktu.</p>	<p> Ten symbol to ostrzeżenie dotyczące ryzyka śmierci i wypadków dla młodszych i starszych dzieci.</p>

## **CZAJNIK ELEKTRYCZNY**

### ● **Wstęp**

Gratulujemy Państwu zakupu nowego produktu. Tym samym zdecydowali się Państwo na zakup produktu wysokiej jakości. Instrukcja obsługi jest częścią tego produktu. Zawiera ona ważne wskazówki dotyczące bezpieczeństwa, użytkowania i utylizacji. Przed pierwszym użyciem produktu należy zapoznać się ze wszystkimi wskazówkami dotyczącymi obsługi i bezpieczeństwa. Używać produktu wyłącznie zgodnie z jego poniżej opisanym przeznaczeniem. W przypadku przekazania produktu innej osobie należy dołączyć do niego całą jego dokumentację.

### ● **Używać zgodnie z przeznaczeniem**

Produkt ten służy wyłącznie do gotowania wody pitnej.

Urządzenie nadaje się tylko do użytku domowego. Urządzenie nie nadaje się do użytku komercyjnego.

Każde inne użycie niewymienione w tej instrukcji może spowodować uszkodzenie produktu lub poważne obrażenia.

Producent nie ponosi odpowiedzialności za szkody wynikłe z niewłaściwego użytkowania.

### ● **Zakres dostawy**

Po rozpakowaniu produktu należy sprawdzić, czy dostawa jest kompletna i czy wszystkie części są w dobrym stanie. Przed użyciem należy usunąć wszystkie materiały opakowaniowe.

Jeśli brakuje jakichkolwiek części lub są uszkodzone, to należy skontaktować się z biurem obsługi klienta.

- Czajnik elektryczny
- Podstawa stykowa
- Krótka instrukcja

### ● **Opis części**

Przed przeczytaniem rozwinąć złożoną stronę z rysunkami. Zapoznać się ze wszystkimi funkcjami tego produktu.

- 1 Sitko
- 2 Wylewka
- 3 Czajnik elektryczny
- 4 Skala
- 5 Podstawa stykowa
- 6 Zaczep na kabel zasilania (pod spodem)
- 7 Prowadnica kabla
- 8 Kabel zasilania z wtyczką sieciową
- 9 Przetłacznik
- 10 Uchwyt
- 11 Przycisk zwalniania pokrywy
- 12 Pokrywa

### ● **Dane techniczne**

Napięcie wejściowe:	220–240 V~, 50–60 Hz
Pobór mocy HG09694A/-BS, HG09694B/-BS:	2520–3000 W
Stopień ochrony:	I
Pojemność czajnika elektrycznego:	1,7 l
Certyfikat:	GS (TÜV SÜD) dla HG09694A, HG09694B



## Instrukcje bezpieczeństwa

**PRZED PIERWSZYM UŻYCIEM PRODUKTU ZAPOZNAĆ SIĘ ZE WSZYSTKIMI INSTRUKCJAMI DOTYCZĄCYMI BEZPIECZEŃSTWA I OBSŁUGI! W PRZYPADKU PRZEKAZANIA PRODUKTU OSOBOM TRZECIM NALEŻY DOŁĄCZYĆ DO NIEGO PEŁNĄ DOKUMENTACJĘ!**

Nieprzestrzeganie niniejszej instrukcji obsługi spowoduje utratę gwarancji! Nie ponosimy żadnej odpowiedzialności w przypadku wystąpienia szkód wtórnych! Producent nie ponosi odpowiedzialności za obrażenia ciała i uszkodzenia mienia wynikające z niezastosowania się do wskazówek bezpieczeństwa zawartych w niniejszej instrukcji obsługi!

## Dzieci i osoby z ograniczeniami



### **⚠️ OSTRZEŻENIE! ZAGROŻENIE ŻYCIA I NIEBEZPIECZEŃSTWO WYPADKU DLA MAŁYCH DZIECI I NIEMOWLĄT!**

- Nigdy nie pozostawiać małych dzieci bez nadzoru w pobliżu materiałów pakunkowych. Istnieje ryzyko uduszenia spowodowanego materiałami pakunkowymi. Dzieci często lekceważą zagrożenia. Dzieci należy zawsze trzymać z daleka od produktu i materiałów opakowaniowych.
- Ten produkt może być używany przez dzieci w wieku od 8 lat, jeśli są one pod nadzorem lub zostały poinstruowane w zakresie bezpiecznego użytkowania produktu i zrozumiały wynikające z tego niebezpieczeństwa.



- Ten produkt może być używany przez osoby o ograniczonej sprawności fizycznej, sensorycznej lub umysłowej albo bez doświadczenia i/lub wiedzy pod warunkiem, że będą nadzorowane lub zostaną poinstruowane odnośnie bezpiecznego korzystania z urządzenia i zrozumieją wynikające z tego zagrożenia.
- Czyszczenie i konserwacja przez użytkownika nie mogą być wykonywane przez dzieci, chyba że mają one 8 lat lub więcej i są nadzorowane.
- Produkt i kabel zasilający należy trzymać z dala od dzieci poniżej 8 lat.
- Dzieci nie mogą bawić się z produktem.

**⚠ OSTRZEŻENIE!** Ryzyko obrażeń w wyniku niewłaściwego użycia

## Obszary zastosowań

- Ten produkt został zaprojektowany do użytku w gospodarstwach domowych i podobnych miejscach, takich jak:

- Pracownicze strefy kuchenne w sklepach, biurach i innych miejscach pracy;
- Gospodarstwach rolnych;
- Hotelach, motelach i hostelach;
- Pensjonatach.

## Bezpieczeństwo elektryczne

**⚠ OSTRZEŻENIE!** Dopilnować, aby woda nie pryskała na wtyczkę sieciową ani podstawkę stykową.

**⚠ NIEBEZPIECZEŃSTWO!**  
**Ryzyko porażenia prądem!** Nigdy nie naprawiać produktu samodzielnie.

W razie awarii naprawy mogą być wykonywane wyłącznie przez wykwalifikowany personel.

**⚠ OSTRZEŻENIE! Ryzyko porażenia prądem!**

Produktu nie wolno zanurzać w wodzie ani w innych cieczach.

Nie trzymać produktu pod bieżącą wodą.

## **⚠️ OSTRZEŻENIE! Ryzyko porażenia prądem!**

Nie używać uszkodzonego produktu. Odłączyć urządzenie od źródła zasilania i skontaktować się ze sprzedawcą, jeśli jest uszkodzone.

## **⚠️ OSTRZEŻENIE! Ryzyko porażenia prądem!**

Nie stawiać produktu obok umywalk ani w wilgotnych miejscach.

- Przed podłączeniem do źródła zasilania upewnić się, że napięcie i prąd zasilania odpowiadają danym podanym na tabliczce znamionowej urządzenia.
- Urządzenie podłączać wyłącznie do uziemionego gniazdka elektrycznego. Upewnić się, że wtyczka sieciowa jest prawidłowo włożona do gniazdka sieciowego.
- Aby uniknąć uszkodzenia kabla zasilania, nie należy go skręcać, zginać ani też przesuwając po ostrych krawędziach. Kabel zasilania trzymać z dala od gorących powierzchni i otwartego ognia.
- W przypadku uszkodzenia kabla zasilania tego produktu musi on zostać wymieniony przez producenta lub jego serwis klientowski lub też osobę posiadającą podobne kwalifikacje. Pozwoli to uniknąć zagrożeń.
- Aby odłączyć produkt od źródła zasilania, należy ciągnąć za wtyczkę sieciową, a nie za kabel zasilający.
- Urządzenie należy podłączać do łatwo dostępnego gniazdka elektrycznego, aby w nagłym wypadku możliwe było natychmiastowe odłączenie urządzenia.
- Urządzenie nie jest przeznaczone do użytku z zewnętrznym regulatorem czasowym lub oddzielnym systemem zdalnego sterowania.
- Nie używać ani nie dotykać produktu mokrymi rękami.

## Ryzyko pożaru lub poparzenia i wysoka temperatura

-  **OSTRZEŻENIE!**  
**GORĄCA POWIERZCHNIA!**

Dzieci i zwierzęta domowe należy trzymać z dala od urządzenia, gdy pracuje lub stygnie. Dostępne części są gorące.

### **OSTROŻNIE!**

**Niebezpieczeństwo poparzenia!** Powierzchnie mogą się nagrzewać w trakcie użycia.

Powierzchnie produktu pozostają gorące jeszcze przez pewien czas po użyciu.

Nie dotykać żadnych gorących powierzchni produktu. Uważać na uciekającą gorącą parę.

Trzymać produkt wyłącznie za uchwyt.

### **OSTROŻNIE!**

**Niebezpieczeństwo poparzenia!** Nie otwierać pokrywki, podczas gdy woda się gotuje. Pokrywka produktu musi być dobrze zamknięta przez cały czas używania produktu.

- W przypadku zauważenia dymu lub dziwnych odgłosów natychmiast odłączyć urządzenie od źródła zasilania. Przed ponownym użyciem przekazać urządzenie specjalistom w celu sprawdzenia.

 **OSTRZEŻENIE!** Nie używać czajnika elektrycznego, jeśli jest pęknięty lub uszkodzony w inny sposób.

## Instrukcja instalacji

- Urządzenia nie wolno umieszczać bezpośrednio pod ściennym gniazdkiem zasilania.
- Zawsze używać produktu na płaskiej, stabilnej, czystszej, żaroodpornej i suchej powierzchni.

## Użytkowanie

- Produkt należy stosować wyłącznie z dostarczoną podstawką stykową.
- Nie przepelniać urządzenia. W razie przepelnienia urządzenia może wylewać się z niego gotująca się woda. Nie używać produktu bez wody. Poziom napętnienia musi znajdować się między oznaczeniami **MIN** oraz **MAX** widocznymi na skali.

## Czyszczenie i przechowywanie

- Urządzenie nie powinno być wystawiane na działanie kropeł lub bryzgów wody.
- Odłączyć urządzenie od zasilania przed czyszczeniem i gdy nie jest używane.
- Wskazówki dotyczące czyszczenia produktu: patrz część „Czyszczenie i konserwacja”.

### ● Przed pierwszym użyciem

1. Usunąć wszystkie materiały pakunkowe.
2. Wyczyścić produkt (patrz akapit „Czyszczenie i konserwacja”).
3. Gotować maksymalnie 1,7 litra wody (patrz akapit „Obsługa”). Po zakończeniu gotowania należy wyłączyć wodę, aby usunąć pozostałości po produkcji i transporcie.

### ● Obsługa

- ⚠ OSTROŻNIE! Niebezpieczeństwo poparzenia!** Podczas nalewania gorącej wody pokrywa [12] musi być zamknięta. W przeciwnym razie gorąca woda lub para mogłyby wydostać się przez obręcz i spowodować oparzenia.

### ● Ustawianie produktu

1. Kabel zasilania [8] musi być możliwie jak najkrótszy. Nadmiar przewodu należy nawinąć na zaczep na kabel zasilania [6] (pod spodem podstawki stykowej [5]).
2. Kabel zasilania [8] układać w przewodnicy kabla [7].

3. Podstawkę stykową [5] należy ustawić na równej i stabilnej powierzchni. Zachować bezpieczny odstęp od ścian i szaf, aby uniknąć szkód powodowych unoszącą się parą.

### ● Gotowanie wody

- ① **RADA:** Wodę wlewać co najmniej do znaku **MIN** i nie przekraczać znaku **MAX**.
1. Otwieranie pokrywy [12]: Nacisnąć przycisk zwalniania pokrywy [11].
  2. Czajnik elektryczny [3] napełnić chłodną, czystą wodą.
  3. Czajnik elektryczny [3] postawić na podstawie stykowej [5].
  4. Wcisnąć przełącznik [9]. Woda jest teraz gotowana.
  5. Produkt wyłącza się automatycznie po ugotowaniu wody.
  6. Przegotowaną wodę wyłączyć przez wylewkę [2].

### ● Czyszczenie i konserwacja

- ⚠ OSTRZEŻENIE!** Produktu nie wolno zanurzać w wodzie ani w innych cieczach. Nie wkładać produktu pod bieżącą wodę.
- Przed każdym czyszczeniem odłączyć urządzenie od źródła zasilania.
  - Przed każdym użyciem sprawdzić urządzenie pod kątem widocznych uszkodzeń.

### ● Czyszczenie

- Do czyszczenia produktu nie należy używać żadnych materiałów ściernych, agresywnych roztworów ani twardych szczotek.
1. Urządzenie czyścić lekko zwilżoną ściereczką. W razie potrzeby można użyć łagodnego detergentu.
  2. Wszystkie elementy wytrzeć do sucha czystą ściereczką.

## ● **Konserwacja**

### **Czyszczenie sitka**

1. Otworzyć pokrywę [12].
2. Sitko [1] wcisnąć w dół i do środka.
3. Sitko [1] pociągnąć do góry i wyjąć z czajnika elektrycznego [3].
4. Sitko [1] wyczyścić wilgotną ściereczką pod bieżącą wodą.
5. Włożyć sitko [1] do wgłębienia w czajniku elektrycznym [3] i wcisnąć je w dół i na zewnątrz.
6. Zwolnić skierowany w dół nacisk, aby sitko [1] zatrzasknęło się w górnej części zagłębienia.

### **Usuwanie zwapnień**

Osad wapienny zmniejsza skuteczność produktu i zwiększa zużycie energii. Regularnie sprawdzać produkt pod kątem osadów wapiennych.

1. Czajnik elektryczny [3] napęlić roztworem octu (5 do 15 %).
2. Wcisnąć przełącznik [9]. Zaczekać, aż produkt automatycznie się wyłączy.
3. Roztwór octu pozostawić na noc w czajniku elektrycznym [3]. Następnego dnia wyłączyć roztwór.
4. Czajnik elektryczny [3] napęlić czystą wodą do znaku **MAX** na skali [4]. Zagotować wodę.
5. Po zakończeniu gotowania należy wyłączyć wodę, aby usunąć pozostałości osadu wapiennego oraz octu.
6. Dokładnie wypłukać wnętrze czajnika elektrycznego [3] wodą z kranu.

### ● **Przechowywanie**

- Produkt przechowywać w oryginalnym opakowaniu, gdy nie jest używany.
- Urządzenie przechowywać w miejscu suchym i niedostępnym dla dzieci.

## ● **Utylizacja**

Opakowanie wykonane jest z materiałów przyjaznych dla środowiska, które można przekazać do utylizacji w lokalnym punkcie przetwarzania surowców wtórnych.



Przy segregowaniu odpadów prosimy zwrócić uwagę na oznakowanie materiałów opakowaniowych, oznaczone są one skrótami (a) i numerami (b) o następującym znaczeniu: 1-7: Tworzywa sztuczne/20-22: Papier i tektura/80-98: Materiały kompozytowe.

### **Produkt:**



Produkt, materiały opakowaniowe, nadają się do recyklingu i podlegają rozszerzonej odpowiedzialności producenta.

Wyrzucić je osobno, zgodnie z ilustracją przedstawiającą informacje o sortowaniu, aby zapewnić lepszą utylizację odpadów.

Logo Triman jest ważne tylko dla Francji.



Informacji na temat możliwości utylizacji wyeksploatowanego produktu udziela urząd gminy lub miasta.



Z uwagi na ochronę środowiska nie wyrzucać urządzenia po zakończeniu eksploatacji do odpadów domowych, lecz prawidłowo zutylizować. Informacji o punktach zbiorczych i ich godzinach otwarcia udziela odpowiedni urząd.

Elektroodpady nie mogą być wyrzucane do pojemników do selektywnej zbiórki odpadów komunalnych. Można je oddać w specjalnie wyznaczonych miejscach np. Punkt Selektywnej Zbiórki Odpadów Komunalnych lub/bądź w punktach handlowych oferujących w sprzedaży sprzęt elektroniczny.

Należy postępować zgodnie z obowiązującymi w Polsce przepisami dotyczącymi selektywnej zbiórki urządzeń elektrycznych i elektronicznych. Zużyty sprzęt może mieć szkodliwy wpływ na środowisko i zdrowie ludzi z uwagi na potencjalną zawartość niebezpiecznych substancji, mieszanin oraz części składowych. Gospodarstwo domowe spełnia ważną rolę w przyczynianiu się do ponownego użycia i odzysku surowców wtórnych, w tym recyklingu zużytego sprzętu. Na tym etapie kształtuje się postawy, które wpływają na zachowanie wspólnego dobra jakim jest czyste środowisko naturalne.

## ● **Gwarancja**

Produkt wyprodukowano według wysokich standardów jakości i poddano skrupulatnej kontroli przed wysyłką. W przypadku wad produktu nabywcy przysługują ustawowe prawa. Gwarancja nie ogranicza ustawowych praw nabywcy produktu.

Produkt objęte jest 3 gwarancją, licząc od daty zakupu. Gwarancja wygasa w razie zawinienia przez użytkownika uszkodzenia produktu, niewłaściwego użycia lub konserwacji.

W przypadku wystąpienia w ciągu 3 lat od daty zakupu wad materiałowych lub fabrycznych, dokonujemy – według własnej oceny – bezpłatnej naprawy lub wymiany produktu.

Świadczenie gwarancyjne obejmuje wady materiałowe i fabryczne. Gwarancja nie obejmuje części produktu ulegających normalnemu zużyciu, uznawanych za części zużywalne (np. baterie) oraz uszkodzeń części łamliwych, np. przełączników, akumulatorów lub wykonanych ze szkła.

Zgodnie z Kodeksem Cywilnym art. 581 §1 wraz z wymianą urządzenia lub ważnej części czas gwarancji rozpoczyna się na nowo.

## ● **Sposób postępowania w przypadku naprawy gwarancyjnej**

Aby zapewnić szybkie rozpatrzenie Państwa wniosku, prosimy stosować się do następujących wskazówek:

Przed skontaktowaniem się z działem serwisowym należy przygotować paragon i numer artykułu (IAN 437604\_2304) jako dowód zakupu.

Numery artykułów można znaleźć na tabliczce znamionowej, na grawerunku, na stronie tytułowej jego instrukcji (na dole po lewej stronie) lub jako naklejkę na stronie odwrotnej lub spodniej.

W razie wystąpienia błędów w działaniu lub innych wad, należy skontaktować się najpierw z wymienionym poniżej działem serwisowym telefonicznie lub pocztą elektroniczną.

Produkt uznany za uszkodzony można następnie z dołączeniem dowodu zakupu (paragonu) i podaniem, na czym polega wada i kiedy wystąpiła, przesłać bezpłatnie na podany Państwu adres serwisu.

## ● **Serwis**













 **Serwis Polska**  
Tel.: 008004911946  
E-Mail: owim@lidl.pl



<b>Použitá výstražná upozornění a symboly</b> .....	Strana	57
<b>Úvod</b> .....	Strana	58
Použití v souladu s určením .....	Strana	58
Rozsah dodávky .....	Strana	58
Popis dílů .....	Strana	58
Technické údaje .....	Strana	58
<b>Bezpečnostní pokyny</b> .....	Strana	58
<b>Před prvním použitím</b> .....	Strana	62
<b>Obsluha</b> .....	Strana	62
Instalace výrobku .....	Strana	62
Vaření vody .....	Strana	62
<b>Čištění a péče</b> .....	Strana	62
Čištění .....	Strana	62
Péče .....	Strana	62
<b>Skladování</b> .....	Strana	63
<b>Zlikvidování</b> .....	Strana	63
<b>Záruka</b> .....	Strana	63
Postup v případě uplatňování záruky .....	Strana	63
<b>Servis</b> .....	Strana	64

## Použitá výstražná upozornění a symboly

V tomto návodu na obsluhu, krátkém návodu a na obalu jsou používána následující výstražná upozornění:

	<p><b>NEBEZPEČÍ!</b> Tento symbol se signální slovem „Nebezpečí“ označuje ohrožení s vysokým stupněm rizika, které má, pokud se mu nezabrání, za následek těžké zranění nebo smrt.</p>		<p>Střídavý proud/napětí</p>
	<p><b>VAROVÁNÍ!</b> Tento symbol se signální slovem „Varování“ označuje ohrožení se středním stupněm rizika, které může mít, pokud se mu nezabrání, za následek těžké zranění nebo smrt.</p>		<p><b>UPOZORNĚNÍ!</b> Tento symbol se signálním slovem „Upozornění“ poskytuje další užitečné informace.</p>
	<p><b>OPATRNĚ!</b> Tento symbol se signální slovem „Opatrně“ označuje ohrožení s nízkým stupněm rizika, které může mít, pokud se mu nezabrání, za následek malé nebo lehké zranění.</p>		<p>Používejte výrobek jen v suchých vnitřních prostorech.</p>
	<p>Symbol ochranného uzemnění</p>		<p>Bezpečné pro potraviny Tento výrobek nemá žádný negativní vliv na chuť a vůni.</p>
	<p>Výrobek neponořujte do vody nebo jiných kapalin.</p>		<p><b>Riziko popálení!</b> Tento symbol upozorňuje horký povrch.</p>
	<p>Značka CE potvrzuje shodu se směrnicemi EU, které se na výrobek vztahují.</p>		<p>Bezpečnostní pokyny Pokyny pro činnost</p>
			<p>Tento symbol označuje varování týkající se rizika úmrtí a nehody u kojenců a dětí.</p>



# RYCHLOVARNÁ KONVICE

## ● Úvod

Blahopřejeme Vám ke koupi nového výrobku. Rozhodli jste se pro kvalitní produkt. Návod k obsluze je součástí tohoto výrobku. Obsahuje důležité pokyny pro bezpečnost, použití a likvidaci. Před použitím výrobku se seznamte se všemi pokyny k obsluze a bezpečnostními pokyny. Používejte výrobek jen popsáním způsobem a na uvedených místech. Při předání výrobku třetí osobě předejte i všechny podklady.

## ● Použití v souladu s určením

Tento výrobek slouží pouze pro vaření pitné vody.

Tento výrobek je vhodný výhradně pro použití v soukromých domácnostech. Není určen ke komerčnímu použití.

Jakékoli jiné použití neuvedené v tomto návodu použití může vést k poškození výrobku nebo k těžkým zraněním.

Výrobce nepřebírá žádnou odpovědnost za škody způsobené neodborným použitím.

## ● Rozsah dodávky

Po vybalení výrobku zkontrolujte, zda je dodávka kompletní a zda jsou všechny díly v řádném stavu. Před použitím odstraňte veškeré obalové materiály.

Kontaktujte zákaznický servis, pokud by nějaké díly měly chybět nebo být poškozeny.

- Rychlovarná konvice
- Kontaktní podstavec
- Krátký návod

## ● Popis dílů

Rozložte před čtením poskládanou stránku s výkresy. Seznamte se se všemi funkcemi výrobku.

- 1 Sítko
- 2 Výlevka

- 3 Rychlovarná konvice
- 4 Stupnice
- 5 Kontaktní podstavec
- 6 Návin kabelu (spodní strana)
- 7 Vedení kabelu
- 8 Přípojné vedení se síťovou zástrčkou
- 9 Vypínač Zap/Vyp
- 10 Rukojeť
- 11 Odblokování víka
- 12 Víko

## ● Technické údaje

Vstupní napětí:	220–240 V~, 50–60 Hz
Příkon HG09694A/-BS, HG09694B/-BS:	2520–3000 W
Ochranná třída:	I
Kapacita rychlovarné konvice:	1,7 l
Certifikace:	GS (TÜV SÜD) pro HG09694A, HG09694B



## Bezpečnostní pokyny

**PŘED PRVNÍM POUŽITÍM  
VÝROBKU SE SEZNAMTE SE  
VŠEMI BEZPEČNOSTNÍMI A  
OBSLUŽNÝMI POKYNY! PŘI  
PŘEDÁNÍ VÝROBKU TŘETÍM  
OSOBÁM PŘEDEJTE ROVNĚŽ  
VEŠKERÉ PODKLADY!**

U škod způsobených nedodržením tohoto návodu k obsluze zaniká záruční nárok! Za následné škody se nepřebírá žádná odpovědnost! Nepřebírá se žádná odpovědnost za škody na majetku nebo zranění způsobené neodbornou manipulací nebo nedodržením bezpečnostních pokynů!

## **Děti a osoby se zdravotním omezením**



### **⚠ VAROVÁNÍ! NEBEZPEČÍ SMRTI A NEHOD PRO BATOLATA A DĚTI!**

- Nikdy nenechtejte děti bez dozoru s obalovým materiálem. Existuje nebezpečí udušení obalovým materiálem. Děti často podcení nebezpečí. Děti držte mimo dosah výrobku a balicích materiálů.
- Tento výrobek může být používán dětmi od 8 let, když jsou pod dozorem nebo jsou poučeni o bezpečném používání přístroje a porozuměly nebezpečím, které z toho plynou.

- Tento výrobek může být používán osobami se sníženými fyzickými, smyslovými nebo mentálními schopnostmi nebo nedostatkem zkušeností a/ nebo znalostí, když jsou pod dozorem nebo jsou poučeny o bezpečném používání přístroje a porozuměly nebezpečím, které z toho plynou.
- Čištění a uživatelská údržba nesmí být prováděny dětmi, ledaže by byly staré 8 let nebo starší a byly pod dozorem.
- Chraňte výrobek a jeho přípojné vedení před dětmi mladšími než 8 let.
- Děti si nesmí s výrobkem hrát.

**⚠ VAROVÁNÍ!** Nebezpečí zranění v důsledku nesprávného použití

### **Oblasti použití**

- Tento výrobek byl koncipován pro použití v domácnosti a pro podobné aplikace, jako jsou:
  - Kuchyňky v maloobchodě, v kancelářích a v podobném pracovním prostředí;
  - Selská stavení;
  - Hotely, motely a jiné ubytovny;
  - Penziony se snídaní.

## Elektrická bezpečnost

**⚠ VÁROVÁNÍ!** Zabraňte tomu, aby voda stříkala na síťovou zástrčku nebo kontaktní podstavec.

**⚠ NEBEZPEČÍ! Nebezpečí úrazu elektrickým proudem!** Nepokoušejte se výrobek sami opravovat. V případě poruchy smí opravy provádět výhradně kvalifikovaný personál.

**⚠ VÁROVÁNÍ! Riziko úrazu elektrickým proudem!** Výrobek nesmí být ponořován do vody nebo jiných kapalin. Nedržte výrobek pod tekoucí vodou.

**⚠ VÁROVÁNÍ! Riziko úrazu elektrickým proudem!** Poškozený výrobek nepoužívejte. Když je výrobek možná poškozen odpojte ho od elektrické sítě a obraťte se na svého prodejce.

**⚠ VÁROVÁNÍ! Riziko úrazu elektrickým proudem!** Nestavte výrobek do blízkosti umyvadel nebo na vlhká místa.

- Před připojením k napájení se ujistěte, zda jsou napětí a proud v souladu s informacemi na typovém štítku výrobku.
- Spojíte výrobek výhradně s uzemněnou zásuvkou. Ujistěte se, že je síťová zástrčka řádně připojená.
- Aby nedošlo k poškození přípojného vedení, nemačkejte ho nebo ho neohýbejte a nevedte jej přes ostré hrany. Chraňte ho rovněž před horkými povrchy a otevřenými plameny.
- Když je síťové přívodní vedení tohoto výrobku poškozeno, musí být nahrazeno výrobcem nebo jeho zákaznickou službou nebo podobně kvalifikovanou osobou, aby se zabránilo ohrožení.
- Když odpojíte výrobek od elektrické sítě, tahejte za síťovou zástrčku, ne za přípojné vedení.
- Připojte výrobek na jednu vždy snadno přístupnou zásuvku, abyste mohli výrobek v případě nouze okamžitě odpojit od sítě.

- Výrobek není vhodný k provozu s pomocí externího časovače nebo samostatného dálkového ovládání.
- Nepoužívejte výrobek a nedotýkejte se ho mokřýma rukama.

## Riziko požáru/popálení a teplo

### **VAROVÁNÍ!** **HORKÝ POVRCH!**

Udržujte děti a zvířata mimo dosah výrobku, když je v provozu, nebo když se chladí. Přístupné části jsou horké.

**⚠️ OPATRNĚ! Riziko popálení!** Povrchy se mohou během používání stát horkými. Povrch výrobku zůstane po určitou dobu po použití výrobku stále horký. Nedotýkejte se horkých povrchů výrobku. Dávejte pozor na unikající horkou páru. Držte výrobek jen za rukojeť.

**⚠️ OPATRNĚ! Riziko popálení!** Nikdy otevírejte víko, když se voda vaří. Víko výrobku musí být během provozu bezpečně uzavřeno.

- Pokud se objeví kouř nebo neobvyklý hluk, oddělte výrobek okamžitě od zásuvky. Nechte výrobek před dalším použitím zkontrolovat specialistou.

**⚠️ VAROVÁNÍ!** Nepoužívejte výrobek, pokud má rychlovarná konvice praskliny nebo jiná poškození.

## Instalační pokyny

- Výrobek nesmí nainstalován bezprostředně pod zásuvkou.
- Provozujte výrobek vždy na rovné, stabilní, čisté, tepelně odolné a suché ploše.

## Provoz

- Výrobek smí být používán pouze s dodaným kontaktním podstavcem.
- Výrobek nepřeplyňte. Je-li výrobek je přeplněn, mohla by uniknout vroucí voda. Výrobek neprovozujte bez vody. Stupeň plnění výrobku musí být mezi značkami **MIN** a **MAX** na stupnici.

## Čištění a skladování

- Výrobek nesmí být vystaven kapající nebo stříkající vodě.

- Oddělte výrobek od sítě po dobu jeho nepoužívání a před jeho čištěním.
- Pokyny k čištění výrobku: viz „Čištění a péče“.

## ● Před prvním použitím

1. Odstraňte veškerý obalový materiál.
2. Očistěte výrobek (viz oddíl „Čištění a péče“).
3. Vařte maximální množství vody 1,7 litru (viz „Obsluha“). Vodu po vaření vylijte, abyste odstranili všechny případné zbytky z výroby a dopravy.

## ● Obsluha

**⚠ OPATRNĚ! Riziko popálení!** Víko **12** musí být při vylévání horké vody uzavřeno. Jinak by mohla horká voda nebo pára vytéci přes okraj a způsobit popáleniny.

## ● Instalace výrobku

1. Zachovejte přívodní vedení **8** co nejkratší. Přebytečné přívodní vedení naviňte na návin kabelu **6** (v dolní části kontaktního podstavce **5**).
2. Ved'te přívodní vedení **8** vedením kabelu **7**.
3. Kontaktní podstavec **5** postavte na rovný, stabilní povrch. Udržujte bezpečnou vzdálenost od stěn a skříní, aby nedošlo k poškození prostřednictvím vystupující páry.

## ● Vaření vody

- ① **UPOZORNĚNÍ:** Naplňte vodu alespoň po značku **MIN** a nepřekračujte značku **MAX**.
  1. Otevřete víko **12**: Stlačte odblokování víka **11**.
  2. Rychlovarnou konvici **3** naplňte studenou a čistou vodou.
  3. Postavte rychlovarnou konvici **3** na kontaktní podstavec **5**.

4. Stlačte vypínač Zap/Vyp **9** dolů. Nyní se voda vaří.
5. Výrobek se automaticky vypne, když se voda vaří.
6. Vylijte vodu přes výlevku **2**.

## ● Čištění a péče

**⚠ VAROVÁNÍ!** Výrobek nesmí být ponořován do vody nebo jiných kapalin. Výrobek nedržte pod tekoucí vodou.

- Oddělte výrobek před čištěním od sítě.
- Před každým použitím výrobek zkontrolujte na viditelná poškození.

## ● Čištění

- K čištění výrobku a jeho příslušenství nepoužívejte žádné abrazivní prostředky, agresivní roztoky nebo tvrdé kartáče.
1. Čistěte výrobek lehce navlhčeným hadříkem. V případě potřeby použijte jemný saponát.
  2. Vytřete všechny díly suchým hadříkem dosucha.

## ● Péče

### Očistěte sítko

1. Otevřete víko **12**.
2. Zatlačte sítko **1** dolů a dovnitř.
3. Vytáhněte sítko **1** nahoru z rychlovarné konvice **3**.
4. Sítko **1** čistěte mokrým hadrem na nádobí pod tekoucí vodou.
5. Vložte sítko **1** do vybraní v rychlovarné konvici **3** a zatlačte jej dolů a ven.
6. Uvolněte tlak směrem dolů tak, aby sítko **1** zapadlo do horní části vybraní.

### Odstranění kalcifikace

Usazeniny vápníku snižují účinnost výrobku a zvyšují spotřebu energie. Výrobek pravidelně kontrolujte na usazeniny vodního kamene.

1. Rychlovarnou konvici **3** naplňte roztokem octa (5 až 15 %).
2. Stlačte vypínač Zap/Vyp **9** dolů. Počkejte, až se výrobek automaticky vypne.

3. Nechte octový roztok působit v rychlovarné konvici **3** přes noc. Roztok další den vylijte.
4. Naplňte rychlovarnou konvici **3** čistou vodou až po značku **MAX** na stupnici **4**. Vodu svařte.
5. Vodu po vaření vylijte, abyste odstranili případně existující usazeniny nebo zbytky octa.
6. Vnitřek rychlovarné konvice **3** důkladně opláchněte vodou z vodovodu.

## ● Skladování

- Výrobek skladujte, když není používán, v původním obalu.
- Uchovávejte výrobek na suchém, pro děti nedostupném místě.

## ● Zlikvidování

Obal se skládá z ekologických materiálů, které můžete zlikvidovat prostřednictvím místních sběren recyklovatelných materiálů.



Při třídění odpadu se řiďte podle označení obalových materiálů zkratkami (a) a čísly (b), s následujícím významem: 1–7: umělé hmoty/20–22: papír a lepenka/80–98: složené látky.

## Výrobek:



Výrobek a obalové materiály jsou recyklovatelné a podléhají rozšířené odpovědnosti výrobce. Likvidujte je odděleně podle ilustrovaných Info-tri (informace o třídění), abyste mohli lépe nakládat s odpady.

Logo Triman platí jen pro Francii.



O možnostech likvidace vysloužilých zařízení se informujte u správy vaší obce nebo města.



V zájmu ochrany životního prostředí vysloužilý výrobek nevyhazujte do domovního odpadu, ale předejte k odborné likvidaci. O sběrnách a jejich otevíracích hodinách se můžete informovat u příslušné správy města nebo obce.

## ● Záruka

Výrobek byl vyroben s nejvyšší pečlivostí podle přísných kvalitativních směrnic a před odesláním prošel výstupní kontrolou. V případě závad máte možnost uplatnění zákonných práv vůči prodejci. Vaše práva ze zákona nejsou omezena naší níže uvedenou zárukou.

Na tento artikl platí 3 záruka od data zakoupení. Záruční lhůta začíná od data zakoupení. Ušchovejte si dobře originál pokladniční stvrzenky. Tuto stvrzenku budete potřebovat jako doklad o zakoupení.

Pokud se do 3 let od data zakoupení tohoto výrobku vyskytne vada materiálu nebo výrobní vada, výrobek Vám – dle našeho rozhodnutí – bezplatně opravíme nebo vyměníme. Tato záruka zaniká, jestliže se výrobek poškodí, neodborně použil nebo neoddržel pravidelnou údržbu.

Záruka platí na vady materiálu a výrobní vady. Tato záruka se nevztahuje na díly výrobku podléhající opotřebení (např. na baterie), dále na poškození křehkých, choulostivých dílů, např. vypínačů, akumulátorů nebo dílů zhotovených ze skla.

## ● Postup v případě uplatňování záruky

Pro zajištění rychlého zpracování Vašeho případu se řiďte následujícími pokyny:

Pro všechny požadavky si připravte pokladní stvrzenku a číslo artiklu (IAN 437604\_2304) jako doklad o zakoupení.

Číslo artiklu najdete na typovém štítku, gravuře, titulní stránce návodu (vlevo dole) nebo na nálepce na zadní nebo spodní straně.

V případě poruch funkce nebo jiných závad nejdříve kontaktujte, telefonicky nebo e-mailem, v následujícím textu uvedené servisní oddělení.

Výrobek registrovaný jako vadný potom můžete s přiloženým dokladem o zakoupení (pokladní stvrzenkou) a údaji k závadě a kdy k ní došlo, bezplatně zaslat na adresu servisu, která Vám byla sdělena.

## ● **Servis**

 **Servis Česká republika**

Tel.: 800600632

E-Mail: [owim@lidl.cz](mailto:owim@lidl.cz)















<b>Použitie výstražné upozornenia a symboly</b> .....	Strana	66
<b>Úvod</b> .....	Strana	67
Používanie v súlade s určením .....	Strana	67
Rozsah dodávky .....	Strana	67
Popis súčiastok .....	Strana	67
Technické údaje .....	Strana	67
<b>Bezpečnostné upozornenia</b> .....	Strana	67
<b>Pred prvým použitím</b> .....	Strana	71
<b>Obsluha</b> .....	Strana	71
Inštalácia produktu .....	Strana	71
Varenie vody .....	Strana	71
<b>Čistenie a starostlivosť</b> .....	Strana	71
Čistenie .....	Strana	72
Starostlivosť .....	Strana	72
<b>Skladovanie</b> .....	Strana	72
<b>Likvidácia</b> .....	Strana	72
<b>Záruka</b> .....	Strana	73
Postup v prípade poškodenia v záruke .....	Strana	73
<b>Servis</b> .....	Strana	73



## Použitie výstražné upozornenia a symboly

V návode na používanie, v krátkom návode a na obale sa používajú nasledovné varovné upozornenia:

	<p><b>NEBEZPEČENSTVO!</b> Tento symbol so signálnym slovom „Nebezpečenstvo“ označuje nebezpečenstvo s vysokým stupňom rizika, ktoré, ak sa mu nevyhnete, bude mať za následok smrť alebo vážne zranenie.</p>	 <p>Striedavý prúd/striedavé napätie</p>
		<p><b>Hz</b> Hertz (sieťová frekvencia)</p>
		<p><b>W</b> Watt</p>
	<p><b>VÝSTRAHA!</b> Tento symbol so signálnym slovom „Výstraha“ označuje nebezpečenstvo so stredným stupňom rizika, ktoré, ak sa mu nevyhnete, bude mať za následok vážne zranenie alebo smrť.</p>	 <p><b>UPOZORNENIE:</b> Tento symbol so signálnym slovom „Upozornenie“ ponúka ďalšie užitočné informácie.</p>
		 <p>Produkt používajte len v suchých interiéroch.</p>
	<p><b>POZOR!</b> Tento symbol so signálnym slovom „Pozor“ označuje nebezpečenstvo s nízkym stupňom rizika, ktoré, ak sa mu nevyhnete, bude mať za následok ľahké alebo stredne ťažké zranenie.</p>	 <p>Bezpečný pre potraviny Tento výrobok žiadnym spôsobom negatívne neovplyvňuje na chuť alebo vôňu.</p>
	<p>Symbol ochranného uzemnenia</p>	 <p><b>Nebezpečenstvo popálenia!</b> Tento symbol upozorňuje na horúci povrch.</p>
	<p>Produkt sa nesmie ponárať do vody alebo iných kvapalín.</p>	 <p>Bezpečnostné upozornenia Manipulačné pokyny</p>
	<p>Značka CE potvrdzuje zhodu so smernicami EÚ, ktoré sú relevantné pre produkt.</p>	 <p>Tento symbol upozorňuje na výstrahu týkajúcu sa nebezpečenstva ohrozenia života a nebezpečenstva nehody pre batolátá a deti.</p>

# RÝCHLOVARNÁ KANVICA

## ● Úvod

Blahoželáme Vám ku kúpe Vášho nového výrobku. Rozhodli ste sa pre veľmi kvalitný výrobok. Návod na obsluhu je súčasťou tohto výrobku. Obsahuje dôležité upozornenia týkajúce sa bezpečnosti, používania a likvidácie. Skôr ako začnete výrobok používať, oboznámte sa so všetkými pokynmi k obsluhu a bezpečnosti. Výrobok používajte iba v súlade s popisom a v uvedených oblastiach používania. V prípade postúpenia výrobku ďalším osobám odovzdajte aj všetky dokumenty patriace k výrobku.

## ● Používanie v súlade s určením

Tento produkt slúži výlučne na varenie pitnej vody.

Produkt je určený výlučne na súkromné používanie. Nie je určený na komerčné použitie.

Každé iné použitie, ktoré nie je uvedené v tomto návode na obsluhu, môže spôsobiť poškodenie produktu alebo závažné poranenia.

Výrobca nepreberá žiadnu zodpovednosť za škody spôsobené neodborným používaním.

## ● Rozsah dodávky

Po vybalení produktu skontrolujte, či je balenie kompletne a či sú všetky časti v riadnom stave. Pred použitím odstráňte celý obalový materiál.

Ak chýbajú diely alebo sú poškodené, spojte sa s oddelením služieb zákazníkom.

- Rýchlovarná kanvica
- Kontaktný podstavec
- Krátky návod

## ● Popis súčiastok

Pred čítaním si rozložte stranu s nákresmi. Oboznámte sa so všetkými funkciami produktu.

- 1 Sitko
- 2 Výtokový otvor
- 3 Rýchlovarná kanvica
- 4 Stupnica
- 5 Kontaktný podstavec
- 6 Navíjanie kábla (spodná strana)
- 7 Vedenie kábla
- 8 Napájací kábel so sieťovou zástrčkou
- 9 Vypínač
- 10 Rukoväť
- 11 Otváranie krytu
- 12 Veko

## ● Technické údaje

Vstupné napätie:	220–240 V~, 50–60 Hz
Príkion HG09694A/-BS, HG09694B/-BS:	2520–3000 W
Trieda ochrany:	I
Objem rýchlovarnej kanvice:	1,7 l
Certifikát:	GS (TÜV SÜD) pre HG09694A, HG09694B



## Bezpečnostné upozornenia

**PRED PRVÝM POUŽITÍM  
PRODUKTU SA  
OBOZNÁMTE SO VŠETKÝMI  
BEZPEČNOSTNÝMI  
UPOZORNENIAMÍ A  
UPOZORNENIAMÍ  
K OBSLUHU! PRI  
ODOVZDÁVANÍ PRODUKTU  
TRETÍM OSOBÁM  
ODOVZDAJTE AJ VŠETKY  
DOKUMENTY!**

Poškodenia spôsobené nedodržaním tohto návodu na používanie majú za následok neplatnosť záruky! Za následne vzniknuté škody nepreberáme žiadnu záruku! V prípade vecných škôd alebo zranení osôb spôsobených nesprávnym zaobchádzaním, alebo nedodržaním bezpečnostných upozornení, nepreberáme žiadnu zodpovednosť!

## Deti a osoby s postihnutím



### **⚠ VÝSTRAHA! NEBEZPEČENSTVO OHROZENIA ŽIVOTA A NEBEZPEČENSTVO NEHODY PRE MALÉ DETI A DETI!**

- Nikdy nenechávajte deti bez dozoru s obalovým materiálom. Existuje nebezpečenstvo udusenia obalovým materiálom. Deti často podceňujú nebezpečenstvá. Produkt a jeho obal sa nesmú dostať do blízkosti detí.

- Tento produkt môžu používať deti od 8 rokov, ak sú pod dozorom alebo boli poučené vo veci bezpečného používania produktu a porozumeli z toho vyplývajúcim nebezpečenstvám.
  - Tento produkt môžu používať osoby so zníženými fyzickými, zmyslovými alebo duševnými schopnosťami, alebo nedostatkom skúseností a vedomostí, ak sú pod dozorom alebo boli poučené ohľadom bezpečného používania produktu a z toho vyplývajúcich nebezpečenstiev.
  - Produkt nesmú čistiť alebo obsluhovať deti, jedine, ak by boli staršie ako 8 rokov a pod dozorom dospelšej osoby.
  - Produkt a jeho napájací kábel sa nesmie dostať do blízkosti detí mladších ako 8 rokov.
  - Tento produkt nie je hračka pre deti.
- ⚠ VÝSTRAHA!** Riziko poranenia zapríčinené nesprávnym používaním

## Oblasti použitia

- Tento produkt bol vyrobený na používanie v domácnostiach a na podobné účely ako:
  - Čajové kuchyne v maloobchodoch, v kanceláriách a podobnom pracovnom prostredí;
  - Rekreačné chalupy;
  - Hotely, motely a iné ubytovacie zariadenia;
  - Penzióny, kde podávajú raňajky.

## Elektrická bezpečnosť

**⚠ VÝSTRAHA!** Zabráňte striekaniu vody na sieťovú zástrčku a na kontaktný podstavec.

**⚠ NEBEZPEČENSTVO!**  
**Riziko zásahu elektrickým prúdom!**

Neskúšajte produkt opravovať sami.

V prípade poruchy môžu opravy vykonávať výlučne kvalifikovaní odborníci.

**⚠ VÝSTRAHA! Riziko úrazu elektrickým prúdom!**

Produkt sa nesmie ponárať do vody alebo iných tekutín.

Produkt nedržte pod tečúcou vodou.

**⚠ VÝSTRAHA! Riziko úrazu elektrickým prúdom!** Nepoužívajte poškodený produkt. Ak sa produkt poškodí, odpojte ho z elektrickej siete a obráťte sa na svojho obchodníka.

**⚠ VÝSTRAHA! Riziko úrazu elektrickým prúdom!** Produkt neodkladajte vedľa kuchynských drezov alebo na vlhké miesta.

- Pred zapojením napájania sa uistite, že napätie a prúd sa zhodujú s údajmi, ktoré sú uvedené na typovom štítku produktu.
- Produkt zapájajte výlučne do uzemnenej zásuvky. Uistite sa, že je sieťová zástrčka riadne zapojená.
- Aby ste predišli poškodeniam na napájacom kábli, nezaťažujte ho a neohýbajte ho a nevedzte ho cez ostré hrany. Držte ho tiež v dostatočnej vzdialenosti od horúcich plôch a otvoreného plameňa.

- Ak je napájacie vedenie tohto produktu poškodené, musí ho vymeniť výrobca, jeho servisný zástupca, alebo podobne kvalifikovaná osoba, aby sa predišlo nebezpečenstvám.
- Ak chcete odpojiť produkt zo siete, neťahajte sieťovú zástrčku za napájací kábel.
- Produkt zapojte do ľahko prístupnej zásuvky, aby ho bolo možné v núdzovom prípade okamžite odpojiť zo siete.
- Produkt nie je určený na prevádzku s externým časovačom alebo samostatným diaľkovým ovládaním.
- Produkt nepoužívajte ani sa ho nedotýkajte s vlhkými rukami.

## Nebezpečenstvo požiaru/ popálenia a tepla

-  **VÝSTRAHA!  
HORÚCE  
POVRCHY!**

Deti a zvieratá nenechávajúte v blízkosti produktu počas prevádzky alebo chladenia. Prístupné časti sú horúce.

## **POZOR!**

### **Nebezpečenstvo**

**popálenia!** Povrchy sa môžu počas používania veľmi zohriať.

Povrch produktu zostane ešte nejaký čas po použití horúci. Nedotýkajte sa horúcich povrchov produktu. Dávajte pozor na unikajúcu horúcu paru. Produkt držte iba za rukoväť.

## **POZOR!**

### **Nebezpečenstvo**

**popálenia!** Počas varenia vody neotvárajte veko. Veko produktu musí zostať počas prevádzky bezpečne uzavreté.

- Ak zacítite dym alebo počujete iné nezvyčajné zvuky, odpojte produkt od elektrickej siete. Pred opätovným použitím ho nechajte skontrolovať odborníkovi.

## **VÝSTRAHA!**

Produkt nepoužívajte, ak sa na rýchlvarnej kanvici objavia praskliny alebo iné poškodenia.

## **Upozornenia k inštalácii**

- Produkt sa nesmie inštalovať priamo pod stenovú zásuvku.

- Produkt vždy prevádzkujte na rovnej, stabilnej, čistej, teplovzdornej a suchej ploche.

## Prevádzka

- Produkt sa smie používať iba spolu s dodaným kontaktným podstavcom.
- Produkt nikdy nadmerne nenapĺňajte. Keď je produkt preplnený, vriaca voda by mohla unikať. Produkt nepoužívajte bez vody. Výrobok naplňte tak, aby sa hladina nachádzala medzi značkami **MIN** a **MAX** na stupnici.

## Čistenie a skladovanie

- Produkt nevystavujte kvapkajúcej ani striekajúcej vode.
- V čase nepoužívania produktu a pred čistením ho odpojte od elektrickej siete.
- Upozornenia k čisteniu produktu: pozri odsek „Čistenie a starostlivosť“.

## ● Pred prvým použitím

1. Odstráňte všetky obalové materiály.
2. Vyčistite produkt (pozri odsek „Čistenie a starostlivosť“).
3. Uvarte maximálne množstvo vody, čiže 1,7 litra (pozri odsek „Obsluha“). Po zovretí vodu vylejte, aby sa odstránili eventuálne zvyšky z výroby a prepravy.

## ● Obsluha

**⚠ POZOR! Nebezpečenstvo popálenia!** Kryt [12] musí byť pri vylievaní horúcej vody zatvorený. V opačnom prípade by mohla cez okraj unikať horúca voda alebo para a spôsobí popálenieiny.

## ● Inštalácia produktu

1. Napájací kábel [8] by mal byť čo najkratší. Zvyšný nepotrebný kábel navíňte na miesto určené na navíjanie kábla [6] (na spodnej časti kontaktného podstavca [5]).
2. Napájací kábel [8] ved'ite cez vedenie kábla [7].
3. Kontaktný podstavec [5] postavte na rovný a stabilný povrch. Zabezpečte dostatočný odstup od stien a skriň, aby sa predišlo poškodeniu unikajúcou parou.

## ● Varenie vody

① **UPOZORNENIE:** Naplňte vodu minimálne po značku **MIN** a neprekročte značku **MAX**.

1. Otvorenie krytu [12]: Stlačte otváranie krytu [11].
2. Naplňte rýchlovarnú kanvicu [3] studenou čistou vodou.
3. Rýchlovarnú kanvicu [3] postavte na kontaktný podstavec [5].
4. Potlačte vypínač [9] smerom dole. Voda sa teraz bude variť.
5. Produkt sa po zovretí vody automaticky vypne.
6. Zovretú vodu vylejte cez výtokový otvor [2].

## ● Čistenie a starostlivosť

**⚠ VÝSTRAHA!** Produkt sa nesmie ponárať do vody alebo iných tekutín. Produkt nevkladajte pod tečúcu vodu.

- Produkt pred čistením odpojte od elektrickej siete.
- Pred každým používaním produkt skontrolujte na viditeľné škody.

## ● Čistenie

- Na čistenie produktu nepoužívajte žiadne abrazívne prostriedky, agresívne riedidlá alebo tvrdé kefy.
- 1. Produkt čistite mierne navlhčenou handrou. V prípade potreby môžete použiť mierny čistiaci prostriedok.
- 2. Všetky diely očistite čistou handrou.

## ● Starostlivosť

### Čistenie sitka

1. Otvorte kryt **12**.
2. Potlačte sitko **1** smerom dole a dovnútra.
3. Sitko **1** vyťahnite z rýchlvarnej kanvice **3** smerom hore.
4. Sitko **1** vyčistite jemnou handričkou pod tečúcou vodou.
5. Sitko **1** vložte do určeného výklenku v rýchlvarnej kanvici **3** a potlačte ho smerom dole a von.
6. Uvoľnite tlak smerom dole, aby sitko **1** zacvaklo hore vo výklenku.

### Odstránenie usadeného vodného kameňa

Vodný kameň znižuje efektívnosť produktu a zvyšuje spotrebu energie. Produkt pravidelne kontrolujte na usadený vodný kameň.

1. Rýchlvarnú kanvicu **3** naplňte octovým roztokom (5 až 15 %).
2. Potlačte vypínač **9** smerom dole. Počkejte na automatické vypnutie produktu.
3. Octový roztok nechajte v rýchlvarnej kanvici **3** pôsobiť cez noc. Ďalší deň roztok vylejte.
4. Rýchlvarnú kanvicu **3** naplňte čistou vodou po značku **MAX** na stupnici **4**. Nechajte vodu zovrieť.
5. Po zovretí vodu vylejte, aby sa odstránil eventuálne usadený vodný kameň a zvyšky octu.
6. Vnútro rýchlvarnej kanvice **3** dôkladne vypláchnite vodou z vodovodu.

## ● Skladovanie

- Produkt skladujte v pôvodnom obale, keď ho nepoužívate.
- Produkt skladujte na suchom a deťom neprístupnom mieste.

## ● Likvidácia

Obal pozostáva z ekologických materiálov, ktoré môžete odovzdať na miestnych recyklačných zberných miestach.



Všimajte si prosím označenie obalových materiálov pre triedenie odpadu, sú označené skratkami (a) a číslami (b) s nasledujúcim významom: 1-7: Plasty/20-22: Papier a kartón/80-98: Spojené látky.

### Výrobok:



Výrobok a obalové materiály sú recyklovateľné a podliehajú rozšírenej zodpovednosti výrobcu. Pre lepšie spracovanie odpadu ich zlikvidujte oddelene podľa obrázkov Info-tri (informácie o triedení).

Triman-Logo platí iba pre Francúzsko.



O možnostiach likvidácie opotrebovaného výrobku sa môžete informovať na Vašej obecnej alebo mestskej správe.



Ak výrobok doslúžil, v záujme ochrany životného prostredia ho neodhodte do domového odpadu, ale odovzdajte na odbornú likvidáciu. Informácie o zberných miestach a ich otváracích hodinách získate na Vašej príslušnej správe.

## ● **Záruka**

Tento výrobok bol dôkladne vyrobený podľa prísnych akostných smerníc a pred dodaním svedomito testovaný. V prípade nedostatkov tohto výrobku Vám prináležia zákonné práva voči predajcovi produktu. Tieto zákonné práva nie sú našou nižšie uvedenou zárukou obmedzené.

Na tento produkt poskytujeme 3-ročnú záruku od dátumu nákupu. Záručná doba začína plynúť dátumom kúpy. Starostlivo si prosím uschovajte originálny pokladničný lístok. Tento doklad je potrebný ako dôkaz o kúpe.

Ak sa v rámci 3 rokov od dátumu nákupu tohto výrobku vyskytne chyba materiálu alebo výrobná chyba, výrobok Vám bezplatne opravíme alebo vymeníme – podľa nášho výberu. Táto záruka zaniká, ak bol produkt poškodený, neodborne používaný alebo neodborne udržiavaný.

Poskytnutie záruky sa vzťahuje na chyby materiálu a výrobné chyby. Táto záruka sa nevzťahuje na časti produktu, ktoré sú vystavené normálnemu opotrebovaniu, a preto ich je možné považovať za opotrebovateľné diely (napr. batérie) alebo na poškodenia na rozbitných dieloch, napr. na spínači, akumulátorových batériách alebo častiach, ktoré sú zhotovené zo skla.

## ● **Postup v prípade poškodenia v záruke**

Pre zaručenie rýchleho spracovania Vašej požiadavky dodržte prosím nasledujúce pokyny:

Pre všetky otázky majte pripravený pokladničný doklad a číslo výrobku (IAN 437604\_2304) ako dôkaz o kúpe.

Číslo výrobku nájdete na typovom štítku, gravúre, na prednej strane Vášho návodu (dole vľavo) alebo ako nálepku na zadnej alebo spodnej strane.

Ak sa vyskytnú funkčné poruchy alebo iné nedostatky, najskôr telefonicky alebo e-mailom kontaktujte následne uvedené servisné oddelenie.

Produkt označený ako defektný potom môžete s priloženým dokladom o kúpe (pokladničný lístok) a uvedením, v čom spočíva nedostatok a kedy sa vyskytol, bezplatne odoslať na Vám oznámenú adresu servisného pracoviska.

## ● **Servis**



**Servis Slovensko**

Tel.: 0800 008 158

E-pošta: owim@lidl.sk

















<b>Indicaciones de advertencia y símbolos empleados</b> .....	Página	75
<b>Introducción</b> .....	Página	76
Uso previsto .....	Página	76
Volumen de suministro .....	Página	76
Descripción de las piezas .....	Página	76
Datos técnicos .....	Página	76
<b>Indicaciones de seguridad</b> .....	Página	77
<b>Antes del primer uso</b> .....	Página	80
<b>Funcionamiento</b> .....	Página	80
Colocación del producto .....	Página	80
Hervir agua .....	Página	81
<b>Limpieza y cuidado</b> .....	Página	81
Limpieza .....	Página	81
Cuidado .....	Página	81
<b>Almacenamiento</b> .....	Página	81
<b>Eliminación</b> .....	Página	81
<b>Garantía</b> .....	Página	82
Tramitación de la garantía .....	Página	82
<b>Asistencia</b> .....	Página	83

## Indicaciones de advertencia y símbolos empleados

En el manual de instrucciones, la guía rápida y el embalaje se emplean las indicaciones de advertencia siguientes:

	<p><b>¡PELIGRO!</b> Este símbolo con la palabra de señalización "Peligro" identifica un riesgo de nivel alto que, si no se evita, puede tener como consecuencia una lesión grave o incluso la muerte.</p>	 Tensión/corriente alterna
		<p><b>Hz</b> Hertzio (frecuencia de red)</p>
		<p><b>W</b> Watt</p>
	<p><b>¡ADVERTENCIA!</b> Este símbolo con la palabra de señalización "Advertencia" identifica un riesgo de nivel medio que, si no se evita, puede tener como consecuencia una lesión grave o incluso la muerte.</p>	 <b>NOTA:</b> Este símbolo con la palabra de señalización "Nota" ofrece más información útil.
		 Utilice el producto solo en espacios interiores secos.
	<p><b>¡CUIDADO!</b> Este símbolo con la palabra de señalización "Cuidado" identifica un riesgo de nivel bajo que, si no se evita, puede tener como consecuencia una lesión menor o de tipo leve.</p>	 Apto y seguro para alimentos Este producto no tiene ningún efecto negativo en el sabor u olor.
	<p>Símbolo de puesta a tierra</p>	 <b>¡Riesgo de quemaduras!</b> Este símbolo advierte de una superficie caliente.
	<p>No sumergir el producto en agua u otros líquidos.</p>	 Indicaciones de seguridad Instrucciones
	<p>El marcado CE ratifica la conformidad con las directivas de la UE aplicables al producto.</p>	 Este símbolo indica una advertencia de peligro de muerte y de accidente para bebés y niños.

## HERVIDOR DE AGUA

### ● Introducción

Enhorabuena por la adquisición de su nuevo producto. Ha optado por un producto de alta calidad. El manual de instrucciones forma parte de este producto. Contiene importantes indicaciones sobre seguridad, uso y eliminación. Antes de usar el producto, familiarícese con todas las indicaciones de manejo y de seguridad. Utilice el producto únicamente como se describe a continuación y para las aplicaciones indicadas. Adjunte igualmente toda la documentación en caso de entregar el producto a terceros.

### ● Uso previsto

Este producto sirve exclusivamente para hervir agua potable.

El producto ha sido concebido únicamente para un uso privado. No está previsto para uso comercial.

Cualquier uso distinto no mencionado en estas instrucciones puede provocar daños en el producto o lesiones graves.

El fabricante no acepta ninguna responsabilidad por los daños debido a un uso incorrecto.

### ● Volumen de suministro

Después de desembalar el producto, compruebe si la entrega está completa y todas las piezas están en perfecto estado. Antes del uso, elimine la totalidad del material de embalaje.

En el caso de piezas faltantes o defectuosas, póngase en contacto con el servicio de atención al cliente.

- Hervidor de agua
- Base de contacto
- Guía rápida

### ● Descripción de las piezas

Antes de empezar a leer, abra la página desplegable con los dibujos. Familiarícese con todas las funciones del producto.

- 1 Filtro
- 2 Pitorra
- 3 Hervidor de agua
- 4 Escala
- 5 Base de contacto
- 6 Recogecable (parte inferior)
- 7 Conducto de cables
- 8 Cable de conexión con enchufe
- 9 Interruptor de encendido/apagado
- 10 Agarre
- 11 Desbloqueo de la tapa
- 12 Tapa

### ● Datos técnicos

Tensión de entrada:	220-240 V~, 50-60 Hz
Consumo de potencia HG09694A/-BS, HG09694B/-BS:	2520-3000 W
Clase de protección:	I
Capacidad del depósito del hervidor de agua:	1,7 l
Certificación:	GS (TÜV SÜD) para HG09694A, HG09694B



## **Indicaciones de seguridad**

**¡ANTES DE USAR EL PRODUCTO, FAMILIARÍCESE CON TODAS LAS INDICACIONES DE SEGURIDAD Y FUNCIONAMIENTO! ¡ENTREGUE TODA LA DOCUMENTACIÓN SI TRANSFIERE EL PRODUCTO A TERCEROS!**

¡El derecho de garantía queda anulado en el caso de daños provocados por la no observación de este manual de instrucciones! ¡No se asumirá ninguna responsabilidad por daños indirectos! ¡No se asumirá ninguna responsabilidad en el caso de daños materiales o a personales por un uso inadecuado o por la no contemplación de las indicaciones de seguridad!

### **Niños y personas con limitaciones**



**¡ADVERTENCIA!  
¡PELIGRO DE MUERTE O ACCIDENTES PARA BEBÉS Y NIÑOS!**

- Nunca deje a los niños solos con el material de embalaje. Existe peligro de asfixia con el material de embalaje. Los niños a menudo subestiman los peligros. Mantenga siempre alejados a los niños del producto y del material de embalaje.
- Este producto puede ser utilizado por niños mayores de 8 años, siempre y cuando se les haya enseñado cómo utilizar el producto de forma segura y hayan comprendido los peligros que pueden resultar de un mal uso del mismo.
- Este producto puede ser utilizado por personas con capacidades físicas, mentales o sensoriales reducidas, siempre y cuando haya una persona responsable de su seguridad que los supervise o haya instruido en el uso seguro del producto y estos conozcan los posibles peligros.

- Las tareas de limpieza y mantenimiento no deben ser llevadas a cabo por niños, a menos que estos sean mayores de 8 años y estén bajo supervisión.
- Mantener el producto y el cable de conexión fuera del alcance de niños menores de 8 años.
- Los niños no deben jugar con el producto.

**⚠ ¡ADVERTENCIA!** Riesgo de lesión por uso incorrecto

### Ámbitos de uso

- Este producto ha sido diseñado para el uso doméstico y otro tipo de aplicaciones similares, como:
  - Pequeña cocina en comercios minoristas, oficinas y entornos de trabajo similares;
  - Casas de campo;
  - Hoteles, moteles y albergues;
  - Pensiones con desayuno.

### Seguridad eléctrica

**⚠ ¡ADVERTENCIA!** Evite que el agua salpique el enchufe o la base de contacto.

**⚠ ¡PELIGRO! ¡Riesgo de descarga eléctrica!** Nunca intente reparar el producto usted mismo.

En caso de fallo de funcionamiento, deje que solo el personal cualificado lleve a cabo las reparaciones.

**⚠ ¡ADVERTENCIA! ¡Riesgo de descarga eléctrica!**

No sumergir el producto en agua u otros líquidos. Nunca ponga el producto debajo del agua corriente.

**⚠ ¡ADVERTENCIA! ¡Riesgo de descarga eléctrica!**

No utilice ningún producto dañado. Desconecte el producto de la red eléctrica y póngase en contacto con su distribuidor si estuviera dañado.

**⚠ ¡ADVERTENCIA! ¡Riesgo de descarga eléctrica!**

No coloque el producto cerca del fregadero u otros lugares húmedos.

- Cerciórese antes de la conexión al suministro de corriente de que la tensión y la corriente coincidan con los datos de la placa de características del producto.

- Conecte el producto solamente a una toma de corriente. Cerciórese de que el enchufe haya sido conectado correctamente.
- Para evitar daños en el cable de conexión, no lo aplaste o doble y no lo haga pasar por bordes afilados. Manténgalo alejado de superficies calientes y llamas abiertas.
- A fin de evitar riesgos, si el cable de conexión de este producto resulta dañado, debe ser sustituido por el fabricante, su representante de servicio al cliente o una persona con una cualificación similar.
- Si desconecta el producto de la red eléctrica, hágalo tirando del enchufe y no del cable.
- Conecte siempre el producto a una toma de corriente accesible para poder desenchufarlo de inmediato de la red eléctrica en caso de emergencia.
- El producto no ha sido diseñado para funcionar con un interruptor temporizador externo ni un sistema de mando a distancia separado.

- No utilice ni toque el producto con las manos húmedas.

### **Riesgo de fuego/ quemaduras y calentamiento**

-  **¡ADVERTENCIA!  
¡SUPERFICIE  
CALIENTE!**

Mantenga alejados a los niños y animales domésticos si está en funcionamiento o se está refrigerando. Las piezas accesibles están calientes.

### **⚠ ¡CUIDADO! ¡Riesgo de quemaduras!**

Las superficies pueden estar calientes durante el uso. La superficie del producto permanece caliente durante algún de tiempo después del uso.

No toque ninguna superficie caliente del producto. Tenga cuidado con el vapor caliente liberado. Sujete el producto solo del asa.

### **⚠ ¡CUIDADO! ¡Riesgo de quemaduras!**

No abra la tapa mientras hierve el agua. La tapa del producto debe permanecer bien cerrada durante el funcionamiento.

- En caso de humo o ruidos extraños, desconecte de inmediato el producto de la red eléctrica. Deje que el producto sea revisado por un especialista antes de volverlo a usar.

**⚠ ¡ADVERTENCIA!** No utilice el producto si el hervidor de agua tiene grietas o daños.

### Indicaciones de colocación

- No colocar el producto justo debajo de una toma de pared.
- Utilice el producto siempre sobre una superficie lisa, estable, limpia, resistente al calor y seca.

### Funcionamiento

- Utilizar el producto únicamente con la base de contacto suministrada.
- No llene en exceso el producto. Si el producto está muy lleno, el agua hirviendo podría salirse. Nunca utilice el producto sin agua. El nivel de llenado del producto debe situarse entre las marcas **MIN** y **MAX** de la escala.

### Limpeza y almacenamiento

- No esponga el producto a goteo y salpicaduras.
- Desconecte el producto de la red eléctrica si no se utiliza y antes de limpiarlo.
- Indicaciones sobre la limpieza del producto: véase el apartado "Limpieza y cuidado".

#### ● Antes del primer uso

1. Retire todos los materiales del embalaje.
2. Limpie el producto (véase "Limpieza y cuidado").
3. Hierva la cantidad máxima de agua de 1,7 litros (véase "Uso"). Tire el agua después de cocinar para eliminar cualquier residuo de producción y transporte.

#### ● Funcionamiento

##### **⚠ ¡CUIDADO! ¡Riesgo de quemaduras!**

La tapa [12] debe estar cerrada al verter el agua caliente. De lo contrario, el agua caliente o el vapor podrían salirse por el borde y provocar quemaduras.

#### ● Colocación del producto

1. Mantenga el cable de conexión [8] lo más corto posible. Enrolle el cable de conexión sobrante en el recogecable [6] (en la base de la base de contacto [5]).
2. Haga pasar el cable de conexión [8] por el conducto de cables [7].
3. Coloque la base de contacto [5] sobre una superficie nivelada y estable. Cumpla con la distancia de seguridad a paredes y armarios para evitar daños por el vapor que asciende.

## ● Hervir agua

- ① **NOTA:** Llene el agua al menos hasta la marca **MIN** y no sobrepase la marca **MAX**.
1. Abra la tapa [12]: Presione el desbloqueo de la tapa [11].
  2. Llene el hervidor de agua [3] con agua limpia y fría.
  3. Coloque el hervidor de agua [3] sobre la base de contacto [5].
  4. Pulse el interruptor de encendido/apagado [9] hacia abajo. El agua se está cocinando.
  5. El producto se apagará automáticamente después de que el agua hierva.
  6. Vierta el agua hervida por el pitorro [2].

## ● Limpieza y cuidado

- ⚠ ¡ADVERTENCIA!** No sumergir el producto en agua u otros líquidos. No poner el producto debajo del agua corriente.
- Desconecte el producto de la red eléctrica antes de limpiarlo.
  - Compruebe antes del uso que el producto no presenta daños visibles.

## ● Limpieza

- No utilice ninguna solución abrasiva o agresiva ni cepillos duros para limpiar el producto.
1. Limpie el producto con un paño ligeramente humedecido. En caso necesario, utilice un detergente suave.
  2. Frote en seco todas las piezas con un paño limpio.

## ● Cuidado

### Limpia el filtro

1. Abra la tapa [12].
2. Presione el filtro [1] hacia abajo y hacia adentro.
3. Tire del filtro [1] hacia arriba para sacarlo del hervidor de agua [3].

4. Limpie el filtro [1] con un paño húmedo debajo del agua corriente.
5. Inserte el filtro [1] en la ranura prevista en el hervidor de agua [3] y presiónelo hacia abajo y hacia afuera.
6. Deje de hacer presión hacia abajo, de modo que el filtro [1] se fije arriba en la ranura.

## ● Eliminar las calcificaciones

Las calcificaciones reducen la eficiencia del producto y aumentar el consumo de energía. Compruebe regularmente si el producto tiene calcificaciones.

1. Llene el hervidor de agua [3] con una solución de vinagre (5 a 15 %).
2. Pulse el interruptor de encendido/apagado [9] hacia abajo. Espere hasta que el producto se apague automáticamente.
3. Deje que la solución de vinagre haga efecto en el hervidor de agua [3] durante la noche. Tire la solución al día siguiente.
4. Llene el hervidor de agua [3] de agua limpia hasta la marca **MAX** en la escala [4]. Hierva el agua.
5. Tire el agua después del proceso de cocción para eliminar cualquier calcificación y resto de vinagre existente.
6. Enjuague bien el interior del hervidor de agua [3] con agua del grifo.

## ● Almacenamiento

- Guarde el producto en el embalaje original mientras no esté en uso.
- Almacene el producto en un lugar seco, no accesible para niños.

## ● Eliminación

El embalaje está compuesto por materiales no contaminantes que pueden ser desechados en el centro de reciclaje local.





Tenga en cuenta el distintivo del embalaje para la separación de residuos. Está compuesto por abreviaturas (a) y números (b) que significan lo siguiente: 1-7: plásticos/20-22: papel y cartón/80-98: materiales compuestos.

## Producto:



El producto, y el material de embalaje son reciclables y están sujetos a la responsabilidad extendida del fabricante. Deséchelos por separado siguiendo la información ilustrada de recogida selectiva para un mejor tratamiento de los residuos.

El logotipo Triman se aplica solo para Francia.



Para obtener información sobre las posibilidades de desecho del producto al final de su vida útil, acuda a la administración de su comunidad o ciudad.



Para proteger el medio ambiente no tire el producto junto con la basura doméstica cuando ya no le sea útil. Deséchelo en un contenedor de reciclaje. Diríjase a la administración competente para obtener información sobre los puntos de recogida de residuos y sus horarios.

## ● Garantía

El producto ha sido fabricado cuidadosamente siguiendo exigentes normas de calidad y ha sido probado antes de su entrega. En caso de defecto del producto, usted tiene derechos legales frente al vendedor del mismo. Nuestra garantía (abajo indicada) no supone una restricción de dichos derechos legales.

Este producto dispone de una garantía de 3 años desde la fecha de compra. El plazo de garantía comienza a partir de la fecha de compra. Por favor, conserve adecuadamente el justificante de compra original. Este documento se requerirá como prueba de que se realizó la compra.

Si en el plazo de 3 años a partir de la fecha de compra se produce un fallo de material o fabricación en este producto, repararemos el producto o lo sustuiremos gratuitamente por un producto nuevo (según nuestra elección). La garantía quedará anulada si el producto resulta dañado o es utilizado o mantenido de forma inadecuada.

La garantía cubre defectos de materiales o de fabricación. Esta garantía no cubre aquellos componentes del producto sometidos a un desgaste normal y que, por ello, puedan considerarse piezas de desgaste (por ej. las pilas). Tampoco cubre daños de componentes frágiles como, por ejemplo, los interruptores, baterías y piezas de cristal.

## ● Tramitación de la garantía

Para garantizar una rápida tramitación de su consulta, tenga en cuenta las siguientes indicaciones:

Para realizar cualquier consulta, tenga a mano el recibo y el número de artículo (IAN 437604\_2304) como justificante de compra.

Encontrará el número de artículo en una inscripción de la placa indentificativa, en la portada de las instrucciones (abajo a la izquierda) o en una pegatina en la parte posterior o inferior.

Si el producto fallase o presentase algún defecto, póngase primero en contacto con el departamento de asistencia indicado, ya sea por teléfono o correo electrónico.

Puede enviarnos el producto defectuoso libre de franqueo adjuntando el recibo de compra (tícket de compra) e indicando dónde está y cuándo ha ocurrido el fallo a la dirección de asistencia que le indicamos.

## ● **Asistencia**

### **ES Asistencia en España**

Tel.: 900984948











E-Mail: [owim@lidl.es](mailto:owim@lidl.es)



<b>Anvendte advarselssætninger og symboler</b> .....	Side	85
<b>Indledning</b> .....	Side	86
Forskriftsmæssig anvendelse .....	Side	86
Leveringsomfang .....	Side	86
Beskrivelse af delene .....	Side	86
Tekniske data .....	Side	86
<b>Sikkerhedsanvisninger</b> .....	Side	86
<b>Før første ibrugtagning</b> .....	Side	90
<b>Betjening</b> .....	Side	90
Opstilling af produktet .....	Side	90
Kogning af vand .....	Side	90
<b>Rengøring og vedligeholdelse</b> .....	Side	90
Rengøring .....	Side	91
Vedligeholdelse .....	Side	91
<b>Opbevaring</b> .....	Side	91
<b>Bortskaffelse</b> .....	Side	91
<b>Garanti</b> .....	Side	92
Afvikling af garantisager .....	Side	92
<b>Service</b> .....	Side	92

## Anvendte advarselssætninger og symboler

Følgende advarsler bruges i denne brugsanvisningen, i lynvejledningen og på emballagen:

 <p><b>FARE!</b> Dette symbol, sammen med signalordet "Fare", betegner en faresituation med høj risikofaktor, som, hvis den ikke afværges, kan medføre alvorlige kvæstelser eller dødsfald.</p>	 Vekselstrøm/-spænding
	<b>Hz</b> Hertz (neffrekvens)
	<b>W</b> Watt
 <p><b>ADVARSEL!</b> Dette symbol, sammen med signalordet "Advarsel", betegner en faresituation med mellemstor risikofaktor, som, hvis den ikke afværges, kan medføre alvorlige kvæstelser eller dødsfald.</p>	 <b>BEMÆRK:</b> Dette symbol, sammen med signalordet "Bemærk", angiver flere nyttige informationer.
	 Anvend kun produktet indendørs i tørre lokaler.
 <p><b>FORSIGTIG!</b> Dette symbol, sammen med signalordet "Forsigtig", betegner en faresituation med lav risikofaktor, som, hvis den ikke afværges, kan medføre mindre eller moderate kvæstelser.</p>	 <p>Levnedsmiddelsikker</p> <p>Dette produkt har ingen negative indvirkninger på smag og duft.</p>
 <p>Symbol for beskyttelsesjord</p>	 <b>Forbrændingsfare!</b> Dette symbol betyder en varm overflade.
 <p>Produktet må ikke nedsænkes i vand eller andre væsker.</p>	 <p>Sikkerhedsanvisninger</p> <p>Handlingsanvisninger</p>
<b>CE</b> <p>CE-mærket bekræfter overensstemmelse med de for produktet gældende EU-direktiver.</p>	 <p>Dette symbol henviser til en advarsel om fare for liv og ulykker for småbørn og børn.</p>

## ELKEDEL

### ● Indledning

Hjerteligt tillykke med købet af deres nye produkt. Du har besluttet dig for et produkt af høj kvalitet. Brugervejledningen er en del af dette produkt. Den indeholder vigtige informationer om sikkerhed, brug og bortskaffelse. Gør dig inden ibrugtagning af produktet fortrolig med alle betjenings- og sikkerhedsanvisninger. Benyt kun produktet som beskrevet og til de oplyste formål. Videregiv alle papirer, hvis du giver produktet videre til tredjemand.

### ● Forskriftsmæssig anvendelse

Dette produkt er udelukkende beregnet til kogning af drikkevand.

Produktet er udelukkende designet til hjemmebrug. Det er ikke beregnet til erhvervsmæssig brug.

Al anden anvendelse end beskrevet i denne vejledning kan medføre skader på produktet eller alvorlige kvæstelser.

Fabrikanten fraskriver sig ethvert ansvar for skader som følge af forkert brug.

### ● Leveringsomfang

Ved udpakning af produktet skal det kontrolleres, at leverancen er komplet, og at alle dele er funktionsdygtige. Før anvendelse skal al emballage fjernes.

Kontakt kundeservice, hvis der mangler dele eller de er beskadiget.

- Elkedel
- Kontaktsokkel
- Lynvejledning

### ● Beskrivelse af delene

Inden læsning foldes fold-ud-siden med tegningerne ud. Gør dig fortrolig med alle produktets funktioner.

- 1 Si
- 2 Hældetud
- 3 Elkedel
- 4 Skala
- 5 Kontaktsokkel
- 6 Kabeloprulning (underside)
- 7 Kabelføring
- 8 Netledning med netstik
- 9 Afbryder
- 10 Håndtag
- 11 Lågdulser
- 12 Låg

### ● Tekniske data

Indgangsspænding:	220–240 V~, 50–60 Hz
Effektforbrug HG09694A/-BS, HG09694B/-BS:	2520–3000 W
Beskyttelsesklasse:	I
Elkedlens kapacitet:	1,7 l
Certificering:	GS (TÜV SÜD) til HG09694A, HG09694B



### Sikkerhedsanvisninger

**GØR DIG FORTROLIG  
MED ALLE  
SIKKERHEDSOPLYSNINGER  
OG BRUGSANVISNINGER  
INDEN DU TAGER PRODUKTET  
I BRUG FØRSTE GANG! HVIS  
PRODUKTET VIDERE GIVES  
TIL TREDJEMAND SKAL ALLE  
DOKUMENTER MEDFØLGE!**

I tilfælde af skader der skyldes manglende overholdelse af denne betjeningsvejledning, bliver garantikravet ugyldigt! Leverandøren påtager sig intet ansvar for følgeskader! I tilfælde af materielle skader eller personskade forårsaget af forkert håndtering eller manglende overholdelse af sikkerhedsforskrifterne, fralægges ethvert ansvar!

## Børn og personer med handicap



### **⚠ ADVARSEL! FARE FOR DØDSFALD OG ULYKKER FOR SMÅ BØRN OG SPÆDBØRN!**

- Børn må aldrig være alene med emballagen uden opsyn. Emballagematerialet udgør risiko for kvælning. Børn undervurderer ofte faresituationer. Hold altid børn væk fra produktet og emballagematerialet.

- Dette produkt kan anvendes af børn fra 8 år og opefter, hvis de er under opsyn, eller hvis de er instrueret i sikker brug af produktet og indforstået med de risici, der er forbundet hermed.
- Dette produkt kan anvendes af personer med reducerede, fysiske, sensoriske eller mentale færdigheder eller mangel på erfaring og/eller kundskaber, hvis de er under opsyn, eller hvis de er instrueret i sikker brug af produktet og indforstået med de risici, der er forbundet hermed.
- Rengøring og vedligeholdelse må ikke udføres af børn, medmindre disse er over 8 år og under opsyn.
- Produktet og tilslutningsledningen skal holdes uden for rækkevidde af børn under 8 år.
- Børn må ikke lege med produktet.

**⚠ ADVARSEL!** Fare for kvæstelser ved forkert brug

## Anvendelsesområder

- Denne enhed er beregnet til brug i husholdninger og lignende anvendelsesområder såsom:
  - Tekøkkener i butikker, kontorer og andre arbejdspladser;
  - Landejendomme;
  - På hoteller, moteller og andre overnatningssteder;
  - Bed and breakfast-pensionater.

## Elektrisk sikkerhed

- ⚠ **ADVARSEL!** Undgå vandsprøjt på netstik eller kontaktsokkel.
- ⚠ **FARE! Risiko for elektrisk stød!** Forsøg ikke selv at reparere produktet. Ved funktionsfejl skal reparationer udføres af kvalificerede medarbejdere.
- ⚠ **ADVARSEL! Risiko for elektriske stød!** Produktet må ikke nedsænkes i vand eller andre væsker. Hold aldrig produktet under rindende vand.

⚠ **ADVARSEL! Risiko for elektriske stød!** Anvend aldrig et beskadiget produkt. Frakobl produktet fra strømforsyningen og kontakt din forhandler, hvis produktet er beskadiget.

⚠ **ADVARSEL! Risiko for elektriske stød!** Stil ikke produktet under en vask eller på et fugtigt sted.

- Inden du forbinder produktet med netspændingen, skal du kontrollere at spændingen og strømstyrken svarer til oplysningerne på produktets typeskilt.
- Forbind kun produktet til et stik med jordforbindelse. Kontroller altid at netstikket sidder korrekt i stikkontakten.
- For at undgå at beskadige tilslutningsledningen, klem eller bøj den ikke og lad ikke skarpe kanter gnave i den. Hold den også væk fra varme overflader og åben ild.

- Hvis produktets tilslutningsledning bliver beskadiget, skal den udskiftes af producentens kundeservice eller en tilsvarende autoriseret reparatør, for at undgå sikkerhedsrisici.
- Træk i netstikket og ikke i selve tilslutningsledningen, når du frakobler produktet fra netspændingen.
- Forbind produktet til et strømstik, der nemt kan nås, så produktet i nødstilfælde kan frakobles omgående.
- Produktet er ikke beregnet til drift sammen med et kontaktur eller et separat fjernbetjeningssystem.
- Anvend og rør ikke ved produktet med våde hænder.

## Brand-/forbrændingsfare og varme

-  **ADVARSEL! VARM OVERFLADE!**

Hold børn og kæledyr væk fra produktet når det er i drift eller køler ned. De tilgængelige dele er varme.

### **FORSIGTIG!**

**Forbrændingsfare!** Under brug kan overflader blive varme.

Produktets overflader forbliver varme et stykke tid efter brug. Rør ikke ved produktets varme overflader. Pas på den varme damp. Hold kun produktet i håndtaget.

### **FORSIGTIG!**

**Forbrændingsfare!** Låget må ikke åbnes når vandet koges. Under drift skal produktets låg være sikkert lukket.

- Hvis du bemærker røg eller usædvanlige lyde, skal produktet omgående frakobles fra netspændingen. Sørg for at en specialist kontrollerer produktet inden fortsat brug.

 **ADVARSEL!** Anvend ikke produktet, hvis elkledlen har ridser eller tegn på andre skader.

## Opstillingsvejledning

- Anbring ikke produktet direkte under en stikkontakt.
- Når produktet er i drift, skal det stå på en jævn, stabil, ren, varmeresistent og tør overflade.



## Anvendelse

- Apparatet må kun anvendes med den medfølgende kontaktsokkel.
- Overfyld ikke produktet. Hvis produktet er overfyldt, kan kogende vand sprøjte ud. Anvend aldrig produktet uden vand. Påfyldningen af produktet skal være mellem **MIN**- og **MAX**-markeringerne på skalaen.

## Rengøring og opbevaring

- Produktet må ikke udsættes for dryppende eller sprøjtende vand.
- Frakobl produktet fra stikkontakten i inaktive perioder og før rengøring.
- Vejledning om rengøring af produktet, se "Rengøring og vedligeholdelse".

### ● Før første ibrugtagning

1. Fjern al emballage.
2. Rengør produktet (se „Rengøring og vedligeholdelse“).
3. Kog den maksimale vandmængde på 1,7 liter (se „Betjening“). Hæld vandet ud efter kogningen for at fjerne eventuelle produktions- og transportrester.

### ● Betjening

#### ⚠ **FORSIGTIG! Forbrændingsfare!**

Låget [12] skal være lukket, når det varme vand hældes ud. I modsat fald kan varmt vand eller damp trænge ud over kanten og forårsage forbrændinger.

### ● Opstilling af produktet

1. Hold tilslutningsledningen [8] så kort som muligt. Den overskydende tilslutningsledning vikles på kabeloprulningen [6] (i bunden af kontaktsoklen [5]).
2. Før tilslutningsledningen [8] igennem kabelføringen [7].
3. Anbring kontaktsoklen [5] på en plan, stabil overflade. Hold en sikkerhedsafstand til vægge og skabe for at undgå skader fra opstigende damp.

### ● Kogning af vand

- ① **BEMÆRK:** Påfyld vand mindst op til **MIN**-markeringen, og overskrid ikke **MAX**-markeringen.
1. Låget [12] åbnes: Tryk på lågudløseren [11].
2. Fyld elkedlen [3] med koldt, rent vand.
3. Sæt elkedlen [3] på kontaktsoklen [5].
4. Tryk afbryderen [9] nedad. Vandet koges nu.
5. Produktet slukker automatisk, når vandet koger.
6. Hæld det kogte vand ud via hældetuden [2].

### ● Rengøring og vedligeholdelse

⚠ **ADVARSEL!** Produktet må ikke nedsænkes i vand eller andre væsker. Hold ikke produktet under rindende vand.

- Afbryd produktet fra netspændingen inden rengøring.
- Inden brug kontrolleres produktet for synlige skader.

## ● Rengøring

- Anvend ikke skurende, aggressive rengøringsmidler eller stive børster til rengøring af produktet.
- 1. Rens produktet med en let fugtig klud. Du kan om nødvendigt bruge en lille smule opvaskemiddel.
- 2. Aftør alle dele med en ren klud.

## ● Vedligeholdelse

### Rengøring af si

1. Åbn låget [12].
2. Tryk sien [1] nedad og indad.
3. Træk sien [1] op af elkedlen [3].
4. Vask sien [1] med en fugtig vaskeklud under rindende vand.
5. Sæt sien [1] ind i den dertil beregnede fordybning i elkedlen [3] og tryk den nedad og udad.
6. Slip trykket nedad, så sien [1] låses fast i fordybningen foroven.

### Afkalkning

Kalkaflejring forringer produktets effektivitet og giver øget energiforbrug. Kontrollér jævnligt produktet for kalkaflejring.

1. Fyld elkedlen [3] med en eddikeopløsning (5 til 15 %).
2. Tryk afbryderen [9] nedad. Vent til produktet slukker automatisk.
3. Lad eddikeopløsningen forblive i elkedlen [3] natten over. Hæld opløsningen ud næste dag.
4. Fyld elkedlen [3] med rent vand til **MAX**-markeringen på skalaen [4]. Kog vandet.
5. Hæld vandet ud efter kogningen for at fjerne eventuelle kalkaflejring og eddikerester.
6. Skyl den indvendige side af elkedlen [3] grundigt med brugsvand.

## ● Opbevaring

- Når produktet ikke er i brug, skal det opbevares i originalemballagen.
- Opbevar produktet et tørt, sikkert sted uden for børns rækkevidde.

## ● Bortskaffelse

Indpakningen består af miljøvenlige materialer, som De kan bortskaffe over de lokale genbrugssteder.



Bemærk forpakkingsmaterielernes mærkning til affaldssorteringen, disse er mærket med forkortelser (a) og numre (b) med følgende betydning: 1-7: kunststoffer/20-22: papir og pap/80-98: kompositmaterialer.

### Produkt:



Points de collecte sur [www.quefairemesdechets.fr](http://www.quefairemesdechets.fr)  
Privilégiez la réparation ou le don de votre appareil !

Produktet og emballagematerialer kan genbruges og er underlagt udvidet producentansvar.

De skal bortskaffes separat. Følg de viste mærkater med sorteringsoplysninger, så de bortskaffes på en bedre måde.

Triman-logoet gælder kun for Frankrig.



De får oplyst muligheder til bortskaffelse af det udtjente produkt hos deres lokale myndigheder eller bystyre.



For miljøets skyld, så må produktet aldrig smides ud sammen med husholdningsaffaldet, når det er udtjent, men skal afleveres til en fagmæssig korrekt bortskaffelse. De kan informere Dem vedrørende opsamlingssteder og deres åbningstider hos deres ansvarlige forvaltning.

## ● **Garanti**

Produktet blev produceret omhyggeligt efter de strengeste kvalitetskrav og kontrolleret grundigt inden levering. Hvis der forekommer mangler ved dette produkt, så har de juridiske rettigheder over for sælgeren af dette produkt. Disse juridiske rettigheder indskrænkes ikke af vores garanti, der beskrives i det følgende.

De får 3 års garanti fra købsdatoen på dette produkt. Garantifristen begynder med købsdatoen. Opbevar den originale kassebon på et sikkert sted. Denne kassebon behøves som dokumentation for købet.

Hvis der inden for 3 år fra købsdatoen af for dette produkt opstår en materiale- eller fabriktionsfejl, bliver produktet repareret eller erstattet – efter vores valg – af os uden omkostninger for dem. Garantien bortfalder, hvis produktet bliver beskadiget eller ikke anvendes eller vedligeholdes korrekt.

Garantien gælder for materiale- eller fabriktionsfejl. Denne garanti dækker ikke produktdele, som er udsat for normalt slid og derfor kan betragtes som normale sliddele (f.eks. batterier) eller ved skader på skrøbelige dele; f.eks. kontakter, akkumulatorer som er fremstillet af glas.

## ● **Afvikling af garantisager**

For at kunne garantere en hurtig sagsbehandling af deres forespørgsel, bedes De følge følgende anvisninger:

Opbevar kassebon og artikelnummer (IAN 437604\_2304) som købsdokumentation, så disse kan fremlægges på forespørgsel.

Artikelnumrene er angivet på typeskiltet, ved en indgravering, på forsiden af vejledningen (nederst til venstre) eller på et mærkat på bag- eller undersiden.

Hvis der forekommer funktionsfejl eller andre mangler, skal De først kontakte nedenstående serviceafdeling telefonisk eller via e-mail.

Et produkt, der er registreret som defekt, kan De derefter sende portofrit til den meddelte serviceadresse ved vedlæggelse af købsbeviset (kassebon) og angivelsen af, hvori manglen består, og hvornår den er opstået.

## ● **Service**

 **Service Danmark**

Tel.: 80253972













E-Mail: owim@lidl.dk



<b>Avvertenze e simboli utilizzati</b> .....	Pagina	94
<b>Introduzione</b> .....	Pagina	95
Uso previsto .....	Pagina	95
Contenuto della confezione .....	Pagina	95
Descrizione dei componenti .....	Pagina	95
Dati tecnici .....	Pagina	95
<b>Istruzioni di sicurezza</b> .....	Pagina	95
<b>Prima del primo utilizzo</b> .....	Pagina	99
<b>Funzionamento</b> .....	Pagina	99
Installare il prodotto .....	Pagina	99
Far bollire l'acqua .....	Pagina	99
<b>Pulizia e manutenzione</b> .....	Pagina	100
Pulizia .....	Pagina	100
Manutenzione .....	Pagina	100
<b>Conservazione</b> .....	Pagina	100
<b>Smaltimento</b> .....	Pagina	100
<b>Garanzia</b> .....	Pagina	101
Gestione dei casi in garanzia .....	Pagina	101
<b>Assistenza</b> .....	Pagina	101

## Avvertenze e simboli utilizzati

Nel manuale di istruzioni, nella guida rapida e sull'imballaggio sono utilizzate le seguenti avvertenze:

 <p><b>PERICOLO!</b> Questo simbolo con il termine "Pericolo" indica una minaccia ad alto rischio che, se non evitata, può causare gravi lesioni o un esito letale.</p>	 Corrente/tensione alternata
	<b>Hz</b> Hertz (frequenza di rete)
	<b>W</b> Watt
 <p><b>AVVERTENZA!</b> Questo simbolo con il termine "Avvertenza" indica una minaccia a medio rischio che, se non evitata, può causare gravi lesioni o un esito letale.</p>	 <b>INDICAZIONE:</b> Questo simbolo con il termine "Indicazione" contiene ulteriori utili informazioni.
	 Utilizzare il prodotto solo in ambiente asciutto.
 <p><b>CAUTELA!</b> Questo simbolo con il termine "Cautela" indica una minaccia a basso rischio che, se non evitata, può causare lesioni lievi o di media gravità.</p>	 Per alimenti Il prodotto non ha effetti avversi su gusto e odore.
 Simbolo della messa a terra protettiva	 <b>Pericolo di ustioni!</b> Questo simbolo indica una superficie calda.
 Non immergere il prodotto in acqua o altri liquidi.	 Istruzioni di sicurezza Istruzioni
<b>CE</b> Il marchio CE conferma la conformità alle direttive UE applicabili al prodotto.	 Questo simbolo indica un'avvertenza relativa al pericolo per l'incolumità dei bambini.

## **BOLLITORE**

### ● **Introduzione**

Congratulazioni per l'acquisto del vostro nuovo prodotto. Avete optato per un prodotto di alta qualità. Le istruzioni d'uso sono parte integrante di questo prodotto. Esse contengono importanti avvertenze sulla sicurezza, l'impiego e lo smaltimento. Prima dell'utilizzo del prodotto, prendere conoscenza di tutte le istruzioni d'uso e delle avvertenze di sicurezza. Utilizzare il prodotto solo come descritto e per i campi di applicazione indicati. Consegnare tutte le documentazioni su questo prodotto quando viene ceduto a terzi.

### ● **Uso previsto**

Questo prodotto viene utilizzato esclusivamente per cuocere acqua potabile.

Il prodotto è concepito per il solo uso domestico. Non è previsto l'uso commerciale.

Qualsiasi utilizzo non indicato in questo manuale può causare danni al prodotto o lesioni gravi alle persone.

Il produttore non si assume alcuna responsabilità per danni derivanti da utilizzi non conformi.

### ● **Contenuto della confezione**

Dopo avere disimballato il prodotto, verificare che la confezione sia integra e che tutte le parti non presentino danni. Rimuovere tutti i materiali di imballaggio prima dell'uso.

Rivolgersi al servizio clienti in caso di particolari mancanti o danneggiati.

- Bollitore
- Presa di contatto
- Guida rapida

### ● **Descrizione dei componenti**

Aprire la pagina pieghevole con i disegni prima di leggere. Familiarizzare con tutte le funzioni del prodotto.

- 1 Filtro
- 2 Beccuccio
- 3 Bollitore
- 4 Indicatore di livello
- 5 Presa di contatto
- 6 Avvolgicavo (lato inferiore)
- 7 Passacavo
- 8 Cavo di alimentazione e spina
- 9 Interruttore ON/OFF
- 10 Impugnatura
- 11 Sblocco del coperchio
- 12 Coperchio

### ● **Dati tecnici**

Tensione di ingresso:	220-240 V~, 50-60 Hz
Potenza assorbita HG09694A/-BS, HG09694B/-BS:	2520-3000 W
Classe di protezione:	I
Capacità del bollitore:	1,7 l
Certificazione:	GS (TÜV SÜD) per HG09694A, HG09694B



### **Istruzioni di sicurezza**

**PRIMA DI USARE IL  
PRODOTTO PER LA PRIMA  
VOLTA, FAMILIARIZZARE CON  
TUTTE LE ISTRUZIONI PER LA  
SICUREZZA E L'USO! IN CASO  
DI CESSIONE DEL PRODOTTO  
A TERZI, ACCLUDERE TUTTA  
LA DOCUMENTAZIONE!**

Eventuali danni causati dalla mancata osservanza di questo manuale utente comporteranno l'annullamento della garanzia! La Società declina qualsiasi responsabilità per danni consequenziali! Il produttore non si assume responsabilità per eventuali danni all'utente o lesioni personali causati da un uso improprio o dalla mancata osservanza delle relative informazioni di sicurezza!

## Bambini e disabili



### **⚠ AVVERTENZA! PERICOLO PER L'INCOLUMITÀ DEI BAMBINI!**

- Non lasciare mai i bambini incustoditi con il materiale per imballaggio. Sussiste il pericolo di soffocamento dei bambini con il materiale d'imballaggio. I bambini non sono in grado di valutare l'entità dei pericoli. Tenere sempre i bambini lontano dal prodotto e dal materiale di imballaggio.
  - Il prodotto può essere usato da bambini al di sopra degli 8 anni, solo sotto supervisione o a seguito di istruzioni per un uso sicuro del prodotto e conseguente comprensione dei rischi connessi all'utilizzo dello stesso.
  - Il prodotto può essere usato da persone con ridotte capacità fisiche, sensoriali o intellettive, oppure prive di esperienza e/o di conoscenza del prodotto, solo sotto supervisione o a seguito di istruzioni per un uso sicuro del prodotto e conseguente comprensione dei rischi connessi all'utilizzo dello stesso.
  - Pulizia e manutenzione da parte dell'utente non devono essere eseguite dai bambini, a meno che non siano maggiori di 8 anni e sorvegliati.
  - Il prodotto e il relativo cavo di alimentazione devono essere tenuti lontano da bambini di età inferiore a 8 anni.
  - I bambini non possono giocare con il prodotto.
- ⚠ AVVERTENZA!** Rischio di lesioni da uso improprio

## Ambiti di utilizzo

- Questo prodotto è destinato all'uso in applicazioni domestiche e similari, quali:
  - Cucine al dettaglio, uffici e simili ambienti di lavoro;
  - Agriturismi;
  - Hotel, motel, ostelli;
  - Bed & breakfast.

## Sicurezza elettrica

**⚠ AVVERTENZA!** Evitare spruzzi d'acqua sulla spina o sulla presa di contatto.

### **⚠ PERICOLO! Rischio di scossa elettrica!**

Non tentare di riparare autonomamente il prodotto. In caso di cattivo funzionamento le riparazioni devono essere eseguite esclusivamente da personale qualificato.

**⚠ AVVERTENZA! Rischio di scossa elettrica!** Il prodotto non deve essere immerso in acqua o altri liquidi. Non tenere mai il prodotto sotto l'acqua corrente.

### **⚠ AVVERTENZA! Rischio di scossa elettrica!**

Non utilizzare un prodotto danneggiato. Scollegare il prodotto dall'alimentazione elettrica e contattare il rivenditore se è danneggiato.

### **⚠ AVVERTENZA! Rischio di scossa elettrica!**

Non collocare il prodotto vicino a lavandini o in luoghi umidi.

- Prima del collegamento alla rete elettrica assicurarsi che tensione e corrente corrispondano ai dati riportati sulla targhetta del prodotto.
- Collegare il prodotto solo a una presa di corrente con messa a terra. Assicurarsi che la spina di alimentazione sia collegata correttamente.
- Per evitare danni al cavo di alimentazione non schiacciarlo né piegarlo e non passarlo sopra spigoli vivi. Tenere il cavo di alimentazione lontano da superfici calde e da fiamme libere.



- Se il cavo di alimentazione elettrica del prodotto viene danneggiato deve essere sostituito dal produttore, dal suo servizio clienti o da un tecnico qualificato, per evitare rischi.
- Quando si scollega il prodotto dalla rete elettrica, tirare la spina di alimentazione e non il cavo di alimentazione.
- Collegare il prodotto a una presa di corrente facilmente accessibile in modo da poterlo scollegare immediatamente dall'alimentazione in caso di emergenza.
- Il prodotto non è destinato all'uso con un timer esterno o un telecomando separato.
- Non utilizzare né toccare il prodotto con le mani bagnate.

## Rischio di incendio/ustioni e calore

-  **AVVERTENZA! SUPERFICIE CALDA!**

Tenere bambini e animali lontani dal prodotto durante l'uso o quando si raffredda. Le parti accessibili sono calde.

**⚠ CAUTELA! Pericolo di ustioni!** Le superfici possono diventare calde durante l'uso. La superficie del prodotto rimane calda per un certo tempo dopo l'uso. Non toccare le superfici calde del prodotto. Fare attenzione al vapore caldo che fuoriesce. Tenere il prodotto esclusivamente dal manico.

**⚠ CAUTELA! Pericolo di ustioni!** Non aprire il coperchio mentre l'acqua è in ebollizione. Il coperchio del prodotto deve rimanere saldamente chiuso durante il funzionamento.

- In caso di fumo o rumori insoliti scollegare immediatamente il prodotto dalla rete di alimentazione. Far controllare il prodotto da uno specialista prima di riutilizzarlo.

**⚠ AVVERTENZA!** Non utilizzare il prodotto se il bollitore è incrinato o comunque danneggiato.

## Istruzioni per l'installazione

- Il prodotto non deve essere installato direttamente sotto una presa a muro.
- Utilizzare sempre il prodotto su una superficie piana, stabile, pulita, resistente al calore e asciutta.

## Funzionamento

- Il prodotto può essere utilizzato solo con la presa di contatto in dotazione.
- Non riempire eccessivamente il prodotto. Se il prodotto è troppo pieno, potrebbe fuoriuscire acqua bollente. Non utilizzare il prodotto senz'acqua. Il livello di riempimento del prodotto deve essere compreso tra i segni **MIN** e **MAX** sull'indicatore di livello.

## Pulizia e conservazione

- Il prodotto non deve essere esposto a gocce e schizzi.
- Scollegare il prodotto dalla rete elettrica quando non viene utilizzato e prima della pulizia.
- Per informazioni sulla pulizia del prodotto, vedere "Pulizia e manutenzione".

## ● Prima del primo utilizzo

1. Rimuovere tutti i materiali di imballaggio.
2. Pulire il prodotto (vedere "Pulizia e manutenzione").
3. Far bollire la quantità massima d'acqua di 1,7 litri (vedi "Funzionamento"). Dopo la bollitura, versare via l'acqua per rimuovere eventuali residui di produzione e di trasporto.

## ● Funzionamento

**⚠ CAUTELA! Pericolo di ustioni!** Quando si versa acqua calda il coperchio **12** deve essere chiuso. In caso contrario, l'acqua calda o il vapore potrebbe fuoriuscire oltre il bordo e causare ustioni.

## ● Installare il prodotto

1. Tenere il cavo di alimentazione **8** il più corto possibile. Avvolgere il cavo di collegamento in eccesso sull'avvolgicavo **6** (nella parte inferiore della presa di contatto **5**).
2. Far passare il cavo di alimentazione **8** attraverso il passacavo **7**.
3. Collocare la presa di contatto **5** su una superficie piana e stabile. Mantenere una distanza di sicurezza da pareti e armadi per evitare danni dovuti alla risalita del vapore.

## ● Far bollire l'acqua

- ① INDICAZIONE:** Riempire l'acqua almeno fino al segno **MIN** e non superare il segno **MAX**.
1. Chiudere il coperchio **12**: Premere lo sblocco del coperchio **11**.
  2. Riempire il bollitore **3** con acqua fresca e pulita.
  3. Posizionare il bollitore **3** sulla presa di contatto **5**.
  4. Premere l'interruttore ON/OFF **9** verso il basso. L'acqua ora viene bollita.

5. Dopo l'ebollizione dell'acqua, il prodotto si spegne automaticamente.
6. Versare l'acqua bollente attraverso il beccuccio [2].

## ● Pulizia e manutenzione

**⚠ AVVERTENZA!** Il prodotto non deve essere immerso in acqua o altri liquidi. Non tenere il prodotto sotto l'acqua corrente.

- Scollegare il prodotto dalla rete elettrica prima della pulizia.
- Controllare che il prodotto non presenti danni visibili prima di ogni utilizzo.

## ● Pulizia

- Non utilizzare abrasivi, soluzioni aggressive o spazzole dure per pulire il prodotto.
1. Pulire il prodotto con un panno leggermente inumidito. Se necessario, è possibile utilizzare un detergente delicato.
  2. Strofinare tutte le parti con un panno pulito.

## ● Manutenzione

### Pulire il filtro

1. Aprire il coperchio [12].
2. Premere il filtro [1] verso il basso e verso l'interno.
3. Estrarre il filtro [1] dal bollitore [3] verso l'alto.
4. Pulire il filtro [1] sotto l'acqua corrente con un panno umido.
5. Inserire il filtro [1] nell'incavo previsto nel bollitore [3] e premerlo verso il basso e verso l'esterno.
6. Rilasciare la pressione verso il basso in modo che il filtro [1] si blocchi nella parte superiore dell'incavo.

### Rimuovere le calcificazioni

I depositi di calcare riducono l'efficienza del prodotto e aumentano il consumo energetico. Controllare regolarmente il prodotto per verificare la presenza di depositi di calcare.

1. Riempire il bollitore [3] con una soluzione di aceto (dal 5 al 15 %).
2. Premere l'interruttore ON/OFF [9] verso il basso. Attendere che il prodotto si spenga automaticamente.
3. Lasciare la soluzione di aceto a bagno per una notte nel bollitore [3]. Versare via la soluzione il giorno successivo.
4. Riempire il bollitore [3] con acqua pulita fino al segno **MAX** sull'indicatore di livello [4]. Far bollire l'acqua.
5. Dopo la bollitura, versare via l'acqua per eliminare eventuali residui di calcare e aceto.
6. Sciacquare accuratamente l'interno del bollitore [3] con acqua di rubinetto.

## ● Conservazione

- Conservare il prodotto nella confezione originale quando non viene utilizzato.
- Conservare il prodotto in un luogo asciutto, fuori dalla portata dei bambini.

## ● Smaltimento

L'imballaggio è composto da materiali ecologici che possono essere smaltiti presso i siti di raccolta locali per il riciclo.



Osservare l'identificazione dei materiali di imballaggio per lo smaltimento differenziato, i quali sono contrassegnati da abbreviazioni (a) e da numeri (b) con il seguente significato: 1-7: plastiche/20-22: carta e cartone/80-98: materiali compositi.

### Prodotto:



Points de collecte sur [www.quefairemadesdechets.fr](http://www.quefairemadesdechets.fr)  
Privilégiez la réparation ou le don de votre appareil !

Il prodotto e i materiali di imballaggio sono riciclabili e soggetti alla responsabilità estesa del produttore.

Per un migliore trattamento dei rifiuti, smaltirli separatamente seguendo i diversi simboli della raccolta differenziata.

Il logo Triman è valido solamente per la Francia.



E' possibile informarsi circa le possibilità di smaltimento del prodotto usato presso l'amministrazione comunale o cittadina.



Per questioni di tutela ambientale non gettare il prodotto usato tra i rifiuti domestici, ma provvedere invece al suo corretto smaltimento. Presso l'amministrazione competente è possibile ricevere informazioni circa i siti di raccolta e i relativi orari di apertura.

## ● **Garanzia**

Il prodotto è stato prodotto secondo severe direttive di qualità e controllato con premura prima della consegna. In caso di difetti del prodotto, l'acquirente può far valere i propri diritti legali nei confronti del venditore. Questi diritti legali non vengono limitati in alcun modo dalla garanzia di seguito riportata.

Questo prodotto è garantito per 3 anni a partire dalla data di acquisto. Il termine di garanzia ha inizio a partire dalla data di acquisto. Conservare lo scontrino di acquisto originale in buone condizioni. Questo documento servirà a documentare l'avvenuto acquisto.

Il prodotto da Lei acquistato dà diritto ad una garanzia di 3 anni a partire dalla data di acquisto. La presente garanzia decade nel caso di danneggiamento del prodotto, di utilizzo o di manutenzione inadeguati.

La prestazione in garanzia vale per difetti del materiale o di fabbricazione. Questa garanzia non si estende a componenti del prodotto esposti a normale logorio, che possono pertanto essere considerati come componenti soggetti a usura (esempio capacità della batteria, calcificazione, lampade, pneumatici, filtri, spazzole...). La garanzia non si estende altresì a danni che si verificano su componenti delicati (esempio interruttori, batterie, parti realizzate in vetro, schermi, accessori vari) nonché danni derivanti dal trasporto o altri incidenti.

## ● **Gestione dei casi in garanzia**

Per garantire un rapido disbrigo delle proprie pratiche, seguire le istruzioni seguenti:

Per ogni richiesta si prega di conservare lo scontrino e il codice dell'articolo (IAN 437604\_2304) come prova d'acquisto.

Il numero d'articolo può essere dedotto dalla targhetta, da un'incisione, dal frontespizio delle istruzioni (in basso a sinistra) oppure dall'adesivo applicato sul retro o sul lato inferiore.

In caso di disfunzioni o avarie, contattare innanzitutto i partner di assistenza elencati di seguito telefonicamente oppure via e-mail.

Si può inviare il prodotto ritenuto difettoso all'indirizzo del centro di assistenza indicato con spedizione esente da affrancatura, completo del documento di acquisto (scontrino) e della descrizione del difetto, specificando anche quando tale difetto si è verificato.

## ● **Assistenza**













IT **Assistenza Italia**  
Tel.: 800790789  
E-Mail: owim@lidl.it



<b>Felhasznált figyelmeztető jelzések és szimbólumok</b> .....	Oldal 103
<b>Bevezető</b> .....	Oldal 104
Rendeltetésszerű használat .....	Oldal 104
A csomagolás tartalma .....	Oldal 104
A részegységek leírása .....	Oldal 104
Műszaki adatok .....	Oldal 104
<b>Biztonsági utasítások</b> .....	Oldal 104
<b>Első használat előtt</b> .....	Oldal 108
<b>Kezelés</b> .....	Oldal 108
A termék felállítása .....	Oldal 108
Víz forralása .....	Oldal 108
<b>Tisztítás és ápolás</b> .....	Oldal 108
Tisztítás .....	Oldal 108
Ápolás .....	Oldal 109
<b>Tárolás</b> .....	Oldal 109
<b>Mentesítés</b> .....	Oldal 109
<b>Garancia</b> .....	Oldal 110
Garanciális ügyek lebonyolítása .....	Oldal 110
<b>Szerviz</b> .....	Oldal 110

## Felhasznált figyelmeztető jelzések és szimbólumok

Ebben a használati útmutatóban, a rövid útmutatóban és a csomagoláson az alábbi figyelmeztető jelzésekkel találkozhat:

	<p><b>VESZÉLY!</b> Ez a szimbólum a „Veszély” szó mellett nagy kockázati tényezőre hívja fel a figyelmet, melyet ha nem kerülnek el, az súlyos sérülésekhez vagy halálesethez vezet.</p>	 Váltóáram/-feszültség
		<p><b>Hz</b> Hertz (hálózati frekvencia)</p>
		<p><b>W</b> Watt</p>
	<p><b>FIGYELMEZTETÉS!</b> Ez a szimbólum a „Figyelmeztetés” szó mellett közepes kockázati tényezőre hívja fel a figyelmet, melyet ha nem kerülnek el, az súlyos sérülésekhez vagy akár halálesethez is vezethet.</p>	 <b>MEGJEGYZÉS:</b> Ez a szimbólum a „Megjegyzés” szó mellett hasznos információkra hívja fel a figyelmet.
		 A terméket csak száraz helyiségekben, beltéren használja.
	<p><b>VIGYÁZAT!</b> Ez a szimbólum a „Vigyázat” szó mellett alacsony kockázati tényezőre hívja fel a figyelmet, melyet ha nem kerülnek el, az kisebb vagy mérsékelt sérülésekhez vezethet.</p>	 Élelmiszerbiztos A termék nincs negatív hatással az ételek ízére vagy szagára.
	<p>A földelés szimbóluma</p>	 <b>Égési sérülés veszélye!</b> Ez a szimbólum forró felületekre hívja fel a figyelmet.
	<p>Ne merítse a terméket vízbe vagy egyéb folyadékokba.</p>	 Biztonsági utasítások Kezelési utasítások
	<p>A CE-jelzés azt jelzi, hogy a termék megfelel a rá vonatkozó EU előírásoknak.</p>	 Ez a szimbólum élet- és balesetveszélyre hívja fel a figyelmet kisgyermek és gyermekek számára.

# VÍZFORRALÓ

## ● Bevezető

Gratulálunk új termékének vásárlása alkalmából. Ezzel a döntésével vállalatunk értékes terméke mellett döntött. A használati utasítás ezen termék része. A biztonságra, a használatára és a megsemmisítésre vonatkozó fontos tudnivalókat tartalmazza. A termék használata előtt ismerje meg az összes használati és biztonsági tudnivalót. A terméket csak a leírtak szerint és a megadott felhasználási területeken alkalmazza. A termék harmadik személy számára való továbbadása esetén kézbesítse vele annak a teljes dokumentációját is.

## ● Rendeltetészerű használat

A termék kizárólag ivóvíz forralására szolgál.

A termék kizárólag háztartási használatra készült. Üzleti célokra nem használható.

Az ezen útmutatóban leírt módoktól eltérő használat a termék sérüléséhez és súlyos személyi sérülésekhez vezethet.

A gyártó nem vállal felelősséget a szakszerűtlen használatból adódó károkért.

## ● A csomagolás tartalma

A termék kicsomagolása után ellenőrizze a csomagolás teljességét és az alkatrészek megfelelő állapotát. Használat előtt távolítsa el minden csomagolóanyagot.

Ha bármely alkatrész hiányzik vagy sérült, forduljon az ügyfélszolgálatához.

- Vízfóráló
- Forralótalp
- Rövid útmutató

## ● A részegységek leírása

Hajtsa ki az ábrákat tartalmazó oldalt. Ismerkedjen meg a termék összes funkciójával.

- 1 Szűrő
- 2 Kiöntő
- 3 Vízfóráló
- 4 Vízszintjelző
- 5 Forralótalp
- 6 Kábeltartó (alul)
- 7 Kábelvezető
- 8 Elektromos vezeték csatlakozóval
- 9 Be-/kikapcsológomb
- 10 Fogó
- 11 Fedőkioldó
- 12 Fedő

## ● Műszaki adatok

Bemenő feszültség:	220–240 V~, 50–60 Hz
Teljesítményfelvétel HG09694A/-BS, HG09694B/-BS:	2520–3000 W
Védelmi osztály:	I
A vízfóráló befogadóképessége:	1,7 l
Tanúsítvány:	GS (TÜV SÜD) a HG09694A, HG09694B modellekhez



## Biztonsági utasítások

**A TERMÉK ELSŐ HASZNÁLATA ELŐTT ISMERKEDJEN MEG A BIZTONSÁGI ÉS KEZELÉSI UTASÍTÁSOKKAL! HA A TERMÉKET MÁSOKNAK TOVÁBBADJA, ADJA MELLÉ AZ ÖSSZES DOKUMENTUMÁT IS!**

A használati útmutatóban leírtak figyelmen kívül hagyása esetén a garancia érvényét veszti! A következményes károkért nem vállalunk felelősséget! A szakszerűtlen használatból vagy a biztonsági utasítások figyelmen kívül hagyásából adódó anyagi károkért és személyi sérülésekért nem vállalunk felelősséget!

## Gyermekek és fogyasztókkal élők



### **⚠ FIGYELMEZTETÉS! ÉLET- ÉS BALESETVESZÉLY GYERMEKEK, KISGYERMEKEK SZÁMÁRA!**

- Soha ne hagyja gyermekeit felügyelet nélkül a csomagolóanyagokkal. A csomagolóanyagok fulladásveszélyt okozhatnak. A gyermekek gyakran alábecsülik a veszélyeket. A gyermekeket tartsa távol a csomagolóanyagoktól és a terméktől.
- A terméket akkor használhatják 8 év feletti gyermekek, ha számukra felügyeletet biztosítanak, vagy ha utasításokat kapnak a termék biztonságos használatával kapcsolatban és megértik az azzal járó veszélyeket.
- A terméket akkor használhatják csökkent testi, érzékszervi vagy szellemi képességű, valamint megfelelő tapasztalattal és tudással nem rendelkező személyek, ha számukra felügyeletet biztosítanak vagy ha utasításokat kapnak a készülék biztonságos használatával kapcsolatban és megértik az azzal járó veszélyeket.
- Gyermekek nem végezhetik a termék tisztítását és felhasználói karbantartását, kivéve, ha 8 évnél idősebbek, és számukra felügyeletet biztosítanak.
- A 8 évesnél kisebb gyermekeket tartsa távol a terméktől és annak elektromos vezetékétől.
- Ne hagyja, hogy gyermekek a termékkel játszanak.



## **⚠ FIGYELMEZTETÉS!**

Sérülésveszély helytelen használat esetén

## **Használati területek**

- A termék háztartási és ahhoz hasonló felhasználási területeken használható, ilyenek például:
  - Üzletek és irodák személyzeti konyhái;
  - Tanyák;
  - Hotelek, motelek és más szálláshelyek;
  - Panziók reggelivel.

## **Elektromos biztonság**

### **⚠ FIGYELMEZTETÉS!**

Kerülje, hogy víz kerüljön a hálózati csatlakozóra vagy a forralótalpra.

### **⚠ VESZÉLY! Áramütés**

**kockázata!** Ne próbálja meg saját kezűleg megjavítani a terméket.

Hibás működés esetén a termék javítási munkáit bízza képzett szakemberre.

### **⚠ FIGYELMEZTETÉS!**

**Áramütésveszély!** A termék nem meríthető vízbe vagy más folyadékba. A terméket ne tartsa folyó víz alá.

## **⚠ FIGYELMEZTETÉS!**

**Áramütésveszély!** Ne használja a terméket, ha sérült. Ha a termék megsérült, válassza le a hálózati áramról és forduljon az eladójához.

### **⚠ FIGYELMEZTETÉS!**

**Áramütésveszély!** Ne állítsa a terméket mosogató vagy nedves helyek mellé.

- Mielőtt a terméket a hálózati áramra csatlakoztatná ellenőrizze, hogy a hálózat feszültsége és áramerőssége megfelel-e a termék adattábláján feltüntetettnek.
- A terméket kizárólag földelt konnektorba csatlakoztassa. Ellenőrizze, hogy a csatlakozót megfelelően dugta-e be.
- Hogy az elektromos vezeték ne sérüljön, azt ne nyomja össze, ne hajlítsa meg és ne vezesse át éles sarkokon. Tartsa forró felületektől és nyílt lángoktól is távol.
- Ha a termék elektromos vezetéke megsérül, a kockázatok elkerülése érdekében azt a gyártónak, az ügyfélszolgálatának, vagy egy annak megfelelő képzettségű szakembernek kell kicserélnie.

- Amikor a készüléket az elektromos hálózatról leválasztja, a csatlakozódugaszt húzza és soha ne a vezetékét.
- A terméket egy könnyen hozzáférhető konnektorhoz csatlakoztassa, hogy vészhelyzet esetén azt azonnal le tudja választani az elektromos hálózatról.
- A termék nem használható külső időzítővel vagy különálló távszabályzó rendszerrel.
- Ne alkalmazza és ne érjen a termékhez nedves kézzel.

## **Tűzeset/égési sérülés kockázata és magas hő**

-  **FIGYELMEZTETÉS! FORRÓ FELÜLET!**

A terméktől működés vagy lehűlés során tartsa a gyermekeket és a háziállatokat távol. A hozzáférhető felületei forróak.

### **⚠ VIGYÁZAT! Égési**

**sérülés veszélye!** A használat közben a felületek felforrósodhatnak.

A termék felülete használata után még egy ideig forró marad.

Ne érjen a termék forró felületeihez. Vigyázzon, ne kerüljön a kibocsátott forró gőz közelébe. A terméket csak a fogantyúnál fogva tartsa.

### **⚠ VIGYÁZAT! Égési sérülés veszélye!**

Amíg forr a víz, ne nyissa fel a fedőt. Üzemelés közben a termék fedőjének zárva kell maradni.

- Ha füstöt vagy szokatlan zajokat észlel, szüntesse meg a termék áramellátását. Vizsgáltsa meg a terméket egy szakemberrel, mielőtt újra használná.

**⚠ FIGYELMEZTETÉS!** Ne használja a terméket, ha a vízforraló repedéseket vagy más sérüléseket mutat.

## **Elhelyezési tanácsok**

- A terméket ne helyezze közvetlenül konnektor alá.
- A terméket mindig egyenes, stabil, tiszta, hőálló és száraz felületen üzemeltesse.

## **Használat**

- A termék csak a mellékelt forralótalppal együtt használható.

- Ne töltse túl a terméket. Ha a termék túl van töltve, kiléphet a forrásban lévő víz. Ne üzemeltesse a terméket víz nélkül. A termék töltési szintjének a vízszintjelzőn lévő **MIN** és **MAX** jelzések között kell lenni.

## Tisztítás és tárolás

- Ügyeljen arra, hogy a terméket ne érje rácsöppenő vagy ráfröccsenő víz.
- Ha a terméket nem használja, valamint tisztítás előtt húzza ki az elektromos csatlakozót a konnektorból.
- Tanácsok a termék tisztításához: lásd a „Tisztítás és karbantartás” c. részt.

### ● Első használat előtt

1. Távolítsa el a csomagolóanyagokat.
2. Tisztítsa meg a terméket (lásd a „Tisztítás és ápolás” c. fejezetet).
3. Legfeljebb 1,7 liter vizet forraljon (lásd „Kezelés”). A forralási folyamat után öntse el a vizet, hogy eltávolítsa az esetleges termelési és szállítási lerakódásokat.

### ● Kezelés

#### **⚠ VIGYÁZAT! Égési sérülés veszélye!**

A forró víz kiöntésekor a fedőnek [12] zárva kell lennie. Ellenkező esetben a forró víz vagy a gőz kiléphet a szélén és égési sérüléseket okozhat.

### ● A termék felállítása

1. Az elektromos vezetékét [8] tartsa lehetőleg röviden. A elektromos vezeték többi részét tekerje fel a kábeltartóra [6] (a forralótalp [5] alján).
2. Vezesse át az elektromos vezetékét [8] a kábelvezetőn [7].
3. Helyezze a forralótalpat [5] egy egyenletes, stabil felületre. Tartsa be a biztonsági távolságot a falaktól és a szekrényektől, hogy elkerülje a felszálló gőz okozta károkat.

### ● Víz forralása

- ① **MEGJEGYZÉS:** A betöltött víz szintjének meg kell haladnia a **MIN** jelzést, de nem érhet a **MAX** jelzés fölé.
1. A fedő [12] felnyitása: Nyomja meg a fedőkioldót [11].
  2. Töltse fel a vízforralót [3] hideg, tiszta vízzel.
  3. Helyezze rá a vízforralót [3] a forralótalpra [5].
  4. Nyomja a be-/kikapcsológombot [9] lefelé. A víz ekkor elkezdi forni.
  5. Amint a víz felforr, a termék automatikusan kikapcsol.
  6. Öntse ki a vizet a felforrított vizet a kiöntőn [2] keresztül.

### ● Tisztítás és ápolás

**⚠ FIGYELMEZTETÉS!** A termék nem meríthető vízbe vagy más folyadékba. Ne tartsa a terméket folyó víz alá.

- Tisztítás előtt válassza le a terméket az elektromos hálózatról.
- Minden használat előtt ellenőrizze, hogy a terméken nincsenek-e látható sérülések.

### ● Tisztítás

- A termék tisztításához ne alkalmazzon súrolószert, agresszív oldószereket vagy kemény keféket.

1. A terméket csak egy enyhén nedves ruhával tisztítsa. Szükség szerint némi mosogatószert is használhat.
2. Minden alkatrészt törölgjön szárazra egy tiszta ruha segítségével.

## ● Ápolás

### A szűrő megtisztítása

1. Nyissa fel a fedőt [12].
2. Nyomja meg a szűrőt [1] lefelé és befelé.
3. Húzza ki a szűrőt [1] felfelé a vízfóralóból [3].
4. Tisztítsa meg a szűrőt [1] egy nedves mosogatórongy segítségével folyó víz alatt.
5. Helyezze vissza a szűrőt [1] a vízfóraló [3] erre kijelölt vátatába, majd nyomja meg lefelé és kifelé.
6. Szüntesse meg a nyomást lefelé úgy, hogy a szűrő [1] felül berögzüljön a vátatba.

### Vízkölerakódások eltávolítása

A vízkölerakódások csökkentik a termék hatékonyságát és növelik az energiafogyasztást. Rendszeresen ellenőrizze a terméket vízkölerakódások tekintetében.

1. Töltse fel a vízfóralót [3] ecetes oldattal (5 és 15 % között).
2. Nyomja a be-/kikapcsológombot [9] lefelé. Várjon, amíg a termék automatikusan kikapcsol.
3. Hagyja az ecetes oldatot a vízfóralóban [3] egy éjszakán át hatni. A következő nap öntse el az oldatot.
4. Töltse fel a vízfóralót [3] a vízszintjelző [4] MAX jelzéséig vízzel. Forralja fel a vizet.
5. A forralási folyamat után öntse el a vizet, hogy eltávolítsa az esetleges vízkölerakódásokat és ecetes oldat maradványokat.
6. Alaposan öblítse ki a vízfóraló [3] belsejét csapvízzel.

## ● Tárolás

- Amikor a terméket nem használja, tárolja az eredeti csomagolásában.
- A terméket tárolja száraz, gyermekek számára nem elérhető helyen.

## ● Mentésítés

A csomagolás környezetbarát anyagokból készült, amelyeket a helyi újrahasznosító helyeken adhat le ártalmatlanítás céljából.



A hulladék elkülönítéséhez vegye figyelembe a csomagolóanyagban található jelzéseket. Ezek rövidítések (a) és számokat (b) tartalmaznak a következő jelentéssel: 1-7: műanyagok/20-22: papír és karton/80-98: kötőanyagok.

### Termék:



A termék, és a csomagolóanyagokat is, újrahasznosítható, és a gyártó kiterjesztett felelőssége alá tartozik.

A jobb hulladékkezelés érdekében az ábrán látható információk (szortírozási információk) alapján külön ártalmatlanítsa őket.

A Triman-logó csak Franciaországra vonatkozik.



A kiszolgált termék megsemmisítési lehetőségeiről lakóhelye illetékes önkormányzatánál tájékozódhat.



A környezete érdekében, ne dobja a kiszolgált terméket a háztartási szemétkébe, hanem adja le szakszerű ártalmatlanításra. A gyűjtőhelyekről és azok nyitvatartási idejéről az illetékes önkormányzatnál tájékozódhat.

## ● **Garancia**

A terméket szigorú minőségi előírások betartásával gondosan gyártottuk, és szállítás előtt lelkiismeretesen ellenőriztük. Ha a terméken hiányosságot tapasztal, akkor a termék eladójával szemben törvényes jogok illetik meg Önt. Ezeket a törvényes jogokat a következőkben ismertetett garancia vállalásunk nem korlátozza.

A termékre 3 év garanciát adunk a vásárlás dátumától számítva. A garanciális idő a vásárlás dátumával kezdődik. Kérjük, jól őrizze meg a pénztári blokkot. Ez a bizonylat szükséges a vásárlás tényének az igazolásához.

Ha a termék vásárlásától számított 3 éven belül anyag- vagy gyártási hiba merül fel, akkor a választásunk szerint a terméket ingyen megjavítjuk vagy kicseréljük. A garancia megszűnik, ha a terméket megrongálták, nem szakszerűen kezelték vagy tartották karban.

A garancia az anyag- vagy gyártáshibákra vonatkozik. A garancia nem terjed ki azokra a termékrészekre, melyek normál kopásnak vannak kitéve és ezért fogyóeszköznek tekinthetők (pl. elemek), vagy a törékeny részekre sérülésére, pl. kapcsolók, akkuk, vagy üvegből készült részek.

## ● **Garanciális ügyek lebonyolítása**

Ügyének gyors elintézhetsége céljából, kérjük kövesse az alábbi útmutatást:

Kérjük, kérdések esetére készítse elő a pénztárblokkot és a cikkszámot (IAN 437604\_2304) a vásárlás tényének az igazolására.

Kérjük, hogy a cikkszámot olvassa le a típustábláról, a gravírozásból, az Útmutató címloldaláról (balra lent), illetve a hátoldalon, vagy a termék alján található matricáról.

Amennyiben működési hibák, vagy egyéb hiányosság lépne fel, előszöris vegye fel a kapcsolatot a következőkben megnevezett szervizek egyikével telefonon, vagy e-mailen.

A hibásnak ítélt terméket ezután a vásárlást igazoló blokk, valamint a hiba leírásának és keletkezési idejének mellékelésével díjmentesen postázhatja az Önnel közölt szervizcímre.

## ● **Szerviz**

 **Szerviz Magyarország**

Tel.: 0680021536

E-mail: [owim@lidl.hu](mailto:owim@lidl.hu)



**OWIM GmbH & Co. KG**

Stiftsbergstraße 1  
74167 Neckarsulm  
GERMANY

Model No.: HG09694A/HG09694B  
Version: 10/2023

IAN 437604\_2304

