



## 100 LED STRING LIGHTS WITH AUDIO SENSOR

(HU)

### LED-FÉNYFÜZÉR AUDIOSZENZORRAL

Szerelési, használati és biztonsági tudnivalók

(SK)

### LED SVETELNÁ REŤAZ SO ZVUKOVÝM SENZOROM

Pokyny pre montáž, obsluhu a bezpečnostné pokyny

(SI)

### LED-SVETILNA VERIGA Z ZVOČNIM SENZORJEM

Navodila za montažo, uporabo in varnostna navodila

(DE)

(AT)

(CH)

### LED-LICHTERKETTE MIT AUDIOSENSOR

Montage-, Bedienungs- und Sicherheitshinweise

IAN 503651\_2501

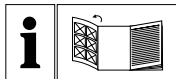

(HU)

Olvasás előtt hajtogassa ki az illusztrációkat tartalmazó oldalt, majd ismerkedjen meg a készülék összes funkciójával.

---

(SI)

Pred branjem razgrnite stran z ilustracijami in se nato seznanite z vsemi funkcijami naprave.

---

(SK)

Pred prečítaním vyklopte stranu s obrázkami a následne sa oboznámte so všetkými funkciami zariadenia.

---

(DE) (AT) (CH)





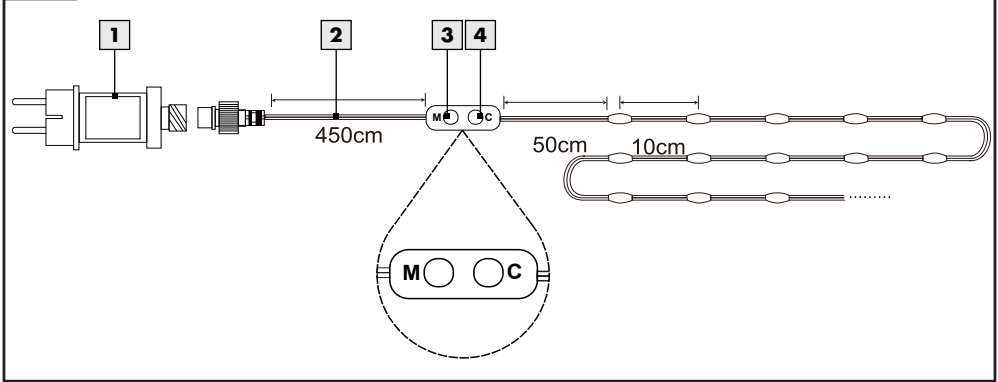
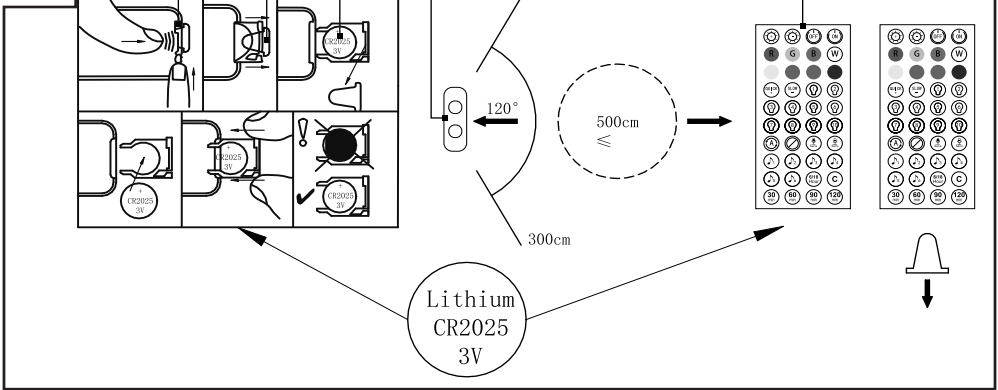

























Klappen Sie vor dem Lesen die Seite mit den Abbildungen aus und machen Sie sich anschließend mit allen Funktionen des Gerätes vertraut.





HU	Szerelési, használati és biztonsági tudnivalók	Oldal	5
SI	Navodila za montažo, uporabo in varnostna navodila	Stran	15
SK	Pokyny pre montáž, obsluhu a bezpečnostné pokyny	Strana	25
DE / AT / CH	Montage-, Bedienungs- und Sicherheitshinweise	Seite	33

**A****B**



<b>Az alkalmazott piktogramok jelmagyarázata</b> .....	Oldal	6
<b>Bevezető</b> .....	Oldal	7
Rendeltetésszerű használat.....	Oldal	7
A csomag tartalma.....	Oldal	7
Alkatrészleírás.....	Oldal	7
Műszaki adatok.....	Oldal	7
<b>Biztonság</b> .....	Oldal	8
Biztonsági tudnivalók.....	Oldal	8
<b>Üzembe helyezés</b> .....	Oldal	9
Elemek behelyezése / cseréje.....	Oldal	9
<b>A LED-es fénylánc összeszerelése</b> .....	Oldal	10
<b>LED-es fénylánc vezérlése a zsinóros kapcsolóval</b> .....	Oldal	10
<b>A fényhatások vezérlése a távirányítóval</b> .....	Oldal	10
<b>Karbantartás és tisztítás</b> .....	Oldal	10
<b>Mentesítés</b> .....	Oldal	11
<b>Garancia és szervíz</b> .....	Oldal	11
Garancianyilatkozat.....	Oldal	11
Szervíz címe.....	Oldal	11
Megfelelőségi nyilatkozat.....	Oldal	11
Gyártó / akkumulátor importőr.....	Oldal	11
Az akkumulátor gyártója.....	Oldal	12
<b>Jótállási tájékoztató</b> .....	Oldal	13

Az alkalmazott piktogramok jelmagyarázata			
	Olvassa el az utasításokat!		Így jár el helyesen
	Ez a lámpa kizárólag beltéri, száraz és zárt helyiségekben történő használatra alkalmas.		Ez a cikk egy világító dekoráció. Ne használja ezt a lámpát szobavilágításra vagy éjszakai fényként.
	Rövidzárlat-biztos biztonsági transzformátor		Váltakozó feszültség (áram- és feszültségfajta)
	Független szabályozó		Volt
	Polietilén (alacsony sűrűségű)		Hertz (frekvencia)
	Watt (effektív teljesítmény)		II. érintésvédelmi osztály
	Egyenáramú feszültség (áram- és feszültségfajta)		Viseljen megfelelő védőkesztyűt!
	A szabályozó cserélhető.		Védelmi osztály (fröccsenésálló)
	A csomagolást és az eszközt környezetbarát módon ártalmatlanítsa!		Hullámkarton
	Tartsa be a figyelmeztető és a biztonsági tudnivalókat!		Papír
	Kisgyerekek és gyerekek számára élet- és balesetveszélyes!		legmagasabb névleges / környezeti hőmérséklet
	Környezeti károk az elemek/akkumulátorok helytelen ártalmatlanítás miatt!		Referencia-hőmérséklet a házban
	Vigyázat, áramütés veszélye áll fenn! Életveszély!		Gyermekek elől elzárva tartandó.
	Nem megfelelő külső fényerő-szabályozóhoz és elektronikus kapcsolókhoz.		A csomagolás 100 % újrahasznosított papírból készült.
	A lámpa csak a mellékelt, csatlakoztatható tápegységgel "GP-SW050DC I200-IP44(EU)" üzemeltethető.		Biztonsági törpefeszültség

	Biztonsági információk Utasítások	<b>A</b>	Amper
 	Polietilén tereftalát	<b>mA</b>	Milliamper
 	Karton	<b>tc°</b>	Ház hőmérsékletének mérési pontja

## LED-fényfüzér audioszenzorral

### • Bevezető



Gratulálunk új készüléke megvásárlásához. Kiváló minőségű terméket választott. Kérjük, gondosan olvassa végig ezt a használati útmutatót. Nyissa fel az ábrákat tartalmazó

oldalt. Ez az útmutató a termék tartozéka, és fontos tudnivalókat tartalmaz az üzembevétellel és a kezeléssel kapcsolatban. Mindig tartsa szem előtt a biztonsági utasításokat. Az üzembevétel előtt ellenőrizze, hogy rendelkezésre áll-e a megfelelő feszültség, és valamennyi alkatrész helyesen van-e összeszerelve. Amennyiben a készülék kezelésével kapcsolatos kérdései lennének, vegye fel a kapcsolatot a kereskedőjével vagy a szervizzel. Gondosan őrizze meg ezt az útmutatót és adott esetben adja tovább harmadik félnek.

### • Rendeltetészerű használat



Ez a lámpa beltéri és kültéri használatra egyaránt alkalmas. A lámpa minden általában gyúlékony felületre felszerelhető. Ez a készülék kizárólag magánháztartásokban való használatra szolgál. Ez a termék normál működésre szolgál.



Ez a cikk egy világító dekoráció. Ne használja ezt a lámpát szobavilágításra vagy éjszakai fényként.

### • A csomag tartalma

Közvetlenül a kicsomagolás után ellenőrizze a csomag hiánytalanságát, valamint a készülék kifogástalan állapotát.

- 1 LED-fényfüzér audioszenzorral, Modell: 14179900L / 14180000L
- 1 Dugaszolható tápegység

- 1 Távirányító akkumulátorral (lítium)
- 1 Szerelési és használati útmutató

### • Alkatrészleírás

- |   |                      |
|---|----------------------|
| 1 Dugaszolható tápegység                        | 5 Elemtartó rekesz   |
| 2 LED-es fénylánc                               | 6 Szigetelő szalagok |
| 3 Zsinóros kapcsoló M (Zenei színváltó program) | 7 Elem               |
| 4 Zsinóros kapcsoló C (Színváltó program)       | 8 Zeneérzékelő       |
|   | 9 Távirányító        |

### • Műszaki adatok

Modellszám.: 14179900L / 14180000L  
 Üzemi feszültség: 230–240 V~, 50 Hz  
 Névleges teljesítmény: max. 4 W  
 Érintésvédelmi osztály: II / □  
 Védettségi fokozat: IP44

#### LED-es fénylánc:

Üzemi feszültség: 5 V ===, 1,2 A  
 Névleges teljesítmény: max. 2,4 W

#### Dugaszolható tápegység:

Modellszám.: GP-SW050DC1200-IP44(EU)  
 Üzemi feszültség: 220-240 V~, 50/60 Hz  
 Kimenő áram: 5 V ===, 1200 mA, 6 W  
 Érintésvédelmi osztály: II/□

#### Távirányító:

Típus: 1 x CR2025  
 Összetevő: Lítium-mangán-dioxid  
 Névleges feszültség: 3 V  
 Névleges kapacitás: 150 mAh  
 Gyártás dátuma: 05.2025

## ● Biztonság



### Biztonsági tudnivalók

A használati útmutató figyelmen kívül hagyásából eredő károkra nem vonatkozik a garancia! Közvetett károkért nem vállalunk felelősséget! A szakszerűtlen használatból vagy a biztonsági tudnivalók figyelmen kívül hagyásából eredő anyagi károkért vagy személyi sérülésekért nem vállalunk felelősséget!

#### ■ **FIGYELMEZTETÉS! KISGYEREKEK ÉS GYEREKEK SZÁMÁRA ÉLET- ÉS BALESETVESZÉLYES!**

Soha ne hagyja a gyermekét a csomagolóanyaggal felügyelet nélkül. A csomagolóanyagok fulladást okozhatnak. A gyermekek gyakran alábecsülik a veszélyeket. A gyerekeket tartsa a terméktől mindig távol.

- A készüléket 8 éves kor feletti gyermekek, valamint korlátozott fizikai, érzékszervi vagy szellemi képességgel élő vagy nem megfelelő tapasztalattal és tudással rendelkező személyek csak felügyelet mellett, illetve a készülék biztonságos használatára vonatkozó felvilágosítás és a lehetséges veszélyek megértése után használhatják. A gyermekek nem játszhatnak a készülékkel. A tisztítást és a karbantartást gyermekek nem végezhetik felügyelet nélkül.



#### **Kerülje az áramütés általi életveszélyt**

- Minden használat előtt ellenőrizze a lámpát, hogy nincs-e rajta sérülés. Soha ne használja a lámpát, ha bármilyen sérülést észlel.
- Használat előtt ellenőrizze, hogy a rendelkezésre álló hálózati feszültség megfelel-e az izzó előírt üzemi feszültségének (lásd "Műszaki adatok").
- Feltétlenül kerülje a feszültség alatt álló vezetékek és érintkezők vízzel vagy más folyadékkal való érintkezését.
- Soha ne szerelje szét az elektromos berendezéseket és ne dugjon ezekbe tárgyakat. Az ilyen jellegű beavatkozások áramütés általi életveszélyt jelentenek.
- Ne használja a lámpát, ha azt tárgyak fedik vagy felületbe ágyazott.

- Ne szerelje a lámpatestet nedves vagy vezető felületekre.
- Ez a lámpatest nem csatlakoztatható elektromosan más lámpákhoz.
- Ne rögzítse éles kapcsokkal vagy szögekkel.
- Mindig húzza ki a hálózati adaptert a konnektorból, mielőtt felszereli, leszereli, tisztítja, vagy ha egy ideig nem használja a lámpát.
- Soha ne érintse nedves kézzel a dugaszolható tápegységet vagy a lámpát.
- Csak a mellékelt egyedi alkatrészeket használja, ellenkező esetben minden garanciális igény érvényesíthető.
- Ne csatlakoztassa ezt a lámpát más gyártó termékéhez.
- A lámpa nem csatlakoztatható a hálózathoz mindaddig, amíg a csomagolásban van. A terméket teljesen bontsa ki, mielőtt a hálózatra csatlakoztatná.
- A termék fényforrása nem cserélhető, ha a lámpatest elérte élettartama végét, a lámpatestet meg kell semmisíteni.
- Ha a lámpa eltörik vagy megsérül, a lámpát nem szabad használni, illetve nem szabad táplálni, és meg kell semmisíteni.
- A lámpát nem szabad megfelelően felszerelt tömítőgyűrűk nélkül használni vagy táplálni.



#### **Kerülje a tűz- és sérülésveszélyt**

#### **▲ SÉRÜLÉSVESZÉLY!**

- Kicsomagolás után azonnal ellenőrizzen minden lámpát, hogy nem sérült-e meg. A cseréhez ebben az esetben vegye fel a kapcsolatot a szervizzel!
- A termék nem tartalmaz a fogyasztó által karbantartható alkatrészeket.
-  Nem megfelelő külső fényerő-szabályozóhoz és elektronikus kapcsolókhöz.
- Tilos közvetlenül a fényforrásba (izzó, LED stb.) nézni.
- Ne nézze a LED-et optikai eszközzel (pl. nagyítóval).
- Bizonyos személyeknél epilepsziás rohamot vagy eszméletvesztést válthat ki, ha villódzó fény vagy egyéb fényhatások érik őket. Epilepsziás tünetek esetén azonnal forduljon orvoshoz!



## Így jár el helyesen

- Szerelje úgy fel a lámpát, hogy az nedvességtől és szennyeződésektől védve legyen.
- Gondosan készítse elő a szerelést és szánjon rá elég időt. Valamennyi alkatrészt és szükséges szerzőszámot vagy anyagot készítsen elő úgy, hogy azok áttekinthetőek és kéznél legyenek.
- Figyeljen oda folyamatosan! Ügyeljen mindig arra, amit tesz, és ésszerűen járjon el. Semmiképpen se szerelje fel a lámpát, ha nem tud összpontosítani vagy nem érzi jól magát.
- Ahhoz, hogy a lámpát teljesen leválassza a tápegységről, a dugaszolható tápegységet ki kell húzni az aljzatból.



## Biztonsági utasítások az elemekhez/akkumulátorokhoz

### ⚠ VIGYÁZAT! FULLADÁSVESZÉLY!

A távirányító egy érmeemet tartalmaz, amely lenyelhető!

-  **FIGYELMEZTÉS! AZ ELEMEKET NE TÁROLJA GYERMEKEK SZÁMÁRA ELÉRHETŐ HELYEN!**

A lenyelés kémiai égési sérüléseket, a légútrészek perforációját és halált okozhat. A lenyelést követő 2 órán belül súlyos égési sérülések léphetnek fel. Azonnal forduljon orvoshoz.

- A használt elemeket/akkumulátorokat azonnal dobja ki. Tartsa az új és használt elemeket/akkumulátorokat gyermekektől távol. Ha úgy gondolja, hogy elemeket/akkumulátorokat nyelt le, vagy azok a szervezetébe kerültek, azonnal forduljon orvoshoz.
- Mindig zárja be teljesen az elemtartót. Ha az elemtartó rekesz nincs biztonságosan lezárva, hagyja abba a termék használatát, vegye ki az elemeket, és tartsa távol a gyermekektől.
-  **ROBBANÁSVESZÉLY!** Soha ne töltsön fel nem tölthető elemeket. Ne zárja rövidre az elemeket/akkumulátorokat/és ne nyissa fel azokat. Túlhevülés, tűzveszély és robbanás lehet a következménye.
- Soha ne dobja az elemeket/akkumulátorokat tűzbe vagy vízbe.
- Ne tegye ki az elemeket/akkumulátorokat mechanikai igénybevételnek.

- Kizárólag a "Műszaki adatok" fejezetben szereplő előírásoknak megfelelő akkumulátorokat használjon. A nem megfelelő elemek használata tűz vagy robbanás veszélyét idézheti elő.

### Az elemek/akkumulátorok szivárgásának veszélye

- Kerülje a szélsőséges körülményeket és hőmérsékleteket, amelyek hatással lehetnek az elemre/akkumulátorra, pl. a fűtőtesten/közvetlen napsugárzás által.
- Ha az elem/akkumulátor kifolyt, kerülje a vegyi anyagok bőrrel való érintkezését, szembe és nyálkahártyára kerülését! Az érintett területeket azonnal öblítse le tiszta vízzel, és forduljon orvoshoz!
-  **VISELJEN MEGFELELŐ VÉDŐKESZTYŰT!**  
A kifolyt vagy megsérült elemek/akkumulátorok bőrrel érintkezve égési sérülést okozhatnak. Ezért ez esetben viseljen megfelelő védőkésztyűt.

### A termék sérülésének veszélye

- Kizárólag a megadott elemtípust/akkumulátortípust használja!
- Az elemeket/akkumulátorokat az elemen/akkumulátoron és a terméken feltüntetett (+) és (-) pólusoknak megfelelően helyezze be.
- Tisztítsa meg az érintkezőket az elemen/akkumulátoron és az akkumulátorrekeszben egy száraz, nem szálazó törlőkendővel vagy egy vattapálcikával!
- Azonnal távolítsa el a lemerült elemeket/akkumulátorokat a termékből.





## ● Üzembe helyezés

**Megjegyzés:** Távolítsa el a termékről az összes csomagolóanyagot.



- A lámpa nem csatlakoztatható a hálózathoz mindaddig, amíg a csomagolásban van. A terméket teljesen bontsa ki, mielőtt a hálózatra csatlakoztatná.
- Tudnivaló:** Ügyeljen arra, hogy a szerelési felület közvetlen közelében legyen konnektor.

## ● Elemek behelyezése / cseréje





**Megjegyzés:** Az első használat előtt húzza ki a szigetelőcsíkot [6] az elemtartóból [5].

- Ha a távirányító  hatótávolsága csökken, akkor ki kell cserélni az elemet . Nyomja befelé a kioldókart, és húzza ki az elemtartót . Vegye ki az elemet , majd helyezze be az új elemet.

**Megjegyzés:** A helyes polaritás a távirányító  hátoldalán van feltüntetve.





- Csúsztassa vissza az elemtartót  a távvezérlőbe .

## • A LED-es fénylánc összeszerelése



- Csatlakoztassa a LED-es fényláncot  a dugaszolható tápegységhez , ehhez csatlakoztassa a LED-es fénylánc  csatlakozóját a dugaszolható tápegységhez  és rögzítse.
- Csatlakoztassa a dugaszolható tápegységet  egy megfelelően felszerelt aljzatba.

A lámpa most üzemkés.

## • LED-es fénylánc vezérlése a zsinóros kapcsolóval





- Nyomja meg röviden a zsinórkapcsolót M  1x: A zenei színváltó program bekapcsolása. Ezután nyomja meg többször a zsinóros kapcsolót az egyes zenei színváltó programok közötti váltáshoz.
- Nyomja meg röviden a zsinórkapcsolót C  1x: A színváltó program bekapcsolása. Ezután nyomja meg többször a zsinóros kapcsolót az egyes színváltó programok közötti váltáshoz.
- Hosszan nyomja meg a zsinórkapcsolót M  vagy a zsinórkapcsolót C : A LED-es fénylánc kikapcsolása.

## • A fényhatások vezérlése a távirányítóval

**Megjegyzés:** A távirányító  adója az elemtartó rekesz szemközti oldalán található . Gondoskodjon róla, hogy az adó és a vevő között ne legyenek akadályok.

A  távvezérlő hatótávolsága kb. 5 méter.

## A következő funkciók állnak rendelkezésre:

-  Bekapcsolás
-  Kikapcsolás
-  Fényerő növelése (csak egyedi színek esetén)
-  Fényerő csökkentése (csak egyedi színekhez)
-  Egyedi színek beállítása

 Az időzítő funkció bekapcsolása (automatikus kikapcsolás 30, 60, 90 vagy 120 perc után)

 Időzítő kapcsoló (6 óra bekapcsolás / 18 óra kikapcsolás)

**Megjegyzés:** A lámpát előzetesen be kell állítani a kívánt funkcióra.

 10 színváltó-program

 Színváltás sebességének növelése

 Színváltás sebességének csökkentése

 A színváltó-programok automatikus cseréje

 Nincs funkciója

 A zeneérzékelő érzékenységének növelése

 A zeneérzékelő érzékenységének csökkentése

 Időzítő megszakítása

 6 zenei program - a színváltást a hangok aktiválják

## • Karbantartás és tisztítás

**⚠ FIGYELMEZTETÉS! ÁRAMÜTÉS VESZÉLYE!**

Bármilyen beavatkozás elvégzése előtt válassza le a lámpát a hálózatról. Húzza ki a dugaszolható tápegységet  a konnektorból.

## **FIGYELMEZTETÉS! ÁRAMÜTÉS VESZÉLYE!**

Az elektromos biztonság érdekében a lámpát soha nem szabad vízzel vagy más folyadékokkal tisztítani, vagy a vízbe meríteni.

- A tisztításhoz csak egy száraz és szálat nem eresztő kendőt használjon.

### ● **Mentésítés**



A csomagolás környezetbarát anyagokból készült, amelyeket a helyi újrahasznosító helyeken adhat le ártalmatlanítás céljából.



A hulladék elkülönítéséhez vegye figyelembe a csomagolóanyagon található jelzéseket. Ezek rövidítéseket (a) és számokat (b) tartalmaznak a következő jelentéssel: 1–7: műanyagok / 20–22: papír és karton / 80–98: kötőanyagok.



A környezetvédelem érdekében ne dobja a terméket a háztartási hulladékba, ha elérte élettartama végét, hanem megfelelően ártalmatlanítsa. A gyűjtőpontokról és azok nyitvatartási idejéről a helyi önkormányzatnál tájékozódhat.

A hibás vagy használt akkumulátorokat a 2023/1542/EU rendeletnek megfelelően újra kell hasznosítani. Az elemeket és/vagy a készüléket a kihelyezett gyűjtőpontokon keresztül szolgáltatassa vissza.

### **Az elemek/akkumulátorok nem megfelelő ártalmatlanítása környezeti károkat okoz!**



Az akkumulátorokat tilos a háztartási hulladékkal ártalmatlanítani. Mérgező nehézfémeket tartalmazhatnak, és veszélyes hulladéknak minősülnek. A nehézfémek vegyjele a következő: Cd = kadmium, Hg = higany, Pb = ólom. Ezért a használt elemeket egy kommunális gyűjtőpontra adja le.

### ● **Garancia és szervíz**

#### ● **Garancianyilatkozat**

Erre a készülékre a vásárlás időpontjától számított 36 havi garanciában részesül. A készüléket gondosan

gyártották és pontos minőségi vizsgálatnak vetették alá. A garanciaidő alatt minden anyag és gyártási hibát díjmentesen elhárítunk. Ha a garanciaidő alatt mégis hiányosságokat fedez fel, kérjük, küldje az eszközt a megadott szervíz címre a következő modellszám feltüntetésével: 14179900L / 14180000L.

A garanciából kizártak azok a károsodások, amelyeket szakszerűtlen kezelés, a Kezelési utasítás figyelmen kívül hagyása, vagy nem feljogosított személyek beavatkozása okozott, valamint a kopási részek (mint pld. az izzók). A garanciateljesítmény a garanciaidő nem hosszabbítja meg és nem újítja fel.

#### ● **Szervíz címe**

Briloner Leuchten GmbH & Co. KG  
Am Steinbach 14  
59872 Meschede  
NÉMETORSZÁG  
Tel.: +49 29 1 / 95 29 93-650  
Fax: +49 29 1 / 95 29 93-109  
E-mail: kundenservice@briloner.com  
www.briloner.com

### **IAN 503651\_2501**

Kérjük, kérdések esetére készítse elő a pénztárblokkot és a cikkszámot (IAN 503651\_2501) a vásárlás tényének az igazolására.

#### ● **Megfelelőségi nyilatkozat C E**

Ez a termék és a mellékelt elemek / akkumulátorok megfelelnek a vonatkozó európai és nemzeti irányelvek követelményeinek. A megfelelőséget ellenőrizték. A megfelelő nyilatkozatok és dokumentumok a gyártónál kaphatók.

#### ● **Gyártó / akkumulátor importőr**

Briloner Leuchten GmbH & Co. KG  
Am Steinbach 14  
59872 Meschede  
NÉMETORSZÁG  
E-mail: kundenservice@briloner.com  
www.briloner.com

### • Az akkumulátor gyártója

Dongguan Tianqiu Enterprise Co., Ltd.  
TianQiu Industrial Park,  
Xinji Industrial Zone,  
Machong Town Dongguan  
GuangDong, P.R. China  
E-mail: [qd@gdtianqiu.com](mailto:qd@gdtianqiu.com)  
[www.tmmq.cn](http://www.tmmq.cn)

A termék megnevezése: LED-fényfűzér audioszenzorral	Gyártási szám: IAN 503651_2501
A termék típusa: 14179900L / 14180000L	
A gyártó cégneve, címe, e-mail címe: Briloner Leuchten GmbH & Co. KG Am Steinbach 14 59872 Meschede NÉMETORSZÁG E-mail: kundenservice@briloner.com	Szerviz neve, címe, telefonszáma: Briloner Leuchten GmbH & Co. KG Am Steinbach 14 59872 Meschede NÉMETORSZÁG Tel.: +49 29 1 / 95 29 93-650
Az importáló / forgalmazó neve és címe: Lidl Magyarország Kereskedelmi Bt., H-1037 Budapest, Rádl árok 6.	

1. A jótállási idő a Magyarország területén, Lidl Magyarország Kereskedelmi Bt. üzletében történt vásárlás napjától számított 1 év, amely jogvesztő. A jótállási idő a fogyasztó részére történő átadással, vagy ha az üzembe helyezést a forgalmazó, vagy annak megbízottja végzi, az üzembe helyezés napjával kezdődik.
2. A jótállási igény a jótállási jeggyel és/vagy a vásárlást igazoló blokkal érvényesíthető. A jótállási jegy szabálytalan kiállítása, vagy átadásának elmaradása nem érinti a jótállási kötelezettség-vállalás érvényességét. Kérjük, hogy a vásárlás tényének és időpontjának bizonyítására őrizze meg a pénztári fizetésnél kapott jótállási jegyet és a vásárlást igazoló blokkot.
3. A vásárlástól számított három munkanapon belül érvényesített csereigény esetén a forgalmazó köteles a terméket kicserélni, feltéve ha a hiba a rendeltetésszerű használatot akadályozza. A jótállási jogokat a termék tulajdonosaként a fogyasztó érvényesítheti az áruházakban, valamint a jótállási tájékoztatóban feltüntetett szervizekben. (A magyar Polgári Törvénykönyv alapján fogyasztónak minősül a szakmája, önálló foglalkozása vagy üzleti tevékenysége körén kívül eljáró természetes személy.)  
  
A jótállás ideje alatt a fogyasztó hibás teljesítés esetén kérheti a termék kijavítását, kicserélését, vagy ha a termék nem javítható vagy cserélhető, vagy az a forgalmazónak aránytalan többletköltséggel járna, illetve a fogyasztó kijavításhoz, kicseréléshez fűződő érdeke alapos ok miatt megszűnt, árleszállítást kérhet, vagy elállhat a szerződéstől és visszakérheti a vételárat. A kijavítás során a termékbe csak új alkatrész kerülhet beépítésre.
4. A fogyasztó a hiba felfedezése után a lehető legrövidebb időn belül köteles a hibát bejelenteni és a terméket a jótállási jogok érvényesítése céljából átadni. A hiba fel-fedezésétől számított két hónapon belül bejelentett jótállási igényt időben közöltnek kell tekinteni. A közlés elmaradásából eredő kárért

a fogyasztó felelős. A jótállási igény érvényesíthetőségének határideje a termék, vagy fődarabjának kicserélése esetén a csere napján újraindul.

5. A rögzített bekötésű, illetve a 10 kg-nál súlyosabb, vagy tömegközlekedési eszközön nem szállítható terméket az üzemeltetés helyén kell megjavítani. Abban az esetben, ha a javítás a helyszínen nem végezhető el, a termék ki- és visszaszereléséről, valamint szállításáról a forgalmazónak kell gondoskodnia.
6. A jótállás nem áll fenn, ha a hiba a nem rendeltetésszerű használatból, átalakítás-ból, helytelen tárolásból, vagy a használati utasítástól eltérő kezelésből, vagy bármely a vásárlást követő behatásból fakad, vagy elemi kár okozta, és azt a forgalmazó, vagy a szerviz bizonyítja. A jótállás nem vonatkozik a mozgó kopó alkatrész (világítótestek, gumibroncsok stb.) rendeltetésszerű elhasználódására. A szerviz és a forgalmazó a kijavítás során nem felel a terméken a fogyasztó vagy harmadik személyek által tárolt adatokért vagy beállításokért.
7. Fogyasztói jogvita esetén a fogyasztó a megyei (fővárosi) kereskedelmi és iparkamarák mellett működő békéltető testület eljárását is kezdeményezheti.  
A jótállás a fogyasztó törvényből eredő szavatossági jogait és azok érvényesíthetőségét nem érinti.





Kijavítást ellenőrző szelvény:

A jótállási igény bejelentésének időpontja:	A hiba oka:
Javításra átvétel időpontja:	A hiba javításának módja:
A fogyasztó részére történő visszaadás időpontja:	
A szerviz bélyegzője, kelt és aláírás:	

Kicserélést ellenőrző szelvény:

A jótállási igény bejelentésének időpontja:
Kicserélés időpontja:
A cserélő bolt bélyegzője, kelt és aláírás:

<b>Legenda uporabljenih piktogramov</b> .....	Stran	16
<b>Uvod</b> .....	Stran	17
Predvidena uporaba.....	Stran	17
Vsebina.....	Stran	17
Opis delov.....	Stran	17
Tehnični podatki.....	Stran	17
<b>Varnost</b> .....	Stran	18
Varnostni napotki.....	Stran	18
<b>Prva uporaba</b> .....	Stran	19
Vstavljanje/menjava baterij.....	Stran	19
<b>Namestitev verige LED-svetilk</b> .....	Stran	20
<b>Krmiljenje verige LED-svetilk s kabelskim stikalom</b> .....	Stran	20
<b>Upravljanje svetlobnih učinkov z daljinskim upravljalnikom</b> .....	Stran	20
<b>Vzdrževanje in čiščenje</b> .....	Stran	20
<b>Odstranjevanje</b> .....	Stran	21
<b>Garancija in servis</b> .....	Stran	21
Garancija.....	Stran	21
Naslov servisa.....	Stran	21
Izjava o skladnosti.....	Stran	21
Proizvajalec / uvoznik baterij.....	Stran	21
Proizvajalec baterij.....	Stran	22
<b>Garancijski list</b> .....	Stran	23

Legenda uporabljenih piktogramov			
	Preberite navodila!		Tako pravilno ravnate
	Ta svetilka je primerna samo za uporabo v suhih in zaprtih prostorih.		Ta izdelek je okrasno svetilo. Ne uporabljajte ga za osvetljevanje prostora ali kot nočno lučko.
	Varnostni transformator, odporen na kratek stik		Izmenična napetost (vrsta toka in napetosti)
	Neodvisna upravljalna naprava		Volt
	Polietilen (nizke gostote)		Hertz (frekvenca)
	Vat (delovna moč)		Razred zaščite II
	Enosmerna napetost (vrsta toka in napetosti)		Nosite zaščitne rokavice!
	Upravljalno napravo je mogoče zamenjati.		Zaščitni razred (odporno na škropljenje)
	Embalažo in izdelek odstranite na okolju prijazen način!		Valovita lepenka
	Upoštevajte opozorila in varnostna navodila!		Papir
	Življenjska nevarnost in nevarnost nesreč za malčke in otroke!		Najvišja izmerjena temperatura/temperatura okolice
	Škodljivi vplivi na okolje zaradi neprimerne odstranitve baterij/akumulatorkov!		Referenčna temperatura na ohišju
	Opozorilo pred električnim udarom! Življenjsko nevarno!		Hranite zunaj dosega otrok.
	Ni namenjeno uporabi z zunanji zatečenimi in elektronskimi stikali.		Embalaža je izdelana iz 100 % reciklirane papirja.
	Svetilko je mogoče uporabljati samo s priloženo vtično napajalno enoto "GP-SW050DC1200-IP44(EU)".		Varnostna mala napetost

	Varnostni napotki Navodila za delovanje	<b>A</b>	Amper
	Polietilen tereftalat	<b>mA</b>	Miliamper
	Karton	<b>tc°</b>	Merilna točka temperature ohišja

## LED-svetilna veriga z zvočnim senzorjem

### • Uvod



Čestitamo vam za nakup vašega novega izdelka. Izbrali ste visokokakovosten proizvod. Ta navodila za uporabo preberite v celoti in natančno. Odprite tudi stran s slikami. Ta navodila so del tega izdelka in vsebujejo pomembne informacije o prvi uporabi in ravnanju z njim. Vedno upoštevajte vsa varnostna navodila. Pred prvo uporabo preverite, ali je napajalna napetost pravilna in ali so vsi deli pravilno sestavljeni. Če imate kakršna koli vprašanja ali niste prepričani, kako izdelek uporabljati, se obrnite na svojega prodajalca ali servisno mesto. Ta navodila skrbno shranite in jih po potrebi predajte tretji osebi.

### • Predvidena uporaba



Ta luč je primerna za notranjo in zunanjo uporabo. Svetilko lahko namestite na vse običajno vnetljive površine. Ta naprava je namenjena samo za uporabo v zasebnih gospodinjstvih. Ta izdelek je namenjen za normalno delovanje.



Ta izdelek je okrasno svetilo. Ne uporabljajte ga za osvetljevanje prostora ali kot nočno lučko.

### • Vsebina

Takoj ko izdelek vzamete iz embalaže, preverite, ali je vsebina dobave popolna in ali je izdelek v neoporečnem stanju.

- 1 LED-svetilna veriga z zvočnim senzorjem, Model: 14179900L / 14180000L
- 1 Vtični napajalnik
- 1 Daljinski upravljalnik z baterijo (litijeva)

- 1 Navodila za montažo in uporabo

### • Opis delov

- |          |   |          |                             |
|----------|---|----------|-----------------------------|
| <b>1</b> | Vtični napajalnik   | <b>5</b> | Predal za baterije          |
| <b>2</b> | Veriga LED-svetilk  | <b>6</b> | Izolacijski trakovi         |
| <b>3</b> | Kabelsko stikalo M (Program za spreminjanje glasbenih barv) | <b>7</b> | Baterija                    |
| <b>4</b> | Kabelsko stikalo C (Program za menjavo barv)                | <b>8</b> | Senzor za zaznavanje glasbe |
|          |   | <b>9</b> | Daljinski upravljalnik      |

### • Tehnični podatki

Model št.: 14179900L / 14180000L  
 Obratovalna napetost: 230–240 V~, 50 Hz  
 Nazivna moč: najv. 4 W  
 Razred zaščite: II /   
 Stopnja zaščite: IP44

#### Veriga LED-svetilk:

Obratovalna napetost: 5 V ===, 1,2 A  
 Nazivna moč: najv. 2,4 W

#### Vtični napajalnik:

Model št.: GP-SW050DC1200-IP44(EU)  
 Obratovalna napetost: 220-240 V~, 50/60 Hz  
 Izhodni tok: 5 V ===, 1200 mA, 6 W  
 Razred zaščite: II /

#### Daljinski upravljalnik:

Tip: 1 x CR2025  
 Sestavine: Litijev manganov dioksid  
 Nazivna napetost: 3 V  
 Nazivna zmogljivost: 150 mAh  
 Datum izdelave: 05.2025

## ● Varnost



### Varnostni napotki

Vsaka škoda, ki nastane zaradi neupoštevanja teh navodil za uporabo, razveljavi garancijo. Za posledično škodo ne prevzemamo nobene odgovornosti! Ne prevzemamo odgovornosti za materialno škodo ali telesne poškodbe, ki so posledica nepravilnega ravnanja ali neupoštevanja varnostnih navodil!

-  **OPOZORILO!**  
**ŽIVLJENJSKO NEVARNO IN NEVARNOST NESREČ ZA**

#### **MALČKE IN OTROKE!**

Otrok nikoli ne puščajte brez nadzora z embalažo. Obstaja nevarnost zadušitve zaradi embalažnega materiala. Otroci pogosto podcenjujejo nevarnosti. Pazite, da se otroci nikoli ne približajo izdelku.

- To napravo lahko uporabljajo otroci, stari najmanj 8 let, ter osebe z zmanjšanimi fizičnimi, senzoričnimi ali umskimi sposobnostmi ali s pomanjkanjem izkušenj in znanja, če so pod nadzorom ali so bili poučeni o varni uporabi izdelka in razumejo nevarnosti, ki izhajajo iz tega. Otroci se z izdelkom ne smejo igrati. Otroci ne smejo brez nadzora izvajati čiščenja in vzdrževalnih del.



#### **Izogibajte se življenjski nevarnosti zaradi električnega udara**

- Pred vsako uporabo preverite, ali ima svetilka morebitne poškodbe. Svetilke ne uporabljajte, če opazite kakršne koli poškodbe.
- Pred uporabo se prepričajte, da razpoložljiva napajalna napetost ustreza zahtevani delovni napetosti svetilke (glejte poglavje »Tehnični podatki«).
- Obvezno preprečite, da bi napeljave pod omrežno napetostjo in kontakti prišli v stik z vodo ali drugimi tekočinami.
- Električne opreme nikoli ne odpirajte in vanjo ne vstavljajte nobenih predmetov. Takšni posegi predstavljajo smrtno nevarnost zaradi električnega udara.
- Svetilke ne uporabljajte, če je prekrita s predmeti ali vstavljena v površino.
- Svetilke ne nameščajte na vlažno ali prevodno podlago.

- Te svetilke se ne sme električno povezovati z drugimi svetilkami.
- Ne pritrujete z ostrimi sponkami ali žebli.
- Pred sestavljanjem, razstavljanjem ali čiščenjem izdelka oziroma kadar svetilke nekaj časa ne uporabljate, vtični napajalnik vedno izvlecite iz vtičnice.
- Vtičnega napajalnika ali svetilke nikoli ne prijemajte z mokrimi rokami.
- Uporabljajte izključno samo priložene posamične dele, sicer so vsi garancijski zahtevki neveljavni.
- Te svetilke ne priključite na izdelek drugega proizvajalca.
- Svetilka ne sme biti priključena na električno omrežje, medtem ko je v embalaži. Izdelek povsem razprostrite, preden ga priključite na električno omrežje.
- Svetlobnega vira tega izdelka ni mogoče zamenjati, ko se življenjska doba svetilke izteče, je treba svetilko odstraniti.
- Če se svetilka razbije ali poškoduje, se ne sme uporabljati ali napajati in jo je treba zavreči.
- Svetilke ne smete uporabljati ali napajati brez pravilno nameščenih tesnilnih obrobov.



#### **Izogibajte se nevarnosti požara in poškodb**

#### **NEVARNOST POŠKODB!**

- Takoj ko svetilko vzamete iz embalaže, preverite, ali je poškodovana. V tem primeru se glede menjave obrnite na servisno mesto.
- Ta izdelek ne vsebuje delov, ki bi jih lahko popravil uporabnik sam.
-  Ni namenjeno uporabi z zunanji zatezalniki in elektronskimi stikali.
- Ne glejte naravnost v vir svetlobe (svetilo, LED itd.)
- V svetilo LED ne smete gledati skozi optični instrument (npr. lupo).
- Pri določenih osebah lahko pride do epileptičnih napadov ali motenj zavesti, če so izpostavljene določeni bliskajoči svetlobi ali svetlobnim učinkom. V primeru epileptičnih simptomov vedno nemudoma poiščite zdravniško pomoč.



#### **Tako pravilno ravnate**

- Svetilko montirajte tako, da je zaščitena pred vlago in umazanijo.
- Skrbno se pripravite na montažo in si vzemite dovolj časa. Vse posamezne dele in vsa potrebna orodja ali material, ki jih potrebujete, prej pripravite na pregledno in lahko dostopno mesto.
- Vedno podite pozorni! Vedno pazite, kaj počnete, in pri tem vedno uporabljajte zdravo pamet. Svetilke nikakor ne montirajte v primeru, da niste osredotočeni ali se ne počutite dobro.
- Če želite svetilko v celoti izklopiti iz električnega napajanja, morate vtični napajalnik potegniti iz električne vtičnice.



### Varnostni napotki za baterije/ akumulatorje

#### **POZOR! NEVARNOST ZADUŠITVE!**

Daljinski upravljalnik vsebuje kovanec, ki ga lahko pogoltnete!

-  **OPOZORILO! BATERIJE HRANITE ZUNAJ DOSEGA OTROK!**

Zaužitje lahko povzroči kemične opekline, predrtje mehkega tkiva in smrt. Hude opekline se lahko pojavijo v 2 urah po zaužitju. Takoj poiščite zdravniško pomoč.

- Izrabljene baterije/akumulatorske baterije takoj zavržite. Nove in rabljene baterije/akumulatorske baterije hranite zunaj dosega otrok. Če menite, da je nekdo zaužil baterijo/akumulatorsko baterijo ali da se nahaja v telesu osebe, se takoj posvetujte z zdravnikom.
- Predal za baterije vedno popolnoma zaprite. Če predalček za baterije ni dobro zaprt, prenehajte uporabljati izdelek, odstranite baterije in jih hranite stran od otrok.
-  **NEVARNOST EKSPLOZIJI!** Baterij, ki niso namenjene za polnjenje, nikoli ne polnite. Na baterijah/akumulatorjih ne smete ustvariti kratkega stika in jih tudi ne odpirati. To lahko povzroči pregrevanje, nevarnost požara ali eksplozijo.
- Baterij/akumulatorjev nikoli ne mečite v ogenj ali vodo.
- Baterij/akumulatorjev ne izpostavljajte mehanskim obremenitvam.
- Uporabljajte samo baterije v skladu s specifikacijami v poglavju "Tehnični podatki". Uporaba

napačnih baterij lahko povzroči požar ali eksplozijo.

#### Tveganje iztekanja baterij/akumulatorjev

- Izogibajte se ekstremnim pogojem in temperaturam, ki lahko vplivajo na baterije/akumulatorje, npr. na grelnikih/pod neposredno izpostavljenostjo sončnim žarkom.
- Če baterije/akumulatorji iztečejo, se izogibajte stiku kože, oči in sluznic s kemikalijami! Prizadeta mesta tako sperite s čisto vodo in poiščite zdravniško pomoč!



#### **NOSITE ZAŠČITNE ROKAVICE!**

Iztekale ali poškodovane baterije/akumulatorji lahko ob stiku s kožo povzročijo razjede. Zato v tem primeru nosite primerne zaščitne rokavice.

#### Tveganje poškodb izdelka

- Uporabljajte izključno samo navedeni tip baterij/akumulatorjev!
- Baterije/akumulatorje vstavite v skladu z oznako polarnosti (+) in (-) na bateriji/akumulatorju in na izdelku.
- Pred vstavljanjem baterij kontakte na bateriji/akumulatorju in v predalu za baterije očistite s suho krpo, ki ne pušča muck, ali z vatirano palčko!
- Izrabljene baterije/akumulatorje nemudoma odstranite iz izdelka.



### ● Prva uporaba

**Napotek:** z izdelka odstranite vso embalažo.

- Svetilka ne sme biti priključena na električno omrežje, medtem ko je v embalaži. Izdelek povsem razprostrite, preden ga priključite na električno omrežje.

**Napotek:** poskrbite, da je vtičnica v neposredni bližini površine za namestitev.

### ● Vstavljanje/menjava baterij

**Napotek:** pred prvo uporabo izolacijski trak  izvlcite iz predala za baterije .

- Če se domet daljinskega upravljalnika [9] zmanjša, morate zamenjati baterijo [7]. Ročico za sprostitve potisnite navznoter in izvlecite predal za baterijo [5]. Iz njega vzemite baterijo [7] in vstavite novo baterijo.

**Napotek:** pravilna polarnost je prikazana na zadnji strani daljinskega upravljalnika [9].

- Predal za baterije [5] potisnite nazaj v daljinski upravljalnik [9].

## • Namestitev verige LED-svetilk

- Verigo LED-svetilk [2] priključite na vtični napajalnik [1], in sicer tako, da priključek verige LED-svetilk [2] vstavite v vtični napajalnik [1] in ga privijete.
- Vtični napajalnik [1] priključite v ustrezno nameščeno vtičnico.

Vaša svetilka je zdaj pripravljena za uporabo.

## • Krmiljenje verige LED-svetilk s kablenskimi stikalom

- Na kratko pritisnete kablensko stikalo M [3] 1x: Vklp programa za menjavo barv glede na glasbo. Nato večkrat pritisnete kablensko stikalo, da menjate med posameznimi programi za menjavo barv glede na glasbo.
- Na kratko pritisnete kablensko stikalo C [4] 1x: Vklp programa za menjavo barv. Nato večkrat pritisnete kablensko stikalo, da menjate med posameznimi programi za menjavo barv.
- Dolgo pritisnete kablensko stikalo M [3] ali kablensko stikalo C [4]: Izklop verige LED-svetilk

## • Upravljanje svetlobnih učinkov z daljinskim upravljalnikom

**Napotek:** oddajnik daljinskega upravljalnika [9] se nahaja na nasprotni strani predala za baterije [5]. Poskrbite, da med oddajnikom in sprejemnikom ni ovir. Doseg daljinskega upravljalnika [9] je približno 5 metrov.

### Na voljo imate naslednje funkcije:

 Vklop



Izklop



Povečanje svetlosti (samo za posamezne barve)



Zmanjšanje svetlosti (samo za posamezne barve)



Nastavitev posamezne barve



Vklp funkcije časovnika (samodejni izklop izbirno po 30, 60, 90 ali 120 minutah)



Časovno programiran vklop/izklop (6 ur vklopljena/18 ur izklopljena)

**Napotek:** predhodno morate nastaviti želeno funkcijo svetilke.



10 programov za menjavo barv



Povečanje hitrosti za menjavo barv



Zmanjšanje hitrosti menjave barv



Samodejna menjava programov za menjavo barv



Brez funkcije



Povečanje občutljivosti glasbenega senzorja



Zmanjšanje občutljivosti glasbenega senzorja



Prekinitev časovnika



6 glasbenih programov – menjava barv se aktivira z zvoki

## • Vzdrževanje in čiščenje

**⚠ OPOZORILO! NEVARNOST ELEKTRIČNEGA UDARA!**

Svetilko pred izvajanjem kakršnih koli del odklopite od električnega omrežja. Vtični napajalnik [1] izvlecite iz vtičnice.

## **⚠ OPOZORILO! NEVARNOST ELEKTRIČNEGA UDARA!**

Zaradi električne varnosti ne smete svetilke nikoli čistiti z vodo ali drugimi tekočinami oziroma je celo potopiti v vodo.

- Za čiščenje uporabljajte le suho krpo, ki ne pušča muck.

## ● **Odstranjevanje**



Embalazo sestavljajo okolju prijazni materiali, ki jih lahko oddate na lokalnih reciklažnih mestih.



Pri ločevanju odpadkov bodite pozorni na oznake embalažnega materiala, ki je označen z okrajšavami (a) in številkami (b) z naslednjim pomenom: 1–7: plastika/20–22: papir in lepenka/80–98: kompozitni materiali.



Zaradi varstva okolja svojega izdelka, potem ko odsluži svojemu namenu, ne odvrzite med gospodinjne odpadke, ampak ga pravilno odstranite. O zbirnih mestih in njihovem delovnem času se pozanimajte pri pristojnem organu.

Okvarjene ali uporabljene baterije je treba reciklirati v skladu z Uredbo (EU) 2023/1542. Baterije in/ali izdelek vrnite prek ponujenih zbirnih mest.

## **Škoda za okolje zaradi nepravilnega odstranjevanja baterij/akumulatorjev!**



Baterij ne smete zavreči med gospodinjne odpadke. Vsebujejo lahko strupene težke kovine in se jih obravnava kot nevarne odpadke. Kemični simboli težkih kovin so naslednji: Cd = kadmij, Hg = živo srebro, Pb = svinec. Zato izrabljene baterije oddajte na komunalnem mestu za zbiranje odpadkov.

## ● **Garancija in servis**

### ● **Garancija**

Ob nakupu prejmete 36-mesečno garancijo na izdelek. Naprava je bila skrbno izdelana in podvržena natančnemu nadzoru kakovosti. Vse materialne ali proizvodne

napake bomo v obdobju veljavnosti garancije brezplačno odpravili. V primeru, da v garancijskem obdobju odkrijete morebitno napako, pošljite izdelek na zgornji naslov servisa in navedite naslednjo številko modela: 14179900L / 14180000L.

Garancija ne krije škode, nastale zaradi nepravilnega ravnanja, neupoštevanja navodil za uporabo ali posegov nepooblaščenih oseb, kot tudi nadomestila obrabnih delov (npr. svetila). Garancijska doba se po opravljeni garancijski storitvi ne podaljša in ne obnovi.

### ● **Naslov servisa**

Briloner Leuchten GmbH & Co. KG

Am Steinbach 14

59872 Meschede

NEMČIJA

Tel.: +49 29 1 / 95 29 93-650

Faks: +49 29 1 / 95 29 93-109

E-Mail: kundenservice@briloner.com

www.briloner.com

## **IAN 503651\_2501**

Pri vseh poizvedbah imejte pri roki pripravljen račun in številko izdelka (IAN 503651\_2501), ki predstavljata dokazilo o nakupu.

### ● **Izjava o skladnosti CE**

Ta izdelek in priložene baterije / polnilne baterije izpolnjujejo zahteve veljavnih evropskih in nacionalnih direktiv. Skladnost je bila preverjena. Ustrezne izjave in dokumenti so na voljo pri proizvajalcu.

### ● **Proizvajalec / uvoznik baterij**

Briloner Leuchten GmbH & Co. KG

Am Steinbach 14

59872 Meschede

NEMČIJA

E-Mail: kundenservice@briloner.com

www.briloner.com

### ● Proizvajalec baterij

Dongguan Tianqiu Enterprise Co., Ltd.  
TianQiu Industrial Park,  
Xinji Industrial Zone,  
Machong Town Dongguan  
GuangDong, P.R. China  
E-Mail: [qd@gdtianqiu.com](mailto:qd@gdtianqiu.com)  
[www.tmmq.cn](http://www.tmmq.cn)

## Pooblašчени serviser:

Briloner Leuchten GmbH & Co. KG  
Am Steinbach 14,  
59872 Meschede  
NEMČIJA

Servisna telefonska številka: 00386 (0)80080917

## Garancijski list

























1. S tem garancijskim listom Briloner Leuchten GmbH & Co. KG, Am Steinbach 14, 59872 Meschede jamčimo, da bo izdelek v garancijskem roku ob normalni in pravilni uporabi brezhibno deloval in se zavezujemo, da bomo ob izpolnjenih spodaj navedenih pogojih odpravili morebitne pomanjkljivosti in okvare zaradi napak v materialu ali izdelavi oziroma po svoji presoji izdelek zamenjali ali vrnili kupnino.
2. Garancija je veljavna na ozemlju Republike Slovenije.
3. Garancijski rok za proizvod je 3 od datuma izročitve blaga. Datum izročitve blaga je razviden iz računa.
4. Če izdelek ne izpolnjuje specifikacij ali nima lastnosti, navedenih v garancijskem listu ali oglaševalskem sporočilu, lahko potrošnik najprej zahteva odpravo napak. O napaki mora potrošnik obvestiti proizvajalca ali pooblaščen servis (kontaktna številka in elektronski naslov navedena zgoraj) in zahtevati odpravo napak. Kupec je dolžan ob uveljavljanju zahtevka predložiti garancijski list in račun, kot potrdilo in dokazilo o nakupu ter dnevu izročitve blaga. Svetujemo vam, da pred tem natančno preberete navodila o sestavi in uporabi izdelka.
5. Rok za odpravo napake je 30 dni od dneva, ko je proizvajalec ali pooblaščen servis prejel zahtevo za odpravo napake. Če napake v tem roku niso odpravljene, mora proizvajalec potrošniku brezplačno zamenjati blago z enakim, novim in brezhibnim blagom. Rok se lahko zaradi narave in kompleksnosti blaga, narave in resnosti neskladnosti ter napora, ki je potreben za dokončanje popravila ali zamenjave podaljša za najkrajši čas, ki je potreben za dokončanje popravila, vendar največ za 15 dni. O številu dni podaljšane garancije mora biti potrošnik obveščen pred potekom 30 dnevne garancije za odpravo napak.
6. Če v roku 30 dni oz. v primeru podaljšanja v roku 45 dni blago ni popravljeno ali blago ni zamenjano z novim, lahko potrošnik od proizvajalca zahteva vračilo celotne kupnine ali zahteva sorazmerno znižanje kupnine. Sorazmerno znižanje kupnine je sorazmerno zmanjšanju vrednosti blaga, ki ga je potrošnik prejel, v primerjavi z vrednostjo, ki bi jo imelo blago, če bi bilo skladno.
7. Če se neskladnost pojavi v manj kot 30 dneh od dobave blaga, lahko potrošnik ob predložitvi blaga od proizvajalca takoj zahteva vračilo plačanega zneska.
8. Proizvajalec oziroma pooblaščen servis lahko potrošniku za čas popravila blaga, za katero je bila izdana obvezna garancija, zagotovi brezplačno uporabo podobnega blaga. Če proizvajalec potrošniku ne zagotovi nadomestnega blaga v začasno uporabo, ima potrošnik pravico uveljavljati škodo, ki jo je utrpel, ker blaga ni mogel uporabljati od trenutka, ko je zahteval popravilo ali zamenjavo, do njune izvršitve.
9. Stroške za material, nadomestne dele, delo, prenos in prevoz izdelkov, ki nastanejo pri odpravljanju okvar oziroma nadomestitvi blaga z novim, krije proizvajalec.
10. V primeru zamenjave blaga ali zamenjave bistvenega dela blaga z novim se potrošniku izda nov garancijski list.
11. V primeru, da proizvod popravlja nepooblaščen servis ali nepooblaščen oseba, kupec ne more uveljavljati zahtevkov iz te garancije.
12. Vzroki za okvaro oziroma nedelovanje izdelka morajo biti lastnosti stvari same in ne vzroki, ki so zunaj proizvajalčeve oziroma prodajalčeve sfere. Kupec ne more uveljavljati zahtevkov iz te garancije, če se ni držal priloženih navodil za sestavo in uporabo izdelka ali če je izdelek kakorkoli spremenjen ali nepravilno vzdrževan.
13. Proizvajalec zagotavlja proti plačilu popravilo, vzdrževanje blaga, nadomestne dele in priklopne aparate vsaj tri leta po poteku garancijskega roka.
14. Obrabni deli oz. potrošni material so izvzeti iz garancije.
15. Vsi potrebni podatki za uveljavljanje garancije in podatki, ki identificirajo blago za katerega velja garancija se nahajajo na dveh ločenih dokumentih (garancijski list, račun).
16. Ta garancija proizvajalca ne izključuje zakonske pravice potrošnika, da zoper prodajalca v primeru neskladnosti blaga brezplačno uveljavlja jamčevalne zahtevke. Ta garancija prav tako ne izključuje pravic potrošnika, ki izhajajo iz obveznega jamstva za skladnost blaga.

Prodajalec:

Lidl Slovenija d.o.o. k.d., Pod lipami 1, SI-1218 Komenda



<b>Legenda použitých piktogramov</b> .....	Strana	26
<b>Úvod</b> .....	Strana	27
Používanie v súlade s určeným účelom.....	Strana	27
Obsah dodávky.....	Strana	27
Popis častí.....	Strana	27
Technické údaje.....	Strana	27
<b>Bezpečnosť</b> .....	Strana	28
Bezpečnostné pokyny.....	Strana	28
<b>Uvedenie do prevádzky</b> .....	Strana	29
Vloženie/výmena batérií.....	Strana	29
<b>Montáž LED svetelnej reťaze</b> .....	Strana	30
<b>Ovládanie LED svetelnej reťaze pomocou šnúrkového spínača</b> .....	Strana	30
<b>Riadenie svetelných efektov pomocou diaľkového ovládania</b> .....	Strana	30
<b>Údržba a čistenie</b> .....	Strana	30
<b>Likvidácia</b> .....	Strana	31
<b>Záruka a servis</b> .....	Strana	31
Garančné prehlásenie.....	Strana	31
Servisná adresa.....	Strana	31
Prehlásenie o zhode.....	Strana	31
Výrobca / dovozca batérií.....	Strana	31
Výrobca batérií.....	Strana	31

Legenda použitých piktogramov			
	Prečítajte si inštrukcie!		Takto sa správate správne
	Toto svetlo je vhodné výlučne na prevádzku v interiéri, v suchých a uzavretých priestoroch.		V prípade tohto tovaru ide o svetelnú dekoráciu. Nepoužívajte toto svetlo na osvetlenie priestoru alebo ako nočné svetlo.
	Bezpečnostný transformátor odolný voči skratu	 A.C. a.c.	Striedavé napätie (typ elektrického prúdu a napätia)
	Nezávislé prevádzkové zariadenie	<b>V</b>	Volt
	Polyetylén (obmedzená hustota)	<b>Hz</b>	Hertz (frekvencia)
	Watt (efektívny výkon)		Trieda ochrany II
	Jednosmerné napätie (typ elektrického prúdu a napätia)		Noste ochranné rukavice!
	Prevádzkové zariadenie je vymeniteľné.	 IP44	Druh ochrany (s ochranou pred striekajúcou vodou)
	Ekologicky zlikvidujte obal a zariadenie!		Vlnitá lepenka
	Dodržiavajte varovné a bezpečnostné pokyny!		Papier
	Ohrozenie života a riziko úrazu pre malé deti a deti!	<b>ta</b>	najvyššia menovitá/okolitá teplota
	Poškodenie životného prostredia spôsobené nesprávnou likvidáciou batérií/akumulátorov!	<b>tc</b>	Referenčná teplota na kryte
	Varovanie pred zásahom elektrickým prúdom! Ohrozenie života!		Uchovávajte mimo dosahu detí.
	Nie je vhodné pre externé stmievače a elektronické spínače.		Obal je zložený zo 100 % recyklovaného papiera.

	Svietidlo sa môže prevádzkovať len s dodanou zástrčkovou napájacou jednotkou "GP-SW050DC1200-IP44(EU)".	<b>SELV</b>	Ochranné malé napätie
	Bezpečnostné pokyny Inštrukcie	<b>A</b>	Ampéry
 	Polyetyléntereftalát	<b>mA</b>	Miliampéry
 	Kartón	<b>tc°</b>	Bod merania teploty krytu

## LED svetelná reťaz so zvukovým senzorom

### • Úvod



Blahoželáme Vám ku kúpe Vášho nového prístroja. Rozhodli ste sa tým pre vysokokvalitný výrobok. Dôkladne si prečítajte celý tento návod na obsluhu. Otvorte stranu s

obrázkami. Tento návod patrí k tomuto výrobku a obsahuje dôležité upozornenia pre uvedenie do prevádzky a manipuláciu. Dodržiavajte vždy všetky bezpečnostné upozornenia. Pred uvedením do prevádzky prekontrolujte, či je k dispozícii správne napätie a či sú všetky diely správne namontované. V prípade otázok alebo neistoty ohľadom manipulácie s prístrojom sa prosím spojte s Vaším predajcom alebo servisným pracovníkom. Tento návod si starostlivo uschovajte a prípadne ho odovzdajte tretej osobe.

### • Používanie v súlade s určeným účelom



Toto svetlo je vhodné na použitie v interiéri aj exteriéri. Svetlo je možné namontovať na všetky bežne horľavé povrchy. Toto zariadenie je určené len na použitie v súkromných

domácnostiach. Tento výrobok je určený na bežnú prevádzku.



V prípade tohto tovaru ide o svetelnú dekoráciu. Nepoužívajte toto svetlo na osvetlenie priestoru alebo ako nočné svetlo.

### • Obsah dodávky

Bezprostredne po vybalení vždy skontrolujte úplnosť dodávky ako aj bezchybný stav zariadenia.

- 1 LED svetelná reťaz so zvukovým senzorom, Model: 14179900L / 14180000L
- 1 Sieťový zdroj
- 1 Diaľkové ovládanie vrátane batérie (lítiová)
- 1 Návod na montáž a obsluhu

### • Popis častí

- |   |                               |
|---|-------------------------------|
| <b>1</b> Sieťový zdroj                                    | <b>5</b> Priečinok na batérie |
| <b>2</b> LED svetelná reťaz                               | <b>6</b> Izolačné pásy        |
| <b>3</b> Šnúrkový spínač M (Program na zmenu farby hudby) | <b>7</b> Batéria              |
| <b>4</b> Šnúrkový spínač C (Program na zmenu farby)       | <b>8</b> Hudobný snímač       |
|   | <b>9</b> Diaľkové ovládanie   |

### • Technické údaje

Model č.: 14179900L / 14180000L  
 Prevádzkové napätie: 230–240 V~, 50 Hz  
 Menovitý výkon: max. 4 W  
 Trieda ochrany: II /   
 Druh ochrany: IP44

#### LED svetelná reťaz:

Prevádzkové napätie: 5 V ===, 1,2 A  
 Menovitý výkon: max. 2,4 W

#### Sieťový zdroj:

Model č.: GP-SW050DC1200-IP44(EU)  
 Prevádzkové napätie: 220-240 V~, 50/60 Hz  
 Výstupný prúd: 5 V ===, 1200 mA, 6 W

Trieda ochrany: II/□

## Diaľkové ovládanie:

Typ: 1 x CR2025  
Zložka: Oxid manganičitý lítny  
Menovité napätie: 3 V  
Nominálna kapacita: 150 mAh  
Dátum výroby: 05.2025

## ● Bezpečnosť



### Bezpečnostné pokyny

V prípade škôd, ktoré vzniknú nedodržiavaním tohto návodu na obsluhu, zaniká garančný nárok! Pri následných škodách nepreberá výrobca ručenie! V prípade vecných škôd alebo poranenia osôb, ktoré boli zapríčinené neodbornou manipuláciou alebo nedodržiavaním bezpečnostných pokynov, nepreberá výrobca ručenie!

#### ■ **VAROVANIE! NEBEZPEČENSTVO OHROZENIA ŽIVOTA A NEBEZPEČENSTVO ÚRAZU PRE MALÉ I STARŠIE DETI!**

Nikdy nenechávajte deti bez dozoru s obalovým materiálom. Existuje nebezpečenstvo zadusenia obalovým materiálom. Deti často podceňujú nebezpečenstvo. Držte deti vždy v bezpečnej vzdialenosti od výrobku.

- Tento prístroj môžu používať deti od 8 rokov ako aj osoby so zníženými psychickými, senzorickými alebo duševnými schopnosťami alebo s nedostatkom skúseností a vedomostí, ak sú pod dozorom, alebo ak boli poučené ohľadom bezpečného používania prístroja, a ak porozumeli nebezpečenstvám spojeným s jeho používaním. Deti sa s prístrojom nesmú hrať. Čistenie a údržbu nesmú vykonávať deti bez dozoru.



#### Zabráňte ohrozeniu života zásahom elektrickým prúdom

- Pred každým použitím kontrolujte prípadné poškodenia svetla. Nikdy vaše svetlo nepoužívajte, pokiaľ zistíte akékoľvek poškodenia.
- Pred použitím sa ubezpečte, že sa dostupné sieťové napätie zhoduje s potrebným prevádzkovým napätím svetla (pozrite si „Technické údaje“).

- Bezpodmienečne zabráňte styku vedení a kontaktov vedúcich napätie s vodou alebo inými kvapalinami.
- Nikdy neotvárajte žiadny z elektrických prevádzkových prostriedkov, ani do nich nestrkajte žiadne predmety. Takéto zásahy predstavujú ohrozenie života v dôsledku zásahu elektrickým prúdom.
- Nepoužívajte svetlo, keď je pokryté predmetmi alebo zapustené do nejakého povrchu.
- Nemontujte svetlo na vlhkých alebo vodivých podkladoch.
- Toto svetlo nie je možné elektricky pripájať k iným svetlám.
- Neupevňujte výrobok pomocou ostrých svoriek alebo klinec.
- Pred montážou, demontážou, čistením alebo v prípade, že svetlo nebudete dlhší čas používať, vždy odpojte sieťový adaptér zo zásuvky.
- Nikdy sa nedotýkajte sieťového zdroja ani svetla mokrymi rukami.
- Používajte výlučne dodané jednotlivé diely, v opačnom prípade zaniknú všetky nároky na záruku.
- Neprepájajte toto svetlo s výrobkom iného výrobcu.
- Svetlo sa nesmie pripojiť do siete, kým je v obale. Pred pripojením tovaru do siete ho úplne vyberte.
- Svetelný zdroj tohto výrobku nie je vymeniteľný, po skončení životnosti svetidla sa musí svetidlo zlikvidovať.
- Ak sa svetidlo rozbije alebo poškodí, nesmie sa používať ani napájať a musí sa zlikvidovať.
- Svetlo sa nesmie používať ani napájať bez správne namontovaných tesniacich krúžkov.



#### Zabráňte nebezpečenstvu požiaru a poranení

#### ⚠ **NEBEZPEČENSTVO PORANENIA!**

- Bezprostredne po vybalení svetla skontrolujte prípadné poškodenia. V tomto prípade sa pri výmene spojte so servisným strediskom.
- Tento výrobok neobsahuje žiadne časti, ktorých údržbu môže vykonávať spotrebiteľ.
-  Nie je vhodné pre externé stmievače a elektronické spínače.
- Nepozerajte sa priamo do svetelného zdroja (osvetľovací prostriedok, LED atď.).
- LED diódu nepozorujte pomocou optického nástroja (napr. lupy).

- U niektorých osôb môže dôjsť k epileptickým záchvatom alebo poruchám vedomia, keď sú vystavené určitým typom blikajúcich svetiel alebo svetelným efektom. Pri epileptických symptómoch okamžite vyhľadajte lekára.



### Takto postupujete správne



- Svetidlo namontujte tak, aby bolo chránené pred vlhkosťou a znečistením.
- Montáž si starostlivo pripravte a doprajte si dostatok času. Dopredu si pripravte všetky jednotlivé diely a dodatočne potrebné náradie alebo materiál prehľadne a na dosah ruky.
- Buďte neustále opatrní! Dávajte vždy pozor na to, čo robíte, a vždy konaťe rozvážne. Svetidlo v žiadnom prípade nemontujte, ak ste práve nesústreďený alebo sa necítite dobre.
- Na úplné odpojenie svetla z napájania sa musí odstrániť sieťový zdroj zo zásuvky.



### Bezpečnostné pokyny pre batérie/akumulátory

#### **⚠ POZOR! NEBEZPEČENSTVO UDUSENIA!**

Diaľkový ovládač obsahuje mincovú batériu, ktorá sa môže prehltnúť!

-  **VAROVANIE! BATÉRIE UCHOVÁVAJTE MIMO DOSAHU DEŤÍ!**  
Prehltnutie môže zapríčiniť chemické popáleniny, perforáciu mäkkých tkanív a smrť. Ťažké popáleniny môžu nastať v priebehu 2 hodín po prehltnutí. Okamžite vyhľadajte lekára.
- Ihneď zlikvidujte opotrebované batérie/akumulátory. Držte nové a opotrebované batérie/akumulátory mimo dosahu detí. Pokiaľ si myslíte, že boli batérie/akumulátory prehltnuté alebo sa nachádzajú v tele, okamžite vyhľadajte lekára.
- Vždy úplne zatvorte priehradku na batérie. Ak priehradka na batérie nie je bezpečne uzavretá, prestaňte výrobok používať, vyberte batérie a uchovávajte ich mimo dosahu detí.
-  **NEBEZPEČENSTVO VÝBUCHU!**  
Nikdy znovu nenabíjajte nenabíjateľné batérie. Neskratujte batérie/akumulátory ani ich neotvárajte. Dôsledkom môže byť prehriatie, nebezpečnosť požiaru alebo prasknutie.
- Nikdy nevyhadzujte batérie/akumulátory do ohňa alebo vody.

- Nevystavujte batérie/akumulátory mechanickému zaťaženiu.
- Batérie používajte len v súlade so špecifikáciami uvedenými v kapitole "Technické údaje". Použitie nesprávnych batérií môže viesť k požiaru alebo výbuchu.

### Riziko vytečenia batérií/akumulátorov

- Zabráňte extrémnym podmienkam a teplotám, ktoré môžu pôsobiť na batérie/akumulátory, napr. na ohrevných telesách/zapríčinené priamym slnečným žiarením.
- Keď sú batérie/akumulátory vytečené, zabráňte kontaktu s pokožkou, očami a sliznicami s chemikáliami! Dotknuté miesta okamžite vypláchnite čistou vodou a vyhľadajte lekára!
-  **NOSTE OCHRANNÉ RUKAVICE!**  
Vytečené alebo poškodené batérie/akumulátory môžu pri dotyku s pokožkou zapríčiniť podráždenia. Preto v tomto prípade noste vhodné ochranné rukavice.

### Riziko poškodenia výrobku



- Používajte výlučne uvedený typ batérie/akumulátora!
- Nasadte batérie/akumulátory podľa označenia polarita (+) a (-) na batériu/akumulátor výrobku.
- Pred vložením vyčistite kontakty na batérii/akumulátore a v priečinku na batérie suchou bezvláknitou utierkou alebo vatovou tyčinkou!
- Vyčerpané batérie/akumulátory okamžite odstráňte z výrobku.

### ● Uvedenie do prevádzky

**Upozornenie:** odstráňte všetok obalový materiál z výrobku.

- Svetlo sa nesmie pripojiť do siete, kým je v obale. Pred pripojením tovaru do siete ho úplne vyberte.
- Upozornenie:** Dbajte na to, aby sa v bezprostrednej blízkosti od montážnej plochy nachádzala zásuvka.

### ● Vloženie/výmena batérií

**Upozornenie:** Pred prvým použitím stiahnite izolačný prúžok  z priečinku na batériu .

- Keď sa dosah diaľkového ovládania [9] zhoršuje, musíte vymeniť batériu [7]. Zatláčte odblokovacie páky dovnútra a vyťahnite priečnik na batériu [5]. Vyberte batériu [7] a vložte novú batériu. **Upozornenie:** Správna polarita sa zobrazuje na zadnej strane diaľkového ovládania [9].
- Zasuňte priehradku na batériu [5] späť do diaľkového ovládača [9].

## • Montáž LED svetelnej reťaze

- Pripojte LED svetelnú reťaz [2] k sieťovému zdroju [1], pričom prípojku LED svetelnej reťaze [2] zasuniete do sieťového zdroja [1] a pevne ju zakrúťíte.
- Zasuňte sieťový zdroj [1] do riadne nainštalovanej zásuvky.

Vaše svetlo je teraz pripravené na prevádzku.

## • Ovládanie LED svetelnej reťaze pomocou šnúrkového spínača

- Krátko stlačte šnúrový spínač M [3] 1x: Zapnutie programu na zmenu farby hudby  
Následné viacnásobné stlačenie šnúrkového spínača mení jednotlivé programy na zmenu farby hudby.
- Krátko stlačte šnúrový spínač C [4] 1x: Zapnutie programu na zmenu farby  
Následné viacnásobné stlačenie šnúrkového spínača mení jednotlivé programy na zmenu farby.
- Dlhé stlačenie šnúrového spínača M [3] alebo šnúrového spínača C [4]: Vypnutie LED svetelnej reťaze

## • Riadenie svetelných efektov pomocou diaľkového ovládania

**Upozornenie:** Vysielač diaľkového ovládania [9] sa nachádza na protiahlejšej strane priečniku na batériu [5]. Zabezpečte, aby sa medzi vysielačom a prijímačom nenachádzali žiadne prekážky.

Dosah diaľkového ovládania [9] je približne 5 metrov.

**K dispozícii máte nasledujúce funkcie:**

 Zapnutie

 Vypnutie

 Zvýšenie jasu (iba pre jednotlivé farby)

 Zníženie jasu (iba pre jednotlivé farby)

 Nastavenie jednotlivej farby

 Zapnutie funkcie časovača (automatické vypnutie po voliteľne nastavitelných 30, 60, 90 alebo 120 minútach)

 Časové spínanie (6 hodín zapnuté/18 hodín vypnuté)

**Upozornenie:** svetlo sa musí vopred nastaviť na požadovanú funkciu.

 10 programov na zmenu farby

 Zvýšenie rýchlosti pre zmenu farby

 Zníženie rýchlosti pre zmenu farby

 Automatická zmena programov na zmenu farby

 Bez funkcie

 Zvýšenie citlivosti hudobného snímača

 Zníženie citlivosti hudobného snímača

 Prerušenie časovača

 6 hudobných programov – zmena farby je pri zvukoch aktívna

## • Údržba a čistenie

**VAROVANIE! NEBEZPEČENSTVO ZÁSahu ELEKTRICKÝM PRÚDOM!**

Pred všetkými prácami odpojte svetlo z elektrickej siete. Vytiahnite sieťový zdroj [1] zo zásuvky.

**VAROVANIE! NEBEZPEČENSTVO ZÁSahu ELEKTRICKÝM PRÚDOM!**

Z dôvodu elektrickej bezpečnosti sa svetidlo nesmie nikdy čistiť vodou alebo inými kvapalinami a v žiadnom prípade sa nesmie ponárať do vody.

- Na čistenie používajte iba suchú handričku, ktorá nepúšťa vlákna.

## ● Likvidácia



Obal pozostáva z ekologických materiálov, ktoré môžete odovzdať na miestnych recyklačných zberných miestach.



Všímajte si prosím označenie obalových materiálov pre triedenie odpadu, sú označené skratkami (a) a číslami (b) s nasledujúcim významom: 1–7: Plasty / 20–22: Papier a kartón / 80–98: Spojené látky



Vyhodte výrobok, keď už doslúžil. V záujme ochrany životného prostredia ho nevyhadzujte do domového odpadu, ale odovzdajte ho na odbornú likvidáciu. O zberných miestach a ich otváracích hodinách sa môžete informovať vo vašej príslušnej správe.

Chybné alebo použité batérie sa musia recyklovať v súlade s nariadením (EÚ) 2023/1542. Vráťte batérie a zariadenie prostredníctvom ponúkaných zberných zariadení.

### **Poškodenie životného prostredia spôsobené nesprávnou likvidáciou batérií/akumulátorov!**



Batérie sa nesmú likvidovať v domovom odpade. Môžu obsahovať jedovaté ťažké kovy a podliehajú opatreniam, ktoré sa týkajú zvláštneho odpadu. Chemické symboly ťažkých kovov sú nasledujúce: Cd = kadmium, Hg = ortuť, Pb = olovo. Preto odovzdajte opotrebované batérie do komunálneho zberného miesta.

## ● Záruka a servis

### ● Garančné prehlásenie

Na tento prístroj poskytujeme záruku 36 mesiacov od dátumu kúpy. Prístroj bol starostlivo vyrobený a podrobený dôkladnej kontrole kvality. V rámci záručnej doby bezplatne opravíme všetky chyby materiálu a výrobné chyby. Ak by sa však počas záručnej doby vyskytli nedostatky, odošlite prístroj na uvedenú adresu servisu s uvedením nasledovného čísla modelu: 14179900L / 14180000L.

Zo záruky sú vylúčené škody spôsobené neodbornou manipuláciou, nedodržaním návodu na obsluhu alebo zásahom neautorizovanej osoby, ako aj diely podliehajúce opotrebovaniu (napr. osvetľovacie prostriedky). Poskytnutím záruky sa záručná doba nepredlžuje ani neobnovuje.

### ● Servisná adresa

Briloner Leuchten GmbH & Co. KG  
Am Steinbach 14  
59872 Meschede  
NEMECKO  
Tel.: +49 29 1 / 95 29 93-650  
Fax: +49 29 1 / 95 29 93-109  
E-mail: kundenservice@briloner.com  
www.briloner.com

**IAN 503651\_2501**

Pre všetky otázky majte pripravený pokladničný doklad a číslo výrobku (IAN 503651\_2501) ako dôkaz o kúpe.

### ● Prehlásenie o zhode CE

Tento výrobok a dodané batérie / akumulátory spĺňajú požiadavky platných európskych a národných smerníc. Zhoda bola overená. Príslušné vyhlásenia a dokumenty sú k dispozícii u výrobcu.

### ● Výrobca / dovozca batérií

























Briloner Leuchten GmbH & Co. KG  
Am Steinbach 14  
59872 Meschede  
NEMECKO  
E-mail: kundenservice@briloner.com  
www.briloner.com







### ● Výrobca batérií

Dongguan Tianqiu Enterprise Co., Ltd.  
TianQiu Industrial Park,  
Xinji Industrial Zone,  
Machong Town Dongguan  
GuangDong, P.R. China  
E-mail: qd@gdtdianqiu.com  
www.tmmq.cn



<b>Legende der verwendeten Piktogramme</b> .....	Seite 34
<b>Einleitung</b> .....	Seite 35
Bestimmungsgemäße Verwendung.....	Seite 35
Lieferumfang.....	Seite 35
Teilebeschreibung.....	Seite 35
Technische Daten.....	Seite 35
<b>Sicherheit</b> .....	Seite 36
Sicherheitshinweise.....	Seite 36
<b>Inbetriebnahme</b> .....	Seite 37
Batterien einlegen/wechseln.....	Seite 38
<b>LED-Lichterkette montieren</b> .....	Seite 38
<b>LED-Lichterkette mit Schnurschalter steuern</b> .....	Seite 38
<b>Leuchteffekte mit Hilfe der Fernbedienung steuern</b> .....	Seite 38
<b>Wartung und Reinigung</b> .....	Seite 39
<b>Entsorgung</b> .....	Seite 39
<b>Garantie und Service</b> .....	Seite 39
Garantie.....	Seite 39
Serviceadresse.....	Seite 40
Konformitätserklärung.....	Seite 40
Hersteller / Batterie Importeur.....	Seite 40
Batterie Hersteller.....	Seite 40

Legende der verwendeten Piktogramme			
	Anweisungen lesen!		So verhalten Sie sich richtig
	Diese Leuchte ist ausschließlich für den Betrieb im Innenbereich, in trockenen und geschlossenen Räumen geeignet.		Bei diesem Artikel handelt es sich um eine Leuchtdекoration. Verwenden Sie diese Leuchte nicht zur Raumbeleuchtung oder als Nachtlicht.
	Kurzschlussfester Sicherheitstransformator	 <b>A.C. a.c.</b>	Wechselspannung (Strom- und Spannungsart)
	Unabhängiges Betriebsgerät	<b>V</b>	Volt
	Polyethylen (geringe Dichte)	<b>Hz</b>	Hertz (Frequenz)
	Watt (Wirkleistung)		Schutzklasse II
	Gleichspannung (Strom- und Spannungsart)		Schutzhandschuhe tragen!
	Das Betriebsgerät ist austauschbar.		Schutzart (spritzwassergeschützt)
	Entsorgen Sie Verpackung und Gerät umweltgerecht!		Wellpappe
	Warn- und Sicherheitshinweise beachten!		Papier
	Lebens- und Unfallgefahr für Kleinkinder und Kinder!	<b>ta</b>	höchste Bemessungs- / Umgebungstemperatur
	Umweltschäden durch falsche Entsorgung der Batterien / Akkus!	<b>tc</b>	Referenztemperatur am Gehäuse
	Warnung vor elektrischem Schlag! Lebensgefahr!		Außerhalb der Reichweite von Kindern aufbewahren.
	Nicht geeignet für externe Dimmer und elektronische Schalter.		Die Verpackung besteht aus 100 % recyceltem Papier.
	Die Leuchte ist nur mit dem mitgelieferten Steckernetzteil „GP-SW050DC 1200-IP44(EU)“ zu betreiben.	<b>SELV</b>	Schutzkleinspannung

 	Sicherheitshinweise Handlungsanweisungen	<b>A</b>	Ampere
 01 PET	 AMARILLO AMARILLO	<b>mA</b>	Milliampere
 21 PAP	 AZUL	<b>tc°</b>	Messpunkt der Gehäusetemperatur

## LED-Lichterkette mit Audiosensor

### • Einleitung



Wir beglückwünschen Sie zum Kauf Ihres neuen Gerätes. Sie haben sich damit für ein hochwertiges Produkt entschieden. Bitte lesen

Sie diese Bedienungsanleitung vollständig und sorgfältig durch. Klappen Sie die Seite mit den Abbildungen aus. Diese Anleitung gehört zu diesem Produkt und enthält wichtige Hinweise zur Inbetriebnahme und Handhabung. Beachten Sie immer alle Sicherheitshinweise. Prüfen Sie vor der Inbetriebnahme, ob die korrekte Spannung vorhanden ist und ob alle Teile richtig montiert sind. Sollten Sie Fragen haben oder unsicher in Bezug auf die Handhabung des Gerätes sein, setzen Sie sich bitte mit Ihrem Händler oder der Servicestelle in Verbindung. Bewahren Sie diese Anleitung bitte sorgfältig auf und geben Sie sie ggf. an Dritte weiter.

### • Bestimmungsgemäße Verwendung



Diese Leuchte ist für den Betrieb im Innen- und Außenbereich geeignet. Die Leuchte kann auf allen normal entflammaren Oberflächen befestigt werden. Dieses Gerät ist nur

für den Einsatz in privaten Haushalten vorgesehen. Dieses Produkt ist vorgesehen für den normalen Betrieb.





Bei diesem Artikel handelt es sich um eine Leuchtdekorations. Verwenden Sie diese Leuchte nicht zur Raumbelichtung oder als Nachtlicht.

### • Lieferumfang

Kontrollieren Sie unmittelbar nach dem Auspacken immer den Lieferumfang auf Vollständigkeit sowie den einwandfreien Zustand des Gerätes.

- 1 LED-Lichterkette mit Audiosensor, Modell: 14179900L / 14180000L
- 1 Steckernetzteil
- 1 Fernbedienung inkl. Batterie (Lithium)
- 1 Montage- und Bedienungsanleitung

### • Teilebeschreibung

- |   |   |
|---|---|
|  1 Steckernetzteil                             |  5 Batteriefach    |
|  2 LED-Lichterkette                            |  6 Isolierstreifen |
|  3 Schnurschalter M (Musikfarbwechselprogramm) |  7 Batterie        |
|  4 Schnurschalter C (Farbwechselprogramm)      |  8 Musiksensor     |
|   |  9 Fernbedienung   |



### • Technische Daten

Modell-Nr.: 14179900L / 14180000L  
 Betriebsspannung: 230–240 V~, 50 Hz  
 Nennleistung: max. 4 W  
 Schutzklasse: II /   
 Schutzart: IP44

#### LED-Lichterkette:

Betriebsspannung: 5 V  1,2 A  
 Nennleistung: max. 2,4 W

#### Steckernetzteil:

Modell-Nr.: GP-SW050DC1200-IP44(EU)  
 Betriebsspannung: 220-240 V~, 50/60 Hz  
 Ausgangsstrom: 5 V  1200 mA, 6 W  
 Schutzklasse: II/

#### Fernbedienung:

Typ: 1 x CR2025  
 Inhaltsstoff: Lithium-Mangandioxid  
 Nennspannung: 3 V  
 Nennkapazität: 150 mAh  
 Produktionsdatum: 05.2025

## ● Sicherheit



### Sicherheitshinweise

Bei Schäden, die durch Nichtbeachtung dieser Bedienungsanleitung verursacht werden, erlischt der Garantieanspruch! Für Folgeschäden wird keine Haftung übernommen! Bei Sach- oder Personenschäden, die durch unsachgemäße Handhabung oder Nichtbeachtung der Sicherheitshinweise verursacht werden, wird keine Haftung übernommen!

#### ■ **WARNUNG! LEBENS- UND UNFALLGEFAHR FÜR KLEINKINDER UND KINDER!**

Lassen Sie Kinder niemals unbeaufsichtigt mit dem Verpackungsmaterial. Es besteht Erstickungsgefahr durch Verpackungsmaterial. Kinder unterschätzen häufig die Gefahren. Halten Sie Kinder stets vom Produkt fern.

- Dieses Gerät kann von Kindern ab 8 Jahren und darüber sowie von Personen mit verringerten physischen, sensorischen oder mentalen Fähigkeiten oder Mangel an Erfahrung und Wissen benutzt werden, wenn sie beaufsichtigt oder bezüglich des sicheren Gebrauchs des Gerätes unterwiesen wurden und die daraus resultierenden Gefahren verstehen. Kinder dürfen nicht mit dem Gerät spielen. Reinigung und Benutzerwartung dürfen nicht von Kindern ohne Beaufsichtigung durchgeführt werden.



#### **Vermeiden Sie Lebensgefahr durch elektrischen Schlag**

- Überprüfen Sie vor jedem Gebrauch die Leuchte auf etwaige Beschädigungen. Benutzen Sie Ihre Leuchte niemals, wenn Sie irgendwelche Beschädigungen feststellen.
- Vergewissern Sie sich vor der Benutzung, dass die vorhandene Netzspannung mit der benötigten Betriebsspannung der Leuchte übereinstimmt (siehe „Technische Daten“).
- Vermeiden Sie unbedingt die Berührung der spannungsführenden Leitungen und Kontakte mit Wasser oder anderen Flüssigkeiten.
- Öffnen Sie niemals eines der elektrischen Betriebsmittel oder stecken irgendwelche Gegenstände in dieselben. Derartige Eingriffe bedeuten Lebensgefahr durch elektrischen Schlag.

- Benutzen Sie die Leuchte nicht, wenn sie mit Gegenständen abgedeckt oder in eine Oberfläche eingelegt ist.
- Montieren Sie die Leuchte nicht auf feuchtem oder leitendem Untergrund.
- Diese Leuchte darf mit anderen Leuchten nicht elektrisch verbunden werden.
- Nicht mit scharfen Klammern oder Nägeln befestigen.
- Ziehen Sie immer das Steckernetzteil vor der Montage, Demontage, Reinigung oder, wenn Sie die Leuchte eine Zeit lang nicht verwenden, aus der Steckdose.
- Fassen Sie niemals das Steckernetzteil oder die Leuchte mit nassen Händen an.
- Verwenden Sie ausschließlich die mitgelieferten Einzelteile, ansonsten erlöschen alle Gewährleistungsansprüche.
- Verbinden Sie diese Leuchte nicht mit dem Produkt eines anderen Herstellers.
- Die Leuchte darf nicht mit dem Stromnetz verbunden werden, während sie in der Verpackung ist. Legen Sie den Artikel vollständig aus, bevor Sie ihn an das Stromnetz anschließen.
- Die Lichtquelle dieses Produkts ist nicht austauschbar, wenn die Leuchte das Ende ihrer Lebensdauer erreicht hat, muss die Leuchte entsorgt werden.
- Bei Bruch oder Beschädigung einer Lampe darf die Leuchte nicht verwendet oder mit Strom versorgt werden, sondern muss entsorgt werden.
- Die Leuchte darf ohne ordnungsgemäß angebrachten Dichtungsringen nicht verwendet oder mit Strom versorgt werden.



#### **Vermeiden Sie Brand- und Verletzungsgefahr**

#### **⚠ VERLETZUNGSGEFAHR!**

- Überprüfen Sie unmittelbar nach dem Auspacken die Leuchte auf Beschädigungen. Setzen Sie sich in diesem Fall für Ersatz mit der Servicestelle in Verbindung.
- Dieses Produkt enthält keine Teile, die vom Verbraucher gewartet werden können.
-  Nicht geeignet für externe Dimmer und elektronische Schalter.

- Nicht direkt in die Lichtquelle (Leuchtmittel, LED etc.) schauen.
- Die LED nicht mit einem optischen Instrument (z. B. Lupe) betrachten.
- Bei manchen Personen kann es zu epileptischen Anfällen oder Bewusstseinsstörungen kommen, wenn Sie bestimmten Blitzlichtern oder Lichteffekten ausgesetzt werden. Suchen Sie bei epileptischen Symptomen umgehend einen Arzt auf.



### So verhalten Sie sich richtig

- Montieren Sie die Leuchte so, dass sie vor Feuchtigkeit und Verschmutzung geschützt ist.
- Bereiten Sie die Montage sorgfältig vor und nehmen Sie sich ausreichend Zeit. Legen Sie alle Einzelteile und zusätzlich benötigtes Werkzeug oder Material vorher übersichtlich und griffbereit zurecht.
- Seien Sie stets aufmerksam! Achten Sie immer darauf was Sie tun und gehen Sie stets mit Vernunft vor. Montieren Sie die Leuchte in keinem Fall, wenn Sie unkonzentriert sind oder sich unwohl fühlen.
- Um die Leuchte vollständig von der Stromversorgung zu trennen, muss das Steckernetzteil aus der Steckdose entfernt werden.



### Sicherheitshinweise für Batterien / Akkus

#### **⚠ ACHTUNG! ERSTICKUNGSGEFAHR!**

Die Fernbedienung enthält eine verschluckbare Münzzelle!

-  **WARNUNG! BATTERIEN AUSSERHALB DER REICHWEITE VON KINDERN AUFBEWAHREN!**  
Das Verschlucken kann chemische Verbrennungen, Perforation von Weichteilgewebe und den Tod verursachen. Schwere Verbrennungen können innerhalb von 2 Stunden nach dem Verschlucken auftreten. Sofort einen Arzt aufsuchen.
- Entsorgen Sie verbrauchte Batterien / Akku sofort. Halten Sie neue und gebrauchte Batterien / Akkus von Kindern fern. Wenn Sie glauben, dass Batterien / Akkus verschluckt wurden oder sich im Körper befinden, suchen Sie sofort einen Arzt auf.
- Verschließen Sie das Batteriefach immer vollständig. Wenn das Batteriefach nicht sicher verschlossen ist, verwenden Sie das Produkt nicht mehr, nehmen Sie

die Batterien heraus und halten Sie sie von Kindern fern.

-  **EXPLOSIONSGEFAHR!** Laden Sie nicht aufladbare Batterien niemals wieder auf. Schließen Sie Batterien / Akku nicht kurz und / oder öffnen Sie diese nicht. Überhitzung, Brandgefahr oder Platzen können die Folge sein.
- Werfen Sie Batterien/Akkus niemals in Feuer oder Wasser.
- Setzen Sie Batterien/Akkus keiner mechanischen Belastung aus.
- Verwenden Sie ausschließlich Batterien gemäß der Angaben im Kapitel „Technische Daten“. Die Verwendung falscher Batterien kann zu einem Brand oder einer Explosion führen.

#### Risiko des Auslaufens von Batterien / Akkus

- Vermeiden Sie extreme Bedingungen und Temperaturen, die auf Batterien / Akku einwirken können, z. B. auf Heizkörpern / durch direkte Sonneneinstrahlung.
- Wenn Batterien / Akku ausgelaufen sind, vermeiden Sie den Kontakt von Haut, Augen und Schleimhäuten mit den Chemikalien! Spülen Sie die betroffenen Stellen sofort mit klarem Wasser und suchen Sie einen Arzt auf!



#### **SCHUTZHANDSCHUHE TRAGEN!**

Ausgelaufene oder beschädigte Batterien / Akkus können bei Berührung mit der Haut Verätzungen verursachen. Tragen Sie deshalb in diesem Fall geeignete Schutzhandschuhe.

#### Risiko der Beschädigung des Produkts

- Verwenden Sie ausschließlich den angegebenen Batterietyp / Akkutyp!
- Setzen Sie Batterien / Akku gemäß der Polaritätskennzeichnung (+) und (-) an Batterie / Akku und des Produkts ein.
- Reinigen Sie Kontakte an Batterie / Akku und im Batteriefach vor dem Einlegen mit einem trockenen, fusselfreien Tuch oder Wattestäbchen!
- Entfernen Sie erschöpfte Batterien / Akku umgehend aus dem Produkt.

### ● **Inbetriebnahme**

**Hinweis:** Entfernen Sie sämtliches Verpackungsmaterial vom Produkt.

- Die Leuchte darf nicht mit dem Stromnetz verbunden werden, während sie in der Verpackung ist. Legen Sie den Artikel vollständig aus, bevor Sie ihn an das Stromnetz anschließen.

**Hinweis:** Achten Sie darauf, dass sich in unmittelbarer Nähe zur Montagefläche eine Steckdose befindet.

## ● Batterien einlegen/wechseln

**Hinweis:** Ziehen Sie vor dem ersten Gebrauch den Isolierstreifen [6] aus dem Batteriefach [5].

- Wenn die Reichweite der Fernbedienung [9] nachlässt, müssen Sie die Batterie [7] auswechseln. Drücken Sie die Entriegelungshebel nach innen und ziehen Sie das Batteriefach [5] heraus. Entnehmen Sie die Batterie [7] und legen Sie die neue Batterie ein.

**Hinweis:** Die richtige Polarität wird auf der Rückseite der Fernbedienung [9] angezeigt.

- Schieben Sie das Batteriefach [5] wieder in die Fernbedienung [9].

## ● LED-Lichterkette montieren

- Verbinden Sie die LED-Lichterkette [2] mit dem Steckernetzteil [1], indem Sie den Anschluss der LED-Lichterkette [2] in den Steckernetzteil [1] stecken und festschrauben.
- Stecken Sie das Steckernetzteil [1] in eine ordnungsgemäß installierte Steckdose.

Ihre Leuchte ist nun betriebsbereit.

## ● LED-Lichterkette mit Schnurschalter steuern

- Schnurschalter M [3] 1x kurz drücken: Musikfarbwechselprogramm einschalten  
Darauf folgendes mehrmaliges Betätigen des Schnurschalters, wechselt durch die einzelnen Musikfarbwechselprogramme.
- Schnurschalter C [4] 1x kurz drücken: Farbwechselprogramm einschalten  
Darauf folgendes mehrmaliges Betätigen des Schnurschalters, wechselt durch die einzelnen Farbwechselprogramme.
- Langes drücken Schnurschalter M [3] oder Schnurschalter C [4]: LED-Lichterkette ausschalten

## ● Leuchteffekte mit Hilfe der Fernbedienung steuern

**Hinweis:** Der Sender der Fernbedienung [9] befindet sich auf der entgegengesetzten Seite des Batterie-fachs [5]. Sorgen Sie dafür, dass sich zwischen Sender und Empfänger keine Hindernisse befinden.

Die Reichweite der Fernbedienung [9] beträgt ca. 5 m.

### Folgende Funktionen stehen Ihnen zur Verfügung:



Einschalten



Ausschalten



Helligkeit erhöhen (nur für Einzelfarben)



Helligkeit verringern (nur für Einzelfarben)



Einzelfarbe einstellen



Timerfunktion einschalten (Automatischen Abschalten nach wahlweise 30-, 60-, 90- oder 120-Minuten)



Zeitschaltung (6 Stunden eingeschaltet / 18 Stunden ausgeschaltet)

**Hinweis:** die Leuchte muss zuvor auf den gewünschte Funktion eingestellt werden.



10 Farbwechselprogramme



Geschwindigkeit für Farbwechsel erhöhen



Geschwindigkeit für Farbwechsel verringern



Automatischer Wechsel der Farbwechselprogramme



Keine Funktion



Empfindlichkeit des Musikensors erhöhen



Empfindlichkeit des Musikensors verringern



Timer abbrechen

-  6 Musikprogramme - Farbwechsel wird bei Geräuschen aktiv

## • Wartung und Reinigung

### **WARNUNG! STROMSCHLAGGEFAHR!**

Trennen Sie die Leuchte vor sämtlichen Arbeiten vom Stromnetz. Ziehen Sie das Steckernetzteil  aus der Steckdose.

### **WARNUNG! STROMSCHLAGGEFAHR!**

Aus Gründen der elektrischen Sicherheit darf die Leuchte niemals mit Wasser oder anderen Flüssigkeiten gereinigt oder gar in Wasser getaucht werden.

- Verwenden Sie zur Reinigung nur ein trockenes, fusselfreies Tuch.

## • Entsorgung



Die Verpackung besteht aus umweltfreundlichen Materialien, die Sie über die örtlichen Recyclingstellen entsorgen können.



Beachten Sie die Kennzeichnung der Verpackungsmaterialien bei der Abfalltrennung, diese sind gekennzeichnet mit Abkürzungen (a) und Nummern (b) mit folgender Bedeutung: 1–7: Kunststoffe/20–22: Papier und Pappe/80–98: Verbundstoffe.



Das Symbol der durchgestrichenen Mülltonne bedeutet, dass dieses Gerät am Ende der Nutzungszeit nicht über den Hausmüll entsorgt werden darf. Das Gerät ist bei eingerichteten Sammelstellen, Wertstoffhöfen oder Entsorgungsbetrieben abzugeben. Zudem sind Vertreiber von Elektro- und Elektronikgeräten sowie Vertreiber von Lebensmitteln zur Rücknahme verpflichtet. LIDL bieten Ihnen Rückgabemöglichkeiten direkt in den Filialen und Märkten an. Rückgabe und Entsorgung sind für Sie kostenfrei. Beim Kauf eines Neugerätes haben Sie das Recht, ein entsprechendes Altgerät unentgeltlich zurückzugeben.

Zusätzlich haben Sie die Möglichkeit, unabhängig vom Kauf eines Neugerätes, unentgeltlich (bis zu drei) Altgeräte abzugeben, die in keiner Abmessung größer als 25 cm sind.

Bitte löschen Sie vor der Rückgabe alle personenbezogenen Daten.

Bitte entnehmen Sie vor der Rückgabe Batterien oder Akkumulatoren, die nicht vom Altgerät umschlossen sind, sowie Lampen, die zerstörungsfrei entnommen werden können und führen diese einer separaten Sammlung zu.

Die Rücknahmeverpflichtung gilt nur für Deutschland.

Defekte oder verbrauchte Batterien müssen gemäß Verordnung (EU) 2023/1542 recycelt werden. Geben Sie Batterien und / oder das Gerät über die angebotenen Sammeleinrichtungen zurück.

### **Umweltschäden durch falsche Entsorgung von Batterien/Akkus!**



Batterien dürfen nicht über den Hausmüll entsorgt werden. Sie können giftige Schwermetalle enthalten und unterliegen der Sondermüllbehandlung. Die chemischen Symbole der Schwermetalle sind wie folgt: Cd = Cadmium, Hg = Quecksilber, Pb = Blei. Geben Sie deshalb verbrauchte Batterien bei einer kommunalen Sammelstelle ab.

## • Garantie und Service

### • Garantie

Sie erhalten zum Zeitpunkt des Kaufs auf dieses Gerät 36 Monate Garantie. Das Gerät wurde sorgfältig produziert und einer genauen Qualitätskontrolle unterzogen. Innerhalb der Garantiezeit beheben wir kostenlos alle Material- oder Herstellerfehler. Sollten sich dennoch während der Garantiezeit Mängel herausstellen, senden Sie das Gerät bitte an die aufgeführte Service-Adresse unter Angabe folgender Modellnummer: 14179900L / 14180000L.

Von der Garantie ausgeschlossen sind Schäden durch nicht sachgemäße Handhabung, Nichtbeachtung der Bedienungsanleitung oder Eingriff durch nicht autorisierte Personen sowie Verschleißteile (wie z. B. Leuchtmittel). Durch die Garantieleistung wird die Garantiezeit weder verlängert noch erneuert.

## ● Serviceadresse

Briloner Leuchten GmbH & Co. KG  
Am Steinbach 14  
59872 Meschede  
DEUTSCHLAND  
Tel.: +49 29 1 / 95 29 93-650  
Fax: +49 29 1 / 95 29 93-109  
E-Mail: kundenservice@briloner.com  
www.briloner.com

**IAN 503651\_2501**

Bitte halten Sie für alle Anfragen den Kassenbon und die Artikelnummer (IAN 503651\_2501) als Nachweis für den Kauf bereit.

## ● Konformitätserklärung CE

Dieses Produkt und die mitgelieferten Batterien / Akkus erfüllen die Anforderungen der geltenden europäischen und nationalen Richtlinien. Die Konformität wurde nachgewiesen. Entsprechende Erklärungen und Unterlagen sind beim Hersteller hinterlegt.

## ● Hersteller / Batterie Importeur

Briloner Leuchten GmbH & Co. KG  
Am Steinbach 14  
59872 Meschede  
DEUTSCHLAND  
E-Mail: kundenservice@briloner.com  
www.briloner.com

## ● Batterie Hersteller

Dongguan Tianqiu Enterprise Co., Ltd.  
TianQiu Industrial Park,  
Xinji Industrial Zone,  
Machong Town Dongguan  
GuangDong, P.R. China  
E-Mail: qd@gdtianqiu.com  
www.tmmq.cn

**BRILONER LEUCHTEN GMBH & CO. KG**

Am Steinbach 14  
59872 Meschede  
GERMANY

Információk állása • Stanje informacij • Stav informácií •  
Stand der Informationen: 07/2025  
Ident.-No.: 14179900L / 14180000L 072025-4

---



IAN 503651\_2501