

/// PARKSIDE®



PDF ONLINE
parkside-diy.com



MULTILIJADORA / LEVIGATRICE MULTIFUNZIONE PMS 220 A1

ES

MULTILIJADORA

Traducción del manual de instrucciones original

PT

MULTILIXADORA

Tradução do manual de instruções original

DE / AT / CH

MULTISCHLEIFER

Originalbetriebsanleitung

IT / MT

LEVIGATRICE MULTIFUNZIONE

Traduzione delle istruzioni d'uso originali

GB / MT

MULTI-SANDER

Translation of the original instructions

IAN 480685_2410

ES / IT / PT



ES

Antes de empezar a leer abra la página que contiene las imágenes y, en seguida, familiarícese con todas las funciones del dispositivo.

IT / MT

Prima di leggere aprire la pagina con le immagini e prendere confidenza con le diverse funzioni dell'apparecchio.

PT

Antes de começar a ler abra na página com as imagens e, de seguida, familiarize-se com todas as funções do aparelho.

GB / MT

Before reading, unfold the page containing the illustrations and familiarise yourself with all functions of the device.

DE / AT / CH

Klappen Sie vor dem Lesen die Seite mit den Abbildungen aus und machen Sie sich anschließend mit allen Funktionen des Gerätes vertraut.

ES	Traducción del manual de instrucciones original	Página	1
IT/MT	Traduzione delle istruzioni d'uso originali	Pagina	13
PT	Tradução do manual de instruções original	Página	23
GB/MT	Translation of the original instructions	Page	35
DE/AT/CH	Originalbetriebsanleitung	Seite	47

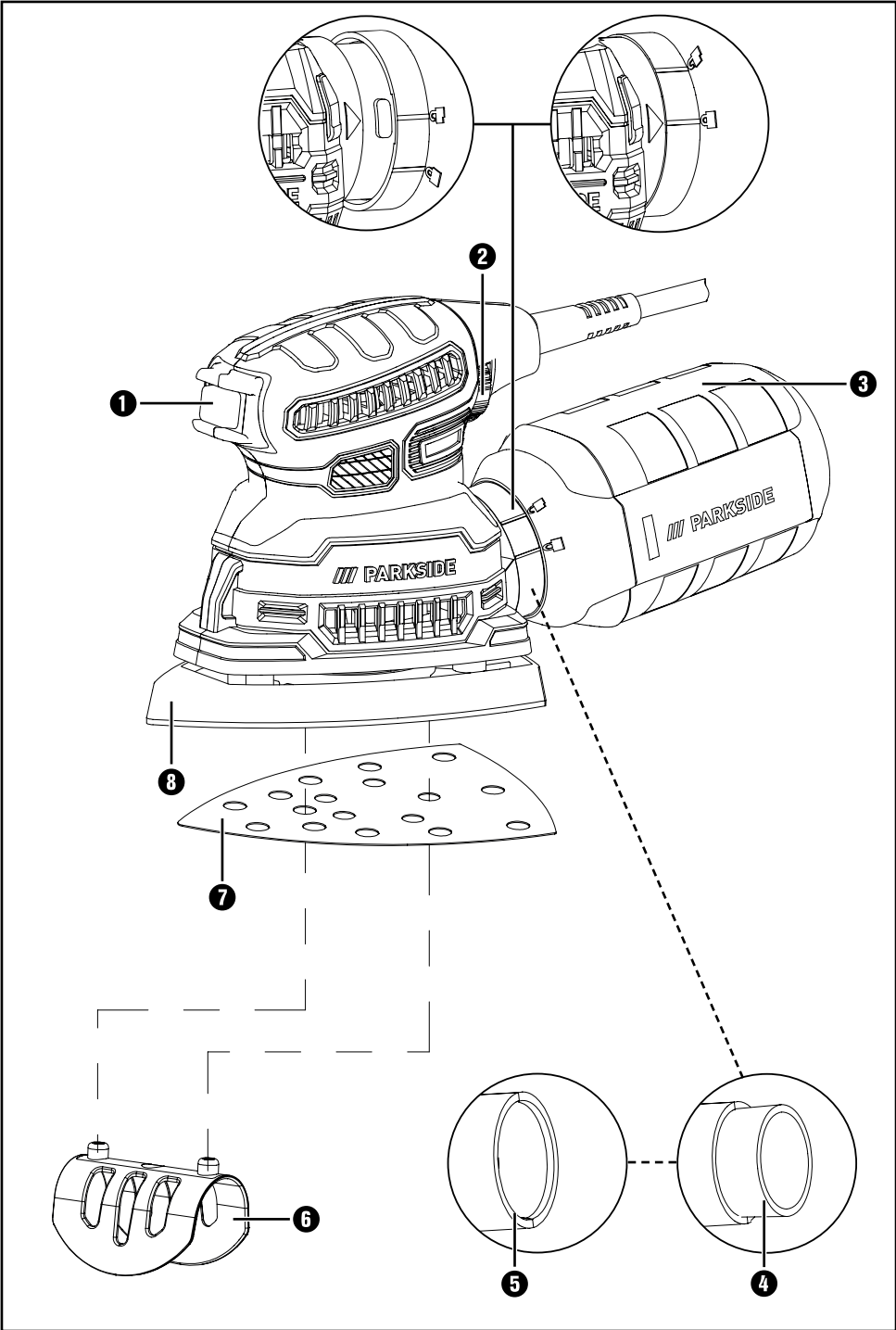

Índice

Introducción	2
Uso previsto	2
Equipamiento	2
Volumen de suministro.	2
Características técnicas	2
Indicaciones generales de seguridad para las herramientas eléctricas	3
1. Seguridad en el lugar de trabajo	3
2. Seguridad eléctrica	3
3. Seguridad de las personas	4
4. Uso y manejo de la herramienta eléctrica	4
5. Asistencia técnica	5
Indicaciones de seguridad específicas para el aparato	5
Antes de la puesta en funcionamiento	6
Selección del papel de lija	6
Fijación del papel de lija	6
Depósito de polvo para la aspiración interna	7
Manguito reductor	7
Puesta en funcionamiento	8
Encendido y apagado	8
Indicaciones de trabajo	8
Mantenimiento y limpieza	8
Desecho	8
Garantía de Kompernass Handels GmbH	9
Asistencia técnica	11
Importador	11
Traducción de la Declaración de conformidad original	11

Introducción

Felicidades por la compra de su aparato nuevo. Ha adquirido un producto de alta calidad. Las instrucciones de uso forman parte del producto y contienen indicaciones importantes acerca de su seguridad, uso y desecho. Antes de usar el producto, familiarícese con todas las indicaciones de manejo y de seguridad. Utilice el producto únicamente como se describe y para los ámbitos de aplicación indicados. Entregue todos los documentos cuando transfiera el producto a terceros.

Uso previsto

Este aparato está previsto para el lijado de madera, metal y superficies pintadas o barnizadas. Este aparato resulta especialmente apto para el lijado de esquinas, perfiles o puntos de difícil acceso. La utilización del aparato para otros fines o su modificación se consideran contrarias al uso previsto y aumentan considerablemente el riesgo de accidentes. No nos hacemos responsables de los daños derivados de un uso contrario al uso previsto. Este producto no está previsto para su uso comercial o industrial.

Equipamiento

- 1 Interruptor de encendido/apagado
- 2 Regulador de velocidad
- 3 Depósito de polvo para la aspiración interna
- 4 Manguito reductor para la aspiración externa
- 5 Conexión del adaptador
- 6 Fijador del papel de lija
- 7 Papel de lija
- 8 Placa lijadora

Volumen de suministro

- 1 multilijadora
- 1 set de papeles de lija (granulado: 80/120)
- 1 depósito de polvo
- 1 manguito reductor para la aspiración externa
- 1 fijador del papel de lija
- 1 manual de instrucciones de uso

Características técnicas

Consumo de potencia asignado	220 W
Tensión nominal	230 V ~, 50 Hz
Velocidad de ralenti asignada	n_0 7000-13000 r.p.m.
Valor nominal de vibraciones	14000-26000 r.p.m.
Clase de aislamiento	II/II (aislamiento doble)

Información sobre ruidos y vibraciones

Medición de ruidos según la norma EN 62841. Valores típicos del nivel sonoro con ponderación A de la herramienta eléctrica:

Nivel de presión sonora	$L_{PA} = 79,7$ dB
Nivel de potencia acústica	$L_{WA} = 87,7$ dB
Incertidumbre	$K = 3$ dB



¡Utilice protecciones auditivas!

Valores típicos de las pruebas de aceleración

Vibración en la mano/brazo	$a_h = 5,384$ m/s ²
Incertidumbre	$K = 1,5$ m/s ²

INDICACIÓN

- Los valores totales de emisión de vibraciones y de ruidos especificados en estas instrucciones de uso se han calculado según un procedimiento de prueba estandarizado y pueden utilizarse para comparar varias herramientas eléctricas.

INDICACIÓN

- ▶ Los valores totales de emisión de vibraciones y de ruidos especificados también pueden utilizarse para realizar una valoración preliminar de la carga.

⚠ ¡ADVERTENCIA!

- ▶ La emisión de vibraciones y de ruidos puede diferir de los valores especificados durante el propio uso de la herramienta eléctrica según cómo se esté utilizando y, especialmente, según cómo sea la pieza de trabajo que se esté procesando.
- ▶ Intente que la carga sea lo más reducida posible. Algunas medidas para reducir la carga de las vibraciones son el uso de guantes al manejar la herramienta y la limitación del tiempo de trabajo. Para ello, deben tenerse en cuenta todas las partes del ciclo de funcionamiento (por ejemplo, los momentos en los que la herramienta eléctrica está desconectada y los momentos en los que está conectada, pero funciona sin carga).



Indicaciones generales de seguridad para las herramientas eléctricas



⚠ ¡ADVERTENCIA!

- ▶ Lea todas las indicaciones de seguridad, las instrucciones, las ilustraciones y los datos técnicos suministrados con esta herramienta eléctrica. El incumplimiento de las siguientes instrucciones puede provocar descargas eléctricas, incendios o lesiones graves.

Conserve todas las indicaciones de seguridad y las instrucciones para el futuro.

El término "herramienta eléctrica" utilizado en las indicaciones de seguridad se refiere a las herramientas eléctricas de accionamiento eléctrico (con cable de red) y a las de accionamiento por batería (sin cable de red).

1. Seguridad en el lugar de trabajo

- Mantenga limpia y bien iluminada la zona de trabajo.** El desorden y la falta de iluminación en el lugar de trabajo pueden provocar accidentes.
- No trabaje con la herramienta eléctrica en un entorno potencialmente explosivo en el que haya líquidos, gases o polvos inflamables.** Las herramientas eléctricas generan chispas que pueden incendiar el polvo o los vapores.
- Mantenga a los niños y a otras personas alejados durante el manejo de la herramienta eléctrica.** Si se distrae, podría perder el control de la herramienta eléctrica.

2. Seguridad eléctrica

- El enchufe de la herramienta eléctrica debe encajar correctamente en la toma eléctrica. No debe modificarse el enchufe de ninguna forma. No utilice ningún enchufe adaptador junto con herramientas eléctricas con conexión a tierra.** El uso de enchufes sin manipular conectados a una toma eléctrica adecuada reduce el riesgo de descarga eléctrica.
- Evite el contacto físico con cualquier superficie que esté conectada a tierra, como tuberías, sistemas de calefacción, cocinas y neveras.** Si su cuerpo hace contacto con la toma de tierra, existe mayor riesgo de descarga eléctrica.
- Mantenga el aparato alejado de la lluvia o de humedades.** La penetración de agua en una herramienta eléctrica aumenta el riesgo de descarga eléctrica.

- d) **No utilice el cable de conexión para otros usos, p. ej., para transportar y colgar la herramienta eléctrica o para tirar del enchufe y desconectarlo de la red eléctrica. Mantenga el cable de conexión alejado del calor, del aceite, de los bordes cortantes o de las piezas móviles. Un cable de conexión dañado o enredado aumenta el riesgo de descarga eléctrica.**
- e) **Si desea utilizar la herramienta eléctrica al aire libre, utilice exclusivamente los cables alargadores aptos para su uso en exteriores. El uso de un alargador adecuado para exteriores reduce el riesgo de descarga eléctrica.**
- f) **Si no puede evitarse el uso de la herramienta eléctrica en un entorno húmedo, utilice un interruptor diferencial residual. Su uso reduce el riesgo de descarga eléctrica.**

3. Seguridad de las personas

- a) **Esté alerta, preste atención a lo que hace y proceda con sensatez a la hora de trabajar con una herramienta eléctrica. No utilice ninguna herramienta eléctrica si se siente cansado o se encuentra bajo la influencia de drogas, alcohol o medicamentos.**
Un solo momento de distracción mientras utiliza la herramienta eléctrica puede causar lesiones graves.
- b) **Utilice siempre un equipo de protección individual y gafas de protección.**
El uso de un equipo de protección individual, como mascarilla antipolvo, calzado de seguridad antideslizante, casco o protecciones auditivas según el tipo de herramienta eléctrica en cuestión, reduce el riesgo de lesiones.
- c) **Evite que el aparato pueda ponerse en marcha accidentalmente. Asegúrese de que la herramienta eléctrica esté apagada antes de conectarla a la red eléctrica o a la batería, asírla o transportarla.**

Si transporta la herramienta eléctrica con los dedos en el interruptor o conecta la herramienta eléctrica ya encendida a la red eléctrica, puede provocar accidentes.

- d) **Antes de encender la herramienta eléctrica, retire las herramientas de ajuste o las llaves.** Las herramientas o llaves que se encuentren dentro del alcance de la pieza giratoria de la herramienta eléctrica pueden producir lesiones.
- e) **Evite mantener una postura corporal forzada. Busque una postura segura y mantenga el equilibrio en todo momento.** Así podrá controlar mejor la herramienta eléctrica, especialmente en situaciones inesperadas.
- f) **Utilice ropa adecuada. No lleve ropa ancha ni joyas. Mantenga el pelo y la ropa lejos de las piezas móviles.** La ropa holgada, las joyas o el pelo suelto pueden quedar atrapados en las piezas móviles.
- g) **Si se admite el montaje de dispositivos de aspiración y de acumulación de polvo, deben conectarse y utilizarse correctamente.** El uso de un dispositivo de aspiración de polvo puede reducir los riesgos causados por el polvo.
- h) **Evite cultivar un sentimiento de falsa seguridad y no se desvíe de lo dispuesto por las normas de seguridad aplicables a las herramientas eléctricas aunque esté muy familiarizado con la herramienta eléctrica por haberla utilizado repetidas veces.** Un descuido en la manipulación puede causar lesiones graves en una fracción de segundo.

4. Uso y manejo de la herramienta eléctrica

- a) **No sobrecargue la herramienta eléctrica. Utilice la herramienta eléctrica adecuada para el trabajo en cuestión.** De esta manera, trabajará mejor y de forma más segura dentro del rango de potencia indicado.

- b) **No utilice ninguna herramienta eléctrica con el interruptor averiado.** Una herramienta eléctrica que no pueda encenderse o apagarse es peligrosa y debe repararse.
- c) **Desconecte el enchufe de la toma eléctrica o retire la batería extraíble antes de realizar cualquier ajuste en el aparato, cambiar los accesorios o abandonar la herramienta eléctrica.** Estas medidas de seguridad evitan que la herramienta eléctrica se encienda de forma accidental.
- d) **Guarde las herramientas eléctricas que no vaya a utilizar fuera del alcance de los niños. No permita el uso de la herramienta eléctrica a personas que no estén familiarizadas con su manejo o que no hayan leído estas indicaciones.** Las herramientas eléctricas son peligrosas cuando están en manos de personas inexpertas.
- e) **Mantenga las herramientas eléctricas y los accesorios en perfecto estado. Compruebe que las piezas móviles funcionen correctamente y no se atasquen, y asegúrese de que ninguna pieza se haya roto ni esté dañada de forma que el funcionamiento del aparato pueda verse afectado. Encargue la reparación de las piezas dañadas antes de utilizar la herramienta eléctrica.** Muchos accidentes se deben al mal estado de las herramientas eléctricas.
- f) **Mantenga las herramientas de corte afiladas y limpias,** ya que así se atascan menos y son más fáciles de guiar.
- g) **Utilice la herramienta eléctrica, los accesorios, las herramientas intercambiables, etc. según lo dispuesto en estas instrucciones. Tenga en cuenta las condiciones de trabajo y los procedimientos que deban seguirse.** El uso de herramientas eléctricas para aplicaciones distintas a las previstas puede provocar situaciones peligrosas.

- h) **Mantenga los mangos y las superficies de agarre secos, limpios y sin restos de aceite o grasa.** Si los mangos o las superficies de agarre están resbaladizos, no podrá manejarse ni controlarse la herramienta eléctrica de forma segura en caso de imprevistos.

5. Asistencia técnica

- a) **Encargue la reparación de su herramienta eléctrica exclusivamente al personal cualificado especializado y solo con recambios originales.** De esta forma, se garantiza que la seguridad del aparato no se vea afectada.
- b) **Encomiende siempre la sustitución del enchufe o del cable de alimentación al fabricante de la herramienta eléctrica o a su servicio de atención al cliente.** De esta forma, se garantiza que la seguridad del aparato no se vea afectada.

Indicaciones de seguridad específicas para el aparato

- Fije la pieza de trabajo. Una pieza de trabajo sujeta con dispositivos de fijación o tornillos de banco estará mejor fijada que si la sujeta con la mano.
- No apoye las manos junto al aparato o la superficie de trabajo ni frente a ellos, ya que existe peligro de lesiones por resbalamiento.
- En caso de peligro, desenchufe inmediatamente el aparato.
- Mantenga siempre el cable de red por detrás del aparato.
- **¡EXISTE RIESGO DE INCENDIO POR LA GENERACIÓN DE CHISPAS!** Al lijar metales, se generan chispas. Por este motivo, debe asegurarse de que ninguna persona esté en peligro y de que no haya ningún tipo de material inflamable en las inmediaciones de la zona de trabajo.

- **Sujete la herramienta eléctrica por los mangos aislados, ya que la superficie de lijado podría entrar en contacto con el propio cable de conexión.** Si el cable eléctrico se daña, las piezas metálicas del aparato podrían quedar bajo tensión y provocar una descarga eléctrica.

¡ADVERTENCIA! ¡VAPORES TÓXICOS!

- ▶ Los polvos tóxicos/nocivos generados durante el manejo del aparato suponen un riesgo para la salud del usuario o de las personas que se encuentren próximas a él.

¡ADVERTENCIA! ¡PELIGRO POR LA GENERACIÓN DE POLVO!

- ▶ Si se trabaja con madera durante un tiempo prolongado y, especialmente, con materiales que produzcan polvos tóxicos para la salud, debe conectarse el aparato a un dispositivo externo de aspiración de polvo. **¡Utilice gafas protectoras y una mascarilla de protección contra el polvo!**

- Procure que exista suficiente ventilación cuando trabaje con plásticos, pinturas, barnices, etc.
- No empape los materiales ni las zonas de trabajo con líquidos disolventes.
- No trabaje con materiales humedecidos ni superficies húmedas.
- Evite lijar pinturas que contengan plomo u otros materiales perjudiciales para la salud.
- No deben procesarse los materiales que contengan asbesto, ya que es cancerígeno.
- Evite el contacto con el papel de lija en movimiento.
- Utilice el aparato exclusivamente con el papel de lija colocado.

- No utilice el aparato para fines distintos del especificado y úselo exclusivamente con los accesorios/piezas originales. El uso de piezas o accesorios distintos a los recomendados en las instrucciones de uso puede causar un riesgo de lesiones.
- Tras apagar el aparato, asegúrese de que se detenga totalmente antes de soltarlo.
- El aparato debe estar siempre limpio, seco y sin restos de aceite ni grasas lubricantes.

Antes de la puesta en funcionamiento

Selección del papel de lija

Abrasión y superficie

La potencia de abrasión y la calidad de la superficie dependen del grosor del granulado del papel de lija.

- ◆ Tenga en cuenta que, para el procesamiento de distintos materiales, deben utilizarse papeles de lija diferentes con el granulado que corresponda.

Fijación del papel de lija

¡ADVERTENCIA!

- ▶ Antes de realizar cualquier tarea en el aparato, desconecte siempre el enchufe de la red eléctrica.

INDICACIÓN

- ▶ Antes de fijar un nuevo papel de lija, limpie el polvo y la suciedad de la placa lijadora **8**.

Montaje de los papeles de lija con fijación de velcro

- ◆ Puede montar el papel de lija **7** en la placa lijadora **8** por medio del velcro.
- ◆ Asegúrese de que los orificios de aspiración del papel de lija **7** y de la placa lijadora **8** coincidan. Para ello, utilice el fijador del papel de lija **6** (consulte la página desplegable).

Desmontaje de los papeles de lija con fijación de velcro

- ◆ Retire el papel de lija ⑦ de la placa lijadora ⑧ tirando de él.

Aspiración del polvo

⚠ ¡ADVERTENCIA! ¡PELIGRO DE INCENDIO!

- ▶ Existe peligro de incendio al trabajar con herramientas eléctricas que dispondan de un depósito de polvo o que puedan conectarse a una aspiradora por medio de un dispositivo de aspiración de polvo. En condiciones poco favorables —p. ej., si se generan chispas o al lijar piezas metálicas o restos de metal en superficies de madera—, el serrín del saco (o de la bolsa de la aspiradora) puede llegar a incendiarse. Esta situación puede producirse especialmente si el serrín se mezcla con restos de pintura/barniz o con otros productos químicos y el material que deba lijarse se calienta tras un largo tiempo de trabajo. Por este motivo, debe evitarse el sobrecalentamiento del material y del aparato y vaciarse siempre el depósito de polvo o la bolsa de la aspiradora antes de realizar pausas en el trabajo.

¡Utilice una mascarilla de protección contra el polvo!

INDICACIÓN

- ▶ Para la aspiración de polvo, se requiere el uso de papeles de lija perforados.

Depósito de polvo para la aspiración interna

Montaje

- ◆ Coloque el depósito de polvo para la aspiración interna ③ en el aparato. Para ello, desplace el símbolo ▶ del aparato de forma que coincida con el símbolo  del depósito de polvo para la aspiración interna ③.

Gire el depósito de polvo para la aspiración interna ③ hasta alcanzar el símbolo  para que quede encastrado (consulte la ilustración en detalle de la página desplegable).

Desmontaje

- ◆ Gire el depósito de polvo para la aspiración interna ③ hacia el símbolo . Tire del depósito de polvo para la aspiración interna ③ para extraerlo del aparato (consulte la ilustración en detalle de la página desplegable).

INDICACIÓN

- ▶ Para garantizar una aspiración óptima, debe vaciarse el depósito de polvo para la aspiración interna ③ cuando corresponda.
- ◆ Para ello, retire el depósito de polvo para la aspiración interna ③ del aparato de la manera descrita. Vacíe el depósito de polvo para la aspiración interna ③ dando ligeros golpecitos.

Manguito reductor

Montaje

- ◆ Conecte el manguito reductor ④ en la conexión del adaptador ⑤.
- ◆ Conecte el tubo de un aspirador de polvo autorizado (p. ej., un aspirador para talleres) en el manguito reductor ④.

Desmontaje

- ◆ Retire el tubo del aspirador de polvo del manguito reductor ④.
- ◆ Desconecte el manguito reductor ④ tirando de él.

Puesta en funcionamiento

⚠ ¡CUIDADO!

- ▶ Asegúrese de que el aparato esté apagado antes de conectarlo a la red eléctrica.

INDICACIÓN

- ▶ Encienda siempre la lijadora multifunción antes de ponerla en contacto con el material y, a continuación, desplace el aparato sobre la pieza de trabajo.

Encendido y apagado

Encendido del aparato

- ◆ Pulse el interruptor de encendido/apagado ❶ y ajústelo en la posición "I".

Apagado del aparato

- ◆ Pulse el interruptor de encendido/apagado ❶ y ajústelo en la posición "0".

Preselección de la velocidad

Ajuste un rango de velocidad de entre 1 y 6 por medio del regulador de velocidad ❷.

- ◆ Nivel 1: velocidad baja
Nivel 6: velocidad alta

La velocidad necesaria depende del material que deba procesarse y puede calcularse por medio de ensayos prácticos.

Indicaciones de trabajo

- Desplace el aparato ya encendido sobre la pieza de trabajo.
- No presione demasiado.
- Avance de forma uniforme por la superficie.
- Cambie el papel de lija cuando corresponda.
- No lije nunca materiales distintos con el mismo papel de lija (p. ej., madera y, a continuación, metal). Solo podrá obtener un resultado óptimo de lijado si utiliza papeles de lija en buen estado.
- Procure limpiar de vez en cuando el papel de lija con la aspiradora.

- Lije los puntos de difícil acceso con el lado delantero o los bordes laterales del papel de lija de la placa lijadora.
- Realice el proceso de lijado describiendo bandas paralelas y ligeramente superpuestas.
- Después de lijar la pieza de trabajo, levante el aparato y apáguelo.

Mantenimiento y limpieza

⚠ ¡ADVERTENCIA!

- ▶ Antes de realizar cualquier tarea en el aparato, desconecte siempre el enchufe de la red eléctrica.

Este aparato no requiere mantenimiento.

- Limpie el aparato directamente después de su uso.
- Utilice un paño seco para la limpieza de la carcasa.
- Retire el polvo que quede adherido con un pincel.
- No utilice nunca objetos punzantes, bencina, disolventes ni productos de limpieza agresivos que puedan dañar el plástico. Evite la penetración de líquidos en el interior del aparato.
- Mantenga siempre despejadas las ranuras de ventilación.

Desecho



No deseche las herramientas eléctricas con la basura doméstica.

El símbolo adyacente de un contenedor tachado sobre unas ruedas indica que este aparato está sujeto a la Directiva 2012/19/EU. Dicha Directiva estipula que el aparato no debe desecharse con la basura doméstica normal al finalizar su vida útil, sino en puntos de recogida, puntos limpios o a través de empresas de desechos previstas especialmente para ello. **Este tipo de desecho es gratuito. Cuide el medio ambiente y deseche el aparato de la manera adecuada.**

Si el aparato contiene datos personales, será su responsabilidad eliminarlos antes de entregarlo para su desecho.



Puede informarse acerca de las posibilidades de desecho de los aparatos usados en su administración municipal o ayuntamiento.



El material de embalaje se ha seleccionado teniendo en cuenta criterios ecológicos y de desecho, por lo que es reciclable.



Deseche el material de embalaje innecesario de la forma dispuesta por las normativas locales aplicables. Deseche el embalaje de forma respetuosa con el medio ambiente.



Observe las indicaciones de los distintos materiales de embalaje y, si procede, reciclelos de la manera correspondiente. Los materiales de embalaje cuentan con abreviaciones (a) y cifras (b) que significan lo siguiente: 1–7: plásticos; 20–22: papel y cartón; 80–98: materiales compuestos.



El embalaje contiene componentes de papel y/o cartón.



El embalaje contiene componentes de plástico y/o metal.

Garantía de Kompernass Handels GmbH

Estimado cliente:

Este aparato cuenta con una garantía de 3 años a partir de la fecha de compra. Si están incluidas en el volumen de suministro, las baterías de la serie X12V y X20V Team también cuentan con una garantía de 3 años a partir de la fecha de compra. Si se detectan defectos en el producto, puede ejercer sus derechos legales frente al vendedor. Estos derechos legales no se ven limitados por la garantía descrita a continuación.

Condiciones de la garantía

El plazo de la garantía comienza con la fecha de compra. Guarde bien el comprobante de caja, ya que lo necesitará como justificante de compra.

Si dentro de un periodo de tres años a partir de la fecha de compra de este producto se detecta un defecto en su material o un error de fabricación, asumiremos la reparación o sustitución gratuita del producto o restituiremos el precio de compra a nuestra elección. La prestación de la garantía requiere la presentación del aparato defectuoso y del justificante de compra (comprobante de caja), así como una breve descripción por escrito del defecto detectado y de las circunstancias en las que se haya producido dicho defecto, dentro del plazo de tres años.

Si el defecto está cubierto por nuestra garantía, le devolveremos el producto reparado o le suministraremos uno nuevo. La reparación o sustitución del producto no supone el inicio de un nuevo periodo de garantía.

Duración de la garantía y reclamaciones legales por vicios

La duración de la garantía no se prolonga por hacer uso de ella. Este principio también se aplica a las piezas sustituidas y reparadas. Si después de la compra del aparato, se detecta la existencia de daños o de defectos al desembalarlo, deben notificarse de inmediato. Cualquier reparación que se realice una vez finalizado el plazo de garantía estará sujeta a costes.

Alcance de la garantía

El aparato se ha fabricado cuidadosamente según estándares elevados de calidad y se ha examinado en profundidad antes de su entrega.

La prestación de la garantía se aplica a defectos en los materiales o errores de fabricación. La garantía no cubre las piezas del producto normalmente sometidas al desgaste y que, en consecuencia, puedan considerarse piezas de desgaste, como, p. ej., hojas de sierra, cuchillas de recam-

bio, papeles de lija, etc.), ni los daños producidos en los componentes frágiles, p. ej., interruptores o piezas de vidrio.

Se anulará la garantía si el producto se daña o no se utiliza o mantiene correctamente. Para utilizar correctamente el producto, deben observarse todas las indicaciones especificadas en las instrucciones de uso. Debe evitarse cualquier uso y manejo que esté desaconsejado o frente al que se advierta en las instrucciones de uso.

El producto está previsto exclusivamente para su uso privado y no para su uso comercial. En caso de manipulación indebida e incorrecta, uso de la fuerza y apertura del aparato por personas ajenas a nuestros centros de asistencia técnica autorizados, la garantía perderá su validez.

La prestación de la garantía no cubre los siguientes casos

- Desgaste normal de la capacidad de la batería.
- Uso comercial o industrial del producto.
- Daño o alteración del producto por parte del cliente.
- Incumplimiento de las instrucciones de seguridad y mantenimiento y errores en el manejo.
- Daños provocados por fuerza mayor.

Proceso de reclamación conforme a la garantía

Para garantizar una tramitación rápida de su reclamación, le rogamos que observe las siguientes indicaciones:

- Mantenga siempre a mano el comprobante de caja y el número de artículo (IAN) 480685_2410 como justificante de compra.
- Podrá ver el número de artículo en la placa de características del producto, grabado en el producto, en la portada de las instrucciones de uso (parte inferior izquierda) o en el adhesivo de la parte trasera o inferior del producto.

- Si se producen errores de funcionamiento u otros defectos, póngase primero en contacto con el departamento de asistencia técnica especificado a continuación por teléfono o utilice nuestro formulario de contacto que encontrará en parkside-diy.com, en la categoría Asistencia técnica.

- Podrá enviar el producto calificado como defectuoso junto con el justificante de compra (comprobante de caja) y la descripción del defecto y de las circunstancias en las que se haya producido de forma gratuita a la dirección de correo proporcionada.



En parkside-diy.com, podrá consultar y descargar este y muchos otros más manuales de uso. Con este código QR accederá directamente a parkside-diy.com. Escoja su país y, a través de la interfaz de búsqueda, busque las instrucciones de uso. Al introducir el número de artículo (IAN) 480685_2410, accederá a las instrucciones de uso de su producto.

⚠ ¡ADVERTENCIA!

- ▶ **Encomiende la reparación del aparato exclusivamente al servicio de asistencia técnica o a un electricista especializado y solo con los recambios originales.** De esta forma, se garantizará que la seguridad del aparato no se vea afectada.
- ▶ **Encomiende siempre la sustitución del enchufe o del cable de red al fabricante del aparato o a su servicio de asistencia técnica.** De esta forma, se garantizará que la seguridad del aparato no se vea afectada.

Asistencia técnica

ES Servicio España

Tel.: 900 994 940

Formulario de contacto en
parkside-diy.com

IAN 480685_2410

Importador

Tenga en cuenta que la dirección siguiente no es una dirección de asistencia técnica. Póngase primero en contacto con el centro de asistencia técnica especificado.

KOMPERNASS HANDELS GMBH

BURGSTRASSE 21

44867 BOCHUM

ALEMANIA

www.kompernass.com

Traducción de la Declaración de conformidad original

En virtud del presente documento, nosotros, KOMPERNASS HANDELS GMBH, responsable de los documentos: Semi Uguzlu, BURGSTR. 21, 44867 BOCHUM (ALEMANIA), declaramos que este producto cumple con lo dispuesto por las siguientes normas, documentos normativos y directivas CE:

Directiva relativa a las máquinas
(2006/42/EC)

Compatibilidad electromagnética
(2014/30/EU)

Directiva sobre las restricciones a la utilización de determinadas sustancias peligrosas en aparatos eléctricos y electrónicos (2011/65/EU)*

* La responsabilidad exclusiva de la expedición de esta declaración de conformidad recaerá sobre el fabricante. El objeto descrito de la declaración cumple con las disposiciones de la Directiva 2011/65/EU del Parlamento Europeo y del Consejo del 8 de junio de 2011 sobre las restricciones a la utilización de determinadas sustancias peligrosas en aparatos eléctricos y electrónicos.

Normas armonizadas aplicadas

EN 62841-1:2015/A11:2022

EN 62841-2-4:2014

EN IEC 55014-1:2021

EN IEC 55014-2:2021

EN IEC 61000-3-2:2019/A1:2021

EN 61000-3-3:2013/A2:2021

EN IEC 63000:2018

Tipo/denominación del aparato:

Multilijadora PMS 220 A1

Año de fabricación: 02-2025

Número de serie: IAN 480685_2410

Bochum, 13/11/2024



Semi Uguzlu

- Responsable de calidad -

Reservado el derecho a realizar modificaciones técnicas en relación con el desarrollo tecnológico.

Contents

Introduction	14
Intended use	14
Features	14
Package contents	14
Technical data	14
General power tool safety warnings	15
1. Work area safety	15
2. Electrical safety	15
3. Personal safety	15
4. Power tool use and care	16
5. Service	17
Product-specific safety instructions	17
Before use	18
Selecting a sanding sheet	18
Fitting the sanding sheet	18
Dust extraction	18
Dust box	18
Reducer	19
Use	19
Switching on and off	19
Operating instructions	19
Maintenance and cleaning	19
Disposal	20
Kompnass Handels GmbH warranty	20
Service	22
Importer	22
Translation of the original Conformity Declaration	22

Introduction

Congratulations on the purchase of your new appliance. You have selected a high-quality product. The operating instructions are part of this product. They contain important information about safety, usage and disposal. Before using the product, please familiarise yourself with all instructions regarding safety and use. Use the product only as described and for the specified range of applications. Please also pass on all documents to any future owner.

Intended use

The appliance is suitable for sanding wood, metal and paint. The appliance is particularly suitable for corners, edges and hard-to-reach areas. Any other usage or modification to the appliance is deemed to be improper and carries a significant risk of accidents. The manufacturer accepts no responsibility for damage(s) resulting from improper usage. This appliance is not intended for commercial use.

Features

- ❶ ON/OFF switch
- ❷ Speed control
- ❸ Dust box
- ❹ Reducer for external extraction
- ❺ Adaptor connection
- ❻ Sanding sheet alignment tool
- ❼ Sanding sheet
- ❽ Sanding plate

Package contents

- 1 multi-sander
- 1 set of sanding sheets (grain 80/120)
- 1 dust box
- 1 reducer for external extraction
- 1 sanding sheet alignment tool
- 1 set of operating instructions

Technical data

Rated power consumption	220 W
Rated voltage	230 V ~, 50Hz
Rated idle speed	n_0 7000–13000 rpm
Nominal oscillation speed	14000–26000 rpm
Protection class	II/□ (double insulation)

Noise and vibration data

Noise measurement value determined in accordance with EN 62841. The A-rated noise level of the power tool is typically:

Sound pressure level	$L_{PA} = 79.7$ dB
Sound power level	$L_{WA} = 87.7$ dB
Uncertainty	$K = 3$ dB



Wear ear muffs!

Rated acceleration, typical

Hand/arm vibration	$a_h = 5.384$ m/s ²
Uncertainty	$K = 1.5$ m/s ²

NOTE

- ▶ The vibration emission values and the noise emission values given in these instructions have been measured in accordance with a standardised test procedure and can be used for comparison of the power tool with another tool.
- ▶ The specified total vibration values and the noise emission values can also be used to make a provisional load estimate.

⚠ WARNING!

- ▶ Depending on the manner in which the power tool is being used, and in particular the kind of workpiece being worked, the vibration and noise emission values can deviate from the values given in these instructions during actual use of the power tool.

⚠ WARNING!

- ▶ Try to keep the vibration load as low as possible. Measures to reduce the vibration load are, e.g. wearing gloves and limiting the working time. Wherein all states of operation must be included (e.g. times when the power tool is switched off and times where the power tool is switched on but running without load).



General power tool safety warnings

⚠ WARNING!

- ▶ **Read all safety warnings, instructions, illustrations and specifications provided with this power tool.** Failure to follow all instructions listed below may result in electric shock, fire and/or serious injury.

Save all warnings and instructions for future reference.

The term "power tool" in the warnings refers to your mains-operated (corded) power tool or battery-operated (cordless) power tool.

1. Work area safety

- a) **Keep work area clean and well lit.** Cluttered or dark areas invite accidents.
- b) **Do not operate power tools in explosive atmospheres, such as in the presence of flammable liquids, gases or dust.** Power tools create sparks which may ignite the dust or fumes.
- c) **Keep children and bystanders away while operating a power tool.** Distractions can cause you to lose control.

2. Electrical safety

- a) **Power tool plugs must match the outlet. Never modify the plug in any way. Do not use any adapter plugs with earthed (grounded) power tools.** Unmodified plugs and matching outlets will reduce risk of electric shock.
- b) **Avoid body contact with earthed or grounded surfaces, such as pipes, radiators, ranges and refrigerators.** There is an increased risk of electric shock if your body is earthed or grounded.
- c) **Do not expose power tools to rain or wet conditions.** Water entering a power tool will increase the risk of electric shock.
- d) **Do not abuse the cord. Never use the cord for carrying, pulling or unplugging the power tool. Keep cord away from heat, oil, sharp edges or moving parts.** Damaged or entangled cords increase the risk of electric shock.
- e) **When working outdoors with an electrical power tool, always use extension cords that are also suitable for outdoor use.** Use of a cord suitable for outdoor use reduces the risk of electric shock.
- f) **If operating a power tool in a damp location is unavoidable, use a power supply protected by a residual current device (RCD).** Use of an RCD reduces the risk of electric shock.

3. Personal safety

- a) **Stay alert, watch what you are doing and use common sense when operating a power tool. Do not use a power tool while you are tired or under the influence of drugs, alcohol or medication.** A moment of inattention while operating a power tool may result in serious personal injury.

b) Use personal protective equipment.

Always wear safety goggles. Protective equipment such as a dust mask, non-skid safety shoes, hard hat or hearing protection used for appropriate conditions will reduce personal injuries.

c) **Prevent unintentional starting. Ensure the switch is in the off-position before connecting to power source and/or battery pack, picking up or carrying the tool.**

Carrying power tools with your finger on the switch or energising power tools that have the switch on invites accidents.

d) **Remove any adjusting key or wrench before turning the power tool on.**

A wrench or a key left attached to a rotating part of the power tool may result in personal injury.

e) **Do not overreach. Keep proper footing and balance at all times.** This enables better control of the power tool in unexpected situations.

f) **Dress properly. Do not wear loose clothing or jewellery. Keep your hair and clothing away from moving parts.**

Loose clothes, jewellery or long hair can be caught in moving parts.

g) **If devices are provided for the connection of dust extraction and collection facilities, ensure these are connected and properly used.**

Use of dust collection can reduce dust-related hazards.

h) **Do not allow yourself to get lulled into a false sense of security and do not ignore the safety regulations for power tools, even if you are familiar with the power tool after repeated use.** A careless action can cause severe injury within a fraction of a second.

4. Power tool use and care

a) **Do not force the power tool. Use the correct power tool for your application.** The correct power tool will do the job better and safer at the rate for which it was designed.

b) **Do not use the power tool if the switch does not turn it on and off.** Any power tool that cannot be controlled with the switch is dangerous and must be repaired.

c) **Disconnect the plug from the power source and/or remove the battery pack, if detachable, from the power tool before making any adjustments, changing accessories, or storing power tools.** Such preventive safety measures reduce the risk of starting the power tool accidentally.

d) **Store idle power tools out of the reach of children, and do not allow persons unfamiliar with the power tool or these instructions to operate the power tool.** Power tools are dangerous in the hands of untrained users.

e) **Maintain power tools and accessories. Check for misalignment or binding of moving parts, breakage of parts and any other condition that may affect the power tool's operation. If damaged, have the power tool repaired before use.** Many accidents are caused by poorly maintained power tools.

f) **Keep cutting tools sharp and clean.** Properly maintained cutting tools with sharp cutting edges are less likely to bind and are easier to control.

g) **Use the power tool, accessories and tool bits, etc. in accordance with these instructions, taking into account the working conditions and the work to be performed.** Use of the power tool for operations different from those intended could result in a hazardous situation.

- h) **Keep handles and grasping surfaces dry, clean and free from oil and grease.** Slippery handles and grasping surfaces do not allow for safe handling and control of the tool in unexpected situations.

5. Service

- a) **Have your power tool serviced by a qualified repair person using only identical replacement parts.** This will ensure that the safety of the power tool is maintained.
- b) **Plugs and power cords should only be replaced by the manufacturer of the power tool or the manufacturer's authorised customer service agent.** This will ensure that the safety of the power tool is maintained.

Product-specific safety instructions

- Secure the workpiece. A workpiece securely held by a clamping device or vice is much safer than one held in your hand.
 - Do not rest your hands next to or in front of the appliance or the area being worked as there is a risk of injury if you slip.
 - In the event of danger, remove the mains plug from the socket immediately.
 - Always route the power cord towards the rear, away from the appliance.
 - **RISK OF FIRE DUE TO FLYING SPARKS!** Sanding metal causes sparks. Ensure that nobody can be put at risk and that no combustible materials are located in the immediate vicinity of where you are working.
 - **Hold the power tool by the insulated gripping surfaces, as the sanding surface could hit its own cable.** Damage to a live wire may make exposed metal parts of the power tool live and could give the operator an electric shock.
- ⚠ WARNING! TOXIC VAPOURS!**

 - ▶ Working with the tool can produce harmful/toxic dusts that represent a health hazard for the person operating the appliance and for any other people in the area.
- ⚠ WARNING! RISKS DUE TO DUST!**

 - ▶ When working for extended periods of time on wood and, in particular, materials that produce dust which is hazardous to health, connect the appliance to an appropriate external dust extraction device. **Wear safety goggles and a protective dust mask!**
 - Ensure sufficient ventilation when working on plastics, paints, lacquers, etc.
 - Do not soak the materials or the area to be processed with liquids containing solvents.
 - Never work on moistened materials or damp surfaces.
 - Avoid sanding lead paint or other harmful materials.
 - Do not process materials containing asbestos. Asbestos is a known carcinogen.
 - Avoid contact with the sanding sheet while the appliance is running.
 - Do not use the appliance without a sanding sheet fitted.
 - Never use the appliance for purposes other than those for which it was designed, and only use original parts/accessories. Using attachments or accessory tools other than those recommended in the operating instructions can lead to a risk of injury.
 - Always allow the appliance to come to a complete standstill before putting it down.
 - The appliance must always be kept clean, dry and free from oil or grease.

Before use

Selecting a sanding sheet

Removal and surface

The material removal rate and surface quality are determined by the grain of the sanding sheet.

- ◆ Please note that you need to use sandpapers with different grains for working different materials.

Fitting the sanding sheet

⚠ WARNING!

- ▶ Always remove the plug from the mains power socket before carrying out any work on the appliance.

NOTE

- ▶ Before fitting a new sanding sheet, remove any dust and dirt from the sanding plate ⑧.

Attaching sanding sheets using hook-and-loop fasteners

- ◆ You can attach the sanding sheet ⑦ to the sanding plate ⑧ using the hook-and-loop fasteners.
- ◆ Ensure that the extraction holes on the sanding sheet ⑦ match up with those on the sanding plate ⑧. Use the sanding sheet alignment tool ⑥ (see fold-out page).

Removing sanding sheets fitted with hook-and-loop fasteners

- ◆ Simply pull the sanding sheet ⑦ off the sanding plate ⑧.

Dust extraction

⚠ WARNING! RISK OF FIRE!

- ▶ There is a risk of fire when working with power tools that are fitted with a dust collection box or can be connected to a vacuum cleaner via the dust extraction device! In unfavourable conditions, e.g. when sparks are flying while sanding metal or metal residues in wood, wood dust in the dust sack (or in the vacuum cleaner dust bag) can spontaneously ignite. This is a particular risk if the wood dust is mixed with paint residues or other chemicals and the workpiece has become hot after being worked for a long time. Therefore, do not allow the workpiece and appliance to overheat and always empty the dust collection box or the dust bag in the vacuum cleaner before taking a break from work.

Wear a dust mask!

NOTE

- ▶ Perforated sanding sheets are required for dust extraction.

Dust box

Connection

- ◆ Slide the dust box ③ onto the appliance. In doing so, match the ▶ symbol on the appliance with the 🔒 symbol on the dust box ③. Turn the dust box ③ towards the 🔒 symbol to lock it. (See the detailed illustration on the fold-out page)

Removal

- ◆ Turn the dust box ③ towards the 🔒 symbol. Then pull the dust box ③ off the appliance. (See the detailed illustration on the fold-out page).

NOTE

- ▶ To ensure optimum dust extraction, empty the dust box ③ regularly.

- ◆ To do this, remove the dust box ③ from the appliance as described above. Clean the dust box ③ thoroughly by knocking out the dust.

Reducer

Connection

- ◆ Push the reducer ④ into the adapter connection ⑤.
- ◆ Push the hose of a suitable dust extractor (e.g. a workshop vacuum cleaner) onto the reducer ④.

Removal

- ◆ Pull the hose of the dust extractor off the reducer ④.
- ◆ Pull off the reducer ④.

Use

⚠ CAUTION!

- ▶ Ensure that the appliance is switched off before connecting it to the mains.

NOTE

- ▶ Always switch the multi-sander on before applying it to the material, then move the appliance over the workpiece.

Switching on and off

Switching the appliance on

- ◆ Move the ON/OFF switch ① to the "I" position.

Switching the appliance off

- ◆ Move the ON/OFF switch ① to the "0" position.

Speed preselection

Use the speed control ② to set a speed range between 1 and 6.

- ◆ Level 1: low speed
Level 6: high speed

The required rotational speed depends on the material being processed and can be determined through practical tests.

Operating instructions

- Switch the appliance on before applying it to the workpiece.
- Apply minimal pressure when working.
- Work at a constant speed.
- Change the sanding sheets regularly.
- Never use the same sanding sheet for sanding different materials (e.g. wood followed by metal). Optimum sanding results can only be achieved by using clean sanding sheets.
- Clean the sanding sheet every once in a while using a vacuum cleaner.
- Sand hard-to-reach places with the front or side edge of the sanding sheet on the sanding plate.
- Guide the sander over the workpiece in parallel and use overlapping sanding motions.
- After completing the task, lift the appliance from the workpiece and then switch it off.

Maintenance and cleaning

⚠ WARNING!

- ▶ Always remove the plug from the mains power socket before carrying out any work on the appliance.

The appliance is maintenance-free.

- Always clean the appliance directly after completion of work.
- Use a dry cloth to clean the housing.
- Remove any adhering sanding dust with a brush.
- Never use sharp objects, petrol, solvents or cleaning agents which can damage plastic. Do not allow any liquids to get into the interior of the appliance.
- Always keep the ventilation openings free of obstructions.

Disposal



Do not dispose of power tools in your normal domestic waste!

The adjacent symbol of a crossed-out dustbin means that this appliance is subject to Directive 2012/19/EU. This directive states that this appliance may not be disposed of in the normal household waste at the end of its useful life, but must be taken to specially set-up collection locations, recycling depots or disposal companies.

The disposal is free of charge for the user. Protect the environment and dispose of this appliance properly.

If your old appliance has stored any personal data, you are responsible for deleting it yourself before returning it.



Your local community or municipal authorities can provide information on how to dispose of the worn-out product.



The packaging materials have been selected for their environmental friendliness and ease of disposal and are therefore recyclable. Dispose of packaging materials that are no longer needed in accordance with applicable local regulations. Dispose of the packaging in an environmentally friendly manner.



Note the labelling on the packaging and separate the packaging material components for disposal if necessary. The packaging material is labelled with abbreviations (a) and numbers (b) with the following meanings: 1–7: Plastics, 20–22: Paper and cardboard, 80–98: Composites.

Applies only to Spain:



The packaging contains paper and/or cardboard components.



The packaging contains plastic and/or metal components.

Kompennass Handels GmbH warranty

Dear Customer,

This appliance has a 3-year warranty valid from the date of purchase. If included with the product on delivery, the battery packs of the X12V and X20V Team series also come with a 3-year warranty from the date of purchase. If this product has any faults, you, the buyer, have certain statutory rights. Your statutory rights are not restricted in any way by the warranty described below.

Warranty conditions

The warranty period starts on the date of purchase. Please keep your receipt in a safe place. This will be required as proof of purchase.

If any material or manufacturing fault occurs within three years of the date of purchase of the product, we will either repair or replace the product for you or refund the purchase price (at our discretion). This warranty service requires that you present the defective appliance and the proof of purchase (receipt) within the three-year warranty period, along with a brief written description of the fault and of when it occurred.

If the defect is covered by the warranty, your product will either be repaired or replaced by us. The repair or replacement of a product does not signify the beginning of a new warranty period.

Warranty period and statutory claims for defects

The warranty period is not prolonged by repairs effected under the warranty. This also applies to replaced and repaired components. Any damage and defects present at the time of purchase must be reported immediately after unpacking. Repairs carried out after expiry of the warranty period shall be subject to a fee.

Scope of the warranty

This appliance has been manufactured in accordance with strict quality guidelines and inspected meticulously prior to delivery.

The warranty covers material faults or production faults. The warranty does not cover product parts that are subject to normal wear and tear and can therefore be considered wearing parts, such as saw blades, replacement blades, abrasive papers, etc. or for damage to fragile parts, such as switches or parts made of glass.

The warranty does not apply if the product has been damaged, improperly used or improperly maintained. The directions in the operating instructions for the product regarding proper use of the product are to be strictly followed. Uses and actions that are discouraged in the operating instructions or which are warned against must be avoided.

This product is intended solely for private use and not for commercial purposes. The warranty shall be deemed void in cases of misuse or improper handling, use of force and modifications/repairs which have not been carried out by one of our authorised Service centres.

The warranty does not apply to

- Normal reduction of the battery capacity over time
- Commercial use of the product
- Damage to or alteration of the product by the customer
- Non-compliance with safety and maintenance instructions, operating errors
- Damage caused by natural hazards

Warranty claim procedure

To ensure quick processing of your case, please observe the following instructions:

- Please have the till receipt and the item number (IAN) 480685_2410 available as proof of purchase.
- You will find the item number on the type plate on the product, an engraving on the product, on the front page of the operating instructions (below left) or on the sticker on the rear or bottom of the product.
- If functional faults or other defects occur, please first contact the service department listed below by telephone or use our contact form, which you can find on parkside-diy.com in the Service category.
- You can return a defective product to us free of charge to the service address that will be provided to you. Ensure that you enclose the proof of purchase (till receipt) and information about what the defect is and when it occurred.



You can view and download these instructions along with many other manuals at parkside-diy.com. This QR code will take you directly to parkside-diy.com. Select your country and use the search box to search for the operating instructions. Enter the article number (IAN) 480685_2410 to find the operating instructions for your article.

⚠ WARNING!

- ▶ Have your appliances repaired by the **Service Centre or a trained electrician**, and use **only original spare parts**. This will ensure that the safety of the appliance is maintained.
- ▶ **Always ensure that the power plug or the mains cable is replaced only by the manufacturer of the appliance or by an approved customer service provider**. This will ensure that the safety of the appliance is maintained.

Service

GB Service Great Britain

Tel.: 0800 051 897 0

Contact form on parkside-diy.com

MT Service Malta

Tel.: 80065168

Contact form on parkside-diy.com

IAN 480685_2410

Importer

Please note that the following address is not the service address. Please use the service address provided in the operating instructions.

KOMPERNASS HANDELS GMBH

BURGSTRASSE 21

44867 BOCHUM

GERMANY

www.kompernass.com

Translation of the original Conformity Declaration

We, KOMPERNASS HANDELS GMBH, document officer: Mr Semi Uguzlu, BURGSTR. 21, 44867 BOCHUM, GERMANY, hereby declare that this product complies with the following standards, normative documents and EC directives:

Machinery Directive (2006/42/EC)

Electromagnetic Compatibility (2014/30/EU)

RoHS Directive (2011/65/EU)*

* The manufacturer bears the sole responsibility for compliance with this conformity declaration. The subject of the declaration described above meets the requirements of Directive 2011/65/EU of the European Parliament and Council of 8 June 2011 on the limitations of use of certain dangerous substances in electrical and electronic devices.

Applied harmonised standards

EN 62841-1:2015/A11:2022

EN 62841-2-4:2014

EN IEC 55014-1:2021

EN IEC 55014-2:2021

EN IEC 61000-3-2:2019/A1:2021

EN 61000-3-3:2013/A2:2021

EN IEC 63000:2018

Type/appliance designation:

Multi-sander PMS 220 A1

Year of manufacture: 02-2025

Serial number: IAN 480685_2410

Bochum, 13/11/2024



Semi Uguzlu

- Quality Manager -

We reserve the right to make technical changes in the context of further product development.

Indice

Introduzione	24
Usò conforme.	24
Equipaggiamento	24
Materiale in dotazione	24
Dati tecnici	24
Indicazioni generali di sicurezza per elettrotensili	25
1. Sicurezza sul posto di lavoro	25
2. Sicurezza elettrica	25
3. Sicurezza delle persone	26
4. Uso e maneggio dell'elettrotensile	26
5. Assistenza	27
Indicazioni relative alla sicurezza specifiche per l'apparecchio	27
Prima della messa in funzione	28
Scelta del foglio abrasivo	28
Fissaggio del foglio abrasivo	28
Aspirazione della polvere	29
Cassetta della polvere per aspirazione indipendente	29
Giunto di riduzione	29
Messa in funzione	30
Accensione e spegnimento	30
Indicazioni per il lavoro.	30
Manutenzione e pulizia	30
Smaltimento	30
Garanzia della Kompernass Handels GmbH	31
Assistenza	33
Importatore	33
Traduzione della dichiarazione di conformità originale	33

Introduzione

Congratulazioni per l'acquisto del nuovo apparecchio. È stato scelto un prodotto di alta qualità. Il manuale di istruzioni è parte integrante del presente prodotto. Esso contiene importanti note sulla sicurezza, sull'uso e sullo smaltimento. Prima di utilizzare il prodotto acquisire dimestichezza con tutte le note relative ai comandi e alla sicurezza. Utilizzare il prodotto solo come descritto e per i campi d'impiego indicati. In caso di cessione del prodotto a terzi, consegnare anche tutta la relativa documentazione.

Uso conforme

L'apparecchio è adatto alla levigatura di legno, metallo e vernici. L'apparecchio è particolarmente idoneo per angoli, profili o punti difficilmente accessibili. Qualunque altro impiego e qualunque modifica dell'apparecchio sono da considerarsi non conformi alla destinazione e comportano il rischio di infortuni. Si declina ogni responsabilità per i danni derivanti da uso non conforme. L'apparecchio non è destinato all'uso commerciale.

Equipaggiamento

- 1 Interruttore ON/OFF
- 2 Regolatore del numero di giri
- 3 Cassetta della polvere per aspirazione indipendente
- 4 Giunto di riduzione per aspirazione esterna
- 5 Attacco adattatore
- 6 Fissatore per foglio abrasivo
- 7 Foglio abrasivo
- 8 Piano abrasivo

Materiale in dotazione

- 1 levigatrice multifunzione
- 1 serie di fogli abrasivi (grana 80/120)
- 1 cassetta della polvere
- 1 giunto di riduzione per aspirazione esterna
- 1 fissatore per foglio abrasivo
- 1 manuale di istruzioni

Dati tecnici

Potenza assorbita nominale	220 W
Tensione nominale	230 V ~, 50 Hz
Numero di giri nominale in folle	n_0 7000–13000 min ⁻¹
Frequenza di oscillazione nominale	14000–26000 min ⁻¹
Classe di protezione	II/□ (isolamento doppio)

Informazioni sul rumore e sulle vibrazioni

Valore di misurazione dei rumori determinato secondo EN 62841. Valori tipici del livello di rumore dell'elettrotensile classificato A:

Livello di pressione acustica	$L_{PA} = 79,7$ dB
Livello di potenza acustica	$L_{WA} = 87,7$ dB
Fattore di incertezza	$K = 3$ dB



Indossare una protezione acustica!

Accelerazione misurata tipica

Vibrazione mano/braccio	$a_h = 5,384$ m/s ²
Fattore di incertezza	$K = 1,5$ m/s ²

NOTA

- Il valore complessivo delle vibrazioni e il valore di emissione acustica indicati sono stati misurati secondo un procedimento di prova standardizzato e possono essere usati per il confronto tra due elettrotensili.

NOTA

- ▶ Il valore complessivo delle vibrazioni e il valore di emissione acustica indicati possono anche essere usati per una stima provvisoria del carico.

⚠ AVVERTENZA!

- ▶ Il valore di emissione delle vibrazioni e il valore di emissione acustica durante l'uso dell'elettrotensile possono scostarsi dai valori indicati a seconda del modo in cui l'elettrotensile viene utilizzato e, in particolare, della tipologia del pezzo lavorato.
- ▶ Cercare di ridurre il più possibile la sollecitazione. Esempi di provvedimenti per ridurre la sollecitazione da vibrazioni sono l'uso di guanti durante l'impiego dell'elettrotensile e la limitazione dei tempi di lavoro. Occorre tenere in considerazione tutte le componenti del ciclo di esercizio (per esempio i tempi nei quali l'elettrotensile è spento e i tempi in cui è acceso ma funziona senza carico).



Indicazioni generali di sicurezza per elettrotensili



⚠ AVVERTENZA!

- ▶ Leggere tutte le avvertenze di sicurezza, le istruzioni, le illustrazioni e i dati tecnici di cui è dotato questo elettrotensile. Il mancato rispetto delle seguenti istruzioni può causare scosse elettriche, incendi e/o gravi lesioni.

Conservare le indicazioni relative alla sicurezza e le istruzioni per uso futuro. Il termine "elettrotensile" utilizzato nelle indicazioni relative alla sicurezza si riferisce a elettrotensili collegabili alla rete elettrica (con cavo di alimentazione) o a elettrotensili a batteria (senza cavo di alimentazione).

1. Sicurezza sul posto di lavoro

- Mantenere l'area di lavoro pulita e ben illuminata.** Il disordine e la scarsa illuminazione dell'area di lavoro potrebbero dare luogo a infortuni.
- Non lavorare con elettrotensili in ambienti a rischio di esplosione in cui siano presenti liquidi, gas o polveri infiammabili.** Gli elettrotensili generano scintille che possono incendiare la polvere o i vapori.
- Tenere lontani i bambini e altre persone durante l'uso dell'elettrotensile.** In caso di distrazione si potrebbe perdere il controllo dell'elettrotensile.

2. Sicurezza elettrica

- La spina dell'elettrotensile deve essere idonea all'inserimento nella presa. La spina non deve essere assolutamente modificata.**
Non utilizzare connettori adattatori con elettrotensili collegati a terra. Le spine non modificate e le prese idonee riducono il rischio di scosse elettriche.
- Evitare il contatto diretto con superfici collegate a terra, come tubi, termosifoni, stufe e frigoriferi.** Quando il corpo è a diretto contatto con la terra sussiste un maggiore pericolo di scosse elettriche.
- Tenere gli elettrotensili al riparo da pioggia o umidità.** La penetrazione di acqua in un elettrotensile aumenta il rischio di scosse elettriche.
- Non utilizzare il cavo di allacciamento per scopi non conformi, come ad es. per trasportare l'elettrotensile, per appenderlo o per scollegare la spina dalla presa.** Tenere il cavo di allacciamento lontano dal calore, dall'olio, da spigoli vivi o da parti in movimento. Cavi di allacciamento danneggiati o aggrovigliati aumentano il rischio di scosse elettriche.

e) **Se si lavora all'aperto con un elettro-utensile, utilizzare solo cavi di prolunga indicati anche per uso esterno.** L'utilizzo di un cavo di prolunga idoneo all'uso esterno riduce il rischio di scosse elettriche.

f) **Se è inevitabile l'uso dell'elettro-utensile in un ambiente umido, utilizzare un interruttore differenziale.** L'uso di un interruttore differenziale riduce il rischio di scosse elettriche.

3. Sicurezza delle persone

a) **Prestare attenzione controllando le operazioni in corso e procedendo con cura quando si lavora con un elettro-utensile. Non utilizzare l'elettro-utensile se si è stanchi o sotto l'influsso di droghe, alcol o farmaci.** Un solo momento di disattenzione nell'uso dell'elettro-utensile può dare luogo a gravi lesioni.

b) **Indossare dispositivi di protezione individuale e sempre occhiali di protezione.** L'uso di un dispositivo di protezione individuale, come mascherina antipolvere, scarpe antiscivolo, casco protettivo o protezioni per l'udito, a seconda del tipo e dell'impiego dell'elettro-utensile, riduce il rischio di lesioni.

c) **Evitare la messa in funzione involontaria. Accertarsi che l'elettro-utensile sia spento prima di collegarlo all'alimentazione e/o alla batteria, sollevarlo o trasportarlo.** Se si tiene il dito sull'interruttore mentre si sposta l'elettro-utensile o si collega l'elettro-utensile alla rete elettrica con l'interruttore su ON, si possono verificare infortuni.

d) **Rimuovere gli utensili di regolazione o le chiavi inglesi prima di accendere l'elettro-utensile.** Un utensile o una chiave lasciati in una parte rotante dell'elettro-utensile possono provocare lesioni.

e) **Evitare posture innaturali. Provvedere a una posizione sicura e mantenere sempre l'equilibrio.**

In tal modo si può controllare meglio l'elettro-utensile, soprattutto in situazioni impreviste.

f) **Indossare indumenti idonei. Non indossare abiti ampi o gioielli. Tenere i capelli e gli indumenti lontani dalle parti in movimento.** Gli abiti ampi e sciolti, i gioielli o i capelli lunghi possono impigliarsi nelle parti mobili.

g) **Gli eventuali dispositivi di aspirazione e raccolta della polvere devono essere collegati e utilizzati correttamente.** L'uso di un aspirapolvere può ridurre i pericoli associati alla polvere.

h) **Nonostante si abbia acquisito dimestichezza con il ripetuto utilizzo dell'apparecchio, non peccare di falsa sicurezza e rispettare sempre le regole sulla sicurezza nell'uso di elettro-utensili.** Una piccola disattenzione può dare luogo a gravi lesioni in una frazione di secondo.

4. Uso e maneggio dell'elettro-utensile

a) **Non sovraccaricare l'elettro-utensile. Utilizzare l'elettro-utensile idoneo al proprio lavoro.** Con l'elettro-utensile adatto si lavora meglio e con maggiore sicurezza nell'intervallo di potenza indicato.

b) **Non utilizzare elettro-utensili con interruttore difettoso.** Un elettro-utensile che non si riesce più a spegnere o ad accendere è pericoloso e deve essere riparato.

c) **Staccare la spina dalla presa di corrente e/o rimuovere la batteria, se amovibile, prima di eseguire impostazioni sull'apparecchio, sostituire gli utensili o riporre l'elettro-utensile.** Questa misura precauzionale consente di impedire l'avvio involontario dell'elettro-utensile.

d) **Conservare gli elettro-utensili non utilizzati fuori dalla portata dei bambini. Non consentire l'uso dell'elettro-utensile a persone inesperte o che non abbiano letto le presenti istruzioni.** Gli elettro-utensili sono pericolosi se utilizzati da persone inesperte.

- e) Trattare gli elettroutensili e gli accessori con cura. Controllare che le parti mobili dell'apparecchio funzionino perfettamente, che non si inceppino e che non vi siano elementi rotti o danneggiati al punto da compromettere la funzione dell'elettroutensile. Far riparare le parti danneggiate prima di utilizzare l'elettroutensile. Molti infortuni derivano da una cattiva manutenzione degli elettroutensili.
- f) **Mantenere gli utensili da taglio ben affilati e puliti.** Gli utensili da taglio trattati con cura e con taglienti affilati si inceppano meno spesso e sono più facili da controllare.
- g) **Utilizzare elettroutensili, accessori, ecc. secondo queste istruzioni. Tenere conto delle condizioni di lavoro e dell'attività da eseguire.** L'uso di elettroutensili per applicazioni diverse da quelle previste può dare luogo a situazioni di pericolo.
- h) **Mantenere le impugnature e le superfici di presa asciutte, pulite e prive di olio e grasso.** Impugnature e superfici di presa scivolose non consentono un controllo e un utilizzo sicuro dell'elettroutensile in situazioni impreviste.

5. Assistenza

- a) **Fare riparare l'elettroutensile solo da personale qualificato specializzato e solo con ricambi originali.** In tal modo si garantisce che la sicurezza dell'elettroutensile venga mantenuta.
- b) **Fare eseguire la sostituzione della spina o del cavo sempre dal produttore dell'elettroutensile o dal relativo centro di assistenza.** In tal modo si garantisce che la sicurezza dell'elettroutensile venga mantenuta.

Indicazioni relative alla sicurezza specifiche per l'apparecchio

- Fissare il pezzo da lavorare. Un pezzo tenuto fermo con dispositivi di bloccaggio o con una morsa è più stabile rispetto a un pezzo tenuto con una mano.
- Non poggiare assolutamente le mani accanto o davanti all'apparecchio e nemmeno sulla superficie da lavorare, poiché in caso di scivolamento sussiste il rischio di lesioni.
- In caso di pericolo, staccare immediatamente la spina dalla presa.
- Il cavo di alimentazione deve trovarsi sempre dietro l'apparecchio.
- **PERICOLO D'INCENDIO DOVUTO ALLO SVILUPPO DI SCINTILLE!** La levigatura dei metalli comporta la formazione di scintille. Fare quindi assolutamente attenzione a non esporre a pericoli le persone e a non lavorare nelle vicinanze di materiali infiammabili.
- **Sostenere l'elettroutensile solo dalle superfici di impugnatura isolate, poiché la superficie di molatura potrebbe colpire il proprio cavo di allacciamento.** Il danneggiamento di una linea che conduce tensione potrebbe mettere sotto tensione anche le parti in metallo dell'apparecchio e causare così una scossa elettrica.

AVVERTENZA! VAPORI TOSSICI!

- Le polveri dannose/tossiche che si formano durante la lavorazione rappresentano un pericolo per la salute dell'operatore o delle altre persone presenti nell'ambiente di lavoro.

⚠ AVVERTENZA! PERICOLO PER LA PRESENZA DI POLVERE!

- ▶ In caso di lavorazione prolungata del legno e qualora venissero lavorati in particolare materiali che potrebbero produrre polveri pericolose per la salute, collegare l'apparecchio a un idoneo impianto esterno di aspirazione delle polveri. **Indossare occhiali protettivi e mascherina antipolvere!**
- Provvedere a una sufficiente aerazione nella lavorazione di plastiche, vernici, smalti, ecc.
- Non impregnare i materiali o le superfici da lavorare con liquidi a base di solventi.
- Non lavorare materiali o superfici umidi.
- Evitare di levigare vernici contenenti piombo o altri materiali pericolosi per la salute.
- Non lavorare materiali contenenti amianto. L'amianto è considerato cancerogeno.
- Evitare il contatto con il foglio abrasivo in movimento.
- Utilizzare l'apparecchio solo con il foglio abrasivo applicato.
- Non utilizzare mai l'apparecchio per altri scopi e impiegarlo solo con componenti/accessori originali. L'uso di componenti o accessori diversi da quelli consigliati e indicati nel manuale di istruzioni può comportare il pericolo di lesioni.
- Dopo lo spegnimento lasciare fermare l'apparecchio prima di riporlo.
- L'apparecchio deve essere sempre pulito, asciutto e privo di olio o grassi lubrificanti.

Prima della messa in funzione

Scelta del foglio abrasivo

Asportazione e superficie

La grana del foglio abrasivo definisce la resa dell'asportazione e la finitura della superficie.

- ◆ Assicurarsi che per la lavorazione dei diversi materiali si utilizzino fogli abrasivi di grana adeguata.

Fissaggio del foglio abrasivo

⚠ AVVERTENZA!

- ▶ Prima di eseguire interventi sull'apparecchio, staccare sempre la spina dalla presa.

NOTA

- ▶ Prima di fissare un nuovo foglio abrasivo, rimuovere la polvere e lo sporco dal piano abrasivo **8**.

Applicazione di fogli abrasivi con velcro

- ◆ È possibile applicare il foglio abrasivo **7** con fissaggio in velcro al piano abrasivo **8**.
- ◆ Verificare che i fori di aspirazione del foglio abrasivo **7** coincidano con quelli del piano abrasivo **8**. Utilizzare a tale scopo il fissatore per foglio abrasivo **6** (vedere la pagina pieghevole).

Rimozione di fogli abrasivi con velcro

- ◆ Basta staccare il foglio abrasivo **7** dal piano abrasivo **8**.

Aspirazione della polvere

⚠ AVVERTENZA! **PERICOLO D'INCENDIO!**

- ▶ Quando si lavora con elettrotutensili dotati di cassetta della polvere, o che possono essere collegati all'aspirapolvere tramite un dispositivo di aspirazione della polvere, sussiste il rischio di incendio! In condizioni sfavorevoli, come ad es. in caso di formazione di scintille o molatura del metallo, oppure in presenza di resti di metallo nel legno, la polvere di legno nel sacco della polvere (o nel sacchetto filtro dell'aspirapolvere) può incendiarsi. Ciò può succedere in particolare se la polvere di legno è mescolata a resti di vernice o altre sostanze chimiche e il materiale si è surriscaldato dopo un tempo di lavorazione prolungato. Evitare pertanto assolutamente il surriscaldamento del materiale e dell'apparecchio e prima delle pause di lavoro svuotare sempre la cassetta della polvere o il sacchetto filtro dell'aspirapolvere.

Indossare una mascherina antipolvere.

NOTA

- ▶ Per l'aspirazione della polvere sono necessari fogli abrasivi forati.

Cassetta della polvere per aspirazione indipendente

Collegamento

- ◆ Spingere la cassetta della polvere per aspirazione indipendente ③ sull'apparecchio. Per farlo spingere il simbolo ▶ dell'apparecchio sul simbolo 🔒 della cassetta della polvere per aspirazione indipendente ③. Girare la cassetta della polvere per aspirazione indipendente ③ sul simbolo 🔒 per bloccarla (vedere la figura dettagliata nella pagina pieghevole).

Rimozione

- ◆ Ruotare la cassetta della polvere per aspirazione indipendente ③ in direzione del simbolo 🔒. Sfilare la cassetta della polvere per aspirazione indipendente ③ dall'apparecchio (vedere la figura dettagliata nella pagina pieghevole).

NOTA

- ▶ Per garantire una capacità di aspirazione ottimale svuotare tempestivamente la cassetta della polvere per aspirazione indipendente ③.
- ◆ Per farlo, rimuovere dall'apparecchio la cassetta della polvere per aspirazione indipendente ③ come descritto sopra. Pulire accuratamente la cassetta della polvere per aspirazione indipendente ③ battendovi sopra.

Giunto di riduzione

Collegamento

- ◆ Inserire il giunto di riduzione ④ nell'attacco adattatore ⑤.
- ◆ Spingere il tubo flessibile di un dispositivo aspirapolvere omologato (ad es. un aspirapolvere da officina) sul giunto di riduzione ④.

Rimozione

- ◆ Estrarre il tubo flessibile del dispositivo aspirapolvere dal giunto di riduzione ④.
- ◆ Staccare il giunto di riduzione ④.

Messa in funzione

⚠ CAUTELA!

- ▶ Assicurarsi che l'apparecchio sia completamente spento prima di collegarlo all'alimentazione.

NOTA

- ▶ Accendere la levigatrice multifunzione sempre prima che venga a contatto con il materiale e portare l'apparecchio sul pezzo da lavorare solo dopo l'accensione.

Accensione e spegnimento

Accensione dell'apparecchio

- ◆ Portare l'interruttore ON/OFF ❶ in posizione "I".

Spegnimento dell'apparecchio

- ◆ Portare l'interruttore ON/OFF ❶ in posizione "0".

Preselezione del numero di giri

Con il regolatore del numero di giri ❷, impostare un intervallo di numero di giri compreso tra 1 e 6.

- ◆ Livello 1: numero di giri basso
Livello 6: numero di giri alto

Il numero di giri necessario dipende dal materiale da lavorare e può venire rilevato tramite tentativi pratici.

Indicazioni per il lavoro

- Portare l'apparecchio verso il pezzo da lavorare solo quando è acceso.
- Lavorare con una pressione di contatto ridotta.
- Lavorare con un avanzamento uniforme.
- Sostituire tempestivamente i fogli abrasivi.
- Non utilizzare mai lo stesso foglio abrasivo per lavorare materiali diversi (ad es. legno e subito dopo metallo). Solo con fogli abrasivi funzionanti si ottengono buone prestazioni di levigatura.

- Pulire di tanto in tanto il foglio abrasivo con l'aspirapolvere.
- Levigare punti difficilmente accessibili con il bordo anteriore o laterale del foglio abrasivo sul piano abrasivo.
- Eseguire il processo di levigatura in parallelo e in sovrapposizione ai tracciati di levigatura.
- Dopo la lavorazione del pezzo, sollevare prima l'apparecchio e poi spegnerlo.

Manutenzione e pulizia

⚠ AVVERTENZA!

- ▶ Prima di eseguire interventi sull'apparecchio, staccare sempre la spina dalla presa.

L'apparecchio non necessita di manutenzione.

- Pulire l'apparecchio subito dopo il termine del lavoro.
- Utilizzare un panno asciutto per la pulizia dell'alloggiamento.
- Eliminare la polvere più aderente con un pennello.
- Non utilizzare assolutamente oggetti affilati, benzina, solventi o detersivi in grado di intaccare la plastica. Impedire la penetrazione di liquidi all'interno dell'apparecchio.
- Tenere sempre libere le aperture di aerazione.

Smaltimento



Non smaltire gli elettrodomestici assieme ai normali rifiuti domestici!

Il simbolo del bidone dei rifiuti barrato, raffigurato lateralmente, indica che l'apparecchio è soggetto alla Direttiva 2012/19/EU. Tale direttiva prescrive che, al termine della sua vita utile, l'apparecchio non venga smaltito assieme ai normali rifiuti domestici, bensì conferito in appositi centri di raccolta, centri di riciclaggio o aziende di smaltimento.

Lo smaltimento è gratuito per l'utente. Rispettare l'ambiente e smaltire l'apparecchio in modo conforme alle direttive pertinenti.

Se l'apparecchio usato contiene dati personali, si è responsabili di eliminarli prima di restituire l'apparecchio.



Per lo smaltimento del prodotto una volta che ha terminato la sua funzione, informarsi presso l'amministrazione comunale.



I materiali d'imballaggio sono stati selezionati in relazione alla loro ecocompatibilità e alle caratteristiche di smaltimento, sono pertanto riciclabili. Smaltire il materiale di imballaggio non più necessario in conformità alle vigenti norme locali. Smaltire l'imballaggio conformemente alle norme di tutela ambientale.



Tenere conto dei codici presenti sui vari materiali di imballaggio ed eventualmente separare i materiali effettuando una raccolta differenziata. I materiali di imballaggio presentano codici costituiti da abbreviazioni (a) e numeri (b) con il seguente significato: 1-7: materie plastiche, 20-22: carta e cartone, 80-98: materiali compositi.

Per la Spagna:



L'imballaggio contiene elementi di carta e/o cartone.



L'imballaggio contiene elementi di plastica e/o metallo.

Garanzia della Kompennass Handels GmbH

Egregio Cliente,

Questo apparecchio ha una garanzia di 3 anni dalla data di acquisto. Se inclusi, i pacchi batteria della serie X12V e X20V Team vengono forniti con una garanzia di 3 anni dalla data di acquisto. Qualora questo prodotto presentasse vizi, Le spettano diritti legali nei confronti del venditore del prodotto. La garanzia qui di seguito descritta non costituisce alcun limite a tali diritti legali.

Condizioni di garanzia

Il periodo di garanzia decorre dalla data di acquisto. Si prega di conservare bene lo scontrino di cassa. Quest'ultimo è necessario come prova d'acquisto.

Qualora entro tre anni a partire dalla data d'acquisto del prodotto si presentasse un difetto del materiale o di fabbricazione, provvederemo a nostra discrezione a riparare o a sostituire gratuitamente il prodotto oppure a rimborsare il prezzo d'acquisto. Questa prestazione di garanzia ha come presupposto che l'apparecchio guasto e la prova d'acquisto (scontrino di cassa) vengano presentati entro il termine di tre anni e che si descriva per iscritto in cosa consiste il difetto e quando si è evidenziato.

Se il vizio rientra nell'ambito della nostra garanzia, il Suo prodotto verrà riparato o sostituito da uno nuovo. Con la riparazione o la sostituzione del prodotto non decorre un nuovo periodo di garanzia.

Periodo di garanzia e diritti legali di rivendicazione di vizi

Il periodo di garanzia non viene prolungato da interventi in garanzia. Ciò vale anche per le parti sostituite e riparate. Danni e vizi eventualmente già presenti al momento dell'acquisto devono venire segnalati immediatamente dopo che l'apparecchio è stato disimballato. Le riparazioni eseguite dopo la scadenza del periodo di garanzia sono a pagamento.

Ambito della garanzia

L'apparecchio è stato prodotto con cura secondo severe direttive qualitative e debitamente collaudato prima della consegna.

La prestazione in garanzia vale per difetti del materiale o di fabbricazione. Questa garanzia non si estende a componenti del prodotto esposti a normale logorio, che possono pertanto essere considerati come componenti soggetti a usura (esempio capacità della batteria, calcificazione, lampade, pneumatici, filtri, spazzole, lame per seghe, lame di ricambio, carta vetrata...). La garanzia non si estende altresì a danni che si verificano su componenti delicati (esempio interruttori, parti realizzate in vetro, schermi, accessori vari) nonché danni derivanti dal trasporto o altri incidenti. Per tali componenti valgono esclusivamente le disposizioni in materia di garanzia previste dalla legge.

Questa garanzia decade se il prodotto è stato danneggiato oppure utilizzato o sottoposto a interventi di manutenzione in modo non conforme. Per un utilizzo adeguato del prodotto si devono rigorosamente rispettare tutte le istruzioni esposte nel manuale di istruzioni per l'uso. Si devono assolutamente evitare modalità di utilizzo e azioni che il manuale di istruzioni per l'uso sconsiglia o da cui esso mette in guardia.

Il prodotto è destinato esclusivamente all'uso domestico e non a quello commerciale. La garanzia decade in caso di impiego improprio o manomissione, uso della forza e interventi non eseguiti dalla nostra filiale di assistenza autorizzata.

La garanzia non si applica nei seguenti casi

- normale usura della capacità della batteria
- uso commerciale del prodotto
- danneggiamento o modifica del prodotto da parte del cliente

- mancata osservanza delle prescrizioni di sicurezza e manutenzione, errori di utilizzo
- danni derivanti da eventi naturali

Trattamento dei casi di garanzia

Per garantire una rapida evasione della Sua richiesta, La preghiamo di seguire le seguenti istruzioni:

- Tenga a portata di mano per qualsiasi richiesta lo scontrino di cassa e il codice dell'articolo (IAN) 480685_2410 come prova di acquisto.
- Il codice dell'articolo è riportato sulla targhetta identificativa o su un'incisione presenti sul prodotto, sul frontespizio del manuale di istruzioni (in basso a sinistra) o su un adesivo applicato alla parte posteriore o inferiore del prodotto.
- Qualora si presentassero malfunzionamenti o altri tipi di difetti, contattare subito l'assistenza clienti per telefono o tramite l'apposito modulo di contatto riportato nella pagina parkside-diy.com nella categoria Assistenza.
- Una volta che il prodotto è stato registrato come difettoso, lo può poi spedire a nostro carico, provvedendo ad allegare la prova di acquisto (scontrino di cassa), una descrizione del vizio e l'indicazione della data in cui si è presentato, all'indirizzo del servizio di assistenza clienti che Le è stato comunicato.



Sul sito parkside-diy.com è possibile consultare e scaricare questo e molti altri manuali. Con questo codice QR si giunge direttamente al sito parkside-diy.com. Selezionare il Paese e cercare i manuali di istruzioni con l'apposita funzione di ricerca. Inserendo il Codice articolo (IAN) 480685_2410 si può consultare il manuale di istruzioni del proprio articolo.

⚠ AVVERTENZA!

- ▶ **Far riparare gli apparecchi dal centro di assistenza o da un elettricista specializzato e solo con pezzi di ricambio originali.** In tal modo si garantisce che la sicurezza dell'apparecchio venga mantenuta.
- ▶ **Far eseguire sempre la sostituzione della spina o del cavo dal produttore dell'apparecchio o dal relativo centro di assistenza.** In tal modo si garantisce che la sicurezza dell'apparecchio venga mantenuta.

Assistenza**IT Assistenza Italia**

Tel.: 800172663

Modulo di contatto su
parkside-diy.com**MT Service Malta**

Tel.: 80065168

Modulo di contatto su
parkside-diy.com

IAN 480685_2410

Importatore

Badi che il seguente indirizzo non è quello del servizio di assistenza clienti. Contatti innanzitutto il servizio di assistenza clienti indicato.

KOMPERNASS HANDELS GMBH

BURGSTRASSE 21

44867 BOCHUM

GERMANIA

www.kompernass.com

Traduzione della dichiarazione di conformità originale

La Società KOMPERNASS HANDELS GMBH, responsabile della documentazione: Signor Semi Uguzlu, BURGSTR. 21, 44867 BOCHUM, GERMANIA, dichiara con la presente che questo prodotto è conforme alle seguenti norme, documenti normativi e Direttive CE:

Direttiva macchine (2006/42/EC)**Compatibilità elettromagnetica (2014/30/EU)****Direttiva RoHS (2011/65/EU)***

* Il produttore è il responsabile esclusivo del rilascio di questa dichiarazione di conformità. L'oggetto della dichiarazione sopra descritto soddisfa le prescrizioni della Direttiva 2011/65/EU del Parlamento Europeo e del Consiglio Europeo dell'8 giugno 2011 sulla restrizione dell'uso di determinate sostanze pericolose nelle apparecchiature elettriche ed elettroniche.

Norme armonizzate utilizzate

EN 62841-1:2015/A11:2022

EN 62841-2-4:2014

EN IEC 55014-1:2021

EN IEC 55014-2:2021

EN IEC 61000-3-2:2019/A1:2021

EN 61000-3-3:2013/A2:2021

EN IEC 63000:2018

Modello/denominazione dell'apparecchio: Levigatrice multifunzione PMS 220 A1**Anno di produzione: 02-2025****Numero di serie: IAN 480685_2410**

Bochum, 13/11/2024



Semi Uguzlu

- Responsabile qualità -

Con riserva di modifiche tecniche volte al miglioramento del prodotto.

Índice

Introdução	36
Utilização correta	36
Equipamento	36
Conteúdo da embalagem.	36
Dados técnicos	36
Instruções gerais de segurança para ferramentas elétricas	37
1. Segurança no local de trabalho	37
2. Segurança elétrica	37
3. Segurança de pessoas.	38
4. Utilização e manuseamento da ferramenta elétrica.	38
5. Assistência Técnica	39
Instruções de segurança específicas do aparelho.	39
Antes da colocação em funcionamento	40
Escolher a folha de lixa	40
Fixar a folha de lixa	40
Aspiração de pó	41
Caixa de pó para aspiração própria	41
Redutor.	41
Colocação em funcionamento	41
Ligar e desligar.	41
Instruções de trabalho	42
Manutenção e limpeza	42
Eliminação	42
Garantia da Kompernass Handels GmbH	43
Assistência Técnica	45
Importador	45
Tradução da Declaração de Conformidade original	45

Introdução

Parabéns pela compra do seu novo aparelho. Optou por um produto de elevada qualidade. O manual de instruções é parte integrante deste produto. Este contém instruções importantes para a segurança, a utilização e a eliminação. Antes de utilizar o produto, familiarize-se com todas as instruções de operação e segurança. Utilize o produto apenas como descrito e nas áreas de aplicação indicadas. Ao transferir o produto para terceiros, entregue todos os respetivos documentos.

Utilização correta

O aparelho é adequado para lixar madeira, metal e verniz. O aparelho foi concebido especificamente para cantos, perfis ou pontos de difícil acesso. Qualquer outra utilização ou alteração do aparelho é considerada incorreta e acarreta perigo de acidentes graves. Não assumimos qualquer responsabilidade por danos resultantes da utilização incorreta. Não é adequado para uso comercial.

Equipamento

- 1 Interruptor LIGAR/DESLIGAR
- 2 Regulador da velocidade de rotação
- 3 Caixa de pó para aspiração própria
- 4 Redutor para aspiração externa
- 5 Ligação para adaptador
- 6 Fixador de folha de lixa
- 7 Folha de lixa
- 8 Placa de lixar

Conteúdo da embalagem

- 1 Multilixadora
- 1 Conjunto de folhas de lixa (grão 80/120)
- 1 Caixa de pó
- 1 Redutor para aspiração externa
- 1 Fixador de folha de lixa
- 1 Manual de instruções

Dados técnicos

Consumo admissível	220 W
Tensão nominal	230 V ~, 50 Hz
Velocidade de rotação nominal sem carga	n_0 7000–13000 rpm
Oscilação nominal	14000–26000 rpm
Classe de proteção	II/□ (isolamento duplo)

Informações sobre ruído e vibração

Valor de medição de ruído, determinado de acordo com a norma EN 62841. O nível sonoro ponderado A da ferramenta elétrica é, em geral:

Nível de pressão acústica	$L_{PA} = 79,7$ dB
Nível de potência acústica	$L_{WA} = 87,7$ dB
Incerteza	$K = 3$ dB



Usar protetores auriculares!

Aceleração ponderada, normalmente

Vibração na mão/braço	$a_n = 5,384$ m/s ²
Incerteza	$K = 1,5$ m/s ²

NOTA

- ▶ Os valores totais de vibração e os valores de emissões sonoras indicados foram medidos de acordo com um processo de verificação normalizado e podem ser utilizados para comparação com outra ferramenta elétrica.
- ▶ Os valores totais de vibração e os valores de emissões sonoras indicados também podem ser utilizados para uma avaliação preliminar da pressão.

⚠ AVISO!

- ▶ Durante a utilização efetiva da ferramenta elétrica, as emissões de vibrações e as emissões de ruído podem divergir dos valores indicados, dependendo do tipo de utilização da ferramenta elétrica, especialmente do tipo de peça a trabalhar.

⚠ AVISO!

- ▶ Tente manter a pressão tão baixa quanto possível. Podem ser tomadas medidas para reduzir a pressão exercida pela vibração, como, por exemplo, o uso de luvas ao utilizar a ferramenta e a limitação do tempo de trabalho. Ao mesmo tempo, todas as partes do ciclo de funcionamento têm de ser tidas em conta (por exemplo, os períodos em que a ferramenta elétrica está desligada e aqueles em que está ligada, mas funciona sem carga).



Instruções gerais de segurança para ferramentas elétricas



⚠ AVISO!

- ▶ **Leia todas as instruções de segurança, outras instruções, figuras e os dados técnicos que estão incluídos nesta ferramenta elétrica.** O não cumprimento das seguintes instruções pode causar choque elétrico, incêndio e/ou ferimentos graves.

Guarde todas as instruções de segurança e indicações para futuras consultas.

O conceito "ferramenta elétrica", utilizado nas instruções de segurança, refere-se a ferramentas elétricas operadas por rede elétrica (com cabo de alimentação) e a ferramentas elétricas operadas por acumulador (sem cabo de alimentação).

1. Segurança no local de trabalho

- a) **Mantenha o seu local de trabalho limpo e bem iluminado.** Desarrumação e áreas de trabalho pouco iluminadas podem causar acidentes.
- b) **Não trabalhe com a ferramenta elétrica em atmosferas potencialmente explosivas, onde se encontram líquidos, gases ou poeiras inflamáveis.** As ferramentas elétricas originam faíscas que podem inflamar o pó e os vapores.

- c) **Durante a utilização da ferramenta elétrica, mantenha crianças e outras pessoas afastadas.** Em caso de distração pode perder o controlo da ferramenta elétrica.

2. Segurança elétrica

- a) **A ficha de ligação da ferramenta elétrica tem de ser adequada à tomada. A ficha não pode, de forma alguma, ser alterada. Não utilize quaisquer fichas de adaptadores em conjunto com ferramentas elétricas com proteção de ligação à terra.** Fichas inalteradas e tomadas adequadas reduzem o risco de choque elétrico.
- b) **Evite o contacto físico com superfícies ligadas à terra, como tubos, aquecimentos, fogões e frigoríficos.** Existe um risco mais elevado de choque elétrico, caso o seu corpo esteja ligado à terra.
- c) **Mantenha as ferramentas elétricas afastadas de chuva ou humidade.** A infiltração de água numa ferramenta elétrica aumenta o risco de choque elétrico.
- d) **Não utilize o cabo de ligação para um fim diferente do previsto, p. ex. para transportar, pendurar a ferramenta elétrica ou puxar a ficha da tomada. Mantenha o cabo de ligação afastado de calor, óleo, arestas afiadas ou peças móveis.** Cabos de ligação danificados ou enrolados aumentam o risco de choque elétrico.
- e) **Se trabalhar com uma ferramenta elétrica ao ar livre, utilize apenas extensões que também sejam adequadas para o exterior.** A utilização de uma extensão adequada para o exterior diminui o risco de choque elétrico.
- f) **Se não for possível evitar a utilização da ferramenta elétrica num ambiente húmido, utilize um disjuntor diferencial residual.** A utilização de um disjuntor diferencial residual reduz o risco de choque elétrico.

3. Segurança de pessoas

- a) **Esteja atento, observe o que está a fazer e utilize a ferramenta elétrica de forma sensata. Não utilize uma ferramenta elétrica se estiver cansado, com sono ou sob a influência de drogas, álcool ou medicamentos.** Um momento de distração durante a utilização da ferramenta elétrica pode causar ferimentos graves.
- b) **Use o equipamento de proteção individual e sempre óculos de proteção.** O uso do equipamento de proteção individual, como máscara de proteção antipoeiras, calçado de segurança antiderrapante, capacete de proteção ou protetores auriculares, de acordo com o tipo e a aplicação da ferramenta elétrica, reduz o risco de ferimentos.
- c) **Evite uma colocação em funcionamento involuntária. Certifique-se de que a ferramenta elétrica se encontra desligada antes de a ligar à fonte de alimentação e/ou ao acumulador, bem como antes de a elevar ou transportar.** Se, durante o transporte da ferramenta elétrica, tiver o dedo no interruptor ou ligar a ferramenta elétrica a uma fonte de alimentação quando esta já se encontra ligada, podem ocorrer acidentes.
- d) **Retire as ferramentas de ajuste ou chaves de parafusos antes de ligar a ferramenta elétrica.** Uma ferramenta ou uma chave, que se encontre numa parte rotativa da ferramenta elétrica, pode causar ferimentos.
- e) **Evite uma postura corporal incorreta. Assegure uma posição estável e mantenha sempre o equilíbrio.** Desta forma, consegue controlar melhor a ferramenta elétrica em situações inesperadas.
- f) **Use vestuário adequado. Não use roupas largas ou joias. Mantenha o cabelo e o vestuário afastados das peças móveis.**

Vestuário solto, joias ou cabelos compridos podem ficar presos nas peças móveis.

- g) **Se existir a possibilidade de montar aparelhos de aspiração ou recolha de pó, estes têm de ser ligados e utilizados corretamente.** A utilização de um aparelho de aspiração de pó pode reduzir eventuais perigos devido a pó.
- h) **Não deve confiar numa falsa sensação de segurança e ignorar as regras de segurança para ferramentas elétricas, mesmo que esteja habituado a lidar com a ferramenta elétrica após utilização frequente.** O manuseamento descuidado pode causar ferimentos graves numa fração de segundo.

4. Utilização e manuseamento da ferramenta elétrica

- a) **Não sobrecarregue a ferramenta elétrica. Utilize a ferramenta elétrica apropriada para o seu trabalho.** Com a ferramenta elétrica adequada, trabalhará melhor e de forma mais segura na respetiva área de trabalho.
- b) **Não utilize uma ferramenta elétrica cujo interruptor esteja avariado.** Uma ferramenta elétrica que não se consegue ligar nem desligar constitui perigo e tem de ser reparada.
- c) **Retire a ficha da tomada e/ou o acumulador amovível antes de realizar ajustes no aparelho, substituir peças da ferramenta de trabalho ou se não estiver a utilizar a ferramenta elétrica.** Esta medida de precaução evita o arranque involuntário da ferramenta elétrica.
- d) **Guarde as ferramentas elétricas que não estão a ser utilizadas fora do alcance das crianças. Não autorize a utilização da ferramenta elétrica por pessoas que não estejam familiarizadas com a mesma ou que não tenham lido estas instruções.** As ferramentas elétricas são perigosas, caso sejam utilizadas por pessoas inexperientes.

- e) **Faça uma manutenção cuidadosa das ferramentas elétricas e da ferramenta de trabalho. Verifique se as peças móveis funcionam corretamente e não estão encravadas, e se existem peças partidas ou danificadas a ponto de interferir no bom funcionamento da ferramenta elétrica. Antes de utilizar a ferramenta elétrica, as peças danificadas devem ser reparadas.** Muitos acidentes ocorrem devido à má manutenção das ferramentas elétricas.
- f) **Mantenha as ferramentas de corte limpas e afiadas.** Ferramentas de corte bem conservadas e afiadas encravam muito menos e são mais fáceis de conduzir.
- g) **Utilize a ferramenta elétrica, os acessórios, as ferramentas de aplicação, etc., de acordo com estas instruções. Tenha em consideração as condições de trabalho e a tarefa a realizar.** A utilização de ferramentas elétricas para operações diferentes das previstas pode originar situações perigosas.
- h) **Mantenha os punhos e as superfícies de preensão limpos e sem óleo e gordura.** Punhos e superfícies de preensão escorregadios não permitem uma operação e um controlo seguros da ferramenta elétrica em situações imprevistas.

5. Assistência Técnica

- a) **Solicite a reparação da sua ferramenta elétrica apenas por técnicos especializados e com peças sobresselentes de origem.** Desta forma, é garantida a segurança da ferramenta elétrica.
- b) **A substituição da ficha ou do cabo de ligação deve ser efetuada sempre pelo fabricante da ferramenta elétrica ou pelo seu serviço de apoio ao cliente.** Desta forma, é garantida a segurança da ferramenta elétrica.

Instruções de segurança específicas do aparelho

- Fixe a peça a trabalhar. Uma peça a trabalhar presa com dispositivos de fixação ou num torno de bancada está mais segura do que com a sua mão.
- Nunca apoie as mãos junto ou à frente do aparelho e das superfícies a trabalhar, uma vez que existe perigo de ferimentos em caso de escorregamento.
- Em caso de perigo, retire imediatamente a ficha da tomada.
- Coloque o cabo de alimentação sempre para trás do aparelho.
- **PERIGO DE INCÊNDIO DEVIDO A PROJEÇÃO DE FAÍSCAS!** Ao lixar metais são projetadas faíscas. Por esta razão, tenha sempre atenção para não colocar pessoas em perigo e certifique-se de não se encontram quaisquer materiais inflamáveis próximo da área de trabalho.
- **Segure a ferramenta elétrica pelas superfícies isoladas do punho, pois a superfície de lixa pode atingir o próprio cabo de alimentação.** A danificação de um cabo condutor de tensão pode colocar peças metálicas do aparelho sob tensão e dar origem a um choque elétrico.

AVISO! VAPORES TÓXICOS!

- As poeiras tóxicas/nocivas resultantes dos trabalhos representam um perigo para a saúde, para o operador e para as pessoas que se encontram na proximidade.

⚠ AVISO! PERIGO DEVIDO A PÓ!

- ▶ Em longos períodos de trabalho com madeira e, em especial, quando forem trabalhados materiais que libertem poeiras prejudiciais para a saúde, ligue o aparelho a um sistema de aspiração de pó externo adequado. **Use óculos de proteção e uma máscara anti-poeiras!**
- Ao trabalhar plásticos, tintas, vernizes, etc., assegure uma ventilação suficiente.
- Não impregne os materiais ou as superfícies a trabalhar em líquidos que contenham solventes.
- Não trabalhe materiais molhados ou superfícies húmidas.
- Evite lixar tintas que contenham chumbo ou outros materiais prejudiciais à saúde.
- Material que contenha amianto não pode ser trabalhado. O amianto é considerado cancerígeno.
- Evite o contacto com a folha de lixa em movimento.
- Utilize o aparelho apenas com a folha de lixa colocada.
- Nunca utilize o aparelho para outra finalidade e utilize-o apenas com peças e acessórios originais. A utilização de peças ou acessórios diferentes dos recomendados no manual de instruções pode significar perigo de ferimentos para si.
- Deixe o aparelho desligado parar completamente antes de o pousar.
- O aparelho deve estar sempre limpo, seco e livre de óleos ou lubrificantes.

Antes da colocação em funcionamento

Escolher a folha de lixa

Remoção e acabamento da superfície

A capacidade de remoção e a qualidade do acabamento são determinadas pelo tamanho do grão da folha de lixa.

- ◆ Certifique-se de que utiliza folhas de lixa com diferentes grãos para trabalhar diferentes materiais.

Fixar a folha de lixa

⚠ AVISO!

- ▶ Antes de realizar qualquer trabalho no aparelho, retire sempre a ficha da tomada.

NOTA

- ▶ Antes de fixar uma nova folha de lixa, remova qualquer vestígio de pó e sujidade da placa de lixar ⑧.

Colocar folhas de lixa com aderência por velcro

- ◆ A folha de lixa ⑦ pode ser colocada na placa de lixar ⑧ por meio de um fecho de velcro.
- ◆ Tenha atenção à correspondência dos orifícios de aspiração na folha de lixa ⑦ e na placa de lixar ⑧. Para tal, utilize o fixador de folha de lixa ⑥ (ver página desdobrável).

Retirar folhas de lixa com aderência por velcro

- ◆ Retire simplesmente a folha de lixa ⑦ da placa de lixar ⑧.

Aspiração de pó

⚠️ AVISO! PERIGO DE INCÊNDIO!

- ▶ Existe perigo de incêndio ao trabalhar com ferramentas elétricas que dispõem de uma caixa de recolha de pó ou que podem ser ligadas ao aspirador através de um sistema de aspiração de pó! Em condições adversas, como p. ex. em caso de projeção de faíscas ao lixar metal ou resíduos de metal em madeira, o pó de madeira no saco de pó (ou no saco de recolha do pó do aspirador) pode inflamar. Isto pode acontecer especialmente se o pó da madeira estiver misturado com restos de verniz ou outras substâncias químicas e o material a lixar estiver muito quente após trabalhos longos. Por esta razão, evite sempre um sobreaquecimento do material a lixar e do aparelho e, antes de pausas no trabalho, esvazie sempre a caixa ou o saco de pó do aspirador.



Use uma máscara de proteção antipoeiras!

NOTA

- ▶ Para a aspiração de pó, necessita de folhas de lixa perfuradas.

Caixa de pó para aspiração própria

Ligar

- ◆ Encaixe a caixa de pó para aspiração própria ③ no aparelho. Para este fim, desloque o símbolo ▶ do aparelho até ao símbolo  da caixa de pó para aspiração própria ③. Rode a caixa de pó para aspiração própria ③ até ao símbolo  para a bloquear (ver figura detalhada na página desdobrável).

Remover

- ◆ Rode a caixa de pó para aspiração própria ③ no sentido do símbolo . Retire a caixa de pó para aspiração própria ③ do aparelho (ver figura detalhada na página desdobrável).

NOTA

- ▶ Para garantir uma potência de aspiração ideal, esvazie oportunamente a caixa de pó para aspiração própria ③.
- ◆ Para tal, retire a caixa de pó para aspiração própria ③ do aparelho, tal como descrito anteriormente. Limpe a caixa de pó para aspiração própria ③ meticulosamente, sacudindo-a.

Redutor

Ligar

- ◆ Insira o redutor ④ na ligação para adaptador ⑤.
- ◆ Coloque a mangueira de um aparelho de aspiração de pó autorizado (p. ex. de um aspirador industrial) no redutor ④.

Remover

- ◆ Retire o tubo do dispositivo de aspiração de pó do redutor ④.
- ◆ Retire o redutor ④.

Colocação em funcionamento

⚠️ CUIDADO!

- ▶ Certifique-se de que o aparelho está desligado antes de o ligar à fonte de alimentação.

NOTA

- ▶ Ligue a lixadeira multifunções sempre antes do contacto com o material e só depois coloque o aparelho sobre a peça a trabalhar.

Ligar e desligar

Ligar o aparelho

- ◆ Prima o interruptor LIGAR/DESLIGAR ① para a posição "I".

Desligar o aparelho

- ◆ Prima o interruptor LIGAR/DESLIGAR ① para a posição "0".

Pré-selecionar a velocidade de rotação

Ajuste uma velocidade de rotação entre 1 e 6, utilizando o regulador da velocidade de rotação ②.

- ◆ Nível 1: velocidade de rotação baixa
- Nível 6: velocidade de rotação alta

A velocidade de rotação necessária depende do material a trabalhar e pode ser determinada através de tentativas práticas.

Instruções de trabalho

- Aproxime o aparelho ligado da peça a trabalhar.
- Trabalhe com uma força de pressão reduzida.
- Trabalhe com um avanço constante.
- Mude oportunamente as folhas de lixa.
- Nunca utilize a mesma folha de lixa para lixar diferentes materiais (p. ex. madeira e a seguir metal). Apenas com folhas de lixa em bom estado é possível obter bons resultados de lixamento.
- Limpe a folha de lixa ocasionalmente com o aspirador.
- Lixe pontos de difícil acesso com o canto dianteiro ou lateral da folha de lixa na placa de lixar.
- Lixe de forma paralela ou sobreposta às faixas de lixamento.
- Após trabalhar a peça, retire o aparelho da mesma e desligue-o depois.

Manutenção e limpeza

⚠ AVISO!

- ▶ Antes de realizar qualquer trabalho no aparelho, retire sempre a ficha da tomada.

O aparelho não necessita de manutenção.

- Limpe o aparelho logo após a conclusão do trabalho.
- Utilize um pano seco para limpar o corpo do aparelho.
- Remova o pó de lixamento aderente com um pincel.
- Nunca utilize objetos afiados, benzina, solventes ou detergentes agressivos ao plástico. Não deixe entrar líquidos no interior do aparelho.
- Mantenha os orifícios de ventilação sempre desobstruídos.

Eliminação



Não coloque ferramentas elétricas no lixo doméstico!

O símbolo de um contentor de lixo com rodas riscado, ao lado, indica que este aparelho está sujeito à Diretiva Europeia 2012/19/EU. Esta diretiva determina que não pode eliminar este aparelho, no fim da sua vida útil, no lixo doméstico comum, devendo entregá-lo em locais de recolha especialmente previstos para o efeito, depósitos de materiais recicláveis ou empresas de eliminação de resíduos.

A eliminação é gratuita para si. Proteja o meio ambiente e elimine os resíduos de modo adequado.

Se o seu aparelho antigo incluir dados pessoais, é responsável pelo seu apagamento, antes de o entregar.



Relativamente às possibilidades de eliminação do produto em fim de vida, informe-se na junta de freguesia ou câmara municipal da sua área de residência.



Os materiais de embalagem são selecionados tendo em conta os aspetos ambientais e técnicos relativamente à eliminação, sendo, por isso, recicláveis. Elimine os materiais de embalagem que já não são necessários de acordo com os regulamentos locais em vigor. Elimine a embalagem de modo ecológico.

Tenha em atenção a marcação nos diversos materiais de embalagem e separe-os convenientemente. Os materiais de embalagem estão identificados com abreviaturas (a) e algarismos (b), com os seguintes significados: 1–7: plásticos, 20–22: papel e cartão, 80–98: compostos.

Válido para o mercado espanhol:



A embalagem contém componentes de papel e/ou cartão.



A embalagem contém componentes de plástico e/ou metal.

Garantia da Kompernass Handels GmbH

Estimada Cliente, Estimado Cliente,
Este aparelho tem uma garantia de 3 anos a contar da data de compra. Desde que incluídos no conteúdo da embalagem, os blocos acumuladores das séries X12V e X20V Team possuem igualmente 3 anos de garantir a partir da data de compra. No caso deste produto ter defeitos, tem direitos legais contra o vendedor do produto. Estes direitos legais não são limitados pela nossa garantia que passamos a transcrever.

Condições de garantia

O prazo de garantia tem início na data da compra. Por favor, guarde bem o talão de compra. Este é necessário como comprovativo da compra.

Se, no prazo de três anos a contar da data de compra deste produto, ocorrer um defeito de material ou de fabrico, o produto será reparado ou substituído por nós, ao nosso critério, gratuitamente, ou o preço de compra será reembolsado. Esta garantia parte do princípio que o aparelho avariado e o comprovativo da compra (talão de compra) são apresentados no prazo de três anos, junto com uma descrição breve, por escrito, da falha e das circunstâncias em que a mesma ocorreu.

Se o defeito estiver coberto pela nossa garantia, receberá o produto reparado ou um novo produto. Com a substituição do produto é iniciado um novo prazo de garantia segundo DL 67/2003.

Prazo de garantia e direitos legais

O período de garantia não é prolongado pelo acionamento da mesma. Isto também se aplica a peças substituídas e reparadas. Danos e defeitos que possam eventualmente já existir no momento da compra devem ser imediatamente comunicados, após retirar o aparelho da embalagem. Expirado o período da garantia, quaisquer reparações necessárias estão sujeitas a pagamento.

Âmbito da garantia

O aparelho foi fabricado segundo diretivas de qualidade rigorosas, com o maior cuidado, e testado escrupulosamente antes da sua distribuição.

A garantia abrange apenas defeitos de material ou de fabrico. O âmbito da garantia não abrange peças do produto sujeitas ao desgaste normal e que podem, por isso, ser consideradas peças de desgaste, como p. ex. lâminas de serra, lâminas sobresselentes, folhas de lixa, etc. nem danos em peças frágeis, como p. ex., interruptores ou peças de vidro.

Esta garantia perde a validade, se o produto for danificado, utilizado incorretamente ou se a manutenção tenha sido realizada indevidamente. Para garantir uma utilização correta do produto, é necessário cumprir todas as instruções contidas no manual de instruções. Ações ou fins de utilização que são desaconselhados, ou para os quais é alertado no manual de instruções, têm de ser impreterivelmente evitados.

O produto foi concebido apenas para uso privado e não para uso comercial. A garantia extingue-se em caso de utilização incorreta, uso de força e intervenções que não tenham sido efetuadas pela nossa Filial de Assistência Técnica autorizada.

A cobertura da garantia não é válida para

- desgaste normal da capacidade do acumulador
- utilização comercial do produto
- danificação ou alteração do produto pelo cliente
- incumprimento das instruções de segurança e manutenção, utilização incorreta
- danos por motivos de força maior

Procedimento em caso de acionamento da garantia

Para garantir um processamento rápido do seu pedido, siga, por favor, as seguintes instruções:

- Para todos os pedidos de esclarecimento, tenha à mão o talão de compra e o número do artigo (IAN) 480685_2410 como comprovativo da compra.
- O número do artigo consta da capa do manual de instruções (em baixo à esquerda), da placa de características, de uma impressão no produto ou do autocolante na traseira ou lado inferior do produto.

- Caso ocorram falhas de funcionamento ou outros defeitos, contacte primeiro telefonicamente o Departamento de Assistência Técnica indicado em seguida ou use o nosso formulário de contacto, que poderá encontrar em parkside-diy.com, na categoria Assistência Técnica.
- De seguida, pode enviar gratuitamente o produto registado como defeituoso, incluindo o comprovativo da compra (talão de compra) e indique o defeito e quando este ocorreu, para a morada do Serviço de Assistência Técnica que lhe foi indicada.



Em parkside-diy.com poderá visualizar e descarregar este manual de instruções e muitos outros manuais. Com este código QR acede diretamente a parkside-diy.com. Seleccione o seu país e procure os manuais de instruções através da máscara de pesquisa. Introduzindo o número do artigo (IAN) 480685_2410 tem acesso ao manual de instruções para o seu artigo.

⚠ AVISO!

- ▶ **Solicite a reparação dos seus aparelhos ao Serviço de Assistência Técnica ou a um electricista devidamente qualificado e apenas com peças sobresselentes originais.** Desta forma, é garantida a segurança do aparelho.
- ▶ **A substituição da ficha ou do cabo de alimentação deve ser sempre efetuada pelo fabricante do aparelho ou pelo seu serviço de apoio ao cliente.** Desta forma, é garantida a segurança do aparelho.

Assistência Técnica

PT Assistência Portugal
Tel.: 800849131
Formulário de contacto em
parkside-diy.com

IAN 480685_2410

Importador

Por favor, observe que a seguinte morada não é a morada do Serviço de Assistência Técnica. Primeiro entre em contacto com o Serviço de Assistência Técnica.

KOMPERNASS HANDELS GMBH
BURGSTRASSE 21
44867 BOCHUM
ALEMANHA
www.kompernass.com

Tradução da Declaração de Conformidade original

Nós, KOMPERNASS HANDELS GMBH, responsável pela documentação: Sr. Semi Uguzlu, BURGSTR. 21, 44867 BOCHUM, ALEMANHA, declaramos que este produto cumpre os seguintes documentos normativos, normas e Diretivas CE:

Diretiva Máquinas (2006/42/EC)

Compatibilidade Eletromagnética (2014/30/EU)

Diretiva RSP (Restrição de Substâncias Perigosas) (2011/65/EU)*

* O fabricante é o único responsável pela emissão desta declaração de conformidade. O objeto da declaração acima descrito cumpre os regulamentos da Diretiva 2011/65/EU do Parlamento Europeu e do Conselho de 8 de junho de 2011, relativa à restrição do uso de determinadas substâncias perigosas em equipamentos elétricos e eletrónicos.

Normas harmonizadas aplicadas

EN 62841-1:2015/A11:2022
EN 62841-2-4:2014
EN IEC 55014-1:2021
EN IEC 55014-2:2021
EN IEC 61000-3-2:2019/A1:2021
EN 61000-3-3:2013/A2:2021
EN IEC 63000:2018

Tipo/designação do aparelho:
Multilixadora PMS 220 A1

Ano de fabrico: 02–2025

Número de série: IAN 480685_2410

Bochum, 13.11.2024



Semi Uguzlu
- Diretor de qualidade -

Reservado o direito a alterações técnicas no âmbito do desenvolvimento.

Inhaltsverzeichnis

Einleitung	48
Bestimmungsgemäßer Gebrauch	48
Ausstattung	48
Lieferumfang	48
Technische Daten	48
Allgemeine Sicherheitshinweise für Elektrowerkzeuge	49
1. Arbeitsplatzsicherheit	49
2. Elektrische Sicherheit	49
3. Sicherheit von Personen	50
4. Verwendung und Behandlung des Elektrowerkzeugs	51
5. Service	51
Gerätespezifische Sicherheitshinweise	52
Vor der Inbetriebnahme	53
Schleifblatt wählen	53
Schleifblatt befestigen	53
Staubabsaugung	53
Staubbox zur Eigenabsaugung	53
Reduzierstück	54
Inbetriebnahme	54
Ein- und ausschalten	54
Arbeitshinweise	54
Wartung und Reinigung	55
Entsorgung	55
Garantie der Kompernaß Handels GmbH	56
Service	57
Importeur	57
Original-Konformitätserklärung	58

Einleitung

Wir beglückwünschen Sie zum Kauf Ihres neuen Gerätes. Sie haben sich damit für ein hochwertiges Produkt entschieden. Die Bedienungsanleitung ist Teil dieses Produkts. Sie enthält wichtige Hinweise für Sicherheit, Gebrauch und Entsorgung. Machen Sie sich vor der Benutzung des Produkts mit allen Bedien- und Sicherheitshinweisen vertraut. Benutzen Sie das Produkt nur wie beschrieben und für die angegebenen Einsatzbereiche. Händigen Sie alle Unterlagen bei Weitergabe des Produkts an Dritte mit aus.

Bestimmungsgemäßer Gebrauch

Das Gerät ist zum Schleifen von Holz, Metall und Lack geeignet. Das Gerät ist besonders geeignet für Ecken, Profile oder schwer zugängliche Stellen. Jede andere Verwendung oder Veränderung des Gerätes gilt als nicht bestimmungsgemäß und birgt erhebliche Unfallgefahren. Für aus bestimmungswidriger Verwendung entstandene Schäden übernehmen wir keine Haftung. Nicht für den gewerblichen Gebrauch bestimmt.

Ausstattung

- 1 EIN-/AUS-Schalter
- 2 Drehzahlregler
- 3 Staubbox zur Eigenabsaugung
- 4 Reduzierstück zur Fremdotsaugung
- 5 Adapteranschluss
- 6 Schleifblatfixierer
- 7 Schleifblatt
- 8 Schleifplatte

Lieferumfang

- 1 Multischleifer
- 1 Schleifblättersets (Körnung 80/120)
- 1 Staubbox
- 1 Reduzierstück zur Fremdotsaugung
- 1 Schleifblatfixierer
- 1 Bedienungsanleitung

Technische Daten

Bemessungsaufnahme	220 W
Nennspannung	230 V ~, 50 Hz
Bemessungs-Leerlaufdrehzahl	n_0 7000–13000 min ⁻¹
Nennschwingzahl	14000–26000 min ⁻¹
Schutzklasse	II/□ (Doppelisolierung)

Geräusch- und Vibrationsinformationen

Messwert für Geräusch ermittelt entsprechend EN 62841. Der A-bewertete Geräuschpegel des Elektrowerkzeugs beträgt typischerweise:

Schalldruckpegel	$L_{PA} = 79,7$ dB
Schalleistungspegel	$L_{WA} = 87,7$ dB
Unsicherheit	$K = 3$ dB



Gehörschutz tragen!

Bewertete Beschleunigung, typischerweise

Hand-/Arm vibration	$a_h = 5,384$ m/s ²
Unsicherheit	$K = 1,5$ m/s ²

HINWEIS

- Die angegebenen Schwingungsgesamtwerte und die angegebenen Geräuschemissionswerte sind nach einem genormten Prüfverfahren gemessen worden und können zum Vergleich eines Elektrowerkzeugs mit einem anderen verwendet werden.
- Die angegebenen Schwingungsgesamtwerte und die angegebenen Geräuschemissionswerte können auch zu einer vorläufigen Einschätzung der Belastung verwendet werden.

⚠️ WARNUNG!

- ▶ Die Schwingungs- und Geräuschemissionen können während der tatsächlichen Benutzung des Elektrowerkzeugs von den Angabewerten abweichen, abhängig von der Art und Weise, in der das Elektrowerkzeug verwendet wird, insbesondere, welche Art von Werkstück bearbeitet wird.
- ▶ Versuchen Sie, die Belastung so gering wie möglich zu halten. Beispielhafte Maßnahmen zur Verringerung der Vibrationsbelastung sind das Tragen von Handschuhen beim Gebrauch des Werkzeugs und die Begrenzung der Arbeitszeit. Dabei sind alle Anteile des Betriebszyklus zu berücksichtigen (beispielsweise Zeiten, in denen das Elektrowerkzeug abgeschaltet ist, und solche, in denen es zwar eingeschaltet ist, aber ohne Belastung läuft).



Allgemeine Sicherheitshinweise für Elektrowerkzeuge

⚠️ WARNUNG!

- ▶ **Lesen Sie alle Sicherheitshinweise, Anweisungen, Bilderungen und technischen Daten, mit denen dieses Elektrowerkzeug versehen ist.** Versäumnisse bei der Einhaltung der nachfolgenden Anweisungen können elektrischen Schlag, Brand und/oder schwere Verletzungen verursachen.

Bewahren Sie alle Sicherheitshinweise und Anweisungen für die Zukunft auf.

Der in den Sicherheitshinweisen verwendete Begriff „Elektrowerkzeug“ bezieht sich auf netzbetriebene Elektrowerkzeuge (mit Netzleitung) und auf akkubetriebene Elektrowerkzeuge (ohne Netzleitung).

1. Arbeitsplatzsicherheit

- a) **Halten Sie Ihren Arbeitsbereich sauber und gut beleuchtet.** Unordnung und unbeleuchtete Arbeitsbereiche können zu Unfällen führen.
- b) **Arbeiten Sie mit dem Elektrowerkzeug nicht in explosionsgefährdeter Umgebung, in der sich brennbare Flüssigkeiten, Gase oder Stäube befinden.** Elektrowerkzeuge erzeugen Funken, die den Staub oder die Dämpfe entzünden können.
- c) **Halten Sie Kinder und andere Personen während der Benutzung des Elektrowerkzeugs fern.** Bei Ablenkung können Sie die Kontrolle über das Elektrowerkzeug verlieren.

2. Elektrische Sicherheit

- a) **Der Anschlussstecker des Elektrowerkzeugs muss in die Steckdose passen. Der Stecker darf in keiner Weise verändert werden.** Verwenden Sie keine Adapterstecker gemeinsam mit schutzgeerdeten Elektrowerkzeugen. Unveränderte Stecker und passende Steckdosen verringern das Risiko eines elektrischen Schlages.
- b) **Vermeiden Sie Körperkontakt mit geerdeten Oberflächen wie von Rohren, Heizungen, Herden und Kühlschränken.** Es besteht ein erhöhtes Risiko durch elektrischen Schlag, wenn Ihr Körper geerdet ist.
- c) **Halten Sie Elektrowerkzeuge von Regen oder Nässe fern.** Das Eindringen von Wasser in ein Elektrowerkzeug erhöht das Risiko eines elektrischen Schlages.

- d) **Zweckentfremden Sie die Anschlussleitung nicht, um das Elektrowerkzeug zu tragen, aufzuhängen oder um den Stecker aus der Steckdose zu ziehen. Halten Sie die Anschlussleitung fern von Hitze, Öl, scharfen Kanten oder sich bewegenden Teilen.** Beschädigte oder verwickelte Anschlussleitungen erhöhen das Risiko eines elektrischen Schlages.
- e) **Wenn Sie mit einem Elektrowerkzeug im Freien arbeiten, verwenden Sie nur Verlängerungsleitungen, die auch für den Außenbereich geeignet sind.** Die Anwendung einer für den Außenbereich geeigneten Verlängerungsleitung verringert das Risiko eines elektrischen Schlages.
- f) **Wenn der Betrieb des Elektrowerkzeugs in feuchter Umgebung nicht vermeidbar ist, verwenden Sie einen Fehlerstromschutzschalter.** Der Einsatz eines Fehlerstromschutzschalters vermindert das Risiko eines elektrischen Schlages.

3. Sicherheit von Personen

- a) **Seien Sie aufmerksam, achten Sie darauf, was Sie tun, und gehen Sie mit Vernunft an die Arbeit mit einem Elektrowerkzeug. Benutzen Sie kein Elektrowerkzeug, wenn Sie müde sind oder unter dem Einfluss von Drogen, Alkohol oder Medikamenten stehen.** Ein Moment der Unachtsamkeit beim Gebrauch des Elektrowerkzeugs kann zu ernsthaften Verletzungen führen.
- b) **Tragen Sie persönliche Schutzausrüstung und immer eine Schutzbrille.** Das Tragen persönlicher Schutzausrüstung, wie Staubmaske, rutschfeste Sicherheitsschuhe, Schutzhelm oder Gehörschutz, je nach Art und Einsatz des Elektrowerkzeugs, verringert das Risiko von Verletzungen.
- c) **Vermeiden Sie eine unbeabsichtigte Inbetriebnahme. Vergewissern Sie sich, dass das Elektrowerkzeug ausgeschaltet ist, bevor Sie es an die Stromversorgung und/oder den Akku anschließen, es aufnehmen oder tragen.** Wenn Sie beim Tragen des Elektrowerkzeugs den Finger am Schalter haben oder das Elektrowerkzeug eingeschaltet an die Stromversorgung anschließen, kann dies zu Unfällen führen.
- d) **Entfernen Sie Einstellwerkzeuge oder Schraubenschlüssel, bevor Sie das Elektrowerkzeug einschalten.** Ein Werkzeug oder Schlüssel, der sich in einem drehenden Teil des Elektrowerkzeugs befindet, kann zu Verletzungen führen.
- e) **Vermeiden Sie eine abnormale Körperhaltung. Sorgen Sie für einen sicheren Stand und halten Sie jederzeit das Gleichgewicht.** Dadurch können Sie das Elektrowerkzeug in unerwarteten Situationen besser kontrollieren.
- f) **Tragen Sie geeignete Kleidung. Tragen Sie keine weite Kleidung oder Schmuck. Halten Sie Haare und Kleidung fern von sich bewegenden Teilen.** Lockere Kleidung, Schmuck oder lange Haare können von sich bewegenden Teilen erfasst werden.
- g) **Wenn Staubabsaug- und -auffangeinrichtungen montiert werden können, sind diese anzuschließen und richtig zu verwenden.** Die Verwendung einer Staubabsaugung kann Gefährdungen durch Staub verringern.
- h) **Wiegen Sie sich nicht in falscher Sicherheit und setzen Sie sich nicht über die Sicherheitsregeln für Elektrowerkzeuge hinweg, auch wenn Sie nach vielfachem Gebrauch mit dem Elektrowerkzeug vertraut sind.** Achtloses Handeln kann binnen Sekundenbruchteilen zu schweren Verletzungen führen.

4. Verwendung und Behandlung des Elektrowerkzeugs

- a) **Überlasten Sie das Elektrowerkzeug nicht. Verwenden Sie für Ihre Arbeit das dafür bestimmte Elektrowerkzeug.** Mit dem passenden Elektrowerkzeug arbeiten Sie besser und sicherer im angegebenen Leistungsbereich.
- b) **Benutzen Sie kein Elektrowerkzeug, dessen Schalter defekt ist.** Ein Elektrowerkzeug, das sich nicht mehr ein- oder ausschalten lässt, ist gefährlich und muss repariert werden.
- c) **Ziehen Sie den Stecker aus der Steckdose und/oder entfernen Sie den abnehmbaren Akku, bevor Sie Geräteeinstellungen vornehmen, Einsatzwerkzeugteile wechseln oder das Elektrowerkzeug weglegen.**
Diese Vorsichtsmaßnahme verhindert den unbeabsichtigten Start des Elektrowerkzeugs.
- d) **Bewahren Sie unbenutzte Elektrowerkzeuge außerhalb der Reichweite von Kindern auf. Lassen Sie keine Personen das Elektrowerkzeug benutzen, die mit diesem nicht vertraut sind oder diese Anweisungen nicht gelesen haben.** Elektrowerkzeuge sind gefährlich, wenn sie von unerfahrenen Personen benutzt werden.
- e) **Pflegen Sie Elektrowerkzeuge und Einsatzwerkzeug mit Sorgfalt. Kontrollieren Sie, ob bewegliche Teile einwandfrei funktionieren und nicht klemmen, ob Teile gebrochen oder so beschädigt sind, dass die Funktion des Elektrowerkzeugs beeinträchtigt ist. Lassen Sie beschädigte Teile vor dem Einsatz des Elektrowerkzeuges reparieren.** Viele Unfälle haben ihre Ursache in schlecht gewarteten Elektrowerkzeugen.

- f) **Halten Sie Schneidwerkzeuge scharf und sauber.** Sorgfältig gepflegte Schneidwerkzeuge mit scharfen Schneidkanten verklemmen sich weniger und sind leichter zu führen.
- g) **Verwenden Sie Elektrowerkzeug, Einsatzwerkzeug, Einsatzwerkzeuge usw. entsprechend diesen Anweisungen. Berücksichtigen Sie dabei die Arbeitsbedingungen und die auszuführende Tätigkeit.** Der Gebrauch von Elektrowerkzeugen für andere als die vorgesehenen Anwendungen kann zu gefährlichen Situationen führen.
- h) **Halten Sie Griffe und Griffflächen trocken, sauber und frei von Öl und Fett.** Rutschige Griffe und Griffflächen erlauben keine sichere Bedienung und Kontrolle des Elektrowerkzeugs in unvorhergesehenen Situationen.

5. Service

- a) **Lassen Sie Ihr Elektrowerkzeug nur von qualifiziertem Fachpersonal und nur mit Original-Ersatzteilen reparieren.** Damit wird sichergestellt, dass die Sicherheit des Elektrowerkzeugs erhalten bleibt.
- b) **Lassen Sie den Austausch des Steckers oder der Anschlussleitung immer vom Hersteller des Elektrowerkzeugs oder seinem Kundendienst ausführen.** Damit wird sichergestellt, dass die Sicherheit des Elektrowerkzeugs erhalten bleibt.

Gerätespezifische Sicherheitshinweise

- Sichern Sie das Werkstück. Ein mit Spannvorrichtungen oder Schraubstock festgehaltenes Werkstück ist sicherer gehalten als mit Ihrer Hand.
- Stützen Sie auf keinen Fall die Hände neben oder vor dem Gerät und der zu bearbeitenden Fläche ab, da bei einem Abrutschen Verletzungsgefahr besteht.
- Ziehen Sie bei Gefahr sofort den Netzstecker aus der Steckdose.
- Führen Sie das Netzkabel immer nach hinten vom Gerät weg.
- **BRANDGEFAHR DURCH FUNKENFLUG!** Wenn Sie Metalle schleifen, entsteht Funkenflug. Achten Sie deshalb unbedingt darauf, dass keine Personen gefährdet werden und sich keine brennbaren Materialien in der Nähe des Arbeitsbereiches befinden.
- **Halten Sie das Elektrowerkzeug an den isolierten Griffflächen, da die Schleiffläche die eigene Anschlussleitung treffen kann.** Das Beschädigen einer spannungsführenden Leitung kann metallene Geräteteile unter Spannung setzen und zu einem elektrischen Schlag führen.

⚠️ WARNUNG! GIFTIGE DÄMPFE!

- ▶ Die durch die Bearbeitung entstehenden schädlichen/giftigen Stäube stellen eine Gesundheitsgefährdung für die Bedienperson oder in der Nähe befindliche Personen dar.

⚠️ WARNUNG! GEFÄHRDUNG DURCH STAUB!

- ▶ Schließen Sie bei längerem Bearbeiten von Holz und insbesondere wenn Materialien bearbeitet werden, bei denen gesundheitsgefährdende Stäube entstehen, das Gerät an eine geeignete externe Staubabsaugvorrichtung an. **Tragen Sie Schutzbrille und Staubschutzmaske!**
- Sorgen Sie bei der Bearbeitung von Kunststoffen, Farben, Lacken, etc. für ausreichende Belüftung.
- Tränken Sie Materialien oder zu bearbeitende Flächen nicht mit lösungsmittelhaltigen Flüssigkeiten.
- Bearbeiten Sie keine angefeuchteten Materialien oder feuchte Flächen.
- Vermeiden Sie das Schleifen von bleihaltigen Farben oder anderen gesundheits-schädlichen Materialien.
- Asbesthaltiges Material darf nicht bearbeitet werden. Asbest gilt als krebserregend.
- Vermeiden Sie den Kontakt mit dem laufenden Schleifblatt.
- Verwenden Sie das Gerät nur mit angebrachtem Schleifblatt.
- Verwenden Sie das Gerät niemals zweckentfremdet und nur mit Originalteilen/-zubehör. Der Gebrauch anderer als in der Bedienungsanleitung empfohlener Teile oder anderen Zubehörs kann eine Verletzungsgefahr für Sie bedeuten.
- Lassen Sie das ausgeschaltete Gerät zum Stillstand kommen, bevor Sie es ablegen.
- Das Gerät muss stets sauber, trocken und frei von Öl oder Schmierfetten sein.

Vor der Inbetriebnahme

Schleifblatt wählen

Abtrag und Oberfläche

Die Abtragsleistung und die Oberflächengüte werden von der Kornstärke des Schleifblattes bestimmt.

- ◆ Beachten Sie bitte, dass Sie zur Bearbeitung der verschiedenen Materialien entsprechende Schleifblätter mit unterschiedlicher Körnung einsetzen.

Schleifblatt befestigen

⚠ WARNUNG!

- ▶ Bevor Sie Arbeiten am Gerät durchführen, ziehen Sie immer den Netzstecker aus der Steckdose.

HINWEIS

- ▶ Entfernen Sie vor dem Befestigen eines neuen Schleifblattes Staub und Schmutz von der Schleifplatte 8.

Schleifblätter mit Kletthaftung anbringen

- ◆ Sie können das Schleifblatt 7 mittels Klettverschluss an der Schleifplatte 8 anbringen.
- ◆ Achten Sie auf Übereinstimmung der Absauglöcher am Schleifblatt 7 und Schleifplatte 8. Benutzen Sie dazu den Schleifblattfixierer 6 (siehe Ausklappseite).

Schleifblätter mit Kletthaftung abziehen

- ◆ Ziehen Sie das Schleifblatt 7 einfach von der Schleifplatte 8 ab.

Staubabsaugung

⚠ WARNUNG! BRANDGEFAHR!

- ▶ Beim Arbeiten mit Elektrowerkzeugen, die über eine Staubfangbox verfügen oder durch eine Staubabsaugvorrichtung mit dem Staubsauger verbunden werden können, besteht Brandgefahr! Unter ungünstigen Bedingungen, wie z. B. bei Funkenflug, beim Schleifen von Metall oder Metallresten in Holz, kann sich Holzstaub im Staubsack (oder im Staubbeutel des Staubsaugers) selbst entzünden. Dies kann insbesondere dann geschehen, wenn der Holzstaub mit Lackresten oder anderen chemischen Stoffen vermischt ist und das Schleifgut nach langem Arbeiten heiß ist. Vermeiden Sie deshalb unbedingt eine Überhitzung des Schleifguts und des Gerätes und entleeren Sie vor Arbeitspausen stets die Staubfangbox bzw. den Staubbeutel des Staubsaugers.



Tragen Sie eine Staubschutzmaske!

HINWEIS

- ▶ Für die Staubabsaugung brauchen Sie gelochte Schleifblätter.

Staubbox zur Eigenabsaugung

Anschließen

- ◆ Schieben Sie die Staubbox zur Eigenabsaugung 3 auf das Gerät. Schieben Sie dazu das ▶-Symbol des Gerätes auf das -Symbol der Staubbox zur Eigenabsaugung 3. Drehen Sie die Staubbox zur Eigenabsaugung 3 auf das -Symbol, um sie zu verriegeln. (siehe Detailabbildung auf der Ausklappseite)

Entnehmen

- ◆ Drehen Sie die Staubbox zur Eigenabsaugung 3 in Richtung des -Symbols. Ziehen Sie die Staubbox zur Eigenabsaugung 3 vom Gerät ab (siehe Detailabbildung auf der Ausklappseite).

HINWEIS

- ▶ Um eine optimale Absaugleistung zu gewährleisten, die Staubbox zur Eigenabsaugung ③ rechtzeitig leeren.
- ◆ Entnehmen Sie dazu die Staubbox zur Eigenabsaugung ③ wie zuvor beschrieben vom Gerät. Reinigen Sie die Staubbox zur Eigenabsaugung ③ gründlich durch Ausklopfen.

Reduzierstück

Anschließen

- ◆ Schieben Sie das Reduzierstück ④ in den Adapteranschluss ⑤.
- ◆ Schieben Sie den Schlauch einer zulässigen Staubsaugvorrichtung (z. B. eines Werkstattstaubsaugers) auf das Reduzierstück ④.

Entnehmen

- ◆ Ziehen Sie den Schlauch der Staubsaugvorrichtung vom Reduzierstück ④ ab.
- ◆ Ziehen Sie das Reduzierstück ④ ab.

Inbetriebnahme

⚠ VORSICHT!

- ▶ Stellen Sie sicher, dass das Gerät vor dem Anschließen an die Stromversorgung ausgeschaltet ist.

HINWEIS

- ▶ Schalten Sie den Multifunktionsschleifer immer vor Materialkontakt ein und führen Sie das Gerät erst dann auf das Werkstück.

Ein- und ausschalten

Gerät einschalten

- ◆ Drücken Sie den EIN-/AUS-Schalter ① in die Position „I“.

Gerät ausschalten

- ◆ Drücken Sie den EIN-/AUS-Schalter ① in die Position „0“.

Drehzahl vorwählen

Stellen Sie anhand des Drehzahlreglers ② einen Drehzahlbereich zwischen 1 und 6 ein.

- ◆ Stufe 1: niedrige Drehzahl
Stufe 6: hohe Drehzahl

Die erforderliche Drehzahl ist abhängig vom zu bearbeitenden Material und kann durch praktischen Versuch ermittelt werden.

Arbeitshinweise

- Führen Sie das Gerät eingeschaltet an das Werkstück.
- Arbeiten Sie mit geringem Anpressdruck.
- Arbeiten Sie mit gleichmäßigem Vorschub.
- Wechseln Sie die Schleifblätter rechtzeitig aus.
- Schleifen Sie nie mit dem gleichen Schleifblatt unterschiedliche Materialien (z. B. Holz und anschließend Metall). Nur mit einwandfreien Schleifblättern erreichen Sie gute Schleifleistungen.
- Reinigen Sie hin und wieder das Schleifblatt mit dem Staubsauger.
- Schleifen Sie schwer erreichbare Stellen mit der vorderen oder seitlichen Kante des Schleifblattes an der Schleifplatte.
- Führen Sie den Schleifvorgang parallel und überlappend zu den Schleifbahnen durch.
- Heben Sie das Gerät nach der Bearbeitung vom Werkstück ab und schalten Sie es dann aus.

Wartung und Reinigung

⚠️ WARNUNG!

- ▶ Bevor Sie Arbeiten am Gerät durchführen, ziehen Sie immer den Netzstecker aus der Steckdose.

Das Gerät ist wartungsfrei.

- Reinigen Sie das Gerät, direkt nach Abschluss der Arbeit.
- Verwenden Sie zur Reinigung des Gehäuses ein trockenes Tuch.
- Entfernen Sie anhaftenden Schleifstaub mit einem Pinsel.
- Verwenden Sie keinesfalls scharfe Gegenstände, Benzin, Lösungsmittel oder Reiniger, die Kunststoff angreifen. Vermeiden Sie, dass Flüssigkeiten in das Innere des Gerätes gelangen.
- Halten Sie die Lüftungsöffnungen immer frei.

Entsorgung



Werk Sie Elektrowerkzeuge nicht in den Hausmüll!

Das nebenstehende Symbol einer durchgestrichenen Mülltonne auf

Rädern zeigt an, dass dieses Gerät der Richtlinie 2012/19/EU unterliegt. Diese Richtlinie besagt, dass Sie dieses Gerät am Ende seiner Nutzungszeit nicht mit dem normalen Haushaltsmüll entsorgen dürfen, sondern in speziell eingerichteten Sammelstellen, Wertstoffhöfen oder Entsorgungsbetrieben abgeben müssen.

Diese Entsorgung ist für Sie kostenfrei. Schonen Sie die Umwelt und entsorgen Sie fachgerecht.

Für den deutschen Markt gilt

Beim Kauf eines Neugerätes haben Sie das Recht, ein entsprechendes Altgerät an Ihren Händler zurückzugeben. Händler von Elektro- und Elektronikgeräten sowie

Lebensmittelhändler, die regelmäßig Elektro- und Elektronikgeräte verkaufen, sind verpflichtet, bis zu drei Altgeräte unentgeltlich zurückzunehmen, auch ohne dass ein Neugerät gekauft wird, wenn die Altgeräte in keiner Abmessung größer als 25 cm sind. LIDL bietet Ihnen Rücknahmemöglichkeiten direkt in den Filialen und Märkten an.

Sofern Ihr Altgerät personenbezogene Daten enthält, sind Sie selbst für deren Löschung verantwortlich, bevor Sie es zurückgeben.



Weitere Möglichkeiten zur Entsorgung des ausgedienten Produkts erfahren Sie bei Ihrer Gemeinde- oder Stadtverwaltung.



Die Verpackungsmaterialien sind nach umweltverträglichen und entsorgungstechnischen Gesichtspunkten ausgewählt und deshalb recyclebar. Entsorgen Sie nicht mehr benötigte Verpackungsmaterialien gemäß den örtlich geltenden Vorschriften. Entsorgen Sie die Verpackung umweltgerecht.

Beachten Sie die Kennzeichnung auf den verschiedenen Verpackungsmaterialien und trennen Sie diese gegebenenfalls gesondert. Die Verpackungsmaterialien sind gekennzeichnet mit Abkürzungen (a) und Ziffern (b) mit folgender Bedeutung: 1–7: Kunststoffe, 20–22: Papier und Pappe, 80–98: Verbundstoffe.

Für Spanien gilt:



Die Verpackung enthält Bestandteile aus Papier und/oder Pappe.



Die Verpackung enthält Bestandteile aus Plastik und/oder Metall.

Garantie der Kompernaß Handels GmbH

Sehr geehrte Kundin, sehr geehrter Kunde, Sie erhalten auf dieses Gerät 3 Jahre Garantie ab Kaufdatum. Sofern im Lieferumfang enthalten, erhalten Sie auf die Akku-Packs der X12V und X20V Team Serie ebenfalls 3 Jahre Garantie ab Kaufdatum. Im Falle von Mängeln dieses Produkts stehen Ihnen gegen den Verkäufer des Produkts gesetzliche Rechte zu. Diese gesetzlichen Rechte werden durch unsere im Folgenden dargestellte Garantie nicht eingeschränkt.

Garantiebedingungen

Die Garantiefrist beginnt mit dem Kaufdatum. Bitte bewahren Sie den Kassenbon gut auf. Dieser wird als Nachweis für den Kauf benötigt.

Tritt innerhalb von drei Jahren ab dem Kaufdatum dieses Produkts ein Material- oder Fabrikationsfehler auf, wird das Produkt von uns – nach unserer Wahl – für Sie kostenlos repariert, ersetzt oder der Kaufpreis erstattet. Diese Garantieleistung setzt voraus, dass innerhalb der Dreijahresfrist das defekte Gerät und der Kaufbeleg (Kassenbon) vorgelegt und schriftlich kurz beschrieben wird, worin der Mangel besteht und wann er aufgetreten ist.

Wenn der Defekt von unserer Garantie gedeckt ist, erhalten Sie das reparierte oder ein neues Produkt zurück. Mit Reparatur oder Austausch des Produkts beginnt kein neuer Garantiezeitraum.

Garantiezeit und gesetzliche Mängelansprüche

Die Garantiezeit wird durch die Gewährleistung nicht verlängert. Dies gilt auch für ersetzte und reparierte Teile. Eventuell schon beim Kauf vorhandene Schäden und Mängel müssen sofort nach dem Auspacken gemeldet werden. Nach Ablauf der Garantiezeit anfallende Reparaturen sind kostenpflichtig.

Garantieumfang

Das Gerät wurde nach strengen Qualitätsrichtlinien sorgfältig produziert und vor Auslieferung gewissenhaft geprüft.

Die Garantieleistung gilt für Material- oder Fabrikationsfehler. Der Garantieumfang erstreckt sich nicht auf Produktteile, die normaler Abnutzung ausgesetzt sind und daher als Verschleißteile angesehen werden können, wie z. B. Sägeblätter, Ersatzklingen, Schleifpapiere, etc. oder auf Beschädigungen an zerbrechlichen Teilen, wie z. B. Schalter oder Teile, die aus Glas gefertigt sind.

Diese Garantie verfällt, wenn das Produkt beschädigt, nicht sachgemäß benutzt oder gewartet wurde. Für eine sachgemäße Benutzung des Produkts sind alle in der Bedienungsanleitung aufgeführten Anweisungen genau einzuhalten. Verwendungszwecke und Handlungen, von denen in der Bedienungsanleitung abgeraten oder vor denen gewarnt wird, sind unbedingt zu vermeiden.

Das Produkt ist nur für den privaten und nicht für den gewerblichen Gebrauch bestimmt. Bei missbräuchlicher und unsachgemäßer Behandlung, Gewaltanwendung und bei Eingriffen, die nicht von unserer autorisierten Serviceniederlassung vorgenommen wurden, erlischt die Garantie.

Garantieleistung gilt nicht bei

- normaler Abnutzung der Akkukapazität
- gewerblichen Gebrauch des Produktes
- Beschädigung oder Veränderung des Produktes durch den Kunden
- Missachtung der Sicherheits- und Wartungsvorschriften, Bedienungsfehler
- Schäden durch Elementarereignisse

Abwicklung im Garantiefall

Um eine schnelle Bearbeitung Ihres Anliegen zu gewährleisten, folgen Sie bitte den folgenden Hinweisen:

- Bitte halten Sie für alle Anfragen den Kassenbon und die Artikelnummer (IAN) 480685_2410 als Nachweis für den Kauf bereit.
- Die Artikelnummer entnehmen Sie bitte dem Typenschild am Produkt, einer Gravur am Produkt, dem Titelblatt der Bedienungsanleitung (unten links) oder dem Aufkleber auf der Rück- oder Unterseite des Produktes.
- Sollten Funktionsfehler oder sonstige Mängel auftreten kontaktieren Sie zunächst die nachfolgend benannte Serviceabteilung telefonisch oder nutzen Sie unser Kontaktformular, das Sie auf parkside-diy.com in der Kategorie Service finden.
- Ein als defekt erfasstes Produkt können Sie dann unter Beifügung des Kaufbelegs (Kassenbon) und der Angabe, worin der Mangel besteht und wann er aufgetreten ist, für Sie portofrei an die Ihnen mitgeteilte Serviceanschrift übersenden.



Auf parkside-diy.com können Sie diese und viele weitere Handbücher einsehen und herunterladen. Mit diesem QR-Code gelangen Sie direkt auf parkside-diy.com.

Wählen Sie Ihr Land aus, und suchen Sie über die Suchmaske nach den Bedienungsanleitungen. Mittels Eingabe der Artikelnummer (IAN) 480685_2410 gelangen Sie zur Bedienungsanleitung für Ihren Artikel.

⚠️ WARNUNG!

- ▶ **Lassen Sie Ihre Geräte von der Servicestelle oder einer Elektrofachkraft und nur mit Original-Ersatzteilen reparieren.** Damit wird sichergestellt, dass die Sicherheit des Gerätes erhalten bleibt.
- ▶ **Lassen Sie den Austausch des Steckers oder der Netzleitung immer vom Hersteller des Gerätes oder seinem Kundendienst ausführen.** Damit wird sichergestellt, dass die Sicherheit des Gerätes erhalten bleibt.

Service

DE Deutschland

Tel.: 0800 8855 300

Kontaktformular auf parkside-diy.com

AT Österreich

Tel.: 0800 447 750

Kontaktformular auf parkside-diy.com

CH Schweiz

Tel.: 0800 563 601

Kontaktformular auf parkside-diy.com

IAN 480685_2410

Importeur

Bitte beachten Sie, dass die folgende Anschrift keine Serviceanschrift ist. Kontaktieren Sie zunächst die benannte Servicestelle.

KOMPERNASS HANDELS GMBH

BURGSTRASSE 21

44867 BOCHUM

DEUTSCHLAND

www.kompernass.com

Original-Konformitätserklärung

Wir, KOMPERNASS HANDELS GMBH, Dokumentenverantwortlicher: Herr Semi Uguzlu, BURGSTR. 21, 44867 BOCHUM, DEUTSCHLAND, erklären hiermit, dass dieses Produkt mit den folgenden Normen, normativen Dokumenten und EG-Richtlinien übereinstimmt:

Maschinenrichtlinie (2006/42/EG)

Elektromagnetische Verträglichkeit (2014/30/EU)

RoHS-Richtlinie (2011/65/EU)*

* Die alleinige Verantwortung für die Ausstellung dieser Konformitätserklärung trägt der Hersteller. Der oben beschriebene Gegenstand der Erklärung erfüllt die Vorschriften der Richtlinie 2011/65/EU des Europäischen Parlaments und des Rates vom 8. Juni 2011 zur Beschränkung der Verwendung bestimmter gefährlicher Stoffe in Elektro- und Elektronikgeräten.

Angewandte harmonisierte Normen

EN 62841-1:2015/A11:2022

EN 62841-2-4:2014

EN IEC 55014-1:2021

EN IEC 55014-2:2021

EN IEC 61000-3-2:2019/A1:2021

EN 61000-3-3:2013/A2:2021

EN IEC 63000:2018

Typ/Gerätebezeichnung: Multischleifer PMS 220 A1

Herstellungsjahr: 02-2025

Seriennummer: IAN 480685_2410

Bochum, 13.11.2024



Semi Uguzlu
- Qualitätsmanager -

Technische Änderungen im Sinne der Weiterentwicklung sind vorbehalten.

KOMPERNASS HANDELS GMBH

BURGSTRASSE 21

44867 BOCHUM

GERMANY

www.kompernass.com

Estado de las informaciones · Versione delle informazioni · Estado
das informações · Last Information Update · Stand der Informationen:
11/2024 · Ident.-No.: PMS220A1-112024-1

IAN 480685_2410