



## LIGHT-UP SNOW GLOBE LANTERN

(GB)

### LIGHT-UP SNOW GLOBE LANTERN

Short manual

(CZ)

### LED LUCERNA SE SNĚHOVOU KOULÍ

Krátký návod

(DE) (AT) (CH)

### LED-LATERNE MIT SCHNEEKUGEL

Kurzanleitung

(SI)

### LED-LATERNA S SNEŽNO KROGLO

Kratka navodila

(SK)

### LED LAMPÁŠ

Krátky návod

IAN 484007\_2501

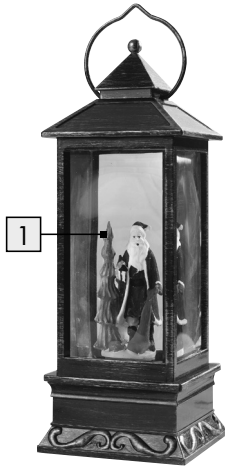

GB	Short manual	Page	5
SI	Kratka navodila	Stran	11
CZ	Krátký návod	Strana	18
SK	Krátky návod	Strana	23
DE/AT/CH	Kurzanleitung	Seite	29

**A**

HG13315A

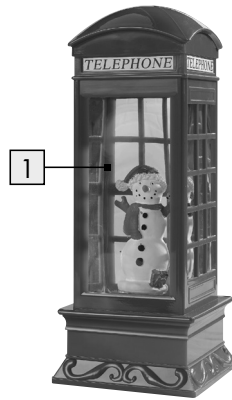



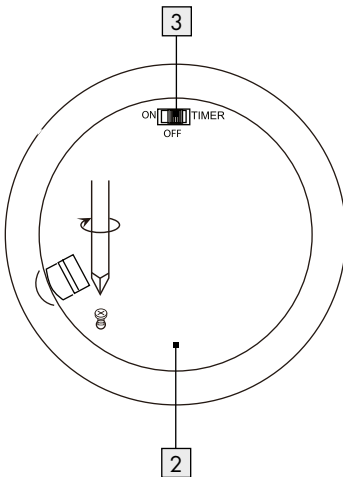
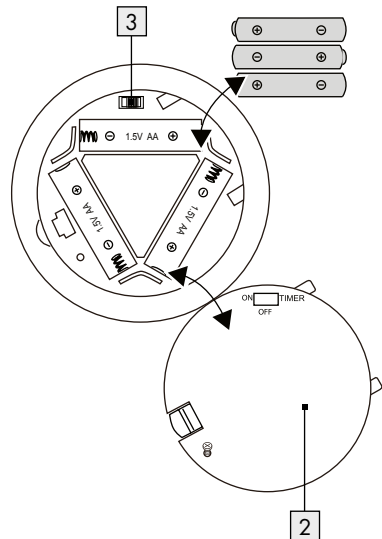

















HG13315B

**B****C**

<b>List of pictograms used</b> .....	Page 6
<b>Introduction</b> .....	Page 6
Intended use.....	Page 7
Description of parts.....	Page 7
Technical specifications.....	Page 7
Includes.....	Page 7
<b>Safety advice</b> .....	Page 7
Safety instructions for batteries / rechargeable batteries.....	Page 7
<b>Before first use</b> .....	Page 8
Inserting / replacing batteries.....	Page 8
<b>Use</b> .....	Page 8
Switching on and off.....	Page 8
<b>Cleaning and care</b> .....	Page 8
<b>Disposal</b> .....	Page 8
<b>Warranty</b> .....	Page 9
Warranty claim procedure.....	Page 9
Service.....	Page 10

## List of pictograms used

	Direct current/voltage		For indoor use only
	Not suitable for children under 14 years.		For indoor use
	6 hour timer with automatic repetition on a daily basis		Batteries included
	CE mark indicates conformity with relevant EU directives applicable for this product.		Safety information Instructions for use
	Keep out of reach of children		Do not mix new and used
	Do not dispose of in fire		Do not charge
	Do not insert incorrectly		Keep away from water and excessive moisture
	Do not deform/damage		Do not short circuit
	Do not open/dismantle		Insert correctly
	Do not mix different types or brands		Read instruction before use

## Light-Up Snow Globe Lantern

### ● Introduction

This document is a shorter printed version of the complete instruction manual. Scanning the QR code takes you straight to the Lidl service website ([www.lidl-service.com](http://www.lidl-service.com)) where you can view and download the complete instruction manual by entering the article number (IAN) 484007\_2501.

The short guide forms an integral part of this product. Prior to using the product, familiarize yourself with all operation and safety notes. Store the short guide in

a safe place, and if you give the product to third parties, all documentation should be passed on to them as well.



## ● Intended use

This product is only suitable for private use for decorating in dry indoor rooms. This product is not intended for commercial use.

## ● Description of parts

- 1 Lantern
- 2 Battery compartment cover
- 3 Switch (ON/OFF/TIMER)

## ● Technical specifications

Operating voltage: 4.5 V $\equiv$  (3 x 1.5 V)  
Battery type: 3 x 1.5 V $\equiv$  AA Alkaline battery  
(included)  
Power: 0.35 W

## ● Includes

- 1 Light-Up Snow Globe Lantern
- 3 Batteries
- 1 Operating instructions



### Safety advice

PLEASE KEEP THE INSTRUCTIONS FOR USE IN A SAFE PLACE!

-  **⚠ WARNING! RISK OF LIFE AND ACCIDENTS FOR INFANTS AND CHILDREN!** Never leave children unattended with the packaging material. Risk of suffocation. Keep children away from the product.
- This product is not for children under 14 years of age. This product is a decoration article and not a toy. This product has to be kept out of the reach of children.
- Do not use the product if you notice any signs of damage.

- Never expose the product to high temperatures or moisture, as otherwise the product may be damaged.
  - Ensure that the product is not subjected to a mechanical load!
  - Please contact a qualified electrician in the case of damage, repairs or other problems with the product.
  - Do not put the product on sensitive surfaces of furniture, otherwise scratching may cause.
- ⚠ CAUTION! RISK OF OVERHEATING!**  
Do not operate the product whilst it is still in the packaging.
- The product does not contain any parts which can be serviced by the user.
  - The LEDs are not replaceable.
  - If the LEDs fail at the end of its life, the entire product must be replaced.
  - Do not attach any other objects to the product.
  - Never fix the product in place with clips or nails.



### Safety instructions for batteries/rechargeable batteries

- **DANGER TO LIFE!** Keep batteries/rechargeable batteries out of reach of children. If accidentally swallowed seek immediate medical attention.
- Swallowing may lead to burns, perforation of soft tissue, and death. Severe burns can occur within 2 hours of ingestion.
-  **DANGER OF EXPLOSION!** Never recharge non-rechargeable batteries. Do not short-circuit batteries/rechargeable batteries and/or open them. Overheating, fire or bursting can be the result.
- Never throw batteries/rechargeable batteries into fire or water.
- Do not exert mechanical loads to batteries/rechargeable batteries.

### Risk of leakage of batteries/rechargeable batteries

- Avoid extreme environmental conditions and temperatures, which could affect batteries/rechargeable batteries, e.g. radiators/direct sunlight.

- If batteries/rechargeable batteries have leaked, avoid contact with skin, eyes and mucous membranes with the chemicals! Flush immediately the affected areas with fresh water and seek medical attention!
-  **WEAR PROTECTIVE GLOVES!** Leaked or damaged batteries/rechargeable batteries can cause burns on contact with the skin. Wear suitable protective gloves at all times if such an event occurs.
- In the event of a leakage of batteries/rechargeable batteries, immediately remove them from the product to prevent damage.
- Only use the same type of batteries/rechargeable batteries. Do not mix used and new batteries/rechargeable batteries.
- Remove batteries/rechargeable batteries if the product will not be used for a longer period.

### Risk of damage of the product

- Only use the specified type of battery/rechargeable battery!
- Insert batteries/rechargeable batteries according to polarity marks (+) and (-) on the battery/rechargeable battery and the product.
- Use a dry lint-free cloth or cotton swab to clean the contacts on the battery/rechargeable battery and in the battery compartment before inserting!
- Remove exhausted batteries/rechargeable batteries from the product immediately.

### ● Before first use

**Note:** Remove all packaging materials from the product.

- Before placing the figures, sensitive surfaces must be protected.

### ● Inserting/replacing batteries (see fig. B and C)

- Turn the product over and place it on a soft underlay to avoid scratching the surface.
- Loosen the screw on the battery compartment cover **2**.

- Press the clamp on the battery compartment cover **2** and lift the battery compartment cover **2** slightly. 2 grooves are present. Carefully remove them from the battery compartment. And lift off the battery compartment cover **2** (see fig. B and C).
  - Reinstall the batteries if necessary and then close the battery compartment cover **2**.
  - Tighten the screw on the battery compartment cover **2**.
- Note:** Make sure you insert the batteries with the correct polarity. This is indicated in the battery compartment.

The product is now ready for use.

### ● Use

#### ● Switching on and off

The switch **3** has three functions:

- Slide the switch **3** to set the product to TIMER, the product lights glow permanently for 6 hours and will be followed by a subsequent pause of 18 hours. Afterwards, the product will light up again at its designated turn on time for 6 hours followed by a subsequent pause of 18 hours.
- Slide the switch **3** to set the product to ON, the product glows permanently. With full batteries the product has a light on time of approx. 18 hours.
- Slide the switch **3** to set the product to OFF, the product is switched off.

### ● Cleaning and care

- Do not clean the product with water or other liquids.
- Use a feather duster for cleaning purposes.

### ● Disposal

The packaging is made entirely of recyclable materials, which you may dispose of at local recycling facilities.



Observe the marking of the packaging materials for waste separation, which are marked with abbreviations (a) and numbers (b) with following meaning: 1-7: plastics/20-22: paper and fibreboard/80-98: composite materials.



Contact your local refuse disposal authority for more details of how to dispose of your worn-out product.



To help protect the environment, please dispose of the product properly when it has reached the end of its useful life and not in the household waste. Information on collection points and their opening hours can be obtained from your local authority

Faulty or used batteries/rechargeable batteries must be recycled. Return the batteries/rechargeable batteries and the product to the available collection points.



**Environmental damage through incorrect disposal of the batteries/rechargeable batteries!**

Batteries/rechargeable batteries may not be disposed of with the usual domestic waste. They may contain toxic heavy metals and are subject to hazardous waste treatment rules and regulations. The chemical symbols for heavy metals are as follows: Cd = cadmium, Hg = mercury, Pb = lead. That is why you should dispose of used batteries/rechargeable batteries at a local collection point.

## ● Warranty

The product has been manufactured to strict quality guidelines and meticulously examined before delivery. In the event of material or manufacturing defects you have legal rights against the retailer of this product. Your legal rights are not limited in any way by our warranty detailed below.

The warranty for this product is 3 years from the date of purchase. The warranty period begins on the date of purchase. Keep the original sales receipt in a safe location as this document is required as proof of purchase.

Any damage or defects already present at the time of purchase must be reported without delay after unpacking the product.

Should the product show any fault in materials or manufacture within 3 years from the date of purchase, we will repair or replace it – at our choice – free of charge to you. The warranty period is not extended as a result of a claim being granted. This also applies to replaced and repaired parts.

This warranty becomes void if the product has been damaged, or used or maintained improperly.

The warranty covers material or manufacturing defects. This warranty does not cover product parts subject to normal wear and tear, thus considered consumables (e.g. batteries, rechargeable batteries, tubes, cartridges), nor damage to fragile parts, e.g. switches or glass parts.

## ● **Warranty claim procedure**

To ensure quick processing of your case, please observe the following instructions:

Please have the till receipt and the item number (IAN 484007\_2501) available as proof of purchase. You will find the item number on the rating plate, an engraving on the front page of the instructions for use (bottom left), or as a sticker on the rear or bottom of the product.

If functional or other defects occur, please contact the service department listed either by telephone or by e-mail. You can return a defective product to us free of charge to the service address that will be provided to you. Ensure that you enclose the proof of purchase (till receipt) and information about what the defect is and when it occurred.

## ● Service

### **Service Great Britain**





















Tel.: 08000569216

E-Mail: [owim@lidl.co.uk](mailto:owim@lidl.co.uk)



<b>Legenda uporabljenih piktogramov</b> .....	Stran 12
<b>Uvod</b> .....	Stran 12
Predvidena uporaba .....	Stran 13
Opis delov .....	Stran 13
Tehnični podatki .....	Stran 13
Obseg dobave .....	Stran 13
<b>Varnostni napotki</b> .....	Stran 13
Varnostni napotki za baterije / akumulatorje .....	Stran 13
<b>Pred začetkom obratovanja</b> .....	Stran 14
Vstavljanje / zamenjava baterij .....	Stran 14
<b>Začetek uporabe</b> .....	Stran 14
Vklop in izklop .....	Stran 14
<b>Čiščenje in nega</b> .....	Stran 14
<b>Odstranjevanje</b> .....	Stran 14
<b>Garancija</b> .....	Stran 15
Postopek pri uveljavljanju garancije .....	Stran 15
Servis .....	Stran 15
<b>Garancijski list</b> .....	Stran 16

## Legenda uporabljenih piktogramov

	Enosmerni tok/enosmerna napetost		Samo za uporabo v notranjih prostorih
	Ni primerno za otroke, mlajše od 14 let.		Za znotraj
	6-urni časovnik s samodejno ponovitvijo v dnevnem ritmu		Vklj. z baterijami
	Znak CE potrjuje skladnost z direktivami EU, ki zadevajo izdelek.		Varnostni napotki Navodila za upravljanje
	Hranite zunaj dosega otrok.		Ne mešajte novih in rabljenih baterij.
	Ne mečite v ogenj.		Ne polnite.
	Ne vstavlajte napačno.		Baterij ne približujte vodi in čezmerni vlagi.
	Ne deformirajte/poškodujte.		Ne povzročite kratkega stika.
	Ne odpirajte/razstavljajte.		Poskrbite za pravilno vstavljanje.
	Ne mešajte med seboj različnih tipov in znamk.		Pred uporabo preberite navodila za uporabo!

## LED-laterna s snežno kroglo

### ● Uvod

Pri tem dokumentu gre za skrajšano tiskano različico celotnih navodil za uporabo. S skeniranjem kode QR prispete neposredno na spletno mesto Lidl-Service ([www.lidl-service.com](http://www.lidl-service.com)) in lahko z vnosom številke izdelka (IAN) 484007\_2501 vidite in prenesete celotna navodila za uporabo.

Kratka navodila so sestavni del tega izdelka. Pred uporabo izdelka se seznanite z vsemi navodili za uporabo in varnostnimi opozorili. Kratka navodila

dobro shranite. V primeru izročitve izdelka tretjim jim dajte tudi celotno dokumentacijo.



## ● Predvidena uporaba

Ta izdelek je primeren samo za uporabo v suhih notranjih prostorih za zasebne namene. Izdelek ni predviden za poslovno uporabo.

## ● Opis delov

- 1 Laterna
- 2 Pokrov predalčka za baterije
- 3 Stikalo (ON/OFF/TIMER)

## ● Tehnični podatki

Obratovalna napetost: 4,5 V $\equiv$  (3 x 1,5 V)  
Vrsta baterije: 3 x 1,5 V $\equiv$  alkalna  
baterija AA (priložena  
vsebini kompleta)  
Moč: 0,35 W

## ● Obseg dobave

1 LED-laterna s snežno kroglo  
3 baterije  
1 navodila za uporabo



### Varnostni napotki

VSE VARNOSTNE NAPOTKE IN NAVODILA  
SHRANITE ZA PRIHODNJO UPORABO!

-  **⚠ OPOZORILO! SMRTNA NEVARNOST IN NEVARNOST NESREČ ZA MALČKE IN OTROKE!** Otroci nikoli ne puščajte brez nadzora skupaj z embalažnim materialom. Obstaja nevarnost zadušitve. Otrokom ne dovolite zadrževanja v bližini izdelka.
- Izdelek ni primeren za otroke, mlajše od 14 let. To je okrasni izdelek in ne igrača. Izdelek hranite izven dosega otrok.
- Izdelka ne uporabljajte, če ugotovite kakršne koli poškodbe.

- Izdelka nikoli ne izpostavljajte visokim temperaturam in vlagi, ker se v nasprotnem primeru lahko poškoduje.
  - Preprečite mehanske obremenitve izdelka!
  - V primeru poškodb, popravil ali drugih težav z izdelkom se obrnite na strokovnjaka s področja elektrotehnike.
  - Izdelka ne nameščajte na občutljive površine pohištva, saj lahko povzroči praske.
- ⚠ PREVIDNO! NEVARNOST PREGRETJA!**  
Izdelka ne uporabljajte v embalaži.
- Izdelek ne vsebuje delov, ki bi jih uporabnik lahko vzdrževal.
  - Lučk LED ni mogoče zamenjati.
  - Če lučke LED ob koncu svoje življenjske dobe prenehajo delovati, je treba zamenjati celoten izdelek.
  - Na izdelek ne pritrdite nobenih dodatnih predmetov.
  - Ne pritrdite z ostrimi sponkami ali žebli.



### Varnostni napotki za baterije/akumulatorje

- **SMRTNA NEVARNOST!** Baterije/akumulatorje shranjujte zunaj dosega otrok. V primeru zaužitja nemudoma poiščite zdravniško pomoč!
  - Zaužitje lahko privede do opeklin, perforacij mehkega tkiva in smrti. Do hudih opeklin lahko pride v 2 urah po zaužitju.
  -  **NEVARNOST EKSPLOZIJE!** Baterij, ki niso predvidene za polnjenje, nikoli znova ne polnite. Ne povzročite kratkega stika baterij/akumulatorjev in/ali jih odpirajte. Posledice so lahko pregretje in nevarnost požara, lahko jih tudi raznese.
  - Baterij/akumulatorjev nikoli ne mečite v ogenj ali vodo.
  - Baterij/akumulatorjev ne izpostavljajte mehanskim obremenitvam.
- Tveganje iztekanja baterij/akumulatorjev**
- Izogibajte se izrednim pogojem in temperaturam, ki bi lahko vplivale na baterije/akumulatorje, npr. na radiatorju/neposredni sončni svetlobi.

- Če baterije/akumulatorji iztečejo, preprečite stik kemikalij s kožo, z očmi in s sluznicami! Pri zadeta mesta takoj sperite s čisto vodo in takoj poiščite zdravniško pomoč!
-  **NOSITE ZAŠČITNE ROKAVICE!** Iztekle ali poškodovane baterije/akumulatorji lahko ob stiku s kožo povzročijo razjede. V takšnem primeru nosite primerne zaščitne rokavice.
- V primeru iztekanja baterij/akumulatorjev le-te takoj odstranite iz izdelka, da preprečite poškodbe.
- Uporabljajte samo baterije/akumulatorje enakega tipa. Ne mešajte starih baterij/akumulatorjev z novimi!
- Baterije/akumulatorje odstranite, kadar izdelka dlje časa ne uporabljate.

### Tveganje poškodb izdelka



- Uporabljajte izključno navedeni tip baterije/akumulatorja!
- Baterije/akumulatorje vstavite v izdelek skladno z oznakama polarnosti (+) in (-) na bateriji/akumulatorju in izdelku.
- Pred vstavljanjem očistite kontakte baterije/akumulatorja in v predalčku za baterije s suho krpo, ki ne pušča vlaken ali z vatirano palčko!
- Iztrošene baterije/akumulatorje nemudoma odstranite iz izdelka.

## ● Pred začetkom obratovanja



**Napotek:** Z izdelka odstranite ves embalažni material.

- Zaščitite občutljive površine, preden postavite figure.

## ● Vstavljanje/zamenjava baterij (glejte slike B in C)

- Obrnite izdelek in ga odložite na mehko podlago, da preprečite praske.
- Odvijte vijak na pokrovu predalčka za baterije .
- Pritisnite sponko na pokrovu predalčka za baterije  in rahlo privzdignite pokrov predalčka za baterije . Prisotna sta 2 utora. Previdno ga premaknite iz predalčka za baterije. Dvignite

pokrov predalčka za baterije  (glejte slike B in C).

- Po potrebi vstavite nove baterije in zaprite pokrov predalčka za baterije .
- Znova trdno privijte vijak na pokrovu predalčka za baterije .



**Napotek:** Pri tem pazite na pravilno polarnost. Ta je prikazana v predalčku za baterije.

Vaš izdelek je zdaj pripravljen za obratovanje.

## ● Začetek uporabe

### ● Vklop in izklop

**Stikalo  ima 3 funkcije:**

- Premaknite stikalo  v položaj TIMER in izdelek bo trajno svetil 6 ur, nato pa sledi 18-urni premor. Izdelek ob ponovnem vklopu znova svetil 6 ur, čemur sledi 18-urni premor.
- Premaknite stikalo  v položaj ON in izdelek bo trajno svetil. Kadar so baterije polne, znaša trajanje svetlenja izdelka pribl. 18 ur.
- Premaknite stikalo  v položaj OFF in izdelek bo izklopljen.

## ● Čiščenje in nega

- Izdelka ne čistite z vodo ali drugimi tekočinami.
- Za čiščenje izdelka uporabljajte metlico za brisanje prahu.

## ● Odstranjevanje

Embalaža je narejena iz okolju primernih materialov, ki jih lahko oddate za recikliranje na lokalnih zbirališčih odpadkov.



Upoštevajte oznake embalažnih materialov za ločevanje odpadkov, ki so označene s kraticami (a) in številkami (b) z naslednjim pomenom: 1–7: umetne mase / 20–22: papir in karton / 80–98: vezni materiali.



O možnostih odstranjevanja odsluženega izdelka se lahko pozanimате pri svoji občinski ali mestni upravi.



Ko je vaš izdelek dotrajan, ga zaradi varovanja okolja ne odvrzite med gospodinjske odpadke, temveč ga oddajte na ustreznem zbirališču tovrstnih odpadkov. O zbirnih mestih in njihovih delovnih časih se lahko pozanimате pri svoji pristojni občinski upravi.

Pokvarjene ali iztrošene baterije/akumulatorje je treba reciklirati. Baterije/akumulatorje in/ali izdelke vrnite na ponujenih zbirnih mestih.



### **Škoda na okolju zaradi napačnega odstranjevanja baterij/akumulatorjev!**

Baterij/akumulatorjev ni dovoljeno odstraniti skupaj z gospodinjskimi odpadki. Vsebujejo lahko strupene težke kovine in so podvržene določbam za ravnanje z nevarnimi odpadki. Kemični simboli težkih kovin so naslednji: Cd = kadmij, Hg = živo srebro, Pb = svinec. Zato iztrošene baterije/akumulatorje oddajte na komunalnem zbirnem mestu.

## ● **Garancija**

### ● **Postopek pri uveljavljanju garancije**

Za zagotovitev hitre obdelave vašega primera vas prosimo, da sledite naslednjim napotkom:

Prosimo, da za vsa vprašanja pripravite račun in številko izdelka (IAN 484007\_2501) kot dokazilo o nakupu.

Številko izdelka najdete na identifikacijski ploščici, gravuri, naslovni strani v navodilih (spodaj levo) ali na nalepki na hrbtini ali spodnji strani.

Če pride do napačnega delovanja ali drugih pomanjkljivosti, se obrnite najprej na v nadaljevanju navedeni servisni oddelek po telefonu ali prek e-pošte.

Izdelek, označen kot okvarjen, lahko nato brez poštnine pošljete na navedeni naslov servisa, zraven pa priložite potrdilo o nakupu (blagajniški račun) in navedite, za kakšno pomanjkljivost gre in kdaj je nastala.

## ● **Servis**

### **SI Servis Slovenija**

Tel.: 00386 (0) 80 080 917

E-Mail: [infofon@lidl.si](mailto:infofon@lidl.si)



## Pooblašчени serviser:

OWIM GmbH & Co. KG  
Stiftsbergstraße 1  
74167 Neckarsulm  
NEMČIJA

 00386 (0) 80 080 917

 infonof@lidl.si

## Garancijski list

1. S tem garancijskim listom OWIM GmbH & Co. KG, Stiftsbergstraße 1, 74167 Neckarsulm, Nemčija jamčimo, da bo izdelek v garancijskem roku ob normalni in pravilni uporabi brezhibno deloval in se zavezuje, da bomo ob izpolnjenih spodaj navedenih pogojih odpravili morebitne pomanjkljivosti in okvare zaradi napak v materialu ali izdelavi oziroma po svoji presoji izdelek zamenjali ali vrnilo kupnino.
2. Garancija je veljavna na ozemlju Republike Slovenije.
3. Garancijski rok za proizvod je 3 leta od datuma izročitve blaga. Datum izročitve blaga je razviden iz računa.
4. Če izdelek ne izpolnjuje specifikacij ali nima lastnosti, navedenih v garancijskem listu ali oglaševalskem sporočilu, lahko potrošnik najprej zahteva odpravo napak. O napaki mora potrošnik obvestiti proizvajalca ali pooblaščen servis (kontaktna številka in elektronski naslov navedena zgoraj) in zahtevati odpravo napak. Kupec je dolžan ob uveljavljanju zahtevka predložiti garancijski list in račun, kot potrdilo in dokazilo o nakupu ter dnevu izročitve blaga. Svetujemo vam, da pred tem natančno preberete navodila o sestavi in uporabi izdelka.
5. Rok za odpravo napake je 30 dni od dneva, ko je proizvajalec ali pooblaščen servis prejel zahtevo za odpravo napake. Če napake v tem roku niso odpravljene, mora proizvajalec potrošniku brezplačno zamenjati blago z enakim, novim in brezhibnim blagom. Rok se lahko zaradi narave in kompleksnosti blaga, narave in resnosti neskladnosti ter napora, ki je potreben za dokončanje popravila ali zamenjave podaljša za najkrajši čas, ki je potreben za dokončanje popravila, vendar največ za 15 dni. O številu dni podaljšane roka in razlogih za podaljšanje mora biti potrošnik obveščen pred potekom 30 dnevnega roka za odpravo napak.
6. Če v roku 30 dni oz. v primeru podaljšanja v roku 45 dni blago ni popravljeno ali blago ni zamenjano z novim, lahko potrošnik od proizvajalca zahteva vračilo celotne kupnine ali zahteva sorazmerno znižanje kupnine. Sorazmerno znižanje kupnine je sorazmerno zmanjšanju vrednosti blaga, ki ga je potrošnik prejel, v primerjavi z vrednostjo, ki bi jo imelo blago, če bi bilo skladno.
7. Če se neskladnost pojavi v manj kot 30 dneh od dobave blaga, lahko potrošnik ob predložitvi blaga od proizvajalca takoj zahteva vračilo plačanega zneska.
8. Proizvajalec oziroma pooblaščen servis lahko potrošniku za čas popravila blaga, za katero je bila izdana obvezna garancija, zagotovi brezplačno uporabo podobnega blaga. Če proizvajalec potrošniku ne zagotovi nadomestnega blaga v začasno uporabo, ima potrošnik pravico uveljavljati škodo, ki jo je utrpel, ker blaga ni mogel uporabljati od trenutka, ko je zahteval popravilo ali zamenjavo, do njune izvršitve.
9. Stroške za material, nadomestne dele, delo, prenos in prevoz izdelkov, ki nastanejo pri odpravljanju okvar oziroma nadomestitvi blaga z novim, krije proizvajalec.
10. V primeru zamenjave blaga ali zamenjave bistvene dela blaga z novim se potrošniku izda nov garancijski list.























11. V primeru, da proizvod popravlja nepooblaščen servis ali nepooblaščen oseba, kupec ne more uveljavljati zahtevkov iz te garancije.
12. Vzroki za okvaro oziroma nedelovanje izdelka morajo biti lastnosti stvari same in ne vzroki, ki so zunaj proizvajalčeve oziroma prodajalčeve sfere. Kupec ne more uveljavljati zahtevkov iz te garancije, če se ni držal priloženih navodil za sestavo in uporabo izdelka ali če je izdelek kakorkoli spremenjen ali nepravilno vzdrževan.
13. Proizvajalec zagotavlja proti plačilu popravilo, vzdrževanje blaga, nadomestne dele in priklopne aparate vsaj tri leta po poteku garancijskega roka.
14. Obrabni deli oz. potrošni material so izvzeti iz garancije.
15. Vsi potrebni podatki za uveljavljanje garancije in podatki, ki identificirajo blago za katerega velja garancija se nahajajo na dveh ločenih dokumentih (garancijski list, račun).
16. Ta garancija proizvajalca ne izključuje zakonske pravice potrošnika, da zoper prodajalca v primeru neskladnosti blaga brezplačno uveljavlja jamčevalne zahtevke. Ta garancija prav tako ne izključuje pravic potrošnika, ki izhajajo iz obveznega jamstva za skladnost blaga.

Prodajalec:  
Lidl Slovenija d.o.o. k.d., Pod lipami 1, SI-1218 Komenda

<b>Legenda použitých piktogramů</b> .....	Strana 19
<b>Úvod</b> .....	Strana 19
Použití ke stanovenému účelu.....	Strana 20
Popis dílů .....	Strana 20
Technické údaje .....	Strana 20
Obsah dodávky .....	Strana 20
<b>Bezpečnostní upozornění</b> .....	Strana 20
Bezpečnostní pokyny pro baterie a akumulátory .....	Strana 20
<b>Před prvním použitím</b> .....	Strana 21
Vložení a výměna baterií.....	Strana 21
<b>Uvedení do provozu</b> .....	Strana 21
Zapínání a vypínání .....	Strana 21
<b>Čistění a ošetřování</b> .....	Strana 21
<b>Zlikvidování</b> .....	Strana 21
<b>Záruka</b> .....	Strana 22
Postup v případě uplatňování záruky .....	Strana 22
Servis.....	Strana 22

## Legenda použitých piktogramů

	Stejnosměrný proud/stejnoseměrné napětí		K použití jen v místnostech
	Nevhodné pro děti do 14 let.		Pro vnitřní prostory
	Časovač na 6 hodin s automatickým opakováním v denním rytmu		Včetně baterií
	Symbol CE potvrzuje shodu se směrnicemi ES, příslušnými pro daný výrobek.		Bezpečnostní upozornění Instrukce
	Uchovávejte mimo dosah dětí		Nekombinujte nové a použité baterie
	Nevhazujte do ohně		Nenabíjejte
	Nevkládejte chybně		Chraňte baterie před vodou a nadměrnou vlhkostí.
	Nedeformujte/nepoškozujte		Nezkratujte
	Neotevírejte/nerozbírejte		Dbejte na správné vložení
	Nekombinujte různé typy a značky		Před použitím si laskavě přečtěte návod k obsluze!

## LED lucerna se sněhovou koulí

### ● Úvod

Tento dokument je zkrácenou tištěnou verzí kompletního návodu k obsluze. Naskenováním QR kódu se dostanete přímo na servisní stránku firmy Lidl ([www.lidl-service.com](http://www.lidl-service.com)) a můžete zadáním čísla artiklu (IAN) 484007\_2501 zobrazit a stáhnout kompletní návod k obsluze.

Stručný návod k použití je součástí tohoto výrobku. Před použitím výrobku se seznámte se všemi

provozními a bezpečnostními pokyny. Stručný návod k obsluze si dobře uschovejte a při předávání výrobku třetím osobám předejte všechny podklady.



## ● Použití ke stanovenému účelu

Tento výrobek je určen k soukromému použití a je vhodný pouze k dekoraci v suchých místnostech. Výrobek není určen ke komerčnímu využití.

## ● Popis dílů

- 1 Laterna
- 2 Víčko přihrádky na baterie
- 3 Vypínač (ON/OFF/TIMER)

## ● Technické údaje

Provozní napětí: 4,5 V $\equiv$  (3 x 1,5 V)  
Typ baterie: 3 x 1,5 V $\equiv$  Alkalické baterie AA  
(je součástí dodávky)  
Výkon: 0,35 W

## ● Obsah dodávky

1 LED lucerna se sněhovou koulí  
3 baterie  
1 návod k obsluze



### Bezpečnostní upozornění

**USCHOVEJTE VŠECHNY BEZPEČNOSTNÍ POKYNY A INSTRUKCE PRO BUDOUCNOST!**

-  **VÝSTRAHA! NEBEZPEČÍ OHROŽENÍ ŽIVOTA A ZRA-  
NĚNÍ MALÝCH I VĚTŠÍCH DĚTÍ!**

Nenechávejte děti nikdy samotné s obalovým materiálem. Hrozí nebezpečí udušení. Držte výrobek mimo dosah dětí.

- Výrobek není vhodný pro děti do 14 let. Výrobek slouží k dekoraci, nejedná se o hračku. Skladujte výrobek mimo dosah dětí.
- Pokud zjistíte nějaká poškození, výrobek nepoužívejte.
- Nikdy nevystavujte výrobek vysokým teplotám a vlhkosti, může se poškodit.

- Zabraňte mechanickému namáhání výrobku!
- Při poškození, opravách nebo jiných problémech kontaktujte elektrikáře.
- Neumisťujte výrobek na povrch choulostivého nábytku, v opačném případě může dojít k poškřábání.

**⚠ POZOR! NEBEZPEČÍ PŘEHŘÁTÍ!** Nezapínejte výrobek v obalu.

- Výrobek neobsahuje díly, u kterých by musel uživatel provádět údržbu.
- LED nelze vyměnit.
- Po výpadku nebo poškození LED se musí celý výrobek vyměnit.
- Nepřipevňujte na výrobek žádné další předměty.
- Nepřipevňujte výrobek ostrými svorkami nebo hřebíky.



### Bezpečnostní pokyny pro baterie a akumulátory

- **NEBEZPEČÍ OHROŽENÍ ŽIVOTA!** Uchovávejte baterie a akumulátory mimo dosah dětí. V případě spolknutí okamžitě vyhledejte lékařskou pomoc!
- Při požití může dojít k popáleninám, perforaci měkkých tkání a úmrtí. K závažným popáleninám může dojít do 2 hodin po požití.



**NEBEZPEČÍ VÝBUCHU!** Nenabíjející baterie nikdy znovu nenabíjejte. Baterie nebo akumulátory nezkratujte

- ani je neotevírejte. Hrozí přehřátí, nebezpečí požáru nebo jejich prasknutí.
- Nikdy neházejte baterie nebo akumulátory do ohně ani do vody.
- Nevystavujte baterie nebo akumulátory mechanickému zatížení.

### Nebezpečí vytečení baterií/akumulátorů

- Zabraňte extrémním podmínkám a teplotám, např. na topení anebo na slunci, které mohou negativně ovlivnit funkci baterií nebo akumulátorů.
- V případě vytečení baterií/akumulátorů zabraňte kontaktu chemikálií s pokožkou, očima a sliznicemi! Omyjte ihned postižená místa dostatečným množstvím čisté vody a vyhledejte lékařskou pomoc!

-  **NOSTE OCHRANNÉ RUKAVICE!**  
Vyteklé i poškozené baterie nebo akumulátory mohou při kontaktu s pokožkou způsobit její poleptání. Noste proto vhodné rukavice.
- V případě vytečení ihned odstraňte baterie nebo akumulátory z výrobku, abyste zabránili jeho poškození!
- Používejte jen baterie nebo akumulátory stejného typu. Nekombinujte staré baterie nebo akumulátory s novými!
- Odstraňte baterie nebo akumulátory při delším nepoužívání z výrobku.

### Nebezpečí poškození výrobku





- Používejte jen udaný typ baterie nebo akumulátoru!
- Nasazujte baterie nebo akumulátory podle označení polarit ( + ) a ( - ) na bateriích nebo akumulátorech a na výrobku.
- Vyčistěte kontakty na baterii/akumulátoru a v přihrádce na baterie před jejich vložením suchou utěrkou, která nepouští vlákna, nebo vatovým tamponem!
- Vybité baterie nebo akumulátory ihned vyjměte z výrobku.



## ● Před prvním použitím

**Upozornění:** Odstraňte úplně obalový materiál z výrobku.

- Pro ochranu choulostivých povrchů použijte při stavění figurek vhodné podložky.

## ● Vložení a výměna baterií (viz obr. B a C)

- Obráťte výrobek a položte ho na měkkou podložku, aby nedošlo k jeho poškrábání.
- Povolte šroub na víčku přihrádky na baterie .
- Stlačte svorky na víčku přihrádky na baterie  a mírně víčko přihrádky na baterie  nadzvedněte. Výrobek je opatřen 2 pouzdry. Vytáhněte je opatrně z přihrádky na baterie. Nadzvedněte víčko přihrádky na baterie  (viz obr. B a C).

- Vložte (podle potřeby) nové baterie a uzavřete víčko přihrádky na baterie .
- Opět utáhněte šroub na víčku přihrádky na baterie .



**Upozornění:** Pamatujte na správnou polaritu. Polarita je vyznačena v přihrádce na baterie.

Nyní je výrobek připravený k použití.

## ● Uvedení do provozu

### ● Zapínání a vypínání

**Spínač  má 3 funkce:**

- Přesunutím vypínače  do polohy TIMER výrobek svítí trvale 6 hodin, potom následuje 18hodinová přestávka. Poté se výrobek rozsvítí v době prvního zapnutí znovu na 6 hodin, následuje nová 18hodinová přestávka.
- Přesunutím vypínače  do polohy ON svítí výrobek nepřetržitě. Při plně nabitých bateriích svítí výrobek cca 18 hodin.
- Přepnutím vypínače  do polohy OFF výrobek trvale vypnete.

## ● Čištění a ošetřování

- Nepoužívejte k čištění výrobku vodu nebo jiné kapaliny.
- K čištění výrobku použijte vhodnou prachovku.

## ● Zlikvidování

Obal se skládá z ekologických materiálů, které můžete zlikvidovat prostřednictvím místních sběren recyklovatelných materiálů.



Při třídění odpadu se řiďte podle označení obalových materiálů zkratkami (a) a čísly (b), s následujícím významem: 1–7: umělé hmoty/20–22: papír a lepenka/80–98: složené látky.



○ možnostech likvidace vysloužilých zařízení se informujte u správy vaší obce nebo města.



V zájmu ochrany životního prostředí vysloužilý výrobek nevyhazujte do domovního odpadu, ale předejte k odborné likvidaci. ○ sběrnách a jejich otevíracích hodinách se můžete informovat u příslušné správy města nebo obce.

Vadné nebo vybité baterie resp. akumulátory se musí recyklovat. Baterie, akumulátory i výrobek odevzdejte zpět do nabízených sběrů.



### **Ekologické škody v důsledku chybné likvidace baterií/akumulátorů!**

Baterie/akumulátory se nesmí zlikvidovat v domácím odpadu. Mohou obsahovat jedovaté těžké kovy a musí se zpracovávat jako zvláštní odpad. Chemické symboly těžkých kovů: Cd = kadmium, Hg = rtuť, Pb = olovo. Proto odevzdejte opotřebované baterie/akumulátory u komunální sběry.

## **● Záruka**

Výrobek byl vyroben podle přísných směrnic kvality a před dodáním pečlivě otestován. V případě materiálních nebo výrobních vad máte zákonná práva vůči prodejci výrobku. Vaše zákonná práva nejsou níže uvedenou zárukou nijak omezená.

Záruka na tento výrobek je 3 roky od data zakoupení. Záruční doba začíná dnem zakoupení. Originál dokladu o zakoupení si uschovejte na bezpečném místě, protože tento doklad je vyžadován jako doklad o koupi.

Jakékoli poškození nebo závady, které se vyskytly již v okamžiku nákupu, musí být nahlášeny ihned po vybalení výrobku.

Pokud se u výrobku během 3 let od data zakoupení projeví vada materiálu nebo výrobní vada, pak vám ho podle naší volby bezplatně opravíme nebo

vyměníme. Záruční doba se po uznané reklamaci neprodlužuje. To platí také pro vyměněné a opravené díly.

Tato záruka je neplatná, pokud byl výrobek poškozený nebo nesprávně používán anebo udržovaný.

Záruka se kryje na materiálové a výrobní vady. Tato záruka se nevztahuje na díly výrobku, které jsou vystaveny běžnému opotřebení, a proto je lze považovat za spotřební díly (např. baterie, akumulátory, hadice, inkoustové patrony) nebo na poškození křehkých součástí, jako jsou např. spínače nebo díly, které jsou vyrobeny ze skla.

## **● Postup v případě uplatňování záruky**

Pro zajištění rychlého zpracování Vašeho případu se řiďte následujícími pokyny:

Pro všechny požadavky si připravte pokladní stvrzenku a číslo artiklu (IAN 484007\_2501) jako doklad o zakoupení.

Číslo artiklu najdete na typovém štítku, gravuře, titulní stránce návodu (vlevo dole) nebo na nálepce na zadní nebo spodní straně.

V případě poruch funkce nebo jiných závad nejdříve kontaktujte, telefonicky nebo e-mailem, v následujícím textu uvedené servisní oddělení.

Výrobek registrovaný jako vadný potom můžete s příloženým dokladem o zakoupení (pokladní stvrzenkou) a údaji k závadě a kdy k ní došlo, bezplatně zaslat na adresu servisu, která Vám byla sdělena.

## **● Servis**

### **☎ Servis Česká republika**











Tel.: 800600632

E-Mail: [owim@lidl.cz](mailto:owim@lidl.cz)



<b>Legenda použitých piktogramov</b> .....	Strana 24
<b>Úvod</b> .....	Strana 24
Používanie v súlade s určeným účelom .....	Strana 25
Popis častí .....	Strana 25
Technické údaje .....	Strana 25
Obsah dodávky .....	Strana 25
<b>Bezpečnostné upozornenia</b> .....	Strana 25
Bezpečnostné upozornenia týkajúce sa batérií / akumulátorových batérií .....	Strana 25
<b>Pred prvým uvedením do prevádzky</b> .....	Strana 26
Vkladanie / výmena batérií .....	Strana 26
<b>Uvedenie do prevádzky</b> .....	Strana 26
Zapínanie a vypínanie .....	Strana 26
<b>Čistenie a údržba</b> .....	Strana 26
<b>Likvidácia</b> .....	Strana 27
<b>Záruka</b> .....	Strana 27
Postup v prípade poškodenia v záruke .....	Strana 27
Servis .....	Strana 28

## Legenda použitých piktogramov

	Jednosmerný prúd/napätie		Len na použitie vo vnútorných priestoroch
	Nevhodné pre deti do 14 rokov.		Pre interiér
	6-hodinový časovač s automatickým opakovaním v dennom rytme		Vrát. batérií
	Značka CE potvrdzuje zhodu so smernicami EÚ vzťahujúcimi sa na tento výrobok.		Bezpečnostné upozornenia Manipulačné pokyny
	Skladujte mimo dosahu detí		Nemiešajte nové a použité batérie
	Nehádzte do ohňa		Nenabíjajte
	Nevkladajte nesprávne		Batérie uchovávajúte mimo dosahu vody a nadmernej vlhkosti.
	Nedeformujte/nepoškodzuje		Neskratujte
	Neotvárajte/nerozoberajte		Skontrolujte, či sú správne vložené
	Nekombinujte rôznych typov a značiek batérií		Pred používaním si prečítajte návod na obsluhu!

## LED lampáš

### ● Úvod

Tento dokument je skrátenou tlačenu verzou celého návodu na ovládanie. Naskenovaním QR kódu sa dostanete priamo na stránku servisu Lidl ([www.lidl-service.com](http://www.lidl-service.com)) a zadaním čísla výrobku (IAN) 484007\_2501 si môžete prezrieť a stiahnuť kompletný návod na ovládanie.

Tento krátky návod je súčasťou tohto výrobku. Pred použitím výrobku sa oboznámte so všetkými službami a bezpečnostnými upozoreniami. Krátky

návod si dobre uschovajte a v prípade postúpenia výrobku ďalším osobám im odovzdajte aj všetky dokumenty patriace k výrobku.



## ● Používanie v súlade s určeným účelom

Tento výrobok je vhodný iba pre dekoráciu v suchých interiéroch pre súkromné používanie. Výrobok nie je určený na podnikateľské účely.

## ● Popis častí

- 1 Lampáš
- 2 Kryt priedička pre batérie
- 3 Spínač (ON/OFF/TIMER)

## ● Technické údaje

Prevádzkové

napätie: 4,5V=== (3 x 1,5V)  
Typ batérií: 3 x 1,5V=== Alkalické batérie AA  
(sú súčasťou dodávky)  
Výkon: 0,35 W

## ● Obsah dodávky

- 1 LED lampáš
- 3 batérie
- 1 návod na používanie

## **Bezpečnostné upozornenia**

USCHOVAJTE VŠETKY BEZPEČNOSTNÉ UPOZORNENIA A POKYNY PRE NESKORŠIE POUŽITIE!

-  **VAROVANIE! NEBEZPEČENSTVO OHROZENIA ŽIVOTA A NEBEZPEČENSTVO ÚRAZU PRE MALÉ I STARŠIE DETI!** Nikdy nenechávajte deti bez dozoru s obalovým materiálom. Hrozí nebezpečenstvo zadusenia. Držte výrobok v bezpečnej vzdialenosti od detí.

- Výrobok nie je vhodný pre deti do 14 rokov. Tento výrobok je dekoratívny predmet a nie je detská hračka. Výrobok skladujte mimo dosahu detí.
  - Výrobok nepoužívajte, ak zistíte akékoľvek poškodenia.
  - Výrobok nikdy nevystavujte vysokým teplotám a vlhkosti, pretože môže dôjsť k jeho poškodeniu.
  - Zabráňte mechanickému zaťažovaniu výrobku!
  - V prípade zistenia poškodení, potrebných opráv alebo iných problémov s produktom sa obráťte na kvalifikovaného elektrikára.
  - Neumiestňujte výrobok na citlivých častiach nábytku, inak môže dôjsť k poškrabaniu.
- ⚠ POZOR! NEBEZPEČENSTVO PREHRIATIA!**  
Výrobok neprevádzkujte v obale.
- Výrobok neobsahuje diely, ktoré môže udržiavať spotrebiteľ.
  - LED diódy nie je možné vymeniť.
  - Ak LED na konci svojej životnosti vypadnú, je potrebné vymeniť celý výrobok.
  - Na výrobok neupevňujte žiadne dodatočné predmety.
  - Neupevňujte pomocou ostrých svoriek alebo klinčov.

## **Bezpečnostné upozornenia týkajúce sa batérií/akumulátorových batérií**

- **NEBEZPEČENSTVO OHROZENIA ŽIVOTA!** Batérie/akumulátorové batérie držte mimo dosahu detí. V prípade prehltnutia okamžite vyhľadajte lekára!
- Prehltnutie môže mať za následok popáleniny, perforáciu mäkkých tkanív a smrť. Ťažké popáleniny môžu nastať do 2 hodín po prehltnutí.
- **NEBEZPEČENSTVO EXPLOZIE!**  Nenabíjateľné batérie nikdy znova nenabíjajte. Batérie/akumulátorové batérie neskratujte a/alebo neatvárajte. Následkom môže byť prehriatie, požiar alebo explózia.
- Batérie/akumulátorové batérie nikdy nehádzte do ohňa alebo vody.
- Nevystavujte batérie/akumulátorové batérie mechanickej záťaži.

## Riziko vytečenia batérii/akumulátorových batérii

- Batérie/akumulátorové batérie nikdy nevystavujte extrémnym podmienkam a teplotám, ktoré by na ne mohli pôsobiť, napr. na vykurovacích telesách/priamom slnečnom žiarení.
- Ak batérie/akumulátorové batérie vytekli, zabráňte kontaktu pokožky, očí a slizníc s chemikáliami! Ihneď vypláchnite postihnuté miesta väčším množstvom čistej vody a okamžite vyhľadajte lekára!
-  **NOSTE OCHRANNÉ RUKAVICE!** Vytečené alebo poškodené batérie/akumulátorové batérie môžu pri kontakte s pokožkou spôsobiť poleptanie. V takom prípade preto noste vhodné ochranné rukavice.
- V prípade vytečenia batérii/akumulátorových batérii ich ihneď vyberte z výrobku, aby ste predišli vzniku škôd.
- Používajte iba batérie/akumulátorové batérie rovnakého typu. Nekombinujte staré batérie/akumulátorové batérie s novými!
- Ak produkt dlhší čas nepoužívate, vyberte z neho batérie/akumulátorové batérie.

## Riziko poškodenia produktu

- Používajte výhradne uvedený typ batérii/akumulátorových batérii!
- Vložte batérie/akumulátorové batérie podľa označenia polarít (+) a (-) na batérii/akumulátorovej batérii a výrobku.
- Pred vložením očistite kontakty na batérii/akumulátorovej batérii a v priečinku pre batériu suchou handričkou, ktorá nepúšťa vlákna, alebo vatovou tyčinkou!
- Vybité batérie/akumulátorové batérie ihneď vyberte z produktu.

## ● Pred prvým uvedením do prevádzky

- Poznámka:** Odstráňte celý obalový materiál z výrobku.
- Chráňte citlivé povrchy predtým, ako umiestnite figúrky.

## ● Vkladanie/výmena batérii (pozri obr. B a C)

- Otočte výrobok a položte ho na mäkkú podložku, aby nedošlo k poškrabaniu.
  - Uvoľnite skrutku na kryte priečinka na batérie [2]
  - Zatlačte svorku na kryte priečinka na batérie [2] a zľahka nadvihnite kryt priečinka na batérie [2]. Sú tu 2 drážky. Opatrne ich fahajte z priečinka na batérie. Nadvihnite kryt priečinka na batérie [2] (pozri obr. B a C).
  - V prípade potreby vložte nové batérie a zatvorte kryt priečinka na batérie [2].
  - Opäť utiahnite skrutku na kryte priečinka na batérie [2].
- Poznámka:** Dbajte pritom na správnu polaritu. Tá je znázornená v priečinku na batérie.

Výrobok je teraz pripravený na používanie.

## ● Uvedenie do prevádzky

### ● Zapínanie a vypínanie

#### Spínač [3] má 3 funkcie:

- Keď posuniete spínač [3] do pozície TIMER, výrobok svieti nepretržite 6 hodín s následnou prestávkou 18 hodín. Následne sa výrobok rozsvieti v čase zapínania na 6 hodín s následnou prestávkou 18 hodín.
- Keď posuniete spínač [3] do pozície ON, výrobok svieti nepretržite. Pri plne nabitých batériach svieti výrobok cca. 18 hodín.
- Keď posuniete spínač [3] do polohy OFF, je výrobok vypnutý.

## ● Čistenie a údržba

- Výrobok nečistíte vodou alebo inými kvapalinami.
- Na čistenie výrobku používajte metličku na prach.

## ● Likvidácia

Obal pozostáva z ekologických materiálov, ktoré môžete odovzdať na miestnych recyklačných zberných miestach.



Všímajte si prosím označenie obalových materiálov pre triedenie odpadu, sú označené skratkami (a) a číslami (b) s nasledujúcim významom: 1–7: Plasty/20–22: Papier a kartón/80–98: Spojené látky.



O možnostiach likvidácie opotrebovaného výrobku sa môžete informovať na Vašej obecnej alebo mestskej správe.



Ak výrobok doslúžil, v záujme ochrany životného prostredia ho neodhoďte do domového odpadu, ale odovzdajte na odbornú likvidáciu. Informácie o zberných miestach a ich otváracích hodinách získate na Vašej príslušnej správe.

Defektné alebo použité batérie/akumulátorové batérie sa musia recyklovať. Batérie/akumulátorové batérie a/alebo výrobok odovzdajte prostredníctvom dostupných zberných stredísk.



**Nesprávna likvidácia batérií/akumulátorových batérií ničí životné prostredie!**

Batérie/akumulátorové batérie sa nesmú likvidovať spolu s domovým odpadom. Môžu obsahovať jedovaté ťažké kovy a je potrebné zaobchádzať s nimi ako s nebezpečným odpadom. Chemické značky ťažkých kovov sú nasledovné: Cd = kadmium, Hg = ortuť, Pb = olovo. Opatrebované batérie/akumulátorové batérie preto odovzdajte v komunálnej zberni.

## ● Záruka

Výrobok bol starostlivo vyrobený v súlade s prísnyimi smernicami kvality a pred dodaním dôkladne otestovaný. V prípade materiálových alebo výrobných chýb máte zákonné práva voči predajcovi výrobku.

Vaše zákonné práva nie sú žiadnym spôsobom obmedzené našou zárukou uvedenou nižšie.

Záruka na tento výrobok je 3 roky od dátumu nákupu. Záručná doba začína plynúť dátumom kúpy. Originálny doklad o kúpe si uschovajte na bezpečnom mieste, pretože tento doklad je potrebný ako dôkaz o kúpe.

Akékoľvek poškodenie alebo nedostatky prítomné už v čase nákupu je potrebné nahlásiť ihneď po vybalení výrobku.

Ak sa v priebehu 3 rokov od dátumu zakúpenia preukáže, že výrobok vykazuje chyby materiálu alebo spracovania, podľa vlastného uváženia Vám ho bezplatne opravíme alebo vymeníme. Záručná doba sa na základe poskytnutej záručnej reklamácie nepredlžuje. To platí aj pre vymenené alebo opravené diely.

Táto záruka je neplatná, ak bol výrobok poškodený alebo nesprávne používaný alebo udržiavaný.

Záruka sa vzťahuje na chyby materiálu a výrobné chyby. Táto záruka sa nevzťahuje na časti výrobku, ktoré podliehajú bežnému opotrebovaniu, a preto sa považujú za opotrebovateľné diely (napr. batérie, nabíjateľné batérie, hadice, atramentové kazety), ani na poškodenie krehkých častí, napr. spínačov alebo častí zo skla.

## ● Postup v prípade poškodenia v záruke

Pre zaručenie rýchleho spracovania Vašej požiadavky dodržte prosím nasledujúce pokyny:

Pre všetky otázky majte pripravený pokladničný doklad a číslo výrobku (IAN 484007\_2501) ako dôkaz o kúpe.

Číslo výrobku nájdete na typovom štítku, gravúre, na prednej strane Vášho návodu (dole vľavo) alebo ako nálepku na zadnej alebo spodnej strane.

Ak sa vyskytnú funkčné poruchy alebo iné nedostatky, najskôr telefonicky alebo e-mailom kontaktujte následne uvedené servisné oddelenie.

Produkt označený ako defektný potom môžete s priloženým dokladom o kúpe (pokladničný lístok) a

uvedením, v čom spočíva nedostatok a kedy sa vyskytol, bezplatne odoslať na Vám oznámenú adresu servisného pracoviska.

## ● Servis

 **Servis Slovensko**

Tel.: 0800 008158

E-pošta: [owim@lidl.sk](mailto:owim@lidl.sk)



<b>Legende der verwendeten Piktogramme</b> .....	Seite 30
<b>Einleitung</b> .....	Seite 30
Bestimmungsgemäße Verwendung.....	Seite 31
Teilebeschreibung.....	Seite 31
Technische Daten.....	Seite 31
Lieferumfang.....	Seite 31
<b>Sicherheitshinweise</b> .....	Seite 31
Sicherheitshinweise für Batterien / Akkus.....	Seite 31
<b>Vor der ersten Inbetriebnahme</b> .....	Seite 32
Batterien einlegen / wechseln.....	Seite 32
<b>Inbetriebnahme</b> .....	Seite 32
Ein- und ausschalten.....	Seite 32
<b>Reinigung und Pflege</b> .....	Seite 33
<b>Entsorgung</b> .....	Seite 33
<b>Garantie</b> .....	Seite 33
Abwicklung im Garantiefall.....	Seite 33
Service.....	Seite 34

Legende der verwendeten Piktogramme			
	Gleichstrom/-spannung		Nur zur Verwendung in Innenräumen
	Nicht geeignet für Kinder unter 14 Jahren.		Für Innen
	6-Stunden-Timer mit automatischer Wiederholung im Tagesrhythmus		Inkl. Batterien
	Das CE-Zeichen bestätigt die Konformität mit den für das Produkt zutreffenden EU-Richtlinien.		Sicherheitshinweise Handlungsanweisungen
	Außerhalb der Reichweite von Kindern aufbewahren.		Neue und gebrauchte Batterien nicht miteinander mischen.
	Nicht ins Feuer werfen.		Nicht laden.
	Nichts falsch einlegen.		Halten Sie Batterien von Wasser und übermäßiger Feuchtigkeit fern.
	Nicht deformieren/beschädigen.		Nicht kurzschließen.
	Nicht öffnen/auseinandernehmen.		Auf richtiges Einlegen achten.
	Unterschiedliche Typen und Marken nicht miteinander mischen.		Vor Gebrauch die Bedienungsanleitung lesen!

## LED-Laterne mit Schneekugel

### ● Einleitung

Bei diesem Dokument handelt es sich um eine verkürzte Druckausgabe der vollständigen Bedienungsanleitung. Durch das Scannen des QR-Codes gelangen Sie direkt auf die Lidl-Service-Seite ([www.lidl-service.com](http://www.lidl-service.com)) und können durch die Eingabe der Artikelnummer (IAN) 484007\_2501 die vollständige Bedienungsanleitung einsehen und herunterladen.

Die Kurzanleitung ist Bestandteil dieses Produkts. Machen Sie sich vor der Benutzung des Produkts mit allen Bedien- und Sicherheitshinweisen vertraut. Bewahren Sie die Kurzanleitung gut auf und händigen Sie alle Unterlagen bei Weitergabe des Produkts an Dritte mit aus.



## ● Bestimmungsgemäße Verwendung

Dieses Produkt ist nur für die Dekoration in trockenen Innenräumen für den privaten Einsatz geeignet. Das Produkt ist nicht für den gewerblichen Einsatz bestimmt.

## ● Teilebeschreibung

- 1 Laterne
- 2 Batteriefachdeckel
- 3 Schalter (ON/OFF/TIMER)

## ● Technische Daten

Betriebsspannung: 4,5V=== (3 x 1,5V)  
Batterietyp: 3 x 1,5V=== AA Alkali-Batterie  
(im Lieferumfang enthalten)  
Leistung: 0,35 W

## ● Lieferumfang

1 LED-Laterne mit Schneekugel  
3 Batterien  
1 Bedienungsanleitung



## Sicherheitshinweise

BEWAHREN SIE ALLE SICHERHEITSHINWEISE UND ANWEISUNGEN FÜR DIE ZUKUNFT AUF!



## **WARNUNG! LEBENS- UND UNFALLGEFAHR FÜR KLEINKINDER UND KINDER!**

- Lassen Sie Kinder niemals unbeaufsichtigt mit dem Verpackungsmaterial. Es besteht Ersticken- gefahr. Halten Sie Kinder vom Produkt fern.
- Das Produkt ist nicht für Kinder unter 14 Jahren geeignet. Das Produkt ist ein Deko-Artikel und kein Spielzeug. Das Produkt ist außerhalb der Reichweite von Kindern aufzubewahren.
- Verwenden Sie das Produkt nicht, wenn Sie irgendwelche Schäden feststellen.
- Setzen Sie das Produkt niemals hohen Tempera- turen und Feuchtigkeit aus, da sonst das Produkt Schaden nehmen kann.
- Verhindern Sie mechanische Beanspruchung des Produkts!
- Wenden Sie sich bei Beschädigungen, Repara- turen oder anderen Problemen am Produkt an eine Elektrofachkraft.
- Platzieren Sie das Produkt nicht auf empfindlichen Möbeloberflächen, da andernfalls Kratzer ver- ursacht werden können.

## **⚠ VORSICHT! ÜBERHITZUNGSGEFAHR!**

- Betreiben Sie das Produkt nicht in der Verpackung.
- Das Produkt enthält keine Teile, die vom Verbraucher gewartet werden können.
- Die LEDs sind nicht austauschbar.
- Sollten die LEDs am Ende ihrer Lebensdauer ausfallen, muss das ganze Produkt ersetzt werden.
- Befestigen Sie keine zusätzlichen Gegenstände am Produkt.
- Nicht mit scharfen Klammern oder Nägeln befestigen.



## **Sicherheitshinweise für Batterien/Akkus**

- **LEBENSGEFAHR!** Halten Sie Batterien/Akkus außer Reichweite von Kindern. Suchen Sie im Falle eines Verschluckens sofort einen Arzt auf!
- Verschlucken kann zu Verbrennungen, Perforation von Weichgewebe und Tod führen. Schwere Verbrennungen können innerhalb von 2 Stunden nach dem Verschlucken auftreten.

-  **EXPLOSIONSGEFAHR!** Laden Sie nicht aufladbare Batterien niemals wieder auf. Schließen Sie Batterien/Akkus nicht kurz und/oder öffnen Sie diese nicht. Überhitzung, Brandgefahr oder Platzen können die Folge sein.
- Werfen Sie Batterien/Akkus niemals in Feuer oder Wasser.
- Setzen Sie Batterien/Akkus keiner mechanischen Belastung aus.

### Risiko des Auslaufens von Batterien/Akkus

- Vermeiden Sie extreme Bedingungen und Temperaturen, die auf Batterien/Akkus einwirken können z. B. auf Heizkörpern/direkte Sonneneinstrahlung.
- Wenn Batterien/Akkus ausgelaufen sind, vermeiden Sie den Kontakt von Haut, Augen und Schleimhäuten mit den Chemikalien! Spülen Sie die betroffenen Stellen sofort mit klarem Wasser und suchen Sie einen Arzt auf!

-  **SCHUTZHANDSCHUHE TRAGEN!** Ausgelaufene oder beschädigte Batterien/Akkus können bei Berührung mit der Haut Verätzungen verursachen. Tragen Sie deshalb in diesem Fall geeignete Schutzhandschuhe.
- Im Falle eines Auslaufens der Batterien/Akkus entfernen Sie diese sofort aus dem Produkt, um Beschädigungen zu vermeiden.
- Verwenden Sie nur Batterien/Akkus des gleichen Typs. Mischen Sie nicht alte Batterien/Akkus mit neuen!
- Entfernen Sie die Batterien/Akkus, wenn das Produkt längere Zeit nicht verwendet wird.

### Risiko der Beschädigung des Produkts







- Verwenden Sie ausschließlich den angegebenen Batterietyp/Akkutyp!
- Setzen Sie Batterien/Akkus gemäß der Polaritätskennzeichnung (+) und (-) an Batterie/Akku und des Produkts ein.
- Reinigen Sie Kontakte an Batterie/Akku und im Batteriefach vor dem Einlegen mit einem trockenen, fusselfreien Tuch oder Wattestäbchen!
- Entfernen Sie erschöpfte Batterien/Akkus umgehend aus dem Produkt.

## ● Vor der ersten Inbetriebnahme

**Hinweis:** Entfernen Sie sämtliches Verpackungsmaterial vom Produkt.

- Schützen Sie empfindliche Oberflächen, bevor Sie die Figuren aufstellen.

## ● Batterien einlegen/wechseln (siehe Abb. B und C)

- Drehen Sie das Produkt um und platzieren Sie es auf einer weichen Unterlage, um Kratzer zu vermeiden.
- Lösen Sie die Schraube am Batteriefachdeckel 
- Drücken Sie die Klammer am Batteriefachdeckel  und heben Sie den Batteriefachdeckel  leicht an. 2 Nuten sind vorhanden. Bewegen Sie diese vorsichtig aus dem Batteriefach. Heben Sie den Batteriefachdeckel  ab (siehe Abb. B und C).
- Setzen Sie – wenn nötig – neue Batterien ein und schließen Sie den Batteriefachdeckel .
- Ziehen Sie die Schraube am Batteriefachdeckel  wieder fest.



**Hinweis:** Achten Sie auf die richtige Polarität. Diese wird im Batteriefach angezeigt.

Ihr Produkt ist nun betriebsbereit.

## ● Inbetriebnahme

### ● Ein- und ausschalten

**Der Schalter  hat 3 Funktionen:**

- Schieben Sie den Schalter  auf die Position **TIMER**, leuchtet das Produkt dauernd für 6 Stunden mit einer anschließenden Pause von 18 Stunden. Das Produkt leuchtet anschließend zur Einschaltzeit erneut 6 Stunden mit einer anschließenden 18-stündigen Pause.
- Schieben Sie den Schalter  auf die Position **ON**, leuchtet das Produkt dauernd. Bei vollen Batterien beträgt die Leuchtdauer des Produkts ca. 18 Stunden.
- Schieben Sie den Schalter  auf die Position **OFF**, ist das Produkt ausgeschaltet.

## ● Reinigung und Pflege

- Reinigen Sie das Produkt nicht mit Wasser oder anderen Flüssigkeiten.
- Benutzen Sie einen Staubwedel, um das Produkt zu säubern.

## ● Entsorgung

Die Verpackung besteht aus umweltfreundlichen Materialien, die Sie über die örtlichen Recyclingstellen entsorgen können.



Beachten Sie die Kennzeichnung der Verpackungsmaterialien bei der Abfalltrennung, diese sind gekennzeichnet mit Abkürzungen (a) und Nummern (b) mit folgender Bedeutung: 1–7: Kunststoffe/20–22: Papier und Pappe/80–98: Verbundstoffe.



Möglichkeiten zur Entsorgung des ausgedienten Produkts erfahren Sie bei Ihrer Gemeinde- oder Stadtverwaltung.



Werfen Sie Ihr Produkt, wenn es ausgedient hat, im Interesse des Umweltschutzes nicht in den Hausmüll, sondern führen Sie es einer fachgerechten Entsorgung zu. Über Sammelstellen und deren Öffnungszeiten können Sie sich bei Ihrer zuständigen Verwaltung informieren.

Defekte oder verbrauchte Batterien/Akkus müssen recycelt werden. Geben Sie Batterien/Akkus und/oder das Produkt über die angebotenen Sammel Einrichtungen zurück.



### **Umweltschäden durch falsche Entsorgung der Batterien/Akkus!**

Batterien/Akkus dürfen nicht über den Hausmüll entsorgt werden. Sie können giftige Schwermetalle enthalten und unterliegen der Sondermüllbehandlung. Die chemischen Symbole der Schwermetalle sind wie folgt: Cd = Cadmium, Hg = Quecksilber,

Pb = Blei. Geben Sie deshalb verbrauchte Batterien/Akkus bei einer kommunalen Sammelstelle ab.

## ● Garantie

Das Produkt wurde nach strengen Qualitätsrichtlinien hergestellt und vor der Auslieferung sorgfältig geprüft. Im Falle von Material- oder Herstellungsfehlern haben Sie gegenüber dem Verkäufer des Produkts gesetzliche Rechte. Ihre gesetzlichen Rechte werden in keiner Weise durch unsere unten aufgeführte Garantie eingeschränkt.

Die Garantie für dieses Produkt beträgt 3 Jahre ab Kaufdatum. Die Garantiezeit beginnt mit dem Kaufdatum. Bewahren Sie den Originalkaufbeleg an einem sicheren Ort auf, da dieses Dokument als Nachweis des Kaufs erforderlich ist.

Alle Schäden oder Mängel, die bereits zum Zeitpunkt des Kaufs vorhanden sind, müssen unverzüglich nach dem Auspacken des Produkts gemeldet werden.

Sollte das Produkt innerhalb von 3 Jahren ab Kaufdatum einen Material- oder Herstellungsfehler aufweisen, werden wir es – nach unserer Wahl – kostenlos für Sie reparieren oder ersetzen. Die Garantiezeit verlängert sich durch einen stattgegebenen Gewährleistungsanspruch nicht. Dies gilt auch für ersetzte und reparierte Teile.

Diese Garantie erlischt, wenn das Produkt beschädigt oder unsachgemäß verwendet oder gewartet wurde.

Die Garantie deckt Material- und Herstellungsfehler ab. Diese Garantie erstreckt sich weder auf Produktteile, die normalem Verschleiß unterliegen, und somit als Verschleißteile gelten (z. B. Batterien, Akkus, Schläuche, Farbpatronen), noch auf Schäden an zerbrechlichen Teilen, z. B. Schalter oder Teile aus Glas.

## ● Abwicklung im Garantiefall

Um eine schnelle Bearbeitung Ihres Anliegens zu gewährleisten, folgen Sie bitte den folgenden Hinweisen:

Bitte halten Sie für alle Anfragen den Kassenbon und die Artikelnummer (IAN 484007\_2501) als Nachweis für den Kauf bereit.

Die Artikelnummer entnehmen Sie bitte dem Typenschild, einer Gravur, auf dem Titelblatt Ihrer Bedienungsanleitung (unten links) oder als Aufkleber auf der Rück- oder Unterseite des Produkts.

Sollten Funktionsfehler oder sonstige Mängel auftreten, kontaktieren Sie zunächst die nachfolgend benannte Serviceabteilung telefonisch oder per E-Mail.

Ein als defekt erfasstes Produkt können Sie dann unter Beifügung des Kaufbelegs (Kassenbon) und der Angabe, worin der Mangel besteht und wann er aufgetreten ist, für Sie portofrei an die Ihnen mitgeteilte Service-Anschrift übersenden.

## ● Service

### DE **Service Deutschland**

Tel.: 0800 5435 111

E-Mail: [owim@lidl.de](mailto:owim@lidl.de)

### AT **Service Österreich**

Tel.: 0800 292726

E-Mail: [owim@lidl.at](mailto:owim@lidl.at)

### CH **Service Schweiz**

Tel.: 0800562153

E-Mail: [owim@lidl.ch](mailto:owim@lidl.ch)



**OWIM GmbH & Co. KG**

Stiftsbergstraße 1  
74167 Neckarsulm  
GERMANY

Model-No.: HG13315A/HG13315B  
Version: 06/2025

Last Information Update · Stanje informacij · Stav informací  
Stav informácií · Stand der Informationen: 03/2025  
Ident.-No.: HG13315A/B032025-SI/CZ/SK

---

IAN 484007\_2501

