

## ELEKTRISCHER HORNHAUTENTFERNER/ ELECTRIC HARD SKIN REMOVER/RÂPE ÉLECTRIQUE ANTI-CALLOSITÉ SHE 3 E5

(DE) (AT) (CH)

### ELEKTRISCHER HORNHAUTENTFERNER

Bedienungsanleitung  
Originalbetriebsanleitung

(GB) (IE)

### ELECTRIC HARD SKIN REMOVER

User manual  
Translation of the original instructions

(FR) (BE)

### RÂPE ÉLECTRIQUE ANTI- CALLOSITÉ

Mode d'emploi  
Traduction de la notice originale

(NL) (BE)

### ELEKTRISCHE EELTVERWIJDERAAR

Gebruiksaanwijzing  
Vertaling van de oorspronkelijke gebruiksaanwijzing

(PL)

### ELEKTRYCZNA MASZYNA DO USUWANIA ZROGOWACIAŁEGO NASKÓRKA

Instrukcja obsługi  
Tłumaczenie instrukcji oryginalnej

(CZ)

### ODŠTRAŇOVAČ ZROHOVATĚLÉ KŮŽE

Návod na obsluhu  
Překlad původního návodu k používání

(SK)

### ELEKTRICKÝ STROJČEK NA ODŠTRÁNENIE ZROHOVATEJ KOŽE

Návod na obsluhu  
Překlad pôvodného návodu na použitie

(ES)

### QUITADUREZAS ELÉCTRICO

Manual de instrucciones  
Traducción del manual original

(DK)

### ELEKTRISK FIL TIL HÅRD HUD

Benjæningsvejledning  
Oversættelse af den originale brugsanvisning

(IT)

### RIMUOVI CALLI ELETTRICO

Istruzioni per l'uso  
Traduzione delle istruzioni originali

(HU)

### ELEKTROMOS BŐRKEMÉNYEDÉS ELTÁVOLÍTÓ KÉSZÜLÉK

Használati útmutató  
Eredeti használati utasítás fordítása

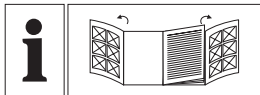

DE/AT/CH	Bedienungsanleitung	Seite	5
GB/IE	User manual	Page	26
FR/BE	Mode d'emploi	Page	43
NL/BE	Gebruiksaanwijzing	Pagina	64
PL	Instrukcja obsługi	Strona	83
CZ	Návod na obsluhu	Strana	102
SK	Návod na obsluhu	Strana	119
ES	Manual de instrucciones	Página	137
DK	Betjeningsvejledning	Side	155
IT	Istruzioni per l'uso	Pagina	173
HU	Használati útmutató	Oldal	191

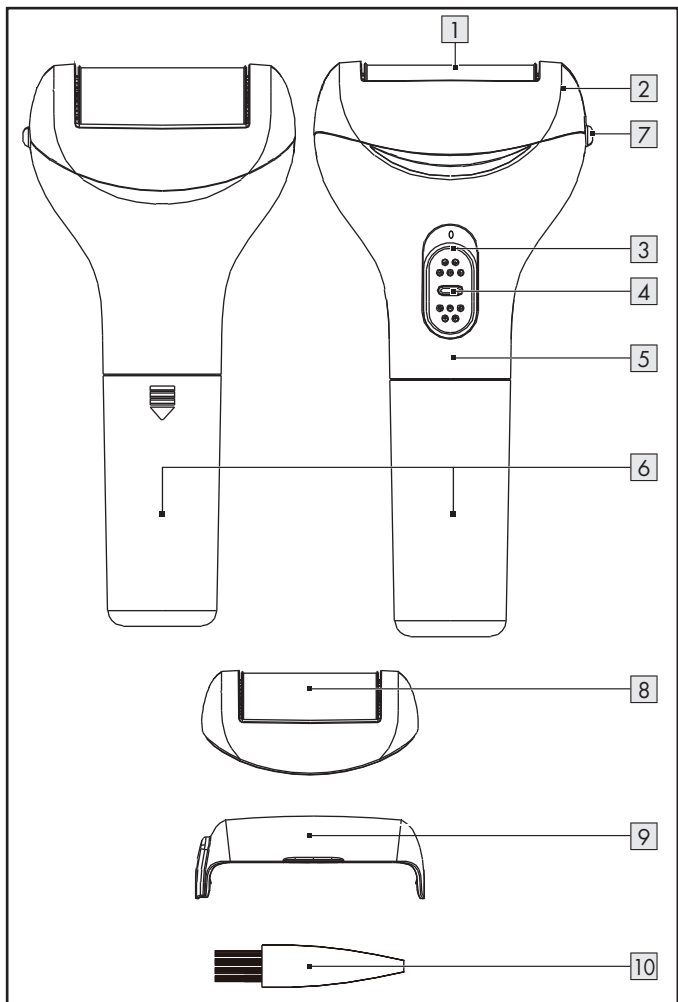

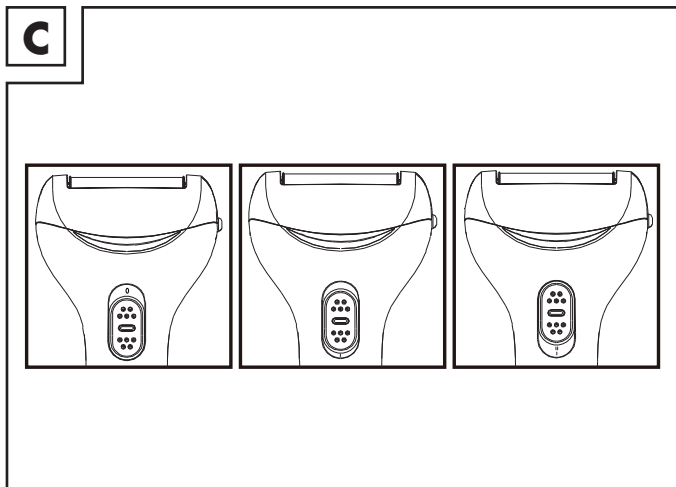
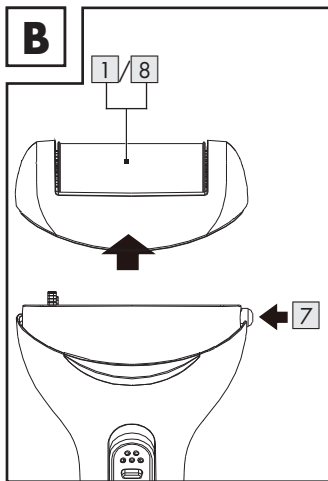
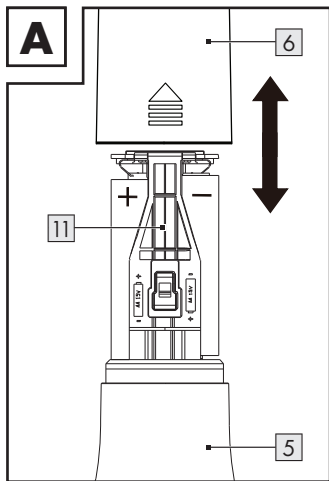

<b>Liste der verwendeten Piktogramme</b> .....	Seite	6
<b>Einleitung</b> .....	Seite	7
Bestimmungsgemäßer Gebrauch .....	Seite	7
Lieferumfang .....	Seite	7
Teilebeschreibung .....	Seite	8
Technische Daten .....	Seite	8
<b>Sicherheitshinweise</b> .....	Seite	8
Sicherheitshinweise für Batterien/Akkus .....	Seite	12
<b>Vor der Verwendung</b> .....	Seite	16
Batterien einsetzen/ersetzen (Abb. A) .....	Seite	16
<b>Bedienung</b> .....	Seite	16
Unterschiedliche Aufsätze verwenden .....	Seite	17
<b>Hauptpflege nach der Anwendung</b> .....	Seite	18
<b>Reinigung und Pflege</b> .....	Seite	18
<b>Roller-Aufsatz ersetzen</b> .....	Seite	19
<b>Entsorgung</b> .....	Seite	19
<b>Zubehör bestellen</b> .....	Seite	22
<b>EU-Konformitätserklärung</b> .....	Seite	23
<b>Garantie</b> .....	Seite	24
Abwicklung im Garantiefall .....	Seite	24
<b>Service</b> .....	Seite	25

## Liste der verwendeten Piktogramme

	Gleichstrom/-spannung		Mischen Sie nicht verschiedene Typen oder Marken
	Batterien mitgeliefert		Mischen Sie nicht neu und gebraucht
	Außerhalb der Reichweite von Kindern aufbewahren		Nicht aufladen
	Nicht ins Feuer werfen		Von Wasser und übermäßiger Feuchtigkeit fernhalten
	Nicht falsch einsetzen		Nicht kurzschließen
	Nicht verformen/ beschädigen		Richtig einsetzen
	Nicht öffnen/zerlegen		Sicherheitshinweise Handlungsanweisungen
	Das CE-Zeichen bestätigt Konformität mit den für das Produkt zutreffenden EU-Richtlinien.		

# ELEKTRISCHER HORNHAUTENTFERNER

## ● **Einleitung**

Wir beglückwünschen Sie zum Kauf Ihres neuen Produkts. Sie haben sich damit für ein hochwertiges Produkt entschieden. Die Bedienungsanleitung ist Teil dieses Produkts. Sie enthält wichtige Hinweise für Sicherheit, Gebrauch und Entsorgung. Machen Sie sich vor der Benutzung des Produkts mit allen Bedien- und Sicherheitshinweisen vertraut. Benutzen Sie das Produkt nur wie beschrieben und für die angegebenen Einsatzbereiche. Händigen Sie alle Unterlagen bei Weitergabe des Produkts an Dritte mit aus.

## ● **Bestimmungsgemäßer Gebrauch**

- Dieses Produkt ist nur für die Entfernung von menschlicher Hornhaut an Füßen, Händen und Ellbogen vorgesehen. Dieses Produkt darf nicht am Kopf, an der Aorta oder an anderen blutgefäßintensiven Körperteilen verwendet werden.
- Dieses Produkt ist ausschließlich für den Privatgebrauch vorgesehen. Die Nutzung für gewerbliche oder andere Zwecke ist nicht zulässig. Hersteller, Lieferant und Zwischenhändler übernehmen keine Haftung für Schäden aufgrund unsachgemäßer Verwendung.

## ● **Lieferumfang**

- 1 Hornhaut-Entferner
- 2 Aufsätze:  
Roller mit feiner Körnung  
(HG1 1084A: minzgrün/HG1 1084B: rosa),  
Roller mit grober Körnung (silber)
- 2 Schutzkappen
- 2 Batterien, Typ AA (LR6)
- 1 Reinigungspinsel
- 1 Kurzanleitung

## ● Teilebeschreibung

- |   |  |    |   |
|---|--|----|---|
| 1 | Roller mit feiner Körnung<br>(HG11084A: minzgrün/<br>HG11084B: rosa) | 7  | Entriegelungsknopf für die Roller-<br>Halterung |
| 2 | Roller-Halterung   | 8  | Roller mit grober Körnung<br>(silber)           |
| 3 | Schiebeschalter  | 9  | Schutzkappe                                     |
| 4 | Sicherheitstaste   | 10 | Reinigungspinsel                                |
| 5 | Gehäuse  | 11 | Batteriefach                                    |
| 6 | Batteriefach-Abdeckung   |    |   |

## ● Technische Daten

Batterie:	2 × 1,5 V  Batterie, Typ AA (LR6)
Nennstrom:	1 A
Schalldruckpegel-Emission:	< 70 dB(A); K = 3 dB
Modell-Nummer:	HG11084A - Minzgrün HG11084B - Rosa



## Sicherheitshinweise

### **BEWAHREN SIE ALLE SICHERHEITSHINWEISE UND ANWEISUNGEN ZUM SPÄTEREN NACHLESEN AUF!**

**⚠️ WARNUNG!** Bei längerer Verwendung erzeugt das Produkt starke Hitze, die Verbrennungen verursachen kann. Überprüfen Sie daher



während der Verwendung regelmäßig das Ergebnis. Insbesondere Diabetiker sind weniger empfindlich, wenn Verbrennungen auftreten. Seien Sie besonders vorsichtig. Wenden Sie sich bei Bedarf an Ihren Arzt.

- ⚠️ ACHTUNG!** Das Produkt ist kein Spielzeug! Kinder unterschätzen die mit elektrischen Geräten verbundenen Gefahren häufig.
- Dieses Produkt kann von Kindern ab 8 Jahren sowie von Personen mit eingeschränkten körperlichen, sensorischen oder geistigen Fähigkeiten oder fehlender Erfahrung und fehlendem Wissen verwendet werden, wenn diese beaufsichtigt werden oder zur sicheren Verwendung des Produktes angewiesen wurden und die damit verbundenen Risiken verstehen. Lassen Sie Kinder nicht mit dem Produkt spielen. Reinigung und Wartung dürfen nicht von Kindern ohne Aufsicht durchgeführt werden.
  - Verwenden Sie das Produkt nicht, wenn es beschädigt ist. Andernfalls kann es zu Verletzungen kommen. Stellen Sie sicher, dass sich keine Fremdkörper im Inneren des Produktes befinden.

- Öffnen Sie das Produkt nur, um die Batterien zu ersetzen.
- Das Produkt enthält keine Teile, die vom Benutzer gewartet werden können.
- Schalten Sie das Produkt vor der Reinigung und Pflege aus.
- Setzen Sie das Produkt keinen hohen Temperaturen aus, um Schäden zu vermeiden.
- Vermeiden Sie harte Schläge oder mechanische Belastungen am Produkt, um Schäden zu vermeiden.
- Wenden Sie sich für Reparaturen, bei Beschädigungen oder anderen Problemen mit dem Produkt an einen Experten.
- Tauchen Sie das Produkt nicht in Wasser ein. Verwenden Sie das Produkt nicht in Badewannen, Duschen, Schwimmbecken oder über einem mit Wasser gefüllten Waschbecken.
- Verwenden Sie das Produkt nicht, wenn Sie Wunden oder beanspruchte Haut an Ihren Händen oder Füßen haben.

- ⚠️ ACHTUNG!** Bewegen Sie das Produkt vorsichtig in kreisförmigen Bewegungen und halten Sie nicht an einer Stelle an. Andernfalls kann sich schmerzende Hitze aufbauen.
- ⚠️ ACHTUNG!** Wenden Sie keinen übermäßigen Druck an und bewegen Sie den Aufsatz immer vorsichtig über die zu behandelnden Stellen.
- Stellen Sie sicher, dass der Roller immer frei rotieren kann. Er darf nicht permanent blockiert werden, andernfalls entwickelt sich starke Hitze, die das Produkt beschädigt.
- ⚠️ ACHTUNG!** Überprüfen Sie während der Verwendung regelmäßig das Ergebnis. Wenn Sie unangenehme Hautreaktionen feststellen, beenden Sie die Anwendung sofort.
- Aus hygienischen Gründen sollte das Produkt nur von einer Person verwendet werden.
  - Lassen Sie das Produkt nicht fallen, um Schäden an den Innenteilen zu vermeiden.
  - Lassen Sie kein Wasser in das Innere des Produktes gelangen. Entfernen Sie in diesem Fall die Batterien und verwenden Sie das Produkt erst wieder, wenn es vollständig trocken ist.

- Überprüfen Sie das Produkt vor jedem Gebrauch. Verwenden Sie das Produkt nicht, wenn der Roller beschädigt ist oder eine Fehlfunktion aufweist, da anderenfalls Verletzungen auftreten können.
- Um Verletzungen zu vermeiden, verwenden Sie nur den mit dem Produkt gelieferten oder den online bestellten Roller. Bestellinformationen: Siehe Abschnitt „**Zubehör bestellen**“.
- Verwenden Sie das Produkt nur mit trockenen Händen.

**⚠️ WARNUNG!** Schützen Sie das Handgerät vor Feuchtigkeit! Tauchen Sie das Handgerät nicht in Wasser ein.

**⚠️ WARNUNG!** Halten Sie das Gerät trocken.



### **Sicherheitshinweise für Batterien/ Akkus**

- **LEBENSGEFAHR!** Halten Sie Batterien/Akkus außer Reichweite von Kindern. Suchen Sie im Falle eines Verschluckens sofort einen Arzt auf!

- Verschlucken kann zu Verbrennungen, Perforation von Weichgewebe und Tod führen. Schwere Verbrennungen können innerhalb von 2 Stunden nach dem Verschlucken auftreten.
  -  **EXPLOSIONSGEFAHR!** Laden Sie nicht aufladbare Batterien niemals wieder auf. Schließen Sie Batterien/Akkus nicht kurz und/oder öffnen Sie diese nicht. Überhitzung, Brandgefahr oder Platzen können die Folge sein.
  - Werfen Sie Batterien/Akkus niemals in Feuer oder Wasser.
  - Setzen Sie Batterien/Akkus keiner mechanischen Belastung aus.
  - Die Anschlussklemmen dürfen nicht kurzgeschlossen werden.
- ⚠️ ACHTUNG!** Enthält verschluckbare AA-Batterien! Erstickungsgefahr!

## **⚠️ WARNUNG!**

### **AUSSERHALB DER REICHWEITE VON KINDERN AUFBEWAHREN**

Verschlucken kann zu chemischen Verbrennungen, Perforation von Weichteilen und zum Tod führen. Schwere Verbrennungen können innerhalb von 2 Stunden nach Verschlucken auftreten. Sofort ärztliche Hilfe in Anspruch nehmen.



### **Risiko des Auslaufens von Batterien/ Akkus**

- Vermeiden Sie extreme Bedingungen und Temperaturen, die auf Batterien/Akkus einwirken können, z. B. auf Heizkörpern/direkte Sonneneinstrahlung.
- Wenn Batterien/Akkus ausgelaufen sind, vermeiden Sie den Kontakt von Haut, Augen und Schleimhäuten mit den Chemikalien! Spülen Sie die betroffenen Stellen sofort mit klarem Wasser und suchen Sie einen Arzt auf!



## **SCHUTZHANDSCHUHE TRAGEN!**

- Ausgelaufene oder beschädigte Batterien/Akkus können bei Berührung mit der Haut Verätzungen verursachen. Tragen Sie deshalb in diesem Fall geeignete Schutzhandschuhe.
- Im Falle eines Auslaufens der Batterien/Akkus entfernen Sie diese sofort aus dem Produkt, um Beschädigungen zu vermeiden.
- Verwenden Sie nur Batterien/Akkus des gleichen Typs. Mischen Sie nicht alte Batterien/Akkus mit neuen!
- Entfernen Sie Batterien/Akkus, wenn das Produkt längere Zeit nicht verwendet wird.

## **Risiko der Beschädigung des Produkts**

- Verwenden Sie ausschließlich den angegebenen Batterietyp/Akkutyp!
- Setzen Sie Batterien/Akkus gemäß der Polaritätskennzeichnung (+) und (-) an Batterie/Akku und des Produkts ein.
- Reinigen Sie vor dem Einlegen die Kontakte der Batterie/des Akkus und des Batteriefaches mit einem trockenen, flusenfreien Tuch!

- Entfernen Sie erschöpfte Batterien/Akkus umgehend aus dem Produkt.

## ● Vor der Verwendung

- Verwenden Sie das Produkt nur mit trockenen Händen.
- Nehmen Sie alle Teile aus der Verpackung.

## ● **Batterien einsetzen/ersetzen (Abb. A)**

1. Produkt ausschalten: Schieben Sie den Schiebeschalter **3** nach unten, bis „0“ angezeigt wird. (Abb. C)
2. Setzen Sie die Schutzkappe **9** auf den Roller **1/8**. Halten Sie das Gehäuse **5** gut fest. Schieben Sie die Batteriefach-Abdeckung **6** vom Gehäuse.
3. Entfernen Sie die verwendeten Batterien, sofern vorhanden.
4. Legen Sie 2 neue Batterien (Typ AA, LR6) in das Batteriefach **11**.
  - Achten Sie auf die richtige Polarität. Diese wird an der Außenseite des Batteriefachs angezeigt **11**.
5. Schieben Sie die Batteriefach-Abdeckung **6** wieder auf das Gehäuse **5**.

## ● Bedienung

1. Vor der Verwendung: Entnehmen Sie die Schutzkappe **9**.
2. Produkt einschalten: Drücken Sie die Sicherheitstaste **4**. Schieben Sie gleichzeitig den Schiebeschalter **3** nach oben auf die gewünschte Geschwindigkeitsstufe. (Abb. C)
  - **Hinweis:** Wir empfehlen zu Beginn die Geschwindigkeitsstufe „I“. Wenn die Ergebnisse zufriedenstellend sind – und Sie sich im Umgang mit dem Produkt vertraut fühlen – können Sie auf Geschwindigkeitsstufe „II“ wechseln.
3. Wenden Sie den Roller **1/8** langsam und vorsichtig mit geringem Druck auf der zu entfernenden Hornhaut an.



4. Produkt ausschalten: Schieben Sie den Schiebeschalter **3** nach unten, bis „0“ angezeigt wird. (Abb. C)
- **Hinweis:** Um Verletzungen zu vermeiden, stoppt der Roller **1/8**, falls zu viel Druck auf die Hornhaut ausgeübt wird.

## ● Unterschiedliche Aufsätze verwenden

- Wählen Sie die Aufsätze sorgfältig aus. Eine unsachgemäße Verwendung kann zu Verletzungen führen.
- Im Lieferumfang sind 2 komplette Roller-Aufsätze enthalten.

### **Roller mit grober Körnung (silber) 8**

- Zum Entfernen dicker Hornhautschichten.

### **Roller mit feiner Körnung (HG11084A: minzgrün/ HG11084B: rosa) 1**

- Zur Entfernung, aber auch zur Glättung von Hornhaut. Dieser Aufsatz ist insbesondere zum Glätten nach der Verwendung des Rollers mit grober Körnung (silber) **8** geeignet.

## **Aufsätze wechseln (Abb. B)**

- **Hinweis:** Um Verletzungen zu vermeiden, verwenden Sie nur den mit dem Produkt gelieferten oder den online bestellten Roller **1/8**. Bestellinformationen: Siehe Abschnitt „Zubehör bestellen“.
  - **Hinweis:** Schalten Sie das Produkt aus, bevor Sie den Aufsatz wechseln.
1. Schieben Sie den Schiebeschalter **3** nach unten, bis „0“ angezeigt wird. (Abb. C)
  2. Wechseln des eingesetzten Roller-Aufsatzes: Drücken Sie den Entriegelungsknopf **7** für die Roller-Halterung **2**. Nehmen Sie gleichzeitig die Roller-Halterung **2** vom Gehäuse **5** ab.

3. Drücken und halten Sie erneut den Entriegelungsknopf **7** für die Roller-Halterung **2**. Platzieren Sie gleichzeitig die Roller-Halterung **2** mit dem Roller **1/8** so auf dem Produkt, dass die Zahnräder der Roller-Halterung **2** und des Rollers übereinander positioniert sind.
- **Hinweis:** Sie können den Roller **1/8** nicht von der Roller-Halterung **2** entnehmen.

## ● Hauptpflege nach der Anwendung

- Tragen Sie Körperlotion, Öl oder Creme auf die Haut auf.
- Tragen Sie keine Substanzen (z. B. Deodorant) auf, die die Haut in den behandelten Bereichen reizen könnten.



## ● Reinigung und Pflege

Roller-Halterung **2** und Roller **1/8**:

- **Hinweis:** Reinigen Sie die Roller-Halterung **2** und den Roller **1/8** nach jeder Anwendung. Stellen Sie sicher, dass die Oberfläche des Rollers **1/8** unbeschädigt ist. Um dies zu tun, drehen Sie den Roller und überprüfen Sie die Oberfläche sorgfältig.
  - **Hinweis:** Schalten Sie das Produkt vor der Reinigung und Pflege aus.
1. Schalten Sie das Produkt aus, indem Sie den Schiebeschalter **3** nach unten schieben, bis „0“ angezeigt wird. (Abb. C)
  2. Setzen Sie die Schutzkappe **9** auf den Roller **1/8**. Halten Sie das Gehäuse **5** fest. Schieben Sie die Batteriefach-Abdeckung **6** vom Gehäuse. Entnehmen Sie die Batterien.
  3. Reinigen Sie die Roller-Halterung **2** und den Roller **1/8** nach jeder Anwendung mit dem Reinigungspinsel **10**.
  4. Setzen Sie die Schutzkappe **9** auf die Roller-Halterung **2**.

Wischen Sie andere Teile bei Bedarf mit einem feuchten Tuch ab.

## ● Roller-Aufsatz ersetzen

**⚠️ WARNUNG!** Verwenden Sie das Produkt nicht, wenn die Oberfläche des Rollers /  beschädigt ist.

- **Hinweis:** Ersatz-Roller-Aufsätze können bestellt werden (siehe „Zubehör bestellen“).

## **Wann muss der Roller-Aufsatz ausgetauscht werden?**

- Wenn Sie Anzeichen von Schäden sehen können.
- Wenn Sie mehr Zeit für das gleiche Ergebnis benötigen.
- Abhängig von der Intensität der Nutzung (in der Regel nach 1 Jahr).

## ● Entsorgung

Die Verpackung besteht aus umweltfreundlichen Materialien, die Sie über die örtlichen Recyclingstellen entsorgen können.



Beachten Sie die Kennzeichnung der Verpackungsmaterialien bei der Abfalltrennung, diese sind gekennzeichnet mit Abkürzungen (a) und Nummern (b) mit folgender Bedeutung: 1-7: Kunststoffe/20-22: Papier und Pappe/80-98: Verbundstoffe.

## **Produkt:**



Points de collecte sur [www.quefairede mesdechets.fr](http://www.quefairede mesdechets.fr)  
Privilégiez la réparation ou le don de votre appareil !

Das Produkt und die Verpackungsmaterialien sind recyclebar und unterliegen einer erweiterten Herstellerverantwortung.

Entsorgen Sie diese getrennt, den abgebildeten Info-tri (Sortierinformation) folgend, für eine bessere Abfallbehandlung.

Das Triman-Logo gilt nur für Frankreich.



Möglichkeiten zur Entsorgung des ausgedienten Produkts erfahren Sie bei Ihrer Gemeinde- oder Stadtverwaltung.



### **Gerät entsorgen**

Das Symbol der durchgestrichenen Mülltonne bedeutet, dass dieses Gerät am Ende der Nutzungszeit nicht über den Hausmüll entsorgt werden darf. Das Gerät ist bei eingerichteten Sammelstellen, Wertstoffhöfen oder Entsorgungsbetrieben abzugeben. Zudem sind Vertrieber von Elektro- und Elektronikgeräten sowie Vertrieber von Lebensmitteln zur Rücknahme verpflichtet. LIDL bietet Ihnen Rückgabemöglichkeiten direkt in den Filialen und Märkten an. Rückgabe und Entsorgung sind für Sie kostenfrei. Beim Kauf eines Neugerätes haben Sie das Recht, ein entsprechendes Altgerät unentgeltlich zurückzugeben.

Zusätzlich haben Sie die Möglichkeit, unabhängig vom Kauf eines Neugerätes, unentgeltlich (bis zu drei) Altgeräte abzugeben, die in keiner Abmessung größer als 25 cm sind.

Bitte löschen Sie vor der Rückgabe alle personenbezogenen Daten.

Bitte entnehmen Sie vor der Rückgabe Batterien oder Akkumulatoren, die nicht vom Altgerät umschlossen sind, sowie Lampen, die zerstörungsfrei entnommen werden können und führen diese einer separaten Sammlung zu.

Defekte oder verbrauchte Batterien/Akkus müssen gemäß Richtlinie 2006/66/EG und deren Änderungen recycelt werden. Geben Sie Batterien/Akkus und/oder das Produkt über die angebotenen Sammeleinrichtungen zurück.



## **Umweltschäden durch falsche Entsorgung der Batterien/Akkus!**

Das Symbol der durchgestrichenen Mülltonne auf Batterien oder Akkus bedeutet, dass Sie Batterien und Akkus nicht im Hausmüll entsorgen dürfen.

Entnehmen Sie die Batterien/den Akku-Pack aus dem Produkt vor der Entsorgung.

Diese können giftige Schwermetalle enthalten und unterliegen der Sondermüllbehandlung.

Die chemischen Symbole der Schwermetalle sind wie folgt: Cd = Cadmium, Hg = Quecksilber, Pb = Blei.

Sie sind gesetzlich verpflichtet, alte Batterien und Akkus nach Gebrauch zurückzugeben. Geben Sie deshalb verbrauchte Batterien und Akkus kostenfrei im Handelsgeschäft z. B. in Ihrer LIDL Filiale oder bei einer kommunalen Sammelstelle ab.

Batterien und Akkus können Stoffe enthalten, die schädlich für die menschliche Gesundheit und Umwelt sind. Nur bei einer getrennten Sammlung und Verwertung von alten Batterien und Akkus können die negativen Auswirkungen vermieden werden.

Seien Sie besonders vorsichtig beim Umgang mit lithiumhaltigen Batterien und Akkus, da bei unsachgemäßer Verwendung eine erhöhte Brandgefahr besteht. Kleben Sie dazu die Pole ab, um einen äußeren Kurzschluss zu vermeiden.

Nutzen Sie Batterien mit langer Lebensdauer oder Akkus, um die Entstehung von Abfällen aus Alt-Batterien zu verringern. Beachten Sie die Anweisungen zum Lagern, und vermeiden Sie das vollständige Ent- und Aufladen des Akkus, um die Lebensdauer zu verlängern.

Darüber hinaus sollten Sie Batterien oder Elektro- und Elektronikgeräte mit Batterien oder Akkus nicht im öffentlichen Raum zurücklassen, um eine Vermüllung zu vermeiden. Prüfen Sie Möglichkeiten, Batterien einer Wiederverwendung zuzuführen, anstatt diese zu entsorgen, beispielsweise durch Instandsetzung der Batterie.

## ● Zubehör bestellen

Zusätzliche Roller-Aufsätze (Roller-Halterung **2** mit Roller **1**/**8**) für den ELEKTRISCHER HORNHAUTENTFERNER SHE 3 E5 können nachbestellt werden.

Online-Bestellung

**[www.optimex-shop.com](http://www.optimex-shop.com)**

# ● EU-Konformitätserklärung

## EU-KONFORMITÄTSERKLÄRUNG (444856\_2307)

IAN: 444856\_2307  
Produkt-Identifikation: "SILVERCREST" ELEKTRISCHER HORNHAUTENTFERNER  
Modellnummer: HG11084A, HG11084B

Der oben beschriebene Gegenstand der Erklärung erfüllt die einschlägigen Harmonisierungsvorschriften der Union:

Richtlinie 2006/42/EG
Richtlinie 2014/30/EU
Richtlinie 2011/65/EU mit allen dazugehörigen Änderungen

Angabe der einschlägigen harmonisierten Normen oder der anderen technischen Spezifikationen, für die die Konformität erklärt wird:

Nr. / Teile
Richtlinie 2006/42/EG
EN 60335-1:2012/A15:2021
EN 60335-2-8:2015/A12:2022
EN 62233:2008
EN ISO 12100:2010
Richtlinie 2014/30/EU
EN 55014-1:2017+A11:2020
EN IEC 55014-1:2021
EN 55014-2:1997+A1:2001+A2:2008
EN IEC 55014-2:2021

Der Gegenstand der oben beschriebenen Erklärung steht im Einklang mit der Richtlinie 2011/65/EU des Europäischen Parlaments und des Rates vom 8. Juni 2011 zur Beschränkung der Verwendung bestimmter gefährlicher Stoffe in

Nr. / Teile
Richtlinie 2011/65/EU
EN IEC 63000:2018

Person, die die technische Dokumentation aufbewahrt: OWIM GmbH & Co.KG

Unterzeichnet für und im Namen von:

**OWIM GmbH & Co. KG, Stiftsbergstraße 1, 74167 Neckarsulm, Deutschland**

Diese Konformitätserklärung wird unter der alleinigen Verantwortung des Herstellers ausgestellt.

Original-Konformitätserklärung

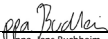
Neckarsulm	18.09.2023		
Ort	Datum	ppa. Stefan Haensel Prokurist	ppa. Jens Buchheim Prokurist

DE



## ● **Garantie**

Das Produkt wurde nach strengen Qualitätsrichtlinien hergestellt und vor der Auslieferung sorgfältig geprüft. Im Falle von Material- oder Herstellungsfehlern haben Sie gegenüber dem Verkäufer des Produkts gesetzliche Rechte. Ihre gesetzlichen Rechte werden in keiner Weise durch unsere unten aufgeführte Garantie eingeschränkt.

Die Garantie für dieses Produkt beträgt 3 Jahre ab Kaufdatum. Die Garantiezeit beginnt mit dem Kaufdatum. Bewahren Sie den Originalkaufbeleg an einem sicheren Ort auf, da dieses Dokument als Nachweis des Kaufs erforderlich ist.

Alle Schäden oder Mängel, die bereits zum Zeitpunkt des Kaufs vorhanden sind, müssen unverzüglich nach dem Auspacken des Produkts gemeldet werden.

Sollte das Produkt innerhalb von 3 Jahren ab Kaufdatum einen Material- oder Herstellungsfehler aufweisen, werden wir es – nach unserer Wahl – kostenlos für Sie reparieren oder ersetzen. Die Garantiezeit verlängert sich durch einen stattgegebenen Gewährleistungsanspruch nicht. Dies gilt auch für ersetzte und reparierte Teile.

Diese Garantie erlischt, wenn das Produkt beschädigt oder unsachgemäß verwendet oder gewartet wurde.

Die Garantie deckt Material- und Herstellungsfehler ab. Diese Garantie erstreckt sich weder auf Produktteile, die normalem Verschleiß unterliegen, und somit als Verschleißteile gelten (z. B. Batterien, Akkus, Schläuche, Farbpatronen), noch auf Schäden an zerbrechlichen Teilen, z. B. Schalter oder Teile aus Glas.

## ● **Abwicklung im Garantiefall**

Um eine schnelle Bearbeitung Ihres Anliegens zu gewährleisten, folgen Sie bitte den folgenden Hinweisen:

Bitte halten Sie für alle Anfragen den Kassenbon und die Artikelnummer (IAN 444856\_2307) als Nachweis für den Kauf bereit.



Die Artikelnummer entnehmen Sie bitte dem Typenschild, einer Gravur, auf dem Titelblatt Ihrer Bedienungsanleitung (unten links) oder als Aufkleber auf der Rück- oder Unterseite des Produkts.

Sollten Funktionsfehler oder sonstige Mängel auftreten, kontaktieren Sie zunächst die nachfolgend benannte Serviceabteilung telefonisch oder per E-Mail.

Ein als defekt erfasstes Produkt können Sie dann unter Beifügung des Kaufbelegs (Kassenbon) und der Angabe, worin der Mangel besteht und wann er aufgetreten ist, für Sie portofrei an die Ihnen mitgeteilte Service-Anschrift übersenden.

## ● Service

### DE **Service Deutschland**

Tel.: 0800 5435 111

E-Mail: [owim@lidl.de](mailto:owim@lidl.de)

### AT **Service Österreich**

Tel.: 0800 292726

E-Mail: [owim@lidl.at](mailto:owim@lidl.at)















### CH **Service Schweiz**

Tel.: 0800 562153

E-Mail: [owim@lidl.ch](mailto:owim@lidl.ch)

<b>List of pictograms used</b> .....	Page	27
<b>Introduction</b> .....	Page	28
Intended use .....	Page	28
Scope of delivery .....	Page	28
Parts description .....	Page	29
Technical data .....	Page	29
<b>Safety notices</b> .....	Page	29
Safety instructions for batteries/rechargeable batteries ...	Page	32
<b>Before use</b> .....	Page	35
Inserting/replacing batteries (Fig. A) .....	Page	35
<b>Operation</b> .....	Page	36
Using different attachments .....	Page	36
<b>Skin care after application</b> .....	Page	37
<b>Cleaning and care</b> .....	Page	37
<b>Replacing the roller attachment</b> .....	Page	38
<b>Disposal</b> .....	Page	38
<b>Ordering accessories</b> .....	Page	39
<b>EU Declaration of conformity</b> .....	Page	40
<b>Warranty</b> .....	Page	41
Warranty claim procedure .....	Page	41
<b>Service</b> .....	Page	42

## List of pictograms used

	Direct current/voltage		Do not mix different types or brands
	Batteries included		Do not mix new and used
	Keep out of reach of children		Do not charge
	Do not dispose of in fire		Keep away from water and excessive moisture
	Do not insert incorrectly		Do not short circuit
	Do not deform/damage		Insert correctly
	Do not open/dismantle		Safety information Instructions for use
	CE mark indicates conformity with relevant EU directives applicable for this product.		

# **ELECTRIC HARD SKIN REMOVER**

## ● **Introduction**

We congratulate you on the purchase of your new product. You have chosen a high quality product. The instructions for use are part of the product. They contain important information concerning safety, use and disposal. Before using the product, please familiarise yourself with all of the safety information and instructions for use. Only use the product as described and for the specified applications. If you pass the product on to anyone else, please ensure that you also pass on all the documentation with it.

## ● **Intended use**

- This product is only intended for the removal of human callus formation on feet, hands, and elbows. This product must not be used on head, aorta and other blood vessel-intensive parts.
- This product is solely intended for private use. It is not approved for commercial purposes or other uses. The manufacturer, supplier and distributor are not liable for damages due to improper use.

## ● **Scope of delivery**

- 1 Callus remover
- 2 Attachments:  
Roller with fine grain (HG11084A: mint/HG11084B: pink),  
Roller with coarse grain (silver)
- 2 Protective caps
- 2 Batteries, type AA (LR6)
- 1 Cleaning brush
- 1 Short manual

## ● Parts description

- |   |   |    |   |
|---|---|----|---|
| 1 | Roller with fine grain<br>(HG11084A: mint/<br>HG11084B: pink) | 6  | Battery compartment cover               |
| 2 | Roller holder   | 7  | Release button for the roller<br>holder |
| 3 | Slide switch  | 8  | Roller with coarse grain (silver)       |
| 4 | Safety button   | 9  | Protective cap                          |
| 5 | Main housing  | 10 | Cleaning brush                          |
|   |   | 11 | Battery compartment                     |

## ● Technical data

Battery:	2 × 1.5 V  battery, type AA (LR6)
Rated current:	1 A
Emission sound pressure level:	< 70 dB(A); K = 3 dB
Model number:	HG11084A - Mint HG11084B - Pink



## Safety notices

### KEEP ALL SAFETY INSTRUCTIONS AND INSTRUCTIONS FOR USE FOR FUTURE REFERENCE!

**⚠ WARNING!** This product will generate high heat when used for extended periods, which may cause burns. Therefore regularly check the result during use. Diabetics in particular are less sensitive if burns occur. Be very careful. If necessary, consult your physician.

**⚠ CAUTION!** This product is not a toy! Children frequently underestimate the risks associated with electric appliances.

- This product may be used by children 8 years and up as well as persons with physical, sensory or mental impairments or lacking experience and knowledge, when supervised or instructed in the safe use of the product and understand the associated risks.

Do not allow children to play with the product. Cleaning and user maintenance shall not be performed by children without supervision.

- Do not use the product if it is damaged. Injuries may otherwise occur. Verify there are no foreign objects inside the product.
- Only open the product to replace the battery.
- This product has no parts which can be serviced by the user.
- Switch off the product before cleaning and care.
- Do not expose the product to extreme temperatures to prevent damage.
- Avoid severe shock or mechanical stress to the product to prevent damage.

- Please contact a professional for damage, repairs or other problems with the product.
  - Never immerse the product in water. Never use the product in a bathtub, shower, swimming pool or over a basin filled with water.
  - Do not use the product if you have wounds on your hands or feet or have stressed skin areas.
- ⚠ **CAUTION!** Carefully move the product in circular motions and do not pause in one area. Painful heat may otherwise build.
- ⚠ **CAUTION!** Do not apply excessive pressure and always carefully move the attachments over the areas being treated.
- Verify the roller is always able to rotate freely. It must not be permanently blocked or high heat may develop, damaging the product.
- ⚠ **CAUTION!** Regularly check the result during use. If you notice bothersome skin reactions, stop immediately.
- For reasons of hygiene the product should only be used by one person.
  - Do not drop the product to prevent damage to internal parts.

- Do not allow water to enter the product. In this case remove the batteries and only use the product again once it has dried completely.
- Check the product before each use. Do not use the product if the roller is damaged or malfunction, otherwise, injuries may occur.
- To avoid injury, only use the roller supplied with the product or ordered from online. See section “**Ordering accessories**” for the order information.
- Only use the product with dry hands.

**⚠ WARNING!** Protect the hand-held unit from moisture! Never immerse the hand-held unit in water.

**⚠ WARNING!** Keep the appliance dry.



### **Safety instructions for batteries/ rechargeable batteries**

- **DANGER TO LIFE!** Keep batteries/  
rechargeable batteries out of reach of children. If  
accidentally swallowed seek immediate medical  
attention.



- Swallowing may lead to burns, perforation of soft tissue, and death. Severe burns can occur within 2 hours of ingestion.
  -  **DANGER OF EXPLOSION!** Never recharge non-rechargeable batteries. Do not short-circuit batteries/rechargeable batteries and/or open them. Overheating, fire or bursting can be the result.
  - Never throw batteries/rechargeable batteries into fire or water.
  - Do not exert mechanical loads to batteries/rechargeable batteries.
  - Do not short-circuit the terminals.
- ⚠ WARNING!** Contains AA batteries that can be swallowed! Choking hazard!

**⚠ WARNING!**

**KEEP OUT OF REACH OF CHILDREN**

Swallowing can lead to chemical burns, perforation of soft tissue, and death. Severe burns can occur within 2 hours of ingestion. Seek medical attention immediately.



## Risk of leakage of batteries/rechargeable batteries

- Avoid extreme environmental conditions and temperatures, which could affect batteries/rechargeable batteries, e.g. radiators/direct sunlight.
- If batteries/rechargeable batteries have leaked, avoid contact with skin, eyes and mucous membranes with the chemicals!  
Flush immediately the affected areas with fresh water and seek medical attention!
-  **WEAR PROTECTIVE GLOVES!** Leaked or damaged batteries/rechargeable batteries can cause burns on contact with the skin. Wear suitable protective gloves at all times if such an event occurs.
- In the event of a leakage of batteries/rechargeable batteries, immediately remove them from the product to prevent damage.
- Only use the same type of batteries/rechargeable batteries. Do not mix used and new batteries/rechargeable batteries.
- Remove batteries/rechargeable batteries if the product will not be used for a longer period.

## Risk of damage of the product

- Only use the specified type of battery/rechargeable battery!
- Insert batteries/rechargeable batteries according to polarity marks (+) and (-) on the battery/rechargeable battery and the product.
- Use a dry, lint-free cloth to clean the contacts on the battery/rechargeable battery and in the battery compartment before inserting!
- Remove exhausted batteries/rechargeable batteries from the product immediately.

### ● Before use

- Only use the product with dry hands.
- Remove all parts from the package.

### ● Inserting/replacing batteries (Fig. A)

1. Switching off the product: Slide down the slide switch **3** until "0" is shown. (Fig. C)
2. Put the protective cap **9** on the roller **1/8**. Hold the main housing **5** firmly. Slide the battery compartment cover **6** off the main housing.
3. Remove the used batteries, if present.
4. Insert 2 new batteries (type AA, LR6) into the battery compartment **11**.
  - Pay attention to the correct polarity. This is indicated on the outer surface of the battery compartment **11**.
5. Slide the battery compartment cover **6** back onto the main housing **5**.

## ● Operation

1. Before use: Remove the protective cap **9**.
2. Switching on the product: Press the safety button **4**. Simultaneously, slide up the slide switch **3** to the required speed level. (Fig. C)
  - **Note:** We recommend that you start working at speed level "I". If the results are satisfactory – and you feel comfortable handling the product – then you may switch up to speed level "II".
3. Apply the roller **1/8** slowly and carefully with only a little pressure to the callus, which is to be removed.
4. Switching off the product: Slide down the slide switch **3** until "0" is shown. (Fig. C)
  - **Note:** In order to prevent injuries, the roller **1/8** stops if too much pressure is applied to the callus.

## ● Using different attachments

- Select the attachments with care. Improper use may result in injuries.
- 2 complete roller attachments are supplied.

### **Roller with coarse grain (silver) **8****

- To remove the thick calluses.

### **Roller with fine grain (HG11084A: mint/HG11084B: pink) **1****

- To remove calluses, but also smoothes them. This attachment is especially suitable for smoothing after having used the roller with coarse grain (silver) **8**.

### **Changing attachment (fig. B)**

- **Note:** To avoid injury, only use the roller **1/8** supplied with the product or ordered from online. See section "Ordering accessories" for the order information.
  - **Note:** Switch off the product before changing the attachment.
1. Slide down the slide switch **3** until "0" is shown. (Fig. C)

- Replacing the current roller attachment: Press the release button **7** for the roller holder **2**. Simultaneously, remove the roller holder **2** from the main housing **5**.
  - Press and hold the release button **7** for the roller holder **2** again. Simultaneously, place the roller holder **2** with roller **1/8** on top of the product in such a way that the gears of the roller holder **2** and of the roller are above one another.
- Note:** You cannot remove the roller **1/8** from the roller holder **2**.

## ● Skin care after application

- Apply body lotion, oil or cream to the skin.
- Do not apply any substances (e.g. deodorant) to the treated areas, which could irritate the skin.

## ● Cleaning and care

Roller holder **2** and the roller **1/8**:

- Note:** Clean the roller holder **2** and the roller **1/8** after every application. Check whether the surface of the roller **1/8** is undamaged. To do so, turn the roller and check the surface carefully.
  - Note:** Switch off the product before cleaning and care.
- Switch off the product by sliding down the slide switch **3** until "0" is shown. (Fig. C)
  - Put the protective cap **9** on the roller **1/8**. Hold the main housing **5** firmly. Slide the battery compartment cover **6** off the main housing. Remove the batteries.
  - Clean the roller holder **2** and the rollers **1/8** with the cleaning brush **10** after every application.
  - Place the protective cap **9** on the roller holder **2**.

Wipe down other parts with a damp cloth, when necessary.

## ● Replacing the roller attachment

**⚠ WARNING!** Do not use the product if the surface of the roller 1/8 is damaged.

- **Note:** Replacement roller attachments can be ordered (see “Ordering accessories”).

### **When must the roller attachment be replaced?**

- When you can see signs of damage.
- If you need an increasing amount of time for the same result.
- Depending on the intensity of use, but generally after 1 year.

## ● Disposal

The packaging is made entirely of recyclable materials, which you may dispose of at local recycling facilities.



Observe the marking of the packaging materials for waste separation, which are marked with abbreviations (a) and numbers (b) with following meaning: 1-7: plastics/20-22: paper and fibreboard/80-98: composite materials.

### **Product:**

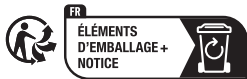

Points de collecte sur [www.quefairede mesdechets.fr](http://www.quefairede mesdechets.fr)  
Privilégiez la réparation ou le don de votre appareil !

The product and packaging materials are recyclable and are subject to extended producer responsibility.

Dispose them separately, following the illustrated Info-tri (sorting information), for better waste treatment.

The Triman logo is valid in France only.



Contact your local refuse disposal authority for more details of how to dispose of your worn-out product.



To help protect the environment, please dispose of the product properly when it has reached the end of its useful life and not in the household waste. Information on collection points and their opening hours can be obtained from your local authority.

Faulty or used batteries/rechargeable batteries must be recycled in accordance with Directive 2006/66/EC and its amendments. Please return the batteries/rechargeable batteries and/or the product to the available collection points.



**Environmental damage through incorrect disposal of the batteries/rechargeable batteries!**

Batteries/rechargeable batteries may not be disposed of with the usual domestic waste. They may contain toxic heavy metals and are subject to hazardous waste treatment rules and regulations. The chemical symbols for heavy metals are as follows: Cd = cadmium, Hg = mercury, Pb = lead. That is why you should dispose of used batteries/rechargeable batteries at a local collection point.

## ● Ordering accessories

Additional roller attachments (roller holder **2** with roller **1/8**) for the ELECTRIC HARD SKIN REMOVER SHE 3 E5 can be reordered.

Order online

**[www.optimex-shop.com](http://www.optimex-shop.com)**

# ● EU Declaration of conformity

## EU DECLARATION OF CONFORMITY (444856\_2307)

IAN: 444856\_2307  
Product identification: "SILVERCREST" ELECTRIC HARD SKIN REMOVER  
Model Number: HG11084A, HG11084B

The object of the declaration described above is in conformity with the relevant Union harmonisation legislation:

Directive 2006/42/EC
Directive 2014/30/EU
Directive 2011/65/EU and all related amendments

References to the relevant harmonised standards used or references to the other technical specifications in relation to which conformity is declared:

N° / Parts
Directive 2006/42/EC
EN 60335-1:2012/A15:2021
EN 60335-2-8:2015/A12:2022
EN 62233:2008
EN ISO 12100:2010
Directive 2014/30/EU
EN 55014-1:2017+A11:2020
EN IEC 55014-1:2021
EN 55014-2:1997+A1:2001+A2:2008
EN IEC 55014-2:2021

The object of the declaration described above is in conformity with Directive 2011/65/EU of the European Parliament and of the Council of 8 June 2011 on the restriction of the use of certain hazardous substances in electrical and electronic equipment:

N° / Parts
Directive 2011/65/EU
EN IEC 63000:2018



Keeper of the technical documentation: OWIM GmbH & Co.KG

Signed for and on behalf of:

**OWIM GmbH & Co. KG, Stiftsbergstraße 1, 74167 Neckarsulm, Germany**

This declaration of conformity is issued under the sole responsibility of the manufacturer.

Translation of the original declaration of conformity

Neckarsulm	18.09.2023		
Place	Date	ppa. Stefan Haensel Authorised Signatory	ppa. Jens Buchheim Authorised Signatory

EN





## ● **Warranty**

The product has been manufactured to strict quality guidelines and meticulously examined before delivery. In the event of material or manufacturing defects you have legal rights against the retailer of this product. Your legal rights are not limited in any way by our warranty detailed below.

The warranty for this product is 3 years from the date of purchase. The warranty period begins on the date of purchase. Keep the original sales receipt in a safe location as this document is required as proof of purchase.

Any damage or defects already present at the time of purchase must be reported without delay after unpacking the product.

Should the product show any fault in materials or manufacture within 3 years from the date of purchase, we will repair or replace it – at our choice – free of charge to you. The warranty period is not extended as a result of a claim being granted. This also applies to replaced and repaired parts.

This warranty becomes void if the product has been damaged, or used or maintained improperly.

The warranty covers material or manufacturing defects. This warranty does not cover product parts subject to normal wear and tear, thus considered consumables (e.g. batteries, rechargeable batteries, tubes, cartridges), nor damage to fragile parts, e.g. switches or glass parts.

## ● **Warranty claim procedure**

To ensure quick processing of your case, please observe the following instructions:

Please have the till receipt and the item number (IAN 444856\_2307) available as proof of purchase.

You will find the item number on the rating plate, an engraving, on the front page of the instructions for use (bottom left), or as a sticker on the rear or bottom of the product.

If functional or other defects occur, please contact the service department listed either by telephone or by e-mail.

You can return a defective product to us free of charge to the service address that will be provided to you. Ensure that you enclose the proof of purchase (till receipt) and information about what the defect is and when it occurred.

## ● **Service**

### **GB Service Great Britain**

Tel.: 0800 0569216

E-Mail: [owim@lidl.co.uk](mailto:owim@lidl.co.uk)

















### **IE Service Ireland**

Tel.: 1800 200736

E-Mail: [owim@lidl.ie](mailto:owim@lidl.ie)

<b>Liste des pictogrammes utilisés</b> .....	Page	44
<b>Introduction</b> .....	Page	45
Utilisation conforme aux prescriptions .....	Page	45
Contenu de l'emballage .....	Page	45
Description des pièces .....	Page	46
Données techniques .....	Page	46
<b>Consignes de sécurité</b> .....	Page	46
Consignes de sécurité pour piles/piles rechargeables (accus) .....	Page	50
<b>Avant l'utilisation</b> .....	Page	53
Mise en place/remplacement des piles (fig. A) .....	Page	54
<b>Fonctionnement</b> .....	Page	54
Utilisation de différents embouts .....	Page	54
<b>Soins de la peau après l'utilisation</b> .....	Page	55
<b>Nettoyage et entretien</b> .....	Page	56
<b>Remplacer l'embout de rouleau</b> .....	Page	56
<b>Mise au rebut</b> .....	Page	57
<b>Commander des accessoires</b> .....	Page	58
<b>Déclaration UE de conformité</b> .....	Page	59
<b>Garantie</b> .....	Page	60
Faire valoir sa garantie .....	Page	62
<b>Service après-vente</b> .....	Page	63

## Liste des pictogrammes utilisés

	Courant continu/tension continue		Ne pas mélanger différents types ou marques
	Piles fournies		Ne pas mélanger des piles neuves et usagées
	À conserver hors de la portée des enfants		Ne pas recharger
	Ne pas jeter dans un feu		Tenir hors de portée de l'eau et de l'humidité excessive
	Ne pas inverser la polarité		Ne pas court-circuiter
	Ne pas déformer/ endommager		Insérer correctement
	Ne pas ouvrir/ démanteler		Consignes de sécurité
	Le sigle CE confirme la conformité aux directives de l'UE applicables au produit.		Instructions de manipulation

# **RÂPE ÉLECTRIQUE ANTI-CALLOSITÉ**

## ● **Introduction**

Nous vous félicitons pour l'achat de votre nouveau produit. Vous avez opté pour un produit de grande qualité. Le mode d'emploi fait partie intégrante de ce produit. Il contient des indications importantes pour la sécurité, l'utilisation et la mise au rebut. Veuillez lire consciencieusement toutes les indications d'utilisation et de sécurité du produit. Ce produit doit uniquement être utilisé conformément aux instructions et dans les domaines d'application spécifiés. Lors d'une cession à tiers, veuillez également remettre tous les documents.

## ● **Utilisation conforme aux prescriptions**

- Ce produit est prévu uniquement à l'élimination de callosité humaine sur les pieds, les mains et les coudes. Ce produit ne doit pas être utilisé sur la tête, l'aorte ou d'autres parties du corps où se trouvent des vaisseaux sanguins.
- Ce produit est exclusivement prévu pour une utilisation privée. L'utilisation à des fins commerciales ou autres n'est pas autorisée. Les fabricant, fournisseur et revendeur déclinent toute responsabilité pour les dommages résultant d'une utilisation inadéquate.

## ● **Contenu de l'emballage**

- 1 Râpe anti-callosité
- 2 Embouts :  
Rouleau à grains fins (HG11084A : vert menthe/HG11084B : rose),  
Rouleau à gros grains (argent)
- 2 Capuchons de protection
- 2 Piles, type AA (LR6)
- 1 Pinceau de nettoyage
- 1 Guide de démarrage rapide

## ● Description des pièces

- |   |   |    |  |
|---|---|----|--|
| 1 | Rouleau à grains fins<br>(HG11084A : vert menthe/<br>HG11084B : rose) | 7  | Bouton de déverrouillage du<br>porte-rouleau |
| 2 | Porte-rouleau   | 8  | Rouleau à gros grains (argent)               |
| 3 | Taquet coulissant   | 9  | Capuchon de protection                       |
| 4 | Bouton de sécurité  | 10 | Pinceau de nettoyage                         |
| 5 | Boîtier   | 11 | Compartiment des piles                       |
| 6 | Couvercle du compartiment des<br>piles                                |    |  |

## ● Données techniques

Pile :	2 × piles de 1,5 V  , Type AA (LR6)
Courant nominal :	1 A
Valeur du niveau de pression acoustique :	< 70 dB(A) ; K = 3 dB
Numéro de modèle :	HG11084A - vert menthe HG11084B - rose



## Consignes de sécurité

**CONSERVEZ TOUTES LES CONSIGNES  
DE SÉCURITÉ ET INSTRUCTIONS  
AFIN DE POUVOIR VOUS Y RÉFÉRER  
ULTÉRIEUREMENT !**

**⚠ AVERTISSEMENT !** Lors d'une utilisation prolongée, le produit provoque une production excessive de chaleur susceptible de provoquer

des brûlures. Par conséquent, vérifiez le résultat régulièrement pendant l'utilisation. En particulier, les diabétiques sont moins sensibles aux brûlures. Soyez très prudent. Consultez votre médecin si nécessaire.

**⚠ ATTENTION !** Ce produit n'est pas un jouet ! Les enfants sous-estiment souvent les dangers liés aux appareils électriques.

- Le produit peut être utilisé par des enfants âgés de 8 ans et plus ainsi que par des personnes ayant des capacités physiques, sensorielles ou mentales réduites ou manquant d'expérience et/ou de connaissances, s'ils sont surveillés ou s'ils ont été informés de l'utilisation en toute sécurité du produit et ont compris les risques liés à son utilisation.

Ne laissez pas les enfants jouer avec le produit. Le nettoyage et l'entretien ne doivent pas être effectués par des enfants sans surveillance.

- N'utilisez pas le produit s'il est endommagé. Sinon, des blessures peuvent survenir. Assurez-vous qu'il n'y a pas de corps étrangers introduits à l'intérieur du produit.

- Ouvrez le produit uniquement pour remplacer les piles.
- Le produit ne contient pas de pièces qui nécessitent une maintenance par l'utilisateur.
- Éteignez le produit avant de le nettoyer et d'effectuer l'entretien.
- N'exposez pas le produit à des températures élevées afin d'éviter tout dommage.
- Évitez les chocs violents ou les contraintes mécaniques afin d'éviter tout endommagement du produit.
- Consultez un spécialiste pour les réparations, les dommages ou autres problèmes liés au produit.
- Ne plongez pas le produit dans l'eau. N'utilisez pas le produit dans des baignoires, douches, piscines ou au-dessus de lavabos remplis d'eau.
- N'utilisez pas le produit aux mains ou aux pieds si vous avez des plaies ou une peau irritée.

**⚠ ATTENTION !** Déplacez soigneusement le produit en effectuant des mouvements circulaires et ne restez pas au même endroit. Sinon, de la chaleur peut s'accumuler qui s'avèrerait douloureuse.



**⚠ ATTENTION !** N'appliquez pas de pression excessive et déplacez toujours l'embout doucement sur les zones à traiter.

- Assurez-vous que le rouleau peut toujours tourner librement. Il ne doit pas être bloqué de manière permanente, car il développera une forte chaleur qui endommagera le produit.

**⚠ ATTENTION !** Vérifiez le résultat régulièrement pendant l'utilisation. Si vous remarquez des réactions cutanées désagréables, cessez l'utilisation immédiatement.

- Pour des raisons d'hygiène, le produit ne doit être utilisé que par une seule personne.
- Pour éviter d'endommager les pièces internes, ne faites pas tomber le produit.
- Ne laissez jamais d'eau pénétrer à l'intérieur du produit. Dans ce cas, retirez les piles et n'utilisez pas le produit tant qu'il n'est pas complètement sec.
- Inspectez le produit avant chaque utilisation. N'utilisez pas le produit si le rouleau est endommagé ou fonctionne mal, car des blessures pourraient en résulter.

- Afin d'éviter des blessures, utilisez uniquement le rouleau fourni avec le produit ou commandé en ligne. Information pour commander : Voir le chapitre « **Commander des accessoires** ».
- Utilisez le produit seulement en ayant les mains sèches.

**⚠ AVERTISSEMENT !** Protégez l'appareil de l'humidité ! Ne plongez pas l'appareil dans l'eau.

**⚠ AVERTISSEMENT !** Maintenez l'appareil au sec.



### **Consignes de sécurité pour piles/ piles rechargeables (accus)**

- **DANGER DE MORT !** Conservez les piles/piles rechargeables (accus) hors de la portée des enfants. Consultez immédiatement un médecin en cas d'ingestion !
- L'ingestion peut provoquer des brûlures, une perforation des tissus mous et la mort. Des brûlures graves peuvent survenir dans les 2 heures suivant l'ingestion.



■ **RISQUE D'EXPLOSION !** Ne rechargez jamais de piles non rechargeables.

Ne court-circuitiez pas de piles/piles rechargeables (accus) et ne tentez pas de les ouvrir. Cela est susceptible de provoquer une surchauffe, un incendie ou une explosion.

- Ne jetez jamais de piles/piles rechargeables (accus) dans un feu ou dans de l'eau.
- Ne soumettez pas de piles/piles rechargeables (accus) à une sollicitation mécanique.
- Les bornes de contact ne doivent pas être court-circuitées.

**⚠ ATTENTION !** Contient des piles AA pouvant être avalées ! Risque d'étouffement !

**⚠ AVERTISSEMENT !**

**À CONSERVER HORS DE LA PORTÉE DES ENFANTS**

L'ingestion peut provoquer des brûlures chimiques, une perforation des tissus mous et la mort. Des brûlures graves peuvent survenir dans les 2 heures suivant l'ingestion. Consulter immédiatement un médecin.



## Risque de fuite des piles/piles rechargeables (accus)

- Évitez les conditions et températures extrêmes qui peuvent exercer une influence sur les piles/piles rechargeables (accus), par ex. positionnement sur des radiateurs/exposition à la lumière directe du soleil.
- Si des piles/piles rechargeables (accus) ont fui, évitez tout contact de la peau, des yeux et des muqueuses avec les produits chimiques s'écoulant !

Rincez immédiatement à l'eau claire les parties touchées et consultez un médecin !

-  **PORTER DES GANTS PROTECTEURS !** Des piles/piles rechargeables (accus) qui fuient ou qui sont endommagées sont susceptibles de causer des brûlures lorsqu'elles entrent en contact avec la peau. C'est pourquoi il est demandé de porter des gants protecteurs adaptés.
- En cas de fuite des piles/piles rechargeables (accus), retirez-les immédiatement du produit afin d'éviter tout dommage.

- Utilisez uniquement des piles/piles rechargeables (accus) de même type. Ne mélangez pas de piles/piles rechargeables (accus) usagées avec des neuves !
- Retirez les piles/piles rechargeables (accus) si vous ne comptez pas utiliser le produit pendant une période prolongée.

## **Risque de dommages au produit**

- Utilisez uniquement le type de piles/piles rechargeables (accus) indiqué !
- Insérez les piles/piles rechargeables (accus) en respectant les indications de polarité (+) et (-) sur les piles/piles rechargeables (accus) et dans le produit.
- Avant l'insertion, nettoyez les contacts des piles/piles rechargeables (accus) et ceux dans le compartiment des piles avec un chiffon sec et non pelucheux !
- Retirez immédiatement les piles/piles rechargeables (accus) usées du produit.

## ● **Avant l'utilisation**

- Utilisez le produit seulement en ayant les mains sèches.
- Enlevez toutes les pièces de l'emballage.

## ● Mise en place/remplacement des piles (fig. A)

1. Éteindre le produit : Faites glisser le taquet coulissant [3] vers le bas, jusqu'à ce que « 0 » apparaisse. (Fig. C)
2. Placez le capuchon de protection [9] sur le rouleau [1]/[8].  
Tenez bien le boîtier [5]. Faites glisser le couvercle du compartiment des piles [6] hors du boîtier.
3. Retirez les piles usagées, le cas échéant.
4. Insérez 2 piles neuves (type AA, LR6) dans le compartiment des piles [11].
  - Faites attention ici à la bonne polarité. Celle-ci est marquée sur la face extérieure du compartiment des piles [11].
5. Remettez le couvercle du compartiment des piles [6] sur le boîtier [5].

## ● Fonctionnement

1. Avant utilisation : Retirez le capuchon de protection [9].
2. Allumer le produit : Appuyez sur le bouton de sécurité [4].  
Simultanément, faites glisser le taquet coulissant [3] vers le haut jusqu'au niveau de vitesse souhaité. (Fig. C)
  - **Remarque :** Au début, nous recommandons d'utiliser la vitesse « I ». Si les résultats sont satisfaisants et que vous vous êtes familiarisé avec l'utilisation du produit, vous pouvez passer à la vitesse « II ».
3. Appliquez le rouleau [1]/[8] lentement et avec précaution, en exerçant une légère pression sur les callosités à enlever.
4. Éteindre le produit : Faites glisser le taquet coulissant [3] vers le bas, jusqu'à ce que « 0 » apparaisse. (Fig. C)
  - **Remarque :** Pour éviter toute blessure, le rouleau [1]/[8] s'arrête si une trop grande pression est appliquée sur la callosité.

## ● Utilisation de différents embouts

- Choisissez les embouts avec soin. Une utilisation non conforme peut provoquer des blessures.
- Le contenu de l'emballage comprend 2 embouts de rouleau complets.

## Rouleau à gros grains (argent) 8

- Pour enlever les couches épaisses de callosité.

## Rouleau à grains fins (HG11084A : vert menthe/HG11084B : rose) 1

- Pour enlever, mais aussi pour lisser les callosités. Cet embout est particulièrement adapté au lissage après l'utilisation du rouleau à gros grains (argent) 8.

## Changement d'embout (ill. B)

- **Remarque :** Afin d'éviter des blessures, utilisez uniquement le rouleau 1/8 fourni avec le produit ou commandé en ligne. Information pour commander : Voir le chapitre « Commander des accessoires ».
  - **Remarque :** Éteignez le produit avant de changer l'embout.
1. Faites glisser le taquet coulissant 3 vers le bas, jusqu'à ce que « 0 » apparaisse. (Fig. C)
  2. Changement de l'embout de rouleau utilisé : Appuyez sur le bouton de déverrouillage 7 pour le porte-rouleau 2. Prenez en même temps le porte-rouleau 2 du boîtier 5.
  3. Appuyez et maintenez à nouveau le bouton de déverrouillage 7 du porte-rouleau 2. Placez en même temps le porte-rouleau 2 avec le rouleau 1/8 sur le produit, afin que la roue dentée du porte-rouleau 2 et le rouleau soient positionnés l'un sur l'autre.
- **Remarque :** Vous ne pouvez pas retirer le rouleau 1/8 du porte-rouleau 2.

## ● Soins de la peau après l'utilisation

- Appliquez un lait, une huile ou une crème pour le corps sur la peau.
- N'appliquez pas de substances (par ex. déodorant) susceptibles d'irriter la peau de la zone traitée.

## ● Nettoyage et entretien

Porte-rouleau [2] et rouleau [1]/[8] :

- **Remarque :** Nettoyez le porte-rouleau [2] et le rouleau [1]/[8] après chaque utilisation. Assurez-vous que la surface du rouleau [1]/[8] ne soit pas endommagée. Pour cette opération de vérification, tournez le rouleau et vérifiez soigneusement sa surface.
  - **Remarque :** Éteignez le produit avant de le nettoyer et d'effectuer l'entretien.
1. Éteignez le produit en déplaçant l'interrupteur à taquet coulissant [3] vers le bas jusqu'à ce que « 0 » apparaisse. (Fig. C)
  2. Placez le capuchon de protection [9] sur le rouleau [1]/[8]. Tenez bien le boîtier [5]. Faites glisser le couvercle du compartiment des piles [6] hors du boîtier. Retirez les piles.
  3. Nettoyez le porte-rouleau [2] et le rouleau [1]/[8] après chaque utilisation avec le pinceau de nettoyage [10].
  4. Placez le capuchon de protection [9] sur le porte-rouleau [2].

Si nécessaire, essuyez les autres pièces avec un chiffon humide.

## ● Remplacer l'embout de rouleau

⚠ **AVERTISSEMENT !** N'utilisez pas le produit si la surface du rouleau [1]/[8] est endommagée.

- **Remarque :** Des embouts de rouleau de remplacement peuvent être commandés (voir « Commander des accessoires »).

### **Quand faut-il remplacer l'embout de rouleau ?**

- Si vous pouvez voir des signes de dommages.
- Si vous avez besoin de plus de temps pour le même résultat.
- En fonction de l'intensité de l'utilisation (généralement après 1 an).



## ● Mise au rebut

L'emballage se compose de matières recyclables pouvant être mises au rebut dans les déchetteries locales.



Veillez respecter l'identification des matériaux d'emballage pour le tri sélectif, ils sont identifiés avec des abbréviations (a) et des chiffres (b) ayant la signification suivante : 1-7 : plastiques/20-22 : papiers et cartons/80-98 : matériaux composite.

### Produit :



Points de collecte sur [www.quefairemesdechets.fr](http://www.quefairemesdechets.fr)  
Privilégiez la réparation ou le don de votre appareil !

Le produit et les matériaux d'emballage sont recyclables et relèvent de la responsabilité élargie du producteur.

Éliminez-les séparément, en suivant l'Info-tri illustrée, dans l'intérêt d'un meilleur traitement des déchets.

Le logo Triman n'est valable qu'en France.



Votre mairie ou votre municipalité vous renseigneront sur les possibilités de mise au rebut des produits usagés.



Afin de contribuer à la protection de l'environnement, veuillez ne pas jeter votre produit usagé dans les ordures ménagères, mais éliminez-le de manière appropriée. Pour obtenir des renseignements concernant les points de collecte et leurs horaires d'ouverture, vous pouvez contacter votre municipalité.

Les piles/piles rechargeables défectueuses ou usagées doivent être recyclées conformément à la directive 2006/66/CE et ses modifications. Les piles et/ou piles rechargeables et/ou le produit doivent être retournés dans les centres de collecte proposés.



### **Pollution de l'environnement par la mise au rebut incorrecte des piles/piles rechargeables !**

Les piles/piles rechargeables ne doivent pas être mises au rebut avec les ordures ménagères. Elles peuvent contenir des métaux lourds toxiques et doivent être considérées comme des déchets spéciaux. Les symboles chimiques des métaux lourds sont les suivants : Cd = cadmium, Hg = mercure, Pb = plomb. Pour cette raison, veuillez toujours déposer les piles/piles rechargeables usagées dans les conteneurs de recyclage communaux.

## ● Commander des accessoires

Il est possible de commander des embouts de rouleau supplémentaires (porte-rouleau **2** avec rouleau **1/8**) pour la RÂPE ÉLECTRIQUE ANTI-CALLOSITÉ SHE 3 E5.

Commande en ligne

**[www.optimex-shop.com](http://www.optimex-shop.com)**

# ● Déclaration UE de conformité

## DÉCLARATION UE DE CONFORMITÉ (444856\_2307)

IAN : 444856\_2307  
Identification du produit : "SILVERCREST" RÂPE ÉLECTRIQUE ANTI-CALLOSITÉ  
Numéro de modèle : HG11084A, HG11084B

L'objet de la déclaration décrit ci-dessus est conforme à la législation d'harmonisation de l'Union applicable:

Directive 2006/42/CE
Directive 2014/30/EU
Directive 2011/65/UE avec toutes les modifications connexes

Références des normes harmonisées ou références aux autres spécifications techniques par rapport auxquels la conformité est déclarée :

N° / Pièces
Directive 2006/42/CE
EN 60335-1:2012/A15:2021
EN 60335-2-8:2015/A12:2022
EN 62233:2008
EN ISO 12100:2010
Directive 2014/30/EU
EN 55014-1:2017+A11:2020
EN IEC 55014-1:2021
EN 55014-2:1997+A1:2001+A2:2008
EN IEC 55014-2:2021

L'objet de la déclaration décrite ci-dessus est conforme à la directive 2011/65/UE du Parlement européen et du Conseil du 8 juin 2011 relative à la limitation de l'utilisation de certaines substances dangereuses dans les équipements

N° / Pièces
Directive 2011/65/UE
EN IEC 63000:2018



Détenteur de la documentation technique : OWIM GmbH & Co.KG

Signé par et au nom de:

**OWIM GmbH & Co. KG, Stiftsbergstraße 1, 74167 Neckarsulm, Allemagne**

Cette déclaration de conformité est délivrée sous la seule responsabilité du fabricant.

Traduction de la déclaration de conformité d'origine

Neckarsulm	18.09.2023		
Lieu	Date	ppa. Stefan Haensel Fondé de pouvoir	ppa. Jens Buchheim Fondé de pouvoir

FR



## ● Garantie

### **Article L217-16 du Code de la consommation**

Lorsque l'acheteur demande au vendeur, pendant le cours de la garantie commerciale qui lui a été consentie lors de l'acquisition ou de la réparation d'un bien meuble, une remise en état couverte par la garantie, toute période d'immobilisation d'au moins sept jours vient s'ajouter à la durée de la garantie qui restait à courir. Cette période court à compter de la demande d'intervention de l'acheteur ou de la mise à disposition pour réparation du bien en cause, si cette mise à disposition est postérieure à la demande d'intervention.

Indépendamment de la garantie commerciale souscrite, le vendeur reste tenu des défauts de conformité du bien et des vices rédhibitoires dans les conditions prévues aux articles L217-4 à L217-13 du Code de la consommation et aux articles 1641 à 1648 et 2232 du Code Civil.

### **Article L217-4 du Code de la consommation**

Le vendeur livre un bien conforme au contrat et répond des défauts de conformité existant lors de la délivrance.

Il répond également des défauts de conformité résultant de l'emballage, des instructions de montage ou de l'installation lorsque celle-ci a été mise à sa charge par le contrat ou a été réalisée sous sa responsabilité.

### **Article L217-5 du Code de la consommation**

Le bien est conforme au contrat :

1° S'il est propre à l'usage habituellement attendu d'un bien semblable et, le cas échéant :

- s'il correspond à la description donnée par le vendeur et posséder les qualités que celui-ci a présentées à l'acheteur sous forme d'échantillon ou de modèle ;

- s'il présente les qualités qu'un acheteur peut légitimement attendre eu égard aux déclarations publiques faites par le vendeur, par le producteur ou par son représentant, notamment dans la publicité ou l'étiquetage ;
- 2° Ou s'il présente les caractéristiques définies d'un commun accord par les parties ou être propre à tout usage spécial recherché par l'acheteur, porté à la connaissance du vendeur et que ce dernier a accepté.

### **Article L217-12 du Code de la consommation**

L'action résultant du défaut de conformité se prescrit par deux ans à compter de la délivrance du bien.

### **Article 1641 du Code civil**

Le vendeur est tenu de la garantie à raison des défauts cachés de la chose vendue qui la rendent impropre à l'usage auquel on la destine, ou qui diminuent tellement cet usage que l'acheteur ne l'aurait pas acquise, ou n'en aurait donné qu'un moindre prix, s'il les avait connus.

### **Article 1648 1er alinéa du Code civil**

L'action résultant des vices rédhibitoires doit être intentée par l'acquéreur dans un délai de deux ans à compter de la découverte du vice.

Les pièces détachées indispensables à l'utilisation du produit sont disponibles pendant la durée de la garantie du produit.

Le produit a été fabriqué selon des critères de qualité stricts, et contrôlé consciencieusement avant sa livraison. En cas de défaut de matériau ou de fabrication, vous avez des droits légaux vis-à-vis du vendeur du produit. Vos droits légaux ne sont en aucun cas limités par notre garantie mentionnée ci-dessous.

La garantie de ce produit est de 3 ans à partir de la date d'achat. La période de garantie commence à la date d'achat. Conservez l'original de la preuve d'achat dans un endroit sûr car ce document est nécessaire pour prouver l'achat.

Tout dommage ou défaut déjà présent au moment de l'achat doit être signalé immédiatement après le déballage du produit.

Si le produit présente un défaut de matériau ou de fabrication dans les 3 ans qui suivent la date d'achat, nous le réparerons ou le remplacerons – à notre choix – gratuitement pour vous. La période de garantie n'est pas prolongée par une demande de garantie acceptée. Cette mesure s'applique également pour les pièces remplacées et réparées.

Cette garantie est annulée si le produit a été endommagé ou utilisé ou entretenu de manière incorrecte.

La garantie couvre les défauts de matériels et de fabrication. Cette garantie ne couvre pas les pièces du produit soumises à une usure normale, et qui sont donc considérées comme des pièces d'usure (par exemple les piles, les piles rechargeables, tuyaux, les cartouches d'encre), ni les dommages aux pièces fragiles, par exemple les interrupteurs ou les pièces en verre.

## ● **Faire valoir sa garantie**

Pour garantir la rapidité d'exécution de la procédure de garantie, veuillez respecter les indications suivantes :

Veuillez conserver le ticket de caisse et la référence du produit (IAN 444856\_2307) à titre de preuve d'achat pour toute demande.

Le numéro de référence de l'article est indiqué sur la plaque d'identification, gravé sur la page de titre de votre manuel (en bas à gauche) ou sur un autocollant apposé sur la face arrière ou inférieure du produit.

En cas de dysfonctionnement du produit, ou de tout autre défaut, contactez en premier lieu le service après-vente par téléphone ou par e-mail aux coordonnées indiquées ci-dessous.

Vous pouvez alors envoyer franco de port tout produit considéré comme défectueux au service clientèle indiqué, accompagné de la preuve d'achat (ticket de caisse) et d'une description écrite du défaut avec mention de sa date d'apparition.

## ● Service après-vente

### **FR** Service après-vente France

Tél.: 0800904879

E-Mail: [owim@lidl.fr](mailto:owim@lidl.fr)

### **BE** Service après-vente Belgique

Tél.: 080071011

Tél.: 80023970 (Luxembourg)

E-Mail: [owim@lidl.be](mailto:owim@lidl.be)

<b>Overzicht gebruikte pictogrammen</b> .....	Pagina	65
<b>Inleiding</b> .....	Pagina	66
Beoogd gebruik .....	Pagina	66
Leveringsomvang .....	Pagina	66
Onderdelenbeschrijving .....	Pagina	67
Technische gegevens .....	Pagina	67
<b>Veiligheidsaanwijzingen</b> .....	Pagina	67
Veiligheidstips voor batterijen/accu's .....	Pagina	71
<b>Vóór het gebruik</b> .....	Pagina	74
Batterij plaatsen/vervangen (afb. A) .....	Pagina	74
<b>Bediening</b> .....	Pagina	75
Verschillende opzetstukken gebruiken .....	Pagina	75
<b>Huidverzorging na gebruik</b> .....	Pagina	76
<b>Schoonmaken en onderhoud</b> .....	Pagina	76
<b>Roller-opzetstuk vervangen</b> .....	Pagina	77
<b>Afvoer</b> .....	Pagina	77
<b>Accessoires bestellen</b> .....	Pagina	79
<b>EU-Conformiteitsverklaring</b> .....	Pagina	80
<b>Garantie</b> .....	Pagina	81
Afwikkeling in geval van garantie .....	Pagina	82
<b>Service</b> .....	Pagina	82



## Overzicht gebruikte pictogrammen

	Gelijkstroom/-spanning		Gebruik verschillende typen of merken niet door elkaar
	Batterijen meegeleverd		Gebruik nieuw en gebruikt niet door elkaar
	Buiten het bereik van kinderen bewaren		Niet opladen
	Niet in het vuur gooien		Uit de buurt van water en overmatig vocht houden
	Niet verkeerd plaatsen		Niet kortsluiten
	Niet vervormen/ beschadigen		Op de juiste wijze plaatsen
	Niet openen/uit elkaar halen		Veiligheidsaanwijzingen Aanwijzingen voor het gebruik
	Het CE-teken bevestigt dat het product voldoet aan de betreffende EU-richtlijnen.		

# **ELEKTRISCHE EELTVERWIJDERAAR**

## ● **Inleiding**

Hartelijk gefeliciteerd met de aankoop van uw nieuwe product. U heeft voor een hoogwaardig product gekozen. De gebruiksaanwijzing is een deel van het product. Deze bevat belangrijke aanwijzingen voor veiligheid, gebruik en verwijdering. Maakt U zich voor de ingebruikname van het product met alle bedienings- en veiligheidsvoorschriften vertrouwd. Gebruik het product alleen zoals beschreven en voor de aangegeven toepassingsgebieden. Overhandig alle documenten bij doorgifte van het product aan derden.

## ● **Beoogd gebruik**

- Dit product is uitsluitend bestemd voor het verwijderen van eelt van voeten, handen en ellebogen. Dit product mag niet worden gebruikt voor hoofd, slagaders of andere lichaamsdelen waarin zich veel bloedvaten bevinden.
- Dit product is uitsluitend bestemd voor privégebruik. Gebruik voor commerciële of andere doeleinden is niet toegestaan. Fabrikant, leverancier en tussenhandelaar aanvaarden geen aansprakelijkheid voor schade door onjuist gebruik.

## ● **Leveringsomvang**

- 1 Eeltverwijderaar
- 2 Opzetstukken:  
Fijne roller (HG1 1084A: mintgroen/HG1 1084B: roze),  
Grove roller (zilver)
- 2 Beschermdoppen
- 2 Batterijen, type AA (LR6)
- 1 Schoonmaakkwastje
- 1 Beknopte handleiding

## ● Onderdelenbeschrijving

- |   |   |    |  |
|---|---|----|--|
| 1 | Fijne roller (HG11084A: mintgroen/HG11084B: roze) | 7  | Ontgrendelingsknop van de rollerhouder |
| 2 | Rollerhouder                                      | 8  | Grove roller (zilver)                  |
| 3 | Schuifschakelaar                                  | 9  | Beschermingsafdekking                  |
| 4 | Veiligheidstoets                                  | 10 | Schoonmaakkwastje                      |
| 5 | Behuizing   | 11 | Batterijvak                            |
| 6 | Batterijvakdeksel                                 |    |  |

## ● Technische gegevens

Batterij:	2 × 1,5 V  -batterij, Type AA (LR6)
Nominale stroom:	1 A
Geluidsdrukkniveau:	< 70 dB(A); K = 3 dB
Modelnummer:	HG11084A - mintgroen HG11084B - roze



## Veiligheidsaanwijzingen

**BEWAAR ALLE VEILIGHEIDSAANWIJZINGEN EN AANWIJZINGEN OM LATER DOOR TE KUNNEN LEZEN!**

**⚠ WAARSCHUWING!** Bij langdurig gebruik wordt het product erg heet waardoor het brandwonden kan veroorzaken. Controleer daarom tijdens het gebruik regelmatig hoe

warm het product is. In het bijzonder zijn diabetici minder gevoelig voor het optreden van verbrandingen. Wees uiterst voorzichtig. Wend u indien nodig tot een arts.

**⚠ OPGELET!** Het product is geen speelgoed!

Kinderen onderschatten de gevaren van elektrische apparaten vaak.

- Dit product kan door kinderen vanaf 8 jaar alsook door personen met een lichamelijke, sensorische of geestelijke handicap of een gebrek aan ervaring en/of kennis gebruikt worden, zolang ze onder toezicht staan of over veilig gebruik van het product zijn geïnstrueerd en de daaraan verbonden risico's begrijpen. Laat kinderen niet met het product spelen. Schoonmaken en onderhoud mogen niet door kinderen worden uitgevoerd tenzij ze onder toezicht staan.
- Gebruik het product niet als het is beschadigd. Anders kan er letsel ontstaan. Zorg ervoor dat er zich geen verontreinigingen in het product bevinden.
- Open het product alleen om de batterijen te vervangen.

- In het product bevinden zich geen onderdelen die door de gebruiker onderhouden moeten worden.
  - Zet het product uit voordat u het schoon gaat maken.
  - Stel het product om het niet te beschadigen niet bloot aan hoge temperaturen.
  - Vermijd harde stoten of mechanische belasting om te voorkomen dat het product wordt beschadigd.
  - Wend u tot een expert voor reparaties, bij beschadiging en bij andere problemen met het product.
  - Dompel het product niet onder in water. Gebruik het product niet in het bad, onder de douche, in zwembaden of boven met water gevulde wastafels.
  - Gebruik het product niet als u gewond bent of als de huid van uw handen of voeten beschadigd is.
- ⚠ OPGELET!** Beweeg het product voorzichtig in cirkels en stop niet op een bepaalde plaats. Anders wordt de temperatuur daar te hoog.

- ⚠ OPGELET!** Druk niet te hard op het product en beweeg het opzetstuk altijd voorzichtig over de plaatsen die behandeld moeten worden.
- Zorg ervoor dat de roller altijd vrij kan draaien. De roller mag niet permanent geblokkeerd worden om te voorkomen dat hij te heet wordt en zo het product beschadigt.
- ⚠ OPGELET!** Controleer tijdens het gebruik regelmatig hoe warm het product is. Als u een onaangename reactie van de huid constateert, stop dan met het gebruik van het product.
- Op hygiënische gronden mag het product slechts door een enkele persoon gebruikt worden.
  - Laat het product niet vallen om schade aan de onderdelen binnenin te vermijden.
  - Laat geen water in het binnenste van het product terechtkomen. Gebeurt dat toch, verwijder dan de batterijen en gebruik het product pas weer als het helemaal droog is.
  - Controleer het product voor ieder gebruik. Gebruik het product niet als de roller beschadigd is of niet goed lijkt te werken omdat er anders verwondingen kunnen ontstaan.

- Gebruik om verwondingen te vermijden alleen de met het product meegeleverde of online bestelde rollers. Bestelinformatie: Zie hoofdstuk "**Accessoires bestellen**".

- Gebruik het product alleen met droge handen.

**⚠ WAARSCHUWING!** Bescherm het apparaat tegen vocht! Dompel het apparaat niet onder in water.

**⚠ WAARSCHUWING!** Houd het apparaat droog.



### Veiligheidstips voor batterijen/ accu's

- **LEVENSGEVAAR!** Houd batterijen/accu's buiten het bereik van kinderen. Neem in geval van inslikken direct contact op met een arts!
- Inslikken kan leiden tot verbrandingen, perforaties van zacht weefsel en de dood. Zware verbrandingen kunnen optreden binnen 2 uur na het inslikken.

-  **EXPLOSIEGEVAAR!** Laad niet-oplaadbare batterijen nooit opnieuw op. Sluit batterijen/accu's nooit kort en/of open ze niet. Oververhitting, brandgevaar of openbarsten kan het gevolg zijn.
- Gooi batterijen/accu's nooit in vuur of water.
- Stel batterijen/accu's nooit bloot aan welke mechanische druk dan ook.
- De aansluitklemmen mogen niet worden kortgesloten.

**⚠ OPGELET!** Bevat AA-batterijen die kunnen worden ingeslikt! Verstikkingsgevaar!

**⚠ WAARSCHUWING!**

**BUITEN BEREIK VAN KINDEREN  
BEWAREN**

Inslikken kan leiden tot chemische verbrandingen, perforatie van zacht weefsel en de dood. Zware verbrandingen kunnen optreden binnen 2 uur na het inslikken. Roep onmiddellijk medische hulp in.





## De kans bestaat dat de batterijen/accu's dan gaan lekken

- Vermijd extreme omstandigheden en temperaturen, die op batterijen/accu's kunnen inwerken zoals bijvoorbeeld verwarmingselementen/direct zonlicht.
- Als batterijen/accu's lekken, vermijd dan dat de huid, ogen of slijmvliezen in contact komen met de chemicaliën!

Als dat toch gebeurt, spoel dan die plaatsen direct af met schoon water en neem contact op met een arts!



### **DRAAG VEILIGHEIDSHANDSCHOENEN!**

Lekkende of beschadigde batterijen/accu's kunnen bij contact met de huid bijtende wonden veroorzaken. Draag daarom in een dergelijk geval geschikte veiligheidshandschoenen.

- Verwijder een lekkende batterij/accu direct uit het product om beschadigingen te voorkomen.
- Gebruik alleen batterijen/accu's van hetzelfde type. Gebruik nooit oude en nieuwe batterijen/accu's door elkaar!

- Verwijder de batterijen/accu's uit het product als u dat voor langere tijd niet gebruikt.

## **Kans op beschadiging van het product**

- Gebruik uitsluitend het aangegeven type batterijen/accu's!
- Let bij het plaatsen van batterijen/accu's op de polariteitsaanduiding (+) en (-) op de batterij/accu zowel als op het product.
- Maak voor het plaatsen van de batterij/accu de contacten en het batterijvak schoon met een droge, pluisvrije doek!
- Verwijder uitgeputte batterijen/accu's direct uit het product.

## **● Vóór het gebruik**

- Gebruik het product alleen met droge handen.
- Haal alle onderdelen uit hun verpakking.

## **● Batterij plaatsen/vervangen (afb. A)**

1. Het product uitschakelen: Duw de schuifschakelaar **3** naar beneden tot stand "0" wordt weergegeven. (Afb. C)
2. Plaats de beschermingsafdekking **9** op de roller **1/8**. Houd de behuizing **5** goed vast. Schuif het batterijvakdeksel **6** van de behuizing.
3. Verwijder de gebruikte batterijen, zo die aanwezig zijn.
4. Plaats 2 nieuwe batterijen (type AA, LR6) in het batterijvak **11**.

- Let daarbij op de juiste polariteit. Deze staat aangegeven op de buitenkant van het batterijvak **11**.
5. Schuif het batterijvakdeksel **6** weer op de behuizing **5**.

## ● **Bediening**

1. Vóór ingebruikname: Verwijder de beschermingsafdekking **9**.
  2. Het product inschakelen: Druk op veiligheidstoets **4**. Duw gelijktijdig de schuifschakelaar **3** naar boven om de gewenste snelheidsstand in te stellen. (Afb. C)
- **Tip:** Wij bevelen om mee te beginnen de snelheidsstand "I" aan. Als de resultaten tot tevredenheid stemmen en u zich vertrouwd heeft gemaakt met gebruik van het product, kunt u het product ook op snelheidsstand "II" zetten.
3. Beweeg de roller **1/8** langzaam en voorzichtig, zonder teveel druk uit te oefenen, over de te verwijderen eeltlaag.
  4. Het product uitschakelen: Duw de schuifschakelaar **3** naar beneden tot stand "0" wordt weergegeven. (Afb. C)
- **Tip:** Om verwondingen te voorkomen, stopt de roller **1/8**, als er te hard op de vereelde huid wordt gedrukt.

## ● **Verschillende opzetstukken gebruiken**

- Kies zorgvuldig uit welk opzetstuk u wilt gebruiken. Ondeskundig gebruik kan verwondingen veroorzaken.
- De levering omvat 2 complete roller-opzetstukken.

### **Grove roller (zilver) 8**

- Voor het verwijderen van dikke eeltlagen.

### **Fijne roller (HG11084A: mintgroen/HG11084B: roze) 1**

- Voor het verwijderen van eelt maar ook voor het gladmaken van de huid. Dit opzetstuk is in het bijzonder geschikt voor het gladmaken na het gebruik van de grove roller (zilver) **8**.

## Opzetstukken vervangen (afb. B)

- **Tip:** Gebruik om verwondingen te vermijden alleen de met het product meegeleverde of online bestelde rollers **1/8**. Bestelinformatie: Zie hoofdstuk "Accessoires bestellen".
- **Tip:** Schakel het product uit voordat u het opzetstuk vervangt.
  1. Duw de schuifschakelaar **3** naar beneden tot stand "0" wordt weergegeven. (Afb. C)
  2. Vervangen van het geplaatste roller-opzetstuk: Druk op de ontgrendelingsknop **7** van de rollerhouder **2**. Verwijder tegelijkertijd de rollerhouder **2** uit de behuizing **5**.
  3. Druk opnieuw op de ontgrendelingsknop **7** van de rollerhouder **2** en houd deze ingedrukt. Plaats tegelijkertijd de rollerhouder **2** met de rollers **1/8** zo op het product dat de tandwielen van de rollerhouder **2** en die van de rollers over elkaar zijn geplaatst.
- **Tip:** U kunt de rollers **1/8** niet van de rollerhouder **2** verwijderen.

## ● Huidverzorging na gebruik

- Breng bodylotion, olie of crème aan op de huid.
- Breng geen stoffen aan die de huid in het behandelde gebied kunnen irriteren (bijv. deodorant).

## ● Schoonmaken en onderhoud

Rollerhouder **2** en rollers **1/8**:

- **Tip:** Maak de rollerhouder **2** en de rollers **1/8** na elk gebruik schoon. Zorg ervoor dat het oppervlak van de roller **1/8** niet beschadigd is. Om dit te doen moet u de roller draaien en het oppervlak goed inspecteren.
- **Tip:** Zet het product uit voordat u het schoon gaat maken.
  1. Schakel het product uit door de schuifschakelaar **3** naar beneden te schuiven tot "0" wordt weergegeven. (Afb. C)

2. Plaats de beschermingsafdekking [9] op de roller [1]/[8]. Houd de behuizing [5] vast. Schuif het batterijvakdeksel [6] van de behuizing. Verwijder de batterijen.
3. Maak de rollerhouder [2] en de roller [1]/[8] na ieder gebruik schoon met het schoonmaakkwastje [10].
4. Plaats de beschermingsafdekking [9] op de rollerhouder [2].

Wrijf, indien nodig, andere delen af met een vochtige doek.

## ● Roller-opzetstuk vervangen

**⚠ WAARSCHUWING!** Gebruik het product niet als het rolleroppervlak [1]/[8] beschadigd is.

- **Tip:** Vervangende accessoires voor rollers kunnen worden besteld (zie "Accessoires bestellen").

## **Wanneer moet het roller-opzetstuk worden vervangen?**

- Als u tekenen ziet die erop wijzen dat de roller beschadigd is.
- Als u voor eenzelfde resultaat meer tijd nodig heeft.
- Afhankelijk van hoe vaak de roller wordt gebruikt (meestal na 1 jaar).

## ● Afvoer

De verpakking bestaat uit milieuvriendelijke grondstoffen die u via de plaatselijke recyclingcontainers kunt afvoeren.



Neem de aanduiding van de verpakkingsmaterialen voor de afvalscheiding in acht. Deze zijn gemarkeerd met de afkortingen (a) en een cijfers (b) met de volgende betekenis: 1-7: kunststoffen/20-22: papier en vezelplaten/80-98: composietmaterialen.

## Product:



Points de collecte sur [www.quefairede mesdechets.fr](http://www.quefairede mesdechets.fr)  
Privilégiez la réparation ou le don de votre appareil !

Het product, en de verpakkingsmaterialen kunnen worden gerecycled en zijn onderhevig aan een uitgebreide verantwoordelijkheid van de fabrikant. Gooi ze apart weg, overeenkomstig de aangegeven Info-tri (informatie over afvalscheiding), voor een beter afvalbeheer.

Het Triman-logo geldt alleen voor Frankrijk.



Informatie over de mogelijkheden om het uitgediende product na gebruik te verwijderen, verstrekt uw gemeentelijke overheid.



Gooi het afgedankte product omwille van het milieu niet weg via het huisvuil, maar geef het af bij het daarvoor bestemde depot of het gemeentelijke milieupark. Over afgifteplaatsen en hun openingstijden kunt u zich bij uw aangewezen instantie informeren.

Defecte of verbruikte batterijen/accu's moeten volgens de richtlijn 2006/66/EG en veranderingen daarop worden gerecycled. Geef batterijen/accu's en/of het product af bij de daarvoor bestemde verzamelstations.



**Milieuschade door foutieve verwijdering van de batterijen/accu's!**

Batterijen/accu's mogen niet via het huisvuil worden weggegooid. Ze kunnen giftige zware metalen bevatten en vallen onder het chemisch afval. De chemische symbolen van de zware metalen zijn: Cd = cadmium, Hg = kwik, Pb = lood. Geef verbruikte batterijen/accu's daarom af bij een gemeentelijk inzamelpunt.

## ● **Accessoires bestellen**

Extra accessoires voor rollers (rollerhouder  met roller /) voor de ELEKTRISCHE EELTVERWIJDERAAR SHE 3 E5 kunnen worden nabesteld.

Online-bestelling

**[www.optimex-shop.com](http://www.optimex-shop.com)**

# ● EU-Conformiteitsverklaring

## EU-CONFORMITEITSVERKLARING (444856\_2307)

IAN: 444856\_2307  
Productidentificatie: "SILVERCREST" ELEKTRISCHE EELTVERWIJDERAAR  
Modelnummer: HG11084A, HG11084B

Het hierboven beschreven voorwerp is in overeenstemming de desbetreffende harmonisatiewetgeving van de Unie:

Richtlijn 2006/42/EG
Richtlijn 2014/30/EU
Richtlijn 2011/65/EU met alle bijbehorende wijzigingen

Vermelding van de toegepaste relevante geharmoniseerde normen of van de overige technische specificaties waarop de conformiteitsverklaring betrekking heeft:

Nr. / Onderdelen
Richtlijn 2006/42/EG
EN 60335-1:2012/A15:2021
EN 60335-2-8:2015/A12:2022
EN 62233:2008
EN ISO 12100:2010
Richtlijn 2014/30/EU
EN 55014-1:2017+A11:2020
EN IEC 55014-1:2021
EN 55014-2:1997+A1:2001+A2:2008
EN IEC 55014-2:2021

Het hierboven beschreven voorwerp van de verklaring is in overeenstemming met Richtlijn 2011/65/EU van het Europees Parlement en de Raad van 8 juni 2011 betreffende beperking van het gebruik van bepaalde gevaarlijke stoffen in elektrische en elektronische apparatuur:

Nr. / Onderdelen
Richtlijn 2011/65/EU
EN IEC 63000:2018



Houder van de technische documentatie: OWIM GmbH & Co.KG

Ondertekend voor en namens:

**OWIM GmbH & Co. KG, Stiftsbergstraße 1, 74167 Neckarsulm, Duitsland**

Deze verklaring van overeenstemming wordt onder de uitsluitende verantwoordelijkheid van de fabrikant verstrekt.

Vertaling van de originele verklaring van overeenkomst

Neckarsulm	18.09.2023		
Plaats	Datum	ppa. Stefan Haensel Procuratiehouder	ppa. Jghs Buchheim Procuratiehouder





## ● Garantie

Het product werd volgens strenge kwaliteitsrichtlijnen gemaakt en voor de uitlevering zorgvuldig gecontroleerd. In geval van materiaal- of fabricagefouten hebt u tegenover de verkoper van het product wettelijke rechten. Uw wettelijke rechten worden op geen enkele manier door onze hieronder vermelde garantie beperkt.

De garantie voor dit product bedraagt 3 jaar vanaf aankoopdatum. De garantieperiode gaat in op de datum van aankoop. Bewaar het originele bewijs van aankoop op een veilige plek aangezien dit document nodig is als bewijs.

Alle beschadigingen of gebreken die reeds op het moment van aankoop aanwezig zijn, moeten meteen na het uitpakken van het product worden gemeld.

Mocht het product binnen 3 jaar na aankoopdatum een materiaal- of fabricagefout vertonen, zullen wij het – naar onze keuze – gratis voor u repareren of vervangen. De garantieperiode wordt door een plaatsgevonden garantiEVERLENING niet verlengd. Dit geldt ook voor vervangen en gerepareerde onderdelen.

Deze garantie vervalt als het product werd beschadigd of onjuist is gebruikt of onderhouden.

De garantie dekt materiaal- en fabricagefouten af. Deze garantie dekt geen productonderdelen die aan normale slijtage onderhevig zijn en daarom als verbruiksartikelen worden beschouwd (bv. batterijen, oplaadbare batterijen, slangen, inktpatronen), noch dekt zij schade aan breekbare onderdelen, bv. schakelaars of onderdelen die van glas zijn gemaakt.

## ● Afwikkeling in geval van garantie

Om een snelle afhandeling van uw reclamatie te waarborgen dient u de volgende instructies in acht te nemen:

Houd bij alle vragen alstublieft de kassabon en het artikelnummer (IAN 444856\_2307) als bewijs van aankoop bij de hand.

Het artikelnummer vindt u op de typeplaat, ingegraveerd, op het titelblad van uw handleiding (linksonder) of als sticker op de achter- of onderzijde.

Wanneer er storingen in de werking of andere gebreken optreden, dient u eerst telefonisch of per e-mail contact met de onderstaande serviceafdeling op te nemen.

Een als defect geregistreerd product kunt u dan samen met uw aankoopbewijs (kassabon) en vermelding van de concrete schade alsmede het tijdstip van optreden voor u franco aan het u meegedeelde servicepunt verzenden.

## ● Service

### **NL** Service Nederland

Tel.: 08000225537

E-Mail: [owim@lidl.nl](mailto:owim@lidl.nl)

### **BE** Service België

Tel.: 080071011

Tel.: 80023970 (Luxemburg)

E-Mail: [owim@lidl.be](mailto:owim@lidl.be)

<b>Lista używanych piktogramów</b> .....	Strona	84
<b>Wstęp</b> .....	Strona	85
Używać zgodnie z przeznaczeniem .....	Strona	85
Zakres dostawy .....	Strona	85
Opis części .....	Strona	86
Dane techniczne .....	Strona	86
<b>Instrukcje bezpieczeństwa</b> .....	Strona	86
Instrukcje bezpieczeństwa dotyczące baterii/ akumulatorów .....	Strona	90
<b>Przed użyciem</b> .....	Strona	93
Wkładanie/wymiana baterii (rys. A) .....	Strona	93
<b>Obsługa</b> .....	Strona	93
Używanie różnych nasadek .....	Strona	94
<b>Pielęgnacja skóry po zabiegu</b> .....	Strona	95
<b>Czyszczenie i konserwacja</b> .....	Strona	95
<b>Wymiana nasadki</b> .....	Strona	96
<b>Utylizacja</b> .....	Strona	96
<b>Zamawianie akcesoriów</b> .....	Strona	98
<b>Deklaracja zgodności UE</b> .....	Strona	99
<b>Gwarancja</b> .....	Strona	100
Sposób postępowania w przypadku naprawy gwarancyjnej .....	Strona	101
<b>Serwis</b> .....	Strona	101

## Lista używanych piktogramów

	Stały prąd/napięcie		Nie mieszać różnych typów lub marek
	Dołączona bateria		Nie mieszać nowych i używanych
	Przechowywać w miejscu niedostępnym dla dzieci		Nie ładować
	Nie wrzucać do ognia		Trzymaj z dala od wody i nadmiaru wilgoci
	Nie używać nadmiernie		Nie zwierać
	Nie odkształcać ani nie uszkadzać		Używać prawidłowo
	Nie otwierać ani nie demontować		Instrukcje bezpieczeństwa
	Znak CE potwierdza zgodność z dyrektywami UE mającymi zastosowanie do produktu.		Instrukcje użytkowania

# **ELEKTRYCZNA MASZYNEKA DO USUWANIA ZROGOWACIAŁEGO NASKÓRKA**

## ● **Wstęp**

Gratulujemy Państwu zakupu nowego produktu. Tym samym zdecydowali się Państwo na zakup produktu wysokiej jakości. Instrukcja obsługi jest częścią tego produktu. Zawiera ona ważne wskazówki dotyczące bezpieczeństwa, użytkowania i utylizacji. Przed pierwszym użyciem produktu należy zapoznać się ze wszystkimi wskazówkami dotyczącymi obsługi i bezpieczeństwa. Używać produktu wyłącznie zgodnie z jego poniżej opisanym przeznaczeniem. W przypadku przekazania produktu innej osobie należy dołączyć do niego całą jego dokumentację.

## ● **Używać zgodnie z przeznaczeniem**

- Ten produkt jest przeznaczony wyłącznie do usuwania zrogowaciałego naskórka ze stóp, dłoni i łokci. Produkt nie może być stosowany na głowie, przy aorcie i w innych silnie ukrwionych miejscach.
- Produkt jest przeznaczony wyłącznie do użytku prywatnego. Wykorzystywanie do celów komercyjnych lub innych jest niedozwolone. Producent, dostawca i sprzedawca nie ponoszą odpowiedzialności za szkody wynikłe z niewłaściwego użytkowania.

## ● **Zakres dostawy**

- 1 Pilnik do zrogowaceń
- 2 Nasadki:
  - Watek o drobnym ziarnie (HG11084A: miętowa zieleń/  
HG11084B: różowy),
  - Watek gruboziarnisty (srebrny)
- 2 Kołpaki ochronne
- 2 Baterie typu AA (LR6)
- 1 Szczotka do czyszczenia
- 1 Krótka instrukcja

## ● Opis części

- |   |  |    |                                   |
|---|--|----|-----------------------------------|
| 1 | Wałek o drobnym ziarnie (HG11084A: miętowa zieleń/ HG11084B: różowy) | 6  | Pokrywa komory baterii            |
| 2 | Uchwyt wałka   | 7  | Przycisk zwalniania uchwytu wałka |
| 3 | Przełącznik suwakowy   | 8  | Wałek gruboziarnisty (srebrny)    |
| 4 | Przycisk bezpieczeństwa  | 9  | Kołpak ochronny                   |
| 5 | Obudowa  | 10 | Szczotka do czyszczenia           |
|   |  | 11 | Komora na baterie                 |

## ● Dane techniczne

Bateria:	2 × bateria 1,5 V  , Typu AA (LR6)
Prąd znamionowy:	1 A
Poziom ciśnienia akustycznego:	< 70 dB(A); K = 3 dB
Numer modelu:	HG11084A - miętowa zieleń HG11084B - różowy



## Instrukcje bezpieczeństwa

**ZACHOWAĆ WSZYSTKIE INSTRUKCJE I WSKAZÓWKI DOTYCZĄCE BEZPIECZEŃSTWA DO PRZYSZŁEGO WGLĄDU!**

**⚠ OSTRZEŻENIE!** Długotrwałe użytkowanie spowoduje, że produkt silnie się nagrzeje, co może powodować oparzenia. Dlatego należy regularnie to sprawdzać podczas używania.

Szczególnie diabetycy są mniej wrażliwi na oparzenia. Zachowywać wyjątkową ostrożność. W razie potrzeby skonsultować się z lekarzem.

**⚠ UWAGA!** Produkt nie jest zabawką! Dzieci często nie potrafią ocenić zagrożeń związanych z urządzeniami elektrycznymi.

- Produkt ten może być używany przez dzieci w wieku powyżej 8 lat i osoby o ograniczonych zdolnościach fizycznych, sensorycznych lub umysłowych albo braku doświadczenia i wiedzy o ile są nadzorowane lub pouczone o bezpiecznym użyciu produktu i wynikających z niego zagrożeniach.

Nie pozwalać dzieciom na bawienie się produktem. Czyszczenie i konserwacja nie mogą być przeprowadzane przez dzieci pozostawione bez nadzoru.

- Nie używać produktu, jeśli jest uszkodzony. W przeciwnym razie mogą wystąpić obrażenia. Upewniać się, że wewnątrz produktu nie ma obcych przedmiotów.
- Produkt otwierać tylko w celu wymiany baterii.
- Produkt nie zawiera żadnych części, które mogą być serwisowane przez użytkownika.

- Wyłączać produkt przed czyszczeniem i konserwacją.
  - Nie narażać produktu na działanie wysokich temperatur, aby uniknąć uszkodzeń.
  - Nie stosować silnych uderzeń lub nacisku mechanicznego na produkt, aby uniknąć uszkodzenia.
  - W sprawach napraw, uszkodzeń lub innych problemów z produktem konsultować się ze specjalistą.
  - Nie zanurzać produktu w wodzie. Nie używać produktu w wannie, pod prysznicem, w basenie lub nad zlewem wypełnionym wodą.
  - Nie używać produktu, jeśli masz rany lub podrażnioną skórę na dłoniach lub stopach.
- ⚠ **UWAGA!** Delikatnie przesuwać produkt ruchem okrężnym i nie zatrzymywać w jednym miejscu. W przeciwnym razie mogą pojawić się bolesne podrażnienia.
- ⚠ **UWAGA!** Nie należy wywierać nadmiernego nacisku i zawsze delikatnie przesuwać nasadkę pod miejscu poddawany zabiegowi.



- Upewniać się, że wałek może zawsze swobodnie się obracać. Nie wolno go trwale blokować, bo w przeciwnym razie może powstać silne ciepło, które uszkodzi produkt.

**⚠ UWAGA!** Podczas używania regularnie sprawdzać efekt zabiegu. W przypadku zauważenia jakiegokolwiek dokuczliwych reakcji skórnych zabieg należy natychmiast przerwać.

- Ze względów higienicznych produkt powinien być używany tylko przez jedną osobę.
- Nie upuszczać produktu, aby uniknąć uszkodzenia wewnętrznych części.
- Nie pozwalać, aby woda lub inne płyny dostały się do wnętrza produktu. W takim przypadku należy wyjąć baterie i nie używać produktu, dopóki nie będzie całkowicie suchy.
- Przed każdym użyciem sprawdzić produkt. Nie używać produktu, jeśli wałek jest uszkodzony lub działa nieprawidłowo, w przeciwnym razie może dojść do obrażeń.
- Aby uniknąć obrażeń, korzystać wyłącznie z wałka dostarczonego z produktem lub zamówionego online. Informacje o zamawianiu: Patrz rozdział „**Zamawianie akcesoriów**”.

- Produkt należy używać, mając suche ręce.

**⚠ OSTRZEŻENIE!** Chronić urządzenie przed wilgocią! Nie zanurzać urządzenia w wodzie.

**⚠ OSTRZEŻENIE!** Urządzenie utrzymywać w stanie suchym.



## Instrukcje bezpieczeństwa dotyczące baterii/akumulatorów

- **ZAGROŻENIE ŻYCIA!** Baterie/akumulatorki należy trzymać poza zasięgiem dzieci. W razie połamania należy niezwłocznie poszukać pomocy lekarza!

- Połamanie może spowodować oparzenia, perforację tkanek miękkich i śmierć. W ciągu 2 godzin od spożycia mogą wystąpić poważne oparzenia.

- **ZAGROŻENIE WYBUCHEM!** Nigdy nie ładować zwykłych baterii nieprzeznaczonych do ładowania.

Baterii/akumulatorów nie zwierać ani ich nie otwierać. Może to spowodować przegrzanie, pożar lub pęknięcie.

- Baterii/akumulatorów nie wolno wrzucać do ognia lub wody.

- Nie wywierać obciążeń mechanicznych na baterie/akumulatorki.
  - Nie wolno zwierać zacisków przyłączeniowych.
- ⚠ UWAGA!** Zawiera baterie AA, które można połączyć! Niebezpieczeństwo uduszenia!

**⚠ OSTRZEŻENIE!**

**PRZECHOWYWAĆ W MIEJSCU  
NIEDOSTĘPNYM DLA DZIECI**

Połączenie może spowodować oparzenia chemiczne, perforację tkanek miękkich i śmierć. Poważne oparzenia mogą wystąpić w ciągu 2 godzin od spożycia. Natychmiast zasięgnąć pomocy lekarskiej.



## **Ryzyko wycieku z baterii/ akumulatorków**

- Unikać ekstremalnych warunków otoczenia oraz temperatur, które mogłyby mieć wpływ na baterie/akumulatorki, np. grzejników/bezpośredniego światła słonecznego.
- Jeśli baterie/akumulatorki wylały się, unikać kontaktu chemikaliów ze skórą, oczami i błonami śluzowymi!

Miejsca kontaktu natychmiast przepłukać czystą wodą i skonsultować się z lekarzem!

■ **NOSIĆ RĘKAWICE OCHRONNE!**



Ciekące albo uszkodzone baterie/akumulatorki mogą powodować

poparzenia w kontakcie ze skórą. Przez cały czas nosić odpowiednie rękawice ochronne.

- W razie wycieku natychmiast wyjąć baterie/akumulatorki z produktu, aby uniknąć uszkodzenia.
- Używać wyłącznie baterii/akumulatorków tego samego typu. Nie mieszać ze sobą używanych i nowych baterii/akumulatorków!
- Jeśli produkt nie będzie używany przez dłuższy czas, baterie/akumulatorki należy wyjąć z produktu.

## **Ryzyko uszkodzenia produktu**

- Używać wyłącznie baterii/akumulatorków zalecanego typu!
- Baterie/akumulatorki wkładać zgodnie ze znakami polaryzacji (+) i (-), znajdującymi się na bateriach/akumulatorkach oraz na produkcie.

- Przed włożeniem baterii/akumulatorów do komory na baterie wyczyścić styki za pomocą miękkiej, niestrzępiącej się ściereczki!
- Zużyte baterie/akumulatorki natychmiast wyjmować z produktu.

## ● **Przed użyciem**

- Produkt należy używać, mając suche ręce.
- Wszystkie elementy wyjąć z opakowania.

## ● **Wkładanie/wymiana baterii (rys. A)**

1. Wyłączenie produktu: Przełącznik suwakowy **3** przesunąć w dół na pozycję „0”. (Rys. C)
2. Kołpak ochronny **9** nałożyć na watek **1/8**.  
Mocno trzymać obudowę **5**. Pokrywę komory baterii **6** zsunąć z obudowy.
3. Wyjąć zużyte baterie, jeśli są włożone.
4. Do komory na baterie **11** włożyć 2 nowe baterie (typu AA, LR6).
  - Należy zwrócić uwagę na zachowanie prawidłowej biegunowości. Odpowiednie znaki są umieszczone na zewnątrz komory na baterie **11**.
5. Pokrywę komory baterii **6** nasunąć z powrotem na obudowę **5**.

## ● **Obsługa**

1. Przed użyciem: Zdjąć kołpak ochronny **9**.
2. Włączanie produktu: Nacisnąć przycisk bezpieczeństwa **4**.  
Jednocześnie przełącznikiem suwakowym **3** ustawić żądany poziom prędkości. (Rys. C)

- **Rada:** Na początek zalecamy wybranie poziomu „I”. Jeśli wyniki są zadowalające – i po zaznajomieniu się z produktem – można przełączyć się na poziom prędkości „II”.
- 3. Wałek [1]/[8] przesuwac powoli i ostrożnie, stosując niewielki nacisk na usuwane zrogowacenia.
- 4. Wyłączanie produktu: Przełącznik suwakowy [3] przesunąć w dół na pozycję „0”. (Rys. C)
- **Rada:** Aby uniknąć obrażeń, wałek [1]/[8] zatrzymuje się, jeśli zrogowaciata skóra zostanie zbyt mocno dociśnięta.

## ● Używanie różnych nasadek

- Nasadki należy starannie dobierać. Niewłaściwe użytkowanie może doprowadzić do obrażeń ciała.
- Zakres dostawy obejmuje 2 kompletne nasadki rolkowe.

### Wałek gruboziarnisty (srebrny) [8]

- Do usuwania grubych warstw zrogowaceń.

### Wałek o drobnym ziarnie (HG11084A: miętowa zieleń/ HG11084B: różowy) [1]

- Do usuwania, ale także do wygładzania zrogowaceń. Ta nasadka jest szczególnie odpowiednia do wygładzania po użyciu wałka gruboziarnistego (srebrnego) [8].

### Wymiana nasadki (rys. B)

- **Rada:** W celu uniknięcia obrażeń używać wyłącznie wałka [1]/[8], dostarczonego z produktem lub zamówionego online. Informacje o zamawianiu: Patrz rozdział „Zamawianie akcesoriów”.
- **Rada:** Przed odłączeniem produktu od źródła zasilania zawsze najpierw wyłączyć zasilanie.

1. Przełącznik suwakowy [3] przesunąć w dół na pozycję „0”. (Rys. C)
  2. Wymiana używanego wałka: Nacisnąć przycisk zwalniania [7] uchwytu wałka [2]. Jednocześnie wyjąć uchwyt wałka [2] z obudowy [5].
  3. Ponownie przytrzymać wciśnięty przycisk zwalniania [7] uchwytu wałka [2]. Jednocześnie drugi uchwyt wałka [2] z wałkiem [1]/[8] włożyć do produktu tak, aby koło zębate uchwytu wałka [2] było ustawione nad kołem zębatym produktu.
- **Rada:** Wałka [1]/[8] nie można wyjąć z uchwytu wałka [2].

## ● Pielęgnacja skóry po zabiegu

- Nałożyć na skórę balsam do ciała, olejek lub krem.
- Nie należy nakładać substancji (np. dezodorantu), które mogą podrażnić skórę.

## ● Czyszczenie i konserwacja

Uchwyt wałka [2] oraz wałki [1]/[8]:

- **Rada:** Po każdym użyciu należy wyczyścić uchwyt wałka [2] oraz wałek [1]/[8]. Upewnić się, że powierzchnia wałka [1]/[8] nie jest uszkodzona. W tym celu należy odwrócić wałek i dokładnie sprawdzić powierzchnię.
  - **Rada:** Wyłączać produkt przed czyszczeniem i konserwacją.
1. Wyłączyć produkt, przesuwając przełącznik suwakowy [3] w dół do pozycji „0”. (Rys. C)
  2. Kołpak ochronny [9] nałożyć na wałek [1]/[8]. Trzymać mocno za obudowę [5]. Pokrywą komory baterii [6] zsunąć z obudowy. Wyjąć baterie.
  3. Po każdym użyciu należy wyczyścić uchwyt wałka [2] i wałek [1]/[8] za pomocą szczotki do czyszczenia [10].
  4. Kołpak ochronny [9] nałożyć na uchwyt wałka [2].

W razie potrzeby przetrzeć pozostałe elementy wilgotną ściereczką.

## ● Wymiana nasadki

**⚠ OSTRZEŻENIE!** Nie używać produktu, jeśli powierzchnia wałka 1 / 8 jest uszkodzona.

- **Rada:** Istnieje możliwość zamówienia wymiennych nasadek (patrz „Zamawianie akcesoriów”).

## Kiedy należy wymienić wałek?

- Jeśli są widoczne uszkodzenia.
- Jeśli trzeba więcej czasu, aby uzyskać taki sam efekt.
- W zależności od intensywności użytkowania (zwykle po upływie 1 roku).

## ● Utylizacja

Opakowanie wykonane jest z materiałów przyjaznych dla środowiska, które można przekazać do utylizacji w lokalnym punkcie przetwarzania surowców wtórnych.



Przy segregowaniu odpadów prosimy zwrócić uwagę na oznakowanie materiałów opakowaniowych, oznaczone są one skrótami (a) i numerami (b) o następującym znaczeniu: 1-7: Tworzywa sztuczne/20-22: Papier i tektura/80-98: Materiały kompozytowe.

## Produkt:

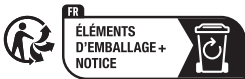

Points de collecte sur [www.quefairedemesdechets.fr](http://www.quefairedemesdechets.fr)  
Privilégiez la réparation ou le don de votre appareil !



Produkt, materiały opakowaniowe, nadają się do recyklingu i podlegają rozszerzonej odpowiedzialności producenta.

Wyrzuć je osobno, zgodnie z ilustracją przedstawiającą informacje o sortowaniu, aby zapewnić lepszą utylizację odpadów.

Logo Triman jest ważne tylko dla Francji.



Informacji na temat możliwości utylizacji wyeksploatowanego produktu udziela urząd gminy lub miasta.



Z uwagi na ochronę środowiska nie wyrzucać urządzenia po zakończeniu eksploatacji do odpadów domowych, lecz prawidłowo zutylizować. Informacji o punktach zbiorczych i ich godzinach otwarcia udziela odpowiedni urząd.

Elektroodpady nie mogą być wyrzucane do pojemników do selektywnej zbiórki odpadów komunalnych. Można je oddać w specjalnie wyznaczonych miejscach np. Punkt Selektywnej Zbiórki Odpadów Komunalnych lub/bądź w punktach handlowych oferujących w sprzedaży sprzęt elektroniczny.

Należy postępować zgodnie z obowiązującymi w Polsce przepisami dotyczącymi selektywnej zbiórki urządzeń elektrycznych i elektronicznych. Zużyty sprzęt może mieć szkodliwy wpływ na środowisko i zdrowie ludzi z uwagi na potencjalną zawartość niebezpiecznych substancji, mieszanin oraz części składowych. Gospodarstwo domowe spełnia ważną rolę w przyczynianiu się do ponownego użycia i odzysku surowców wtórnych, w tym recyklingu zużytego sprzętu. Na tym etapie kształtuje się postawy, które wpływają na zachowanie wspólnego dobra jakim jest czyste środowisko naturalne.

Uszkodzone lub zużyte baterie/akumulatory muszą być poddane recyklingowi zgodnie z dyrektywą 2006/66/WE i jej zmianami. Oddać baterie/akumulatory i/lub produkt w dostępnych punktach zbiórki.



## **Niewłaściwa utylizacja baterii/akumulatorów stwarza zagrożenie dla środowiska naturalnego!**

Baterii/akumulatorów nie należy wyrzucać razem z odpadami domowymi. Mogą one zawierać szkodliwe metale ciężkie i należy je traktować jak odpady specjalne. Symbole chemiczne metali ciężkich są następujące: Cd = kadm, Hg = rtęć, Pb = ołów. Dlatego też zużyte baterie/akumulatory należy przekazywać do komunalnych punktów gromadzenia odpadów niebezpiecznych.

### **● Zamawianie akcesoriów**

Do ELEKTRYCZNA MASZYNEK DO USUWANIA ZROGOWACIAŁEGO NASKÓRKA SHE 3 E5 można zamówić dodatkowe nakładki na watek (uchwyt wátka  z wátkiem /).

Zamówienie online

**[www.optimex-shop.com](http://www.optimex-shop.com)**

# ● Deklaracja zgodności UE

## DEKLARACJA ZGODNOŚCI UE (444856\_2307)

IAN: 444856\_2307  
"SILVERCREST" ELEKTRYCZNA MASZYNA DO USUWANIA  
ZROGOWACIAŁEGO NASKÓRKA  
Oznaczenie modelu: HG11084A, HG11084B

Opisany powyżej przedmiot niniejszej deklaracji jest zgodny z odpowiednimi wymaganiami unijnego prawodawstwa harmonizacyjnego:

Dyrektywa 2006/42/WE
Dyrektywa 2014/30/EU
Dyrektywa 2011/65/UE wraz ze wszystkimi poprawkami

Odniesienia do odpowiednich norm zharmonizowanych lub do innych specyfikacji technicznych, w stosunku do których deklarowana jest zgodność:

Nr / Części
Dyrektywa 2006/42/WE
EN 60335-1:2012/A15:2021
EN 60335-2-8:2015/A12:2022
EN 62233:2008
EN ISO 12100:2010
Dyrektywa 2014/30/EU
EN 55014-1:2017+A11:2020
EN IEC 55014-1:2021
EN 55014-2:1997+A1:2001+A2:2008
EN IEC 55014-2:2021

Opisany powyżej przedmiot deklaracji jest zgodny z dyrektywą Parlamentu Europejskiego i Rady 2011/65/UE z dnia 8 czerwca 2011 r. w sprawie ograniczenia stosowania niektórych niebezpiecznych substancji w sprzęcie elektrycznym i elektronicznym:

Nr / Części
Dyrektywa 2011/65/UE
EN IEC 63000:2018

**Osoba odpowiedzialna za dokumentację techniczną:** OWIM GmbH & Co.KG

Podpisano w imieniu:

**OWIM GmbH & Co. KG, Stiftsbergstraße 1, 74167 Neckarsulm, Niemcy**

Niniejsza deklaracja zgodności wydana zostaje na wyłączną odpowiedzialność producenta.

Tłumaczenie oryginalnej deklaracji zgodności

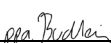
Neckarsulm	18.09.2023		
Miejsce	Data	ppa. Stefan Haensel Prokurent	ppa. Jens Buchheim Prokurent

PL



## ● Gwarancja

Produkt został wyprodukowany zgodnie z surowymi wytycznymi dotyczącymi jakości i dokładnie przetestowane przed dostawą. W przypadku wad materiałowych lub produkcyjnych przysługują Państwu prawa ustawowe wobec sprzedawcy produktu. Państwa prawa ustawowe nie są w żaden sposób ograniczone przez naszą gwarancję przedstawioną poniżej.

Gwarancja na ten produkt wynosi 3 lata od daty zakupu. Okres gwarancji rozpoczyna się od daty zakupu. Proszę przechowywać oryginalny rachunek w bezpiecznym miejscu, ponieważ ten dokument jest wymagany jako dowód zakupu.

Wszelkie uszkodzenia lub wady obecne już w momencie zakupu należy zgłosić niezwłocznie po rozpakowaniu produktu.

Jeżeli w ciągu 3 lat od daty zakupu produkt wykáže wady materiałowe lub produkcyjne, to – według naszego uznania – bezpłatnie go naprawimy lub wymienimy. Okres gwarancji nie ulega przedłużeniu o przyznane roszczenie gwarancyjne. Dotyczy to również wymienionych i naprawionych części.

Niniejsza gwarancja traci ważność, jeśli produkt został uszkodzony, był niewłaściwie użytkowany lub konserwowany.

Gwarancja obejmuje wady materiałowe i produkcyjne. Niniejsza gwarancja nie obejmuje części produktu, które podlegają normalnemu zużyciu i dlatego są uważane za części zużywalne (np. baterie, akumulatory, węże, wkłady atramentowe), ani nie obejmuje uszkodzeń części delikatnych, np. przetłączników lub części wykonanych ze szkła.

Zgodnie z Kodeksem Cywilnym art. 581 §1 wraz z wymianą urządzenia lub ważnej części czas gwarancji rozpoczyna się na nowo.

## ● Sposób postępowania w przypadku naprawy gwarancyjnej

Aby zapewnić szybkie rozpatrzenie Państwa wniosku, prosimy stosować się do następujących wskazówek:

Przed skontaktowaniem się z działem serwisowym należy przygotować paragon i numer artykułu (IAN 444856\_2307) jako dowód zakupu.

Numery artykułów można znaleźć na tabliczce znamionowej, na grawerunku, na stronie tytułowej jego instrukcji (na dole po lewej stronie) lub jako naklejkę na stronie odwrotnej lub spodniej.

W razie wystąpienia błędów w działaniu lub innych wad, należy skontaktować się najpierw z wymienionym poniżej działem serwisowym telefonicznie lub pocztą elektroniczną.

Produkt uznany za uszkodzony można następnie z dołączeniem dowodu zakupu (paragonu) i podaniem, na czym polega wada i kiedy wystąpiła, przestać bezpłatnie na podany Państwu adres serwisu.

## ● Serwis

PL

**Serwis Polska**

Tel.: 008004911946

E-Mail: [owim@lidl.pl](mailto:owim@lidl.pl)

<b>Seznam použitých piktogramů</b> .....	Strana 103
<b>Úvod</b> .....	Strana 104
Použití v souladu s určením .....	Strana 104
Rozsah dodávky .....	Strana 104
Popis dílů .....	Strana 105
Technické údaje .....	Strana 105
<b>Bezpečnostní pokyny</b> .....	Strana 105
Bezpečnostní pokyny pro baterie/akumulátory .....	Strana 109
<b>Před použitím</b> .....	Strana 111
Vložte/vyměňte baterii (obr. A) .....	Strana 111
<b>Obsluha</b> .....	Strana 112
Použití různých nástavců .....	Strana 112
<b>Péče o kůži po použití</b> .....	Strana 113
<b>Čištění a péče</b> .....	Strana 113
<b>Výměna nástavce válečku</b> .....	Strana 114
<b>Zlikvidování</b> .....	Strana 114
<b>Objednání příslušenství</b> .....	Strana 115
<b>EU Prohlášení o shodě</b> .....	Strana 116
<b>Záruka</b> .....	Strana 117
Postup v případě uplatňování záruky .....	Strana 117
<b>Servis</b> .....	Strana 118

## Seznam použitých piktogramů

	Stejnoseměrný proud/ napětí		Nemíchejte různé typy nebo značky
	Baterie jsou součástí dodávky		Nemíchejte nové a použité
	Uchovávejte mimo dosah děti		Nenabíjejte
	Neházejte do ohně		Udržujte mimo dosah vody a nadměrné vlhkosti
	Nepoužívejte nesprávně		Nezkratujte
	Nedeformujte/ nepoškodte		Používejte správně
	Neotevírejte ani nerozebírejte		Bezpečnostní pokyny Pokyny pro činnost
	Značka CE potvrzuje shodu se směrnicemi EU, které se na výrobek vztahují.		

# **ODSTRAŇOVAČ ZROHOVATĚLÉ KŮŽE**

## ● **Úvod**

Blahopřejeme Vám ke koupi nového výrobku. Rozhodli jste se pro kvalitní produkt. Návod k obsluze je součástí tohoto výrobku. Obsahuje důležité pokyny pro bezpečnost, použití a likvidaci. Před použitím výrobku se seznamte se všemi pokyny k obsluze a bezpečnostními pokyny. Používejte výrobek jen popsáním způsobem a na uvedených místech. Při předání výrobku třetí osobě předejte i všechny podklady.

## ● **Použití v souladu s určením**

- Tento výrobek je určen pouze pro odstranění lidské ztvrdlé kůže na nohách, rukách a loktech. Tento výrobek se nesmí používat na hlavě, aortě nebo jiných cévně intenzivních částech těla.
- Tento výrobek je určen výhradně pro soukromé použití. Využití pro profesionální nebo jiné účely je nepřipustné. Výrobce, dodavatel a distributoři nenesou žádnou odpovědnost za škody vyplývající z nesprávného použití.

## ● **Rozsah dodávky**

- 1 Odstraňovač ztvrdlé kůže
- 2 Nástavce:  
Váleček s jemným zrnem (HG11084A: mátově zelená/  
HG11084B: růžová),  
Váleček s hrubou zrnitostí (stříbrný)
- 2 Ochranný kryt
- 2 Baterie, typ AA (LR6)
- 1 Štětec na čištění
- 1 Krátký návod



## ● Popis dílů

- |   |   |    |  |
|---|---|----|--|
| 1 | Váleček s jemným zrnem (HG11084A: mátově zelená/HG11084B: růžová) | 7  | Odblokovací tlačítko pro držák válečku |
| 2 | Držák válečku   | 8  | Váleček s hrubou zrnitostí (stříbrný)  |
| 3 | Posuvný spínač  | 9  | Ochranný kryt                          |
| 4 | Bezpečnostní tlačítko   | 10 | Štětec na čištění                      |
| 5 | Kryt  | 11 | Příhrádka na baterie                   |
| 6 | Kryt příhrádky na baterie   |    |  |

## ● Technické údaje

Baterie:	2 × 1,5 V  baterie, Typ AA (LR6)
Jmenovitý proud:	1 A
Emise úrovně akustického tlaku:	< 70 dB(A); K = 3 dB
Číslo modelu:	HG11084A - mátově zelená HG11084B - růžová



## Bezpečnostní pokyny

### UCHOVEJTE VŠECHNY BEZPEČNOSTNÍ POKYNY A UPOZORNĚNÍ PRO MOŽNÉ BUDOUCÍ POUŽITÍ!

**⚠ VAROVÁNÍ!** Při delším používání výrobek generuje intenzivní teplo, které může způsobit popáleniny. Během používání pravidelně kontrolujte výsledek. Zejména diabetici jsou

méně citliví, když dochází k popáleninám. Buďte obzvlášť opatrní. V případě potřeby se obraťte na svého lékaře.

**⚠ VÝSTRAHA!** Tento výrobek není hračka! Děti často podceňují s elektrickými přístroji spojená nebezpečí.

- Tento výrobek mohou používat děti starší 8 let i osoby se sníženými fyzickými, smyslovými či mentálními schopnostmi nebo s nedostatkem zkušeností a znalostí, pokud jsou pod dohledem nebo byly poučeny ohledně bezpečného používání výrobku a chápou z toho vyplývající rizika.

Nenechte děti hrát si s výrobkem. Čištění a údržbu nesmí provádět děti bez dohledu.

- Výrobek nepoužívejte, pokud je poškozený. Jinak může dojít ke zraněním. Zajistěte, aby se ve vnitřní části výrobku nenacházela žádná cizí tělesa.
- Výrobek otevírejte pouze pro výměnu baterií.
- Tento výrobek neobsahuje žádné části, které mohou být udržovány uživatelem.
- Výrobek před čištěním a péčí vypněte.

- Nevystavujte výrobek vysokým teplotám, aby nedošlo k poškození.
- Zabraňte tvrdým úderům nebo mechanickým zatížením výrobku, aby se zabránilo poškození.
- Pro opravy, v případě poškození nebo jiných problémech se s výrobkem obraťte na odborníka.
- Výrobek nikdy neponořujte do vody. Výrobek nepoužívejte ve vaně, sprše, bazénu nebo nad vodou naplněným umývadlem.
- Nepoužívejte výrobek, pokud máte rány nebo namáhanou pokožku na ruce či nohou.

**⚠ VÝSTRAHA!** Pohybujte výrobkem opatrně krouživými pohyby a nezastavujte na jednom místě. Jinak se může vytvořit bolestivé teplo.

**⚠ VÝSTRAHA!** Nepoužívejte nadměrný tlak a pohybujte nástavcem vždy opatrně nad místy, které mají být ošetřeny.

- Zajistěte, aby se váleček mohl vždy volně rotovat. Nesmí být trvale blokován, jinak se vyvíjí nadměrné teplo, které poškodí výrobek.

**⚠ VÝSTRAHA!** Při použití pravidelně kontrolujte výsledek. Pokud zjistíte nepříjemné kožní reakce, ihned aplikaci ukončete.

- Z hygienických důvodů by měl být výrobek používán pouze jednou osobou.
  - Nechte výrobek spadnout, aby nedošlo k poškození vnitřních částí.
  - Nedovolte, aby dovnitř výrobku pronikla voda. V takovém případě vyjměte baterie a výrobek znovu použijte pouze v případě, když je zcela suchý.
  - Před každým použitím výrobek zkontrolujte. Výrobek nepoužívejte, pokud váleček je poškozený nebo nepracuje správně, v opačném případě může dojít ke zraněním.
  - Aby se zabránilo zranění, používejte pouze s výrobkem dodaný nebo online objednaný váleček. Objednací informace: Viz oddíl „**Objednání příslušenství**“.
  - Používejte výrobek jen se suchýma rukama.
- ⚠ **VAROVÁNÍ!** Chraňte ruční přístroj proti vlhkosti! Ruční přístroj neponořujte nikdy do vody.
- ⚠ **VAROVÁNÍ!** Udržujte výrobek suchý.



## Bezpečnostní pokyny pro baterie/ akumulátory

- **NEBEZPEČÍ ŽIVOTA!** Baterie/akumulátory udržujte mimo dosah dětí. V případě spolknutí vyhledejte ihned lékaře!
  - Požití může vést k popáleninám, perforaci měkkých tkání a smrti. Těžké popáleniny mohou nastat během 2 hodin po požití.
  -  **NEBEZPEČÍ VÝBUCHU!** Nikdy nedobíjejte nedobíjitelné baterie.  
Nezkratujte baterie/akumulátory a/nebo je neotevírejte. Přehřátí, nebezpečí požáru nebo roztržení může být následkem.
  - Nikdy neházejte baterie/akumulátory do ohně nebo do vody.
  - Nevystavujte baterie/akumulátory mechanické zátěži.
  - Přípojné svorky nesmí být zkratovány.
- ⚠ VÝSTRAHA!** Obsahuje spolknutelné AA baterie! Nebezpečí zadušení!

## **VAROVÁNÍ!**

### **UKLÁDEJTE MIMO DOSAH DĚTÍ**

Požítí může vést k chemickým popáleninám, perforaci měkkých tkání a k smrti. Těžké popáleniny mohou nastat během 2 hodin po polknutí. Okamžitě vyhledejte lékařskou pomoc.



### **Riziko vytečení baterií/akumulátorů**

- Vyhněte se extrémním podmínkám a teplotám, které by mohly mít vliv na baterie/akumulátory, např. na radiátorech/přímém slunečním světle.
- Pokud jsou baterie/akumulátory vyteklé, zabraňte kontaktu kůže, očí a sliznic s chemikáliemi!

Postižené místo pečlivě opláchněte čistou vodou a ihned vyhledejte lékařskou pomoc!

-  **NOSTE OCHRANNÉ RUKAVICE!**

Vytékající nebo poškozené baterie/akumulátory mohou způsobit při styku s pokožkou popáleniny. V tomto případě použijte vhodné ochranné rukavice.

- V případě úniku baterie/akumulátoru je ihned odstraňte z výrobku, aby nedošlo k poškození.

- Používejte pouze stejný typ baterií/akumulátorů. Nemíchejte staré baterie/akumulátory s novými!
- Pokud nebude výrobek delší dobu používán, baterie/akumulátory odstraňte.

## **Riziko poškození výrobku**

- Používejte pouze předepsaný typ baterie/typ akumulátoru!
- Vložte baterie/akumulátory podle značek polarity (+) a (-) na baterii/akumulátoru a výrobku.
- Před vložením vyčistěte kontakty baterie/akumulátoru a přihrádky na baterie suchým nežmolkujícím hadříkem!
- Vybité baterie/akumulátory odstraňte okamžitě z výrobku.

### ● **Před použitím**

- Používejte výrobek jen se suchýma rukama.
- Odeberte všechny díly z obalu.

### ● **Vložte/vyměňte baterii (obr. A)**

1. Vypněte výrobek: Posuňte posuvný spínač **3** dolů do polohy, až se zobrazí „0“. (Obr. C)
2. Nasadte ochranný kryt **9** na váleček **1/8**.  
Podržte pevně kryt **5**. Vysuňte kryt přihrádky na baterie **6** z krytu.
3. Odstraňte použité baterie, pokud jsou k dispozici.
4. Vložte 2 nové baterie (typu AA, LR6) do přihrádky na baterie **11**.

- Dbejte na správnou polaritu. Ta je zobrazena na vnější straně přihrádky na baterie [11].
5. Zasuňte kryt přihrádky na baterie [6] zase na kryt [5].

## ● **Obsluha**

1. Před použitím: Odstraňte ochranný kryt [9] přihrádky na baterie.
2. Zapněte výrobek: Stiskněte bezpečnostní tlačítko [4]. Posuňte současně posuvný spínač [3] nahoru na požadovaný rychlostní stupeň. (Obr. C)
  - **Upozornění:** Doporučujeme na začátku rychlostní úroveň „I“. Když jsou výsledky uspokojivé a cítíte se dobře obeznámeni v používání výrobku, můžete změnit na rychlost „II“.
3. Použijte váleček [1]/[8] pomalu a opatrně s nízkým tlakem na ztvrdlou kůži, která má být odstraněna.
4. Vypněte výrobek: Posuňte posuvný spínač [3] dolů do polohy, až se zobrazí „0“. (Obr. C)
  - **Upozornění:** Aby se zabránilo zraněním, zastavte váleček [1]/[8], je-li vykonáván příliš velký tlak na zrohovatělou kůži.

## ● **Použití různých nástavců**

- Vyberte pečlivě nástavce. Neodborné použití může vést k zraněním.
- V rozsahu dodávky jsou obsaženy 2 kompletní válečkové nástavce.

### **Váleček s hrubou zrnitostí (stříbrný) [8]**

- Pro odstranění tlustých vrstev tvrdé kůže.

### **Váleček s jemným zrnem (HG11084A: mátově zelená/ HG11084B: růžová) [1]**

- Pro odstraňování, ale rovněž k vyhlazení tvrdé kůže. Tento nástavec je vhodný zejména pro vyhlazení po použití válečku s hrubou zrnitostí (stříbrného) [8].



## Výměna nástavců (obr. B)

- **Upozornění:** Aby se zabránilo zraněním, používejte pouze s výrobkem dodaný nebo online objednaný váleček **1/8**. Objednací informace: Viz oddíl „Objednání příslušenství“.
- **Upozornění:** Dříve než vyměníte nástavec, výrobek vypněte.
  1. Posuňte posuvný spínač **3** dolů do polohy, až se zobrazí „0“.  
(Obr. C)
  2. Výměna vloženého válečkového nástavce: Stiskněte odblokovací tlačítko **7** pro držák válečku **2**. Současně z krytu **5** odeberte držák válečku **2**.
  3. Stiskněte a podržte ještě jednou odblokovací tlačítko **7** pro držák válečku **2**. Umístěte současně držák válečku **2** s válečkem **1/8** na výrobek tak, že jsou ozubená kolečka držáku válečku **2** a válečku umístěna nad sebou.
- **Upozornění:** Nemůžete vyjmout váleček **1/8** z držáku válečku **2**.

## ● Péče o kůži po použití

- Naneste na kůži tělové mléko, olej nebo krém.
- Nenanášejte na kůži žádné látky (například deodorant), které by mohly kůži dráždit v ošetřených oblastech.

## ● Čištění a péče

Držák válečku **2** a váleček **1/8**:

- **Upozornění:** Čistěte držák válečku **2** a váleček **1/8** po každém použití. Zajistěte, aby nebyl povrch válečku **1/8** poškozený. K provedení toho, otočte váleček a pečlivě zkontrolujte povrch.
- **Upozornění:** Výrobek před čištěním a péčí vypněte.
  1. Vypněte výrobek tak, že posunete posuvný spínač **3** dolů, až se ukáže „0“. (Obr. C)
  2. Nasadte ochranný kryt **9** na váleček **1/8**. Podržte pevně kryt **5**. Vysuňte kryt příhradky na baterie **6** z krytu. Vyjměte baterie.

- Vyčistěte držák válečku **2** a váleček **1/8** po každém použití s pomocí štětce na čištění **10**.
- Nasaděte ochranný kryt **9** na držák válečku **2**.

Otřete ostatní díly v případě potřeby vlhkým hadříkem.

## ● Výměna nástavce válečku

**⚠ VAROVÁNÍ!** Výrobek nepoužívejte, když je povrch válečku **1/8** poškozen.

- **Upozornění:** Náhradní nástavce válečku je možno objednat (viz „Objednání příslušenství“).

## Kdy musí být nástavec válečku vyměněn?

- Vidíte-li známky poškození.
- Pokud potřebujete více času ke stejnému výsledku.
- V závislosti na intenzitě používání (zpravidla po 1 roce).

## ● Zlikvidování

Obal se skládá z ekologických materiálů, které můžete zlikvidovat prostřednictvím místních sběrů recyklovatelných materiálů.



Při třídění odpadu se řiďte podle označení obalových materiálů zkratkami (a) a čísly (b), s následujícím významem: 1-7: umělé hmoty/20-22: papír a lepenka/80-98: složené látky.

## Výrobek:



Points de collecte sur [www.quefairedemesdechets.fr](http://www.quefairedemesdechets.fr)  
Privilégiez la réparation ou le don de votre appareil !

Výrobek a obalové materiály jsou recyklovatelné a podléhají rozšířené odpovědnosti výrobce.

Likvidujte je odděleně podle ilustrovaných Info-tri (informace o třídění), abyste mohli lépe nakládat s odpady.

Logo Triman platí jen pro Francii.



O možnostech likvidace vysloužilých zařízení se informujte u správy vaší obce nebo města.



V zájmu ochrany životního prostředí vysloužilý výrobek nevyhazujte do domovního odpadu, ale předejte k odborné likvidaci. O sběrnách a jejich otevíracích hodinách se můžete informovat u příslušné správy města nebo obce.

Vadné nebo vybité baterie resp. akumulátory se musí, podle směrnice 2006/66/ES a jejich příslušných změn, recyklovat. Baterie, akumulátory i výrobek odevzdejte zpět do nabízených sběrů.



**Ekologické škody v důsledku chybné likvidace baterií/akumulátorů!**

Baterie/akumulátory se nesmí zlikvidovat v domácím odpadu. Mohou obsahovat jedovaté těžké kovy a musí se zpracovávat jako zvláštní odpad. Chemické symboly těžkých kovů: Cd = kadmium, Hg = rtuť, Pb = olovo. Proto odevzdejte opotřebované baterie/akumulátory u komunální sběrně.

## ● Objednání příslušenství

Další válečkové nástavce (držák válečku  s válečkem /) pro ODSTRAŇOVAČ ZROHOVATĚLÉ KŮŽE SHE 3 E5 lze objednat samostatně.

Online objednávka

**[www.optimex-shop.com](http://www.optimex-shop.com)**

# ● EU Prohlášení o shodě

## EU PROHLÁŠENÍ O SHODĚ (444856\_2307)

IAN: 444856\_2307  
Identifikace produktu: "SILVERCREST" ODSTRAŇOVAČ ZROHOVATĚLÉ KŮŽE  
Číslo modelu: HG11084A, HG11084B

Výše popsaný předmět prohlášení je ve shodě s příslušnými harmonizačními právními předpisy Unie:

Směrnice 2006/42/ES
Směrnice 2014/30/EU
Směrnice 2011/65/EU se všemi souvisejícími změnami

Odkazy na příslušné harmonizované normy nebo na jiné technické specifikace, ve vztahu k nimž se shoda prohlašuje:

Č. / Části
Směrnice 2006/42/ES
EN 60335-1:2012/A15:2021
EN 60335-2-8:2015/A12:2022
EN 62233:2008
EN ISO 12100:2010
Směrnice 2014/30/EU
EN 55014-1:2017+A11:2020
EN IEC 55014-1:2021
EN 55014-2:1997+A1:2001+A2:2008
EN IEC 55014-2:2021

Předmět výše uvedeného prohlášení je v souladu se směrnicí Evropského parlamentu a Rady 2011/65/EU ze dne 8. června 2011 o omezení používání některých nebezpečných látek v elektrických a elektronických zařízeních:

Č. / Části
Směrnice 2011/65/EU
EN IEC 63000:2018

**Držitel technické dokumentace:** OWIM GmbH & Co.KG

Podepsáno za a jménem:

**OWIM GmbH & Co. KG, Stiftsbergstraße 1, 74167 Neckarsulm, Německo**

Toto prohlášení o shodě se vydává na výhradní odpovědnost výrobce.

Příklad původního prohlášení o shodě

Neckarsulm  
Místo

18.09.2023  
Datum

  
ppa. Stefan Haensel  
Prokurista

  
ppa. Jøns Buchheim  
Prokurista



## ● **Záruka**

Výrobek byl vyroben podle přísných směrnic kvality a před dodáním pečlivě otestován. V případě materiálních nebo výrobních vad máte zákonná práva vůči prodejci výrobku. Vaše zákonná práva nejsou níže uvedenou zárukou nijak omezená.

Záruka na tento výrobek je 3 roky od data zakoupení. Záruční doba začíná dnem zakoupení. Originál dokladu o zakoupení si uschovejte na bezpečném místě, protože tento doklad je vyžadován jako doklad o koupi.

Jakékoli poškození nebo závady, které se vyskytly již v okamžiku nákupu, musí být nahlášeny ihned po vybalení výrobku.

Pokud se u výrobku během 3 let od data zakoupení projeví vada materiálu nebo výrobní vada, pak vám ho podle naší volby bezplatně opravíme nebo vyměníme. Záruční doba se po uznané reklamaci neprodlužuje. To platí také pro vyměněné a opravené díly.

Tato záruka je neplatná, pokud byl výrobek poškozený nebo nesprávně používán anebo udržovaný.

Záruka se kryje na materiálové a výrobní vady. Tato záruka se nevztahuje na díly výrobku, které jsou vystaveny běžnému opotřebení, a proto je lze považovat za spotřební díly (např. baterie, akumulátory, hadice, inkoustové patrony) nebo na poškození křehkých součástí, jako jsou např. spínače nebo díly, které jsou vyrobeny ze skla.

## ● **Postup v případě uplatňování záruky**

Pro zajištění rychlého zpracování Vašeho případu se řiďte následujícími pokyny:

Pro všechny požadavky si připravte pokladní stvrzenku a číslo artiklu (IAN 444856\_2307) jako doklad o zakoupení.

Číslo artiklu najdete na typovém štítku, gravuře, titulní stránce návodu (vlevo dole) nebo na nálepce na zadní nebo spodní straně.

V případě poruch funkce nebo jiných závad nejdříve kontaktujte, telefonicky nebo e-mailem, v následujícím textu uvedené servisní oddělení.

Výrobek registrovaný jako vadný potom můžete s příloženým dokladem o zakoupení (pokladní stvrzenkou) a údaji k závadě a kdy k ní došlo, bezplatně zaslat na adresu servisu, která Vám byla sdělena.

## ● **Servis**

### **CZ Servis Česká republika**

Tel.: 800600632

E-Mail: [owim@lidl.cz](mailto:owim@lidl.cz)

<b>Zoznam použitých piktogramov</b> .....	Strana	120
<b>Úvod</b> .....	Strana	121
Používanie v súlade s určením .....	Strana	121
Rozsah dodávky .....	Strana	121
Popis súčiastok .....	Strana	122
Technické údaje .....	Strana	122
<b>Bezpečnostné upozornenia</b> .....	Strana	122
Bezpečnostné upozornenia týkajúce sa batérií/ akumulátorov .....	Strana	126
<b>Pred použitím</b> .....	Strana	129
Vloženie/výmena batérií (obr. A) .....	Strana	129
<b>Obsluha</b> .....	Strana	129
Použitie rôznych nastavcov .....	Strana	130
<b>Ošetrovanie pokožky po použití</b> .....	Strana	130
<b>Čistenie a starostlivosť</b> .....	Strana	131
<b>Výmena nastavca na valček</b> .....	Strana	131
<b>Likvidácia</b> .....	Strana	132
<b>Objednávka príslušenstva</b> .....	Strana	133
<b>EÚ Vyhlásenie o zhode</b> .....	Strana	134
<b>Záruka</b> .....	Strana	135
Postup v prípade poškodenia v záruke .....	Strana	135
<b>Servis</b> .....	Strana	136

## Zoznam použitých piktogramov

	Jednosmerný prúd/ jednosmerné napätie		Nemiešajte rôzne typy alebo značky
	Batérie sú súčasťou dodávky		Nemiešajte nové a použité
	Uchovávajte mimo dosahu detí		Nenabíjajte
	Nehádzajte do ohňa		Držte mimo vody a nadmernej vlhkosti
	Nevkladajte nesprávne		Neskratujte
	Nedeformujte/neničte		Vkladajte správne
	Neotvárajte/ nerozoberajte		Bezpečnostné upozornenia
	Značka CE potvrdzuje zhodu so smernicami EÚ, ktoré sú relevantné pre produkt.		Manipulačné pokyny



# **ELEKTRICKÝ STROJČEK NA ODSTRÁNENIE ZROHOVATENEJ KOŽE**

## **● Úvod**

Blahoželáme Vám ku kúpe Vášho nového výrobku. Rozhodli ste sa pre veľmi kvalitný výrobok. Návod na obsluhu je súčasťou tohto výrobku. Obsahuje dôležité upozornenia týkajúce sa bezpečnosti, používania a likvidácie. Skôr ako začnete výrobok používať, oboznámte sa so všetkými pokynmi k obsluhu a bezpečnosti. Výrobok používajte iba v súlade s popisom a v uvedených oblastiach používania. V prípade postúpenia výrobku ďalším osobám odovzdajte aj všetky dokumenty patriace k výrobku.

## **● Používanie v súlade s určením**

- Tento produkt je určený len na odstránenie ľudskej zrohovatej kože na chodidlách, dlaniach a lakťoch. Tento produkt by sa nemal používať na hlave, aorte alebo na iných častiach tela s intenzívnym krvným obehom.
- Tento produkt je určený výlučne na súkromné použitie. Použitie na priemyselné alebo iné účely nie je prípustné. Výrobca, dodávateľ a sprostredkovateľ, nenesú žiadnu zodpovednosť za škodu spôsobenú nesprávnym používaním.

## **● Rozsah dodávky**

- 1 Strojček na odstránenie zrohovatej kože
- 2 Nadstavce:  
Valček s jemným povrchom (HG11084A: mentolovo zelený/  
HG11084B: ružový),  
Valček s drsným povrchom (strieborný)
- 2 Ochranné kryty
- 2 Batérie, typ AA (LR6)
- 1 Čistiaci štetec
- 1 Krátky návod

## ● Popis súčiastok

- |   |  |    |   |
|---|--|----|---|
| 1 | Valček s jemným povrchom (HG11084A: mentolovo zelený/HG11084B: ružový) | 7  | Odisťovacie tlačidlo pre držiak valčeka |
| 2 | Držiak valčeka   | 8  | Valček s drsným povrchom (strieborný)   |
| 3 | Posuvný spínač   | 9  | Ochranný kryt                           |
| 4 | Bezpečnostné tlačidlo  | 10 | Čistiaci štetec                         |
| 5 | Puzdro   | 11 | Priehradka na batérie                   |
| 6 | Kryt priehradky na batérie   |    |   |

## ● Technické údaje

Batéria:	2 × 1,5 V  batéria, Typu AA (LR6)
Menovitý prúd:	1 A
Hlučnosť:	< 70 dB(A); K = 3 dB
Modelové číslo:	HG11084A - mentolovo zelený HG11084B - ružový



## Bezpečnostné upozornenia

### USCHOVAJTE SI VŠETKY BEZPEČNOSTNÉ POKYNY A UPOZORNENIA PRE BUDÚCE POUŽITIE!

**⚠ VÝSTRAHA!** Pri dlhodobom používaní vytvára produkt nadmerné teplo, ktoré môže spôsobiť popáleniny. Preto počas používania pravidelne kontrolujte výsledok. Najmä diabetici sú menej citliví na popáleniny. Buďte veľmi opatrní. V prípade potreby sa poraďte s lekárom.

**⚠ OPATRNE!** Produkt nie je určený na hranie!

Deti často podceňujú nebezpečenstvo súvisiace s elektrickými prístrojmi.

- Tento produkt môžu používať deti od 8 rokov a osoby so zníženými fyzickými, zmyslovými alebo duševnými schopnosťami, alebo s nedostatkom skúseností a vedomostí, ak sú pod dozorom inej osoby alebo boli poučené ohľadom bezpečného používania produktu a z toho vyplývajúcich nebezpečenstiev.

Deti nenechávajú hrať sa s produktom. Čistenie a údržbu nesmú vykonávať deti bez dozoru.

- Produkt nepoužívajte, ak je poškodený. V opačnom prípade môže dôjsť k vzniku poranení. Uistite sa, že vo vnútri produktu nie sú žiadne cudzie predmety.
- Produkt otvorte iba za účelom výmeny batérií.
- Produkt neobsahuje žiadne diely, ktorých údržbu by mohol vykonávať používateľ.
- Produkt pred čistením vždy vypnite.
- Produkt nevystavujte vysokým teplotám, aby nedošlo k jeho poškodeniu.

- Vyvarujte sa tvrdým nárazom alebo mechanickému namáhaniu produktu, aby nedošlo k jeho poškodeniu.
  - Obráťte sa na odborníka v prípade potrebnej opravy, v prípade poškodenie alebo iných problémov s produktom.
  - Produkt neponárajte do vody. Nepoužívajte produkt vo vaniach, sprchách, bazénoch alebo nad umývadlom naplneným vodou.
  - Nepoužívajte produkt, ak máte na rukách alebo nohách rany, alebo odretú kožu.
- ⚠ OPATRNE!** Produkt pohybuje opatrne v krúživých pohyboch a nedržte ho na jednom mieste. V opačnom prípade sa môže vytvoriť bolestivé teplo.
- ⚠ OPATRNE!** Neaplikujte nadmerný tlak a nadstavec pohybuje vždy opatrne po ošetrovanom mieste.
- Uistite sa, že sa valček môže vždy voľne otáčať. Nesmie byť permanentné zablokovaný, pretože v takom prípade produkuje silné teplo, ktoré poškodzuje produkt.

- ⚠ OPATRNE!** Počas používania pravidelne kontrolujte výsledok. Ak spozorujete nejaké nepríjemné kožné reakcie, okamžite prestaňte produkt používať.
- Z hygienických dôvodov by mala produkt používať iba jedna osoba.
  - Produkt nenechajte spadnúť, aby nedošlo k poškodeniu vnútorných častí.
  - Nedovoľte vode vniknúť do vnútra produktu. V takomto prípade vyberte batérie a produkt používajte až potom, keď bude úplne suchý.
  - Produkt skontrolujte pred každým použitím. Produkt nepoužívajte, keď je valček poškodený alebo funguje nesprávne, pretože v opačnom prípade môže dôjsť k vzniku poranení.
  - Aby ste predišli poraneniám, používajte len valčeky dodané s produktom alebo objednané online. Informácie pre objednávanie: Pozri odsek „**Objednávka príslušenstva**“.
  - Produkt používajte suchými rukami.
- ⚠ VÝSTRAHA!** Chráňte ručný prístroj pred vlhkosťou! Ručný prístroj neponárajte do vody.
- ⚠ VÝSTRAHA!** Prístroj udržiavajte suchý.



## Bezpečnostné upozornenia týkajúce sa batérií/akumulátorov

- **OHROZENIE ŽIVOTA!** Batérie/akumulátory udržiavajte mimo dosahu detí. V prípade prehltnutia okamžite vyhľadajte lekársku pomoc!
  - Prehltnutie môže spôsobiť popáleniny, perforáciu mäkkých tkanív a smrť. Ťažké popáleniny sa môžu vyskytnúť do 2 hodín po požití.
  -  **NEBEZPEČENSTVO VÝBUCHU!** Nikdy nenabíjajte nenabíjateľné batérie. Batérie/akumulátorové batérie neskratujte a/ani neatvárajte. Následkom môže byť prehriatie, požiar alebo prasknutie.
  - Batérie/akumulátory nikdy nehádzte do ohňa alebo do vody.
  - Batérie/akumulátory nikdy nevystavujte mechanickému zaťaženiu.
  - Svorkovnice sa nesmú skratovať.
- ⚠ OPATRNE!** Obsahuje batérie, ktoré sa dajú prehltnúť! Nebezpečenstvo zadusenía!

## **⚠ VÝSTRAHA!**

### **USCHOVAJTE MIMO DOSAHU DETI**

Prehltutie môže spôsobiť chemické popáleniny, perforáciu vnútorných orgánov alebo smrť. Ťažké popáleniny sa môžu prejaviť do 2 hodín po prehltnutí. Okamžite vyhľadajte lekársku pomoc.



### **Riziko vytečenia batérii/akumulátorov**

- Vyhnite sa extrémnym podmienkam a teplotám okolia, ktoré by mohli ovplyvniť batérie/akumulátory, napr. radiátorom/priamemu slnečnému žiareniu.
- Keď batérie/akumulátory vytečú, zabráňte kontaktu pokožky, očí a slizníc s chemickými látkami!  
Postihnuté miesta ihneď opláchnite čistou vodou a vyhľadajte lekársku pomoc!



## **NOSTE OCHRANNÉ RUKAVICE!**

- Vytečené alebo poškodené batérie/akumulátory môžu pri kontakte s pokožkou spôsobiť podráždenie. Vždy, keď sa takéto niečo vyskytne, použite vhodné ochranné rukavice.
- Ak batérie/akumulátory vytečú, vyberte ich z produktu, aby sa predišlo poškodeniam.
- Používajte len rovnaký typ batérií/akumulátorov. Nemiešajte použité a nové batérie/akumulátory!
- Keď produkt dlhší čas nepoužívate, vyberte batérie/akumulátory.

## **Nebezpečenstvo poškodenia produktu**

- Používajte len špecifikovaný typ batérií/akumulátorov!
- Batérie/akumulátory vkladajte podľa označených pólov (+) a (-) na batérii/akumulátore a na produkte.
- Pred vložением vyčistite kontakty batérie/akumulátora a priehradky na batérie suchou handrou, ktorá nezanecháva žmolky!
- Vybité batérie/akumulátory z produktu ihneď vyberte.



## ● Pred použitím

- Produkt používajte suchými rukami.
- Vyberte všetky časti z balenia.

## ● Vloženie/výmena batérií (obr. A)

1. Vypnutie produktu: Posuvný spínač **3** posúvajte nadol, kým sa nezobrazí „0“. (Obr. C)
2. Nasadíte ochranný kryt **9** na valček **1/8**.  
Puzdro **5** pevne držte. Vysuňte kryt priehradky na batérie **6** z puzdra.
3. Spotrebované batérie odstráňte.
4. Vložte 2 nové batérie (typ AA, LR6) do priehradky na batérie **11**.
  - Dbajte na správnu polaritu. Je uvedená na vonkajšej strane priehradky na batérie **11**.
5. Nasuňte kryt priehradky na batérie **6** naspäť na puzdro **5**.

## ● Obsluha

1. Pred použitím: Dajte dolu ochranný kryt **9**.
2. Zapnutie produktu: Zatlačte bezpečnostné tlačidlo **4**. Súčasne posuňte posuvný spínač **3** nahor na želaný rýchlostný stupeň. (Obr. C)
  - **Upozornenie:** Pre začiatok odporúčame použiť rýchlostný stupeň „I“. Keď sú výsledky uspokojivé a vy ste sa už oboznámili s obsluhou produktu, môžete prepnúť na rýchlostný stupeň „II“.
3. Valček **1/8** posúvajte pomaly a opatrne s miernym tlakom po zatvrdnutej koži, ktorú chcete odstrániť.
4. Vypnutie produktu: Posuvný spínač **3** posúvajte nadol, kým sa nezobrazí „0“. (Obr. C)
  - **Upozornenie:** V prípade, že je na pokožku vyvíjaný nadmerný tlak, valček **1/8** sa zastaví, aby sa zabránilo poraneniam.

## ● Použitie rôznych nastavcov

- Nastavce vyberajte zodpovedne. Neodborné použitie môže spôsobiť zranenia.
- Balenie obsahuje 2 kompletné nastavce na valček.

### Valček s drsným povrchom (strieborný) 8

- Na odstraňovanie hrubých vrstiev zatvrdnutej kože.

### Valček s jemným povrchom (HG11084A: mentolovo zelený/ HG11084B: ružový) 1

- Na odstraňovanie, ale aj na vyhladenie zatvrdnutej kože. Tento nastavec je vhodný predovšetkým na vyhladenie po použití valčeka s drsným povrchom (strieborného) 8.

## Výmena nastavcov (obr. B)

- **Upozornenie:** Aby ste predišli poraneniam, používajte len valčeky 1/8 dodané s produktom alebo objednané online. Informácie pre objednávanie: Pozri odsek „Objednávka príslušenstva“.
- **Upozornenie:** Pred výmenou nastavca produkt vypnite.
  1. Posuvný spínač 3 posúvajte nadol, kým sa nezobrazí „0“. (Obr. C)
  2. Výmena nasadeného nastavca na valček: Zatlačte odisťovacie tlačidlo 7 pre držiak valčeka 2. Súčasne z puzdra 5 dajte dolu držiak valčeka 2.
  3. Zatlačte a znova podržte odisťovacie tlačidlo 7 pre držiak valčeka 2. Súčasne dajte držiak valčeka 2 s valčekom 1/8 na produkt tak, aby ozubené kolieska na držiaku valčeka 2 a tie na valčeku boli nad sebou.
- **Upozornenie:** Valček 1/8 sa nedá dať dole z držiaka valčeka 2.

## ● Ošetrovanie pokožky po použití

- Na pokožku naneste telové mlieko, olej alebo krém.

- Nenanášajte žiadne substancie (napr. deodorant), ktoré by mohli pokožku na ošetrovanom mieste podráždiť.

## ● Čistenie a starostlivosť

Držiak valčeka [2] a valček [1]/[8]:

- **Upozornenie:** Držiak valčeka [2] a valček [1]/[8] po každom použití vyčistite. Uistite sa, že je povrch valčeka [1]/[8] nepoškodený. K tomu otáčajte valček a dôkladne skontrolujte povrch.
  - **Upozornenie:** Produkt pred čistením vždy vypnite.
1. Produkt vypnete tak, že posuvný spínač [3] budete posúvať nadol, až kým sa nezobrazí „0“. (Obr. C)
  2. Nasadíte ochranný kryt [9] na valček [1]/[8]. Držte puzdro [5] pevne. Vysuňte kryt priečinku na batérie [6] z puzdra. Vyberte batérie.
  3. Držiak valčeka [2] a valček [1]/[8] po každom použití vyčistite čistiacim štetcom [10].
  4. Nasadíte ochranný kryt [9] na držiak valčeka [2].

Ostatné časti v prípade potreby utrite vlhkou handrou.

## ● Výmena nadstavca na valček

**⚠ VÝSTRAHA!** Produkt nepoužívajte, keď je povrch valčeka [1]/[8] poškodený.

- **Upozornenie:** Náhradné nadstavce na valček si môžete objednať (pozri „Objednávka príslušenstva“).

### Kedy sa musí nadstavec na valček vymeniť?

- Keď sú viditeľné znaky poškodenia.
- Keď potrebujete viac času na dosiahnutie rovnakého výsledku.
- V závislosti od intenzity použitia (spravidla po 1 roku).

## ● Likvidácia

Obal pozostáva z ekologických materiálov, ktoré môžete odovzdať na miestnych recyklačných zberných miestach.



Všímajte si prosím označenie obalových materiálov pre triedenie odpadu, sú označené skratkami (a) a číslami (b) s nasledujúcim významom: 1–7: Plasty/20–22: Papier a kartón/80–98: Spojené látky.

### Výrobok:



Points de collecte sur [www.quefairedesdechets.fr](http://www.quefairedesdechets.fr)  
Privilégiez la réparation ou le don de votre appareil !

Výrobok a obalové materiály sú recyklovateľné a podliehajú rozšírenej zodpovednosti výrobcu.

Pre lepšie spracovanie odpadu ich zlikvidujte oddelene podľa obrázkov Info-tri (informácie o triedení).

Triman-Logo platí iba pre Francúzsko.



O možnostiach likvidácie opotrebovaného výrobku sa môžete informovať na Vašej obecnej alebo mestskej správe.



Ak výrobok doslúžil, v záujme ochrany životného prostredia ho neodhodte do domového odpadu, ale odovzdajte na odbornú likvidáciu. Informácie o zberných miestach a ich otváracích hodinách získate na Vašej príslušnej správe.

Defektné alebo použité batérie/akumulátorové batérie musia byť odovzdané na recykláciu podľa smernice 2006/66/ES a jej zmien. Batérie/akumulátorové batérie a/alebo výrobok odovzdajte prostredníctvom dostupných zberných stredísk.



### **Nesprávna likvidácia batérií/akumulátorových batérií ničí životné prostredie!**

Batérie/akumulátorové batérie sa nesmú likvidovať spolu s domovým odpadom. Môžu obsahovať jedovaté ťažké kovy a je potrebné zaobchádzať s nimi ako s nebezpečným odpadom. Chemické značky ťažkých kovov sú nasledovné: Cd = kadmium, Hg = ortuť, Pb = olovo. Opatrebované batérie/akumulátorové batérie preto odovzdajte v komunálnej zberni.

### **● Objednávka príslušenstva**

Dodatočné nadstavce na valček (držiak na valček **2**) s valčekom **1**/**8**) na ELEKTRICKÝ STROJČEK NA ODSTRÁNENIE ZROHOVATENEJ KOŽE SHE 3 E5 sa dajú doobjednať.

Online objednávka

**[www.optimex-shop.com](http://www.optimex-shop.com)**

# ● EÚ Vyhlásenie o zhode

## EÚ VYHLÁSENIE O ZHODE (444856\_2307)

IAN:	444856_2307
Identifikácia produktu:	"SILVERCREST" ELEKTRICKÝ STROJČEK NA ODSTRÁNENIE ZROHOVATENEJ KOŽE
Číslo modelu:	HG11084A, HG11084B

Uvedený predmet vyhlásenia je v zhode s príslušnými harmonizačnými právnymi predpismi Únie:

Smernica 2006/42/ES
Smernica 2014/30/EU
Smernica 2011/65/EU so všetkými súvisiacimi zmenami a doplneniami

Odznaky na príslušné použité harmonizované normy alebo iné technické špecifikácie, v súvislosti s ktorými sa zhoda vyhlasuje:

Č. / Časti
Smernica 2006/42/ES
EN 60335-1:2012/A15:2021
EN 60335-2-8:2015/A12:2022
EN 62233:2008
EN ISO 12100:2010
Smernica 2014/30/EU
EN 55014-1:2017+A11:2020
EN IEC 55014-1:2021
EN 55014-2:1997+A1:2001+A2:2008
EN IEC 55014-2:2021

Predmet vyššie uvedeného vyhlásenia je v súlade so smernicou Európskeho parlamentu a Rady 2011/65/EÚ z 8. júna 2011 o obmedzení používania určitých nebezpečných látok v elektrických a elektronických zariadeniach:

Č. / Časti
Smernica 2011/65/EU
EN IEC 63000:2018



**Držiteľ technickej informácie:** OWIM GmbH & Co.KG

Podpísané za a v mene:

**OWIM GmbH & Co. KG, Stiftsbergstraße 1, 74167 Neckarsulm, Nemecko**

Toto vyhlásenie o zhode sa vydáva na výhradnú zodpovednosť výrobcu.

Preklad pôvodného vyhlásenia o zhode

Neckarsulm	18.09.2023		
Miesto	Dátum	ppa. Stefan Haensel Prokurista	ppa. Jens Buchheim Prokurista



## ● **Záruka**

Výrobok bol starostlivo vyrobený v súlade s prísnyimi smernicami kvality a pred dodaním dôkladne otestovaný. V prípade materiálových alebo výrobných chýb máte zákonné práva voči predajcovi výrobku. Vaše zákonné práva nie sú žiadnym spôsobom obmedzené našou zárukou uvedenou nižšie.

Záruka na tento výrobok je 3 roky od dátumu nákupu. Záručná doba začína plynúť dátumom kúpy. Originál dokladu o kúpe si uschovajte na bezpečnom mieste, pretože tento doklad je potrebný ako dôkaz o kúpe.

Akékoľvek poškodenie alebo nedostatky prítomné už v čase nákupu je potrebné nahlásiť ihneď po vybalení výrobku.

Ak sa v priebehu 3 rokov od dátumu zakúpenia preukáže, že výrobok vykazuje chyby materiálu alebo spracovania, podľa vlastného uváženia Vám ho bezplatne opravíme alebo vymeníme. Záručná doba sa na základe poskytnutej záručnej reklamácie nepredlžuje. To platí aj pre vymenené alebo opravené diely.

Táto záruka je neplatná, ak bol výrobok poškodený alebo nesprávne používaný alebo udržiavaný.

Záruka sa vzťahuje na chyby materiálu a výrobné chyby. Táto záruka sa nevzťahuje na časti výrobku, ktoré podliehajú bežnému opotrebovaniu, a preto sa považujú za opotrebovateľné diely (napr. batérie, nabíjateľné batérie, hadice, atramentové kazety), ani na poškodenie krehkých častí, napr. spínačov alebo častí zo skla.

## ● **Postup v prípade poškodenia v záruke**

Pre zaručenie rýchleho spracovania Vašej požiadavky dodržte prosím nasledujúce pokyny:

Pre všetky otázky majte pripravený pokladničný doklad a číslo výrobku (IAN 444856\_2307) ako dôkaz o kúpe.

Číslo výrobku nájdete na typovom štítku, gravúre, na prednej strane Vášho návodu (dole vľavo) alebo ako nálepku na zadnej alebo spodnej strane.

Ak sa vyskytnú funkčné poruchy alebo iné nedostatky, najskôr telefonicky alebo e-mailom kontaktujte následne uvedené servisné oddelenie.

Produkt označený ako defektný potom môžete s priloženým dokladom o kúpe (pokladničný lístok) a uvedením, v čom spočíva nedostatok a kedy sa vyskytol, bezplatne odoslať na Vám oznámenú adresu servisného pracoviska.

## ● **Servis**

**SK** **Servis Slovensko**

Tel.: 0800 008158

E-pošta: [owim@lidl.sk](mailto:owim@lidl.sk)



<b>Lista de pictogramas utilizados</b> .....	Página 138
<b>Introducción</b> .....	Página 139
Uso previsto .....	Página 139
Volumen de suministro .....	Página 139
Descripción de las piezas .....	Página 140
Datos técnicos .....	Página 140
<b>Indicaciones de seguridad</b> .....	Página 140
Indicaciones de seguridad para pilas/baterías .....	Página 144
<b>Antes del uso</b> .....	Página 147
Insertar/cambiar las pilas (fig. A) .....	Página 147
<b>Funcionamiento</b> .....	Página 147
Uso de accesorios diferentes .....	Página 148
<b>Cuidado de la piel después de la aplicación</b> .....	Página 149
<b>Limpieza y cuidado</b> .....	Página 149
<b>Cambiar el accesorio de rodillo</b> .....	Página 150
<b>Eliminación</b> .....	Página 150
<b>Pedir accesorios</b> .....	Página 151
<b>Declaración UE de conformidad</b> .....	Página 152
<b>Garantía</b> .....	Página 153
Tramitación de la garantía .....	Página 154
<b>Asistencia</b> .....	Página 154

## Lista de pictogramas utilizados

	Tensión/corriente continua		No mezcle diferentes tipos o marcas
	Pilas suministradas		No mezcle nuevas o usadas
	Mantener fuera del alcance de los niños		No cargar
	No arrojar al fuego		Mantener alejado del agua y de la humedad excesiva
	No insertar de forma incorrecta		No cortocircuitar
	No deformar/dañar		Insertar correctamente
	No abrir/desmontar		Indicaciones de seguridad
			Instrucciones de manipulación
	El marcado CE ratifica la conformidad con las directivas de la UE aplicables al producto.		

# **QUITADUREZAS ELÉCTRICO**

## ● **Introducción**

Enhorabuena por la adquisición de su nuevo producto. Ha optado por un producto de alta calidad. El manual de instrucciones forma parte de este producto. Contiene importantes indicaciones sobre seguridad, uso y eliminación. Antes de usar el producto, familiarícese con todas las indicaciones de manejo y de seguridad. Utilice el producto únicamente como se describe a continuación y para las aplicaciones indicadas. Adjunte igualmente toda la documentación en caso de entregar el producto a terceros.

## ● **Uso previsto**

- Este producto está previsto para eliminar los callos humanos en pies, manos y codos. Este producto no debe ser utilizado en la cabeza, aorta u otras partes del cuerpo con vasos sanguíneos.
- Este producto ha sido concebido solo para el uso privado. No está permitido el uso para fines comerciales o cualquier otro propósito. El fabricante, proveedor e intermediario no aceptan ninguna responsabilidad por los daños debido a un uso incorrecto.

## ● **Volumen de suministro**

- 1 Quita callos
- 2 Accesorios:
  - Rodillo con grano fino (HG11084A: verde menta/HG11084B: rosa),
  - Rodillo con grano grueso (plata)
- 2 Tapas de protección
- 2 Pilas, tipo AA (LR6)
- 1 Pincel de limpieza
- 1 Guía rápida

## ● Descripción de las piezas

- |   |  |    |   |
|---|--|----|---|
| 1 | Rodillo con grano fino<br>(HG11084A: verde menta/<br>HG11084B: rosa) | 6  | Tapa del compartimento de pilas             |
| 2 | Soporte de rodillo   | 7  | Botón de desbloqueo para soporte de rodillo |
| 3 | Interruptor deslizante   | 8  | Rodillo con grano grueso (plata)            |
| 4 | Botón de seguridad   | 9  | Tapa de protección                          |
| 5 | Carcasa  | 10 | Pincel de limpieza                          |
|   |  | 11 | Compartimento de pilas                      |

## ● Datos técnicos

Pila:	2 × pilas  1,5 V, Tipo AA (LR6)
Corriente nominal:	1 A
Emisión nivel de presión acústica:	< 70 dB(A); K = 3 dB
Número de modelo:	HG11084A - verde menta HG11084B - rosa



## Indicaciones de seguridad

**¡CONSERVE TODAS LAS INSTRUCCIONES E INDICACIONES DE SEGURIDAD PARA UN FUTURO USO!**

**⚠ ¡ADVERTENCIA!** Un uso prolongado del producto genera un calor intenso que puede provocar quemaduras. Compruebe regularmente el resultado durante el uso. En especial, los

diabéticos son menos sensibles si surgen quemaduras. Tenga especial cuidado. Diríjase a un médico, si fuera necesario.

- ⚠ ¡ATENCIÓN!** ¡El producto no es ningún juguete! Los niños subestiman a menudo los peligros que conllevan los aparatos eléctricos.
- Este producto puede ser utilizado por niños a partir de 8 años y por personas con capacidades físicas, mentales o sensoriales reducidas o falta de experiencia y/o conocimientos, a menos que estén bajo la supervisión de una persona responsable o hayan sido instruidos en el uso del aparato y conozcan los posibles riesgos.  
No deje que los niños jueguen con el producto. Las tareas de limpieza y mantenimiento no deben ser llevadas a cabo por niños sin supervisión.
  - No utilice el producto si está dañado. De lo contrario, puede provocar lesiones. Asegúrese de que no haya objetos extraños en el interior del producto.
  - Abra únicamente el producto para cambiar las pilas.

- El producto contiene piezas pequeñas, que pueden ser inspeccionadas por el usuario.
- Apague el producto antes de la limpieza y cuidado.
- No exponga el producto a altas temperaturas para evitar daños.
- No deje que el producto sufra golpes fuertes o cargas mecánicas para evitar daños.
- Diríjase a un experto en caso de reparaciones, daños u otros problemas con el producto.
- Nunca sumerja el producto en agua. No utilice el producto en bañeras, duchas, piscinas o lavabos llenos de agua.
- No utilice el producto si tiene heridas o la piel seca en manos o pies.

**⚠ ¡ATENCIÓN!** Mueva el producto con cuidado realizando movimientos circulares y no se detenga sobre una zona. De lo contrario, se puede generar calor que provoque dolor.

**⚠ ¡ATENCIÓN!** No ejerza ninguna presión excesiva y mueva siempre el accesorio con cuidado sobre las zonas a tratar.

- Asegúrese de que el rodillo gire siempre libremente. No debe bloquearse de forma permanente, ya que puede generar un calor fuerte y, en consecuencia, dañar el producto.

**⚠ ¡ATENCIÓN!** Compruebe regularmente el resultado durante el uso. Finalice de inmediato la aplicación si detecta una reacción cutánea molesta.

- Por motivos higiénicos, el producto debería ser usado por una sola persona.
- No deje que el producto se caiga para evitar daños en las partes internas.
- No deje que el agua penetre en el interior del producto. Retire en este caso las pilas y vuelva a utilizar el producto cuando se haya secado por completo.
- Compruebe el producto antes de cada uso. No utilice el producto si el rodillo está dañado o funciona de forma defectuosa, ya que puede provocar lesiones.
- Para evitar lesiones, utilice sólo el rodillo suministrado con el producto o el que haya adquirido online. Información del pedido: Véase el apartado "**Pedir accesorios**".

- Utilice sólo el producto con las manos secas.
- ⚠ **¡ADVERTENCIA!** ¡Proteja el aparato manual contra la humedad! Nunca sumerja el aparato manual en agua.
- ⚠ **¡ADVERTENCIA!** Mantenga seco el dispositivo.



## Indicaciones de seguridad para pilas/baterías

- **¡PELIGRO DE MUERTE!** Mantenga las pilas/baterías fuera del alcance de los niños. ¡En caso de ingestión accidental, busque atención médica de inmediato!
- La ingestión puede provocar quemaduras, perforación de tejidos blandos e incluso la muerte. Las quemaduras graves pueden aparecer 2 horas después de la ingestión.
-  **¡PELIGRO DE EXPLOSIÓN!** Nunca recargue pilas no recargables. No provoque un cortocircuito en las pilas/baterías ni las abra. Ya que podría darse un sobrecalentamiento, fuego o rotura.
- Nunca arroje las pilas/baterías al fuego o al agua.



- No someta las pilas/baterías a cargas mecánicas.
  - No cortocircuitar los bornes de conexión.
- ⚠ ¡ATENCIÓN!** ¡Contiene pilas AA que se pueden ingerir! ¡Peligro de asfixia!

**⚠ ¡ADVERTENCIA!**

**GUARDAR FUERA DEL ALCANCE DE LOS NIÑOS**

La ingestión puede provocar quemaduras químicas, perforación de partes blandas e incluso la muerte. Las quemaduras graves pueden aparecer 2 horas después de la ingestión. Buscar atención médica de inmediato.



**Riesgo de fuga de las pilas/baterías**

- Evite temperaturas y condiciones ambientales extremas que puedan afectar a las pilas/baterías, p. ej., radiadores/luz solar directa.
- ¡Si las pilas/baterías presentan fugas, evite que los productos químicos entren en contacto con la piel, los ojos y las membranas mucosas!

¡Enjuague minuciosamente el área afectada con agua limpia y busque atención médica de inmediato!



## ■ **¡UTILICE GUANTES DE PROTECCIÓN!**

Las pilas/baterías dañadas o con fugas pueden provocar quemaduras en contacto con la piel. Por ello, use en todo momento guantes de protección apropiados.

- En caso de fuga de las pilas/baterías, retírelas inmediatamente del producto para evitar daños.
- Utilice solo el mismo tipo de pilas/baterías recargables. ¡No mezcle pilas/baterías nuevas y usadas!
- Extraiga las pilas/baterías si no tiene previsto utilizar el producto durante un largo período de tiempo.

## **Riesgo de daños al producto**

- ¡Utilice solo el tipo de pila/batería especificado!
- Inserte la pila/batería según la marca de polaridad (+) y (-) de la pila/batería y del producto.

- Antes de insertar las pilas o baterías, ¡limpie los contactos de las pilas/baterías y del compartimento de pilas con un paño seco y libre de pelusas!
- Extraiga inmediatamente las pilas/baterías gastadas del producto.

## ● **Antes del uso**





- Utilice sólo el producto con las manos secas.
- Saque todas las piezas del embalaje.

## ● **Insertar/cambiar las pilas (fig. A)**

1. Apagado del producto: Deslice hacia abajo el interruptor deslizante **3** hasta que se muestre "0". (Fig. C)
2. Coloque la tapa de protección **9** en el rodillo **1/8**. Sujete la carcasa **5** firmemente. Retire la tapa del compartimento de pilas **6** de la carcasa.
3. Extraiga las pilas agotadas, si las hubiera.
4. Inserte 2 pilas nuevas (tipo AA, LR6) en el compartimento de pilas **11**.
  - Asegúrese de que la polaridad sea la correcta. Esta se muestra en el exterior del compartimento de pilas **11**.
5. Introduzca de nuevo la tapa del compartimento de pilas **6** en la carcasa **5**.

## ● **Funcionamiento**

1. Antes del uso: Quite la tapa de protección **9**.
2. Encendido del producto: Presione el botón de seguridad **4**. Deslice simultáneamente hacia arriba el interruptor deslizante **3** en el nivel de velocidad deseado. (Fig. C)

- **Nota:** Para empezar, le recomendamos el nivel de velocidad "I". Si está contento con el resultado y se siente seguro con el manejo del producto, cambie al nivel de velocidad "II".
- 3. Aplique el rodillo / lentamente y con cuidado ejerciendo una ligera presión sobre el callo que desea eliminar.
- 4. Apagado del producto: Deslice hacia abajo el interruptor deslizante  hasta que se muestre "0". (Fig. C)
- **Nota:** A fin de evitar lesiones, detenga el rodillo /, si se ejerce demasiada presión sobre el callo.

## ● **Uso de accesorios diferentes**

- Seleccione con cuidado los accesorios. Un uso no conforme a lo previsto puede provocar lesiones.
- El volumen de suministro contiene 2 accesorios de rodillo completos.



### **Rodillo con grano grueso (plata)**

- Para eliminar las capas de callo gruesas.

### **Rodillo con grano fino (HG11084A: verde menta/ HG11084B: rosa)**

- Para la eliminación y suavizado de los callos. Este accesorio es apropiado para suavizar después del uso del rodillo con grano grueso (plata) .

### **Cambiar accesorios (fig. B)**

- **Nota:** Para evitar lesiones, utilice solo el rodillo / suministrado con el producto o el que haya adquirido online. Información del pedido: Véase el apartado "Pedir accesorios".
  - **Nota:** Apague siempre el producto antes de cambiar el accesorio.
1. Deslice hacia abajo el interruptor deslizante  hasta que se muestre "0". (Fig. C)

2. Cambio del accesorio de rodillo insertado: Presione el botón de desbloqueo [7] del soporte de rodillo [2]. Quite simultáneamente el soporte de rodillo [2] de la carcasa [5].
3. Presione y mantenga apretado el botón de desbloqueo [7] del soporte de rodillo [2]. Coloque simultáneamente el soporte de rodillo [2] con rodillo [1]/[8] en el producto, de modo que la rueda dentada del soporte de rodillo [2] y el rodillo estén superpuestos.
  - **Nota:** No puede quitar el rodillo [1]/[8] del soporte de rodillo [2].

## ● Cuidado de la piel después de la aplicación

- Aplique loción corporal, aceite o crema sobre la piel.
- No aplique sustancias (p. ej. desodorante) que pueda irritar la piel en las zonas tratadas.

## ● Limpieza y cuidado

Soporte de rodillo [2] y rodillo [1]/[8]:

- **Nota:** Limpie el soporte de rodillo [2] y el rodillo [1]/[8] después de cada aplicación. Asegúrese de que la superficie del rodillo [1]/[8] no presente daños. Para hacer esto, haga girar el rodillo y compruebe con cuidado la superficie.
- **Nota:** Apague el producto antes de la limpieza y cuidado.

1. Apague el producto moviendo hacia abajo el interruptor deslizante [3] hasta que se muestre "0". (Fig. C)
2. Coloque la tapa de protección [9] en el rodillo [1]/[8]. Sujete la carcasa [5] firmemente. Retire la tapa del compartimento de pilas [6] de la carcasa. Quite las pilas.
3. Limpie el soporte de rodillo [2] y el rodillo [1]/[8] después de cada aplicación con el pincel de limpieza [10].
4. Coloque la tapa de protección [9] en el soporte de rodillo [2].

En caso necesario, limpie el resto de las piezas con un paño húmedo.

## ● Cambiar el accesorio de rodillo

⚠ **¡ADVERTENCIA!** No utilice el producto si la superficie del rodillo  estuviera dañada.

- **Nota:** Pueden pedirse accesorios de rodillo de repuesto (véase “Pedir accesorios”).

## ¿Cuándo debe cambiarse el accesorio de rodillo?

- Cuando advierta de daños.
- Si necesita más tiempo del necesario para un mismo resultado.
- En función de la intensidad de uso (por lo general, después de 1 año).

## ● Eliminación

El embalaje está compuesto por materiales no contaminantes que pueden ser desechados en el centro de reciclaje local.



Tenga en cuenta el distintivo del embalaje para la separación de residuos. Está compuesto por abreviaturas (a) y números (b) que significan lo siguiente: 1-7: plásticos/20-22: papel y cartón/80-98: materiales compuestos.

## Producto:



Points de collecte sur [www.quefairedemesdechets.fr](http://www.quefairedemesdechets.fr)  
Privilégiez la réparation ou le don de votre appareil !

El producto, y el material de embalaje son reciclables y están sujetos a la responsabilidad extendida del fabricante.

Deséchelos por separado siguiendo la información ilustrada de recogida selectiva para un mejor tratamiento de los residuos.

El logotipo Triman se aplica solo para Francia.



Para obtener información sobre las posibilidades de desecho del producto al final de su vida útil, acuda a la administración de su comunidad o ciudad.



Para proteger el medio ambiente no tire el producto junto con la basura doméstica cuando ya no le sea útil. Deséchelo en un contenedor de reciclaje. Diríjase a la administración competente para obtener información sobre los puntos de recogida de residuos y sus horarios.

Las pilas/baterías defectuosas o usadas deben ser recicladas según lo indicado en la directiva 2006/66/CE y en sus modificaciones. Recicle las pilas/baterías y/o el producto en los puntos de recogida adecuados.



**¡Daños en el medio ambiente por un reciclaje indebido de las pilas/baterías!**

Las pilas/baterías no deben eliminarse junto con los residuos domésticos. Estas pueden contener metales pesados tóxicos que deben tratarse conforme a la normativa aplicable a los residuos especiales. Los símbolos químicos de los metales pesados son: Cd = cadmio, Hg = mercurio, Pb = plomo. Las pilas/baterías deben reciclarse en un punto de recolección específico para ello.

## ● Pedir accesorios

Pueden pedirse accesorios de rodillo adicionales (soporte de rodillo 2 con rodillo 1/8) para el QUITADUREZAS ELÉCTRICO SHE 3 E5.

Pedido online

**[www.optimex-shop.com](http://www.optimex-shop.com)**

# ● Declaración UE de conformidad

## DECLARACIÓN UE DE CONFORMIDAD (444856\_2307)

IAN: 444856\_2307  
Identificación del producto: "SILVERCREST" QUITADUREZAS ELÉCTRICO  
Número de modelo: HG11084A, HG11084B

El objeto de la declaración descrita anteriormente es conforme con la legislación de armonización pertinente de la Unión:

Directiva 2006/42/CE
Directiva 2014/30/EU
Directiva 2011/65/UE con todas las modificaciones relacionadas

Referencias a las normas armonizadas o referencias a las otras especificaciones técnicas respecto a las cuales se declara la conformidad:

<b>N° / Partes</b>
Directiva 2006/42/CE
EN 60335-1:2012/A15:2021
EN 60335-2-8:2015/A12:2022
EN 62233:2008
EN ISO 12100:2010
Directiva 2014/30/EU
EN 55014-1:2017+A11:2020
EN IEC 55014-1:2021
EN 55014-2:1997+A1:2001+A2:2008
EN IEC 55014-2:2021

El objeto de la declaración descrita anteriormente se ajusta a la Directiva 2011/65/UE del Parlamento Europeo y del Consejo, de 8 de junio de 2011, sobre restricciones a la utilización de determinadas sustancias peligrosas en aparatos eléctricos y electrónicos:

<b>N° / Partes</b>
Directiva 2011/65/UE
EN IEC 63000:2018

Responsable de la documentación técnica: OWIM GmbH & Co.KG

Firmado en nombre de:

**OWIM GmbH & Co. KG, Stiftsbergstraße 1, 74167 Neckarsulm, Alemania**

Esta declaración de conformidad se emite bajo la responsabilidad exclusiva del fabricante.

Traducción de la declaración de conformidad original

Neckarsulm  
Lugar

18.09.2023  
Fecha

  
ppa. Stefan Haensel  
Procurador

  
ppa. Jens Buchheim  
Procurador





## ● **Garantía**

El producto ha sido fabricado según normas de calidad exigentes y ha sido probado minuciosamente antes de la entrega. En caso de fallos de material o de fabricación, dispone de derechos legales frente al vendedor del producto. Nuestra garantía mencionada a continuación no restringe sus derechos legales de ningún modo.

La garantía para este producto es de 3 años a partir de la fecha de compra. La garantía empieza el día de la fecha de compra. Conserve el justificante de compra original en un lugar seguro, ya que este documento es necesario para demostrar la compra.

Todos los daños o defectos ya presente en el momento de la compra deben informarse inmediatamente tras desembalar el producto.

Si el producto presenta defectos de material o fabricación en los 3 años a partir de la fecha de compra, lo repararemos o sustituiremos, según nuestra elección, gratuitamente para usted. El período de garantía no se extiende por una reclamación de garantía aprobada. Esto también es aplicable a las piezas sustituidas y reparadas.

La garantía pierde su validez si el producto se daña o se utiliza o mantiene de forma inadecuada.

La garantía cubre defectos de material y fabricación. Esta garantía no cubre las piezas del producto sujetas a un uso y desgaste normal y, por lo tanto, consideradas piezas de desgaste (por ej. pilas, baterías, mangueras, cartuchos de tinta) ni los daños a las piezas frágiles, por ej. interruptores o piezas de cristal.

## ● **Tramitación de la garantía**

Para garantizar una rápida tramitación de su consulta, tenga en cuenta las siguientes indicaciones:

Para realizar cualquier consulta, tenga a mano el recibo y el número de artículo (IAN 444856\_2307) como justificante de compra.

Encontrará el número de artículo en una inscripción de la placa indentificativa, en la portada de las instrucciones (abajo a la izquierda) o en una pegatina en la parte posterior o inferior.

Si el producto fallase o presentase algún defecto, póngase primero en contacto con el departamento de asistencia indicado, ya sea por teléfono o correo electrónico.

Puede enviarnos el producto defectuoso libre de franqueo adjuntando el recibo de compra (ticket de compra) e indicando dónde está y cuándo ha ocurrido el fallo a la dirección de asistencia que le indicamos.

## ● **Asistencia**

### **ES Asistencia en España**

Tel.: 900984948

E-Mail: [owim@lidl.es](mailto:owim@lidl.es)

<b>Liste over anvendte symboler</b> .....	Side 156
<b>Indledning</b> .....	Side 157
Forskriftsmæssig anvendelse .....	Side 157
Leveringsomfang .....	Side 157
Beskrivelse af delene .....	Side 157
Tekniske data .....	Side 158
<b>Sikkerhedsanvisninger</b> .....	Side 158
Sikkerhedsanvisninger for batterier/genopladelige batterier .....	Side 162
<b>Før produktet tages i brug</b> .....	Side 165
Udskiftning af batterier (fig. A) .....	Side 165
<b>Betjening</b> .....	Side 165
Anvendelse af forskellige indsatse .....	Side 166
<b>Hudpleje efter anvendelse</b> .....	Side 166
<b>Rengøring og vedligeholdelse</b> .....	Side 167
<b>Udskiftning af rulleindsats</b> .....	Side 167
<b>Bortskaffelse</b> .....	Side 168
<b>Bestilling af tilbehør</b> .....	Side 169
<b>EU-Overensstemmelseserklæring</b> .....	Side 170
<b>Garanti</b> .....	Side 171
Afvikling af garantisager .....	Side 171
<b>Service</b> .....	Side 172

## Liste over anvendte symboler

	Jævnstrøm/-spænding		Bland ikke forskellige typer eller mærker
	Batterier medfølger		Bland ikke nye og brugte
	Opbevares uden for børns rækkevidde		Må ikke oplades
	Må ikke kastes i ild		Holdes på afstand af vand og kraftig fugt
	Må ikke indsættes forkert		Må ikke kortsluttes
	Må ikke deformeres/ skades		Skal indsættes korrekt
	Må ikke åbnes/adskilles		Sikkerhedsanvisninger Handlingsanvisninger
	CE-mærket bekræfter overensstemmelse med de for produktet gældende EU-direktiver.		

# ELEKTRISK FIL TIL HÅRD HUD

## ● Indledning

Hjerteligt tillykke med købet af deres nye produkt. Du har besluttet dig for et produkt af høj kvalitet. Brugervejledningen er en del af dette produkt. Den indeholder vigtige informationer om sikkerhed, brug og bortskaffelse. Gør dig inden ibrugtagning af produktet fortrolig med alle betjenings- og sikkerhedsanvisninger. Benyt kun produktet som beskrevet og til de oplyste formål. Videregiv alle papirer, hvis du giver produktet videre til tredjemand.

## ● Forskriftsmæssig anvendelse

- Dette produkt er udelukkende beregnet til at fjerne hård hud på fødder, hænder og albuer. Dette produkt må ikke anvendes i hovedet, på hovedpulsårer eller andre blodkarintensive kropsdele.
- Produktet er kun beregnet til privat brug. Kommerciel anvendelse eller andre formål er ikke tilladt. Fabrikant, leverandør eller mellemhandlere hæfter ikke for skader som følge af ikke-forskriftsmæssig anvendelse.

## ● Leveringsomfang

- 1 Fil til hård hud
- 2 Indsatse:  
Finkornet rulle (HG11084A: mintgrøn/HG11084B: rosa),  
Grovkornet rulle (sølv)
- 2 Beskyttelseskapper
- 2 Batterier, type AA (LR6)
- 1 Rensepensel
- 1 Lynvejledning

## ● Beskrivelse af delene

- |   |                  |
|---|------------------|
| 1 Finkornet rulle (HG11084A: mintgrøn/HG11084B: rosa) | 3 Skydekontakt   |
| 2 Rulleholder   | 4 Sikkerhedstast |
|   | 5 Hus            |

- 6 Batterirumslåg
- 7 Låseknop til rulleholder
- 8 Grovkornet rulle (sølv)

- 9 Beskyttelseskappe
- 10 Renserpensel
- 11 Batterirum

## ● Tekniske data

Batteri:	2 × 1,5 V  batteri, Type AA (LR6)
Mærkestrøm:	1 A
Lydtryksemisjon:	< 70 dB(A); K = 3 dB
Modelnummer:	HG11084A - mintgrøn HG11084B - rosa



## Sikkerhedsanvisninger

### GEM ALLE SIKKERHEDS- OG BRUGSANVISNINGER TIL SENERE ANVENDELSE!

**⚠ ADVARSEL!** Ved længere tids brug udvikler produktet kraftig varme, som kan forårsage forbrændinger. Derfor skal resultatet jævnligt kontrolleres under brug. Især er diabetikere mindre følsomme over for forbrændinger. Udvis stor forsigtighed. Om nødvendigt skal der konsulteres en læge.

**⚠ OBS!** Produktet er ikke et legetøj! Børn undervurderer ofte de farer der er forbundet med elektriske apparater.

- Dette produkt kan anvendes af børn fra 8 år og opefter, samt af personer med reducerede, fysiske, sensoriske eller mentale færdigheder eller mangel på erfaring og kundskaber, hvis de er under opsyn, eller hvis de er instrueret i sikker brug af produktet og indforstået med de risici, der er forbundet hermed.

Børn må ikke lege med produktet. Rengøring og vedligeholdelse må ikke udføres af børn uden opsyn.

- Produktet må ikke tages i brug, hvis det er beskadiget. I modsat fald kan der opstå kvæstelser. Kontrollér at der ikke er fremmedlegemer i produktets indre.
- Produktet skal kun åbnes for udskiftning af batterier.
- Produktet indeholder ikke dele, som kan serviceres af brugeren.
- Produktet skal afbrydes før rengøring og vedligeholdelse.

- Produktet må ikke udsættes for høje temperaturer for at undgå skader.
  - Undgå kraftige slag eller mekanisk belastning af produktet for at undgå skader.
  - Ret henvendelse til en ekspert for reparation, ved beskadigelser eller andre problemer med produktet.
  - Nedsæk aldrig produktet i vand. Anvend ikke produktet i badekar, brusebad, svømmepøl eller over en håndvask, fyldt med vand.
  - Anvend ikke produkter, hvis du har sår eller overbelastet hud på hænder eller fødder.
- ⚠ **OBS!** Bevæg forsigtigt produktet i cirkelformede bevægelser og hold det ikke på et enkelt sted. I modsat fald kan der opstå smertende varme.
- ⚠ **OBS!** Anvend ikke overdrevent tryk og flyt altid indsatsen forsigtigt over de steder der skal behandles.
- Kontrollér at rullen altid kan rotere frit. Den må ikke blokeres permanent; i modsat fald udvikles der kraftig varme, som kan beskadige produktet.



- ⚠ OBS!** Kontrollér jævnligt resultatet under brug. Hvis der opstår ubehagelige hudreaktioner, skal du straks afslutte brugen.
- Af hygiejniske grunde bør produktet kun anvendes af den samme person.
  - Tab ikke produktet for at undgå skader på de indvendige dele.
  - Vand må ikke trænge ind i produktets indvendige dele. I så fald skal batterierne tages ud og produktet må først anvendes igen, når det er fuldstændigt tørt.
  - Kontrollér produktet før hver anvendelse. Anvend ikke produktet, hvis rullen er beskadiget eller der opstår en fejl, da der i så fald kan forekomme kvæstelser.
  - For at undgå kvæstelser, må produktet kun anvendes med den medfølgende eller onlinebestilte rulle. Bestillingsinformation: Se afsnittet "**Bestilling af tilbehør**".
  - Anvend kun produktet med tørre hænder.
- ⚠ ADVARSEL!** Beskyt det håndholdte apparat mod fugt! Det håndholdte apparat må aldrig nedsænkes i vand.
- ⚠ ADVARSEL!** Sørg for at holde apparatet tørt.



## Sikkerhedsanvisninger for batterier/genopladelige batterier

- **LIVSFARE!** Opbevar batterier/genopladelige batterier uden for børns rækkevidde. Ved slugning skal der straks opsøges læge!
  - Slugning kan forårsage forbrændinger, perforering af bløddede og dødsfald. Der kan opstå voldsomme forbrændinger inden for 2 timer efter slugning.
  -  **EKSPLOSIONSFARE!** Ikke-genopladelige batterier må aldrig oplades. Batterier/genopladelige batterier må ikke kortsluttes og/eller åbnes. Det kan medføre overophedning, ild eller eksplosion.
  - Batterier/genopladelige batterier må ikke kastes i ild eller vand.
  - Udsæt ikke batterier/genopladelige batterier for mekanisk belastning.
  - Batterikontakterne må ikke kortsluttes.
- ⚠ OBS!** Indeholder AA-batterier, som kan sluges!  
Kvælningrisiko!

## **⚠ ADVARSEL!**

### **OPBEVARES UDEN FOR BØRNS RÆKKEVIDDE**

Slugning kan forårsage kemiske forbrændinger, perforering af bløddede og dødsfald. Der kan opstå voldsomme forbrændinger inden for 2 timer efter slugning. Søg straks læge.



## **Lækagerisiko for batterier/genopladelige batterier**

- Undgå ekstreme miljøer og temperaturer, som kan påvirke batterier/genopladelige batterier fx radiatorer/direkte sollys.
- Hvis batterier/genopladelige batterier lækker, skal kontakt med kemikalierne med hud, øjne og slimhinder undgås!

Det berørte område skylles straks med rent vand, og der skal opsøges lægehjælp!



## ■ ANVEND

**BESKYTTELSESHANDSKER!** Udtjente eller beskadigede batterier/

genopladelige batterier kan forårsage ætsninger ved kontakt med huden. Anvend passende beskyttelsehandsker, hvis en sådan situation opstår.

- Hvis et batteri/genopladeligt batteri lækker, skal det omgående fjernes fra produktet for at forebygge skader.
- Anvend kun den samme type batterier/genopladelige batterier. Bland ikke brugte og nye batterier/genopladelige batterier!
- Fjern batterierne/de genopladelige batterier fra produktet, hvis det ikke skal anvendes i længere tid.

## **Fare for beskadigelse af produktet**

- Anvend kun den specificerede type batterier/genopladelige batterier!
- Batterier/genopladelige batterier skal isættes, så (+) og (-) på batteri/genopladeligt batteri svarer til mærkningen på produktet.

- Før batteriet/det genopladelige batteri isættes, skal kontakter og batterirum renses med en tør, fnugfri klud!
- Fjern straks udtjente batterier/genopladelige batterier fra produktet.

## ● **Før produktet tages i brug**

- Anvend kun produktet med tørre hænder.
- Tag alle dele ud af emballagen.

## ● **Udskiftning af batterier (fig. A)**

1. Sluk produktet: Skub skydekontakten **3** nedad, til position "0" vises. (Fig. C)
2. Sæt beskyttelseskappen **9** på rullen **1/8**. Hold godt fast i huset **5**. Skub batterirumslåget **6** af huset.
3. Fjern de udtjente batterier, hvis monteret.
4. Læg 2 nye batterier (type AA, LR6) i batterirummet **11**.
  - Vær opmærksom på rigtig polaritet. Dette vises på batterirummets **11** yderside.
5. Skub batterirumslåget **6** på huset **5** igen.

## ● **Betjening**

1. Før anvendelse: Fjern beskyttelseskappen **9**.
2. Tænd produktet: Tryk på sikkerhedstasten **4**. Skub samtidigt skydekontakten **3** opad til det ønskede hastighedstrin. (Fig. C)
  - **Bemærk:** I starten anbefaler vi hastighedstrin "I". Når resultatet er tilfredsstillende, og du er fortrolig med anvendelse af produktet, kan du skifte til hastighedstrin "II".
3. Tryk rullen **1/8** langsomt og forsigtigt med lavt tryk på den hårde hud, der skal fjernes.

- Sluk produktet: Skub skydekontakten **3** nedad, til position "0" vises. (Fig. C)
  - Bemærk:** For at undgå kvæstelser, stopper rullen **1/8**, hvis der udøves for kraftigt tryk mod den hårde hud.

## ● **Anvendelse af forskellige indsats**

- Vær omhyggelig ved valg af indsats. Enhver uautoriseret brug kan medføre kvæstelser.
- Leveringsomfanget indeholder 2 komplette rulleindsatse.

### **Grovkornet rulle (sølv) **8****

- Til fjernelse af tykke lag med hård hud.

### **Finkornet rulle (HG1 1084A: mintgrøn/HG1 1084B: rosa) **1****

- Til fjernelse og udglatning af hård hud. Denne indsats er især velegnet til udglatning efter anvendelse af den grovkornede rulle (sølv) **8**.

## **Udskiftning af indsats (fig. B)**

- Bemærk:** For at undgå kvæstelser, må produktet kun anvendes med de medfølgende eller online bestilte ruller **1/8**.  
Bestillingsinformation: Se afsnittet "Bestilling af tilbehør".
- Bemærk:** Sluk for produktet inden indsatsen udskiftes.
  - Skub skydekontakten **3** nedad, til position "0" vises. (Fig. C)
  - Udskiftning af den isatte rulleindsats: Tryk på låseknappen **7** til rulleholderen **2**. Tag samtidig rulleholderen **2** væk fra huset **5**.
  - Tryk på og hold låseknappen **7** til rulleholderen **2** ned igen. Anbring samtidig rulleholderen **2** med rulle **1/8** på produktet, således at rulleholderens **2** og produktets tandhjul er positioneret overfor hinanden.
- Bemærk:** Du kan ikke tage rullen **1/8** af rulleholderen **2**.

## ● **Hudpleje efter anvendelse**

- Smør bodylotion, olie eller creme på huden.

- Smør ikke stoffer på (fx deodorant), som kan beskadige huden i det behandlede område.

## ● Rengøring og vedligeholdelse

Rulleholder **2** og rulle **1/8**:

- **Bemærk:** Rengør rulleholderen **2** og rulle **1/8** efter hver anvendelse. Kontrollér at rullens **1/8** overflade er ubeskadiget. Dette gøres ved at dreje rullen og omhyggeligt kontrollere overfladen.
  - **Bemærk:** Produktet skal afbrydes før rengøring og vedligeholdelse.
1. Sluk for produktet ved at skubbe skydekontakten **3** nedad, til position "0" vises. (Fig. C)
  2. Sæt beskyttelseskappen **9** på rullen **1/8**. Hold godt fast i huset **5**. Skub batterirumslåget **6** af huset. Fjern batterierne.
  3. Rengør rulleholderen **2** og rullen **1/8** efter hver anvendelse med rensespenslen **10**.
  4. Sæt beskyttelseskappen **9** på rulleholderen **2**.

Tør eventuelt andre dele med en fugtig klud.

## ● Udskiftning af rulleindsats

**⚠ ADVARSEL!** Produktet må ikke anvendes, hvis rullens **1/8** overflade er beskadiget.

- **Bemærk:** Reserve-rulleindsatse kan bestilles (se "Bestilling af tilbehør").

### **Hvornår skal rulleindsatsen udskiftes?**

- Hvis du kan se tegn på skader.
- Hvis der skal bruges længere tid for at opnå samme resultat.
- Afhængig af brugsfrekvensen (som regel efter 1 år).

## ● Bortskaffelse

Indpakningen består af miljøvenlige materialer, som De kan bortskaffe over de lokale genbrugssteder.



Bemærk forpakningsmaterialernes mærkning til affaldssorteringen, disse er mærket med forkortelser (a) og numre (b) med følgende betydning: 1-7: kunststoffer/20-22: papir og pap/80-98: kompositmaterialer.

### Produkt:



Points de collecte sur [www.quefairemedesdechets.fr](http://www.quefairemedesdechets.fr)  
Privilégiez la réparation ou le don de votre appareil !

Produktet og emballagematerialer kan genbruges og er underlagt udvidet producentansvar.

De skal bortskaffes separat. Følg de viste mærkater med sorteringsoplysninger, så de bortskaffes på en bedre måde.

Triman-logoet gælder kun for Frankrig.



De får oplyst muligheder til bortskaffelse af det udtjente produkt hos deres lokale myndigheder eller bystyre.



For miljøets skyld, så må produktet aldrig smides ud sammen med husholdningsaffaldet, når det er udtjent, men skal afleveres til en fagmæssig korrekt bortskaffelse. De kan informere Dem vedrørende opsamlingssteder og deres åbningstider hos deres ansvarlige forvaltning.



Defekte eller brugte batterier/akkuer skal genbruges iht. retningslinje 2006/66/EF og dennes ændringer. Aflever batterier/akkuer og/eller produktet via et af de tilbudte indsamlingssteder.



### **Miljøskader gennem forkert bortskaffelse af batterierne/akkuerne!**

Batterier/akkuer må ikke bortskaffes via husholdningsaffaldet. De kan indeholde giftige tungmetaller og er underlagt behandlingen for særaffald. De kemiske symboler for tungmetaller er følgende: Cd = kadmium, Hg = kviksølv, Pb = bly. Aflever derfor brugte batterier/akkuer hos en kommunal genbrugsstation.

### ● **Bestilling af tilbehør**

Ekstra rulleindsatse (rulleholder  med rulle /) til den ELEKTRISK FIL TIL HÅRD HUD SHE 3 E5 kan efterbestilles.

Onlinebestilling

**[www.optimex-shop.com](http://www.optimex-shop.com)**

# ● EU-Overensstemmelseserklæring

## EU-OVERENSSTEMMELSESERKLÆRING (444856\_2307)

IAN:	444856_2307
Produktidentifikation:	"SILVERCREST" ELEKTRISK FIL TIL HÅRD HUD
Modelnummer:	HG11084A, HG11084B (444856_2307)

Genstanden for erklæringen, som beskrevet ovenfor, er i overensstemmelse med den relevante EU-harmoniseringslovgivning:

Direktiv 2006/42/EF
Direktiv 2014/30/EU
Direktiv 2011/65/EU med alle relaterede ændringer

Referencer til de relevante anvendte harmoniserede standarder eller referencer til de andre tekniske specifikationer, som der erklæres overensstemmelse med:

Nr. / dele
Direktiv 2006/42/EF
EN 60335-1:2012/A15:2021
EN 60335-2-8:2015/A12:2022
EN 62233:2008
EN ISO 12100:2010
Direktiv 2014/30/EU
EN 55014-1:2017+A11:2020
EN IEC 55014-1:2021
EN 55014-2:1997+A1:2001+A2:2008
EN IEC 55014-2:2021

Genstanden for ovennævnte erklæring er i overensstemmelse med Europa-Parlamentets og Rådets direktiv 2011/65/EU af den 8. juni 2011 om begrænsning af brugen af visse farlige stoffer i elektrisk og elektronisk udstyr:

Nr. / dele
Direktiv 2011/65/EU
EN IEC 63000:2018

Ihædehaver af den tekniske dokumentation: OWIM GmbH & Co.KG

Underskrevet for og på vegne af:

**OWIM GmbH & Co. KG, Stiftsbergstraße 1, 74167 Neckarsulm, Tyskland**

Denne overensstemmelseserklæring udstedes udelukkende under fabrikantens ansvar.

Oversættelse af original overensstemmelseserklæring

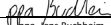
Neckarsulm	18.09.2023	
Sted	Dato	ppa. Stefan Haensel Prokurist
		 ppa. Jens Buchheim Prokurist

DK



## ● **Garanti**

Produktet er blevet fremstillet efter strenge kvalitetsstandarder og kontrolleret nøje før udlevering. I tilfælde af materiale- eller produktionsfejl kan du i medfør af loven gøre krav gældende over for sælgeren af produktet. Dine lovmæssige rettigheder begrænses på ingen måde af den af os nedennævnte garanti.

Garantien på dette produkt gælder i 3 år regnet fra købsdatoen. Garantien gælder fra købsdatoen. Opbevar den originale kvittering et sikkert sted, da dette dokument forlanges forlagt som dokumentation for købet.

Alle skader eller mangler, der allerede forefindes på tidspunktet for købet, skal straks meddeles efter udpakningen af produktet.

Hvis der inden for 3 år regnet fra købsdatoen viser sig en materiale- eller produktionsfejl på produktet, reparerer eller udskifter vi det – efter vores valg – gratis for dig. Garantiperioden forlænges ikke som følge af et imødekommet krav om garanti. Dette gælder også for udskiftede og reparerede dele.

Denne garanti bortfalder, hvis produktet er blevet beskadiget eller anvendt og vedligeholdt forkert.

Garantien dækker materiale- og produktionsfejl. Denne garanti dækker hverken produktdele, der er udsat for normal slidage og derfor er at betragte som sliddele (f.eks. batterier, akkumulatorer, slanger, farvepatroner), eller skader på skrøbelige dele, f.eks. kontakter eller dele af glas.

## ● **Afvikling af garantisager**

For at kunne garantere en hurtig sagsbehandling af deres forespørgsel, bedes De følge følgende anvisninger:

Opbevar kassebon og artikelnummer (IAN 444856\_2307) som købsdokumentation, så disse kan fremlægges på forespørgsel.

Artikelnumrene er angivet på typeskiltet, ved en indgravering, på forsiden af vejledningen (nederst til venstre) eller på et mærkat på bag- eller undersiden.

Hvis der forekommer funktionsfejl eller andre mangler, skal De først kontakte nedenstående serviceafdeling telefonisk eller via e-mail.

Et produkt, der er registreret som defekt, kan De derefter sende portofrit til den meddelte serviceadresse ved vedlæggelse af købsbeviset (kassebon) og angivelsen af, hvori manglen består, og hvornår den er opstået.

## ● Service

**DK Service Danmark**

Tel.: 80253972

E-Mail: [owim@lidl.dk](mailto:owim@lidl.dk)

<b>Elenco delle icone utilizzate</b> .....	Pagina	174
<b>Introduzione</b> .....	Pagina	175
Usato previsto .....	Pagina	175
Contenuto della confezione .....	Pagina	175
Descrizione dei componenti .....	Pagina	176
Dati tecnici .....	Pagina	176
<b>Istruzioni di sicurezza</b> .....	Pagina	176
Istruzioni di sicurezza per le batterie standard/ ricaricabili .....	Pagina	180
<b>Prima dell'uso</b> .....	Pagina	183
Inserimento/sostituzione delle batterie (fig. A) .....	Pagina	183
<b>Funzionamento</b> .....	Pagina	183
Utilizzare accessori diversi .....	Pagina	184
<b>Cura della pelle dopo l'utilizzo</b> .....	Pagina	185
<b>Pulizia e manutenzione</b> .....	Pagina	185
<b>Sostituzione dell'attacco rullo</b> .....	Pagina	185
<b>Smaltimento</b> .....	Pagina	186
<b>Ordinare gli accessori</b> .....	Pagina	187
<b>Dichiarazione di conformità UE</b> .....	Pagina	188
<b>Garanzia</b> .....	Pagina	189
Gestione dei casi in garanzia .....	Pagina	190
<b>Assistenza</b> .....	Pagina	190

## Elenco delle icone utilizzate

	Corrente/tensione continua		Non mescolare tipi o marche diverse
	Batterie incluse		Non mescolare nuove e usate
	Tenere lontano dalla portata dei bambini		Non caricare
	Non gettare nel fuoco		Tenere lontano dall'acqua e dall'umidità eccessiva
	Non inserire in modo errato		Non mettere in corto circuito
	Non deformare/danneggiare		Inserire correttamente
	Non aprire/smontare		Istruzioni di sicurezza Istruzioni
	Il marchio CE conferma la conformità alle direttive UE applicabili al prodotto.		

# **RIMUOVI CALLI ELETTRICO**

## ● **Introduzione**

Congratulazioni per l'acquisto del vostro nuovo prodotto. Avete optato per un prodotto di alta qualità. Le istruzioni d'uso sono parte integrante di questo prodotto. Esse contengono importanti avvertenze sulla sicurezza, l'impiego e lo smaltimento. Prima dell'utilizzo del prodotto, prendere conoscenza di tutte le istruzioni d'uso e delle avvertenze di sicurezza. Utilizzare il prodotto solo come descritto e per i campi di applicazione indicati. Consegnare tutte le documentazioni su questo prodotto quando viene ceduto a terzi.

## ● **Uso previsto**

- Questo prodotto è destinato esclusivamente alla rimozione dei calli umani a piedi, mani e gomiti. Questo prodotto non deve essere utilizzato sulla testa, sull'aorta o su altre parti del corpo ricche di vasi sanguigni.
- Questo prodotto è destinato esclusivamente all'uso privato. Non è consentito l'uso per scopi commerciali o di altro tipo. Il produttore, il fornitore e l'intermediario non si assumono alcuna responsabilità per danni derivanti da un uso improprio.

## ● **Contenuto della confezione**

- 1 Roll per pedicure
- 2 Accessori:
  - Rullo a grana fine (HG11084A: verde menta/HG11084B: rosa),
  - Rullo a grana grossa (argento)
- 2 Coperchi protettivi
- 2 Batterie, tipo AA (LR6)
- 1 Pennello di pulizia
- 1 Guida rapida

## ● Descrizione dei componenti

- |   |   |    |                                       |
|---|---|----|---------------------------------------|
| 1 | Rullo a grana fine (HG11084A: verde menta/HG11084B: rosa) | 7  | Pulsante di sblocco per il portarullo |
| 2 | Portarullo  | 8  | Rullo a grana grossa (argento)        |
| 3 | Interruttore a scorrimento                                | 9  | Coperchio protettivo                  |
| 4 | Tasto di sicurezza  | 10 | Pennello di pulizia                   |
| 5 | Alloggiamento   | 11 | Vano batterie                         |
| 6 | Coperchio vano batteria                                   |    |                                       |

## ● Dati tecnici

Batteria:	2 × batteria da 1,5 V  , Tipo AA (LR6)
Tensione nominale:	1 A
Emissione del livello di pressione sonora:	< 70 dB(A); K = 3 dB
Numero di modello:	HG11084A - verde menta HG11084B - rosa



## Istruzioni di sicurezza

### **CONSERVARE TUTTE LE INDICAZIONI DI SICUREZZA E DISPOSIZIONI PER EVENTUALI NECESSITÀ FUTURE!**

**⚠ AVVERTENZA!** Se usato a lungo, il prodotto genera un forte calore che può causare ustioni. Si consiglia pertanto di controllare regolarmente il risultato durante l'uso. In particolare i diabetici



sono meno sensibili quando si verificano ustioni. Fare molta attenzione. Contattare il medico se necessario.

**⚠ ATTENZIONE!** Questo articolo non è un giocattolo! I bambini spesso sottovalutano i pericoli associati alle apparecchiature elettriche.

- Il prodotto può essere usato da bambini di almeno 8 anni e da persone con ridotte capacità fisiche, sensoriali o intellettive, oppure prive di esperienza e di conoscenza del prodotto, solo sotto supervisione o a seguito di istruzioni per un uso sicuro del prodotto e conseguente comprensione dei rischi connessi all'utilizzo dello stesso.

Non lasciare che i bambini giochino con il prodotto. Pulizia e manutenzione non devono essere eseguite da bambini senza supervisione.

- Non utilizzare il prodotto se danneggiato. La mancata osservanza di questa precauzione può causare lesioni. Assicurarsi che non vi siano corpi estranei all'interno del prodotto.
- Aprire il prodotto solo per sostituire le batterie.
- Il prodotto non contiene parti che possono essere sottoposte a manutenzione da parte dell'utente.

- Spegnere il prodotto prima della pulizia e della cura.
- Non esporre il prodotto ad alte temperature per evitare danni.
- Evitare urti violenti o sollecitazioni meccaniche sul prodotto per evitare danni.
- Consultare un esperto per riparazioni, danni o altri problemi con il prodotto.
- Non immergere il prodotto in acqua. Non utilizzare il prodotto in vasche da bagno, docce, piscine o sopra lavabi riempiti d'acqua.
- Non usare se si hanno ferite o pelle stressata sulle mani o sui piedi.

**⚠ ATTENZIONE!** Spostare il prodotto con cautela con movimenti circolari e non fermarsi su un punto. Altrimenti può accumularsi un calore doloroso.

**⚠ ATTENZIONE!** Non esercitare una pressione eccessiva e spostare sempre con cautela l'accessorio sulle aree da trattare.

- Assicurarsi che il rullo possa sempre ruotare liberamente. Non deve essere bloccato in modo permanente, altrimenti si sviluppa un forte calore che danneggia il prodotto.

**⚠ ATTENZIONE!** Controllare regolarmente il risultato durante l'uso. Se si notano reazioni cutanee spiacevoli, interrompere immediatamente l'uso.

- Per motivi igienici, il prodotto deve essere utilizzato da una sola persona.
- Non far cadere il prodotto per evitare di danneggiare le parti interne.
- Evitare che l'acqua penetri all'interno del prodotto. In questo caso, rimuovere le batterie e non riutilizzare il prodotto fino a quando non è completamente asciutto.
- Controllare il prodotto prima di ogni utilizzo. Non utilizzare il prodotto se il rullo è danneggiato o se presenta malfunzionamenti che possono causare lesioni.
- Per evitare lesioni, utilizzare solo il rullo fornito con il prodotto o ordinato online. Informazioni per l'ordine: Vedere la sezione "**Ordinare gli accessori**".
- Utilizzare il prodotto solo con le mani asciutte.

**⚠ AVVERTENZA!** Proteggere il dispositivo dall'umidità! Non immergere il dispositivo in acqua.

**⚠ AVVERTENZA!** Mantenere l'apparecchio asciutto.



## Istruzioni di sicurezza per le batterie standard/ricaricabili

- **PERICOLO DI MORTE!** Tenere le batterie standard/ricaricabili fuori dalla portata dei bambini. In caso di ingestione consultare immediatamente un medico!
- L'ingestione può portare a ustioni, perforazione dei tessuti molli e morte. Possono verificarsi gravi ustioni entro 2 ore dall'ingestione.
-  **PERICOLO DI ESPLOSIONE!** Non ricaricare mai batterie non ricaricabili.  
Non cortocircuitare le batterie standard/ricaricabili e/o non aprirle. Le conseguenze possono essere surriscaldamento, rischio di incendio o esplosione.
- Non gettare mai le batterie standard/ricaricabili nel fuoco o in acqua.
- Non esercitare alcuna pressione meccanica sulle batterie standard/ricaricabili.
- I terminali non devono essere cortocircuitati.

**⚠ ATTENZIONE!** Contiene batterie AA inghiottibili! Pericolo di soffocamento!

**⚠ AVVERTENZA!**

**TENERE FUORI DALLA PORTATA DEI BAMBINI**

L'ingestione può portare a ustioni chimiche, perforazione dei tessuti molli e morte. Possono verificarsi gravi ustioni entro 2 ore dall'ingestione. Richiedere subito l'intervento di un medico.



**Rischio di perdita di liquido dalle batterie standard/ricaricabili**

- Evitare condizioni e temperature estreme che possono danneggiare le batterie/batterie ricaricabili, come ad esempio, l'esposizione a termosifoni o ai raggi diretti del sole.
- Se le batterie/gli accumulatori sono scarichi, evitare che le sostanze chimiche contenute vengano in contatto con pelle, occhi o mucose! Risciacquare immediatamente le zone colpite con acqua pulita e consultare un medico!



## **INDOSSARE GUANTI PROTETTIVI!**

- Le batterie standard/ricaricabili che presentano fuoriuscite o danni possono causare ustioni a contatto con la pelle. In casi del genere, indossare guanti protettivi adatti.
- In caso di perdita di liquido dalle batterie standard/ricaricabili, rimuoverle subito dal prodotto per evitare danneggiamenti.
- Usare solo batterie/batterie ricaricabili dello stesso tipo. Non usare congiuntamente batterie/batterie ricaricabili vecchie e nuove!
- Rimuovere le batterie standard/ricaricabili in caso di inutilizzo prolungato del prodotto.

## **Rischio di danneggiamento del prodotto**

- Utilizzare esclusivamente il tipo di batterie standard/ricaricabili indicato!
- Inserire le batterie/gli accumulatori secondo l'identificazione di polarità (+) e (-) sulle batterie medesime e sul prodotto.
- Prima dell'inserimento, pulire i contatti delle batterie standard/ricaricabili e del vano batterie con un panno asciutto e privo di lanugine!
- Rimuovere immediatamente le batterie standard/ricaricabili esaurite dal prodotto.

## ● Prima dell'uso

- Utilizzare il prodotto solo con le mani asciutte.
- Rimuovere tutti i componenti dalla confezione.

## ● Inserimento/sostituzione delle batterie (fig. A)

1. Spegnimento del prodotto: Far scorrere l'interruttore a scorrimento **3** verso il basso fino a visualizzare "0". (Fig. C)
2. Posizionare il coperchio protettivo **9** sul rullo **1/8**.  
Tenere saldamente l'alloggiamento **5**. Estrarre il coperchio del vano batterie **6** dall'alloggiamento.
3. Rimuovere le batterie usate, se presenti.
4. Inserire 2 batterie nuove (tipo AA, LR6) nel vano batterie **11**.
  - Accertarsi che la polarità sia corretta. Questo viene visualizzato all'esterno del vano batterie **11**.
5. Far scorrere il coperchio del vano batterie **6** di nuovo sull'alloggiamento **5**.

## ● Funzionamento

1. Prima dell'uso: Rimuovere il coperchio protettivo **9**.
2. Accensione del prodotto: Premere il tasto di sicurezza **4**. Allo stesso tempo, far scorrere l'interruttore a scorrimento **3** verso l'alto fino al livello di velocità desiderato. (Fig. C)
  - **Indicazione:** All'inizio si consiglia la velocità "I". Se i risultati sono soddisfacenti e si ha familiarità con il prodotto, è possibile passare alla velocità "II".
3. Applicare il rullo **1/8** lentamente e con attenzione con una leggera pressione sul callo da rimuovere.
4. Spegnimento del prodotto: Far scorrere l'interruttore a scorrimento **3** verso il basso fino a visualizzare "0". (Fig. C)
  - **Indicazione:** Per evitare lesioni, il rullo **1/8** si ferma se viene esercitata una pressione eccessiva sul callo.

## ● Utilizzare accessori diversi

- Selezionare attentamente gli accessori. L'uso improprio può causare lesioni.
- La fornitura comprende 2 attacchi rullo completi.

### **Rullo a grana grossa (argento) 8**

- Per rimuovere strati di calli spessi.

### **Rullo a grana fine (HG11084A: verde menta/HG11084B: rosa) 1**

- Per rimuovere, ma anche per levigare i calli. Questo accessorio è particolarmente adatto per la levigatura dopo l'uso del rullo a grana grossa (argento) 8.

## **Sostituzione degli accessori (fig. B)**

- **Indicazione:** Per evitare lesioni, utilizzare solo il rullo fornito con il prodotto o ordinato online 1/8. Informazioni per l'ordine: Vedere la sezione "Ordinare gli accessori".
  - **Indicazione:** Spegnerne il prodotto prima di cambiare l'accessorio.
1. Far scorrere l'interruttore a scorrimento 3 verso il basso fino a visualizzare "0". (Fig. C)
  2. Sostituzione dell'attacco rullo inserito: Premere il pulsante di sblocco 7 per il portarullo 2. Allo stesso tempo, rimuovere il portarullo 2 dall'alloggiamento 5.
  3. Tenere premuto di nuovo il pulsante di sblocco 7 per il portarullo 2. Allo stesso tempo, posizionare il portarullo 2 con il rullo 1/8 sul prodotto in modo che le ruote dentate del portarullo 2 e del rullo si posizionino le une sopra le altre.
- **Indicazione:** Non è possibile rimuovere il rullo 1/8 dal portarullo 2.



## ● Cura della pelle dopo l'utilizzo

- Applicare sulla pelle una lozione per il corpo, olio o crema.
- Non applicare sostanze (ad es. deodorante) che potrebbero irritare la pelle nelle zone trattate.

## ● Pulizia e manutenzione

Portarullo [2] e rullo [1]/[8]:

- **Indicazione:** Pulire il portarullo [2] e il rullo [1]/[8] dopo ogni utilizzo. Assicurarsi che la superficie del rullo [1]/[8] non sia danneggiata. Per fare questo, ruotare il rullo e ispezionare attentamente la superficie.
  - **Indicazione:** Spegnerne il prodotto prima della pulizia e della cura.
1. Spegnerne il prodotto facendo scorrere l'interruttore a scorrimento [3] verso il basso fino a visualizzare "0". (Fig. C)
  2. Posizionare il coperchio protettivo [9] sul rullo [1]/[8]. Tenere saldamente l'alloggiamento [5]. Estrarre il coperchio del vano batterie [6] dall'alloggiamento. Rimuovere le batterie.
  3. Pulire il portarullo [2] e il rullo [1]/[8] dopo ogni utilizzo con il pennello di pulizia [10].
  4. Posizionare il coperchio protettivo [9] sul portarullo [2].

Se necessario, pulire le altre parti con un panno umido.

## ● Sostituzione dell'attacco rullo

**⚠ AVVERTENZA!** Non utilizzare il prodotto se la superficie del rullo [1]/[8] è danneggiata.

- **Indicazione:** È possibile ordinare degli attacchi rullo di ricambio (vedi "Ordinare gli accessori").

### **Quando deve essere sostituito l'attacco rullo?**

- Se si notano segni di danno.
- Se è necessario più tempo per lo stesso risultato.
- A seconda dell'intensità di utilizzo (di solito dopo 1 anno).

## ● Smaltimento

L'imballaggio è composto da materiali ecologici che possono essere smaltiti presso i siti di raccolta locali per il riciclo.



Osservare l'identificazione dei materiali di imballaggio per lo smaltimento differenziato, i quali sono contrassegnati da abbreviazioni (a) e da numeri (b) con il seguente significato: 1-7: plastiche/20-22: carta e cartone/80-98: materiali compositi.

### Prodotto:



Points de collecte sur [www.quefairedemesdechets.fr](http://www.quefairedemesdechets.fr)  
Privilégiez la réparation ou le don de votre appareil !

Il prodotto e i materiali di imballaggio sono riciclabili e soggetti alla responsabilità estesa del produttore.

Per un migliore trattamento dei rifiuti, smaltirli separatamente seguendo i diversi simboli della raccolta differenziata.

Il logo Triman è valido solamente per la Francia.



E' possibile informarsi circa le possibilità di smaltimento del prodotto usato presso l'amministrazione comunale o cittadina.



Per questioni di tutela ambientale non gettare il prodotto usato tra i rifiuti domestici, ma provvedere invece al suo corretto smaltimento. Presso l'amministrazione competente è possibile ricevere informazioni circa i siti di raccolta e i relativi orari di apertura.

Le batterie/gli accumulatori difettosi o usati devono essere riciclati secondo la direttiva 2006/66/CE e relative modifiche. Smaltire le batterie/gli accumulatori e/o il prodotto presso i punti di raccolta indicati.



### **Uno smaltimento scorretto delle batterie/gli accumulatori procura danni all'ambiente!**

È vietato smaltire le batterie/gli accumulatori con i rifiuti domestici. Possono contenere metalli pesanti nocivi e sono soggetti a smaltimento come rifiuti speciali. I simboli chimici dei metalli pesanti sono i seguenti: Cd = cadmio, Hg = mercurio, Pb = piombo. Consegnare, pertanto, le batterie/gli accumulatori esausti presso un punto di raccolta comunale.

### **● Ordinare gli accessori**

Attacchi rullo supplementari (portarullo  con rullo /) per il RIMUOVI CALLI ELETTRICO SHE 3 E5 possono essere riordinati.

Ordine online

**[www.optimex-shop.com](http://www.optimex-shop.com)**

# ● Dichiarazione di conformità UE

## DICHIARAZIONE DI CONFORMITÀ UE (444856\_2307)

IAN: 444856\_2307  
Identificazione del prodotto: "SILVERCREST" RIMUOVI CALLI ELETTRICO  
Numero di modello: HG11084A, HG11084B

L'oggetto della dichiarazione di cui sopra è conforme alla pertinente normativa di armonizzazione dell'Unione:

Direttiva 2006/42/CE
Direttiva 2014/30/EU
Direttiva 2011/65/UE con tutte le relative modifiche

Riferimento alle pertinenti norme armonizzate o riferimenti alle altre specifiche tecniche in relazione alle quali è dichiarata la conformità:

N° / Parti
Direttiva 2006/42/CE
EN 60335-1:2012/A15:2021
EN 60335-2-8:2015/A12:2022
EN 62233:2008
EN ISO 12100:2010
Direttiva 2014/30/EU
EN 55014-1:2017+A11:2020
EN IEC 55014-1:2021
EN 55014-2:1997+A1:2001+A2:2008
EN IEC 55014-2:2021

L'oggetto della dichiarazione di cui sopra è conforme alla direttiva 2011/65/UE del Parlamento europeo e del Consiglio, dell'8 giugno 2011, sulla restrizione dell'uso di determinate sostanze pericolose nelle apparecchiature elettriche ed elettroniche:

N° / Parti
Direttiva 2011/65/UE
EN IEC 63000:2018

Depositario della documentazione tecnica: OWIM GmbH & Co.KG

Firmato a nome e per conto di:

**OWIM GmbH & Co. KG, Stiftsbergstraße 1, 74167 Neckarsulm, Germania**

La presente dichiarazione di conformità è rilasciata sotto la sola responsabilità del produttore.

Traduzione della dichiarazione di conformità originale

Neckarsulm

18.09.2023

Luogo

Data

ppa. Stefan Haensel  
Firmatario autorizzato

ppa. Jens Buchheim  
Firmatario autorizzato



## ● Garanzia

Il prodotto è stato fabbricato accuratamente secondo severe direttive di qualità ed è stato controllato meticolosamente prima della consegna. In caso di difetti di materiale o fabbricazione l'acquirente può far valere diritti legali nei confronti del venditore. La nostra garanzia sotto riportata non costituisce alcun limite ai diritti legali dell'acquirente.

Questo prodotto è garantito per 3 anni con decorrenza dalla data di acquisto. La garanzia decorre dalla data d'acquisto. Conservare lo scontrino originale in un posto sicuro perché questo documento viene richiesto come prova dell'avvenuto acquisto.

Tutti i danni o difetti presenti già al momento dell'acquisto devono essere comunicati subito dopo l'apertura della confezione.

Se entro 3 anni dalla data di acquisto di questo prodotto si rileva un difetto di materiale o di fabbricazione, noi procederemo, a nostra discrezione, alla riparazione o sostituzione gratuite del prodotto o al rimborso del prezzo di acquisto. Un eventuale intervento in garanzia non prolunga né rinnova il periodo di garanzia stesso. Ciò vale anche per le parti sostituite e riparate.

Questa garanzia decade in caso di danneggiamento oppure uso o manutenzione impropri del prodotto.

La prestazione in garanzia vale per difetti del materiale o di fabbricazione. Questa garanzia non si estende a componenti del prodotto esposti a normale logorio, che possono pertanto essere considerati come componenti soggetti a usura (esempio capacità della batteria, calcificazione, lampade, pneumatici, filtri, spazzole...). La garanzia non si estende altresì a danni che si verificano su componenti delicati (esempio interruttori, batterie, parti realizzate in vetro, schermi, accessori vari) nonché danni derivanti dal trasporto o altri incidenti.

## ● **Gestione dei casi in garanzia**

Per garantire un rapido disbrigo delle proprie pratiche, seguire le istruzioni seguenti:

Per ogni richiesta si prega di conservare lo scontrino e il codice dell'articolo (IAN 444856\_2307) come prova d'acquisto.

Il numero d'articolo può essere dedotto dalla targhetta, da un'incisione, dal frontespizio delle istruzioni (in basso a sinistra) oppure dall'adesivo applicato sul retro o sul lato inferiore.

In caso di disfunzioni o avarie, contattare innanzitutto i partner di assistenza elencati di seguito telefonicamente oppure via e-mail.

Si può inviare il prodotto ritenuto difettoso all'indirizzo del centro di assistenza indicato con spedizione esente da affrancatura, completo del documento di acquisto (scontrino) e della descrizione del difetto, specificando anche quando tale difetto si è verificato.

## ● **Assistenza**

IT















### **Assistenza Italia**

Tel.: 800790789

E-Mail: [owim@lidl.it](mailto:owim@lidl.it)

<b>A felhasznált piktogramok listája</b> .....	Oldal 192
<b>Bevezető</b> .....	Oldal 193
Rendeltetésszerű használat .....	Oldal 193
A csomagolás tartalma .....	Oldal 193
A részegységek leírása .....	Oldal 194
Műszaki adatok .....	Oldal 194
<b>Biztonsági utasítások</b> .....	Oldal 194
Biztonsági utasítások elemekhez/akkumulátorokhoz .....	Oldal 198
<b>Használat előtt</b> .....	Oldal 201
Az elemek behelyezése és cseréje (A ábra) .....	Oldal 201
<b>Kezelés</b> .....	Oldal 201
A különböző feltétek használata .....	Oldal 202
<b>A bőr ápolása a használat után</b> .....	Oldal 202
<b>Tisztítás és ápolás</b> .....	Oldal 203
<b>A görgőratét cseréje</b> .....	Oldal 203
<b>Mentesítés</b> .....	Oldal 204
<b>Alkatrészek rendelése</b> .....	Oldal 205
<b>EU-Megfelelőségi nyilatkozat</b> .....	Oldal 206
<b>Garancia</b> .....	Oldal 207
Garanciális ügyek lebonyolítása .....	Oldal 208
<b>Szerviz</b> .....	Oldal 208

## A felhasznált piktogramok listája

	Egyenáram/-feszültség		Ne keverjen különböző típusokat vagy márkákat
	Elemek mellékelve		Ne keverjen újakat és használtakat
	Tárolja gyermekektől elzárt helyen		Ne töltsse fel
	Ne dobja tűzbe		Tartsa távol a túl nagy nedvességtől
	Ne helyezze be helytelenül		Ne zárja rövidre
	Ne deformálja/károsítsa		Helyezze be helyesen
	Ne nyissa fel/szedje szét		Biztonsági utasítások Kezelési utasítások
	A CE-jelzés azt jelzi, hogy a termék megfelel a rá vonatkozó EU előírásoknak.		



# **ELEKTROMOS BŐRKEMÉNYEDÉS ELTÁVOLÍTÓ KÉSZÜLÉK**

## ● **Bevezető**

Gratulálunk új termékének vásárlása alkalmából. Ezzel a döntésével vállalatunk értékes terméke mellett döntött. A használati utasítás ezen termék része. A biztonságra, a használatára és a megsemmisítésre vonatkozó fontos tudnivalókat tartalmazza. A termék használata előtt ismerje meg az összes használati és biztonsági tudnivalót. A terméket csak a leírtak szerint és a megadott felhasználási területeken alkalmazza. A termék harmadik személy számára való továbbadása esetén kézbesítse vele annak a teljes dokumentációját is.

## ● **Rendeltetésszerű használat**

- A termék a megkeményedett emberi bőr eltávolítására alkalmas a lábakról, a kezekről és a könyökökről. A terméket tilos fejen, az aortán és más, nagyobb vérellátású területen használni.
- A termék kizárólag magánhasználatra alkalmas. Üzleti vagy egyéb célokra nem használható. A gyártó, a forgalmazó és az eladó nem vállal felelősséget a szakszerűtlen használatból adódó károkért.

## ● **A csomagolás tartalma**

- 1 Bőrkeményedés eltávolító készülék
- 2 Feltétek:
  - Finomszemcsés görgő (HG11084A: mentazöld/HG11084B: rózsaszín),
  - Durvaszemcsés görgő (ezüst)
- 2 Védősapkák
- 2 Elem, típus: AA (LR6)
- 1 Tisztítóecset
- 1 Rövid útmutató

## ● A részegységek leírása

- |   |  |    |                             |
|---|--|----|-----------------------------|
| 1 | Finomszemcsés görgő<br>(HG11084A: mentazöld/<br>HG11084B: rózsaszín) | 6  | Az elemtartó rekesz fedele  |
| 2 | Görgőtartó   | 7  | A görgőtartó kioldógombja   |
| 3 | Tolókapcsoló   | 8  | Durvaszemcsés görgő (ezüst) |
| 4 | Biztonsági gomb  | 9  | Védősapka                   |
| 5 | Borítás  | 10 | Tisztítóecset               |
|   |  | 11 | Elemtartó rekesz            |

## ● Műszaki adatok

Elem:	2 × 1,5 V  elem, AA típus (LR6)
Névleges áramerősség:	1 A
Hangerőszint:	< 70 dB(A); K = 3 dB
Modellszám:	HG11084A - mentazöld HG11084B - rózsaszín



### Biztonsági utasítások

## ŐRIZZE MEG A BIZTONSÁGI UTASÍTÁSOKAT BIZTONSÁGOS HELYEN KÉSŐBBI HASZNÁLATRA!

**⚠ FIGYELMEZTETÉS!** Hosszabb idejű folyamatos használat esetén a termék felforrósodik, mely égési sérüléseket okozhat. Ezért a használat közben rendszeresen ellenőrizze az eredményt. Különösen a cukorbetegség kevésbé érzékenyek

égési sérülések esetén. Legyen különösen elővigyázatos. Szükség esetén forduljon házi orvosához.

- ⚠ FIGYELEM!** A termék nem játékszer! A gyermekek gyakran alábecsülik az elektromos készülékek használatával járó veszélyeket.
- A terméket akkor használhatják 8 éves és afölötti gyermekek, valamint csökkent testi, érzékszervi és szellemi képességű személyek, illetve olyanok, akik nem rendelkeznek a kellő tudással vagy tapasztalattal, ha számukra felügyeletet biztosítanak, a termék biztonságos használatával kapcsolatban megfelelő utasításokat kaptak és megértik az azzal járó veszélyeket.  
Ne hagyja, hogy a gyermekek a termékkel játszanak. A tisztítást és a karbantartást nem végezhetik gyermekek felügyelet nélkül.
  - Ne használja a terméket, ha az sérült. Ez sérülésekhez vezethet. Ügyeljen arra, hogy ne kerüljenek a termék belsejébe idegen tárgyak.
  - A terméket csak akkor nyissa fel, amikor elemeket helyez be.
  - A termék nem tartalmaz olyan alkatrészeket, melyeket a felhasználó javíthat.

- Tisztítás és ápolás előtt minden esetben kapcsolja ki a terméket.
- A veszélyek elkerülése érdekében a terméket ne tegye ki magas hőmérsékleteknek.
- A termék sérülésének elkerülése érdekében kerülje az erős ütések és a mechanikai behatásokat.
- Javítási munkálatokhoz, a termék sérüléseinek és egyéb problémáinak esetén forduljon szakemberhez.
- A terméket ne merítse vízbe. Ne használja a terméket fürdőkádban, zuhanyzóban, úszómedencében vagy vízzel teli mosdókagyló felett.
- Ne használja a terméket, ha a kezein vagy a lábain a bőre sérült vagy nagy igénybevételnek lett kitéve.

**⚠ FIGYELEM!** A terméket mozgassa óvatosan körkörös mozdulatokkal, és ne tartsa egy helyen. A hőhatás fájdalmassá válhat.

**⚠ FIGYELEM!** Ne gyakoroljon túl nagy nyomást, a feltétet óvatosan mozgassa a kezelt területen.

- Gondoskodjon arról, hogy a görgő mindig szabadon tudjon forogni. Ne akadályozza a forgását tartósan, különben az felhevül és a termék megsérülhet.
- ⚠ **FIGYELEM!** A használat közben rendszeresen ellenőrizze az eredményt. Ha kellemetlen bőrreakciókat észlel, szakítsa meg a kezelést.
- Higiéniai okok miatt a terméket csak egy személy használja.
- Ne ejtse le a terméket, mert a belső részei sérülhetnek.
- Ne hagyja, hogy víz jusson a termék belsejébe. Ilyen esetben vegye ki az elemeket, és csak akkor használja a terméket újra, ha az már teljes mértékben kiszáradt.
- Minden használat előtt ellenőrizze a terméket. Ne használja a terméket, ha a görgő sérült vagy hibásan működik, mert az sérüléseket okozhat.
- A sérülések elkerülése érdekében a terméket csak a mellékelt vagy online rendelt görgőkkel használja. Rendelés: Lásd az „**Alkatrészek rendelése**” résznél.
- A terméket csak száraz kézzel kezelje.

**⚠ FIGYELMEZTETÉS!** Óvja a készüléket a nedvességtől! A készüléket ne merítse vízbe.

**⚠ FIGYELMEZTETÉS!** Tartsa a készüléket szárazon.



### **Biztonsági utasítások elemekhez/ akkumulátorokhoz**

- **ÉLETVESZÉLY!** Az elemeket/akkumulátorokat tartsa gyermekek számára nem elérhető helyen. Lenyelés esetén azonnal keressen fel egy orvost!
- A lenyelés égési sérüléshez vagy a lágyszövetek átszűrődéséhez vezethet, mely halált is okozhat. A lenyelést követő 2 órán belül már súlyos égési sérülések jelenhetnek meg.
-  **ROBBANÁSVESZÉLY!** Soha ne próbálja feltölteni a nem újratölthető elemeket. Az elemeket/akkumulátorokat ne zárja rövidre és ne nyissa fel. Ez túlhevüléssel, tűzesettel vagy robbanással járhat.
- Soha ne dobjon elemeket/akkumulátorokat tűzbe.
- Az elemeket/akkumulátorokat ne tegye ki mechanikai terhelésnek.
- Ne zárja rövidre a csatlakozókapcsokat.

**⚠ FIGYELEM!** Lenyelhető AA elemeket tartalmaz!  
Fulladásveszély!

**⚠ FIGYELMEZTETÉS!**

**GYERMEKEKTŐL ELZÁRVA  
TARTANDÓ**

A lenyelés vegyi égési sérüléshez vagy a lágyszövetek átszűrődéséhez vezethet, mely halált is okozhat. A lenyelést követő 2 órán belül már súlyos égési sérülések jelenhetnek meg. Szükség esetén azonnal vegyen igénybe orvosi segítséget.



**Az elemek/akkumulátorok kifolyásának kockázata**

- Kerülje az olyan szélsőséges hőmérsékleti viszonyokat, melyek hatással lehetnek az elemekre/akkumulátorokra, például fűtőtestek vagy közvetlen napsütés.
- Ha az elemek/akkumulátorok kifolynak, kerülje a bőrt, a szemeket és a nyálkahártyák érintkezését a vegyszerekkel!  
Azonnal mossa le az érintett területet bőséges tiszta vízzel, és forduljon orvoshoz!



## **VISELJEN VÉDŐKESZTYŰT!** A sérült

vagy kifolyt elemek/akkumulátorok a bőrrel érintkezve égési sérüléseket okozhatnak. Ezért ilyenkor viseljen megfelelő védőkesztyűt.

- Ha az elemek/akkumulátorok kifolynak, azokat a károk elkerülése érdekében azonnal vegye ki a termékből.
- Mindig egyforma típusú elemeket/akkumulátorokat használjon. Ne keverje a használt és új elemeket/akkumulátorokat!
- Ha a terméket hosszabb ideig nem használja, vegye ki belőle az elemeket/akkumulátorokat.

## **A termék károsodásának veszélye**

- Csak a megadott típusú elemeket/akkumulátorokat használja!
- Az elemeket/akkumulátorokat a rajtuk, valamint a terméken jelzett (+) és (-) polaritásjelzésnek megfelelően helyezze be.
- Behelyezés előtt tisztítsa meg az elem/akkumulátor és az elemtartó rekesz érintkezőit egy száraz, szőszmentes ruha segítségével!
- Az elhasznált elemeket/akkumulátorokat azonnal vegye ki a termékből.



## ● Használat előtt

- A terméket csak száraz kézzel kezelje.
- Vegye ki a termék részeit a csomagolásból.

## ● Az elemek behelyezése és cseréje (A ábra)

1. A termék kikapcsolása: Tolja a tolókapcsolót **3** lefelé, amíg a „0” látható nem lesz. (C ábra)
2. Helyezze a védősapkát **9** a görgőre **1/8**.Tartsa meg a terméket a borításánál **5** erősen. Tolja le az elemtartó rekesz fedelét **6** a borításról.
3. Adott esetben vegye ki a lemerült elemeket.
4. Helyezzen be 2 db. új elemet (típus: AA, LR6) az elemtartó rekeszbe **11**.
  - Ennek során ügyeljen a helyes polarításra. Ennek jelölését az elemtartó rekesz **11** külső felületén találja.
5. Tolja vissza az elemtartó rekesz fedelét **6** a borításra **5**.

## ● Kezelés

1. Használat előtt: Távolítsa el a védősapkát **9**.
2. A termék bekapcsolása: Nyomja meg a biztonsági gombot **4**. Ezzel egyidőben tolja a tolókapcsolót **3** felfelé a kívánt sebességfokozathoz. (C ábra)
  - **Megjegyzés:** Ajánlatos az „I”-es sebességfokozattal kezdeni. Amennyiben elégedett az eredményekkel és úgy érzi, hogy már megismerkedett a termék kezelésével, a „II”-es sebességfokozatra is kapcsolhat.
3. Irányítsa a görgőt **1/8** lassan és óvatosan az eltávolítandó bőrkeményedésre, és finoman nyomja rá.
4. A termék kikapcsolása: Tolja a tolókapcsolót **3** lefelé, amíg a „0” látható nem lesz. (C ábra)
  - **Megjegyzés:** A sérülések elkerülése érdekében a görgő **1/8**, leáll, ha arra túl nagy nyomást gyakorolnak.

## ● A különböző feltétek használata

- Gondosan válassza ki a feltétet. A szakszerűtlen kezelés sérülésekhez vezethet.
- A csomagolás 2 komplett görgőratétet tartalmaz.

### Durvaszemcsés görgő (ezüst) 8

- Vastagabb bőrkeményedések eltávolítására.

### Finomszemcsés görgő (HG11084A: mentazöld/HG11084B: rózsaszín) 1

- Bőrkeményedések eltávolítására és a bőr kisimítására. Ez a feltét különösen a bőr kisimítására alkalmas a durvaszemcsés görgő (ezüst) 8 használata után.

## A feltétek cseréje (B ábra)

- **Megjegyzés:** A sérülések elkerülése érdekében a terméket csak a mellékelt vagy online rendelt görgőkkel 1/8 használja. Rendelés: Lásd az „Alkatrészek rendelése” résznél.
- **Megjegyzés:** A feltét cseréje előtt kapcsolja ki a készüléket.
  1. Tolja a tolokapcsolót 3 lefelé, amíg a „0” látható nem lesz. (C ábra)
  2. Cserélje ki a behelyezett görgőratétet: Nyomja meg a görgőtartó 2 kioldógombját 7. Ezzel egyidejűleg vegye le a görgőtartót 2 a házról 5.
  3. Nyomja meg és tartsa lenyomva újra a görgőtartó 2 kioldógombját 7. Helyezze fel a görgőtartót 2 a görgővel 1/8 úgy a termékre, hogy a görgőtartó 2 és a görgő fogaskerekei egymás fölé kerüljenek.
- **Megjegyzés:** A görgőt 1/8 nem lehet levenni a görgőtartóról 2.

## ● A bőr ápolása a használat után

- Kenje be a bőrt bőrápolóval, olajjal vagy krémmel.
- Ne juttasson a bőrre olyan anyagokat (pl. dezodort), melyek azt irritálhatják.

## ● Tisztítás és ápolás

Görgőtartó [2] és görgő [1]/[8]:

- **Megjegyzés:** Tisztítsa meg a görgőtartót [2] és a görgőt [1]/[8] minden használat után. Ügyeljen arra, hogy a görgő [1]/[8] felülete ne sérüljön. Ehhez forgassa körbe a görgőt és ellenőrizze a felületét alaposan.
  - **Megjegyzés:** Tisztítás és ápolás előtt minden esetben kapcsolja ki a terméket.
1. Kapcsolja ki a terméket a tolókapcsoló [3] lefelé, amíg a „0” látható nem lesz. (C ábra)
  2. Helyezze a védősapkát [9] a görgőre [1]/[8]. Tartsa meg a terméket borítását [5] erősen. Tolja le az elemtartó rekesz fedelét [6] a borításról. Vegye ki az elemeket.
  3. A görgőtartót [2] és a görgőt [1]/[8] minden használat után a tisztítóecsettel [10].
  4. Helyezze a védősapkát [9] a görgőtartóra [2].

Szükség esetén törölje át a készülék felületét egy enyhén nedves ruhával.

## ● A görgőratét cseréje

⚠ **FIGYELMEZTETÉS!** Ne használja a terméket, ha a görgő [1]/[8] felülete sérült.

- **Megjegyzés:** Lehetőség van pót-görgőratétek rendelésére (lásd az „Alkatrészek rendelése” c. részt).

### **Mikor kell kicserélni a görgőratétet?**

- Amint azon sérülések jeleit észleli.
- Amikor ugyanazon eredmények eléréséhez hosszabb időre van szükség.
- A használat gyakoriságától függően (általában 1 év után).

## ● Mentesítés

A csomagolás környezetbarát anyagokból készült, amelyeket a helyi újrahasznosító helyeken adhat le ártalmatlanítás céljából.



A hulladék elkülönítéséhez vegye figyelembe a csomagolóanyagon található jelzéseket. Ezek rövidítéseket (a) és számokat (b) tartalmaznak a következő jelentéssel: 1-7: műanyagok/20-22: papír és karton/80-98: kötőanyagok.

### Termék:



A termék, és a csomagolóanyagokat is, újrahasznosítható, és a gyártó kiterjesztett felelőssége alá tartozik.

A jobb hulladékkezelés érdekében az ábrán látható információk (szortírozási információk) alapján külön ártalmatlanítsa őket.

A Triman-logó csak Franciaországra vonatkozik.



A kiszolgált termék megsemmisítési lehetőségeiről lakóhelye illetékes önkormányzatánál tájékozódhat.



A környezete érdekében, ne dobja a kiszolgált terméket a háztartási szemétkébe, hanem adja le szakszerű ártalmatlanításra. A gyűjtőhelyekről és azok nyitvatartási idejéről az illetékes önkormányzatnál tájékozódhat.

A hibás vagy elhasznált elemeket/akkukat a 2006/66/EK irányelv és módosításai értelmében újra kell hasznosítani. Szolgáltassa vissza az elemeket/akkukat és/vagy a terméket az ajánlott gyűjtőállomásokon keresztül.



### **Környezeti károk az elemek/akkuk hibás megsemmisítése következtében!**

Az elemeket/akkukat nem szabad a háziszemétbe dobni. Mérgező hatású nehézfémeket tartalmazhatnak és ezért különleges kezelést igénylő hulladéknak számítanak. A nehézfémek vegyjelei a következők: Cd = kadmium, Hg = higany, Pb = ólom. Ezért az elhasznált elemeket/akkukat egy közösségi gyűjtőhelyen adja le.

### **● Alkatrészek rendelése**

Lehetőség van kiegészítő görgőratétek (görgőtartó **2** és görgő **1**/**8**) utánrendelésére az SHE 3 E5 ELEKTROMOS BŐRKEMÉNYEDÉS ELTÁVOLÍTÓ KÉSZÜLÉK.

Online rendelés

**[www.optimex-shop.com](http://www.optimex-shop.com)**

# ● EU-Megfelelőségi nyilatkozat

## EU-MEGFELELŐSÉGI NYILATKOZAT (444856\_2307)

IAN: 444856\_2307  
Termékanazonosító: "SILVERCREST" ELEKTROMOS BŐRKEMÉNYEDÉS ELTÁVOLÍTÓ KÉSZÜLÉK  
Típuszám: HG11084A, HG11084B

A fent ismertetett nyilatkozat tárgya megfelel a vonatkozó uniós harmonizációs jogszabálynak:

2006/42/EK irányelve
2014/30/EU irányelve
2011/65/EU irányelve az összes kapcsolódó módosítással

Az alkalmazott harmonizált szabványokra hivatkozás vagy az azokra az egyéb műszaki leírásokra való hivatkozás, amelyekkel kapcsolatban megfelelőségi nyilatkozatot tették:

Szám / vonatkozó részek
2006/42/EK irányelve
EN 60335-1:2012/A15:2021
EN 60335-2-8:2015/A12:2022
EN 62233:2008
EN ISO 12100:2010
2014/30/EU irányelve
EN 55014-1:2017+A11:2020
EN IEC 55014-1:2021
EN 55014-2:1997+A1:2001+A2:2008
EN IEC 55014-2:2021

A fent ismertetett nyilatkozat tárgya megfelel az egyes veszélyes anyagok elektromos és elektronikus berendezésekben való alkalmazásának korlátozásáról szóló, 2011. június 8-i 2011/65 / EU európai parlamenti és tanácsi irányelvnek:

Szám / vonatkozó részek
2011/65/EU irányelve
EN IEC 63000:2018

A műszaki dokumentáció tulajdonosa: OWIM GmbH & Co.KG

A nyilatkozatot a nevében és megbízásában írták alá:

**OWIM GmbH & Co. KG, Stiftsbergstraße 1, 74167 Neckarsulm, Németország**

A jelen megfelelőségi nyilatkozatot a gyártó kizárólagos felelősségére bocsátják ki.

Az eredeti megfelelőségi nyilatkozat fordítása

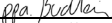
Neckarsulm	18.09.2023		
Hely	Dátum	ppa. Stefan Haensel meghatalmazott aláíró	ppa. Jens Buchheim meghatalmazott aláíró



## ● **Garancia**

A terméket gondosan, szigorú minőségi előírások betartásával gyártottuk, és a szállítás előtt gondosan ellenőriztük. Anyag- vagy gyártási hibák esetén a termék eladójával szemben törvényes jogok illetik meg. Az Ön törvényes jogait az általunk alább meghatározott garancia semmilyen módon nem korlátozza.

Erre a termékre 3 év garanciát adunk a vásárlás dátumától számítva. A garancia idő a vásárlás dátumával kezdődik. Biztonságos helyen őrizze meg az eredeti vásárlói bizonylatot, mert ez a dokumentum szükséges a vásárlás bizonyításához.

A vásárláskor fennálló károk és hiányosságokat a termék kicsomagolása után haladéktalanul jelezze.

Ha ezen a terméken a vásárlástól számított 3 éven belül anyag- vagy gyártási hibát észlel, választásunk szerint ingyenesen megjavítjuk vagy kicseréljük a terméket. A garancia idő nem hosszabbodik meg a helyette nyújtott szavatossági igény által. Ez a kicserélt vagy javított alkatrészekre is érvényes.

A garancia megszűnik, ha a terméket megrongálták, ill. nem szakszerűen kezelték vagy végezték a karbantartást.

A garancia az anyag- és gyártási hibákra vonatkozik. Ez a garancia nem terjed ki azokra a termékalkatrészekre, amelyek normál kopásnak vannak kitéve, és ezért gyorsan kopó alkatrésznek minősülnek (pl. elemekre, akkumulátorokra, tömlőkre, tintapatronokra), illetve a törékeny alkatrészek sérülésére, pl. kapcsolókra vagy üveg alkatrészekre.

## ● **Garanciális ügyek lebonyolítása**

Ügyének gyors elintézetősége céljából, kérjük kövesse az alábbi útmutatást:

Kérjük, kérdések esetére készítse elő a pénztárblokkot és a cikkszámot (IAN 444856\_2307) a vásárlás tényének az igazolására.

Kérjük, hogy a cikkszámot olvassa le a típustábláról, a gravírozásból, az Útmutató címlapjáról (balra lent), illetve a hátoldalon, vagy a termék alján található matricáról.

Amennyiben működési hibák, vagy egyéb hiányosság lépne fel, előszöris vegye fel a kapcsolatot a következőkben megnevezett szervizek egyikével telefonon, vagy e-mailen.

A hibásnak ítélt terméket ezután a vásárlást igazoló blokk, valamint a hiba leírásának és keletkezési idejének mellékelésével díjmentesen postázhatja az Önnel közölt szervizcímre.

## ● **Szerviz**

**HU**

### **Szerviz Magyarország**

Tel.: 0680021536

E-mail: [owim@lidl.hu](mailto:owim@lidl.hu)



**OWIM GmbH & Co. KG**

Stiftsbergstraße 1  
74167 Neckarsulm  
GERMANY

Model No.: HG11084A/HG11084B

Version: 01/2024



IAN 444856\_2307

8 