



FAMILIENZELT FÜR 4 PERSONEN

DE AT CH

FAMILIENZELT FÜR 4 PERSONEN

Montage- und Sicherheitshinweise

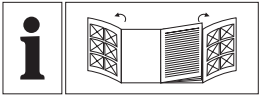

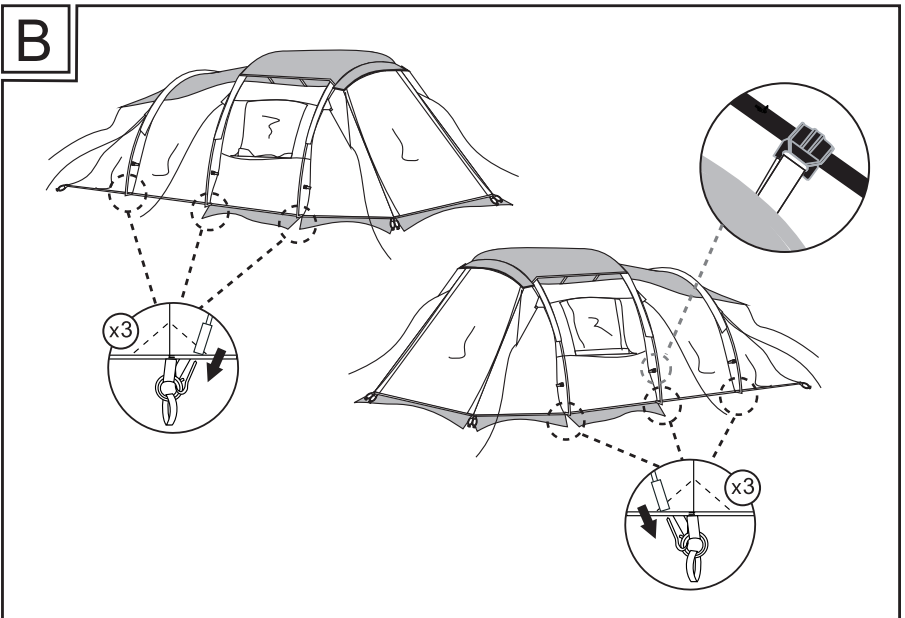
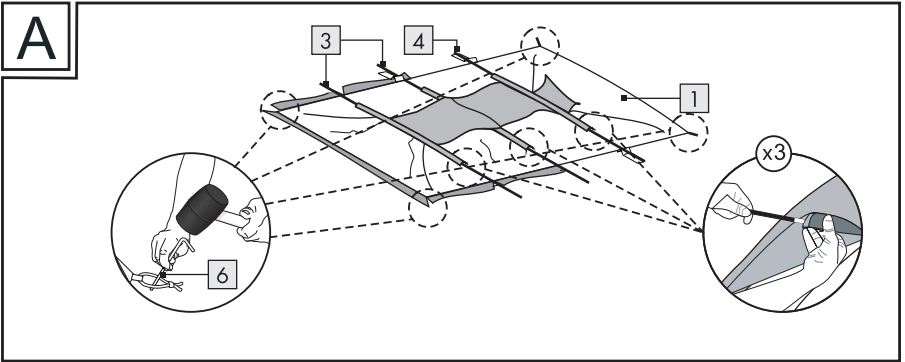
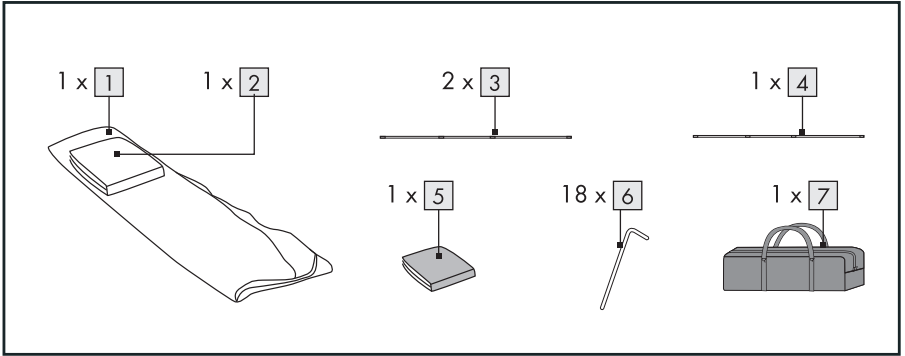

C

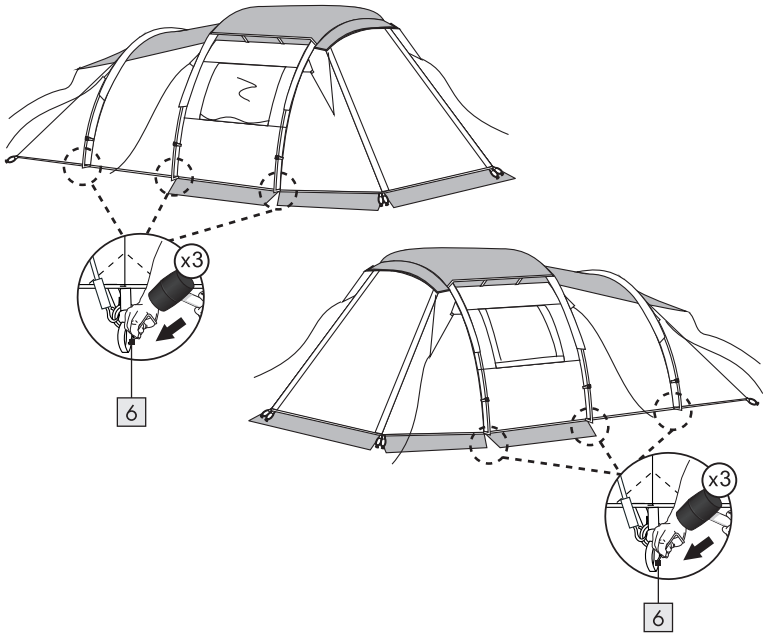

D

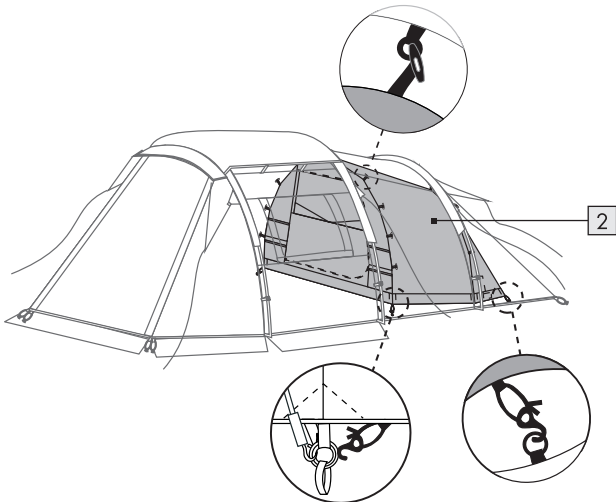

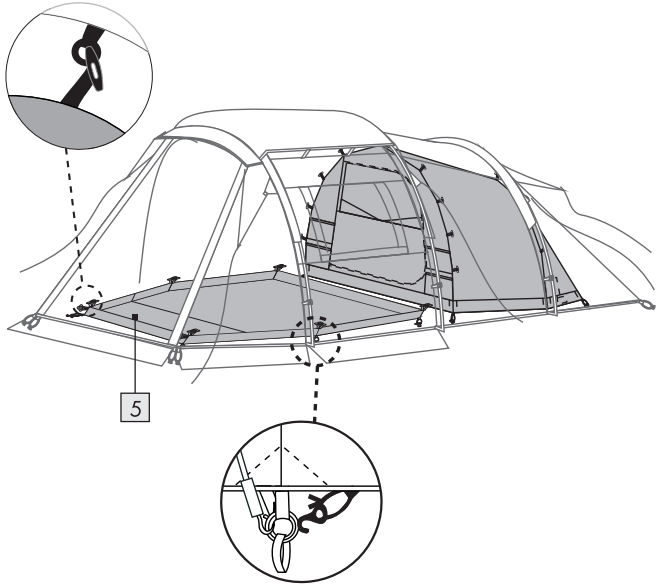
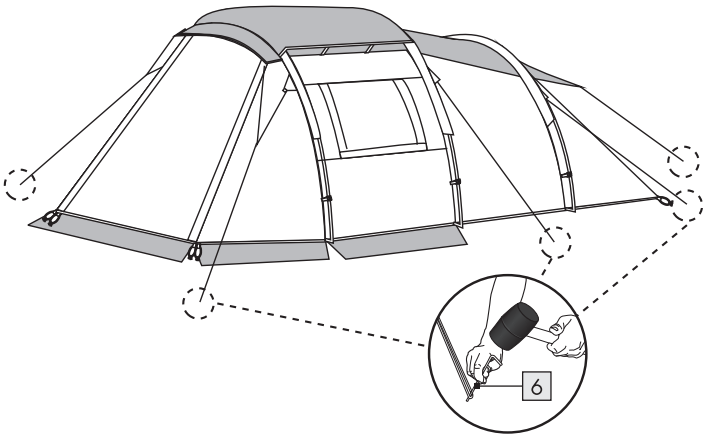
E**F**

FAMILIENZELT FÜR 4 PERSONEN

● Einleitung

Wir beglückwünschen Sie zum Kauf Ihres neuen Produkts. Sie haben sich damit für ein hochwertiges Produkt entschieden. Machen Sie sich vor der ersten Inbetriebnahme mit dem Produkt vertraut. Lesen Sie hierzu aufmerksam die nachfolgende Bedienungsanleitung und die Sicherheitshinweise. Benutzen Sie das Produkt nur wie beschrieben und für die angegebenen Einsatzbereiche. Bewahren Sie diese Anleitung an einem sicheren Ort auf. Händigen Sie alle Unterlagen bei Weitergabe des Produktes an Dritte mit aus.

● Bestimmungsgemäße Verwendung

Dieses Produkt ist als Unterkunft auf Reisen und zum Campen geeignet. Das Produkt ist nicht für den gewerblichen Einsatz bestimmt.

Geeignet zur Verwendung bei ungünstigen Wetterbedingungen, z. B. nass und windig; aber nicht vorgesehen für extreme Umgebungen, wie z. B. in den Bergen.

● Teilebeschreibung





- 1 Außenzelt
- 2 Innenzelt
- 3 Vordere & mittlere Stangen
- 4 Hintere Stangen
- 5 PE-Boden
- 6 Heringe
- 7 Tragetasche

● Technische Daten

Maße:

Außenzelt:
ca. 455 x 260 x 190 mm (L x B x H)

Innenzelt:
ca. 210 x 240 x 172 mm (L x B x H)

	Wassersäule: 3000 mm
	Windfest
	Wasserdicht
	

● Sicherheitshinweise

BEWAHREN SIE DIESE ANLEITUNG GUT AUF. HÄNDIGEN SIE ALLE UNTERLAGEN BEI WEITERGABE DES PRODUKTS AN DRITTE EBENFALLS MIT AUS.

⚠ VORSICHT! VERLETZUNGSGEFAHR!

- Stellen Sie sicher, dass alle Teile unbeschädigt und sachgerecht montiert sind. Bei unsachgemäßer Montage besteht Verletzungsgefahr. Beschädigte Teile können die Sicherheit und Funktion beeinflussen.
- Wählen Sie einen möglichst festen, ebenerdigen Untergrund als Standplatz.
 - Kontrollieren Sie regelmäßig die Unversehrtheit aller Verbindungsstellen und überprüfen Sie Abspannungen und den festen Sitz der Heringe.
 - Verwenden Sie kein Insekten-Spray in oder auf dem Zelt.
 - Kleine undichte Stellen an den Nähten können mit einem Nahtspray behoben werden. Für die Zelthaut kann ein Imprägnierspray verwendet werden.

⚠ VORSICHT! VERGIFTUNGSGEFAHR UND GEFAHR DER SACH-BESCHÄDIGUNG! Entzünden Sie kein Feuer innerhalb des Produkts und halten Sie es von Wärmequellen fern.

- Machen Sie sich zudem mit den Brandschutzbestimmungen vor Ort (z. B. Campingplatz, Zeltplatz) vertraut.

⚠ WARNUNG! ERSTICKUNGSGEFAHR! Falls der Innenraum des Zeltes nicht adäquat belüftet wird, besteht unter Umständen Erstickungsgefahr.

- Bei Verwendung von Gas oder anderen Verbrennungsgeräten ist zusätzliche Lüftung notwendig.
- Stellen Sie sicher, dass die Lüftungsöffnungen an den Seiten des Innenzelts zu keiner Zeit verdeckt werden.
- Lassen Sie Kinder niemals unbeaufsichtigt im Zelt.



WARNUNG! Verwenden Sie keine Hochspannungsgeräte oder heiße Geräte im Zelt, da dies zu einem Brand oder Stromschlag führen kann.

● Vorsichtsmaßnahmen gegen Feuer

Zum sicheren Campen sind folgende Regeln des gesunden Menschenverstandes zu befolgen:

- Keine heißen Geräte in der Nähe der Wände, des Daches oder der Vorhänge aufstellen.
- Immer die Sicherheitsinstruktionen für diese Geräte beachten.
- Niemals Kindern erlauben, in der Nähe von heißen Geräten zu spielen.
- Lassen Sie die Durchgänge frei. Stellen Sie die Ausgänge nicht mit Gegenständen zu.
- Erkundigen Sie sich nach den Einrichtungen und Vorkehrungen gegen Feuer auf dem Gelände.

● Zelt aufbauen

- Achten Sie darauf, dass das Produkt nur von fachkundigen Personen montiert wird.
- **Hinweis:** Das Polyestermaterial des Außenzeltes besteht aus wasserabweisendem Material.
- Während der ersten Verwendung bei Regen ist es möglich, dass das Zelt nicht vollständig wasserdicht ist. Durch die Nässe ziehen sich aber die Fäden des Zeltes zusammen und so wird das Zelt nach einer kurzen Zeit wasserdicht.
- Stellen Sie das Zelt nicht auf einem abschüssigen Gelände auf.
- Montieren Sie das Produkt gemäß den Abbildungen A bis F.

Abbildung A:

1. Entnehmen Sie das Zelt und alle Zubehörteile aus der Verpackung.
2. Legen Sie das Außenzelt **1** flach und komplett ausgerollt auf den Boden, auf dem es aufgestellt werden soll. Die Öffnung für die Stangen muss sich an der Außenseite des Zelts befinden.
3. Klappen Sie die Stangen aus und bauen Sie die einzelnen Teile zusammen, eins nach dem anderen.
4. Führen Sie die Stangen **3** **4** vorsichtig durch die dafür vorgesehenen Öffnungen.
5. Fixieren Sie jede Endschleufe mit einem Hering **6** im Boden.

Abbildung B:

6. Heben Sie das Zelt an und führen Sie die Stangen **3** **4** in die Stifte am Boden. Der Rahmen ist nun aufgestellt und gespannt. Vermeiden Sie eine zu starke Spannung. Wenn die Spannung zu hoch ist, kann das Zelt reißen.
7. Bringen Sie die Stangenklammer an den Stangen an.

Abbildung C:

8. Fixieren Sie die Verankerungspunkte der kompletten Konstruktion mit den Heringen .

Abbildung D:

9. Bringen Sie die Schlafkabine mit den Haken am unteren Teil des Zelts an.
10. Hängen Sie die Schlafkabine an den Kunststoffklammern in den dafür vorgesehenen Bereichen des Zelts auf.

Abbildung E:

11. Legen Sie die Bodenplane in den Eingang des Zelts. Richten Sie sie entsprechend aus. Bringen Sie die Bodenplane mit den Haken am unteren Teil des Zelts an.
12. Hängen Sie die Bodenplane an den Kunststoffklammern in den dafür vorgesehenen Bereichen des Zelts auf.



Abbildung F:

13. Fixieren Sie alle Spannleinen mit den Heringen  am Boden.
14. Sie können das Zelt nun verwenden.

● Zelt abbauen



- Reinigen Sie das Zelt von innen und außen, bevor Sie das Zelt abbauen. Der Abbau des Zeltes muss in umgekehrter Reihenfolge zum Aufbau erfolgen.

● Zelt zusammenpacken

-  **VORSICHT!** Stellen Sie sicher, dass das Zelt komplett trocken ist, bevor Sie es zusammenpacken. Andernfalls können Flecken und Gewebeschäden die Folge sein.
-  **VORSICHT!** Die Heringe  und andere einzelne Teile müssen separat in die dafür vorgesehenen Taschen gepackt werden. Ansonsten können die Heringe das Zelt beschädigen.

- Falten Sie das Zelt immer so zusammen, dass der Zeltboden nach außen zeigt.
- Sammeln Sie alle Teile vor dem Verpacken sorgfältig zusammen. Zählen Sie diese durch um sicherzustellen, dass keine Teile verlegt oder verloren gegangen sind.
- Verstauen Sie anschließend das zusammengerollte Zelt sorgfältig in der Tragetasche.

● Reinigung und Pflege

-  **VORSICHT!** Waschen Sie das Zelt niemals in einer Waschmaschine. Andernfalls kann die Wasserdichtigkeit negativ beeinflusst werden.
-  **VORSICHT!** Benutzen Sie niemals Benzin, Lösungsmittel oder andere Reinigungsmittel. Andernfalls drohen Beschädigungen des Produkts.

In allen synthetischen Zelten kann es zu Kondensbildung kommen; lüften Sie also so häufig wie möglich, um den Effekt abzuschwächen.

- Entfernen Sie Schmutz vom Zelt mit einem weichen Schwamm und klarem Wasser.
- Lassen Sie alle Teile gründlich trocknen, bevor Sie das Zelt wieder verpacken. Dies beugt Schimmel, Geruch und Verfärbungen vor.
- Sprühen Sie die Reißverschlüsse mit Silikonspray ein, wenn diese beim Öffnen oder Schließen haken.
- Bei häufiger Verwendung kann die Wasserdichtigkeit des Produkts negativ beeinflusst werden. Sprühen Sie das Zelt daher regelmäßig mit einem Imprägnierspray (im Baumarkt, Fachhandel erhältlich) ein.
- Lagern Sie das Produkt an einem kühlen, trockenen Ort.

● **Entsorgung**

Die Verpackung besteht aus umweltfreundlichen Materialien, die Sie über die örtlichen Recyclingstellen entsorgen können.

Möglichkeiten zur Entsorgung des ausgedienten Produkts erfahren Sie bei Ihrer Gemeinde- oder Stadtverwaltung.

● **Garantie**

Das Produkt wurde nach strengen Qualitätsrichtlinien hergestellt und vor der Auslieferung sorgfältig geprüft. Im Falle von Material- oder Herstellungsfehlern haben Sie gegenüber dem Verkäufer des Produkts gesetzliche Rechte. Ihre gesetzlichen Rechte werden in keiner Weise durch unsere unten aufgeführte Garantie eingeschränkt.

Die Garantie für dieses Produkt beträgt 3 Jahre ab Kaufdatum. Die Garantiezeit beginnt mit dem Kaufdatum. Bewahren Sie den Originalkaufbeleg an einem sicheren Ort auf, da dieses Dokument als Nachweis des Kaufs erforderlich ist.

Alle Schäden oder Mängel, die bereits zum Zeitpunkt des Kaufs vorhanden sind, müssen unverzüglich nach dem Auspacken des Produkts gemeldet werden.

Sollte das Produkt innerhalb von 3 Jahren ab Kaufdatum einen Material- oder Herstellungsfehler aufweisen, werden wir es – nach unserer Wahl – kostenlos für Sie reparieren oder ersetzen. Die Garantiezeit verlängert sich durch einen stattgegebenen Gewährleistungsanspruch nicht. Dies gilt auch für ersetzte und reparierte Teile.

Diese Garantie erlischt, wenn das Produkt beschädigt oder unsachgemäß verwendet oder gewartet wurde.

Die Garantie deckt Material- und Herstellungsfehler ab. Diese Garantie erstreckt sich weder auf Produktteile, die normalem Verschleiß unterliegen, und somit als Verschleißteile gelten (z. B. Batterien, Akkus, Schläuche, Farbpatronen), noch auf Schäden an zerbrechlichen Teilen, z. B. Schalter oder Teile aus Glas.

Abwicklung im Garantiefall

Um eine schnelle Bearbeitung Ihres Anliegens zu gewährleisten, folgen Sie bitte den folgenden Hinweisen:

Bitte halten Sie für alle Anfragen den Kassenschein und die Artikelnummer (IAN 445221_2307) als Nachweis für den Kauf bereit.

Die Artikelnummer entnehmen Sie bitte dem Typenschild, einer Gravur, auf dem Titelblatt Ihrer Bedienungsanleitung (unten links) oder als Aufkleber auf der Rück- oder Unterseite des Produkts.

Sollten Funktionsfehler oder sonstige Mängel auftreten, kontaktieren Sie zunächst die nachfolgend benannte Serviceabteilung telefonisch oder per E-Mail.

Ein als defekt erfasstes Produkt können Sie dann unter Beifügung des Kaufbelegs (Kassenschein) und der Angabe, worin der Mangel besteht und wann er aufgetreten ist, für Sie portofrei an die Ihnen mitgeteilte Service-Anschrift übersenden.

Service

DE Service Deutschland

Tel.: 0800 5435 111

E-Mail: owim@lidl.de

AT Service Österreich

Tel.: 0800 292726

E-Mail: owim@lidl.at

CH Service Schweiz

Tel.: 0800562153

E-Mail: owim@lidl.ch

OWIM GmbH & Co. KG

Stiftsbergstraße 1
74167 Neckarsulm
GERMANY

Model No.: HG11014

Version: 01/2024

IAN 445221_2307