



Cordless Chainsaw PPKSA 40-Li B2

PL

Akumulatorowa piła łańcuchowa

Tłumaczenie oryginalnej instrukcji obsługi

DE AT CH

Akku-Kettensäge

Originalbetriebsanleitung

IAN 434681_2304

PL

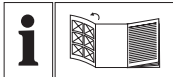

PL

Przed przeczytaniem proszę rozłożyć stronę z ilustracjami, a następnie proszę zapoznać się z wszystkimi funkcjami urządzenia.

DE AT CH

Klappen Sie vor dem Lesen die Seite mit den Abbildungen aus und machen Sie sich anschließend mit allen Funktionen des Gerätes vertraut.

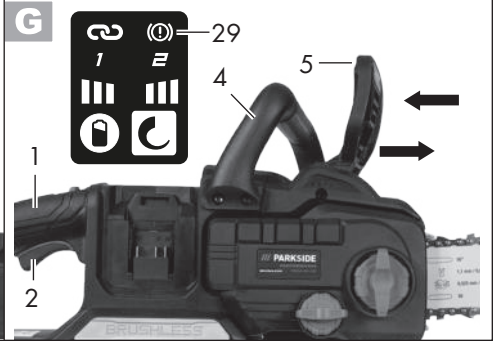
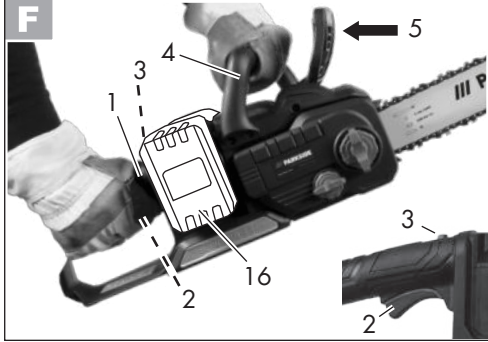
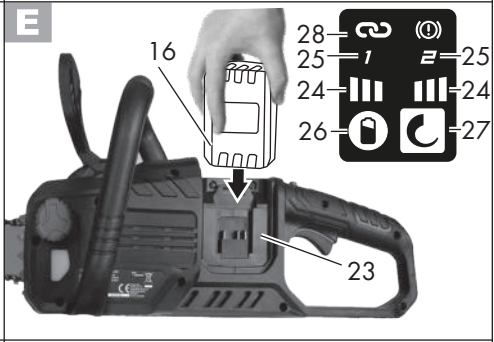
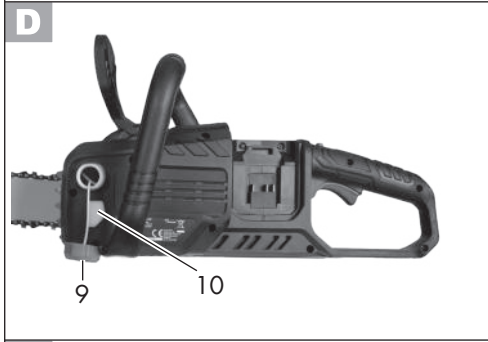
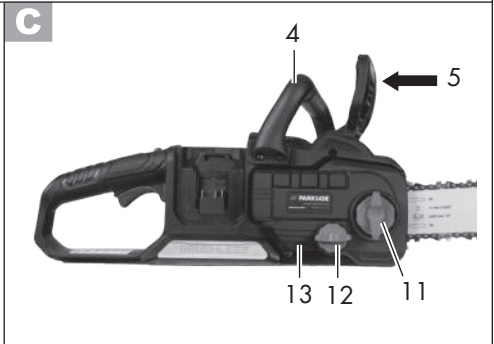
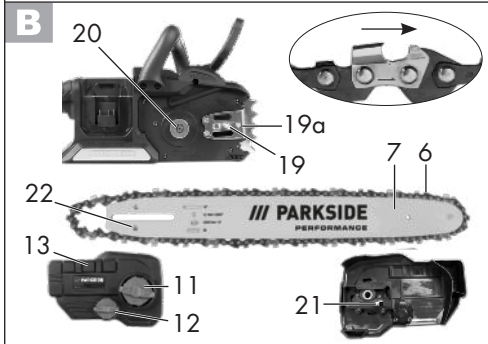
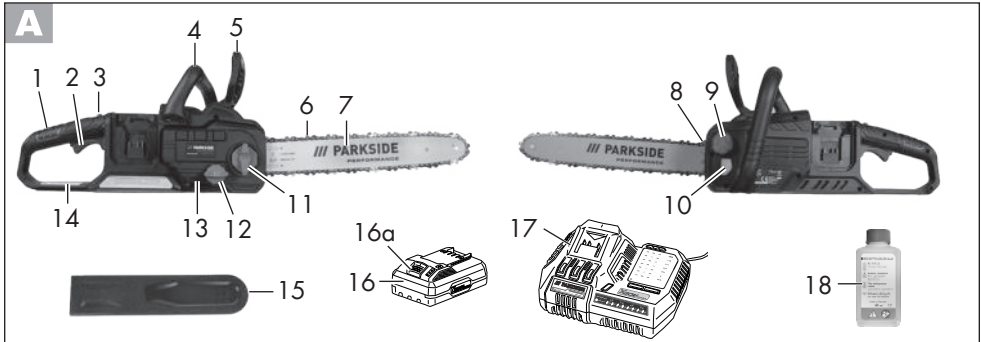

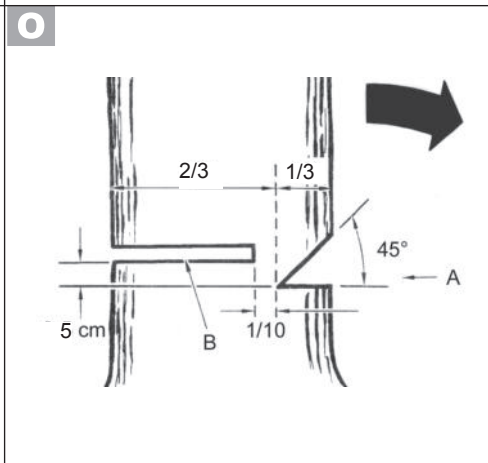
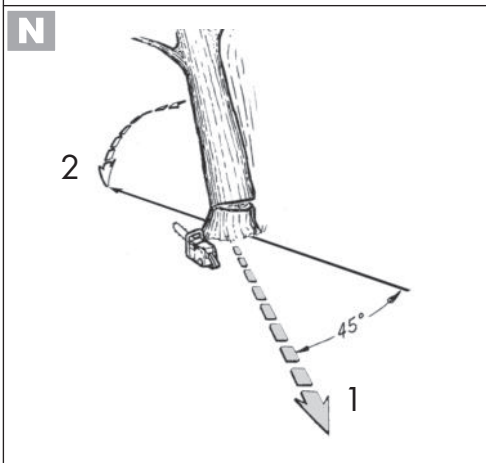
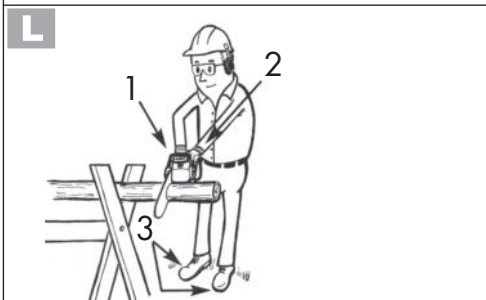
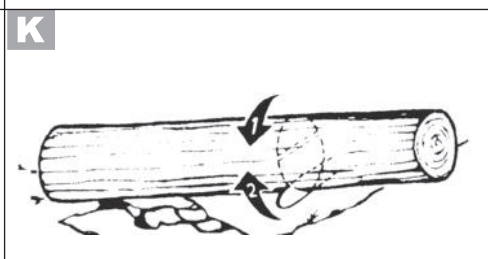
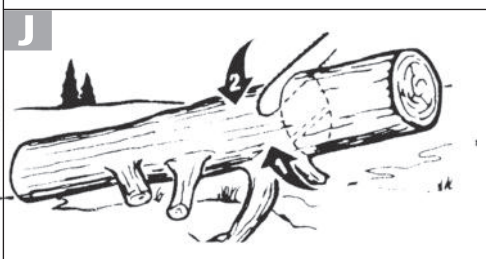
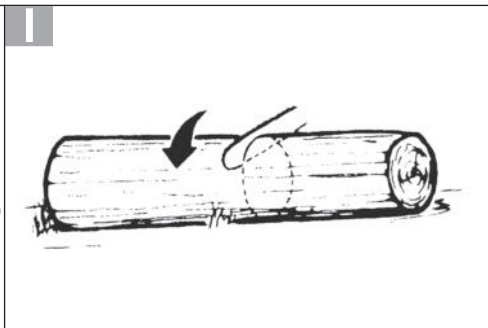

Spis treści

Wstęp	6	Technika piłowania	23
Użytkowanie zgodne z przeznaczeniem	6	Uwagi ogólne	23
Opis ogólny	6	Przycinanie na długość	23
Zakres dostawy	6	Okrzesywanie.....	24
Opis funkcji	7	Ścinanie drzew	24
Przegląd elementów urządzenia.....	7	Łączenie urządzenia z aplikacją	
Funkcje bezpieczeństwa	7	Parkside	26
Dane techniczne	8	Funkcje aplikacji.....	27
Czas ładowania.....	8	Dyrektywa dotycząca ochrony danych	27
Wskazówki bezpieczeństwa	9	27
Symbole użyte w instrukcji obsługi.....	9	Odłączanie urządzenia i usuwanie	27
Piktogramy na urządzeniu	10	danych z aplikacji	27
Ogólne zasady bezpieczeństwa		Problemy z aplikacją? - FAQ	27
dotyczące narzędzi elektrycznych	11	Konserwacja i czyszczenie	27
Zasady bezpieczeństwa dotyczące		Czyszczenie	27
piłarek łańcuchowych	14	Terminy konserwacji	28
Środki ostrożności przeciwko odrzutom		Smarowanie łańcucha piły	29
.....	15	Ostrzenie zębów tnących	29
Pozostałe uwagi dotyczące		Regulacja napięcia łańcucha	30
bezpieczeństwa	16	Docieranie nowego łańcucha piły	30
Zagrożenia ogólne	17	Konserwacja miecza.....	30
Ładowanie	17	Obracanie miecza.....	31
Ładowanie akumulatora	18	Przechowywanie	31
Montaż	18	Utylizacja / ochrona środowiska	31
Montaż miecza i łańcucha piły	18	31
Napinanie łańcucha tnącego	19	Części zamienne/akcesoria	32
Smarowanie łańcucha.....	20	Rozwiązywanie problemów	33
Wkładanie/wyjmowanie akumulatora		Gwarancja	34
.....	20	Serwis naprawczy	35
Obsługa	21	Service-Center	35
Włączanie	21	Importer	35
Wskazanie przeciążenia.....	21	Tłumaczenie oryginalnej	
Wskaźnik stanu naładowania	21	deklaracji zgodności WE	69
Przestawianie prędkości łańcucha	21	Rysunek samorozwijający	72
Sprawdzanie hamulca łańcucha.....	22		
Kontrola automatycznego układu			
olejowego	22		
Wymiana miecza	22		

Wstęp

Gratulujemy zakupu nowego urządzenia. Zdecydowali się Państwo na zakup wartościowego produktu. Niniejsze urządzenie sprawdzono w trakcie produkcji pod kątem jakości, a także dokonano jego kontroli ostatecznej. W ten sposób zapewniona jest jego sprawność. Nie da się wykluczyć, że w pojedynczych przypadkach na lub w urządzeniu mogą znajdować się resztki środków smarnych. Nie jest to wada ani uszkodzenie i nie stanowi powodu do niepokoju.



Instrukcja obsługi jest częścią składową produktu. Zawiera ona ważne wskazówki dotyczące bezpieczeństwa, eksploatacji i utylizacji. Przed rozpoczęciem użytkowania produktu należy się zapoznać ze wszystkimi wskazówkami dotyczącymi obsługi i bezpieczeństwa. Produkt należy użytkować tylko zgodnie z opisem i podanym przeznaczeniem. Instrukcję należy przechowywać starannie, a w przypadku przekazania produktu osobom trzecim należy dostarczyć nabywcy kompletną dokumentację.

Użytkowanie zgodne z przeznaczeniem

Akumulatorowa piła łańcuchowa jest przeznaczona wyłącznie do cięcia drewna. Urządzenie nie jest przeznaczone do innych zastosowań (np. cięcie muru, plastiku lub żywności).

Urządzenie jest częścią serii X 20 V TEAM firmy Parkside i może być użytkowane z akumulatorami serii X 20 V TEAM firmy Parkside. Akumulatory można ładować tylko za pomocą ładowarek z serii X 20 V TEAM. Urządzenie jest przeznaczone do użytku prywatnego. Urządzenie nie zostało zaprojektowane do ciągłego użytku komer-

cyjnego. Urządzenie jest przeznaczone do użytku przez osoby dorosłe. Młodzież powyżej 16 roku życia może używać urządzenie tylko pod nadzorem. Producent nie odpowiada za szkody spowodowane użyciem urządzenia w sposób niezgodny z przeznaczeniem lub jego nieprawidłową obsługą. Urządzenie nie nadaje się do użytku profesjonalnego. Korzystanie z urządzenia do celów komercyjnych powoduje utratę gwarancji. Ta akumulatorowa piła łańcuchowa jest przeznaczona do użytku tylko przez jedną osobę i tylko do cięcia drewna. Piłę łańcuchową należy trzymać prawą ręką za tylny uchwyt, a lewą ręką za przedni uchwyt. Przed użyciem piły łańcuchowej użytkownik musi przeczytać i zrozumieć wszystkie informacje i wskazówki zawarte w instrukcji użytkowania. Użytkownik musi nosić stosowne środki ochrony indywidualnej. Piłą łańcuchową można piłować tylko drewno. Nie wolno ciąć nią materiałów takich jak tworzywo sztuczne, kamień, metal lub drewno zawierające ciała obce (np. gwoździe lub śruby)!

Opis ogólny

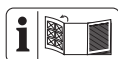

Ilustracje znajdują się na okładce przedniej i tylnej.

Zakres dostawy

Rozpakuj urządzenie i sprawdź, czy jest kompletne:

- Akumulatorowa piła łańcuchowa
- Szyna prowadząca (miecz) (już montowane)
- Łańcuch tnący (już montowane)
- Kółeczko ochronny na miecz
- Butelka ze 180 ml bio-oleju do łańcuchów
- Instrukcja obsługi



Bateria i ładowarka nie są wliczone.

Materiały opakowaniowe usuń zgodnie z przepisami.

Opis funkcji

Akumulatorowa piła łańcuchowa jest wyposażona w system szybkiego mocowania łańcucha. Obracający się łańcuch piły jest prowadzony na mieczu (prowadnica szynowa). Automatyczny układ olejowy zapewnia ciągłe smarowanie łańcucha. Dla ochrony użytkownika urządzenie jest wyposażone w różne elementy ochronne. Urządzenie można połączyć z aplikacją Parkside.

Funkcje elementów obsługowych objaśniono w poniższych opisach.

Przegląd elementów urządzenia

- A** 1 Tylny uchwyt
- 2 Włącznik/wyłącznik
- 3 Blokada włącznika
- 4 Przedni uchwyt
- 5 Dźwignia hamulca łańcucha / przednia osłona dłoni
- 6 łańcuch piły
- 7 Miecz (prowadnica szynowa)
- 8 Zderzak zębaty
- 9 Korek wlewu oleju
- 10 Wskaźnik poziomu oleju
- 11 Śruba mocująca osłonę koła łańcuchowego
- 12 Śruba systemu szybkiego napięcia łańcucha
- 13 Osłona koła łańcuchowego
- 14 Tylna osłona dłoni
- 15 Pochwa ochronna miecza
- 16 Akumulator
- 16a Przycisk zwalniający akumulator

- 17 Ładowarka
- 18 Olejarka

- B** 19 Sworzeń szyny
- 19a trzpień
- 20 Małe koło łańcuchowe
- 21 Kołek do napinania łańcucha
- 22 Gniazdo kołka do napinania łańcucha

- E** 23 Prowadnica szynowa akumulatora
- 24 Wskaźnik poziomu naładowania
- 25 Wskaźnik prędkości łańcucha
- 26 Przycisk wskaźnika stanu naładowania akumulatora
- 27 Przycisk do wyboru prędkości łańcucha
- 28 Wyświetlacz LED Smart

- G** 29 Wskaźnik

- H** 30 Kanał olejowy

A Funkcje bezpieczeństwa

- 1 Tylny uchwyt z osłoną dłoni (14)** chroni dłoń przed gałęziami i podczas zeskakiwania łańcucha.
- 2 Włącznik / wyłącznik z systemem natychmiastowego zatrzymania łańcucha**
Po zwolnieniu włącznika / wyłącznika urządzenie natychmiast się wyłącza.
- 3 Blokada włącznika**
Aby włączyć urządzenie, należy odblokować blokadę włącznika.
- 5 Dźwignia hamulca łańcucha / przednia osłona dłoni**
System bezpieczeństwa, który natychmiast zatrzymuje łańcuch piły w przypadku odrzutu; dźwignię można obsługiwać również ręcznie; chroni lewą dłoń operatora, jeśli ta ześlizgnie się z przedniego uchwytu.

6 Łańcuch piły z niskim odrzutem
pomaga absorbować siłę odrzutu dzięki specjalnie opracowanym systemom zabezpieczającym.

8 Zderzak zębaty
zwiększa stabilność podczas pionowych cięć i ułatwia cięcie.

Dane techniczne

Akumulatorowa piła łańcuchowaPPKSA 40 Li B2

Napięcie znamionowe wejścia
U40 V == (napięcie stałe); (2 x 20 V)
Prąd silnika I.....16 A
Typ zabezpieczeniaIPX0
Prędkość ruchu łańcucha

v_0 15 m/s wzgl. 20 m/s

v_{max} 25 m/s

Ciężar (bez łańcucha piły, miecza, pochwy ochronnej miecza, oleju, akumulatorów) ok. 3,17 kg
Pojemność zbiornika oleju 180 ml
16" Miecz Trilink M1431656-1041TL
łańcuch Trilink CL14356TL
Podział łańcucha 3/8" (9,525 mm)

Podziałka łańcucha 10 mm

przewodzącego łańcucha 1,1 mm

Liczba ogniw napędowych 56

Zęby koła zębatego napędu łańcucha.. 6

Długość miecza 455 mm/45,5 cm

Długość cięciaok. 380 mm/38 cm

Temperaturamax. 50 °C

Praca.....-20 - 50 °C

Przechowywanie.....0 - 45 °C

Poziom ciśnienia akustycznego

(L_{pA}) 90,5 dB; K_{pA} = 3 dB

Poziom mocy akustycznej (L_{WA})

zmierzony99,8 dB; K_{WA} = 3,29 dB

gwarantowany 103 dB

Wibracje (a_{rh}) ...maks. 1,76 m/s²; K= 1,5 dB

Typ akumulatoralitowo-jonowy

w przypadku korzystania z akumulatorów Smart (Smart PAPS 204 A1/ Smart PAPS 208 A1)

Częstotliwość robocza/pasmo częstotliwości2400 - 2483,5 MHz
Maks. moc nadawania ≤ 20 dBm

Podana łączna wartość drgań i wartość emisji hałasu zostały zmierzone zgodnie z unormowaną metodą pomiarów i mogą zostać wykorzystane do porównania tego elektronarzędzia z innym.

Podana łączna wartości drgań i wartość emisji hałasu mogą zostać wykorzystane także do wstępnej oceny narażenia.



Ostrzeżenie: Wartości emisji drgań i hałasu mogą różnić się w trakcie rzeczywistego użytkowania elektronarzędzia od wartości podanej, w zależności od sposobu eksploatacji elektronarzędzia, w szczególności od rodzaju obrabianego elementu. Konieczne jest określenie środków bezpieczeństwa w celu ochrony operatora w oparciu o ocenę stopnia narażenia na wibracje w rzeczywistych warunkach użycia (należy uwzględniać wszystkie fazy cyklu eksploatacji, na przykład czas, w którym elektronarzędzie jest wyłączone, oraz czas, w którym urządzenie jest wprawdzie włączone, ale pracuje bez obciążenia).

Czas ładowania

Urządzenie jest częścią serii X 20 V TEAM firmy Parkside i może być użytkowane z akumulatorami serii X 20 V TEAM firmy Parkside. Akumulatory serii X 20 V TEAM można ładować tylko za pomocą ładowarek z serii X 20 V TEAM.

Zalecamy użytkowanie urządzenia wyłącznie z następującymi akumulatorami: PAP 20 A1,

PAP 20 A2, PAP 20 A3, PAP 20 B1,
PAP 20 B3, Smart PAPS 204 A1,
Smart PAPS 208 A11.

Zalecamy ładowanie akumulatorów
za pomocą następujących ładowarek:
PLG 20 A1, PLG 20 A2, PLG 20 A3,
PLG 20 A4, PLG 20 C1, PLG 20 C2,
PLG 20 C3, PLG 201 A1, PDSLГ 20 A1,
PDSLГ 20 B1, Smart PLGS 2012 A1.

 Czas ładowania zależy m.in. od takich czynników, jak temperatura otoczenia i akumulatora, a także od danego napięcia sieciowego, dlatego w określonych okolicznościach czas ten może odbiegać od podanych wartości.

Czas ładowania (min.)	PAP 20 A1 PAP 20 A2 PAP 20 B1	PAP 20 A3 PAP 20 B3 Smart PAPS 204 A1	Smart PAPS 208 A1
PLG 20 A1 PLG 20 A4 PLG 20 C1	60	120	240
PLG 20 C2	45	80	165
PLG 20 A2 PLG 20 A3 PLG 20 C3 PDSLГ 20 A1 PDSLГ 20 B1	45	60	150
PLG 201 A1	135	250	500
Smart PLGS 2012 A1	35	45	50

Wskazówki bezpieczeństwa

W tym punkcie opisano podstawowe zasady bezpieczeństwa podczas korzystania z urządzenia.

 Piła łańcuchowa jest niebezpiecznym urządzeniem, które w przypadku nieprawidłowego lub niedbałego użytkownika może spowodować poważne lub nawet śmiertelne obrażenia ciała. Dlatego, aby zapewnić bezpieczeństwo użytkownika i innych osób, należy zawsze przestrzegać poniższych zaleceń bezpieczeństwa, a w razie wątpliwości zapytać o radę specjalistę.

Symbole użyte w instrukcji obsługi

 **Symbol zagrożenia z informacjami o zapobieganiu obrażeniom ciała lub szkodom materialnym.**

 Znak nakazu (zamiast wykrzyknika objaśniony jest nakaz) z informacjami o zapobieganiu uszkodzeniom.

 Znak informacyjny z informacjami ułatwiającymi obsługę urządzenia.

 Noś odporne na przecięcie rękawice.

Piktogramy na urządzeniu



Przed rozpoczęciem pracy z akumulatorową piłą łańcuchową należy zapoznać się ze wszystkimi elementami obsługi. Proszę przeczytać obsługę urządzenia (przycinanie kłód na długość na koźle do piłowania) i poprosić doświadczonego użytkownika lub specjalistę o objaśnienie funkcji, sposobu działania, technik piłowania i środków ochrony indywidualnej.



Przeczytaj i przestrzegaj instrukcji obsługi dołączonej do maszyny!



Stosuj środki ochrony indywidualnej. Zawsze noś



okulary ochronne lub ochronę twarzy i ochronniki słuchu.



Noś kask ochronny



Noś odpowiednią odzież roboczą.



Niebezpieczeństwo skaleczenia! Noś rękawice odporne na przecięcie.



Noś odporne na przecięcie buty ochronne z antypoślizgową podszewką.



Używaj urządzenia zawsze obiema rękami.



Uwaga! Odrzut - Podczas pracy pamiętaj o możliwym odrzucie maszyny.



Nie wystawiaj urządzenia na deszcz. Urządzenie nie może być wilgotne ani używane w wilgotnym środowisku.



Prace konserwacyjne i czyszczenie należy zasadniczo wykonywać tylko przy wyłączonym silniku i wyjętym akumulatorze.



Gwarantowany poziom mocy akustycznej

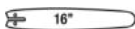

Długość miecza



Urządzeń elektrycznych nie należy wyrzucać razem ze śmieciami domowymi



Hamulec łańcucha



Wskazówka: Przed rozpoczęciem procesu uruchamiania zwolnić hamulec łańcucha



Wyświetlacz prędkości łańcucha



Ustawianie poziomów Prędkość łańcucha



Wyświetlacz LED Smart



Przycisk wskaźnika stanu naładowania akumulatorów



Wskaźnik stanu naładowania

Symbol poniżej małego koła łańcuchowego:

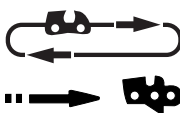

Przestrzegać kierunku biegu łańcucha. Uwaga! Przeczytać instrukcję obsługi.

Symbol na mieczu:

 Urządzenie tnące

 Szerokość wpustu

 Podziałka łańcucha

 Liczba ogniw napędowych

Symbol na śrubie mocującej osłony koła łańcuchowego:

 OTWARTY

 ZAMKNIĘTY

Symbol na dźwigni hamulca łańcucha:

 Hamulec łańcucha: WYŁ.

 Hamulec łańcucha: ZAŁ.

Symbol na śrubie systemu szybkiego napinania łańcucha:

 luzowanie

 naprężanie

Symbole na korku wlewu oleju:

 Olej do łańcuchów do pił

Symbole na opakowaniu:

 Opakowanie i produkt należy utylizować zgodnie z zasadami ekologii.

 Symbol przydatności do recyklingu:
Tektura falista

Ogólne zasady bezpieczeństwa dotyczące narzędzi elektrycznych



OSTRZEŻENIE! Proszę zapoznać się ze wszystkimi wskazówkami bezpieczeństwa, instrukcjami, ilustracjami i danymi technicznymi, dołączonymi do tego elektrycznego narzędzia. Niedokładne przestrzeganie zasad i instrukcji bezpieczeństwa może spowodować porażenie prądem, pożar i/ lub inne ciężkie zranienia.

Zachowaj wszystkie zasady bezpieczeństwa i instrukcje na przyszłość.

Użyte w zasadach bezpieczeństwa pojęcie „narzędzie elektryczne” dotyczy narzędzi elektrycznych zasilanych prądem sieciowym (za kablem sieciowym) oraz narzędzi elektrycznych zasilanych z baterii (bez kabla sieciowego).

1) Bezobezpieczeństwo miejsca pracy

- a) Zapewnij porządek i wystarczające oświetlenie w miejscu pracy. Nieporządek lub nieoświetlone miejsce pracy może spowodować wypadek.
- b) Nie pracuj narzędziem elektrycznym w atmosferze potencjalnie wybuchowej, w której znajdują się palne ciecze, gazy lub pyły. Narzędzia elektryczne wytwarzają iskry, które mogą zapalić pył lub parę.
- c) Trzymaj od dzieci i innych ludzi w bezpiecznej odległości podczas używania narzędzia elektrycznego. Odwrócenie uwagi może spowodować utratę kontroli nad urządzeniem.

2) Bezpieczeństwo elektryczne

- a) **Wtyczka narzędzia elektrycznego musi pasować do gniazdka. Wtyczki nie można w żaden sposób modyfikować. Nie używaj adapterów wtyczek razem z narzędziami elektrycznymi posiadającymi zestyk ochronny (uziemiający).** Nienaruszone wtyczki i dopasowane gniazdka zmniejszają ryzyko porażenia prądem.
- b) **Unikaj dotykania uziemionych powierzchni, takich jak rury, kaloryfery, piecyki, kuchenki, lodówki.** Gdy Twoje ciało jest uziemione, ryzyko porażenia prądem jest większe.
- c) **Trzymaj narzędzia elektryczne z daleka od deszczu i wilgoci/wody.** Dostanie się wody do wnętrza urządzenia elektrycznego zwiększa ryzyko porażenia prądem.
- d) **Nie używaj kabla do przenoszenia narzędzia elektrycznego, do jego zawieszania ani do wyciągania wtyczki z gniazdka. Chroń kabel przed gorącym, olejem, ostrymi krawędziami i ruchomymi częściami urządzenia.** Uszkodzone i splątane kable zwiększają ryzyko porażenia prądem.
- e) **Pracując narzędziem elektrycznym na dworze, używaj tylko przedłużaczy dopuszczonych do używania na dworze.** Używanie przedłużacza przystosowanego do używania na dworze zmniejsza ryzyko porażenia prądem.
- f) **Jeśli nie da się uniknąć pracy elektro-narzędzia w środowisku wilgotnym, należy zastosować wyłącznik różnicowoprądowy.** Zastosowanie wyłącznika różnicowoprądowego zmniejsza niebezpieczeństwo porażenia prądem elektrycznym.

3) Bezpieczeństwo osób

- a) **Zachowuj uwagę, uważaj na to, co robisz i pracuj narzędziem elektrycznym rozsądnie. Nie używaj narzędzi elektrycznych, jeżeli jesteś zmęczony albo jeżeli pod wpływem narkotyków, alkoholu albo leków.** Chwila nieuwagi podczas używania narzędzia elektrycznego może doprowadzić do poważnych zranień.
- b) **Noś środki ochrony osobistej, zawsze zakładaj okulary ochronne.** Noszenie środków ochrony osobistej, takich jak maska przeciwpyłowa, buty z antypoślizgowymi podeszwami, kask i nauszники – zależnie od rodzaju i sposobu używania narzędzia elektrycznego – zmniejsza ryzyko zranienia.
- c) **Unikaj przypadkowego uruchomienia narzędzia. Przed podłączeniem narzędzia elektrycznego do źródła zasilania i/lub baterii, przed jego podniesieniem i przeniesieniem upewnij się, że jest ono wyłączone.** Jeżeli podczas przenoszenia narzędzia elektrycznego palec osoby niosącej znajdzie się na włączniku, albo jeżeli włączone urządzenie zostanie podłączone do źródła zasilania, może dojść do wypadku.
- d) **Przed włączeniem narzędzia elektrycznego usuń przyrządy nastawcze i klucze do śrub.** Narzędzie lub klucz znajdujący się w obrotowej części urządzenia może spowodować zranienie.
- e) **Unikaj anormalnych pozycji ciała. Zapewnij sobie stabilną pozycję i zawsze zachowuj równowagę ciała.** Dzięki temu możliwe będzie zachowanie lepszej kontroli nad urządzeniem elektrycznym w nieoczekiwanych sytuacjach.
- f) **Noś odpowiednie ubranie. Nie zakładaj obszernych, luźnych ubrań ani ozdób. Trzymaj włosy, części ubrania i**

rękawice z daleka od ruchomych części. Luźne ubranie, ozdoby lub długie włosy mogą zostać pochwycone lub wkręcone przez ruchome części.

- g) **Jeżeli urządzenie posiada możliwość zamontowania systemu odpylania, należy go zamontować i prawidłowo używać.** Używanie przyrządu odsysającego pył może zmniejszyć zagrożenia związane z pyłem.
- h) **Nie kieruj się fałszywym poczuciem bezpieczeństwa i nie naruszaj zasad bezpieczeństwa obowiązujących dla elektronarzędzi, nawet jeśli po częstym korzystaniu jesteś zaznajomiony z elektronarzędziem.** Nieuważne postępowanie może w ułamku sekundy doprowadzić do poważnych obrażeń.

4) **Używanie i obsługa narzędzia elektrycznego**

- a) **Nie przeciążaj urządzenia.** Do każdej pracy używaj właściwego narzędzia elektrycznego. Pasującym narzędziem elektrycznym można pracować lepiej i bezpieczniej w podanym zakresie mocy.
- b) **Nigdy nie używaj narzędzia elektrycznego z uszkodzonym wyłącznikiem.** Narzędzie elektryczne, którego nie można włączyć i wyłączyć, jest niebezpieczne i wymaga naprawy.
- c) **Przed dokonaniem ustawień urządzenia, wymianą narzędzia końcowego lub odłożeniem elektronarzędzia wyciągnij wtyk z gniazda sieciowego i/lub usuń wyjmowany akumulator.** Ten środek ostrożności uniemożliwi przypadkowe uruchomienie narzędzia elektrycznego.
- d) **Przechowuj nieużywane narzędzia elektryczne w niedostępnym dla dzieci miejscu. Nie pozwalaj używać urządzenia osobom, które nie są z nim**

obezneane i które nie przeczytały tych wskazówek. Narzędzia elektryczne są niebezpieczne, jeżeli używają ich niedoświadczzone osoby.

- e) **Dbaj o staranną pielęgnację elektronarzędzia i narzędzi obróbkowych. Sprawdź, czy ruchome części prawidłowo funkcjonują i nie są zablokowane, czy części nie są połamane lub inaczej uszkodzone i czy prawidłowe działanie narzędzia elektrycznego nie jest zakłócone.** Przed użyciem urządzenia zleć naprawę uszkodzonych części. Przyczyną wielu wypadków są źle konserwowane narzędzia elektryczne.
 - f) **Narzędzia tnące muszą być zawsze ostre i czyste.** Starannie pielęgnowane narzędzia tnące z ostrymi ostrzami rzadziej się blokują i są łatwiejsze w prowadzeniu.
 - g) **Używaj narzędzia elektrycznego, akcesoriów, oprzyrządowania itd. tylko zgodnie z tymi wskazówkami. Zwracaj przy tym uwagę na warunki pracy i uwzględniaj rodzaj wykonywanej pracy.** Używanie narzędzi elektrycznych do celów niezgodnych z ich przeznaczeniem może prowadzić do niebezpiecznych sytuacji.
 - h) **Uchwyty i powierzchnie chwytne utrzymuj w stanie suchym, czystym oraz wolnym od oleju i smaru.** Śliskie uchwyty i powierzchnie chwytne uniemożliwiają bezpieczną obsługę i kontrolę elektronarzędzia w nieprzewidywalnych sytuacjach.
- #### 5) **Uważne obchodzenie się z urządzeniami napędzanymi akumulatorami i ich stosowanie**
- a) **Ładuj akumulatory tylko przy użyciu zaleconych przez producenta ładowarek.** Używanie ładowarki przystosowa-

nej do jednego typu akumulatorów do ładowania akumulatorów innego typu grozi pożarem.

- b) **Stosuj w urządzeniach elektrycznych tylko przystosowane do nich akumulatory.** Używanie innych akumulatorów może prowadzić do zranień i pożaru.
- c) **Trzymaj nieużywane akumulatory z daleka od spinaczy biurowych, monet, kluczy, gwoździ, śrub i innych drobnych przedmiotów metalowych, które mogłyby spowodować połączenie biegunów.** Zwarcie między biegunami akumulatora może spowodować oparzenia lub pożar.
- d) **Nieprawidłowe stosowanie może doprowadzić do wycieku elektrolitu z akumulatora. Unikaj kontaktu z elektrolitem. Jeżeli elektrolit zetknął się z oczami, umyj oczy wodą. Jeżeli elektrolit dostał się do oka, skorytuj dodatkowo z pomocy lekarskiej.** Wyciekający z akumulatora elektrolit może spowodować podrażnienia skóry lub oparzenia.
- e) **Nie używaj uszkodzonego lub zmienionego akumulatora.** Uszkodzone lub zmienione akumulatory mogą zachowywać się nieprzewidywalnie i spowodować pożar, wybuch lub obrażenia ciała.
- f) **Nie wystawiaj akumulatora na działanie ognia lub wysokich temperatur.** Ogień lub temperatury powyżej 130 °C mogą spowodować wybuch.
- g) **Przestrzegaj wszystkich instrukcji ładowania i nigdy nie ładuj akumulatora lub narzędzia akumulatorowego poza zakresem temperatur podanym w instrukcji obsługi.** Niewłaściwe ładowanie lub ładowanie poza dopuszczalnym zakresem temperatur może zniszczyć akumulator i zwiększyć niebezpieczeństwo pożaru.

6) Serwis

- a) **Zlecaj naprawy narzędzia elektrycznego tylko wykwalifikowanemu personelowi i tylko z użyciem oryginalnych części zamiennych.** Pozwoli to zachować bezpieczeństwo użytkowania narzędzia elektrycznego.
- b) **Nigdy nie wykonuj konserwacji uszkodzonych akumulatorów.** Wszystkie czynności konserwacyjne przy akumulatorach powinny być wykonywane tylko przez producenta lub autoryzowane punkty serwisowe.

Zasady bezpieczeństwa dotyczące pilarek łańcuchowych

- a) **Trzymaj wszystkie części ciała w bezpiecznej odległości pracującego łańcucha pilarki. Przed uruchomieniem pilarki upewnij się, że łańcuch nie dotyka żadnych przedmiotów.** Chwila nieuwagi w czasie pracy z pilarką może doprowadzić do pochwylenia ubrania lub części ciała przez łańcuch.
- b) **Zawsze mocno trzymaj pilarkę prawą ręką za tylny i lewą ręką za przedni uchwyt.** Trzymanie pilarki w odwrotny sposób zwiększa ryzyko zranień i jest niedozwolone.
- c) **Piłę łańcuchową należy trzymać tylko za izolowane powierzchnie rękojeści, ponieważ łańcuch piły może się zetknąć z ukrytymi przewodami elektrycznymi.** Kontakt łańcucha piły z przewodem elektrycznym pod napięciem może spowodować przepływ prądu także do metalowych części urządzenia i spowodować porażenie elektryczne.
- d) **Stosować środki ochrony oczu.**

Zaleca się także stosowanie środków ochrony głowy, dłoni, nóg i stóp. Odpowiednia odzież ochronna zmniejsza niebezpieczeństwo obrażeń ciała spowodowanych przez wyrzucane ścinki i przypadkowe dotknięcie łańcucha piły.

- e) **Nie należy pracować z piłą łańcuchową na drzewie, na drabinie, z dachu lub z niestabilnej powierzchni.** W przypadku użytkowania urządzenia w taki sposób występuje poważne zagrożenie obrażeń ciała.
- f) **Należy zawsze zapewnić sobie stabilną pozycję i używać piły łańcuchowej tylko stojąc na stabilnym, bezpiecznym i równym podłożu.** Śliskie podłoże lub niestabilne powierzchnie mogą prowadzić do utraty równowagi lub utraty kontroli nad piłą łańcuchową.
- g) **Podczas cięcia naprężonej gałęzi należy liczyć się z jej odskoczeniem.** Kiedy uwolnione zostanie napięcie włókien drewna, napięta gałąź może uderzyć użytkownika i / lub wyrwać piłę łańcuchową spod kontroli.
- h) **Zachować szczególną ostrożność podczas cięcia podszycia i młodych drzew.** Cienki materiał może zakleszczyć się w łańcuchu piły i uderzyć w operatora lub wytrącić go z równowagi.
- i) **Piłę łańcuchową nosić za przednią rękkość w stanie wyłączonym, z łańcuchem piły skierowanym z dala od ciała. Na czas transportu lub przechowywania piły łańcuchowej zawsze zakładać osłonę ochronną.** Staranne obchodzenie się z piłą łańcuchową zmniejsza prawdopodobieństwo przypadkowego

dotknięcia pracującego łańcucha piły.

- j) **Przestrzegać instrukcji smarowania, napinania łańcucha oraz wymiany prowadnicy szynowej i łańcucha.** Niewłaściwie naprężony lub nasmarowany łańcuch może się zerwać lub zwiększyć ryzyko odbicia.
- k) **Piłować tylko drewno. Nie używać piły łańcuchowej do prac, do których nie jest przeznaczona. Przykład: Nie używać piły łańcuchowej do cięcia metalu, plastiku, murów lub materiałów budowlanych, które nie są wykonane z drewna.** Używanie piły łańcuchowej do prac niezgodnych z przeznaczeniem może prowadzić do niebezpiecznych sytuacji.
- l) **Nie próbować ciąć drzewa, nie mając jasnego rozeznania w zakresie ryzyka i sposobu jego uniknięcia.** Użytkownik lub inne osoby mogą doznać poważnych urazów wskutek kontaktu z upadającym drzewem.

Środki ostrożności przeciwko odrzutom



Uwaga odrzut! Uwaga - podczas pracy uważaj na odrzuty maszyny. Niebezpieczeństwo zranienia. Odrzutów możesz unikać przez zachowanie ostrożności i stosowanie prawidłowej techniki piłowania.

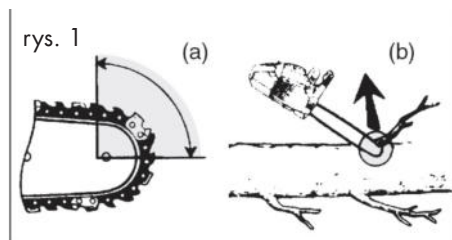

Odrzut może wystąpić, gdy czubek przewodnicy łańcucha tnącego zetknie się z jakimś przedmiotem lub gdy drewno wygnie się i spowoduje zablokowanie pilarki łańcuchowej w trakcie cięcia (p. zdjęcie 1/rys. B).

Kontakt z czubkiem szyny prowadzącej może niekiedy powodować nieoczekiwaną reakcję i ruch skierowany do tyłu, w trakcie którego prowadnica łańcucha jest odrzucana do góry w kierunku osoby obsługującej pilarkę (p. zdjęcie 1/rys. A). Zablokowanie pilarki łańcuchowej na górnej krawędzi przewodnicy łańcucha może gwałtownie odrzucić prowadnicę w stronę osoby obsługującej.

Wskutek każdej z tych reakcji osoba obsługująca może stracić kontrolę nad pilarką i doznać ciężkiego zranienia. Nie polegaj tylko na zabezpieczeniach zainstalowanych w pilarcie łańcuchowej. Jako użytkownik pilarki łańcuchowej stosuj różne środki ostrożności chroniące przed wypadkami i zranieniami podczas pracy.

Odrzut jest następstwem nieprawidłowego lub błędnego używania narzędzia elektrycznego. Odrzutem można zapobiegać stosując odpowiednie, opisane niżej środki ostrożności:

- a) **Trzymaj pilarkę obiema dłońmi, przy czym kciuk i palce muszą obejmować uchwyty pilarki. Ustaw ciało i ramiona w takiej pozycji, w której możesz zamortyzować siłę odrzutu.** Stosując odpowiednie środki ostrożności osoba obsługująca może opanować siłę odrzutu. Nigdy nie puszczaj pilarki.
- b) **Unikaj anormalnych pozycji ciała i nie piń przedmiotów powyżej wysokości ramion.** Pozwoli to uniknąć przypadkowego zetknięcia z czubkiem przewodnicy łańcucha i

zapewni lepszą kontrolę nad pilarką łańcuchową w nieoczekiwanych sytuacjach.

- c) **Zawsze stosuj zalecane przez producenta przewodnice zamiennic i łańcuchy tnące.** Nieprawidłowe przewodnice i łańcuchy tnące mogą spowodować zerwanie łańcucha i/lub odrzut.
- d) **Stosuj się do instrukcji producenta dotyczących ostrzeżenia i konserwacji pilarki łańcuchowej.** Za nisko ustawione ograniczniki głębokości zwiększają skłonność do odrzutów.
- e) **Należy postępować zgodnie z wszelkimi instrukcjami w przypadku uwalniania piły łańcuchowej z osadów materiału, jej składowania oraz podczas prac konserwacyjnych. Należy się upewnić się, że wyłączony jest przełącznik, a akumulator jest wyciągnięty z urządzenia.** Nieoczekiwane uruchomienie piły łańcuchowej podczas usuwania osadzonego materiału lub podczas prac konserwacyjnych może doprowadzić do poważnych obrażeń ciała.

Pozostałe uwagi dotyczące bezpieczeństwa

- Proszę stosować się ściśle do wskazówek dotyczących konserwacji, kontroli i czynności serwisowych zawartych w niniejszej instrukcji obsługi. Jeżeli w instrukcji obsługi nie podano inaczej, uszkodzone elementy zabezpieczające i części muszą zostać prawidłowo naprawione lub wymienione przez nasze centrum serwisowe.
- Przewód zasilający ułożyć w taki sposób, aby podczas cięcia nie zahaczał

- o gałęzie lub podobne przeszkody.
- Zaleca się, aby osoba używająca urządzenia po raz pierwszy poćwiczyła przynajmniej cięcie okrągłaków na koźle do piłowania lub stojaku.
- Podczas piłowania na zboczu zawsze należy stać powyżej pnia drzewa. Aby zachować pełną kontrolę w momencie „przepełnienia”, należy zmniejszyć nacisk pod koniec cięcia, nie tracąc mocnego trzymania za uchwyty elektrycznej piły łańcuchowej. Zapewnij, aby łańcuch piły nie dotykał podłoża. Po zakończeniu cięcia i przed wyjęciem piły należy odczekać, aż elektryczna piła łańcuchowa zatrzyma się. Zawsze wyłączać silnik elektrycznej piły łańcuchowej, zanim przejdziesz od drzewa do drzewa.
- Usunąć z drzewa zanieczyszczenia, kamienie, luźną korę, igły, klamry i druty.
- **Nie używać akcesoriów, które nie są zalecane przez PARKSIDE.** Może to spowodować porażenie elektryczne lub pożar.

Zagrożenia ogólne

Nawet przy przepisowej obsłudze urządzenia elektrycznego występują tzw. zagrożenia ogólne. W związku z konstrukcją i sposobem pracy urządzenia elektrycznego mogą występować następujące zagrożenia ogólne:

- a) Skaleczenia i rany cięte.
- b) Uszkodzenia słuchu w razie nieko-rzystania z odpowiednich elementów ochrony słuchu.
- c) Szkody na zdrowiu będące skutkiem działania wibracji na rękę i ramię, jeżeli urządzenie jest używane przez długi czas lub nie jest odpowiednio prowadzone i przepisowo konserwowane.

 **Ostrzeżenie!** To elektronarzędzie wytwarza w trakcie pracy pole elektromagnetyczne. Pole to może w określonych okolicznościach zakłócać aktywnie lub pasywnie pracę implantów medycznych. Aby zmniejszyć niebezpieczeństwo poważnych lub śmiertelnych obrażeń ciała, przed przystąpieniem do obsługi maszyny przez osoby z implantami medycznymi zalecamy im skonsultowanie się z lekarzem i producentem implantu.

 **Przestrzegać zasad bezpieczeństwa i wskazówek w zakresie ładowania i prawidłowego użytkowania, podanych w instrukcji obsługi akumulatora i ładowarki serii X 20 V Team firmy Parkside. Szczegółowy opis procesu ładowania i dalsze informacje można znaleźć w tej oddzielnej instrukcji obsługi.**

Ładowanie

 **Nie narażać akumulatora na ekstremalne warunki takie jak wysoka temperatura i wstrząsy. Niebezpieczeństwo obrażeń ciała przez wyciekający roztwór elektrolitu! W przypadku kontaktu z oczami lub skórą przemyć stosowne miejsca wodą bądź środkiem neutralizującym i skonsultować się z lekarzem.**

 **Akumulator należy ładować tylko w suchych pomieszczeniach. Przed podłączeniem akumulatora powierzchnia zewnętrzna akumulatora musi być czysta i sucha. Istnieje niebezpieczeństwo obrażeń ciała z powodu porażenia elektrycznego.**

i Akumulatory serii X 20 V Team firmy Parkside można ładować tylko za pomocą ładowarek z serii X 20V Team firmy Parkside.

- Przed pierwszym użyciem naładuj akumulator.
- Zawsze przestrzegaj aktualnie obowiązujących przepisów bezpieczeństwa i ochrony środowiska.

Ładowanie akumulatora

i Gdy akumulator jest rozgrzany, przed ładowaniem należy odczekać do jego wystudzenia. Akumulator (16) ładować, gdy na wskaźniku stanu naładowania (E 24) świeci się już tylko czerwona dioda LED.

1. W razie potrzeby wyjąć akumulatory (16) z urządzenia.
2. Wsunąć akumulatory (16) do wnęki ładowarki Parkside X 20 V Team.
3. Podłączyć ładowarkę do gniazda sieciowego.
4. Po ukończeniu ładowania odłączyć ładowarkę od sieci.
5. Wyciągnąć akumulatory (16) z ładowarki.

Zestawienie kontrolki LED na ładowarce:

Zielona dioda LED świeci się, gdy akumulator nie jest umieszczony w ładowarce:

Ładowarka jest gotowa do pracy.

Gdy świeci się zielona dioda:

Akumulator jest naładowany.

Gdy świeci się czerwona dioda:

Akumulator łąduje się.

Czerwona kontrolka LED miga:

Zbyt wysoka temperatura

Miga czerwona i zielona dioda:

Akumulator uszkodzony

Montaż



Podczas pracy z łańcuchem piły zawsze noś rękawice ochronne i używaj tylko oryginalnych części. Niebezpieczeństwo obrażeń ciała!

Przed uruchomieniem urządzenia należy wykonać następujące czynności:

- naprężyć łańcuch piły
- wlać olej łańcuchowy
- **należy ładować i stosować obydwie akumulatory**
- sprawdzić automatyczny układ olejowy i funkcję hamulca łańcucha.



Montaż miecza i łańcucha piły



Przed wykonaniem wszelkich prac przy urządzeniu należy wyłączyć urządzenie i wyciągnąć akumulator.

1. Położyć urządzenie na płaskiej powierzchni.
2. Obrócić śrubę mocującą (11) w lewo (→), aby umożliwić zdjęcie osłony koła łańcuchowego (3).
3. Rozłożyć łańcuch (6), formując pętlę, tak aby krawędzie tnące były ustawione w kierunku zgodnym z ruchem wskazówek zegara. Punktem orientacyjnym podczas ustawiania łańcucha piły (6) jest symbol znajdujący się poniżej małego koła łańcuchowego (20).



Kierunek biegu łańcucha

4. Włóż łańcuch tnący (6) do rowka w mieczu. Aby zamontować miecz (7), trzymaj go pod kątem ok. 45 stopni

do góry, co ułatwi założenie łańcucha tnącego (6) na koło zębate (20).

5. Załóż miecz (7) i łańcuch (6) na sworznię szyny (19). Miecz jest prawidłowo osadzony, gdy trzpień (19a) z prawej strony obok sworzni szynowego (19) znajduje się w podłużnym wycięciu miecza. Zwisanie łańcucha (6) jest efektem normalnym.
6. Załóż osłonę koła łańcuchowego (13). Kołek mocujący łańcuch (21) należy wprowadzić wewnątrz osłony koła łańcuchowego (13) w gniazdo kołka mocującego łańcuch (22).
7. Dokręć lekko śrubę mocującą (11) osłony koła łańcuchowego ().
8. Napręż wstępnie łańcuch piły (6) obracając śrubę systemu szybkiego napinania łańcucha (12) w prawo.
9. Dokręć śrubę mocującą (11).



Uwaga: piła może wydzielać niewielkie ilości oleju, zobacz Zasady bezpieczeństwa.

Proszę pamiętać, że po użyciu w pile łańcuchowej odbywa się jeszcze proces smarowania i że może z niej wyciekać olej, jeśli położymy ją na boku lub na głowicy. To jest normalne zjawisko, uwarunkowane przez otwór wentylacyjny na górnej krawędzi zbiornika i nie stanowi podstawy do reklamacji. Ponieważ każda elektryczna piła łańcuchowa jest podczas produkcji sprawdzana i testowana z użyciem oleju, mimo opróżnienia w zbiorniku może pozostać niewielka ilość oleju, który podczas transportu może lekko zabrudzić obudowę. Proszę oczyścić obudowę szmatką.

Przed wymianą łańcucha oczyścić wpust przewodnicy szynowej, ponieważ w przypadku występujących zanieczyszczeń łańcuch może wyskoczyć z szyny. Osady

zanieczyszczeń mogą także wchłaniać olej smarowy. Skutkiem tego jest brak lub niedostateczne przenikanie oleju smarowego do spodniej strony szyny i obniżenie skuteczności smarowania.

Napinanie łańcucha tnącego

Regularne napinanie łańcucha poprawia bezpieczeństwo użytkownika i obniża lub zapobiega zużyciu i uszkodzeniu łańcucha. Zalecamy użytkownikowi kontrolowanie stanu naprężenia łańcucha przed każdym rozpoczęciem pracy i w odstępach co 10 minut i w razie potrzeby jego skorygowanie. Podczas pracy z piłą łańcuch nagrzewa się i wskutek tego ulega wydłużeniu. Takie wydłużanie ma miejsce w szczególności w przypadku nowych łańcuchów.





łańcucha nie należy napinać ani wymieniać, gdy jest nagrany, ponieważ po schłodzeniu ulegnie on ponownemu skróceniu. Nieprzestrzeżenie tej wskazówki może być przyczyną uszkodzenia przewodnicy szynowej lub silnika przez zbyt mocno naprężony łańcuch.

Stan naprężenia i nasmarowania łańcucha ma znaczny wpływ na jego trwałość.

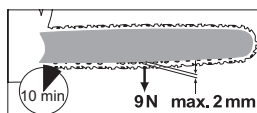
łańcuch jest prawidłowo napięty, jeżeli nie zwisa z dolnej strony szyny prowadzącej i daje się całkowicie przeciągnąć dookoła dłoni w rękawicy. Przy działaniu na łańcuch piły siłą 9 N (ok. 1 kg) odstęp między łańcuchem piły a szyną prowadzącą nie może być większy niż 2 mm



 Przed wykonaniem wszelkich prac przy urządzeniu wyłączyć urządzenie i wyjąć akumulator.

- C**
1. Zwolnij hamulec łańcucha, przesuwając dźwignię hamulca łańcucha / przednią osłonę łańcucha (5) do przodu.
 2. Poluzuj śrubę mocującą (13) .
 3. W celu naciągnięcia łańcucha piły obróć śrubę (12) systemu szybkiego napinania łańcucha **w prawo**.
W celu poluzowania naprężenia obróć śrubę (12) **w lewo**.
 4. Ponownie dokręć śrubę mocującą (13) .

i W przypadku nowego łańcucha tnącego naciąg łańcucha należy wyregulować po najwyżej 5 cięciach.

Smarowanie łańcucha

i Szyna prowadząca i łańcuch nie mogą być nigdy pozbawione oleju. Jeśli piła łańcuchowa będzie pracowała ze zbyt małą ilością oleju, wówczas spada wydajność cięcia oraz skraca się żywotność piły łańcuchowej, ponieważ łańcuch szybciej się tępi. Zbyt małą ilość oleju można rozpoznać po wydzielaniu dymu i przebarwieniu szyny prowadzącej.

Piła łańcuchowa jest wyposażona w automatyczny układ oliwienia, zasilający szynę i łańcuch olejem.

 Przed wykonaniem wszelkich prac przy urządzeniu wyłączyć urządzenie i wyjąć akumulator.

Uzupełnianie oleju łańcuchowego:

- Regularnie sprawdzaj wskaźnik poziomu oleju (10) i uzupełniaj olej po osiągnięciu „znaku minimum”.
- i** Die „Znacznik poziomu minimalnego” to dolna kreska wskaźnika poziomu oleju (10). Zbiornik oleju mieści 180 ml oleju.
- Należy zastosować olej do łańcuchów o niskiej zawartości dodatków adhezyjnych.
Olej do łańcuchów zawierający dodatki zmniejszające tarcie i zużycie można nabyć w naszym sklepie internetowym.
- Przed dłuższą przerwą w pracy należy opróżnić zbiornik oleju (po 6-8 tygodniach).

- D**
1. Odkręć korek zbiornika oleju (9) i wlej olej łańcuchowy do zbiornika.
 2. Wyrzyj ewentualnie rozlany olej i ponownie zamknij korek zbiornika oleju (9).



Przed waniem oleju łańcuchowego należy zawsze wyłączyć urządzenie i odczekać do ostygnięcia silnika. Przelewający się olej może spowodować pożar.



Wkładanie/wyjmowanie akumulatora

1. Aby umieścić akumulator (16) w urządzeniu, należy wsunąć akumulatory wzdłuż prowadnicy szynowej (23) do urządzenia. Słysząc ich zatrzaśnięcie.
2. Aby wyjąć akumulator (**A** 16a) z urządzenia, należy wcisnąć przycisk zwalniający (16a) na akumulatorach i wyciągnąć akumulatory

Obsługa



Nie włączaj urządzenia, dopóki miecz, łańcuch piły i osłona koła łańcuchowego nie zostaną prawidłowo zainstalowane.

Podczas uruchamiania urządzenia pamiętaj o zachowaniu bezpiecznej postawy. Przed uruchomieniem upewnij się, że piła łańcuchowa nie dotyka żadnych przedmiotów.



Uwaga! Z urządzenia może wyciekać olej, patrz Uruchomienie.



Włączanie



Urządzenie może być włączane jedynie z **dwoma** akumulatorami serii Parkside X 20 V Team.

1. Ew. włożyć akumulatory (16) do urządzenia (patrz „Wkładanie / wyjmowanie akumulatora”).
2. Przed uruchomieniem sprawdź - czy w zbiorniku jest wystarczająca ilość oleju łańcuchowego i w razie potrzeby uzupełnij olej łańcuchowy (patrz „Napełnianie oleju łańcuchowego”). - stan naładowania akumulatora.
3. Zwolnij hamulec łańcucha, przesu- wając dźwignię hamulca łańcucha / przednią osłonę dłoni (5) w kierunku przedniego uchwytu (4).
4. Trzymaj mocno urządzenie obiema rękami, prawą ręką za tylny (1) i lewą ręką za przedni uchwyt (4). Kciuk i palce muszą mocno obejmować uchwyty.
5. Aby aktywować urządzenie, należy najpierw wcisnąć przycisk wskaźnika poziomu naładowania (E 26).
6. Aby włączyć urządzenie, należy wcisnąć prawym kciukiem blokadę włączania (3) w przód, a następnie wcisnąć włącznik/wyłącznik (2). Ponownie zwolnić blokadę włącznika (3).

7. Urządzenie wyłącza się po zwolnieniu włącznika / wyłącznika (2). Nie ma możliwości włączenia urządzenia bez wciskania włącznika/wyłącznika.

Wskazanie przeciążenia

W przypadku przeciążenia migają czerwone i żółte kontrolki LED na wskaźniku poziomu naładowania (E 24).

Wskaźnik stanu naładowania



Naciśnij przycisk wskaźnika stanu naładowania (E 26). Kontrolki LED na panelu obsługiowym świecą się.

Stan naładowania akumulatorów sygnalizowany jest przez odpowiednie kontrolki LED wskaźnika stanu naładowania (E 24).

Gdy świecą się 3 diody LED (czerwona, pomarańczowa i zielona): akumulator jest naładowany

Gdy świecą się 2 diody LED (czerwona i pomarańczowa): akumulator jest częściowo naładowany

Gdy świeci się 1 dioda (czerwona): akumulator wymaga ładowania



Przestawianie prędkości łańcucha

Wcisnąc przycisk wyboru prędkości łańcucha (27) można zmieniać prędkości łańcucha w zakresie od 15 do 20 m/s. Kontrolka LED stopni 1 i 2 na wskaźniku prędkości łańcucha (25) sygnalizują prędkość łańcucha, z jaką w danej chwili pracuje urządzenie.

Poziom 1: 15 m/s Poziom 2: 20 m/s

- i** Na stopniu 2 prędkość łańcucha wynosi 25 m/s, *w przypadku zastosowania urządzenia z dwoma akumulatorami Performance 8 Ah „Smart PAPS 208 A1”.

G Sprawdzanie hamulca łańcucha

- i** Łańcuch piły nie obraca się, gdy hamulec łańcucha jest włączony.

Metoda 1:

1. Połóż urządzenie na stabilnym, równym podłożu. Nie może ono dotykać żadnych przedmiotów.
2. Uruchomić dźwignię hamulca łańcucha (5).
3. Umieścić akumulatory (16) w urządzeniu. Rozlega się sygnał ostrzegawczy. Rozlega się sygnał ostrzegawczy. Hamulec łańcucha działa.
4. Zwolnić łańcuch hamulca.

Metoda 2:

1. Połóż urządzenie na stabilnym, równym podłożu. Nie może ono dotykać żadnych przedmiotów.
2. Uruchomić dźwignię hamulca łańcucha (5).
3. Trzymaj mocno urządzenie obiema rękami, prawą ręką za tylny (**F** 1) i lewą ręką za przedni (**F** 4) uchwyt. Kciuk i palce muszą mocno obejmować uchwyty.
4. Włącz urządzenie. Rozlega się sygnał ostrzegawczy. Miga wskaźnik (29) zablokowanego hamulca łańcucha

Hamulec łańcucha działa.

5. Zwolnić włącznik/wyłącznik (2).



Jeśli hamulec łańcucha nie działa prawidłowo, nie używaj urządzenia. Istnieje ryzyko zranienia w wyniku bezwładnego ruchu łańcucha piły. Oddaj urządzenie do naprawy w naszym dziale serwisowym.

Kontrola automatycznego układu olejowego

Przed rozpoczęciem pracy należy sprawdzić poziom oleju i automatyczny układ smarowania.

- Włącz urządzenie i przytrzymaj je na jasnym tle. Urządzenie nie może dotykać ziemi. Jeżeli pojawi się ślad oleju, urządzenie pracuje bez zakłóceń.



Jeżeli nie widać śladu oleju, oczyść ewentualnie kanał oleju lub oddaj urządzenie do naprawy w naszym dziale serwisowym.



Oczyść kanał oleju (30), aby podczas pracy maszyny zagwarantować płynne, automatyczne smarowanie łańcucha piły. W tym celu do wytarcia pozostałości z kanału oleju należy wykorzystać pędzel lub szmatkę.



Wymiana miecza

1. Wyłączyć urządzenie i wyciągnąć akumulator (**A** 16) z urządzenia.
2. Połóż pilarkę na płaskiej powierzchni.
3. Obróć śrubę mocującą (11) i śrubę systemu szybkiego napinania łańcucha (12) **w lewo** () , aby poluzować naprężenie łańcucha i zdjąć ostonę koła łańcuchowego (13).

4. Zdejmij miecz i łańcuch tnący. Aby zdemontować miecz (7), trzymaj go pod kątem ok. 45 stopni do góry, co ułatwi zdjęcie łańcucha tnącego (6) z zębika (20).
5. Wymień miecz i zamontuj miecz oraz łańcuch zgodnie z opisem w rozdziale „Montaż łańcucha piły i miecza”.



Dopuszczalne miecze:
Oregon 164MLE041(112329),
Trilink M1431656-1041TL.



Napinanie łańcucha piły opisano w rozdziale „Uruchomienie”.

Technika piłowania

Uwagi ogólne



Podczas wycinania drzew należy przestrzegać zasad ochrony przed hałasem i lokalnych przepisów. Przepisy lokalne mogą wymagać przeprowadzenia testu kwalifikacyjnego. Proszę zapytać o to w najbliższym nadleśnictwie.

- Usuń z drzewa zanieczyszczenia, kamienie, luźną korę, igły, klamry i druty.
- Podczas cięcia na zboczu zawsze stój powyżej pnia drzewa.
- Aby zachować pełną kontrolę w momencie „przepełowania”, pod koniec cięcia zmniejsz nacisk, ale nadal mocno trzymaj piłę łańcuchową za uchwyty. Upewnij się, że łańcuch piły nie dotyka ziemi. Zanim wyjmiesz piłę po zakończeniu cięcia poczekaj, aż piła się zatrzyma.
- Przed przejściem z drzewa na drzewo zawsze wyłączaj silnik piły łańcuchowej.
- Przed każdym piłowaniem załóż zdeżak zębaty i dopiero wówczas rozpocznij pracę.

- Lepszą kontrolę nad urządzeniem można uzyskać piłując dolną stroną (ciągnącym łańcuchem), a nie górną stroną miecza (pchającym łańcuchem).
- Podczas piłowania lub po jego zakończeniu łańcuch piły nie może dotykać ziemi ani innych przedmiotów.
- Upewnij się, że łańcuch piły nie jest zakleszczony w rzazie. Pień drzewa nie może pękać ani odpryskiwać.
- Przestrzegaj również środków ostrożności zapobiegających odrzutowi (patrz wskazówki bezpieczeństwa).
- Podczas piłowania na zboczu zawsze stój powyżej pnia drzewa. Aby zachować pełną kontrolę w momencie „przepełowania”, pod koniec cięcia zmniejsz nacisk, ale nadal mocno trzymaj za uchwyty piły łańcuchowej. Upewnij się, że łańcuch piły nie dotyka podłoża. Po zakończeniu cięcia poczekaj, aż łańcuch piły zatrzyma się, zanim wyjmiesz piłę. Przed przejściem z drzewa na drzewo zawsze wyłączaj silnik piły łańcuchowej.



Jeśli łańcuch pilarki zablokuje się, nie próbuj wyciągać urządzenia na siłę. Niebezpieczeństwo obrażeń ciała. Wyłącz silnik i użyj dźwigni lub klina, aby uwolnić urządzenie

Przycinanie na długość

Przycinanie na długość polega na piłowaniu powalonych pni drzew na małe odcinki. Zadbaj o bezpieczną postawę i równomierny rozkład masy ciała na obie stopy. Jeśli to możliwe, pień powinien opierać się na gałęziach lub być podparty belką bądź klinami.

- Upewnij się, że podczas piłowania łańcuch piły nie dotyka ziemi.
- Przyjmij stabilną pozycję, a na pochylonym terenie stawaj zawsze powyżej pnia. Aby zachować pełną kontrolę w momencie „przepiłowania”, pod koniec cięcia zmniejsz nacisk, ale nadal mocno trzymaj za uchwyty piły łańcuchowej. Po zakończeniu cięcia poczekał, aż łańcuch piły zatrzyma się, zanim wyjmiesz piłę. Przed przejściem z drzewa na drzewo zawsze wyłączaj silnik piły łańcuchowej.

I 1. Kłoda leży na ziemi:

Przepiłuj kłodę od góry, uważając pod koniec cięcia, aby nie dotknąć ziemi. Jeśli możliwe jest obrócenie kłody, przepiłuj ją w 2/3. Następnie odwróć kłodę i przepiłuj resztę kłody od góry.

J 2. Kłoda jest podparta na jednym końcu:

Przepiłuj najpierw 1/3 średnicy kłody od dołu do góry (górną częśćią miecza), aby uniknąć jej rozłupania. Następnie piłuj od góry do dołu (dolną stroną miecza) w kierunku pierwszego cięcia, aby uniknąć zakleszczenia miecza.

K 3. Kłoda jest podparta na obu końcach:

Przepiłuj najpierw 1/3 średnicy kłody od góry do dołu (dolną stroną miecza). Następnie piłuj od dołu do góry (górną stroną miecza), aż nacięcia się spotkają.

M 4. Piłowanie na koźle pilarskim:

Podczas piłowania trzymaj urządzenie obiema rękami i prowadź je przed sobą. Podczas przecinania kłody prowadź maszynę z prawej strony obok ciała (1). Trzymaj lewą rękę tak prosto, jak to możliwe

(2). Uważaj na spadający pień. Upewnij się, że odcięty pień nie stanowi zagrożenia. Uważaj na swoje stopy. Podczas spadania odcięty pień może spowodować obrażenia. Zachowaj równowagę (3)

M Okrzesywanie

Okrzesywanie polega na usuwaniu gałęzi z powalonego drzewa.



Wiele wypadków zdarza się podczas okrzyszowania. Nigdy nie odcinaj gałęzi stojąc na pniu. Pamiętaj o strefie odrzutu, jeśli gałęzie są napięte.



- Usuwać gałęzie główne dopiero po ich skróceniu.
- Napięte gałęzie należy piłować od dołu do góry, aby zapobiec zakleszczeniu się urządzenia.
- Podczas odcinania grubszych gałęzi należy stosować tę samą technikę, co podczas przycinania na długość.
- Pracuj z lewej strony kłody i jak najbliższej urzędzenia. Jeśli to możliwe, ciężar urzędzenia powinien spoczywać na kłodzie.
- Zmień stronę, aby odciąć gałęzie po drugiej stronie kłody.
- Rozgałęzione gałęzie przycina się pojedynczo.
- Podczas okrzyszowania pomiń najpierw większe, skierowane w dół gałęzie, które podpierają drzewo. Mniejsze gałęzie (patrz **M**) odcinaj jednym cięciem.

Ścinanie drzew



Powalanie drzew wymaga dużego doświadczenia. Ścinaj drzewa tylko wtedy, jeśli

potrafisz bezpiecznie obsłużyć urządzenie. Nigdy nie używaj urządzenia, jeśli czujesz się niepewnie.

- Upewnij się, że w pobliżu miejsca pracy nie ma ludzi ani zwierząt. Odległość bezpieczeństwa między ścinanym drzewem a najbliższym stanowiskiem roboczym musi wynosić 2 1/2 długości drzewa.
- Zwróć uwagę na kierunek powalania drzewa:
Użytkownik musi mieć możliwość bezpiecznego poruszania się wokół powalonego drzewa, aby móc łatwo skrócić i okrzesać drzewo. Unikaj sytuacji, w której powalane drzewo może zaczepić się o inne drzewo. Zwróć uwagę na naturalny kierunek upadania drzewa, który zależy od nachylenia i krzywizny drzewa, kierunku wiatru oraz ilości gałęzi.
- Na pochyłym terenie stawaj powyżej powalnego drzewa.
- Małe drzewa o średnicy 15-18 cm można zwykle ścinać jednym cięciem.
- W przypadku drzew o większej średnicy konieczne jest wykonanie wycięcia i rzażu obalającego (patrz  3. Wykonywanie wycięcia" i  4. Rzaż obalający)..
- Jeżeli podcinanie i powalanie drzewa wykonują jednocześnie dwie lub więcej osób, odstęp między osobami podcinającymi a powalającymi powinien wynosić co najmniej dwukrotną wysokość powalnego drzewa. Podczas powalania drzew należy dopilnować, by inne osoby nie zostały narażone na niebezpieczeństwo, by uszkodzić linii energetycznych i nie wyrządzić innych szkód materialnych. Jeżeli drzewo wejdzie w kontakt z linią energetyczną,

należy natychmiast powiadomić lokalny zakład energetyczny.

- Usuń z drzewa zanieczyszczenia, kamienie, luźną korę, igły, kłamy i druty.



Nie powalaj drzewa, gdy wieje silny lub zmienny wiatr, gdy istnieje ryzyko uszkodzenia mienia lub gdy drzewo może uderzyć w linie energetyczne.



Po zakończeniu piłowania podnieś ochronniki słuchu, aby usłyszeć dźwięki i ostrzeżenia.



1. Okrzesywanie:

Wiszące gałęzie usuwaj wykonując cięcie nad gałęzią. Nigdy nie wykonuj zabiegów okrzesywania powyżej wysokości ramion.



2. Obszar ewakuacji:

Usuń zarośla wokół drzewa, aby zapewnić sobie łatwy odwrót. Obszar ewakuacji (1) powinien znajdować się około 45° za planowanym kierunkiem powalania drzewa (2).



3. Wykonywanie wycięcia (A):

Wykonaj wycięcie w kierunku, w którym drzewo ma upaść. Rozpocznij od dolnego, poziomego cięcia. Głębokość cięcia powinna wynosić około 1/3 średnicy pnia. Zapobiegnie to zaciskaniu się łańcucha piły lub prowadnicy szynowej podczas wykonywania drugiego wycięcia. Teraz wykonaj od góry skośne cięcie rzaż pod kątem około 45°, które zbiegnie się dokładnie z dolnym cięciem.



Nigdy nie wchodź przed drzewo z wykonanym wycięciem.

O 4. **Rzaz obalający (B):**

Wykonaj rzaz obalający z drugiej strony pnia, stojąc z lewej strony drzewa i piłując ciągnącym łańcuchem piły. Rzaz obalający musi przebiegać poziomo co najmniej 5 cm powyżej poziomego wycięcia. Powinien być on na tyle głęboki, aby odstęp do linii wycięcia wynosił co najmniej 1/10 średnicy pnia. Nieprzecięta część pnia nazywana jest zawiasem. Zawias uniemożliwia obracanie się drzewa i zapobiega jego upadkowi w niewłaściwym kierunku. Zawiasu nie należy przecinać.

P 5. Po zbliżeniu się rzazu obalającego do zawiasu drzewo powinno zacząć upadać. Jeżeli okaże się, że drzewo może nie upaść w żądanym kierunku lub przechyli się w przeciwną stronę i zaciska łańcuch piły, należy przerwać cięcie obalające i do otwarcia rzazu oraz powalenia drzewa w żądanym kierunku użyć drewnianych, plastikowych lub aluminiowych klinów.

R 6. Jeśli średnica pnia jest większa niż długość miecza, wykonaj dwa cięcia.

 Ze względów bezpieczeństwa zalecamy niedoświadczonym użytkownikom, aby nie ścinali pnia mieczem o długości mniejszej niż średnica pnia.



7. Po wykonaniu rzazu obalającego drzewo upadnie samoistnie lub z pomocą klina obalającego lub tomu.

 **Gdy tylko drzewo zacznie upadać, wyciągnij urządzenie z rzazu, zatrzymaj silnik, odłóż urządzenie i opuść stanowisko pracy ścieżką od-**

wrotu. Uważaj na spadające gałęzie i nie potknij się.

Łączenie urządzenia z aplikacją Parkside

 Z aplikacją Parkside można łączyć jedynie akumulatory **Smart Performance**. Urządzenie komunikuje się z aplikacją za pośrednictwem akumulatora.

1. Umieścić akumulatory **Smart Performance** (E 16) w urządzeniu. Słysząc ich zatrzaśnięcie.
2. Wcisnąć przycisk wskaźnika stanu naładowania (E 26)
Urządzenie jest teraz aktywowane, a kontrolka LED Smart  (E 28) miga (krótko).
3. Aktywować Bluetooth® w swoim smartfonie.
4. Otworzyć aplikację Parkside.
5. Wybrać .

 Jeśli akumulator Smart Performance, z którym użytkowane jest urządzenie, był już łączyony z aplikacją, należy go wyszukać na liście połączonych urządzeń.

6. Wybrać urządzenie z listy.

 **Jeśli nie będzie on dostępny, należy go połączyć w następujący sposób z aplikacją:**

1. Wybrać opcję „+ Dodaj urządzenie” lub, jeśli urządzenia/akumulatory były już połączone, opcję + u góry po prawej stronie.
2. Postępować zgodnie z instrukcjami z aplikacji. Aplikacja skanuje otoczenie w poszukiwaniu dostępnych urządzeń.
3. Wybrać urządzenie, które ma zostać dodane.



4. W razie potrzeby można zmienić nazwę urządzenia. Potwierdzić nawiązanie połączenia, wciskając „**Gotowe**” lub wybierając bezpośrednią opcję „**Dodaj kolejne urządzenia**”.

Urządzenie jest teraz wprowadzone w zakładce  w Twoich połączonych urządzeniach i można je wybrać wstępnie.

 Aktualizacja oprogramowania firmowego może prowadzić do zmian funkcji aplikacji.

Funkcje aplikacji



Wybrać urządzenie z listy poniżej. 
Po dokonaniu wyboru znajdziemy się na ekranie poglądowym.

 Aby uzyskać bardziej szczegółowe informacje dotyczące poszczególnych punktów, należy wybrać .

Dyrektywa dotycząca ochrony danych

Pełne brzmienie „ Dyrektywy dotyczącej ochrony danych” można znaleźć w zakładce .

Odtwarzanie urządzenia i usuwanie danych z aplikacji

W zakładce  wybrać urządzenie, które chcemy usunąć i którego dane chcemy skasować, przytrzymać wybraną opcję i przeciągnąć ją z prawego marginesu ekranu na lewy .

Problemy z aplikacją? - FAQ

1. Wybrać .
2. Wybrać  najczęściej zadawane pytania.

 W tym miejscu dostępne są często zadawane pytania wraz z odpowiedziami.

Konserwacja i czyszczenie

 **Prace konserwacyjne i czyszczenie należy generalnie wykonywać wtedy, gdy silnik jest wyłączony, a akumulator jest wyciążnięty z urządzenia.**

Wykonanie prac naprawczych i konserwacyjnych, które nie zostały opisane w tej instrukcji obsługi, powierzaj specjalistom z naszego działu serwisowego. Używaj tylko oryginalnych części zamiennych. Przed czyszczeniem lub wykonaniem wszelkich prac konserwacyjnych odczekaj aż urządzenie ostygnie. Niebezpieczeństwo poparzenia!

 **Podczas kontaktu z tańcuchem piły lub mieczem używaj rękawic odpornych na przecięcie. Niebezpieczeństwo skaleczenia.**

 **Przed wykonaniem wszelkich prac przy urządzeniu wyłącz urządzenie i wyjmij akumulator.**

Czyszczenie

- Po każdym użyciu dokładnie oczyść maszynę. Przedłuży to żywotność maszyny i pozwoli uniknąć wypadków.
- Dbaj, by uchwyty były wolne od benzyny, oleju lub smaru. W razie potrzeby oczyść uchwyty wilgotną szmatką nasączoną wodą z mydłem. Nie używaj do czyszczenia rozpuszczalników ani benzyny!

- Po każdym użyciu oczyścić łańcuch piły. Użyj do tego pędzla lub ręcznej szczotki. Do czyszczenia łańcucha nie używaj żadnych płynów. Po oczyszczeniu nasmaruj łańcuch olejem łańcuchowym.
- Oczyść szczeliny wentylacyjne i powierzchnie urządzenia za pomocą pędzla, szczotki ręcznej lub suchej ściereczki. Do czyszczenia nie używaj żadnych płynów.

Terminy konserwacji

Należy regularnie wykonywać czynności konserwacyjne, wymienione w tabeli poniżej. Regularna konserwacja urządzenia przyczyni się do wydłużenia jego żywotności.

Uzyskasz w ten sposób optymalną efektywność cięcia i unikniesz wypadków.

Tabela terminów konserwacji:

Część maszyny	Czynność	Przed każdym użyciem	Po 10 roboczych godzinach
Elementy hamulca łańcucha	Sprawdzić, w razie potrzeby wymienić	✓	
Małe koło łańcuchowe (20)	Skontrolować pod kątem zużycia/nacięć, w razie potrzeby wymienić	✓	
Łańcuch piły (6)	Sprawdzić, naoliwić, w razie potrzeby naostrzyć lub wymienić	✓	
Miecz (7)	Sprawdzić, oczyścić, naoliwić	✓	
Miecz (7)	Odwrócić miecz		✓
Automatyczny układ smarowania	Sprawdzić, w razie potrzeby oczyścić przepust oleju	✓	

Smarowanie łańcucha piły



Regularnie czyść i smaruj łańcuch. Dzięki temu łańcuch będzie ostry i zapewni optymalną wydajność maszyny. Uszkodzenia spowodowane nieodpowiednią konserwacją łańcucha piły powodują utratę gwarancji. Podczas manipulowania łańcuchem lub mieczem należy wyciągnąć akumulatory i używać rękawic odpornych na przecięcie.

- Naoliw łańcuch po czyszczeniu, po 10 godzinach użytkowania lub przynajmniej raz w tygodniu, w zależności od tego, co nastąpi wcześniej.
- Przed naoliwieniem miecz, zwłaszcza zęby miecza należy dokładnie oczyścić. Użyj do tego szczotki ręcznej i suchej szmatki.
- Naoliw poszczególnie ogniwa łańcucha za pomocą strzykawki olejowej z końcówką igłową (dostępna w wyspecjalizowanych sklepach). Nałóż pojedyncze krople oleju na przeguby i końcówki zębów poszczególnych ogniw łańcucha.

Ostrzenie zębów tnących



Źle naostrzony łańcuch piły zwiększa ryzyko odrzutu! Podczas manipulowania łańcuchem lub mieczem używaj rękawic odpornych na przecięcie.



Ostry łańcuch zapewnia optymalną wydajność cięcia. Bez trudu wgrzyza się w drewno i pozostawia duże, długie wióry. Łańcuch piły jest tępy, jeśli piłę trzeba przepychać przez drewno, a wióry są bardzo małe. W przypadku bar-

dzo tępego łańcucha piły w ogóle nie ma wiórów, a jedynie pył drzewny.

- Tnącymi częściami łańcucha są ogniwa tnące, składające się z zęba tnącego i noska ogranicznika głębokości. Różnica wysokości między nimi określa głębokość ostrzenia.
- Podczas ostrzenia zębów tnących należy wziąć pod uwagę następujące wartości:



- kąt ostrzenia (30°)
- kąt natarcia ostrza (85°)
- Kąt dachu (60°)
- głębokość ostrzenia (0,65 mm)
- średnica pilnika okrągłego (4,0 mm)



Odchylenia od wymiarów geometrii ostrza mogą prowadzić do wzrostu skłonności maszyny do odrzutu. Zwiększone ryzyko wypadków!

Ostrzenie łańcucha wymaga użycia specjalnych narzędzi, które gwarantują, że noże są ostrzone pod odpowiednim kątem i na właściwej głębokości. Niedoświadczonemu użytkownikowi piły łańcuchowej zalecamy oddanie łańcucha piły do naostrzenia przez specjalistę lub specjalistyczny warsztat. Jeśli nie mają Państwo obaw przed ostrzeniem łańcucha, mogą Państwo nabyć narzędzia np. serii Parkside (np. urządzenie do ostrzenia łańcuchów).



1. Do ostrzenia łańcuch powinien być napięty, aby umożliwić prawidłowe ostrzenie.
2. Do ostrzenia wymagany jest okrągły pilnik o średnicy 4,0 mm.



Inne średnice uszkodzą łańcuch i mogą generować zagrożenia podczas pracy!

3. Ostrz tylko w kierunku od wewnątrz na zewnątrz. Prowadź pilnik od wewnętrznej strony zęba tnącego na zewnątrz. Podnoś plik, gdy go cofasz.
4. Najpierw naostrz zęby po jednej stronie. Następnie odwróć urządzenie i naostrz zęby po drugiej stronie.
5. Łańcuch jest zużyty i wymaga wymiany na nowy, jeśli pozostało w nim tylko około 4 mm zęba tnącego.
6. Po ostrzeniu wszystkie ogniwa tnące muszą mieć tę samą długość i szerokość.
7. Po każdym trzecim ostrzeniu należy sprawdzić głębokość ostrzenia (ograniczenie głębokości), a wysokość należy ponownie wygładzić za pomocą płaskiego pilnika. Ograniczenie głębokości powinno znajdować się około 0,65 mm niżej niż ząb tnący. Po ustawieniu z powrotem zaokrąglij nieco ograniczenie głębokości do przodu.

Regulacja napięcia łańcucha

Regulacja naprężenia łańcucha jest opisana w rozdziale „Montaż”.

- Przed wykonaniem wszelkich prac przy urządzeniu należy wyłączyć urządzenie i wyciągnąć akumulator (16).
- Regularnie sprawdzaj napięcie łańcucha i reguluj je tak często, jak to konieczne. Podczas ciągnięcia za łańcuch piły z siłą 9 N (około 1 kg), piła łańcuchowa i miecz nie mogą znajdować się w odległości większej niż 2 mm od siebie.

Docieranie nowego łańcucha piły

W nowym łańcuchu siła napięcia zmniejsza się po pewnym czasie. Dlatego po pierwszych 5 cięciach, ale najpóźniej po 10 minut cięcia należy ponownie naprężyć łańcuch.



Dopuszczone łańcuchy do piły:
Oregon 90PX056X,
Trilink CL14356TL



Nigdy nie mocuj nowego łańcucha na zużytych małych kole łańcuchowym, ani na uszkodzonym lub zużytych mieczu. Łańcuch może zeskokoczyć lub zerwać się. Skutkiem mogą być poważne obrażenia.



A Konserwacja miecza



Podczas manipulowania łańcuchem lub mieczem używaj rękawic odpornych na przecięcie.

1. Przed wykonaniem wszelkich prac przy urządzeniu należy wyłączyć urządzenie i wyciągnąć akumulator (16).
2. Zdejmij osłonę koła łańcuchowego (13), łańcuch piły (6) i miecz (7).
3. Sprawdź miecz (7) pod kątem zużycia. Usuń zadziory i wyrównaj powierzchnie prowadnic za pomocą płaskiego pilnika.



W przypadku uszkodzenia należy wymieniać miecz. Dopuszczalne miecze:
Oregon 164MLE041(112329),
Trilink M1431656-1041TL.

- Oczyszczyć kanał olejowy (H 29), aby zapewnić bezproblemowe, automatyczne smarowanie łańcucha piły podczas pracy.
- Zamontuj miecz (7), łańcuch piły (6) i osłonę koła łańcuchowego (13) i napręż łańcuch piły..



Jeśli kanał olejowy jest w optymalnym stanie, kilka sekund po uruchomieniu urządzenia łańcuch piły automatycznie rozpryskuje nieco oleju.

B

Obracanie miecza



Podczas manipulowania łańcuchem lub mieczem proszę używać rękawic odpornych na przecięcie.

Szyję prowadzącą należy odwracać co 10 godzin roboczych, aby zapewnić jej równomierne zużycie (zobacz rozdział Uruchamianie).

- Przed wykonaniem wszelkich prac przy urządzeniu należy wyłączyć urządzenie i wyciągnąć akumulator (A 16).
- Zdjąć osłonę koła łańcuchowego (13), łańcuch (6) i miecz (7).
- Obróć miecz o jego oś poziomą i zamontuj miecz oraz łańcuch zgodnie z opisem z rozdz. „Montaż łańcucha piły i miecza”.
Zwróć przy tym uwagę na kierunek pracy łańcucha piły!



Kierunek biegu łańcucha

Punktem orientacyjnym podczas ustawiania łańcucha piły (6) jest symbol znajdujący się poniżej małego koła łańcuchowego (20), widoczny podczas obracania miecza.

Przechowywanie

- Oczyszczyć urządzenie przed przechowywaniem.
- Założyć pochwę ochronną na miecz.
- Przed przerwami w użytkowaniu trwającymi kilka tygodni należy koniecznie opróżnić zbiornik oleju, ponieważ bio-olej łańcuchowy może ulec zżywiczeniu i zatkać kanał wylotu oleju (H 30).
Zużyty olej usuwać zgodnie z zasadami ochrony środowiska (patrz „Utylizacja/ochrona środowiska”).
- Urządzenie przechowuj w suchym, niedostępnym dla dzieci miejscu, chronionym przed mrozem i pyłem.

Utylizacja / ochrona środowiska

Starannie opróżnić zbiornik oleju. Wyjąć akumulator z urządzenia i oddać urządzenie, zużyty olej, akumulator, wyposażenie dodatkowe i opakowanie do systemu ponownego wykorzystania odpadów. Informacje dotyczące utylizacji akumulatora i ładowarki można znaleźć w osobnej instrukcji obsługi.



Symbol przekreślonego pojemnika na odpady oznacza, że niniejszy produkt nie może zostać przekazany po zakończeniu użytkowania do utylizacji wraz z odpadami domowymi.

Dyrektywa 2012/19/UE w sprawie zużytego sprzętu elektrycznego i elektronicznego: Zużyte urządzenia elektryczne muszą być zbierane oddzielnie i poddawane recyklingowi w sposób przyjazny dla środowiska.

W zależności od adaptacji na gruncie prawa krajowego mogą być do wyboru następujące możliwości:

- zwrot w miejscu zakupu,
 - zwrot w oficjalnym punkcie zbiórki,
 - odesłanie do producenta/podmiotu wprowadzającego produkt na rynek.
- Utylizację przesłanych uszkodzonych urządzeń przeprowadzamy bezpłatnie

Przepisy te nie obejmują akcesoriów i środków pomocniczych dołączonych do starych urządzeń, które nie zawierających elementów elektrycznych.

Urządzenie i zasilacz należy przekazać do punktu recyklingu. Zastosowane elementy z tworzywa sztuczne i metali można posortować według gatunków i w ten sposób przekazać do recyklingu. Odpowiednie informacje można uzyskać w naszym Dziale Serwisowym.



Nie wyrzucać akumulatora razem z odpadami komunalnymi. Nie wrzucać go do ognia (ryzyko wybuchu) lub do wody. Uszkodzone akumulatory mogą szkodzić środowisku naturalnemu i zdrowiu ludzi, jeśli wydostaną się z nich trujące opary lub ciecze.

Akumulatory utylizować zgodnie z lokalnymi przepisami. Uszkodzone lub zużyte akumulatory należy przekazywać do recyklingu zgodnie z dyrektywą 2006/66/WE. Akumulatory należy oddać w punkcie zbiórki zużytych baterii, skąd zostaną przekazane do ponownego przetworzenia w sposób przyjazny dla środowiska. O szczegóły należy pytać w lokalnym zakładzie gospodarki odpadami lub w naszym Centrum Serwisowym.

Akumulatory należy utylizować w stanie rozładowanym. Zalecamy zakrycie biegunów kawałkiem taśmy klejącej w celu

ochrony przed ewentualnym zwarcieniem. Nie otwierać akumulatora.

- Zużyty olej usuwać zgodnie z zasadami poszanowania środowiska, oddając go do właściwego zakładu utylizacji. Zużytego oleju nie wylewać do kanalizacji lub do odpływu.



Części zamienne/ akcesoria



Części zamienne i akcesoria można zamówić na stronie www.grizzlytools.shop

W przypadku problemów z zamawianiem należy skorzystać z formularza kontaktowego. W razie kolejnych pytań należy zwracać się do „Service-Center” (patrz strona 35).

W celu zamówienia części zamiennych i akcesoriów zeskanuj kod QR, który przekieruje Cię do naszego sklepu internetowego.

A Rozwiązywanie problemów

Problem	Możliwa przyczyna	Sposób usunięcia problemu
Urządzenie nie uruchamia się	Akumulator (16) jest pusty lub nie został włożony	Sprawdź stan naładowania akumulatora, w razie potrzeby zleć naprawę w punkcie napraw urządzeń elektrycznych
	Uszkodzony włącznik / wyłącznik (2)	Naprawa realizowana przez serwis
	Uszkodzony silnik	Naprawa realizowana przez serwis
łańcuch nie obraca się i rozbrzmiewa sygnał akustyczny	Hamulec łańcucha (5) blokuje łańcuch piły (6)	Sprawdź hamulec łańcucha, ewent. zwolnij hamulec łańcucha
Niska wydajność cięcia	łańcuch piły (6) zamontowany nieprawidłowo	Zamontuj prawidłowo łańcuch piły
	łańcuch piły (6) tępy	Naostrz zęby tnące lub załóż nowy łańcuch
	Niedostateczne naprężenie łańcucha	Sprawdź naprężenie łańcucha
Urządzenie pracuje ciężko, łańcuch zeskakuje	Niedostateczne naprężenie łańcucha	Sprawdź naprężenie łańcucha
łańcuch nagrzewa się, dym podczas cięcia, przebarwienie szyny	Za mała ilość oleju łańcuchowego	Sprawdź poziom oleju, w razie potrzeby uzupełnij olej łańcuchowy, sprawdź automatyczny układ olejowy i, jeśli to konieczne, wyczyść kanał olejowy lub zleć naprawę w serwisie

Gwarancja

Szanowna Klientko, Szanowny Kliencie, na to urządzenie udzielamy 5-letniej gwarancji od daty zakupu.

W przypadku wad tego produktu przysługują Państwu ustawowe prawa w stosunku do sprzedawcy produktu. Prawa te nie są ograniczone przez naszą przedstawioną niżej gwarancję.

Warunki gwarancji

Okres gwarancji rozpoczyna się od daty zakupu. Należy dobrze przechować oryginalny paragon. Dokument ten będzie potrzebny jako dowód zakupu.

Jeśli w ciągu pięciu lat od daty zakupu produktu wystąpi wada materiałowa lub produkcyjna, dokonamy - według własnego uznania - bezpłatnej naprawy lub wymiany produktu. Realizacja świadczenia gwarancyjnego wymaga przekazania w terminie pięciu lat wadliwego urządzenia i dowodu zakupu (oryginalny paragon) oraz pisemnego, krótkiego opisu rodzaju wady i daty jej wystąpienia.

Jeśli defekt jest objęty naszą gwarancją, otrzymają Państwo z powrotem naprawiony lub nowy produkt. Wraz z wymianą urządzenia lub ważnej części, zgodnie z art. 581 § 1 aktualnej wersji Kodeksu cywilnego, okres gwarancji rozpoczyna się od nowa.

Okres gwarancji i ustawowe roszczenia z tytułu wad

Okres gwarancji nie wydłuża się z powodu świadczenia gwarancyjnego. Obowiązuje to również dla wymienionych lub naprawionych części. Ewentualne uszkodzenia i wady istniejące już w momencie zakupu należy zgłosić bezzwłocznie po rozpakowaniu. Naprawy przypadające po upływie okresu gwarancji są odpłatne.

Zakres gwarancji

Urządzenie wyprodukowano z zachowaniem staranności zgodnie z surowymi normami jakościowymi i dokładnie sprawdzono przed wysyłką.

Gwarancja obowiązuje dla wad materiałowych lub fabrycznych. Gwarancja nie rozciąga się na części produktu, które podlegają normalnemu zużyciu i można je uznać za części zużywalne (np. wiertła), oraz na uszkodzenia części delikatnych (np. przetłączniki).

Gwarancja przepada, jeśli produkt został uszkodzony, nie był zgodnie z przeznaczeniem użytkowany i konserwowany.

Użytkowanie zgodnie z przeznaczeniem wiąże się z przestrzeganiem wszystkich wskazówek zawartych w instrukcji obsługi. Należy bezwzględnie unikać zastosowań i działań, których odradza się lub przed którymi ostrzega się w instrukcji obsługi. Produkt jest przeznaczony do użytku prywatnego, a nie komercyjnego. W przypadku niewłaściwego i nieodpowiedniego obchodzenia się z urządzeniem, stosowania „na siłę” i zabiegów, które nie zostały przeprowadzone przez nasz autoryzowany oddział, gwarancja wygasa.

Realizacja w przypadkach objętych gwarancją

Aby zagwarantować szybkie przetworzenie Państwa sprawy, prosimy o przestrzeganie poniższych wskazówek:

- W przypadku wszelkich zapytań prosimy o przygotowanie paragonu i numeru artykułu jako dowodu zakupu (IAN 434681_2304).
- Numer artykułu znajduje się na tabliczce znamionowej.
- W przypadku wystąpienia usterek lub innych wad prosimy o skontaktowanie się z wymienionym niżej działem ser-

wisowym **telefonicznie** lub **mailowo**.
Uzyskaj Państwo wówczas szczególne informacje na temat realizacji reklamacji.

- Uszkodzony produkt mogą Państwo wysłać po skontaktowaniu się z naszym działem obsługi klienta, załączając dowód zakupu (paragon) i określając, na czym polega wada i kiedy wystąpiła, bezpłatnie na podany adres serwisu. Aby uniknąć problemów z odbiorem i dodatkowych kosztów, prosimy o wystanie przesyłki na adres, który Państwu podano. Należy się upewnić, żeby wysyłka nie nastąpiła odpłatnie, jako ponadwymiarowa, ekspresowo lub na innych specjalnych warunkach. Prosimy o przesłanie urządzenia wraz ze wszystkimi częściami wyposażenia otrzymanymi przy zakupie i zadbanie o wystarczająco bezpieczne opakowanie.

Serwis naprawczy

Naprawy, **które nie są objęte gwarancją**, można zlecić odpłatnie w naszym oddziale serwisowym. Serwis sporządzi Państwu kosztorys naprawy.

Podajemy się wyłącznie naprawy urządzeń, które zostały prawidłowo zapakowane i ofrankowane.

Uwaga: Prosimy o przesłanie czystego urządzenia ze wskazaniem usterki.

Urządzenia przesłane dla nas odpłatnie, jako przesyłka ponadwymiarowa, ekspresowa lub na innych warunkach specjalnych, nie zostaną odebrane.

Utylizację przesłanych do nas uszkodzonych urządzeń przeprowadzamy bezpłatnie.

Service-Center



Serwis Polska

Tel.: 22 397 4996 (Opłata za połączenie zgodna z cennikiem operatora)

E-Mail: grizzly@lidl.pl

IAN 434681_2304

Importer

Prosimy mieć na uwadze, że poniższy adres nie jest adresem serwisu. Prosimy o kontakt z wymienionym wyżej centrum serwisowym.

Grizzly Tools GmbH & Co. KG

Stockstädter Straße 20

63762 Großostheim

NIEMCY

www.grizzlytools.de

Inhalt

Einleitung	37	Schwert wechseln	54
Bestimmungsgemäße		Sägetechniken	54
Verwendung	37	Allgemeines	54
Allgemeine Beschreibung	37	Ablängen.....	55
Lieferumfang.....	37	Entasten.....	56
Funktionsbeschreibung.....	38	Bäume fällen	56
Übersicht	38	Gerät mit der Parkside App	
Sicherheitsfunktionen	38	verbinden	58
Technische Daten	39	Funktionen der App.....	59
Ladezeiten	40	Datenschutzrichtlinie.....	59
Sicherheitshinweise	40	Gerät trennen und Daten aus der	
Bildzeichen in der Betriebsanleitung ..	41	App löschen	59
Bildzeichen auf dem Gerät.....	41	Probleme mit der App? - FAQ	59
Allgemeine Sicherheitshinweise		Wartung und Reinigung	59
für Elektrowerkzeuge	42	Reinigung.....	59
Sicherheitshinweise für Kettensägen...	46	Sägekette ölen	60
Vorsichtsmaßnahmen gegen		Schneidzähne schärfen.....	60
Rückschlag	47	Kettenspannung einstellen	61
Weiterführende Sicherheitshinweise ..	48	Neue Sägekette einlaufen lassen.....	61
Restrisiken	48	Schwert warten.....	61
Ladevorgang	49	Schwert umdrehen	62
Akku aufladen	49	Wartungsintervalle	62
Montage	50	Aufbewahrung	63
Schwert und Sägekette montieren.....	50	Entsorgung/Umweltschutz	63
Sägekette spannen	51	Ersatzteile/Zubehör	64
Kettenschmierung	51	Garantie	65
Akkus einsetzen/entnehmen	52	Reparatur-Service	66
Bedienung	52	Service-Center	66
Einschalten	52	Importeur	66
Überlast Anzeige	53	Fehlersuche	67
Ladezustandsanzeige	53	Original-EG-	
Kettengeschwindigkeit umstellen.....	53	Konformitätserklärung	70
Kettenbremse prüfen	53	Explosionszeichnung	72
Öl-Automatik prüfen	54		

Einleitung

Herzlichen Glückwunsch zum Kauf Ihres neuen Gerätes. Sie haben sich damit für ein hochwertiges Gerät entschieden. Dieses Gerät wurde während der Produktion auf Qualität geprüft und einer Endkontrolle unterzogen. Die Funktionsfähigkeit Ihres Gerätes ist somit sichergestellt.

Es ist nicht auszuschließen, dass sich in Einzelfällen am oder im Gerät Restmengen von Schmierstoffen befinden. Dies ist kein Mangel oder Defekt und kein Grund zur Besorgnis.



Die Betriebsanleitung ist Bestandteil dieses Gerätes. Sie enthält wichtige Hinweise für Sicherheit, Gebrauch und Entsorgung. Machen Sie sich vor der Benutzung des Gerätes mit allen Bedien- und Sicherheitshinweisen vertraut. Benutzen Sie das Gerät nur wie beschrieben und für die angegebenen Einsatzbereiche. Bewahren Sie die Betriebsanleitung gut auf und händigen Sie alle Unterlagen bei Weitergabe des Gerätes an Dritte mit aus.

Bestimmungsgemäße Verwendung

Die Akku-Kettensäge ist nur zum Sägen von Holz konstruiert. Für alle anderen Anwendungsarten (z. B. Schneiden von Mauerwerk, Kunststoff oder Lebensmitteln) ist das Gerät nicht vorgesehen.

Das Gerät ist Teil der Serie X 20 V TEAM von Parkside und kann mit Akkus der X 20 V TEAM Serie von Parkside betrieben werden. Die Akkus dürfen nur mit Ladegeräten der Serie X 20 V TEAM geladen werden. Jede andere Verwendung, die in dieser Betriebsanleitung nicht ausdrücklich zugelassen wird, kann zu Schäden am Gerät führen und eine ernsthafte Gefahr für den Benutzer

darstellen. Das Gerät ist für den Einsatz im Heimwerkerbereich bestimmt. Es wurde nicht für den gewerblichen Dauereinsatz konzipiert. Das Gerät ist zum Gebrauch durch Erwachsene bestimmt. Jugendliche über 16 Jahre dürfen das Gerät nur unter Aufsicht benutzen. Der Hersteller haftet nicht für Schäden, die durch bestimmungswidrigen Gebrauch oder falsche Bedienung verursacht wurden. Dieses Gerät ist nicht zur gewerblichen Nutzung geeignet. Bei gewerblichem Einsatz erlischt die Garantie.

Diese Akku-Kettensäge ist nur durch eine Person und nur zum Sägen von Holz zu benutzen. Die Kettensäge muss mit der rechten Hand am hinteren Handgriff und mit der linken Hand am vorderen Handgriff gehalten werden. Vor Gebrauch der Kettensäge muss der Benutzer alle Hinweise und Anweisungen in der Gebrauchsanweisung gelesen und verstanden haben. Der Benutzer muss angemessene persönliche Schutzausrüstung (PSA) tragen. Mit der Kettensäge darf nur Holz gesägt werden. Materialien wie bspw. Kunststoff, Stein, Metall oder Holz, welches Fremdkörper enthält (bspw. Nägel oder Schrauben), dürfen nicht bearbeitet werden!

Allgemeine Beschreibung



Die Abbildung der wichtigsten Funktionsteile finden Sie auf den Ausklappseiten.

Lieferumfang

Nehmen Sie das Gerät vorsichtig aus der Packung und prüfen Sie, ob die nachfolgenden Teile vollständig sind:

- Akku-Kettensäge
- Schwert (Führungsschiene) (bereits montiert)

- Sägekette (bereits montiert)
- Schwertschutz (bereits montiert)
- Ölflasche mit 180 ml Bio-Sägekettenöl
- Betriebsanleitung



Die Akkus und das Ladegerät sind nicht im Lieferumfang enthalten.

Entsorgen Sie das Verpackungsmaterial ordnungsgemäß.

Funktionsbeschreibung

Die Akku-Kettensäge ist mit einem Ketten-schnellspannsystem ausgestattet. Die umlaufende Sägekette wird über ein Schwert (Führungsschiene) geführt. Eine Öl-Auto-matik sorgt für die kontinuierliche Ketten-schmierung. Zum Schutz des Anwenders ist das Gerät mit verschiedenen Schutzein-richtungen versehen.

Das Gerät kann mit der Parkside App ge-koppelt werden.

Die Funktion der Bedienteile entnehmen Sie bitte den nachfolgenden Beschreibungen.

Übersicht

- A**
- 1 Hinterer Griff
 - 2 Ein-/Ausschalter
 - 3 Einschaltsperr
 - 4 Vorderer Griff
 - 5 Kettenbremshebel/
vorderer Handschutz
 - 6 Sägekette
 - 7 Schwert (Führungsschiene)
 - 8 Krallenanschlag
 - 9 Öltankdeckel
 - 10 Ölstandsanzeige
 - 11 Befestigungsschraube
für Kettenradabdeckung
 - 12 Schraube für Ketten-
Schnellspannsystem
 - 13 Kettenradabdeckung

- 14 Hinterer Handschutz
- 15 Schwertschutz
- 16 Akku
- 16a Entriegelungstaste Akku
- 17 Ladegerät
- 18 Ölflasche

- B**
- 19 Schienenbolzen
 - 19a Stift
 - 20 Kettenritzel
 - 21 Kettenspannstift
 - 22 Aufnahme Kettenspannstift

- E**
- 23 Führungsschiene für Akku
 - 24 Ladezustandsanzeige
 - 25 Kettengeschwindigkeitsanzeige
 - 26 Taste zur Ladezustandsanzeige
 - 27 Taste zur Auswahl der
Kettengeschwindigkeit
 - 28 Smart-LED-Anzeige

- G**
- 29 Indikator

- H**
- 30 Ölauslasskanal

A Sicherheitsfunktionen

1 Hinterer Griff mit Handschutz (14)

schützt die Hand vor Ästen und Zweigen und bei abspringender Kette.

2 Ein-/Ausschalter mit Ketten-Sofort-Stopp

Bei Loslassen des Ein-/Ausschalters schaltet das Gerät sofort ab.

3 Einschaltsperr

Zum Einschalten des Gerätes muss die Ein-schaltsperr entriegelt werden.

5 Kettenbremshebel/ vorderer Handschutz

Sicherheitseinrichtung, die die Sägekette bei einem Rückschlag sofort stoppt; Hebel kann auch manuell betätigt werden; schützt

die linke Hand des Bedieners, wenn er vom vorderen Griff abrutscht.

6 Sägekette mit geringem Rückschlag

hilft Ihnen mit speziell entwickelten Sicherheitseinrichtungen, Rückschläge abzufangen.

8 Krallenanschlag

verstärkt die Stabilität, wenn vertikale Schnitte ausgeführt werden, und erleichtert das Sägen.

Technische Daten

Akku-Kettensäge ... PPKSA 40 Li B2

- Motorspannung
- U 40 V == (Gleichspannung); (2x 20 V)
- Motorstrom I 16 A
- Schutzart.....IPX0
- Kettengeschwindigkeit
- v₀..... 15 m/s bzw. 20 m/s
- v_{max}.....25 m/s
- Gewicht (ohne Sägekette, Schwert, Schwertschutzköcher, Öl, Akkus)..... ca. 3,17 kg
- Inhalt Öltank..... 180 ml
- 16" Schwert..... Trilink M1431656-1041TL
- Sägekette..... Trilink CL14356TL
- Kettenteilung..... 3/8" (9,525 mm)
- Kettenabstand..... 10 mm
- Kettenstärke..... 1,1 mm
- Treibgliedzahl.....56
- Zahnung des Kettenrades..... 6
- Schwertlänge 455 mm/45,5 cm
- Schnittlänge ca. 380 mm/38 cm
- Temperaturmax. 50 °C
- Betrieb..... -20 - 50 °C
- Lagerung 0 - 45 °C
- Schalldruckpegel
- (L_{PA})..... 90,5 dB; K_{PA} = 3 dB
- Schallleistungspegel (L_{WA})
- gemessen.....99,8 dB; K_{WA} = 3,29 dB
- garantiert..... 103 dB

Vibration

- (a_r).....max. 1,76 m/s²; K= 1,5 m/s²
- Akku-Typ Li-Ion
- bei der Verwendung mit Smart Akkus (Smart PAPS 204 A1/Smart PAPS 208 A1)
- Arbeitsfrequenz/
- Frequenzband2400 - 2483,5 MHz
- max. Sendeleistung ≤ 20 dBm

Der angegebene Schwingungsgesamtwert und der angegebene Geräuschemissionswert sind nach einem genormten Prüfverfahren gemessen worden und können zum Vergleich eines Elektrowerkzeugs mit einem anderen verwendet werden.

Der angegebene Schwingungsgesamtwert und der angegebene Geräuschemissionswert können auch zu einer vorläufigen Einschätzung der Belastung verwendet werden.

! Warnung:

Die Schwingungs- und Geräuschemissionen können während der tatsächlichen Benutzung des Elektrowerkzeugs von den Angabewerten abweichen, abhängig von der Art und Weise, in der das Elektrowerkzeug verwendet wird, insbesondere, welche Art von Werkstück bearbeitet wird.

Es ist notwendig, Sicherheitsmaßnahmen zum Schutz des Bedieners festzulegen, die auf einer Abschätzung der Schwingungsbelastung während der tatsächlichen Benutzungsbedingungen beruhen (hierbei sind alle Anteile des Betriebszyklus zu berücksichtigen, beispielsweise Zeiten, in denen das Elektrowerkzeug abgeschaltet ist, und solche, in denen es zwar eingeschaltet ist, aber ohne Belastung läuft).

Ladezeiten

Das Gerät ist Teil der Serie X 20 V TEAM von Parkside und kann mit Akkus der X 20 V TEAM Serie von Parkside betrieben werden. Akkus der Serie X 20 V TEAM dürfen nur mit Ladegeräten der Serie X 20 V TEAM geladen werden.

Wir empfehlen Ihnen, dieses Gerät ausschließlich mit folgenden Akkus zu betreiben: PAP 20 A1, PAP 20 A2, PAP 20 A3, PAP 20 B1, PAP 20 B3, Smart PAPS 204 A1, Smart PAPS 208 A1.

Wir empfehlen Ihnen, diese Akkus mit folgenden Ladegeräten zu laden: PLG 20 A1, PLG 20 A2, PLG 20 A3, PLG 20 A4, PLG 20 C1, PLG 20 C2, PLG 20 C3, PLG 201 A1, PDSLГ 20 A1, PDSLГ 20 B1, Smart PLGS 2012 A1.

Ladezeit (Min.)	PAP 20 A1 PAP 20 A2 PAP 20 B1	PAP 20 A3 PAP 20 B3 Smart PAPS 204 A1	Smart PAPS 208 A1
PLG 20 A1 PLG 20 A4 PLG 20 C1	60	120	240
PLG 20 C2	45	80	165
PLG 20 A2 PLG 20 A3 PLG 20 C3 PDSLГ 20 A1 PDSLГ 20 B1	45	60	150
PLG 201 A1	135	250	500
Smart PLGS 2012 A1	35	45	50

i Die Ladezeit wird u.a. durch Faktoren wie Temperatur der Umgebung und des Akkus, sowie der anliegenden Netzspannung beeinflusst und kann daher ggf. von den angegebenen Werten abweichen.

Sicherheitshinweise

Dieser Abschnitt behandelt die grundlegenden Sicherheitsvorschriften bei der Arbeit mit dem Gerät.





Eine Kettensäge ist ein gefährliches Gerät, das bei falscher oder nachlässiger Benutzung ernsthafte oder sogar tödliche Verletzungen verursachen kann. Beachten Sie daher zu Ihrer Sicherheit und der Sicherheit anderer stets nachfolgende Sicherheitshinweise und fragen Sie bei Unsicherheiten einen Fachmann um Rat.

Bildzeichen in der Betriebsanleitung

 **Gefahrenzeichen mit Angaben zur Verhütung von Personen- oder Sachschäden**

 Gebotszeichen mit Angaben zur Verhütung von Schäden

 Hinweiszeichen mit Informationen zum besseren Umgang mit dem Gerät

 Tragen Sie schnittsichere Handschuhe.

Bildzeichen auf dem Gerät

 Bevor Sie mit der Akku-Kettensäge arbeiten, machen Sie sich mit allen Bedienteilen gut vertraut. Üben Sie den Umgang mit dem Gerät (Ablängen von Rundholz auf einem Sägebock) und lassen Sie sich Funktion, Wirkungsweise, Säge-techniken und Personenschutz-ausrüstung von einem erfahrenen Anwender oder Fachmann erklären.

 Lesen und beachten Sie die zur Maschine gehörende Betriebsanleitung!

 Tragen Sie persönliche Schutzausrüstung. Tragen Sie grundsätzlich Schutzbrille oder einen Gesichtsschutz und Gehörschutz.

 Tragen Sie einen Schutzhelm.

 Tragen Sie geeignete Arbeitskleidung.

 Gefahr durch Schnittverletzungen! Tragen Sie schnittsichere Handschuhe.

 Tragen Sie schnittsichere Sicherheitsstiefel mit rutschfester Sohle.

 Verwenden Sie das Gerät immer mit beiden Händen.

 Achtung! Rückschlag - Achten Sie beim Arbeiten auf Rückschlag der Maschine.

 Setzen Sie das Gerät nicht dem Regen aus. Das Gerät darf weder feucht sein noch in feuchter Umgebung betrieben werden.

 Führen Sie Wartungs- und Reinigungsarbeiten grundsätzlich nur bei ausgeschaltetem Motor und entnommenen Akkus durch.

 **103** dB_A Leq Garantierter Schalleistungspegel

 **16"** Schwertlänge

 Elektrogeräte gehören nicht in den Hausmüll.

 **AUTO STOP** Kettenbremse

 Hinweis: Kettenbremse lösen vor Startvorgang

 **1** **E** Kettengeschwindigkeitsanzeige

 Stufen einstellen Kettengeschwindigkeit

 Smart-LED-Anzeige

 Taste zur Ladezustandsanzeige

 Ladezustandsanzeige

Bildzeichen unterhalb der Kettenradabdeckung:

  Laufrichtung der Sägekette beachten. Achtung!

  Betriebsanleitung lesen

Bildzeichen auf dem Schwert:

 Schneideinrichtung

 Nutbreite

 Kettenteilung

 Anzahl der Treibglieder

Bildzeichen auf der Befestigungsschraube der Kettenradabdeckung:

 AUF

 ZU

Bildzeichen am Kettenbremshebel:

  Kettenbremse: AUS

  Kettenbremse: EIN

Bildzeichen auf der Schraube für das Kettenschnellspan-System:

 lösen

 spannen

Bildzeichen auf dem Öltankdeckel:

 Sägekettenöl

Bildzeichen auf der Verpackung:

 Bitte entsorgen Sie Verpackung und Produkt umweltschonend.

 Recyclingsymbol: Wellpappe

Allgemeine Sicherheitshinweise für Elektrowerkzeuge



WARNUNG! Lesen Sie alle Sicherheitshinweise, Anweisungen, Bilderungen und technischen Daten, mit denen dieses Elektrowerkzeug versehen ist. Versäumnisse bei der Einhaltung der nachfolgenden Anweisungen können elektrischen Schlag, Brand und/oder schwere Verletzungen verursachen.

Bewahren Sie alle Sicherheitshinweise und Anweisungen für die Zukunft auf.

Der in den Sicherheitshinweisen verwendete Begriff „Elektrowerkzeug“ bezieht sich auf netzbetriebene Elektrowerkzeuge (mit Netzleitung) oder auf akkubetriebene Elektrowerkzeuge (ohne Netzleitung).

1) Arbeitsplatzsicherheit

- a) Halten Sie Ihren Arbeitsbereich **sauber und gut beleuchtet**. Unordnung oder unbeleuchtete Arbeitsbereiche können zu Unfällen führen.
- b) Arbeiten Sie mit dem **Elektrowerkzeug nicht in explosionsgefährdeter Umgebung, in der sich**

brennbare Flüssigkeiten, Gase oder Stäube befinden. Elektrowerkzeuge erzeugen Funken, die den Staub oder die Dämpfe entzünden können.

- c) **Halten Sie Kinder und andere Personen während der Benutzung des Elektrowerkzeugs fern.** Bei Ablenkung können Sie die Kontrolle über das Elektrowerkzeug verlieren.

2) Elektrische Sicherheit

- a) **Der Anschlussstecker des Elektrowerkzeuges muss in die Steckdose passen. Der Stecker darf in keiner Weise verändert werden. Verwenden Sie keine Adapterstecker gemeinsam mit geschützten Elektrowerkzeugen.** Unveränderte Stecker und passende Steckdosen verringern das Risiko eines elektrischen Schlages.
- b) **Vermeiden Sie Körperkontakt mit geerdeten Oberflächen wie von Rohren, Heizungen, Herden und Kühlschränken.** Es besteht ein erhöhtes Risiko durch elektrischen Schlag, wenn Ihr Körper geerdet ist.
- c) **Halten Sie Elektrowerkzeuge von Regen oder Nässe fern.** Das Eindringen von Wasser in ein Elektrowerkzeug erhöht das Risiko eines elektrischen Schlages.
- d) **Zweckentfremden Sie die Anschlussleitung nicht, um das Elektrowerkzeug zu tragen, aufzuhängen oder um den Stecker aus der Steckdose zu ziehen. Halten Sie die Anschlussleitung fern von Hitze, Öl, scharfen Kanten oder sich bewegenden Teilen.** Beschädigte oder verwickelte Anschlussleitungen erhöhen das Risiko

eines elektrischen Schlages.

- e) **Wenn Sie mit dem Elektrowerkzeug im Freien arbeiten, verwenden Sie nur Verlängerungsleitungen, die auch für den Außenbereich geeignet sind.** Die Anwendung einer für den Außenbereich geeigneten Verlängerungsleitung verringert das Risiko eines elektrischen Schlages.
- f) **Wenn der Betrieb des Elektrowerkzeugs in feuchter Umgebung nicht vermeidbar ist, verwenden Sie einen Fehlerstromschutzschalter.** Der Einsatz eines Fehlerstromschutzschalters vermindert das Risiko eines elektrischen Schlages.

3) Sicherheit von Personen

- a) **Seien Sie aufmerksam, achten Sie darauf, was Sie tun, und gehen Sie mit Vernunft an die Arbeit mit dem Elektrowerkzeug. Benutzen Sie kein Elektrowerkzeug, wenn Sie müde sind oder unter Einfluss von Drogen, Alkohol oder Medikamenten stehen.** Ein Moment der Unachtsamkeit beim Gebrauch des Elektrowerkzeugs kann zu ernsthaften Verletzungen führen.
- b) **Tragen Sie persönliche Schutzausrüstung und immer eine Schutzbrille.** Das Tragen persönlicher Schutzausrüstung, wie Staubmaske, rutschfeste Sicherheitsschuhe, Schutzhelm oder Gehörschutz je nach Art und Einsatz des Elektrowerkzeugs, verringert das Risiko von Verletzungen.
- c) **Vermeiden Sie eine unbeabsichtigte Inbetriebnahme. Vergewissern Sie sich, dass das**

Elektrowerkzeug ausgeschaltet ist, bevor Sie es an die Stromversorgung und/oder den Akku anschließen, es aufnehmen oder tragen. Wenn Sie beim Tragen des Elektrowerkzeugs den Finger am Schalter haben oder das Gerät eingeschaltet an die Stromversorgung anschließen, kann dies zu Unfällen führen.

- d) Entfernen Sie Einstellwerkzeuge oder Schraubenschlüssel, bevor Sie das Elektrowerkzeug einschalten.** Ein Werkzeug oder Schlüssel, der sich in einem drehenden Teil des Elektrowerkzeugs befindet, kann zu Verletzungen führen.
- e) Vermeiden Sie eine abnormale Körperhaltung. Sorgen Sie für einen sicheren Stand und halten Sie jederzeit das Gleichgewicht.** Dadurch können Sie das Elektrowerkzeug in unerwarteten Situationen besser kontrollieren.
- f) Tragen Sie geeignete Kleidung. Tragen Sie keine weite Kleidung oder Schmuck. Halten Sie Haare und Kleidung fern von sich bewegenden Teilen.** Lockere Kleidung, Schmuck oder lange Haare können von sich bewegenden Teilen erfasst werden.
- g) Wenn Staubabsaug- und -auffangeinrichtungen montiert werden können, sind diese anzubringen und richtig zu verwenden.** Verwendung einer Staubabsaugung kann Gefährdungen durch Staub verringern.
- h) Wiegen Sie sich nicht in falscher Sicherheit und setzen Sie sich nicht über die Sicherheitsregeln für Elektrowerkzeuge hinweg, auch wenn Sie nach vielfachem Gebrauch mit dem Elektrowerkzeug vertraut sind.** Achtloses Han-

deln kann binnen Sekundenbruchteilen zu schweren Verletzungen führen.

4) Verwendung und Behandlung des Elektrowerkzeugs

- a) Überlasten Sie das Elektrowerkzeug nicht. Verwenden Sie für Ihre Arbeit das dafür bestimmte Elektrowerkzeug.** Mit dem passenden Elektrowerkzeug arbeiten Sie besser und sicherer im angegebenen Leistungsbereich.
- b) Benutzen Sie kein Elektrowerkzeug, dessen Schalter defekt ist.** Ein Elektrowerkzeug, das sich nicht mehr ein- oder ausschalten lässt, ist gefährlich und muss repariert werden.
- c) Ziehen Sie den Stecker aus der Steckdose und/oder entfernen Sie einen abnehmbaren Akku, bevor Sie Geräteeinstellungen vornehmen, Einsatzwerkzeugteile wechseln oder das Elektrowerkzeug weglegen.** Diese Vorsichtsmaßnahme verhindert den unbeabsichtigten Start des Elektrowerkzeugs.
- d) Bewahren Sie unbenutzte Elektrowerkzeuge außerhalb der Reichweite von Kindern auf. Lassen Sie keine Personen das Elektrowerkzeug benutzen, die mit diesem nicht vertraut sind oder diese Anweisungen nicht gelesen haben.** Elektrowerkzeuge sind gefährlich, wenn sie von unerfahrenen Personen benutzt werden.
- e) Pflegen Sie das Elektrowerkzeug und Einsatzwerkzeug mit Sorgfalt. Kontrollieren Sie, ob bewegliche Teile einwandfrei funktionieren und nicht klemmen, ob Teile gebrochen oder**

so beschädigt sind, dass die Funktion des Elektrowerkzeugs beeinträchtigt ist. Lassen Sie beschädigte Teile vor dem Einsatz des Elektrowerkzeuges reparieren. Viele Unfälle haben ihre Ursache in schlecht gewarteten Elektrowerkzeugen.

- f) **Halten Sie Schneidwerkzeuge scharf und sauber.** Sorgfältig gepflegte Schneidwerkzeuge mit scharfen Schneidkanten verkleben sich weniger und sind leichter zu führen.
- g) **Verwenden Sie Elektrowerkzeug, Einsatzwerkzeug, Einsatzwerkzeuge usw. entsprechend diesen Anweisungen. Berücksichtigen Sie dabei die Arbeitsbedingungen und die auszuführende Tätigkeit.** Der Gebrauch von Elektrowerkzeugen für andere als die vorgesehenen Anwendungen kann zu gefährlichen Situationen führen.
- h) **Halten Sie Griffe und Griffflächen trocken, sauber und frei von Öl und Fett.** Rutschige Griffe und Griffflächen erlauben keine sichere Bedienung und Kontrolle des Elektrowerkzeugs in unvorhergesehenen Situationen.

5) VERWENDUNG UND BEHANDLUNG DES AKKUWERKZEUGS

- a) **Laden Sie die Akkus nur in Ladegeräten auf, die vom Hersteller empfohlen werden.** Für ein Ladegerät, das für eine bestimmte Art von Akkus geeignet ist, besteht Brandgefahr, wenn es mit anderen Akkus verwendet wird.
- b) **Verwenden Sie nur die dafür vorgesehenen Akkus in den Elektrowerkzeugen.** Der Gebrauch von anderen Akkus kann zu Verletzungen und Brandgefahr führen.
- c) **Halten Sie den nicht benutzten Akku fern von Büroklammern, Münzen, Schlüsseln, Nägeln, Schrauben oder anderen kleinen Metallgegenständen, die eine Überbrückung der Kontakte verursachen könnten.** Ein Kurzschluss zwischen den Akkukontakten kann Verbrennungen oder Feuer zur Folge haben.
- d) **Bei falscher Anwendung kann Flüssigkeit aus dem Akku austreten. Vermeiden Sie den Kontakt damit. Bei zufälligem Kontakt mit Wasser abspülen. Wenn die Flüssigkeit in die Augen kommt, nehmen Sie zusätzlich ärztliche Hilfe in Anspruch.** Austretende Akkufflüssigkeit kann zu Hautreizungen oder Verbrennungen führen.
- e) **Benutzen Sie keine beschädigten oder veränderten Akkus.** Beschädigte oder veränderte Akkus können sich unvorhersehbar verhalten und zu Feuer, Explosion oder Verletzungsgefahr führen.
- f) **Setzen Sie einen Akku keinem Feuer oder zu hohen Temperaturen aus.** Feuer oder Temperaturen über 130 °C können eine Explosion hervorrufen.
- g) **Befolgen Sie alle Anweisungen zum Laden und laden Sie den Akku oder das Akkuwerkzeug niemals außerhalb des in der Betriebsanleitung angegebenen Temperaturbereichs.** Falsches Laden oder Laden außerhalb des zugelassenen Temperaturbereichs kann den Akku zerstören und die Brandgefahr erhöhen.

6) SERVICE

- a) **Lassen Sie Ihr Elektrowerkzeug nur von qualifiziertem Fachpersonal und nur mit Original-Ersatzteilen reparieren.** Damit wird sichergestellt, dass die Sicherheit des Elektrowerkzeugs erhalten bleibt.
- b) **Warten Sie niemals beschädigte Akkus.** Sämtliche Wartung von Akkus sollte nur durch den Hersteller oder eine bevollmächtigte Kundendienststelle erfolgen.

Sicherheitshinweise für Kettensägen

- a) **Halten Sie bei laufender Säge alle Körperteile von der Sägekette fern. Vergewissern Sie sich vor dem Starten der Säge, dass die Sägekette nichts berührt.** Beim Arbeiten mit einer Kettensäge kann ein Moment der Unachtsamkeit dazu führen, dass Bekleidung oder Körperteile von der Sägekette erfasst werden.
- b) **Halten Sie die Kettensäge immer mit Ihrer rechten Hand am hinteren Griff und Ihrer linken Hand am vorderen Griff.** Das Festhalten der Kettensäge in umgekehrter Arbeitshaltung erhöht das Risiko von Verletzungen und darf nicht angewendet werden.
- c) **Halten Sie die Kettensäge nur an den isolierten Griffflächen, da die Sägekette verborgene Stromleitungen treffen kann.** Der Kontakt der Sägekette mit einer spannungsführenden Leitung kann auch metallene Geräteteile unter Spannung setzen und zu einem elektrischen Schlag führen.
- d) **Tragen Sie Augenschutz. Weitere Schutzausrüstung für Gehör, Kopf, Hände, Beine und Füße wird empfohlen.** Passende Schutzkleidung mindert die Verletzungsgefahr durch umherfliegendes Spanmaterial und zufälliges Berühren der Sägekette.
- e) **Arbeiten Sie mit der Kettensäge nicht auf einem Baum, einer Leiter, von einem Dach oder einer instabilen Standfläche.** Bei Betrieb in einer solchen Weise besteht ernsthafte Verletzungsgefahr.
- f) **Achten Sie immer auf festen Stand und benutzen Sie die Kettensäge nur, wenn Sie auf festem, sicherem und ebenem Grund stehen.** Rutschiger Untergrund oder instabile Standflächen können zum Verlust des Gleichgewichts oder zum Verlust der Kontrolle über die Kettensäge führen.
- g) **Rechnen Sie beim Schneiden eines unter Spannung stehenden Astes damit, dass dieser zurückfedert.** Wenn die Spannung in den Holzfasern freikommt, kann der gespannte Ast den Benutzer treffen und/oder die Kettensäge der Kontrolle entreißen.
- h) **Seien Sie besonders vorsichtig beim Schneiden von Unterholz und jungen Bäumen.** Das dünne Material kann sich in der Sägekette verfangen und auf Sie schlagen oder Sie aus dem Gleichgewicht bringen.
- i) **Tragen Sie die Kettensäge am vorderen Griff im ausgeschalteten Zustand, die Sägekette von Ihrem Körper abgewandt. Bei Transport oder Aufbewahrung der Kettensäge stets die Schutzabdeckung aufziehen.** Sorgfältiger Umgang mit der Kettensäge verringert die Wahrscheinlichkeit einer versehentlichen Berührung mit der laufenden Sägekette.

- j) **Befolgen Sie Anweisungen für die Schmierung, die Kettenspannung und das Wechseln von Führungsschiene und Kette.** Eine unsachgemäß gespannte oder geschmierte Kette kann entweder reißen oder das Rückschlagrisiko erhöhen.
- k) **Nur Holz sägen. Die Kettensäge nicht für Arbeiten verwenden, für die sie nicht bestimmt ist. Beispiel: Verwenden Sie die Kettensäge nicht zum Sägen von Metall, Plastik, Mauerwerk oder Baumaterialien, die nicht aus Holz sind.** Die Verwendung der Kettensäge für nicht bestimmungsgemäße Arbeiten kann zu gefährlichen Situationen führen.
- l) **Versuchen Sie nicht einen Baum zu fällen, bevor Sie nicht ein klares Verständnis der Risiken und ihrer Vermeidung haben.** Der Benutzer oder andere Personen können durch einen umstürzenden Baum schwer verletzt werden.

Vorsichtsmaßnahmen gegen Rückschlag



Achtung Rückschlag! Achten Sie beim Arbeiten auf Rückschlag des Gerätes. Es besteht Verletzungsgefahr. Sie vermeiden Rückschläge durch Vorsicht und richtige Säge-technik.

Bild 1

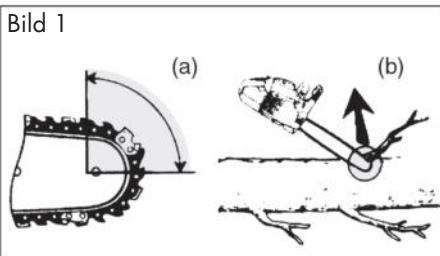

Rückschlag kann auftreten, wenn die Spitze der Führungsschiene einen Gegenstand berührt oder wenn das Holz sich biegt und die Sägekette im Schnitt festklemmt (s. Bild 1/Abb. b).

Eine Berührung mit der Schienenspitze kann in manchen Fällen zu einer unerwarteten, nach hinten gerichteten Reaktion führen, bei der die Führungsschiene nach oben und in Richtung der Bedienperson geschlagen wird (s. Bild 1/Abb. a). Das Verkleben der Sägekette an der Oberkante der Führungsschiene kann die Schiene heftig in Bedienerrichtung zurückstoßen. Jeder dieser Reaktionen kann dazu führen, dass Sie die Kontrolle über die Säge verlieren und sich möglicherweise schwer verletzen. Verlassen Sie sich nicht ausschließlich auf die in der Kettensäge eingebauten Sicherheitseinrichtungen. Als Benutzer einer Kettensäge sollten Sie verschiedene Maßnahmen ergreifen, um unfall- und verletzungsfrei arbeiten zu können.

Ein Rückschlag ist die Folge eines falschen oder fehlerhaften Gebrauchs des Elektrowerkzeugs. Er kann durch geeignete Vorsichtsmaßnahmen, wie nachfolgend beschrieben, verhindert werden:

- a) **Halten Sie die Säge mit beiden Händen fest, wobei Daumen und Finger die Griffe der Kettensäge umschließen. Bringen Sie Ihren Körper und die Arme in eine Stellung, in der Sie den Rückschlagkräften standhalten können.** Wenn geeignete Maßnahmen getroffen werden, kann die Bedienperson die Rückschlagkräfte beherrschen. Niemals die Kettensäge loslassen.
- b) **Vermeiden Sie eine abnormale Körperhaltung und sägen Sie nicht über Schulterhöhe.** Dadurch

wird ein unbeabsichtigtes Berühren mit der Schienenspitze vermieden und eine bessere Kontrolle der Kettensäge in unerwarteten Situationen ermöglicht.

- c) **Verwenden Sie stets vom Hersteller vorgeschriebene Ersatzschienen und Sägeketten.** Falsche Ersatzschienen und Sägeketten können zum Reißen der Kette und/oder zu Rückschlag führen.
- d) **Halten Sie sich an die Anweisungen des Herstellers für das Schärfen und die Wartung der Sägekette.** Zu niedrige Tiefenbegrenzer erhöhen die Neigung zum Rückschlag.
- e) **Befolgen Sie alle Anweisungen, wenn Sie die Kettensäge von Materialansammlungen befreien, lagern oder Wartungsarbeiten durchführen. Vergewissern Sie sich, dass der Schalter ausgeschaltet und der Akku entfernt ist.** Ein unerwarteter Betrieb der Kettensäge beim Entfernen von Materialansammlungen oder während Wartungsarbeiten kann zu ernsthaften Verletzungen führen.

Weiterführende Sicherheitshinweise

- Befolgen Sie sorgfältig die Wartungs-, Kontroll- und Serviceanweisungen in dieser Betriebsanleitung. Beschädigte Schutzvorrichtungen und Teile müssen sachgemäß durch unser Service-Center repariert oder ausgetauscht werden, soweit nichts anderes in der Betriebsanleitung angegeben ist.
- Legen Sie die Netzanschlussleitung so, dass sie während des Sägens nicht von Ästen oder Ähnlichem erfasst wird.
- Es ist empfohlen, dass ein Erstbenutzer zumindest das Schneiden von Rundholz

auf einem Sägebock oder Gestell üben sollte.

- Bei Sägearbeiten am Hang stets oberhalb des Baumstammes stehen. Um im Moment des „Durchsägens“ die volle Kontrolle zu behalten, gegen Ende des Schnitts den Anpressdruck reduzieren, ohne den festen Griff an den Handgriffen der Elektrokettensäge zu lösen. Darauf achten, dass die Sägekette nicht den Boden berührt. Nach Fertigstellung des Schnitts den Stillstand der Elektrokettensäge abwarten, bevor man die Elektrokettensäge dort entfernt. Den Motor der Elektrokettensäge immer ausschalten, bevor man von Baum zu Baum wechselt.
- Schmutz, Steine, lose Rinde, Nägel, Klammern und Draht sind vom Baum zu entfernen.
- **Verwenden Sie kein Zubehör, welches nicht von PARKSIDE empfohlen wurde.** Dies kann zu elektrischem Schlag oder Feuer führen.

Restrisiken

Auch wenn Sie dieses Elektrowerkzeug vorschriftsmäßig bedienen, bleiben immer Restrisiken bestehen. Folgende Gefahren können im Zusammenhang mit der Bauweise und Ausführung dieses Elektrowerkzeugs auftreten:

- a) Schnittverletzungen
- b) Gehörschäden, falls kein geeigneter Gehörschutz getragen wird.
- c) Gesundheitsschäden, die aus Hand-Arm-Schwingungen resultieren, falls das Gerät über einen längeren Zeitraum verwendet wird oder nicht ordnungsgemäß geführt und gewartet wird.

 **Warnung!** Dieses Elektrowerkzeug erzeugt während des Betriebs ein elektromagnetisches Feld. Dieses Feld kann unter bestimmten Umständen aktive oder passive medizinische Implantate beeinträchtigen. Um die Gefahr von ernsthaften oder tödlichen Verletzungen zu verringern, empfehlen wir Personen mit medizinischen Implantaten ihren Arzt und den Hersteller des medizinischen Implantats zu konsultieren, bevor die Maschine bedient wird.

 **Beachten Sie die Sicherheits-hinweise und Hinweise zum Aufladen und der korrekten Verwendung, die in der Betriebsanleitung Ihres Akkus und Ladegeräts der Serie X 20 V Team von Parkside gegeben sind. Eine detaillierte Beschreibung zum Ladevorgang und weitere Informationen finden Sie in dieser separaten Bedienungsanleitung.**

Ladevorgang

 **Setzen Sie den Akku nicht extremen Bedingungen wie Wärme und Stoß aus. Es besteht Verletzungsgefahr durch auslaufende Elektrolytlösung! Spülen Sie bei Augen- oder Hautkontakt die betroffenen Stellen mit Wasser oder Neutralisator und suchen Sie einen Arzt auf.**

 **Laden Sie den Akku nur in trockenen Räumen auf. Die Außenfläche des Akkus muss sauber und trocken sein, bevor Sie das Ladegerät anschließen. Es besteht die Gefahr von Verletzungen durch Stromschlag.**

 **Laden Sie Akkus der Serie X 20 V Team von PARKSIDE nur mit einem Ladegerät der Serie X 20 V Team von PARKSIDE auf.**

- Laden Sie den Akku vor dem ersten Gebrauch auf.
- Beachten Sie in jedem Falle die jeweils gültigen Sicherheitshinweise sowie Bestimmungen und Hinweise zum Umweltschutz.

Akku aufladen

 **Lassen Sie einen erwärmten Akku vor dem Laden abkühlen. Laden Sie den Akku (16) auf, wenn nur noch die rote LED der Ladezustandsanzeige (E 24) leuchtet.**

1. Nehmen Sie gegebenenfalls die Akkus (16) aus dem Gerät.
2. Schieben Sie die Akkus (16) in den Ladeschacht eines X 20 V Team Ladegerätes von PARKSIDE.
3. Schließen Sie das Ladegerät an eine Steckdose an.
4. Nach erfolgtem Ladevorgang trennen Sie das Ladegerät vom Netz.
5. Ziehen Sie die Akkus (16) aus dem Ladegerät.

Übersicht der LED-Kontrollanzeigen auf dem Ladegerät:

Grüne LED leuchtet ohne eingesetzten Akku: Ladegerät betriebsbereit.

Grüne LED leuchtet:

Akku ist geladen.

Rote LED leuchtet: Akku lädt.

Rote LED blinkt: Übertemperatur

Rote und grüne LED blinken: Akku defekt

Montage



Tragen Sie beim Arbeiten mit der Sägekette stets Schutzhandschuhe und verwenden Sie nur Originalteile. Es besteht Verletzungsgefahr!

Vor Inbetriebnahme des Gerätes müssen Sie:

- die Sägekette spannen
- Kettenöl einfüllen
- **beide** Akkus aufladen und einsetzen
- die Öl-Automatik und die Funktion der Kettenbremse prüfen.

B

Schwert und Sägekette montieren



Schalten Sie das Gerät aus und nehmen Sie vor allen Arbeiten am Gerät die Akkus aus dem Gerät.



1. Stellen Sie das Gerät auf eine flache Oberfläche.
2. Drehen Sie die Befestigungsschraube (11) der Kettenradabdeckung gegen den Uhrzeigersinn () , um die Kettenradabdeckung (13) zu entfernen.
3. Breiten Sie die Sägekette (6) in einer Schlaufe aus, so dass die Schnittkanten im Uhrzeigersinn ausgerichtet sind. Orientieren Sie sich zur Ausrichtung der Sägekette (6) am Bildzeichen unterhalb des Kettenritzels (20).



Laufrichtung der Sägekette

4. Legen Sie die Sägekette (6) in die Schwertnut ein. Halten Sie das Schwert (7) zur Montage in einem Winkel von ca. 45 Grad nach oben geschwenkt, um die Sägekette (6) leichter auf das

Kettenritzels (20) führen zu können.

5. Setzen Sie das Schwert (7) und die Sägekette (6) auf den Schienenbolzen (19) auf. Wenn der Stift (19a) rechts neben dem Schienenbolzen (19) in der Langlochaussparung am Schwert sitzt, sitzt das Schwert richtig. Es ist normal, wenn die Sägekette (6) durchhängt.
6. Setzen Sie die Kettenradabdeckung (13) auf. Dabei muss der Kettenspannstift (21) an der Innenseite der Kettenradabdeckung (13) in die Aufnahme für den Kettenspannstift (22) geführt werden.
7. Ziehen Sie die Befestigungsschraube (11) der Kettenradabdeckung () leicht an.
8. Spannen Sie die Sägekette (6) vor, indem Sie die Schraube für Ketten-Schnellspannsystem (12) im Uhrzeigersinn drehen.
9. Ziehen Sie die Befestigungsschraube (11) der Kettenradabdeckung fest () .



Vorsicht! Kettensäge kann nachölen.

Bitte beachten Sie, dass die Kettensäge nach Gebrauch nachölt und Öl auslaufen kann, wenn sie seitlich oder auf dem Kopf gelagert wird. Das ist ein normaler Vorgang, bedingt durch die notwendige Lüftungsöffnung am oberen Tankrand und kein Grund zur Reklamation. Da jede Kettensäge während der Fertigung kontrolliert und mit Öl getestet wird, könnte trotz Ausleeren ein kleiner Rest im Tank sein, der während des Transportes das Gehäuse leicht mit Öl beschmutzt. Bitte säubern Sie das Gehäuse mit einem Lappen.

Vor dem Wechsel der Sägekette ist die Nut der Führungsschiene von Schmutz zu

reinigen, da bei vorhandenen Schmutzablagerungen die Sägekette aus der Schiene springen kann. Die Ablagerungen können auch das Kettenöl aufsaugen. Die Folge wäre, dass das Kettenöl nicht oder nur zu einem geringen Teil an die Schienenunterseite gelangt und die Schmierung verringert wird.

Sägekette spannen

Das regelmäßige Spannen der Sägekette dient der Sicherheit des Benutzers und reduziert bzw. verhindert Verschleiß und Kettenschäden. Wir empfehlen dem Benutzer vor Arbeitsbeginn und in Abständen von ca. 10 Minuten die Kettenspannung zu kontrollieren und falls nötig zu korrigieren. Beim Arbeiten mit der Säge erwärmt sich die Sägekette und weitet sich dadurch etwas. Mit diesem „Nachlängen“ ist besonders bei neuen Sägeketten zu rechnen.

 Die Sägekette nicht in heißem Zustand nachspannen oder wechseln, da sie sich nach dem Abkühlen wieder etwas zusammenzieht. Bei Nichtbeachtung kann dies zu Schäden an der Führungsschiene oder dem Motor führen, da die Sägekette nun zu straff an dem Schwert anliegt.

Kettenspannung und Kettenschmierung beeinflussen in erheblichem Maß die Lebensdauer der Sägekette.

Die Sägekette ist richtig gespannt, wenn sie an der Schwertunterseite nicht durchhängt und sich mit der behandschuhten Hand ganz herumziehen lässt. Beim Ziehen an der Sägekette mit 9 N (ca. 1 kg) Zugkraft dürfen Sägekette und Schwert nicht mehr als 2 mm Abstand haben.

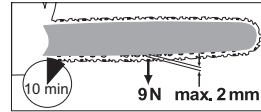

Schalten Sie das Gerät aus und nehmen Sie vor allen Arbeiten die Akkus aus dem Gerät.



1. Vergewissern Sie sich, dass die Kettenbremse gelöst ist, d. h. der Kettenbremsehebel (5) gegen den vorderen Griff (4) gedrückt ist.
2. Lösen Sie die Befestigungsschraube (11) der Kettenradabdeckung (13) (↷).
3. Zum Spannen der Sägekette drehen Sie die Schraube (12) für das Kettenschnellspann-System **im Uhrzeigersinn**. Zum Lockern der Spannung drehen Sie die Schraube (12) für das Kettenschnellspann-System **gegen den Uhrzeigersinn**.
4. Ziehen Sie die Befestigungsschraube (11) der Kettenradabdeckung (13) wieder an (↶).



Bei einer neuen Sägekette müssen Sie die Kettenspannung nach maximal 5 Schnitten nachstellen.

Kettenschmierung



Swert und Kette dürfen nie ohne Öl sein. Betreiben Sie die Akku-Kettensäge mit zu wenig Öl, nimmt die Schnittleistung und die Lebenszeit der Sägekette ab, da die Kette schneller stumpf wird. Zu wenig Öl erkennen Sie an Rauchentwicklung oder Verfärbung des Schwertes.

Das Gerät ist mit einer Öl-Automatik ausgestattet. Sobald der Motor läuft, fließt das Öl zum Schwert (7).



Schalten Sie das Gerät aus und nehmen Sie vor allen Arbeiten am Gerät die Akkus aus dem Gerät.

Kettenöl einfüllen:

- Prüfen Sie regelmäßig die Ölstandsanzeige (10) und füllen Sie bei Erreichen der „Minimummarke“ Öl nach.

i Die „Minimummarke“ ist der untere Strich der Ölstandsanzeige (10). Der Öltank fasst 180 ml Öl.

- Verwenden Sie Bio-Öl, das Zusätze zur Herabsetzung von Reibung und Abnutzung enthält. Sie können es über unser Service-Center bestellen.
- Wenn Bio-Öl nicht zur Verfügung steht, verwenden Sie Kettenschmieröl mit geringem Anteil an Haftzusätzen.
- Entleeren Sie den Öltank bei längerer Nichtbenutzung (6-8 Wochen).

- D**
1. Schrauben Sie den Öltankdeckel (9) ab und füllen Sie das Kettenöl in den Tank.
 2. Wischen Sie eventuell verschüttetes Öl ab und schließen Sie den Öltankdeckel (9) wieder.

! **Schalten Sie immer das Gerät ab und lassen Sie den Motor abkühlen, bevor Sie Kettenöl einfüllen. Durch Überlaufen von Öl besteht Brandgefahr.**

E Akkus einsetzen/entnehmen

1. Zum Einsetzen der Akkus (16) in das Gerät, schieben Sie die Akkus entlang der Führungsschienen (23) in das Ge-

rät. Sie rasten hörbar ein.

2. Zum Herausnehmen der Akkus (16) aus dem Gerät drücken Sie die Entriegelungstaste (A 16a) an den Akkus und ziehen die Akkus heraus.

Bedienung



Schalten Sie das Gerät erst ein, wenn Schwert, Sägekette und Kettenradabdeckung korrekt montiert sind.

Achten Sie beim Starten auf einen sicheren Stand. Vergewissern Sie sich vor dem Starten, dass die Kettensäge keine Gegenstände berührt.



Achtung! Das Gerät kann nachölen, siehe Inbetriebnahme.



F Einschalten



Das Gerät kann nur mit **zwei** eingesetzten Akkus der Serie X 20 V Team von Parkside betrieben werden.

1. Setzen Sie ggf. die Akkus (16) in das Gerät ein (siehe „Akkus einsetzen/entnehmen“).
2. Überprüfen Sie vor dem Starten,
 - ob sich genügend Kettenöl im Tank befindet, und füllen Sie ggf. Kettenöl nach (siehe „Kettenöl einfüllen“).
 - den Ladezustand der Akkus.
3. Lösen Sie die Kettenbremse, indem Sie den Kettenbremshebel/vorderen Handschutz (5) gegen den vorderen Griff (4) schieben.
4. Halten Sie das Gerät mit beiden Händen gut fest, mit der rechten Hand am hinteren (1) und mit der linken Hand am vorderen Griff (4). Daumen und Finger müssen die Handgriffe fest umschließen.

5. Um das Gerät zu aktivieren, drücken Sie zuerst die Taste zur Ladezustandsanzeige (E 26).
6. Zum Einschalten schieben Sie mit dem rechten Daumen die Einschaltsperr (3) nach vorne und drücken Sie dann den Ein-/Ausschalter (2). Lassen Sie die Einschaltsperr (3) wieder los.
7. Das Gerät schaltet ab, wenn Sie den Ein-/Ausschalter (2) wieder loslassen. Eine Dauerlaufschaltung ist nicht möglich.

Überlast Anzeige

Bei Überlast blinken die roten und gelben LEDs der Ladezustandsanzeige (E 24).

Ladezustandsanzeige

 Drücken Sie die Taste zur Ladezustandsanzeige (E 26). Die LEDs am Bedienpanel leuchten.

Der Ladezustand der Akkus wird durch Aufleuchten der entsprechenden LED-Leuchten der Ladezustandsanzeige (E 24) angezeigt.

3 LEDs leuchten (rot, orange und grün):

Akkus geladen

2 LEDs leuchten (rot und orange):

Akkus teilweise geladen

1 LED leuchtet (rot):

Akkus müssen geladen werden.

E Kettengeschwindigkeit umstellen

Durch Drücken der Taste zur Auswahl der Kettengeschwindigkeit (27) können Sie zwischen den Kettengeschwindigkeiten 15 und 20 m/s wechseln.

Durch das Leuchten der Stufen 1 oder 2 der Kettengeschwindigkeitsanzeige (25)

sehen Sie, mit welcher Kettengeschwindigkeit das Gerät momentan arbeitet.

Stufen 1: 15 m/s Stufe 2: 20 m/s

 In Stufe 2 beträgt die Kettengeschwindigkeit 25 m/s, wenn Sie das Gerät mit zwei 8 Ah Performance Akkus „Smart PAPS 208 A1“ verwenden.

G Kettenbremse prüfen

 Die Sägekette dreht sich nicht, wenn die Kettenbremse eingerastet ist.

Methode 1:

1. Legen Sie das Gerät auf eine feste, ebene Unterlage. Sie darf keine Gegenstände berühren.
2. Betätigen Sie den Kettenbremshebel (5).
3. Setzen Sie die Akkus (16) in das Gerät ein. Ein Warnton ertönt. Die Kettenbremse funktioniert.
4. Lösen Sie die Kettenbremse.

Methode 2:

1. Legen Sie das Gerät auf eine feste, ebene Unterlage. Sie darf keine Gegenstände berühren.
2. Betätigen Sie den Kettenbremshebel (5).
3. Halten Sie das Gerät mit beiden Händen gut fest, mit der rechten Hand am hinteren (F 1) und mit der linken Hand am vorderen (F 4) Griff. Daumen und Finger müssen die Handgriffe fest umschließen.
4. Schalten Sie das Gerät ein. Ein Warnton ertönt. Der Indikator (29) für die eingelegte Kettenbremse blinkt. Die Kettenbremse funktioniert.
5. Lassen Sie den Ein-/Ausschalter (2) los.

! Wenn die Kettenbremse nicht richtig funktioniert, dürfen Sie das Gerät nicht verwenden. Es besteht Verletzungsgefahr durch die nachlaufende Sägekette. Lassen Sie das Gerät von unserem Kundendienst reparieren.

Öl-Automatik prüfen

Prüfen Sie vor Arbeitsbeginn den Ölstand und die Öl-Automatik.

- Schalten Sie das Gerät ein und halten Sie sie über einen hellen Grund. Das Gerät darf den Boden nicht berühren. Wenn sich eine Ölspur zeigt, arbeitet das Gerät einwandfrei.

i Wenn sich keine Ölspur zeigt, reinigen Sie eventuell den Ölauslasskanal oder lassen Sie das Gerät von unserem Kundendienst reparieren.

H Reinigen Sie den Ölauslasskanal (30), um ein störungsfreies, automatisches Ölen der Sägekette während des Betriebs zu gewährleisten. Nehmen Sie hierzu einen Pinsel oder einen Lappen zur Hilfe, um Rückstände aus dem Ölauslasskanal auszuwischen.

B Schwert wechseln

1. Schalten Sie das Gerät aus und nehmen Sie die Akkus (**A** 16) aus dem Gerät.
2. Stellen Sie das Gerät auf eine flache Oberfläche.
3. Drehen Sie die Befestigungsschraube der Kettenradabdeckung (11) und die Schraube für das Ketten-Schnellspannsystem (12) gegen den Uhrzeigersinn, um

- die Kettenspannung zu lockern und die Kettenradabdeckung (13) zu entfernen.
4. Nehmen Sie das Schwert (7) und die Sägekette (6) ab.
Halten Sie das Schwert (7) zur Demontage in einem Winkel von ca. 45 Grad nach oben geschwenkt, um die Sägekette (6) leichter vom Kettenritzel (20) abnehmen zu können.
 5. Tauschen Sie das Schwert aus und montieren Sie Schwert und Sägekette wie unter „Sägekette und Schwert montieren“ beschrieben.

i Zulässige Schwerter:
Oregon 164MLE041(112329),
Trilink M1431656-1041TL.

i Das Spannen der Sägekette ist im Kapitel „Montage“ beschrieben.

Sägetechniken

Allgemeines

! Beachten Sie den Lärmschutz und örtliche Vorschriften beim Holzfällen. Örtliche Bestimmungen können eine Eignungsprüfung erforderlich machen. Fragen Sie bei der Forstverwaltung nach.

- Schmutz, Steine, lose Rinde, Nägel, Klammern und Draht sind vom Baum zu entfernen.
- Stehen Sie bei Sägearbeiten am Hang stets oberhalb des Baumstammes.
- Um im Moment des „Durchsägens“ die volle Kontrolle zu behalten, reduzieren Sie gegen Ende des Schnitts den Anpressdruck, ohne den festen Griff an den Handgriffen der Kettensäge zu lösen. Achten Sie darauf, dass die Sägekette nicht den Boden berührt. Warten Sie nach Fertigstellung des Schnitts den

Stillstand der Kettensäge ab, bevor Sie die Kettensäge entfernen.

- Schalten Sie den Motor der Kettensäge immer aus, bevor Sie von Baum zu Baum wechseln.
- Setzen Sie bei jedem Schnitt den Krallenanschlag fest an und beginnen Sie erst dann mit dem Sägen.
- Sie haben eine bessere Kontrolle, wenn Sie mit der Unterseite des Schwertes (mit ziehender Kette) und nicht mit der Oberseite des Schwertes (mit schiebender Kette) sägen.
- Die Sägekette darf während des Durchsägens oder danach weder den Erdboden noch einen anderen Gegenstand berühren.
- Achten Sie darauf, dass die Sägekette nicht im Sägeschnitt festklemmt. Der Baumstamm darf nicht brechen oder absplittern.
- Beachten Sie auch die Vorsichtsmaßnahmen gegen Rückschlag (siehe Sicherheitshinweise).
- Bei Sägearbeiten am Hang stets oberhalb des Baumstammes stehen. Um im Moment des „Durchsägens“ die volle Kontrolle zu behalten, gegen Ende des Schnitts den Anpressdruck reduzieren, ohne den festen Griff an den Handgriffen der Kettensäge zu lösen. Darauf achten, dass die Sägekette nicht den Boden berührt. Nach Fertigstellung des Schnitts den Stillstand der Sägekette abwarten, bevor man die Kettensäge dort entfernt. Den Motor der Kettensäge immer ausschalten, bevor man von Baum zu Baum wechselt.

 **Wenn die Sägekette festklemmt, versuchen Sie nicht, das Gerät mit Gewalt herauszuziehen. Es besteht Verletzungsgefahr.**

Stellen Sie den Motor ab und benutzen Sie einen Hebelarm oder Keil, um das Gerät freizubekommen.

Ablängen

Ablängen ist das Sägen von gefällten Baumstämmen in kleine Abschnitte. Achten Sie auf Ihren sicheren Stand und die gleichmäßige Verteilung Ihres Körpergewichts auf beide Füße. Falls möglich, sollte der Stamm durch Äste, Balken oder Keile unterlegt und gestützt sein.

- Achten Sie darauf, dass die Sägekette beim Sägen den Erdboden nicht berührt.
- Achten Sie auf guten Stand und stehen Sie bei abschüssigem Gelände oberhalb des Stammes. Um im Moment des „Durchsägens“ die volle Kontrolle zu behalten, gegen Ende des Schnitts den Anpressdruck reduzieren, ohne den festen Griff an den Handgriffen der Kettensäge zu lösen. Nach Fertigstellung des Schnitts den Stillstand der Sägekette abwarten, bevor man die Kettensäge dort entfernt. Den Motor der Kettensäge immer ausschalten, bevor man von Baum zu Baum wechselt.

1. Stamm liegt am Boden:

Sägen Sie von oben den Stamm ganz durch und achten Sie am Ende des Schnittes darauf, den Boden nicht zu berühren. Wenn die Möglichkeit besteht, den Stamm zu drehen, sägen Sie ihn zu 2/3 durch. Dann drehen Sie den Stamm um und sägen den Rest des Stammes von oben durch.

J 2. Stamm ist an einem Ende abgestützt:

Sägen Sie zuerst von unten nach oben (mit der Oberseite des Schwertes) 1/3 des Stammdurchmessers durch, um ein Splintern zu vermeiden. Sägen Sie dann von oben nach unten (mit der Unterseite des Schwertes) auf den ersten Schnitt zu, um ein Festklemmen zu vermeiden.

K 3. Stamm ist an beiden Enden abgestützt:

Sägen Sie zuerst von oben nach unten (mit der Unterseite des Schwertes) 1/3 des Stammdurchmessers durch. Sägen Sie dann von unten nach oben (mit der Oberseite des Schwertes), bis sich die Schnitte treffen.

L 4. Sägen auf einem Sägebock:

Halten Sie das Gerät mit beiden Händen fest und führen Sie die Maschine während des Sägens vor dem Körper. Wenn der Stamm durchtrennt wird, führen Sie die Maschine rechts am Körper vorbei (1). Halten Sie den linken Arm so gerade wie möglich (2). Achten Sie auf den herabfallenden Stamm. Stellen Sie sich so, dass der abgetrennte Stamm keine Gefährdung darstellt. Achten Sie auf Ihre Füße. Der abgetrennte Stamm könnte beim Herabfallen Verletzungen verursachen. Halten Sie das Gleichgewicht (3).

M Entasten

Entasten ist die Bezeichnung für das Entfernen von Ästen und Zweigen von einem gefällten Baum.

 Viele Unfälle geschehen beim Entasten. Sägen Sie nie Äste ab, wenn Sie auf dem Baumstamm stehen. Be-

halten Sie den Rückschlagbereich im Auge, wenn Äste unter Spannung stehen.



- Entfernen Sie Stützzweige erst nach dem Ablängen.
- Unter Spannung stehende Äste müssen von unten nach oben gesägt werden, um ein Festklemmen des Gerätes zu verhindern.
- Beim Absägen von dickeren Ästen verwenden Sie dieselbe Technik wie beim Ablängen.
- Arbeiten Sie links vom Stamm und so nahe wie möglich an dem Gerät. Nach Möglichkeit ruht das Gewicht des Gerätes auf dem Stamm.
- Wechseln Sie den Standort, um Äste jenseits des Stammes abzusägen.
- Verzweigte Äste werden einzeln abgelängt.
- Beim Entasten größerer nach unten gerichteter Äste, die den Baum stützen, vorerst stehen lassen. Kleinere Äste (siehe **M**) mit einem Schnitt trennen.

Bäume fällen

 **Es ist viel Erfahrung erforderlich, um Bäume zu fällen. Fällten Sie nur Bäume, wenn Sie sicher mit dem Gerät umgehen können. Benutzen Sie das Gerät auf keinen Fall, wenn Sie sich unsicher fühlen.**

- Achten Sie darauf, dass sich keine Menschen oder Tiere in der Nähe des Arbeitsbereichs aufhalten. Der Sicherheitsabstand zwischen dem zu fällenden Baum und dem nächstliegenden Arbeitsplatz muss 2 1/2 Baumängen betragen.
- Achten Sie auf die Fällrichtung: Der Anwender muss sich in der Nähe des gefällten Baumes sicher bewegen kön-

nen, um den Baum leicht ablängen und entasten zu können. Es ist zu vermeiden, dass der fallende Baum sich in einem anderen Baum verfängt. Beachten Sie die natürliche Fallrichtung, die von Neigung und Krümmerschaftigkeit des Baumes, Windrichtung und Anzahl der Äste abhängig ist.

- Stehen Sie bei abschüssigem Gelände oberhalb des zu fallenden Baumes.
- Kleine Bäume mit einem Durchmesser von 15-18 cm können gewöhnlich mit einem Schnitt abgesägt werden.
- Bei Bäumen mit einem größeren Durchmesser müssen Kerbschnitte und ein Fällschnitt angesetzt werden (siehe „ 3. Fallkerbe schneiden“ und „ 4. Fällschnitt“).
- Wird von zwei oder mehreren Personen gleichzeitig zugeschnitten und gefällt, so sollte der Abstand zwischen den fallenden und zuschneidenden Personen mindestens die doppelte Höhe des zu fallenden Baumes betragen. Beim Fällen von Bäumen ist darauf zu achten, dass andere Personen keiner Gefahr ausgesetzt werden, keine Versorgungsleitungen getroffen und keine Sachschäden verursacht werden. Sollte ein Baum mit einer Versorgungsleitung in Berührung kommen, so ist das Versorgungsunternehmen sofort in Kenntnis zu setzen.
- Schmutz, Steine, lose Rinde, Nägel, Klammern und Draht sind vom Baum zu entfernen.

 **Fällen Sie keinen Baum, wenn ein starker oder wechselnder Wind weht, wenn die Gefahr einer Eigentumsbeschädigung besteht oder wenn der Baum auf Leitungen treffen könnte.**



Klappen Sie direkt nach Beenden des Sägevorgangs den Gehörschutz hoch, damit Sie Töne und Warnsignale hören können.



1. Entasten:

Entfernen Sie nach unten hängende Äste, indem Sie den Schnitt oberhalb des Astes ansetzen. Entasten Sie niemals höher als bis zur Schulterhöhe.



2. Fluchtbereich:

Entfernen Sie das Unterholz rund um den Baum, um einen leichten Rückzug zu sichern. Der Fluchtbereich (1) sollte etwa um 45° versetzt hinter der geplanten Fällrichtung (2) liegen.



3. Fallkerbe schneiden (A):

Setzen Sie eine Fallkerbe in die Richtung, in die der Baum fallen soll. Beginnen Sie mit dem unteren, horizontalen Schnitt. Die Schnitttiefe soll etwa 1/3 des Stammdurchmessers betragen. Dadurch wird das Einklemmen der Sägekette oder der Führungsschiene beim Setzen des zweiten Kerbschnitts vermieden. Machen Sie nun einen schrägen Sägeschnitt mit einem Schnittwinkel von ungefähr 45°, von oben, der exakt auf den unteren Sägeschnitt trifft.



Treten Sie nie vor einen Baum, der eingekerbt ist.



4. Fällschnitt (B):

Führen Sie den Fällschnitt von der anderen Seite des Stammes aus, während Sie links vom Baumstamm stehen und mit ziehender Sägekette sägen. Der Fällschnitt muss horizontal mindestens 5 cm oberhalb des hori-

zontalen Kerbschnitts verlaufen. Er sollte so tief sein, dass der Abstand zur Kerbschnittlinie mindestens 1/10 des Stammdurchmessers beträgt. Der nicht durchgesägte Teil des Stammes wird als Steg (Fällleiste) bezeichnet. Der Steg verhindert, dass sich der Baum dreht und in die falsche Richtung fällt. Sägen Sie den Steg nicht durch.

P 5. Bei Annäherung des Fällschnitts an den Steg sollte der Baum zu fallen beginnen. Wenn sich zeigt, dass der Baum möglicherweise nicht in die gewünschte Richtung fällt oder sich zurückneigt und die Sägekette festklemmt, den Fällschnitt unterbrechen und zur Öffnung des Schnitts und zum Umlegen des Baumes in die gewünschte Falllinie Keile aus Holz, Kunststoff oder Aluminium verwenden.

R 6. Wenn der Stammdurchmesser größer ist als die Länge des Schwertes, machen Sie zwei Schnitte.



! Wir raten unerfahrenen Anwendern aus Sicherheitsgründen davon ab, einen Baumstamm mit einer Schwertlänge zu fällen, die kleiner ist als der Stammdurchmesser.

7. Nach Ausführen des Fällschnitts fällt der Baum von selbst oder mit Hilfe des Fällkeils oder Brecheisens.

! **Sobald der Baum zu fallen beginnt, ziehen Sie das Gerät aus dem Schnitt heraus, stoppen den Motor, legen das Gerät ab und verlassen den Arbeitsplatz über den Rückzugsweg. Auf herunterfallende Äste achten und nicht stolpern.**

Gerät mit der Parkside App verbinden

i Nur **Smart Performance** Akkus können mit der Parkside App verbunden werden. Das Gerät verbindet sich über den Akku mit der App.

1. Setzen Sie **Smart Performance** Akkus (**E** 16) in das Gerät. Sie rasten hörbar ein.
2. Drücken Sie die Taste zur Ladezustandsanzeige (**E** 26)
Das Gerät ist nun aktiviert und die Smart-LED  (**E** 28) blinkt (kurz).
3. Aktivieren Sie das Bluetooth® an Ihrem Smartphone.
4. Öffnen Sie die Parkside App.
5. Wählen Sie .

i Wenn Sie den **Smart Performance** Akku, mit dem Sie das Gerät verwenden, bereits mit der App verbunden haben, finde Sie das Gerät in der Liste der verbundenen Geräte.

6. Wählen Sie das Gerät aus der Liste aus.

i **Sollte es nicht verfügbar sein, verbinden Sie das Gerät folgendermaßen mit der App:**



1. Wählen Sie „+ **Gerät hinzufügen**“ oder, falls Sie bereits Geräte/Akkus gekoppelt haben, das + oben rechts.
2. Folgen Sie den Anweisungen der App. Die App scannt die Umgebung nach verfügbaren Geräten.
3. Wählen Sie das Gerät aus, das Sie hinzufügen möchten.
4. Sie können das Gerät bei Bedarf umbenennen. Bestätigen Sie die erfolgreiche Verbindung mit „**Fertig**“ oder wählen Sie direkt „**Füge weitere Geräte hinzu**“.

Das Gerät ist jetzt unter  bei Ihren verbundenen Geräten aufgeführt und kann angewählt werden.

 Ein Upgrade der Firmware kann zu Änderungen der Funktionalität der App führen.

Funktionen der App



Wählen Sie das Gerät in der Liste unter  an, so gelangen Sie auf die Übersichts-Seite.

 Für detailliertere Informationen zu einzelnen Punkten wählen Sie das .

Datenschutzrichtlinie

Die vollständigen „ Datenschutzbestimmungen“ finden Sie unter .

Gerät trennen und Daten aus der App löschen

Wählen Sie unter  das Gerät, welches Sie entfernen möchten und wessen Daten Sie löschen möchten, halten Sie die Auswahl gedrückt und wischen Sie vom rechten zum linken Bildschirmrand .

Probleme mit der App? - FAQ

1. Wählen Sie .
2. Wählen Sie  meistgestellte Fragen.

 Hier finden Sie häufig gestellte Fragen und die zugehörigen Antworten.

Wartung und Reinigung

 **Führen Sie Wartungs- und Reinigungsarbeiten grundsätzlich bei ausgeschaltetem Motor und entnommenen Akkus durch. Verletzungsgefahr! Lassen Sie Instandsetzungsarbeiten und Wartungsarbeiten, die nicht in dieser Betriebsanleitung beschrieben sind, von unserer Fachwerkstatt durchführen. Benutzen Sie nur originale Ersatzteile. Lassen Sie die Maschine vor allen Wartungs- und Reinigungsarbeiten abkühlen. Es besteht Verbrennungsgefahr!**

 **Benutzen Sie schnittfeste Handschuhe, wenn Sie mit der Sägekette oder mit dem Schwert hantieren. Gefahr von Schnittverletzungen.**

 Schalten Sie das Gerät aus und nehmen Sie vor allen Arbeiten am Gerät die Akkus aus dem Gerät.

Reinigung

- Reinigen Sie die Maschine nach jedem Gebrauch gründlich. Dadurch verlängern Sie die Lebensdauer der Maschine und vermeiden Unfälle.
- Halten Sie die Griffe frei von Benzin, Öl oder Fett. Reinigen Sie die Griffe gegebenenfalls mit einem feuchten, in Seifenlauge ausgewaschenen Lappen. Benutzen Sie zur Reinigung keine Lösungsmittel oder Benzin!
- Reinigen Sie nach jeder Benutzung die Sägekette. Benutzen Sie hierzu einen Pinsel oder Handfeger. Benutzen Sie zur Reinigung der Kette keine Flüssigkeiten. Ölen Sie die Kette nach der

Reinigung mit Kettenöl leicht ein.

- Reinigen Sie die Lüftungsschlitze und die Oberflächen der Maschine mit einem Pinsel, Handfeger oder trockenen Lappen. Benutzen Sie zur Reinigung keine Flüssigkeiten.

Sägekette ölen

 Reinigen und ölen Sie die Kette regelmäßig. Dadurch halten Sie die Kette scharf und erreichen eine optimale Maschinenleistung. Bei Schäden aufgrund unzureichender Wartung der Sägekette erlischt der Garantieanspruch. Entnehmen Sie die Akkus und benutzen Sie schnittfeste Handschuhe, wenn Sie mit der Kette oder mit dem Schwert hantieren.

- Ölen Sie die Kette nach der Reinigung, nach 10-stündigem Einsatz oder mindestens einmal pro Woche, je nachdem was zuerst eintrifft.
- Vor dem Ölen muss das Schwert, insbesondere die Zahnung des Schwertes gründlich gereinigt werden. Benutzen Sie hierzu einen Handfeger und einen trockenen Lappen.
- Ölen Sie die einzelnen Kettenglieder mit Hilfe einer Ölspritze mit Nadelspitze (im Fachhandel erhältlich). Tragen Sie einzelne Öltröpfen auf die Gelenke und auf die Zahnspitzen der einzelnen Kettenglieder auf.

Schneidzähne schärfen

 **Eine falsch geschärfte Sägekette erhöht die Rückschlaggefahr! Benutzen Sie schnittfeste Handschuhe, wenn Sie mit der Kette oder mit dem Schwert hantieren.**



Eine scharfe Kette gewährleistet eine optimale Schnittleistung. Sie frisst sich mühelos durch das Holz und hinterlässt große, lange Holzspäne. Eine Sägekette ist stumpf, wenn Sie die Schneidrüstung durch das Holz drücken müssen und die Holzspäne sehr klein sind. Bei einer sehr stumpfen Sägekette fallen überhaupt keine Späne, sondern nur Holzstaub an.

- Die sägenden Teile der Kette sind die Schneidglieder, die aus einem Schneidezahn und einer Tiefenbegrenznase bestehen. Der Höhenabstand zwischen diesen beiden bestimmt die Schärftiefe.
- Beim Schärfen der Schneidezähne müssen folgende Werte berücksichtigt werden:



- Schärfwinkel (30°)
- Brustwinkel (85°)
- Dachwinkel (60°)
- Schärftiefe (0,65 mm)
- Rundfeilendurchmesser (4,0 mm)



Abweichungen von den Maßangaben der Schneidengeometrie können zu einer Erhöhung der Rückschlagneigung der Maschine führen. Erhöhte Unfallgefahr!

Zum Schärfen der Kette sind Spezialwerkzeuge erforderlich, die gewährleisten, dass die Messer im richtigen Winkel und in der richtigen Tiefe geschärft sind. Für den unerfahrenen Benutzer von Kettensägen empfehlen wir, die Sägekette von einem Fachmann oder von einer Fachwerkstatt schärfen zu lassen. Wenn Sie sich das Schärfen der Kette zutrauen, können Sie die Werkzeuge z. B. von Parkside erwerben (z. B. Kettenschärfgerät).

- S**
1. Zum Schärfen sollte die Kette straff gespannt sein, um ein richtiges Schärfen zu ermöglichen.
 2. Zum Schärfen ist eine Rundfeile mit 4,0 mm Durchmesser erforderlich.

! Andere Durchmesser beschädigen die Kette und können zu einer Gefährdung beim Arbeiten führen!

3. Schärfen Sie nur von innen nach außen. Führen Sie die Feile von der Innenseite des Schneidzahns nach außen. Heben Sie die Feile ab, wenn Sie diese zurückziehen.
4. Schärfen Sie zuerst die Zähne einer Seite. Drehen Sie dann das Gerät um und schärfen Sie die Zähne der anderen Seite.
5. Die Kette ist abgenutzt und muss gegen eine neue Sägekette ersetzt werden, wenn nur noch ca. 4 mm des Schneidzahns übrig ist.
6. Nach dem Schärfen müssen alle Schneidglieder gleich lang und breit sein.
7. Nach jedem dritten Schärfen muss die Schärftiefe (Tiefenbegrenzung) geprüft werden und die Höhe mit Hilfe einer Flachfeile nachgefeilt werden. Die Tiefenbegrenzung sollte um ca. 0,65 mm gegenüber dem Schneidzahn zurückstehen. Runden Sie nach dem Zurücksetzen die Tiefenbegrenzung nach vorne etwas ab.

Kettenspannung einstellen

Das Einstellen der Kettenspannung ist im Kapitel „Montage - Sägekette spannen“ beschrieben.

- Schalten Sie das Gerät aus und nehmen Sie die Akkus (16) aus dem Gerät.
- Prüfen Sie regelmäßig die Kettenspannung und stellen Sie diese so oft wie nötig nach. Beim Ziehen an der Sägekette mit 9 N (ca. 1 kg) Zugkraft dürfen Sägekette und Schwert nicht mehr als 2 mm Abstand haben.

Neue Sägekette einlaufen lassen

Bei einer neuen Sägekette verringert sich die Spannkraft nach einiger Zeit. Deshalb müssen Sie nach den ersten 5 Schnitten, spätestens nach 10 Minuten Sägezeit die Sägekette nachspannen.



Zugelassene Sägeketten:
Oregon 90PX056X,
Trilink CL14356TL



Befestigen Sie eine neue Kette nie auf einem abgenutzten Kettenritzel oder auf einem beschädigten oder abgenutzten Schwert. Die Kette könnte abspringen oder reißen. Schwere Verletzungen können die Folge sein.



Schwert warten



Benutzen Sie schnittfeste Handschuhe, wenn Sie mit der Kette oder mit dem Schwert hantieren.

1. Schalten Sie das Gerät aus und nehmen Sie die Akkus (A 16) aus dem Gerät.
2. Nehmen Sie die Kettenradabdeckung (13), die Sägekette (6) und das Schwert (7) ab.
3. Prüfen Sie das Schwert (7) auf Abnutzung. Entfernen Sie Grate und begradi-

gen Sie die Führungsflächen mit einer Flachfeile.



Laufrichtung der Sägekette

i Ist das Schwert beschädigt, tauschen Sie es aus. Zulässige Schwerter: Oregon 164MLE041(112329), Trilink M1431656-1041TL.

Orientieren Sie sich zur Ausrichtung der Sägekette (6) an dem Bildzeichen unterhalb des Kettenritzels (20), wenn das Schwert gedreht wird.

4. Reinigen Sie den Ölauslasskanal (H 30), um ein störungsfreies, automatisches Ölen der Sägekette während des Betriebs zu gewährleisten.
5. Montieren Sie Schwert (7), Sägekette (6) und Kettenradabdeckung (13) und spannen Sie die Sägekette.

Wartungsintervalle

Führen Sie die in der nachfolgenden Tabelle aufgeführten Wartungsarbeiten regelmäßig durch. Durch regelmäßige Wartung Ihres Gerätes wird die Lebensdauer des Gerätes verlängert. Sie erreichen zudem optimale Schnittleistungen und vermeiden Unfälle.

i Bei optimalem Zustand des Ölauslasskanals sprüht die Sägekette wenige Sekunden nach Anlassen des Gerätes automatisch etwas Öl ab.

B Schwert umdrehen



Benutzen Sie schnittfeste Handschuhe, wenn Sie mit der Sägekette oder mit dem Schwert hantieren.

Das Schwert (7) muss ca. alle 10 Arbeitsstunden umgedreht werden, um eine gleichmäßige Abnutzung zu gewährleisten.

1. Schalten Sie das Gerät aus und nehmen Sie die Akkus (A 16) aus dem Gerät.
2. Nehmen Sie die Kettenradabdeckung (13), die Sägekette (6) und das Schwert (7) ab.
3. Drehen Sie das Schwert um seine horizontale Achse und montieren Sie Schwert und Kette wie unter „Sägekette und Schwert montieren“ beschrieben. Beachten Sie dabei die Laufrichtung der Sägekette!

Tabelle Wartungsintervalle:

Maschinenteil	Aktion	Vor jedem Gebrauch	Nach 10 Betriebsstunden
Komponenten der Kettenbremse	Prüfen, bei Bedarf ersetzen	✓	
Kettenritzel (20)	Auf Verschleiß/Einkerbungen prüfen, bei Bedarf ersetzen	✓	
Sägekette (6)	Prüfen, ölen, bei Bedarf nachschleifen oder ersetzen	✓	
Schwert (7)	Prüfen, reinigen, ölen	✓	
Schwert (7)	Schwert umdrehen		✓
Öl-Automatik	Prüfen, bei Bedarf Ölauslasskanal reinigen	✓	

Aufbewahrung

- Reinigen Sie das Gerät vor der Aufbewahrung.
- Bringen Sie den Schwertschutz an.
- Entleeren Sie unbedingt den Öltank vor Betriebspausen von mehreren Wochen, da Bio-Kettenöl verharzen und den Ölauslasskanal (H 30) verstopfen kann. Entsorgen Sie Altöl umweltgerecht (siehe „Entsorgung/Umweltschutz“). Es können sich weiterhin Ölreste in Schläuchen im Gerät befinden, die während der Lagerung austreten könnten. Stellen Sie das Gerät zur Lagerung auf eine geeignete Unterlage/in eine Ölwanne.
- Bewahren Sie das Gerät an einem frostfreien, trockenen und staubgeschützten Ort auf, außerhalb der Reichweite von Kindern.

Entsorgung/ Umweltschutz

Entleeren Sie den Öltank sorgfältig. Nehmen Sie die Akkus aus dem Gerät und führen Sie Gerät, Altöl, Zubehör und Verpackung einer umweltgerechten Wiederverwertung zu. Entsorgungshinweise zu Akkus und Ladegerät finden Sie in der separaten Betriebsanleitung.



Elektrogeräte gehören nicht in den Hausmüll. Das Symbol der durchgestrichenen Mülltonne bedeutet, dass dieses Produkt am Ende der Nutzungszeit nicht über den Hausmüll entsorgt werden darf.

Zusätzliche Entsorgungshinweise für Deutschland nach Elektro- und Elektronikgerätegesetz:

Das Gerät ist bei eingerichteten Sammelstellen, Wertstoffhöfen oder Entsorgungsbetrieben abzugeben. Zudem sind Vertreiber von Elektro- und Elektronik-

geräten sowie Vertreiber von Lebensmitteln zur Rücknahme verpflichtet. LIDL bietet Ihnen Rückgabemöglichkeiten direkt in den Filialen und Märkten an. Rückgabe und Entsorgung sind für Sie kostenfrei.

Beim Kauf eines Neugerätes haben Sie das Recht, ein entsprechendes Altgerät unentgeltlich zurückzugeben.

Zusätzlich haben Sie die Möglichkeit, unabhängig vom Kauf eines Neugerätes, unentgeltlich (bis zu drei) Altgeräte abzugeben, die in keiner Abmessung größer als 25 cm sind. Bitte entnehmen Sie vor der Rückgabe Batterien oder Akkumulatoren, die nicht vom Altgerät umschlossen sind, sowie Lampen, die zerstörungsfrei entnommen werden können und führen diese einer separaten Sammlung zu.

Richtlinie 2012/19/EU über Elektro- und Elektronik-Altgeräte: Verbrauchte Elektrogeräte müssen getrennt gesammelt und einer umweltgerechten Wiederverwertung zugeführt werden.

Je nach Umsetzung in nationales Recht können Sie folgende Möglichkeiten haben:

- an einer Verkaufsstelle zurückgeben,
- an einer offiziellen Sammelstelle abgeben,
- an den Hersteller/Inverkehrbringer zurücksenden. Die Entsorgung Ihrer defekten, eingesendeten Geräte führen wir kostenlos durch

Nicht betroffen sind den Altgeräten beigefügte Zubehörteile und Hilfsmittel ohne Elektrobestandteile.

Geben Sie das Gerät an einer Verwertungsstelle ab. Die verwendeten Kunststoff- und Metallteile können sortenrein getrennt werden und so einer Wiederverwertung zugeführt werden. Fragen Sie hierzu unser Service-Center.

- Entsorgen Sie Altöl umweltgerecht - geben Sie es an einer Entsorgungsstelle ab. Schütten Sie Altöl nicht in die Kanalisation oder in den Abfluss.



Werfen Sie den Akku nicht in den Hausmüll, ins Feuer (Explosionsgefahr) oder ins Wasser. Beschädigte Akkus können der Umwelt und ihrer Gesundheit schaden, wenn giftige Dämpfe oder Flüssigkeiten austreten.

Entsorgen Sie Akkus nach den lokalen Vorschriften. Defekte oder verbrauchte Akkus müssen gemäß Richtlinie 2006/66/EG recycelt werden. Geben Sie Akkus an einer Altbatteriesammelstelle ab, wo sie einer umweltgerechten Wiederverwertung zugeführt werden. Fragen Sie hierzu Ihren lokalen Müllentsorger oder unser Service-Center. Entsorgen Sie Akkus im entladenen Zustand. Wir empfehlen die Pole mit einem Klebestreifen zum Schutz vor einem Kurzschluss abzudecken. Öffnen Sie den Akku nicht.

A Ersatzteile/Zubehör



Ersatzteile und Zubehör erhalten Sie unter www.grizzlytools.shop

Sollten Sie Probleme mit dem Bestellvorgang haben, verwenden Sie bitte das Kontaktformular. Bei weiteren Fragen wenden Sie sich an das „Service-Center“ (siehe Seite 66).

Für Ersatzteile und Zubehör, scannen Sie den QR-Code, dieser leitet Sie zu unserem Online-Shop.

Garantie

Sehr geehrte Kundin, sehr geehrter Kunde, Sie erhalten auf dieses Gerät 5 Jahre Garantie ab Kaufdatum.

Im Falle von Mängeln dieses Gerätes stehen Ihnen gegen den Verkäufer des Gerätes gesetzliche Rechte zu. Diese gesetzlichen Rechte werden durch unsere im Folgenden dargestellte Garantie nicht eingeschränkt.

Garantiebedingungen

Die Garantiefrist beginnt mit dem Kaufdatum. Bitte bewahren Sie den Originalkassenbon gut auf. Diese Unterlage wird als Nachweis für den Kauf benötigt. Tritt innerhalb von fünf Jahren ab dem Kaufdatum dieses Gerätes ein Material- oder Fabrikationsfehler auf, wird das Gerät von uns – nach unserer Wahl – für Sie kostenlos repariert oder ersetzt. Diese Garantieleistung setzt voraus, dass innerhalb der Fünf-Jahres-Frist das defekte Gerät und der Kaufbeleg (Kassenbon) vorgelegt und schriftlich kurz beschrieben wird, worin der Mangel besteht und wann er aufgetreten ist.

Wenn der Defekt von unserer Garantie gedeckt ist, erhalten Sie das reparierte oder ein neues Gerät zurück. Mit Reparatur oder Austausch des Gerätes beginnt kein neuer Garantiezeitraum.

Garantiezeit und gesetzliche Mängelansprüche

Die Garantiezeit wird durch die Gewährleistung nicht verlängert. Dies gilt auch für ersetzte und reparierte Teile. Eventuell schon beim Kauf vorhandene Schäden und Mängel müssen sofort nach dem Auspacken gemeldet werden. Nach Ablauf der Garantiezeit anfallende Reparaturen sind kostenpflichtig.

Garantieumfang

Das Gerät wurde nach strengen Qualitätsrichtlinien sorgfältig produziert und vor Anlieferung gewissenhaft geprüft.

Die Garantieleistung gilt für Material- oder Fabrikationsfehler. Diese Garantie erstreckt sich nicht auf Geräteteile, die normaler Abnutzung ausgesetzt sind und daher als Verschleißteile angesehen werden können (z. B. Sägekette) oder für Beschädigungen an zerbrechlichen Teilen (z. B. Schalter). Diese Garantie verfällt, wenn das Gerät beschädigt, nicht sachgemäß benutzt oder nicht gewartet wurde. Für eine sachgemäße Benutzung des Gerätes sind alle in der Betriebsanleitung aufgeführten Anweisungen genau einzuhalten. Verwendungszwecke und Handlungen, von denen in der Betriebsanleitung abgeraten oder vor denen gewarnt wird, sind unbedingt zu vermeiden.

Das Gerät ist lediglich für den privaten und nicht für den gewerblichen Gebrauch bestimmt. Bei missbräuchlicher und unsachgemäßer Behandlung, Gewaltanwendung und bei Eingriffen, die nicht von unserer autorisierten Service-Niederlassung vorgenommen wurden, erlischt die Garantie.

Abwicklung im Garantiefall

Um eine schnelle Bearbeitung Ihres Anliegens zu gewährleisten, folgen Sie bitte den folgenden Hinweisen:

- Bitte halten Sie für alle Anfragen den Kassenbon und die Artikelnummer (IAN 434681_2304) als Nachweis für den Kauf bereit.
- Die Artikelnummer entnehmen Sie bitte dem Typenschild.
- Sollten Funktionsfehler oder sonstige Mängel auftreten, kontaktieren Sie zunächst die nachfolgend benannte Serviceabteilung **telefonisch** oder per **E-Mail**.

Sie erhalten dann weitere Informationen über die Abwicklung Ihrer Reklamation.

- Ein als defekt erfasstes Gerät können Sie, nach Rücksprache mit unserem Kundenservice, unter Beifügung des Kaufbelegs (Kassenbons) und der Angabe, worin der Mangel besteht und wann er aufgetreten ist, für Sie portofrei an die Ihnen mitgeteilte Service-Anschrift übersenden. Um Annahmeprobleme und Zusatzkosten zu vermeiden, benutzen Sie unbedingt nur die Adresse, die Ihnen mitgeteilt wird. Stellen Sie sicher, dass der Versand nicht unfrei, per Sperrgut, Express oder sonstiger Sonderfracht erfolgt. Senden Sie das Gerät bitte inkl. aller beim Kauf mitgelieferten Zubehörteile ein und sorgen Sie für eine ausreichend sichere Transportverpackung.

Reparatur-Service

Sie können Reparaturen, **die nicht der Garantie unterliegen**, gegen Berechnung von unserer Service-Niederlassung durchführen lassen. Sie erstellt Ihnen gerne einen Kostenvoranschlag.

Wir können nur Geräte bearbeiten, die ausreichend verpackt und frankiert eingeschickt wurden.

Achtung: Bitte senden Sie Ihr Gerät gereinigt und mit Hinweis auf den Defekt an unsere Service-Niederlassung.

Nicht angenommen werden unfrei - per Sperrgut, Express oder mit sonstiger Sonderfracht - eingeschickte Geräte.

Die Entsorgung Ihrer defekten, eingesendeten Geräte führen wir kostenlos durch.

Service-Center

DE Service Deutschland
Tel.: 0800 54 35 111
E-Mail: grizzly@lidl.de
IAN 434681_2304

AT Service Österreich
Tel.: 0800 44 77 44
E-Mail: grizzly@lidl.at
IAN 434681_2304

CH Service Schweiz
Tel.: 0800 56 44 33
E-Mail: grizzly@lidl.ch
IAN 434681_2304

Importeur

Bitte beachten Sie, dass die folgende Anschrift keine Serviceanschrift ist. Kontaktieren Sie zunächst das oben genannte Service-Center.

Grizzly Tools GmbH & Co. KG

Stockstädter Straße 20
63762 Großostheim
DEUTSCHLAND
www.grizzlytools.de

A Fehlersuche

Problem	Mögliche Ursache	Fehlerbehebung
Gerät startet nicht	Akkus (16) leer oder nicht eingesetzt	Akku-Ladezustand prüfen, ggf. Reparatur durch Elektrofachmann
	Ein-/Ausschalter (2) defekt	Reparatur durch Kundendienst
	Motor defekt	Reparatur durch Kundendienst
Kette dreht sich nicht und Warnton ertönt	Kettenbremse (5) blockiert Sägekette (6)	Kettenbremse überprüfen, evtl. Kettenbremse lösen
Schlechte Schneidleistung	Sägekette (6) falsch montiert	Sägekette richtig montieren
	Sägekette (6) stumpf	Schneidzähne schärfen oder neue Kette aufziehen
	Kettenspannung ungenügend	Kettenspannung überprüfen
Gerät läuft schwer, Kette springt ab	Kettenspannung ungenügend	Kettenspannung überprüfen
Kette wird heiß, Rauchentwicklung beim Sägen, Verfärbung der Schiene	Zu wenig Kettenöl	Ölstand prüfen und ggf. Kettenöl nachfüllen, Öl-Automatik prüfen und ggf. Ölauslasskanal reinigen oder Reparatur durch Kundendienst



Tłumaczenie oryginalnej deklaracji zgodności WE

Niniejszym oświadczamy, że konstrukcja
Akumulatorowa piła łańcuchowa 40 V
typu PPKSA 40-Li B2
Numer seryjny 000001 - 048000

spełnia wymogi odpowiednich Dyrektyw UE w ich aktualnie obowiązującym brzmieniu:

2006/42/EC • 2014/30/EU • 2000/14/EC & 2005/88/EC
2011/65/EU* & (EU) 2015/863
Urządzenie z akumulatorem Smart PAPS 204 A1/Smart PAPS 208 A1:
2014/53/EU

W celu zapewnienia zgodności z powyższymi dyrektywami zastosowano następujące normy harmonizujące oraz normy i przepisy krajowe:

EN 62841-1:2015/A11:2022 • EN 62841-4-1:2020 • EN ISO 12100:2010
EN IEC 55014-1:2021 • EN IEC 55014-2:2021 • EN IEC 63000:2018
Urządzenie z akumulatorem Smart PAPS 204 A1/Smart PAPS 208 A1:
EN 301 489-1 V2.2.3:2019 • Draft EN 301 489-17 V3.2.6:2023
EN 300 328 V2.2.2:2019 • EN 50663:2017

Ponadto potwierdzono, zgodnie z dyrektywą w sprawie emisji hałasu 2000/14/EC:
Poziom mocy akustycznej
gwarantowany: 103 dB
zmierzony: 99,8 dB

Zastosowana procedura oceny zgodności odpowiada załącznikowi VI / 2000/14/EC
Placówka zgłoszenia: NB 0123 · TÜV SÜD Product Service GmbH · Zertifizierstelle ·
Ridlerstraße 65 · 80339 München · Deutschland
Zaświadczenie o wzorze konstrukcyjnym nr: M6A 036607 1856 Rev. 00

Wyłącznie odpowiedzialność za wystawienie tej deklaracji zgodności ponosi producent



Grizzly Tools GmbH & Co. KG
Stockstädter Straße 20
63762 Großostheim
Germany
18.12.2023

Christian Frank

Osoba upoważniona do sporządzania dokumentacji technicznej

* Wyżej opisany przedmiot deklaracji spełnia wymogi dyrektywy 2011/65/UE Parlamentu Europejskiego i Rady z dnia 8 czerwca 2011r. w sprawie ograniczenia stosowania niektórych niebezpiecznych substancji w sprzęcie elektrycznym i elektronicznym.



Original-EG-Konformitätserklärung

Hiermit bestätigen wir, dass die
Akku-Kettensäge 40 V
Modell PPKSA 40-Li B2
Seriennummer 000001 - 048000

folgenden einschlägigen EU-Richtlinien in ihrer jeweils gültigen Fassung entspricht:

2006/42/EG • 2014/30/EU • 2000/14/EG & 2005/88/EG
2011/65/EU* & (EU) 2015/863
Gerät inkl. Smart-Akku Smart PAPS 204 A1/Smart PAPS 208 A1: 2014/53/EU

Um die Übereinstimmung zu gewährleisten, wurden folgende harmonisierte Normen sowie nationale Normen und Bestimmungen angewendet:

EN 62841-1:2015/A11:2022 • EN 62841-4-1:2020 • EN ISO 12100:2010
EN IEC 55014-1:2021 • EN IEC 55014-2:2021 • EN IEC 63000:2018
Gerät inkl. Smart-Akku Smart PAPS 204 A1/Smart PAPS 208 A1:
EN 301 489-1 V2.2.3:2019 • Draft EN 301 489-17 V3.2.6:2023
EN 300 328 V2.2.2:2019 • EN 50663:2017

Zusätzlich wird entsprechend der Geräuschemissionsrichtlinie 2000/14/EG bestätigt:
Schallleistungspegel
garantiert: 103 dB
gemessen: 99,8 dB
Angewandetes Konformitätsbewertungsverfahren
entsprechend Anhang VI /2000/14/EG
Gemeldete Stelle: NB 0123 · TÜV SÜD Product Service GmbH · Zertifizierstelle ·
Ridlerstraße 65 · 80339 München · Deutschland
Baumusterbescheinigungs-Nr.: M6A 036607 1856 Rev. 00

Die alleinige Verantwortung für die Ausstellung dieser Konformitätserklärung trägt der Hersteller:

CE Grizzly Tools GmbH & Co. KG
Stockstädter Straße 20
63762 Großostheim
Germany
18.12.2023

Christian Frank
Dokumentationsbevollmächtigter

* Der oben beschriebene Gegenstand der Erklärung erfüllt die Vorschriften der Richtlinie 2011/65/EU des Europäischen Parlaments und des Rates vom 8. Juni 2011 zur Beschränkung der Verwendung bestimmter gefährlicher Stoffe in Elektro- und Elektronikgeräten.

Rysunek samorozwijający Explosionszeichnung

PPKSA 40-Li B2

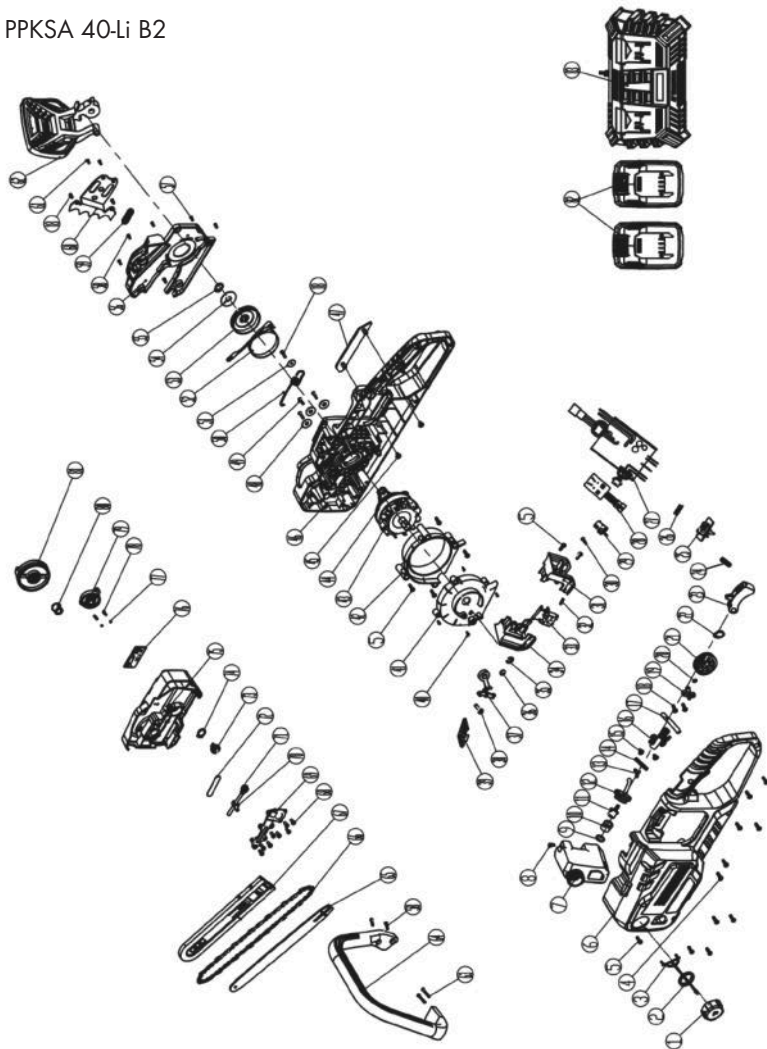

pouczający, informativ

2023-10-19_rev02_ts

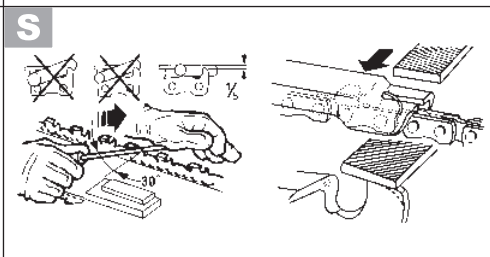
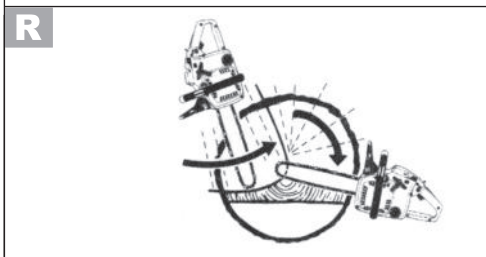
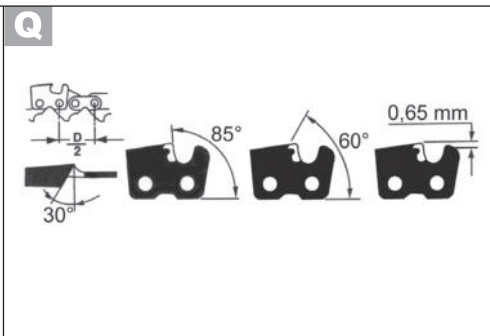
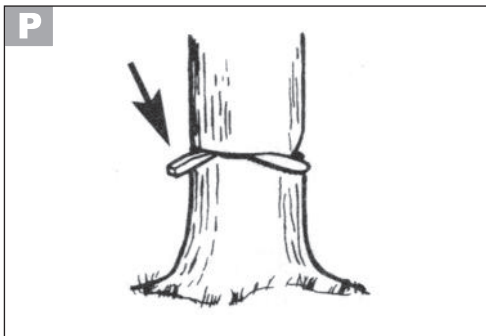

GRIZZLY TOOLS GMBH & CO. KG

Stockstädter Straße 20
63762 Großostheim
GERMANY

Stan informacj i

Stand der Informationen: 10/2023

Ident.-No.: 72031667102023-PL



IAN 434681_2304

PL