



## **INFLATABLE FOOTBALL DARTBOARD AUFBLASBARE FUSSBALL-DARTSCHEIBE CIBLE GONFLABLE FOOTBALL**

**(GB) (IE) (NI) (MT)**

### **INFLATABLE FOOTBALL DARTBOARD**

Instructions for use

**(FR) (CH) (BE)**

### **CIBLE GONFLABLE FOOTBALL**

Notice d'utilisation

**(PL)**

### **TARCZA DO DARTA**

Instrukcja użytkowania

**(SK)**

### **NAFUKOVACÍ FUTBALOVÝ TERČ**

Návod na používanie

**(DK)**

### **OPPUSTELIG FODBOLD DARTSKIVE**

Brugervejledning

**(HU)**

### **FELFÚJHATÓ FOCI-DARTS**

Használati útmutató

**(DE) (AT) (CH) (BE)**

### **AUFBLASBARE FUSSBALL-DARTSCHEIBE**

Gebrauchsanweisung

**(NL) (BE)**

### **OPBLAASBAAR VOETBAL-DARTBORD**

Gebruiksaanwijzing

**(CZ)**

### **NAFUKOVACÍ FOTBALOVÝ TERČ**

Návod k použití

**(ES)**

### **DIANA HINCHABLE DE FÚTBOL**

Instrucciones de uso

**(IT) (CH) (MT)**

### **BERSAGLIO GONFIABILE PER FRECCETTE A TEMA CALCIO**

Istruzioni d'uso



**IAN 509369\_2507**

**(GB) (IE) (NI) (DE) (AT) (CH) (FR) (BE)  
(NL) (PL) (CZ) (SK) (ES) (DK) (IT) (HU)**

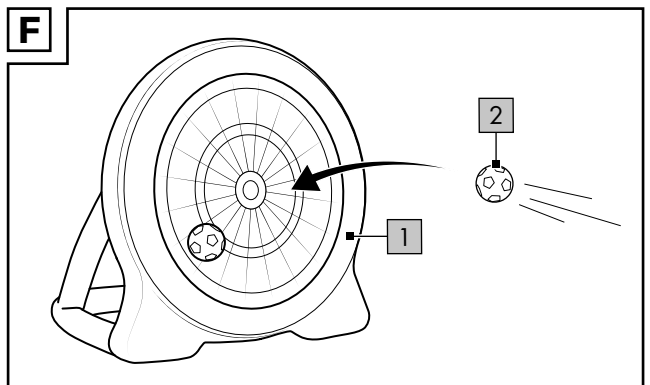
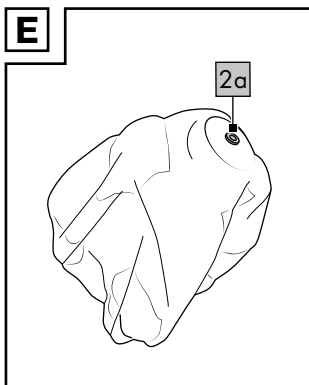
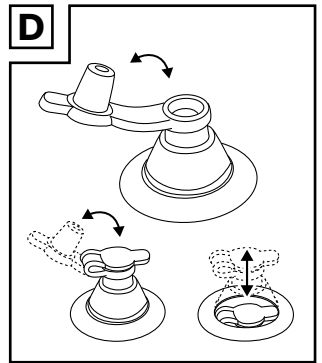
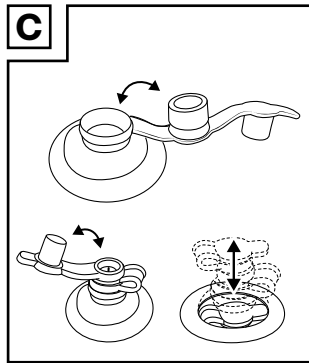
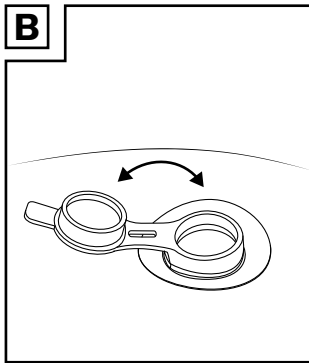
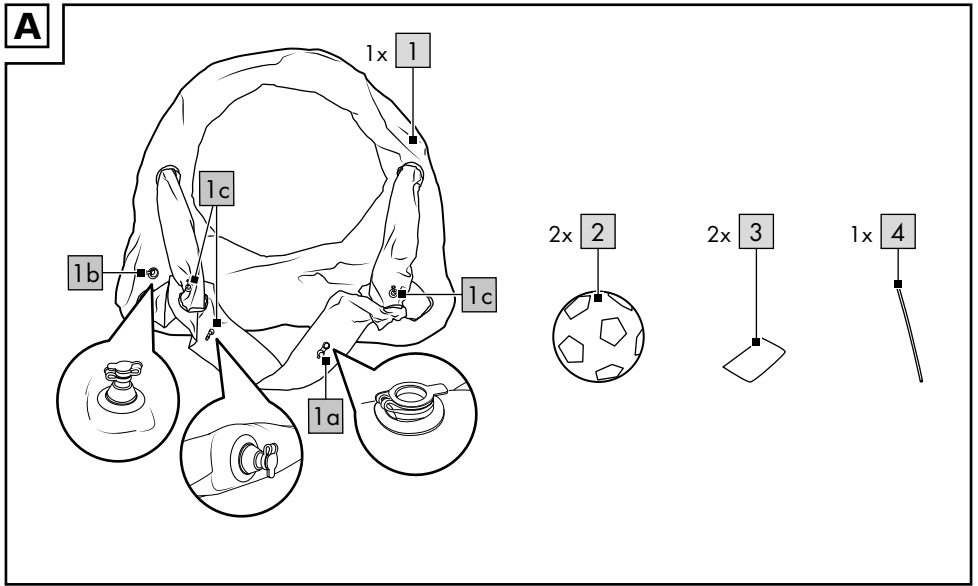

Congratulations!

You have chosen to purchase a high-quality product. Familiarise yourself with the product before using it for the first time.



**Read the following instructions for use carefully.**

Use the product only as described and only for the given areas of application. Store these instructions for use carefully. When passing the product on to third parties, please also hand over all accompanying documents.

## Scope of delivery/Parts list (fig. A)

- 1 x football dartboard (1)
  - water chamber (1a)
  - main chamber (1b)
  - frame (1c)
- 2 x ball (2)
- 2 x repair patch (3)
- 1 x deflation tube (4)
- 1 x instructions for use

## Technical data

Dimensions: 105 x 156 x 160cm (L x W x H)

Soccer balls: Ø 16cm



Date of manufacture  
(month/year): 01/2026



Delta-Sport Handelskontor GmbH hereby declares that this product complies with the essential requirements and the other relevant provisions.



UK Conformity Assessed  
Delta-Sport Handelskontor GmbH hereby declares that this product complies with the essential requirements and the other relevant provisions.

## Intended use

This product is a toy for children over the age of 6 and is for use outdoors. The product is not suitable for use on water or in snow.

## Safety instructions



### Danger to life!

- Never leave children unsupervised with the packaging material. Risk of suffocation.
- Warning. None of the packaging and fastening materials are considered part of the toy and must always be removed for safety reasons before the product can be given to children to play with.



### Risk of injury!

- To prevent damage to the product and injuries to people, the product may not be used until it is fully inflated.
- Speak to your children about how to use the product while playing safely.
- Do not modify the product in any way.
- The product must be assembled by an adult.
- The product should be assembled on a flat lawn without any stones, sticks, bumps or hollows.

Please ensure that the product is at an appropriately safe distance of at least five metres away from buildings, steps, fences, walls, waterways, overhanging branches, washing lines, electrical cables, and any other obstacles.

- Check the product for damage and wear before each use. The product may be used only when in good working order and condition!
- Do not use the product if air is leaking.
- Children may only play with the product under adult supervision.
- Do not use in windy, rainy or snowy weather.
- Warning. Do not climb on the product.



### Avoiding material damage!

- All inflatable products are susceptible to cold. For this reason, never unfold and inflate the product at a temperature lower than 15°C!

- **Warning.** Avoid using sunscreen and skin care products containing alcohol. Sunscreen and skin care products containing alcohol can cause the colour coating of this PVC inflatable product to peel. This can lead to stains on your body, your clothing, and other objects that come into contact.
- In the event that the air pressure increases in the hot sun, it must be balanced accordingly by letting out air. Make sure that the product, especially when inflated, does not come into contact with stones, gravel, or sharp objects and does not rub or scrape against anything as this can cause damage to the plastic foil.
- Use only the correct pump adapters to insert into the safety valves. The valves might otherwise be damaged.
- Do not overinflate because you then risk tearing open the welded seams. Close the valves properly after inflating.
- Avoid contact with sharp-edged, hot, pointed or dangerous objects.

## Assembly

**An adult should always assemble the product. Please follow the individual assembly steps in the order indicated.**

### 1. Selecting the location

Choose a suitably flat and clean surface with plenty of space to unpack and unfold the product. Spread the product out in the place where it will later be used. Check that all individual parts are present and in good order and condition.

### 2. Filling with water

Fill the water chamber (1a) with water first to make the product more stable (fig. B).

- To fill the air chambers (1b, 1c), open the valve seal and pump up the air chambers using a suitable pump (not included in delivery). Close the valve seal and push in the valve by pressing lightly (figs. C and D).
- Inflate the balls (2) using a suitable pump (not included in delivery) for the valve (2a) (fig. E).

## 3. Inflation

### Warning!

- **Always inflate the air chambers fully!**
- **Avoid overinflating the air chambers because there is the risk of overstretching the welded seams or even tearing them open.**
- **Do not inflate by mouth.**
- **Use standard commercial foot pumps or double-stroke piston pumps with matching adapter attachments to inflate the product.**
- **Do not use a compressor or compressed air bottles to inflate the product. This can lead to damage to the product.**
- **Make sure that the chambers are evenly inflated. Pump each air chamber until it feels firm to the touch. When you press your thumb against the air chamber, it should still give a little.**

### Sequence

#### WARNING!

**Follow the correct sequence when inflating the air chambers. Always inflate all air chambers fully.**

1. Main chamber (1b)
2. Frame (3x) (1c)

## Use

Shoot the balls (2) at the segments on the soccer dartboard (1) (fig. F).

## Emptying the product

Open the seal on the water chambers and let the water run out.

## Disassembly

1. Open the seal on the water chambers (1a) and let the water run out.
2. Allow the product to empty completely.
3. Deflate the product as follows:
  - Deflate the main chamber (1b) using the quick deflation valve.
  - Pull out the relevant valve on the frame (1c) and gently press the valve shaft together so that the air can escape, or insert the deflation tube (4) into the valve to allow the air to escape rapidly.

## Repairs

Minor leaks or holes can be repaired with the repair patch supplied.

Important!

Do not inflate the product for 20 minutes after repair! Do not use the patch for leaks or holes on the seam.

1. Let the air out of the product completely.
2. Clean the area around the leak thoroughly.  
The area must be dry and free from grease.  
Cut out a piece of the repair material that is big enough for its edges to overlap the damaged area by about 1.3cm.
3. Peel the patch off the paper, place it on the damaged area and press tight.

## Storage, cleaning

Always store the product at room temperature, deflated, clean and dry. The valves should always be closed during storage.

When storing for the winter do not put any sharp objects on the product and do not apply talcum powder. Clean only with water and wipe dry afterwards with a cloth.

**IMPORTANT!** Never clean the product with harsh cleaning agents.

## Disposal



Dispose of the product and packaging materials in accordance with current local regulations. Store the packaging materials (foil bags, for example) out of the reach of children. For further information about disposal of the product no longer needed, contact your local council. Dispose of the product and the packaging in an environmentally friendly manner.



The Recycling Code distinguishes different materials to be returned for recycling. The Code consists of the recycling symbol for the recycling process and a number that identifies the material.

## Notes on the guarantee and service handling

The product was produced with great care and under continuous quality control. DELTA-SPORT HANDELSKONTOR GmbH gives private end customers a three-year guarantee on this product from the date of purchase (guarantee period) in accordance with the following provisions. The guarantee is only valid for material and manufacturing defects. The guarantee does not cover parts that are subject to normal wear and tear and that are thus considered wear parts (e.g. batteries) and it does not cover fragile parts such as switches or parts that are made of glass.

Claims under this guarantee are excluded if the product has been used incorrectly, improperly, or contrary to the intended purpose, or if the provisions in the instructions for use were not observed, unless the end customer proves that a material or manufacturing defect exists that was not caused by one of the aforementioned circumstances.

Claims under the guarantee can only be made within the guarantee period by presenting the original sales receipt. Please therefore keep the original sales receipt. The guarantee period is not extended by any repairs carried out under the guarantee, under statutory guarantees, or as a gesture of goodwill. This also applies to replaced and repaired parts.

If you wish to make a claim please first contact the service hotline mentioned below or contact us by e-mail. If there is a guarantee case, then the product will be repaired or replaced free of charge to you or the purchase price will be refunded, depending on our choice. There are no further rights from the guarantee.

Your legal rights, in particular guarantee claims against the respective seller, are not limited by this guarantee.

IAN: 509369\_2507

**GB** Service Great Britain  
Tel.: 0800 404 7657  
E-Mail: [deltasport@lidl.co.uk](mailto:deltasport@lidl.co.uk)

**IE** Service Ireland

**NI** Tel.: 1800 101010  
E-Mail: [deltasport@lidl.ie](mailto:deltasport@lidl.ie)

**MT** Service Malta

Tel.: 80062230  
E-Mail: [deltasport@lidl.com.mt](mailto:deltasport@lidl.com.mt)

Herzlichen Glückwunsch!

Mit Ihrem Kauf haben Sie sich für einen hochwertigen Artikel entschieden. Machen Sie sich vor der ersten Verwendung mit dem Artikel vertraut.



**Lesen Sie hierzu aufmerksam die nachfolgende Gebrauchsanweisung.**

Benutzen Sie den Artikel nur wie beschrieben und für die angegebenen Einsatzbereiche. Bewahren Sie diese Gebrauchsanweisung gut auf. Händigen Sie alle Unterlagen bei Weitergabe des Artikels an Dritte ebenfalls mit aus.

## Lieferumfang/Teilebezeichnung (Abb. A)

- 1 x Fußball-Dartscheibe (1)
  - Wasserkammer (1a)
  - Hauptkammer (1b)
  - Gestell (1c)
- 2 x Ball (2)
- 2 x Reparaturflicken (3)
- 1 x Entlüftungsröhrchen (4)
- 1 x Gebrauchsanweisung

## Technische Daten

Maße: 105 x 156 x 160 cm (L x B x H)

Fußbälle: Ø 16 cm



Herstellungsdatum  
(Monat/Jahr): 01/2026

**CE** Hiermit erklärt Delta-Sport Handelskontor GmbH, dass dieser Artikel mit den grundlegenden Anforderungen und den übrigen einschlägigen Bestimmungen übereinstimmt.

## Bestimmungsgemäße Verwendung

Dieser Artikel ist ein Spielzeug für Kinder ab 6 Jahren für die Verwendung im Freien. Der Artikel ist nicht geeignet für die Verwendung auf dem Wasser oder im Schnee.

## Sicherheitshinweise



### Lebensgefahr!

- Lassen Sie Kinder niemals unbeaufsichtigt mit dem Verpackungsmaterial. Es besteht Erstickungsgefahr.
- Achtung. Alle Verpackungs- und Befestigungsmaterialien sind nicht Bestandteil des Spielzeugs und müssen aus Sicherheitsgründen stets entfernt werden, bevor der Artikel Kindern zum Spielen übergeben wird.



### Verletzungsgefahr!

- Um den Artikel vor Beschädigungen und Personen vor Verletzungen zu schützen, darf der Artikel erst benutzt werden, wenn er vollständig aufgeblasen ist.
- Informieren Sie Ihre Kinder über die Benutzungshinweise für sicheres Spielen.
- Nehmen Sie keine Veränderungen am Artikel vor.
- Der Aufbau ist durch einen Erwachsenen vorzunehmen.
- Der Artikel sollte auf einer ebenen Rasenfläche aufgebaut werden, die frei von Steinen, Stöcken, Bodenwellen und Senken ist. Der Artikel sollte einen angemessenen Sicherheitsabstand von mindestens 5 m zu Gebäuden, Treppen, Zäunen, Mauern, Gewässern, überhängenden Ästen, Wäscheleinen, elektrischen Leitungen und anderen Hindernissen haben.
- Prüfen Sie den Artikel vor jedem Gebrauch auf Beschädigungen oder Abnutzungen. Der Artikel darf nur in einwandfreiem Zustand verwendet werden!
- Verwenden Sie den Artikel nicht, wenn Luft entweicht.
- Kinder dürfen nur unter Aufsicht von Erwachsenen mit dem Artikel spielen.
- Nicht bei windigem Wetter, Regen oder Schnee verwenden.
- Achtung. Nicht auf den Artikel klettern.



## Vermeidung von Sachschäden!

- Alle Aufblasartikel sind kälteempfindlich. Den Artikel daher nie unter einer Temperatur von 15 °C auseinanderfalten und aufpumpen!
- Achtung. Vermeiden Sie die Verwendung von alkoholhaltigen Sonnenschutz- und Hautpflegemitteln. Alkoholhaltige Sonnenschutz- und Hautpflegemittel können die Farbbeschichtung der PVC-Aufblasartikel ablösen.  
Das kann zu Abfärbungen auf Ihrem Körper, Ihrer Kleidung oder anderen, sich in Kontakt befindenden Gegenständen führen.
- Falls der Luftdruck in der prallen Sonne zunimmt, muss dieser durch Ablassen der Luft entsprechend ausgeglichen werden. Achten Sie darauf, dass der Artikel – besonders im aufgepumpten Zustand – nicht mit Steinen, Kies oder spitzen Gegenständen in Berührung kommt und nirgends scheuert oder schleift, da ansonsten Beschädigungen an der Folie auftreten können.
- Nur geeignete Pumpenadapter in die Sicherheitsventile stecken. Andernfalls könnten die Ventile beschädigt werden.
- Nicht zu prall aufpumpen, da ansonsten die Gefahr besteht, dass die Schweißnähte aufreißen. Ventile nach dem Aufpumpen gut verschließen.
- Kontakt mit scharfkantigen, heißen, spitzen oder gefährlichen Gegenständen vermeiden.

## Aufbau

**Der Aufbau sollte immer durch einen Erwachsenen erfolgen. Bitte befolgen Sie die einzelnen Schritte des Aufbaus in der angegebenen Reihenfolge.**

### 1. Standortauswahl

Wählen Sie eine geeignete ebene und saubere Fläche mit genügend Platz aus, um den Artikel auszupacken und zu entfalten. Breiten Sie den Artikel dort aus, wo er später stehen soll. Vergewissern Sie sich, dass alle Einzelteile vorhanden und in einwandfreiem Zustand sind.

## 2. Befüllen

Für einen besseren Stand des Artikels füllen Sie zuerst Wasser in die Wasserkammer (1a) (Abb. B).

- Zum Befüllen der Luftkammern (1b, c) öffnen Sie den jeweiligen Ventilverschluss und pumpen Sie mit einem passenden Pumpenaufsatz (nicht im Lieferumfang enthalten) die Luftkammer auf. Schließen Sie den Ventilverschluss und versenken Sie das Ventil durch leichten Druck (Abb. C, D).
- Befüllen Sie die Bälle (2) mit einem passenden Pumpenaufsatz (nicht im Lieferumfang enthalten) für das Ventil (2a) mit Luft (Abb. E).

## 3. Aufpumpen

### Achtung!

- **Die Luftkammern immer vollständig aufpumpen!**
- **Vermeiden Sie ein übermäßiges Aufpumpen der Luftkammern, da ansonsten die Gefahr einer Überdehnung oder gar eines Aufreißens der Schweißnähte besteht.**
- **Nicht mit dem Mund aufblasen.**
- **Verwenden Sie zum Aufpumpen des Artikels handelsübliche Fußpumpen oder Doppelhub-Kolbenpumpen mit entsprechenden Pumpenadaptern.**
- **Verwenden Sie zum Aufpumpen des Artikels weder einen Kompressor noch Druckluftflaschen. Dies kann zu Beschädigungen am Artikel führen.**
- **Achten Sie darauf, dass die Kammern gleichmäßig mit Luft befüllt sind. Pumpen Sie die jeweilige Luftkammer so weit auf, bis sie sich fest anfühlt. Beim Druck mit dem Daumen auf die Luftkammer sollte sich diese noch leicht eindrücken lassen.**

### Reihenfolge

#### ACHTUNG!

**Halten Sie die folgende Reihenfolge beim Aufblasen der Luftkammern ein. Alle Luftkammern immer vollständig aufpumpen.**

1. Hauptkammer (1b)
2. Gestell (3x) (1c)

## Verwendung

Schießen Sie mit den Bällen (2) auf die Felder der Fußball-Dartscheibe (1) (Abb. F).

## Entleeren des Artikels

Öffnen Sie den Verschluss der Wasserkammer und lassen Sie das Wasser herauslaufen.

## Abbau

1. Öffnen Sie den Verschluss der Wasserkammer (1a) und lassen Sie das Wasser herauslaufen.
2. Lassen Sie den Artikel vollständig trocken.
3. Entlüften Sie den Artikel wie folgt:
  - Entlüften Sie die Hauptkammer (1b) mithilfe des Schnellentlüftungsventils.
  - Ziehen Sie das jeweilige Ventil des Gestells (1c) heraus und drücken Sie den Ventilschaft leicht zusammen, sodass die Luft entweichen kann, oder führen Sie das Entlüftungsröhrchen (4) in das Ventil, um die Luft schnell entweichen zu lassen.

## Reparatur

Kleine Lecks oder Löcher können mit dem beiliegenden Reparaturflicken behoben werden. Wichtig!

Nach der Reparatur den Artikel für 20 Minuten nicht aufpumpen! Verwenden Sie den Flicker nicht bei Lecks oder Löchern auf der Naht.

1. Lassen Sie die Luft vollständig aus dem Artikel entweichen.
2. Reinigen Sie den Bereich um das Leck herum gründlich. Der Bereich muss trocken und fettfrei sein. Schneiden Sie ein Stück Reparaturmaterial aus, groß genug, dass seine Ränder ungefähr 1,3 cm über den beschädigten Bereich hinausragen.
3. Ziehen Sie den Flicker vom Papier ab, setzen Sie ihn auf den beschädigten Bereich auf und drücken Sie ihn fest an.

## Lagerung, Reinigung

Den Artikel immer trocken, sauber und un-aufgepumpt bei Raumtemperatur lagern. Die Ventile sollten bei der Lagerung stets geschlossen sein.

Beim Einlagern für den Winter keine scharfkantigen Gegenstände auf den Artikel stellen und nicht mit Talkum einpulvern. Nur mit Wasser reinigen und anschließend mit einem Reinigungstuch trockenwischen.

WICHTIG! Nie mit scharfen Reinigungsmitteln reinigen.

## Hinweise zur Entsorgung



Entsorgen Sie den Artikel und die Verpackungsmaterialien entsprechend den aktuellen örtlichen Vorschriften.

Bewahren Sie Verpackungsmaterialien (wie z. B. Folienbeutel) für Kinder unerreichbar auf. Weitere Informationen zur Entsorgung des ausgedienten Artikels erhalten Sie bei Ihrer Gemeinde- oder Stadtverwaltung. Entsorgen Sie den Artikel und die Verpackung umweltschonend.



Der Recycling-Code dient der Kennzeichnung verschiedener Materialien zur Rückführung in den Wiederverwertungskreislauf (Recycling). Der Code besteht aus einem Recyclingsymbol für den Verwertungskreislauf und einer Nummer, die das Material kennzeichnet.

## Hinweise zur Garantie und Serviceabwicklung

Der Artikel wurde mit großer Sorgfalt und unter ständiger Kontrolle produziert. DELTA-SPORT HANDELSKONTOR GmbH räumt privaten Endkunden auf diesen Artikel drei Jahre Garantie ab Kaufdatum (Garantiefrist) nach Maßgabe der folgenden Bestimmungen ein. Die Garantie gilt nur für Material- und Verarbeitungsfehler. Die Garantie erstreckt sich nicht auf Teile, die der normalen Abnutzung unterliegen und deshalb als Verschleißteile anzusehen sind (z. B. Batterien) sowie nicht auf zerbrechliche Teile wie Schalter oder Teile, die aus Glas gefertigt sind.

Ansprüche aus dieser Garantie sind ausgeschlossen, wenn der Artikel unsachgemäß oder missbräuchlich oder nicht im Rahmen der vorgesehenen Bestimmung oder des vorgesehenen Nutzungsumfangs verwendet wurde oder Vorgaben in der Anleitung/Anweisung nicht beachtet wurden, es sei denn, der Endkunde weist nach, dass ein Material- oder Verarbeitungsfehler vorliegt, der nicht auf einem der vorgenannten Umstände beruht.

Ansprüche aus der Garantie können nur innerhalb der Garantiefrist unter Vorlage des Originalkassenbelegs geltend gemacht werden. Bitte bewahren Sie deshalb den Originalkassenbeleg auf. Die Garantiefrist wird durch etwaige Reparaturen aufgrund der Garantie, gesetzlicher Gewährleistung oder Kulanz nicht verlängert. Dies gilt auch für ersetzte und reparierte Teile.

Bitte wenden Sie sich bei Beanstandungen zunächst an die untenstehende Service-Hotline oder setzen Sie sich per E-Mail mit uns in Verbindung. Liegt ein Garantiefall vor, wird der Artikel von uns – nach unserer Wahl – für Sie kostenlos repariert, ersetzt oder der Kaufpreis erstattet. Weitere Rechte aus der Garantie bestehen nicht.

Ihre gesetzlichen Rechte, insbesondere Gewährleistungsansprüche gegenüber dem jeweiligen Verkäufer, werden durch diese Garantie nicht eingeschränkt.

IAN: 509369\_2507

**DE** Kundenservice Deutschland

Tel.: 0800 5435 111

E-Mail: [deltasport@lidl.de](mailto:deltasport@lidl.de)

**AT** Service Österreich

Tel.: 0800 447744

E-Mail: [deltasport@lidl.at](mailto:deltasport@lidl.at)

**CH** Service Schweiz

Tel.: 0800 56 44 33

E-Mail: [deltasport@lidl.ch](mailto:deltasport@lidl.ch)

**BE** Service Belgien

Tel.: 0800 12089

E-Mail: [deltasport@lidl.be](mailto:deltasport@lidl.be)

Félicitations !

Vous venez d'acquérir un article de grande qualité. Avant la première utilisation, familiarisez-vous avec l'article.



**Pour cela, veuillez lire attentivement la notice d'utilisation suivante.**

Utilisez l'article uniquement comme indiqué et pour les domaines d'utilisation mentionnés. Conservez bien cette notice d'utilisation. Si vous cédez l'article à un tiers, veuillez à lui remettre l'ensemble de la documentation.

## Contenu de la livraison/ liste des composants (fig. A)

1 cible de foot fléchettes (1)

Chambre à eau (1a)

Chambre principale (1b)

Structure (1c)

2 ballon (2)

2 pièce de réparation (3)

1 tuyau de dégonflage (4)

1 notice d'utilisation

## Données techniques

Dimensions : 105 x 156 x 160 cm (L x l x h)

Ballons de foot : Ø 16 cm



Date de fabrication  
(mois/année) : 01/2026

**CE** Par la présente, Delta-Sport Handelskontor GmbH déclare que cet article est conforme aux exigences de base et aux autres réglementations pertinentes en vigueur.

## Utilisation conforme

Cet article est un jouet pour enfants à partir de 6 ans conçu pour une utilisation en extérieur.

L'article n'est pas adapté à une utilisation sur l'eau ni dans la neige.

## Consignes de sécurité



### Danger de mort !

- Ne laissez jamais des enfants manipuler le matériau d'emballage sans surveillance. Danger d'étouffement.
- Attention. Les matériaux d'emballage et de fixation ne font pas partie du jouet et doivent toujours être retirés pour des raisons de sécurité avant que les enfants ne puissent jouer avec.



### Risque de blessure !

- Pour protéger l'article des dommages et pour éviter que des personnes ne se blessent, l'article ne doit être utilisé qu'une fois qu'il est complètement gonflé.
- Informez vos enfants des consignes d'utilisation de l'article, afin qu'ils puissent jouer en toute sécurité.
- N'apportez aucune modification à l'article.
- L'assemblage doit être effectué par un adulte.
- L'article doit être monté sur une pelouse plane, sur laquelle ne se trouvent aucun caillou, bâton, irrégularité ou renforcement. L'article doit être placé à une distance de sécurité raisonnable d'au moins 5 m par rapport aux bâtiments, aux escaliers, aux clôtures, aux murs, aux étendues d'eau, aux branches en surplomb, aux cordes à linge, aux câblages électriques et autres obstacles.
- Avant chaque utilisation, vérifiez que l'article ne montre aucun signe de dégradation ou d'usure. L'article ne doit être utilisé qu'en parfait état !
- N'utilisez pas l'article si de l'air s'en échappe.
- Les enfants ne sont autorisés à jouer avec l'article que sous surveillance d'un adulte.
- Ne pas utiliser en cas de vent, de pluie ou de neige.
- Attention. Ne pas grimper sur l'article.



### Évitez les dégâts matériels !

- Tous les articles gonflables sont sensibles au froid. Par conséquent, ne jamais déplier et gonfler l'article à une température de moins de 15 °C !

- Attention. Évitez l'utilisation d'écran solaire et de produits de soin pour la peau à base d'alcool. Les écrans solaires et produits de soin pour la peau à base d'alcool peuvent décoller le revêtement coloré des articles gonflables en PVC. Cela pourrait déteindre sur votre corps, vos vêtements ou d'autres objets en contact.
- Si la pression de l'air augmente sous un soleil ardent, compensez en relâchant l'air en conséquence. Assurez-vous que l'article - en particulier lorsqu'il est gonflé - n'entre pas en contact avec des pierres, du gravier ou des objets coupants et qu'il ne frotte ni ne traîne nulle part, sinon son matériau pourrait être endommagé.
- N'insérez qu'un adaptateur de pompe approprié dans les valves de sécurité. Autrement, les valves pourraient être endommagées.
- Ne pas trop gonfler, sinon les lignes de soudure risquent de se déchirer. Fermez correctement les valves après le gonflage.
- Éviter le contact avec des objets coupants, chauds, pointus ou dangereux.

## Montage

**Le montage doit toujours être assuré par un adulte. Veuillez suivre les différentes étapes du montage dans l'ordre indiqué.**

### 1. Choix de l'endroit

Choisissez une surface appropriée, plane et propre, avec suffisamment d'espace pour déballer et déplier l'article. Déployez l'article là où il doit ensuite être utilisé. Assurez-vous que toutes les pièces sont présentes et en parfait état.

### 2. Remplissage

Pour une meilleure tenue de l'article, commencez par remplir la chambre à eau (1a) avec de l'eau (fig. B).

- Pour gonfler les chambres à air (1b, c), ouvrez le capuchon de chaque valve et gonflez les chambres à air à l'aide d'une pompe à l'embout adapté (non fournie). Fermez le capuchon de chaque valve et enfoncez la valve en appliquant une légère pression (fig. C, D).

- Gonflez les ballons (2) à l'aide d'une pompe (non fournie) dont l'embout est adapté à la valve (2a) (fig. E).

## 3. Gonflage

### Attention !

- **Les chambres à air doivent toujours être complètement gonflées !**
- **Évitez de trop gonfler les chambres à air, sinon vous risqueriez de tendre excessivement les soudures ou même de les déchirer.**
- **Ne pas gonfler avec la bouche.**
- **Pour gonfler l'article, utilisez une pompe à pied disponible dans le commerce, ou bien une pompe à piston à double chambre avec un adaptateur approprié.**
- **Pour gonfler l'article, n'utilisez pas de compresseur ni de bouteilles d'air comprimé. Ceci peut endommager l'article.**
- **Faites attention à ce que les chambres soient gonflées de manière homogène. Les chambres à air doivent être gonflées jusqu'à devenir ferme au toucher. En appuyant légèrement avec le pouce sur la chambre à air, celui-ci doit pouvoir s'enfoncer un peu.**

### Ordre à suivre pour le gonflage

#### ATTENTION !

**Suivez l'ordre indiqué ci-dessous pour gonfler les chambres à air. Toutes les chambres à air doivent toujours être complètement gonflées.**

1. Chambre principale (1b)
2. Structure (3x) (1c)

## Utilisation

Tirez avec les ballons (2) dans les cases de la cible de foot fléchettes (1) (fig. F).

## Vider l'article

Ouvrez le capuchon de la chambre à eau et laissez l'eau s'écouler.

## Démontage

1. Ouvrez le capuchon de la chambre à eau (1a) et laissez l'eau s'écouler.
2. Faites sécher complètement l'article.
3. Dégonflez l'article comme suit :
  - Dégonflez la chambre principale (1b) à l'aide de la valve de dégonflage rapide.
  - Tirez sur la valve pour la faire sortir de la structure (1c) et pressez légèrement la tige de la valve pour que l'air puisse s'échapper ou insérez le tuyau de dégonflage (4) dans la valve pour que l'air s'échappe rapidement.

## Réparation

Les petites fuites ou les petits trous peuvent être réparés à l'aide de la pièce de réparation fournie.

Important !

Après la réparation de l'article, celui-ci ne doit pas être gonflé avant 20 minutes ! N'utilisez pas les pièces de réparation pour les fuites ou les trous présents sur les coutures.

1. Laissez l'air s'échapper complètement de l'article.
2. Nettoyez bien la zone autour de la fuite. La zone doit être sèche et dénuée de toute graisse. Découpez un morceau du matériau de réparation, de taille suffisante pour que ses bords dépassent d'environ 1,3 cm autour de la zone endommagée.
3. Détachez la pièce de réparation du papier, positionnez-la sur la zone endommagée et pressez fermement dessus.

## Stockage, nettoyage

Rangez toujours l'article sec, propre et dégonflé dans un endroit à température ambiante. Les valves doivent toujours être fermées pendant le stockage.

Lors du stockage hivernal, ne placez aucun objet pointu sur le produit et ne pas pulvériser de talc. Nettoyez uniquement avec de l'eau puis essuyez avec un chiffon de nettoyage.

**IMPORTANT !** Ne jamais laver avec des produits de nettoyage agressifs.

## Mise au rebut



\* Ce produit est recyclable. Il est soumis à la responsabilité élargie du fabricant et est collecté séparément.



Éliminez le produit et les matériaux d'emballage conformément aux réglementations locales actuelles en vigueur. Conservez les matériaux d'emballage (comme les sachets en plastique) hors de portée des enfants. Vous obtiendrez plus d'informations relatives à l'élimination du produit usagé auprès de votre commune ou de votre municipalité. Éliminez le produit et l'emballage dans le respect de l'environnement.



Le code de recyclage est utilisé pour identifier les différents matériaux à retourner dans le cycle de recyclage. Ce code se compose du symbole de recyclage, représentant le cycle de recyclage ainsi que d'un numéro identifiant le matériau.

## Indications concernant la garantie et le service après-vente

L'article a été produit avec grand soin et sous un contrôle constant. DELTA-SPORT HANDELS-KONTOR GmbH accorde au client final privé une garantie de trois ans sur cet article à compter de la date d'achat (période de garantie) conformément aux dispositions suivantes.

La garantie ne vaut que pour les défauts de matériaux et de fabrication. La garantie ne couvre pas les pièces soumises à une usure normale, lesquelles doivent donc être considérées comme des pièces d'usure (comme p. ex., les piles), de même qu'elle ne couvre pas les pièces fragiles, telles que les interrupteurs ou les pièces fabriquées en verre.

Les réclamations au titre de cette garantie sont exclues si l'article a été utilisé de manière abusive ou inappropriée, hors du cadre de son usage ou du champ d'application prévu ou si les instructions de la notice d'utilisation n'ont pas été respectées, à moins que le client final ne prouve que l'article présentait un défaut de matériau ou de fabrication n'étant pas dû à l'une des conditions mentionnées ci-dessus.

Les réclamations au titre de la garantie ne peuvent être adressées pendant la période de garantie qu'en présentant le ticket de caisse original. Veuillez pour cela conserver le ticket de caisse original. Ceci s'applique également aux pièces remplacées et réparées.

Si vous avez des plaintes à formuler, veuillez d'abord contacter le service d'assistance téléphonique ci-dessous ou nous contacter par courrier électronique. Si le cas est couvert par la garantie, nous nous engageons - à notre appréciation - à réparer ou à remplacer l'article gratuitement pour vous ou à vous rembourser le prix d'achat. Aucun autre droit ne découle de la garantie.

Vos droits légaux, en particulier les droits de garantie contre le vendeur concerné, ne sont pas limités par cette garantie.

#### **\*Article L217-16 du Code de la consommation**

Lorsque l'acheteur demande au vendeur, pendant le cours de la garantie commerciale qui lui a été consentie lors de l'acquisition ou de la réparation d'un bien meuble, une remise en état couverte par la garantie, toute période d'immobilisation d'au moins sept jours vient s'ajouter à la durée de la garantie qui restait à courir. Cette période court à compter de la demande d'intervention de l'acheteur ou de la mise à disposition pour réparation du bien en cause, si cette mise à disposition est postérieure à la demande d'intervention.

Indépendamment de la garantie commerciale souscrite, le vendeur reste tenu des défauts de conformité du bien et des vices rédhibitoires dans les conditions prévues aux articles L217-4 à L217-13 du Code de la consommation et aux articles 1641 à 1648 et 2232 du Code Civil.

#### **Article L217-4 du Code de la consommation**

Le vendeur livre un bien conforme au contrat et répond des défauts de conformité existant lors de la délivrance.

Il répond également des défauts de conformité résultant de l'emballage, des instructions de montage ou de l'installation lorsque celle-ci a été mise à sa charge par le contrat ou a été réalisée sous sa responsabilité.

#### **Article L217-5 du Code de la consommation**

Le bien est conforme au contrat :

1° S'il est propre à l'usage habituellement attendu d'un bien semblable et, le cas échéant :

- s'il correspond à la description donnée par le vendeur et possède les qualités que celui-ci a présentées à l'acheteur sous forme d'échantillon ou de modèle ;
- s'il présente les qualités qu'un acheteur peut légitimement attendre eu égard aux déclarations publiques faites par le vendeur, par le producteur ou par son représentant, notamment dans la publicité ou l'étiquetage ;

2° Ou s'il présente les caractéristiques définies d'un commun accord par les parties ou être propre à tout usage spécial recherché par l'acheteur, porté à la connaissance du vendeur et que ce dernier a accepté.

#### **Article L217-12 du Code de la consommation**

L'action résultant du défaut de conformité se prescrit par deux ans à compter de la délivrance du bien.

#### **Article 1641 du Code civil**

Le vendeur est tenu de la garantie à raison des défauts cachés de la chose vendue qui la rendent impropre à l'usage auquel on la destine, ou qui diminuent tellement cet usage que l'acheteur ne l'aurait pas acquise, ou n'en aurait donné qu'un moindre prix, s'il les avait connus.

#### **Article 1648 1er alinéa du Code civil**

L'action résultant des vices rédhibitoires doit être intentée par l'acquéreur dans un délai de deux ans à compter de la découverte du vice.

Les pièces détachées indispensables à l'utilisation du produit sont disponibles pendant la durée de la garantie du produit.

IAN : 509369\_2507

**FR** Service France

Tel.: 0800 919 270

E-Mail : [deltasport@lidl.fr](mailto:deltasport@lidl.fr)

**CH** Service Suisse

Tel.: 0800 56 44 33

E-Mail : [deltasport@lidl.ch](mailto:deltasport@lidl.ch)

**BE** Service Belgique

Tel.: 0800 12089

E-Mail : [deltasport@lidl.be](mailto:deltasport@lidl.be)

\*n'est valable que pour la France

Gefeliciteerd!

Met uw aankoop hebt u voor een hoogwaardig artikel gekozen. Zorg ervoor dat u voor het eerste gebruik met het artikel vertrouwd raakt.



**Lees hiervoor de volgende gebruiksaanwijzing zorgvuldig door.**

Gebruik het artikel alleen zoals omschreven en voor het aangegeven doel. Bewaar deze gebruiksaanwijzing goed. Geef alle documenten mee als u het artikel aan iemand anders geeft.

## In het leveringspakket inbegrepen/Benaming van de onderdelen (afb. A)

1 x voetbal-dartbord (1)

Waterkamer (1a)

Hoofdkamer (1b)

Onderstel (1c)

2 x bal (2)

2 x reparatiedoek (3)

1 x ontluchtingsbuisje (4)

1 x gebruiksaanwijzing

## Technische gegevens

Afmetingen: 105 x 156 x 160 cm (l x b x h)

Voetballen: Ø 16 cm



Productiedatum  
(maand/jaar): 01/2026

**CE** Hiermee verklaart de firma Delta-Sport Handelskontor GmbH dat dit artikel aan de volgende essentiële eisen voldoet en met de overige relevante bepalingen overeenstemt.

## Voorgeschreven gebruik

Bij dit artikel gaat het om speelgoed voor kinderen met een leeftijd vanaf 6 jaar voor het gebruik in de open lucht. Het artikel is niet geschikt voor het gebruik op het water of in de sneeuw.

## Veiligheidsinstructies



### Levensgevaar!

- Laat kinderen nooit zonder toezicht met het verpakkingsmateriaal. Er bestaat verstikkingsgevaar.
- Waarschuwing. Alle verpakkings- en bevestigingsmaterialen zijn geen bestanddeel van het speelgoed en moeten omwille van de veiligheid steeds verwijderd worden voordat het artikel aan kinderen overhandigd wordt om ermee te spelen.



### Gevaar voor blessures!

- Om het artikel tegen beschadigingen en personen tegen blessures te beschermen, mag het artikel pas gebruikt worden wanneer het volledig opgeblazen is.
- Informeer uw kinderen over de gebruikstips om met het artikel veilig te spelen.
- Voer geen wijzigingen aan het artikel door.
- De montage dient door een volwassene uitgevoerd te worden.
- Het artikel dient gemonteerd te worden op een vlak grasveld dat vrij van stenen, stokken, oneffenheden en verzakkingen is. Het artikel dient een gepaste veiligheidsafstand van minstens 5 m tot gebouwen, trappen, omheiningen, muren, waterlopen, overhangende takken, waslijnen, elektrische leidingen en andere hindernissen te hebben.
- Controleer het artikel telkens vóór gebruik op beschadigingen of slijtageverschijnselen. Het artikel mag uitsluitend in een perfecte staat gebruikt worden!
- Gebruik het artikel niet wanneer er lucht ontsnapt.
- Kinderen mogen alleen onder toezicht van volwassenen met het artikel spelen.
- Niet bij winderig weer, regen of sneeuw gebruiken.
- Waarschuwing. Niet op het artikel klauteren.



### Preventie van materiële schade!

- Alle opblaasartikelen zijn gevoelig voor koude. Het artikel daarom nooit onder een temperatuur van 15°C uitvouwen en oppompen!

- **Waarschuwing.** Vermijd het gebruik van alcoholhoudende zonnebrand- en huidverzorgingsmiddelen. Alcoholhoudende zonnebrand- en huidverzorgingsmiddelen kunnen de verlaag van de PVC-opblaasartikelen losweken.

Dat kan tot verkleuringen op uw lichaam, uw kleding of andere, daarmee in aanraking komende voorwerpen leiden.

- Indien de luchtdruk in de brandende zon toeneemt, moet deze passend gecompenseerd worden door de lucht te laten ontsnappen. Let erop dat het artikel – in het bijzonder in de opgepompte toestand – niet met stenen, grind of puntige voorwerpen in aanraking gebracht wordt en nergens schuurt of sleept, omdat er zich anders beschadigingen aan het materiaal kunnen voordoen.
- Uitsluitend geschikte pompadapters in de veiligheidsventielen steken. Anders zouden de ventielen beschadigd kunnen worden.
- Niet te stevig oppompen, omdat anders het gevaar bestaat dat de lasnaden openscheuren. Ventielen na het oppompen goed afsluiten.
- Contact met scherpe, hete, puntige of gevaarlijke voorwerpen vermijden.

## Montage

**De montage dient altijd door een volwassene te gebeuren. Gelieve de afzonderlijke stappen van de montage in de aangegeven volgorde te volgen.**

### 1. Keuze van de locatie

Kies een geschikte, vlakke en schone ondergrond met voldoende plaats uit om het artikel uit te pakken en tentoon te spreiden. Spreid het artikel daar tentoon, waar het later dient te staan. Vergewis u ervan dat alle afzonderlijke onderdelen aanwezig zijn en zich in een onbeschadigde staat bevinden.

## 2. Vullen

Voor meer stabiliteit van het artikel giet u eerst water in de waterkamer (1a) (afb. B).

- Om de luchtkamers (1b, c) te vullen, opent u de betreffende ventielsluiting en pompt u met een passend (niet in het leveringspakket inbegrepen) pompopzetstuk de luchtkamer op. Sluit de ventielsluiting en laat door een lichte druk het ventiel zakken (afb. C, D).
- Vul de ballen (2) met een passend (niet in het leveringspakket inbegrepen) pompopzetstuk voor het ventiel (2a) met lucht (afb. E).

## 3. Oppompen

### Waarschuwing!

- **De luchtkamers altijd volledig oppompen!**
- **Vermijd het bovenmatig oppompen van de luchtkamers. In het andere geval bestaat er gevaar voor overmatige uitzetting of zelfs voor het openscheuren van de lasnaden.**
- **Niet met de mond opblazen.**
- **Gebruik voor het oppompen van het artikel in de handel verkrijgbare voetpompen of met dubbele slag werkende zuigerpompen met passende pompadapters.**
- **Gebruik voor het oppompen van het artikel noch een compressor noch persluchtflensen. Dit kan tot beschadigingen aan het artikel leiden.**
- **Let erop dat de kamers gelijkmatig met lucht gevuld zijn. Pomp de betreffende luchtkamer zodanig op, dat deze stevig aanvoelt. Bij het drukken met de duim op de luchtkamer moet ze nog gemakkelijk ingedrukt kunnen worden.**

### Volgorde

#### WAARSCHUWING!

**Neem de onderstaande volgorde bij het opblazen van de luchtkamers in acht. Alle luchtkamers altijd volledig oppompen.**

1. Hoofdkamer (1b)
2. Onderstel (3x) (1c)

## Gebruik

Schiet met de ballen (2) op de velden van het voetbal-dartbord (1) (afb. F).

## Leegmaken van het artikel

Open de sluiting van de waterkamer en laat het water eruit lopen.

## Demontage

1. Open de sluiting van de waterkamer (1a) en laat het water eruit lopen.
2. Laat het artikel volledig drogen.
3. Ontlucht het artikel als volgt:
  - Ontlucht de hoofdkamer (1b) met behulp van het snelontluchtingsventiel.
  - Trek het betreffende ventiel van het onderstel (1c) uit en druk de klepsteen lichtjes in elkaar zodat de lucht kan ontsnappen of leid het ontluchtingsbuisje (4) tot in het ventiel om de lucht snel te laten ontsnappen.

## Reparatie

Kleine lekken of gaatjes kunnen met de bijgevoegde reparatiedoek verholpen worden. Belangrijk!

Na de reparatie het artikel 20 minuten lang niet oppompen! Gebruik de doek niet bij lekken of gaatjes op de naad.

1. Laat de lucht volledig uit het artikel ontsnappen.
2. Reinig het oppervlak rond het lek grondig. Het oppervlak moet droog en vetvrij zijn. Knip een stuk reparatiemateriaal uit, groot genoeg opdat de randen daarvan ongeveer 1,3 cm over het beschadigde oppervlak uitsteken.
3. Trek de doek van het papier af, zet de doek op het beschadigde oppervlak en druk de doek stevig aan.

## Opslag, reiniging

Het artikel altijd droog, schoon en niet opgepompt bij kamertemperatuur opbergen. De ventielen dienen tijdens de opslag steeds gesloten te zijn.

Bij de opslag tijdens de winter geen scherpe voorwerpen op het artikel zetten en niet met talkpoeder bestrooien. Alleen met water reinigen en vervolgens met een reinigingsdoek droogvegen.

**BELANGRIJK!** Reinig nooit met agressieve reinigingsmiddelen.

## Afvalverwerking



Voer het artikel en de verpakkingsmaterialen af in overeenstemming met de actuele lokale voorschriften. Berg verpakkingsmaterialen (zoals bv. foliezakjes) op buiten het bereik van kinderen. Bijkomende informatie over de afvoer van het onbruikbaar geworden artikel krijgt u bij uw gemeente- of stadsbestuur. Voer het artikel en de verpakking milieuvriendelijk af.



De recyclingcode dient om verschillende materialen voor recyclingdoeleinden te kenmerken. De code bestaat uit een recyclingsymbool voor de recyclingcyclus en een nummer dat het materiaal kenmerkt.

## Opmerkingen over garantie en serviceafhandeling

Het artikel werd met de grootste zorgvuldigheid en onder permanent toezicht geproduceerd. De firma DELTA-SPORT HANDELSKONTOR GmbH verleent particuliere eindklanten op dit artikel drie jaar garantie, te rekenen vanaf de datum van aankoop (garantietermijn) en dit op grond van de volgende bepalingen. De garantie geldt alleen voor materiaal- en verwerkingsfouten. De garantie is niet van toepassing op onderdelen die aan een normale slijtage onderhevig zijn en daarom als slijtageonderdelen te beschouwen zijn (bv. batterijen) en evenmin op breekbare onderdelen zoals schakelaars of onderdelen die van glas gemaakt zijn.

Uit de garantie voortvloeiende claims zijn uitgesloten als het artikel onvakkundig, verkeerd of niet in het kader van de voorziene bepaling of in het kader van het voorziene gebruiksdoel-einde gebruikt werd of indien richtlijnen in de gebruiksaanwijzing niet in acht genomen werden, tenzij de eindklant aantoont dat er sprake is van een materiaal- of verwerkingsfout die niet op één van de hoger vermelde omstandigheden gebaseerd is.

Uit de garantie voortvloeiende claims kunnen alleen tijdens de garantieperiode op vertoon van de originele kassabon ingediend worden. Gelieve daarom de originele kassabon te bewaren. De garantieperiode wordt door eventuele reparaties op grond van de garantie, wettelijke waarborg of coulance niet verlengd. Dit geldt ook voor vervangen en gerepareerde onderdelen.

Gelieve u bij klachten in eerste instantie tot de hieronder vermelde servicehotline te richten of met ons per e-mail contact op te nemen. Is er sprake van een garantiegeval, dan wordt het artikel door ons - naar onze keuze - voor u gratis gerepareerd, wordt het vervangen of wordt de aankoopsom terugbetaald. Verdere rechten op grond van de garantie bestaan niet.

Uw wettelijke rechten, in het bijzonder rechten op garantie tegenover de betreffende verkoper, worden door deze garantie niet beperkt.

IAN: 509369\_2507

**BE** Service België

Tel.: 0800 12089

E-Mail: [deltasport@lidl.be](mailto:deltasport@lidl.be)

**NL** Service Nederland

Tel.: 0800 0249630

E-Mail: [deltasport@lidl.nl](mailto:deltasport@lidl.nl)

Gratulujemy!

Decydując się na ten produkt, otrzymując Państwo towar wysokiej jakości. Należy zapoznać się z produktem przed jego pierwszym użyciem.



**Należy uważnie przeczytać następującą instrukcję użytkownika.**

Produkt ten należy użytkować wyłącznie w opisany sposób oraz zgodnie ze wskazanym przeznaczeniem. Niniejszą instrukcję użytkownika należy przechowywać w bezpiecznym miejscu. Przekazując produkt innej osobie, należy upewnić się, że otrzyma ona także całą dokumentację dotyczącą produktu.

## Zakres dostawy/ oznaczenie części (rys. A)

- 1 x tarcza do piłeczek (1)
  - komora wodna (1a)
  - komora główna (1b)
  - stelaż (1c)
- 2 x piłka (2)
- 2 x łatka naprawcza (3)
- 1 x rurka do spuszczenia powietrza (4)
- 1 x instrukcja użytkownika

## Dane techniczne

Wymiary: 105 x 156 x 160 cm (dł. x szer. x wys.)  
piłeczki: Ø 16 cm



Data produkcji  
(miesiąc/rok): 01/2026

**CE** Delta-Sport Handelskontor GmbH oświadcza niniejszym, że ten produkt jest zgodny z zasadniczymi wymaganiami i innymi stosownymi przepisami.

## Zastosowanie zgodne z przeznaczeniem

Niniejszy artykuł jest zabawką dla dzieci w wieku powyżej 6 lat do użytku na wolnym powietrzu. Artykuł nie jest przystosowany do zastosowania na wodzie lub na śniegu.

## Wskazówki bezpieczeństwa



### Zagrożenie życia!

- Nigdy nie pozostawiać dzieci z materiałem opakowaniowym bez nadzoru. Istnieje niebezpieczeństwo uduszenia.
- Ostrzeżenie. Wszelkie materiały opakowaniowe i montażowe nie są częścią zabawki i ze względów bezpieczeństwa należy je zawsze usunąć przed przekazaniem produktu dzieciom do zabawy.



### Niebezpieczeństwo obrażeń!

- Aby ochronić artykuł przed uszkodzeniem, a osoby przed odniesieniem obrażeń, korzystanie z artykułu można rozpocząć dopiero wtedy, gdy zostanie w całości nadmuchany.
- Dzieciom należy udzielić wskazówek dotyczących użytkowania w celu zapewnienia bezpiecznej zabawy.
- Nie dokonywać żadnych modyfikacji przy artykule.
- Montaż powinien być dokonany przez osobę dorosłą.
- Artykuł należy umieścić na równym trawniku, na którym nie ma kamieni, kijów, nierówności ani zagłębień.  
Artykuł powinien znajdować się w bezpiecznej odległości wynoszącej co najmniej 5 m od budynków, schodów, ogrodzeń, ścian, źródeł wody, wiszących gałęzi, sznurków na pranie, przewodów elektrycznych i innych przeszkód.
- Przed każdym użyciem sprawdzić, czy artykuł nie nosi śladów uszkodzeń lub zużycia. Z artykułu wolno korzystać tylko wtedy, gdy znajduje się w nienagannym stanie!
- Nie należy korzystać z artykułu, jeśli uchodzi z niego powietrze.
- Dzieci mogą bawić się produktem jedynie pod nadzorem dorosłych.
- Nie używać w czasie wietrznej pogody, deszczu lub śniegu.
- Ostrzeżenie. Nie wspinać się na artykuł.

## **Unikanie szkód materialnych!**

- Wszystkie nadmuchiwane artykuły są wrażliwe na zimno. Z tego względu nie należy rozkładać i nadmuchiwać artykułu w temperaturze poniżej 15°C!
- **Ostrzeżenie.** Należy unikać stosowania filtrów przeciwsłonecznych i środków do pielęgnacji skóry zawierających alkohol. Zawierające alkohol filtry przeciwsłoneczne i środki do pielęgnacji skóry mogą doprowadzić do zejścia barwnej powłoki nadmuchiwanego artykułu z PVC. Może to spowodować przebarwienia na ciele, odzieży lub innych przedmiotach, z którymi użytkownik ma kontakt.
- Jeśli ciśnienie powietrza w artykule wzrośnie w prażącym słońcu, należy je odpowiednio skompensować poprzez spuszczenie powietrza. Należy upewnić się, że artykuł, zwłaszcza po nadmuchiowaniu, nie ma kontaktu z kamieniami, żwirem lub przedmiotami spiczastymi i nigdzie nie dochodzi do tarcia ani ścierania, ponieważ w przeciwnym razie może dojść do uszkodzenia folii.
- Do zaworów bezpieczeństwa wkładać tylko odpowiednie adaptery pompek. W przeciwnym razie może dojść do uszkodzenia zaworów.
- Nie nadmuchiwać zbyt mocno, ponieważ stwarza to ryzyko rozerwania szwów. Po nadmuchiowaniu należy szczelnie zamknąć zawory.
- Unikać kontaktu z ostrymi, gorącymi, spiczastymi lub niebezpiecznymi przedmiotami.

## **Montaż**

**Montażu dokonywać mogą wyłącznie osoby dorosłe. Postępować zgodnie z podaną kolejnością poszczególnych etapów montażu.**

### **1. Wybór miejsca ustawienia**

Należy wybrać gładką i czystą powierzchnię, która zapewnia wystarczającą ilość miejsca do rozpakowania i rozłożenia artykułu. Artykuł należy rozłożyć w docelowym miejscu. Sprawdzić, czy dostępne są wszystkie elementy i czy znajdują się w idealnym stanie.

## **2. Napełnianie**

Aby zapewnić lepszą stabilność artykułu, należy w pierwszej kolejności napełnić wodą komorę wodną (1a) (rys. B).

- W celu napełnienia komór powietrznych (1b, c) należy otworzyć daną zatyczkę zaworu i napompować komorę powietrzną za pomocą pasującej nasadki pompki (nieobjętej zakresem dostawy). Zamknąć zatyczkę zaworu i zagłębić go poprzez lekkie naciśnięcie (rys. C, D).
- Wypełnić powietrzem piłeczki (2) za pomocą nasadki pompki (nieobjętej zakresem dostawy) pasującej do zaworu (2a) (rys. E).

## **3. Napompowanie**

### **Ostrzeżenie!**

- **Zawsze należy całkowicie napełniać wszystkie komory powietrzne!**
- **Unikać nadmiernego pompowania komór powietrznych, ponieważ w przeciwnym razie istnieje ryzyko zbyt dużego rozciągnięcia lub rozerwania szwów.**
- **Nie nadmuchiwać ustami.**
- **Do nadmuchiwania artykułu należy stosować standardowe pompki nożne lub pompki tłokowe dwusuwowe wraz z odpowiednimi adapterami pompek.**
- **Do napełniania artykułu nie należy stosować kompresora ani butli ze sprężonym powietrzem. Może to doprowadzić do uszkodzenia artykułu.**
- **Zwrócić uwagę, aby komory były równomiernie napełnione powietrzem. Daną komorę powietrzną należy napompować na tyle, by nie była zbyt miękka w dotyku. Możliwe powinno być swobodne naciskanie kciukiem komory powietrznej.**

### **Kolejność**

#### **OSTRZEŻENIE!**

**W trakcie pompowania komór powietrznych należy zachować podaną kolejność. Zawsze należy całkowicie napełniać wszystkie komory powietrzne.**

1. komora główna (1b)
2. stelaż (3x) (1c)

## Sposób użycia

Celować piłeczkami (2), starając się trafić w pola tarczy (1) (rys. F).

## Opróżnianie artykułu

Otworzyć zatyczkę komory wodnej i odczekać, aż woda wypłynie.

## Demontaż

1. Otworzyć zatyczkę komory wodnej (1a) i odczekać, aż woda wypłynie.
2. Odczekać do całkowitego wyschnięcia artykułu.
3. Proces wypuszczania powietrza z artykułu wygląda następująco:
  - Odpowietrzyć komorę główną (1b) za pomocą zaworu szybkiego odpowietrzania.
  - Wyciągnąć odpowiedni zawór stelaża (1c) i ścisnąć lekko trzon zaworu w taki sposób, aby powietrze mogło się wydostać, bądź wprowadzić rurkę do spuszczenia powietrza (4) do odpowiedniego zaworu.

## Naprawy

Niewielkie nieszczelności lub przedziurawienia można naprawić przy pomocy dołączonych łatek naprawczych.

**Ważne!**

Po zakończeniu naprawy nie pompować artykułu przez 20 minut! Nie naklejać łatki w przypadku nieszczelności lub przedziurawień na szwach.

1. Odczekać, aż powietrze w całości zejdzie z artykułu.
2. Oczyścić dokładnie powierzchnię wokół nieszczelnego miejsca. Miejsce to musi być suche i niezatłuszczone. Wyciąć odpowiedni kawałek materiału naprawczego, wystarczająco duży, aby jego krawędzie wychodziły około 1,3 cm poza uszkodzony obszar.
3. Oderwać łatkę z papieru, położyć ją na uszkodzone miejsce i mocno docisnąć.

## Przechowywanie, czyszczenie

Artykuł należy zawsze przechowywać w suchym, czystym i nienapompowanym stanie w pomieszczeniu o temperaturze pokojowej. W trakcie przechowywania wentyle muszą przez cały czas być zamknięte.

Podczas przechowywania przez zimę nie umieszczać na artykule żadnych ostrych przedmiotów i nie posypywać talkiem. Czyścić wyłącznie wodą, a następnie wytrzeć do sucha ściereczką.

**WAŻNE!** Nie czyścić przy użyciu ostrych środków czyszczących.

## Uwagi odnośnie recyklingu



Artykuł i materiały opakowaniowe należy usunąć zgodnie z aktualnie obowiązującymi miejscowymi przepisami. Materiały opakowaniowe (np. worki foliowe) należy przechowywać w miejscu niedostępnym dla dzieci. Szczegółowe informacje na temat sposobów usuwania zużytego artykułu można uzyskać u władz gminnych i miejskich. Artykuł oraz opakowanie należy usunąć w sposób przyjazny dla środowiska.



Kod recyklingu służy do oznaczenia różnych materiałów nadających się do ponownego przetworzenia (recyklingu). Kod taki składa się z symbolu recyklingu odzwierciedlającego obieg materiałów do ponownego przetworzenia, a także z numeru, który jest oznaczeniem materiału.

## **Wskazówki dotyczące gwarancji i obsługi serwisowej**

Artykuł został wyprodukowany z najwyższą starannością i pod stałą kontrolą. DELTA-SPORT HANDELSKONTOR GmbH przyznaje klientowi końcowemu na niniejszy artykuł trzy lata gwarancji od daty zakupu (okres gwarancyjny) z zastrzeżeniem poniższych postanowień. Gwarancja dotyczy wyłącznie wad materiałowych i wad wykonania. Gwarancja nie obejmuje części, które podlegają normalnemu zużyciu i z tego względu należy je traktować jako części zużywalne (np. baterie) i nie obejmuje części kruchych takich jak przełączniki ani części wykonanych ze szkła.

Wyklucza się roszczenia z tytułu niniejszej gwarancji w przypadku użycia artykułu w sposób niewłaściwy lub sprzeczny z jego przeznaczeniem lub w sposób wykraczający poza przewidziane przeznaczenie lub poza przewidziany zakres użytkowania lub jeśli wytyczne zawarte w instrukcji obsługi nie były przestrzegane, chyba że klient końcowy udowodni istnienie wady materiałowej lub wady wykonania, która nie wynika z podanych wyżej przyczyn.

Roszczenia z tytułu gwarancji można zgłaszać wyłącznie w okresie gwarancyjnym za okazaniem oryginalnego dowodu zakupu. Prosimy zatem zachować oryginalny dowód zakupu!

W przypadku jakichkolwiek reklamacji prosimy skontaktować się z nami najpierw za pośrednictwem podanej poniżej infolinii serwisowej lub drogą e-mailową. W przypadku objętym gwarancją artykuł zostanie – według naszego uznania – bezpłatnie naprawiony, wymieniony lub nastąpi zwrot ceny zakupu. Z gwarancji nie wynikają żadne inne prawa.

Niniejsza gwarancja nie ogranicza Państwa ustawowych praw, w szczególności roszczeń gwarancyjnych wobec danego sprzedawcy. W przypadku wymiany części lub całego artykułu okres gwarancji przedłuża się o trzy lata zgodnie z art. 581 § 1 kodeksu cywilnego. Po upływie czasu gwarancji powstałe naprawy są płatne.

IAN: 509369\_2507

 Serwis Polska  
Tel.: 22 397 4996  
E-Mail: [deltasport@lidl.pl](mailto:deltasport@lidl.pl)

Srdečně blahopřejeme!

Svým nákupem jste se rozhodli pro kvalitní výrobek. Před prvním použitím se prosím seznámete s tímto výrobkem.



**Pozorně si přečtete následující návod k použití.**

Používejte tento výrobek pouze tak, jak je popsáno, a pro uvedené účely. Uchovejte si tento návod k použití pro budoucí použití. Pokud výrobek předáte třetí osobě, předejte jí i veškerou dokumentaci.

## Rozsah dodávky/označení dílů (obr. A)

- 1 x fotbalový šipkový terč (1)
  - Vodní komora (1a)
  - Hlavní komora (1b)
  - Podstava (1c)
- 2 x míček (2)
- 2 x záplata na opravu (3)
- 1 x vypouštěcí trubička (4)
- 1 x návod k použití

## Technická data

Rozměry: 105 x 156 x 160 cm (D x Š x V)  
Kopací míčky: Ø 16 cm



Datum výroby  
(měsíc/rok): 01/2026

**CE** Společnost Delta-Sport Handelskontor GmbH tímto prohlašuje, že tento výrobek splňuje základní požadavky a další příslušná ustanovení.

## Použití v souladu s určením

Tento výrobek je hračka pro děti od 6 let pro venkovní použití. Výrobek není vhodný pro použití ve vodě nebo na sněhu.

## Bezpečnostní pokyny



### Ohrožení života!

- Nikdy nenechávejte děti bez dohledu s obalovým materiálem. Existuje nebezpečí udušení.
- Upozornění. Všechny obalové a upevňovací materiály nejsou součástí hračky a musí být z bezpečnostních důvodů vždy odstraněny před tím, než výrobek předáte dětem na hraní.



### Nebezpečí úrazu!

- Abyste chránili výrobek před poškozením a osoby před úrazy, používejte výrobek až po tom, co je nafouknut.
- Aby bylo hraní bezpečné, informujte své děti o pravidlech používání.
- Na výrobku neprovádějte žádné změny.
- Montáž musí provádět dospělá osoba.
- Výrobek by měl být postaven na rovné travnaté ploše, která je bez kamenů, klacků, hrbolů a dolůků.

Výrobek by měl mít přiměřený odstup minimálně 5 m od budov, schodišť, plotů, zdí, vodních ploch a toků, převislých větví, šňůr na prádlo, elektrických vedení a jiných překážek.

- Kontrolujte výrobek před každým použitím, zda není poškozen nebo opotřeben. Výrobek smí být používán pouze v bezvadném stavu!
- Výrobek nepoužívejte, pokud utíká vzduch.
- Děti si smí s výrobkem hrát pouze pod dohledem dospělých.
- Nepoužívejte za větrného počasí, deště nebo sněžení.
- Upozornění. Na výrobek nešplhejte.



### Vyloučení věcných škod!

- Všechny nafukovací výrobky jsou citlivé na chlad. Výrobek proto nerozkládejte a nepumpujte při teplotě nižší než 15 °C!

- Upozornění. Vyhněte se používání prostředků k ochraně proti slunci a k péči o kůži obsahujících alkohol. Prostředky k ochraně proti slunci a k péči o kůži obsahující alkohol mohou uvolnit barevnou vrstvu PVC nafukovacího výrobku.  
Může to vést k obarvení na Vašem těle, Vašich šatech nebo k obarvení jiných předmětů nacházejících se v kontaktu.
- Jestliže tlak vzduchu ve výrobku na prudkém slunci vzrůstá, musí být upouštěním vzduchu přiměřeně vyrovnáván. Dávejte pozor na to, aby výrobek - obzvláště v napumpovaném stavu - nepřišel do styku s kameny, štěrkem nebo špičatými předměty a nikde nedřel nebo nedrhl, protože jinak může dojít k poškození fólie.
- Do bezpečnostních ventilů zasouvejte pouze vhodné adaptéry pro pumpu. Jinak může dojít k poškození ventilů.
- Nepumpujte příliš natvrdo, protože jinak existuje nebezpečí, že se potrhají svařené švy. Po napumpování dobře uzavřete ventily.
- Vyhněte se kontaktu s ostrými, horkými, špičatými nebo nebezpečnými předměty.

## Sestavení

**Sestavení by měl vždy provádět dospělý. Následujte jednotlivé kroky pro zprovoznění ve stanoveném pořadí.**

### 1. Výběr místa

Zvolte vhodnou rovnou a čistou plochu s dostatkem místa pro vybalení a rozvinutí výrobku. Výrobek rozkládejte tam, kde má později ležet. Zkontrolujte, zda jsou k dispozici všechny jednotlivé díly a zda jsou v bezvadném stavu.

### 2. Nafukování

Pro zlepšení stability výrobku nejprve naplňte vodou vodní komoru (1a) (obr. B).

- Pro naplnění vzduchových komor (1b, c) otevřete příslušný uzávěr ventilu a vzduchovou komoru napumpujte pomocí vhodného adaptéru pumpičky (není součástí dodávky). Zavřete uzávěr ventilu a ventil zasuněte lehkým stlačením (obr. C, D).

- Naplňte míčky (2) vzduchem pomocí vhodného adaptéru pumpičky (není součástí dodávky) pro ventil (2a) (obr. E).

## 3. Pumpování

### Upozornění!

- **Vždy úplně napumpujte vzduchové komory!**
- **Nedovolte nadměrné napumpování vzduchových komor, protože jinak existuje nebezpečí přešponování, anebo dokonce roztržení svařených švů.**
- **Nafukování neprovádějte ústy.**
- **K pumpování výrobku používejte běžné nožní pumpičky nebo pumpičky s dvojím pístem s odpovídajícími adaptéry.**
- **K pumpování výrobku nepoužívejte kompresor ani tlakové láhve. To může vést k poškození výrobku.**
- **Ujistěte se, že jsou komory rovnoměrně naplněny vzduchem, a každou komoru napumpujte tak, aby byla pocitově pevná. Při zatlačení palcem na vzduchovou komoru musí být možné ji lehce promáčknout.**

### Sled pořadí

#### UPOZORNĚNÍ!

**Dodržte správné pořadí při nafukování vzduchových komor. Vždy úplně napumpujte všechny vzduchové komory.**

1. Hlavní komora (1b)
2. Podstava (3x)(1c)

## Používání

Střílejte míčky (2) do polí na fotbalovém šipkovém terči (1) (obr. F).

## Vyprazdňování výrobku

Otevřete uzávěr vodní komory a vypusťte vodu.

## Složení

1. Otevřete uzávěr vodní komory (1a) a vypusťte vodu.
2. Nechte výrobek úplně oschnout.
3. Výrobek vypusťte následovně:
  - Vypusťte hlavní komoru (1b) pomocí rychloodvzdušňovacího ventilu.
  - Vytáhněte příslušný ventil podstavy (1c) a mírně stiskněte dřík ventilu, aby mohl vzduch unikat, nebo do ventilu zasuňte vypouštěcí trubičku (4), aby mohl vzduch uniknout rychle.

## Opravy

Malé úniky nebo díry lze odstranit pomocí příložených záplat na opravy.  
Důležité!

Po provedení opravy výrobek 20 minut nepumpujte! Záplatu nepoužívejte při únicích nebo dírkách na švu.

1. Vzduch úplně vypusťte z celého výrobku.
2. Důkladně očistěte úsek kolem místa úniku. Úsek musí být suchý a bez mastnot. Vykrojte kus materiálu na opravu dostatečně velký tak, aby jeho okraje přesahovaly přibližně 1,3 cm přes poškozený úsek.
3. Stáhněte záplatu z papíru, položte ji na poškozený úsek a pevně ji přitiskněte.

## Uskladnění, čištění

Výrobek ukládejte vždy suchý, čistý a nenapumpovaný při pokojové teplotě. Ventily musí být při skladování vždy uzavřeny.

Při ukládání na zimu nestavte na výrobek žádné ostrohranné předměty a nepudrujte ho talkem. Čistěte pouze vodou a následně otřete do sucha čistícím hadříkem.

**DŮLEŽITÉ!** Nikdy nepoužívejte agresivní čisticí prostředky.

## Pokyny k likvidaci



Výrobek a obalové materiály likvidujte podle aktuálních místních předpisů. Uchovávejte obalové materiály (jako např. fóliové sáčky) nedostupné pro děti. O možnostech likvidace vysloužilého výrobku se informujte u Vaší obecní nebo městské správy. Výrobek a obaly likvidujte ekologicky.



Recyklační kód slouží ke značení různých materiálů pro proces opětovného zhodnocení (recyklace). Kód sestává ze symbolu recyklace, který má odrážet proces zhodnocení, a čísla, které označují materiál.

## Pokyny k záruce a průběhu služby

Výrobek byl vyroben s velkou péčí a za stálé kontroly. DELTA-SPORT HANDELSKONTOR GmbH poskytuje koncovým privátním zákazníkům na tento výrobek tři roky záruky od data nákupu (záruční lhůta) podle následující ustanovení. Záruka se týká pouze vad materiálu a závad ve zpracování. Záruka se nevztahuje na díly, které podléhají běžnému opotřebení, a proto je třeba je považovat za opotřebitelné díly (např. baterie), ani na křehké díly, jako jsou vypínače nebo díly ze skla.

Nároky z této záruky jsou vyloučeny, pokud výrobek byl používán neodborně nebo nedovoleným způsobem nebo nikoli v rámci stanoveného účelu určení nebo předpokládaného rozsahu používání nebo nebyla dodržena zadání v návodu k obsluze, ledaže by koncový zákazník prokázal, že existuje vada materiálu nebo došlo k chybě ve zpracování, které nevyplývají z některé výše uvedených okolností.

Nároky ze záruky lze uplatnit pouze v rámci záruční lhůty po předložení originálního pokladního dokladu. Proto si prosím uschovejte originál pokladního dokladu. Doba záruky se neprodlužuje případnými opravami na základě záruky, zákonné záruky nebo kulance. Totéž platí také pro vyměněné a opravené díly.

Při reklamacích se prosím obraťte na níže uvedenou horkou linku servisu nebo se s námi spojte e-mailem. Pokud se vyskytne pŕípad reklamace, výrobek Vám – dle naší volby – bezplatně opravíme, vyměníme nebo Vám vrátíme kupní cenu. Další práva ze záruky nevznikají. Vaše zákonná práva, zejména nároky na zajištění záruky vůči konkrétnímu prodejci, nejsou touto zárukou omezena.

IAN: 509369\_2507

 Servis Česko

Tel.: 800 143 873

E-Mail: [deltasport@lidl.cz](mailto:deltasport@lidl.cz)

Blahoželáme!

Svojím nákupom ste sa rozhodli pre kvalitný výrobok. Pred prvým použitím sa s výrobkom dôkladne oboznámte.



**Pozorne si prečítajte tento návod na použitie.**

Výrobok používajte len uvedeným spôsobom a na uvedený účel. Tento návod na použitie si dobre uschovajte. Pri odovzdávaní výrobku tretej osobe odovzdajte s výrobkom aj všetky podklady.

## Obsah balenia/zoznam dielov (obr. A)

1 x nafukovací futbalový terč (1)

Vodná komora (1a)

Hlavná komora (1b)

Podstavec (1c)

2 x loptička (2)

2 x záplata na opravu (3)

1 x odvodušňovacia rúrka (4)

1 x návod na použitie

## Technické údaje

Rozmery: 105 x 156 x 160 cm (D x Š x V)

Futbalové lopty: Ø 16 cm



Dátum výroby

(mesiac/rok): 01/2026



Delta-Sport Handelskontor GmbH

týmto prehlasuje, že tento výrobok sa zhoduje so základnými požiadavkami a ostatnými príslušnými ustanoveniami.

## Používanie podľa určenia

Tento výrobok je hračka pre deti od 6 rokov pre používanie v exteriéri. Výrobok sa nehodí na požitie vo vode alebo na snehu.

## Bezpečnostné pokyny



### Nebezpečenstvo ohrozenia života!

- Nikdy nenechávajte deti bez dohľadu s obalovým materiálom. Hrozí nebezpečenstvo udusenía.
- Upozornenie. Všetky obalové a upevňovacie materiály nie sú súčasťou hračky a z bezpečnostných dôvodov ich vždy musíte odstrániť skôr ako výrobok odovzdáte deťom na hranie.



### Nebezpečenstvo poranenia!

- Aby ste ochránili výrobok pred poškodeniami a osoby pred poraneniami, smie sa výrobok používať až vtedy, keď je úplne nahustený.
- Aby sa dieťa bezpečne hralo poinformujte ho o pokynoch pre používanie.
- Na výrobku nerobte žiadne zmeny.
- Postaviť ho musí dospelá osoba.
- Výrobok by sa mal postaviť na rovnú zatrávenú plochu, z ktorej odstránite kamene, kry, hrbole a prehĺbeniny.

Výrobok by mal mať primeranú bezpečnostnú vzdialenosť minimálne 5 m od budov, schodov, plotov, múrov, vôd, prečnievajúcich konárov, šnúr na bielizeň, elektrických vedení a iných prekážok.

- Pred každým používaním výrobku skontrolujte, či nie je poškodený alebo opotrebovaný. Výrobok sa smie používať len v bezchybnom stave!
- Výrobok nepoužívajte, ak vzduch uniká.
- Deti sa smú hrať s výrobkom len pod dohľadom dospelých.
- Nepoužívajte za veterného počasia, v daždi a na snehu.
- Upozornenie. Nelezte na výrobok.



### Zabránenie vecným škodám!

- Všetky nafukovacie výrobky sú citlivé na chlad. Preto výrobok nikdy nerozkladajte a nenafukujte pri teplote nižšej ako 15 °C!

- **Upozornenie.** Zabráňte používaniu opaľovacích krémov a kozmetických prípravkov s obsahom alkoholu. Opaľovacie krémy a kozmetické prípravky s obsahom alkoholu môžu uvoľniť farebnú vrstvu nafukovacích výrobkov z PVC.  
Toto môže viesť k zmene farby Vášho tela, Vášho oblečenia alebo iných predmetov, s ktorými sa dostane do kontaktu.
- Keď sa tlak vzduchu vo výrobku na pražiacom slnku zvýši, musíte ho odpovedajúc vyrovnat vypustením vzduchu. Dávajte pozor, aby výrobok – hlavne v nafúknutom stave – neprišiel do kontaktu s kameňmi, štrkom alebo špicatými predmetmi a aby sa nikde neodieral alebo neobrusoval, pretože by inak mohlo dôjsť k poškodeniam fólie.
- Do bezpečnostných ventilov zasúvajte len vhodné adaptéry na čerpadlo. V opačnom prípade by sa mohli poškodiť ventily.
- Nenaľufukujte príliš silno, pretože inak hrozí nebezpečenstvo, že sa zvary roztrhnú. Po nafúkaní ventily dobre uzavrite.
- Zabráňte kontaktu s ostrorannými, horúcimi, špicatými alebo nebezpečnými predmetmi.

## Montáž

**Montáž by mala vždy urobiť dospelá osoba. Postupujte podľa jednotlivých montážnych krokov v uvedenom poradí.**

### 1. Výber stanovišťa

Vyberte si vhodnú rovnú a čistú plochu s dostatkom miesta, aby ste mohli výrobok vybalit a rozložiť. Výrobok rozložte na mieste, kde bude neskôr stáť. Skontrolujte, či sú k dispozícii všetky jednotlivé komponenty a či sú v bezchybnom stave.

## 2. Plnenie

Pre lepšiu stabilitu výrobku naplňte najskôr vodu do vodnej komory (1a) (obr. B).

- Na nafúkanie vzduchových komôr (1b, c) otvorte príslušný uzáver ventilu a nahustite pomocou vhodného násadca na pumpe (nie je súčasťou dodávky) vzduchovú komoru. Uzáver ventilu zatvorte a ventil ľahkým tlakom vtlačte (obr. C, D).
- Nahustite lopty (2) vhodným násadcom na ventil (2a) na pumpu (nie je súčasťou dodávky) vzduchom (obr. E).

## 3. Nafúkanie

### Upozornenie!

- **Vzduchové komory nahustite vždy naplno!**
- **Zabráňte nadmernému nahusteniu vzduchových komôr, pretože inak hrozí nebezpečenstvo roztrhnutia alebo dokonca roztrhnutia zvarov.**
- **Nenaľufukujte ústami.**
- **Na nahustenie výrobku používajte bežné nožné čerpadlá alebo piestové čerpadlá s dvojitým zdvihom s odpovedajúcimi adaptérami na čerpadlo.**
- **Na nahustenie výrobku nepoužívajte ani kompresor ani tlakové fľaše. Mohlo by to viesť k poškodeniam výrobku.**
- **Dávajte pozor na to, aby boli vzduchové komory vzduchom naplnené rovnomerne. Nahustite príslušnú vzduchovú komoru tak, aby bola pri dotyku tvrdá. Pri zatlačení palcom na vzduchovú komoru by sa táto mala ešte dať zľahka zatlačiť.**

### Poradie

#### UPOZORNENIE!

**Dodržujte nasledovné poradie pri hustení vzduchových komôr. Všetky vzduchové komory nahustite vždy naplno.**

1. Hlavná komora (1b)
2. Podstavec (3x) (1c)

## Používanie

Strielajte loptu (2) na polia nafukovacieho futbalového terča (1) (obr. F).

## Vyprázdenie výrobku

Otvorte uzáver vodnej komory a vypustte vodu.

## Demontáž

1. Otvorte uzáver vodnej komory (1a) a vypustte vodu.
2. Výrobok nechajte úplne uschnúť.
3. Výrobok odvzdušnite nasledovne:
  - Odvzdušnite hlavnú komoru (1b) pomocou rýchloodvzdušňovacieho ventilu.
  - Vytiahnite príslušný ventil podstavca (1c) a stlačte zľahka stopku ventilu tak, aby mohol vzduch unikáť alebo zasuňte odvzdušňovaciu rúrku (4) do ventilu tak, aby mohol vzduch rýchlo unikáť.

## Oprava

Malé trhliny alebo diery môžete odstrániť pomocou priloženej záplaty.

**Dôležité!**

Výrobok po oprave 20 minút nehusťte! Záplatu na opravu nepoužívajte na trhliny alebo diery na šve.

1. Vzduch z výrobku úplne vypustte.
2. Miesto okolo trhliny dôkladne vyčistite. Toto miesto musí byť suché a nemastné. Vystrihnite kúsok materiálu na opravu, ktorý bude dosť veľký na to, aby jeho okraje približne o 1,3 cm presahovali poškodené miesto.
3. Záplatu na opravu stiahnite z papiera, položte ju na poškodené miesto a pevne ju pritlačte.

## Skladovanie, čistenie

Výrobok vždy skladujte suchý, čistý a v nena-hustenom stave pri izbovej teplote. Ventily by mali byť pri skladovaní vždy zatvorené. Pri skladovaní na zimu nedávajte na výrobok žiadne ostré predmety a neposýpajte ho mastencom. Čistite iba vodou a následne utrite dosucha čistiacou handričkou. **DÔLEŽITÉ!** Výrobok nikdy nečistite ostrými čistiacimi prostriedkami.

## Pokyny k likvidácii



Výrobok a obalový materiál zlikvidujte podľa aktuálnych miestnych predpisov.

Obalový materiál (ako napr. fóliové vrecká) uschovajte mimo dosahu detí.

Ďalšie informácie o možnostiach likvidácie zastaraného výrobku dostanete na svojej obecnej alebo mestskej správe. Výrobok a obal zlikvidujte ekologicky.



Recyklačný kód slúži na označenie rôznych materiálov za účelom vrátenia do kolobehu opätovného používania (recykliácia). Kód pozostáva z recyklačného symbolu pre zobrazenie kolobehu opätovného používania a čísla, ktoré označuje materiál.

## Pokyny k záruke a priebehu servisu

Výrobok bol vyrobený veľmi starostlivo a pod stálou kontrolou. Na tento výrobok poskytuje DELTA-SPORT HANDELSKONTOR GmbH súkromným koncovým užívateľom trojročnú záruku odo dňa kúpy (záručná lehota) po splnení nasledovných podmienok. Záruka platí len na chyby materiálu a spracovania. Záruka sa nevzťahuje na diely, ktoré podliehajú bežnému opotrebovaniu a preto sa považujú za diely podliehajúce opotrebovaniu (napr. batérie) alebo krehké diely, ako sú spínače alebo diely vyrobené zo skla.

Nároky z tejto záruky zanikajú, keď sa výrobok používal neodborne alebo nesprávne, mimo určenia na používanie alebo určeného rozsahu používania alebo neboli dodržané pokyny návodu na obsluhu, s výnimkou, že koncový užívateľ preukáže, že ide o chybu materiálu alebo spracovania, ktorá nebola spôsobená niektorou z hore uvedených okolností.

Záruku je možné uplatniť len počas záručnej lehoty po predložení originálu pokladničného dokladu. Originál pokladničného dokladu preto prosím uschovajte. Záručná doba sa kvôli prípadným záručným opravám, zákonnej záruke alebo ako obchodné gesto nepredlžuje. Platí to aj pre vymenené a opravené diely.

Pri reklamáciách sa prosím najskôr obráťte na dole uvedenú Service-Hotline alebo sa s nami spojte prostredníctvom e-mailu. Ak sa jedná o záručný prípad, výrobok – podľa našej voľby – bezplatne opravíme, vymeníme alebo vrátime kúpnu cenu. Ďalšie práva zo záruky nevyplývajú.

Vaše zákonné práva, hlavne nároky na záručné plnenie voči príslušnému predajcovi, nie sú touto zárukou obmedzené.

IAN: 509369\_2507

 Servis Slovensko  
Tel.: 0850 232001  
E-Mail: [deltasport@lidl.sk](mailto:deltasport@lidl.sk)

¡Enhorabuena!

Con su compra se ha decidido por un artículo de gran calidad. Familiarícese con el artículo antes de usarlo por primera vez.



**Para ello, lea detenidamente las siguientes instrucciones de uso.**

Use el artículo solo de la forma descrita y para los campos de aplicación indicados. Conserve estas instrucciones de uso a buen recaudo. Entregue todos los documentos en caso de traspasar el artículo a terceros.

## Contenido de suministro/ descripción de las piezas (fig. A)

- 1 diana de fútbol (1)
  - Cámara de agua (1a)
  - Cámara principal (1b)
  - Armazón (1c)
- 2 balón (2)
- 2 parche de reparación (3)
- 1 tubito de vaciado (4)
- 1 instrucciones de uso

## Datos técnicos

Medidas: 105 x 156 x 160 cm (L x F x A)

Balones de fútbol: Ø 16 cm



Fecha de fabricación  
(mes/año): 01/2026

**CE** Por la presente, Delta-Sport Handelskontor GmbH declara que este artículo cumple con los requisitos básicos y las demás disposiciones pertinentes.

## Uso conforme al fin previsto

Este artículo es un juguete de uso en exteriores para niños a partir de 6 años. El artículo no es apto para su uso en el agua o en la nieve.

## Indicaciones de seguridad



### ¡Peligro de muerte!

- No deje a los niños en ningún momento sin vigilancia con el material de embalaje. Existe peligro de asfixia.
- Advertencia. Los materiales de embalaje y fijación no forman parte del juguete y deben ser siempre retirados por motivos de seguridad antes de entregar el artículo a los niños para jugar.



### ¡Peligro de lesiones!

- Para proteger el artículo de los daños y a las personas de las lesiones, este solo debe usarse una vez que se haya llenado por completo.
- Informe a los niños sobre las instrucciones de uso para jugar con seguridad.
- No realice cambios al artículo.
- El montaje siempre deberá realizarlo un adulto.
- El artículo debería montarse sobre césped liso sin piedras, palos, ondulaciones del terreno y hondonadas.  
El artículo debería tener una distancia de seguridad adecuada de al menos 5 m respecto a edificios, escaleras, vallas, muros, aguas, ramas salientes, tendedores de ropa, líneas eléctricas y otros obstáculos.
- Compruebe si el artículo presenta daños o signos de desgaste antes de cada uso. ¡El artículo solo debe ser usado si se encuentra en perfecto estado!
- No use el artículo si pierde aire.
- Los niños deberán jugar con el artículo únicamente bajo la vigilancia de personas adultas.
- No emplear con viento, lluvia o nieve.
- Advertencia. No subirse al artículo.



### ¡Prevención de daños materiales!

- Todos los artículos inflables son sensibles al frío. ¡Por este motivo, el artículo no debe desplegarse ni inflarse a temperaturas inferiores a 15 °C!

- Advertencia. Evite el uso de protectores solares o productos de cuidado de la piel que contengan alcohol. Los protectores solares y los productos de cuidado de la piel que contengan alcohol podrían desprender el revestimiento de color del artículo inflable de PVC. Esto podría manchar el cuerpo, la ropa u otros objetos que se encuentren en contacto con él.
- Si la presión de aire aumentara a pleno sol, esta deberá compensarse dejando salir aire correspondientemente. Tenga cuidado de que el artículo, especialmente si está inflado, no entre en contacto con piedras, grava u objetos puntiagudos, y que no frote ni roce con nada, ya que de lo contrario el plástico podría sufrir daños.
- Insertar únicamente adaptadores de bombeo adecuados en las válvulas de seguridad. De lo contrario, las válvulas podrían resultar dañadas.
- No llenar excesivamente, ya que de lo contrario existe el peligro de que las costuras soldadas se desgarren. Cerrar bien las válvulas después de llenarlas.
- Evitar el contacto con objetos punzantes, calientes, puntiagudos o peligrosos.

## Montaje

**El montaje debería realizarlo siempre una persona adulta. Realice todos los pasos de montaje siempre en el orden indicado.**

### 1. Elección del lugar de colocación

Elija una superficie adecuada, plana y limpia con suficiente espacio para desempaquetar y desplegar el artículo. Despliegue el artículo en el lugar en el que deberá estar posteriormente. Asegúrese de que estén todas las piezas y que se encuentren en perfecto estado.

## 2. Llenado

Para conseguir una mejor estabilidad del artículo, añada primero agua en la cámara de agua (1a) (fig. B).

- Para llenar las cámaras de aire (1b, c) abra el cierre de la válvula correspondiente y bombee la cámara de aire con el accesorio de la bomba adecuado (no incluido en el contenido de suministro). Cierre el cierre de la válvula y descienda la válvula ejerciendo una ligera presión (fig. C, D).
- Llene los balones (2) de aire con el accesorio de la bomba adecuado (no incluido en el contenido de suministro) para la válvula (2a) (fig. E).

## 3. Inflado

### ¡Advertencia!

- **¡Las cámaras de aire deben llenarse siempre completamente!**
- **Evite llenar las cámaras de aire excesivamente ya que, de lo contrario, existe peligro de que las costuras soldadas se expandan excesivamente o, incluso, se desgarren.**
- **No llenar con la boca.**
- **Para llenar el artículo emplee bombas de pie de venta habitual en comercios o bombas de émbolo de carrera doble con adaptadores de bombeo adecuados.**
- **No emplee ni compresores ni botellas de aire comprimido para llenar el artículo. Esto podría dañarlo.**
- **Tenga cuidado de llenar las cámaras homogéneamente de aire. Bombee la cámara de aire correspondiente hasta que se note que está firme. Sin embargo, al presionar con el pulgar la cámara de aire debería poder hundirse ligeramente.**

### Orden

#### ¡ADVERTENCIA!

**Respete el orden correcto cuando infle las cámaras de aire. Todas las cámaras de aire deben llenarse siempre completamente.**

1. Cámara principal (1b)
2. Armazón (3x) (1c)

## Uso

Lance los balones (2) a los campos de la diana de fútbol (1) (fig. F).

## Vaciado del artículo

Abra el cierre de la cámara de agua y deje que salga el agua.

## Desmontaje

1. Abra el cierre de la cámara de agua (1a) y deje que salga el agua.
2. Deje que el artículo se seque completamente.
3. Desinfele el artículo de la siguiente forma:
  - Desinfele la cámara principal (1b) con ayuda de la válvula de vaciado rápido.
  - Extraiga la válvula correspondiente del armazón (1c) y presione ligeramente la caña de la válvula de forma que pueda salir el aire o introduzca el tubito de vaciado (4) en la válvula para que el aire pueda salir con rapidez.

## Reparación

Los pequeños agujeros y fugas pueden repararse con los parches de reparación adjuntos. ¡Importante!

¡Esperar 20 minutos antes de inflar el artículo después de la reparación! No use el parche en fugas u orificios situados en la costura.

1. Deje salir todo el aire del artículo.
2. Limpie el área alrededor de la fuga cuidadosamente. El área debe estar seca y libre de grasa. Corte un trozo de material de reparación de un tamaño suficiente para que los bordes sobresalgan aprox. 1,3 cm alrededor del área dañada.
3. Separe el parche del papel, colóquelo sobre el área dañada y péguelo presionándolo con firmeza.

## Almacenamiento, limpieza

Guardé el artículo siempre seco, limpio y desinflado a temperatura ambiente. Las válvulas siempre deben estar cerradas durante el tiempo de almacenamiento.

Al almacenar el artículo para el invierno, no colocar objetos afilados sobre el mismo ni espolvorearlo con talco. Limpie solo con agua y después seque con un paño de limpieza.

¡IMPORTANTE! No lo limpie con productos de limpieza agresivos.

## Indicaciones para la eliminación



Elimine el artículo y los materiales de embalaje conforme a la correspondiente normativa local vigente. Guarde el material de embalaje (como, p. ej., las bolsas de plástico) fuera del alcance de los niños. En su administración local o municipal podrá obtener más información sobre la eliminación del artículo usado. Elimine el artículo y el embalaje de forma respetuosa con el medio ambiente.



El código de reciclaje se emplea para señalar los diferentes materiales para su retorno al ciclo de reciclaje. El código se compone de un símbolo de reciclaje para el ciclo de aprovechamiento y un número que señala el material.

## Indicaciones relativas a la garantía y la gestión de servicios

El artículo ha sido fabricado con gran esmero y sometido a controles constantes. Para el mismo, DELTA-SPORT HANDELSKONTOR GmbH ofrece a los clientes finales particulares una garantía de tres años a contar desde la fecha de compra (período de garantía) con arreglo a las condiciones que se exponen a continuación. La garantía tiene validez únicamente para fallos del material y fabricación. La garantía no cubre las piezas sometidas a un desgaste normal y se consideren por ello piezas de desgaste (p. ej., pilas) así como tampoco a piezas frágiles como interruptores o piezas fabricadas en vidrio o cristal.

Se excluyen derechos derivados de esta garantía, si se ha realizado un uso incorrecto o abusivo del artículo o que no se encuentre dentro del marco del uso o ámbito de uso previstos o si no se ha observado lo recogido en el manual de instrucciones, a no ser que el cliente final demuestre que existen fallos del material o fabricación no derivados de una de las circunstancias expuestas anteriormente. Las demandas derivadas de la garantía sólo podrán presentarse dentro del periodo de garantía exhibiendo el comprobante de compra original. Le rogamos, por ello, que conserve el comprobante de compra original. El periodo de garantía no se verá prolongado por ningún tipo de reparación realizada con motivo de la garantía, la garantía legal o como gesto de buena voluntad. Esto se aplica también a las piezas sustituidas o reparadas.

Por favor, dirija sus quejas primero a la línea telefónica del servicio de atención al cliente que se indica a continuación o póngase en contacto con nosotros por correo electrónico. Si el caso está cubierto por la garantía, a nuestra elección, repararemos o cambiaremos gratuitamente el artículo o le restituiremos el precio de compra del mismo. De la garantía no se derivan otros derechos.

Esta garantía no limitará sus derechos legales, especialmente los derechos de garantía frente al vendedor correspondiente.

IAN: 509369\_2507

 Servicio España  
Tel.: 900 984 989  
E-Mail: [deltasport@lidl.es](mailto:deltasport@lidl.es)

Hjertelig tillykke!

Du har valgt at købe et kvalitetsprodukt. Lær produktet at kende, inden du bruger det første gang.



**Det gør du ved at læse nedenstående brugervejledning omhyggeligt.**

Brug kun produktet som beskrevet og til de angivne anvendelsesområder. Opbevar denne brugervejledning et sikkert sted. Udlever også alle dokumenter, hvis produktet videregives til en tredjepart.

## Leveringsomfang/deleliste (afb. A)

- 1 x fodbolddartskive (1)
  - Vandkammer (1a)
  - Hovedkammer (1b)
  - Ramme (1c)
- 2 x bold (2)
- 2 x reparationslap (3)
- 1 x udluftningsrør (4)
- 1 x brugervejledning

## Tekniske data

Mål: 105 x 156 x 160 cm (L x B x H)

Fodbold: Ø 16 cm



Fremstillingsdato  
(måned/år): 01/2026

**CE** Hermed erklærer Delta-Sport Handelskontor GmbH, at denne artikel opfylder de grundlæggende krav og de øvrige relevante bestemmelser.

## Tilsigtet brug

Denne artikel er legetøj til børn fra 6 års alderen til udendørs brug. Artiklen er ikke egnet til brug på vand eller i sne.

## Sikkerhedsoplysninger



### Livsfare!

- Lad aldrig børn opholde sig i nærheden af emballagematerialet uden opsyn. Der er kvælningfare.
- Advarsel. Alle emballage- og monteringsmaterialer er ikke en del af legetøjet og skal altid fjernes af sikkerhedsmæssige grunde, inden artiklen udleveres til børn at lege med.



### Fare for skader!

- For at beskytte artiklen mod skader og personer mod kvæstelser må artiklen ikke bruges, før den er fuldt oppumpet.
- Informér dine børn om brugeroplysningerne for sikker leg.
- Foretag ikke nogen ændringer på artiklen.
- Opstillingen skal udføres af en voksen.
- Artiklen skal opstilles på en plan græsplæne, der er fri for sten, pinde, bump og fordybninger. Artiklen skal have en rimelig sikkerhedsafstand på mindst 5 m til bygninger, trapper, hegn, mure, vandhuller, overhængende grene, tørresnore, elektriske ledninger og andre forhindringer.
- Kontrollér artiklen for skader eller slitage før hver brug. Artiklen må kun bruges i fejlfri tilstand!
- Brug ikke artiklen, hvis den taber luft.
- Børn må kun lege med artiklen under opsyn af voksne.
- Må ikke bruges i blæsende vejr, ved regn eller sne.
- Advarsel. Lad være med at klatre på artiklen.



### Undgå materielle skader!

- Alle oppumpelige artikler er følsomme over for kulde. Artiklen må derfor aldrig foldes ud og pumpes op i omgivelsestemperaturer på under 15 °C!

- **Advarsel.** Undgå brug af alkoholholdige solbeskyttelses- og hudplejeprodukter. Alkoholholdige solbeskyttelses- og hudplejemidler kan fjerne farvebelægningen på oppumpelige artikler af PVC. Farverne kan smitte af på kroppen, tøjet eller andre genstande, der kommer i kontakt med artiklen.
- Hvis lufttrykket stiger i brændende sol, skal der kompenseres tilsvarende ved at lukke luft ud. Sørg for, at artiklen – især i oppumpet tilstand – ikke kommer i kontakt med sten, grus eller skarpe genstande og ikke skurer eller slæber mod noget, da der ellers kan opstå skader på folien.
- Sæt kun egnede pumpeadaptere i sikkerhedsventilerne. Ellers kan ventilerne blive beskadigede.
- Må ikke pumpes for hårdt op, da der ellers er fare for, at svejsesømmene kan revne. Ventilerne skal lukkes godt efter oppumpning.
- Undgå kontakt med skarpe, varme, spidse eller farlige genstande.

## Opstilling

**Opstillingen skal altid udføres af en voksen.**

**Følg de enkelte trin for opstilling i den angivne rækkefølge.**

### 1. Valg af placering

Vælg en egnet, plan og ren overflade med tilstrækkelig plads til at pakke og folde artiklen ud. Bred artiklen ud, hvor den senere skal stå. Vær sikker på, at alle enkeltdele er til stede og i perfekt stand.

### 2. Fyldning

For at få en bedre stabilitet, fyld først vandkammeret med vand (1a) (afb. B).

- For at fylde luftkamrene (1b, c) åbnes den respektive ventillukning og luftkammeret pumpes op med en passende pumpeforsats (ikke indeholdt i leveringsomfanget). Luk ventilhætten og sænk ventilen ned ved at bruge et let tryk (afb. C, D).
- Fyld boldene (2) med luft med en passende pumpeforsats til ventilen (2a) (ikke indeholdt i leveringsomfanget) (afb. E).

## 3. Oppumpning

**Advarsel!**

- **Luftkamrene skal altid pumpes helt op!**
- **Undgå en overdreven oppumpning af luftkamrene, da der ellers er risiko for overstrækning eller at svejsesømmene kan revne.**
- **Må ikke pumpes op med munden.**
- **Brug kommercielt tilgængelige fodpumper eller stempelpumper med dobbeltslag med tilsvarende pumpeadaptere til at pumpe artiklen op.**
- **Brug hverken kompressor eller trykluftflasker til at pumpe artiklen op. Dette kan føre til beskadigelser af artiklen.**
- **Sørg for, at kamrene fyldes ensartet med luft. Pump det respektive luftkammer op, indtil det føles fast. Ved tryk med tommelfingrene på luftkamrene, skulle de let kunne trykkes ind.**

### Rækkefølge

**ADVARSEL!**

**Overhold følgende rækkefølge ved oppumpning af luftkamrene. Pump altid alle luftkamre helt op.**

1. Hovedkammer (1b)
2. Ramme (3x) (1c)

## Anvendelse

Skyd boldene (2) mod felterne på fodboldartskiven (1) (afb. F).

## Tømning af artiklen

Åbn vandkamrenes lukning og lad vandet løbe ud.

## Nedtagning

1. Åbn vandkamrenes lukning (1a) og lad vandet løbe ud.
2. Lad derefter artiklen tørre helt.
3. Luk luften ud af artiklen som følger:
  - Tøm hovedkammeret (1b) for luft ved hjælp af ventilen til hurtigudluftning.
  - Træk den respektive ventil på rammen (1c) ud og tryk ventilskæftet let sammen, så luften kan slippe ud, eller indsæt udluftningsrøret (4) i ventilen for at lade luften slippe hurtigt ud.

## Reparation

Små lækager eller huller kan repareres med den vedlagte reparationslap.

Vigtigt!

Efter reparationen må artiklen ikke pumpes op i 20 minutter! Brug ikke lappen på lækager eller huller i sømmen.

1. Luk luften helt ud af artiklen.
2. Rengør området omkring lækagen grundigt. Området skal være tørt og fri for fedt. Klip et stykke reparationsmateriale ud, stort nok til, at dets kanter rager ca. 1,3 cm ud over det beskadigede område.
3. Træk lappen af papiret, sæt den på det beskadigede område, og tryk den godt til.

## Opbevaring, rengøring

Opbevar altid artiklen tør, ren og uoppumpet ved stuetemperatur. Ventilerne skal altid være lukkede under opbevaring.

Ved opbevaring til vinteren må der ikke lægges skarpkantede genstande på artiklen og den må ikke gnides ind med talkum. Rengør kun med vand, og tør efter med et viskestykke. VIGTIGT! Må aldrig rengøres med skrappe rengøringsmidler.

## Henvisninger vedr. bortskaffelse



Bortskaf artiklen og emballagematerialerne i henhold til aktuelle, lokale forskrifter. Opbevar emballagematerialer (som f.eks. folieposer) utilgængeligt for børn. Yderligere informationer om bortskaffelse af den udtjente artikel kan indhentes hos kommunen. Bortskaf artiklen og emballagen på en miljøvenlig måde.



Genbrugskoden tjener til identifikation af forskellige materialer med hensyn til tilbageførsel til genanvendelseskredsløbet (recycling). Koden består af et genbrugssymbol, som afspejler genanvendelseskredsløbet, og et tal, der identificerer materialet.

## Oplysninger om garanti og servicehåndtering

Varen er fremstillet med største omhu og under løbende kontrol. DELTA-SPORT HANDELS-KONTOR GmbH yder private slutkunder tre års garanti på varen fra købsdato (Garantifrist) i henhold til følgende bestemmelser. Garantien gælder kun for materiale- og fremstillingsfejl. Garantien dækker ikke dele, der udsættes for normal slitage og derfor må betragtes som sliddele (f.eks. batterier) eller skrøbelige dele såsom afbrydere eller dele, der er fremstillet af glas.

Garantien kan ikke gøres gældende, hvis varen er blevet anvendt ukorrekt eller uagtsomt eller til andre formål end det tilsigtede eller i det tilsigtede omfang. Garantien bortfalder ligeledes ved manglende overholdelse af anvisningerne i betjeningsvejledningen. Kunden skal kunne påvise, at der er tale om materiale- eller fremstillingsfejl og ikke fejl som følge af ovenstående omstændigheder.

Garantien kan kun gøres gældende i garanti-perioden mod fremvisning af original kvittering. Gem derfor den originale kvittering. Garanti-perioden forlænges ikke i tilfælde af reparation i henhold til garantien, den lovpligtige garanti eller pr. kulance. Dette gælder også for udskiftede og reparerede dele.

I tilfælde af klager er det muligt at kontakte nedenstående servicelinje eller kontakte os pr. e-mail. Ved garantisager vil vi efter eget skøn reparere varen uden beregning, ombytte varen eller refundere købsprisen. Der er ingen yderligere rettigheder under garantien.

Dine lovmæssige rettigheder, herunder navnlig garantikrav over for sælger, indskrænkes ikke som følge af denne garanti.

IAN: 509369\_2507

 Service Danmark

Tel.: 32 710005

E-Mail: [deltasport@lidl.dk](mailto:deltasport@lidl.dk)

Congratulazioni!

Avete acquistato un articolo di alta qualità. Consigliamo di familiarizzare con l'articolo prima di cominciare ad utilizzarlo.



**Leggere attentamente le seguenti istruzioni d'uso.**

Utilizzare l'articolo solo nel modo descritto e per gli ambiti di applicazione indicati. Conservare accuratamente queste istruzioni d'uso. In caso di trasferimento dell'articolo a terzi, consegnare tutti i documenti insieme all'articolo.

## Contenuto della confezione/ denominazione dei pezzi (imm. A)

1 x tiro a segno a tema calcio (1)

camera d'acqua (1a)

camera principale (1b)

telaio (1c)

2 x palla (2)

2 x toppa per riparazione (3)

1 x tubicino di sgonfiaggio (4)

1 x istruzioni d'uso

## Dati tecnici

Dimensioni: 105 x 156 x 160 cm (L x L x A)

Palle da calcio: Ø 16 cm



Data di produzione  
(mese/anno): 01/2026

**CE** Con la presente, Delta-Sport Handelskontor GmbH dichiara che questo articolo è conforme ai requisiti di base e alle altre disposizioni pertinenti.

## Utilizzo conforme

Questo articolo è un giocattolo per bambini a partire da 6 anni di età per l'utilizzo all'aperto. L'articolo non è adatto per l'utilizzo sull'acqua o sulla neve.

## Indicazioni di sicurezza



### Pericolo di morte!

- Non lasciare mai i bambini incustoditi con il materiale di imballaggio. Rischio di soffocamento.
- Avvertenza. Tutti i materiali della confezione e dei fissaggi non sono parte integrante del giocattolo e per motivi di sicurezza devono essere sempre tolti prima di affidare l'articolo ai bambini che ci giocheranno.



### Pericolo di ferirsi!

- Per evitare danni all'articolo e lesioni alle persone, l'articolo può essere utilizzato solo dopo che è stato gonfiato completamente.
  - Informare i propri bambini sulle indicazioni di utilizzo per il gioco sicuro.
  - Non apportare modifiche all'articolo.
  - Il montaggio deve essere eseguito da un adulto.
  - L'articolo deve essere montato su una superficie erbosa piana, priva di sassi, bastoni, ondulazioni e affossamenti. L'articolo va collocato ad un'adeguata distanza di sicurezza di perlomeno 5 m da edifici, scale, recinzioni, mura, corsi d'acqua, rami sporgenti, stendibiancheria, linee elettriche e altri ostacoli.
  - Prima di ogni utilizzo verificare che l'articolo non presenti danni o segni di usura. L'articolo può essere utilizzato solo se in perfetto stato!
  - Non utilizzare l'articolo in caso di perdite d'aria.
  - I bambini possono giocare con l'articolo solo se sorvegliati da persone adulte.
  - Non usare in caso di vento, pioggia o neve.
  - Avvertenza. Non arrampicarsi sull'articolo.
- !** **Evitare danni materiali!**
- Tutti gli articoli gonfiabili sono sensibili al freddo. Quindi non dispiegare e gonfiare mai l'articolo ad una temperatura inferiore a 15° C!

- **Avvertenza.** Evitare l'utilizzo di creme solari e di prodotti per la cura della pelle che contengono alcool. Le creme solari e i prodotti per la cura della pelle che contengono alcool possono provocare il distacco dello strato colorato dell'articolo gonfiabile in PVC. A seguito di ciò, possono rimanere delle macchie di colore sulla pelle, sul vestario oppure su altri oggetti a contatto con l'articolo.
- Se la pressione dell'aria dovesse aumentare sotto la luce solare intensa, è necessario fare fuoriuscire dell'aria per compensare l'aumento di pressione. Assicurarsi che l'articolo, in particolare quando è gonfiato, non venga a contatto con pietre, ghiaia o oggetti appuntiti, e che non sfregi né strisci contro alcun oggetto, altrimenti la pellicola potrebbe essere danneggiata.
- Inserire nelle valvole di sicurezza solo adeguati adattatori per pompe. In caso contrario le valvole potrebbero subire dei danni.
- Non gonfiare troppo, altrimenti si corre il rischio che le cuciture saldate si strappino. Dopo aver gonfiato l'articolo chiudere bene le valvole.
- Evitare il contatto con oggetti molto caldi, appuntiti o pericolosi.

## Montaggio

**Il montaggio va condotto sempre da un adulto. Seguire le singole fasi del montaggio nella successione indicata.**

### 1. Scelta del luogo di collocamento

- Scegliere un'adeguata superficie piana con spazio sufficiente per estrarre l'articolo dalla confezione e dispiegarlo. Allargare l'articolo sulla superficie sulla quale dovrà poi essere disposto. Assicurarsi che tutti i pezzi siano disponibili e in perfetto stato.

## 2. Riempimento

Per una stabilità migliore dell'articolo, per prima cosa versare dell'acqua nella camera d'acqua (1a) (imm. B).

- Per riempire le camere d'aria (1b, c) aprire il tappo della valvola corrispondente e gonfiare le camere d'aria con un accessorio di pompaggio adatto (non in dotazione). Chiudere il tappo della valvola e affondare la valvola esercitando una leggera pressione (imm. C, D).
- Gonfiare le palle (2) di aria servendosi di un accessorio di pompaggio (non in dotazione) adatto per la valvola (2a) (imm. E).

## 3. Gonfiaggio

### Avvertenza!

- **Gonfiare sempre completamente le camere d'aria!**
- **Evitare di gonfiare troppo le camere d'aria, altrimenti sussiste il rischio che l'articolo si dilati eccessivamente o addirittura che le cuciture saldate si strappino.**
- **Non gonfiare con la bocca.**
- **Per gonfiare l'articolo utilizzare delle pompe a pedale o a doppio cilindro comunemente reperibili in commercio con i relativi adattatori inseribili.**
- **Per gonfiare l'articolo non usare compressori né bombole di aria compressa. Ciò potrebbe danneggiare l'articolo.**
- **Fare attenzione che le camere siano riempite d'aria in modo omogeneo. Gonfiare le singole camera d'aria finché non risultano compatte al tatto. Se si esercita una pressione con il pollice sulla relativa camera d'aria, essa deve essere ancora leggermente comprimibile.**

### Successione

#### AVVERTENZA!

**Osservare la seguente successione per gonfiare le camere d'aria. Gonfiare sempre completamente tutte le camere d'aria.**

1. camera principale (1b)
2. telaio (3x) (1c)

## Utilizzo

Colpire con le palle (2) i settori del tiro a segno a tema calcio (1) (imm. F).

## Svuotamento dell'articolo

Aprire il tappo della camera d'acqua e fare fuoriuscire l'acqua.

## Smontaggio

1. Aprire il tappo della camera d'acqua (1a) e fare fuoriuscire l'acqua.
2. Lasciare asciugare completamente l'articolo.
3. Sgonfiare l'articolo come descritto in seguito:
  - Sgonfiare la camera principale (1b) con la valvola di sgonfiaggio rapido.
  - Estrarre la valvola del telaio (1c) e comprimerne leggermente il gambo in modo che l'aria possa fuoriuscire, oppure inserire il tubicino di sgonfiaggio (4) nella valvola per fare fuoriuscire rapidamente l'aria.

## Riparazione

Le piccole perdite oppure i piccoli fori possono essere riparati con le toppe fornite in dotazione.

Importante!

Dopo la riparazione non gonfiare l'articolo per 20 minuti! Non utilizzare la toppe in caso di perdite o fori sulle cuciture.

1. Fare fuoriuscire tutta l'aria dall'articolo.
2. Pulire a fondo la zona attorno alla perdita. Questa zona deve essere asciutta e priva di grasso. Tagliare un pezzo di materiale di riparazione, sufficientemente grande da fare in modo che i suoi margini sporgano di circa 1,3 cm oltre la zona danneggiata.
3. Staccare la toppe dalla carta, applicarla sulla zona danneggiata e premere con forza.

## Conservazione, pulizia

Conservare l'articolo sempre asciutto, pulito e sgonfiato a temperatura ambiente. Quando l'articolo viene messo via le valvole devono sempre essere chiuse.

Quando si mette via l'articolo per l'inverno, non poggiare articoli taglienti sopra all'articolo, né applicare del talco. Pulire solo con acqua e quindi asciugare con un panno.

**IMPORTANTE!** Non utilizzare mai detergenti aggressivi.

## Smaltimento



Smaltire l'articolo e i materiali della confezione nel rispetto delle attuali normative locali. Conservare i materiali della confezione (come ad es. i sacchetti) in modo che non siano raggiungibili per i bambini. Presso la propria amministrazione comunale o cittadina è possibile ottenere ulteriori informazioni sullo smaltimento dell'articolo alla fine del suo periodo di impiego. Smaltire l'articolo e la confezione nel rispetto dell'ambiente.



Il codice di riciclaggio serve per indicare i diversi materiali per il loro ritorno al ciclo di riutilizzo (recycling). Il codice è composto da un simbolo di riciclaggio per il ciclo di riutilizzo e da un numero che contraddistingue il materiale.

## Avvertenze sulla garanzia e sulla gestione dei servizi di assistenza

L'articolo è stato prodotto con la massima cura e sotto un continuo controllo. DELTA-SPORT HANDELSKONTOR GmbH concede ai clienti finali privati, su questo articolo, tre anni di garanzia dalla data di acquisto (termine di garanzia) sulla base delle seguenti disposizioni.

\*La garanzia vale solo per i vizi di materiale e di lavorazione. La garanzia non si estende alle parti soggette ad un normale degradamento e che siano quindi da considerarsi come pezzi soggetti a usura (p. es. le batterie) né ai pezzi fragili come ad es. interruttori oppure pezzi in vetro.

\*\*La garanzia vale per difetti del materiale o di fabbricazione. Questa garanzia non si estende a componenti del prodotto esposti a normale logorio, che possono pertanto essere considerati come componenti soggetti a usura (esempio capacità della batteria, calcificazione, lampade, pneumatici, filtri, spazzole...). La garanzia non si estende altresì a danni che si verificano su componenti delicati (esempio interruttori, batterie, parti realizzate in vetro, schermi, accessori vari) nonché a danni derivanti dal trasporto o altri incidenti.

Dalla presente garanzia sono escluse le richieste legate a casi di utilizzo non conforme oppure di abuso dell'articolo, oppure di utilizzo avvenuto non nell'ambito delle condizioni previste oppure del campo di impiego previsto, oppure in caso di non osservanza delle direttive riportate nelle istruzioni d'uso, a meno che il cliente non dimostri che sussista un vizio di materiale o di lavorazione che non sia riconducibile ad una delle circostanze riportate sopra. Le richieste di garanzia possono essere avanzate solo entro il relativo termine, su presentazione dello scontrino originale di acquisto. Si prega quindi di conservare lo scontrino originale. Il termine di garanzia non sarà prolungato a seguito di eventuali riparazioni effettuate sulla base della garanzia, della garanzia obbligatoria prevista per legge oppure di accondiscendenza.

Ciò vale anche per le parti sostituite oppure riparate.

In caso di contestazione rivolgersi dapprima alla hotline di assistenza sotto indicata oppure mettersi in contatto con noi via e-mail. Laddove sussista un caso coperto dalla garanzia, l'articolo sarà - a nostra discrezione - da noi riparato gratuitamente, sostituito oppure sarà rimborsato il prezzo di acquisto. Non sussistono ulteriori diritti derivanti dalla garanzia. I vostri diritti giuridici, in particolare i diritti di garanzia obbligatoria prevista dalla legge nei confronti del relativo venditore, non sono limitati dalla presente garanzia.

IAN: 509369\_2507

**(IT)** Assistenza Italia  
Tel.: 800781188  
E-Mail: [deltasport@lidl.it](mailto:deltasport@lidl.it)

**(CH)** Assistenza Svizzera  
Tel.: 0800 56 44 33  
E-Mail: [deltasport@lidl.ch](mailto:deltasport@lidl.ch)

**(MT)** Assistenza Malta  
Tel.: 80062230  
E-Mail: [deltasport@lidl.com.mt](mailto:deltasport@lidl.com.mt)

\*si applica solo alla Svizzera/Malta

\*\*si applica solo all'Italia

Szívvel gratulálunk!

Vásárlásával kiváló minőségű terméket választott. Használatba vétele előtt ismerkedjen meg a termékkel.



### **Figyelmesen olvassa el az alábbi használati útmutatót.**

A terméket kizárólag az itt ismertetett módon, a rendeltetésének megfelelően használja.

Gondosan őrizze meg a használati útmutatót.

A termék továbbadásakor adja át az összes kapcsolódó dokumentumot is.

## **A csomag tartalma / alkatrész megnevezése (A ábra)**

1 x fociidarts-tábla (1)

vízkamra (1a)

főkamra (1b)

állvány (1c)

2 x labda (2)

2 x javítótapasz (3)

1 x légtelenítőcső (4)

1 x használati útmutató

## **Műszaki adatok**

Méreték: 105 x 156 x 160 cm (h x sz x ma)

Focilabdák: Ø 16 cm



Gyártás dátuma  
(hónap/év): 01/2026

**CE** A Delta-Sport Handelskontor GmbH ezennel kijelenti, hogy ez a termék megfelel az alapvető követelményeknek és egyéb, vonatkozó rendelkezéseknek.

## **Rendeltetészerű használat**

6 éven felüli gyermekeknek ajánlott játék kültéri használatra. A termék nem alkalmas vízen vagy hóban való használatra.

## **Biztonsági utasítások**



### **Életveszély!**

- A gyermekeket soha ne hagyja felügyelet nélkül a csomagolóanyaggal! Fulladásveszély áll fenn.
- Figyelmeztetés. A csomagolás és a rögzítés anyaga nem része a játéknak, és azt biztonsági okokból mindig el kell távolítani, mielőtt a terméket a gyermekek kezébe adjuk.



### **Sérülésveszély!**

- A termék károsodásának és a személyek sérülésének elkerülése érdekében a terméket csak akkor szabad használni, ha teljesen fel van fújva.
  - Tájékoztassa a gyermekeket a biztonságos játék használati szabályairól.
  - Ne változtasson a terméken.
  - Az összeépítést felnőtt végezze.
  - A terméket egyenes fűves területen állítsa fel, ahol nincsenek kövek, botok, dombok és mélyedések.
- A termék minimum 5 méteres biztonságos távolságra legyen az épületektől, lépcsőktől, kerítésektől, falaktól, víztől, lelógó ágaktól, ruhaszárító kötelektől, elektromos vezetékektől és egyéb akadályoktól.
- Használat előtt mindig ellenőrizze, hogy nem láthatók-e sérülés vagy kopás jelei a terméken. A terméket csak kifogástalan állapotban szabad használni!
  - Ne használja a terméket, ha az ereszt.
  - Gyermekek csak felnőtt felügyelete mellett játszhatnak a termékkel.
  - Ne használja szeles, esős vagy havas időben.
  - Figyelmeztetés. Ne másszon a termékre.



### **Vagyon károk megelőzése!**

- Minden felfújható termék érzékeny a hidegre. Ezért a terméket soha ne hajtogassa szét vagy pumpálja fel 15 °C alatt.

- Figyelmeztetés. Kerülje az érintkezést alkoholtartalmú napvédő- és bőrápoló készítményekkel. Az alkoholtartalmú napvédő és bőrápoló készítmények károsíthatják a felfújható PVC termékek színrétegét. Így azok befesthetik a bőrt, a ruháját vagy más tárgyakat, amelyekkel érintkezésbe kerülnek.
- Ha a tűző napon fokozódik a légnyomás, azt levegő kieresztésével kell a megfelelő mértékben kiegyenlíteni. Ügyeljen arra, hogy a termék – különösen felpumpált állapotban – ne érintkezzen kövekkel, kavicsokkal vagy hegyes tárgyakkal, és semmihez ne dörzsölődjön hozzá, illetve semmi ne horzsolja, különben megsérülhet a fólia.
- A biztonsági szelepre csak megfelelő pumpaadaptert szabad bedugni. Egyéb esetben megsérülhet a szelep.
- Ne pumpálja a terméket túl keményre, különben az a veszély áll fenn, hogy a hegesztési varratok felszakadnak. A szelepet jól zárja be a felpumpálás után.
- Kerülje az érintkezést éles szélű, forró, hegyes vagy veszélyes tárgyakkal.

## Szerelés

**Az összeszerelést mindig felnőtt végezze.**

**Az összeszerelés egyes lépéseit a megadott sorrendben végezze el.**

### 1. Helyválasztás

Válasszon egy megfelelő, egyenes, tiszta, elég nagy felületet a termék kipakolásához és kihajtogatásához. Ott terítse ki a terméket, ahol az később állni fog. Győződjön meg róla, hogy egyik alkotóelem sem hiányzik és mindegyik kifogástalan állapotban van.

### 2. Feltöltés

A termék nagyobb stabilitása érdekében először töltsön vizet a vízkamrába (1a) (B ábra).

- A légkamrák (1b, 1c) felfújásához nyissa ki az adott szelepszárat, majd pumpálja fel az adott légkamrát egy hozzá illő pumpaadapterrel (nem tartozék). Zárja be a szelepszárat, és enyhe nyomással süllyeszze be a szelepet (C, D ábra).

- A szelephez (2a) illő pumpaadapterrel (nem tartozék) pumpálja fel a labdákat (2) levegővel (E ábra).

## 3. Felpumpálás

### Figyelmeztetés!

- **A légkamrákat mindig teljesen fel kell pumpálni!**
- **Ne pumpálja fel túlzottan a légkamrákat, különben a termék túlságosan kitágulhat vagy a hegesztési varratok is felszakadhatnak.**
- **Ne fújja fel szájjal.**
- **A termék felpumpálásához kereskedelmi forgalomban kapható lábpumpát vagy megfelelő pumpaadapterrel rendelkező duplalöketű dugattyús pumpát használjon.**
- **A termék felpumpálásához ne használjon sem kompresszort, sem sűrített levegővel töltött tartályt. Ez a termék sérülését okozhatja.**
- **Ügyeljen arra, hogy a kamrák egyenletesen teljenek meg levegővel. Az adott légkamrát addig pumpálja, amíg tapintásra kemény nem lesz. Ha a hüvelykujjával megnyomja a légkamrát, akkor az még könnyen benyomható legyen.**

### Sorrend

#### FIGYELMEZTETÉS!

**Tartsa be a következő sorrendet a légkamrák felpumpálásakor. Valamennyi légkamrát mindig teljesen fel kell pumpálni.**

1. főkamra (1b)
2. állvány (3x) (1c)

## Használat

Rúgja rá a labdákat (2) a fociarts-tábla (1) mezőire (F ábra).

## A termék kiürítése

Nyissa ki a vízkamrák zárját, és hagyja, hogy a víz kifolyjon.

## Szétszerelés

1. Nyissa ki a vízkamrák (1a) zárját, és hagyja, hogy a víz kifolyjon.
2. Hagyja a terméket teljesen megszáradni.
3. A következőképpen eressze ki a levegőt a termékből:
  - Engedje ki a levegőt a főkamrából (1b) a levegőleeresztő gyorszelep segítségével.
  - Nyissa ki az állvány (1c) adott szelepét, és enyhén nyomja össze a szelepszárat, hogy a levegő kijuthasson, vagy illesse a szelepbe a légtelenítőcsövet (4), hogy a levegő gyorsan távozzon.

## Javítás

A kicsi lyukakat és hasadásokat a mellékelt javítótapaszokkal lehet megjavítani.

Fontos!

A javítás után 20 percig nem lehet felpumpálni a terméket! Ne használja a javítótapaszt, ha a lyuk vagy hasadás a varraton van.

1. Engedje ki az összes levegőt a termékből.
2. Alaposan tisztítsa meg a hasadás körüli területet. A területnek száraznak és zsírmentesnek kell lennie. Vágjon le a javítóanyagból egy akkora darabot, hogy a szélei körülbelül 1,3 cm-rel túlnyúljanak a sérült területen.
3. Húzza le a javítótapaszt a papírról, helyezze fel a sérült területre, majd erősen nyomja oda.

## Tárolás, tisztítás

A terméket mindig száraz, tiszta és leeresztett állapotban, fűtött helyiségben kell tárolni. Tárolás során a szelepek mindig legyenek zárva. Ne rakjon éles tárgyakat a termékre a téli tároláskor, és ne szórja be talkummal. Csak vízzel tisztítsa, majd törülközővel törölje szárazra. FONTOS! Ne használjon éles tisztítószeret a tisztításhoz.

## Tudnivalók a hulladékkezelésről



A terméket és a csomagolóanyagokat a hatályos helyi előírásoknak megfelelően semmisítse meg. A csomagolóanyagokat (például fóliatasakokat) tartsa távol a gyermekektől. Az elhasználódott termék ártalmatlanításával kapcsolatos további információkat a települési vagy városi önkormányzattól tudhatja meg. A terméket és a csomagolást környezetkímélő módon kell ártalmatlanítani.



Az újrahasznosítási kód az újrafelhasználási ciklusba való visszavezetésre (újrahasznosítás) szánt különböző anyagok azonosítására szolgál. A kód az újrahasznosítási ciklus újrahasznosítási szimbólumából és az anyagot azonosító számból áll.

## A garanciával és a szerviz lebonnyolításával kapcsolatos útmutató

A termék nagy gondossággal és állandó ellenőrzés mellett készült. A DELTA-SPORT HANDELSKONTOR GmbH privát végső felhasználóknak a vásárlás dátumától számított három év (garancia időtartama) garanciát ad erre a termékre a következő rendelkezések szerint. A garancia csak anyaghibára és feldolgozási hibára érvényes. A garancia nem terjed ki a szokásos elhasználódásnak kitett, ezért kopó alkatrésznek tekintendő alkatrészekre (pl. elemek), valamint a törékeny alkatrészekre sem, például a kapcsolókra vagy az üvegből készült alkatrészekre.

Kizárásra kerül a garanciaigény, ha a terméket szakszerűtlenül vagy helytelenül, nem rendeltetésszerűen vagy nem az előírányzott felhasználási körben használták, vagy figyelmen kívül hagyták a kezelési útmutató előírásait, kivéve, ha a végső felhasználó bizonyítja, hogy olyan anyag- vagy feldolgozási hiba áll fenn, amely nem a fent említett körülmények valamelyikéből ered.

A garanciaigény csak a garancia időtartamán belül, az eredeti pénztári bizonylat bemutatásával érvényesíthető. Ezért kérjük, őrizze meg az eredeti pénztári bizonylatot. A garancia, a törvényes garancia vagy a méltányosság alapján végzett esetleges javítások a garancia időtartamát nem hosszabbítják meg. Ez vonatkozik a kicserélt és javított alkatrészekre is. Kérjük, hogy reklamáció esetén először az alábbi szervizvonalat hívja, vagy e-mailen keressen minket. Garanciális esetekben a terméket saját döntésünk alapján ingyenesen megjavítjuk, kicseréljük vagy megtérítjük a vételárat. A garanciából további jogok nem következnek.

A jelen garancia nem korlátozza az Ön törvényes jogait, különösen a mindenkori értékesítővel szembeni garanciaigényét.

IAN: 509369\_2507

**HU** Szerviz Magyarország  
Tel.: 06800 21225  
E-Mail: [deltasport@lidl.hu](mailto:deltasport@lidl.hu)



Adresses sur [quefairedemesdechets.fr](http://quefairedemesdechets.fr)

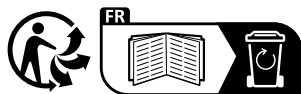

**DELTA-SPORT HANDELSKONTOR GMBH**

Wragekamp 6 • 22397 Hamburg

GERMANY



Delta-Sport Nr.: DS-17397

11.05.2025 / AM 11:18

**IAN 509369\_2507**

**8**

A termék megnevezése: Felfújható foci-darts	Gyártási szám: 509369_2507
A termék típusa: Delta-Sport-Nr.: DS-17397	
A gyártó cégneve, címe és email címe: DELTA-SPORT HANDELSKONTOR GMBH Wragekamp 6 • 22397 Hamburg • GERMANY	Szerviz neve, címe, telefonszáma: Szerviz Magyarország H.I.D. Sport Kft Tel.: 06800 21225 Mester ut. 10a E-Mail: deltasport@lidl.hu H-5000 Szolnok
Az importáló/ forgalmazó neve és címe: Lidl Magyarország Kereskedelmi Bt., H-1037 Budapest, Rádl árok 6.	

- A jótállási idő a Magyarország területén, Lidl Magyarország Kereskedelmi Bt. üzletében történt vásárlás napjától számított 3 év, amely jogvesztő. A jótállási idő a fogyasztó részére történő átadással, vagy ha az üzembe helyezést a forgalmazó, vagy annak megbízottja végzi, az üzembe helyezés napjával kezdődik.
- A jótállási igény a jótállási jeggyel és/vagy a vásárlást igazoló blokkal érvényesíthető. A jótállási jegy szabálytalan kiállítása, vagy átadásának elmaradása nem érinti a jótállási kötelezettség-vállalás érvényességét. Kérjük, hogy a vásárlás tényének és időpontjának bizonyítására őrizze meg a pénztári fizetésnél kapott jótállási jegyet és a vásárlást igazoló blokkot.
- A vásárlástól számított három munkanapon belül érvényesített csereigény esetén a forgalmazó köteles a terméket kicserélni, feltéve ha a hiba a rendeltetésszerű használatot akadályozza. A jótállási jogokat a termék tulajdonosaként a fogyasztó érvényesítheti az áruházakban, valamint a jótállási tájékoztatóban feltüntetett szervizekben. (A magyar Polgári Törvénykönyv alapján fogyasztónak minősül a szakmája, önálló foglalkozása vagy üzleti tevékenysége körén kívül eljáró természetes személy.) A jótállás ideje alatt a fogyasztó hibás teljesítés esetén kérheti a termék kijavítását, kicserélését, vagy ha a termék nem javítható vagy cserélhető, vagy az a forgalmazónak aránytalan többletköltséggel járna, illetve a fogyasztó kijavításhoz, kicseréléshez fűződő érdeke alapos ok miatt megszűnt, árleszállítást kérhet, vagy elállhat a szerződéstől és visszakérheti a vételárat. A kijavítás során a termékbe csak új alkatrész kerülhet beépítésre.
- A fogyasztó a hiba felfedezése után a lehető legrövidebb időn belül köteles a hibát bejelenteni és a terméket a jótállási jogok érvényesítése céljából átadni. A hiba felfedezésétől számított két hónapon belül bejelentett jótállási igényt időben közölni kell tekinteni. A közlés elmaradásából eredő kárért a fogyasztó felelős. A jótállási igény érvényesíthetőségének határideje a termék, vagy fődarabjának kicserélése esetén a csere napján újraindul.
- A rögzített bekötésű, illetve a 10 kg-nál súlyosabb, vagy tömegközlekedési eszközön nem szállítható terméket az üzemeltetés helyén kell megjavítani. Abban az esetben, ha a javítás a helyszínen nem végezhető el, a termék ki- és visszaszereléséről, valamint szállításáról a forgalmazónak kell gondoskodnia.
- A jótállás nem áll fenn, ha a hiba a nem rendeltetésszerű használatból, átalakításból, helytelen tárolásból, vagy a használati utasítástól eltérő kezeléssel, vagy bármely a vásárlást követő behatásból fakad, vagy elemi kár okozta, és azt a forgalmazó, vagy a szerviz bizonyítja. A jótállás nem vonatkozik a mozgó kopó alkatrészek (világítótestek, gumibroncsok stb.) rendeltetésszerű elhasználódására. A szerviz és a forgalmazó a kijavítás során nem felel a terméken a fogyasztó vagy harmadik személyek által tárolt adatokért vagy beállításokért.
- Fogyasztói jogvita esetén a fogyasztó a megyei (fővárosi) kereskedelmi és iparkamarák mellett működő békéltető testület eljárását is kezdeményezheti.  
A jótállás a fogyasztó törvényből eredő szavatossági jogait és azok érvényesíthetőségét nem érinti.

### Kijavítást ellenőrző szelvény:

A jótállási igény bejelentésének időpontja:	A hiba oka:
Javításra átvétel időpontja:	A hiba javításának módja:
A fogyasztó részére történő visszaadás időpontja:	A szerviz bélyegzője, kelt és aláírás:

### Kicserélést ellenőrző szelvény:

A jótállási igény bejelentésének időpontja:
Kicserélés időpontja:
A cserélő bolt bélyegzője, kelt és aláírás: