

**/// PARKSIDE®**



## **Hochdruckreiniger / Pressure Washer / Nettoyeur haute pression PHD 135 H7**

(DE) (AT) (BE)

### **Hochdruckreiniger**

Originalbetriebsanleitung

(FR) (BE)

### **Nettoyeur haute pression**

Traduction de la notice originale

(IT) (MT)

### **Idropulitrice ad alta pressione**

Traduzione delle istruzioni originali

(PT)

### **Máquina de limpeza a alta pressão**

Tradução do manual original

(GB) (MT)

### **Pressure Washer**

Translation of the original instructions

(NL) (BE)

### **Hogedrukreiniger**

Vertaling van de oorspronkelijke gebruiksaanwijzing

(ES)

### **Hidrolimpiadora**

Traducción del manual original

**IAN 506388\_2507**

(DE) (AT) (FR) (ES)  
(IT) (PT) (BE) (NL)

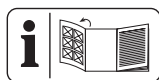

DE AT BE

Klappen Sie vor dem Lesen die Seite mit den Abbildungen aus und machen Sie sich anschließend mit allen Funktionen des Gerätes vertraut.

GB MT

Before reading, unfold the page containing the illustrations and familiarise yourself with all functions of the device.

FR BE

Avant de lire le mode d'emploi, ouvrez la page contenant les illustrations et familiarisez-vous ensuite avec toutes les fonctions de l'appareil.

NL BE

Vouw vóór het lezen de pagina met de afbeeldingen open en maak u vertrouwd met alle functies van het apparaat.

IT MT

Prima di leggere aprire la pagina con le immagini e prendere confidenza con le diverse funzioni dell'apparecchio.

ES

Antes de empezar a leer abra la página que contiene las imágenes y, en seguida, familiarícese con todas las funciones del dispositivo.

PT

Antes de começar a ler abra na página com as imagens e, de seguida, familiarize-se com todas as funções do aparelho.

DE/AT/BE	Originalbetriebsanleitung	Seite	4
GB/MT	Translation of the original instructions	Page	20
FR/BE	Traduction de la notice originale	Page	34
NL/BE	Vertaling van de oorspronkelijke gebruiksaanwijzing	Pagina	52
IT/MT	Traduzione delle istruzioni originali	Pagina	67
ES	Traducción del manual original	Página	82
PT	Tradução do manual original	Página	97

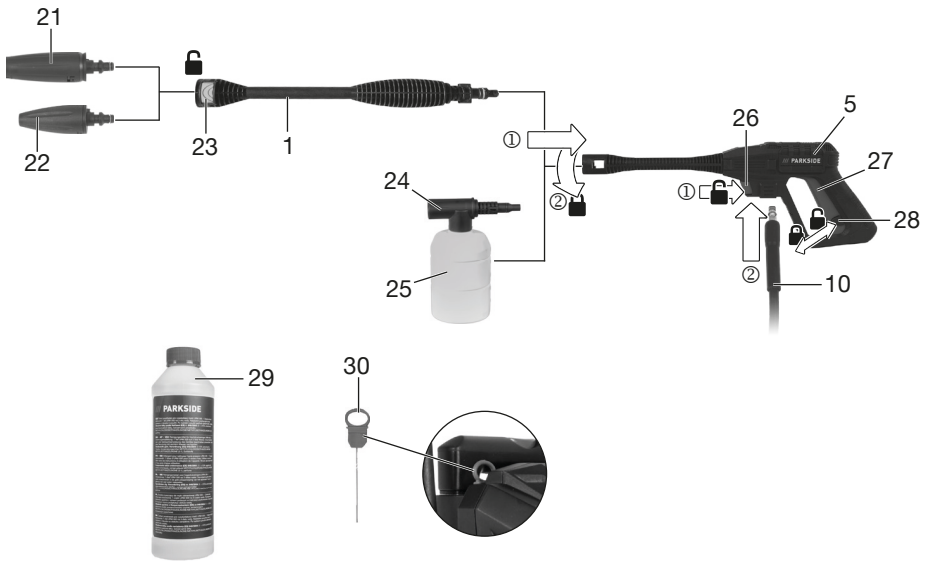

# Inhaltsverzeichnis

**Einleitung**..... 4  
 Bestimmungsgemäße Verwendung..... 4  
 Lieferumfang/Zubehör..... 4  
 Übersicht.....5  
 Funktionsbeschreibung..... 5  
 Technische Daten.....5

**Sicherheitshinweise**.....6  
 Bedeutung der Sicherheitshinweise..... 6  
 Bildzeichen und Symbole..... 6  
 Sichere Inbetriebnahme des Geräts..... 6

**Vorbereitung**..... 11  
 Bedienteile..... 11  
 Wasserversorgung herstellen.....11  
 Gerät aufstellen..... 11  
 Aufsatz wählen.....12  
 Aufsatz montieren und demontieren..... 12

**Betrieb**.....12  
 Reinigen mit Reinigungsmittel..... 12  
 Einschalten.....12  
 Betrieb unterbrechen..... 13  
 Entlüften.....13  
 Betrieb beenden..... 13

**Transport**.....14

**Reinigung, Wartung und Lagerung**.....14  
 Reinigung..... 14  
 Siebeinsatz im Wasseranschluss  
 reinigen..... 14  
 Wartung.....14  
 Lagerung..... 14

**Fehlersuche**..... 15

**Entsorgung/Umweltschutz**..... 15  
 Zusätzliche Entsorgungshinweise für  
 Deutschland..... 16

**Service**..... 16  
 Garantie..... 16  
 Reparatur-Service.....17  
 Service-Center..... 17  
 Importeur..... 18

**Ersatzteile und Zubehör**..... 18

**Original-EU-Konformitätserklärung**..... 19

## Einleitung

Herzlichen Glückwunsch zum Kauf Ihres neuen Hochdruckreinigers (nachfolgend Gerät oder Elektrowerkzeug genannt).

Sie haben sich damit für ein hochwertiges Gerät entschieden. Dieses Gerät wurde während der Produktion auf Qualität geprüft und einer Endkontrolle unterzogen. Die Funktionsfähigkeit Ihres Gerätes ist somit sichergestellt.

Es ist nicht auszuschließen, dass sich in Einzelfällen am oder im Gerät bzw. in Schlauchleitungen Restmengen von Wasser befinden. Dies ist kein Mangel oder Defekt und kein Grund zur Besorgnis.



Die Betriebsanleitung ist Bestandteil dieses Geräts. Sie enthält wichtige Hinweise für Sicherheit, Gebrauch und Entsorgung. Lesen Sie die Betriebsanleitung sorgfältig. Machen Sie sich mit den Bedienteilen und dem richtigen Gebrauch des Gerätes vertraut. Benutzen Sie das Gerät nur wie beschrieben und für die angegebenen Einsatzbereiche. Bewahren Sie die Betriebsanleitung gut auf und händigen Sie alle Unterlagen bei Weitergabe des Geräts an Dritte mit aus.

## Bestimmungsgemäße Verwendung

Das Gerät ist ausschließlich für folgende Verwendung bestimmt:

- Reinigen von Maschinen, Fahrzeugen, Bauwerken, Werkzeugen, Fassaden, Terrassen, Gartengeräten usw. mit Hochdruckwasserstrahl.
- Beachten Sie immer die Herstellerangaben des zu reinigenden Objektes.

Jede andere Verwendung, die in dieser Betriebsanleitung nicht ausdrücklich zugelassen wird, kann eine ernsthafte Gefahr für den Benutzer darstellen und zu Schäden am Gerät führen. Der Bediener oder Nutzer des Geräts ist für Unfälle oder Schäden an anderen Menschen oder deren Eigentum verantwortlich. Das Gerät ist für den Einsatz im Heimwerkerbereich bestimmt. Es wurde nicht für den gewerblichen Dauereinsatz konzipiert. Bei gewerblichem Einsatz erlischt die Garantie. Der Hersteller haftet nicht für Schäden, die durch bestimmungswidrige Verwendung oder falsche Bedienung verursacht wurden.

## Lieferumfang/Zubehör

Packen Sie das Gerät aus und überprüfen Sie den Lieferumfang.

Entsorgen Sie das Verpackungsmaterial ordnungsgemäß.

- Hochdruckreiniger
- Pistolengriff
- Lanze
- Hochdruckschlauch
- Reinigungsmitteltank+Schaumdüse
- Standard-Vario-Düse
- Turbo-Schmutzfräse
- Reinigungsmittel URM 500 (500 ml)
- Kupplung (Wasseranschluss), Siebeinsatz (vormontiert)
- Düsenreinigungsnadel
- Betriebsanleitung

- 29 Reinigungsmittel
- 30 Düsenreinigungsnadel

### Funktionsbeschreibung

Der Hochdruckreiniger reinigt mit Hochdruck-Wasserstrahl.

Bei Bedarf ist er auch mit Zusatz von Reinigungsmitteln zu betreiben.

Die Funktion der Bedienteile entnehmen Sie bitte den nachfolgenden Beschreibungen.

### Technische Daten

<b>Hochdruckreiniger</b> .....	<b>PHD 135 H7</b>
Bemessungsspannung $U$ .....	230 V ~, 50 Hz
Bemessungsaufnahme $P$ .....	1800 W
Länge Netzanschlussleitung .....	5 m
Schutzklasse .....	□ II
Schutzart .....	IPX5
Gewicht .....	7,5 kg
Länge Hochdruckschlauch .....	7 m
Arbeitsdruck ( $p$ ) .....	9 MPa
Max. zulässiger Druck ( $p_{max}$ ) .....	13,5 MPa
Max. Zuluftdruck ( $p_{in;max}$ ) .....	0,8 MPa
Max. Zulufttemperatur ( $T_{in;max}$ ) .....	40 °C
Bemessungsdurchflussmenge ( $Q$ ) .....	5,2 l/min (312 l/h)
Max. Bemessungsdurchflussmenge ( $Q_{max}$ ) .....	7 l/min (420 l/h)
Schalldruckpegel $L_{pA}$ .....	75,4 dB; $K_{pA}=3$ dB
Schallleistungspegel $L_{WA}$	
– gemessen .....	88 dB; $K_{WA}=2,27$ dB
– garantiert .....	90 dB
Vibration $a_h$ .....	$\leq 2,50$ m/s <sup>2</sup>

Lärm- und Vibrationswerte wurden entsprechend den in der Konformitätserklärung genannten Normen und Bestimmungen ermittelt.

Der angegebene Schwingungsgesamtwert und der angegebene Geräuschemissionswert sind nach einem genormten Prüfverfahren gemessen worden und können zum Vergleich eines Elektrowerkzeugs mit einem anderen verwendet werden. Der angegebene Schwingungsgesamtwert und der angegebene Geräuschemissionswert können auch zu einer vorläufigen Einschätzung der Belastung verwendet werden.

**⚠ WARNUNG!** Die Schwingungs- und Geräuschemissionen können während der tatsächlichen Benutzung des Elektrowerkzeugs

### Übersicht

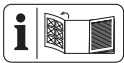

Die Abbildungen des Geräts finden Sie auf der vorderen Ausklappseite.

- 1 Lanze
- 2 Bügelgriff
- 3 Entriegelung (Bügelgriff)
- 4 Ein-/Ausschalter
- 5 Pistolengriff
- 6 Halter (Pistolengriff)
- 7 Halter für Düsen
- 8 Halter Hochdruckschlauch
- 9 Halter (Schaumdüse)
- 10 Hochdruckschlauch
- 11 Halter (Netzanschlussleitung)
- 12 Netzanschlussleitung
- 13 Räder
- 14 Hochdruckanschluss
- 15 Entriegelung (Hochdruckanschluss)
- 16 Kabelclip
- 17 Kupplung (Wasseranschluss)
- 18 Siebeinsatz
- 19 Wasseranschluss
- 20 Halter (Lanze)
- 21 Standard-Vario-Düse
- 22 Turbo-Schmutzfräse
- 23 Entriegelungsknopf
- 24 Schaumdüse
- 25 Reinigungsmitteltank
- 26 Entriegelung (Hochdruckschlauch)
- 27 Einschalthebel
- 28 Kindersicherung

von dem Angabewert abweichen, abhängig von der Art und Weise, in der das Elektrowerkzeug verwendet wird. Es ist notwendig, Sicherheitsmaßnahmen zum Schutz des Bedieners festzulegen, die auf einer Abschätzung der Schwingungsbelastung während der tatsächlichen Benutzungsbedingungen beruhen (hierbei sind alle Anteile des Betriebszyklus zu berücksichtigen, beispielsweise Zeiten, in denen das Elektrowerkzeug abgeschaltet ist, und solche, in denen es zwar eingeschaltet ist, aber ohne Belastung läuft).

## Sicherheitshinweise

Dieser Abschnitt behandelt die grundlegenden Sicherheitshinweise beim Gebrauch des Geräts.

### Bedeutung der Sicherheitshinweise

**▲ GEFAHR!** Wenn Sie diesen Sicherheitshinweis nicht befolgen, tritt ein Unfall ein. Die Folge ist schwere Körperverletzung oder Tod.

**▲ WARNUNG!** Wenn Sie diesen Sicherheitshinweis nicht befolgen, tritt möglicherweise ein Unfall ein. Die Folge ist möglicherweise schwere Körperverletzung oder Tod.

**▲ VORSICHT!** Wenn Sie diesen Sicherheitshinweis nicht befolgen, tritt ein Unfall ein. Die Folge ist möglicherweise leichte oder mittelschwere Körperverletzung.

**HINWEIS!** Wenn Sie diesen Sicherheitshinweis nicht befolgen, tritt ein Unfall ein. Die Folge ist möglicherweise ein Sachschaden.

### Bildzeichen und Symbole

#### Bildzeichen auf dem Gerät



Achtung!



Lesen Sie die Betriebsanleitung sorgfältig. Machen Sie sich mit den Bedienteilen und dem richtigen Gebrauch des Gerätes vertraut.



**Achtung!** Falls die Leitung während der Benutzung beschädigt wird, muss Sie sofort vom Versorgungsnetz getrennt werden. Ebenso beim Anschließen an die Wasserzufuhr oder beim Versuch Undichtigkeiten zu beseitigen ist der Stecker zu ziehen.



Gemäß gültiger Vorschriften darf der Hochdruckreiniger nie ohne Systemtrenner am Trinkwassernetz betrieben werden. Es ist ein geeigneter Systemtrenner gemäß EN 12729 Typ BA zu verwenden.



Schutzklasse II (Doppelisolierung)



Garantierter Schalleistungspegel  $L_{WA}$  in dB.



Düsenreinigungsnadel



Betreiben Sie das Gerät nur in stehender, niemals in liegender Position.



Hochdruckstrahlen können bei unsachgemäßem Gebrauch gefährlich sein. Der Strahl darf nicht auf Personen, Tiere, aktive elektrische Ausrüstung oder auf die Maschine selbst gerichtet werden.



Elektrogeräte gehören nicht in den Hausmüll.

## Sichere Inbetriebnahme des Geräts

### Allgemeine Hinweise

- Lesen Sie die Betriebsanleitung sorgfältig. Machen Sie sich mit den Bedienteilen und dem richtigen Gebrauch des Gerätes vertraut.

- Das Gerät darf nicht von Kindern verwendet werden. Kinder sind zu beaufsichtigen, um sicherzustellen, dass sie nicht mit dem Gerät spielen. Das Gerät kann von Personen mit verringerten physischen, sensorischen oder mentalen Fähigkeiten oder Mangel an Erfahrung und Wissen, betrieben werden, wenn sie beaufsichtigt oder bezüglich des sicheren Gebrauchs des Gerätes unterwiesen wurden und die daraus resultierenden Gefahren verstehen.
- Personen, die mit der Betriebsanleitung nicht vertraut sind, dürfen das Gerät nicht benutzen.
- Hochdruckreiniger dürfen ausschließlich von unterwiesenen Personen betrieben werden.
- Das Gerät darf nicht in Lagen höher als 2000 m verwendet werden.
- Bei Auftreten einer Störung oder eines Defektes während des Betriebes ist das Gerät sofort auszuschalten und

der Netzstecker zu ziehen. Für mögliche Ursachen einer Störung: *Fehlersuche*, S. 15.

Oder kontaktieren Sie unser Service-Center.

- Es ist zu beachten, dass der Benutzer selbst für Unfälle oder Gefährdungen gegenüber anderen Personen oder deren Besitz verantwortlich ist.
- Beachten Sie den Lärmschutz und örtliche Vorschriften.

### **Vorbereitung**

- Schützen Sie sich vor zurückspritzendem Wasser oder Schmutz mit einer Schutzbrille und geeigneter Schutzkleidung.
- Während des Gebrauchs von Hochdruckreinigern können Aerosole entstehen. Das Einatmen von Aerosolen kann zu gesundheitlichen Schäden führen. Je nach Anwendung kann die Verwendung von vollständig abgeschirmten Düsen (z. B. Flächenreiniger) den Ausstoß von wässrigen Aerosolen deutlich verringern. Tragen Sie, abhän-

gig von der zu reinigenden Umgebung, eine geeignete Atemschutzmaske der Klasse FFP 2 oder vergleichbar, um sich vor dem Einatmen von Aerosolen zu schützen, wenn der Einsatz einer vollständig abgeschirmten Düse nicht möglich ist.

- Arbeiten Sie nicht mit einem beschädigten, unvollständigen oder ohne die Zustimmung des Herstellers umgebauten Gerät. Lassen Sie vor Inbetriebnahme durch einen Fachmann prüfen, dass die geforderten elektrischen Schutzmaßnahmen vorhanden sind.
- Das Gerät darf nur an eine Steckdose angeschlossen werden, die von einem erfahrenem Elektriker gemäß IEC 60364-1 installiert wurde.
- Prüfen Sie vor dem Gebrauch immer Anschluss- und Verlängerungsleitung auf Anzeichen von Beschädigung oder Alterung. Falls die Leitung während der Benutzung beschädigt wird, muss

Sie sofort vom Versorgungsnetz getrennt werden, **BERÜHREN SIE DIE LEITUNG NICHT, BEVOR SIE VOM NETZ GETRENNT IST.** Benutzen Sie das Gerät nicht, wenn die Leitung beschädigt oder abgenutzt ist.

- Wenn die Netzanschlussleitung dieses Geräts beschädigt wird, muss sie durch den Hersteller, seinen Kundendienst oder eine ähnlich qualifizierte Person ersetzt werden, um Gefährdungen zu vermeiden. Wenden Sie sich an das Service-Center.
- Schließen Sie das Gerät nur an eine Steckdose mit Fehlerstrom-Schutzeinrichtung (RCD) mit einem Bemessungsfehlerstrom von nicht mehr als 30 mA an.
- Verwenden Sie nur Verlängerungsleitungen, die für den Einsatz im Freien geeignet sind. Die Verbindung muss trocken sein und oberhalb des Bodens liegen. Es ist empfohlen, hierzu eine Kabeltrommel zu verwenden,

die die Steckdose mindestens 60 mm über dem Boden hält.

- Verlängerungsleitungen müssen einen Leiterquerschnitt von mindestens  $2 \times 2,5 \text{ mm}^2$  haben.
- Hochdruckschläuche, Armaturen und Kupplungen sind wichtig für die Gerätesicherheit. Verwenden Sie nur vom Hersteller empfohlene Hochdruckschläuche, Armaturen und Kupplungen.
- Nehmen Sie das Gerät nicht in Betrieb, wenn die Netzanschlussleitung, der Wasserzulauf oder andere wichtige Teile wie der Hochdruckschlauch oder die Spritzpistole beschädigt bzw. undicht sind.
- Benutzen Sie das Gerät nur stehend und nur auf einer festen ebenen Fläche.
- Betreiben Sie das Gerät niemals, wenn Kinder oder Tiere in der Nähe sind. Personen in der Nähe müssen Schutzkleidung tragen.

## Betrieb

- Seien Sie aufmerksam, achten Sie darauf, was Sie tun, und gehen Sie mit Vernunft an die Arbeit mit dem Gerät. Benutzen Sie das Gerät nicht, wenn Sie müde sind oder unter Einfluss von Drogen, Alkohol oder Medikamenten stehen.
- Hochdruckstrahlen können bei unsachgemäßem Gebrauch gefährlich sein. Der Strahl darf nicht auf Personen, Tiere, aktive elektrische Ausrüstung oder auf die Maschine selbst gerichtet werden.
- Richten Sie den Strahl nicht auf sich selbst oder andere, um Kleidung oder Schuhwerk zu reinigen.
- Wenn Sie mit Reinigungsmittel in Kontakt kommen, spülen Sie mit reichlich reinem Wasser.
- Benutzen Sie die Netzanschlussleitung nicht, um den Anschlussstecker aus der Steckdose zu ziehen oder um das Gerät zu ziehen. Schützen Sie die Netzanschlussleitung

- vor Hitze, Öl und scharfen Kanten.
- Explosionsgefahr – versprühen Sie keine brennbaren Flüssigkeiten.
  - Benutzen Sie das Gerät nicht in der Nähe von entzündbaren Flüssigkeiten oder Gasen. Bei Nichtbeachtung besteht Brand- oder Explosionsgefahr.
  - Transportieren Sie niemals das Gerät, während der Antrieb läuft.
  - Schalten Sie das Gerät aus und ziehen Sie den Anschlussstecker aus der Steckdose. Vergewissern Sie sich, dass alle sich bewegendenden Teile zum vollständigen Stillstand gekommen sind
    - wann immer Sie das Gerät verlassen,
    - bevor Sie Zubehör wechseln,
    - bevor Sie Blockierungen entfernen oder Verstopfungen beseitigen,
    - bevor Sie das Gerät überprüfen, reinigen oder Arbeiten an ihm durchführen.

- Falls das Gerät anfängt, ungewöhnlich stark zu vibrieren, ist eine sofortige Überprüfung erforderlich:
  - suchen Sie nach Beschädigungen,
  - tauschen Sie beschädigte Teile,
  - wenden Sie sich an das Service-Center.

### **Reinigung, Wartung und Lagerung**

- Lassen Sie den Motor abkühlen, bevor Sie das Gerät für längere Zeit abstellen.
- Ersetzen Sie aus Sicherheitsgründen abgenutzte oder beschädigte Teile. Verwenden Sie ausschließlich Original-Ersatzteile und -Zubehör. Der Einsatz von Fremdteilen führt zum sofortigen Verlust des Garantieanspruchs.
- Das Öffnen des Gerätes ist nur von einer autorisierten Elektrofachkraft auszuführen. Wenden Sie sich für Reparaturen immer an unser Service-Center.
- Schalten Sie den Antrieb ab, trennen Sie das Gerät

von der Stromversorgung und lassen Sie das Gerät abkühlen, wenn das Gerät zur Reinigung, Einstellung, Lagerung oder zum Austausch eines Zubehörteils angehalten ist.

- Behandeln Sie das Gerät mit Sorgfalt und halten Sie es sauber.
- Bewahren Sie das Gerät unzugänglich für Kinder auf.



## Vorbereitung

**▲ WARNUNG!** Verletzungsgefahr durch ungewollt anlaufendes Gerät. Stecken Sie den Anschlussstecker erst dann in die Steckdose, wenn das Gerät vollständig für den Einsatz vorbereitet ist.

### Bedienteile

Lernen Sie vor dem ersten Betrieb des Geräts die Bedienteile kennen.

#### Pistolengriff (5):

- **Einschalthebel (27)**
  - Einschalthebel ziehen: Aktiviert den Hochdruckstrahl
  - Einschalthebel loslassen: Deaktiviert den Hochdruckstrahl
- **Kindersicherung (28)** (Von hinten gesehen)
  - ← Der Einschalthebel ist verriegelt .
  - Sie können den Einschalthebel ziehen .

**▲ WARNUNG!** Verletzungsgefahr durch Hochdruckstrahl! Verriegeln Sie den Einschalthebel bei jeder Unterbrechung der Arbeit.

#### Bügelgriff (2)

Mit ausgezogenem Bügelgriff können Sie das Gerät bequem rollen.

- Bügel ausziehen:
  - a) Drücken Sie die Entriegelung (3).
  - b) Ziehen Sie den Bügelgriff nach oben.

- Bügel einziehen:
  - a) Drücken Sie die Entriegelung (3).
  - b) Drücken Sie den Bügelgriff nach unten.

## Wasserversorgung herstellen

### Voraussetzungen

- Zuleitungsschlauch: Gartenschlauch mit montiertem Schnellanschluss mit Gartenschlauchadapter (nicht im Lieferumfang enthalten);  $\varnothing 13$  mm ( $\frac{1}{2}$ " ); Länge zwischen 5 m und 30 m
- Mindestförderleistung: 5,2 l/min (312 l/h)
- **Systemtrenner**  
Ein Systemtrenner (Rückflussverhinderer) verhindert den Rückfluss von Wasser und Reinigungsmittel in die Trinkwasserleitung.
  - Gemäß gültiger Vorschriften darf ein Hochdruckreiniger nie ohne Systemtrenner am Trinkwassernetz betrieben werden. Es ist ein geeigneter Systemtrenner gemäß EN 12729 Typ BA zu verwenden.
  - Wasser, das durch einen Systemtrenner geflossen ist, wird als nicht trinkbar eingestuft.
  - Ein Systemtrenner ist im Fachhandel erhältlich.

### Vorgehen

1. Schließen Sie den Zuleitungsschlauch an die Wasserversorgung an.
2. Entlüften Sie den Zuleitungsschlauch: Öffnen Sie die Wasserversorgung, bis das Wasser am anderen Ende des Zuleitungsschlauches blasenfrei austritt. Schließen Sie die Wasserversorgung.
3. Verbinden Sie den Schnellanschluss mit Gartenschlauchadapter am Zuleitungsschlauch mit der Kupplung.

### Gerät aufstellen

1. Stellen Sie das Gerät auf eine ebene feste Fläche.
2. Drücken Sie die Entriegelung (15) vom Hochdruckanschluss (14) weg.
3. Stecken Sie den Schnellanschlussstecker am Hochdruckschlauch (10) in den Hochdruckanschluss (14) des Geräts. Er rastet hörbar ein. Kontrollieren Sie den festen Sitz.
4. Stecken Sie den zweiten Schnellanschlussstecker am Hochdruckschlauch in

den Hochdruckanschluss am Pistolengriff (5).

Führen Sie den Schlauch nicht durch den Bügelgriff (2), um den Bügelgriff nicht zu behindern.

## Aufsatz wählen

### Standard-Vario-Düse (21)

Die Spitze ist drehbar und verschiebbar

#### Bedienteile

- Vario-Fächerstrahl (Drehrichtung von hinten gesehen)



↪ Breiter Strahl



↪ Schmäler Strahl; Punktstrahl

- Verschiebbare Spitze



Niederdruck für Reinigungsmittel: Spitze vorne

Hochdruckbetrieb: Spitze hinten

### Turbo-Schmutzfräse (22)



Der rotierende Wasserstrahl eignet sich zum Arbeiten mit geringem Wasserverbrauch.

## Aufsatz montieren und demontieren

### Düse montieren

1. Montieren Sie die Lanze (1) am Pistolengriff (5) (Bajonettverschluss: Stecken und Drehen).
2. Stecken Sie die Düse auf die Lanze (1). Der Aufsatz rastet ein.

### Düse demontieren

1. Drücken und halten Sie den Entriegelungsknopf (23).
2. Ziehen Sie die Düse von der Lanze (1).
3. Demontieren Sie die Lanze (1) vom Pistolengriff (5) (Bajonettverschluss: Drücken, Drehen und Ziehen).

### Schaumdüse mit Reinigungsmitteltank montieren

1. Demontieren Sie die Lanze (1) vom Pistolengriff (5) (Bajonettverschluss: Drücken, Drehen und Ziehen).

2. Montieren Sie den Aufsatz am Pistolengriff (5) (Bajonettverschluss: Stecken und Drehen).

### Schaumdüse mit Reinigungsmitteltank demontieren

1. Demontieren Sie den Aufsatz vom Pistolengriff (5) (Bajonettverschluss: Drücken, Drehen und Ziehen).

## Betrieb

### Reinigen mit Reinigungsmittel

#### Anforderungen an das Reinigungsmittel

- Dieses Gerät wurde für den Einsatz mit einem neutralen Reinigungsmittel auf der Basis biologisch abbaubarer, anionischer Tenside entwickelt.
- Die Verwendung anderer Reinigungsmittel oder Chemikalien kann die Sicherheit des Gerätes beeinträchtigen und zu Beschädigungen führen. Derartige Schäden am Gerät unterliegen nicht der Garantie.
- Sie können Reinigungsmittel über unseren Online-Shop beziehen (*Ersatzteile und Zubehör*, S. 18).

#### Voraussetzungen

- Der Reinigungsmitteltank ist mit Reinigungsmittel gefüllt.

#### Reinigungsmitteltank (25) füllen/leeren

1. Drehen Sie die Schaumdüse (24) vom Reinigungsmitteltank (25) ab.
2. Füllen bzw. leeren Sie den Reinigungsmitteltank (25).
3. Drehen Sie die Schaumdüse (24) wieder auf den Reinigungsmitteltank (25).

## Einschalten

**⚠ WARNUNG!** Undichtiges Wassersystem kann zu elektrischem Schlag führen! Bringen Sie den Ein-/Ausschalter (4) in Stellung „0“ (AUS). Ziehen Sie den Anschlussstecker. Beginnen Sie erneut mit dem Herstellen der Wasseranschlüsse (siehe *Wasserversorgung herstellen*, S. 11).

**⚠ WARNUNG!** Gerät darf nur in aufrechter Position betrieben werden! Wenn das Gerät umfällt besteht die Gefahr eines elektrischen Schlags. Bringen Sie den Ein-/Ausschalter (4) in Stellung „0“ (AUS). Ziehen Sie den Anschlussstecker. Bringen Sie erst jetzt das Gerät wieder in aufrechte Position. Warten Sie zu Ihrer eigenen Sicherheit ca. fünf

Minuten, bis Sie den elektrischen Anschluss wieder herstellen.

**▲ WARNUNG!** Ungeeignete Verlängerungsleitungen können gefährlich sein! Verwenden Sie nur Verlängerungsleitungen, die für den Einsatz im Freien geeignet sind. Die Verbindung muss trocken sein und oberhalb des Bodens liegen. Es ist empfohlen, hierzu eine Kabeltrommel zu verwenden, die die Steckdose mindestens 60 mm über dem Boden hält.

1. Stellen Sie sicher, dass der Ein-/Ausschalter (4) in der Stellung „0“ (AUS) steht.
2. Bringen Sie das Gerät in aufrechte Position.
3. Verbinden Sie den Anschlussstecker mit einer Steckdose mit Fehlerstromschutzschalter.
4. **HINWEIS!** Ein Trockenlauf führt zu einer Beschädigung des Gerätes. Betreiben Sie den Hochdruckreiniger nicht mit geschlossenem Wasserhahn. Öffnen Sie den Wasserhahn vollständig.
5. Bringen Sie den Ein-/Ausschalter (4) in Stellung „I“ (EIN).

Der Motor startet kurz, bis der notwendige Druck aufgebaut ist. Dann stoppt der Motor.



6. **▲ WARNUNG!** Beachten Sie die Rückstoßkraft (26 N) des austretenden Wasserstrahles. Sie können sich oder andere Personen verletzen. Sorgen Sie für einen sicheren Stand. Halten Sie den Pistolengriff (5) gut fest.

Drücken Sie den Einschalthebel (27) des Pistolengriffs (5).

Die Düse arbeitet mit Druck und der Motor startet. Wenn Sie den Einschalthebel (27) loslassen, stoppt der Motor. Der Hochdruck im System bleibt erhalten.

## Betrieb unterbrechen

Sie können den Pistolengriff (5) mit Lanze und Düse in den Halter (6) für Pistolengriff stecken.

1. Lassen Sie den Einschalthebel (27) des Pistolengriffs (5) los.
2. Wenn Sie den Pistolengriff ablegen: Sichern Sie den Einschalthebel mit der Kindersicherung (28) (Von hinten gesehen).
  - ← Der Einschalthebel ist verriegelt .
  - Sie können den Einschalthebel ziehen .

**▲ WARNUNG!** Verletzungsgefahr durch Hochdruckstrahl! Verriegeln Sie den Einschalthebel bei jeder Unterbrechung der Arbeit.

3. Bei längeren Arbeitspausen: Bringen Sie den Ein-/Ausschalter (4) in Stellung „0“ (AUS).

## Entlüften

### Zuleitungsschlauch entlüften

1. Schließen Sie den Wasserhahn.
2. Entfernen Sie den Zuleitungsschlauch vom Gerät.
3. Weiter siehe *Wasserversorgung herstellen*, S. 11

### Gerät entlüften

1. Bringen Sie den Ein-/Ausschalter (4) in Stellung „I“ (EIN).
2. Warten Sie, bis Druck aufgebaut ist und der Motor stoppt.
3. Bringen Sie den Ein-/Ausschalter (4) in Stellung „0“ (AUS).
4. Drücken Sie den Einschalthebel (27) des Pistolengriffs (5), bis der Druck abgebaut ist.
5. Wiederholen Sie diese Schritte einige Male, bis keine Luft mehr im Gerät ist.

## Betrieb beenden

1. Nach Arbeiten mit Reinigungsmitteln:
  - Leeren Sie den Reinigungsmitteltank (25).
  - Spülen Sie das Gerät mit klarem Wasser, bis kein Reinigungsmittel mehr in den Leitungen ist.
2. Lassen Sie den Einschalthebel (27) los.
3. Bringen Sie den Ein-/Ausschalter (4) in Stellung „0“ (AUS).
4. Schließen Sie den Wasserhahn.
5. Drücken Sie den Einschalthebel (27) des Pistolengriffs (5), bis der Druck abgebaut ist.
6. Ziehen Sie den Anschlussstecker. Wickeln Sie die Netzanschlussleitung (12) auf den Halter (11).
7. Trennen Sie das Gerät von der Wasserversorgung.

## Transport

So bereiten Sie das Gerät vor, um es sicher zu rollen.

- Schalten Sie das Gerät aus und ziehen Sie den Anschlussstecker aus der Steckdose. Vergewissern Sie sich, dass alle sich bewegenden Teile zum vollständigen Stillstand gekommen sind.
- Wickeln Sie den Hochdruckschlauch (10) um den Halter (8) und die Netzanschlussleitung (12) um den Halter (11).
- Sichern Sie den Netzstecker mit dem Kabelclip (16) an der Netzanschlussleitung.
- Ziehen Sie den Bügelgriff aus.

Falls Sie das Gerät tragen wollen, lassen Sie sich evtl. von einer zweiten Person helfen.

## Reinigung, Wartung und Lagerung

**⚠ WARNUNG!** Elektrischer Schlag! Verletzungsgefahr durch ungewollt anlaufendes Gerät. Schützen Sie sich bei Wartungs- und Reinigungsarbeiten. Schalten Sie das Gerät aus und ziehen Sie den Anschlussstecker aus der Steckdose. Lassen Sie Instandsetzungsarbeiten und Wartungsarbeiten, die nicht in dieser Anleitung beschrieben sind, von unserem Service-Center durchführen. Verwenden Sie nur Original-Ersatzteile.

### Reinigung

**HINWEIS!** Beschädigungsgefahr! Nicht sachgemäße Reinigung kann das Gerät beschädigen. Spritzen Sie das Gerät niemals mit Wasser ab. Reinigen Sie das Gerät nicht unter fließendem Wasser. Verwenden Sie keine scharfen Reinigungs- bzw. Lösungsmittel. Halten Sie das Gerät stets sauber.

### Nach dem Betrieb reinigen

1. Bringen Sie den Ein-/Ausschalter (4) in Stellung „0“ (AUS).
2. Ziehen Sie den Anschlussstecker.
3. Halten Sie die Lüftungsschlitze sauber und frei.
4. Reinigen Sie das Gerät mit einer weichen Bürste oder einem leicht feuchtem Tuch.

### Düse reinigen

In seltenen Fällen kann die Düse (21) durch Fremdkörper verstopfen.

1. Demontieren Sie die Düse (21).

2. Entfernen Sie den Fremdkörper von vorne mit der Düsenreinigungsnadel (30).
3. Spülen Sie die Düse von vorne mit Wasser durch, um den Fremdkörper zu beseitigen.

### Siebeinsatz im Wasseranschluss reinigen

**HINWEIS!** Reinigen Sie den Siebeinsatz (18) regelmäßig.

#### Vorgehen

1. Entfernen Sie die Kupplung (17) vom Wasseranschluss (19).
2. Nehmen Sie den Siebeinsatz (18) aus dem Wasseranschluss.
3. Reinigen Sie den Siebeinsatz unter fließendem Wasser.
4. Montieren Sie den Siebeinsatz (18) und die Kupplung (17) in umgekehrter Reihenfolge.

### Wartung

Das Gerät ist wartungsfrei.

### Lagerung

#### Hinweise

Lagern Sie Gerät und Zubehör stets:

- sauber
- trocken
- staubgeschützt
- frostsicher
- außerhalb der Reichweite von Kindern

#### Gerät zur Lagerung vorbereiten

**HINWEIS!** Der Hochdruckreiniger und das Zubehör werden von Frost zerstört, wenn sie nicht vollständig von Wasser entleert sind.

1. Entleeren Sie das Gerät vollständig von Wasser.
  - Trennen Sie das Gerät von der Wasserversorgung.
  - Schalten Sie den Hochdruckreiniger am Ein-/Ausschalter (4) für maximal 1 Minute ein.
  - Drücken Sie den Einschalthebel (27) am Pistolengriff (5), bis kein Wasser mehr am Pistolengriff (5) oder an den Aufsätzen austritt.
  - Schalten Sie das Gerät aus.
2. Entleeren Sie das Zubehör vollständig von Wasser.
3. Lagern Sie alle Aufsätze stehend, in den Haltern mit dem Anschluss nach unten.

4. Demontieren Sie den Hochdruckschlauch. Entleeren Sie den Hochdruckschlauch.
5. Lagern Sie Hochdruckschlauch und Netzanschlussleitung in den vorgesehenen Haltern (8, 11).
6. Sichern Sie den Netzstecker mit dem Kabelclip (16) an der Netzanschlussleitung.

## Fehlersuche

Die folgende Tabelle hilft Ihnen kleine Störungen zu beseitigen:

Problem	Mögliche Ursache	Fehlerbehebung
Gerät startet nicht	Ein-/Ausschalter (4) ausgeschaltet	Position des Ein-/Ausschalters überprüfen
	Netzspannung fehlt	Steckdose, Netzanschlussleitung, Anschlussstecker, Sicherung prüfen, ggf. Reparatur durch Elektrofachmann.
	Fehlerhafte Spannungsversorgung	Kontrollieren Sie die elektrische Anlage auf Übereinstimmung mit den Angaben auf dem Typenschild
Gerät fördert kein Wasser	Lufteinschlüsse im Hochdruckreiniger	Gerät einschalten und Einschalthebel (27) betätigen.
		<i>Entlüften, S. 13</i>
Gerät hat keinen Druck	Lufteinschlüsse im Hochdruckreiniger	<i>Entlüften, S. 13</i>
	Leitungsdruckabfall	Kontrollieren Sie die Wasserversorgung
Wassersystem undicht	Anschlüsse nicht richtig montiert	Schalten Sie das Gerät aus und trennen Sie es vom Netz. Schließen Sie das Gerät erneut an die Wasserleitungen an (siehe <i>Wasserversorgung herstellen, S. 11</i> )
	Wasseranschluss (19) undicht	Schalten Sie das Gerät aus und trennen Sie es vom Netz. Wechseln Sie Kupplung (17) am Wasseranschluss (19) inkl. Dichtungsring (siehe <i>Ersatzteile und Zubehör, S. 18</i> )
Starke Druckschwankungen	Düse (21) verschmutzt	Spülen Sie die Düse (21) mit Wasser. Reinigen Sie bei Bedarf die Düsenbohrung mit der Düsenreinigungsnadel (30; siehe <i>Reinigung, S. 14</i> ).
	Düse (21) verstopft	Entfernen Sie die Düse (21) und stellen Sie sicher, dass das Wasser am Pistolengriff (5) ungehindert austritt.

## Entsorgung/Umweltschutz

Führen Sie Gerät, Zubehör und Verpackung einer umweltgerechten Wiederverwertung zu.



Elektrogeräte gehören nicht in den Hausmüll.

Das Symbol der durchgestrichenen Mülltonne bedeutet, dass dieses Elektro- bzw. Elektronikgerät am Ende seiner Lebensdauer nicht im Hausmüll entsorgt werden darf, sondern vom Endnutzer einer getrennten Sammlung zugeführt werden muss.

**Richtlinie 2012/19/EU über Elektro- und Elektronik-Altgeräte:**

Verbraucher sind gesetzlich dazu verpflichtet, Elektro- und Elektronikgeräte am Ende ihrer Lebensdauer einer umweltgerechten Wiederverwertung zuzuführen. Auf diese Weise wird eine umwelt- und ressourcenschonende Verwertung sichergestellt. Je nach Umsetzung in nationales Recht können Sie folgende Möglichkeiten haben:

- an einer Verkaufsstelle zurückgeben,
- an einer offiziellen Sammelstelle abgeben,
- an den Hersteller/Inverkehrbringer zurücksenden.

Nicht betroffen sind den Altgeräten beigelegte Zubehörteile und Hilfsmittel ohne Elektrobestandteile.

**Zusätzliche Entsorgungshinweise für Deutschland**

Das Gerät ist bei eingerichteten Sammelstellen, Wertstoffhöfen oder Entsorgungsbetrieben abzugeben. Zudem sind Vertreiber von Elektro- und Elektronikgeräten sowie Vertreiber von Lebensmitteln zur Rücknahme verpflichtet. LIDL bietet Ihnen Rückgabemöglichkeiten direkt in den Filialen und Märkten an. Rückgabe und Entsorgung sind für Sie kostenfrei.

Beim Kauf eines Neugerätes haben Sie das Recht, ein entsprechendes Altgerät unentgeltlich zurückzugeben.

Zusätzlich haben Sie die Möglichkeit, unabhängig vom Kauf eines Neugerätes, unentgeltlich (bis zu drei) Altgeräte abzugeben, die in keiner Abmessung größer als 25 cm sind. Bitte entnehmen Sie vor der Rückgabe Batterien oder Akkumulatoren, sowie Lampen, die zerstörungsfrei entnommen werden können und führen diese einer separaten Sammlung zu.

**Entsorgung der Reinigungsmittelflasche**

- Produktreste sind unter Beachtung der Abfallrichtlinie 2008/98/EG sowie nationalen und regionalen Vorschriften zu entsorgen. Für dieses Produkt kann keine Abfallschlüssel-Nummer gemäß europäischem Abfallkatalog (AVV) festgelegt

werden, da erst der Verwendungszweck durch den Verbraucher eine Zuordnung erlaubt. Die Abfallschlüssel-Nummer ist innerhalb der EU in Absprache mit dem Entsorger festzulegen.

- Nicht kontaminierte Verpackungen können einem Recycling zugeführt werden.
- Nicht reinigungsfähige Verpackungen sind wie der Stoff zu entsorgen.

**Service**

**Garantie**

Sehr geehrte Kundin, sehr geehrter Kunde, Sie erhalten auf dieses Produkt 3 Jahre Garantie ab Kaufdatum. Im Falle von Mängeln dieses Produkts stehen Ihnen gegen den Verkäufer des Produkts gesetzliche Rechte zu. Diese gesetzlichen Rechte werden durch unsere im Folgenden dargestellte Garantie nicht eingeschränkt.

**Garantiebedingungen**

Die Garantiefrist beginnt mit dem Kaufdatum. Bitte bewahren Sie den Original-Kassenbon gut auf. Diese Unterlage wird als Nachweis für den Kauf benötigt. Tritt innerhalb von drei Jahren ab dem Kaufdatum dieses Produkts ein Material- oder Fabrikationsfehler auf, wird das Produkt von uns – nach unserer Wahl – für Sie kostenlos repariert oder ersetzt. Diese Garantieleistung setzt voraus, dass innerhalb der Drei-Jahres-Frist das defekte Produkt und der Kaufbeleg (Kassenbon) vorgelegt und schriftlich kurz beschrieben wird, worin der Mangel besteht und wann er aufgetreten ist.

Wenn der Defekt von unserer Garantie gedeckt ist, erhalten Sie das reparierte oder ein neues Produkt zurück. Mit Reparatur oder Austausch des Produkts beginnt kein neuer Garantiezeitraum.

**Garantiezeit und gesetzliche Mängelansprüche**

Die Garantiezeit wird durch die Gewährleistung nicht verlängert. Dies gilt auch für ersetzte und reparierte Teile. Eventuell schon beim Kauf vorhandene Schäden und Mängel müssen sofort nach dem Auspacken gemeldet werden. Nach Ablauf der Garantiezeit anfallende Reparaturen sind kostenpflichtig.

## Garantieumfang

Das Produkt wurde nach strengen Qualitätsrichtlinien sorgfältig produziert und vor Anlieferung gewissenhaft geprüft.

Die Garantieleistung gilt für Material- oder Fabrikationsfehler. Diese Garantie erstreckt sich nicht auf Produktteile, die normaler Abnutzung ausgesetzt sind und daher als Verschleißteile angesehen werden können (z. B. Hochdruckschlauch) oder für Beschädigungen an zerbrechlichen Teilen (z. B. Schalter). Diese Garantie verfällt, wenn das Produkt beschädigt, nicht sachgemäß benutzt oder nicht gewartet wurde. Für eine sachgemäße Benutzung des Produkts sind alle in der Betriebsanleitung aufgeführten Anweisungen genau einzuhalten. Verwendungszwecke und Handlungen, von denen in der Betriebsanleitung abgeraten oder vor denen gewarnt wird, sind unbedingt zu vermeiden.

Das Produkt ist lediglich für den privaten und nicht für den gewerblichen Gebrauch bestimmt. Bei missbräuchlicher und unsachgemäßer Behandlung, Gewaltanwendung und bei Eingriffen, die nicht von unserer autorisierten Service-Niederlassung vorgenommen wurden, erlischt die Garantie.

## Abwicklung im Garantiefall

Um eine schnelle Bearbeitung Ihres Anliegens zu gewährleisten, folgen Sie bitte den folgenden Hinweisen:

- Bitte halten Sie für alle Anfragen den Kassenbon und die Artikelnummer (IAN 506388\_2507) als Nachweis für den Kauf bereit.
- Die Artikelnummer entnehmen Sie bitte dem Typenschild am Produkt, einer Gravur am Produkt, dem Titelblatt der Bedienungsanleitung (unten links) oder dem Aufkleber auf der Rück- oder Unterseite des Produktes.
- Sollten Funktionsfehler oder sonstige Mängel auftreten, kontaktieren Sie zunächst das nachfolgend benannte Service-Center **telefonisch** oder nutzen Sie unser **Kontaktformular**, das Sie auf [parkside-diy.com](http://parkside-diy.com) in der Kategorie **Service** finden.
- Ein als defekt erfasstes Produkt können Sie, nach Rücksprache mit unserem Service-Center unter Beifügung des Kaufbelegs (Kassenbons) und der Angabe, worin der Mangel besteht und wann er aufgetreten ist, für Sie portofrei an die Ihnen

mitgeteilte Service-Anschrift übersenden. Um Annahmeprobleme und Zusatzkosten zu vermeiden, benutzen Sie unbedingt nur die Adresse, die Ihnen mitgeteilt wird. Stellen Sie sicher, dass der Versand nicht unfrei, per Sperrgut, Express oder sonstiger Sonderfracht erfolgt. Senden Sie das Produkt bitte inkl. aller beim Kauf mitgelieferten Zubehörteile ein und sorgen Sie für eine ausreichend sichere Transportverpackung.

## Reparatur-Service

Für Reparaturen, **die nicht der Garantie unterliegen**, wenden Sie sich an das **Service-Center**. Dort erhalten Sie gerne einen Kostenvoranschlag.

- Wir können nur Geräte bearbeiten, die ausreichend verpackt und frankiert eingesandt wurden.  
**Hinweis:** Bitte senden Sie Ihr Gerät gereinigt und mit Hinweis auf den Defekt an die vom Service-Center genannte Adresse.
- Nicht angenommen werden unfrei eingeschickte Geräte sowie Geräte, die per Sperrgut, Express oder mit sonstiger Sonderfracht versendet wurden.
- Wir entsorgen Ihre eingesendeten, defekten Geräte kostenlos.

## Service-Center

**DE** **Service Deutschland**  
Tel.: 0800 88 55 300  
Kontaktformular auf [parkside-diy.com](http://parkside-diy.com)  
**IAN 506388\_2507**

**AT** **Service Österreich**  
Tel.: 0800 447750  
Kontaktformular auf [parkside-diy.com](http://parkside-diy.com)  
**IAN 506388\_2507**

**BE** **Service Belgien**  
Tel.: 0800 12614  
Kontaktformular auf [parkside-diy.com](http://parkside-diy.com)  
**IAN 506388\_2507**

## Importeur

Bitte beachten Sie, dass die folgende Anschrift keine Serviceanschrift ist. Kontaktieren Sie zunächst das oben genannte Service-Center.

Grizzly Tools GmbH & Co. KG  
 Stockstädter Str. 20  
 63762 Großostheim  
 DEUTSCHLAND  
[www.grizzlytools.de](http://www.grizzlytools.de)

## Ersatzteile und Zubehör

**Ersatzteile und Zubehör erhalten Sie unter [www.grizzlytools.shop](http://www.grizzlytools.shop).** Sollten bei Ihrem Bestellvorgang Probleme auftreten, kontaktieren Sie uns über unseren Online-Shop. Bei weiteren Fragen wenden Sie sich an: *Service-Center*, S. 17

Pos.-Nr.	Bezeichnung	Best.-Nr.
1	Lanze	91103276
5	Pistolengriff	91103275
10	Hochdruckschlauch, 7 m	91103274
13	Radset (2)	91103270
17, 18	Kupplung (Wasseranschluss), Siebeinsatz	91120380
21	Standard-Vario-Düse	91103278
22	Turbo-Schmutzfräse	91103277
24	Schaumdüse	91103280
25	Reinigungsmitteltank	91103281
30	Düsenreinigungsnadel	91110572

# Original-EU-Konformitätserklärung

Produkt: **Hochdruckreiniger**

Modell: **PHD 135 H7**

Seriennummer: 000001-212400

Der oben beschriebene Gegenstand der Erklärung erfüllt die einschlägigen Harmonisierungsrechtsvorschriften der Union:

**2006/42/EG • 2014/30/EU • 2000/14/EG & 2005/88/EG • 2011/65/EU & (EU) 2015/863**

Der oben beschriebene Gegenstand der Erklärung erfüllt die Vorschriften der Richtlinie 2011/65/EU des Europäischen Parlaments und des Rates vom 8. Juni 2011 zur Beschränkung der Verwendung bestimmter gefährlicher Stoffe in Elektro- und Elektronikgeräten.

Um die Konformität zu gewährleisten, wurden folgende harmonisierte Normen sowie nationale Normen und Bestimmungen angewendet:

**EN 60335-1:2012/A16:2023 • EN 60335-2-79:2012 • EN 62233:2008  
 EN IEC 55014-1:2021 • EN IEC 55014-2:2021  
 EN IEC 61000-3-2:2019/A2:2024  
 EN 61000-3-3:2013/A2:2021 • EN IEC 63000:2018**

In Übereinstimmung mit der Richtlinie 2000/14/EG über Geräuschemissionen wird Folgendes bestätigt: Schalleistungspegel  $L_{WA}$

- gemessen: 88 dB;
- garantiert: 90 dB

Angewandtes Konformitätsbewertungsverfahren nach 2000/14/EG, Anhang V.

Die alleinige Verantwortung für die Ausstellung dieser Konformitätserklärung trägt der Hersteller:



Grizzly Tools GmbH & Co. KG  
 Stockstädter Str. 20  
 63762 Großostheim  
 DEUTSCHLAND  
 20.12.2025

Christian Frank  
 Dokumentationsbevollmächtigter

# Table of Contents

**Introduction..... 20**  
 Proper use.....20  
 Scope of delivery/accessories.....20  
 Overview.....21  
 Description of functions.....21  
 Technical data.....21

**Safety information.....22**  
 Meaning of the safety information..... 22  
 Pictograms and symbols..... 22  
 Safe initial start-up of the device..... 22

**Preparation..... 26**  
 Control elements.....26  
 Establishing a water supply.....26  
 Setting up the device.....27  
 Select the attachment.....27  
 Fitting and removing attachments..... 27

**Operation..... 27**  
 Cleaning using cleaning agent.....27  
 Switching on.....28  
 Interrupting the operation.....28  
 Bleeding.....28  
 Ending the operation.....28

**Transport.....29**

**Cleaning, maintenance and storage..... 29**  
 Cleaning.....29  
 Cleaning the filter insert in the water connection..... 29  
 Maintenance..... 29  
 Storage..... 29

**Troubleshooting..... 30**

**Disposal/environmental protection.....31**

**Service..... 31**  
 Guarantee..... 31  
 Repair service..... 32  
 Service Centre..... 32  
 Importer..... 32

**Spare parts and accessories..... 32**

**Translation of the original EU declaration of conformity..... 33**

## Introduction

Congratulations on purchasing your new pressure washer (hereafter referred to as device or power tool).  
 You have chosen a high-quality device. This device was quality-tested and subjected to a

final inspection during production, therefore ensuring proper functioning of your device.  
 In some cases, residual amounts of water may be present on or in the device or in hose lines. This is not a flaw or a defect and is no cause for concern.



The instruction manual forms part of this device. It contains important information on safety, use and disposal. Read the instruction manual carefully. Familiarise yourself with the controls and how to use the device correctly. Use the device only as described and for the stated fields of application. Store the instruction manual carefully and ensure that all documents are handed over in the event that the device is passed on to another user.

## Proper use

This device is only intended for the following use:

- Cleaning machines, vehicles, buildings, tools, facades, terraces, garden equipment etc. with a high-pressure water jet.
- Always follow the manufacturer's instructions for the object being cleaned.

Any other use that is not expressly permitted in this instruction manual may pose a serious hazard to the user and result in damage to the device. The operator or user of the machine is responsible for any accidents or personal injury and/or material damage to third parties or their property. The machine is intended to be used by do-it-yourselfers. It was not designed for heavy commercial use. The warranty is void in the case of commercial use. The manufacturer is not liable for damage caused by improper use or incorrect operation.

## Scope of delivery/accessories

Unpack the device and check that everything is present.  
 Dispose of the packaging material properly.

- Pressure Washer
- Trigger gun
- Lance
- High-pressure hose
- Cleaning agent tank+Foam nozzle
- Standard vario-nozzle
- Turbo dirt blaster
- Cleaning agent URM 500 (500 ml)

- Coupling (Water connection), Filter insert (pre-assembled)
- Nozzle cleaning needle
- Instructions

**Overview**

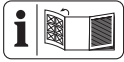

The illustrations for the device can be found on the front fold-out page.

- 1 Lance
- 2 U-handle
- 3 Release (U-handle)
- 4 On/Off switch
- 5 Trigger gun
- 6 Holder (Trigger gun)
- 7 Holder for nozzles
- 8 Holder High-pressure hose
- 9 Holder (Foam nozzle)
- 10 High-pressure hose
- 11 Holder (Power cord)
- 12 Power cord
- 13 Wheels
- 14 High-pressure connection
- 15 Release (High-pressure connection)
- 16 Cable clip
- 17 Coupling (Water connection)
- 18 Filter insert
- 19 Water connection
- 20 Holder (Lance)
- 21 Standard vario-nozzle
- 22 Turbo dirt blaster
- 23 Release button
- 24 Foam nozzle
- 25 Cleaning agent tank
- 26 Release (High-pressure hose)
- 27 Switch lever
- 28 Child safety lock
- 29 Cleaning agent
- 30 Nozzle cleaning needle

**Description of functions**

The pressure washer cleans using a high-pressure water jet.

If necessary, it can also be operated with additional cleaning agents.

Please refer to the descriptions below for information on how the operating elements work.

**Technical data**

**Pressure Washer ..... PHD 135 H7**

Rated voltage *U* ..... 230 V ~, 50 Hz

Rated input power *P* ..... 1800 W

Length Power cord ..... 5 m

Protection class ..... II

Protection type ..... IPX5

Weight ..... 7.5 kg

Length of high-pressure hose ..... 7 m

Operating pressure (*p*) ..... 9 MPa

Max. permissible pressure (*p*<sub>max</sub>) ... 13.5 MPa

Max. inlet pressure (*p*<sub>in;max</sub>) ..... 0.8 MPa

Max. inlet temperature (*T*<sub>in;max</sub>) ..... 40 °C

Rated flow rate (*Q*) ..... 5.2 l/min (312 l/h)

Max. rated flow rate (*Q*<sub>max</sub>) ... 7 l/min (420 l/h)

Sound pressure level (*L*<sub>pA</sub>)  
..... 75.4 dB; K<sub>pA</sub>=3 dB

Sound power level (*L*<sub>WA</sub>)  
– Measured ..... 88 dB; K<sub>WA</sub>=2.27 dB

– Guaranteed ..... 90 dB

Vibration (*a*<sub>h</sub>) ..... ≤2.50 m/s<sup>2</sup>

Levels of noise and vibration were determined according to the standards and regulations in the declaration of conformity.

The specified total vibration value and the stated noise emission value have been measured according to a standardised test method and can be used to compare one power tool with another. The specified total vibration value and the stated specified noise emission value can also be used for a provisional assessment of the load.

**⚠ WARNING!** The vibration and noise emissions may deviate from the specified values during actual use of the power tool, depending on how the power tool is being used. Try to keep the exposure to vibrations as low as possible. An example of a measure to reduce vibration exposure is limiting the working hours. All parts of the operating cycle have to be considered while doing so (for example, times when the power tool is switched off and times when it is switched on but running without any load).

## Safety information

This section deals with the basic safety instructions for using the device.

### Meaning of the safety information

**⚠ DANGER!** If you do not observe this safety instruction, an accident will occur. The result of which is severe bodily injury or death.

**⚠ WARNING!** If you do not observe this safety instruction, an accident may occur. The result of which is likely severe bodily injury or death.

**⚠ CAUTION!** If you do not observe this safety instruction, an accident will occur. The result of which is likely minor or moderate bodily injury.

**NOTICE!** If you do not observe this safety instruction, an accident will occur. The result of which is possible damage to property.

### Pictograms and symbols

#### Symbols on the device



Attention!



Read the instruction manual carefully. Familiarise yourself with the controls and how to use the device correctly.



Attention! If the cable gets damaged during use, it must be disconnected from the supply network immediately. This also includes connecting to the water supply or trying to eliminate leaks.



According to current regulations, the pressure washer must never be connected to the drinking water network without a system separator. A suitable system separator must be used in accordance with EN 12729 Type BA.



Protection class II (double insulation)



Guaranteed sound power level  $L_{WA}$  in dB.



Nozzle cleaning needle



Operate the device vertically only. Never use horizontally.



High-pressure jets can be dangerous if used incorrectly. The jet must not be directed at persons, animals, active electrical equipment or the device itself.



Waste electrical and electronic equipment (WEEE) must not be disposed of with domestic waste.

## Safe initial start-up of the device

### General Information

- Read the instruction manual carefully. Familiarise yourself with the controls and how to use the device correctly.
- The device must not be used by children. Children must be supervised to ensure that they do not play with the device. The device can be operated by individuals with reduced physical, sensory or mental abilities or a lack of experience and knowledge if they are supervised or have been instructed in the safe use of the device and under-

stand the resulting hazards.

- People who are not familiar with the instruction manual may not use the device.
- Pressure washers may only be operated by instructed persons.
- The machine must not be used at altitudes over 2000 m.
- In the case of a malfunction or defect during operation, the device must be switched off immediately and the mains plug unplugged. For possible causes of a malfunction: *Troubleshooting*, p. 30. Or, contact our service centre.
- Note that the user is responsible for any accidents or risks to others and their property.
- Observe noise protection rules and other local regulations.

### **Preparation**

- Protect yourself against splashing water or dirt by wearing protective goggles and suitable protective clothing.
- Aerosols may be produced during the use of pressure washers. Inhalation of aerosols may be harmful to health. Depending on the application, the use of fully shielded nozzles (e.g. surface cleaners) can significantly reduce the emission of aqueous aerosols. Depending on the environment to be cleaned, wear a suitable respirator of class FFP 2 or comparable to protect against the inhalation of aerosols if the use of a fully shielded nozzle is not possible.
- Do not work with a damaged or incomplete device or one which has been converted without the permission of the manufacturer. Before commissioning, have a specialist check that the required electrical protective measures are in place.
- The device may only be connected to a power outlet that has been installed by an experienced

- electrician in accordance with IEC 60364-1.
- Prior to use, always check the power cord and extension cord for signs of damage or wear and tear. If the cord is damaged during use, it must be disconnected from the supply network immediately. **DO NOT TOUCH THE CABLE BEFORE IT HAS BEEN DISCONNECTED FROM THE POWER SUPPLY.** Do not use the device if the cord is damaged or worn.
  - If the power cord of this device is damaged, it must be replaced by the manufacturer, their customer service or by a similarly qualified person in order to avoid hazards. contact the service centre.
  - Connect the device only to a power outlet with a residual current device (RCD) of rated residual current no more than 30 mA.
  - Use only extension cords that are designed for outdoor use. The connection must be dry and routed above the ground. We recommend using a cable drum that holds the power outlet at least 60 mm above the ground.
  - Extension cords must have a minimum wire cross section of  $2 \times 2.5 \text{ mm}^2$ .
  - High-pressure hoses, fittings and couplings are important for device safety. Only use high-pressure hoses, fittings and couplings recommended by the manufacturer.
  - Do not start the device up if the power cord, water supply or other important parts such as the high-pressure hose or spray gun are damaged or leaky.
  - Only use the device standing and on a firm, level surface.
  - Never use the device if there are children or animals nearby. People nearby must wear protective clothing.

## Operation

- Pay attention, be aware of what you are doing and take the utmost care when working with the device. Do not use the device if you are tired or you are under the influence of drugs, alcohol or medication.
- High-pressure jets can be dangerous if used incorrectly. The jet must not be directed at persons, animals, active electrical equipment or the device itself.
- Do not direct the jet at yourself or others to clean clothing or shoes.
- If you come into contact with cleaning agents, rinse them with sufficient clean water.
- Never use the power cord to pull the plug out of the outlet or to pull the device. Protect the power cord from heat, oil and sharp edges.
- Explosion hazard – do not spray flammable liquids.
- Do not use the device near flammable liquids or gases. There is a risk of fire or explosion if this advice is not heeded.
- Never transport the device while the drive is running.
- Switch off the device and disconnect the plug from the power outlet. Make sure that all moving parts have come to a complete stop
  - when leaving the device,
  - before changing the accessories,
  - before removing obstructions or loosening blockages,
  - before checking the device, cleaning it or performing maintenance work on it.
- If the device starts to vibrate abnormally, an immediate check is required:
  - search for signs of damage,
  - replace damaged parts,
  - contact the service centre.

## Cleaning, maintenance and storage

- Allow the motor to cool down before storing the device for a longer period.
- Replace worn or damaged parts in the interests of safety. Use only original spare parts and accessories. Using externally produced parts results in the immediate loss of any warranty claim.
- The device may only be opened by an authorised electrician. Always contact our service centre for repairs.
- Switch the drive off, disconnect the device from the power supply and allow the device to cool off if you want to clean, adjust, store the device or to exchange an accessory part.
- Handle the device with care and keep it clean.
- Store the device out of reach of children.

## Preparation



**▲ WARNING!** Risk of injury due to unintentional start-up. Do not insert the plug into the

outlet until the device is fully prepared for use.

## Control elements

Familiarise yourself with the operating elements before using the device for the first time.

### Trigger gun (5):

- **Switch lever (27)**
  - Pulling the switch lever: Activates the pressure jet
  - Releasing the switch lever: Deactivates the pressure jet
- **Child safety lock (28)** (Viewed from behind)
  - ← The switch lever is locked .
  - You can pull the switch lever .

**▲ WARNING!** Risk of injury due to pressure jet! Lock the switch lever every time you take a break.

### U-handle (2)

With the bow-type handle pulled out, you can conveniently roll the device.

- Pulling out the handle:
  - a) Press the release (3).
  - b) Pull the curved handle upwards.
- Pulling in the handle:
  - a) Press the release (3).
  - b) Press the bow-type handle down.

## Establishing a water supply

### Requirements

- **Supply hose:** Garden hose with fitted quick connector with garden hose adaptor (not included);  $\varnothing 13$  mm ( $\frac{1}{2}$ ""); length between 5 m and 30 m
- **Minimum pump capacity:** 5.2 l/min (312 l/h)
- **System separator**

A system separator (check valve) prevents the backflow of water and cleaning agent into the drinking water pipeline.

  - According to current regulations, a pressure washer must never be connected to the drinking water network without a system separator. A suitable system separator must be used in accordance with EN 12729 Type BA.
  - Water that has flowed through a system separator is classified as non-potable.

- System separators are available from specialist dealers.

**Procedure**

1. Connect the supply hose to the water supply.
2. Bleed the supply hose: Open the water supply until the water flows bubble-free out of the other end of the supply hose. Close the water supply.
3. Connect the quick connector with garden hose adaptor on the supply hose to the coupling .

**Setting up the device**

1. Place the device on a level surface.
2. Press the release button (15) away from the high-pressure connection (14).
3. Insert the quick connector on the high-pressure hose (10) into the high-pressure connection (14) of the device.  
You will hear it click into place. Check that it is securely fitted.
4. Insert the second quick connector on the high-pressure hose into the high-pressure connection on the trigger gun (5). Do not pass the hose through the bow-type handle (2), as to not obstruct the bow-type handle.

**Select the attachment**

**Standard vario-nozzle (21)**

The tip can be rotated and moved

**Control elements**

- Vario fan jet (direction of rotation as seen from behind)



↻ Wide jet



↻ Narrow jet; spot jet

- Moveable tip



Low pressure for cleaning agent:  
Tip up front

High-pressure operation: Tip at rear

**Turbo dirt blaster (22)**



The rotating water jet is suitable for working with low water consumption.

**Fitting and removing attachments**

**Fitting the nozzle**

1. Fit the lance (1) on the trigger gun (5) (Bayonet locking device: plug and turn).
2. Fit the nozzle onto the lance (1). The attachment clicks into place.

**Removing the nozzle**

1. Press and hold the release button (23).
2. Pull the nozzle off the lance (1).
3. Remove the lance (1) from the trigger gun (5) (Bayonet locking device: push, turn and pull).

**Fitting the foam nozzle with cleaning agent tank**

1. Remove the lance (1) from the trigger gun (5) (Bayonet locking device: push, turn and pull).
2. Mount the attachment on the trigger gun (5) (Bayonet locking device: plug and turn).

**Removing the foam nozzle with cleaning agent tank**

1. Remove the attachment from the trigger gun (5) (Bayonet locking device: push, turn and pull).

**Operation**

**Cleaning using cleaning agent**

**Requirements for the cleaning agent**

- This device has been designed to be used with a neutral cleaning agent based on biodegradable anionic surfactants.
- Use of other cleaning agents or chemicals can negatively impact the safety of the device and can cause damage. Such damage to the device is not covered by the warranty.
- You can buy cleaning agents from our on-line shop (*Spare parts and accessories*, p. 32).

**Requirements**

- The cleaning agent tank is filled with cleaning agent.

### Filling/emptying the cleaning agent tank (25)

1. Twist the foam nozzle (24) off the cleaning agent tank (25).
2. Fill or empty the cleaning agent tank (25).
3. Twist the foam nozzle (24) back onto the cleaning agent tank (25).

### Switching on

**⚠ WARNING!** A leaky water system can result in electric shock! Move the On/Off switch (4) to the position “0” (OFF). Pull out the plug. Try connecting the water again (see *Establishing a water supply*, p. 26).

**⚠ WARNING!** The device may only be used in an upright position! There is a risk of an electric shock if the device falls over. Move the On/Off switch (4) to the position “0” (OFF). Pull out the plug. Only now may you bring the device into the upright position. For your own safety, wait about five minutes until you restore the electrical connection.

**⚠ WARNING!** Unsuitable extension cables can be dangerous! Use only extension cables that are designed for outdoor use. The connection must be dry and routed above the ground. We recommend using a cable drum that holds the socket at least 60 mm above the ground.

1. Ensure that the On/Off switch (4) is in the “0” (OFF) position.
2. Put the device in an upright position.
3. Insert the mains plug into an socket with residual current circuitry.

The right part of the holder for the mains connection cable (11) as seen from behind is rotatable. This allows you to easily remove the mains connection cable (12).

4. **NOTICE!** Dry running will damage the device. Do not operate the pressure washer with the tap turned off. Turn the tap on fully.
5. Move the On/Off switch (4) to the position “1” (ON).  
The motor switches on briefly until the necessary pressure has built up. The motor then stops.

6. **⚠ WARNING!** Be aware of the recoil force (26 N) when the water jet commences. There is a risk of injuring yourself or other people. Ensure that your



footing is secure. Keep a good hold on the trigger gun (5).

Press the switch lever (27) on the trigger gun (5).

The nozzle starts working at pressure and the motor starts. If you release the switch lever (27), the motor stops. The high pressure is maintained in the system.

### Interrupting the operation

You can insert the trigger gun (5) with lance and nozzle into the holder (6) for the trigger gun.

1. Release the switch lever (27) on the trigger gun (5).
2. If you put down the trigger gun: Lock the switch lever using the child safety lock (28) (seen from behind).  
← The switch lever is locked .  
→ You can pull the switch lever .

**⚠ WARNING!** Risk of injury due to pressure jet! Lock the switch lever every time you take a break.

3. When taking longer breaks: Move the On/Off switch (4) to the position “0” (OFF).

### Bleeding

#### Bleeding the supply hose

1. Close the tap.
2. Remove the supply hose from the device.
3. For more, see *Establishing a water supply*, p. 26

#### Bleeding the device

1. Move the On/Off switch (4) to the position “1” (ON).
2. Wait until pressure has built up and the motor stops.
3. Move the On/Off switch (4) to the position “0” (OFF).
4. Press the switch lever (27) on the trigger gun (5) until the pressure has been released.
5. Repeat these steps several times until there is no more air in the device.

### Ending the operation

1. After working with cleaning agents:
  - Empty the cleaning agent tank (25).
  - Rinse the device with clear water until the lines are free of cleaning agent.
2. Release the switch lever (27).

3. Move the On/Off switch (4) to the position "0" (OFF).
4. Close the tap.
5. Press the switch lever (27) on the trigger gun (5) until the pressure has been released.
6. Pull out the plug. Wind the mains connection cable (12) on the holder (11).
7. Disconnect the device from the water supply.

## Transport

How to prepare the device for safe rolling.

- Switch off the device and disconnect the plug from the power outlet. Make sure that all moving parts have come to a complete stop.
- Wrap the high-pressure hose (10) around the holder (8) and the power cord (12) around the holder (11).
- Secure the mains plug to the power cord using the cable clip (16).
- Pull out the U-handle.

Ask a second person to help you if you wish to carry the device.

## Cleaning, maintenance and storage

**▲ WARNING!** Electric shock! Risk of injury due to unintentional start-up. Protect yourself when performing maintenance or cleaning work. Switch off the device and disconnect the mains plug from the socket.

You should have any repair and maintenance work that is not described in these instructions carried out by our Service Centre. Only use original replacement parts.

### Cleaning

**NOTICE!** Risk of damage! Improper cleaning can damage the device. Never spray down the device with water. Do not clean the device under running water. Do not use any abrasive cleaning agents or solvents. Always keep the device clean.

#### Cleaning after operation

1. Move the On/Off switch (4) to the position "0" (OFF).
2. Pull out the plug.
3. Keep the ventilation slits clean and free of objects.

4. Clean the device with a soft brush or a slightly damp cloth.

#### Cleaning the nozzle

In rare cases, the nozzle (21) may become clogged by foreign bodies.

1. Remove the nozzle (21).
2. Remove the foreign body from the front using the nozzle cleaning needle (30).
3. Rinse the nozzle with water from the front to remove the foreign body.

#### Cleaning the filter insert in the water connection

**NOTICE!** Clean the filter insert (18) regularly.

##### Procedure

1. Remove the coupling (17) from the water connection (19).
2. Remove the filter insert (18) from the water connection.
3. Clean the filter insert under running water.
4. Fit the filter insert (18) and coupling (17) in reverse order.

### Maintenance

The device is maintenance free.

### Storage

#### Notes

Always store the device and accessories:

- clean
- dry
- protected against dust
- protected against frost
- out of the reach of children

#### Preparing the device for storage

**NOTICE!** The pressure washer and accessories will be destroyed by frost if they are not completely emptied of water.

1. Completely empty the water from the device.
  - Disconnect the device from the water supply.
  - Turn on the pressure washer with the On/Off switch (4) for a maximum of 1 minute.
  - Press the switch lever (27) on the trigger gun (5) until there is no more water coming out of the trigger gun (5) or the attachments.
  - Turn off the device.

2. Completely empty the water from the accessories.
3. Store all attachments upright in the holders with the connection facing downwards.
4. Remove the high-pressure hose. Empty the high-pressure hose.
5. Store the high-pressure hose and power cord in the intended holders (8, 11).
6. Secure the mains plug to the power cord using the cable clip (16).

## Troubleshooting

The following table will assist you in fixing faults:

Problem	Possible cause	Error correction
Machine does not start	On/Off switch (4) switched off	Check the position of the On/Off switch
	No mains power supply	Check the socket, mains connection cable, plug and fuse and have them repaired by a qualified electrician if necessary.
	Incorrect voltage supply	Check whether the electrical system matches the information on the type plate
Device does not convey water	Air locks in the pressure washer	Switch on the device and operate the switch lever (27). <i>Bleeding, p. 28</i>
No pressure in device	Air locks in the pressure washer	<i>Bleeding, p. 28</i>
	Pressure loss in line	Check the water supply
Water system leaky	Connections not correctly installed	Switch off the device and disconnect it from the mains. Reconnect the device to the water supply (see <i>Establishing a water supply, p. 26</i> )
	Water connection (19) leaky	Switch off the device and disconnect it from the mains. Change the coupling (17) on the water connection (19) including sealing ring (see <i>Spare parts and accessories, p. 32</i> )
Strong pressure fluctuations	Nozzle (21) dirty	Rinse the nozzle (21) with water. If required, clean the nozzle bore hole with a nozzle cleaning needle (30; see <i>Cleaning, p. 29</i> ).
	Nozzle (21) blocked	Remove the nozzle (21) and ensure that the water emerges unimpeded from the trigger gun (5).

## Disposal/environmental protection

The device, accessories and packaging should be properly recycled.



Waste electrical and electronic equipment (WEEE) must not be disposed of with domestic waste.

The symbol of the crossed-out wheeled bin means that this product must not be disposed of as unsorted municipal waste at the end of its useful life.

### Directive 2012/19/EU on waste electrical and electronic equipment:

Consumers are legally obliged to recycle electrical and electronic equipment in an environmentally sound manner at the end of its life. In this way, environmentally friendly and resource-saving recycling is ensured.

Depending on the implementation in national law, you may have the following options:

- Return to a shop,
- Hand over to an official collection point,
- Return to the manufacturer/distributor.

This does not affect accessories enclosed with the old devices or tools without any electrical components.

### Cleaning agent bottle disposal

- Product residues must be disposed of in compliance with the Waste Directive 2008/98/EC as well as national and regional requirements. For this product, no disposal code in accordance with the European Waste Catalogue (AVV) can be identified, as the use and therefore the code is determined by the consumer. Within the EU, the disposal code must be determined in consultation with the disposal contractor.
- Non-contaminated packaging can be recycled.
- Packaging that cannot be cleaned must be disposed of in the same way as the material.

## Service

### Guarantee

Dear Customer,

This product is provided with a 3 year guarantee from the date of purchase. In case of

defects, you have statutory rights against the seller of the product. These statutory rights are not restricted by our guarantee presented below.

### Terms of Guarantee

The guarantee period begins on the date of purchase. Please retain the original receipt. This document is required as proof of purchase. If a material or manufacturing defect occurs within three years of the date of purchase of this product, we will repair or replace – at our choice – the product for you free of charge. This guarantee requires the defective product and proof of purchase to be presented within the three-year period with a brief written description of what constitutes the defect and when it occurred.

If the defect is covered by our guarantee, you will receive either the repaired product or a new product. No new guarantee period begins on repair or replacement of the product.

### Guarantee Period and Statutory Claims for Defects

The guarantee period is not extended by the guarantee service. This also applies for replaced or repaired parts. Any damages and defects already present at the time of purchase must be reported immediately after unpacking. Repairs arising after expiry of the guarantee period are chargeable.

### Guarantee Cover

The product has been carefully produced in accordance with strict quality guidelines and conscientiously checked prior to delivery.

The guarantee applies for all material and manufacturing defects. This guarantee does not extend to cover product parts that are subject to normal wear and may therefore be considered as wearing parts (e.g. High-pressure hose) or to cover damage to breakable parts (e.g. switch).

This guarantee shall be invalid if the product has been damaged, used incorrectly or not maintained. Precise adherence to all of the instructions specified in the operating manual is required for proper use of the product. Intended uses and actions against which the operating manual advises or warns must be categorically avoided.

The product is designed only for private and not commercial use. The guarantee will be invalidated in case of misuse or improper handling, use of force, or interventions

not undertaken by our authorised service branch.

### Processing in Case of Guarantee

To ensure efficient handling of your query, please follow the directions below:

- Please have the receipt and product number (IAN 506388\_2507) ready as proof of purchase for all enquiries.
- Please refer for the product number to the type plate on the product, an engraving on the product, the title page of the operating instructions (bottom left) or the sticker on the back or underside of the product.
- Should functional errors or other defects occur, please initially contact the service centre specified below by **telephone** or use the **contact form** available on [parkside-diy.com](http://parkside-diy.com) in the category **Service**.
- After consultation with our customer service, a product recorded as defective can be sent postage paid to the service address communicated to you, with the proof of purchase (receipt) and specification of what constitutes the defect and when it occurred. In order to avoid acceptance problems and additional costs, please be sure to use only the address communicated to you. Ensure that the consignment is not sent carriage forward or by bulky goods, express or other special freight. Please send the appliance inc. all accessories supplied at the time of purchase and ensure adequate, safe transport packaging.

### Repair service

For repairs **that are not covered by warranty**, contact the service centre. They will gladly create a cost estimate for you.

- We can only work on devices which are sent in properly packed and with postage paid.  
**Note:** Please send your device cleaned and with an indication of the defect to the address named for the service centre.
- The following are not accepted: devices sent in without prepaid postage, sent as bulky goods, sent as an Express shipment, or devices sent as any other form of special freight.
- We will dispose of defective devices you ship to us free of charge.

### Service Centre

**GB** **Service Great Britain**  
Tel.: 0800 051 8970  
Contact form on  
[parkside-diy.com](http://parkside-diy.com)  
**IAN 506388\_2507**

**MT** **Service Malta**  
Tel.: 800 65168  
Contact form on  
[parkside-diy.com](http://parkside-diy.com)  
**IAN 506388\_2507**

### Importer

Please note that the address below is not a service address. Contact the service centre named above first.

Grizzly Tools GmbH & Co. KG  
Stockstädter Str. 20  
63762 GroBostheim  
GERMANY  
[www.grizzlytools.de](http://www.grizzlytools.de)

## Spare parts and accessories

You can get spare parts and accessories from [www.grizzlytools.shop](http://www.grizzlytools.shop). If you have any problems with your order, contact us via our online shop. If you have any other questions, contact: *Service Centre, p. 32*

Pos. nr.	Name	Order No.
1	Lance	91103276
5	Trigger gun	91103275
10	High-pressure hose, 7 m	91103274
13	Wheels	91103270
17, 18	Coupling (Water connection), Filter insert	91120380
21	Standard vario-nozzle	91103278
22	Turbo dirt blaster	91103277

Pos. nr.	Name	Order No.
24	Foam nozzle	91103280
25	Cleaning agent tank	91103281
30	Nozzle cleaning needle	91110572

## Translation of the original EU declaration of conformity

Product: **Pressure Washer**  
 Model: **PHD 135 H7**  
 Serial number: 000001-212400

The object of the declaration described above is in conformity with the relevant Union harmonisation legislation:

**2006/42/EC • 2014/30/EU • 2000/14/EC & 2005/88/EC • 2011/65/EU & (EU) 2015/863**

The object of the declaration described above is in conformity with Directive 2011/65/EU of the European Parliament and of the Council of 8 June 2011 on the restriction of the use of certain hazardous substances in electrical and electronic equipment.

To ensure conformity, the following harmonised standards and national standards and regulations have been applied:

**EN 60335-1:2012/A16:2023 • EN 60335-2-79:2012 • EN 62233:2008  
 EN IEC 55014-1:2021 • EN IEC 55014-2:2021  
 EN IEC 61000-3-2:2019/A2:2024  
 EN 61000-3-3:2013/A2:2021 • EN IEC 63000:2018**

In accordance with the Directive 2000/14/EC relating to noise emission, the following is confirmed: Sound power level ( $L_{WA}$ )

- Measured: 88 dB;
- Guaranteed: 90 dB

Followed conformity assessment procedure according to 2000/14/EC, Annex V.

This declaration of conformity is issued under the sole responsibility of the manufacturer:



Grizzly Tools GmbH & Co. KG  
 Stockstädter Str. 20  
 63762 Großostheim  
 GERMANY  
 20.12.2025

  
 Christian Frank  
 Authorised representative of documentation

## Sommaire

<b>Introduction.....</b>	<b>34</b>
Utilisation conforme.....	34
Matériel livré/Accessoires.....	35
Aperçu.....	35
Description fonctionnelle.....	35
Caractéristiques techniques.....	35
<b>Consignes de sécurité.....</b>	<b>36</b>
Signification des consignes de sécurité.....	36
Pictogrammes et symboles.....	36
Mise en service sécurisée de l'appareil.....	36
<b>Préparation.....</b>	<b>41</b>
Éléments de commande.....	41
Établir l'alimentation en eau.....	41
Installer l'appareil.....	42
Sélectionner l'embout.....	42
Monter et démonter l'embout.....	42
<b>Fonctionnement.....</b>	<b>42</b>
Nettoyer avec du produit nettoyant.....	42
Mise en marche.....	43
Interrompre le fonctionnement.....	43
Purge.....	43
Arrêter le fonctionnement.....	43
<b>Transport.....</b>	<b>44</b>
<b>Nettoyage, entretien et stockage.....</b>	<b>44</b>
Nettoyage.....	44
Nettoyer l'élément filtrant dans le raccord à eau.....	44
Maintenance.....	44
Stockage.....	44
<b>Dépannage.....</b>	<b>45</b>
<b>Recyclage/protection de l'environnement.....</b>	<b>46</b>
<b>Service.....</b>	<b>47</b>
Garantie.....	47
Garantie (France).....	48
Service de réparation.....	49
Réparation par soi-même.....	50
Service-Center.....	50
Importateur.....	50
<b>Pièces de rechange et accessoires.....</b>	<b>50</b>
<b>Traduction de la déclaration UE de conformité originale.....</b>	<b>51</b>

## Introduction

Nous vous félicitons pour l'achat de votre nouveau nettoyeur haute pression (ci-après dénommé appareil ou outil électrique). Vous avez ainsi opté pour un produit de grande qualité. La qualité de cet appareil a été contrôlée au cours de la production, et il a été soumis à un contrôle final. Le bon fonctionnement de votre appareil est ainsi garanti.

Dans certains cas, il est possible que des résidus d'eau soient présents sur ou dans l'appareil ou dans les flexibles. Ce n'est ni un vice ni un défaut et ne doit pas être une source d'inquiétude.



Le mode d'emploi fait partie intégrante de cet appareil. Il contient des informations importantes sur la sécurité, l'utilisation et le recyclage. Lisez attentivement le mode d'emploi. Familiarisez-vous avec les éléments de commande et l'utilisation correcte de l'appareil. Utilisez l'appareil uniquement de la façon décrite et pour les domaines d'applications indiqués. Veillez à bien conserver le mode d'emploi et à remettre l'ensemble des documents en cas de cession de l'appareil à des tierces personnes.

### Utilisation conforme

Cet appareil est exclusivement destiné à l'utilisation suivante :

- nettoyage de machines, d'outils, d'ouvrages de construction, de façades, de terrasses, d'outils de jardinage, etc. avec jet d'eau à haute pression. Respectez toujours les instructions du fabricant de l'objet à nettoyer.

Toute autre utilisation qui n'est pas expressément préconisée dans ce mode d'emploi peut constituer un sérieux danger pour l'utilisateur et entraîner des dommages à l'appareil. L'opérateur ou l'utilisateur de l'appareil est responsable des accidents ou des dommages causés aux autres personnes ou à leurs biens. L'appareil est destiné à être utilisé dans le domaine du bricolage. Il n'a pas été conçu pour une utilisation professionnelle constante. Une utilisation commerciale annule la garantie. Le fabricant ne peut être tenu pour responsable des

dommages causés par une utilisation inappropriée ou par une manipulation incorrecte.

### Matériel livré/Accessoires

Déballer l'appareil et vérifiez le matériel livré. Éliminez correctement les matériaux d'emballage.

- Nettoyeur haute pression
- Poignée pistolet
- Lance
- Flexible haute pression
- Réservoir du produit nettoyant+Buse à mousse
- Buse vario standard
- Fraise à salissures turbo
- Produit nettoyant URM 500 (500 ml)
- Couplage (Raccord à eau), Élément filtrant (prémontée)
- Aiguille de nettoyage pour la buse
- Notice

### Aperçu

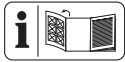

Vous trouverez les représentations de l'appareil sur le volet rabattable avant.

- 1 Lance
- 2 Poignée étrier
- 3 Déverrouillage (Poignée étrier)
- 4 Interrupteur Marche/Arrêt
- 5 Poignée pistolet
- 6 Support (Poignée pistolet)
- 7 Support de buses
- 8 Support Flexible haute pression
- 9 Support (Buse à mousse)
- 10 Flexible haute pression
- 11 Support (Câble d'alimentation)
- 12 Câble d'alimentation
- 13 Roues
- 14 Raccord haute pression
- 15 Déverrouillage (Raccord haute pression)
- 16 Serre-câble
- 17 Couplage (Raccord à eau)
- 18 Élément filtrant
- 19 Raccord à eau
- 20 Support (Lance)
- 21 Buse vario standard

- 22 Fraise à salissures turbo
- 23 Bouton de déverrouillage
- 24 Buse à mousse
- 25 Réservoir du produit nettoyant
- 26 Déverrouillage (Flexible haute pression)
- 27 Gâchette
- 28 Sécurité enfant
- 29 Produit nettoyant
- 30 Aiguille de nettoyage pour la buse

### Description fonctionnelle

Le nettoyeur haute pression nettoie avec un jet d'eau sous haute pression.

Le cas échéant, il peut aussi être utilisé en ajoutant des produits nettoyants.

Pour savoir quelles fonctions remplissent les éléments de commande, veuillez vous reporter aux descriptions suivantes.

### Caractéristiques techniques

#### Nettoyeur haute pression ..... PHD 135 H7

Tension assignée $U$ .....	230 V ~, 50 Hz
Puissance nominale à l'entrée $P$ .....	1800 W
Longueur Câble d'alimentation .....	5 m
Classe de protection .....	IP II
Type de protection .....	IPX5
Poids .....	7,5 kg
Longueur du tuyau haute pression .....	7 m
Pression de service ( $p$ ) .....	9 MPa
Pression max. admissible ( $p_{max}$ ) ....	13,5 MPa
Pression d'arrivée max. ( $p_{in,max}$ ) .....	0,8 MPa
Température d'arrivée max. ( $T_{in,max}$ ) ....	40 °C
Débit assigné ( $Q$ ) .....	5,2 l/min (312 l/h)
Débit assigné max. ( $Q_{max}$ ) ....	7 l/min (420 l/h)
Niveau de pression acoustique ( $L_{pA}$ ) .....	75,4 dB; $K_{pA}=3$ dB
Niveau de puissance acoustique ( $L_{WA}$ ) .....	88 dB; $K_{WA}=2,27$ dB
– mesuré .....	90 dB
– garanti .....	90 dB
Vibration ( $a_h$ ) .....	$\leq 2,50$ m/s <sup>2</sup>

Les valeurs sonores et de vibration ont été déterminées selon les normes et réglementations citées dans la déclaration de conformité.

La valeur totale de vibrations et la valeur d'émissions sonores indiquées ont été calculées selon une méthode d'essai standardi-

sée et peuvent être utilisées comme moyen de comparaison entre un outil électrique et un autre. La valeur totale de vibrations et la valeur d'émissions sonores indiquées peuvent également être utilisées pour une évaluation préliminaire de la pollution sonore.

**▲ AVERTISSEMENT !** Les émissions de vibrations et les émissions sonores pendant l'utilisation réelle de l'outil électrique peuvent différer des valeurs indiquées, en fonction de la manière dont l'outil électrique est utilisé. Essayez de maintenir aussi faible que possible la contrainte que constituent les vibrations. Mesures à titre d'exemple pour réduire la contrainte que constituent les vibrations : limiter le temps de travail. Il faut à ce titre tenir compte de toutes les parties du cycle d'exploitation (par exemple les temps au cours desquels l'outil électrique est éteint, et ceux au cours desquels il est certes allumé, mais fonctionne hors charge).

## Consignes de sécurité

Cette section couvre les consignes de sécurité de base relatives à l'utilisation de l'appareil.

### Signification des consignes de sécurité

**▲ DANGER !** Si vous ne suivez pas cette consigne de sécurité, un accident se produira. Cela entraînera des blessures graves, voire la mort.

**▲ AVERTISSEMENT !** Si vous ne suivez pas cette consigne de sécurité, un accident peut se produire. Cela peut entraîner des blessures graves, voire la mort.

**▲ PRUDENCE !** Si vous ne suivez pas cette consigne de sécurité, un accident se produira. Cela peut entraîner des blessures physiques mineures ou modérées.

**REMARQUE !** Si vous ne suivez pas cette consigne de sécurité, un accident se produira. Cela peut entraîner des dommages matériels.

### Pictogrammes et symboles

Pictogrammes sur l'appareil



Attention !



Lisez attentivement le mode d'emploi. Familiarisez-vous avec les éléments de commande et l'utilisation correcte de l'appareil.



Attention ! Si le câble est endommagé pendant l'utilisation, il faut immédiatement le débrancher du secteur. Cela s'applique également lors du raccordement à l'alimentation en eau ou avant d'essayer d'éliminer des fuites.



Conformément aux prescriptions applicables, le nettoyeur à haute pression ne doit jamais être utilisé sur le réseau d'eau potable sans séparateur de système. Un séparateur de système adapté en vertu de la norme EN 12729 type BA doit être utilisé.



Classe de protection II (double isolation)



Niveau de puissance acoustique garantissant  $L_{WA}$  en dB.



Aiguille de nettoyage pour la buse



Utilisez uniquement l'appareil en position debout, jamais en position couchée.



Les jets à haute pression peuvent être dangereux en cas d'utilisation impropre. Le jet ne doit pas être dirigé vers des personnes, des animaux, des équipements électriques activés ou la machine elle-même.



Les appareils électriques ne doivent pas être jetés avec les déchets ménagers.

## Mise en service sécurisée de l'appareil

### Remarques générales

- Lisez attentivement le mode d'emploi.

Familiarisez-vous avec les éléments de commande et l'utilisation correcte de l'appareil.

- L'appareil ne doit pas être utilisé par des enfants. Les enfants doivent être surveillés pour vérifier qu'ils ne jouent pas avec l'appareil.

L'appareil peut être utilisé par des personnes aux capacités physiques, sensorielles ou mentales réduites ou manquant d'expérience ou de connaissance, à condition qu'elles soient surveillées ou qu'elles aient été instruites sur l'utilisation en toute sécurité de l'appareil et qu'elles comprennent les dangers en résultant.

- L'utilisation de cet appareil est interdite aux personnes qui ne maîtrisent pas le contenu du mode d'emploi.
- Les nettoyeurs haute pression doivent être utilisés exclusivement par des personnes formées.

- L'appareil ne doit pas être utilisé à des altitudes supérieures à 2000 m.
- Si un incident ou un défaut se produit pendant le fonctionnement, l'appareil doit être immédiatement mis hors tension et la fiche secteur débranchée. Pour connaître les éventuelles causes d'un défaut : *Dépannage, p. 45*. Ou contactez notre Centre de SAV.
- Il est à noter que l'utilisateur est lui-même responsable des accidents ou des mises en danger d'autrui ou de sa propriété.
- Respectez la protection sonore et les directives locales.

### **Préparation**

- Protégez-vous des éclaboussures d'eau ou de la saleté avec des lunettes de protection et une tenue de protection appropriée.
- Des aérosols peuvent apparaître pendant l'utilisation de nettoyeurs haute pression.

L'inhalation d'aérosols peut être nocive pour la santé. Selon l'application, l'utilisation de buses entièrement blindées (p. ex., nettoyeur de surfaces) peut réduire significativement l'émission d'aérosols aqueux. Indépendamment de l'environnement à nettoyer, portez un masque respiratoire approprié de classe FFP 2 ou similaire afin de vous protéger contre l'inhalation d'aérosols lorsque l'utilisation d'une buse entièrement blindée est impossible.

- Ne travaillez jamais avec un appareil endommagé, incomplet ou modifié sans l'accord du fabricant. Avant la mise en service, faites vérifier par un spécialiste que les mesures de protection électriques requises sont présentes.
- L'appareil ne doit être raccordé qu'à une prise de courant installée par un électricien expérimenté

et conformément à la norme CEI 60364-1.

- Vérifiez toujours avant l'utilisation si le cordon et la rallonge électrique présentent des signes de détérioration ou de vieillissement. Si le câble est endommagé pendant l'utilisation, il faut immédiatement le débrancher du secteur, **NE TOUCHEZ PAS LE CÂBLE AVANT QU'IL NE SOIT DÉBRANCHÉ DU RÉSEAU.** N'utilisez pas l'appareil si le câble est endommagé ou usé.
- Si le cordon d'alimentation de cet appareil est endommagé, il doit être remplacé par le fabricant, son service après-vente ou une personne aux qualifications similaires pour éviter des risques. Adressez-vous au Centre de SAV.
- Raccordez l'appareil uniquement à une prise protégée par un dispositif à courant différentiel résiduel (DDR) avec un courant de résiduel nominal inférieur à 30 mA.

- Utilisez uniquement des rallonges électriques adaptées à l'utilisation en extérieur. La connexion doit être sèche et reposer au-dessus du sol. Pour ce faire, il est recommandé d'utiliser un tambour à câble maintenant la prise au moins à 60 mm au-dessus du sol.
- Les rallonges électriques doivent avoir une section de câble de minimum  $2 \times 2,5 \text{ mm}^2$ .
- Les tuyaux haute pression, la robinetterie et les raccords sont importants pour la sécurité de l'appareil. Utilisez uniquement des tuyaux haute pression, une robinetterie et des raccords recommandés par le fabricant.
- Ne mettez pas l'appareil en service si le câble d'alimentation, l'arrivée d'eau ou d'autres pièces essentielles comme le tuyau haute pression ou le pistolet de pulvérisation sont endommagés ou fuient.
- Utilisez uniquement l'appareil en position debout et seulement sur une surface dure et plane.
- N'utilisez jamais l'appareil lorsque des enfants ou des animaux se trouvent à proximité. Les personnes à proximité doivent porter des vêtements de protection.

### **Fonctionnement**

- Soyez attentif et faites attention à ce que vous faites ; commencez le travail avec l'appareil raisonnablement. N'utilisez pas l'appareil si vous êtes fatigué ou sous l'influence de l'alcool, de drogues ou de médicaments.
- Les jets à haute pression peuvent être dangereux en cas d'utilisation impropre. Le jet ne doit pas être dirigé vers des personnes, des animaux, des équipements électriques activés ou la machine elle-même.
- Ne dirigez pas le jet vers vous-même ou d'autres personnes pour nettoyer des vêtements ou chaussures.

- En cas de contact avec du produit nettoyant, rincez abondamment à l'eau propre.
- N'utilisez pas le cordon d'alimentation pour retirer la fiche de la prise de courant ou pour tirer l'appareil. Protégez le cordon d'alimentation de la chaleur, de l'huile et des bords coupants.
- Risque d'explosion – Ne vaporisez pas de liquides inflammables.
- N'utilisez pas l'appareil à proximité de liquides ou de gaz inflammables. En cas de non-respect, il existe un risque d'incendie et d'explosion.
- Ne transportez jamais l'appareil lorsque l'entraînement fonctionne.
- Éteignez l'appareil et débranchez sa fiche de la prise de courant. Assurez-vous que toutes les pièces en mouvement sont à l'arrêt complet
  - à chaque fois que vous vous éloignez de l'appareil,
  - avant de remplacer des accessoires,
  - avant de retirer des blocages ou obstructions,
  - avant de vérifier l'appareil, de le nettoyer ou de travailler dessus.
- Si l'appareil commence à vibrer de manière inhabituellement forte, il faut le vérifier immédiatement :
  - recherchez des détériorations,
  - remplacez les pièces défectueuses,
  - adressez-vous au Centre de SAV.

### **Nettoyage, entretien et stockage**

- Laissez refroidir le moteur avant de stocker l'appareil pour une période prolongée.
- Pour des raisons de sécurité, remplacez les pièces usées ou endommagées. N'utilisez que des pièces de rechange et accessoires d'origine. L'utilisation de pièces étrangères provoque la perte immédiate du droit à la garantie.

- L'ouverture de l'appareil doit être effectuée uniquement par un électricien qualifié agréé. Pour les réparations, adressez-vous toujours à notre Centre de SAV.
- Coupez l'alimentation, débranchez l'appareil de l'alimentation électrique et laissez l'appareil refroidir lorsque celui-ci est arrêté pour un nettoyage, un réglage, le stockage ou le remplacement d'une pièce d'accessoire.
- Manipulez l'appareil avec soin et gardez-le propre.
- Conservez l'appareil hors de portée des enfants.



## Préparation

**▲ AVERTISSEMENT !** Risque de blessures lié au démarrage involontaire de l'appareil. Branchez la fiche dans la prise de courant uniquement lorsque l'appareil est entièrement prêt à être utilisé.

### Éléments de commande

Avant la première mise en service de l'appareil, familiarisez-vous avec les éléments de commande.

#### Poignée pistolet (5):

- **Gâchette (27)**
  - Tirer la gâchette : Active le jet à haute pression
  - Relâcher la gâchette : Désactive le jet à haute pression
- **Sécurité enfant (28)** (vue de derrière)
  - ← La gâchette est verrouillée .
  - Vous pouvez tirer la gâchette .

**▲ AVERTISSEMENT !** Risque de blessure lié au jet à haute pression ! Verrouillez la gâchette à chaque interruption du travail.

#### Poignée étrier (2)

Lorsque la poignée étrier est déployée, vous pouvez rouler confortablement l'appareil.

- Déployer l'arceau :
  - a) Appuyez sur le déverrouillage (3).
  - b) Tirez la poignée étrier vers le haut.
- Rétracter l'arceau :
  - a) Appuyez sur le déverrouillage (3).
  - b) Poussez la poignée étrier vers le bas.

### Établir l'alimentation en eau

#### Conditions préalables

- Tuyau d'alimentation : Tuyau d'arrosage équipé d'un raccord rapide avec adaptateur pour tuyaux d'arrosage (non fourni) ; Ø13 mm (½") ; longueur entre 5 m et 30 m
- Débit de refoulement minimum : 5,2 l/min (312 l/h)
- **Séparateur de système**
  - Un séparateur de système (clapet anti retour) empêche le reflux de l'eau et du détergent dans la canalisation d'eau potable.
  - Conformément aux prescriptions applicables, un nettoyeur haute pression ne doit jamais être utilisé sur le réseau d'eau potable sans séparateur de système. Un séparateur de système adapté en vertu de la norme EN 12729 type BA doit être utilisé.
  - L'eau passant par un séparateur de système est considérée comme non potable.
  - Un séparateur de système est disponible dans les magasins spécialisés.

#### Procédure

1. Raccordez le tuyau d'alimentation à l'approvisionnement en eau.
2. Purgez le tuyau d'alimentation : Ouvrez l'alimentation en eau jusqu'à ce que l'eau s'écoule sans bulles à l'autre extrémité du tuyau d'alimentation. Fermez l'alimentation en eau.
3. Raccordez le raccord rapide avec adaptateur pour tuyaux d'arrosage situé sur le tuyau d'alimentation au couplage .

## Installer l'appareil

1. Posez l'appareil sur une surface plane et dure.
2. Appuyez sur le déverrouillage (15) du raccord haute pression (14).
3. Enfichez la fiche de raccordement rapide située sur le tuyau haute pression (10) dans le raccord haute pression (14) de l'appareil.

Celui-ci s'enclenche avec un déclic. Vérifiez la bonne fixation.

4. Enfichez la deuxième fiche de raccordement rapide située sur le tuyau haute pression dans le raccord haute pression présent sur la poignée pistolet (5).  
Ne passez pas le flexible au travers de la poignée étrier (2) pour ne pas la bloquer.

## Sélectionner l'embout

### Buse vario standard (21)

La pointe peut être tournée et déplacée

### Éléments de commande

- Jet réglable en éventail (sens de rotation vue de derrière)



↻ Jet large



↻ Jet fin ; jet crayon

- Pointe pouvant être déplacée



Basse pression du produit nettoyant : pointe vers l'avant

Mode haute pression : pointe vers l'arrière

### Fraise de nettoyage turbo (22)



Le jet rotatif est adapté aux travaux avec une faible consommation d'eau.

## Monter et démonter l'embout

### Monter le suceur

1. Montez la lance (1) sur la poignée pistolet (5) (Fermeture à baïonnettes : enficher et tourner).
2. Glissez la buse sur la lance (1).  
L'embout s'enclenche.

### Démonter le suceur

1. Appuyez sur le bouton de déverrouillage (23) et maintenez-le enfoncé.
2. Tirez la buse de la lance (1).
3. Démontez la lance (1) de la poignée pistolet (5) (Fermeture à baïonnettes : pousser, tourner et tirer).

### Monter la buse à mousse avec réservoir de produit nettoyant

1. Démontez la lance (1) de la poignée pistolet (5) (Fermeture à baïonnettes : pousser, tourner et tirer).
2. Montez l'embout sur la poignée de pistolet (5) (Fermeture à baïonnettes : enficher et tourner).

### Démonter la buse à mousse avec réservoir de produit nettoyant

1. Démontez l'embout de la poignée pistolet (5) (Fermeture à baïonnettes : pousser, tourner et tirer).

## Fonctionnement

### Nettoyer avec du produit nettoyant

#### Exigences concernant le détergent

- Cet appareil a été conçu pour une utilisation avec un produit nettoyant neutre, à base de tensioactif anionique biodégradable.
- L'utilisation d'autres produits nettoyants ou de produits chimiques peut altérer la sécurité de l'appareil et causer des dommages. De tels dommages à l'appareil ne sont pas couverts par la garantie.
- Vous pourrez trouver des produits de nettoyage dans notre boutique en ligne (*Pièces de rechange et accessoires, p. 50*).

#### Conditions préalables

- Le réservoir du produit nettoyant est rempli de produit de nettoyage.

### Remplir/vider le réservoir du produit nettoyant (25)

1. Dévissez la buse à mousse (24) du réservoir du produit nettoyant (25).
2. Remplissez ou videz le réservoir du produit nettoyant (25).
3. Revissez la buse à mousse (24) sur le réservoir du produit nettoyant (25).

## Mise en marche

**▲ AVERTISSEMENT !** Un système hydraulique qui fuit peut entraîner une électrocution ! Mettez l'interrupteur Marche/Arrêt (4) en position « 0 » (ARRÊT). Débranchez la fiche d'alimentation. Recommenchez les raccordements à l'eau (voir *Établir l'alimentation en eau*, p. 41).

**▲ AVERTISSEMENT !** L'appareil doit être utilisé uniquement à la verticale ! Si l'appareil se renverse, il existe un risque d'électrocution. Mettez l'interrupteur Marche/Arrêt (4) en position « 0 » (ARRÊT). Débranchez la fiche d'alimentation. Remettez alors seulement l'appareil en position verticale. Pour votre propre sécurité, attendez environ cinq minutes avant de rétablir le branchement électrique.

**▲ AVERTISSEMENT !** Des rallonges inadaptées peuvent être dangereuses ! Utilisez uniquement des rallonges adaptées à l'utilisation en extérieur. La connexion doit être sèche et reposer au-dessus du sol. Pour ce faire, il est recommandé d'utiliser un tambour à câble maintenant la prise au moins à 60 mm au-dessus du sol.

1. Assurez-vous que l'interrupteur Marche/Arrêt (4) est sur la position « 0 » (ARRÊT).
2. Placez l'appareil en position verticale.
3. Branchez la fiche d'alimentation dans une prise à contacts de terre connectée à un disjoncteur différentiel.

La partie droite (observée de l'arrière) du support du câble d'alimentation (11) peut tourner. Cela vous permet de retirer facilement le câble d'alimentation (12).

4. **REMARQUE !** Un fonctionnement à sec endommage l'appareil. Ne faites pas fonctionner le nettoyeur haute pression lorsque le robinet est fermé. Ouvrez entièrement le robinet.
5. Mettez l'interrupteur Marche/Arrêt (4) en position « I » (MARCHE). Le moteur démarre brièvement jusqu'à ce que la pression requise se soit établie. Ensuite le moteur stoppe.



6. **▲ AVERTISSEMENT !** Faites attention à la force de recul (26 N) du jet d'eau expulsé. Vous pouvez blesser d'autres personnes ou vous-même. Veillez à avoir une position sûre. Maintenez fermement la poignée pistolet (5).

Appuyez sur la gâchette (27) de la poignée pistolet (5).

La buse fonctionne avec de la pression et le moteur démarre. Lorsque vous relâchez la gâchette (27), le moteur s'arrête. La haute pression dans le système est conservée.

## Interrompre le fonctionnement

Vous pouvez introduire la poignée pistolet (5) avec la lance et la buse dans le support pour poignée pistolet (6).

1. Relâchez la gâchette (27) de la poignée pistolet (5).
2. Lorsque vous posez la poignée pistolet : Sécurisez la gâchette avec la sécurité enfant (28) (vue de derrière).  
← La gâchette est verrouillée .  
→ Vous pouvez tirer la gâchette .

**▲ AVERTISSEMENT !** Risque de blessure lié au jet à haute pression ! Verrouillez la gâchette à chaque interruption du travail.

3. En cas de pauses de travail prolongées : Mettez l'interrupteur Marche/Arrêt (4) en position « 0 » (ARRÊT).

## Purge

### Purger le tuyau d'alimentation

1. Fermez le robinet.
2. Retirez le tuyau d'alimentation de l'appareil.
3. Suite : voir *Établir l'alimentation en eau*, p. 41

### Purger l'appareil

1. Mettez l'interrupteur Marche/Arrêt (4) en position « I » (MARCHE).
2. Attendez jusqu'à ce que la pression soit établie et que le moteur s'arrête.
3. Mettez l'interrupteur Marche/Arrêt (4) en position « 0 » (ARRÊT).
4. Appuyez sur la gâchette (27) de la poignée pistolet (5) jusqu'à ce que la pression ait diminué.
5. Répétez cette étape plusieurs fois jusqu'à ce qu'il n'y ait plus d'air dans l'appareil.

## Arrêter le fonctionnement

1. Après un travail avec des détergents :
  - Videz le réservoir du produit nettoyant (25).

- Rincez l'appareil à l'eau claire jusqu'à ce qu'il n'y ait plus de produit nettoyant dans les conduites.
2. Relâchez la gâchette (27).
  3. Mettez l'interrupteur Marche/Arrêt (4) en position « 0 » (ARRÊT).
  4. Fermez le robinet.
  5. Appuyez sur la gâchette (27) de la poignée pistolet (5) jusqu'à ce que la pression ait diminué.
  6. Débranchez la fiche d'alimentation. Enroulez le câble d'alimentation (12) sur le support (11).
  7. Débranchez l'appareil de l'alimentation en eau.

## Transport

Voici comment préparer l'appareil pour le rouler en toute sécurité.

- Éteignez l'appareil et débranchez sa fiche de la prise de courant. Assurez-vous que toutes les pièces en mouvement sont à l'arrêt complet.
- Enroulez le tuyau haute pression (10) autour du support (8) et le cordon d'alimentation (12) autour du support (11).
- Bloquez la fiche secteur avec le serre-câble (16) sur le câble d'alimentation.
- Déployez la poignée étrier.

Si vous voulez porter l'appareil, faites-vous aider éventuellement par une deuxième personne.

## Nettoyage, entretien et stockage

**⚠ AVERTISSEMENT !** Électrocution ! Risque de blessures lié au démarrage involontaire de l'appareil. Protégez-vous lors des travaux de maintenance et de nettoyage. Éteignez l'appareil et débranchez sa fiche d'alimentation de la prise de courant.

Faites effectuer les travaux de réparation et de maintenance qui ne sont pas mentionnés dans cette notice par notre Centre de service après-vente. Utilisez exclusivement des pièces de rechange d'origine.

### Nettoyage

**REMARQUE !** Risque de dommages ! Un nettoyage incorrect risque d'endommager l'appareil. Ne nettoyez jamais l'appareil au jet

d'eau. Ne nettoyez pas l'appareil à l'eau courante. N'utilisez aucun produit de nettoyage ou détergent agressif.

L'appareil doit toujours rester propre.

### Nettoyer après l'utilisation

1. Mettez l'interrupteur Marche/Arrêt (4) en position « 0 » (ARRÊT).
2. Débranchez la fiche d'alimentation.
3. Gardez les fentes d'aération propres et libres.
4. Nettoyez l'appareil avec une brosse douce ou un chiffon légèrement humide.

### Nettoyer la buse

Dans de rares cas, la buse (21) peut être obstruée par des corps étrangers.

1. Démontez la buse (21).
2. Retirez les corps étrangers par l'avant avec l'aiguille de nettoyage pour la buse (30).
3. Rincez la buse par l'avant avec de l'eau afin d'éliminer les corps étrangers.

### Nettoyer l'élément filtrant dans le raccord à eau

**REMARQUE !** Nettoyez régulièrement l'élément filtrant (18).

#### Procédure

1. Retirez le raccord (17) du raccord à eau (19).
2. Sortez l'élément filtrant (18) du raccord à eau.
3. Nettoyez l'élément filtrant sous l'eau courante.
4. Montez l'élément filtrant (18) et le raccord (17) dans l'ordre inverse.

### Maintenance

L'appareil ne demande aucune maintenance.

### Stockage

#### Remarques

Rangez toujours l'appareil et les accessoires dans un état :

- propre
- sec
- à l'abri de la poussière
- à l'abri du gel
- hors de portée des enfants

#### Préparer l'appareil pour le stockage

**REMARQUE !** Le gel peut détruire le nettoyeur haute pression et les accessoires si

l'eau présente à l'intérieur n'est pas complètement vidée.

1. Videz entièrement l'eau de l'appareil.
  - Débranchez l'appareil de l'alimentation en eau.
  - Allumez le nettoyeur haute pression par l'interrupteur Marche/Arrêt (4) pendant 1 minute maximum.
  - Appuyez sur la gâchette (27) de la poignée pistolet (5) jusqu'à ce que l'eau ne s'écoule plus de la poignée pistolet (5) ou des embouts.

- Éteignez l'appareil.
2. Videz entièrement l'eau des accessoires.
  3. Rangez tous les embouts à la verticale, dans les supports avec le raccord vers le bas.
  4. Démontez le tuyau haute pression. Videz le tuyau haute pression.
  5. Rangez le tuyau haute pression et le câble d'alimentation dans les supports (8, 11) prévus.
  6. Bloquez la fiche secteur avec le serre-câble (16) sur le câble d'alimentation.

## Dépannage

Le tableau suivant vous aide à éliminer les petites pannes :

Problème	Cause possible	Dépannage
L'appareil ne démarre pas	Interrupteur Marche/Arrêt (4) coupé	Vérifier la position de l'interrupteur Marche/Arrêt
	Absence de tension de réseau	Contrôler la prise de courant, le câble d'alimentation, la fiche d'alimentation, le fusible, et le cas échéant, faire réparer par un électricien.
	Tension d'alimentation défectueuse	Contrôlez la compatibilité de l'installation électrique avec les informations sur la plaque signalétique
L'appareil ne refoule pas d'eau	Inclusions d'air dans le nettoyeur haute pression	Mettre l'appareil en marche et actionner la gâchette (27). <i>Purge, p. 43</i>
L'appareil n'a pas de pression	Inclusions d'air dans le nettoyeur haute pression	<i>Purge, p. 43</i>
	Chute de pression de la conduite	Contrôlez l'alimentation en eau

Problème	Cause possible	Dépannage
Fuites sur le système hydraulique	Raccords mal montés	Éteignez l'appareil et débranchez-le du secteur. Raccordez à nouveau l'appareil aux conduites d'eau (voir <i>Établir l'alimentation en eau</i> , p. 41)
	Fuites sur le raccord à eau (19)	Éteignez l'appareil et débranchez-le du secteur. Remplacez le raccord (17) sur le raccord à eau (19), bague d'étanchéité incluse (voir <i>Pièces de rechange et accessoires</i> , p. 50)
Fortes variations de pression	Buse (21) encrassée	Rincez la buse (21) avec de l'eau. Si nécessaire, nettoyez l'orifice de la buse avec une aiguille de nettoyage pour la buse (30) ; voir <i>Nettoyage</i> , p. 44.
	Buse (21) obstruée	Retirez la buse (21) et assurez-vous que l'eau s'écoule sans difficulté de la poignée pistolet (5).

## Recyclage/protection de l'environnement

Introduisez l'appareil, les accessoires et l'emballage dans un circuit de recyclage respectueux de l'environnement.



Les appareils électriques ne doivent pas être jetés avec les déchets ménagers.

Le symbole de la poubelle sur roues barrée d'une croix signifie que ce produit ne doit pas être éliminé comme déchet municipal non trié à la fin de sa vie utile.

### Directive 2012/19/UE sur les déchets d'équipements électriques et électroniques :

les consommateurs sont légalement tenus de recycler, dans le respect de l'environnement, les équipements électriques et électroniques arrivés en fin de vie. Cela permet de garantir une valorisation écologique et respectueuse des ressources. Suivant la transposition en droit national, vous pouvez disposer des possibilités suivantes :

- Restitution à un point de vente,
- Restitution à un point de collecte officiel,
- Renvoi au fabricant / au distributeur.

Ne sont pas concernés les accessoires qui accompagnent les appareils usagés et les moyens auxiliaires sans composants électriques.

### Recyclage du flacon de produit nettoyant

- Les résidus de produit doivent être recyclés en respectant la directive déchets 2008/98/CE ainsi que les prescriptions nationales et régionales. Il n'est pas possible de fixer de numéro de code déchet pour ce produit conformément au catalogue de déchets européen (AVV) vu que l'attribution d'un code présuppose de connaître le but d'utilisation par un consommateur. Sur le territoire de l'UE, le numéro de code déchet doit être défini en concertation avec l'entité gestionnaire des déchets.
- Les emballages non contaminés peuvent entrer en filière de recyclage.
- Les emballages impossibles à nettoyer doivent être recyclés comme la substance.



Le produit est recyclable, est soumis à une responsabilité élargie du fabricant et est collecté dans le cadre du tri sélectif.



Portez le carton à un point de recyclage.

## Service

### Garantie

Chère cliente, cher client, ce produit bénéficie d'une garantie de 3 ans, valable à compter de la date d'achat. En cas de manques constatés sur ce produit, vous disposez des droits légaux contre le vendeur du produit. Ces droits légaux ne sont pas limités par notre garantie présentée par la suite.

#### Conditions de garantie

Le délai de garantie débute avec la date d'achat. Veuillez conserver soigneusement le ticket de caisse original. En effet, ce document vous sera réclamé comme preuve d'achat. Si un défaut de matériel ou un défaut de fabrication se présente au cours des trois ans suivant la date d'achat de ce produit, nous réparons gratuitement ou remplaçons ce produit – selon notre choix. Cette garantie suppose que l'appareil défectueux et le justificatif d'achat (ticket de caisse) nous soient présentés durant cette délai de trois ans et que la nature du manque et la manière dont celui-ci est apparu soient explicités par écrit dans un bref courrier.

Si le défaut est couvert par notre garantie, le produit vous sera retourné, réparé ou remplacé par un neuf. Aucune nouvelle délai de garantie ne débute à la date de la réparation ou de l'échange du produit.

#### Durée de garantie et demande légale en dommages-intérêts

La durée de garantie n'est pas prolongée par la garantie. Ce point s'applique aussi aux pièces remplacées et réparées. Les dommages et les manques éventuellement constatés dès l'achat doivent immédiate-

ment être signalés après le déballage. A l'expiration du délai de garantie les réparations occasionnelles sont à la charge de l'acheteur.

#### Volume de la garantie

L'appareil a été fabriqué avec soin, selon de sévères directives de qualité et il a été entièrement contrôlé avant la livraison.

La garantie s'applique aux défauts de matériel ou aux défauts de fabrication. Cette garantie ne s'étend pas aux parties du produit qui sont exposées à une usure normale et peuvent être donc considérées comme des pièces d'usure (par ex. Flexible haute pression) ou pour des dommages affectant les parties fragiles (par ex. interrupteur).

Cette garantie est nulle si l'appareil a été endommagé, mal utilisé ou non entretenu. Il en va de même pour des dommages provoqués par l'eau, le gel, la foudre ou le feu ou un transport inadapté. Pour une utilisation appropriée du produit, il faut impérativement respecter toutes les instructions citées dans le manuel de l'opérateur. Les actions et les domaines d'utilisation déconseillés dans la notice d'utilisation ou vis-à-vis desquels une mise en garde est émise, doivent absolument être évités.

L'appareil est destiné à un usage privé uniquement et non à un usage commercial. La garantie est nulle en cas de mauvaise utilisation et de manipulation inappropriée, d'usage de la force et d'interventions qui n'ont pas été effectuées par notre centre de service agréé.

#### Marche à suivre dans le cas de garantie

Pour garantir un traitement rapide de votre demande, veuillez suivre les instructions suivantes :

- Tenez vous prêt à présenter, sur demande, le ticket de caisse et le numéro d'article (IAN 506388\_2507) comme preuve d'achat.
- Vous trouverez le numéro d'article sur la plaque signalétique du produit, d'une gravure sur le produit, de la page de titre du mode d'emploi (en bas à gauche) ou sur l'autocollant au dos ou en dessous du produit.
- Si des erreurs de fonctionnement ou d'autres défauts apparaissent, contactez d'abord le centre de service désigné ci-dessous par **téléphone** ou utilisez notre **formulaire de contact**, que vous trouve-

rez sur [parksid-diy.com](http://parksid-diy.com) dans la catégorie **Service**.

- En cas de produit défectueux vous pouvez, après contact avec notre service clients, envoyer le produit, franco de port à l'adresse de service après-vente indiquée, accompagné du justificatif d'achat (ticket de caisse) et en indiquant quelle est la nature du défaut et quand celui-ci s'est produit. Pour éviter des problèmes d'acceptation et des frais supplémentaires, utilisez absolument seulement l'adresse qui vous est donnée. Assurez-vous que l'expédition ne se fait pas en port dû, comme marchandises encombrantes, envoi express ou autre taxe spéciale. Veuillez renvoyer l'appareil, y compris tous les accessoires livrés lors de l'achat et prenez toute mesure pour avoir un emballage de transport suffisamment sûr.

## Garantie (France)

Chère cliente, cher client,

ce produit bénéficie d'une garantie de 3 ans, valable à compter de la date d'achat. En cas de manques constatés sur ce produit, vous disposez des droits légaux contre le vendeur du produit. Ces droits légaux ne sont pas limités par notre garantie présentée par la suite.

Indépendamment de la garantie commerciale souscrite, le vendeur reste tenu des défauts de conformité du bien et des vices rédhibitoires dans les conditions prévues aux articles L217-4 à L217-13 du Code de la consommation et aux articles 1641 à 1648 et 2232 du Code Civil.

### Article L217-4 du Code de la consommation

– Le vendeur livre un bien conforme au contrat et répond des défauts de conformité existant lors de la délivrance.

Il répond également des défauts de conformité résultant de l'emballage, des instructions de montage ou de l'installation lorsque celle-ci a été mise à sa charge par le contrat ou a été réalisée sous sa responsabilité.

### Article L217-5 du Code de la consommation

– Le bien est conforme au contrat :

1. S'il est propre à l'usage habituellement attendu d'un bien semblable et, le cas échéant :
  - s'il correspond à la description donnée par le vendeur et posséder les qualités que celui-ci a présentées à

l'acheteur sous forme d'échantillon ou de modèle ;

- s'il présente les qualités qu'un acheteur peut légitimement attendre eu égard aux déclarations publiques faites par le vendeur, par le producteur ou par son représentant, notamment dans la publicité ou l'étiquetage ;
2. Ou s'il présente les caractéristiques définies d'un commun accord par les parties ou être propre à tout usage spécial recherché par l'acheteur, porté à la connaissance du vendeur et que ce dernier a accepté.

### Article L217-16 du Code de la consommation

– Lorsque l'acheteur demande au vendeur, pendant le cours de la garantie commerciale qui lui a été consentie lors de l'acquisition ou de la réparation d'un bien meuble, une remise en état couverte par la garantie, toute période d'immobilisation d'au moins sept jours vient s'ajouter à la durée de la garantie qui restait à courir.

Cette période court à compter de la demande d'intervention de l'acheteur ou de la mise à disposition pour réparation du bien en cause, si cette mise à disposition est postérieure à la demande d'intervention.

### Article L217-12 du Code de la consommation

– L'action résultant du défaut de conformité se prescrit par deux ans à compter de la délivrance du bien.

### Conditions de garantie

Le délai de garantie débute avec la date d'achat. Veuillez conserver soigneusement le ticket de caisse original. En effet, ce document vous sera réclamé comme preuve d'achat. Si un défaut de matériel ou un défaut de fabrication se présente au cours des trois ans suivant la date d'achat de ce produit, nous réparons gratuitement ou remplaçons ce produit – selon notre choix. Cette garantie suppose que l'appareil défectueux et le justificatif d'achat (ticket de caisse) nous soient présentés durant cette délai de trois ans et que la nature du manque et la manière dont celui-ci est apparu soient explicités par écrit dans un bref courrier.

Si le défaut est couvert par notre garantie, le produit vous sera retourné, réparé ou remplacé par un neuf. Aucune nouvelle délai de garantie ne débute à la date de la réparation ou de l'échange du produit.

### Durée de garantie et demande légale en dommages-intérêts

La durée de garantie n'est pas prolongée par la garantie. Ce point s'applique aussi aux pièces remplacées et réparées. Les dommages et les manques éventuellement constatés dès l'achat doivent immédiatement être signalés après le déballage. A l'expiration du délai de garantie les réparations occasionnelles sont à la charge de l'acheteur.

### Volume de la garantie

L'appareil a été fabriqué avec soin, selon de sévères directives de qualité et il a été entièrement contrôlé avant la livraison.

La garantie s'applique aux défauts de matériel ou aux défauts de fabrication. Cette garantie ne s'étend pas aux parties du produit qui sont exposées à une usure normale et peuvent être donc considérées comme des pièces d'usure (par ex. Flexible haute pression) ou pour des dommages affectant les parties fragiles (par ex. interrupteur).

Cette garantie est nulle si l'appareil a été endommagé, mal utilisé ou non entretenu. Il en va de même pour des dommages provoqués par l'eau, le gel, la foudre ou le feu ou un transport inadapté. Pour une utilisation appropriée du produit, il faut impérativement respecter toutes les instructions citées dans le manuel de l'opérateur. Les actions et les domaines d'utilisation déconseillés dans la notice d'utilisation ou vis-à-vis desquels une mise en garde est émise, doivent absolument être évités.

L'appareil est destiné à un usage privé uniquement et non à un usage commercial. La garantie est nulle en cas de mauvaise utilisation et de manipulation inappropriée, d'usage de la force et d'interventions qui n'ont pas été effectuées par notre centre de service agréé.

Les pièces détachées indispensables à l'utilisation du produit sont disponibles pendant la durée de la garantie du produit.

### Article 1641 du Code civil

Le vendeur est tenu de la garantie à raison des défauts cachés de la chose vendue qui la rendent impropre à l'usage auquel on la destine, ou qui diminuent tellement cet usage que l'acheteur ne l'aurait pas acquise, ou n'en aurait donné qu'un moindre prix, s'il les avait connus.

### Article 1648 1er alinéa du Code civil

L'action résultant des vices rédhibitoires doit être intentée par l'acquéreur dans un délai de deux ans à compter de la découverte du vice.

### Marche à suivre dans le cas de garantie

Pour garantir un traitement rapide de votre demande, veuillez suivre les instructions suivantes :

- Tenez vous prêt à présenter, sur demande, le ticket de caisse et le numéro d'article (IAN 506388\_2507) comme preuve d'achat.
- Vous trouverez le numéro d'article sur la plaque signalétique du produit, d'une gravure sur le produit, de la page de titre du mode d'emploi (en bas à gauche) ou sur l'autocollant au dos ou en dessous du produit.
- Si des erreurs de fonctionnement ou d'autres défauts apparaissent, contactez d'abord le centre de service désigné ci-dessous par **téléphone** ou utilisez notre **formulaire de contact**, que vous trouverez sur [parkside-diy.com](http://parkside-diy.com) dans la catégorie **Service**.
- En cas de produit défectueux vous pouvez, après contact avec notre service clients, envoyer le produit, franco de port à l'adresse de service après-vente indiquée, accompagné du justificatif d'achat (ticket de caisse) et en indiquant quelle est la nature du défaut et quand celui-ci s'est produit. Pour éviter des problèmes d'acceptation et des frais supplémentaires, utilisez absolument seulement l'adresse qui vous est donnée. Assurez-vous que l'expédition ne se fait pas en port dû, comme marchandises encombrantes, envoi express ou autre taxe spéciale. Veuillez renvoyer l'appareil, y compris tous les accessoires livrés lors de l'achat et prenez toute mesure pour avoir un emballage de transport suffisamment sûr.

### Service de réparation

Pour les réparations **ne relevant pas de la garantie**, adressez-vous au Centre de SAV. Il vous établira volontiers un devis.

- Nous pouvons traiter uniquement les appareils qui ont été expédiés avec un emballage et un affranchissement suffisants.

**Remarque :** Veuillez envoyer votre appareil nettoyé en indiquant le défaut à l'adresse connue du Centre de SAV.

- Ne seront pas acceptés les appareils envoyés en port dû ainsi que les appareils envoyés comme produits encombrants, en express ou par tout autre mode de transport spécial.
- Nous recyclons gratuitement vos appareils défectueux que vous nous renvoyez.

## Réparation par soi-même

Les petites réparations sur l'appareil (par ex. remplacement de pièces mobiles accessibles de l'extérieur) peuvent être effectuées par vos soins à l'aide d'outils domestiques courants.

Pièces de rechange, voir : *Pièces de rechange et accessoires*, p. 50

Pour toute autre question, adressez-vous à : *Service-Center*, p. 50

## Service-Center

**FR** **Service France**  
Tel.: 0800 907612  
Formulaire de contact à [parkside-diy.com](http://parkside-diy.com)  
**IAN 506388\_2507**

**BE** **Service Belgique**  
Tel.: 0800 12614  
Formulaire de contact à [parkside-diy.com](http://parkside-diy.com)  
**IAN 506388\_2507**

## Importateur

Veuillez noter que l'adresse suivante n'est pas une adresse de service après-vente. Contactez d'abord le Centre de SAV cité ci-dessus.

Grizzly Tools GmbH & Co. KG  
Stockstädter Str. 20  
63762 Grobostheim  
ALLEMAGNE  
[www.grizzlytools.de](http://www.grizzlytools.de)

## Pièces de rechange et accessoires

**Vous obtiendrez des pièces de rechange et accessoires à l'adresse [www.grizzlytools.shop](http://www.grizzlytools.shop).** En cas de problèmes lors de la passation de votre commande, contactez-nous via notre boutique en ligne. Pour toute autre question, adressez-vous à : *Service-Center*, p. 50

Les pièces détachées indispensables à l'utilisation du produit sont disponibles pendant la durée de la garantie du produit.

Pos. n°	Désignation	N° de commande
1	Lance	91103276
5	Poignée pistolet	91103275
10	Flexible haute pression, 7 m	91103274
13	Roues	91103270
17, 18	Couplage (Raccord à eau), Élément filtrant	91120380
21	Buse vario standard	91103278
22	Fraise à salissures turbo	91103277
24	Buse à mousse	91103280
25	Réservoir du produit nettoyant	91103281
30	Aiguille de nettoyage pour la buse	91110572

## Traduction de la déclaration UE de conformité originale

Produit: **Nettoyeur haute pression**

Modèle: **PHD 135 H7**

Número de serie: 000001–212400

L'objet de la déclaration décrit ci-dessus est conforme à la législation d'harmonisation de l'Union applicable:

**2006/42/EC • 2014/30/EU • 2000/14/EC & 2005/88/EC • 2011/65/EU & (EU) 2015/863**

L'objet de la déclaration décrit ci-dessus est conforme à la directive 2011/65/EU du Parlement européen et du Conseil du 8 juin 2011 relative à la limitation de l'utilisation de certaines substances dangereuses dans les équipements électriques et électroniques.

Pour assurer la conformité, les normes harmonisées et les normes et réglementations nationales suivantes ont été appliquées :

**EN 60335-1:2012/A16:2023 • EN 60335-2-79:2012 • EN 62233:2008  
EN IEC 55014-1:2021 • EN IEC 55014-2:2021  
EN IEC 61000-3-2:2019/A2:2024  
EN 61000-3-3:2013/A2:2021 • EN IEC 63000:2018**

Conformément à la directive 2000/14/EC relative aux émissions sonores, il est confirmé ce qui suit : Niveau de puissance acoustique ( $L_{WA}$ )

– mesuré: 88 dB;

– garanti: 90 dB

Procédure appliquée pour l'évaluation de la conformité conformément à la directive 2000/14/EC, annexe V.

La présente déclaration de conformité est établie sous la seule responsabilité du fabricant:



Grizzly Tools GmbH & Co. KG  
Stockstädter Str. 20  
63762 Großbostheim  
ALLEMAGNE  
20.12.2025

Christian Frank  
Mandataire de documentation

## Inhoudsopgave

<b>Inleiding.....</b>	<b>52</b>
Reglementair gebruik.....	52
Inhoud van het pakket/accessoires.....	52
Overzicht.....	53
Functiebeschrijving.....	53
Technische gegevens.....	53
<b>Veiligheidsaanwijzingen.....</b>	<b>54</b>
Betekenis van de veiligheidsaanwijzingen.....	54
Pictogrammen en symbolen.....	54
Veilige inbedrijfstelling van het apparaat.....	54
<b>Vorbereiding.....</b>	<b>58</b>
Bedieningselementen.....	59
Zorgen voor watervoorziening.....	59
Apparaat opstellen.....	59
Opzetstuk kiezen.....	59
Opzetstuk monteren en demonteren.....	60
<b>Bedrijf.....</b>	<b>60</b>
Reinigen met reinigingsmiddelen.....	60
Inschakelen.....	60
Bedrijf onderbreken.....	61
Ontluchten.....	61
Bedrijf beëindigen.....	61
<b>Transport.....</b>	<b>61</b>
<b>Reiniging, onderhoud en opslag.....</b>	<b>61</b>
Reiniging.....	62
Zeefelement in de wateraansluiting reinigen.....	62
Onderhoud.....	62
Opslag.....	62
<b>Probleemopsporing.....</b>	<b>63</b>
<b>Afvoeren/milieubescherming.....</b>	<b>63</b>
<b>Service.....</b>	<b>64</b>
Garantie.....	64
Reparatie-service.....	65
Service-Center.....	65
Importeur.....	65
<b>Reserveonderdelen en toebehoren.....</b>	<b>65</b>
<b>Vertaling van de originele EU-conformiteitsverklaring.....</b>	<b>66</b>

## Inleiding

Gefeliciteerd met de aankoop van uw nieuwe hogedrukreiniger. (hierna "apparaat" of "elektrisch gereedschap" genoemd).

U hebt voor een hoogwaardig product gekozen. Dit apparaat werd tijdens de productie op kwaliteit gecontroleerd en aan een eindcontrole onderworpen. Een goede werking van uw apparaat is daarom gegarandeerd.

Het kan niet worden uitgesloten dat er in individuele gevallen waterresten op of in het apparaat of in slangen kunnen achterblijven. Dat is geen manco of defect en geen reden tot ongerustheid.



Deze gebruiksaanwijzing maakt deel uit van dit apparaat. Ze bevat belangrijke instructies over de veiligheid, het gebruik en de afvoer van het apparaat. Lees zorgvuldig de gebruiksaanwijzing. Maak u vertrouwd met de bedieningselementen en het juiste gebruik van het apparaat. Gebruik het apparaat alleen zoals beschreven en alleen voor de vermelde doeleinden. Bewaar de gebruiksaanwijzing zorgvuldig en geef alle documentatie mee wanneer u het apparaat aan derden doorgeeft.

## Reglementair gebruik

Het apparaat is uitsluitend bedoeld voor het volgende gebruik:

- reiniging van machines, voertuigen, constructies, gereedschappen, gevels, terrassen, tuingereedschap, etc. met hogedrukwaterstralen.
- Volg altijd de instructies van de fabrikant van het te reinigen voorwerp.

Elk ander gebruik dat in deze handleiding niet expliciet wordt toegestaan, kan leiden tot schade aan het apparaat en kan een ernstig risico voor de gebruiker inhouden. De bediener of gebruiker van het apparaat is verantwoordelijk voor letsel- of materiële schade aan derde partijen of hun eigendom. Het apparaat is bedoeld voor huishoudelijk gebruik. Het is niet ontworpen voor continu commercieel gebruik. Bij commercieel gebruik vervalt de garantie. De fabrikant is niet aansprakelijk voor schade die voortvloeit uit oneigenlijk gebruik of uit een foute bediening.

## Inhoud van het pakket/accessoires

Pak het apparaat uit en controleer de inhoud van het pakket.

Voer het verpakkingsmateriaal af zoals reglementair voorgeschreven.

- Hogedrukreiniger
- Pistoolgreep
- Lans
- Hogedrukslang
- Reinigingsmiddelreservoir+Schuimspuitkop
- Standaard variabele spuitmond
- Turbo-vuilfrees
- Reinigingsmiddelen URM 500 (500 ml)
- Koppeling (Watersaansluiting), Zeefelement (voorgemonteerd)
- Reinigingsnaald spuitkop
- gebruiksaanwijzing

**Overzicht**

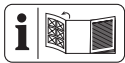

De afbeeldingen van het apparaat bevinden zich op de uitvouwpagina vooraan.

- 1 Lans
- 2 Beugelgreep
- 3 Ontgrendeling (Beugelgreep)
- 4 Aan-/uitknop
- 5 Pistoolgreep
- 6 Houder (Pistoolgreep)
- 7 Houder voor spuitmonden
- 8 Houder Hogedrukslang
- 9 Houder (Schuimspuitkop)
- 10 Hogedrukslang
- 11 Houder (Netsnoer)
- 12 Netsnoer
- 13 Wielen
- 14 Hogedrukaansluiting
- 15 Ontgrendeling (Hogedrukaansluiting)
- 16 Kabelklem
- 17 Koppeling (Watersaansluiting)
- 18 Zeefelement
- 19 Watersaansluiting
- 20 Houder (Lans)
- 21 Standaard variabele spuitmond
- 22 Turbo-vuilfrees
- 23 Ontgrendelingsknop
- 24 Schuimspuitkop
- 25 Reinigingsmiddelreservoir
- 26 Ontgrendeling (Hogedrukslang)
- 27 Inschakelhendel

- 28 Kinderbeveiliging
- 29 Reinigingsmiddelen
- 30 Reinigingsnaald spuitkop

**Functiebeschrijving**

De hogedrukreiniger reinigt met behulp van een hogedrukwaterstraal.

Indien nodig kan deze ook worden gebruikt met toevoeging van reinigingsmiddelen.

De werking van de verschillende bedieningselementen is hieronder beschreven.

**Technische gegevens**

**Hogedrukreiniger .....PHD 135 H7**

Nominale spanning  $U$  ..... 230 V ~, 50 Hz

Nominaal ingangsvermogen  $P$  .....1800 W

Lengte Netsnoer ..... 5 m

Veiligheidsklasse ..... II

Beschermingsgraad ..... IPX5

Gewicht .....7,5 kg

Lengte hogedrukslang ..... 7 m

Werkdruk ( $p$ ) ..... 9 MPa

Max. toegestane druk ( $p_{max}$ ) .....13,5 MPa

Max. toevoerdruk ( $p_{in,max}$ ) ..... 0,8 MPa

Max. toevoertemperatuur ( $T_{in,max}$ ) ..... 40 °C

Nominaal debiet ( $Q$ ) .....5,2 l/min (312 l/h)

Max. nominaal debiet ( $Q_{max}$ ) 7 l/min (420 l/h)

Geluidsdrukniveau ( $L_{pA}$ ) ..75,4 dB;  $K_{pA}$ =3 dB

Geluidsvermoggenniveau ( $L_{WA}$ )

– gemeten .....88 dB;  $K_{WA}$ =2,27 dB

– gegarandeerd ..... 90 dB

Trilling ( $a_h$ ) ..... $\leq$ 2,50 m/s<sup>2</sup>

De geluids- en trilwaarden zijn vastgesteld in overeenstemming met de normen en bepalingen die in de conformiteitsverklaring zijn vermeld.

De vermelde totale trillingswaarden en geluidsemisiewaarden zijn gemeten volgens een genormeerde testprocedure en kunnen worden gebruikt om een elektrisch gereedschap met een ander gereedschap te vergelijken. De vermelde totale trillingswaarden en geluidsemisiewaarden kunnen ook worden gebruikt voor een voorlopige inschatting van de belasting.

**⚠ WAARSCHUWING!** Trillingen en geluidsemisies tijdens het feitelijke gebruik van het elektrische apparaat kunnen afwijken van de opgegeven waarde, afhankelijk van de manier waarop het apparaat wordt

gebruikt. Probeer de belasting door trillingen zo gering mogelijk te houden. Voorbeeld van maatregelen om de trillingsbelasting te verminderen, is de beperking van de werkuren. Houd daarbij rekening met alle fasen van de bedrijfscyclus (bijvoorbeeld ook periodes wanneer het elektrische gereedschap is uitgeschakeld en periodes wanneer het weliswaar is ingeschakeld maar zonder belasting draait).

## Veiligheidsaanwijzingen

Dit gedeelte behandelt de basisveiligheidsmaatregelen bij het gebruik van het apparaat.

### Betekenis van de veiligheidsaanwijzingen

**▲ GEVAAR!** Als u deze veiligheidsaanwijzing niet volgt, gebeurt er een ongeval. Het gevolg is ernstig lichamelijk letsel of de dood.

**▲ WAARSCHUWING!** Als u deze veiligheidsaanwijzing niet volgt, gebeurt er eventueel een ongeval. Het gevolg is eventueel ernstig lichamelijk letsel of de dood.

**▲ VOORZICHTIG!** Als u deze veiligheidsaanwijzing niet volgt, gebeurt er een ongeval. Het gevolg is eventueel lichte of matig lichamelijk letsel.

**AANWIJZING!** Als u deze veiligheidsaanwijzing niet volgt, gebeurt er een ongeval. Het gevolg is eventueel materiële schade.

### Pictogrammen en symbolen

#### Pictogrammen op het apparaat



Let op!



Lees zorgvuldig de gebruiksaanwijzing. Maak u vertrouwd met de bedieningselementen en het juiste gebruik van het apparaat.



Let op! Als de kabel bij gebruik beschadigd wordt, moet hij onmiddellijk worden afgekoppeld van het stroomnet. De stekker moet ook uit het stopcontact worden gehaald bij het aansluiten op de watertoevoer of als u probeert om lekken te verhelpen.



Volgens geldende voorschriften mag de hogedrukreiniger nooit zonder systemscheider op het drinkwater-net worden gebruikt. Er moet een geschikte systemscheider volgens EN 12729 Typ BA worden gebruikt.



Veiligheidsklasse II (dubbele isolatie)



Gegarandeerd geluidsvermogensniveau  $L_{WA}$  in dB.



Reinigingsnaald spuitkop



Gebruik het apparaat uitsluitend staand, nooit liggend.



Hogedrukstralen kunnen gevaarlijk zijn bij onjuist gebruik. De straal mag niet op personen, dieren, actieve elektrische uitrusting of de machine zelf gericht worden.



Elektrische apparaten horen niet bij het huisvuil.

## Veilige inbedrijfstelling van het apparaat

### Algemene instructies

- Lees zorgvuldig de gebruiksaanwijzing. Maak u vertrouwd met de bedieningselementen en het juiste gebruik van het apparaat.
- Het apparaat mag niet door kinderen worden gebruikt. Kinderen moeten onder toezicht staan zodat ze niet met het apparaat spelen.

Het apparaat kan worden bediend door personen met verminderde lichamelijke, zintuiglijke of geestelijke vermogens of een gebrek aan ervaring en kennis, als zij onder toezicht staan of geïnstrueerd zijn over het veilige gebruik van het apparaat en de daaruit voortvloeiende gevaren begrijpen.

- Personen, die met de gebruiksaanwijzing niet vertrouwd zijn, mogen het apparaat niet gebruiken.
- Hogedrukreinigers mogen alleen worden bediend door geïnstrueerde personen.
- Het apparaat mag niet worden gebruikt op een hoogte van meer dan 2000 m.
- Wanneer zich tijdens het gebruik een storing of een defect voordoet, moet het apparaat onmiddellijk uitgeschakeld worden en moet de netstekker uit het stopcontact worden gehaald. Voor mogelijke oorzaken van een sto-

ring: *Probleemopsporing, Pag. 63*. Of neem contact op met ons servicecenter.

- We wijzen u erop dat de gebruiker zelf aansprakelijk is voor ongevallen of gevaarlijke situaties ten opzichte van derden en hun eigendom.
- Houd rekening met de geluidshinder en de lokale voorschriften.

### **Vorbereitung**

- Bescherm uzelf tegen terugspattend water of vuil met een veiligheidsbril en geschikte beschermende kleding.
- Bij het gebruik van hogedrukreinigers kunnen aërosolen ontstaan. Het inademen van aërosolen kan schadelijk zijn voor de gezondheid. Afhankelijk van de toepassing kan het gebruik van volledig afgeschermd spuitmonden (bv. oppervlaktereinigers) de uitstoot van waterige aërosolen aanzienlijk verminderen. Draag, afhankelijk van de te reinigen omgeving, een geschikt ademhalingstoe-

- stel van klasse FFP 2 of vergelijkbaar ter bescherming tegen het inademen van aerosolen als het gebruik van een volledig afgeschermd mondstuk niet mogelijk is.
- Werk niet met een beschadigd, onvolledig of zonder toestemming van de fabrikant omgebouwd apparaat. Laat door een erkend technicus controleren of de nodige elektrische veiligheidsvoorzieningen aanwezig zijn voordat u het apparaat in gebruik neemt.
  - Het apparaat mag alleen worden aangesloten op een stopcontact dat door een ervaren elektricien volgens IEC 60364-1 is geïnstalleerd.
  - Controleer voor gebruik altijd de aansluit- en verlengkabels op tekenen van beschadiging of veroudering. Als de kabel tijdens gebruik beschadigd raakt, moet deze onmiddellijk worden losgekoppeld van het elektriciteitsnet; **RAAK DE LIJN NIET AAN VOORDAT HIJ**

**IS LOSGEKOPPELD VAN HET NET.** Gebruik het apparaat niet als de kabel beschadigd of versleten is.

- Indien het netsnoer van dit apparaat beschadigd is, moet het worden vervangen door de fabrikant, diens dienst naverkoop of een soortgelijk gekwalificeerd persoon, om gevaren te voorkomen. Neem contact op met het servicecentrum.
- Sluit het apparaat slechts aan op een stopcontact met een aardlekschakelaar (RCD) met een gemeten lekstroom van niet meer dan 30 mA.
- Gebruik alleen verlengsnoeren die geschikt zijn voor gebruik in openlucht. De aansluiting moet droog en boven de grond zijn. We raden aan om gebruik te maken van een kabelhaspel die het stopcontact op minstens 60 mm van de grond houdt.
- Verlengkabels moeten een kabeldoorsnede heb-

ben van ten minste  $2 \times 2,5 \text{ mm}^2$ .

- Hogedrukslangen, fittingen en koppelingen zijn belangrijk voor de veiligheid van de apparatuur. Gebruik uitsluitend door de producent aanbevolen hogedrukslangen, fittingen en koppelstukken.
  - Gebruik het apparaat niet als het netsnoer, de wattertoevoer of andere belangrijke onderdelen zoals de hogedrukslang of het spuitpistool beschadigd of lek zijn.
  - Gebruik het apparaat alleen rechtopstaand en alleen op een stevige, vlakke ondergrond.
  - Gebruik het apparaat nooit wanneer kinderen of dieren in de buurt zijn. Personen in de buurt moeten veiligheidskleding dragen.
- Bedrijf**
- Wees oplettend, let op wat u doet en gebruik uw gezond verstand wanneer u met het apparaat werkt. Gebruik het apparaat niet als u moe bent of onder invloed van drugs, alcohol of medicijnen.
  - Hogedrukstralen kunnen gevaarlijk zijn bij onjuist gebruik. De straal mag niet op personen, dieren, actieve elektrische uitrusting of de machine zelf gericht worden.
  - Richt de straal niet op uzelf of op anderen om kleding of schoenen te reinigen.
  - Als u in aanraking komt met reinigingsmiddel, spoel dan met veel schoon water.
  - Gebruik het netsnoer niet om de stekker uit het stopcontact te trekken of om aan het apparaat te trekken. Bescherm het netsnoer tegen hitte, olie en scherpe randen.
  - Explosiegevaar – geen ontvlambare vloeistoffen spuiten.
  - Gebruik het apparaat niet in de buurt van brandbare vloeistoffen of gassen. Als u hiermee geen rekening houdt, bestaat er brand- of ontploffingsgevaar.

- Transporteer het apparaat nooit wanneer de aandrijving nog draait.
  - Schakel het apparaat uit en trek de stekker uit het stopcontact. Verzeker u ervan dat alle bewegende delen volledig tot stilstand zijn gekomen
    - telkens wanneer u het apparaat alleen achterlaat,
    - voor u accessoires vervangt,
    - voordat u blokkeringen verwijdert of verstoppingen verhelpt,
    - voordat u het apparaat controleert, reinigt of eraan werkt.
  - Als het apparaat abnormaal begint te trillen, is een onmiddellijke controle vereist:
    - zoek naar beschadigingen,
    - vervang beschadigde onderdelen,
    - neem contact op met het servicecentrum.
- voor langere tijd uitschakelt.
- Vervang om veiligheidsredenen versleten of beschadigde onderdelen. Gebruik uitsluitend originele onderdelen en toebehoren. Bij gebruik van andere reserveonderdelen vervalt de garantie onmiddellijk.
  - Het apparaat mag alleen worden opengemaakt door een daartoe bevoegde elektricien. Neem in geval van reparaties altijd contact op met ons servicecenter.
  - Koppel de aandrijving los, koppel het apparaat los van de stroomvoorziening en laat het apparaat afkoelen als het apparaat stilgezet is voor reiniging, instelling, opslag of vervanging van een toebehoren.
  - Ga voorzichtig om met het apparaat en houd het schoon.
  - Houd het apparaat buiten bereik van kinderen.

## Reiniging, onderhoud en opslag

- Laat de motor afkoelen voordat u het apparaat

## Vorbereitung



**⚠ WAARSCHUWING!** Gevaar voor letsel door onbedoeld aanlopen van het apparaat.

Steek de stekker pas in het stopcontact als het apparaat volledig is voorbereid voor gebruik.

## Bedieningselementen

Maak u vóór het eerste gebruik van het apparaat vertrouwd met de bedieningselementen van het apparaat.

### Pistoolgreep (5):

- **Inschakelhendel (27)**
  - Trekken aan inschakelhendel: Hierdoor wordt de hogedrukstraal geactiveerd
  - Inschakelhendel loslaten: Hierdoor wordt de hogedrukstraal gedeactiveerd
- **Kinderbeveiliging (28)** (van achter gezien)
  - ← De inschakelhendel is vergrendeld .
  - U kunt aan de inschakelhendel trekken .

**⚠ WAARSCHUWING!** Gevaar van letsel door hogedrukstraal! Vergrendel de inschakelhendel bij elke onderbreking van de werkzaamheden.

### Beugelgreep (2)

Met de beugelgreep uitgetrokken, kunt u het apparaat comfortabel rollen.

- Beugel uittrekken:
  - a) Druk op de ontgrendeling (3).
  - b) Trek de beugelgreep omhoog.
- Trek de beugel in:
  - a) Druk op de ontgrendeling (3).
  - b) Druk de beugelgreep omlaag.

## Zorgen voor watervoorziening

### Voorwaarden

- Toevoerslang: Tuinslang met gemonteerde tuinslangaansluiting (niet meegeleverd);  $\varnothing$  13 mm ( $\frac{1}{2}$ "); lengte tussen 5 m en 30 m
- Minimum debiet: 5,2 l/min (312 l/h)
- **Systeemscheider**  
Een systeemscheider (terugslagklep) verhindert de terugstroom van water en reinigingsmiddel in de drinkwaterleiding.
  - Volgens geldende voorschriften mogen hogedrukreinigers nooit zonder systeemscheider op het drinkwater net worden gebruikt. Er moet een geschikte systeemscheider volgens EN 12729 type BA worden gebruikt.

- Water dat door een systeemscheider is gegaan, wordt geclassificeerd als niet drinkbaar.
- Een systeemscheider is verkrijgbaar bij de vakhandel.

### Procedure

1. Sluit de toevoerslang aan op de watervoorziening.
2. Ontlucht de toevoerslang: open de watervoorziening en laat water aan het andere uiteinde van de toevoerslang uitstromen totdat in het uitstromende water geen belletjes meer te zien zijn. Draai de watervoorziening dicht.
3. Verbind de snelaansluiting met de tuinslangadapter op de toevoerslang met de koppeling.

### Apparaat opstellen

1. Plaats het apparaat op een vlakke, stevige ondergrond.
2. Druk op de ontgrendeling (15) weg van de hogedrukaansluiting (14).
3. Steek de snelaansluitstekker op de hogedrukslang (10) in de hogedrukaansluiting (14) van het apparaat.  
Het klikt hoorbaar vast. Controleer of het goed vastzit.
4. Steek de tweede snelaansluitstekker op de hogedrukslang in de hogedrukaansluiting op de pistoolgreep (5).  
Laat de slang niet door de beugelgreep (2) lopen om de beugelgreep niet te belemmeren.

## Opzetstuk kiezen

### Standaard variabele spuitmond (21)

De tip kan worden gedraaid en geschoven

### Bedieningselementen

- Variabele waaiersstraal (draairichting van achteren gezien)



↻ Brede straal



↻ Dunne straal; puntstraal

- Schuifbare tip



Lage druk voor reinigingsmiddelen: Tip naar voren

Gebruik op hoge druk: Tip naar achteren

### Turbo-vuilvrees (22)



De roterende waterstraal is geschikt om te werken met een laag waterverbruik.

## Opzetstuk monteren en demonteren

### Mondstuk monteren

1. Monteer de lans (1) op de pistoolgreep (5). (Bajonetsluiting: Inpluggen en draaien).
2. Steek het mondstuk op de lans (1). Het hulpstuk klikt vast.

### Mondstuk demonteren

1. Druk op de ontgrendelknop en houd hem ingedrukt (23).
2. Trek het mondstuk van de lans (1).
3. Verwijder de lans (1) van de pistoolgreep (5). (Bajonetsluiting: Drukken, draaien en trekken).

### Monteer schuimmondstuk met reinigingsmiddelreservoir

1. Verwijder de lans (1) van de pistoolgreep (5) (Bajonetsluiting: Drukken, draaien en trekken).
2. Monteer het hulpstuk op de pistoolgreep (5) (Bajonetsluiting: Inpluggen en draaien).

### Demonteer schuimmondstuk met reinigingsmiddelreservoir

1. Demonteer het opzetstuk van de pistoolgreep (5) (Bajonetsluiting: Drukken, draaien en trekken).

## Bedrijf

### Reinigen met reinigingsmiddelen

#### Vereisten voor het reinigingsmiddel

- Dit apparaat is ontwikkeld voor gebruik met een neutraal reinigingsmiddel op basis van biologisch afbreekbare anionogene oppervlakteactieve stoffen.
- Het gebruik van andere reinigingsmiddelen of chemische stoffen kan de veiligheid van het apparaat aantasten en schade tot

gevolg hebben. Dergelijke schade aan het apparaat valt niet onder de garantie.

- U kunt reinigingsmiddelen via onze online shop aankopen (*Reserveonderdelen en toebehoren, Pag. 65*).

### Voorwaarden

- Het reinigingsmiddelreservoir is gevuld met reinigingsmiddel.

### Reinigingsreservoir (25) vullen/leggen

1. Draai de schuimspruitkop (24) af van het reinigingsmiddelreservoir (25).
2. Vul, resp. leeg, het reinigingsmiddelreservoir (25).
3. Draai de schuimspruitkop (24) weer op het reinigingsmiddelreservoir (25).

### Inschakelen

**⚠ WAARSCHUWING!** Een lekkend watersysteem kan leiden tot elektrische schok! Breng de aan-/uitschakelaar (4) in stand „0“ (UIT). Trek de stekker uit het stopcontact. Begin opnieuw met het maken van de wateraansluitingen (zie *Zorgen voor watervoorziening, Pag. 59*).

**⚠ WAARSCHUWING!** Het apparaat mag uitsluitend worden gebruikt als deze recht op staat! Als het apparaat omvalt, bestaat er risico op een elektrische schok. Breng de aan-/uitschakelaar (4) in stand „0“ (UIT). Trek de stekker uit het stopcontact. Pas dan mag u het apparaat weer rechtop zetten. Wacht voor uw eigen veiligheid ongeveer vijf minuten voordat u de stekker weer in het stopcontact steekt.

**⚠ WAARSCHUWING!** Ongeschikte verlengsnoeren kunnen gevaarlijk zijn! Gebruik alleen verlengsnoeren die geschikt zijn voor gebruik in openlucht. De aansluiting moet droog en boven de grond zijn. We raden aan om gebruik te maken van een kabelhaspel die het stopcontact op minstens 60 mm van de grond houdt.



1. Zorg ervoor dat de aan/uit-schakelaar (4) in de stand „0“ (UIT) staat.
2. Zet het apparaat rechtop.
3. Sluit de stekker aan met een stopcontact met aardlekschakelaar.

Het rechterdeel van de houder voor de netaansluitkabel (11), gezien vanaf de achterkant, kan worden gedraaid. Zo kunt u het netsnoer (12) gemakkelijk verwijderen.

4. **AANWIJZING!** Bij droge werking raakt het apparaat beschadigd. Gebruik de hogedrukreiniger niet als de kraan is dichtgedraaid.  
Draai de waterkraan helemaal open.
5. Breng de aan-/uitschakelaar (4) in stand „I“ (AAN).  
De motor start kort totdat de nodige druk is opgebouwd. Dan stopt de motor.
6. **⚠ WAARSCHUWING!** Houd rekening met de terugstootkracht (26 N) van de uittrekkende waterstraal. Anders loopt u het risico dat uzelf of anderen gewond raken. Zorg ervoor dat u stabiel staat. Houd de pistoolgreep (5) goed vast.  
Druk op de inschakelhendel (27) van de pistoolgreep (5).  
De spuitkop werkt met druk en de motor start. Als u de inschakelhendel (27) loslaat, stopt de motor. De hoge druk in het systeem blijft behouden.

### Bedrijf onderbreken

U kunt de pistoolgreep (5) met lans en spuitkop in de houder voor pistoolgreep (6) steken.

1. Laat de inschakelhendel (27) van de pistoolgreep (5) los.
2. Als u de pistoolgreep weglegt: Schakel de kinderbeveiliging van de inschakelhendel in (28) (van achteren gezien).  
← De inschakelhendel is vergrendeld .  
→ U kunt aan de inschakelhendel trekken .

**⚠ WAARSCHUWING!** Gevaar van letsel door hogedrukstraal! Vergrendel de inschakelhendel bij elke onderbreking van de werkzaamheden.

3. Bij langere werkonderbrekingen: Breng de aan-/uitschakelaar (4) in stand „0“ (UIT).

### Ontluchten

#### Toevoerslang ontluchten

1. Sluit de waterkraan.
2. Haal de toevoerslang van het apparaat af.
3. Zie voor verdere instructies *Zorgen voor watervoorziening*, Pag. 59

#### Apparaat ontluchten

1. Breng de aan-/uitschakelaar (4) in stand „I“ (AAN).

2. Wacht totdat de druk is opgebouwd en de motor stopt.
3. Breng de aan-/uitschakelaar (4) in stand „0“ (UIT).
4. Druk net zo lang op de inschakelhendel (27) van de pistoolgreep (5) tot de druk is verminderd.
5. Doe dit een paar keer achter elkaar totdat het apparaat helemaal is ontlucht.

### Bedrijf beëindigen.

1. Na werkzaamheden met reinigingsmiddelen:
  - Leeg het reinigingsmiddelreservoir (25).
  - Spoel het apparaat uit met helder water totdat er geen reinigingsmiddel meer in de leidingen zit.
2. Laat de inschakelhendel (27) los.
3. Breng de aan-/uitschakelaar (4) in stand „0“ (UIT).
4. Sluit de waterkraan.
5. Druk net zo lang op de inschakelhendel (27) van de pistoolgreep (5) tot de druk is verminderd.
6. Trek de stekker uit het stopcontact. Wikkel het netsnoer (12) op de houder (11).
7. Koppel het apparaat los van de watervoorziening.

### Transport

Zo bereidt u het apparaat voor om veilig te rollen.

- Schakel het apparaat uit en trek de stekker uit het stopcontact. Verzekert u ervan dat alle bewegende delen volledig tot stilstand zijn gekomen.
- Wikkel de hogedrukslang (10) om de houder (8) en het netsnoer (12) om de houder (11).
- Borg de netstekker met de (16) aan het netsnoer.
- Trek de beugelgreep uit.

Als u het apparaat wilt dragen, laat dan een tweede persoon u helpen.

### Reiniging, onderhoud en opslag

**⚠ WAARSCHUWING!** Elektrische schok!  
Gevaar voor letsel door onbedoeld aanlopen van het apparaat. Bescherm u bij onder-

houds- en reinigingswerkzaamheden. Schakel het apparaat uit en trek de stekker uit het stopcontact.

Laat reparatiewerkzaamheden en onderhoud, die niet zijn beschreven in deze handleiding, uitvoeren door een gespecialiseerd service-center. Gebruik uitsluitend originele onderdelen.

## Reiniging

**AANWIJZING!** Beschadigingsgevaar! Verkeerde reiniging kan het apparaat beschadigen. Spuit het apparaat nooit schoon met water. Reinig het apparaat niet onder stromend water. Gebruik geen bijtende schoonmaak- of oplosmiddelen.

Houd het apparaat steeds schoon.

### Reinigen na gebruik

1. Breng de aan-/uitschakelaar (4) in stand „0“ (UIT).
2. Trek de stekker uit het stopcontact.
3. Houd de ventilatiesleuven schoon en vrij.
4. Reinig het apparaat met een zachte borstel of met een enigszins vochtige doek.

### Mondstuk reinigen

In zeldzame gevallen kan het gebeuren dat het mondstuk (21) verstopt raakt door vreemde deeltjes.

1. Demonteer het mondstuk (21).
2. Verwijder de vreemde deeltjes vanaf de voorkant met de mondstukreinigingsnaald (30).
3. Spoel het mondstuk vooraan met water, om de vreemde deeltjes te verwijderen.

## Zeefelement in de wateraansluiting reinigen

**AANWIJZING!** Reinig het zeefelement (18) regelmatig onder stromend water.

### Procedure

1. Verwijder de koppeling (17) van de wateraansluiting (19).
2. Neem het zeefelement (18) uit de wateraansluiting.

3. Reinig het zeefelement onder stromend water.
4. Monteer het zeefelement (18) en de koppeling (17) in omgekeerde volgorde.

## Onderhoud

Het apparaat is onderhoudsvrij.

## Opslag

### Instructies

Sla het apparaat en accessoires steeds als volgt op:

- zuiver
- droog
- beschermt tegen stof
- beschermd tegen vorst
- buiten het bereik van kinderen

### Apparaat gereedmaken voor opslag

**AANWIJZING!** De hogedrukreiniger en het toebehoren worden door vorst vernield, wanneer niet alle water eruit is.

1. Verwijder alle water uit het apparaat.
  - Koppel het apparaat los van de watervoorziening.
  - Schakel de hogedrukreiniger aan de aan-/uitschakelaar (4) maximaal 1 minuut in.
  - Druk op de inschakelhendel (27) op de pistoolgreep (5), tot er geen water meer aan de pistoolgreep (5) of aan het hulpstuk uitkomt.
  - Schakel het apparaat uit.
2. Laat alle water uit het toebehoren lopen.
3. Bewaar alle hulpstukken rechtop in de houders met de aansluiting naar beneden gericht.
4. Demonteer de hogedrukslang. Leeg de hogedrukslang.
5. Berg de hogedrukslang en het netsnoer op in de meegeleverde houders (8, 11).
6. Borg de netstekker met de (16) aan het netsnoer.

## Probleemopsporing

De volgende tabel helpt u bij het oplossen van storingen:

Probleem	Mogelijke oorzaak	Fouterstel
Apparaat start niet	Aan-/uitschakelaar (4) uitgeschakeld	Positie van de aan-/uitschakelaar controleren
	Spanning ontbreekt	Stopcontact, netsnoer, stekker en zekering controleren, evt. reparatie door elektricien.
	Storing in voeding	Controleer of de elektrische installatie overeenstemt met de specificaties op het typeplaatje
Apparaat levert geen water	Luchtbellen in de hogedrukreiniger	Apparaat inschakelen en inschakelhendel (27) activeren. <i>Ontluchten, Pag. 61</i>
	Apparaat heeft geen druk	Luchtbellen in de hogedrukreiniger Wegvallende druk in leiding
Lek in watersysteem	Aansluitingen niet juist gemonteerd	Schakel het apparaat uit en koppel het los van het net. Sluit het apparaat opnieuw op de waterleidingen aan (zie <i>Zorgen voor watervoorziening, Pag. 59</i> )
	Wateraansluiting (19) lek	Schakel het apparaat uit en koppel het los van het net. Vervang de koppeling (17) aan de wateraansluiting (19) incl. de dichtingsring (zie <i>Reserveonderdelen en toebehoren, Pag. 65</i> )
Sterke drukschommelingen	Mondstuk (21) vuil	Spoel het mondstuk (21) met water. Reinig indien nodig de mondstukboring met de mondstukreinigungsnaald (30; zie <i>Reiniging, Pag. 62</i> ).
	Mondstuk (21) verstopt	Verwijder het mondstuk (21) en verzeker er u van dat het water aan de pistoolgreep (5) ongehinderd eruit spuit.

## Afvoeren/milieubescherming

Voer afgedankte apparaten, toebehoren en verpakkingsmaterialen op milieuvriendelijke manier af.



Elektrische apparaten horen niet bij het huisvuil.

Het symbool van de doorgekruiste verwijdbare afvalbak betekent dat dit product aan het einde van zijn levensduur niet als ongesorteerd stedelijk afval mag worden verwijderd.

### Richtlijn 2012/19/EU betreffende afgedankte elektrische en elektronische apparatuur:

Consumenten zijn wettelijk verplicht elektrische en elektronische apparatuur aan het eind van de levensduur op milieuvriendelijke wijze te recyclen. Op die manier wordt mili-

eu vriendelijke en grondstofbesparende recycling gewaarborgd.

Afhankelijk van de omzetting in nationaal recht, hebt u de volgende mogelijkheden:

- retourneren naar een verkooppunt,
- aan een officieel inzamelpunt inleveren,
- retourneren naar de fabrikant/distributeur.

Dit is niet van toepassing op accessoires die bij oude apparaten zijn gevoegd en hulpmiddelen zonder elektrische bestanddelen.

#### **Afvoer van de reinigingsmiddelfles**

- Productresten moeten worden verwijderd in overeenstemming met de Afvalrichtlijn 2008/98/EG en de nationale en regionale regelgeving. Voor dit product kan geen afvalcodenummer overeenkomstig de Europese afvalcatalogus (AVV) worden vastgesteld, aangezien alleen het beoogde gebruik door de consument een toewijzing mogelijk maakt. Het codenummer van de afvalstof moet binnen de EU in overleg met de afvalverwijderaar worden vastgesteld.
- Niet-verontreinigde verpakkingen kunnen worden gerecycleerd.
- Verpakkingen die niet kunnen worden gereinigd, moeten op dezelfde manier worden verwijderd als de stof.

## **Service**

### **Garantie**

Beste klant,

U krijgt op dit product een garantie van 3 jaar vanaf datum van aankoop. In geval van defecten aan dit product hebt u tegenover de verkoper van het product wettelijke rechten. Deze wettelijke rechten worden door de onderstaande garantie niet beperkt.

#### **Garantievoorwaarden**

De garantietermijn begint bij de koopdatum. Gelieve de originele kasbon goed te bewaren. Dit document is vereist als aankoopbewijs. Als een materiaal- of fabricagefout optreedt binnen drie jaar na de aankoopdatum van dit product, zullen wij – naar eigen goeddunken – het product gratis voor u repareren of vervangen. Deze garantieservice vereist dat het defecte product en het aankoopbewijs (kassabon) binnen de periode van drie jaar worden overlegd en een schriftelijk kort wordt beschreven wat het defect is en wanneer het zich heeft voorgedaan.

Als het defect onder onze garantie valt, krijgt u het gerepareerde of een nieuw product terug. Na reparatie of vervanging van het product begint geen nieuwe garantieperiode.

#### **Garantietermijn en wettelijke claims voor gebreken**

De garantie verlengt de garantieperiode niet. Dit geldt ook voor vervangen en gerepareerde onderdelen. Eventuele bij aankoop reeds aanwezige beschadigingen of gebreken dienen direct na het uitpakken te worden gemeld. Voor reparaties na afloop van de garantieperiode worden kosten in rekening gebracht.

#### **Omvang van de garantie**

Het product is zorgvuldig geproduceerd volgens strenge kwaliteitsrichtlijnen en grondig getest voor levering.

De garantie is van toepassing op materiaal- of fabricagefouten. Deze garantie dekt geen productonderdelen die onderhevig zijn aan normale slijtage en daarom kunnen worden beschouwd als slijtageonderdelen (bijv. Hogedrukslang) of schade aan breekbare onderdelen (bijv. Schakelaar).

Deze garantie vervalt indien het product beschadigd, verkeerd gebruikt of niet onderhouden is. Voor een goed gebruik van het product moeten alle aanwijzingen in de gebruiksaanwijzing strikt worden opgevolgd. Gebruiken en handelingen die in de gebruiksaanwijzing worden afgeraden of waartegen worden gewaarschuwd, moeten ten allen tijde worden vermeden.

Het product is uitsluitend bedoeld voor privégebruik en niet voor commercieel gebruik. De garantie vervalt bij misbruik en onoordeelkundig gebruik, het gebruik van geweld en ingrepen die niet door ons geautoriseerde servicefiliaal zijn uitgevoerd.

#### **Verwerking bij garantie**

Om ervoor te zorgen dat uw verzoek snel wordt verwerkt, volgt u de onderstaande instructies:

- Houd voor alle vragen de kassabon en het artikelnummer (IAN 506388\_2507) bij de hand als bewijs van aankoop.
- Raadpleeg het typeplaatje op het product, een gravure op het product, de titelpagina van de gebruiksaanwijzing (links-onder) of de sticker op de achterkant of onderkant van het product voor het artikelnummer.

- Neem bij functiestoringen of andere defecten eerst **telefonisch** of gebruik ons **contactformulier** dat u kunt vinden op [parkside-diy.com](http://parkside-diy.com) in de categorie **Service** contact op met het hieronder genoemde servicecentrum.
- Als een product als defect is geregistreerd, kunt u het na overleg met ons Servicecentrum franco opsturen naar het serviceadres dat u is opgegeven, met bijvoeging van het aankoopbewijs (kassabon) en onder vermelding van wat het defect is en wanneer het defect is opgetreden. Om acceptatieproblemen en extra kosten te voorkomen, is het absoluut noodzakelijk dat u alleen het aan u opgegeven adres gebruikt. Zorg ervoor dat de zending geen vrachtvervoer is, per volumieuze goederen, expres of andere speciale vracht. Verzend het product inclusief alle toebehoren die bij de aankoop zijn geleverd en zorg ervoor dat de verpakking voldoende stevig is voor transport.

### Reparatie-service

Neem contact op met het servicecentrum voor reparaties **die niet door de garantie worden gedekt**. U ontvangt daar een kostenraming.

- Wij kunnen alleen apparaten verwerken die voldoende verpakt en gefrankeerd zijn verzonden.

**Opmerking:** stuur uw apparaat schoon en met vermelding van het defect naar het adres dat door het servicecentrum is opgegeven.

- Apparaten die niet vooraf zijn betaald of die zijn verzonden met omvangrijke goederen, exprespost of andere speciale vracht, worden niet geaccepteerd.
- We zullen de door u opgestuurde defecte apparaten gratis afvoeren.

### Service-Center

**(NL) Service Nederland**  
Tel.: 08000 229556  
Contactformulier op  
[parkside-diy.com](http://parkside-diy.com)  
**IAN 506388\_2507**

**(BE) Service België**  
Tel.: 0800 12614  
Contactformulier op  
[parkside-diy.com](http://parkside-diy.com)  
**IAN 506388\_2507**

### Importeur

Opgelet: het onderstaande adres is geen serviceadres. Neem eerst contact op met het bovenvermelde service-center.

Grizzly Tools GmbH & Co. KG  
Stockstädter Str. 20  
63762 Großostheim  
DUITSLAND  
[www.grizzlytools.de](http://www.grizzlytools.de)

## Reserveonderdelen en toebehoren

**Reserveonderdelen en toebehoren zijn beschikbaar via [www.grizzlytools.shop](http://www.grizzlytools.shop).** Als u problemen heeft met uw bestelproces, neem dan contact met ons op via onze online shop. Indien u nog vragen heeft, kunt u contact opnemen met: *Service-Center, Pag. 65*

Pos. nr.	Benaming	Bestelnr.
1	Lans	91103276
5	Pistoolgreep	91103275
10	Hogedrukslang, 7 m	91103274
13	Wielen	91103270
17, 18	Koppeling (Wateraansluiting), Zeefelement	91120380
21	Standaard variabele spuitmond	91103278
22	Turbo-vuilfrees	91103277
24	Schuimspuitkop	91103280
25	Reinigingsmiddelreservoir	91103281
30	Reinigingsnaald spuitkop	91110572

## Vertaling van de originele EU-conformiteitsverklaring

Product: **Hogedrukreiniger**

Model: **PHD 135 H7**

Serienummer: 000001-212400

Het hierboven beschreven voorwerp is in overeenstemming met de desbetreffende harmonisatiewetgeving van de Unie:

**2006/42/EC • 2014/30/EU • 2000/14/EC & 2005/88/EC • 2011/65/EU & (EU) 2015/863**

Het hierboven beschreven voorwerp is conform Richtlijn 2011/65/EU van het Europees Parlement en de Raad van 8 juni 2011 betreffende beperking van het gebruik van bepaalde gevaarlijke stoffen in elektrische en elektronische apparatuur.

Om de conformiteit te waarborgen, zijn de volgende geharmoniseerde normen en nationale normen en voorschriften toegepast:

**EN 60335-1:2012/A16:2023 • EN 60335-2-79:2012 • EN 62233:2008  
EN IEC 55014-1:2021 • EN IEC 55014-2:2021  
EN IEC 61000-3-2:2019/A2:2024  
EN 61000-3-3:2013/A2:2021 • EN IEC 63000:2018**

Overeenkomstig Richtlijn 2000/14/EC betreffende de geluidsemisatie wordt het volgende bevestigd: Geluidsvermogeniveau ( $L_{WA}$ )

- gemeten: 88 dB;
- gegarandeerd: 90 dB

Gevolgde conformiteitsbeoordelingsprocedure volgens 2000/14/EC, bijlage V.

Deze conformiteitsverklaring wordt verstrekt onder volledige verantwoordelijkheid van de fabrikant:



Grizzly Tools GmbH & Co. KG  
Stockstädter Str. 20  
63762 Großostheim  
DUITSLAND  
20.12.2025

Christian Frank  
Documentatie gemachtigde

## Indice

<b>Introduzione.....</b>	<b>67</b>
Usò conforme.....	67
Materiale in dotazione/accessori.....	67
Panoramica.....	68
Descrizione del funzionamento.....	68
Dati tecnici.....	68
<b>Avvertenze di sicurezza.....</b>	<b>69</b>
Significato delle avvertenze di sicurezza.....	69
Pittogrammi e simboli.....	69
Messa in funzione sicura dell'apparecchio.....	69
<b>Preparazione.....</b>	<b>74</b>
Elementi di comando.....	74
Generare l'alimentazione d'acqua.....	74
Posizionamento dell'apparecchio.....	74
Scegliere l'accessorio.....	74
Montare e smontare l'accessorio.....	75
<b>Funzionamento.....</b>	<b>75</b>
Pulizia con detergente.....	75
Accensione.....	75
Interrompere il funzionamento.....	76
Sfiato.....	76
Terminare il funzionamento.....	76
<b>Trasporto.....</b>	<b>76</b>
<b>Pulizia, manutenzione e conservazione.....</b>	<b>77</b>
Pulizia.....	77
Pulire l'insero setaccio nell'attacco dell'acqua.....	77
Manutenzione.....	77
Conservazione.....	77
<b>Ricerca degli errori.....</b>	<b>78</b>
<b>Smaltimento/rispetto dell'ambiente.....</b>	<b>78</b>
<b>Assistenza.....</b>	<b>79</b>
Garanzia.....	79
Servizio di riparazione.....	80
Service-Center.....	80
Importatore.....	80
<b>Ricambi e accessori.....</b>	<b>80</b>
<b>Traduzione delle dichiarazioni UE di conformità originale.....</b>	<b>81</b>

## Introduzione

Complimenti per l'acquisto di questa nuova idropulitrice ad alta pressione (di seguito apparecchio o elettrotensile).

Avete optato per un apparecchio di alta qualità. La qualità di questo apparecchio è stata verificata durante la produzione, in seguito l'apparecchio è stato sottoposto ad un controllo finale. Pertanto, la funzionalità dell'apparecchio è garantita.

Non si può escludere che in singoli casi l'apparecchio, il suo interno o i tubi flessibili presentino quantitativi residui di acqua. Non si tratta di un vizio o difetto e non è un motivo di preoccupazione.



Il manuale d'uso è parte integrante del presente apparecchio. Esse contengono importanti avvertenze sulla sicurezza, l'uso e lo smaltimento. Leggere attentamente il manuale d'uso. Acquisire familiarità con i comandi e con l'uso corretto dell'apparecchio. Utilizzare l'apparecchio solo come descritto e per i settori d'impiego previsti. Conservare il manuale d'uso e, in caso di cessione dell'apparecchio a terzi, consegnare anche tutti i documenti correlati.

## Usò conforme

L'apparecchio è destinato esclusivamente al seguente uso:

- pulizia di macchine, veicoli, edifici, utensili, facciate, terrazze, arnesi da giardinaggio ecc. con un getto di acqua ad alta pressione.
- Attenersi sempre alle indicazioni del produttore dell'oggetto da pulire.

Qualsiasi altro impiego non espressamente consentito nel presente manuale d'uso può causare danni all'apparecchio e rappresentare un serio pericolo per l'utilizzatore. L'utilizzatore od operatore dell'apparecchio è responsabile di eventuali incidenti o danni ad altre persone o alla loro proprietà. L'apparecchio è adatto all'uso per piccoli lavori domestici. Non è stato concepito per l'impiego aziendale prolungato. Un eventuale utilizzo aziendale comporta l'estinzione della garanzia. Il produttore non si fa carico di eventuali danni causati da un uso improprio o da un azionamento errato.

## Materiale in dotazione/accessori

Estrarre l'apparecchio dalla confezione e controllare il materiale fornito.

Smaltire il materiale di imballaggio ai sensi della normativa vigente.

- Idropulitrice ad alta pressione

- Impugnatura a pistola
- Lancia
- Tubo per alta pressione
- Serbatoio per detergente+Ugello per schiuma
- Ugello standard Vario
- Fresa Turbo antisporco
- Detergente URM 500 (500 ml)
- Raccordo (Attacco acqua), Setaccio a inserto (premontato)
- Ago per pulizia dell'ugello
- Istruzioni

## Panoramica

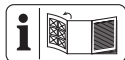

Le figure dell'apparecchio si trovano nella pagina apribile anteriore.

- |   |  |
|---|--|
| <ol style="list-style-type: none"> <li>1 Lancia</li> <li>2 Impugnatura ad arco</li> <li>3 Sblocco (Impugnatura ad arco)</li> <li>4 Interruttore di accensione/spengimento</li> <li>5 Impugnatura a pistola</li> <li>6 Sostegno (Impugnatura a pistola)</li> <li>7 Supporto per ugelli</li> <li>8 Sostegno Tubo per alta pressione</li> <li>9 Sostegno (Ugello per schiuma)</li> <li>10 Tubo per alta pressione</li> <li>11 Sostegno (Cavo di alimentazione)</li> <li>12 Cavo di alimentazione</li> <li>13 Ruote</li> <li>14 Attacco alta pressione</li> <li>15 Sblocco (Attacco alta pressione)</li> <li>16 Clip per cavo</li> <li>17 Raccordo (Attacco acqua)</li> <li>18 Setaccio a inserto</li> <li>19 Attacco acqua</li> <li>20 Sostegno (Lancia)</li> <li>21 Ugello standard Vario</li> <li>22 Fresa Turbo antisporco</li> <li>23 Pulsante di sblocco</li> <li>24 Ugello per schiuma</li> <li>25 Serbatoio per detergente</li> <li>26 Sblocco (Tubo per alta pressione)</li> <li>27 Leva di attivazione</li> </ol> | <ol style="list-style-type: none"> <li>28 Dispositivo di sicurezza per i bambini</li> <li>29 Detergente</li> <li>30 Ago per pulizia dell'ugello</li> </ol> |
|---|--|

## Descrizione del funzionamento

L'idropulitrice ad alta pressione pulisce con l'ausilio di un getto d'acqua ad alta pressione.

All'occorrenza, può essere utilizzata con l'impiego di detergenti.

La seguente descrizione illustra il funzionamento dei componenti.

## Dati tecnici

### Idropulitrice ad alta pressione PHD 135 H7

Tensione nominale $U$ .....	230 V ~, 50 Hz
Potenza nominale di ingresso $P$ .....	1800 W
Lunghezza Cavo di alimentazione .....	5 m
Classe di protezione .....	IP II
Grado di protezione .....	IPX5
Peso .....	7,5 kg
Lunghezza del tubo per alta pressione ....	7 m
Pressione d'esercizio ( $p$ ) .....	9 MPa
Max. pressione ammessa ( $p_{max}$ ) ....	13,5 MPa
Max. pressione di afflusso ( $p_{in;max}$ ) .	0,8 MPa
Max. Temperatura di afflusso ( $T_{in;max}$ ) .	40 °C
Portata misurata ( $Q$ ) .....	5,2 l/min (312 l/h)
Max. portata misurata ( $Q_{max}$ )	7 l/min (420 l/h)
Livello di pressione acustica ( $L_{pA}$ )	..... 75,4 dB; $K_{pA}=3$ dB
Livello di potenza acustica ( $L_{WA}$ )	- misurato .....
	88 dB; $K_{WA}=2,27$ dB
	- garantito .....
	90 dB
Vibrazione ( $a_h$ ) .....	$\leq 2,50$ m/s <sup>2</sup>

I valori relativi alla rumorosità e alle vibrazioni sono stati determinati in base alle norme e alle disposizioni indicate nella dichiarazione di conformità.

Il valore complessivo di vibrazione indicato e il valore sulle emissioni rumorose riportato sono stati misurati secondo una procedura di controllo regolata da norme e possono essere utilizzati per il confronto fra un utensile elettrico e un altro. Il valore complessivo di vibrazione indicato e il valore sulle emissioni rumorose riportato possono essere utilizzati anche per una stima temporanea del carico.

**▲ AVVERTIMENTO!** Le emissioni sulle vibrazioni e la rumorosità possono differire dai valori indicati durante l'uso effettivo

dell'elettrotensile, in base alla tipologia e la modalità in cui si utilizza l'elettrotensile, in particolare quale tipo di pezzo viene lavorato. Cercare di limitare il più possibile l'esposizione alle vibrazioni. Un esempio di misura per ridurre l'esposizione alle vibrazioni è la limitazione del tempo di lavoro. In tal senso, occorre tenere conto di tutte le componenti del ciclo operativo (ad esempio i momenti in cui l'elettrotensile è spento e quelli in cui è acceso, ma opera senza carico).

## Avvertenze di sicurezza

Questa sezione contiene le avvertenze di sicurezza fondamentali per l'uso dell'apparecchio.

### Significato delle avvertenze di sicurezza

**▲ PERICOLO!** Se non si seguono queste avvertenze di sicurezza, si verifica un incidente. La conseguenza è una grave lesione o la morte.

**▲ AVVERTIMENTO!** Se non si seguono queste avvertenze di sicurezza, si può verificare un incidente. La conseguenza può essere una grave lesione o la morte.

**▲ ATTENZIONE!** Se non si seguono queste avvertenze di sicurezza, si verifica un incidente. La conseguenza può essere una lieve o media lesione.

**NOTA!** Se non si seguono queste avvertenze di sicurezza, si verifica un incidente. La conseguenza può essere un danno materiale.

### Pittogrammi e simboli

#### Pittogrammi sull'apparecchio



Attenzione!



Leggere attentamente il manuale d'uso. Acquisire familiarità con i comandi e con l'uso corretto dell'apparecchio.



Attenzione! Se la conduttura si danneggia durante l'utilizzo, scollegarla immediatamente dalla rete di alimentazione. La spina deve essere scollegata anche quando si effettua il collegamento all'approvvigionamento idrico e il tentativo di risolvere perdite.



Secondo le normative vigenti, non è possibile collegare un'idropulitrice ad alta pressione alla rete idrica senza separatore di sistema. È necessario utilizzare un separatore di sistema adeguato conforme alla norma EN 12729 tipo BA.



Classe di protezione II (doppio isolamento)



Livello di potenza acustica garantito L<sub>WA</sub> in dB.



Ago per pulizia dell'ugello



Usare l'apparecchio soltanto in posizione eretta, mai in posizione sdraiata.



In caso di utilizzo improprio, i getti ad alta pressione possono essere pericolosi. Non orientare il getto su persone, animali, dispositivi elettrici attivi o sulla macchina stessa.



Gli apparecchi elettrici non devono essere smaltiti con i rifiuti domestici.

## Messa in funzione sicura dell'apparecchio

### Indicazioni generali

- Leggere attentamente il manuale d'uso. Acquisire familiarità con i comandi e con l'uso corretto dell'apparecchio.
- L'apparecchio non può essere utilizzato da bambini. I bambini devono essere sorvegliati per assicurarsi che non giochino con l'apparecchio.

- L'uso dell'apparecchio da persone con capacità fisiche, sensoriali o mentali ridotte o prive di esperienza e conoscenza è consentito solo sotto vigilanza oppure a condizione che tali persone siano state istruite in merito a un uso sicuro dello stesso e siano in grado di comprenderne i pericoli.
- L'apparecchio non deve essere utilizzato da persone che non sono a conoscenza delle istruzioni per l'uso.
  - Le idropultrici ad alta pressione possono essere utilizzate esclusivamente da parte di persone istruite in merito.
  - L'apparecchio non può essere utilizzato in luogo con altitudini superiori a 2000 m.
  - In caso di guasto o malfunzionamento durante l'uso, spegnere immediatamente l'apparecchio e scollegare la spina di alimentazione. Per informazioni sulle possibili cause di un guasto: *Ricerca degli*

*errori*, p. 78. oppure contattare il nostro centro di assistenza.

- Si tenga presente che l'utilizzatore stesso è responsabile di incidenti o pericoli causati ad altre persone o ai loro beni.
- Osservare la protezione contro il rumore e le normative locali.

### **Preparazione**

- Proteggersi dagli schizzi di acqua o di sporco con occhiali protettivi e abiti protettivi adatti.
- Durante l'uso di idropultrici ad alta pressione si possono produrre aerosol. Inalare aerosol può cagionare la salute. A seconda dell'uso, utilizzare bocchette completamente schermate (ad es. lava superfici) può diminuire sensibilmente l'emissione di aerosol. A seconda dell'ambiente da pulire, indossare una maschera protettiva adeguata di classe FFP2 o equivalente per proteggersi dall'inalazione di aerosol, qualora non sia possibile

utilizzare bocchette completamente schermate.

- Non lavorare se l'apparecchio è danneggiato, non integro o modificato senza l'approvazione del produttore. Prima della messa in funzione, fate controllare a un esperto che siano presenti i dispositivi di protezione elettrici necessari.
- L'apparecchio può essere collegato solo ad una presa di corrente che sia stata installata da un elettricista esperto in conformità con la norma IEC 60364-1.
- Prima dell'utilizzo, verificare la presenza di danni o usura della conduttura di collegamento e del supporto. Se il cavo si danneggia durante l'utilizzo, scollegarlo immediatamente dalla rete di alimentazione. **NON TOCCARE IL CAVO PRIMA DI AVERLA SCOLLEGATO DALLA RETE ELETTRICA.** Non utilizzare l'apparecchio se il cavo è danneggiato o usurato.
- Se il cavo di collegamento di questo apparecchio è danneggiato, deve essere sostituito dal produttore o dal suo servizio clienti o da una persona qualificata per evitare pericoli. rivolgersi al centro di assistenza.
- Collegare l'apparecchio solo a una presa di corrente con un interruttore differenziale (RCD) con corrente differenziale nominale non superiore a 30 mA.
- Utilizzare solo cavi di prolunga resistenti adatti all'uso in ambienti all'aperto. Il collegamento deve essere asciutto e al di sopra del pavimento. Si raccomanda di utilizzare una bobina di cavo che mantenga la presa ad una distanza minima di 60 mm dal suolo.
- I cavi di prolunga devono avere una sezione trasversale del conduttore di almeno  $2 \times 2,5 \text{ mm}^2$ .
- I tubi per alta pressione, i rubinetti e gli attacchi so-

no importanti per la sicurezza dell'apparecchio.

Utilizzare solo i tubi per alta pressione, i rubinetti e gli attacchi raccomandati dal produttore.

- Non mettere in funzione l'apparecchio qualora componenti importanti, quali cavo di alimentazione, alimentazione dell'acqua, tubo per alta pressione o pistola a spruzzo siano danneggiati o presentino perdite.
- Utilizzare l'apparecchio solo in posizione verticale e su una superficie solida e piana.
- Non usare mai l'apparecchio se nelle vicinanze si trovano bambini o animali. Le persone che si trovano nelle vicinanze devono indossare indumenti protettivi.

### **Funzionamento**

- Prestare attenzione, usare prudenza in quello che si fa con l'apparecchio e apprestarsi al lavoro con raziocinio. Non utilizzare l'apparecchio quando si è stanchi o in condizioni di salute non perfette,

oppure quando si è sotto l'effetto di droghe, alcol o farmaci.

- In caso di utilizzo improprio, i getti ad alta pressione possono essere pericolosi. Non orientare il getto su persone, animali, dispositivi elettrici attivi o sulla macchina stessa.
- Non orientare il getto su se stessi o su altre persone per pulire indumenti o calzature.
- Se si viene a contatto con il detergente, sciacquare con abbondante acqua pulita.
- Non utilizzare il cavo di alimentazione per estrarre la spina di alimentazione dalla presa o per trascinare l'apparecchio. Proteggere il cavo di alimentazione da calore, olio e spigoli appuntiti.
- Pericolo di esplosione - Non utilizzare liquidi infiammabili.
- Non utilizzare l'apparecchio in prossimità di liquidi o gas infiammabili. L'inosservanza di quanto sopra provoca

un pericolo di incendio o esplosione.

- Non trasportare mai l'apparecchio mentre il motore è in funzione.
- Spegnerne l'apparecchio ed estrarre la spina di alimentazione dalla presa. Assicurarsi che tutte le parti mobili siano completamente ferme
  - prima di allontanarsi dall'apparecchio,
  - prima di sostituire gli accessori,
  - prima di eliminare le cause di blocco o intasamento,
  - prima di ispezionare l'apparecchio, pulirlo o effettuarvi degli interventi.
- Se l'apparecchio inizia ad emettere vibrazioni insolitamente forti, sottoporlo a un'immediata verifica :
  - cercare eventuali danni,
  - sostituire i componenti danneggiati,
  - rivolgersi al centro di assistenza.

### **Pulizia, manutenzione e conservazione**

- Lasciare raffreddare il motore prima di riporre

l'apparecchio per un periodo prolungato.

- Per motivi di sicurezza, sostituire gli elementi usurati o danneggiati. Utilizzare esclusivamente pezzi di ricambio e accessori originali. L'uso di componenti non originali comporta l'immediata decadenza dei diritti di garanzia.
- L'apertura dell'apparecchio deve essere eseguita esclusivamente da un elettricista esperto autorizzato. Per le riparazioni, rivolgersi sempre al nostro centro di assistenza.
- Spegnerne il motore, scollegare l'apparecchio dall'alimentazione elettrica e lasciarlo raffreddare quando è fermo per le operazioni di pulizia, regolazione, conservazione, oppure per sostituire un elemento accessorio.
- Trattare l'apparecchio con cura e mantenerlo pulito.
- Conservare l'apparecchio fuori dalla portata dei bambini.



## Preparazione

**▲ AVVERTIMENTO!** Pericolo di lesioni a causa di un avviamento accidentale dell'apparecchio. Inserire la spina di alimentazione nella presa solo quando l'apparecchio è completamente pronto per l'uso.

### Elementi di comando

Familiarizzare con i comandi prima di mettere in funzione l'apparecchio per la prima volta.

#### Impugnatura a pistola (5):

- **Leva di attivazione (27)**
    - Tirare la leva di attivazione: viene attivato il getto ad alta pressione
    - Rilasciare la leva di attivazione: viene disattivato il getto ad alta pressione
  - **Dispositivo di sicurezza per i bambini (28)** (visto dal retro)
    - ← La leva di attivazione è bloccata .
    - È possibile tirare la leva di attivazione .
- ▲ AVVERTIMENTO!** Pericolo di lesioni dovuto al getto ad alta pressione! Bloccare la leva di attivazione ad ogni interruzione del lavoro.

#### Impugnatura ad arco (2)

Con l'impugnatura ad arco estratta è possibile trasportare l'apparecchio comodamente su ruote.

- Estrarre l'arco:
  - a) Premere lo sblocco (3).
  - b) Tirare l'impugnatura ad arco verso l'alto.
- Inserire l'arco:
  - a) Premere lo sblocco (3).
  - b) Premere l'impugnatura ad arco verso il basso.

## Generare l'alimentazione d'acqua

### Requisiti

- Tubo flessibile di alimentazione: Tubo flessibile da giardino con collegamento rapido per adattatore per tubo da giardino (non compreso nella confezione);  $\varnothing$ 13 mm ( $\frac{1}{2}$ " ); lunghezza compresa fra 5 m e 30 m
- Portata minima richiesta: 5,2 l/min (312 l/h)

### • Separatore di sistema

Un separatore di sistema (valvola di non ritorno) impedisce il reflusso di acqua e detergente nella linea di acqua potabile.

- Secondo le normative vigenti, non è possibile collegare un'idropulitrice ad alta pressione alla rete idrica senza separatore di sistema. È necessario utilizzare un separatore di sistema adeguato conforme alla norma EN 12729 tipo BA.
- L'acqua che passa attraverso il separatore di sistema viene classificata come non potabile.
- I separatori di sistema sono disponibili presso i rivenditori specializzati.

### Procedura

1. Collegare il tubo flessibile di alimentazione all'alimentazione dell'acqua.
2. Sfiatare il tubo flessibile di alimentazione: Aprire l'alimentazione dell'acqua finché l'acqua non fuoriesce dall'altra estremità del tubo flessibile di alimentazione senza bolle. Chiudere l'alimentazione dell'acqua.
3. Collegare l'attacco rapido con adattatore per tubo da giardino al tubo flessibile di alimentazione con il raccordo.

### Posizionamento dell'apparecchio

1. Posizionare l'apparecchio su una superficie solida piana.
2. Premere lo sblocco (15) dell'attacco alta pressione (14).
3. Inserire la spina di alimentazione con attacco rapido sul tubo per alta pressione (10) nell'attacco alta pressione (14) dell'apparecchio.

Si dovrà udire lo scatto in posizione. Verificare che la sede del supporto sia ben salda.

4. Inserire la seconda spina di alimentazione con attacco rapido sul tubo per alta pressione nell'attacco ad alta pressione sull'impugnatura a pistola (5).  
Non far passare il tubo attraverso l'impugnatura ad arco (2) per non ostacolarla.

### Scegliere l'accessorio

#### Ugello standard Vario (21)

La punta può essere ruotata e spostata

## Elementi di comando

- Getto a ventaglio Vario (direzione di rotazione vista da dietro)



↻ Getto largo



↻ Getto sottile; getto puntuale

- Punta scorrevole



Bassa pressione per detergente: punta rivolta in avanti

Funzionamento ad alta pressione: punta rivolta indietro

## Fresa Turbo antisporco (22)



Il getto d'acqua rotante è adatto ai lavori a basso consumo d'acqua.

## Montare e smontare l'accessorio

### Montare la bocchetta

1. Montare la lancia (1) sull'impugnatura a pistola (5) (Chiusura a baionetta: inserire e ruotare).
2. Applicare la bocchetta sulla lancia (1). L'accessorio si innesta.

### Smontare la bocchetta

1. Tenere premuto e mantenere il pulsante di sblocco (23).
2. Estrarre la bocchetta dalla lancia (1).
3. Rimuovere la lancia (1) dall'impugnatura a pistola (5) (Chiusura a baionetta: spingere, ruotare e tirare).

### Montare la bocchetta per la schiuma con serbatoio del detergente

1. Rimuovere la lancia (1) dall'impugnatura a pistola (5) (Chiusura a baionetta: spingere, ruotare e tirare).
2. Montare l'accessorio sull'impugnatura a pistola (5) (Chiusura a baionetta: inserire e ruotare).

### Smontare la bocchetta per la schiuma con serbatoio del detergente

1. Smontare l'accessorio dell'impugnatura a pistola (5) (Chiusura a baionetta: spingere, ruotare e tirare).

## Funzionamento

### Pulizia con detergente

#### Requisiti del detergente

- Questo apparecchio è stato sviluppato con un detergente neutro basato su tensioattivi anionici biodegradabili.
- L'uso di altri detersivi o di prodotti chimici può compromettere la sicurezza dell'apparecchio e provocare danni. Tali danni all'apparecchio non sono coperti da garanzia.
- È possibile acquistare il detergente presso il nostro negozio online (*Ricambi e accessori*, p. 80).

#### Requisiti

- Il serbatoio per detergente deve essere riempito con detergente.

#### Riempire/svuotare il serbatoio per detergente (25)

1. Svitare l'ugello per schiuma (24) dal serbatoio per detergente (25).
2. Riempire o svuotare il serbatoio per detergente (25).
3. Riavvitare l'ugello per schiuma (24) nel serbatoio per detergente (25).

## Accensione

**▲ AVVERTIMENTO!** Una perdita del sistema idrico può causare scosse elettriche! Portare l'interruttore on/off (4) in posizione "0" (OFF). Estrarre la spina di connessione. Ricominciare dal collegare gli attacchi dell'acqua (vedere *Generare l'alimentazione d'acqua*, p. 74).



**▲ AVVERTIMENTO!** L'apparecchio deve essere azionato solo in posizione verticale! Se l'apparecchio cade, vi è il pericolo di scossa elettrica. Portare l'interruttore on/off (4) in posizione "0" (OFF). Estrarre la spina di connessione. Ora riportare l'apparecchio in posizione verticale. Per la propria sicurezza, attendere circa cinque minuti, fino al ripristino del collegamento elettrico.

**▲ AVVERTIMENTO!** I cavi di prolunga non idonei possono essere pericolosi! Utilizzare solo cavi di prolunga resistenti adatti all'uso in ambienti all'aperto. Il collegamento deve essere asciutto e al di sopra del pavimento. Si raccomanda di utilizzare una bobina di cavo che mantenga la presa ad una distanza minima di 60 mm dal suolo.

1. Assicurarsi che l'interruttore di accensione/spegnimento (4) sia in posizione "0" (OFF).
2. Posizionare l'apparecchio in verticale.
3. Collegare la spina di alimentazione a una presa dotata di interruttore differenziale. Il pezzo di destra, visto da dietro, del supporto per cavo di alimentazione (11) è orientabile. È così possibile rimuovere facilmente il cavo di alimentazione (12).
4. **NOTA!** Un esercizio a secco comporta un danneggiamento dell'apparecchio. Non azionare l'idropulitrice ad alta pressione con il rubinetto d'acqua chiuso. Aprire il rubinetto dell'acqua completamente.
5. Portare l'interruttore on/off (4) in posizione "I" (ON).  
Il motore si accende brevemente finché viene accumulata la pressione necessaria. Quindi, si arresta.
6. **⚠ AVVERTIMENTO!** Tenere in considerazione la forza repulsiva (26 N) del getto d'acqua che fuoriesce, poiché si rischia di ferirsi o di ferire altre persone. Durante l'utilizzo dell'apparecchio, assicurarsi di tenerlo saldamente. Tenere l'impugnatura a pistola (5) ben salda.  
Premere la leva di attivazione (27) dell'impugnatura a pistola (5).  
L'ugello lavora a pressione e il motore si accende. Quando si rilascia la leva di attivazione (27) il motore si arresta. La pressione elevata resta nel sistema.

## Interrompere il funzionamento

Quindi è possibile inserire l'impugnatura a pistola (5) con lancia e ugello nel supporto per l'impugnatura a pistola stessa (6).

1. Rilasciare la leva di attivazione (27) dell'impugnatura a pistola (5).
2. Posando l'impugnatura a pistola: Assicurare la leva di attivazione con il sistema di blocco di sicurezza per bambini (28).  
← La leva di attivazione è bloccata .  
→ È possibile tirare la leva di attivazione .
3. **⚠ AVVERTIMENTO!** Pericolo di lesioni dovuto al getto ad alta pressione! Bloccare la leva di attivazione ad ogni interruzione del lavoro.
3. In caso di pause prolungate dal lavoro: Portare l'interruttore on/off (4) in posizione "0" (OFF).

## Sfiato

### Sfiato del tubo flessibile di alimentazione

1. Collegare il rubinetto dell'acqua.
2. Rimuovere il tubo flessibile di alimentazione dall'apparecchio.
3. Vedere più avanti *Generare l'alimentazione d'acqua*, p. 74

### Sfiato dell'apparecchio

1. Portare l'interruttore on/off (4) in posizione "I" (ON).
2. Attendere che la pressione si accumuli e che il motore si arresti.
3. Portare l'interruttore on/off (4) in posizione "0" (OFF).
4. Premere la leva di attivazione (27) dell'impugnatura a pistola (5) finché la pressione non si riduce.
5. Ripetere questi passaggi alcune volte finché nell'apparecchio non sarà più presente aria.

## Terminare il funzionamento

1. Dopo i lavori con il detergente:
  - Svuotare il serbatoio per detergente (25).
  - Sciacquare l'apparecchio con acqua pulita finché non sarà più presente il detergente nei condotti.
2. Rilasciare la leva di attivazione (27).
3. Portare l'interruttore on/off (4) in posizione "0" (OFF).
4. Collegare il rubinetto dell'acqua.
5. Premere la leva di attivazione (27) dell'impugnatura a pistola (5) finché la pressione non si riduce.
6. Estrarre la spina di connessione. Avvolgere il cavo di alimentazione (12) sul supporto (11).
7. Scollegare l'apparecchio dall'alimentazione dell'acqua.

## Trasporto

In questo modo si prepara l'apparecchio per un trasporto sicuro su ruote.

- Spegnere l'apparecchio ed estrarre la spina di alimentazione dalla presa. Assicurarsi che tutte le parti mobili siano completamente ferme.
- Arrotolare il tubo per alta pressione (10) intorno al sostegno (8) e il cavo di alimentazione (12) intorno al sostegno (11).

- Fissare la spina di alimentazione al cavo di alimentazione con la clip fermacavo (16).
- Estrarre l'impugnatura ad arco.

Se si desidera trasportare a mano l'apparecchio, farsi aiutare da un'altra persona all'occorrenza.

## Pulizia, manutenzione e conservazione

**⚠ AVVERTIMENTO!** Scossa elettrica! Pericolo di lesioni a causa di un avviamento accidentale dell'apparecchio. Proteggersi durante i lavori di manutenzione e pulizia. Spegnerne l'apparecchio ed estrarre la spina di alimentazione dalla presa.

Per i lavori di riparazione e manutenzione non descritti nelle presenti istruzioni chiedere l'intervento del nostro Centro Assistenza. Usare solo componenti originali.

### Pulizia

**NOTA!** Pericolo di danneggiamento! Una pulizia inadeguata può danneggiare l'apparecchio. Non spruzzare mai acqua sull'apparecchio. Non pulire mai l'apparecchio sotto l'acqua corrente. Non utilizzare detergenti o solventi aggressivi. Tenere sempre pulito l'apparecchio.

#### Pulizia dopo il funzionamento

1. Portare l'interruttore on/off (4) in posizione "0" (OFF).
2. Estrarre la spina di connessione.
3. Tenere pulite le fessure di aerazione.
4. Pulire l'apparecchio con una spazzola morbida o un panno leggermente umido.

#### Pulire l'ugello

In rari casi, l'ugello (21) potrebbe essere ostruito da corpi estranei.

1. Smontare l'ugello (21).
2. Estrarre il corpo estraneo dalla parte anteriore tramite l'ago per pulizia dell'ugello (30).
3. Risciacquare l'ugello con acqua dalla parte anteriore per eliminare il corpo estraneo.

#### Pulire l'inserto setaccio nell'attacco dell'acqua

**NOTA!** Pulire il setaccio a inserto (18) a cadenza regolare.

### Procedura

1. Rimuovere il raccordo (17) dall'attacco acqua (19).
2. Rimuovere l'inserto setaccio (18) dall'attacco dell'acqua.
3. Pulire il setaccio a inserto sotto l'acqua corrente.
4. Montare il setaccio a inserto (18) e il raccordo (17) in ordine inverso.

### Manutenzione

L'apparecchio non richiede manutenzione.

### Conservazione

#### Avvertenze

L'apparecchio e gli accessori vanno conservati sempre:

- puliti
- asciutti
- protetti dalla polvere
- protetti dal gelo
- fuori dalla portata dei bambini

#### Preparazione dell'apparecchio per la conservazione

**NOTA!** Il gelo danneggia l'idropulitrice ad alta pressione e i suoi accessori qualora non siano stati completamente svuotati dall'acqua.

1. Rimuovere completamente l'acqua dall'apparecchio.
  - Scollegare l'apparecchio dall'alimentazione dell'acqua.
  - Accendere l'idropulitrice ad alta pressione dall'interruttore on/off (4) per massimo 1 minuto.
  - Premere la leva di attivazione (27) sull'impugnatura a pistola (5) finché dall'impugnatura a pistola (5) o dagli accessori non fuoriesce più acqua.
  - Spegnerne l'apparecchio.
2. Rimuovere completamente l'acqua dall'accessorio.
3. Conservare tutti gli accessori in verticale, nei supporti con l'attacco rivolto verso il basso.
4. Smontare il tubo per alta pressione. Svuotare il tubo per alta pressione.
5. Conservare il tubo per alta pressione e il cavo di alimentazione negli appositi sostegni (8, 11).
6. Fissare la spina di alimentazione al cavo di alimentazione con la clip fermacavo (16).

## Ricerca degli errori

La tabella che segue aiuta a risolvere piccoli guasti:

Problema	Possibile causa	Soluzione
L'apparecchio non si accende	Interruttore di accensione/spegnimento (4) disattivato	Verificare la posizione di accensione/spegnimento
	Manca la tensione di rete	Ispezionare la presa, il cavo di alimentazione, la spina di collegamento, il fusibile ed eventualmente farli riparare dall'elettricista.
	Alimentazione di corrente difettosa	Controllare l'impianto elettrico per verificare la conformità con le indicazioni sulla targhetta
L'apparecchio non convoglia l'acqua	Presenza di bolle d'aria nell'idropulitrice ad alta pressione	Accendere l'apparecchio e azionare la leva di attivazione (27). <i>Sfiato, p. 76</i>
		<i>Sfiato, p. 76</i>
L'apparecchio non accumula pressione	Presenza di bolle d'aria nell'idropulitrice ad alta pressione	<i>Sfiato, p. 76</i>
	Perdita di pressione nel tubo	Controllare l'alimentazione dell'acqua
Perdita dal sistema idrico	Collegamenti non montati correttamente	Spegnere l'apparecchio e scollegarlo dall'alimentazione. Collegare nuovamente l'apparecchio ai tubi dell'acqua (vedere <i>Generare l'alimentazione d'acqua, p. 74</i> )
	Perdita dall'attacco dell'acqua (19)	Spegnere l'apparecchio e scollegarlo dall'alimentazione. Sostituire il raccordo (17) all'attacco dell'acqua (19) incl. anello di tenuta (v. <i>Ricambi e accessori, p. 80</i> )
Forti variazioni di pressione	Ugello (21) sporco	Risciacquare l'ugello (21) con acqua. Se necessario, pulire il foro dell'ugello con un ago apposito (30); vedere ( <i>Pulizia, p. 77</i> ).
	Ugello (21) intasato	Rimuovere l'ugello (21) e assicurarsi che l'acqua fuoriesca dall'impugnatura a pistola (5) senza ostacoli.

## Smaltimento/rispetto dell'ambiente

Smaltire l'apparecchio, gli accessori e l'imballaggio in modo da garantirne il corretto riciclaggio nel rispetto dell'ambiente.



Gli apparecchi elettrici non devono essere smaltiti con i rifiuti domestici.

Il simbolo del contenitore di spazzatura mobile barrato indica che questo prodotto non

deve essere smaltito come rifiuto urbano non differenziato al termine della sua vita utile.

#### **Direttiva 2012/19/UE sui rifiuti di apparecchiature elettriche ed elettroniche:**

Il consumatore è tenuto per legge al corretto riciclaggio nel rispetto dell'ambiente degli apparecchi elettrici ed elettronici al termine della loro vita utile. In questo modo si garantisce che vengano riciclati nel rispetto dell'ambiente e delle risorse.

A seconda del recepimento nel diritto nazionale, le possibilità sono le seguenti:

- restituzione a un punto vendita
- conferimento a un centro di raccolta ufficiale,
- restituzione al produttore/commerciante.

Tali disposizioni non contemplano gli accessori e i dispositivi ausiliari privi di componenti elettrici a corredo dell'apparecchio da smaltire.

#### **Smaltimento del flacone del detergente**

- Residui del prodotto devono essere smaltiti nel rispetto della Direttiva sui rifiuti 2008/98/CE e delle norme vigenti a livello nazionale e regionale. Per questo prodotto non è stato definito un codice rifiuti come da elenco europeo dei rifiuti perché l'assegnazione è secondaria allo scopo di impiego fatto dal consumatore. Pertanto il codice rifiuto UE deve essere stabilito previo accordi con l'addetto allo smaltimento.
- Imballaggi non contaminati possono essere conferiti nel riciclaggio.
- Imballaggi sporchi devono essere smaltiti analogamente al materiale.

## **Assistenza**

### **Garanzia**

Gentile cliente,

Il prodotto gode di una garanzia di 3 anni dalla data di acquisto. In caso di difetti del prodotto, al cliente spettano diritti legali verso il venditore del prodotto. Questi diritti legali non sono limitati dalla garanzia descritta di seguito.

#### **Condizioni di garanzia**

Il termine di garanzia decorre dalla data di acquisto. Conservare lo scontrino originale in buono stato. Tale documento è necessario come prova d'acquisto. Se entro tre anni dalla data di acquisto di questo prodotto

dovessero emergere difetti di fabbricazione o del materiale, il prodotto viene a nostra discrezione ripartito o sostituito a titolo gratuito. Questa garanzia presuppone che il prodotto difettoso venga presentato entro il termine di tre anni unitamente allo scontrino d'acquisto (scontrino) con una breve descrizione del difetto e di quando si è riscontrato.

Se il difetto è coperto dalla nostra garanzia, si riceverà l'apparecchio riparato o un prodotto nuovo. Il periodo di garanzia non si rinnova con la riparazione o la sostituzione del prodotto.

#### **Periodo di garanzia e diritti legali di reclamo per vizi**

Il periodo di garanzia non viene prolungato dalla prestazione della garanzia. Ciò si applica anche ai pezzi sostituiti e riparati. Danni e difetti eventualmente presenti già al momento dell'acquisto devono essere segnalati subito dopo il disimballaggio. Le riparazioni effettuate dopo la scadenza del periodo di garanzia sono a pagamento.

#### **Copertura della garanzia**

Il prodotto è stato prodotto con cura sulla base di rigorose direttive di qualità ed è stato controllato scrupolosamente prima della consegna.

La garanzia viene prestata esclusivamente per difetti del materiale o di fabbricazione. La presente garanzia non si estende a parti del prodotto esposte a normale usura e che pertanto vengono considerate pezzi soggetti a usura (ad es. Tubo per alta pressione) oppure a danni a parti fragili (ad es. interruttore).

La garanzia decade se il prodotto è stato danneggiato, non è stato utilizzato adeguatamente o non è stato sottoposto a manutenzione. Per un impiego adeguato del prodotto occorre attenersi strettamente a tutte le istruzioni riportate nel manuale di istruzioni. Evitare assolutamente impieghi e azioni che nelle istruzioni per l'uso vengono espressamente sconsigliati o dai quali viene messo in guardia.

Il prodotto è concepito esclusivamente per l'uso privato e non è destinato a quello commerciale. La garanzia in caso di trattamento scorretto, uso di violenza e interventi non eseguiti dalla nostra filiale di assistenza autorizzata.

## Procedimento in caso di intervento in garanzia

Per assicurare un rapido disbrigo del caso, si prega di attenersi alle seguenti indicazioni:

- Per tutte le richieste tenere pronti lo scontrino e il codice articolo (ad es. IAN 506388\_2507) come prova d'acquisto.
- Il codice articolo è riportato sulla targhetta applicata sul prodotto, inciso sul prodotto, riportato sulla pagina iniziale delle Istruzioni per l'uso (in basso a sinistra) o sull'adesivo sul retro o il fondo del prodotto.
- Se dovessero presentarsi errori di funzionamento o altri difetti, per prima cosa mettersi in contatto **telefonticamente** oppure utilizzare il **modulo di contatto** disponibile su [parkside-diy.com](http://parkside-diy.com) alla voce **Assistenza** con il Centro di assistenza indicato di seguito.
- D'intesa con il nostro Centro di assistenza, allegando la prova d'acquisto (scontrino) e indicando in cosa consiste il difetto e quando si è presentato, si potrà spedire franco di porto il prodotto registrato come difettoso all'indirizzo del servizio di assistenza che verrà comunicato. Per evitare problemi di accettazione e spese aggiuntive, utilizzare esclusivamente l'indirizzo comunicato. Assicurarsi che la spedizione non avvenga non affrancata, come merce ingombrante, per espresso o come altra spedizione speciale. Si prega di inviare il prodotto insieme a tutti gli accessori consegnati all'acquisto e di assicurarsi che l'imballaggio per il trasporto sia sufficientemente sicuro.

## Servizio di riparazione

Per le riparazioni **non coperte dalla garanzia** rivolgersi al centro di assistenza, dove potrete ottenere un preventivo.

- Accettiamo solo apparecchi imballati sufficientemente e inviati a spese del cliente.  
**Nota:** inviare l'apparecchio pulito e indicando il difetto all'indirizzo del centro di assistenza indicato.
- Non si accettano apparecchi inviati a carico del destinatario, tramite contrassegno, corriere espresso o altri invii speciali.
- Ci occuperemo di smaltire gratuitamente gli apparecchi difettosi che ci vengono spediti.

## Service-Center



### Assistenza Italia

Tel.: 800 172663  
Modulo di contatto su  
[parkside-diy.com](http://parkside-diy.com)  
IAN 506388\_2507



### Assistenza Malta

Tel.: 800 65168  
Modulo di contatto su  
[parkside-diy.com](http://parkside-diy.com)  
IAN 506388\_2507

## Importatore

Si tenga presente che l'indirizzo indicato di seguito non è l'indirizzo del centro di assistenza. Per prima cosa contattare il centro di assistenza summenzionato.

Grizzly Tools GmbH & Co. KG  
Stockstädter Str. 20  
63762 Großostheim  
GERMANIA  
[www.grizzlytools.de](http://www.grizzlytools.de)

## Ricambi e accessori

**Pezzi di ricambio e accessori sono reperibili qui [www.grizzlytools.shop](http://www.grizzlytools.shop).** Qualora sorgessero problemi durante l'ordinazione, si prega di contattarci tramite il nostro negozio online. Per ulteriori domande, rivolgersi al: *Service-Center*, p. 80

Pos. nr.	Designazione	No. d'ordine
1	Lancia	91103276
5	Impugnatura a pistola	91103275
10	Tubo per alta pressione, 7 m	91103274
13	Ruote	91103270
17, 18	Raccordo (Attacco acqua), Setaccio a inserto	91120380
21	Ugello standard Vario	91103278
22	Fresa Turbo antisporco	91103277

Pos. nr.	Designazione	No. d'ordine
24	Ugello per schiuma	91103280
25	Serbatoio per detergente	91103281
30	Ago per pulizia dell'ugello	91110572

## Traduzione delle dichiarazioni UE di conformità originale

Prodotto: **Idropulitrice ad alta pressione**

Modello: **PHD 135 H7**

Numero di serie: 000001-212400

L'oggetto della dichiarazione di cui sopra è conforme alla pertinente normativa di armonizzazione dell'Unione:

**2006/42/EC • 2014/30/EU • 2000/14/EC & 2005/88/EC • 2011/65/EU & (EU) 2015/863**

L'oggetto della dichiarazione di cui sopra è conforme alla direttiva 2011/65/EU del Parlamento europeo e del Consiglio dell'8 giugno 2011, sulla restrizione dell'uso di determinate sostanze pericolose nelle apparecchiature elettriche ed elettroniche.

Per garantire la conformità, sono state applicate le seguenti norme armonizzate e le norme e i regolamenti nazionali:

**EN 60335-1:2012/A16:2023 • EN 60335-2-79:2012 • EN 62233:2008  
 EN IEC 55014-1:2021 • EN IEC 55014-2:2021  
 EN IEC 61000-3-2:2019/A2:2024  
 EN 61000-3-3:2013/A2:2021 • EN IEC 63000:2018**

In conformità con la direttiva concernenti l'emissione acustica 2000/14/EC, si conferma quanto segue: Livello di potenza acustica ( $L_{WA}$ )

- misurato: 88 dB;
- garantito: 90 dB

Procedura di valutazione della conformità seguita secondo la 2000/14/EC, allegato V.

La presente dichiarazione di conformità è rilasciata sotto la responsabilità esclusiva del fabbricante:



Grizzly Tools GmbH & Co. KG  
 Stockstädter Str. 20  
 63762 Großostheim  
 GERMANIA  
 20.12.2025

Christian Frank  
 Mandatario della documentazione

## Índice de contenido

<b>Introducción.....</b>	<b>82</b>
Uso previsto.....	82
Volumen de suministro/accesorios.....	83
Vista general.....	83
Descripción del funcionamiento.....	83
Datos técnicos.....	83
<b>Indicaciones de seguridad.....</b>	<b>84</b>
Significado de las indicaciones de seguridad.....	84
Gráficos y símbolos.....	84
Puesta en funcionamiento segura del aparato.....	84
<b>Preparación.....</b>	<b>89</b>
Elementos de control.....	89
Establecer el suministro de agua.....	89
Instalar el aparato.....	89
Selección del accesorio.....	89
Montaje y desmontaje de accesorios.....	90
<b>Funcionamiento.....</b>	<b>90</b>
Limpieza con detergentes.....	90
Encender.....	90
Interrumpir el funcionamiento.....	91
Purga.....	91
Finalizar el funcionamiento.....	91
<b>Transporte.....</b>	<b>91</b>
<b>Limpieza, mantenimiento y almacenamiento.....</b>	<b>92</b>
Limpieza.....	92
Limpieza del filtro de la conexión de agua.....	92
Mantenimiento.....	92
Almacenamiento.....	92
<b>Localización de averías.....</b>	<b>93</b>
<b>Eliminación/protección del medio ambiente.....</b>	<b>93</b>
<b>Servicio.....</b>	<b>94</b>
Garantía.....	94
Servicio de reparación.....	95
Service-Center.....	95
Importador.....	95
<b>Piezas de repuesto y accesorios.....</b>	<b>95</b>
<b>Traducción de la declaración UE de conformidad.....</b>	<b>96</b>

## Introducción

Enhorabuena por la compra de su nuevo limpiador a alta presión (en adelante, denominado aparato o herramienta eléctrica).

Ha adquirido un aparato de alta calidad. Durante la producción del aparato se ha revisado su calidad y se le ha realizado una inspección final. Por lo tanto, la capacidad de funcionamiento de su aparato queda garantizada.

No se puede descartar que en casos individuales pueda haber restos de agua en o dentro del aparato o en las mangueras. Esto no es ningún defecto y no supone ningún motivo de preocupación.



Este manual de instrucciones es parte de este aparato. Contiene indicaciones importantes para la seguridad, uso y desecho del producto. Lea atentamente el manual de instrucciones. Familiarícese con los controles y el uso correcto del aparato. Utilice exclusivamente el aparato como se describe y para los campos de aplicación especificados. Conserve el manual de instrucciones y entregue toda la documentación si traspasa este aparato a un tercero.

### Uso previsto

El aparato está previsto exclusivamente para el uso siguiente:

- Limpieza de máquinas, vehículos, obras, herramientas, fachadas, terrazas, herramientas de jardín, etc. con chorro de agua de alta presión;
- Respete las indicaciones del fabricante del artículo que va a limpiar.

Cualquier otro uso que no esté expresamente permitido en este manual de instrucciones puede suponer un serio peligro para el usuario y provocar daños en el aparato. El operador o usuario del aparato será responsable de los accidentes o daños causados a otras personas o sus propiedades. El aparato está destinado al uso doméstico. No se ha concebido para uso industrial prolongado. Si se le da un uso profesional, se anulará la garantía. El fabricante no se responsabiliza de los daños derivados de un uso erróneo o distinto del previsto.

## Volumen de suministro/ accesorios

Desembale el aparato y compruebe el volumen de suministro.

Deseche el material de embalaje según corresponda.

- Hidrolimpiadora
- Mango tipo pistola
- Lanza
- Manguera de alta presión
- Depósito de detergente+Boquilla de espuma
- Boquilla de presión variable
- Fresadora de suciedad turbo
- Producto de limpieza URM 500 (500 ml)
- Manguito (Conexión de agua), Filtro (premontado)
- Aguja para la limpieza de la boquilla
- Manual

## Vista general

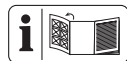

En la página desplegable de lantera encontrará ilustraciones del aparato.

- 1 Lanza
- 2 Asa
- 3 Desbloqueo (Asa)
- 4 Interruptor de encendido/apagado
- 5 Mango tipo pistola
- 6 Soporte (Mango tipo pistola)
- 7 Soporte para boquillas
- 8 Soporte Manguera de alta presión
- 9 Soporte (Boquilla de espuma)
- 10 Manguera de alta presión
- 11 Soporte (Cable de conexión eléctrica)
- 12 Cable de conexión eléctrica
- 13 Ruedas
- 14 Conexión de alta presión
- 15 Desbloqueo (Conexión de alta presión)
- 16 Clip para cables
- 17 Manguito (Conexión de agua)
- 18 Filtro
- 19 Conexión de agua
- 20 Soporte (Lanza)
- 21 Boquilla de presión variable
- 22 Fresadora de suciedad turbo

- 23 Botón de desbloqueo
- 24 Boquilla de espuma
- 25 Depósito de detergente
- 26 Desbloqueo (Manguera de alta presión)
- 27 Palanca de encendido
- 28 Seguro infantil
- 29 Producto de limpieza
- 30 Aguja para la limpieza de la boquilla

## Descripción del funcionamiento

El limpiador de alta presión limpia con un chorro de agua de alta presión.

Si lo precisa, puede usarse añadiendo detergente.

El funcionamiento de los elementos de mando se describe en las siguientes páginas.

## Datos técnicos

<b>Hidrolimpiadora</b> .....	<b>PHD 135 H7</b>
Tensión nominal $U$ .....	230 V ~, 50 Hz
Potencia nominal de entrada $P$ .....	1800 W
Longitud Cable de conexión eléctrica .....	5 m
Clase de protección .....	II
Tipo de protección .....	IPX5
Peso .....	7,5 kg
Longitud de la manguera de alta presión	7 m
Presión de trabajo ( $p$ ) .....	9 MPa
Presión admisible máx. ( $p_{max}$ ) .....	13,5 MPa
Presión de alimentación máx. ( $p_{in,max}$ ) .....	0,8 MPa
Temperatura de alimentación máx. ( $T_{in,max}$ ) .....	40 °C
Caudal nominal ( $Q$ ) .....	5,2 l/min (312 l/h)
Máx. Caudal nominal ( $Q_{max}$ )	7 l/min (420 l/h)
Nivel de presión acústica ( $L_{pA}$ ) .....	75,4 dB; $K_{pA}=3$ dB
Nivel de potencia acústica ( $L_{WA}$ )	
– medido .....	88 dB; $K_{WA}=2,27$ dB
– garantizado .....	90 dB
Vibración ( $a_h$ ) .....	$\leq 2,50$ m/s <sup>2</sup>

Los valores de ruido y vibración se han obtenido según la normativa y disposiciones indicadas en la declaración de conformidad.

El valor de emisión de vibraciones y el valor de emisiones sonoras indicados se obtienen mediante la medición en un procedimiento de ensayo normalizado y se pueden utilizar para hacer una comparación entre una he-

herramienta eléctrica y otra. El valor de emisión de vibraciones y el valor de emisiones sonoras indicados también pueden utilizarse para una evaluación preliminar de la carga.

**⚠ ¡ADVERTENCIA!** Los valores de emisión de vibraciones y sonoras reales pueden variar frente a los valores indicados cuando se hace un uso real de la herramienta electrónica, dependiendo del tipo y forma en que se utiliza la herramienta. Intente minimizar la exposición a las vibraciones en la medida de lo posible. Una medida para reducir la tensión por las vibraciones es, por ejemplo, limitar el tiempo de trabajo. En este sentido, se deben tener en cuenta todas las fases del ciclo de trabajo (por ejemplo, los tiempos en los que el aparato está desconectado y aquellos en los que está encendido, pero funciona sin carga).

## Indicaciones de seguridad

En este apartado se presentan las indicaciones de seguridad básicas para utilizar el aparato.

### Significado de las indicaciones de seguridad

**⚠ ¡PELIGRO!** Si no sigue esta indicación de seguridad, se producirá accidentes. El resultado es una lesión grave o la muerte.

**⚠ ¡ADVERTENCIA!** Si no sigue esta indicación de seguridad, es posible que se produzca un accidente. El resultado es posiblemente una lesión grave o la muerte.

**⚠ ¡PRECAUCIÓN!** Si no sigue esta indicación de seguridad, se producirá accidentes. El resultado es posiblemente una lesión de gravedad leve o media.

**¡NOTA IMPORTANTE!** Si no sigue esta indicación de seguridad, se producirá accidentes. El resultado es posiblemente un daño material.

### Gráficos y símbolos

#### Símbolos gráficos sobre el aparato



¡Atención!



Lea atentamente el manual de instrucciones. Familiarícese con los controles y el uso correcto del aparato.



¡Atención! En el caso de que se dañe el cable durante el uso, deberá desconectarlo inmediatamente de la alimentación eléctrica. Desenchúfelo también cuando vaya a conectarlo al suministro de agua o si intenta solucionar fugas.



Según la normativa vigente, el limpiador a alta presión no debe funcionar nunca en la red de agua potable sin un derivador de sistema. Debe utilizarse un derivador de sistema adecuado según la norma EN 12729 tipo BA.



Clase de protección II (doble aislamiento)



Nivel de potencia acústica garantizado  $L_{WA}$  en dB.



Aguja para la limpieza de la boquilla



Utilice el aparato únicamente en posición vertical, nunca en horizontal.



Si se hace un uso distinto al previsto, los limpiadores a alta presión pueden ser peligrosos. No se puede dirigir el chorro hacia las personas, los animales, equipos eléctricos activos o sobre la misma máquina.



Los aparatos eléctricos no deben tirarse a la basura doméstica.

## Puesta en funcionamiento segura del aparato

### Indicaciones generales

- Lea atentamente el manual de instrucciones. Familiarícese con los controles y el uso correcto del aparato.

- Este aparato no debe ser utilizado por niños. Se debe supervisar que los niños no jueguen con el aparato.  
Este aparato puede ser utilizado por personas con capacidades físicas, sensoriales o mentales reducidas o que carezcan de experiencia y conocimientos, siempre que sean supervisadas o instruidas sobre el uso seguro del aparato y sean capaces de entender los peligros que puede ocasionar.
- Las personas que no hayan leído las instrucciones de uso no podrán utilizar el aparato.
- La hidrolimpiadora no debe ser utilizada por personas que no hayan sido instruidas sobre el manejo del aparato.
- Este aparato no debe ser utilizado a alturas superiores a 2000 m.
- Si se produce una avería o un defecto durante el funcionamiento, apague el aparato inmediatamente y desenchufe la

clavija de alimentación. Para conocer las posibles causas de un fallo: *Localización de averías*, p. 93. O póngase en contacto con nuestro centro de servicio.

- Recuerde que el usuario es el único responsable de los accidentes o daños causados a otras personas o sus propiedades.
- Cumpla con las restricciones para emisión de ruidos y las normas locales.

### Preparación

- Protéjase de las salpicaduras de agua o de la suciedad con gafas de seguridad y ropa de protección adecuada.
- El uso de la hidrolimpiadora puede producir aerosoles. La inhalación de aerosoles puede causar daños a la salud. Dependiendo de la aplicación, el uso de boquillas totalmente blindadas (por ejemplo, limpiadores de superficies) puede reducir significativamente la emisión de aerosoles

acuosos. En función del entorno que vaya a limpiar, utilice una mascarilla adecuada de la clase FFP 2 o equiparable para protegerse contra la inhalación de aerosoles si no es posible el uso de una boquilla totalmente blindada.

- No trabaje con un aparato deteriorado, incompleto o si se ha remodelado sin la autorización del fabricante. Antes de la puesta en funcionamiento, encargue la revisión del aparato a un experto para confirmar que todas las medidas de protección eléctricas requeridas están presentes.
- El aparato solo se puede conectar a una toma de corriente que haya sido instalada por un electricista experto de acuerdo con la norma IEC 60364-1.
- Antes de su utilización, revise siempre que el cable de conexión y el alargador no presentan síntomas de daños o envejecimiento. Si se daña el cable durante el uso, desconéctelo inmediatamente de la red de alimentación, **NO TOQUE EL CABLE HASTA QUE NO LO HAYA DESCONECTADO DE LA RED.** No utilice el aparato si el cable está dañado o desgastado.
- Si se daña el cable de conexión eléctrica de este aparato, deberá ser sustituido por el fabricante, su servicio de atención al cliente o una persona con cualificación similar para evitar peligros. Diríjase al centro de servicio.
- Conecte el aparato solo a un enchufe con dispositivo de protección de corriente de fuga (interruptor diferencial) con una corriente de medición de fuga de no más de 30 mA.
- Utilice solo cables alargadores adecuados para el uso en el exterior. La conexión debe permanecer seca y por encima del nivel del suelo. Además, se recomienda uti-

lizar un tambor de cable que mantenga la toma de corriente a una altura mínima de 60 mm por encima del suelo.

- Los cables alargadores deben tener una sección transversal de mínimo  $2 \times 2,5 \text{ mm}^2$ .
- Las mangueras de alta presión, válvulas y acoplamientos son importantes para la seguridad de la máquina. Utilice únicamente las mangueras de alta presión, válvulas y acoplamientos recomendados por el fabricante.
- Interrumpa el uso del aparato si observa daños o fugas en el cable de alimentación, en la entrada de agua o en otros componentes importantes del mismo, como la manguera de alta presión o la pistola pulverizadora.
- Utilice el aparato únicamente en vertical y sobre una superficie fija y plana.
- Nunca utilice el aparato si hay niños o animales cerca. Las personas cer-

ca deben utilizar ropa de protección.

## Funcionamiento

- Preste atención a lo que está haciendo y tenga cuidado, utilice el sentido común al trabajar con el aparato. No utilice el aparato si está cansado o bajo la influencia de estupefacientes, alcohol o medicamentos.
- Si se hace un uso distinto al previsto, los limpiadores a alta presión pueden ser peligrosos. No se puede dirigir el chorro hacia las personas, los animales, equipos eléctricos activos o sobre la misma máquina.
- No dirija el chorro hacia sí mismo para limpiar la ropa o los zapatos.
- Si entra en contacto con el detergente, límpiense con abundante agua.
- No utilice el cable de conexión eléctrica para sacar la clavija de la toma de corriente o para tirar del aparato. Proteja el cable de conexión eléctrica, del aceite y de los bordes puntiagudos.

- Peligro de explosión: No rocíe ningún líquido inflamable.
- No utilice el aparato cerca de líquidos inflamables o gases. Si no se respeta este requisito, existe peligro de incendio o de explosión.
- No transporte nunca el aparato con el accionamiento en marcha.
- Apague el aparato y desenchúfelo de la corriente eléctrica. Asegúrese de que todas las piezas en movimiento se hayan detenido completamente
  - cada vez que deje el aparato;
  - antes de cambiar accesorios;
  - antes de retirar bloques u obstrucciones;
  - antes de revisar, limpiar o trabajar en el aparato..
- Si el aparato comienza a vibrar muy fuerte, más de lo normal, revíselo inmediatamente:
  - observe si presenta algún desperfecto;

- cambie las piezas dañadas,
- diríjase al centro de servicio.

### **Limpieza, mantenimiento y almacenamiento**

- Deje que el motor se enfríe antes de guardar el aparato durante un periodo prolongado.
- Por razones de seguridad, cambie las piezas desgastadas o dañadas. Utilice únicamente piezas de repuesto y accesorios originales. El uso de piezas externas provoca la pérdida inmediata de los derechos de garantía.
- La apertura del aparato ha de ser realizada por un electricista especializado y autorizado. En caso de reparación, diríjase siempre a nuestro centro de servicio.
- Cuando vaya a limpiar, ajustar, almacenar el aparato o a sustituir un accesorio, apague el accionamiento, desconecte el aparato de la red eléctrica y deje que el aparato se enfríe.

- Utilice el aparato con cuidado y manténgalo limpio.
- Guarde el aparato fuera del alcance de los niños.



## Preparación

**⚠ ¡ADVERTENCIA!** Peligro de lesiones debido a la puesta en marcha involuntaria del aparato. No conecte el enchufe a la toma de corriente hasta que el aparato esté completamente preparado para su uso.

### Elementos de control

Antes de poner en funcionamiento el aparato por primera vez, familiarícese con los elementos de control.

#### Mango tipo pistola (5):

- **Palanca de encendido (27)**
    - Tirar de la palanca de encendido: Activa el chorro de alta presión
    - Soltar la palanca de encendido: Desactiva el chorro de alta presión
  - **Seguro infantil (28)** (visto desde atrás)
    - ← La palanca de encendido está bloqueada .
    - Puede tirar de la palanca de encendido .
- ⚠ ¡ADVERTENCIA!** ¡Riesgo de lesiones por el chorro a alta presión! Bloquee la palanca de encendido cada vez que interrumpa el trabajo.

#### Asa (2)

Con el asa extendida, puede mover el aparato cómodamente.

- Extender el asa:
  - a) Presione el desbloqueo (3).
  - b) Tire del asa hacia arriba.
- Retraer el asa:
  - a) Presione el desbloqueo (3).
  - b) Presione la empuñadura del asa hacia abajo.

## Establecer el suministro de agua

### Requisitos

- Manguera de alimentación: Manguera de jardín con conector rápido con adaptador para manguera de jardín montado (no in-

cluida); Ø13 mm (½"); longitud entre 5 m y 30 m

- Caudal mínimo: 5,2 l/min (312 l/h)

#### Derivador de sistema

Un derivador de sistema (válvula de retención) evita el reflujos de agua y la presencia de detergentes en la tubería de agua potable.

- Según la normativa vigente, la hidrolimpiadora no debe funcionar nunca en la red de agua potable sin un derivador de sistema. Debe utilizarse un derivador de sistema adecuado según la norma EN 12729 tipo BA.
- El agua que ha pasado por un derivador del sistema se clasifica como no potable.
- Los derivadores de sistema están disponibles en el comercio especializado.

### Procedimiento

1. Conecte la manguera de alimentación a la toma de agua doméstica.
2. Purgue la manguera de alimentación: Abra el suministro de agua hasta que por el otro extremo de la manguera de alimentación salga agua sin burbujas. Cierre el suministro de agua.
3. Una el conector rápido con adaptador de la manguera de jardín en la manguera de suministro con el mango.

### Instalar el aparato

1. Coloque el aparato sobre una superficie plana y firme.
2. Presione el desbloqueo (15) de la conexión de alta presión (14).
3. Introduzca el conector rápido de la manguera de alta presión (10) en la conexión de alta presión (14) del aparato. Encaja de manera audible. Controle el asiento firme.
4. Introduzca el segundo conector rápido de la manguera de alta presión en la conexión de alta presión del mango de pistola (5).

No pase la manguera por el asa (2) para no obstruir el asa.

## Selección del accesorio

### Boquilla de presión variable (21)

La punta se puede girar y mover.

## Elementos de control

- Chorro en abanico variable (sentido de giro visto desde atrás)



↻ Chorro amplio



↻ Chorro fino; chorro concentrado

- Punta móvil



Presión baja para detergentes:  
Punta delante

Funcionamiento a alta presión:  
Punta detrás

## Boquilla turbo efecto fresadora (22)



El chorro de agua giratorio es adecuado para trabajar con un bajo consumo de agua.

## Montaje y desmontaje de accesorios

### Montar la boquilla

1. Monte la lanza (1) en el mango de pistola (5) (Cierre de bayoneta: insertar y girar).
2. Inserte la boquilla en la lanza (1). El accesorio encaja.

### Desmontar la boquilla

1. Presione y mantenga pulsado el botón de bloqueo (23).
2. Tire de la boquilla de la lanza (1).
3. Desmonte la lanza (1) del mango de pistola (5) (Cierre de bayoneta: presionar, girar y tirar).

### Montaje de la boquilla de espuma con depósito de limpieza

1. Desmonte la lanza (1) del mango de pistola (5) (Cierre de bayoneta: presionar, girar y tirar).
2. Monte el accesorio en el mango de pistola (5) (Cierre de bayoneta: insertar y girar).

### Desmontaje de la boquilla de espuma con depósito de limpieza

1. Desmonte el accesorio del mango de pistola (5) (Cierre de bayoneta: presionar, girar y tirar).

## Funcionamiento

### Limpieza con detergentes

#### Requisitos de los detergentes

- Este aparato está diseñado para su uso con detergentes neutros basados en tensioactivos aniónicos biodegradables.
- El uso de otros detergentes o químicos puede menoscabar la seguridad del aparato y provocar daños. Este tipo de daños no están cubiertos por la garantía.
- Puede comprar detergentes a través de nuestra tienda virtual (*Piezas de repuesto y accesorios*, p. 95).

#### Requisitos

- El depósito de detergente está lleno de detergente.

#### Llenado/vaciado del depósito de detergente (25)

1. Desenrosque la boquilla de espuma (24) del depósito de detergente (25).
2. Llene o vacíe el depósito de detergente (25).
3. Vuelva a enroscar la boquilla de espuma (24) en el depósito de detergente (25).

## Encender

**⚠ ¡ADVERTENCIA!** Un sistema de agua con fugas puede provocar descarga eléctrica. Coloque el interruptor de encendido/apagado (4) en la posición "0" (OFF). Extraiga la clavija de conexión. Para retomar el trabajo, establezca de nuevo la conexión de agua (véase *Establecer el suministro de agua*, p. 89).

**⚠ ¡ADVERTENCIA!** ¡El aparato solo debe ponerse en funcionamiento en posición vertical! Si el aparato se cae, existe el riesgo de descarga eléctrica. Coloque el interruptor de encendido/apagado (4) en la posición "0" (OFF). Extraiga la clavija de conexión. Coloque primero el aparato en posición vertical. Por su propia seguridad, espere unos cinco minutos hasta conectarlo de nuevo a la red.

**⚠ ¡ADVERTENCIA!** Los cables alargadores pueden ser peligrosos. Utilice solo cables alargadores adecuados para el uso en el exterior. La conexión debe permanecer seca y por encima del nivel del suelo. Además, se recomienda utilizar un carrete de cable que

mantenga la toma de corriente a una altura mínima de 60 mm por encima del suelo.

1. Asegúrese de que el interruptor de encendido/apagado (4) esté en la posición "0" (OFF).
2. Ponga el aparato en posición vertical.
3. Conecte el enchufe de alimentación en una toma de corriente con y con un interruptor diferencial.

La parte derecha del soporte para el cable de conexión eléctrica (11), vista desde atrás, puede girarse. De este modo, podrá retirar fácilmente el cable de conexión eléctrica (12).

4. ¡NOTA IMPORTANTE! El funcionamiento en seco daña el aparato. No ponga en funcionamiento el limpiador de alta presión con el grifo de agua cerrado. Abra el grifo completamente.
5. Coloque el interruptor de encendido/apagado (4) en la posición "I" (ON). El motor se enciende hasta que se acumula la presión necesaria. Entonces, el motor se detiene.



6. **⚠ ¡ADVERTENCIA!** Tenga en cuenta la fuerza de retroceso (26 N) del chorro de agua que sale. Podría lesionarse a usted mismo o a otras personas. Procure mantener una posición estable. Sujete bien el mango de pistola (5).

Presione la palanca de encendido (27) del mango de pistola (5).

La boquilla funciona con presión y el motor se enciende. El motor se detiene al soltar la palanca de encendido (27). La alta presión permanece en el sistema.

### Interrumpir el funcionamiento

Puede colocar el mango de pistola (5) con la lanza y la boquilla en el soporte para la pistola (6).

1. Suelte la palanca de encendido (27) del mango de pistola (5).
2. Cuando pose el mango tipo pistola: Asegure la palanca de encendido con el seguro infantil (28) (visto desde atrás).
  - ← La palanca de encendido está bloqueada .
  - Puede tirar de la palanca de encendido .

**⚠ ¡ADVERTENCIA!** ¡Riesgo de lesiones por el chorro a alta presión! Bloquee la palanca de encendido cada vez que interrumpa el trabajo.

3. En pausas de trabajo prolongadas: Coloque el interruptor de encendido/apagado (4) en la posición "0" (OFF).

### Purga

#### Purgar la manguera de alimentación

1. Cierre el grifo de agua.
2. Retire la manguera de alimentación del aparato.
3. Véase *Establecer el suministro de agua*, p. 89

#### Purgar el aparato

1. Coloque el interruptor de encendido/apagado (4) en la posición "I" (ON).
2. Espere hasta que la presión se haya dissipado y el motor se haya detenido.
3. Coloque el interruptor de encendido/apagado (4) en la posición "0" (OFF).
4. Presione la palanca de encendido (27) del mango (5) hasta que la presión se haya dissipado.
5. Repita estos pasos varias veces hasta que no haya más aire en el aparato.

### Finalizar el funcionamiento

1. Después de trabajar con detergentes:
  - Vacíe el depósito de detergente (25).
  - Enjuague el aparato con agua limpia hasta que ya no haya detergente en los conductos.
2. Suelte la palanca de encendido (27).
3. Coloque el interruptor de encendido/apagado (4) en la posición "0" (OFF).
4. Cierre el grifo de agua.
5. Presione la palanca de encendido (27) del mango (5) hasta que la presión se haya dissipado.
6. Extraiga la clavija de conexión. Enrolle el cable de alimentación (12) en el soporte (11).
7. Desconecte el aparato de la alimentación de agua.

### Transporte

Prepare el aparato como se indica a continuación para que ruede con seguridad.

- Apague el aparato y desenchúfelo de la corriente eléctrica. Asegúrese de que todas las piezas en movimiento se hayan detenido completamente.
- Enrolle la manguera de alta presión (10) alrededor del soporte (8) y el cable de co-

nexión eléctrica (12) alrededor del soporte (11).

- Fije el enchufe de red al cable de conexión a la red con el clip para cables (16).
- Tire del asa.

Si desea transportar el aparato, pida a otra persona que le ayude.

## Limpieza, mantenimiento y almacenamiento

**⚠ ¡ADVERTENCIA!** ¡Descarga eléctrica! Peligro de lesiones debido a la puesta en marcha involuntaria del aparato. Protéjase durante los trabajos de mantenimiento y limpieza. Apague el aparato y desenchúfelo de la corriente eléctrica.

Los trabajos de reparación y mantenimiento que no están descritos en estas instrucciones han de llevarse a cabo por nuestro centro de servicio. Utilice exclusivamente piezas de repuesto originales.

### Limpieza

**¡NOTA IMPORTANTE!** ¡Peligro de daños! Una limpieza incorrecta puede dañar el aparato. Nunca rocíe el aparato con agua. Nunca lave el aparato bajo un chorro de agua. No utilice detergentes o disolventes fuertes.

Mantenga siempre el aparato limpio.

#### Limpiar después del uso

1. Coloque el interruptor de encendido/apagado (4) en la posición "0" (OFF).
2. Extraiga la clavija de conexión.
3. Mantenga las ranuras de ventilación limpias y libres.
4. Limpie el aparato con un cepillo suave o un trapo ligeramente húmedo.

#### Limpiar la boquilla

En raras ocasiones, la boquilla (21) puede quedar obstruida por cuerpos extraños.

1. Desmonte la boquilla (21).
2. Retire los cuerpos extraños por delante con la aguja para limpiar la boquilla (30).
3. Enjuague la boquilla por la parte delantera con agua para eliminar el cuerpo extraño.

### Limpieza del filtro de la conexión de agua

**¡NOTA IMPORTANTE!** Limpie el filtro (18) con regularidad.

### Procedimiento

1. Retire el acoplamiento (17) de la conexión de agua (19).
2. Retire el filtro (18) de la conexión de agua.
3. Limpie el filtro bajo un chorro de agua.
4. Monte el filtro (18) y el acoplamiento (17) en el orden inverso.

### Mantenimiento

El aparato no necesita mantenimiento.

### Almacenamiento

#### Indicaciones

Almacene siempre el aparato:

- limpio
- seco
- protegido contra el polvo
- protegido contra las heladas
- fuera del alcance de los niños

#### Preparar el aparato para el almacenamiento

**¡NOTA IMPORTANTE!** La hidrolimpiadora y sus accesorios pueden dañarse por congelación si no se vacía el agua completamente.

1. Vacíe el agua del aparato por completo.
  - Desconecte el aparato de la alimentación de agua.
  - Encienda la hidrolimpiadora con el interruptor de encendido/apagado (4) durante un máximo de 1 minuto.
  - Presione la palanca de encendido (27) en el mango de pistola (5) hasta que no salga más agua de la pistola (5) o de los accesorios.
  - Apague el aparato.
2. Vacíe el agua de los accesorios por completo.
3. Almacene todos los accesorios en vertical, en los soportes con la conexión hacia abajo.
4. Desmonte la manguera de alta presión. Vacíe la manguera de alta presión.
5. Guarde la manguera de alta presión y el cable de conexión eléctrica en los soportes previstos para tal fin (8, 11).
6. Fije el enchufe de red al cable de conexión a la red con el clip para cables (16).

## Localización de averías

La siguiente tabla le ayudará a eliminar las pequeñas averías:

Problema	Posible causa	Subsanación del error
El aparato no arranca	Interruptor encendido/apagado (4) desconectado	Comprobar la posición del interruptor
	Falta tensión de alimentación	Compruebe la toma de corriente, el cable de red, el enchufe de conexión, el fusible y, si es necesario, hágalos reparar por parte de un electricista cualificado.
	Suministro de tensión defectuoso	Compruebe si la instalación eléctrica coincide con los datos de la placa de características
El aparato no impulsa agua	Inclusiones de aire en la hidrolimpiadora	Conecte el aparato y pulse la palanca de encendido (27). <i>Purga, p. 91</i>
El aparato no tiene presión	Inclusiones de aire en la hidrolimpiadora	<i>Purga, p. 91</i>
	Caída de presión de la línea	Compruebe el suministro de agua
Sistema de agua con fugas	Conexiones montadas incorrectamente	Apague el aparato y desconéctelo de la red. Conecte el aparato de nuevo a las tuberías de agua (véase <i>Establecer el suministro de agua, p. 89</i> )
	Conexión de agua (19) con fugas	Apague el aparato y desconéctelo de la red. Cambie el acoplamiento (17) en la conexión de agua (19) incluido el anillo de sellado (véase <i>Piezas de repuesto y accesorios, p. 95</i> )
Fluctuaciones de presión agudas	Boquilla (21) sucia	Enjuague la boquilla (21) con agua. Si es necesario, lave el orificio de la boquilla con la aguja para limpiar la boquilla (30; véase <i>Limpieza, p. 92</i> ).
	Boquilla (21) obstruida	Retire la boquilla (21) y asegúrese de que el agua sale sin impedimentos por el mango de pistola (5).

## Eliminación/protección del medio ambiente

Lleve el aparato, los accesorios y el embalaje a un lugar para que procedan a reciclarlo respetando el medio ambiente.



Los aparatos eléctricos no deben tirarse a la basura doméstica.

El símbolo del contenedor de basura tachado significa que este producto no debe eli-

minarse como residuo municipal sin clasificar al final de su vida útil.

### **Directiva 2012/19/UE sobre residuos de aparatos eléctricos y electrónicos:**

Los consumidores tienen la obligación legal de reciclar los aparatos eléctricos y electrónicos de forma ecológica al final de su vida útil. De este modo, se garantiza un reciclaje respetuoso con el medio ambiente y con los recursos.

Dependiendo de las normas estatales, puede tener las siguientes opciones:

- devolverlo a un punto de venta,
- entregarlo a un punto de recogida oficial,
- devolver al fabricante/distribuidor.

Esto no afecta a los accesorios y a otros medios sin componentes electrónicos.

### **Eliminación de la botella de detergente**

- Los residuos del producto deben eliminarse de acuerdo con la Directiva de Residuos 2008/98/CE y las normativas nacionales y regionales. Para este producto no se puede definir un número de código de residuo según la Lista europea de residuos (LER), ya que solo el uso previsto por el consumidor permite una asignación. El número de código de los residuos debe determinarse en la UE en consulta con la empresa de eliminación.
- Los envases no contaminados pueden ser reciclados.
- Los envases que no puedan limpiarse deben eliminarse de la misma manera que la sustancia.

## **Servicio**

### **Garantía**

Estimada/o cliente:

Este producto tiene una garantía de 3 años a partir de la fecha de compra. En caso de defectos en este producto, tiene derechos legales contra el vendedor del producto. Estos derechos legales no están limitados por nuestra garantía que se detalla a continuación.

### **Condiciones de la garantía**

El plazo de la garantía empieza a partir de la fecha de compra. Guarde el recibo de caja original, ya que se necesita como comprobante de compra. Si se produce un defecto de material o de fabricación en el plazo de tres años a partir de la fecha de compra de

este producto, procederemos a la reparación o sustitución del producto, según consideremos oportuno, sin cargo alguno para usted. Para poder hacer uso de la garantía, es necesario presentar el aparato defectuoso y el comprobante de compra (recibo de caja) en el plazo de tres años y entregar una breve descripción por escrito de la naturaleza del defecto y de cuándo se produjo.

Si nuestra garantía cubre el defecto, recibirá el producto reparado o uno nuevo. La reparación o sustitución del producto no supone un nuevo inicio del periodo de garantía.

### **Periodo de garantía y reclamaciones por defectos legales**

La garantía no prolonga el periodo de garantía. Esto también se aplica a piezas repuestas o reparadas. Cualquier daño o defecto ya presente en el momento de la compra debe ser comunicado inmediatamente después de desembalar el producto. Transcurrido el periodo de garantía, cualquier reparación está sujeta a costes.

### **Alcance de la garantía**

El producto ha sido fabricado cuidadosamente según las más estrictas normas de calidad y ha sido sometido a pruebas exhaustivas antes de su entrega.

La garantía cubre los fallos de material o de fabricación. Esta garantía no cubre las piezas del producto sujetas al desgaste normal y que, por lo tanto, pueden considerarse piezas de desgaste (p. ej.: Manguera de alta presión) o los daños en las piezas frágiles (p. ej.: interruptor).

Esta garantía queda anulada si el producto ha sido dañado, utilizado indebidamente o no se ha mantenido correctamente. Para garantizar el uso adecuado del producto, es imprescindible respetar estrictamente todas las instrucciones que figuran en el manual de instrucciones. Se debe evitar a toda costa cualquier uso o acción desaconsejada o advertida en el manual de instrucciones.

El producto está previsto exclusivamente para su uso particular y no para un uso profesional. La garantía desaparece en caso de manipulación inadecuada, uso de la fuerza e intervenciones no realizadas por nuestro centro de servicio autorizado.

## Tramitación en caso de reclamación de garantía

Con el fin de garantizar una rápida tramitación de su solicitud, le rogamos que siga las siguientes instrucciones:

- Para cualquier consulta, conserve el recibo de caja y el número de artículo (IAN 506388\_2507) como comprobante de su compra.
- El número del artículo figura en la placa de características del producto, en un grabado en el producto, en la portada de su manual de instrucciones (parte inferior a la izquierda) o en la pegatina situada en la parte posterior o inferior del producto.
- Si se producen errores de funcionamiento u otros defectos, póngase en contacto con el centro de servicio que se indica a continuación **por teléfono**. O utilice nuestro **formulario de contacto**, que puede encontrar en *parkside-diy.com* en la sección **Servicio**.
- Después de consultar con nuestro centro de servicio, puede enviar un producto que haya sido identificado como defectuoso a la dirección de servicio que se le ha proporcionado, con el franqueo pagado, junto con el comprobante de compra (recibo de caja) e indicando en qué consiste el defecto y cuándo se produjo. Para evitar problemas de aceptación y costes adicionales, utilice únicamente la dirección que se le ha comunicado. Asegúrese de que el envío no se realiza a portes debidos, por mercancías voluminosas, exprés u otro tipo de carga especial. Por favor, envíe el producto con todos los accesorios suministrados con la compra y

asegúrese de que el embalaje de transporte es suficientemente seguro.

## Servicio de reparación

Para las reparaciones **no cubiertas por la garantía**, póngase en contacto con el centro de servicio. Estarán encantados de proporcionarle un presupuesto.

- Solo podemos procesar equipos que hayan sido suficientemente empaquetados y franqueados.  
**Nota:** Envíe su aparato limpio y con una nota de los defectos a la dirección indicada por el centro de servicio.
- No se aceptarán los aparatos enviados a portes debidos, por mercancías voluminosas, envíos exprés o con otro tipo de carga especial.
- Nos deshacemos de forma gratuita de los aparatos defectuosos devueltos.

## Service-Center



### Servicio España

Tel.: 900 994 940

Formulario de contacto en

*parkside-diy.com*

**IAN 506388\_2507**

## Importador

Por favor, tenga en cuenta que la siguiente dirección no es una dirección de servicio técnico. Póngase en contacto con la dirección del centro de servicio mencionada arriba.

Grizzly Tools GmbH & Co. KG

Stockstädter Str. 20

63762 Grobostheim

ALEMANIA

*www.grizzlytools.de*

## Piezas de repuesto y accesorios

Encontrará piezas de repuesto y accesorios en ***www.grizzlytools.shop***. Si surgen problemas durante el proceso de pedido, por favor, póngase en contacto con nosotros a través de nuestra tienda online. Si tiene más preguntas, póngase en contacto con: *Service-Center*, p. 95

Pos. n°	Nombre	N° de pedido
1	Lanza	91103276
5	Mango tipo pistola	91103275
10	Manguera de alta presión, 7 m	91103274
13	Ruedas	91103270
17, 18	Manguito (Conexión de agua), Filtro	91120380
21	Boquilla de presión variable	91103278

Pos. nº	Nombre	Nº de pedido
22	Fresadora de suciedad turbo	91103277
24	Boquilla de espuma	91103280
25	Depósito de detergente	91103281
30	Aguja para la limpieza de la boquilla	91110572

## Traducción de la declaración UE de conformidad

Producto: **Hidrolimpiadora**  
 Modelo: **PHD 135 H7**  
 Número de serie: 000001-212400

El objeto de la declaración descrita anteriormente es conforme con la legislación de armonización pertinente de la Unión:

**2006/42/EC • 2014/30/EU • 2000/14/EC & 2005/88/EC • 2011/65/EU & (EU) 2015/863**

El objeto de la declaración descrito anteriormente es conforme a la Directiva 2011/65/EU del Parlamento Europeo y del Consejo, de 8 de junio de 2011, sobre restricciones a la utilización de determinadas sustancias peligrosas en aparatos eléctricos y electrónicos.

Para garantizar la conformidad, se han aplicado las siguientes normas armonizadas así como las normas y reglamentos nacionales:

**EN 60335-1:2012/A16:2023 • EN 60335-2-79:2012 • EN 62233:2008  
 EN IEC 55014-1:2021 • EN IEC 55014-2:2021  
 EN IEC 61000-3-2:2019/A2:2024  
 EN 61000-3-3:2013/A2:2021 • EN IEC 63000:2018**

De acuerdo con la Directiva sobre emisiones sonoras 2000/14/EC, se confirma lo siguiente:  
 Nivel de potencia acústica ( $L_{WA}$ )  
 – medido: 88 dB;  
 – garantizado: 90 dB

Se ha seguido el procedimiento de evaluación de la conformidad según el anexo V de la Directiva 2000/14/EC.

La presente declaración de conformidad se expide bajo la exclusiva responsabilidad del fabricante:

 Grizzly Tools GmbH & Co. KG  
 Stockstädter Str. 20  
 63762 Großostheim  
 ALEMANIA  
 20.12.2025

  
 Christian Frank  
 Representante autorizado para la documentación

# Índice

<b>Introdução.....</b>	<b>97</b>
Utilização correta.....	97
Material fornecido/acessórios.....	98
Vista geral.....	98
Descrição do funcionamento.....	98
Dados técnicos.....	98
<b>Indicações de segurança.....</b>	<b>99</b>
Significado das indicações de segurança.....	99
Pictogramas e símbolos.....	99
Colocação segura em funcionamento do aparelho.....	100
<b>Preparação.....</b>	<b>104</b>
Elementos de comando.....	104
Estabelecer a alimentação de água.....	104
Instalar o aparelho.....	104
Selecionar o acessório.....	105
Montar e desmontar o acessório.....	105
<b>Operação.....</b>	<b>105</b>
Limpar com produto de limpeza.....	105
Ligar.....	105
Interromper a operação.....	106
Purgar.....	106
Terminar a operação.....	106
<b>Transporte.....</b>	<b>107</b>
<b>Limpeza, manutenção e armazenamento.....</b>	<b>107</b>
Limpeza.....	107
Limpar o elemento filtrante na conexão de abastecimento de água.....	107
Manutenção.....	107
Armazenamento.....	107
<b>Localização de erros.....</b>	<b>108</b>
<b>Eliminação/proteção do ambiente.....</b>	<b>109</b>
<b>Assistência.....</b>	<b>109</b>
Garantia.....	109
Assistência de reparação.....	110
Service-Center.....	110
Importador.....	110
<b>Peças sobresselentes e acessórios.....</b>	<b>110</b>
<b>Tradução do original da declaração de conformidade UE.....</b>	<b>111</b>

## Introdução

Queremos parabeniza-lo pela aquisição do seu novo aparelho de limpeza de alta pres-

são. (seguidamente designado de aparelho ou ferramenta elétrica).

Acabou de adquirir um aparelho de elevada qualidade. A qualidade deste aparelho foi verificada durante a produção, sendo o mesmo submetido a uma verificação final. A funcionalidade do seu aparelho está assim assegurada.

Não é de excluir a eventualidade de, em casos pontuais, existirem quantidades residuais de água no/dentro do aparelho ou nos tubos/mangueiras. Não se trata de um defeito ou dano, nem constitui motivo de preocupação.



Este manual de instruções faz parte integrante deste aparelho. Contém indicações importantes em relação à segurança, utilização e eliminação. Leia o manual de instruções com atenção. Familiarize-se com os comandos e a utilização correta do aparelho. Utilize o aparelho apenas como descrito e para a utilização indicada. Guarde bem o manual de instruções e entregue todos os documentos no momento da entrega do aparelho a terceiros.

## Utilização correta

O aparelho destina-se exclusivamente à seguinte utilização:

- Limpeza de máquinas, veículos, edifícios, ferramentas, fachadas, terraços, ferramentas de jardim, etc., com jato de água de alta pressão.

Observe sempre as indicações do fabricante, sobre o objeto a ser limpo.

Qualquer outra utilização que não seja expressamente permitida, neste manual de instruções, pode representar um grave perigo para o utilizador e resultar em danos para o aparelho. O operador ou utilizador do aparelho é responsável pelos acidentes ou danos causados a terceiros ou aos seus bens. O aparelho destina-se para os trabalhos de bricolage. Não foi concebido para uma utilização comercial contínua. A garantia expira em caso de se tratar de uma utilização comercial. O fabricante não se responsabiliza por danos causados pela utilização não conforme com os fins previstos ou operação incorreta.

## Material fornecido/acessórios

Desembale o aparelho e verifique o material fornecido.

Elimine o material de embalagem adequadamente.

- Máquina de limpeza a alta pressão
- Cabo da pistola
- Lança
- Mangueira de alta pressão
- Depósito do produto de limpeza+Bocal de espuma
- Bocal padrão Vario
- Bico de limpeza turbo
- Produto de limpeza URM 500 (500 ml)
- Acoplamento (Acoplamento de abastecimento de água), Elemento filtrante (pré-montado)
- Agulha para limpar bocais
- manual

## Vista geral

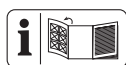

As figuras do aparelho encontram-se no desdobrável dianteiro.

- 1 Lança
- 2 Pega em arco
- 3 Desbloqueio (Pega em arco)
- 4 Interruptor de ligar/desligar
- 5 Cabo da pistola
- 6 Suporte (Cabo da pistola)
- 7 Suporte para bocal
- 8 Suporte Mangueira de alta pressão
- 9 Suporte (Bocal de espuma)
- 10 Mangueira de alta pressão
- 11 Suporte (Cabo de alimentação)
- 12 Cabo de alimentação
- 13 Rodas
- 14 Conexão de alta pressão
- 15 Desbloqueio (Conexão de alta pressão)
- 16 Clipe para cabo
- 17 Acoplamento (Acoplamento de abastecimento de água)
- 18 Elemento filtrante
- 19 Acoplamento de abastecimento de água
- 20 Suporte (Lança)

- 21 Bocal padrão Vario
- 22 Bico de limpeza turbo
- 23 Botão de desativação
- 24 Bocal de espuma
- 25 Depósito do produto de limpeza
- 26 Desbloqueio (Mangueira de alta pressão)
- 27 Alavanca de ativação
- 28 Proteção infantil
- 29 Produto de limpeza
- 30 Agulha para limpar bocais

## Descrição do funcionamento

A máquina de limpeza a alta pressão limpa com um jato de água de alta pressão.

Se necessário, também pode ser operada com a adição de produtos de limpeza.

A função dos elementos de comando pode ser consultada nas seguintes descrições.

## Dados técnicos

### Máquina de limpeza a alta pressão

.....	<b>PHD 135 H7</b>
Tensão nominal $U$ .....	230 V ~, 50 Hz
Potência nominal de entrada $P$ .....	1800 W
Comprimento Cabo de alimentação .....	5 m
Classe de proteção .....	IP II
Tipo de proteção .....	IPX5
Peso .....	7,5 kg
Comprimento da mangueira de alta pressão .....	7 m
Pressão de trabalho ( $p$ ) .....	9 MPa
Pressão máx. permitida ( $p_{max}$ ) .....	13,5 MPa
Pressão de alimentação máx. ( $p_{in,max}$ ) .....	0,8 MPa
Temperatura de alimentação máx. ( $T_{in,max}$ ) .....	40 °C
Quantidade de débito ( $Q$ ) ...	5,2 l/min (312 l/h)
Quantidade máxima de débito ( $Q_{max}$ ) .....	7 l/min (420 l/h)
Nível de pressão sonora ( $L_{pA}$ ) .....	75,4 dB; $K_{pA}=3$ dB
Nível de potência sonora ( $L_{WA}$ )	
– medido .....	88 dB; $K_{WA}=2,27$ dB
– garantido .....	90 dB
Vibração ( $a_{H1}$ ) .....	$\leq 2,50$ m/s <sup>2</sup>

Os valores de ruído e vibração foram determinados de acordo com as normas e deter-

minações especificadas na declaração de conformidade.

O valor total de vibrações indicado e o valor de emissões de ruídos indicado foram medidos de acordo com um processo de verificação normalizado e podem, em comparação com uma ferramenta elétrica, ser utilizados com outro. O valor total de vibrações indicado e o valor de emissões de ruídos indicado podem ser utilizados como estimativa provisória do esforço.

**⚠ ATENÇÃO!** Os valores de emissão de vibrações e de ruídos podem divergir dos valores de indicação durante a utilização efetiva da ferramenta elétrica, dependendo do modo em que a ferramenta elétrica é utilizada. É necessário determinar medidas de segurança para o operador que se baseiam na estimativa das vibrações durante as condições de utilização reais (devem ser consideradas todas as partes do ciclo de operação, por exemplo, as horas em que a ferramenta elétrica está desligada e quando está ligada mas se encontra em funcionamento sem carga).

## Indicações de segurança

Esta secção contém as indicações básicas de segurança ao utilizar o aparelho.

### Significado das indicações de segurança

**⚠ PERIGO!** Se não cumprir esta indicação de segurança, ocorre um acidente. A consequência são ferimentos físicos graves ou morte.

**⚠ ATENÇÃO!** Se não cumprir esta indicação de segurança, pode ocorrer um acidente. A consequência podem ser ferimentos físicos graves ou a morte.

**⚠ CUIDADO!** Se não cumprir esta indicação de segurança, ocorre um acidente. A consequência podem ser ferimentos físicos ligeiros ou médios.

**AVISO!** Se não cumprir esta indicação de segurança, ocorre um acidente. A consequência podem ser os danos materiais.

## Pictogramas e símbolos

### Pictogramas no aparelho



Atenção!



Leia o manual de instruções com atenção. Familiarize-se com os comandos e a utilização correta do aparelho.



Atenção! Caso o cabo seja danificado durante a utilização, este deverá ser desligado de imediato da alimentação elétrica. A ficha também deve ser desligada ao ligar ao abastecimento de água ou ao tentar eliminar fugas.



De acordo com regulamentos válidos, o aparelho de limpeza de alta pressão nunca deve ser operado na rede de água potável sem um separador de sistema. Deve ser utilizado um separador de sistema conforme a EN 12729 Typ BA.



Classe de proteção II (isolamento duplo)



Nível de potência garantido  $L_{WA}$  em dB.



Agulha para limpar bocais



Opere o aparelho apenas numa posição em pé (vertical), nunca numa posição deitada.



Os aparelhos de limpeza de alta pressão podem ser perigosos em caso de uso indevido. O jato não deve ser dirigido contra pessoas, animais, equipamentos elétricos ativos ou contra a própria máquina.



Os aparelhos elétricos não devem ser eliminados no lixo doméstico.

## Colocação segura em funcionamento do aparelho

### Indicações gerais

- Leia o manual de instruções com atenção. Familiarize-se com os comandos e a utilização correta do aparelho.
- O aparelho não deve ser utilizado por crianças. As crianças devem ser vigiadas para assegurar que não brincam com o aparelho.

O aparelho pode ser operado por pessoas com capacidades físicas, sensoriais ou mentais reduzidas ou com falta de experiência e conhecimento, se tiverem sido instruídas de forma supervisionada ou com respeito à utilização segura do aparelho e se compreenderem os riscos daí resultantes.

- Pessoas que não estão familiarizadas com o manual de instruções não devem utilizar o aparelho.
- O aparelho de limpeza a alta pressão apenas pode ser operado por pessoas instruídas.

- O aparelho não deve ser utilizado em altitudes superiores a 2000 m.
- Ao ocorrer uma avaria ou um defeito durante o funcionamento, o aparelho deve ser desligado imediatamente e desligada a ficha de alimentação. Para causas possíveis de avarias: *Localização de erros, Pág. 108*. Em alternativa, entre em contacto com o nosso centro de assistência.
- Ter em consideração que o utilizador é responsável por acidentes ou riscos que possam ocorrer a terceiros ou respetivos pertences.
- Respeite a proteção sonora e as prescrições locais.

### Preparação

- Proteja-se dos respingos de água ou de sujidade utilizando óculos de proteção e vestuário de proteção adequado.
- Durante a utilização dos aparelhos de limpeza de alta pressão podem formar-se aerossóis. A inalação de aerossóis po-

- de provocar danos ao nível da saúde. Dependendo da aplicação, a utilização de bocais totalmente blindados (p. ex. aparelhos de limpeza de superfícies) pode diminuir claramente a emissão de aerossóis aquosos. Dependendo do ambiente a ser limpo, use uma máscara respiratória adequada da classe FFP 2 ou equiparável para proteção contra a inalação de aerossóis, se não for possível usar um bocal totalmente blindado.
- Não trabalhe com um aparelho danificado, incompleto ou modificado sem o consentimento do fabricante. Antes da colocação em funcionamento, solicite a um técnico especializado que verifique se todas as medidas de proteção elétricas exigidas estão presentes.
  - O aparelho só pode ser ligado a uma tomada elétrica que tenha sido instalada por um electricista experiente, em conformidade com a IEC 60364-1.
  - Verifique sempre o cabo de ligação e de extensão quanto a sinais de danos ou desgaste antes da utilização. Se o cabo for danificado durante a utilização, desligue-o imediatamente da alimentação, **NÃO TOQUE NO CABO ANTES DE ESTE TER SIDO DESLIGADO DA TOMADA.** Não utilize o aparelho se o cabo estiver danificado ou se apresentar desgaste.
  - Se o cabo de alimentação deste aparelho estiver danificado, deve ser substituído pelo fabricante, pelo seu serviço de apoio ao cliente ou por uma pessoa similarmente qualificada, a fim de evitar situações de perigo. Entre em contacto com o centro de assistência técnica.
  - Ligue o aparelho a uma tomada com um dispositivo de proteção contra corrente de falha (interruptor FI) e corrente de

atuação não superior a 30 mA.

- Utilize apenas cabos de extensão que também sejam adequados para utilização no exterior. A ligação deve estar seca e encontrar-se acima do solo. Recomenda-se a utilização de um tambor enrolador que mantém a tomada, no mínimo, 60 mm acima do solo.
- Os cabos de extensão devem apresentar um corte transversal mínimo de  $2 \times 2,5 \text{ mm}^2$ .
- Mangueiras de alta pressão, válvulas e acoplamentos são importantes para a segurança do aparelho. Utilize apenas as mangueiras de alta pressão, válvulas e acoplamentos recomendados pelo fabricante.
- Não coloque o aparelho em funcionamento se o cabo de alimentação, o afluxo de água ou outras peças importantes, como a mangueira de alta pressão ou a pistola de jato,

estiverem danificados ou com fugas.

- Utilize o aparelho apenas na vertical e numa base firme e plana.
- Nunca utilize o aparelho com crianças ou animais na proximidade. As pessoas na proximidade devem usar vestuário de proteção.

### **Funcionamento**

- Esteja atento, preste atenção ao que faz e tenha bom senso ao trabalhar com o aparelho. Não utilize o aparelho, se estiver com sono, sob efeitos de drogas, álcool ou medicamentos.
- Os aparelhos de limpeza de alta pressão podem ser perigosos em caso de uso indevido. O jato não deve ser dirigido contra pessoas, animais, equipamentos elétricos ativos ou contra a própria máquina.
- Não dirigir o jato contra si mesmo ou outros para limpar a roupa ou o calçado.
- Se entrar em contacto com produto de limpeza,

lave com água limpa em abundância.

- Não utilize o cabo de alimentação para desligar a ficha da tomada ou para desligar o aparelho. Proteja o cabo de alimentação do calor, óleo e de arestas afiadas.
- Perigo de explosão – não pulverize líquidos inflamáveis.
- Não utilize o aparelho perto de líquidos ou gases inflamáveis. A inobservância conduz ao perigo de incêndio ou de explosão.
- Nunca transporte o aparelho enquanto o acionamento estiver a funcionar.
- Desligue o aparelho e desligue a ficha da tomada. Certifique-se de que todas as peças móveis estão completamente imobilizadas
  - sempre que abandonar o aparelho,,
  - antes de trocar de acessórios,,
  - antes de soltar bloqueios ou remover obstruções,,
- antes de verificar, limpar ou efetuar trabalhos no aparelho.
- Se o aparelho começar a vibrar muito é necessário realizar imediatamente uma verificação do mesmo:
  - localize os danos,
  - substitua as peças danificadas,
  - entre em contacto com o centro de assistência.

### **Limpeza, manutenção e armazenamento**

- Deixe o motor arrefecer antes de guardar o aparelho por um período prolongado.
- Por motivos de segurança, substitua as peças com desgaste ou danificadas. Utilize apenas peças sobresselentes e acessórios originais. A utilização de peças de terceiros leva à perda imediata do direito à garantia.
- A abertura do aparelho só deve ser efetuada por um electricista autorizado. Em caso de reparação, contacte sempre o nosso centro de assistência.

- Desligue o acionamento, desligue o aparelho da fonte de alimentação e deixe o aparelho arrefecer sempre que este esteja parado para limpeza, ajuste, armazenamento ou substituição de acessório.
- Manuseie o aparelho com cuidado e mantenha-o limpo.
- Guarde o aparelho num local fora do alcance de crianças.



## Preparação

**⚠ ATENÇÃO!** Perigo de ferimentos devido ao arranque involuntário do aparelho. Não ligue a ficha de ligação à tomada até que o aparelho esteja completamente preparado para ser utilizado.

### Elementos de comando

Antes de operar o aparelho, familiarize-se com os elementos de comando.

#### Cabo da pistola (5):

- **Alavanca de ativação (27)**
  - Puxar a alavanca de ativação: ativa o jato de alta pressão
  - Soltar a alavanca de ativação: desativa o jato de alta pressão
- **Proteção infantil (28)** (Vista posterior)
  - ← A alavanca de ativação está bloqueada .
  - Pode puxar a alavanca de ativação .

**⚠ ATENÇÃO!** Perigo de ferimentos devido ao jato de alta pressão! Bloqueie a alavanca de ativação sempre que interromper os trabalhos.

#### Pega em arco (2)

Pode deslocar o aparelho comodamente com a pega em arco puxada para fora.

- Puxar o arco:

- Prima o desbloqueio (3).
- Puxe a pega em arco para cima.
  - Recolher o arco:
- Prima o desbloqueio (3).
- Pressione a pega em arco para baixo.

## Estabelecer a alimentação de água

### Requisitos

- Mangueira de alimentação: Mangueira de jardim com conexão rápida montada com adaptar para mangueira de jardim (não incluída);  $\varnothing 13$  mm ( $1/2''$ ); comprimento entre 5 m e 30 m
- Débito mínimo: 5,2 l/min (312 l/h)
- **Separador de sistema**  
Um separador de sistema (inibidor de retorno) evita o retorno da água e do produto de limpeza para a conduta da água potável.
  - De acordo com regulamentos válidos, o aparelho de limpeza a alta pressão nunca deve ser operado na rede de água potável sem um separador de sistema. Deve ser utilizado um separador de sistema conforme a EN 12729 tipo BA.
  - A água que flui através de um separador de sistema é considerada não potável.
  - Pode adquirir um separador de sistema em lojas especializadas.

### Procedimento

- Ligue a mangueira de alimentação ao abastecimento de água.
- Purgue a mangueira de alimentação: abra o abastecimento de água até a água sair livre de bolhas na outra extremidade da mangueira de alimentação. Feche o abastecimento de água.
- Monte a conexão rápida com o adaptador para mangueiras de jardim na mangueira de alimentação com acoplamento.

## Instalar o aparelho

- Coloque o aparelho sobre uma superfície sólida e plana.
- Prima o dispositivo de desbloqueio (15) da ligação de alta pressão (14).
- Encaixe a conexão rápida na mangueira de alta pressão (10) na ligação de alta pressão (14) do aparelho.

- O engate é audível. Verifique o correto assentamento.
- Encaixe a segunda conexão rápida na mangueira de alta pressão na ligação de alta pressão do cabo da pistola (5). Não passe a mangueira através da pega em arco (2), para não interferir com a pega em arco.

## Selecionar o acessório

### Bocal padrão Vario (21)

A ponta é rotativa e deslocável

#### Elementos de comando

- Jato em leque Vario (sentido de rotação visto por trás)



↻ Jato largo



↻ Jato estreito; jato de ponto

- Ponta deslocável



Baixa pressão para produtos de limpeza: ponta à frente

Operação a alta pressão: ponta atrás

### Fresa turbo para sujidade (22)



O jato de água rotativo é adequado para trabalhos com um baixo consumo de água.

## Montar e desmontar o acessório

### Montar o bocal

- Monte a lança (1) no cabo da pistola (5) (Fecho de baioneta: inserir e puxar).
- Encaixe o bocal na lança (1). O acessório engata.

### Desmontar o bocal

- Mantenha o botão de desativação (23) premido.
- Puxe o bocal da lança (1).
- Desmonte a lança (1) do cabo da pistola (5) (Fecho de baioneta: pressionar, rodar e puxar).

### Montar o bocal de espuma com o depósito do produto de limpeza

- Desmonte a lança (1) do cabo da pistola (5) (Fecho de baioneta: pressionar, rodar e puxar).

- Monte o acessório no cabo da pistola (5) (Fecho de baioneta: inserir e puxar).

### Desmonte o bocal de espuma com o depósito do produto de limpeza

- Desmonte o acessório do cabo da pistola (5) (Fecho de baioneta: pressionar, rodar e puxar).

## Operação

### Limpar com produto de limpeza

#### Requisitos relativos ao produto de limpeza

- Este aparelho foi desenvolvido para utilização com um produto de limpeza neutro à base de tensoativos aniônicos biodegradáveis.
- A utilização de outro produto de limpeza ou de substâncias químicas pode influenciar a segurança do aparelho e levar a danos. Estes danos no aparelho não estão cobertos pela garantia.
- Poderá adquirir os produtos de limpeza através da nossa loja online (*Peças sobresselentes e acessórios, Pág. 110*).

#### Requisitos

- O depósito do produto de limpeza deve estar cheio com produto de limpeza.

#### Atestar/esvaziar o depósito do produto de limpeza (25)

- Desenrosce o bocal de espuma (24) do depósito do produto de limpeza (25).
- Encha ou esvazie o depósito do produto de limpeza (25).
- Volte a enroscar o bocal de espuma (24) no depósito do produto de limpeza (25).

### Ligar

**⚠ ATENÇÃO!** Um sistema de água com fugas pode provocar um choque elétrico! Coloque o botão Ligar/Desligar (4) na posição «0» (DESLIGAR). Desligue a ficha de ligação. Comece novamente pelo restabelecimento das conexões de água (ver *Estabelecer a alimentação de água, Pág. 104*).

**⚠ ATENÇÃO!** O aparelho só deve ser utilizado na vertical! Se o aparelho cair, existe o perigo de um choque elétrico. Coloque o botão Ligar/Desligar (4) na posição «0» (DESLIGAR). Desligue a ficha de ligação. Volte a colocar o aparelho agora novamente na posição vertical. Para a sua segurança, aguar-

de cerca de cinco minutos antes de restabelecer a ligação elétrica.

**⚠ ATENÇÃO!** Cabos de extensão inadequados podem ser perigosos! Utilize apenas cabos de extensão que também sejam adequados para o exterior. A ligação deve estar seca e encontrar-se acima do solo. Recomenda-se a utilização de um tambor enrolador que mantém a tomada, no mínimo 60 mm, acima do solo.

1. Certifique-se de que o interruptor de ligar/desligar (4) se encontra na posição «0» (DESL.).
2. Coloque o aparelho na vertical.
3. Ligue a ficha de ligação com uma com disjuntor de proteção contra corrente residual.

A parte direita do suporte para o cabo de alimentação (vista de trás) (11) roda. Assim, pode retirar facilmente o cabo de alimentação (12).

4. **AVISO!** O funcionamento a seco causa danos no aparelho. Não opere a máquina de limpeza a alta pressão com a torneira de água fechada.

Abra a torneira da água completamente.

5. Coloque o botão Ligar/Desligar (4) na posição «I» (LIGAR).

O motor arranca brevemente, até que seja produzida a pressão necessária. Seguidamente, o motor para.

6. **⚠ ATENÇÃO!** Observe a força de recuo (26 N) do jato de água ao sair. Pode ferir-se a si mesmo e a outras pessoas. Procure ter uma postura correta. Prenda bem o cabo da pistola (5).

Prima a alavanca de ativação (27) do cabo da pistola (5).

O bocal funciona com pressão e o motor é ligado. Ao soltar a alavanca de ativação (27), o motor para. A alta pressão no sistema é mantida.

### Interromper a operação

Pode inserir o punho da pistola (5) com lança e o bocal no suporte do cabo da pistola (6).

1. Solte a alavanca de ativação (27) do cabo da pistola (5).
2. Ao pousar o cabo da pistola: Fixe a alavanca de ativação com a proteção infantil (28) (Von visto por trás).

← A alavanca de ativação está bloqueada .

→ Pode puxar a alavanca de ativação .

**⚠ ATENÇÃO!** Perigo de ferimentos devido ao jato de alta pressão! Bloquee a alavanca de ativação sempre que interromper os trabalhos.

3. No caso de intervalos prolongados: Coloque o botão Ligar/Desligar (4) na posição «0» (DESLIGAR).

### Purgar

#### Purgar a mangueira de alimentação

1. Feche a torneira da água.
2. Retire a mangueira de alimentação do aparelho.
3. Para continuar *Estabelecer a alimentação de água*, Pág. 104

#### Purgar o aparelho

1. Coloque o botão Ligar/Desligar (4) na posição «I» (LIGAR).
2. Aguarde até que a pressão seja alcançada e o motor seja parado.
3. Coloque o botão Ligar/Desligar (4) na posição «0» (DESLIGAR).
4. Comprima a alavanca de ativação (27) do cabo da pistola (5), até produzir a pressão necessária.
5. Repita estes passos algumas vezes até não existir mais ar no aparelho.

### Terminar a operação

1. Após trabalhos com produto de limpeza:
  - Esvazie o depósito de produto de limpeza (25).
  - Lave o aparelho com água limpa até não existir mais produto de limpeza nos cabos.
2. Solte a alavanca de ativação (27).
3. Coloque o botão Ligar/Desligar (4) na posição «0» (DESLIGAR).
4. Feche a torneira da água.
5. Comprima a alavanca de ativação (27) do cabo da pistola (5), até produzir a pressão necessária.
6. Desligue a ficha de ligação. Enrole o cabo de alimentação (12) no suporte (11).
7. Desconecte o aparelho do abastecimento de água.

## Transporte

Esta é a forma de preparação correta do aparelho para o deslocar em segurança.

- Desligue o aparelho e desligue a ficha da tomada. Certifique-se de que todas as peças móveis estão completamente imobilizadas.
- Enrole a mangueira de alta pressão (10) em redor do suporte (8) e o cabo de alimentação (12) em redor do suporte (11).
- Prenda a ficha de alimentação com o clipe para cabo (16) ao cabo de alimentação.
- Retire a pega em arco.

Caso pretenda transportar o aparelho, solicite a ajuda de uma segunda pessoa.

## Limpeza, manutenção e armazenamento

**⚠ ATENÇÃO!** Choque elétrico! Perigo de ferimentos devido ao arranque involuntário do aparelho. Proteja-se durante os trabalhos de manutenção e limpeza. Desligue o aparelho e retire a ficha de ligação da tomada. Os trabalhos de reparação e de manutenção que não estão descritos neste manual, devem ser realizados pelo nosso centro de assistência. Utilize apenas peças de substituição originais.

### Limpeza

**AVISO!** Perigo de danos! A limpeza inadequada pode danificar o aparelho. Nunca limpe o aparelho com jato de água. Não limpe o aparelho sob água corrente. Não utilize quaisquer produtos de limpeza ou solventes abrasivos.

Mantenha o aparelho sempre limpo.

### Limpar após a operação

1. Coloque o botão Ligar/Desligar (4) na posição «0» (DESLIGAR).
2. Desligue a ficha de ligação.
3. Mantenha as aberturas de ventilação limpas e desobstruídas.
4. Limpe o aparelho com uma escova macia ou um pano levemente humedecido.

### Limpar o bocal

Em casos raros, o bocal (21) pode entupir com corpos estranhos.

1. Desmonte o bocal (21).

2. Remova os corpos estranhos da parte dianteira com uma agulha para limpeza de bocais (30).
3. Lave o bocal a partir da frente com água, eliminando, assim, os corpos estranhos.

### Limpar o elemento filtrante na conexão de abastecimento de água

**AVISO!** Limpe o elemento filtrante (18) regularmente.

#### Procedimento

1. Retire o acoplamento (17) da conexão de abastecimento de água (19).
2. Retire o elemento filtrante (18) da conexão de abastecimento de água.
3. Limpe o elemento filtrante em água corrente.
4. Monte o elemento filtrante (18) e o acoplamento (17) pela ordem inversa.

### Manutenção

O aparelho não necessita de manutenção.

### Armazenamento

#### Indicações

Armazenar sempre o aparelho e os acessórios:

- limpos
- secos
- protegidos do pó
- protegidos do gelo
- fora do alcance de crianças

#### Preparar o aparelho para armazenamento

**AVISO!** O aparelho de limpeza a alta pressão a bateria e os acessórios serão destruídos pelo gelo se não for retirada toda a água.

1. Esvazie totalmente a água do aparelho.
  - Desconecte o aparelho do abastecimento de água.
  - Ligue o aparelho de limpeza a alta pressão no botão de Ligar/Desligar (4) durante no máximo 1 minuto.
  - Prima a alavanca de ativação (27) no cabo da pistola (5), até deixar de sair água pelo cabo da pistola (5) ou pelos acessórios.
  - Desligue o aparelho.
2. Esvazie totalmente a água do acessório.
3. Armazene os acessórios na vertical, nos suportes com a ligação para baixo.
4. Desmonte a mangueira de alta pressão. Esvazie a mangueira de alta pressão.

5. Guarde a mangueira de alta pressão e o cabo de alimentação nos suportes previstos (8, 11).
6. Prenda a ficha de alimentação com o clipe para cabo (16) ao cabo de alimentação.

## Localização de erros

A seguinte tabela ajuda-o a eliminar pequenas falhas:

Problema	Possível causa	Resolução da avaria
O aparelho não liga	Ligar/desligar (4) desativado	Verificar a posição Ligar/Desligar
	Ausência de tensão de rede	Verificar a tomada, o cabo de ligação à rede, ficha de ligação e o fusível, se necessário, solicitar a reparação a um electricista.
	Alimentação de tensão com defeito	Verifique o sistema elétrico quanto à conformidade com os dados na placa de características
Aparelho não transporta água	Inclusões de ar no aparelho de limpeza de alta pressão	Ligar o aparelho e ativar a alavanca de ativação (27).
		<i>Purgar, Pág. 106</i>
O aparelho não tem pressão	Inclusões de ar no aparelho de limpeza de alta pressão	<i>Purgar, Pág. 106</i>
	Queda de pressão no tubo	Verifique o abastecimento de água
Sistema de água com fugas	Conexões não montadas corretamente	Desligue o aparelho e retire a ficha da tomada. Ligue o aparelho novamente às tubagens de água (ver <i>Estabelecer a alimentação de água, Pág. 104</i> )
	Conexão do abastecimento de água (19) com fugas	Desligue o aparelho e retire a ficha da tomada. Substitua o acoplamento (17) na conexão de abastecimento de água (19) incl. anel vedante (ver <i>Peças sobresselentes e acessórios, Pág. 110</i> )
Fortes oscilações de pressão	Bocal (21) sujo	Lave o bocal (21) com água. Caso necessário, limpe o orifício do bocal com uma agulha para limpar bocais (30; ver <i>Limpeza, Pág. 107</i> ).
	Bocal (21) entupido	Remova o bocal (21) e certifique-se de que a água sai sem limitações do cabo da pistola (5).

## Eliminação/proteção do ambiente

O aparelho, os acessórios e a embalagem devem ser entregues no ecoponto respetivo.



Os aparelhos elétricos não devem ser eliminados no lixo doméstico.

O símbolo do contentor de lixo barrado com uma cruz significa que este produto não deve ser eliminado como resíduo municipal não seleccionado no fim da sua vida útil.

### Diretiva 2012/19/UE relativa a Resíduos de Equipamentos Elétricos e Eletrónicos:

Os consumidores são legalmente obrigados a entregar os seus equipamentos elétricos e eletrónicos em fim de vida para que seja feita uma reciclagem sustentável dos mesmos. Desta forma é garantida uma reciclagem sustentável do ponto de vista ambiental e de economia dos recursos.

Dependendo da implementação no direito nacional podem existir as seguintes opções:

- a entrega num ponto de venda,
- a entrega num ecoponto oficial,
- a devolução ao fabricante ou distribuidor.

Estas premissas não se aplicam a acessórios e meios auxiliares sem componentes elétricos.

### Eliminação da embalagem do produto de limpeza

- Os produtos residuais devem ser eliminados em conformidade com a diretiva relativa aos resíduos 2008/98/CE e as disposições nacionais e regionais. Não pode ser definido para este produto nenhum número de código de resíduos de acordo com o Catálogo Europeu de Resíduos (AVV), uma vez que apenas a utilização pretendida pelo consumidor permite uma atribuição. O número de código de resíduo dentro da UE deve ser determinado em conjunto com as empresa responsável pela eliminação de resíduos.
- As embalagens não contaminadas não podem ser entregues para reciclagem.
- As embalagens que não possam ser recicladas devem ser eliminadas com a substância respetiva.

## Assistência

### Garantia

Cara cliente, caro cliente,

Recebe 3 anos de garantia a partir da data de compra. Em caso de danos no produto, pode fazer valer os seus direitos legais junto da entidade vendedora. Estes direitos legais que lhe assistem não são, de forma alguma, restringidos pela nossa garantia.

### Condições de garantia

O período de garantia começa a ser contabilizado à data de aquisição. Por favor, guarde o talão de compra original. Ele serve de comprovativo da compra. Se, no período de três anos após a data de compra, o produto apresentar deficiências de material ou de fabrico, o produto será reparado ou substituído, de acordo com os nossos critérios, gratuitamente. Este serviço de garantia requer que, no prazo de três anos, o produto defeituoso e o comprovativo de compra (talão de compra) sejam apresentados juntamente com uma descrição, por escrito, dos defeitos em questão e de quando surgiram. Se o defeito estiver coberto pela nossa garantia, recebe o produto reparado ou um produto novo. A reparação ou substituição do produto não significa que a contagem do período de garantia recomece.

### Duração da garantia e reclamações ao abrigo da garantia

O período de garantia não é prolongado pela cobertura da garantia. O mesmo se aplica a peças substituídas e reparadas. Os danos e defeitos eventualmente já existentes aquando da compra devem ser notificados de imediato após a desembalagem do produto. Uma vez decorrido o período de garantia, todas as reparações têm um custo.

### Âmbito da garantia

O produto foi produzido de acordo com normas de qualidade bastante rigorosas e devidamente testado antes do fornecimento.

A garantia cobre defeitos de material ou de fabrico. A garantia não cobre peças do produto que estejam sujeitas a desgaste normal, devendo estas ser consideradas como peças de desgaste (p. ex. Mangueira de alta pressão) ou danos em peças quebráveis (p. ex. Interruptor).

A garantia expira se o produto estiver danificado, ou tiver sido utilizado indevidamente.

te, ou não tenha sido alvo de trabalhos de manutenção. Para uma utilização correta do produto devem ser rigorosamente cumpridas todas as instruções constantes do manual de instruções. As finalidades ou manipulações desaconselhadas no manual de instruções devem ser evitadas a todo o custo. O produto destina-se exclusivamente à utilização privada e não à utilização comercial. Em caso de uso indevido ou abusivo, aplicação de força ou em caso de intervenções de livre iniciativa, não autorizadas pelo centro de assistência, a garantia expira.

#### Procedimento em caso de reclamação ao abrigo da garantia

Para garantir um rápido processamento do seu pedido, siga as seguintes indicações:

- Em caso de contacto, mantenha o seu talão de compra e a referência do artigo à mão (IAN 506388\_2507) como comprovativo de compra.
- A referência do artigo consta da placa de características do produto, de uma gravura no produto, da folha de rosto do manual de instruções (em baixo, lado esquerdo) ou do autocolante na parte posterior ou inferior do produto.
- Em caso de ocorrência de falhas de funcionamento ou outros defeitos, contacte em primeiro lugar o departamento de assistência técnica **por telefone** ou através do nosso **formulário de contacto**, que encontra na *parkside-diy.com* categoria **Apoio ao Cliente**.
- Um produto considerado defeituoso pode, após marcação com a nossa assistência técnica, ser devolvido em conjunto com o comprovativo de compra (talão de compra) e indicação, por escrito, do defeito e data de ocorrência. O envio é livre de portes e deve ser efetuado para a

nossa morada de assistência técnica. Para evitar problemas de receção e custos adicionais, utilize apenas a morada indicada. Certifique-se de que o envio não é de remessa livre, por item de volume, via expresso ou outro tipo de expedição especial. Devolva o produto com todos os acessórios adquiridos e certifique-se de que a embalagem de transporte é segura.

#### Assistência de reparação

Para reparações, **não abrangidas pela garantia**, queira dirigir-se ao centro de assistência. Pode obter um orçamento.

- Apenas processar aparelhos que tenham sido suficientemente embalados e franqueados.
- **Indicação:** Não serão aceites aparelhos enviados sem franquia, ou envios, volumosos, enviados por correio expresso ou fretes especiais.
- Eliminamos gratuitamente os seus aparelhos devolvidos e defeituosos.
- Eliminamos gratuitamente os seus aparelhos devolvidos e defeituosos.

#### Service-Center



##### Assistência Portugal

Tel.: 800 849 131

Formulário de contacto em

*parkside-diy.com*

**IAN 506388\_2507**

#### Importador

Tenha presente que a morada seguinte não é a morada da assistência técnica. Comece por contactar o centro de assistência técnica acima indicado.

Grizzly Tools GmbH & Co. KG

Stockstädter Str. 20

63762 Großostheim

ALEMANHA

*www.grizzlytools.de*

## Peças sobresselentes e acessórios

Para mais informação sobre peças sobresselentes e acessórios, consultar

***www.grizzlytools.shop***. Se ocorrerem problemas durante o seu processo de encomenda, contacte-nos por favor através da nossa loja online. Caso tenha mais dúvidas, consulte o *Service-Center*, Pág. 110

Pos. nº	Nome	N.º de encomenda
1	Lança	91103276
5	Cabo da pistola	91103275
10	Mangueira de alta pressão, 7 m	91103274

Pos. nº	Nome	N.º de encomenda
13	Rodas	91103270
17, 18	Acoplamento (Acoplamento de abastecimento de água), Elemento filtrante	91120380
21	Bocal padrão Vario	91103278
22	Bico de limpeza turbo	91103277
24	Bocal de espuma	91103280
25	Depósito do produto de limpeza	91103281
30	Agulha para limpar bocais	91110572

## Tradução do original da declaração de conformidade UE

Produto: **Máquina de limpeza a alta pressão**

Modelo: **PHD 135 H7**

Número da série: 000001-212400

O objeto da declaração acima descrito está em conformidade com a legislação de harmonização da União aplicável:

**2006/42/EC • 2014/30/EU • 2000/14/EC & 2005/88/EC • 2011/65/EU & (EU) 2015/863**

O objecto da declaração acima mencionada está em conformidade com a Directiva 2011/65/EU do Parlamento Europeu e do Conselho, de 8 de Junho de 2011, relativa à restrição do uso de determinadas substâncias perigosas em equipamentos eléctricos e electrónicos.

Para assegurar a conformidade, foram aplicadas as seguintes normas harmonizadas e normas e regulamentos nacionais:

**EN 60335-1:2012/A16:2023 • EN 60335-2-79:2012 • EN 62233:2008  
EN IEC 55014-1:2021 • EN IEC 55014-2:2021  
EN IEC 61000-3-2:2019/A2:2024  
EN 61000-3-3:2013/A2:2021 • EN IEC 63000:2018**

Em conformidade com a Directiva 2000/14/EC em matéria de emissão sonora, confirma-se o seguinte: Nível de potência sonora ( $L_{WA}$ )

- medido: 88 dB;
- garantido: 90 dB

Procedimento de avaliação de conformidade aplicado de acordo com 2000/14/EC, Anexo V.

Esta declaração de conformidade é emitida sob a exclusiva responsabilidade do fabricante:



Grizzly Tools GmbH & Co. KG  
Stockstädter Str. 20  
63762 Großostheim  
ALEMANHA  
20.12.2025

Christian Frank  
Mandatário para documentação







**Grizzly Tools GmbH & Co. KG**

Stockstädter Str. 20  
63762 GroBostheim  
GERMANY

Stand der Informationen • Last Information • Ver-  
sion des informations • Versione delle informazioni  
• Estado de las informaciones • Stand van de in-  
formatie • Estado das informações: 10/2025

Ident.-No.: 72065510102025-DE/AT/FR/ES/IT/PT/  
BE/NL



IAN 506388\_2507

