



WINKELSCHLEIFER / ANGLE GRINDER / MEULEUSE D'ANGLE PWS 125 F5

(DE) (AT) (CH)

WINKELSCHLEIFER

Originalbetriebsanleitung

(FR) (BE)

MEULEUSE D'ANGLE

Traduction des instructions d'origine

(PL)

SZLIFIERKA KĄTOWA

Tłumaczenie oryginalnej instrukcji obsługi

(SK)

UHLOVÁ BRÚSKA

Preklad originálneho návodu na obsluhu

(GB) (IE)

ANGLE GRINDER

Translation of the original instructions

(NL) (BE)

HAakse slijper

Vertaling van de originele gebruiksaanwijzing

(CZ)

ÚHLOVÁ BRUSKA

Překlad originálního provozního návodu

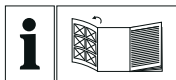

DE AT CH

Klappen Sie vor dem Lesen die Seite mit den Abbildungen aus und machen Sie sich anschließend mit allen Funktionen des Gerätes vertraut.

GB IE

Before reading, unfold the page containing the illustrations and familiarise yourself with all functions of the device.

FR BE

Avant de lire le mode d'emploi, ouvrez la page contenant les illustrations et familiarisez-vous ensuite avec toutes les fonctions de l'appareil.

NL BE

Vouw vóór het lezen de pagina met de afbeeldingen open en maak u vertrouwd met alle functies van het apparaat.

PL

Przed przeczytaniem proszę rozłożyć stronę z ilustracjami, a następnie proszę zapoznać się z wszystkimi funkcjami urządzenia.

CZ

Před čtením si otevřete stranu s obrázky a potom se seznámte se všemi funkcemi přístroje.

SK

Pred čítaním si odklopte stranu s obrázkami a potom sa oboznámte so všetkými funkciami prístroja.

DE/AT/CH	Originalbetriebsanleitung	Seite	1
GB/IE	Translation of the original instructions	Page	17
FR/BE	Traduction des instructions d'origine	Page	33
NL/BE	Vertaling van de originele gebruiksaanwijzing	Pagina	51
PL	Tłumaczenie oryginalnej instrukcji obsługi	Strona	67
CZ	Překlad originálního provozního návodu	Strana	83
SK	Preklad originálneho návodu na obsluhu	Strana	99

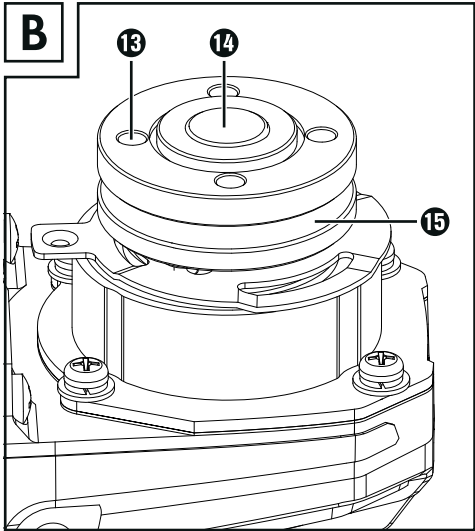
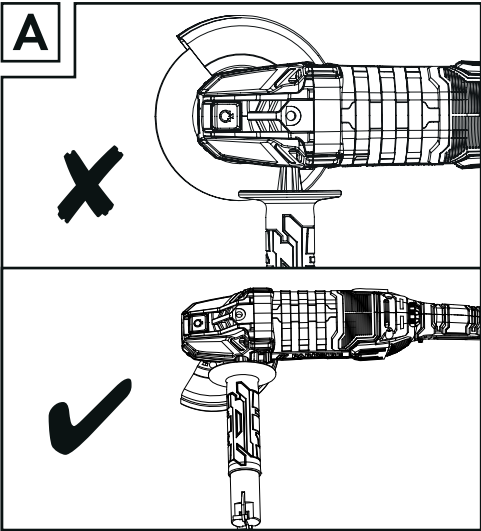
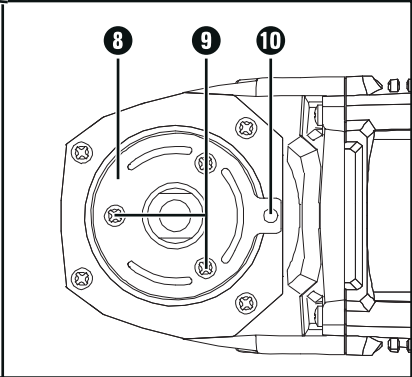
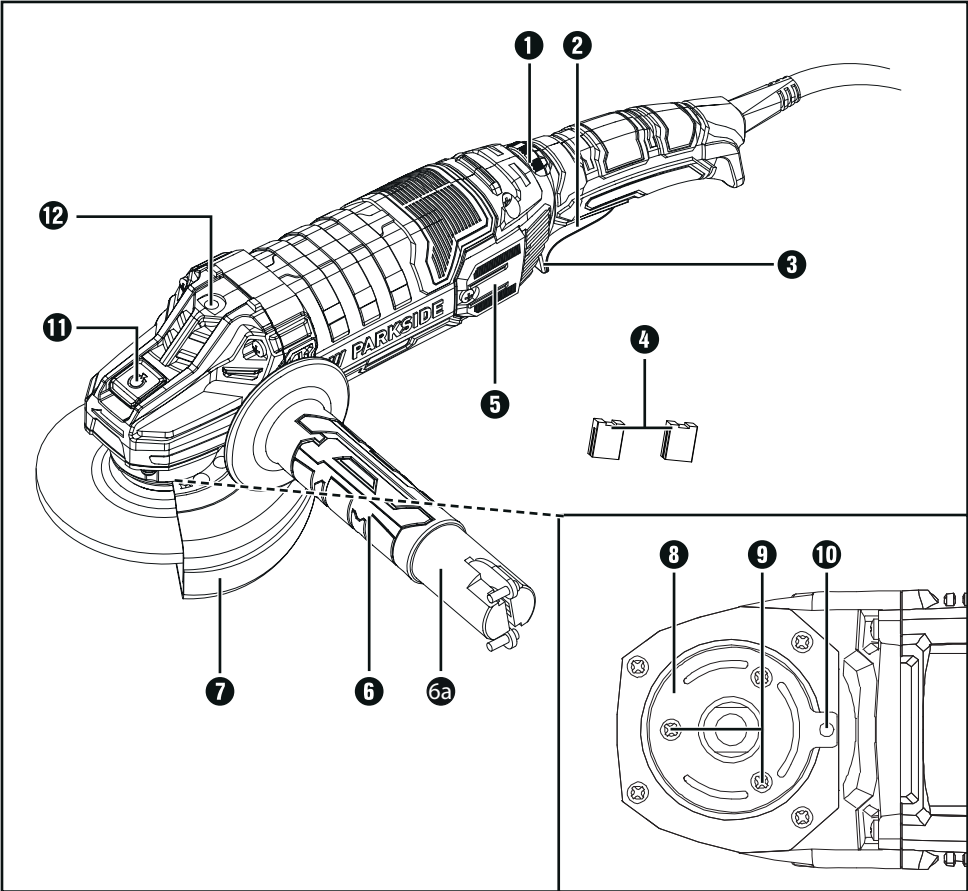

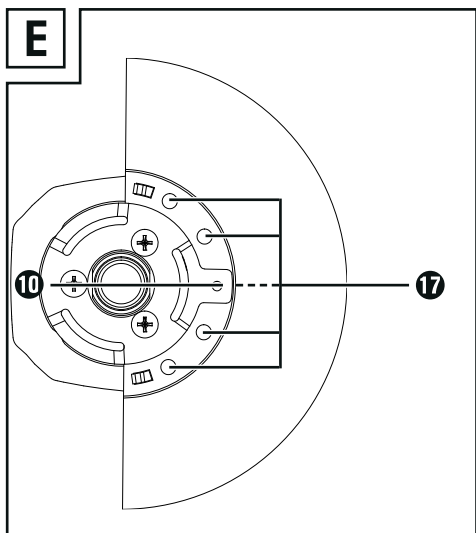
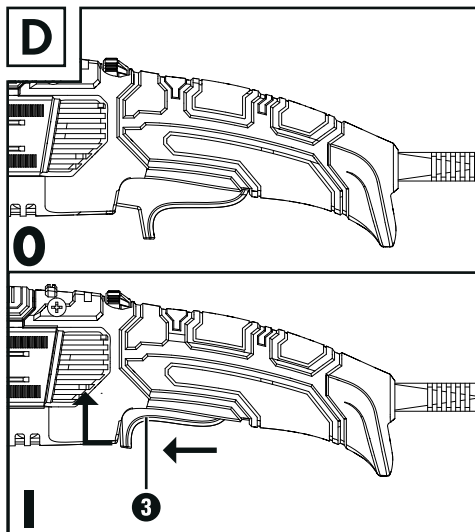
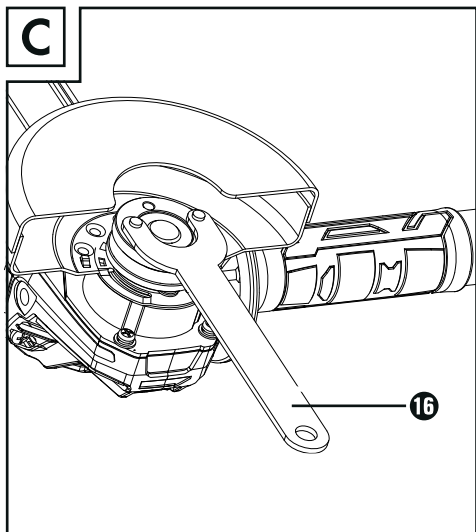

Inhaltsverzeichnis

Einleitung	2
Bestimmungsgemäßer Gebrauch	2
Ausstattung	2
Lieferumfang	3
Technische Daten	3
Allgemeine Sicherheitshinweise für Elektrowerkzeuge	3
1. Arbeitsplatz-Sicherheit	4
2. Elektrische Sicherheit	4
3. Sicherheit von Personen	4
4. Verwendung und Behandlung des Elektrowerkzeugs	5
5. Service	5
Sicherheitshinweise für alle Anwendungen	6
Rückschlag und entsprechende Sicherheitshinweise	7
Besondere Sicherheitshinweise zum Schleifen und Trennschleifen	8
Weitere besondere Sicherheitshinweise zum Trennschleifen	8
Zulässiges Zubehör	9
Aufbewahrung und Handhabung der empfohlenen Einsatzwerkzeuge	9
Arbeitshinweise	9
Bedienung	11
Schutzhaube montieren/verstellen	11
Zusatz-Handgriff montieren	11
Schrupp-/Trennscheibe montieren/wechseln	11
Ein- und ausschalten	12
Drehzahl einstellen	12
Wartung und Reinigung	13
Entsorgung	13
Garantie der Kompernaß Handels GmbH	14
Service	15
Importeur	15
Original-Konformitätserklärung	16

WINKELSCHLEIFER PWS 125 F5

Einleitung

Wir beglückwünschen Sie zum Kauf Ihres neuen Gerätes. Sie haben sich damit für ein hochwertiges Produkt entschieden. Die Bedienungsanleitung ist Teil dieses Produkts. Sie enthält wichtige Hinweise für Sicherheit, Gebrauch und Entsorgung. Machen Sie sich vor der Benutzung des Produkts mit allen Bedien- und Sicherheitshinweisen vertraut. Benutzen Sie das Produkt nur wie beschrieben und für die angegebenen Einsatzbereiche. Händigen Sie alle Unterlagen bei Weitergabe des Produkts an Dritte mit aus.

Bestimmungsgemäßer Gebrauch

Das Gerät ist zum Trennen, Schruppen von Metallwerkstoffen, Beton und Fliesen ohne Verwendung von Wasser geeignet. Jede andere Verwendung oder Veränderung des Gerätes gilt als nicht bestimmungsgemäß und birgt erhebliche Unfallgefahren. Für aus bestimmungswidriger Verwendung entstandene Schäden übernehmen wir keine Haftung. Das Gerät ist nicht für den gewerblichen Einsatz bestimmt.

Erklärung der Symbole

	Lesen Sie die Original-Betriebsanleitung und die Sicherheitshinweise vor der Inbetriebnahme.
	Die Verwendung von beschädigten Trenn- oder Schruppscheiben ist gefährlich und kann zu schwerwiegenden Verletzungen führen!
	Durchmesser der Scheibe
	Winkelschleifer
	Schutzbrille tragen!
	Gehörschutz tragen!

	Sicherheitsschuhe tragen!
	Schutzhandschuhe tragen!
	Staubschutzmaske tragen!
	Nicht zulässig für Nassschleifen
	Nicht zulässig für Seitenschleifen
	Vorgesehen für Metallschleifen

Ausstattung

- 1 Drehzahl-Stellrad
- 2 EIN-/AUS-Schalter
- 3 Einschaltsperrleiste
- 4 Ersatzkohlebürsten
- 5 Abdeckung Kohlebürsten
- 6 Zusatz-Handgriff
- 6a Werkzeughalter für Zweiloch-Montage-Schlüssel
- 7 Schutzhaube
- 8 Montagering
- 9 Schrauben
- 10 Schutzhaubenfixierung
- 11 Spindel-Arretiertaste
- 12 Gewinde (3x) für Zusatz-Handgriff
- 13 Spannmutter (siehe Abb. B)
- 14 Aufnahmespindel (siehe Abb. B)
- 15 Aufnahmevlansch (siehe Abb. B)
- 16 Zweiloch-Montage-Schlüssel (siehe Abb. C)
- 17 Auswölbungen

Lieferumfang

- 1 Winkelschleifer
- 1 Zusatz-Handgriff
- 1 Schutzhaube
- 1 Zweiloch-Montage-Schlüssel
- 1 Trennscheibe
- 2 Ersatzkohlebürsten
- 1 Betriebsanleitung

Technische Daten

Bemessungsspannung	230 V ~ 50 Hz (Wechselstrom)
Bemessungsaufnahme	1200 W
Bemessungsdrehzahl	n 3000 - 12000 min ⁻¹
Scheibenmaß	Ø 125 mm
Gewindemaß	M14
Schutzklasse	II/□ (Doppelisolierung)

Geräusch- und Vibrationsinformationen

Messwert für Geräusch ermittelt entsprechend EN 60745. Der A-bewertete Geräuschpegel des Elektrowerkzeugs beträgt typischerweise:

Geräuschemissionswert

Schalldruckpegel	$L_{PA} = 91,6$ dB (A)
Unsicherheit	K = 3 dB
Schallleistungspegel	$L_{WA} = 102,6$ dB (A)
Unsicherheit	K = 3 dB

Gehörschutz tragen!

Schwingungsgesamtwert

Oberflächenschleifen	$a_{h,AG} = 10,129$ m/s ²
Unsicherheit	K = 1,5 m/s ²

HINWEIS

- ▶ Die angegebenen Schwingungsgesamtwerte und die angegebenen Geräuschemissionswerte sind nach einem genormten Prüfverfahren gemessen worden und können zum Vergleich eines Elektrowerkzeugs mit einem anderen verwendet werden.
- ▶ Die angegebenen Schwingungsgesamtwerte und die angegebenen Geräuschemissionswerte können auch zu einer vorläufigen Einschätzung der Belastung verwendet werden.

! WARNUNG!

- ▶ Die Schwingungs- und Geräuschemissionen können während der tatsächlichen Benutzung des Elektrowerkzeugs von den Angabewerten abweichen, abhängig von der Art und Weise, in der das Elektrowerkzeug verwendet wird, insbesondere, welche Art von Werkstück bearbeitet wird.
- ▶ Versuchen Sie, die Belastung so gering wie möglich zu halten. Beispielhafte Maßnahmen zur Verringerung der Vibrationsbelastung sind das Tragen von Handschuhen beim Gebrauch des Werkzeugs und die Begrenzung der Arbeitszeit. Dabei sind alle Anteile des Betriebszyklus zu berücksichtigen (beispielsweise Zeiten, in denen das Elektrowerkzeug abgeschaltet ist, und solche, in denen es zwar eingeschaltet ist, aber ohne Belastung läuft).



Allgemeine Sicherheitshinweise für Elektrowerkzeuge

! WARNUNG!

- ▶ Lesen Sie alle Sicherheitshinweise und Anweisungen. Versäumnisse bei der Einhaltung der Sicherheitshinweise und Anweisungen können elektrischen Schlag, Brand und/oder schwere Verletzungen verursachen.

Bewahren Sie alle Sicherheitshinweise und Anweisungen für die Zukunft auf.

Der in den Sicherheitshinweisen verwendete Begriff „Elektrowerkzeug“ bezieht sich auf netzbetriebene Elektrowerkzeuge (mit Netzkabel) und auf akku-betriebene Elektrowerkzeuge (ohne Netzkabel).

1. Arbeitsplatz-Sicherheit

- a) Halten Sie Ihren Arbeitsbereich sauber und gut beleuchtet. Unordnung und unbeleuchtete Arbeitsbereiche können zu Unfällen führen.
- b) Arbeiten Sie mit dem Elektrowerkzeug nicht in explosionsgefährdeter Umgebung, in der sich brennbare Flüssigkeiten, Gase oder Stäube befinden. Elektrowerkzeuge erzeugen Funken, die den Staub oder die Dämpfe entzünden können.
- c) Halten Sie Kinder und andere Personen während der Benutzung des Elektrowerkzeugs fern. Bei Ablenkung können Sie die Kontrolle über das Gerät verlieren.

2. Elektrische Sicherheit

- a) Der Anschlussstecker des Elektrowerkzeuges muss in die Steckdose passen. Der Stecker darf in keiner Weise verändert werden. Verwenden Sie keine Adapterstecker gemeinsam mit schutzgeerdeten Elektrowerkzeugen. Unveränderte Stecker und passende Steckdosen verringern das Risiko eines elektrischen Schlages.
- b) Vermeiden Sie Körperkontakt mit geerdeten Oberflächen, wie von Rohren, Heizungen, Herden und Kühlschränken. Es besteht ein erhöhtes Risiko durch elektrischen Schlag, wenn Ihr Körper geerdet ist.
- c) Halten Sie Elektrowerkzeuge von Regen oder Nässe fern. Das Eindringen von Wasser in ein Elektrogerät erhöht das Risiko eines elektrischen Schlages.
- d) Zweckentfremden Sie das Kabel nicht, um das Elektrowerkzeug zu tragen, aufzuhängen oder um den Stecker aus der Steckdose zu ziehen. Halten Sie das Kabel fern von Hitze, Öl, scharfen Kanten oder sich bewegenden Geräteteilen. Beschädigte oder verwickelte Kabel erhöhen das Risiko eines elektrischen Schlages.

- e) Wenn Sie mit einem Elektrowerkzeug im Freien arbeiten, verwenden Sie nur Verlängerungskabel, die auch für den Außenbereich geeignet sind. Die Anwendung eines für den Außenbereich geeigneten Verlängerungskabels verringert das Risiko eines elektrischen Schlages.
- f) Wenn der Betrieb des Elektrowerkzeuges in feuchter Umgebung nicht vermeidbar ist, verwenden Sie einen Fehlerstromschutzschalter. Der Einsatz eines Fehlerstromschutzschalters vermindert das Risiko eines elektrischen Schlages.

3. Sicherheit von Personen

- a) Seien Sie stets aufmerksam, achten Sie darauf, was Sie tun und gehen Sie mit Vernunft an die Arbeit mit einem Elektrowerkzeug. Benutzen Sie kein Elektrowerkzeug, wenn Sie müde sind oder unter dem Einfluss von Drogen, Alkohol oder Medikamenten stehen. Ein Moment der Unachtsamkeit beim Gebrauch des Elektrowerkzeuges kann zu ernsthaften Verletzungen führen.
- b) Tragen Sie persönliche Schutzausrüstung und immer eine Schutzbrille. Das Tragen persönlicher Schutzausrüstung wie Staubmaske, rutschfeste Sicherheitsschuhe, Schutzhelm oder Gehörschutz, je nach Art und Einsatz des Elektrowerkzeuges, verringert das Risiko von Verletzungen.
- c) Vermeiden Sie eine unbeabsichtigte Inbetriebnahme. Vergewissern Sie sich, dass das Elektrowerkzeug ausgeschaltet ist, bevor Sie es an die Stromversorgung und/oder den Akku anschließen, es aufnehmen oder tragen. Wenn Sie beim Tragen des Elektrowerkzeuges den Finger am Schalter haben oder das Gerät bereits eingeschaltet an die Stromversorgung anschließen, kann dies zu Unfällen führen.
- d) Entfernen Sie Einstellwerkzeuge oder Schraubenschlüssel, bevor Sie das Elektrowerkzeug einschalten. Ein Werkzeug oder Schlüssel, der sich in einem drehenden Geräteteil befindet, kann zu Verletzungen führen.
- e) Vermeiden Sie eine abnormale Körperhaltung. Sorgen Sie für einen sicheren Stand und halten Sie jederzeit das Gleichgewicht. Dadurch können Sie das Elektrowerkzeug in unerwarteten Situationen besser kontrollieren.

- f) Tragen Sie geeignete Kleidung. Tragen Sie keine weite Kleidung oder Schmuck. Halten Sie Haare, Kleidung und Handschuhe fern von sich bewegenden Teilen. Lockere Kleidung, Schmuck oder lange Haare können von sich bewegenden Teilen erfasst werden.
- g) Wenn Staubabsaug- und Auffang-Einrichtungen montiert werden können, vergewissern Sie sich, dass diese angeschlossen sind und richtig verwendet werden. Die Verwendung einer Staubabsaugung kann Gefährdungen durch Staub verringern.

4. Verwendung und Behandlung des Elektrowerkzeugs

- a) Überlasten Sie das Gerät nicht. Verwenden Sie für Ihre Arbeit das dafür bestimmte Elektrowerkzeug. Mit dem passenden Elektrowerkzeug arbeiten Sie besser und sicherer im angegebenen Leistungsbereich.
- b) Benutzen Sie kein Elektrowerkzeug, dessen Schalter defekt ist. Ein Elektrowerkzeug, das sich nicht mehr ein- oder ausschalten lässt, ist gefährlich und muss repariert werden.
- c) Ziehen Sie den Stecker aus der Steckdose und/oder entfernen Sie den Akku, bevor Sie Geräteeinstellungen vornehmen, Zubehörteile wechseln oder das Gerät weglegen. Diese Vorsichtsmaßnahme verhindert den unbeabsichtigten Start des Elektrowerkzeuges.
- d) Bewahren Sie unbenutzte Elektrowerkzeuge außerhalb der Reichweite von Kindern auf. Lassen Sie Personen das Gerät nicht benutzen, die mit diesem nicht vertraut sind oder diese Anweisungen nicht gelesen haben. Elektrowerkzeuge sind gefährlich, wenn sie von unerfahrenen Personen benutzt werden.
- e) Pflegen Sie Elektrowerkzeuge mit Sorgfalt. Kontrollieren Sie, ob bewegliche Teile einwandfrei funktionieren und nicht klemmen, ob Teile gebrochen oder so beschädigt sind, dass die Funktion des Elektrowerkzeuges beeinträchtigt ist. Lassen Sie beschädigte Teile vor dem Einsatz des Gerätes reparieren. Viele Unfälle haben ihre Ursache in schlecht gewarteten Elektrowerkzeugen.

- f) Halten Sie Schneidwerkzeuge scharf und sauber. Sorgfältig gepflegte Schneidwerkzeuge mit scharfen Schneidkanten verklemmen sich weniger und sind leichter zu führen.
- g) Verwenden Sie Elektrowerkzeug, Zubehör, Einsatzwerkzeuge usw. entsprechend diesen Anweisungen. Berücksichtigen Sie dabei die Arbeitsbedingungen und die auszuführende Tätigkeit.
Der Gebrauch von Elektrowerkzeugen für andere als die vorgesehenen Anwendungen kann zu gefährlichen Situationen führen.

5. Service

- a) Lassen Sie Ihr Elektrowerkzeug nur von qualifiziertem Fachpersonal und nur mit Original-Ersatzteilen reparieren. Damit wird sichergestellt, dass die Sicherheit des Elektrowerkzeugs erhalten bleibt.
- b) Lassen Sie den Austausch des Steckers oder der Anschlussleitung immer vom Hersteller des Elektrowerkzeugs oder seinem Kundendienst ausführen. Damit wird sichergestellt, dass die Sicherheit des Elektrowerkzeugs erhalten bleibt.

Sicherheitshinweise für alle Anwendungen

Gemeinsame Sicherheitshinweise zum Schleifen und Trennschleifen

- a) Dieses Elektrowerkzeug ist zu verwenden als Schleifer und Trennschleifmaschine. Beachten Sie alle Sicherheitshinweise, Anweisungen, Darstellungen und Daten, die Sie mit dem Gerät erhalten. Wenn Sie die folgenden Anweisungen nicht beachten, kann es zu elektrischem Schlag, Feuer und/oder schweren Verletzungen kommen.
- b) Dieses Elektrowerkzeug ist nicht geeignet zum Sandpapierschleifen, Arbeiten mit Drahtbürsten und Polieren. Verwendungen, für die das Elektrowerkzeug nicht vorgesehen ist, können Gefährdungen und Verletzungen verursachen.
- c) Verwenden Sie kein Zubehör, das vom Hersteller nicht speziell für dieses Elektrowerkzeug vorgesehen und empfohlen wurde. Nur weil Sie das Zubehör an Ihrem Elektrowerkzeug befestigen können, garantiert das keine sichere Verwendung.
- d) Die zulässige Drehzahl des Einsatzwerkzeugs muss mindestens so hoch sein wie die auf dem Elektrowerkzeug angegebene Höchstdrehzahl. Zubehör, das sich schneller als zulässig dreht, kann zerbrechen und umherfliegen.
- e) Außendurchmesser und Dicke des Einsatzwerkzeugs müssen den Maßangaben Ihres Elektrowerkzeugs entsprechen. Falsch bemessene Einsatzwerkzeuge können nicht ausreichend abgeschirmt oder kontrolliert werden.
- f) Einsatzwerkzeuge mit Gewindeinsatz müssen genau auf das Gewinde der Schleifspindel passen. Bei Einsatzwerkzeugen, die mittels Flansch montiert werden, muss der Lochdurchmesser des Einsatzwerkzeugs zum Aufnahmedurchmesser des Flansches passen. Einsatzwerkzeuge, die nicht genau am Elektrowerkzeug befestigt werden, drehen sich ungleichmäßig, vibrieren sehr stark und können zum Verlust der Kontrolle führen.
- g) Verwenden Sie keine beschädigten Einsatzwerkzeuge. Kontrollieren Sie vor jeder Verwendung Einsatzwerkzeuge wie Schleifscheiben auf Absplitterungen und Risse, Schleifteller auf Risse, Verschleiß oder starke Abnutzung, Drahtbürsten auf lose oder gebrochene Drähte. Wenn das Elektrowerkzeug oder das Einsatzwerkzeug herunterfällt, überprüfen Sie, ob es beschädigt ist, oder verwenden Sie ein unbeschädigtes Einsatzwerkzeug. Wenn Sie das Einsatzwerkzeug kontrolliert und eingesetzt haben, halten Sie und in der Nähe befindliche Personen sich außerhalb der Ebene des rotierenden Einsatzwerkzeuges auf und lassen Sie das Gerät eine Minute lang mit Höchstdrehzahl laufen. Beschädigte Einsatzwerkzeuge brechen meist in der Testzeit.
- h) Tragen Sie persönliche Schutzausrüstung. Verwenden Sie je nach Anwendung Vollgesichtsschutz, Augenschutz oder Schutzbrille. Soweit angemessen, tragen Sie Staubmaske, Gehörschutz, Schutzhandschuhe oder Spezialschürze, die kleine Schleif- und Materialartikel von Ihnen fernhalten. Die Augen sollen vor herumfliegenden Fremdkörpern geschützt werden, die bei verschiedenen Anwendungen entstehen. Staub- oder Atemschutzmaske müssen den bei der Anwendung entstehenden Staub filtern. Wenn Sie lange lautem Lärm ausgesetzt sind, können Sie einen Hörverlust erleiden.
- i) Achten Sie bei anderen Personen auf sicheren Abstand zu Ihrem Arbeitsbereich. Jeder, der den Arbeitsbereich betritt, muss persönliche Schutzausrüstung tragen. Bruchstücke des Werkstücks oder gebrochene Einsatzwerkzeuge können wegfliegen und Verletzungen auch außerhalb des direkten Arbeitsbereichs verursachen.
- j) Halten Sie das Elektrowerkzeug nur an den isolierten Griffflächen, wenn Sie Arbeiten ausführen, bei denen das Einsatzwerkzeug verborgene Stromleitungen oder das Netzkabel treffen kann. Der Kontakt mit einer spannungsführenden Leitung kann auch metallene Geräteile unter Spannung setzen und zu einem elektrischen Schlag führen.

- k) **Halten Sie das Netzkabel von sich drehenden Einsatzwerkzeugen fern.** Wenn Sie die Kontrolle über das Gerät verlieren, kann das Netzkabel durchtrennt oder erfasst werden und Ihre Hand oder Arm in das sich drehende Einsatzwerkzeug geraten.
- l) **Legen Sie das Elektrowerkzeug niemals ab, bevor das Einsatzwerkzeug völlig zum Stillstand gekommen ist.** Das sich drehende Einsatzwerkzeug kann in Kontakt mit der Ablagefläche geraten, wodurch Sie die Kontrolle über das Elektrowerkzeug verlieren können.
- m) **Lassen Sie das Elektrowerkzeug nicht laufen, während Sie es tragen.** Ihre Kleidung kann durch zufälligen Kontakt mit dem sich drehenden Einsatzwerkzeug erfasst werden und das Einsatzwerkzeug sich in Ihren Körper bohren.
- n) **Reinigen Sie regelmäßig die Lüftungsschlitze Ihres Elektrowerkzeugs.** Das Motorgebläse zieht Staub in das Gehäuse, und eine starke Ansammlung von Metallstaub kann elektrische Gefahren verursachen.
- o) **Verwenden Sie das Elektrowerkzeug nicht in der Nähe brennbarer Materialien.** Funken können diese Materialien entzünden.
- p) **Verwenden Sie keine Einsatzwerkzeuge, die flüssige Kühlmittel erfordern.** Die Verwendung von Wasser oder anderen flüssigen Kühlmitteln kann zu einem elektrischen Schlag führen.

Rückschlag und entsprechende Sicherheitshinweise

Rückschlag ist die plötzliche Reaktion infolge eines hakenden oder blockierten drehenden Einsatzwerkzeuges, wie Schleifscheibe, Schleifteller, Drahtbürste usw. Verhaken oder Blockieren führt zu einem abrupten Stopp des rotierenden Einsatzwerkzeugs. Dadurch wird ein unkontrolliertes Elektrowerkzeug gegen die Drehrichtung des Einsatzwerkzeugs an der Blockierstelle beschleunigt.

Wenn z. B. eine Schleifscheibe im Werkstück hakt oder blockiert, kann sich die Kante der Schleifscheibe, die in das Werkstück eintaucht, verfangen und dadurch die Schleifscheibe ausbrechen oder einen Rückschlag verursachen. Die Schleifscheibe bewegt sich dann auf die Bedienperson zu oder von ihr weg, je nach Drehrichtung der Scheibe an der Blockierstelle. Hierbei können Schleifscheiben auch brechen.

Ein Rückschlag ist die Folge eines falschen oder fehlerhaften Gebrauchs des Elektrowerkzeugs. Er kann durch geeignete Vorsichtsmaßnahmen, wie nachfolgend beschrieben, verhindert werden.

- a) **Halten Sie das Elektrowerkzeug gut fest und bringen Sie Ihren Körper und Ihre Arme in eine Position, in der Sie die Rückschlagkräfte abfangen können.** Verwenden Sie immer den Zusatzgriff, falls vorhanden, um die größtmögliche Kontrolle über Rückschlagkräfte oder Reaktionsmomente beim Hochlauf zu haben. Die Bedienperson kann durch geeignete Vorsichtsmaßnahmen die Rückschlag- und Reaktionskräfte beherrschen.
- b) **Bringen Sie Ihre Hand nie in die Nähe sich drehender Einsatzwerkzeuge.** Das Einsatzwerkzeug kann sich beim Rückschlag über Ihre Hand bewegen.
- c) **Meiden Sie mit Ihrem Körper den Bereich, in den das Elektrowerkzeug bei einem Rückschlag bewegt wird.** Der Rückschlag treibt das Elektrowerkzeug in die Richtung entgegengesetzt zur Bewegung der Schleifscheibe an der Blockierstelle.
- d) **Arbeiten Sie besonders vorsichtig im Bereich von Ecken, scharfen Kanten usw. Verhindern Sie, dass Einsatzwerkzeuge vom Werkstück zurückspringen und verkleben.** Das rotierende Einsatzwerkzeug neigt bei Ecken, scharfen Kanten oder wenn es abprallt dazu, sich zu verkleben. Dies verursacht einen Kontrollverlust oder Rückschlag.
- e) **Verwenden Sie kein Ketten- oder gezähntes Sägeblatt.** Solche Einsatzwerkzeuge verursachen häufig einen Rückschlag oder den Verlust der Kontrolle über das Elektrowerkzeug.

Besondere Sicherheitshinweise zum Schleifen und Trennschleifen

- a) Verwenden Sie ausschließlich die für Ihr Elektrowerkzeug zugelassenen Schleifkörper und die für diese Schleifkörper vorgesehene Schutzhaube. Schleifkörper, die nicht für das Elektrowerkzeug vorgesehen sind, können nicht ausreichend abgeschirmt werden und sind unsicher.
- b) Gekrüpfte Schleifscheiben müssen so montiert werden, dass ihre Schleiffläche nicht über der Ebene des Schutzhaubenrandes hervorsteht. Eine unsachgemäß montierte Schleifscheibe, die über die Ebene des Schutzhaubenrandes hinausragt, kann nicht ausreichend abgeschirmt werden.
- c) Die Schutzhaube muss sicher am Elektrowerkzeug angebracht und für ein Höchstmaß an Sicherheit so eingestellt sein, dass der kleinstmögliche Teil des Schleifkörpers offen zum Bediener zeigt. Die Schutzhaube hilft, die Bedienperson vor Bruchstücken, zufälligem Kontakt mit dem Schleifkörper sowie Funken, die Kleidung entzünden könnten, zu schützen.
- d) Schleifkörper dürfen nur für die empfohlenen Einsatzmöglichkeiten verwendet werden. Zum Beispiel: Schleifen Sie nie mit der Seitenfläche einer Trennscheibe. Trennscheiben sind zum Materialabtrag mit der Kante der Scheibe bestimmt. Seitliche Kraftereinwirkung auf diese Schleifkörper kann sie zerbrechen.
- e) Verwenden Sie immer unbeschädigte Spannfleische in der richtigen Größe und Form für die von Ihnen gewählte Schleifscheibe. Geeignete Flansche stützen die Schleifscheibe und verringern so die Gefahr eines Schleifscheibenbruchs. Flansche für Trennscheiben können sich von den Flanschen für andere Schleifscheiben unterscheiden.
- f) Verwenden Sie keine abgenutzten Schleifscheiben von größeren Elektrowerkzeugen. Schleifscheiben für größere Elektrowerkzeuge sind nicht für die höheren Drehzahlen von kleineren Elektrowerkzeugen ausgelegt und können brechen.

Weitere besondere Sicherheitshinweise zum Trennschleifen

- a) Vermeiden Sie ein Blockieren der Trennscheibe oder zu hohen Anpressdruck. Führen Sie keine übermäßig tiefen Schnitte aus. Eine Überlastung der Trennscheibe erhöht deren Beanspruchung und die Anfälligkeit zum Verkanten oder Blockieren und damit die Möglichkeit eines Rückschlags oder Schleifkörperbruchs.
- b) Meiden Sie den Bereich vor und hinter der rotierenden Trennscheibe. Wenn Sie die Trennscheibe im Werkstück von sich wegbewegen, kann im Falle eines Rückschlags das Elektrowerkzeug mit der sich drehenden Scheibe direkt auf Sie zugeschleudert werden.
- c) Falls die Trennscheibe verklemmt oder Sie die Arbeit unterbrechen, schalten Sie das Gerät aus und halten Sie es ruhig, bis die Scheibe zum Stillstand gekommen ist. Versuchen Sie nie, die noch laufende Trennscheibe aus dem Schnitt zu ziehen, sonst kann ein Rückschlag erfolgen. Ermitteln und beheben Sie die Ursache für das Verklemmen.
- d) Schalten Sie das Elektrowerkzeug nicht wieder ein, solange es sich im Werkstück befindet. Lassen Sie die Trennscheibe erst ihre volle Drehzahl erreichen, bevor Sie den Schnitt vorsichtig fortsetzen. Andernfalls kann die Scheibe verhaken, aus dem Werkstück springen oder einen Rückschlag verursachen.
- e) Stützen Sie Platten oder große Werkstücke ab, um das Risiko eines Rückschlags durch eine eingeklemmte Trennscheibe zu vermindern. Große Werkstücke können sich unter ihrem eigenen Gewicht durchbiegen. Das Werkstück muss auf beiden Seiten der Scheibe abgestützt werden, und zwar sowohl in der Nähe der Trennscheibe als auch an der Kante.
- f) Seien Sie besonders vorsichtig bei „Tauschnitten“ in bestehende Wände oder andere nicht einsehbare Bereiche. Die eintauchende Trennscheibe kann beim Schneiden in Gas- oder Wasserleitungen, elektrische Leitungen oder andere Objekte einen Rückschlag verursachen.

Zulässiges Zubehör

	Max. Durchmesser Ø (mm)	Max. Dicke (mm)	Gewindemaß (mm)	Drehzahl (min ⁻¹)	Umfangsgeschwindigkeit (m/s)	Werkzeug	Schutzhaube
Trennscheiben	125	3	M14	6500	80	Zweiloch-Montage-Schlüssel	Ja
Schruppscheiben	125	6	M14	6500	80	Zweiloch-Montage-Schlüssel	Ja

Aufbewahrung und Handhabung der empfohlenen Einsatzwerkzeuge

- Schleifwerkzeuge sind mit Vorsicht zu behandeln und zu transportieren.
- Schleifwerkzeuge sind so zu lagern, dass sie keinen mechanischen Beschädigungen oder Umwelteinflüssen (z. B. Feuchtigkeit) ausgesetzt sind.

Arbeitshinweise

HINWEIS

- ▶ Schleifkörper dürfen nur für die empfohlenen Einsatzmöglichkeiten verwendet werden. Andernfalls könnten sie zerbrechen, beschädigt werden und Verletzungen verursachen.

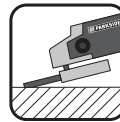

Schruppschleifen

Verwenden Sie niemals Trennscheiben zum Schrumpfen!

- Bewegen Sie den Winkelschleifer mit mäßigem Druck über das Werkstück hin und her.
- Führen Sie bei weichem Material die Schruppscheibe in einem flachen Winkel über das Werkstück, bei hartem Material in einem etwas steileren Winkel.

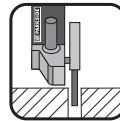

Trennschleifen

Verwenden Sie niemals Schruppscheiben zum Trennen!

- Verwenden Sie nur geprüfte faserstoffverstärkte Trenn- oder Schleifscheiben, die für eine Umfangsgeschwindigkeit von nicht weniger als 80 m/s zugelassen sind.

⚠ VORSICHT!

- ▶ Das Schleifwerkzeug läuft nach dem Ausschalten nach. Bremsen Sie es nicht durch seitliches Gegendrücken ab.
- **Sichern Sie das Werkstück.** Benutzen Sie Spannvorrichtungen/Schraubstock, um das Werkstück festzuhalten. Es ist damit sicherer gehalten, als mit Ihrer Hand.
- **Schalten Sie das Gerät vor dem Ablegen immer aus und warten Sie, bis das Gerät zum Stillstand gekommen ist.**
- **Entriegeln Sie bei einem Stromausfall oder wenn der Netzstecker gezogen wird, sofort den EIN-/AUS-Schalter.** Bringen Sie ihn in AUS-Position. Dies verhindert einen unkontrollierten Wiederanlauf.
- **Verwenden Sie das Gerät nur für Trockenschnitt bzw. Trockenschliff.**
- **Der Zusatz-Handgriff  muss bei allen Arbeiten mit dem Gerät montiert sein.**
- **Asbesthaltiges Material darf nicht bearbeitet werden.** Asbest gilt als krebserregend.



Tipp! So verhalten Sie sich richtig.

⚠ GEFAHR! FÜHREN SIE DAS GERÄT IMMER IM GEGENLAUF DURCH DAS WERKSTÜCK.

- ▶ Bei entgegengesetzter Richtung besteht die Gefahr eines Rückschlags. Das Gerät kann aus dem Schnitt gedrückt werden.
- **Führen Sie das Gerät immer eingeschaltet gegen das Werkstück.** Heben Sie das Gerät nach der Bearbeitung vom Werkstück ab und schalten Sie es erst dann aus.
- **Halten Sie das Gerät während der Arbeit immer fest mit beiden Händen.** Sorgen Sie für einen sicheren Stand.
- Für die beste Schleifwirkung bewegen Sie das Gerät gleichmäßig in einem Winkel von 15° bis 30° (zwischen Schleifscheibe und Werkstück) auf dem Werkstück hin und her.

- **Beim Bearbeiten von schrägen Flächen darf das Gerät nicht mit großer Kraft auf das Werkstück gedrückt werden.** Wenn die Drehzahl stark abfällt, müssen Sie die Andruckkraft reduzieren, um sicheres und effektives Arbeiten zu ermöglichen. Sollte das Gerät plötzlich vollkommen gebremst oder blockiert sein, muss der Netzstrom sofort ausgeschaltet werden.
- **Trennen:** Arbeiten Sie mit mäßigem Vorschub und verkanten Sie die Trennscheibe nicht.
- **Schrupp- und Trennscheiben werden beim Arbeiten sehr heiß – lassen Sie sie vor dem Berühren vollständig abkühlen.**
- **Verwenden Sie das Gerät niemals zweckentfremdet.**
- **Achten Sie immer darauf, dass das Gerät ausgeschaltet ist, bevor Sie den Netzstecker in die Steckdose stecken.**
- **Ziehen Sie bei Gefahr sofort den Netzstecker aus der Steckdose.** Sorgen Sie dafür, dass das Gerät und der Netzstecker leicht zugänglich und im Notfall problemlos erreichbar sind.
- **Ziehen Sie bei Arbeitspausen, vor allen Arbeiten am Gerät und bei Nichtgebrauch immer den Netzstecker aus der Steckdose.** Das Gerät muss stets sauber, trocken und frei von Öl oder Schmierfetten sein.
- **Seien Sie stets aufmerksam! Achten Sie immer darauf, was Sie tun, und gehen Sie stets mit Vernunft vor.** Benutzen Sie das Gerät in keinem Fall, wenn Sie unkonzentriert sind oder sich unwohl fühlen.

**⚠ WARNUNG!**

Tragen Sie immer eine Schutzbrille.

**⚠ WARNUNG!**

Tragen Sie immer eine Staubschutzmaske.

Bedienung

Schutzhaube montieren/verstellen

WARNUNG! VERLETZUNGSGEFAHR!

- ▶ Ziehen Sie vor allen Arbeiten am Gerät den Netzstecker aus der Steckdose!

VERLETZUNGSGEFAHR!

- ▶ Verwenden Sie den Winkelschleifer immer mit der Schutzhaube **7**. Die Schutzhaube muss sicher am Winkelschleifer angebracht werden. Stellen Sie diese so ein, dass ein Höchstmaß an Sicherheit erreicht wird, d.h. der kleinstmögliche Teil des Schleifkörpers zeigt offen zur Bedienperson. Die Schutzhaube **7** soll die Bedienperson vor Bruchstücken und zufälligem Kontakt mit dem Schleifkörper schützen.

VERLETZUNGSGEFAHR!

- ▶ Achten Sie darauf, dass die Schutzhaube **7** mindestens im gleichen Winkel wie der Zusatz-Handgriff **6** montiert wird (siehe Abb. A). Andernfalls können Sie sich an der Schrupp- bzw. Trennscheibe verletzen.
- ◆ Drehen Sie die Schutzhaube **7** in die erforderliche Stellung (Arbeitsposition). Achten Sie dabei darauf, dass die Schutzhaube **7** so platziert wird, dass die Schutzhaubenfixierung **10** über einer der 5 Auswölbungen **17** der Schutzhaube **7** liegt (s. Abb. E Ausklappseite).
- ◆ Achten Sie darauf, dass die Schutzhaubenfixierung **10** fest in der jeweiligen Auswölbung **17** sitzt.

Zusatz-Handgriff montieren

VORSICHT!

- ▶ Aus Sicherheitsgründen darf dieses Gerät nur mit dem Zusatz-Handgriff **6** verwendet werden. Andernfalls können Verletzungen die Folge sein. Der Zusatz-Handgriff **6** kann je nach Arbeitsweise links, rechts oder oben am Gerätekopf eingeschraubt werden.

HINWEIS

- ▶ Sie können den im Zusatz-Handgriff **6** eingesteckten Werkzeughalter **6a** dort belassen oder nach Belieben entfernen.

Schrupp-/Trennscheibe montieren/wechseln

Tragen Sie beim Wechseln von Trenn-/Schrupp-scheiben immer **Schutzhandschuhe**. Schrupp- und Trennscheiben werden beim Arbeiten sehr heiß. Fassen Sie diese nicht an, bevor sie abgekühlt sind.

Die Abmessungen der Schrupp- oder Trennscheiben beachten. Der Lochdurchmesser muss ohne Spiel zum Aufnahmeﬂansch passen. Keine Reduzierstücke oder Adapter verwenden.

- **Überprüfen Sie die Schrupp- oder Trennscheibe. Sie darf weder beschädigt noch feucht sein oder Risse aufzeigen.** Andernfalls könnten sie beim Gebrauch zerbrechen und Verletzungen verursachen.

HINWEIS

- ▶ Verwenden Sie unbedingt nur schmutzfreie Scheiben.
- Verwenden Sie nur Schleifwerkzeuge, deren zulässige Drehzahl mindestens so hoch ist wie die Leerlaufdrehzahl des Gerätes.
- **VERLETZUNGSGEFAHR!** Betätigen Sie die Spindel-Arretiertaste **11** nur bei stillstehender Aufnahmespindel **14**.
- ◆ Drücken Sie die Spindel-Arretiertaste **11** zum Blockieren des Getriebes.
- ◆ Lösen Sie die Spannmutter **13** mit Hilfe des Zweiloch-Montage-Schlüssels **16** (siehe Abb. C).

- ◆ Setzen Sie die Schrupp- oder Trennscheibe, mit der beschrifteten Seite zum Gerät, auf den Aufnahme­flansch **15**.
- ◆ Setzen Sie anschließend die Spannmutter **13**, mit der erhobenen Seite nach oben, wieder auf die Aufnahmespindel **14**.

**Bei dünnen Schleifscheiben
(siehe Abbildung 1)**

- ◆ Der Bund der Spannmutter **13** zeigt nach oben, damit eine dünne Schleifscheibe sicher gespannt werden kann.



Abb. 1

- ◆ Drücken Sie die Spindel-Arretiertaste **11** zum Blockieren des Getriebes.
- ◆ Ziehen Sie die Spannmutter **13** mit dem Zweiloch-Montage-Schlüssel **16** wieder fest.

**Bei dicken Schleifscheiben
(siehe Abbildung 2)**

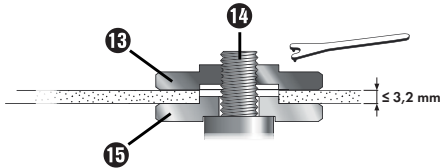

Abb. 2

Der Bund der Spannmutter **13** zeigt nach unten, damit die dicke Schleifscheibe sicher auf der Aufnahme­spindel **14** angebracht werden kann.

- ◆ Aufnahmespindel **14** arretieren.
- ◆ Die Spannmutter **13** mit dem Zweiloch-Montage-Schlüssel **16** im Uhrzeigersinn festziehen.

HINWEIS

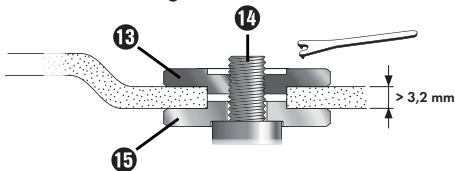
- ▶ Wenn die Scheibe nach dem Wechsel unruhig läuft oder schwingt, muss diese Scheibe sofort wieder ausgewechselt werden.

- ◆ Lassen Sie das Gerät nach einem Scheibenwechsel sicherheitshalber 60 Sekunden auf Höchst­drehzahl laufen. Achten Sie auf ungewöhnliche Geräusche und Funkenentwicklung.
- ◆ Überprüfen Sie, ob alle Befestigungsteile korrekt angebracht sind.
- ◆ Achten Sie darauf, dass der Drehrichtungspfeil (falls vorhanden) auf den Trenn- oder Schrupp-scheiben (auch Diamant-Trennscheiben) und die Drehrichtung des Gerätes (Drehrichtungspfeil auf dem Gerätekopf) übereinstimmen.

Ein- und ausschalten

Überprüfen Sie das eingesetzte Werkzeug vor Gebrauch. Es muss einwandfrei montiert sein, darf weder beschädigt noch feucht sein oder Risse aufweisen und sich frei drehen. Führen Sie einen 60 Sekunden dauernden Probelauf durch. Verwenden Sie keine unrunder oder vibrierenden Werkzeuge. Achten Sie auf ungewöhnliche Geräusche und Funkenentwicklung. Überprüfen Sie danach, ob alle Befestigungsteile korrekt angebracht sind.

HINWEIS

- ▶ Schalten Sie den Winkelschleifer immer vor Materialkontakt ein und führen Sie das Gerät erst dann auf das Werkstück.

Einschalten

- ◆ Betätigen Sie die Einschalt­sperr­e **3** (siehe Abb. D).
- ◆ Drücken Sie anschließend den EIN-/AUS-Schalter **2**.

Ausschalten

- ◆ Drücken Sie erneut den EIN-/AUS-Schalter **2**.

Drehzahl einstellen

- ◆ Stellen Sie das Drehzahl-Stellrad **1** auf eine Position zwischen 1 und 6.

Wartung und Reinigung



WARNUNG! VERLETZUNGSGEFAHR!
Schalten Sie vor allen Arbeiten am Gerät das Gerät aus und ziehen Sie den Netzstecker.

- Verwenden Sie keine scharfen Gegenstände zur Reinigung des Gerätes. Es dürfen keine Flüssigkeiten in das Innere des Gerätes gelangen. Andernfalls kann das Gerät beschädigt werden.
- Lassen Sie den Austausch der Ersatzkohlebürsten ④ über die Abdeckungen der Kohlebürsten ⑤ ausschließlich durch die Servicestelle oder eine anerkannte Fachwerkstatt durchführen.
- Reinigen Sie das Gerät regelmäßig, am besten immer direkt nach Abschluss der Arbeit.
- Reinigen Sie das Gehäuse mit einem trockenen Tuch – verwenden Sie auf keinen Fall Benzin, Lösungsmittel oder Reiniger, die Kunststoff angreifen.
- Zur gründlichen Reinigung des Gerätes wird ein Staubsauger benötigt.
- Lüftungsöffnungen müssen immer frei sein.
- Entfernen Sie anhaftenden Schleifstaub mit einem Pinsel.

HINWEIS

- ▶ Nicht aufgeführte Ersatzteile (wie z. B. Kohlebürsten, Schalter) können Sie über unsere Service - Hotline bestellen.

Entsorgung



Die Verpackung besteht aus umweltfreundlichen Materialien. Sie kann in den örtlichen Recyclebehältern entsorgt werden.



Werfen Sie Elektrowerkzeuge nicht in den Hausmüll!

Gemäß Europäischer Richtlinie 2012/19/EU müssen verbrauchte

Elektrowerkzeuge getrennt gesammelt und einer umweltgerechten Wiederverwertung zugeführt werden.

Möglichkeiten zur Entsorgung des ausgedienten Gerätes erfahren Sie bei Ihrer Gemeinde- oder Stadtverwaltung.



Entsorgen Sie die Verpackung umweltgerecht.

Beachten Sie die Kennzeichnung auf den verschiedenen Verpackungsmaterialien und trennen Sie diese gegebenenfalls gesondert. Die Verpackungsmaterialien sind gekennzeichnet mit Abkürzungen (a) und Ziffern (b) mit folgender Bedeutung: 1–7: Kunststoffe, 20–22: Papier und Pappe, 80–98: Verbundstoffe.



Möglichkeiten zur Entsorgung des ausgedienten Produkts erfahren Sie bei Ihrer Gemeinde- oder Stadtverwaltung.



Das Produkt ist recycelbar, unterliegt einer erweiterten Herstellerverantwortung und wird getrennt gesammelt.

Garantie der Kompernaß Handels GmbH

Sehr geehrte Kundin, sehr geehrter Kunde,

Sie erhalten auf dieses Gerät 3 Jahre Garantie ab Kaufdatum. Im Falle von Mängeln dieses Produkts stehen Ihnen gegen den Verkäufer des Produkts gesetzliche Rechte zu. Diese gesetzlichen Rechte werden durch unsere im Folgenden dargestellte Garantie nicht eingeschränkt.

Garantiebedingungen

Die Garantiefrist beginnt mit dem Kaufdatum. Bitte bewahren Sie den Kassenbon gut auf. Dieser wird als Nachweis für den Kauf benötigt.

Tritt innerhalb von drei Jahren ab dem Kaufdatum dieses Produkts ein Material- oder Fabrikationsfehler auf, wird das Produkt von uns – nach unserer Wahl – für Sie kostenlos repariert, ersetzt oder der Kaufpreis erstattet. Diese Garantieleistung setzt voraus, dass innerhalb der Dreijahresfrist das defekte Gerät und der Kaufbeleg (Kassenbon) vorgelegt und schriftlich kurz beschrieben wird, worin der Mangel besteht und wann er aufgetreten ist.

Wenn der Defekt von unserer Garantie gedeckt ist, erhalten Sie das reparierte oder ein neues Produkt zurück. Mit Reparatur oder Austausch des Produkts beginnt kein neuer Garantiezeitraum.

Garantiezeit und gesetzliche Mängelansprüche

Die Garantiezeit wird durch die Gewährleistung nicht verlängert. Dies gilt auch für ersetzte und reparierte Teile. Eventuell schon beim Kauf vorhandene Schäden und Mängel müssen sofort nach dem Auspacken gemeldet werden. Nach Ablauf der Garantiezeit anfallende Reparaturen sind kostenpflichtig.

Garantieumfang

Das Gerät wurde nach strengen Qualitätsrichtlinien sorgfältig produziert und vor Auslieferung gewissenhaft geprüft.

Die Garantieleistung gilt für Material- oder Fabrikationsfehler. Diese Garantie erstreckt sich nicht auf Produktteile, die normaler Abnutzung ausgesetzt sind und daher als Verschleißteile angesehen werden können oder für Beschädigungen an zerbrechlichen Teilen, z. B. Schalter oder Teile, die aus Glas gefertigt sind.

Diese Garantie verfällt, wenn das Produkt beschädigt, nicht sachgemäß benutzt oder gewartet wurde. Für eine sachgemäße Benutzung des Produkts sind alle in der Bedienungsanleitung aufgeführten Anweisungen genau einzuhalten. Verwendungszwecke und Handlungen, von denen in der Bedienungsanleitung abgeraten oder vor denen gewarnt wird, sind unbedingt zu vermeiden.

Das Produkt ist nur für den privaten und nicht für den gewerblichen Gebrauch bestimmt. Bei missbräuchlicher und unsachgemäßer Behandlung, Gewaltanwendung und bei Eingriffen, die nicht von unserer autorisierten Servicenerkennung vorgenommen wurden, erlischt die Garantie.

Garantiezeit gilt nicht bei

- normaler Abnutzung der Akkukapazität
- gewerblichen Gebrauch des Produktes
- Beschädigung oder Veränderung des Produktes durch den Kunden
- Missachtung der Sicherheits- und Wartungsvorschriften, Bedienungsfehler
- Schäden durch Elementarereignisse

Abwicklung im Garantiefall

Um eine schnelle Bearbeitung Ihres Anliegens zu gewährleisten, folgen Sie bitte den folgenden Hinweisen:

- Bitte halten Sie für alle Anfragen den Kassenbon und die Artikelnummer (z. B. IAN 123456) als Nachweis für den Kauf bereit.
- Die Artikelnummer entnehmen Sie bitte dem Typenschild am Produkt, einer Gravur am Produkt, dem Titelblatt der Bedienungsanleitung (unten links) oder dem Aufkleber auf der Rück- oder Unterseite des Produktes.
- Sollten Funktionsfehler oder sonstige Mängel auftreten, kontaktieren Sie zunächst die nachfolgend benannte Serviceabteilung **telefonisch** oder per **E-Mail**.
- Ein als defekt erfasstes Produkt können Sie dann unter Beifügung des Kaufbelegs (Kassenbon) und der Angabe, worin der Mangel besteht und wann er aufgetreten ist, für Sie portofrei an die Ihnen mitgeteilte Serviceanschrift übersenden.



Auf www.lidl-service.com können Sie diese und viele weitere Handbücher, Produktvideos und Installationssoftware herunterladen.

Mit diesem QR-Code gelangen Sie direkt auf die Lidl-Service-Seite (www.lidl-service.com) und können mittels der Eingabe der Artikelnummer (IAN) 123456 Ihre Bedienungsanleitung öffnen.

HINWEIS

- ▶ Bei Parkside und Florabest Werkzeugen senden Sie bitte ausschließlich den defekten Artikel ohne Zubehör (z. B. Akku, Aufbewahrungskoffer, Montagewerkzeuge, etc) ein.

Service

DE Service Deutschland

Tel.: 0800 5435 111 (kostenfrei aus dem dt. Festnetz/Mobilfunknetz)
E-Mail: kompernass@lidl.de

AT Service Österreich

Tel.: 0820 201 222 (0,15 EUR/Min.)
E-Mail: kompernass@lidl.at

CH Service Schweiz

Tel.: 0842 665566 (0,08 CHF/Min., Mobilfunk max. 0,40 CHF/Min.)
E-Mail: kompernass@lidl.ch

IAN 314188_2001

Importeur

Bitte beachten Sie, dass die folgende Anschrift keine Serviceanschrift ist. Kontaktieren Sie zunächst die benannte Servicestelle.

KOMPERNASS HANDELS GMBH

BURGSTRASSE 21

44867 BOCHUM

DEUTSCHLAND

www.kompernass.com

Original-Konformitätserklärung

Wir, KOMPERNASS HANDELS GMBH, Dokumentenverantwortlicher: Herr Semi Uguzlu, BURGSTR. 21, 44867 BOCHUM, DEUTSCHLAND, erklären hiermit, dass dieses Produkt mit den folgenden Normen, normativen Dokumenten und EG-Richtlinien übereinstimmt:

Maschinenrichtlinie

(2006/42/EG)

Elektromagnetische Verträglichkeit

(2014/30/EU)

RoHS Richtlinie

(2011/65/EU)*

* Die alleinige Verantwortung für die Ausstellung dieser Konformitätserklärung trägt der Hersteller. Der oben beschriebene Gegenstand der Erklärung erfüllt die Vorschriften der Richtlinie 2011/65/EU des Europäischen Parlaments und des Rates vom 8. Juni 2011 zur Beschränkung der Verwendung bestimmter gefährlicher Stoffe in Elektro- und Elektronikgeräten.

Angewandte harmonisierte Normen

EN 60745-1:2009/A11:2010

EN 60745-2-3:2011/A13:2015

EN 55014-1:2017

EN 55014-1:2006/A2:2011

EN 55014-2:2015

EN 55014-2:1997/A2:2008

EN 61000-3-2:2014

EN 61000-3-3:2013

EN 50581:2012

Typbezeichnung der Maschine: Winkelschleifer PWS 125 F5

Herstellungsjahr: 01–2020

Seriennummer: IAN 314188_2001

Bochum, 16.03.2020



Semi Uguzlu

- Qualitätsmanager -

Technische Änderungen im Sinne der Weiterentwicklung sind vorbehalten.

Contents

Introduction	18
Intended use	18
Features	18
Package contents	19
Technical specifications	19
General power tool safety warnings	19
1. Work area safety	20
2. Electrical safety	20
3. Personal safety	20
4. Power tool use and care	21
5. Service	21
Safety instructions for all applications	22
Kickback and corresponding safety instructions	23
Special safety instructions for grinding and abrasive cutting	24
Additional special safety instructions for abrasive cutting	24
Permissible accessories	25
Storage and handling of the recommended accessory tools	25
Working procedures	25
Operation	27
Mounting/adjusting the blade guard	27
Fitting the additional handle	27
Fitting/changing the roughing/cutting disc	27
Switching on and off	28
Setting the rotational speed	28
Maintenance and cleaning	29
Disposal	29
Kompernass Handels GmbH warranty	30
Service	31
Importer	31
Translation of the original Conformity Declaration	32

ANGLE GRINDER PWS 125 F5

Introduction

Congratulations on the purchase of your new appliance. You have chosen a high-quality product. The operating instructions are part of this product. They contain important information about safety, usage and disposal. Before using the product, please familiarise yourself with all of the operating and safety instructions. Use the product only as described and for the range of applications specified. Please also pass these operating instructions on to any future owner.

Intended use

The appliance is intended for the cutting and rough cutting of metal materials, concrete and tiles without the use of water. Any other usage or modification of the appliance is deemed to be improper and carries a significant risk of accidents. The manufacturer accepts no responsibility for damage resulting from improper use. The appliance is not intended for commercial use.

Explanation of the symbols used

	Before using the appliance for the first time, read the original operating instructions and safety instructions.
	Using damaged cutting or roughing discs is dangerous and may cause serious injury!
	Diameter of the disc
	Angle grinder
	Wear protective goggles!
	Wear ear muffs!
	Wear safety shoes!

	Wear protective gloves!
	Wear a dust mask!
	Not approved for wet grinding
	Not approved for side grinding
	Suitable for grinding metal

Features

- 1 Speed setting wheel
- 2 ON/OFF switch
- 3 Safety lock-out
- 4 Spare carbon brushes
- 5 Carbon brush cover
- 6 Additional handle
- 6a Tool holder for the two-hole assembly spanner
- 7 Blade guard
- 8 Mounting ring
- 9 Screws
- 10 Blade guard fixture
- 11 Spindle locking button
- 12 Thread (3x) for additional handle
- 13 Clamping nut (see fig. B)
- 14 Mounting spindle (see fig. B)
- 15 Mounting flange (see fig. B)
- 16 Two-hole assembly spanner (see fig. C)
- 17 Bulges

Package contents

- 1 angle grinder
- 1 additional handle
- 1 blade guard
- 1 two-hole assembly spanner
- 1 cutting disc
- 2 spare carbon brushes
- 1 set of operating instructions

Technical specifications

Rated voltage	230 V ~ 50 Hz (AC)
Rated power consumption	1200 W
Rated idle speed	n 3000–12000 rpm
Disc size	Ø 125 mm
Thread size	M14
Protection class	II / □ (double insulation)

Noise and vibration data

Noise measurement value determined in accordance with EN 60745. The A-rated noise level of the power tool is typically as follows:

Noise emission value

Sound pressure level	$L_{PA} = 91.6 \text{ dB (A)}$
Uncertainty	$K = 3 \text{ dB}$
Sound power level	$L_{WA} = 102.6 \text{ dB (A)}$
Uncertainty	$K = 3 \text{ dB}$

Wear ear muffs!

Total vibration value

Surface grinding	$a_{h, AG} = 10.129 \text{ m/s}^2$
Uncertainty	$K = 1.5 \text{ m/s}^2$

NOTE

- ▶ The vibration emission values and the noise emission values given in these instructions have been measured in accordance with a standardised test procedure and can be used for comparison of the power tool with another tool.
- ▶ The specified total vibration values and noise emission values can also be used to make a provisional load estimate.

WARNING!

- ▶ Depending on the manner in which the power tool is being used, and in particular the kind of workpiece being worked, the vibration and noise emission values can deviate from the values given in these instructions during actual use of the power tool.
- ▶ Try to keep the vibration load as low as possible. Measures to reduce the vibration load are, e.g. wearing gloves and limiting the working time. Wherein all states of operation must be included (e.g. times when the power tool is switched off and times where the power tool is switched on but running without load).



General power tool safety warnings

WARNING!

- ▶ Read all safety warnings and all instructions. Failure to follow the warnings and instructions may result in electric shock, fire and/or serious injury.

Save all warnings and instructions for future reference.

The term "power tool" in the warnings refers to your mains-operated (corded) power tool or battery-operated (cordless) power tool.

1. Work area safety

- a) **Keep work area clean and well lit.**
Cluttered or dark areas invite accidents.
- b) **Do not operate power tools in explosive atmospheres, such as in the presence of flammable liquids, gases or dust.** Power tools create sparks which may ignite the dust or fumes.
- c) **Keep children and bystanders away while operating a power tool.** Distractions can cause you to lose control.

2. Electrical safety

- a) **Power tool plugs must match the outlet. Never modify the plug in any way. Do not use any adapter plugs with earthed (grounded) power tools.** Unmodified plugs and matching outlets will reduce risk of electric shock.
- b) **Avoid body contact with earthed or grounded surfaces, such as pipes, radiators, ranges and refrigerators.** There is an increased risk of electric shock if your body is earthed or grounded.
- c) **Do not expose power tools to rain or wet conditions.** Water entering a power tool will increase the risk of electric shock.
- d) **Do not abuse the cord. Never use the cord for carrying, pulling or unplugging the power tool. Keep cord away from heat, oil, sharp edges or moving parts.** Damaged or entangled cords increase the risk of electric shock.
- e) **When operating a power tool outdoors, use an extension cord suitable for outdoor use.** Use of a cord suitable for outdoor use reduces the risk of electric shock.
- f) **If operating a power tool in a damp location is unavoidable, use a residual current device (RCD) protected supply.** Use of an RCD reduces the risk of electric shock.

3. Personal safety

- a) **Stay alert, watch what you are doing and use common sense when operating a power tool. Do not use a power tool while you are tired or under the influence of drugs, alcohol or medication.** A moment of inattention while operating power tools may result in serious personal injury.
- b) **Use personal protective equipment. Always wear eye protection.** Protective equipment such as dust mask, non-skid safety shoes, hard hat, or hearing protection used for appropriate conditions will reduce personal injuries.
- c) **Prevent unintentional starting. Ensure the switch is in the off-position before connecting to power source and/or battery pack, picking up or carrying the tool.** Carrying power tools with your finger on the switch or energising power tools that have the switch on invites accidents.
- d) **Remove any adjusting key or wrench before turning the power tool on.** A wrench or a key left attached to a rotating part of the power tool may result in personal injury.
- e) **Do not overreach. Keep proper footing and balance at all times.** This enables better control of the power tool in unexpected situations.
- f) **Dress properly. Do not wear loose clothing or jewellery. Keep your hair, clothing and gloves away from moving parts.** Loose clothes, jewellery or long hair can be caught in moving parts.
- g) **If devices are provided for the connection of dust extraction and collection facilities, ensure these are connected and properly used.** Use of dust collection can reduce dust-related hazards.

4. Power tool use and care

- a) Do not force the power tool. Use the correct power tool for your application. The correct power tool will do the job better and safer at the rate for which it was designed.
- b) Do not use the power tool if the switch does not turn it on and off. Any power tool that cannot be controlled with the switch is dangerous and must be repaired.
- c) Disconnect the plug from the power source and/or the battery pack from the power tool before making any adjustments, changing accessories, or storing power tools. Such preventive safety measures reduce the risk of starting the power tool accidentally.
- d) Store idle power tools out of the reach of children and do not allow persons unfamiliar with the power tool or these instructions to operate the power tool. Power tools are dangerous in the hands of untrained users.
- e) Maintain power tools. Check for misalignment or binding of moving parts, breakage of parts and any other condition that may affect the power tool's operation. If damaged, have the power tool repaired before use.
Many accidents are caused by poorly maintained power tools.
- f) Keep cutting tools sharp and clean. Properly maintained cutting tools with sharp cutting edges are less likely to bind and are easier to control.
- g) Use the power tool, accessories and tool bits etc. in accordance with these instructions, taking into account the working conditions and the work to be performed.
Use of the power tool for operations different from those intended could result in a hazardous situation.

5. Service

- a) Have your power tool serviced by a qualified repair person using only identical replacement parts. This will ensure that the safety of the power tool is maintained.
- b) Always arrange for the replacement of the plug or the power cord to be carried out by the manufacturer of the appliance or its customer service department. This will ensure that the safety of the power tool is maintained.

Safety instructions for all applications

Special safety instructions for grinding and abrasive cutting

- a) This power tool is to be used as a grinder and abrasive cutting appliance. Please follow all safety instructions, instructions, diagrams and data that you receive with the appliance. Failure to follow the instructions below may result in electric shock, fire, and/or serious injury.
- b) This power tool is not suitable for sandpaper sanding, working with a steel brush or burnishing. Using the power tool for applications for which it is not designed can lead to hazards and injuries.
- c) Do not use any accessories that have not been specifically provided or recommended by the manufacturer for this power tool. Just because you can attach the accessories to your power tool, this does not guarantee that they are safe to use.
- d) The maximum speed of the accessory tool used must be at least as high as the maximum speed specified for the power tool. Accessories which rotate faster than the maximum permissible rate can break and throw pieces into the air.
- e) The external diameter and thickness of the accessory tool used must correspond with the dimensions of the power tool. Incorrectly dimensioned accessory tools cannot be sufficiently shielded or controlled.
- f) Accessory tools with a thread insert must match the thread of the grinding spindle exactly. For accessory tools that are mounted using a flange, the diameter of the hole on the attachment tool must correspond to the width of the fitting on the flange. Accessory tools that cannot be firmly fitted to the power tool rotate unevenly, vibrate severely and can lead to a loss of control.
- g) Never use damaged accessory tools. Before each use, check accessory tools such as grinding discs for chips or cracks, grinding plates for cracks, scuffs or excessive wear and tear and wire brushes for loose or broken wires. If the power tool or the accessory tool in use is dropped, check to see whether it is damaged or use an undamaged accessory tool. When you have checked and inserted the accessory tool, ensure that you and any other people in the vicinity remain outside of the level of the rotating accessory tool and allow the tool to rotate at maximum speed for one minute. Damaged accessory tools usually break during the test period.
- h) Wear personal protective equipment. Depending on the application, ensure that you use full face protection, eye protection or goggles. As required, use a dust mask, hearing protection, protective gloves or a special apron that will protect you from grinding and material particles. Protect your eyes from flying debris that may be produced during certain applications. Dust or filter masks must be used to filter any dust produced by the application. If you are exposed to loud noise for any length of time, you can suffer hearing loss.
- i) Ensure that other people remain at a safe distance from your work area. Anyone who enters the work area must wear personal protective equipment. Fragments of the workpiece or broken accessory tools can fly off and cause injury – even outside the immediate work area.

- j) **Hold the power tool only by the insulated handles when you are carrying out work in which the accessory tool may come into contact with concealed power cables or the tool's own power cord.** Contact with a live cable can also make metal parts of the appliance live, and could result in an electric shock.
- k) **Keep the power cord away from any rotating accessories.** If you lose control of the appliance, the cord may be captured or cut and your hand or arm could get caught in the rotating accessory tool.
- l) **Never put the power tool down until the accessory tool being used has come to a complete standstill.** The rotating accessory tool could come into contact with the surface and cause you to lose control of the power tool.
- m) **Do not leave the power tool running whilst carrying it.** Accidental contact between your clothing and the rotating accessory tool could lead to a physical injury.
- n) **Clean the ventilation slits of your power tool regularly.** The motor fan draws dust into the housing and a strong accumulation of metal dust can cause electrical hazards.
- o) **Never use the power tool in the vicinity of inflammable materials.** Sparks can ignite these materials.
- p) **Do not use any accessory tools which require liquid coolant.** The use of water or other liquid coolants may lead to electric shock.

Kickback and corresponding safety instructions

Kickback is a sudden reaction caused when a rotating accessory tool, e.g. grinding disc, grinding plate, wire brush, etc., catches or jams. Catching or jamming leads to an abrupt stop of the rotating accessory tool. If this happens, an uncontrolled power tool turns rapidly against the direction of rotation of the accessory tool caught in the blockage.

If, for example, a grinding disc catches or jams, the edge of the grinding disc that is projecting into the workpiece can get caught and break off the grinding disc or cause a kickback. The grinding disc can then fly in the direction of the operator or away from him, depending on the direction of rotation of the disc at the blockage. This can also break grinding discs.

A kickback is caused by improper or incorrect use of the power tool. This can be avoided by taking proper precautions as given below.

- a) **Hold the power tool firmly in both hands and position your body and arms so they can absorb the force of a kickback. Always use the auxiliary handle, if available, so that you have the maximum possible control over the kickback force or reaction forces at full speed.**
By taking adequate precautions, the operator can stay in control of the kickback and reaction forces.
- b) **Never hold your hand close to a rotating accessory tool.** The accessory tool could jump out of your hand if kickback occurs.
- c) **Avoid having any part of your body in the region in which the power tool is likely to move in event of a kickback.** The kickback will force the electrical tool in the opposite direction to the direction of rotation of the grinding disc at the blockage.
- d) **Take special care when working near corners, sharp edges, etc. Do not allow the accessory tool to bounce back from the workpiece or jam.** The rotating accessory tool is more likely to jam in corners or sharp edges or if it bounces. This can cause a loss of control or kickback.
- e) **Do not use chains or toothed saw blades.** Such accessories often cause a kickback or loss of control over the power tool.

Special safety instructions for grinding and abrasive cutting

- a) Use only the grinding accessories approved for your power tool and the appropriate blade guard for these grinding tools. Grinding tools which are not designed for the power tool cannot be sufficiently shielded and are unsafe.
- b) Offset grinding discs must be fitted so that the grinding surface does not protrude over the edge of the blade guard. An improperly fitted grinding disc which protrudes over the edge of the blade guard cannot be properly guarded.
- c) The blade guard must be securely mounted on the power tool and adjusted to ensure maximum safety so that the smallest possible amount of the grinding tool is exposed to the operator. The blade guard is designed to protect the operator from fragments, accidental contact with the grinding tool and sparks that could ignite clothing.
- d) Grinding tools should only be used for the recommended applications.
For example: never grind with the side surface of a cutting disc. Cutting discs are designed to remove material with the edge of the disc. Any lateral application of force on these grinding tools can lead to a breakage.
- e) Always use an undamaged clamping flange of the correct size and shape for the selected grinding disc. Suitable flanges support the grinding disc and reduce the risk of disc breakage. Flanges for cutting discs can be different to flanges for other grinding discs.
- f) Do not use worn grinding discs from larger power tools. Grinding discs for larger power tools are not designed for the higher rotational speeds of smaller power tools and can break.

Additional special safety instructions for abrasive cutting

- a) Avoid any blockage to the cutting disc or excessive contact pressure. Do not make any excessively deep cuts. Overloading the cutting disc increases the stress and likelihood of jamming or blocking and thus the possibility of a kickback or a breakage of the grinding tool.
- b) Avoid the area in front of and behind the rotating cutting disc. When you move the cutting disc away from yourself in the workpiece, it is possible, in the event of a kickback, that the electrical tool will be thrown out directly towards you together with the rotating disc.
- b) If the cutting disc jams or you stop working, switch the tool off and hold it steadily in the workpiece until the disc has completely stopped turning. Never attempt to pull a rotating cutting disc out of a cut. This could lead to a kickback. Identify and remove the cause of the jam.
- d) Do not switch the power tool back on while it is located in the workpiece. Allow the cutting disc to reach its full speed before you carefully continue the cut. Otherwise, the disc can jam, jump out of the workpiece or cause a kickback.
- e) Support boards or large workpieces to reduce the risk of the cutting disc jamming and causing a kickback. Large workpieces can bend under their own weight. The workpiece must be supported on both sides of the disc: both in the vicinity of the cutting disc and also at the edge.
- f) Be particularly careful when making pocket cuts into existing walls or other obscured areas. The inserted cutting disc may cut into gas or water pipes, electrical wiring or other objects that can cause a kickback.

Permissible accessories

	Max. diameter Ø (mm)	Max. thickness (mm)	Thread size (mm)	Speed (rpm)	Circumferential speed (m/s)	Tool	Blade guard
Cutting disc	125	3	M14	6500	80	Two-hole assembly spanner	Yes
Roughing disc	125	6	M14	6500	80	Two-hole assembly spanner	Yes

Storage and handling of the recommended accessory tools

- Grinding tools must be treated with care and transported carefully.
- Grinding tools should be stored in such a way that they are not exposed to mechanical damage or environmental influences (e.g. damp).

Working procedures

NOTE

- ▶ Grinding tools should only be used for the recommended applications. Otherwise, they can break, be damaged or cause injuries.

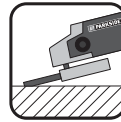

Rough grinding

Never use cutting discs for rough grinding!

- Move the angle grinder with moderate pressure back and forth over the workpiece.
- For soft material, move the roughing disc at a flat angle over the workpiece; for hard material at a slightly steeper angle.

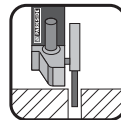

Abrasive cutting

Never use roughing discs for cutting!

- Use only tested fibre-reinforced cutting or grinding discs that are approved for a peripheral speed of not less than 80 m/s.

⚠ CAUTION!

- ▶ The grinder continues running after being turned off. Do not try to brake it by applying lateral counterpressure.
- **Secure the workpiece.** Use clamps/vices to hold the workpiece firmly. This is much safer than simply holding it in your hand.
- **Always switch off the appliance before putting it away and wait for the appliance to come to a complete standstill.**
- **Release the ON/OFF switch immediately in the event of a power failure or when the plug is pulled out.** Move it into the OFF position. This prevents an uncontrolled restart.
- Use the appliance only for dry cutting or sanding.
- The additional handle **6** must be fitted to the appliance for all work.
- Materials containing asbestos may not be processed. Asbestos is a known carcinogen.



Tip! This symbol indicates proper behaviour.

⚠ DANGER! ALWAYS GUIDE THE APPLIANCE THROUGH THE WORKPIECE IN REVERSE ROTATION.

- ▶ In the opposite direction there is a risk of a kickback. The appliance can be pushed out of the cut.
- **Always switch the appliance on before applying it to the workpiece.** After completing the task, lift the appliance from the workpiece and then switch it off.
- **Always hold the appliance firmly with two hands while working.** Ensure that your stance is secure and stable.

- For an optimum grinding effect, move the appliance evenly at an angle of 15° to 30° (between grinding disc and workpiece) backwards and forwards.
- **When working on angled surfaces, do not exert too much force on the workpiece.** If the rotational speed drops significantly, you must reduce the pressure exerted to allow safe and effective working. If the appliance suddenly brakes completely or jams, it must be switched off immediately.
- **Cutting: Work at a moderate feed rate and do not tilt the cutting disc.**
- **Roughing and cutting discs become very hot – let them cool down completely before touching them.**
- **Never use the appliance for purposes other than the ones for which it was designed.**
- **Always make sure that the appliance is turned off before plugging it into the wall socket.**
- **In the event of danger, remove the mains plug from the socket immediately.** Ensure that the appliance and the power socket are easily and quickly accessible in the event of an emergency.
- **Always remove the plug from the power socket during work breaks, when adjusting the appliance and when it is no longer in use.** The appliance must be kept clean, dry and free of oil and grease at all times.
- **Remain alert at all times! Always pay attention to what you are doing and act with common sense.** Do not use the appliance if you are distracted or feeling unwell.



⚠ WARNING!
Always wear safety goggles.



⚠ WARNING!
Always wear a dust mask!

Operation

Mounting/adjusting the blade guard

⚠ WARNING! RISK OF INJURY!

- ▶ Always remove the plug from the power socket before working on the appliance.

⚠ RISK OF INJURY!

- ▶ Always use the angle grinder with the blade guard **7**. The blade guard should be installed securely. Set it so that the highest possible degree of safety is achieved, i.e. the smallest possible part of the grinding disc is exposed to the operator. The blade guard **7** is designed to protect the operator from fragments and accidental contact with the grinding tool.

⚠ RISK OF INJURY!

- ▶ Make sure that the blade guard **7** is fitted at least at the same angle as the additional handle **6** (see fig. A). Otherwise, you could cut injure yourself on the roughing disc or cutting disc.
- ◆ Turn the blade guard **7** to the required position (working position). Make sure that the blade guard **7** is positioned in such a way that the blade guard fixture **10** is lying over one of the 5 bulges **17** on the blade guard **7** (see fig. E, fold-out page).
- ◆ Ensure that the blade guard fixture **10** is firmly seated in the respective bulge **17**.

Fitting the additional handle

⚠ CAUTION!

- ▶ For safety reasons, this appliance may only be used with the additional handle **6**. Failure to do so can lead to serious injury. The additional handle **6** can be screwed onto the left, the right or the top, depending on the job at hand.

NOTE

- ▶ You can leave the tool holder **6a** inserted into the additional handle **6** or remove it as desired.

Fitting/changing the roughing/cutting disc

Always wear protective gloves when changing cutting/roughing discs. Roughing and cutting discs become very hot. Allow them to cool down completely before touching them.

Pay attention to the dimensions of the roughing/cutting disc. The diameter of the hole must fit the mounting flange without any play. Do not use a reducer or adapter.

- **Check the roughing/cutting disc. It should not be damaged or damp and have no cracks.** Otherwise, it could break during use and cause injuries.

NOTE

- ▶ Use only discs which are free of dirt.
- Use only grinding discs whose permissible speed rating is at least as high as that on the type plate on the power tool.
- **RISK OF INJURY!** Press the spindle locking button **11** only when the mounting spindle **14** is at a complete standstill.
- ◆ Press the spindle locking button **11** to lock the gearbox.
- ◆ Loosen the clamping nut **13** using the two-hole assembly key **16** (see fig. C).

- ◆ Place the rough grinding or cutting disc with the label side towards the appliance on the mounting flange **15**.
- ◆ Then replace the clamping nut **13** on the mounting spindle **14** with the raised side facing up.

With thin grinding discs (see fig. 1):

- ◆ The collar of the clamping nut **13** faces upwards so that a thin grinding disc can be fitted safely.

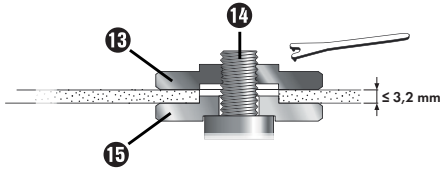

Fig. 1

- ◆ Press the spindle locking button **11** to lock the gearbox.
- ◆ Tighten the clamping nut **13** using the two-hole assembly spanner **16**.

With thick grinding discs (see fig. 2):

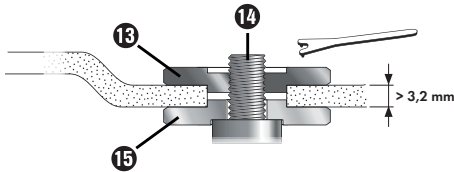

Fig. 2

The collar of the clamping nut **13** points downwards, so that the thick grinding wheel can be securely mounted on the mounting spindle **14**.

- ◆ Lock the mounting spindle **14**.
- ◆ Tighten the clamping nut **13** in a clockwise direction using the two-hole assembly spanner **16**.

NOTE

- ▶ If the disc does not turn smoothly or vibrates after the change, the disc must be replaced immediately.

- ◆ For safety's sake, run the appliance at maximum speed for 60 seconds after every disc change. Be aware of unusual noises and sparks.
- ◆ Check whether all fastening elements are correctly fitted.
- ◆ Make sure that the arrow showing the direction of rotation (if any) on the cutting or roughing discs (including diamond cutting discs) and the direction of rotation of the appliance (arrow showing the direction of rotation on the head) are aligned.

Switching on and off

Check the inserted tool before use. It must be properly fitted, may not be damaged or damp, should not have any cracks and must turn freely. Carry out a 60-second test run. Do not use non-circular or vibrating tools. Be aware of unusual noises and sparks. Check afterwards whether all the fastening elements are correctly fitted.

NOTE

- ▶ Always switch on the angle grinder before making contact with the material, then apply it to the workpiece.

Switching on

- ◆ Activate the safety lock-out **3** (see fig. D).
- ◆ Then press the ON/OFF switch **2**.

Switching off

- ◆ Press the ON/OFF switch **2** again.

Setting the rotational speed

- ◆ Set the speed setting wheel **1** to a position between 1 and 6.

Maintenance and cleaning



WARNING! RISK OF INJURY!

Switch the appliance off and remove the power plug before starting any work on the appliance.

- Do not use any sharp objects to clean the appliance. Do not allow any liquids to get into the appliance. The appliance could be damaged.
- The spare carbon brushes ④ should be exchanged via the carbon brush covers ⑤ exclusively by the service centre or a recognised specialist workshop.
- Clean the appliance regularly, preferably immediately after completion of the work.
- Clean the housing with a dry cloth – do not use petrol, solvents or cleaners which can attack the plastic.
- A vacuum cleaner is required for thorough cleaning of the appliance.
- Ventilation openings must never be obstructed.
- Remove any adhering swarf with a brush.

NOTE

- ▶ Replacement parts not listed (such as carbon brushes, switch) can be ordered via our service hotline.

Disposal



The packaging consists of environmentally friendly material. It can be disposed of in local recycling containers.



Do not dispose of power tools in the normal domestic waste!

European Directive 2012/19/EU requires that worn-out power tools are collected separately and recycled in an environmentally compatible manner.

Your local community or municipal authorities can provide information on how to dispose of the worn-out appliance.



Dispose of the packaging in an environmentally friendly manner. Note the labelling on the packaging and separate the packaging material components for disposal if necessary. The packaging material is labelled with abbreviations (a) and numbers (b) with the following meanings: 1–7: plastics, 20–22: paper and cardboard, 80–98: composites.



Your local community or municipal authorities can provide information on how to dispose of the worn-out product.



The product is recyclable, subject to extended producer responsibility and is collected separately.

Kompernass Handels GmbH warranty

Dear Customer,

This appliance has a 3-year warranty valid from the date of purchase. If this product has any faults, you, the buyer, have certain statutory rights. Your statutory rights are not restricted in any way by the warranty described below.

Warranty conditions

The warranty period starts on the date of purchase. Please keep your receipt in a safe place. This will be required as proof of purchase.

If any material or manufacturing fault occurs within three years of the date of purchase of the product, we will either repair or replace the product for you or refund the purchase price (at our discretion). This warranty service requires that you present the defective appliance and the proof of purchase (receipt) within the three-year warranty period, along with a brief written description of the fault and of when it occurred.

If the defect is covered by the warranty, your product will either be repaired or replaced by us. The repair or replacement of a product does not signify the beginning of a new warranty period.

Warranty period and statutory claims for defects

The warranty period is not prolonged by repairs effected under the warranty. This also applies to replaced and repaired components. Any damage and defects present at the time of purchase must be reported immediately after unpacking. Repairs carried out after expiry of the warranty period shall be subject to a fee.

Scope of the warranty

This appliance has been manufactured in accordance with strict quality guidelines and inspected meticulously prior to delivery.

The warranty covers material faults or production faults. The warranty does not extend to product parts subject to normal wear and tear or to fragile parts which could be considered as consumable parts such as switches or parts made of glass.

The warranty does not apply if the product has been damaged, improperly used or improperly maintained. The directions in the operating instructions for the product regarding proper use of the product are to be strictly followed. Uses and actions that are discouraged in the operating instructions or which are warned against must be avoided.

This product is intended solely for private use and not for commercial purposes. The warranty shall be deemed void in cases of misuse or improper handling, use of force and modifications / repairs which have not been carried out by one of our authorised Service centres.

The warranty period does not apply to

- Normal reduction of the battery capacity over time
- Commercial use of the product
- Damage to or alteration of the product by the customer
- Non-compliance with safety and maintenance instructions, operating errors
- Damage caused by natural hazards

Warranty claim procedure

To ensure quick processing of your case, please observe the following instructions:

- Please have the till receipt and the item number (e.g. IAN 12345) available as proof of purchase.
- You will find the item number on the type plate on the product, an engraving on the product, on the front page of the operating instructions (below left) or on the sticker on the rear or bottom of the product.
- If functional or other defects occur, please contact the service department listed either by **telephone** or by **e-mail**.
- You can return a defective product to us free of charge to the service address that will be provided to you. Ensure that you enclose the proof of purchase (till receipt) and information about what the defect is and when it occurred.



You can download these instructions along with many other manuals, product videos and installation software at www.lidl-service.com.

This QR code will take you directly to the Lidl service page (www.lidl-service.com) where you can open your operating instructions by entering the item number (IAN) 123456.

NOTE

- For Parkside and Florabest tools, please send us only the defective item without the accessories (e.g. battery, storage case, assembly tools, etc.).

Service

GB Service Great Britain

Tel.: 0800 404 7657

E-Mail: kompernass@lidl.co.uk

IE Service Ireland

Tel.: 1890 930 034

(0,08 EUR/Min., (peak))

(0,06 EUR/Min., (off peak))

E-Mail: kompernass@lidl.ie

IAN 314188_2001

Importer

Please note that the following address is not the service address. Please use the service address provided in the operating instructions.

KOMPERNASS HANDELS GMBH

BURGSTRASSE 21

44867 BOCHUM

GERMANY

www.kompernass.com

Translation of the original Conformity Declaration

We, KOMPERNASS HANDELS GMBH, document officer: Mr Semi Uguzlu, BURGSTR. 21, 44867 BOCHUM, GERMANY, hereby declare that this product complies with the following standards, normative documents and EC directives:

Machinery Directive

(2006/42/EC)

Electromagnetic Compatibility

(2014/30/EU)

RoHS Directive

(2011/65/EU)*

* The manufacturer bears the full responsibility for compliance with this conformity declaration. The object of the declaration described above complies with the requirements of the Directive 2011/65/EU of the European Parliament and Council of 8 June 2011 on the limitations of use of certain dangerous substances in electrical and electronic appliances.

Applied harmonised standards

EN 60745-1:2009/A11:2010

EN 60745-2-3:2011/A13:2015

EN 55014-1:2017

EN 55014-1:2006/A2:2011

EN 55014-2:2015

EN 55014-2:1997/A2:2008

EN 61000-3-2:2014

EN 61000-3-3:2013

EN 50581:2012

Type designation of machine: Angle grinder PWS 125 F5

Year of manufacture: 01–2020

Serial number: IAN 314188_2001

Bochum, 16/03/2020



Semi Uguzlu

- Quality Manager -

We reserve the right to make technical changes in the context of further product development.

Table des matières

Introduction	34
Utilisation conforme à l'usage prévu	34
Équipement	34
Matériel livré	35
Caractéristiques techniques	35
Avertissements de sécurité généraux pour l'outil électrique	35
1. Sécurité de la zone de travail	36
2. Sécurité électrique	36
3. Sécurité des personnes	36
4. Utilisation et entretien de l'outil électrique	37
5. Maintenance et entretien	37
Avertissements de sécurité pour toutes les utilisations	37
Recul brutal et consignes de sécurité correspondantes	39
Avertissements de sécurité spéciaux pour le meulage et le tronçonnage	40
Autres avertissements de sécurité spéciaux concernant le tronçonnage	40
Accessoires admis	41
Stockage et maniement des outils d'intervention recommandés	41
Consignes de travail	41
Utilisation	43
Montage/réglage du capot de protection	43
Monter la poignée supplémentaire	43
Monter/changer la meule à dégrossir/le disque à tronçonner	43
Allumer et éteindre	44
Réglage de la vitesse de rotation	44
Maintenance et nettoyage	45
Recyclage	45
Garantie pour Kompernass Handels GmbH pour la Belgique	46
Garantie pour Kompernass Handels GmbH pour la France	47
Service après-vente	49
Importateur	49
Traduction de la déclaration de conformité originale	50

MEULEUSE D'ANGLE PWS 125 F5





Introduction

Nous vous félicitons pour l'achat de votre nouvel appareil. Vous venez ainsi d'opter pour un produit de grande qualité. Le mode d'emploi fait partie de ce produit. Il contient des remarques importantes concernant la sécurité, l'utilisation et le recyclage. Avant d'utiliser le produit, veuillez vous familiariser avec toutes les consignes d'utilisation et avertissements de sécurité. N'utilisez le produit que conformément aux descriptions et pour les domaines d'utilisation indiqués. Si vous cédez le produit à un tiers, remettez-lui également tous les documents.

Utilisation conforme à l'usage prévu

L'appareil est destiné à tronçonner et dégrossir des matériaux métalliques, le béton et le carrelage sans employer d'eau. Toute utilisation autre ou modification de l'appareil est considérée comme non conforme et s'accompagne de risques d'accident non négligeables. Nous déclinons toute responsabilité pour les dommages causés résultant d'une utilisation non conforme. L'appareil n'est pas conçu pour un usage professionnel.

Explication des symboles

	Lisez le mode d'emploi d'origine et les consignes de sécurité avant la mise en service.
	L'utilisation de disques à tronçonner ou de meules à dégrossir endommagés est dangereuse et peut entraîner des blessures graves !
	Diamètre du disque
	Meuleuse d'angle
	Porter des lunettes de protection !

	Porter une protection auditive !
	Porter des chaussures de sécurité !
	Porter des gants de protection !
	Porter un masque de protection anti-poussière !
	Non admise pour la rectification sous arrosage
	Non admise pour la rectification latérale
	Conçue pour le ponçage de métaux

Équipement

- ❶ Molette de réglage de vitesse
- ❷ Interrupteur MARCHE/ARRÊT
- ❸ Verrouillage de sécurité
- ❹ Balais de charbon de rechange
- ❺ Cache des balais de charbon
- ❻ Poignée supplémentaire
- ⓐ Porte-outil pour clé de montage à deux ergots
- ❷ Capot de protection
- ❸ Bague de montage
- ❹ Vis
- ❺ Fixation du capot de protection
- ❻ Touche de retenue de broche
- ❼ Filetage (3x) pour poignée supplémentaire
- ❸ Écrou de serrage (voir fig. B)
- ❹ Broche de fixation (voir fig. B)
- ❺ Bride de fixation (voir fig. B)
- ❻ Clé de montage à deux ergots (voir fig. C)
- ❷ Cavités

Matériel livré

- 1 meuleuse d'angle
- 1 poignée supplémentaire
- 1 capot de protection
- 1 clé de montage à deux ergots
- 1 disque à tronçonner
- 2 balais de charbon de rechange
- 1 mode d'emploi

Caractéristiques techniques

Tension nominale	230 V ~ 50 Hz (Courant alternatif)
Puissance nominale absorbée	1200 W
Plage nominale de vitesses	n 3000 - 12000 min ⁻¹
Ø du disque	125 mm
Filetage	M14
Classe de protection	II / (double isolation)

Informations relatives aux bruits et aux vibrations

Valeur de mesure du bruit déterminée conformément à la norme EN 60745. Le niveau de bruit A pondéré typique de l'outil électrique est de :

Valeur d'émissions sonores

Niveau de pression acoustique	$L_{PA} = 91,6$ dB (A)
Imprecision	K = 3 dB
Niveau de puissance acoustique	$L_{WA} = 102,6$ dB (A)
Imprecision	K = 3 dB

Porter une protection auditive !

Valeur totale des vibrations

Meulage superficiel	$a_{h, AG} = 10,129$ m/s ²
Incertitude	K = 1,5 m/s ²

REMARQUE

- ▶ Les valeurs d'émission de vibrations et les valeurs d'émissions sonores indiquées ont été mesurées conformément à une méthode de mesure normée et peuvent être utilisées pour comparer des outils électriques.
- ▶ Les valeurs d'émission de vibrations et les valeurs d'émissions sonores indiquées peuvent également être utilisées pour une évaluation préliminaire de la sollicitation.

AVERTISSEMENT !

- ▶ Pendant l'utilisation effective de l'outil électrique, les émissions de vibrations et sonores peuvent différer des valeurs indiquées en fonction de la manière dont l'outil électrique est utilisé, et en particulier en fonction du type de pièce à usiner.
- ▶ Essayez de garder la sollicitation aussi faible que possible. Des mesures d'exemple de réduction de la sollicitation des vibrations sont le port de gants lors de l'utilisation de l'outil et la limitation du temps de travail. À ce titre, toutes les parts du cycle de travail doivent être prises en compte (par exemple les durées pendant lesquelles l'outil électrique est éteint et celles pendant lesquelles il est allumé, mais fonctionne sans charge).



Avertissements de sécurité généraux pour l'outil électrique

AVERTISSEMENT !

- ▶ Lire tous les avertissements de sécurité et toutes les instructions. Ne pas suivre les avertissements et instructions peut donner lieu à un choc électrique, un incendie et/ou une blessure sérieuse.

Conservé tous les avertissements et toutes les instructions pour pouvoir s'y reporter ultérieurement.

Le terme "outil électrique" dans les avertissements de sécurité fait référence à votre outil électrique alimenté par le secteur (avec cordon d'alimentation) ou à votre outil fonctionnant sur batterie (sans cordon d'alimentation).

1. Sécurité de la zone de travail

- a) **Conserver la zone de travail propre et bien éclairée.** Les zones en désordre ou sombres sont propices aux accidents.
- b) **Ne pas faire fonctionner les outils électriques en atmosphère explosive, par exemple en présence de liquides inflammables, de gaz ou de poussières.** Les outils électriques produisent des étincelles qui peuvent enflammer les poussières ou les fumées.
- c) **Maintenir les enfants et les personnes présentes à l'écart pendant l'utilisation de l'outil électrique.** Les distractions peuvent vous faire perdre le contrôle de l'outil.

2. Sécurité électrique

- a) **La fiche de l'outil électrique doit être adaptée à la prise de courant. Ne jamais modifier la fiche de quelque façon que ce soit. Ne pas utiliser d'adaptateurs avec des outils électriques à branchement de terre.** Des fiches non modifiées et des socles adaptés réduisent le risque de choc électrique.
- b) **Éviter tout contact du corps avec des surfaces reliées à la terre telles que les tuyaux, les radiateurs, les cuisinières et les réfrigérateurs.** Il existe un risque accru de choc électrique si votre corps est relié à la terre.
- c) **Ne pas exposer les outils électriques à la pluie ou à des conditions humides.** La pénétration d'eau à l'intérieur d'un outil augmentera le risque de choc électrique.
- d) **Ne pas maltraiter le cordon. Ne jamais utiliser le cordon pour porter, tirer ou débrancher l'outil. Maintenir le cordon à l'écart de la chaleur, du lubrifiant, des arêtes ou des parties en mouvement.** Des cordons endommagés ou emmêlés augmentent le risque de choc électrique.

- e) **Lorsqu'on utilise un outil à l'extérieur, utiliser un prolongateur adapté à l'utilisation extérieure.** L'utilisation d'un cordon adapté à l'utilisation extérieure réduit le risque de choc électrique.
- f) **Si l'usage d'un outil électrique dans un emplacement humide est inévitable, utiliser une alimentation protégée par un dispositif à courant différentiel résiduel (RCD).** L'usage d'un RCD réduit le risque de choc électrique.

3. Sécurité des personnes

- a) **Rester vigilant, regarder ce que vous êtes en train de faire et faire preuve de bon sens dans votre utilisation de l'outil. Ne pas utiliser un outil électrique lorsque vous êtes fatigué ou sous l'emprise de drogues, d'alcool ou de médicaments.** Un moment d'inattention en cours d'utilisation d'un outil électrique peut entraîner des blessures graves.
- b) **Utiliser un équipement de sécurité. Toujours porter une protection pour les yeux.** Les équipements de sécurité tels que les masques contre les poussières, les chaussures de sécurité antidérapantes, les casques ou les protections acoustiques utilisés pour les conditions appropriées réduiront les blessures de personnes.
- c) **Éviter tout démarrage intempestif. S'assurer que l'interrupteur est en position arrêt avant de brancher l'outil au secteur et/ou au bloc de batteries, de le ramasser ou de le porter.** Porter les outils en ayant le doigt sur l'interrupteur ou brancher des outils dont l'interrupteur est en position marche est source d'accidents.
- d) **Retirer toute clé de réglage avant de mettre l'outil électrique en marche.** Une clé laissée fixée sur une partie tournante de l'outil peut donner lieu à des blessures de personnes.
- e) **Ne pas se précipiter. Garder une position et un équilibre adaptés à tout moment.** Cela permet un meilleur contrôle de l'outil dans des situations inattendues.

- f) **S'habiller de manière adaptée. Ne pas porter de vêtements amples ou de bijoux. Garder les cheveux, les vêtements et les gants à distance des parties en mouvement.** Des vêtements amples, des bijoux ou les cheveux longs peuvent être pris dans des parties en mouvement.
- g) **Si des dispositifs sont fournis pour le raccordement d'équipements pour l'extraction et la récupération des poussières, s'assurer qu'ils sont connectés et correctement utilisés.** Utiliser des collecteurs de poussière peut réduire les risques dus aux poussières.

4. Utilisation et entretien de l'outil électrique

- a) **Ne pas forcer l'outil. Utiliser l'outil électrique adapté à votre application.** L'outil électrique adapté réalise mieux le travail et de manière plus sûre au régime pour lequel il a été construit.
- b) **Ne pas utiliser l'outil électrique si l'interrupteur ne permet pas de passer de l'état de marche à arrêt et inversement.** Tout outil électrique qui ne peut pas être commandé par l'interrupteur est dangereux et il faut le réparer.
- c) **Débrancher la fiche de la source d'alimentation en courant et/ou le bloc de batteries de l'outil avant tout réglage, changement d'accessoires ou avant de ranger l'outil.** De telles mesures de sécurité préventives réduisent le risque de démarrage accidentel de l'outil.
- d) **Conserver les outils électriques à l'arrêt hors de la portée des enfants. Ne pas permettre à des personnes ne connaissant pas l'outil ou les présentes instructions de le faire fonctionner.** Les outils électriques sont dangereux entre les mains d'utilisateurs novices.
- e) **Observer la maintenance de l'outil. Vérifier qu'il n'y a pas de mauvais alignement ou de blocage des parties mobiles, des pièces cassées ou toute autre condition pouvant affecter le fonctionnement de l'outil. En cas de dommages, faire réparer l'outil avant de l'utiliser.** De nombreux accidents sont dus à des outils électriques mal entretenus.

- f) **Garder affûtés et propres les outils permettant de couper.** Des outils destinés à couper correctement entretenus avec des pièces coupantes tranchantes sont moins susceptibles de bloquer et sont plus faciles à contrôler.
- g) **Utiliser l'outil, les accessoires et les lames etc., conformément à ces instructions. En tenant compte des conditions de travail et du travail à réaliser.**
L'utilisation de l'outil électrique pour des opérations différentes de celles prévues peut donner lieu à des situations dangereuses.

5. Maintenance et entretien

- a) **Faire entretenir l'outil électrique par un réparateur qualifié utilisant uniquement des pièces de rechange identiques.** Cela assurera que la sécurité de l'outil est maintenue.
- b) **Confiez toujours le remplacement de la fiche ou du cordon d'alimentation au fabricant de l'outil électrique ou à son service après-vente.** Cela assurera que la sécurité de l'outil est maintenue.

Avertissements de sécurité pour toutes les utilisations

Avertissements de sécurité conjoints pour le meulage et le tronçonnage

- a) **Cet outil électrique est destiné à fonctionner comme meuleuse et tronçonneuse. Lisez et respectez toutes les mises en garde de sécurité, les instructions, les illustrations et les spécifications fournies avec cet outil électrique.** Si vous ne respectez pas les instructions suivantes, un choc électrique, un incendie et/ou des blessures graves peuvent survenir.
- b) **Cet outil électrique ne convient pas pour poncer avec du papier abrasif, des brosses à crins métalliques et pour lustrer.** Les utilisations pour lesquelles cet outil électrique n'est pas prévu peuvent engendrer des risques et des blessures.

- c) N'utilisez pas d'accessoires qui ne sont pas spécialement prévus ou recommandés par le fabricant pour cet outil électrique. Le simple fait de pouvoir fixer l'accessoire à l'outil électrique ne garantit pas une utilisation sûre.
- d) Le nombre de tours autorisé de l'outil d'intervention doit être au moins aussi élevé que le nombre de tours maximal indiqué sur l'outil électrique. Les accessoires qui tournent plus rapidement qu'autorisé peuvent se briser et voler en éclats.
- e) Le diamètre extérieur et l'épaisseur de l'outil d'intervention doivent correspondre aux dimensions indiquées de votre outil électrique. Les outils d'intervention mal dimensionnés ne peuvent pas être suffisamment protégés ou contrôlés.
- f) Les outils d'intervention à insert fileté doivent être exactement adaptés au filetage de la broche porte-meule. Pour les outils d'intervention montés au moyen d'une bride, le diamètre du trou de l'outil d'intervention doit être adapté au diamètre du réceptacle de la bride. Les outils d'intervention qui ne sont pas parfaitement fixés à l'outil électrique tournent de manière irrégulière, vibrent fortement et peuvent entraîner une perte de contrôle.
- g) N'utilisez pas d'outils d'intervention endommagés. Contrôlez avant chaque utilisation les outils d'intervention tels que les meules en vue de détecter des éclats et fissures, le plateau de ponçage en vue de détecter des fissures, une usure ou forte usure, les brosses métalliques en vue de détecter des fils détachés ou cassés. Si l'outil électrique ou l'outil d'intervention tombe par terre, contrôlez s'il est endommagé ou bien utilisez un outil d'intervention qui n'est pas abîmé. Après avoir contrôlé et mis en place l'outil d'intervention, ne séjournez, vous et des personnes à proximité, qu'en dehors du plan de rotation de l'outil d'intervention et laissez tourner l'appareil une minute à la vitesse maximale. Les outils d'intervention endommagés cassent la plupart du temps durant la période de test.
- h) Portez un équipement de protection individuelle. En fonction de l'utilisation, utilisez une protection faciale intégrale, une protection oculaire ou des lunettes de protection. Dans la mesure du nécessaire, portez un masque anti-poussière, une protection auditive, des gants de protection ou un tablier spécial qui tiennent éloignées les particules de meulage et de matériau. Les yeux doivent être protégés des projections de corps étrangers engendrées lors de différentes utilisations. Un masque anti-poussière ou respiratoire doit filtrer la poussière créée lors de l'utilisation. Si vous êtes exposé à un bruit important durant une longue période, vous risquez d'être atteint d'une perte auditive.
- i) Veillez à ce que d'autres personnes respectent une distance de sécurité par rapport à votre zone de travail. Toute personne pénétrant dans la zone de travail doit porter un équipement de protection individuelle.
Des fragments de la pièce à usiner ou des outils d'intervention brisés peuvent voler et causer des blessures également en dehors du périmètre de travail direct.
- j) Ne tenez l'outil électrique que par ses surfaces de préhension isolées lorsque vous effectuez des travaux dans lesquels l'outil d'intervention risque de toucher des lignes électriques invisibles ou le propre cordon d'alimentation de l'appareil. Le contact avec une ligne électrique peut également mettre les parties métalliques de l'appareil sous tension et provoquer un choc électrique.
- k) Maintenez le cordon d'alimentation loin d'outils d'intervention rotatifs. Si vous perdez le contrôle de l'appareil, le cordon d'alimentation peut être sectionné ou saisi et votre main ou bras peut être pris dans l'outil d'intervention en rotation.
- l) Ne déposez jamais l'outil électrique tant que l'outil d'intervention ne s'est pas entièrement immobilisé. L'outil d'intervention rotatif peut entrer en contact avec la surface d'appui et vous faire perdre ainsi le contrôle de l'outil électrique.

- m) **Attendez toujours que l'outil électrique ait cessé de tourner avant de le transporter.** Vos vêtements peuvent être happés par l'outil d'intervention rotatif suite à un contact aléatoire et l'outil d'intervention peut transpercer votre corps.
- n) **Nettoyez régulièrement les fentes de ventilation de votre outil électrique.** La soufflerie moteur attire la poussière dans le carter et une accumulation importante de poussière métallique peut causer des risques électriques.
- o) **N'utilisez pas l'outil électrique à proximité de matériaux combustibles.** Des étincelles risquent d'enflammer ces matériaux.
- p) **N'utilisez pas d'outils d'intervention qui nécessitent des liquides de refroidissement.** L'utilisation d'eau ou d'autres liquides de refroidissement peut entraîner un choc électrique.
- a) **Saisissez fermement l'outil électrique et positionnez votre corps et vos bras de manière à pouvoir résister à un recul brutal. Utilisez toujours la poignée supplémentaire, si présente, pour maîtriser le mieux possible les forces de recul ou les couples de réaction au démarrage.** L'opérateur peut maîtriser les forces de recul et de réaction grâce à des mesures de prudence adaptées.
- b) **Ne placez jamais les mains à proximité d'outils d'intervention en rotation.** En cas de recul brutal, l'outil d'intervention peut se déplacer au-dessus de votre main.
- c) **Évitez avec votre corps la zone dans laquelle l'outil électrique se déplace lors d'un recul brutal.** Au point de blocage, le recul entraîne l'outil électrique dans la direction opposée à celle de rotation du disque.
- d) **Travaillez de manière particulièrement prudente au niveau des angles, des arêtes vives, etc. Évitez que les outils d'intervention rebondissent de la pièce à travailler et se coincent.** Dans les angles, au contact d'arêtes vives ou lorsqu'il rebondit, l'outil d'intervention en rotation tend à se coincer. Ceci entraîne une perte de contrôle ou un recul brutal.
- e) **N'utilisez pas de chaîne coupante ni de lame de scie dentées.** De tels outils d'intervention causent souvent un recul ou la perte du contrôle de l'outil pneumatique.

Recul brutal et consignes de sécurité correspondantes

Le recul est la réaction soudaine d'un outil d'intervention (comme un disque abrasif, un plateau de ponçage, une brosse métallique etc.) qui s'accroche ou se bloque. Un accrochage ou un blocage entraîne un arrêt abrupt de l'outil d'intervention en rotation. De ce fait, l'outil électrique, s'il n'est pas fermement tenu en main, subit depuis le point de blocage une accélération brutale en sens opposé de celui de l'outil d'intervention.

Si par ex. un disque abrasif accroche dans la pièce ou se bloque, le bord du disque qui plonge dans la pièce risque de se coincer, le disque risque de s'ébrécher ou de provoquer un recul brutal. Le disque abrasif peut sauter en direction de l'opérateur ou s'en éloigner, ceci selon le sens de rotation du disque au point de blocage. Les disques abrasifs peuvent également se rompre dans ces conditions.

Un recul résulte d'une utilisation incorrecte ou inappropriée de l'outil électrique. Il peut être évité en prenant les précautions adéquates spécifiées ci-dessous.

Avertissements de sécurité spéciaux pour le meulage et le tronçonnage

- a) Utilisez exclusivement les meules/disques homologués pour votre outil électrique et le capot de protection prévu pour ces meules/disques. Les meules/disques qui ne sont pas prévus pour l'appareil électrique peuvent ne pas être suffisamment protégés et ne sont pas sûrs.
- b) Les disques abrasifs à bord coudé doivent être montés de telle manière que leur surface de meulage ne fasse pas saillie au-dessus du plan du bord du capot de protection. Un disque abrasif incorrectement monté et qui fait saillie au-dessus du plan du bord du capot de protection ne peut pas être suffisamment protégé.
- c) Le capot de protection doit être placé de manière sûre sur l'outil électrique et, pour obtenir un niveau maximum de sécurité, être réglé de sorte que la plus petite partie à nu possible de la meule/du disque abrasif regarde vers l'opérateur. Le capot de protection aide à protéger l'opérateur des fragments et d'un contact aléatoire avec la meule/le disque abrasif ainsi que des étincelles susceptibles d'enflammer les vêtements.
- d) Les meules/disques abrasifs ne doivent être utilisés que dans le cadre des possibilités d'utilisation recommandées.
Par exemple : Ne meulez jamais avec la surface latérale d'un disque à tronçonner. Les disques à tronçonner sont conçus pour un enlèvement du matériau avec la tranche du disque. L'exercice d'une force latérale sur ces meules risque de les briser.
- e) Utilisez toujours des brides de serrage intactes, de taille et de forme adaptées au disque abrasif que vous avez choisi. Des brides adaptées soutiennent le disque abrasif et réduisent ainsi le risque d'une cassure du disque. Les brides pour disques à tronçonner peuvent être différentes des brides pour d'autres disques abrasifs.
- f) N'utilisez jamais de disques abrasifs usés provenant d'outils électriques de plus grande taille. Les disques abrasifs des outils électriques de plus grande taille ne sont pas conçus pour les vitesses élevées d'outils électriques de plus petite dimension et risquent de casser.

Autres avertissements de sécurité spéciaux concernant le tronçonnage

- a) Évitez que le disque à tronçonner se bloque et de lui imposer une pression d'applique excessive. N'effectuez pas de coupes trop profondes. Une surcharge du disque à tronçonner accroît sa sollicitation et le risque qu'il se coince ou se bloque, donc la possibilité d'un recul brutal ou d'une cassure du corps abrasif augmente.
- b) Évitez la zone située devant et derrière le disque à tronçonner en rotation. Si vous éloignez de vous le disque à tronçonner dans la pièce à usiner, l'outil électrique risque en cas de rebond d'être projeté directement sur vous avec le disque en rotation.
- c) En cas de coincement du disque à tronçonner ou d'interruption des travaux, éteignez l'appareil et maintenez-le calmement jusqu'à l'arrêt complet du disque. N'essayez jamais de retirer la disque à tronçonner en rotation du trait de scie ; il y a sinon un risque de recul brutal. Identifiez la cause du coincement et éliminez-la.
- d) Ne rallumez pas l'outil électrique tant qu'il se trouve dans la pièce. Laissez le disque à tronçonner atteindre sa pleine vitesse de rotation avant de poursuivre la coupe avec prudence. Sans quoi la meule risque de s'accrocher, de sauter en dehors de la pièce à usiner ou de causer un rebond.
- e) Étayez les panneaux ou les grandes pièces à usiner afin de réduire le risque de rebond dû à un coincement du disque à tronçonner. Les grandes pièces à travailler peuvent fléchir sous leur propre poids. La pièce à usiner doit être étayée des deux côtés du disque, à savoir autant à proximité du disque à tronçonner que du bord.
- f) Soyez particulièrement prudent au moment de pratiquer des coupes plongeantes dans des murs existants ou des zones sans visibilité. Le disque à tronçonner en train de plonger risque de pénétrer dans des conduites de gaz ou d'eau, des lignes électriques ou d'autres objets et de provoquer en plus un recul brutal.

Accessoires admis

	Diamètre max. Ø (mm)	Épaisseur max. (mm)	Dimension du filetage (mm)	Vitesse de rotation (min ⁻¹)	Vitesse périphérique (m/s)	Outil	Capot de protection
Disques à tronçonner	125	3	M14	6500	80	Clé de montage à deux ergots	Oui
Meules à dégrossir	125	6	M14	6500	80	Clé de montage à deux ergots	Oui

Stockage et maniement des outils d'intervention recommandés

- Les outils de ponçage doivent être traités et transportés avec prudence.
- Les outils de ponçage doivent être stockés de manière à n'être exposés à aucune détérioration mécanique ou influence environnementale (par ex. humidité).

Consignes de travail

REMARQUE

- ▶ Les meules/disques ne doivent être utilisés que dans le cadre des possibilités d'utilisation recommandées. Ils risquent sinon de se briser, d'être endommagés et de causer des blessures.

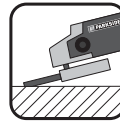

Meulage de dégrossissement
N'utilisez jamais de disques à tronçonner pour dégrossir !

- Déplacez la meuleuse d'angle en effectuant un mouvement de va et vient et en exerçant une pression modérée sur la pièce à usiner.
- Si le matériau est mou, passez la meule à dégrossir selon un angle plat sur la pièce à usiner, et selon un angle un peu plus incliné en présence d'un matériau dur.

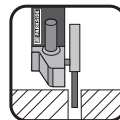

Tronçonnage
N'utilisez jamais de meules à dégrossir pour tronçonner !

- N'utilisez que des disques à tronçonner ou meules homologués, renforcés de fibres, adaptés à une vitesse périphérique non inférieure à 80 m/s.

⚠ PRUDENCE !

- ▶ L'outil de meulage continue à tourner après la mise à l'arrêt. Ne le freinez pas en exerçant une pression latérale dessus.
- **Sécurisez la pièce à usiner.** Utilisez les dispositifs de fixation/l'étau pour tenir la pièce à usiner. Elle sera ainsi mieux tenue qu'avec la main.
- **Débranchez toujours l'appareil avant de le déposer sur une surface et attendez qu'il s'immobilise.**
- **En cas de panne de courant, ou lorsque la fiche secteur est débranchée, déverrouillez immédiatement l'interrupteur MARCHÉ/ARRÊT.** Amenez-le en position ARRÊT. Ceci prévient une remise en marche incontrôlée.
- Utilisez l'appareil uniquement pour une coupe ou un meulage à sec.
- La poignée supplémentaire **6** doit être montée pour tous les travaux effectués avec l'appareil.
- Les matériaux contenant de l'amiante ne doivent pas être usinés. L'amiante est cancérigène.



Conseil ! Voici le bon comportement recommandé.

⚠ DANGER ! DANS LA PIÈCE À TRAVAILLER, GUIDEZ TOUJOURS L'APPAREIL EN SENS INVERSE DE CELUI DE ROTATION DU DISQUE.

- ▶ Il y a risque de recul brutal dans le sens opposé. L'appareil risque d'être chassé brutalement hors du trait de coupe.
- **Guidez toujours l'appareil en marche contre la pièce usinée.** Après l'usinage, soulevez l'appareil au dessus de la pièce à usiner et ne l'éteignez qu'ensuite.
- **En cours d'utilisation, maintenez toujours fermement l'appareil des deux mains.** Veillez à vous tenir bien en équilibre.

- Pour un meilleur résultat de meulage, déplacez l'appareil de manière régulière sur la pièce à usiner, selon un angle de 15° à 30° (entre la meule et la pièce à usiner) en effectuant un mouvement de va-et-vient.
- **Lors de l'usinage de surfaces obliques, l'appareil ne doit pas être appuyé avec une force extrême sur la pièce à usiner.** Si la vitesse de rotation chute fortement, vous devrez réduire la pression d'applique pour permettre un usinage sûr et efficace. Si l'appareil est soudainement bloqué ou freiné, le courant secteur doit être immédiatement coupé.
- **Tronçonner : Travaillez avec une avance modérée et ne coincez jamais le disque à tronçonner.**
- Les disques à tronçonner et les meules à dégrossir deviennent brûlantes pendant le travail. Laissez-les entièrement refroidir avant de les toucher.
- Ne jamais utiliser l'appareil à d'autres fins que celles prévues.
- **Veillez toujours à ce que l'appareil soit éteint avant de brancher la fiche secteur dans la prise de courant.**
- **En cas de danger, débranchez immédiatement la fiche secteur de la prise secteur.** Veillez à ce que l'appareil et la fiche secteur soient facilement accessibles et accessibles sans problème en cas d'urgence.
- Lors de pauses de travail, avant toute manipulation sur l'appareil et lorsque l'appareil est inutilisé, toujours débrancher la fiche secteur de la prise. L'appareil doit toujours être propre, sec et exempt d'huile ou de graisse.
- **Soyez toujours attentif ! Faites toujours attention à ce que vous faites et agissez toujours raisonnablement.** N'utilisez en aucun cas l'appareil lorsque vous n'êtes pas concentré ou lorsque vous vous sentez mal.



⚠ AVERTISSEMENT !
Portez toujours des lunettes de protection.



⚠ AVERTISSEMENT !
Portez toujours un masque anti-poussière.

Utilisation

Montage/réglage du capot de protection

AVERTISSEMENT ! RISQUE DE BLESSURE !

- ▶ Retirez la fiche secteur de la prise secteur avant tous travaux sur l'appareil !

RISQUE DE BLESSURES !

- ▶ Utilisez toujours la meuleuse d'angle avec le capot de protection **7**. Le capot de protection doit être monté de manière sûre contre la meuleuse d'angle. Réglez-le de manière à atteindre un niveau maximum de sécurité, c'est-à-dire que la plus petite surface à nu possible de la meule/du disque regarde vers l'opérateur. Le capot de protection **7** a pour but de protéger l'opérateur contre les fragments et une entrée en contact aléatoire avec la meule/le disque.

RISQUE DE BLESSURES !

- ▶ Veillez à monter le capot de protection **7** au moins selon le même angle que la poignée supplémentaire **6** (voir fig. A). Vous risquez sinon de vous brûler au contact de la meule à dégrossir ou du disque à tronçonner.
- ◆ Tournez le capot de protection **7** sur la position nécessaire (position de travail). Veillez à ce que le capot de protection **7** soit placé de manière à ce que la fixation du capot de protection **10** repose au-dessus de l'une des 5 cavités **17** du capot de protection **7** (v. fig. E sur le volet dépliant).
- ◆ Veillez à ce que la fixation du capot de protection **10** soit bien en place dans la cavité **17** respective.

Monter la poignée supplémentaire

PRUDENCE !

- ▶ Pour des raisons de sécurité, cet appareil doit être uniquement utilisé avec la poignée supplémentaire **6**. Dans le cas contraire, vous risquez de vous blesser. La poignée supplémentaire **6** peut être vissée à gauche, à droite ou en haut sur la tête de l'appareil en fonction du mode de travail.

REMARQUE

- ▶ Vous pouvez laisser le porte-outil **6a** placé dans la poignée supplémentaire **6** ou bien le retirer.

Monter/changer la meule à dégrossir/le disque à tronçonner

Portez toujours des gants de protection lors du changement de disques à tronçonner/de meules à dégrossir. Les meules à dégrossir et disques à tronçonner deviennent brûlants pendant le travail. Ne les touchez pas tant qu'ils n'ont pas refroidi.

Tenir compte des dimensions des meules à dégrossir ou disques à tronçonner. Le diamètre du trou doit correspondre sans jeu à la bride de fixation. N'utilisez aucun réducteur ou adaptateur.

- Vérifiez la meule à dégrossir ou le disque à tronçonner. Il doit être intact, ne pas être humide ni présenter de fissures. Ils risquent sinon de se briser, d'être endommagés et de causer des blessures.

REMARQUE

- ▶ Les disques/meules que vous utilisez doivent être obligatoirement propres.
- N'utilisez que des outils abrasifs dont la vitesse de rotation admissible est au minimum aussi élevée que la vitesse de rotation à vide de l'appareil.
- **RISQUE DE BLESSURES !** Actionnez la touche de retenue de broche **11** uniquement lorsque la broche de fixation **14** est immobile.
- ◆ Appuyez sur la touche de retenue de broche **11** pour bloquer l'engrenage.

- ◆ Desserrez l'écrou de serrage **13** à l'aide de la clé de montage à deux ergots **16** (voir fig. C).
- ◆ Sur la bride de fixation **15**, placez la meule à dégrossir ou le disque à tronçonner avec la face marquée regardant l'appareil.
- ◆ Ensuite, replacez l'écrou de serrage, **13**, avec le côté surélevé regardant vers le haut, sur la broche de fixation **14**.

En présence de disques minces (voir figure 1)

- ◆ Le collet de l'écrou de serrage **13** regarde vers le haut afin de pouvoir serrer une meule mince de manière sûre.

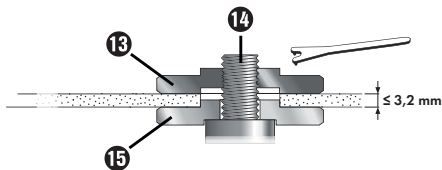

Fig. 1

- ◆ Appuyez sur la touche de retenue de broche **11** pour bloquer l'engrenage.
- ◆ Serrez à nouveau bien l'écrou de serrage **13** avec la clé de montage à deux ergots **16**.

En présence de meules épaisses (voir figure 2)

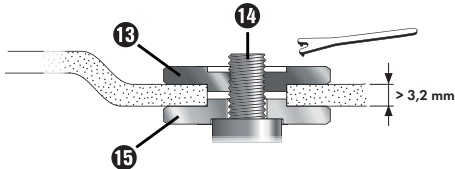

Fig. 2

Le collet de l'écrou de serrage **13** regarde vers le bas afin que la meule épaisse puisse être fixée de manière sûre sur la broche de fixation **14**.

- ◆ Retenir la broche de fixation **14**.
- ◆ Vissez l'écrou de serrage **13** avec la clé de montage à deux ergots **16** dans le sens horaire.

REMARQUE

- ▶ Si la meule tourne de manière irrégulière ou oscille une fois changée, elle doit être à nouveau immédiatement remplacée.

- ◆ Suite à un changement de meule, faites tourner l'appareil à vide pendant 60 secondes à la plus haute vitesse pour des raisons de sécurité. Soyez attentif à des bruits inhabituels ou à une formation d'étincelles.
- ◆ Vérifiez si toutes les pièces de fixation sont correctement positionnées.
- ◆ Veillez à ce que la flèche de sens de rotation (si présente) sur les disques à tronçonner et les meules à dégrossir (ainsi que sur les disques à tronçonner diamantés) et le sens de rotation de l'appareil (flèche de sens de rotation sur la tête de l'appareil) correspondent.

Allumer et éteindre

Vérifiez l'outil utilisé avant utilisation. Il doit être parfaitement monté, ne doit pas être endommagé ni humide, ni présenter de fissures et tourner librement. Effectuez un essai de fonctionnement pendant 60 secondes. N'utilisez pas d'outils vibrants ou ovalisés. Soyez attentif à des bruits inhabituels ou à une formation d'étincelles. Vérifiez ensuite si toutes les pièces de fixation sont correctement positionnées.

REMARQUE

- ▶ Allumez toujours la meuleuse d'angle avant qu'elle entre en contact avec le matériau, et ensuite seulement guidez-la sur la pièce.

Allumer

- ◆ Actionnez le verrouillage de sécurité **3** (voir fig. D).
- ◆ Appuyez à nouveau sur l'interrupteur MARCHE/ARRÊT **2**.

Éteindre

- ◆ Relâchez l'interrupteur MARCHE/ARRÊT **2**.

Réglage de la vitesse de rotation

- ◆ Amenez la molette de réglage de la vitesse **1** sur une position comprise entre 1 et 6.

Maintenance et nettoyage



AVERTISSEMENT ! RISQUE DE BLESSURES ! Avant d'effectuer tous travaux sur l'appareil, éteignez-le et débranchez-le de la prise secteur.

- N'utilisez pas d'objets pointus pour nettoyer l'appareil. Aucun liquide ne doit pénétrer à l'intérieur de l'appareil. Sinon, il peut être endommagé.
- Ne faites effectuer le remplacement des balais de charbon de rechange ④ par les caches des balais de charbon ⑤ que par le service après-vente ou un atelier de service après-vente homologué.
- Nettoyez régulièrement l'outil, de préférence directement une fois le travail terminé.
- Nettoyez le corps avec un chiffon doux, n'utilisez en aucun cas de l'essence, du dissolvant ou des produits nettoyants qui agressent le plastique.
- Utilisez un aspirateur pour le nettoyage complet de l'appareil.
- Les ouïes de ventilation doivent toujours être dégagées.
- Éliminez la poussière de ponçage qui adhère à l'aide d'un pinceau.

REMARQUE

- ▶ Vous pouvez commander des pièces détachées non listées (comme les balais de charbon, les interrupteurs par ex.) auprès de notre hotline du service après-vente.

Recyclage



L'emballage se compose de matériaux respectueux de l'environnement. Il peut être éliminé dans les conteneurs de recyclage locaux.



Ne jetez jamais les outils électriques avec les ordures ménagères !

Conformément à la directive européenne 2012/19/EU, les outils électriques usagés doivent faire l'objet d'un tri et d'un recyclage respectueux de l'environnement. Renseignez-vous auprès de votre mairie ou des services de votre commune pour connaître les possibilités de recyclage de votre appareil usagé.



Recyclez l'emballage d'une manière respectueuse de l'environnement. Observez le marquage sur les différents matériaux d'emballage et triez-les séparément si nécessaire. Les matériaux d'emballage sont repérés par des abréviations (a) et des numéros (b) qui ont la signification suivante : 1-7 : Plastiques, 20-22 : Papier et carton, 80-98 : Matériaux composites.



Renseignez-vous auprès de votre commune ou des services administratifs de votre ville pour connaître les possibilités de recyclage du produit usagé



Le produit recyclable doit être trié ou rapporté dans un point de collecte pour être recycle.

Garantie pour Kompernass Handels GmbH pour la Belgique

Chère cliente, cher client,

Cet appareil est garanti 3 ans à partir de la date d'achat. Si ce produit venait à présenter des vices, vous disposez de droits légaux face au vendeur de ce produit. Vos droits légaux ne sont pas restreints par notre garantie présentée ci-dessous.

Conditions de garantie

La période de garantie débute à la date d'achat. Veuillez bien conserver le ticket de caisse. Celui-ci servira de preuve d'achat.

Si dans un délai de trois ans suivant la date d'achat de ce produit, un vice de matériel ou de fabrication venait à apparaître, le produit sera réparé, remplacé gratuitement par nos soins ou le prix d'achat remboursé, selon notre choix. Cette prestation sous garantie nécessite, dans le délai de trois ans, la présentation de l'appareil défectueux et du justificatif d'achat (ticket de caisse) ainsi que la description brève du vice et du moment de son apparition.

Si le vice est couvert par notre garantie, vous recevrez le produit réparé ou un nouveau produit en retour. Aucune nouvelle période de garantie ne débute avec la réparation ou l'échange du produit.

Période de garantie et réclamation légale pour vices cachés

L'exercice de la garantie ne prolonge pas la période de garantie. Cette disposition s'applique également aux pièces remplacées ou réparées. Les dommages et vices éventuellement déjà présents à l'achat doivent être signalés immédiatement après le déballage. Toute réparation survenant après la période sous garantie fera l'objet d'une facturation.

Étendue de la garantie

L'appareil a été fabriqué avec soin conformément à des directives de qualité strictes et consciencieusement contrôlé avant sa livraison.

La prestation de la garantie s'applique aux vices de matériel et de fabrication. Cette garantie ne s'étend pas aux pièces du produit qui sont exposées à une usure normale et peuvent de ce fait être considérées comme pièces d'usure, ni aux détériorations de pièces fragiles, par ex. interrupteurs ou pièces en verre.

Cette garantie devient caduque si le produit est détérioré, utilisé ou entretenu de manière non conforme. Toutes les instructions listées dans le manuel d'utilisation doivent être exactement respectées pour une utilisation conforme du produit. Des buts d'utilisation et actions qui sont déconseillés dans le manuel d'utilisation, ou dont vous êtes avertis doivent également être évités.

Le produit est uniquement destiné à un usage privé et ne convient pas à un usage professionnel. La garantie est annulée en cas d'entretien incorrect et inapproprié, d'usage de la force et en cas d'intervention non réalisée par notre centre de service après-vente agréé.

La période de garantie ne s'applique pas dans les cas suivants

- usure normale de la capacité de l'accu
- utilisation commerciale du produit
- détérioration ou modification du produit par le client
- non-respect des consignes de sécurité et de maintenance, erreur d'utilisation
- dommages causés par des événements élémentaires

Procédure en cas de garantie

Afin de garantir un traitement rapide de votre demande, veuillez suivre les indications suivantes :

- Veuillez avoir à portée de main pour toutes questions le ticket de caisse et la référence article (par ex. IAN 12345) en tant que justificatif de votre achat.
- Vous trouverez la référence sur la plaque signalétique sur le produit, une gravure sur le produit, sur la page de garde du mode d'emploi (en bas à gauche) ou sur l'autocollant au dos ou sur le dessous du produit.

- Si des erreurs de fonctionnement ou d'autres vices venaient à apparaître, veuillez d'abord contacter le département service clientèle cité ci-dessous par **téléphone** ou par **e-mail**.
- Vous pouvez ensuite retourner un produit enregistré comme étant défectueux en joignant le ticket de caisse et en indiquant en quoi consiste le vice et quand il est survenu, sans devoir l'affranchir à l'adresse de service après-vente communiquée.



Sur www.lidl-service.com, vous pourrez télécharger ce mode d'emploi et de nombreux autres manuels, vidéos produit et logiciels d'installation.

Grâce à ce code QR, vous arriverez directement sur le site Lidl service après-vente (www.lidl-service.com) et vous pourrez ouvrir votre mode d'emploi en saisissant votre référence (IAN) 123456.

Garantie pour Kompernass Handels GmbH pour la France

Chère cliente, cher client,

Cet appareil est garanti 3 ans à partir de la date d'achat. Si ce produit venait à présenter des vices, vous disposez de droits légaux face au vendeur de ce produit. Vos droits légaux ne sont pas restreints par notre garantie présentée ci-dessous.

Conditions de garantie

La période de garantie débute à la date d'achat. Veuillez bien conserver le ticket de caisse. Celui-ci servira de preuve d'achat.

Si dans un délai de trois ans suivant la date d'achat de ce produit, un vice de matériel ou de fabrication venait à apparaître, le produit sera réparé, remplacé gratuitement par nos soins ou le prix d'achat remboursé, selon notre choix. Cette prestation sous garantie nécessite, dans le délai de trois ans, la présentation de l'appareil défectueux et du justificatif d'achat (ticket de caisse) ainsi que la description brève du vice et du moment de son apparition.

Si le vice est couvert par notre garantie, vous recevrez le produit réparé ou un nouveau produit en retour. Aucune nouvelle période de garantie ne débute avec la réparation ou l'échange du produit.

Période de garantie et réclamation légale pour vices cachés

L'exercice de la garantie ne prolonge pas la période de garantie. Cette disposition s'applique également aux pièces remplacées ou réparées. Les dommages et vices éventuellement déjà présents à l'achat doivent être signalés immédiatement après le déballage. Toute réparation survenant après la période sous garantie fera l'objet d'une facturation.

Étendue de la garantie

L'appareil a été fabriqué avec soin conformément à des directives de qualité strictes et consciencieusement contrôlé avant sa livraison.

La prestation de la garantie s'applique aux vices de matériel et de fabrication. Cette garantie ne s'étend pas aux pièces du produit qui sont exposées à une usure normale et peuvent de ce fait être considérées comme pièces d'usure, ni aux détériorations de pièces fragiles, par ex. interrupteurs ou pièces en verre.

Cette garantie devient caduque si le produit est détérioré, utilisé ou entretenu de manière non conforme. Toutes les instructions listées dans le manuel d'utilisation doivent être exactement respectées pour une utilisation conforme du produit. Des buts d'utilisation et actions qui sont déconseillés dans le manuel d'utilisation, ou dont vous êtes avertis doivent également être évités.

Le produit est uniquement destiné à un usage privé et ne convient pas à un usage professionnel. La garantie est annulée en cas d'entretien incorrect et inapproprié, d'usage de la force et en cas d'intervention non réalisée par notre centre de service après-vente agréé.

Article L217-16 du Code de la consommation

Lorsque l'acheteur demande au vendeur, pendant le cours de la garantie commerciale qui lui a été consentie lors de l'acquisition ou de la réparation d'un bien meuble, une remise en état couverte par la garantie, toute période d'immobilisation d'au moins sept jours vient s'ajouter à la durée de la garantie qui restait à courir. Cette période court à compter de la demande d'intervention de l'acheteur ou de la mise à disposition pour réparation du bien en cause, si cette mise à disposition est postérieure à la demande d'intervention.

Indépendamment de la garantie commerciale souscrite, le vendeur reste tenu des défauts de conformité du bien et des vices rédhibitoires dans les conditions prévues aux articles L217-4 à L217-13 du Code de la consommation et aux articles 1641 à 1648 et 2232 du Code Civil.

Article L217-4 du Code de la consommation

Le vendeur livre un bien conforme au contrat et répond des défauts de conformité existant lors de la délivrance. Il répond également des défauts de conformité résultant de l'emballage, des instructions de montage ou de l'installation lorsque celle-ci a été mise à sa charge par le contrat ou a été réalisée sous sa responsabilité.

Article L217-5 du Code de la consommation

Le bien est conforme au contrat :

- 1° S'il est propre à l'usage habituellement attendu d'un bien semblable et, le cas échéant :
 - s'il correspond à la description donnée par le vendeur et posséder les qualités que celui-ci a présentées à l'acheteur sous forme d'échantillon ou de modèle ;
 - s'il présente les qualités qu'un acheteur peut légitimement attendre eu égard aux déclarations publiques faites par le vendeur, par le producteur ou par son représentant, notamment dans la publicité ou l'étiquetage ;
- 2° Ou s'il présente les caractéristiques définies d'un commun accord par les parties ou être propre à tout usage spécial recherché par l'acheteur, porté à la connaissance du vendeur et que ce dernier a accepté.

Article L217-12 du Code de la consommation

L'action résultant du défaut de conformité se prescrit par deux ans à compter de la délivrance du bien.

Article 1641 du Code civil

Le vendeur est tenu de la garantie à raison des défauts cachés de la chose vendue qui la rendent impropre à l'usage auquel on la destine, ou qui diminuent tellement cet usage que l'acheteur ne l'aurait pas acquise, ou n'en aurait donné qu'un moindre prix, s'il les avait connus.

Article 1648 1er alinéa du Code civil

L'action résultant des vices rédhibitoires doit être intentée par l'acquéreur dans un délai de deux ans à compter de la découverte du vice.

Les pièces détachées indispensables à l'utilisation du produit sont disponibles pendant la durée de la garantie du produit.

La période de garantie ne s'applique pas dans les cas suivants

- usure normale de la capacité de l'accu
- utilisation commerciale du produit
- détérioration ou modification du produit par le client
- non-respect des consignes de sécurité et de maintenance, erreur d'utilisation
- dommages causés par des événements élémentaires

Procédure en cas de garantie

Afin de garantir un traitement rapide de votre demande, veuillez suivre les indications suivantes :

- Veuillez avoir à portée de main pour toutes questions le ticket de caisse et la référence article (par ex. IAN 12345) en tant que justificatif de votre achat.
- Vous trouverez la référence sur la plaque signalétique sur le produit, une gravure sur le produit, sur la page de garde du mode d'emploi (en bas à gauche) ou sur l'autocollant au dos ou sur le dessous du produit.
- Si des erreurs de fonctionnement ou d'autres vices venaient à apparaître, veuillez d'abord contacter le département service clientèle cité ci-dessous par **téléphone** ou par **e-mail**.
- Vous pouvez ensuite retourner un produit enregistré comme étant défectueux en joignant le ticket de caisse et en indiquant en quoi consiste le vice et quand il est survenu, sans devoir l'affranchir à l'adresse de service après-vente communiquée.



Sur www.lidl-service.com, vous pourrez télécharger ce mode d'emploi et de nombreux autres manuels, vidéos produit et logiciels d'installation.

Grâce à ce code QR, vous arriverez directement sur le site Lidl service après-vente (www.lidl-service.com) et vous pourrez ouvrir votre mode d'emploi en saisissant votre référence (IAN) 123456.

REMARQUE

- Pour les outils Parkside et Florabest, veuillez ne renvoyer que l'article défectueux, sans accessoire (par ex. sans batterie, mallette de rangement, outil de montage, etc.).

Service après-vente

FR Service France

Tel.: 0800 919270

E-Mail: kompennass@lidl.fr

BE Service Belgique

Tel.: 070 270 171 (0,15 EUR/Min.)

E-Mail: kompennass@lidl.be

IAN 314188_2001

Importateur

Veuillez tenir compte du fait que l'adresse suivante n'est pas une adresse de service après-vente. Veuillez d'abord contacter le service mentionné.

KOMPENASS HANDELS GMBH

BURGSTRASSE 21

44867 BOCHUM

ALLEMAGNE

www.kompennass.com

Traduction de la déclaration de conformité originale

Nous soussignés, KOMPENASS HANDELS GMBH, responsable du document : M. Semi Uguzlu, BURGSTR. 21, 44867 BOCHUM, ALLEMAGNE, déclarons par la présente que ce produit est en conformité avec les normes, documents normatifs et directives CE suivants :

Directive relative aux machines

(2006/42/CE)

Compatibilité électromagnétique

(2014/30/EU)

Directive RoHS

(2011/65/EU)*

* La seule responsabilité pour l'établissement de cette déclaration de conformité incombe au fabricant. L'objet de la déclaration décrit ci-dessus répond aux prescriptions de la directive 2011/65/EU du Parlement européen et du Conseil en date du 8 juin 2011 visant la restriction de l'utilisation de certaines substances dangereuses dans les appareils électriques et électroniques.

Normes harmonisées appliquées

EN 60745-1:2009/A11:2010

EN 60745-2-3:2011/A13:2015

EN 55014-1:2017

EN 55014-1:2006/A2:2011

EN 55014-2:2015

EN 55014-2:1997/A2:2008

EN 61000-3-2:2014

EN 61000-3-3:2013

EN 50581:2012

Désignation du type de la machine : Meuleuse d'angle PWS 125 F5

Année de fabrication : 01-2020

Numéro de série : IAN 314188_2001

Bochum, le 16/09/2020



Semi Uguzlu

- Responsable qualité -

Sous réserve de modifications techniques à des fins de perfectionnement.

Inhoud

Inleiding	52
Gebruik in overeenstemming met bestemming	52
Onderdelen	52
Inhoud van het pakket	53
Technische gegevens	53
Algemene veiligheidsvoorschriften voor elektrische gereedschappen	53
1. Veiligheid op de werkplek	54
2. Elektrische veiligheid	54
3. Veiligheid van personen	54
4. Gebruik en behandeling van het elektrische gereedschap	55
5. Service	55
Veiligheidsvoorschriften voor alle toepassingen	56
Terugslag en bijbehorende veiligheidsvoorschriften	57
Bijzondere veiligheidsvoorschriften voor slijpen en doorslijpen	58
Verdere bijzondere veiligheidsvoorschriften voor doorslijpen	58
Toegestane accessoires	59
Opbergen en onderhoud van aanbevolen hulpstukken	59
Werkinstructies	59
Bediening	61
Beschermkap monteren/verstellen	61
Hulphandgreep monteren	61
Afbraam-/doorslijpschijf monteren/vervangen	61
In- en uitschakelen	62
Toerental instellen	62
Onderhoud en reiniging	63
Afvoeren	63
Garantie van Kompernaß Handels GmbH	64
Service	65
Importeur	65
Vertaling van de oorspronkelijke conformiteitsverklaring	66

HAAKSE SLIJPER PWS 125 F5

Inleiding

Hartelijk gefeliciteerd met de aankoop van uw nieuwe apparaat. U hebt hiermee gekozen voor een hoogwaardig product. De gebruiksaanwijzing maakt deel uit van dit product. Deze bevat belangrijke aanwijzingen voor veiligheid, gebruik en afvoer. Lees alle bedienings- en veiligheidsvoorschriften voordat u het product in gebruik neemt. Gebruik het product uitsluitend op de voorgeschreven wijze en voor de aangegeven doeleinden. Geef alle documenten mee als u het product overdraagt aan een derde.

Gebruik in overeenstemming met bestemming

Het apparaat is geschikt voor het doorslijpen en afbramen van metalen, beton en tegels zonder gebruik van water. Elk ander gebruik of elke wijziging van het apparaat geldt als niet in overeenstemming met de bestemming en brengt ernstig gevaar voor ongelukken met zich mee. Voor schade die voortvloeit uit oneigenlijk gebruik aanvaarden wij geen aansprakelijkheid. Het apparaat is niet bestemd voor bedrijfsmatig of commercieel gebruik.

Toelichting bij de symbolen

	Lees de originele gebruiksaanwijzing en de veiligheidsvoorschriften voordat u het apparaat in gebruik neemt.
	Beschadigde doorslijp- of afbraamschijven gebruiken is gevaarlijk en kan leiden tot ernstig letsel!
	Diameter van de schijf
	Haakse slijper
	Draag een veiligheidsbril!
	Draag gehoorbescherming!

	Draag veiligheidsschoenen!
	Draag veiligheidshandschoenen!
	Draag een stofmasker!
	Niet gebruiken voor nat slijpen
	Niet gebruiken voor het slijpen van zijkanten
	Bestemd voor metaalslijpen

Onderdelen

- 1 Regelwiel voor toerental
- 2 Aan-/uitknop
- 3 Inschakelblokkering
- 4 Reservekoolborstels
- 5 Afdekplaatje koolborstels
- 6 Hulphandgreep
- 6a Gereedschapshouder voor pensleutel
- 7 Beschermkap
- 8 Montagering
- 9 Schroeven
- 10 Beschermkapborging
- 11 Asvergrendelknop
- 12 Schroefdraad (3x) voor hulphandgreep
- 13 Spanmoer (zie afb. B)
- 14 As (zie afb. B)
- 15 Flens (zie afb. B)
- 16 Pensleutel (zie afb. C)
- 17 Uitstulpingen

Inhoud van het pakket

- 1 haakse slijper
- 1 hulphandgreep
- 1 beschermkap
- 1 pensleutel
- 1 doorslijpschijf
- 2 reservekoolborstels
- 1 gebruiksaanwijzing

Technische gegevens

Nominale spanning	230 V ~ 50 Hz (wisselstroom)
Nominaal vermogen	1200 W
Nominaal toerental	n 3000-12000 min ⁻¹
Schijfmaat	Ø 125 mm
Schroefdraad	M14
Beschermingsklasse	II/□ (dubbel geïsoleerd)

Geluids- en trillingsgegevens

Gemeten waarde voor geluid vastgesteld conform EN 60745. Het A-gewogen geluidsniveau van het elektrische gereedschap bedraagt typisch:

Geluidsemisiewaarde

Geluidsdrukkniveau	$L_{PA} = 91,6 \text{ dB (A)}$
Onzekerheid	$K = 3 \text{ dB}$
Geluidsvermogensniveau	$L_{WA} = 102,6 \text{ dB (A)}$
Onzekerheid	$K = 3 \text{ dB}$

Draag gehoorbescherming!

Totale trillingswaarde

Vlakschuren	$a_{h, AG} = 10,129 \text{ m/s}^2$
Onzekerheid	$K = 1,5 \text{ m/s}^2$

OPMERKING

- ▶ De vermelde totale trillingswaarden en de vermelde geluidsemisiewaarden zijn in een genormeerde testopstelling gemeten en kunnen ook worden gebruikt voor vergelijking van een elektrisch gereedschap met een ander elektrisch gereedschap.
- ▶ De vermelde totale trillingswaarden en trillingsemisiewaarden kunnen ook worden gebruikt voor een voorlopige inschatting van de belasting.

⚠ WAARSCHUWING!

- ▶ De trillings- en geluidsemisieniveaus kunnen tijdens het daadwerkelijke gebruik van het elektrische gereedschap afwijken van de vermelde waarden, afhankelijk van de aard en het gebruik van het elektrische gereedschap, en in het bijzonder afhankelijk van het soort werkstuk dat wordt bewerkt.
- ▶ Probeer de belasting zo klein mogelijk te houden. Om de trillingsbelasting te reduceren, kunt u bijvoorbeeld handschoenen dragen tijdens het gebruik van het gereedschap en slechts beperkte tijd met het gereedschap werken. Daarbij dient u rekening te houden met alle aspecten van de bedrijfscyclus (bijvoorbeeld perioden waarin het gereedschap is uitgeschakeld en perioden waarin het gereedschap weliswaar is ingeschakeld, maar niet wordt belast).



Algemene veiligheidsvoorschriften voor elektrische gereedschappen

⚠ WAARSCHUWING!

- ▶ Lees alle veiligheidsvoorschriften en aanwijzingen. Het niet naleven van de veiligheidsvoorschriften en aanwijzingen kan elektrische schokken, brand en/of ernstig letsel veroorzaken.

Bewaar alle veiligheidsvoorschriften en -aanwijzingen voor toekomstig gebruik.

De in de veiligheidsinstructies gebruikte term “elektrisch gereedschap” heeft betrekking op elektrische gereedschappen die op netvoeding werken (met snoer) en op elektrische gereedschappen die op accu's werken (zonder snoer).

1. Veiligheid op de werkplek

- a) **Houd uw werkomgeving schoon en goed verlicht.** Wanorde en een niet-verlichte werkomgeving kunnen leiden tot ongelukken.
- b) **Gebruik het elektrische gereedschap niet in explosiegevaarlijke omgevingen waarin zich brandbare vloeistoffen, gassen of stof bevinden.** Elektrisch gereedschap geeft vonken af die stof of dampen kunnen doen ontvlammen.
- c) **Houd kinderen en andere personen uit de buurt tijdens het gebruik van het elektrische gereedschap.** Als u afgeleid raakt, zou u de controle over het apparaat kunnen verliezen.

2. Elektrische veiligheid

- a) **De stekker van het elektrische gereedschap moet in het stopcontact passen.** De stekker mag op geen enkele wijze worden veranderd. Gebruik geen verloopstekker in combinatie met gearde elektrische gereedschappen. Onveranderde stekkers en passende stopcontacten verminderen het risico op elektrische schokken.
- b) **Voorkom lichamelijk contact met gearde oppervlakken, zoals buizen, verwarmingen, fornuizen en koelkasten.** Er bestaat een verhoogd risico op een elektrische schok als uw lichaam geard is.
- c) **Houd elektrisch gereedschap uit de buurt van regen of vocht.** Als er water in een elektrisch apparaat binnendringt, bestaat er een verhoogde kans op een elektrische schok.

- d) **Gebruik het netsnoer niet voor een ander gebruik dan het bedoelde gebruik, bijvoorbeeld om het elektrische gereedschap te dragen, om het op te hangen of om de stekker uit het stopcontact te trekken.** Houd het snoer uit de buurt van hitte, olie, scherpe randen of bewegende onderdelen. Beschadigde of verwarde snoeren verhogen de kans op een elektrische schok.
- e) **Wanneer u buitenshuis met elektrisch gereedschap werkt, gebruik dan alleen verlengsnoeren die geschikt zijn voor gebruik buitenshuis.** Het gebruik van een verlengsnoer dat geschikt is voor gebruik buitenshuis, vermindert het risico op een elektrische schok.
- f) **Gebruik een aardlekschakelaar als het gebruik van het elektrische gereedschap in een vochtige omgeving onvermijdelijk is.** Het gebruik van een aardlekschakelaar vermindert het risico op een elektrische schok.

3. Veiligheid van personen

- a) **Wees altijd alert, let op wat u doet en gebruik uw gezond verstand bij het gebruik van elektrisch gereedschap.** Gebruik geen elektrisch gereedschap als u moe bent of onder invloed bent van drugs, alcohol of medicijnen. Een moment van onoplettendheid kan bij het gebruik van het elektrische gereedschap al tot ernstig letsel leiden.
- b) **Draag persoonlijke beschermingsmiddelen en draag altijd een veiligheidsbril.** Persoonlijke beschermingsmiddelen dragen, zoals een stofmasker, antislip-veiligheidsschoenen, een veiligheidshelm of gehoorbescherming, al naar gelang het type en het gebruik van het elektrische gereedschap, vermindert het risico op letsel.
- c) **Voorkom onbedoelde inschakeling.** Zorg ervoor dat het elektrische gereedschap is uitgeschakeld voordat u het aansluit op de netvoeding en/of de accu, het optilt of draagt. Als u bij het dragen van het elektrische gereedschap uw vinger op de aan-/uitknop houdt of het apparaat al ingeschakeld op de netvoeding aansluit, kan dit tot ongelukken leiden.

- d) Verwijder het afstelgereedschap of de sleutel voordat u het elektrische gereedschap aanzet. Gereedschap of een sleutel die zich in een draaiend onderdeel van het apparaat bevindt, kan letsel tot gevolg hebben.
 - e) Voorkom een abnormale lichaamshouding. Zorg dat u stevig staat en bewaar altijd uw evenwicht. Op die manier kunt u het elektrische gereedschap in onverwachte situaties beter onder controle houden.
 - f) Draag geschikte kleding. Draag geen wijde kleding of sieraden. Houd haar, kleding en handschoenen uit de buurt van bewegende onderdelen. Loszittende kleding, sieraden of haren kunnen door bewegende onderdelen gegrepen worden.
 - g) Als het mogelijk is om stofafzuigings- en opvangvoorzieningen te installeren, zorg er dan voor dat deze zijn aangesloten en correct worden gebruikt. Het gebruik van een stofafzuiging kan risico's door stof beperken.
- d) Berg elektrisch gereedschap buiten het bereik van kinderen op wanneer het niet in gebruik is. Zorg ervoor dat het apparaat niet wordt gebruikt door personen die hiermee niet vertrouwd zijn of die deze instructies niet hebben gelezen. Elektrisch gereedschap is gevaarlijk als het door onervaren personen worden gebruikt.
 - e) Onderhoud elektrisch gereedschap zorgvuldig. Controleer of bewegende onderdelen naar behoren werken en niet klemmen, en of er geen onderdelen gebroken of zodanig beschadigd zijn dat daardoor de werking van het elektrische gereedschap nadelig wordt beïnvloed. Laat beschadigde onderdelen repareren voordat u het apparaat in gebruik neemt. Veel ongelukken zijn het gevolg van slecht onderhoud van elektrisch gereedschap.
 - f) Houd snijgereedschappen scherp en schoon. Met zorg onderhouden zagen met scherpe zaagvlakken lopen minder vaak vast en zijn gemakkelijker te sturen.
 - g) Gebruik elektrisch gereedschap, accessoires, hulpstukken en dergelijke in overeenstemming met deze instructies. Houd daarbij rekening met de werkomstandigheden en de te verrichten werkzaamheden. Het gebruik van elektrisch gereedschap voor andere doeleinden dan de beoogde toepassingen kan tot gevaarlijke situaties leiden.

4. Gebruik en behandeling van het elektrische gereedschap

- a) Voorkom overbelasting van het apparaat. Gebruik voor uw werkzaamheden het daarvoor voorziene elektrische gereedschap. Met een passend elektrisch apparaat werkt u beter en veiliger in het aangegeven vermogensbereik.
- b) Gebruik geen elektrisch gereedschap waarvan de aan-/uitknop defect is. Elektrisch gereedschap dat niet meer aan- of uitgezet kan worden, is gevaarlijk en moet gerepareerd worden.
- c) Haal de stekker uit het stopcontact en/of verwijder de accu voordat u het apparaat instelt, accessoires verwisselt of het apparaat weglegt. Deze voorzorgsmaatregel voorkomt dat het elektrische gereedschap onbedoeld kan worden gestart.

5. Service

- a) Laat uw elektrische gereedschap alleen door gekwalificeerde vakmensen en uitsluitend met originele vervangingsonderdelen repareren. Op die manier blijft de veiligheid van het elektrische gereedschap gewaarborgd.
- b) Laat de vervanging van de stekker of het netsnoer altijd over aan de fabrikant van het elektrische apparaat of aan zijn klantenservice. Op die manier blijft de veiligheid van het elektrische gereedschap gewaarborgd.

Veiligheidsvoorschriften voor alle toepassingen

Gemeenschappelijke veiligheidsvoorschriften voor slijpen en doorslijpen

- a) Dit elektrische gereedschap moet worden gebruikt als slijper en doorslijpmachine. Neem alle veiligheidsvoorschriften, aanwijzingen, afbeeldingen en gegevens in acht die bij het apparaat worden meegeleverd. Als u de volgende aanwijzingen niet opvolgt, kan dit een elektrische schok, brand en/of ernstig letsel tot gevolg hebben.
- b) Dit elektrische gereedschap is niet geschikt voor schuren met schuurpapier, werkzaamheden met staalborstels en polijsten. Gebruik waarvoor het elektrische gereedschap niet geschikt is, kan leiden tot gevaar en letsel.
- c) Gebruik geen accessoires die niet speciaal door de fabrikant voor dit elektrische gereedschap zijn voorzien en aanbevolen. Het feit dat accessoires op uw elektrische gereedschap kunnen worden bevestigd, garandeert nog geen veilig gebruik.
- d) Het toegestane toerental van het hulpstuk moet minstens even hoog zijn als het maximale toerental dat op het elektrische gereedschap is vermeld. Accessoires die sneller draaien dan toegestaan, kunnen breken en worden weggeslingerd.
- e) De buitendiameter en dikte van het hulpstuk moeten overeenkomen met de specificaties van uw elektrische gereedschap. Verkeerd bemeten hulpstukken kunnen niet voldoende worden afgeschermd of bestuurd.
- f) Hulpstukken met schroefdraad dienen precies op de schroefdraad van de slijpas te passen. Bij hulpstukken die met een flens worden gemonteerd, dient de gatdiameter van het hulpstuk te passen op de asdiameter van de flens. Hulpstukken die niet exact op het elektrische gereedschap worden bevestigd, draaien ongelijkmatig, trillen hevig en kunnen leiden tot controleverlies.
- g) Gebruik geen beschadigde hulpstukken. Controleer voor elk gebruik opzetschappen zoals slijpschijven op splinters en barsten, afbraamschijven op barsten en (ernstige) slijtage, en staalborstels op losse of gebroken staalraden. Als het elektrische gereedschap of het hulpstuk valt, dient u te controleren of het beschadigd is, of een onbeschadigd hulpstuk te gebruiken. Als u het hulpstuk hebt gecontroleerd en teruggeplaatst, dient u het apparaat een minuut lang op maximaal toerental te laten draaien, waarbij u ervoor zorgt dat iedereen, ook uzelf, buiten het vlak van het roterende hulpstuk blijft. Beschadigde hulpstukken breken meestal tijdens deze testperiode.
- h) Draag persoonlijke beschermingsmiddelen. Gebruik al naar gelang de toepassing een volledig gelaatsmasker, oogbescherming of een veiligheidsbril. Voor zover relevant draagt u een stofmasker, gehoorbescherming, veiligheidshandschoenen of een speciale schort, die u beschermt tegen kleine slijpen en materiaaldeeltjes. De ogen moeten worden beschermd tegen rondvliegende deeltjes die bij verschillende toepassingen ontstaan. Een stof- of ademhalingsmasker moet het stof filteren dat bij het gebruik van het gereedschap ontstaat. Als u lange tijd bent blootgesteld aan lawaai, kunt u gehoorverlies lijden.
- i) Let op dat anderen een veilige afstand tot uw werkomgeving houden. Iedereen die de werkomgeving betreedt, moet persoonlijke beschermingsmiddelen dragen. Afgebroken stukken van het werkstuk of gebroken hulpstukken kunnen worden weggeslingerd en verwondingen veroorzaken, ook buiten het directe werkgebied.
- j) Pak het elektrische gereedschap alleen vast aan de geïsoleerde greepvlakken wanneer u werkzaamheden uitvoert waarbij het hulpstuk verborgen elektriciteitsleidingen of het stroomsnoer kan raken. Bij contact met een leiding waar spanning op staat, kunnen ook metalen onderdelen van het apparaat onder spanning komen te staan en een elektrische schok veroorzaken.

- k) **Houd het snoer weg van roterende hulpstukken.** Als u de controle verliest over het apparaat, kan het snoer worden doorgesneden of gegrepen en kan uw hand of arm in het roterende hulpstuk terechtkomen.
- l) **Leg het elektrische gereedschap nooit neer voordat het hulpstuk volledig tot stilstand is gekomen.** Het roterende hulpstuk kan in contact komen met het vlak waarop het wordt neergelegd, zodat u de controle kunt verliezen over het elektrische gereedschap.
- m) **Laat het elektrische gereedschap niet draaien terwijl u het draagt.** Uw kleding kan door toevallig contact met het roterende hulpstuk worden gegrepen en het hulpstuk kan zich in uw lichaam boren.
- n) **Reinig regelmatig de ventilatiespleten van uw elektrische gereedschap.** De motorventilator zuigt stof in de behuizing, en een sterke opeenhoping van metaalstof kan elektrische gevaaren veroorzaken.
- o) **Gebruik het elektrische gereedschap niet in de buurt van brandbare materialen.** Vonken kunnen deze materialen doen ontvlammen.
- p) **Gebruik geen hulpstukken die vloeibare koelstoffen nodig hebben.** Het gebruik van water of andere vloeibare koelmiddelen kan leiden tot een elektrische schok.

Terugslag en bijbehorende veiligheidsvoorschriften

Een terugslag is een plotselinge reactie door een hulpstuk dat blijft haken of blokkeert, zoals een slijpschijf, slijpplaat, staalborstel enz. Het vasthaken of blokkeren zorgt ervoor dat het roterende hulpstuk abrupt stopt. Daardoor schiet het elektrische gereedschap op het blokkeerpunt weg, tegen de draairichting van het hulpstuk in.

Als bijv. een slijpschijf in het werkstuk blijft haken of wordt belemmerd, kan de in het werkstuk snijdende rand van de slijpschijf vastlopen, waardoor de slijpschijf losbreekt of een terugslag veroorzaakt. De slijpschijf draait dan naar de gebruiker toe of van hem weg, al naargelang de draairichting van de schijf op het blokkeerpunt. Hierbij kan de slijpschijf ook breken.

Een terugslag is het gevolg van onjuist gebruik van het elektrische gereedschap. Dit is te voorkomen door passende voorzorgsmaatregelen, zoals hieronder beschreven.

- a) **Houd het elektrische gereedschap goed vast en breng uw lichaam en armen in een positie waarin u de terugslagkrachten kunt opvangen. Gebruik altijd de extra handgreep, indien aanwezig, om een zo groot mogelijke controle te hebben over terugslagkrachten of reactie-momenten wanneer het apparaat op volle toeren draait.** Degene die de machine bedient kan door passende veiligheidsmaatregelen de terugslag- en reactiekrachten beheersen.
- b) **Breng uw hand nooit in de buurt van roterende hulpstukken.** De schijf kan bij een terugslag over uw hand bewegen.
- c) **Vermijd met uw lichaam de zone waarin het elektrische gereedschap wegschiet bij een terugslag.** Door de terugslag schiet het elektrische gereedschap in de tegengestelde richting van de draaibeweging van de doorslijpschijf op het blokkeerpunt.
- d) **Werk bijzonder voorzichtig in de buurt van hoeken, scherpe randen enz. Voorkom dat het hulpstuk uit het werkstuk terugslaat en vastloopt.** Het roterende opzetgereedschap heeft de neiging vast te lopen bij hoeken, scherpe randen of wanneer het afketst. Dit veroorzaakt verlies aan controle of een terugslag.
- e) **Gebruik geen kettingzaagblad of getand zaagblad.** Dergelijke opzetgereedschappen veroorzaken vaak een terugslag of het verlies van de controle over het persluchtgereedschap.

Bijzondere veiligheidsvoorschriften voor slijpen en doorslijpen

- a) Gebruik uitsluitend de voor uw elektrische gereedschap toegestane slijpmiddelen en de voor deze slijpmiddelen bestemde beschermkap. Slijpmiddelen die niet bedoeld zijn voor het elektrische gereedschap, kunnen niet voldoende worden afgeschermd en zijn onveilig.
- b) Gekropte slijpschijven moeten zodanig worden gemonteerd, dat het slijpvlak niet uitsteekt over de rand van de beschermkap. Een ondeskundig gemonteerde slijpschijf, die over de rand van de beschermkap uitsteekt, kan niet afdoende worden afgeschermd.
- c) De beschermkap moet veilig zijn aangebracht op het elektrische gereedschap en voor een maximale veiligheid zodanig ingesteld zijn, dat een zo klein mogelijk deel van de slijpschijf onbeschermd naar de gebruiker gericht is. De beschermkap moet de gebruiker beschermen tegen afbrekend materiaal, toevallig contact met de slijpschijf en vonken die de kleding kunnen doen ontbranden.
- d) Slijpmiddelen mogen alleen worden gebruikt voor de aanbevolen toepassingen.
Bijvoorbeeld: slijp nooit met het zijvlak van een doorslijpschijf. Doorslijpschijven zijn bedoeld voor het doorslijpen van materiaal met de rand van de schijf. Door zijdelingse krachtwerving op deze doorslijpschijven kunnen ze breken.
- e) Gebruik altijd onbeschadigde spanflenzen van de juiste grootte en vorm voor de door u gekozen doorslijpschijf. Geschikte flenzen steunen de slijpschijf en beperken zo het risico van breken van de slijpschijf. Flenzen voor doorslijpschijven kunnen verschillend zijn van de flenzen voor andere slijpschijven.
- f) Gebruik geen versleten slijpschijven van grotere elektrische gereedschappen. Slijpschijven voor grotere elektrische gereedschappen zijn niet ontworpen voor de hogere toerentallen van kleinere elektrische gereedschappen en kunnen breken.

Verdere bijzondere veiligheidsvoorschriften voor doorslijpen

- a) Voorkom dat de doorslijpschijf blokkeert of dat er te hard op wordt gedrukt. Snijd niet te diep. Overbelasting van de doorslijpschijf verhoogt de kans op kantelen of blokkeren en dus de mogelijkheid van een terugslag of een breuk van de slijpschijf.
- b) Mijd de zone voor en achter de roterende doorslijpschijf. Als u de doorslijpschijf in het werkstuk van u weg beweegt, kan in geval van een terugslag het elektrische gereedschap met de roterende schijf direct naar u toe schieten.
- b) Als de doorslijpschijf vastloopt of als u het werk onderbreekt, schakel dan het apparaat uit en houd het stil tot de schijf stil staat. Probeer nooit de nog draaiende doorslijpschijf uit de snede te trekken, anders kan een terugslag optreden. Zoek en verwijder de oorzaak van het vastklemmen.
- d) Schakel het elektrische gereedschap niet opnieuw in zolang het zich in het werkstuk bevindt. Laat de doorslijpschijf eerst het volledige toerental bereiken, alvorens voorzichtig verder te gaan met het snijden. Anders kan de schijf zich vasthaken, uit het werkstuk schieten of een terugslag veroorzaken.
- e) Ondersteun platen of grote werkstukken om het risico op een terugslag door een vastgelopen doorslijpschijf te verminderen. Grote werkstukken kunnen onder hun eigen gewicht doorbuigen. Het werkstuk moet aan beide zijden worden ondersteund, zowel in de buurt van de doorslijpschijf als aan de rand.
- f) Wees bijzonder voorzichtig bij "invalsnedes" in bestaande wanden of andere niet goed zichtbare plaatsen. De invallende doorslijpschijf kan bij het snijden in gas- of waterleidingen, elektrische leidingen of andere objecten een terugslag veroorzaken.

Toegestane accessoires

	Max. diameter Ø (mm)	Max. dikte (mm)	Schroefdraad (mm)	Toerental (min ⁻¹)	Omwentelingssnelheid (m/s)	Gereedschap	Beschermkap
Doorslijpschijven	125	3	M14	6500	80	Pensleutel	Ja
Afbraamschijven	125	6	M14	6500	80	Pensleutel	Ja

Opbergen en onderhoud van aanbevolen hulpstukken

- Schuurgereedschappen moeten voorzichtig worden behandeld en vervoerd.
- Slijpgereedschappen moeten zodanig worden bewaard dat ze niet worden blootgesteld aan mechanische beschadigingen of omgevingsinvloeden (bijv. vocht).

Werkinstructies

OPMERKING

- ▶ Slijpschijven mogen alleen worden gebruikt voor de aanbevolen toepassingen. Anders kunnen ze breken, beschadigd worden en verwondingen veroorzaken.

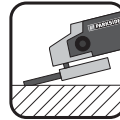

Afbramen

Gebruik nooit doorslijpschijven voor het afbramen!

- Beweeg de haakse slijper met gematigde druk heen en weer over het werkstuk.
- Beweeg bij zacht materiaal de afbraamschijf in een vlakke hoek over het werkstuk, bij hard materiaal in een iets steilere hoek.

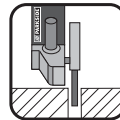

Doorslijpen

Gebruik nooit afbraamschijven voor het doorslijpen!

- Gebruik alleen gekeurde vezelversterkte doorslijp- of slijpschijven die zijn toegelaten voor een omwentelingssnelheid van minstens 80 m/s.

⚠ VOORZICHTIG!

- ▶ Het slijpgereedschap draait nog verder nadat het is uitgeschakeld. Rem het niet af door zijdelingse tegendruk uit te oefenen.
- **Zet het werkstuk vast.** Gebruik lijmklemmen/ een bankschroef om het werkstuk vast te zetten. Het blijft dan beter op zijn plaats dan wanneer u het met de hand vasthoudt.
- **Schakel het apparaat altijd uit voordat u het neerlegt en wacht tot het apparaat tot stilstand is gekomen.**
- **Ontgrendel bij een stroomstoring of wanneer de stekker wordt uitgetrokken, meteen de aan-/uitknop.** Zet hem op de stand UIT. Hierdoor wordt voorkomen dat het apparaat ongecontroleerd opnieuw start.
- **Gebruik het apparaat alleen voor droog (door-)slijpen.**
- De hulphandgreep  moet bij alle werkzaamheden op het apparaat gemonteerd zijn.
- **Asbesthoudend materiaal mag niet worden bewerkt.** Asbest is kankerverwekkend.



Tip! Zo handelt u correct.

⚠ GEVAAR! BEWEEG HET APPARAAT ALTIJD TEGEN DE DRAAIRICHTING IN DOOR HET WERKSTUK.

- ▶ Bij tegenovergestelde richting bestaat het risico op een terugslag. Het apparaat kan uit de snede worden geduwd.
- **Beweeg het apparaat altijd ingeschakeld tegen het werkstuk.** Til het apparaat na de bewerking van het werkstuk op en schakel het pas dan uit.
- **Houd het apparaat tijdens de werkzaamheden altijd met beide handen vast.** Zorg ervoor dat u stevig staat.

- Voor het beste slijpresultaat beweegt u het apparaat gelijkmatig in een hoek van 15° tot 30° (tussen slijpschijf en werkstuk) op het werkstuk heen en weer.
- **Bij het bewerken van schuine oppervlakken mag het apparaat niet met grote kracht op het werkstuk worden geduwd.** Als het toerental sterk afneemt, moet u de aandrukkracht beperken, zodat u veilig en efficiënt kunt werken. Als het apparaat plotseling volledig remt of blokkeert, moet de elektrische stroom meteen worden uitgeschakeld.
- **Loskoppelen:** werk met matige voorwaartse beweging en kantel de doorslijpschijf niet.
- **Afbraam- en doorslijpschijven worden zeer heet tijdens het werken; laat ze volledig afkoelen alvorens ze aan te raken.**
- **Gebruik het apparaat nooit voor doeleinden waarvoor het niet bestemd is.**
- **Let er altijd op dat het apparaat is uitgeschakeld, alvorens de stekker in het stopcontact te steken.**
- **Trek bij gevaar direct de stekker uit het stopcontact.** Zorg ervoor dat het apparaat en de stekker goed toegankelijk zijn en in geval van nood probleemloos bereikbaar zijn.
- **Haal tijdens pauzes, voor alle werkzaamheden aan het apparaat en als het apparaat niet wordt gebruikt, de stekker uit het stopcontact.** Het apparaat moet altijd schoon, droog en vrij van olie of smeervet zijn.
- **Blijf altijd alert! Let altijd op wat u doet en gebruik uw gezond verstand.** Gebruik het apparaat in geen geval wanneer u niet geconcentreerd bent of als u zich onwel voelt.



⚠ WAARSCHUWING!
Draag altijd een veiligheidsbril.



⚠ WAARSCHUWING!
Draag altijd een stofmasker.

Bediening

Beschermkap monteren/verstellen

⚠ WAARSCHUWING! LETSELGEVAAR!

- ▶ Trek voorafgaand aan alle werkzaamheden aan het apparaat de stekker uit het stopcontact!

⚠ LETSELGEVAAR!

- ▶ Gebruik de haakse slijper altijd met de beschermkap **7**. De beschermkap moet stevig worden vastgezet op de haakse slijper. Bevestig de kap zodanig dat een maximum aan veiligheid wordt bereikt, m.a.w. dat het kleinste mogelijke deel van de slijpschijf onbeschermd naar de gebruiker gericht is. De beschermkap **7** moet de gebruiker beschermen tegen afbrekend materiaal en toevallig contact met de slijpschijf.

⚠ LETSELGEVAAR!

- ▶ Zorg dat de beschermkap **7** altijd onder dezelfde hoek als de hulphandgreep **6** wordt gemonteerd (zie afb. A). Anders kunt u zich verwonden aan de slijpschijf of afbraamschijf.
- ◆ Draai de beschermkap **7** in de vereiste stand (werkpositie). Let er daarbij op dat de beschermkap **7** zodanig wordt geplaatst dat de beschermkapborging **10** boven een van de 5 uitstulpingen **17** van de beschermkap **7** ligt (zie afb. E van de uitvouwpagina).
- ◆ Let er daarbij op dat de beschermkapborging **10** goed vastzit in de betreffende uitstulping **17**.

Hulphandgreep monteren

⚠ VOORZICHTIG!

- ▶ Om veiligheidsredenen mag dit apparaat alleen met de hulphandgreep **6** worden gebruikt. Anders bestaat er gevaar voor letsel. De hulphandgreep **6** kan al naargelang de werkwijze links, rechts of boven op de kop van het apparaat worden vastgeschroefd.

OPMERKING

- ▶ U kunt de in de hulphandgreep **6** geplaatste gereedschapshouder **6a** daar laten of desgewenst verwijderen.

Afbraam-/doorslijpschijf monteren/vervangen

Draag bij vervanging van afbraam-/doorslijpschijven altijd veiligheidshandschoenen.

Afbraam- en doorslijpschijven worden zeer heet bij werkzaamheden. Raak ze pas aan als ze helemaal afgekoeld zijn.

Neem de afmetingen van de afbraam-/doorslijpschijven in acht. De gatdiameter moet zonder speling op de flens passen. Gebruik geen verloopringen of adapters.

- Controleer de afbraam- of doorslijpschijf. De schijf mag niet beschadigd of vochtig zijn of barsten vertonen. Als dat wel het geval is, kunnen ze breken en verwondingen veroorzaken.

OPMERKING

- ▶ Gebruik uitsluitend schone schijven.
- Gebruik alleen schijven en borstels waarvan het toegelaten toerental minstens zo hoog is als het op het typeplaatje van het elektrische gereedschap aangegeven toerental.
- LETSELGEVAAR! Gebruik de asvergrendelknop **11** alleen wanneer de as **14** stilstaat.
- ◆ Druk op de asvergrendelknop **11** om de aandrijving te blokkeren.
- ◆ Maak de spanmoer **13** los met de pensleutel **16** (zie afb. C).

- ◆ Zet de afbraam- of doorslijpschijf met de bedrukte kant naar het apparaat op de flens **15**.
- ◆ Plaats vervolgens de spanmoer **13** met de verhoogde kant naar boven weer op de as **14**.

Bij dunne slijpschijven (zie afbeelding 1)

- ◆ De rand van de spanmoer **13** wijst omhoog, zodat een dunne slijpschijf stevig vastgezet kan worden.

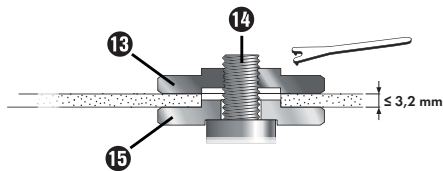

Afb. 1

- ◆ Druk op de asvergrendelknop **11** om de aandrijving te blokkeren.
- ◆ Draai de spanmoer **13** weer vast met de pensleutel **16**.

Bij dikke slijpschijven (zie afbeelding 2)

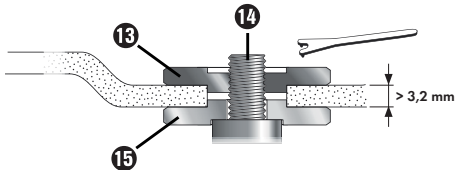

Afb. 2

De rand van de spanmoer **13** wijst omlaag, zodat de dikke slijpschijf stevig op de as **14** kan worden vastgezet.

- ◆ Vergrendel de as **14**.
- ◆ Draai de spanmoer **13** met de wijzers van de klok mee vast met de pensleutel **16**.

OPMERKING

- ▶ Als de schijf na de vervanging onregelmatig draait of trilt, moet deze schijf meteen weer worden vervangen.

- ◆ Laat het apparaat na een vervanging van de schijf voor de zekerheid 60 seconden op het hoogste toerental draaien. Let op ongewone geluiden en vonkvorming.
- ◆ Controleer of alle bevestigingsonderdelen correct zijn aangebracht.
- ◆ Zorg ervoor dat de draairichtingspijl (indien aanwezig) op de doorslijp-, of afbraamschijf (ook bij diamant-doorslijpschijven) en de draairichting van het apparaat (draairichtingspijl op de kop van het apparaat) overeenstemmen.

In- en uitschakelen

Controleer het gemonteerde hulpstuk voor gebruik. Het moet perfect gemonteerd zijn, mag niet beschadigd of vochtig zijn of barsten vertonen en moet vrij draaien. Voer een testrun uit die 60 seconden duurt. Gebruik geen vervormde of vibrerende gereedschappen. Let op ongewone geluiden en vonkvorming. Controleer daarna of alle bevestigingsonderdelen correct zijn aangebracht.

OPMERKING

- ▶ Zet de haakse slijper altijd aan voordat deze contact maakt met het materiaal en plaats het apparaat pas daarna op het werkstuk.

Inschakelen

- ◆ Druk op de inschakelblokkering **3** (zie afb. D).
- ◆ Druk daarna op de aan-/uitknop **2**.

Uitschakelen

- ◆ Druk nogmaals op de aan-/uitknop **2**.

Toerental instellen

- ◆ Zet het toerental-regelwiel **1** op een stand tussen 1 en 6.

Onderhoud en reiniging



WAARSCHUWING! LETSELGEVAAR!
Schakel voorafgaand aan alle werkzaamheden aan het apparaat het apparaat uit en haal de stekker uit het stopcontact.

- Gebruik geen scherpe voorwerpen om het apparaat schoon te maken. Er mogen geen vloeistoffen binnendringen in het apparaat. Anders kan het apparaat beschadigd raken.
- Laat de koolborstels ④ via de afdekplaatjes van de koolborstels ⑤ uitsluitend vervangen door het servicepunt of een erkende speciaalzaak.
- Maak het apparaat regelmatig schoon, bij voorkeur steeds meteen na de werkzaamheden.
- Reinig de behuizing met een droge doek. Gebruik in geen geval benzine, oplosmiddelen of reinigingsmiddelen die kunststof aantasten.
- Voor een grondige reiniging van het apparaat hebt u een stofzuiger nodig.
- Ventilatieopeningen moeten altijd vrij zijn.
- Verwijder vastzittend schuurstof met een kwastje.

OPMERKING

- ▶ Niet-vermelde vervangingsonderdelen (zoals koolborstels, schakelaars) kunt u bestellen via onze service-hotline.

Afvoeren



De verpakking bestaat uit milieuvriendelijke materialen. De verpakking kan in de plaatselijke kringloopcontainers worden gedeponeerd.



Deponeer elektrische apparaten niet bij het huisvuil!

Conform de Europese richtlijn 2012/19/EU moet afgedankt elektrisch gereedschap gescheiden worden ingezameld en op een milieuvriendelijke wijze worden gerecycled.

Informatie over het afvoeren van het afgedankte apparaat krijgt u bij uw gemeentereinigingsdienst.



Voer de verpakking af overeenkomstig de milieuvoorschriften.

Let op de aanduiding op de verschillende verpakkingsmaterialen en voer ze zo nodig gescheiden af. De verpakkingsmaterialen zijn voorzien van afkortingen (a) en cijfers (b) met de volgende betekenis: 1-7: kunststoffen, 20-22: papier en karton, 80-98: composietmaterialen.



Meer informatie over het afvoeren van het afgedankte product kunt u inwinnen bij de gemeentereiniging.



Het product is recycleerbaar; er is een uitgebreide producentenverantwoordelijkheid op van toepassing en het afval wordt gescheiden ingezameld.

Garantie van Kompernaß Handels GmbH

Geachte klant,

U hebt op dit apparaat 3 jaar garantie vanaf de aankoopdatum. In geval van gebreken in dit product hebt u wettelijke rechten tegenover de verkoper van het product. Deze wettelijke rechten worden door onze hierna beschreven garantie niet beperkt.

Garantievoorwaarden

De garantieperiode geldt vanaf de datum van aankoop. Bewaar de kassabon zorgvuldig. U hebt hem nodig als bewijs van aankoop.

Als er binnen drie jaar vanaf de aankoopdatum van dit product een materiaal- of fabricagefout optreedt, wordt - naar onze keuze - het product door ons kosteloos gerepareerd of vervangen of wordt de koopprijs terugbetaald. Voorwaarde voor deze garantie is dat het defecte apparaat en het aankoopbewijs (kassabon) binnen de termijn van drie jaar worden overlegd en dat kort wordt omschreven waaruit het gebrek bestaat en wanneer het is opgetreden.

Wanneer het defect door onze garantie wordt gedekt, krijgt u het gerepareerde product of een nieuw product retour. Met de reparatie of vervanging van het product begint er geen nieuwe garantieperiode.

Garantieperiode en wettelijke aanspraken bij gebreken

De garantieperiode wordt door deze waarborg niet verlengd. Dat geldt ook voor vervangen en gerepareerde onderdelen. Eventueel al bij aankoop aanwezige schade en gebreken moeten meteen na het uitpakken worden gemeld. Voor reparaties na afloop van de garantieperiode worden kosten in rekening gebracht.

Garantieomvang

Het apparaat is op basis van strenge kwaliteitsnormen met de grootst mogelijke zorg vervaardigd en voorafgaand aan de levering nauwkeurig gecontroleerd.

De garantie geldt voor materiaal- of fabricagefouten. Deze garantie geldt niet voor productonderdelen die onderhevig zijn aan normale slijtage en die daarom als slijtonderdelen worden beschouwd, of voor schade aan breekbare onderdelen zoals schakelaars of onderdelen die van glas zijn gemaakt.

Deze garantie vervalt wanneer het product is beschadigd, ondeskundig is gebruikt of is gerepareerd. Voor deskundig gebruik van het product moeten alle in de gebruiksaanwijzing beschreven aanwijzingen precies worden opgevolgd. Gebruiksdoeleinden en handelingen die in de gebruiksaanwijzing worden afgeraden of waarvoor wordt gewaarschuwd, moeten beslist worden vermeden.

Het product is uitsluitend bestemd voor privégebruik en niet voor bedrijfsmatige doeleinden. Bij verkeerd gebruik en ondeskundige behandeling, bij gebruik van geweld en bij reparaties die niet door ons erkend servicefiliaal zijn uitgevoerd, vervalt de garantie.

Garantieperiode geldt niet bij

- normale afname van de accucapaciteit
- commercieel/bedrijfsmatig gebruik van het product
- beschadiging of modificatie van het product door de klant
- niet-naleving van de veiligheids- en onderhoudsvoorschriften, bedieningsfouten
- schade door natuurrampen

Afhandeling bij een garantiekwesite

Voor een snelle afhandeling van uw aanvraag neemt u de volgende aanwijzingen in acht:

- Houd voor alle aanvragen de kassabon en het artikelnummer (bijv. IAN 12345) als aankoopbewijs bij de hand.
- Het artikelnummer vindt u op het typeplaatje van het product, op het product gegraveerd, op de titelpagina van de gebruiksaanwijzing (linksonder) of op de sticker op de achter- of onderkant van het product.
- Als er fouten in de werking of andere gebreken optreden, neemt u eerst contact op met de hierna genoemde serviceafdeling, **telefonisch** of **via e-mail**.
- Een als defect geregistreerd product kunt u dan zonder portokosten naar het aan u doorgegeven serviceadres sturen. Voeg het aankoopbewijs (kassabon) bij en vermeld waaruit het gebrek bestaat en wanneer het is opgetreden.



Op www.lidl-service.com kunt u deze en vele andere handleidingen, product-video's en installatiesoftware downloaden.

Met deze QR-code gaat u direct naar de website van Lidl Service (www.lidl-service.com) en kunt u met het invoeren van het artikelnummer (IAN) 123456 de gebruiksaanwijzing openen.

OPMERKING

- Bij gereedschap van Parkside en Florabest: retourneer a.u.b. uitsluitend het defecte artikel zonder accessoires (bijv. accu, opbergkoffer, montagegereedschap, enz.).

Service

NL Service Nederland
Tel.: 0900 0400223 (0,10 EUR/Min.)
E-Mail: kompernass@lidl.nl

BE Service België
Tel.: 070 270 171 (0,15 EUR/Min.)
E-Mail: kompernass@lidl.be

IAN 314188_2001

Importeur

Let op: het volgende adres is geen serviceadres. Neem eerst contact op met het opgegeven serviceadres.

KOMPERNASS HANDELS GMBH
BURGSTRASSE 21
44867 BOCHUM
DUITSLAND
www.kompernass.com

Vertaling van de oorspronkelijke conformiteitsverklaring

Wij, KOMPERNASS HANDELS GMBH, documentverantwoordelijke: de heer Semi Uguzlu, BURGSTR. 21, 44867 BOCHUM, DUITSLAND, verklaren hierbij dat dit product voldoet aan de volgende normen, normatieve documenten en EU-richtlijnen:

Machinerichtlijn
(2006/42/EC)

Elektromagnetische compatibiliteit
(2014/30/EU)

RoHS-richtlijn
(2011/65/EU)*

* De volledige verantwoordelijkheid voor het afgeven van deze conformiteitsverklaring ligt bij de fabrikant. Het hierboven beschreven object van de verklaring voldoet aan de voorschriften van de Richtlijn 2011/65/EU van het Europees Parlement en de Raad van 8 juni 2011 aangaande de beperking van het gebruik van bepaalde gevaarlijke stoffen in elektrische en elektronische apparaten.

Toegepaste geharmoniseerde normen

EN 60745-1:2009/A11:2010

EN 60745-2-3:2011/A13:2015

EN 55014-1:2017

EN 55014-1:2006/A2:2011

EN 55014-2:2015

EN 55014-2:1997/A2:2008

EN 61000-3-2:2014

EN 61000-3-3:2013

EN 50581:2012

Typeaanduiding van het apparaat: Haakse slijper PWS 125 F5

Productiejaar: 01-2020

Serienummer: IAN 314188_2001

Bochum, 16-03-2020



Semi Uguzlu

- Kwaliteitsmanager -

Technische wijzigingen vanwege verdere ontwikkeling voorbehouden.

Spis treści

Wstęp	68
Zastosowanie zgodne z przeznaczeniem	68
Wyposażenie	68
Zakres dostawy	69
Dane techniczne	69
Ogólne wskazówki bezpieczeństwa dla elektronarzędzi	69
1. Bezpieczeństwo na stanowisku pracy	70
2. Bezpieczeństwo elektryczne	70
3. Bezpieczeństwo osób	70
4. Użytkowanie i obsługa elektronarzędzia	71
5. Serwis	71
Wskazówki bezpieczeństwa dla wszystkich zastosowań	72
Odbicie narzędzia i odpowiednie wskazówki bezpieczeństwa	73
Szczególne wskazówki bezpieczeństwa dla szlifowania i cięcia	74
Dalsze wskazówki bezpieczeństwa dotyczące cięcia	74
Dopuszczalny osprzęt	75
Przechowywanie i obsługa zalecanych narzędzi roboczych	75
Wskazówki dotyczące pracy	75
Obsługa	77
Mocowanie/regulacja osłony ochronnej	77
Montaż dodatkowej rękojęści	77
Montaż/wymiana tarczy do zdzierania/tarczy tnącej	77
Włączanie i wyłączanie	78
Regulacja prędkości obrotowej	78
Konserwacja i czyszczenie	79
Utylizacja	79
Gwarancja Kompernaß Handels GmbH	80
Serwis	81
Importer	81
Tłumaczenie oryginalnej deklaracji zgodności	82

SZLIFIERKA KĄTOWA PWS 125 F5

Wstęp

Gratulujemy zakupu nowego urządzenia. Wybrany produkt charakteryzuje się wysoką jakością. Instrukcja obsługi stanowi część niniejszego produktu. Zawiera ona ważne informacje na temat bezpieczeństwa, użytkowania i utylizacji. Przed rozpoczęciem użytkowania produktu zapoznaj się ze wszystkimi wskazówkami dotyczącymi obsługi i bezpieczeństwa. Produkt należy użytkować wyłącznie zgodnie z zamieszczonym tu opisem oraz w podanym zakresie zastosowań. W przypadku przekazania produktu osobie trzeciej należy dołączyć do niego również całą dokumentację.

Zastosowanie zgodne z przeznaczeniem

Urządzenie jest przeznaczone do cięcia, zdzierania materiałów metalicznych, betonu i płytek ceramicznych bez użycia wody. Jakiegolwiek inne użycie lub modyfikacje urządzenia uważa się za niezgodne z przeznaczeniem i powoduje poważne zagrożenie wypadkiem. Producent nie ponosi odpowiedzialności za szkody powstałe wskutek używania urządzenia w sposób niezgodny z jego przeznaczeniem. Urządzenie nie jest przeznaczone do zastosowań komercyjnych.

Objaśnienie symboli

	Przed uruchomieniem przeczytaj oryginalną instrukcję obsługi oraz wskazówki bezpieczeństwa.
	Używanie uszkodzonych tarcz tnących lub do zdzierania jest niebezpieczne i może spowodować poważne obrażenia!
	Średnica tarczy
	Szlifierka kątowa
	Noś okulary ochronne!

	Nosić ochronniki słuchu!
	Noś obuwie ochronne!
	Noś rękawice ochronne!
	Noś maskę przeciwpyłową!
	Urządzenie nie nadaje się do szlifowania na mokro
	Urządzenie nie nadaje się do szlifowania bocznego
	Przeznaczone do szlifowania metalu

Wyposażenie

- 1 Pokrętło regulacji prędkości obrotowej
- 2 Włącznik/wyłącznik
- 3 Blokada włącznika
- 4 Zapasowe szczotki węglowe
- 5 Osłona szczotek węglowych
- 6 Dodatkowa rękojęść
- 6a Uchwyt narzędziowy na klucz widelkowy
- 7 Osłona ochronna
- 8 Pierścień montażowy
- 9 Śruby
- 10 Mocowanie osłony
- 11 Przycisk blokady wrzeciona
- 12 Gwint (3x) na dodatkową rękojęść
- 13 Nakrętka mocująca (patrz rys. B)
- 14 Wrzeciono mocujące (patrz rys. B)
- 15 Kołnierz mocujący (patrz rys. B)
- 16 Klucz widelkowy (patrz rys. C)
- 17 Wybrzuszenia

Zakres dostawy

- 1 szlifierka kątowa
- 1 dodatkowa rękojeść
- 1 osłona ochronna
- 1 klucz widelkowy
- 1 tarcza tnąca
- 2 zapasowe szczotki węglowe
- 1 instrukcja eksploatacji

Dane techniczne

Napięcie znamionowe	230 V ~ 50 Hz (prąd przemienny)
Znamionowy pobór mocy	1200 W
Znamionowa prędkość obrotowa	n 3000–12000 min ⁻¹
Rozmiar tarczy	Ø 125 mm
Rozmiar gwintu	M14
Klasa ochronności	II / (podwójna izolacja)

Informacje dotyczące poziomu hałasu i drgań

Wartość pomiarowa hałasu określona zgodnie z normą EN 60745. Korygowany współczynnik A poziom hałasu elektronarzędzia wynosi z reguły:

Wartość emisji hałasu

Poziom ciśnienia akustycznego	$L_{PA} = 91,6 \text{ dB (A)}$
Niepewność pomiarów	$K = 3 \text{ dB}$
Poziom mocy akustycznej	$L_{WA} = 102,6 \text{ dB (A)}$
Niepewność pomiarów	$K = 3 \text{ dB}$

Nosić ochronniki słuchu!

Wartość całkowita drgań

Szlifowanie powierzchni	$a_{h,AG} = 10,129 \text{ m/s}^2$
Niepewność pomiarów	$K = 1,5 \text{ m/s}^2$

WSKAZÓWKA

- ▶ Podane w tej instrukcji łączne wartości drgań oraz wartości emisji hałasu zostały zmierzone znormalizowaną metodą pomiaru i mogą zostać wykorzystane do porównania jednego elektronarzędzia z innym.
- ▶ Podane łączne wartości drgań oraz podane wartości emisji hałasu mogą posłużyć także do wstępnej oceny stopnia narażenia.

OSTRZEŻENIE!

- ▶ Emisje drgań i hałasu mogą w czasie korzystania z elektronarzędzia różnić się od wskazanych wartości, zależnie od sposobu użytkowania elektronarzędzia, a w szczególności od rodzaju obrabianego przedmiotu.
- ▶ Należy starać się, aby obciążenie było jak najmniejsze. Przykładowe środki ograniczające narażenie na wibracje obejmują noszenie rękawic w trakcie korzystania z narzędzia i ograniczenie czasu pracy. Należy przy tym uwzględnić wszystkie części cyklu pracy (na przykład czasy, przez jakie elektronarzędzie pozostaje wyłączone oraz takie, w których jest ono wprawdzie włączone, ale pracuje bez obciążenia).



Ogólne wskazówki bezpieczeństwa dla elektronarzędzi

OSTRZEŻENIE!

- ▶ Przeczytaj wszystkie wskazówki bezpieczeństwa oraz instrukcje. Nieprzestrzeganie poniższych wskazówek bezpieczeństwa oraz instrukcji może być przyczyną porażenia prądem elektrycznym, pożaru i/lub poważnych obrażeń ciała.

Wszystkie wskazówki bezpieczeństwa oraz instrukcje należy zachować do późniejszego wykorzystania.

Użyte we wskazówkach bezpieczeństwa pojęcie „elektronarzędzie” dotyczy elektronarzędzi zasilanych z sieci (przez kabel zasilający) oraz elektronarzędzi zasilanych akumulatorami (bez kabla sieciowego).

1. Bezpieczeństwo na stanowisku pracy

- a) Stanowisko pracy należy utrzymywać w czystości i dbać o jego dobre oświetlenie. Nieporządek i niedostateczne oświetlenie mogą być przyczyną wypadków.
- b) **Nigdy nie używaj elektronarzędzia w otoczeniu zagrożonym wybuchem, w którym znajdują się łatwopalne ciecze, gazy lub pyły.** Elektronarzędzia wytwarzają iskry, które mogą spowodować zapłon pyłu lub oparów.
- c) **W trakcie użytkowania elektronarzędzia zwróć uwagę na to, aby w pobliżu nie przebywały dzieci ani żadne inne osoby.** W przypadku odwrócenia uwagi od pracy możesz stracić kontrolę nad urządzeniem.

2. Bezpieczeństwo elektryczne

- a) Wtyk przyłączeniowy elektronarzędzia musi pasować do gniazda zasilania. Dokonywanie zmian we wtyku jest zabronione. **Nigdy nie używaj adapterów wtyków w połączeniu z elektronarzędziami mającymi uziemienie.** Oryginalne wtyki oraz pasujące gniazda wtykowe zmniejszają ryzyko porażenia prądem elektrycznym.
- b) **Unikaj kontaktu z uziemionymi przedmiotami, takimi jak rury, grzejniki, kuchenki lub lodówki.** Zetknięcie się z uziemionym przedmiotem zwiększa ryzyko porażenia prądem elektrycznym.
- c) **Nigdy nie narażaj elektronarzędzia na działanie deszczu ani wilgoci.** Przedostanie się wody do wnętrza elektronarzędzia zwiększa ryzyko porażenia prądem elektrycznym.

- d) **Nigdy nie chwytaj za kabel, np. w celu przeniesienia bądź zawieszenia elektronarzędzia lub wyciągnięcia wtyku z gniazda zasilania.** Trzymaj kabel z dala od źródeł gorąca, oleju, ostrych krawędzi lub poruszających się części urządzenia. Uszkodzone lub poskręcane kable zwiększają ryzyko porażenia prądem elektrycznym.
- e) **Podczas pracy z elektronarzędziem na zewnątrz stosuj wyłącznie przedłużacze, które są dopuszczone również do użytku na zewnątrz.** Stosowanie przedłużacza przystosowanego do pracy na zewnątrz zmniejsza ryzyko porażenia prądem elektrycznym.
- f) **Jeśli nie da się uniknąć pracy z elektronarzędziem w wilgotnym otoczeniu, zastosuj wyłącznik różnicowoprądowy.** Zastosowanie wyłącznika różnicowo-prądowego zmniejsza ryzyko porażenia prądem elektrycznym.

3. Bezpieczeństwo osób

- a) **Zawsze zachowuj ostrożność i uważaj na to, co robisz.** Praca z elektronarzędziem wymaga także zachowania zasad zdrowego rozsądku. **Nie korzystaj z elektronarzędzia w przypadku przemęczenia, jeżeli jesteś pod wpływem narkotyków, alkoholu lub leków.** Nawet chwila nieuwagi podczas korzystania z elektronarzędzia może spowodować poważne obrażenia ciała.
- b) **W czasie pracy zakładaj środki ochrony indywidualnej i obowiązkowo okulary ochronne.** Noszenie środków ochrony indywidualnej, np. maski przeciwpyłowej, antypoślizgowego obuwia roboczego, kasku lub ochronników słuchu – w zależności od rodzaju zastosowania elektronarzędzia – zmniejsza ryzyko odniesienia obrażeń.
- c) **Unikaj sytuacji prowadzących do przypadkowego uruchomienia urządzenia. Przed podłączeniem do zasilania sieciowego i/lub akumulatora, chwyceniem lub przeniesieniem urządzenia upewnij się, że elektronarzędzie jest wyłączone.** Trzymanie palca na wyłączniku w trakcie przenoszenia elektronarzędzia lub podłączenie elektronarzędzia do zasilania z wciśniętym już wyłącznikiem może doprowadzić do wypadku.

- d) Przed włączeniem elektronarzędzia usuń z niego wszystkie przyrządy regulacyjne lub klucze. Narzędzie lub klucz pozostawiony w obracającej się części urządzenia może spowodować obrażenia ciała.
- e) Unikaj nienaturalnej postawy ciała. Zadbaj o utrzymanie stabilnej postawy i przez cały czas utrzymuj równowagę. Dzięki temu będziesz mógł lepiej kontrolować elektronarzędzie w przypadku nieoczekiwanych sytuacji.
- f) Noś odpowiednią odzież. Nie zakładaj luźnych ubrań ani biżuterii. Włosy, odzież i rękawice trzymaj z dala od ruchomych części urządzenia. Ruchome części urządzenia mogą pochwycić luźną, odstającą odzież, biżuterię lub długie włosy.
- g) Jeżeli możliwe jest podłączenie odciągu i zbiornika pyłu, upewnij się, że są one podłączone i używane w prawidłowy sposób. Zastosowanie odciągu pyłowego może zmniejszyć zagrożenia związane z zapyleniem.
- e) Elektronarzędzia wymagają starannej pielęgnacji. Sprawdź, czy ruchome elementy działają prawidłowo i nie blokują się, czy żaden z elementów nie pękł ani nie jest uszkodzony w stopniu uniemożliwiającym prawidłowe działanie elektronarzędzia. Przed użyciem urządzenia zleć naprawę uszkodzonych części.
Przyczyną wielu wypadków z elektronarzędziami jest ich niewłaściwa konserwacja.
- f) Dbaj o to, aby narzędzia skrawające były ostre i czyste. Zadbane narzędzia skrawające z ostrymi ostrzami rzadziej się blokują i pozwalają się lepiej prowadzić.
- g) Korzystaj z elektronarzędzia, akcesoriów, narzędzi roboczych itd. zgodnie z tymi instrukcjami. Uwzględniaj przy tym warunki pracy i wykonywaną czynność.
Używanie elektronarzędzi do celów innych niż przewiduje to ich przeznaczenie może doprowadzić do niebezpiecznych sytuacji.

4. Użytkowanie i obsługa elektronarzędzia

- a) Nie przeciążaj urządzenia. Elektronarzędzia używaj zawsze do ściśle określonego zakresu użytkowania. Z odpowiednim elektronarzędziem pracuje się lepiej i bezpieczniej w danym zakresie mocy.
- b) Nie używaj elektronarzędzia z uszkodzonym wyłącznikiem. Elektronarzędzie, którego nie można włączyć ani wyłączyć, stanowi zagrożenie i musi zostać niezwłocznie przekazane do naprawy.
- c) Przed dokonaniem ustawień urządzenia, zmianą akcesoriów lub odłożeniem urządzenia na bok wyciągnij wtyk z gniazda zasilania i/lub wyjmij akumulator. Uniemożliwi to przypadkowe uruchomienie elektronarzędzia.
- d) Nieużywane elektronarzędzia przechowuj w miejscu niedostępnym dla dzieci. Nie pozwalaj na używanie urządzenia przez osoby, które nie wiedzą, jak je obsługiwać lub nie przeczytały niniejszych instrukcji. Elektronarzędzia w rękach niepowołanych osób stanowią duże zagrożenie.

5. Serwis

- a) Naprawy elektronarzędzia zlecaj tylko wykwalifikowanemu specjalście i stosuj do tego wyłącznie oryginalne części zamienne. Zapewni to bezpieczeństwo użytkowania elektronarzędzia.
- b) Wymianę wtyku lub przewodu przyłączeniowego zlecaj zawsze producentowi elektronarzędzia lub jego serwisowi. Zapewni to bezpieczeństwo użytkowania elektronarzędzia.

Wskazówki bezpieczeństwa dla wszystkich zastosowań

Wspólne wskazówki bezpieczeństwa dla szlifowania i cięcia

- a) To elektronarzędzie może być użytkowane jako szlifierka i maszyna do cięcia. Należy przestrzegać wszystkich wskazówek bezpieczeństwa, instrukcji, rysunków i danych, otrzymanych wraz z urządzeniem. Nieprzestrzeganie poniższych instrukcji może spowodować porażenie prądem, pożar i/lub poważne obrażenia.
- b) To elektronarzędzie nie jest przystosowane do szlifowania papierem ściernym, pracy z użyciem szczotek druczanych oraz do polewania. Zastosowania, dla których elektronarzędzie nie zostało przewidziane, mogą powodować niebezpieczeństwa i obrażenia.
- c) Nie używaj żadnego osprzętu, który nie został przewidziany specjalnie do tego urządzenia i nie jest zalecany przez producenta. Sam fakt, że dane narzędzie daje się zamocować na urządzeniu nie gwarantuje jego bezpiecznego zastosowania.
- d) Dopuszczalna prędkość obrotowa narzędzia roboczego musi odpowiadać co najmniej maksymalnej prędkości obrotowej podanej na urządzeniu. Osprzęt, który obraca się z prędkością większą od dozwolonej, może się rozpaść na części i zostać wyrzucony w powietrze.
- e) Średnica zewnętrzna i grubość narzędzia roboczego muszą być zgodne z danymi elektronarzędzia. Narzędzia robocze o niewłaściwych wymiarach uniemożliwiają ich odpowiednie osłonięcie lub kontrolę.
- f) Narzędzia z wkładką gwintowaną muszą dokładnie pasować do gwintu wrzeciona szlifierskiego. W przypadku narzędzi, które są montowane za pomocą kołnierza, średnica otworu narzędzia roboczego musi pasować do średnicy mocowania kołnierza. Narzędzia robocze, które nie są dokładnie zamocowane na elektronarzędziu, obracają się nierównomiernie, wpadają w silne drgania i mogą spowodować utratę kontroli.
- g) Nie wolno używać uszkodzonych narzędzi. Przed każdym użyciem kontroluj narzędzia robocze takie jak tarcze szlifierskie pod kątem rozwarstwień i pęknięć, talerze szlifierskie pod kątem pęknięć, starcia lub nadmiernego zużycia, szczotki druczane pod kątem luźnych lub obłamanych drutów. W razie upadku elektronarzędzia lub narzędzia roboczego należy sprawdzić, czy nie zostało ono wskutek tego uszkodzone lub użyć narzędzia nieuszkodzonego. Po skontrolowaniu i zamontowaniu narzędzia roboczego, użytkownik oraz osoby znajdujące się w pobliżu muszą przebywać poza płaszczyzną wirującego narzędzia roboczego. Wówczas należy na minutę uruchomić narzędzie na maksymalnych obrotach. Uszkodzone narzędzia pękają najczęściej w czasie testowania.
- h) Stosuj środki ochrony indywidualnej. W zależności od potrzeb, zakładaj pełną maskę na twarz, osłonę oczu lub okulary ochronne. O ile zachodzi taka potrzeba, zakładaj maskę przeciwpyłową, ochronniki słuchu, rękawice ochronne lub specjalny fartuch, które ochronią przed opiłkami i drobnymi cząstkami materiału. Oczy należy chronić przed wyrzucanymi w powietrze ciętami obcymi, które mogą pojawić się w trakcie wykonywania różnych prac. Podczas prac powodujących powstawanie pyłu noś maskę przeciwpyłową lub maskę do ochrony dróg oddechowych. Długotrwałe narażenie się na duży hałas może spowodować uszkodzenie słuchu.
- i) Dopilnuj, aby inne osoby znajdowały się w bezpiecznej odległości od miejsca pracy elektronarzędzia. Każdy, kto wchodzi w obszar roboczy urządzenia, musi nosić środki ochrony indywidualnej. Odłamki obrabianego przedmiotu lub pęknięte narzędzia robocze mogą zostać wyrzucone w powietrze i spowodować obrażenia także poza bezpośrednim obszarem pracy.

- j) **Podczas prac, w trakcie których można natrafić na ukryte przewody elektryczne lub na własny kabel zasilający, trzymaj elektronarzędzie zawsze za izolowane uchwyty.** Kontakt z przewodem przewodzącym prąd może być przyczyną pojawienia się napięcia również w metalowych elementach urządzenia i spowodować porażenie prądem.
- k) **Kabel zasilający trzymaj z dala od obracających się narzędzi.** Jeżeli stracisz kontrolę nad narzędziem, może ono przeciąć kabel zasilający lub wciągnąć go. W takiej sytuacji dłoń lub ramię może wejść w kontakt z obracającym się narzędziem.
- l) **Nigdy nie odkładaj elektronarzędzia, zanim obracające się narzędzie robocze całkowicie się zatrzyma.** Obracające się narzędzie obróbkowe może zetknąć się z powierzchnią w miejscu odłożenia i spowodować utratę kontroli nad elektronarzędziem.
- m) **Nie przenoś pracującego elektronarzędzia.** Obracające się narzędzie robocze może pochwycić Twoją odzież i spowodować obrażenia ciała.
- n) **Regularnie czyść szczeliny wentylacyjne elektronarzędzia.** Dmuchała silnika wciąga pył do obudowy, a duże nagromadzenie pyłu metalicznego może spowodować zagrożenia elektryczne.
- o) **Nigdy nie używaj elektronarzędzia w pobliżu łatwopalnych materiałów.** Iskry mogą spowodować zapłon tych materiałów.
- p) **Nigdy nie używaj narzędzi roboczych, które wymagają chłodzenia cieczą.** Użycie wody lub innych chłodziw może doprowadzić do porażenia prądem elektrycznym.

Odbicie narzędzia i odpowiednie wskazówki bezpieczeństwa

Odbicie jest nagłą reakcją spowodowaną zaczepieniem się, zaklinowaniem obrotowego narzędzia roboczego, na przykład tarczy szlifierskiej, talerza szlifierskiego, szczotki drucianej itd. Zaczepienie lub zaklinowanie powoduje nagłe zatrzymanie obracającego się narzędzia. Na skutek tego elektronarzędzie zostaje w niekontrolowany sposób odrzucone w kierunku przeciwnym do kierunku obrotów.

Gdy np. tarcza szlifierska zatnie lub zablokuje się w obrabianym przedmiocie, krawędź tarczy szlifierskiej zagłębiona w obrabianym materiale może w nim utknąć i w ten sposób wyłamać tarczę lub spowodować odbicie. Tarcza szlifierska zostanie wówczas odrzucona w kierunku do lub od użytkownika, w zależności od kierunku obrotów tarczy w miejscu zablokowania. W takiej sytuacji tarcze szlifierskie mogą też pękać.

Odbicie jest skutkiem nieodpowiedniego lub nieprawidłowego użytkowania elektronarzędzia. Można mu zapobiec, stosując odpowiednie, opisane poniżej środki bezpieczeństwa.

- a) **Elektronarzędzie trzymaj mocno oburącz, ciałem i ramionami ustaw w pozycji umożliwiającej przyjęcie siły odbicia.** Używaj zawsze dodatkowej rękojeści, o ile jest zamontowana, aby mieć możliwie największą kontrolę nad siłą odrzutu narzędzia lub momentami cofającymi podczas rozruchu. Użytkownik może opanować siły odrzutu narzędzia i siły cofające stosując odpowiednie środki ostrożności.
- b) **Nigdy nie zbliżaj dłoni do obracających się narzędzi obróbkowych.** W razie odbicia narzędzia roboczego może ono przejść po dłoni i spowodować obrażenia.
- c) **Unikaj ustawiania się w miejscu, w którym znajdzie się elektronarzędzie w razie odbicia.** Odbicie powoduje odrzucenie elektronarzędzia w kierunku przeciwnym do kierunku ruchu tarczy szlifierskiej w miejscu zablokowania.
- d) **Pracuj szczególnie ostrożnie w obszarach narożników, ostrych krawędzi itp.** Unikaj odbicia lub zakleszczenia się narzędzi obróbkowych w obrabianych przedmiotach. Obracające się narzędzie obróbkowe ma tendencję do zakleszczania się w narożnikach, na ostrych krawędziach lub w chwili jego odbicia. Powoduje to utratę kontroli lub odrzut.
- e) **Nie używaj tarcz łańcuchowych ani zębatach.** Takie narzędzia robocze często powodują odbicie lub utratę kontroli nad narzędziem pneumatycznym.

Szczególne wskazówki bezpieczeństwa dla szlifowania i cięcia

- a) Używaj wyłącznie ściernic przeznaczonych dla elektronarzędzia oraz przewidzianej dla nich osłony ochronnej. Ściernice, które nie są przeznaczone do stosowania z elektronarzędziem nie dają się odpowiednio osłonić i nie są bezpieczne.
- b) Zagięte tarcze szlifierskie muszą być montowane w taki sposób, aby ich powierzchnia szlifowania nie wychodziła poza płaszczyznę krawędzi osłony ochronnej. Nieprawidłowo zamontowanej tarczy szlifierskiej, która wystaje poza krawędź osłony ochronnej, nie da się dostatecznie osłonić.
- c) Osłona ochronna musi być bezpiecznie zamocowana na elektronarzędziu i dla maksymalnego bezpieczeństwa musi być ustawiona w taki sposób, by w stronę użytkownika skierowana była możliwie jak najmniejsza część ściernicy. Osłona pomaga chronić użytkownika przed odłamkami, przypadkowym kontaktem ze ściernicą oraz iskrami, które mogłyby zapalić odzież.
- d) Ściernic można używać tylko do przewidzianych dla nich zastosowań. Na przykład: nigdy nie wolno szlifować boczną powierzchnią tarczy tnącej. Tarcze tnące są przeznaczone do skrawania materiału krawędzią tarczy. Oddziaływanie sił na boczne powierzchnie ściernicy może spowodować jej pęknięcie.
- e) Do wybranej tarczy szlifierskiej używaj zawsze tylko nieuszkodzonych kołnierzy mocujących o odpowiedniej wielkości i kształcie. Właściwe kołnierze podtrzymują tarczę szlifierską, zmniejszając ryzyko pęknięcia tarczy. Kołnierze do tarcz tnących mogą się różnić od kołnierzy do innych rodzajów tarcz szlifierskich.
- f) Nie używaj zużytych tarcz szlifierskich pochodzących z większych elektronarzędzi. Tarcze szlifierskie z większych elektronarzędzi nie są przystosowane do wyższych prędkości obrotowych mniejszych elektronarzędzi i mogą pękać.

Dalsze wskazówki bezpieczeństwa dotyczące cięcia

- a) Unikaj blokowania się tarczy tnącej lub stosowania zbyt dużego nacisku. Nie wykonuj zbyt głębokich cięć. Przeciętnie tarczy tnącej zwiększa jej naprężenia i podatność na zacinaanie się lub blokowanie, a tym samym możliwość odrzutu lub pęknięcia ściernicy.
- b) Unikaj obszaru przed i za obracającą się tarczą tnącą. Gdy podczas cięcia obrabianego przedmiotu przesuwasz tarczą tnącą w kierunku od siebie, w razie odrzutu narzędzia elektronarzędzie wraz z obracającą się tarczą może zostać odrzucone bezpośrednio w Twoim kierunku.
- c) Jeśli tarcza tnąca ulegnie zakleszczeniu lub jeśli przerywasz pracę, wyłącz urządzenie i odczekaj, aż tarcza całkowicie się zatrzyma. Nigdy nie próbować wyjmowania obracającej się tarczy tnącej z rzazu, gdyż mogłoby to spowodować jej odbicie. Ustal i usuń przyczynę zaklinowania się tarczy w materiale.
- d) Nie włączaj ponownie elektronarzędzia, dopóki znajduje się ono w obrabianym przedmiocie. Zanim możliwe będzie ostrożne kontynuowanie cięcia odczekać, aż tarcza tnąca osiągnie pełną prędkość obrotową. W przeciwnym razie tarcza może się zaciąć, wyskoczyć z obrabianego przedmiotu lub spowodować odrzut.
- e) Duże płyty lub duże przedmioty obrabiane należy podeprzeć, by zmniejszyć ryzyko odrzutu spowodowanego zakleszczeniem się tarczy tnącej. Duże elementy obrabiane mogą wyginać się pod własnym ciężarem. Przedmiot obrabiany musi być podparty z obydwu stron tarczy, zarówno w pobliżu tarczy tnącej jak i przy jego krawędziach.
- f) Zachowaj szczególną ostrożność podczas „cięcia wglębnego” w istniejących ścianach oraz innych niewidocznych miejscach. Zagłębiana w ścianie tarcza tnąca może natrafić na przewody gazowe, wodne lub elektryczne albo na inne objekty i może spowodować odrzut.

Dopuszczalny osprzęt

	Maks. średnica Ø (mm)	Maks. grubość (mm)	Rozmiar gwintu (mm)	Prędkość obrotowa (min ⁻¹)	Prędkość obwodowa (m/s)	Narzędzie	Ostona ochronna
Tarcze tnące	125	3	M14	6500	80	Klucz widelkowy	Tak
Tarcze do zdzierania	125	6	M14	6500	80	Klucz widelkowy	Tak

Przechowywanie i obsługa zalecanych narzędzi roboczych

- Podczas obchodzenia się z narzędziami szlifierskimi i ich transportu należy zachować ostrożność.
- Narzędzia szlifierskie należy przechowywać w taki sposób, by nie były narażone na uszkodzenia mechaniczne lub czynniki środowiskowe (np. wilgoć).

Wskazówki dotyczące pracy

WSKAZÓWKA

- ▶ Ściernic można używać tylko do przewidzianych dla nich zastosowań. W przeciwnym razie może dojść do uszkodzenia lub pęknięcia ściernicy, co może być przyczyną obrażeń.

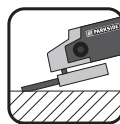

Zdzieranie

Nigdy nie używaj tarcz tnących do prac polegających na zdzieraniu!

- Prowadź szlifierkę po obrabianej powierzchni tam i z powrotem, stosując przy tym umiarkowany nacisk.
- W przypadku miękkiego materiału tarczę do zdzierania prowadź pod płaskim kątem, twarde materiały wymagają nieco większego kąta.

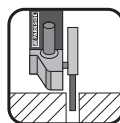

Cięcie

Nigdy nie używaj tarcz zdzierających do cięcia!

- Używaj tylko atestowanych tarcz do cięcia i szlifowania wzmocnionych włóknem, które są dopuszczone do prędkości obwodowej co najmniej 80 m/s.

⚠ OSTROŻNIE!

- ▶ Po wyłączeniu urządzenia narzędzie szlifierskie obraca się jeszcze ruchem bezwładnym. Nie hamuj go dociskaniem boku tarczy.
- **Zabezpiecz obrabiany przedmiot.** Do przymocowania obrabianego przedmiotu użyj mocowadeł/imadła. W ten sposób przedmiot obrabiany jest unieruchomiony pewniej, niż przy użyciu siły rąk.
- **Przed odłożeniem zawsze wyłącz urządzenie i odczekaj, aż całkowicie się zatrzyma.**
- **W razie zaniku napięcia zasilania lub wyciągnięcia wtyku z gniazda natychmiast odblokuj włącznik/wyłącznik.** Ustaw go w położeniu WYŁ. Zapobiegnie to niekontrolowanemu ponownemu uruchomieniu.
- **Używaj urządzenia tylko do cięcia lub szlifowania na sucho.**
- **Podczas wszystkich prac z użyciem urządzenia musi być zamontowana dodatkowa rękojeść ⑥.**
- **Obróbka materiału zawierającego azbest jest zabroniona.** Azbest jest rakotwórczy.



Wskazówka! Zasady prawidłowego postępowania.

⚠ NIEBEZPIECZEŃSTWO! PROWADŹ URZĄDZENIE PO OBRABIANEJ POWIERZCHNI ZAWSZE W KIERUNKU PRZECIWNYM DO KIERUNKU OBROTU NARZĘDZIA.

- ▶ W przeciwnym razie istnieje niebezpieczeństwo odbicia narzędzia. Urządzenie może zostać wypchnięte z rządu.
- **Prowadź urządzenie po obrabianej powierzchni zawsze w stanie włączonym.** Po zakończeniu obróbki unieś urządzenie znad obrabianego elementu i dopiero wtedy je wyłącz.
- **Podczas pracy trzymaj urządzenie zawsze pewnie oburącz.** Zapewnij sobie stabilną postawę.

- Aby uzyskać optymalne wyniki szlifowania, prowadź urządzenie równomiernie pod kątem 15° do 30° (między przedmiotem obrabianym a tarczą szlifierską) tam i z powrotem.
- **Podczas obrabiania powierzchni skośnych nie wolno mocno dociskać urządzenia do obrabianego przedmiotu.** Gdy prędkość obrotowa mocno spada, zmniejsz siłę docisku, by umożliwić bezpieczną i efektywną pracę. W przypadku nagłego całkowitego wyhamowania lub zablokowania urządzenia, należy natychmiast odłączyć urządzenie od sieci.
- **Odtłaczanie:** Pracuj z umiarkowanym posuwem i nie dopuszczaj do przekoszenia tarczy tnącej.
- **Podczas pracy tarczy do zdzierania i tarcze tnące bardzo mocno się nagrzewają – przed ich dotknięciem odczekaj, aż całkowicie ostygną.**
- **Nigdy nie używaj urządzenia do celów innych niż te, do których jest ono przeznaczone.**
- **Przed włożeniem wtyku przewodu sieciowego do gniazda upewnij się, że urządzenie jest wyłączone.**
- **W przypadku zagrożenia natychmiast wyciągnij wtyk sieciowy z gniazda zasilania.** Dopilnuj, aby urządzenie i wtyk były łatwo dostępne, umożliwiając szybkie wyłączenie urządzenia w sytuacji awaryjnej.
- **Podczas przerw w pracy, przed wykonaniem wszelkich prac przy urządzeniu oraz gdy urządzenie nie jest używane, zawsze wyciągaj wtyk sieciowy z gniazda zasilania.** Urządzenie musi być zawsze czyste, suche i niezabrudzone olejem ani smarem.
- **Zawsze zachowuj ostrożność! Zawsze koncentruj się na tym, co robisz i postępuj rozsądnie.** Nigdy nie używaj urządzenia, gdy masz trudności z koncentracją lub źle się czujesz.



⚠ OSTRZEŻENIE!

Należy zawsze nosić okulary ochronne.



⚠ OSTRZEŻENIE!

Należy zawsze nosić maskę przeciwpyłową.

Obsługa

Mocowanie/regulacja osłony ochronnej

⚠️ OSTRZEŻENIE! **NIEBEZPIECZEŃSTWO OBRAŻEŃ!**

- ▶ Przed przystąpieniem do jakichkolwiek czynności przy urządzeniu wyciągnij wtyk sieciowy z gniazda zasilania!

⚠️ NIEBEZPIECZEŃSTWO OBRAŻEŃ!

- ▶ Zawsze używaj szlifierki kątowej z założoną osłoną ochronną 7. Osłona ochronna musi być pewnie zamocowana na szlifierce. Należy ją ustawić tak, by uzyskać maksymalny możliwy poziom bezpieczeństwa, tzn., by nieosłonięta od strony użytkownika pozostała jak najmniejsza część ściernicy. Osłona ochronna 7 powinna chronić użytkownika przed odłamkami i przypadkowym kontaktem ze ściernicą.

⚠️ NIEBEZPIECZEŃSTWO OBRAŻEŃ!

- ▶ Osłona ochronna 7 powinna być zamontowana co najmniej pod tym samym kątem, jak dodatkowa rękojeść 6 (patrz rys. A). W przeciwnym razie istnieje ryzyko zranienia się tarczą do zdzierania lub tarczą tnącą.
- ◆ Obróć osłonę ochronną 7 w żądane położenie (pozycja robocza). Zwróć przy tym uwagę, aby ustawić osłonę 7 w taki sposób, by mocowanie osłony 10 znalazło się na jednym z 5 wybrzuszeń 17 osłony 7 (patrz rys. E na rozkładanej okładce).
- ◆ Zadbaj o to, aby mocowanie osłony 10 było mocno osadzone w danym wybrzuszeniu 17.

Montaż dodatkowej rękojeści

⚠️ OSTROŻNIE!

- ▶ Ze względów bezpieczeństwa to urządzenie może być użytkowane tylko z dodatkową rękojeścią 6. Praca bez rękojeści dodatkowej stwarza ryzyko obrażeń. W zależności od sposobu pracy rękojeść dodatkową 6 można przykręcić z lewej lub z prawej strony bądź na głowicy urządzenia.

WSKAZÓWKA

- ▶ Włożony do dodatkowej rękojeści 6 uchwyt narzędziowy 3a można tam pozostawić, lub według własnego uznania usunąć.

Montaż/wymiana tarczy do zdzierania/tarczy tnącej

Podczas wymiany tarczy tnącej/tarczy do zdzierania zawsze noś rękawice ochronne. Podczas pracy tarcze do zdzierania i tarcze tnące bardzo mocno się nagrzewają. Nie dotykaj tarczy przed jej ostygnięciem.

Przestrzegaj wymiarów tarcz do zdzierania lub tarcz tnących. Średnica otworu musi pasować bez luzu do kołnierza mocującego. Nie stosować żadnych elementów redukcyjnych ani adapterów.

- Sprawdź tarczę do zdzierania lub tarczę tnącą. Tarcza nie może być wilgotna, nie może też mieć żadnych pęknięć. W przeciwnym razie tarcza może ulec w trakcie pracy uszkodzeniu lub pęknięciu i spowodować obrażenia.

WSKAZÓWKA

- ▶ Stosuj wyłącznie niezanieczyszczone tarcze.
- Stosuj wyłącznie narzędzia szlifierskie, których dopuszczalna prędkość obrotowa jest co najmniej taka, jak prędkość obrotowa biegu jałowego elektronarzędzia.
- **NIEBEZPIECZEŃSTWO OBRAŻEŃ!** Przycisk blokady wrzeciona 11 wciskaj tylko wtedy, gdy wrzeciono mocujące 14 jest nieruchome.
- ◆ Naciśnij przycisk blokady wrzeciona 11, by zablokować przekładnię.

- ◆ Odkręć nakrętkę mocującą **13** kluczem widelkowym **16** (patrz rys. C).
- ◆ Załóż tarczę do zdzierania lub tarczę tnącą na kołnierz mocujący **15** tak, aby strona z opisem była skierowana do urządzenia.
- ◆ Następnie nakręć ponownie nakrętkę mocującą **13** na wrzeciono mocujące **14** stroną wypukłą skierowaną do góry.

W przypadku cienkich tarcz szlifierskich (patrz rysunek 1)

- ◆ Kołnierz nakrętki mocującej **13** jest skierowany do góry, aby umożliwić należyte zamocowanie cienkiej ściernicy.

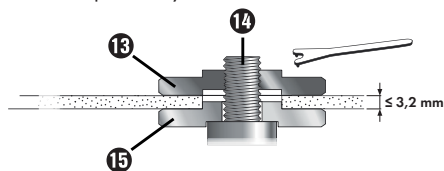

Rys. 1

- ◆ Naciśnij przycisk blokady wrzeciona **11**, by zablokować przekładnię.
- ◆ Dokręć nakrętkę mocującą **13** kluczem widelkowym **16** do oporu.

W przypadku grubych tarcz szlifierskich (patrz rysunek 2)

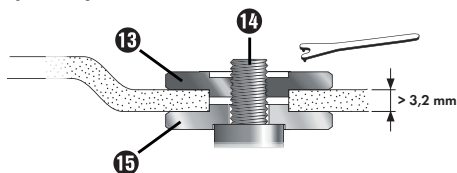

Rys. 2

Kołnierz nakrętki mocującej **13** jest skierowany do dołu, aby umożliwić bezpieczne założenie tarczy szlifierskiej na wrzeciono mocujące **14**.

- ◆ Zablokuj wrzeciono mocujące **14**.
- ◆ Dokręć nakrętkę mocującą **13** kluczem widelkowym **16** w prawo.

WSKAZÓWKA

- ▶ Jeżeli po wymianie tarcza ma niespokojny bieg lub wpada w drgania, tarczę należy natychmiast wymienić.

- ◆ Ze względów bezpieczeństwa po wymianie tarczy wykonaj próbne uruchomienie elektronicznego narzędzia na 60 sekund z maksymalną prędkością obrotową. Zwracaj uwagę na nietypowe odgłosy i iskrzenie.
- ◆ Sprawdź, czy wszystkie elementy mocujące są poprawnie zamontowane.
- ◆ Sprawdź, czy strzałka kierunku obrotów (o ile jest) na tarczy tnącej lub tarczy do zdzierania (również na diamentowej tarczy tnącej) i kierunek obrotów urządzenia (strzałka na głowicy urządzenia) są zgodne.

Włączanie i wyłączanie

Przed użyciem sprawdź zastosowane narzędzie. Musi ono być poprawnie zamontowane, nie może być uszkodzone ani wilgotne, nie może posiadać pęknięć i musi swobodnie się obracać. Wykonaj próbne uruchomienie przez 60 sekund. Nie używaj narzędzi, których bieg jest niespokojny lub które wpadają w drgania. Zwracaj uwagę na nietypowe odgłosy i iskrzenie. Następnie sprawdź, czy wszystkie elementy mocujące są poprawnie zamontowane.

WSKAZÓWKA

- ▶ Szlifierkę kątową włączaj zawsze przed kontaktem z materiałem i dopiero po włączeniu prowadź ją po obrabianej powierzchni.

Włączanie

- ◆ Wciśnij blokadę włącznika **3** (patrz rys. D).
- ◆ Następnie wciśnij włącznik/wyłącznik **2**.

Wyłączanie

- ◆ Naciśnij ponownie przełącznik włącznik/wyłącznik **2**.

Regulacja prędkości obrotowej

- ◆ Ustaw pokrętko regulacji prędkości obrotowej **1** na pozycji między 1 i 6.

Konserwacja i czyszczenie



OSTRZEŻENIE! NIEBEZPIECZEŃSTWO OBRAŻEŃ! Przed rozpoczęciem jakichkolwiek prac przy urządzeniu wyłącz je oraz wyciągnij wtyk sieciowy z gniazda.

- Do czyszczenia nie wolno używać żadnych ostrych przedmiotów. Do wnętrza obudowy nie może przedostać się żadna ciecz. W przeciwnym razie urządzenie może ulec uszkodzeniu.
- Wymianę zapasowych szczotek węglowych **4** przez osłony szczotek węglowych **5** zlecaj wyłącznie w punkcie serwisowym lub w innym specjalistycznym warsztacie.
- Pamiętaj o regularnym czyszczeniu urządzenia, najlepiej bezpośrednio po każdym użyciu.
- Czyść obudowę suchą ściereczką – w żadnym przypadku nie używaj benzyny, rozpuszczalników ani innych środków do czyszczenia, które uszkadzają tworzywa sztuczne.
- W celu starannego oczyszczenia urządzenia należy użyć odkurzacza.
- Otwory wentylacyjne muszą być zawsze wolne od zanieczyszczeń.
- Przywierający pył szlifierski usuwaj pędzlem.

WSKAZÓWKA

- ▶ Niewymienione tutaj części zamienne (np. szczotki węglowe, przetłaczalniki) można zamówić za pośrednictwem naszej infolinii serwisowej.

Utylizacja



Opakowanie składa się w całości z materiałów przyjaznych środowisku naturalnemu. Można je wyrzucić do właściwych pojemników na surowce wtórne.



Urządzeń elektrycznych nie wolno wyrzucać razem z odpadami domowymi!

Zgodnie z dyrektywą europejską 2012/19/EU zużyte elektronarzędzia należy zbierać oddzielnie i poddawać procesowi odzysku z poszanowaniem zasad ochrony środowiska naturalnego.

Informacje na temat utylizacji zużytego urządzenia można uzyskać w najbliższym urzędzie gminy lub miasta.

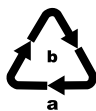

Opakowania należy utylizować w sposób przyjazny dla środowiska. Przestrzegaj oznaczeń na różnych materiałach opakowaniowych i w razie potrzeby utylizuj je zgodnie z zasadami segregacji odpadów. Materiały opakowaniowe są oznaczone skrótami (a) i cyframi (b) w następujący sposób: 1–7: tworzywa sztuczne, 20-22: papier i tektura, 80-98: kompozyty.



Informacje na temat możliwości utylizacji wystuzonego produktu można uzyskać w najbliższym urzędzie gminy lub miasta.



Produkt można poddać recyklingowi, podlega rozszerzonej odpowiedzialności producenta i jest zbierany w ramach systemu segregacji odpadów.

Gwarancja Kompernaß Handels GmbH

Szanowny Kliencie,

To urządzenie objęte jest 3-letnią gwarancją, licząc od daty zakupu. W przypadku wad tego produktu, masz gwarantowane ustawowo prawa w stosunku sprzedawcy. Te ustawowe prawa nie są ograniczone przez nasze opisane poniżej warunki gwarancji.

Warunki gwarancji

Okres gwarancji rozpoczyna się od daty zakupu. Należy zachować paragon. Jest on wymagany jako dowód zakupu.

Jeżeli w ciągu trzech lat od daty zakupu produktu ujawni się w nim wada materiałowa lub produkcyjna, produkt zostanie wedle naszego uznania nieodpłatnie naprawiony, wymieniony na nowy lub zostanie zwrócona jego cena. Warunkiem spełnienia tego świadczenia gwarancyjnego jest dostarczenie w trakcie tego trzyletniego okresu uszkodzonego urządzenia wraz z dowodem zakupu (paragonem) oraz krótkim opisem wady i daty jej wystąpienia.

Jeżeli wada jest objęta naszą gwarancją, otrzymasz z powrotem naprawiony lub nowy produkt.

Okres gwarancji i ustawowe roszczenia gwarancyjne

Wykonanie usługi gwarancyjnej nie przedłuża okresu gwarancji. Dotyczy to również wymienionych i naprawionych części. Wszelkie szkody i wady wykryte w chwili zakupu należy zgłosić bezpośrednio po rozpakowaniu urządzenia. Po upływie okresu gwarancji wszelkie naprawy są wykonywane odpłatnie.

Zakres gwarancji

Urządzenie zostało starannie wyprodukowane i poddane przed wysyłką skrupulatnej kontroli jakości.

Gwarancja obejmuje wady materiałowe lub produkcyjne. Niniejsza gwarancja nie obejmuje części produktu, podlegających normalnemu zużyciu, ani uszkodzeń części łatwo łamliwych, np. przetłaczniaków, lub części wykonanych ze szkła.

Niniejsza gwarancja traci swoją ważność, jeśli produkt został uszkodzony, nie używano go prawidłowo lub nie serwisowano należycie. W celu zapewnienia prawidłowego stosowania produktu należy ściśle przestrzegać wszystkich instrukcji wymienionych w instrukcjach obsługi. Należy bezwzględnie unikać zastosowania oraz postępowania, których odradza się w instrukcji obsługi lub przed którymi się w niej ostrzega.

Produkt przeznaczony jest wyłącznie do użytku domowego, a nie do zastosowań komercyjnych. Niewłaściwe użytkowanie urządzenia, używanie go w sposób niezgodny z jego przeznaczeniem, użycie siły lub ingerencja w urządzenie, dokonywana poza naszymi autoryzowanymi punktami serwisowymi, powodują utratę gwarancji.

Okres gwarancji nie ma zastosowania w następujących przypadkach

- normalne zużycie pojemności baterii
- komercyjne wykorzystanie produktu
- uszkodzenie lub modyfikacja produktu przez klienta
- nieprzestrzeganie przepisów bezpieczeństwa i konserwacji, błędy w obsłudze
- szkody spowodowane zjawiskami naturalnymi

Realizacja zobowiązań gwarancyjnych

W celu zapewnienia szybkiego załatwienia sprawy, postępuj zgodnie z poniższymi wskazówkami:

- W przypadku wszelkich pytań przygotuj paragon fiskalny oraz numer artykułu (np. IAN 12345) jako dowód zakupu.
- Numer artykułu można znaleźć na tabliczce znamionowej na produkcie, wygrawerowany na urządzeniu, zapisany na stronie tytułowej instrukcji obsługi (w dolnym lewym rogu) lub na naklejce z tyłu bądź na spodzie urządzenia.
- W przypadku wystąpienia błędów działania lub innych wad, prosimy o kontakt z odpowiednim działem serwisu **telefonicznie** lub **przez e-mail**.
- Zarejestrowany jako wadliwy produkt możesz wtedy wraz z dołączonym dowodem zakupu (paragonem) oraz opisem i datą wystąpienia usterki wysłać nieodpłatnie na przekazany wcześniej adres serwisu.



Na stronie www.lidl-service.com możesz pobrać te i wiele innych instrukcji, filmów o produktach oraz oprogramowanie instalacyjne.

Za pomocą tego kodu QR możesz przejść bezpośrednio na stronę serwisu Lidl (www.lidl-service.com), gdzie możesz otworzyć instrukcję obsługi, wpisując numer artykułu (IAN) 123456.

WSKAZÓWKA

- ▶ W przypadku narzędzi Parkside i Florabest prosimy przestać wyłącznie uszkodzony produkt bez akcesoriów (np. akumulatorów, walizek do przechowywania, narzędzi montażowych itp.).

Serwis

PL Serwis Polska
Tel.: 22 397 4996
E-Mail: kompennass@lidl.pl
IAN 314188_2001

Importer

Pamiętaj, że poniższy adres nie jest adresem serwisu. Skontaktuj się najpierw z odpowiednim punktem serwisowym.

KOMPERNASS HANDELS GMBH
BURGSTRASSE 21
44867 BOCHUM
NIEMCY
www.kompennass.com

Tłumaczenie oryginalnej deklaracji zgodności

Firma KOMPERNASS HANDELS GMBH, osoba odpowiedzialna za sporządzenie dokumentacji: Semi Uguzlu, BURGSTR. 21, 44867 BOCHUM, NIEMCY, oświadcza niniejszym, że produkt ten jest zgodny z następującymi normami, dokumentami normatywnymi oraz dyrektywami WE:

Dyrektywa maszynowa

(2006/42/EC)

Dyrektywa w sprawie kompatybilności elektromagnetycznej

(2014/30/EU)

Dyrektywa w sprawie stosowania substancji szkodliwych dla zdrowia

(2011/65/EU)*

* Wyłączną odpowiedzialność za wystawienie niniejszej deklaracji zgodności ponosi producent. Opisany powyżej przedmiot oświadczenia spełnia wymagania przepisów dyrektywy 2011/65/EU Parlamentu Europejskiego i Rady z 8 czerwca 2011 w sprawie ograniczenia stosowania określonych substancji niebezpiecznych w urządzeniach elektrycznych i elektronicznych.

Zastosowane normy zharmonizowane

EN 60745-1:2009/A11:2010

EN 60745-2-3:2011/A13:2015

EN 55014-1:2017

EN 55014-1:2006/A2:2011

EN 55014-2:2015

EN 55014-2:1997/A2:2008

EN 61000-3-2:2014

EN 61000-3-3:2013

EN 50581:2012

Oznaczenie typu maszyny: Szlifierka kątowa PWS 125 F5

Rok produkcji: 01-2020

Numer seryjny: IAN 314188_2001

Bochum, dnia 16.03.2020 r.



Semi Uguzlu

- dyrektor ds. jakości -

Zastrzegamy sobie prawo do wprowadzania zmian technicznych w ramach procesu udoskonalania urządzenia.

Obsah

Úvod	84
Použití v souladu s určením	84
Vybavení	84
Rozsah dodávky	85
Technické údaje	85
Obecné bezpečnostní pokyny pro elektrická nářadí	85
1. Bezpečnost na pracovišti	86
2. Elektrická bezpečnost	86
3. Bezpečnost osob	86
4. Manipulace s elektrickým nářadím a jeho použití	87
5. Servis	87
Bezpečnostní pokyny pro každé použití	88
Zpětný ráz a příslušné bezpečnostní pokyny	89
Speciální bezpečnostní pokyny k broušení a rozbrušování	90
Další speciální bezpečnostní pokyny k rozbrušování	90
Schválené příslušenství	91
Skladování a manipulace s doporučenými pracovními nástroji	91
Pracovní pokyny	91
Obsluha	93
Montáž/přestavení ochranného krytu	93
Montáž přídavné rukojeti	93
Montáž/výměna hrubovacího/dělicího kotouče	93
Zapnutí a vypnutí	94
Nastavení otáček	94
Údržba a čištění	95
Likvidace	95
Záruka společnosti Kompernass Handels GmbH	96
Servis	97
Dovozce	97
Překlad originálu prohlášení o shodě	98

ÚHLOVÁ BRUSKA PWS 125 F5

Úvod

Blahopřejeme vám k zakoupení vašeho nového přístroje. Rozhodli jste se tím pro vysoce kvalitní výrobek. Návod k obsluze je součástí tohoto výrobku. Obsahuje důležité informace o bezpečnosti, použití a likvidaci. Před použitím výrobku se seznamte se všemi provozními a bezpečnostními pokyny. Výrobek použijte pouze předepsaným způsobem a pro uvedené oblasti použití. Při předávání výrobku třetím osobám předejte spolu s ním i tyto podklady.

Použití v souladu s určením

Přístroj je vhodný k řezání, hrubování kovových materiálů, betonu a obkládaček bez použití vody. Jakékoli jiné použití nebo modifikace přístroje jsou považovány za použití v rozporu s určením a představují závažné nebezpečí zranění. Za škody vzniklé při použití v rozporu s určením neneseme odpovědnost. Přístroj není určen pro podnikatelské účely.

Vysvětlení symbolů

	Před uvedením do provozu si přečtěte původní návod k obsluze a bezpečnostní pokyny.
	Použití poškozených dělicích nebo hrubovacích kotoučů je nebezpečné a může vést k vážným zraněním!
	Průměr kotouče
	Úhlová bruska
	Noste ochranné brýle!
	Noste ochranu sluchu!
	Noste bezpečnostní obuv!

	Noste ochranné rukavice!
	Noste ochrannou masku proti prachu!
	Nedovolené broušení za mokra
	Nedovolené boční broušení
	Určeno k broušení kovů

Vybavení

- 1 stavěcí kolečko otáček
- 2 vypínač
- 3 blokovací tlačítko
- 4 náhradní uhlíkové kartáčky
- 5 kryt uhlíkových kartáčků
- 6 přídavná rukojeť
- 6a držák nástroje pro montážní klíč s dvojitým otvorem
- 7 ochranný kryt
- 8 montážní kroužek
- 9 šrouby
- 10 upevnění ochranného krytu
- 11 tlačítko pro aretaci vřetena
- 12 závit (3x) pro přídavnou rukojeť
- 13 upínací matice (viz obr. B)
- 14 upínací vřeteno (viz obr. B)
- 15 upínací příruba (viz obr. B)
- 16 montážní klíč s dvojitým otvorem (viz obr. C)
- 17 vyklenutí

Rozsah dodávky

- 1 ruční úhlová bruska
- 1 přídatná rukojeť
- 1 ochranný kryt
- 1 montážní klíč s dvojitým otvorem
- 1 dělicí kotouč
- 2 náhradní uhlíkové kartáčky
- 1 návod k obsluze

Technické údaje

Domezovací napětí	230 V ~ 50 Hz (střídavý proud)
Domezovací příkon	1200 W
Domezovací počet otáček	n 3000–12000 min ⁻¹
Rozměr kotouče	Ø 125 mm
Rozměr závitů	M14
Třída ochrany	II/□ (dvojitá izolace)

Informace o hluku a vibracích

Měřená hodnota zjištěna podle EN 60745.
Typická hladina hluku elektrického nářadí s hodnocením A je:

Hodnota emise hluku

Hladina akustického tlaku	$L_{PA} = 91,6$ dB (A)
Nejistota	K = 3 dB
Hladina akustického výkonu	$L_{WA} = 102,6$ dB (A)
Nejistota	K = 3 dB

Noste ochranu sluchu!

Celková hodnota vibrací

Povrchové broušení	$a_{h,AG} = 10,129$ m/s ²
Nejistota	K = 1,5 m/s ²

UPOZORNĚNÍ

- ▶ Uvedené hodnoty emise vibrací a uvedené hodnoty emise hluku byly měřeny pomocí standardizované zkušební metody a lze je použít pro srovnání elektrického nářadí s jiným nářadím.
- ▶ Uvedené hodnoty emise vibrací a uvedené hodnoty emise hluku lze rovněž použít k předběžnému posouzení zatížení.

⚠ VÝSTRAHA!

- ▶ Emise vibrací a hluku se mohou lišit během skutečného používání elektrického nářadí od uvedených hodnot v závislosti na způsobu, kterým se elektrické nářadí používá, zejména na způsobu, jakým je obrobek opracováván.
- ▶ Snažte se udržovat zatížení co nejnižší. Příkladem opatření ke snížení zatížení vibracemi je použití rukavic při práci s nářadím a omezení doby práce s nářadím. Přitom se musí zohlednit všechny části provozního cyklu (například časy, kdy je elektrické nářadí vypnuté, a časy, kdy je sice zapnuté, ale běží bez zatížení).



Obecné bezpečnostní pokyny pro elektrická nářadí

⚠ VÝSTRAHA!

- ▶ Přečtěte si veškerá bezpečnostní upozornění a pokyny. Nedbalost při dodržování bezpečnostních upozornění a pokynů může vést k úrazu elektrickým proudem, požáru a/nebo těžkým zraněním.

Veškerá bezpečnostní upozornění a pokyny uschovejte pro budoucí použití.

Pojem „elektrické nářadí“ používaný v bezpečnostních pokynech se vztahuje na elektrická nářadí napájená ze sítě (síťovým kabelem) a elektrická nářadí provozovaná s akumulátorem (bez síťového kabelu).

1. Bezpečnost na pracovišti

- a) Pracovní prostor udržujte v čistotě a dobře osvětlený. Nepořádek a neosvětlený pracovní prostor mohou vést k úrazům.
- b) S elektrickým nářadím nepracujte v prostředí ohroženém výbuchem, ve kterém se nachází hořlavé kapaliny, plyny nebo prach. Elektrické nářadí vytváří jiskry, od nichž se může vznítit prach nebo výparny.
- c) Nedovoľte dětem ani jiným osobám, aby se přibližovaly k elektrickému nářadí v době, kdy ho používáte. V případě odvedení pozornosti můžete ztratit kontrolu nad přístrojem.

2. Elektrická bezpečnost

- a) Přípojná zástrčka elektrického nářadí musí odpovídat zásuvce. Zástrčka se nesmí žádným způsobem pozměňovat. Nepoužívejte adaptérové zástrčky v kombinaci s uzemněným elektrickým nářadím. Nepozměněné zástrčky a jim odpovídající zásuvky snižují riziko úrazu elektrickým proudem.
- b) Zabraňte kontaktu těla s uzemněnými povrchy, např. trubek, topení, sporáků a chladniček. Je-li vaše tělo uzemněné, hrozí zvýšené riziko úrazu elektrickým proudem.
- c) Elektrická nářadí chraňte před deštěm a vlhkostí. Vniknutím vody do elektrického přístroje se zvyšuje riziko úrazu elektrickým proudem.
- d) Nepoužívejte kabel v rozporu s jeho určením pro přenášení či zavěšování elektrického nářadí nebo k vytahování zástrčky ze zásuvky. Udržujte kabel v dostatečné vzdálenosti od zdrojů vysoké teploty, oleje, ostrých hran nebo pohyblivých částí přístroje. Poškozené nebo zapletené kabely zvyšují riziko úrazu elektrickým proudem.

- e) Pokud pracujete s elektrickým nářadím venku, používejte pouze takové prodlužovací kabely, jež jsou schváleny i pro venkovní použití. Používáním prodlužovacího kabelu vhodného pro venkovní použití se snižuje riziko úrazu elektrickým proudem.
- f) Pokud nelze zabránit provozu elektrického nářadí ve vlhkém prostředí, používejte proudový chránič. Použitím proudového chrániče se snižuje riziko úrazu elektrickým proudem.

3. Bezpečnost osob

- a) Buďte stále pozorní, sledujte své počínání a k práci s elektrickým nářadím přistupujte s rozumem. Elektrické nářadí nepoužívejte, jste-li unavení nebo pod vlivem drog, alkoholu či léků. Jediný okamžik nepozornosti při používání elektrického nářadí může způsobit vážná zranění.
- b) Noste osobní ochranné prostředky a vždy i ochranné brýle. Nošením osobních ochranných prostředků, jako je ochranná maska proti prachu, protiskluzová bezpečnostní obuv, ochranná přilba nebo ochrana sluchu, a to v závislosti na druhu a použití elektrického nářadí, se snižuje riziko zranění.
- c) Zabraňte neúmyslnému uvedení přístroje do provozu. Než elektrické nářadí zapojíte do elektrické sítě a/nebo připojíte akumulátor nebo než nářadí zvednete či přenesete, ujistěte se, že je vypnuté. Pokud máte při přenášení elektrického nářadí prst na vypínači nebo pokud do sítě zapojíte již zapnutý přístroj, může dojít k úrazu.
- d) Než elektrické nářadí zapnete, odstraňte seřizovací nástroje nebo šroubováky. Pokud se nástroj nebo šroubovák nachází v otáčející se části přístroje, může to vést ke zraněním.
- e) Vyhýbejte se nepřírozenému držení těla. Zajistěte si bezpečnou stabilitu a neustále udržujte rovnováhu. Tak dokážete elektrické nářadí v neočekávaných situacích lépe kontrolovat.

- f) Noste vhodný oděv. Nenoste volné oblečení ani šperky. Vlasy, oděv a rukavice udržujte v bezpečné vzdálenosti od pohyblivých částí. Volný a nepřiléhavý oděv, šperky nebo dlouhé vlasy mohou být pohyblivými částmi zachyceny.
- g) Pokud lze namontovat zařízení pro odsávání a zachytávání prachu, ujistěte se, zda jsou připojena a správně použita. Použitím odsávání prachu se může snížit ohrožení prachem.
- f) Řezné nástroje udržujte v ostrém a čistém stavu. Pečlivě udržované řezné nástroje s ostrými řeznými hranami se méně zasekávají a snáze se vedou.
- g) Elektrické nářadí, příslušenství, výměnné nástroje atd. používejte dle těchto pokynů. Zohledňujte přitom pracovní podmínky a vykonávanou činnost. Použití elektrického nářadí k jiným než určeným účelům může vést ke vzniku nebezpečných situací.

4. Manipulace s elektrickým nářadím a jeho použití

- a) Příklad nepřetěžujte. Pro svou práci používejte elektrické nářadí vhodné k danému účelu. S vhodným elektrickým nářadím se vám bude v uvedeném výkonovém rozsahu pracovat lépe a bezpečněji.
- b) Nepoužívejte elektrické nářadí, jehož spínač je vadný. Elektrické nářadí, které se již nedá zapnout nebo vypnout, představuje nebezpečí a musí se opravit.
- c) Před nastavováním nářadí, výměnou dílů příslušenství nebo odložením nářadí vytáhněte zástrčku ze zásuvky a/nebo vyjměte akumulátor. Toto bezpečnostní opatření zabraňuje neúmyslnému spuštění elektrického nářadí.
- d) Nepoužívaná elektrická nářadí uchovávejte mimo dosah dětí. Nedovolte používat přístroj osobám, které s ním nejsou obeznámeny nebo které nečetly tento návod. Elektrické nářadí je nebezpečné, manipulují-li s ním nezkušené osoby.
- e) Údržbu elektrických nářadí vykonávejte pečlivě. Zkontrolujte, zda jsou v pořádku pohyblivé části přístroje a zda jim není bráněno v pohybu, zda nejsou některé součásti rozbité nebo natolik poškozené, že je funkčnost elektrického nářadí omezena. Poškozené části přístroje nechte před jeho použitím opravit. Řada úrazů má svou příčinu ve špatné údržbě elektrického nářadí.

5. Servis

- a) Nechte své elektrické nářadí opravovat pouze kvalifikovanými odborníky a používejte jen originální náhradní díly. Tím zajistíte, že zůstane zachována bezpečnost elektrického nářadí.
- b) Výměnu zástrčky nebo přípojného kabelu nechte provádět vždy výrobcem elektrického nářadí nebo jeho zákaznickým servisem. Tím zajistíte, že zůstane zachována bezpečnost elektrického nářadí.

Bezpečnostní pokyny pro každé použití

Společné bezpečnostní pokyny k broušení a rozbrušování

- a) Toto elektrické nářadí lze používat jako brusku a rozbrušovačku. Dodržujte všechny bezpečnostní pokyny, návody, zobrazení a údaje, které obdržíte spolu s přístrojem. Pokud nebudete dodržovat následující pokyny, může to vést k úrazu elektrickým proudem, k požáru a/nebo k těžkým zraněním.
- b) Toto elektrické nářadí není vhodné k broušení smirkovým papírem, k práci s drátěnými kartáči a leštění. Použití, pro něž toto elektrické nářadí není určeno, mohou způsobit ohrožení nebo poranění.
- c) Nepoužívejte příslušenství, které nebylo výrobcem schváleno a doporučeno speciálně pro toto elektrické nářadí. Samotná skutečnost, že příslušenství můžete upevnit na elektrické nářadí, ještě nezaručuje bezpečné použití.
- d) Přípustné otáčky výměnného nástroje musí být minimálně tak vysoké, jako jsou nejvyšší otáčky uvedené na elektrickém nářadí. Příslušenství, které se otáčí rychleji, než je povoleno, se může rozlomit a odletět od přístroje.
- e) Vnější průměr a flouščka výměnného nástroje musí odpovídat rozměrovým údajům vašeho elektrického nářadí. Nesprávně dimenzované výměnné nástroje nelze dostatečně odclonit ani kontrolovat.
- f) Výměnné nástroje se závitem musí přesně odpovídat závitu brusného vřetene. U výměnných nástrojů montovaných pomocí příruby musí průměr otvoru výměnného nástroje odpovídat průměru upínky příruby. Výměnné nástroje, které nejsou přesně upevněné na elektrickém nářadí, se otáčí nerovnoměrně, velmi silně vibrují a mohou vést ke ztrátě kontroly.

- g) Nepoužívejte poškozené vsazené nástroje. Před každým použitím zkontrolujte výměnné nástroje, jako jsou brusné kotouče, zda na nich nejsou odlomená místa a trhliny, brusné talíře, zda nevykazují trhliny, opotřebení a silné opotřebení, drátěné kartáče, zda nemají uvolněné nebo ulomené drátky. Pokud elektrické nářadí nebo vsazený nástroj upadne, zkontrolujte, zda není poškozený, nebo použijte nepoškozený nástroj. Poté, co jste výměnný nástroj zkontrolovali a nasadili, združíte se vy a osoby nacházející se v blízkosti mimo rovinu rotujícího výměnného nástroje a nechte přístroj běžet jednu minutu na nejvyšší otáčky. Poškozené výměnné nástroje se většinou zlomí během testovací doby.
- h) Noste osobní ochranné prostředky. V závislosti na způsobu použití noste ochranu celého obličeje, ochranu zraku nebo ochranné brýle. Pokud je to přiměřené, noste ochrannou masku proti prachu, ochranu sluchu, ochranné rukavice nebo speciální zástěru, která vás ochrání před drobnými brusnými úlomky a částicemi materiálu. Oči by měly být chráněny před odletujícími cizími tělesy, která se vyskytují při různých způsobech použití. Prach vznikající za provozu přístroje je třeba filtrovat pomocí ochranné masky proti prachu nebo pomocí ochranné dýchací masky. Pokud jste dlouho vystaveni vysoké intenzitě hluku, může to u vás způsobit ztrátu sluchu.
- i) Dbejte na bezpečnou vzdálenost jiných osob od vašeho pracoviště. Každý, kdo vstoupí na toto pracoviště, musí nosit osobní ochranné prostředky. Úlomky obrobku nebo zlomené výměnné nástroje mohou odletět a způsobit zranění i mimo bezprostřední pracovní oblast.
- j) Při práci, u které by mohlo dojít ke kontaktu výměnného nástroje se skrytými vodiči nebo se síťovým kabelem, držte elektrické nářadí pouze za izolované plochy rukojeti. Kontakt s vedením pod napětím může přenést napětí i na kovové díly přístroje, což může vést k zásahu elektrickým proudem.

- k) **Udržujte síťový kabel v dostatečné vzdálenosti od pohybujících se výměnných nástrojů.** Ztratíte-li kontrolu nad přístrojem, může dojít k proříznutí nebo zachycení síťového kabelu a vaše ruka nebo paže se může dostat do záběru rotujícího výměnného nástroje.
- l) **Elektrické nářadí nikdy neodkládejte dříve, dokud se výměnný nástroj úplně nezastaví.** Rotující výměnný nástroj se může dostat do kontaktu s odkládací plochou, čímž můžete ztratit kontrolu nad elektrickým nářadím.
- m) **Nenechte elektrické nářadí běžet, když ho přenášíte.** Vaše oblečení může být při náhodném kontaktu zachyceno rotujícím výměnným nástrojem, který se vám může zavrtat do těla.
- n) **Čistěte pravidelně větrací šterbiny elektrického nářadí.** Ventilátor motoru vtahuje prach do krytu a silné nahromadění kovového prachu může vést k ohrožení elektrickým proudem.
- o) **Nepoužívejte elektrické nářadí v blízkosti hořlavých materiálů.** Jiskry mohou způsobit vznícení těchto materiálů.
- p) **Nepoužívejte výměnné nástroje, které vyžadují tekutá chladiva.** Použití vody nebo jiných tekutých chladiv může vést k úrazu elektrickým proudem.

Zpětný ráz a příslušné bezpečnostní pokyny

Zpětný ráz je náhlá reakce následkem uvízlého nebo zablokovaného rotujícího výměnného nástroje, jako je brusný kotouč, brusný talíř, drátěný kartáč atd. Uvážnutí nebo zablokování vede k náhlému zastavení rotujícího výměnného nástroje. Tím je nekontrolovaně elektrické nářadí akcelerováno na zablokovaném místě proti směru otáčení výměnného nástroje.

Když např. brusný kotouč uvízne nebo se zablokuje v obrobku, může dojít k zachycení hrany brusného kotouče, která se zanořuje do obrobku, a tak k vylomení brusného kotouče nebo vzniku zpětného rázu. Brusný kotouč se pak na zablokovaném místě pohybuje směrem k obsluhující osobě nebo naopak směrem od ní, v závislosti na směru otáčení kotouče. Při tom se mohou brusné kotouče také zlomit.

Zpětný ráz je důsledkem nesprávného nebo chybného použití elektrického nářadí. Vhodnými bezpečnostními opatřeními tomu lze zabránit tak, jak je popsáno níže.

- a) **Držte elektrické nářadí pořádně pevně a zaujměte tělem a pažemi takovou polohu, v níž můžete zachytit síly zpětného rázu. Používejte vždy přídavnou rukojeť, je-li k dispozici, abyste při vysokých otáčkách měli co největší kontrolu nad silami zpětného rázu nebo reakčními momenty.** Obsluhující osoba může síly zpětného rázu a reakce zvládat pomocí vhodných bezpečnostních opatření.
- b) **Nedávejte ruku nikdy do blízkosti rotujících výměnných nástrojů.** Při zpětném rázu může výměnný nástroj přejet přes vaše ruce.
- c) **Vyhýbejte se svým tělem oblastí, do níž se elektrické nářadí pohybuje při zpětném rázu.** Zpětným rázem je elektrické nářadí hnáno do směru opačného k pohybu brusného kotouče na zablokovaném místě.
- d) **Obzvláště opatrně pracujte v oblasti rohů, ostrých hran atd. Zamezte tomu, aby se výměnné nástroje odrazily od obrobku a vzpříčily.** Rotující výměnný nástroj má sklon se vzpříčit v oblasti rohů a ostrých hran a při odrazu od obrobku. To vede ke ztrátě kontroly nebo ke zpětnému rázu.
- e) **Nepoužívejte pilový list určený pro řetězovou pilu ani ozubený pilový list.** Takové výměnné nástroje způsobují často zpětný ráz nebo ztrátu kontroly nad pneumatickým nástrojem.

Speciální bezpečnostní pokyny k broušení a rozbrušování

- a) Používejte výlučně brusné nástroje povolené pro vaše elektrické nářadí a ochranný kryt určený pro tyto brusné nástroje. Brusné nástroje, jež nejsou určeny pro elektrické nářadí, nelze dostatečně odclonit a jsou nebezpečné.
- b) Zalomené brusné kotouče musí být namontovány tak, aby jejich brusná plocha nepřesahovala přes rovinu ochranného krytu. Neodborně namontovaný brusný kotouč, který přesahuje přes rovinu okraje ochranného krytu, není možno dostatečně odstínit.
- c) Ochranný kryt musí být bezpečně namontován na elektrické nářadí a nastaven na maximální bezpečnost tak, aby směrem k obsluhující osobě byla odkryta co nejmenší možná část brusného nástroje. Ochranný kryt má obsluhující osobu chránit před úlomky, náhodným kontaktem s brusným nástrojem a jiskrami, které by mohly zapálit oděv.
- d) Brusné nástroje se smí používat pouze pro doporučené možnosti použití. Například: Nebruste nikdy boční plochou dělicího kotouče. Dělicí kotouče jsou určeny k úběru materiálu hranou kotouče. Působení boční síly na tyto brusné nástroje může vést k jejich zlomení.
- e) Pro vámi zvolený brusný kotouč používejte vždy nepoškozené upínací příruby správné velikosti a tvaru. Vhodné příruby zajišťují podepření brusného kotouče, čímž snižují riziko jeho zlomení. Příruby dělicích kotoučů se mohou lišit od přírub pro jiné brusné kotouče.
- f) Nepoužívejte opotřebované brusné kotouče určené pro větší elektrická nářadí. Brusné kotouče pro větší elektrická nářadí nejsou dimenzovány na vyšší otáčky menšího elektrického nářadí a mohou se zlomit.

Další speciální bezpečnostní pokyny k rozbrušování

- a) Zabráňte zablokování dělicího kotouče a příliš silnému přitlaku. Neprovádějte příliš hluboké řezy. Přetěžováním dělicího kotouče se zvyšuje jeho namáhání a náchylnost ke vzpříčení nebo zablokování, a tím i možnost zpětného rázu nebo zlomení brusného nástroje.
- b) Vyhýbejte se oblasti před a za rotujícím dělicím kotoučem. Vedete-li dělicí kotouč v obrobku směrem od sebe, může v případě zpětného rázu dojít k prudkému pohybu elektrického nářadí s rotujícím kotoučem přímo k vám.
- c) Pokud se dělicí kotouč vzpříčí nebo přerušíte-li práci, přístroj vypněte a držte ho klidně, dokud se kotouč úplně nezastaví. Nikdy se nepokoušejte vytáhnout z místa řezu dělicí kotouč, který se ještě pohybuje, protože může dojít ke zpětnému rázu. Zjistěte a odstraňte příčinu vzpříčení.
- d) Nezapínejte elektrické nářadí znovu, dokud se nachází v obrobku. Než budete opatrně pokračovat v řezu, nechte dělicí kotouč nejprve rozběhnout na nejvyšší otáčky. Jinak se kotouč může vzpříčit, vyskočit z obrobku nebo zapříčinit zpětný ráz.
- e) Desky nebo velké obrobky podepřete, aby se snížilo riziko zpětného rázu následkem uvízlého dělicího kotouče. Velké obrobky se mohou prolomit v důsledku své vlastní hmotnosti. Obrobek musí být podepřen na obou stranách kotouče, a sice jak v blízkosti dělicího kotouče, tak i na hraně.
- f) Buďte obzvláště opatrní u „ponorných řezů“ do již existujících stěn nebo jiných nepřehledných oblastí. Zanořující se dělicí kotouč může při říznutí do plynového vedení nebo vodovodu, elektrických kabelů nebo jiných předmětů vést ke zpětnému rázu.

Schválené příslušenství

	Max. průměr Ø (mm)	Max. tloušťka (mm)	Rozměr závětu (mm)	Otáčky (min ⁻¹)	Obvodová rychlost (m/s)	Nástroj	Ochranný kryt
Dělicí kotouče	125	3	M14	6500	80	Montážní klíč s dvojitým otvorem	Ano
Hrubovací kotouče	125	6	M14	6500	80	Montážní klíč s dvojitým otvorem	Ano

Skladování a manipulace s doporučenými pracovními nástroji

- Při manipulaci s brusnými nástroji a jejich přepravě je třeba zvláštní opatrnosti.
- Brusné nástroje je třeba skladovat tak, aby nebyly vystaveny mechanickému poškození nebo vlivům prostředí (např. vlhkosti).

Pracovní pokyny

UPOZORNĚNÍ

- ▶ Brusné nástroje se mohou používat pouze pro doporučené možnosti použití. Jinak by se mohly zlomit, poškodit a způsobit zranění.

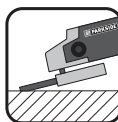

Hrubovací broušení
Nepoužívejte nikdy dělicí kotouče k hrubování!

- Pohybuje úhlovou bruskou za použití mírného tlaku přes obrobek sem a tam.
- U měkkého materiálu ved'te hrubovací kotouč přes obrobek v mírném sklonu, u tvrdého materiálu v poněkud strmějším sklonu.

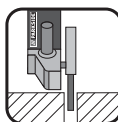

Rozbrušování
Nepoužívejte nikdy hrubovací kotouče k řezání!

- Používejte pouze vyzkoušené dělicí nebo brusné kotouče, vyztužené vlákny a povolené pro obvodovou rychlost minimálně 80 m/s.

OPATRŇĚ!

- ▶ Brusný nástroj po vypnutí ještě nějakou dobu dobíhá. Nesnažte se ho zabrzdit bočním protitlakem.
- **Obrobek zajistěte.** K upevnění obrobku používejte upínací přípravky/svěrák. Obrobek tak zajistíte bezpečněji než rukou.
- **Před odložením přístroj vždy vypněte a vyčkejte, než se úplně zastaví.**
- Při výpadku proudu nebo vytažení síťové zástrčky ihned odjistěte vypínač. Uvedte ho do polohy VYPNUTO. Tím zabráníte nekontrolovanému opětovnému rozběhu.
- Používejte přístroj pouze pro suché řezání, resp. suché broušení.
- Přídavná rukojeť  musí být smontována při všech pracích s přístrojem.
- Materiál obsahující azbest se nesmí opracovávat. Azbest je rakovinotvorný.



Tip! Tak se zachováte správně.

NEBEZPEČÍ! VEĎTE PŘÍSTROJ PŘES OBROBEK VŽDY PROTIBĚŽNĚ.

- ▶ Při opačném směru hrozí nebezpečí zpětného rázu. Přístroj může být vytlačen z místa řezu.
- **Veďte přístroj proti obrobku vždy zapnutý.** Po opracování přístroj z obrobku nadzvedněte a až poté jej vypněte.
- **Během práce držte přístroj vždy pevně oběma rukama.** Dbejte na to, abyste měli stabilní postoj.

- Pro nejlepší brusný účinek pohybuje přístrojem po obrobku rovnoměrně v úhlu 15° až 30° (mezi brusným kotoučem a obrobkem) sem a tam.
- **Při obrábění šikmých ploch se přístrojem nesmí tlačit na obrobek velkou silou.** Když otáčky velmi poklesnou, je nutné přítlak snížit, abyste mohli pracovat bezpečně a efektivně. Pokud dojde k náhlému úplnému zabrzdění nebo zablokování přístroje, musí se ihned vypnout přívod proudu.
- **Odpojení:** Pracujte za mírného posuvu vpřed a dbejte na to, aby nedošlo k vzpříčení dělicího kotouče.
- Hrubovací a dělicí kotouče jsou při práci velmi horké – nedotýkejte se jich, dokud úplně nevychladnou.
- Přístroj nikdy nepoužívejte způsobem, který by odporoval účelu použití.
- Dbejte vždy na to, aby před zasunutím síťové zástrčky do zásuvky byl přístroj vypnutý.
- V případě nebezpečí okamžitě vytáhněte síťovou zástrčku ze zásuvky. Zajistěte, aby přístroj a síťová zástrčka byly snadno přístupné a bez problémů dosažitelné v nouzové situaci.
- Při přestávkách v práci, před všemi pracemi na přístroji a při nepoužívání přístroje vytáhněte vždy síťovou zástrčku ze zásuvky. Přístroj musí být vždy čistý, suchý a zbavený oleje a maziv.
- **Buďte vždy pozorní!** Vždy dávejte pozor na to, co děláte, a vždy postupujte rozumně. V žádném případě přístroj nepoužívejte, pokud se nemůžete soustředit nebo se necítíte dobře.



VÝSTRAHA!

Vždy noste ochranné brýle.



VÝSTRAHA!

Noste vždy ochrannou masku proti prachu.

Obsluha

Montáž/přestavení ochranného krytu

⚠ VÝSTRAHA! NEBEZPEČÍ ZRANĚNÍ!

- ▶ Před všemi pracemi na přístroji vytáhněte síťovou zástrčku ze zásuvky!

⚠ NEBEZPEČÍ ZRANĚNÍ!

- ▶ Používejte úhlovou brusku vždy s ochranným krytem **7**. Ochranný kryt musí být bezpečně namontován na úhlovou brusku. Nastavte ho tak, aby se dosáhlo maximální možné bezpečnosti, tj. směrem k obsluhující osobě je odkryta co nejmenší možná část brusného nástroje. Ochranný kryt **7** má obsluhující osobu chránit před úlomky a náhodným kontaktem s brusným nástrojem.

⚠ NEBEZPEČÍ ZRANĚNÍ!

- ▶ Dbejte na to, aby byl ochranný kryt **7** namontován minimálně ve stejném úhlu jako přídatná rukojeť **6** (viz obr. A). Jinak se můžete zranit o hrubovací, resp. dělicí kotouč.
- ◆ Otočte ochranný kryt **7** do požadované (pracovní) polohy. Při tom dbejte na to, aby ochranný kryt **7** byl umístěn tak, aby upevnění ochranného krytu **10** leželo nad jedním z 5 vyklenutí **17** ochranného krytu **7** (viz Obr. E výklopné strany).
- ◆ Dbejte na to, aby upevnění ochranného krytu **10** sedělo pevně v příslušném vyklenutí **17**.

Montáž přídatné rukojeti

⚠ OPATRNĚ!

- ▶ Z bezpečnostních důvodů se tento přístroj smí používat pouze s přídatnou rukojetí **6**. Jinak může dojít ke zraněním. Přídatnou rukojeť **6** lze v závislosti na způsobu práce našroubovat vlevo, vpravo nebo nahoru na hlavu přístroje.

UPOZORNĚNÍ

- ▶ V přídatné rukojeti **6** zasunutý držák nástroje **6a** lze v rukojeti ponechat nebo podle libosti odstranit.

Montáž/výměna hrubovacího/dělicího kotouče

Při výměně dělicích/hrubovacích kotoučů noste vždy ochranné rukavice. Hrubovací a dělicí kotouče se při práci hodně zahřívají. Nedotýkejte se jich, dokud nevychladnou.

Dodržujte rozměry hrubovacích a dělicích kotoučů. Průměr otvoru musí bez vůle odpovídat upínací přírubě. Nepoužívejte redukce nebo adaptéry.

- Hrubovací nebo dělicí kotouč zkontrolujte. Nesmí být poškozeny ani vlhký, nesmí na něm být trhliny. Jinak by se mohl při použití zlomit a způsobit zranění.

UPOZORNĚNÍ

- ▶ Používejte bezpodmínečně jen takové kotouče, na nichž nejsou nečistoty.
- Používejte jen ty brusné nástroje, jejichž přípustné otáčky jsou minimálně tak vysoké jako otáčky přístroje naprázdno.
- **NEBEZPEČÍ ZRANĚNÍ!** Tlačítko pro aretaci vřetena **11** stiskněte pouze tehdy, je-li upínací vřeteno **14** v klidu.
- ◆ K zablokování převodovky stiskněte tlačítko pro aretaci vřetena **11**.
- ◆ Povolte upínací matici **13** pomocí montážního klíče s dvojítm otvorem **16** (viz obr. C).

- ◆ Nasadíte hrubovací nebo dělicí kotouč na upínací přírubu **15** popsanou stranou k přístroji.
- ◆ Poté nasadíte upínací matici **13** zvýšenou stranou nahoru opět na upínací vřeteno **14**.

V případě tenkých brusných kotoučů (viz obrázek 1)

- ◆ Nákrůžek upínací matice **13** ukazuje směrem nahoru, aby se tenký brusný kotouč mohl bezpečně upnout.

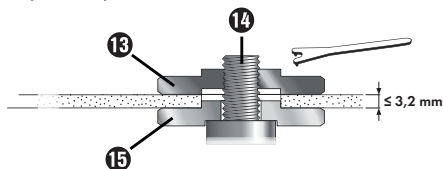

Obr. 1

- ◆ K zablokování převodovky stiskněte tlačítko pro aretaci vřetena **11**.
- ◆ Utáhněte opět upínací matici **13** montážním klíčem s dvojitým otvorem **16**.

V případě tlustých brusných kotoučů (viz obrázek 2)

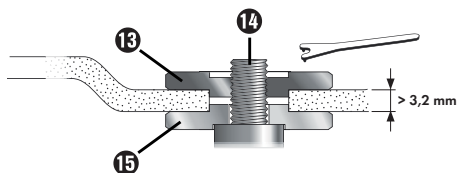

Obr. 2

Nákrůžek upínací matice **13** je orientován směrem dolů, aby se tlustý brusný kotouč mohl bezpečně namontovat na upínací vřeteno **14**.

- ◆ Upínací vřeteno **14** zaaretujete.
- ◆ Utáhněte opět upínací matici **13** montážním klíčem s dvojitým otvorem **16** ve směru hodinových ručiček.

UPOZORNĚNÍ

- Otáčeli se po výměně kotouč neklidně nebo vibruje, musí se tento kotouč ihned znovu vyměnit.

- ◆ Nechte přístroj po výměně kotouče z bezpečnostních důvodů běžet po dobu 60 sekund na nejvyšší otáčky. Dávejte pozor na neobvyklé zvuky a tvorbu jisker.
- ◆ Zkontrolujte, zda jsou všechny upevňovací díly správně upevněny.
- ◆ Dbejte na to, aby se šipka směru otáčení (pokud existuje) na dělicích nebo hrubovacích kotoučích (také na diamantových dělicích kotoučích) shodovala se směrem otáčení přístroje (šipka směru otáčení na hlavě přístroje).

Zapnutí a vypnutí

Před použitím zkontrolujte vsazený nástroj. Musí být namontován bezvadně, nesmí být poškozený ani vlhký nebo vykazovat trhliny a musí se volně otáčet. Provedte zkušební chod po dobu 60 sekund. Nepoužívejte nekulaté ani vibrující nástroje. Dávejte pozor na neobvyklé zvuky a tvorbu jisker. Potom zkontrolujte, zda jsou všechny upevňovací díly správně upevněny.

UPOZORNĚNÍ

- Úhlovou brusku zapínejte vždy před kontaktem s materiálem a teprve poté ved'te přístroj na obrobek.

Zapnutí

- ◆ Stiskněte blokovací tlačítko **3** (viz obr. D).
- ◆ Poté stiskněte vypínač **2**.

Vypnutí

- ◆ Znovu stiskněte spínač **2**.

Nastavení otáčec

- ◆ Stavěcí kolečko otáčec **1** nastavte do polohy mezi 1 a 6.

Údržba a čištění



VÝSTRAHA! NEBEZPEČÍ ZRANĚNÍ!
Před jakoukoli prací na přístroji ho vypněte a vytáhněte síťovou zástrčku ze zásuvky.

- K čištění přístroje nepoužívejte ostré předměty. Dovnitř přístroje nesmí vniknout žádné tekutiny. Jinak může dojít k poškození přístroje.
- Výměnu náhradních uhlíkových kartáčků ④ nechte provést přes kryty uhlíkových kartáčků ⑤ výlučně příslušným servisem nebo autorizovanou odbornou dílnou.
- Čistěte přístroj pravidelně, nejlépe ihned po ukončení práce.
- Plášť přístroje čistěte suchým hadrem – v žádném případě nepoužívejte benzin, rozpouštědla ani čisticí prostředky, které mohou poškodit plasty.
- K důkladnému vyčištění přístroje je zapotřebí vysavač.
- Větrací otvory musí být vždy volné.
- Ulpívající brusný prach odstraňte štětcem.

UPOZORNĚNÍ

- ▶ Neuvedené náhradní díly (jako např. uhlíkové kartáčky, spínače) můžete objednat přes naši servisní a poradenskou linku.

Likvidace



Obal je z ekologických materiálů. Lze ho zlikvidovat v místních recyklačních kontejnerech.



Nevyhazujte elektrická nářadí do domovního odpadu!

V souladu s evropskou směrnicí č. 2012/19/EU musí být opotřebovaná elektrická nářadí shromažďována odděleně a odevzdána k ekologické recyklaci.

Informace o možnostech likvidace vysloužilého přístroje vám poskytne obecní nebo městský úřad.



Obal zlikvidujte ekologicky.

Dbejte na označení na různých obalových materiálech a v případě potřeby tyto obaly roztříděte. Obalové materiály jsou označeny zkratkami (a) a číslicemi (b) s následujícím významem: 1–7: plasty, 20–22: papír a lepenka, 80–98: kompozitní materiály.



Informace o možnostech likvidace vysloužilého výrobku vám podá správa vašeho obecního nebo městského úřadu.



Výrobek je recyklovatelný, podléhá rozšířené odpovědnosti výrobce a je shromažďován odděleně.

Záruka společnosti Kompernass Handels GmbH

Vážená zákaznice, vážený zákazník,

na tento přístroj získáváte záruku v trvání 3 let od data zakoupení. V případě závad tohoto výrobku máte zákonná práva vůči prodejci výrobku. Tato zákonná práva nejsou omezena naší níže uvedenou zárukou.

Záruční podmínky

Záruční doba začíná plynout dnem nákupu. Dobře uschovejte pokladní doklad. Tento doklad je potřebný jako důkaz o koupi.

Pokud se do tří let od data zakoupení tohoto výrobku vyskytne vada materiálu nebo výrobní závada, pak Vám podle našeho uvážení výrobek zdarma opravíme, vyměníme nebo uhradíme kupní cenu. Předpokladem této záruky je, že bude během tříleté lhůty předložen vadný přístroj a doklad o koupi (pokladní doklad) a stručně se popíše, v čem závada spočívá a kdy se vyskytla.

Vztahuje-li se na závadu naše záruka, obdržíte zpět buď opravený nebo nový produkt. Opravou nebo výměnou výrobku nezačne plynout nová záruční doba.

Záruční doba a zákonné nároky vyplývající ze závad

Záručním plněním se záruční doba neprodlužuje. To platí i pro vyměněné a opravené součásti. Poškození nebo vady vyskytující se případně již při nákupu se musí oznámit ihned po vybalení. Po uplynutí záruční doby podléhají veškeré opravy zpoplatnění.

Rozsah záruky

Přístroj byl vyroben pečlivě podle přísných směrnic kvality a před expedicí byl svědomitě vyzkoušen.

Záruka se vztahuje na materiálové nebo výrobní vady. Tato záruka se nevztahuje na součásti výrobku, které jsou vystaveny běžnému opotřebení, a proto je lze považovat za spotřební díly, nebo na poškození křehkých součástí, jako jsou např. spínače nebo díly, které jsou vyrobeny ze skla.

Tato záruka zaniká, pokud je výrobek poškozen, nebyl řádně používán nebo udržován. Pro zajištění správného používání výrobku se musí přesně dodržovat všechny pokyny uvedené v návodu k obsluze. Účelům použití a úkonům, které se v návodu k obsluze nedoporučují nebo se před nimi varuje, je třeba se bezpodmínečně vyhnout.

Výrobek je určen pouze pro soukromé účely a ne pro komerční použití. Při nesprávném a neodborném používání, při použití násilí a při zásazích, které nebyly provedeny našimi autorizovanými servisními provozovny, záruční nároky zanikají.

Záruční lhůta neplatí v těchto případech

- normální opotřebení kapacity akumulátoru
- komerční použití výrobku
- poškození nebo změna výrobku zákazníkem
- nedodržení bezpečnostních předpisů a předpisů údržby, chyby obsluhy
- škody vlivem přírodních živlů

Vyřízení v případě záruky

Pro zajištění rychlého Vaší žádosti postupujte podle následujících pokynů:

- Pro všechny dotazy mějte připraven pokladní lístek a číslo výrobku (např. IAN 12345) jako doklad o koupi.
- Číslo výrobku naleznete na typovém štítku na výrobku, rytině na výrobku, na titulní straně návodu k obsluze (vlevo dole) nebo na nálepce na zadní nebo spodní straně výrobku.
- Pokud by se měly vyskytovat funkční vady nebo jiné závady, kontaktujte nejprve níže uvedené servisní oddělení **telefonicky** nebo **e-mailem**.
- Výrobek, zaevidovaný jako vadný výrobek pak můžete při přiložení dokladu o nákupu (pokladní lístek) a při uvedení, v čem spočívá vada a kdy k ní došlo, poslat výrobek pro Vás bez poštovného na adresu, kterou Vám oznámí servis.



Na webových stránkách www.lidl-service.com si můžete stáhnout tyto a mnoho dalších příruček, videí o výrobku a instalační software.

Pomocí kódu QR se dostanete přímo na stránku servisu Lidl (www.lidl-service.com) a můžete pomocí zadání čísla výrobku (IAN) 123456 otevřít svůj návod k obsluze.

UPOZORNĚNÍ

- U nástrojů Parkside a Florabest zašlete, prosím, výlučně vadnou část bez příslušenství (např. akumulátor, úložný kufřík, montážní nářadí atd.).

Servis



Servis Česko

Tel.: 800143873

E-Mail: kompernass@lidl.cz

IAN 314188_2001

Dovozce

Dbejte prosím na to, že následující adresa není adresou servisu. Kontaktujte nejprve uvedený servis.

KOMPERNASS HANDELS GMBH

BURGSTRASSE 21

44867 BOCHUM

NĚMECKO

www.kompernass.com

Překlad originálu prohlášení o shodě

My, společnost KOMPERNASS HANDELS GMBH, osoba odpovědná za dokumentaci: pan Semi Uguzlu, BURGSTR. 21, 44867 BOCHUM, NĚMECKO, prohlašujeme, že tento výrobek je ve shodě s následujícími normami, normativními dokumenty a směrnicemi ES:

Směrnice o strojních zařízeních

(2006/42/EC)

Směrnice o elektromagnetické kompatibilitě

(2014/30/EU)

Směrnice o omezení používání nebezpečných látek (RoHS)

(2011/65/EU)*

* Výhradní odpovědnost za vystavení tohoto prohlášení o shodě nese výrobce. Výše popsany předmět prohlášení je v souladu s předpisy směrnice č. 2011/65/EU Evropského parlamentu a Rady z 8. června 2011, o omezení používání určitých nebezpečných látek v elektrických a elektronických zařízeních.

Použité harmonizované normy

EN 60745-1:2009/A11:2010

EN 60745-2-3:2011/A13:2015

EN 55014-1:2017

EN 55014-1:2006/A2:2011

EN 55014-2:2015

EN 55014-2:1997/A2:2008

EN 61000-3-2:2014

EN 61000-3-3:2013

EN 50581:2012

Typové označení stroje: Úhlová bruska PWS 125 F5

Rok výroby: 01–2020

Sériové číslo: IAN 314188_2001

Bochum, 16. 3. 2020



Semi Uguzlu

- manažer kvality -

Technické změny ve smyslu dalšího vývoje jsou vyhrazeny.

Obsah

Úvod	100
Použitie na určený účel	100
Vybavenie	100
Rozsah dodávky	101
Technické údaje	101
Všeobecné bezpečnostné pokyny pre elektrické náradie	101
1. Bezpečnosť na pracovisku	102
2. Elektrická bezpečnosť	102
3. Bezpečnosť osôb	102
4. Používanie a manipulácia s elektrickým náradím	103
5. Servis	103
Bezpečnostné pokyny pre všetky použitia	104
Spätný ráz a príslušné bezpečnostné upozornenia	105
Špeciálne bezpečnostné upozornenia pre brúsenie a rozbrusovanie	106
Ďalšie špeciálne bezpečnostné upozornenia k rozbrusovaniu	106
Schválené príslušenstvo	107
Úschova a manipulácia s odporúčanými nasadzovacími nástrojmi	107
Pracovné pokyny	107
Obsluha	109
Montáž/prestavenie ochranného krytu	109
Montáž prídavnej rukoväte	109
Montáž/výmena brúsnej dosky hrubovacieho/rezacieho brúsneho kotúča	109
Zapnutie a vypnutie	110
Nastavenie otáčok	110
Údržba a čistenie	111
Likvidácia	111
Záruka spoločnosti Kompernass Handels GmbH	112
Servis	113
Dovozca	113
Preklad originálneho vyhlásenia o zhode	114

UHLOVÁ BRÚSKA PWS 125 F5







Úvod

Srdečne vám gratulujeme ku kúpe nového prístroja. Touto kúpou ste sa rozhodli pre výrobok vysokej kvality. Návod na obsluhu je súčasťou tohto výrobku. Obsahuje dôležité upozornenia týkajúce sa bezpečnosti, používania a likvidácie. Pred použitím výrobku sa oboznámte so všetkými pokynmi na obsluhu a bezpečnostnými pokynmi. Výrobok používajte iba podľa opisu a v uvedených oblastiach použitia. Pri postúpení výrobku tretej osobe odovzdajte spolu s ním aj všetky podklady.

Použitie na určený účel

Prístroj je vhodný na rezanie a hrubovanie kovových materiálov, betónu a dlaždíc bez použitia vody. Akýkoľvek iný spôsob používania alebo zmeny prístroja sa považujú za používanie v rozpore s účelom a prinášajú vážne nebezpečenstvá úrazu. Za škody vzniknuté použitím v rozpore s určením neručíme. Prístroj nie je určený na priemyselné použitie.

Vysvetlenie symbolov

	Pred uvedením do prevádzky si prečítajte originálny návod na používanie a bezpečnostné upozornenia.
	Používanie poškodených rezacích alebo hrubovacích kotúčov je nebezpečné a môže viesť k závažným poraneniam!
	Priemer kotúča
	Uhlová brúska
	Noste ochranné okuliare!
	Noste ochranu sluchu!

	Noste bezpečnostnú obuv!
	Noste ochranné rukavice!
	Noste ochrannú masku proti prachu!
	Nie je schválená na mokré brúsenie
	Nie je schválená na brúsenie celom kotúča
	Určená na brúsenie kovov

Vybavenie

- 1 Regulačné koliesko otáčok
- 2 Spínač ZAP/VYP
- 3 Blokovanie zapnutia
- 4 Náhradné uhlíkové kefy
- 5 Kryt uhlíkových kief
- 6 Prídavná rukoväť
- 6a Držiak nástroja pre montážny kľúč s dvomi otvormi
- 7 Ochranný kryt
- 8 Montážny krúžok
- 9 Skrutky
- 10 Zaistenie ochranného krytu
- 11 Tlačidlo na aretáciu vretena
- 12 Závit (3x) pre prídavnú rukoväť
- 13 Upínacia matica (pozri obr. B)
- 14 Upínacie vreteno (pozri obr. B)
- 15 Upínacia príruha (pozri obr. B)
- 16 Montážny kľúč s dvomi otvormi (pozri obr. C)
- 17 Vyhĺbeniny

Rozsah dodávky

- 1 uhlová brúška
- 1 prídatná rukoväť
- 1 ochranný kryt
- 1 montážny kľúč s dvomi otvormi
- 1 rezací kotúč
- 2 náhradné uhlíkové kefy
- 1 návod na obsluhu

Technické údaje

Dimenzačné napätie	230 V ~ 50 Hz (striedavý prúd)
Menovitý príkon:	1200 W
Dimenzačné otáčky	n 3000 - 12000 min ⁻¹
Rozmer kotúča	Ø 125 mm
Rozmer závitů	M14
Trieda ochrany	II/□ (dvojitá izolácia)

Informácie o hlučnosti a vibráciách

Nameraná hodnota hluku zistená podľa EN 60745. Hodnota hladiny hluku elektrického náradia, vyhodnotená ako A, je typicky:

Hodnota emisií hluku

Hladina akustického tlaku	$L_{PA} = 91,6$ dB (A)
Neurčitost'	K = 3 dB
Hladina akustického výkonu	$L_{WA} = 102,6$ dB (A)
Neurčitost'	K = 3 dB

Noste ochranu sluchu!

Celková hodnota vibrácií

Povrchové brúsenie	$a_{h, AG} = 10,129$ m/s ²
Neurčitost'	K = 1,5 m/s ²

UPOZORNENIE

- ▶ Uvedené celkové hodnoty vibrácií a uvedené hodnoty emisie hluku boli merané podľa normovaného skúšobného postupu a môžu sa použiť na porovnanie jedného elektrického náradia s druhým.
- ▶ Uvedené celkové hodnoty vibrácií a uvedené hodnoty emisie hluku sa môžu tiež použiť na predbežný odhad zaťaženia.

⚠ VÝSTRAHA!

- ▶ Emisie vibrácií a hluku sa môžu líšiť od uvedených hodnôt počas skutočného používania elektrického náradia, v závislosti od spôsobu, akým sa elektrické náradie používa, obzvlášť od druhu obrobku.
- ▶ Pokúste sa zaťaženie udržať podľa možnosti na čo najnižšej hodnote. Príkladom opatrení na zníženie zaťaženia vibráciami je nosenie rukavíc pri používaní náradia a obmedzenie pracovného času. Musia sa pritom zohľadniť všetky podiely prevádzkového cyklu (napríklad časy, v priebehu ktorých je elektrické náradie vypnuté, a časy, počas ktorých je náradie síce zapnuté, ale beží bez zaťaženia).



Všeobecné bezpečnostné pokyny pre elektrické náradie

⚠ VÝSTRAHA!

- ▶ Prečítajte si všetky bezpečnostné pokyny a upozornenia. Zanedbania pri dodržiavaní bezpečnostných pokynov a upozornení môžu mať za následok zásah elektrickým prúdom, požiar a/alebo ťažké poranenia.

Pre prípad budúceho použitia uschovajte všetky bezpečnostné pokyny a upozornenia.

Pojem „elektrické náradie“, používaný v bezpečnostných upozorneniach, sa vzťahuje na elektrické náradie napájané zo siete (so sieťovým káblom) a elektrické náradie prevádzkované s akumulátorom (bez sieťového kábla).

1. Bezpečnosť na pracovisku

- a) Udržiavajte svoje pracovisko v čistote a dobre osvetlené. Neporiadok a neosvetlené pracovné oblasti môžu viesť k úrazom.
- b) **Nepracujte s elektrickým náradím na miestach s nebezpečenstvom výbuchu, na ktorých sa nachádzajú horľavé kvapaliny, plyny alebo prach.** Z elektrického náradia vychádzajú iskry, ktoré môžu tento prach alebo výpary zapáliť.
- c) **Počas používania elektrického náradia zabráňte prístupu deťom a iným osobám.** Pri odvrátení pozornosti môžete stratiť kontrolu nad prístrojom.

2. Elektrická bezpečnosť

- a) **Pripájacia zástrčka elektrického náradia musí byť vhodná pre príslušnú zásuvku. Zástrčka sa nesmie žiadnym spôsobom modifikovať. Spolu s elektrickým náradím, ktoré má ochranné uzemnenie, nepoužívajte žiadne sieťové adaptéry.** Nezmenené zástrčky a vhodné zásuvky znižujú riziko zásahu elektrickým prúdom.
- b) **Vyvarujte sa telesnému kontaktu s uzemnenými povrchmi, ako sú potrubia, vykurovacie telesá, sporáky a chladničky.** Ak je vaše telo uzemnené, hrozí zvýšené riziko zásahu elektrickým prúdom.
- c) **Elektrické náradie chráňte pred dažďom alebo vlhkosťou.** Vniknutie vody do elektrického náradia zvyšuje riziko zásahu elektrickým prúdom.

- d) **Nepoužívajte kábel na iné účely, ako napr. na nosenie, zavesenie elektrického náradia alebo vyťahovanie zástrčky z elektrickej zásuvky.** Kábel udržiavajte mimo zdrojov tepla, oleja, ostrých hrán alebo pohybujúcich sa častí prístroja. Poškodené alebo zamotané káble zvyšujú riziko zásahu elektrickým prúdom.
- e) **Ak pracujete s elektrickým náradím vonku, používajte len taký predlžovací kábel, ktorý je vhodný aj pre vonkajšie prostredie.** Použitie predlžovacieho kábla vhodného pre vonkajšie prostredie znižuje riziko zásahu elektrickým prúdom.
- f) **Ak nie je možné zabrániť prevádzke elektrického náradia vo vlhkom prostredí, použite prúdový chránič.** Použitie prúdového chrániča znižuje riziko zásahu elektrickým prúdom.

3. Bezpečnosť osôb

- a) **Buďte vždy pozorní, sledujte čo robíte, a pri práci s elektrickým náradím postupujte s rozvahou.** Nepoužívajte elektrické náradie, ak ste unavení alebo ak ste pod vplyvom drog, alkoholu alebo liekov. Aj okamih nepozornosti pri používaní elektrického náradia môže spôsobiť vážne zranenia.
- b) **Vždy noste osobné ochranné prostriedky a ochranné okuliare.** Nosenie osobných ochranných prostriedkov, ako sú maska proti prachu, protišmyková bezpečnostná obuv, ochranná prilba alebo ochrana sluchu, podľa druhu a použitia elektrického náradia, znižuje riziko poranení.
- c) **Zabráňte neúmyselnému uvedeniu do prevádzky.** Pred pripojením elektrického náradia k sieti a/alebo k akumulátoru a pred jeho zdvíhaním a prenášaním sa presvedčte, či je vypnuté. Ak máte pri prenášaní elektrického náradia prst na spínači alebo ak náradie pripojíte k zdroju elektrického prúdu zapnuté, môže to viesť k úrazom.
- d) **Skôr než zapnete elektrické náradie, odstráňte nastavovacie náradie alebo skrutkovače.** Náradie alebo kľúč, ktorý sa nachádza na otáčajúcej sa časti náradia, môže spôsobiť zranenia.

- e) **Vyhýbajte sa neprirodzenému držaniu tela.** Majte pevný postoj a neustále udržiavajte rovnováhu. Takto môžete elektrické náradie lepšie kontrolovať v neočakávaných situáciách.
- f) **Noste vhodný odev.** Nenoste voľný odev ani šperky. Vlasy, odev a rukavice udržiavajte v bezpečnej vzdialenosti od pohyblivých dielov. Voľný odev, šperky alebo dlhé vlasy môžu byť zachytené pohybujúcimi sa časťami prístroja.
- g) **Ak je možné namontovať zariadenia na odsávanie a zachytávanie prachu, presvedčte sa, či sú zapojené a používané správne.** Použitie odsávania prachu môže zredukovať ohrozenie prachom.

4. Používanie a manipulácia s elektrickým náradím

- a) **Prístroj nepreťažujte.** Pri vašej práci používajte len elektrické náradie určené na prácu. So správnym elektrickým náradím pracujete lepšie a bezpečnejšie v uvedenom rozsahu jeho výkonu.
- b) **Nepoužívajte elektrické náradie s poškodeným spínačom.** Elektrické náradie, ktoré sa nedá zapnúť alebo vypnúť, je nebezpečné a musí sa opraviť.
- c) **Pred akýmkoľvek nastavením, výmenou príslušenstva alebo pred odložením prístroja vytiahnite zástrčku z elektrickej zásuvky a/alebo odstráňte akumulátor.** Takto predídete neúmyselnému spusteniu elektrického náradia.
- d) **Nepoužívané elektrické náradie uschovávajte mimo dosahu detí.** Nedovoľte používať prístroj osobám, ktoré s ním nie sú oboznámené alebo si neprečítali tieto pokyny. Elektrické náradie je nebezpečné, ak ho používajú neskúsené osoby.
- e) **Elektrické náradie ošetrujte starostlivo.** Skontrolujte, či pohyblivé diely fungujú správne, a nie sú zaseknuté, či niektoré diely nie sú zlomené alebo poškodené tak, že je obmedzená funkcia elektrického náradia. Pred použitím prístroja nechajte opraviť poškodené diely. Veľa úrazov je spôsobených nedostatočnou údržbou elektrických náradí.

- f) **Rezné nástroje udržiavajte ostré a čisté.** Starostlivo udržiavané rezné nástroje s ostrými reznými hranami sa menej zasekávajú a ľahšie sa dajú viesť.
- g) **Elektrické náradie, príslušenstvo, nasadzovacie nástroje a pod. používajte v súlade s týmito inštrukciami.** Zohľadnite pritom pracovné podmienky a činnosť, ktorú budete vykonávať. Použitie elektrického náradia na iný ako určený účel použitia môže mať za následok nebezpečné situácie.

5. Servis

- a) **Elektrické náradie smie opravovať len kvalifikovaný odborný personál a iba za použitia originálnych náhradných dielov.** Takto sa zabezpečí, že zostane zachovaná bezpečnosť elektrického náradia.
- b) **Výmenu zástrčky alebo pripojovacieho kábla môže vykonať iba výrobca elektrického náradia alebo jeho zákaznicky servis.** Takto sa zabezpečí, že zostane zachovaná bezpečnosť elektrického náradia.

Bezpečnostné pokyny pre všetky použitia

Spoločné bezpečnostné upozornenia pre brúsenie a rezanie pomocou brúsky

- a) Toto elektrické náradie sa používa ako brúska a rezacia brúska. Dodržiavajte všetky bezpečnostné upozornenia, pokyny, vyobrazenia a údaje, ktoré získate spolu s prístrojom. Ak nebudete dodržiavať nasledovné pokyny, môže dôjsť k zásahu elektrickým prúdom, k požiaru a/alebo k vážnym poraneniam.
- b) Toto elektrické náradie nie je vhodné na brúsenie brúsnym papierom, na práce s drôtenými kefami a na leštenie. Spôsoby použitia, na ktoré nie je elektrické náradie určené, môžu spôsobiť ohrozenia a zranenia.
- c) Nepoužívajte príslušenstvo, ktoré nebolo výrobcom určené a odporúčané špeciálne pre toto elektrické náradie. Samotná možnosť pripavenia príslušenstva na vaše elektrické náradie ešte nie je zárukou bezpečného používania.
- d) Prípustné otáčky nasadzovacieho nástroja musia zodpovedať prinajmenšom maximálnym otáčkam uvedeným na elektrickom náradí. Príslušenstvo rotujúce nad úroveň prípustných otáčok sa môže rozlomiť a byť vymrštené.
- e) Vonkajší priemer a hrúbka nasadzovacieho nástroja musia zodpovedať rozmerovým údajom vášho elektrického náradia. Nesprávne dimenzované nasadzovacie nástroje sa nedajú dostatočne zatieniť ani kontrolovať.
- f) Nasadzovacie nástroje so závitovou vložkou musia presne priliehať na závit brúsneho vretena. Pri nasadzovacích nástrojoch, ktoré sa montujú prostredníctvom príruby, priemer otvoru nasadzovacieho nástroja musí priliehať na upínací priemer príruby. Nasadzovacie nástroje, ktoré nie sú upevnené presne na elektrickom náradí, sa otáčajú nerovnomerne, veľmi intenzívne vibrujú a môžu spôsobiť stratu kontroly.
- g) Nepoužívajte poškodené nasadzovacie nástroje. Pred každým použitím skontrolujte nasadzovacie nástroje, ako brúsne kotúče, či nie sú vyštrbené a vylomené, na brúsných tanieroch výskyt trhlín, opotrebovanie alebo miesta intenzívneho opotrebovania, na drôtených kefách skontrolujte výskyt uvoľnených alebo zlomených drôtov. Ak elektrické náradie alebo nasadzovací nástroj spadne na zem, skontrolujte, či sa nepoškodili alebo použite nepoškodený nasadzovací nástroj. Ak ste nástroj skontrolovali a vložili, zdržiavajte sa vy i osoby nablízku mimo roviny rotujúceho nasadzovacieho nástroja a náradie nechajte bežať jednu minútu pri maximálnych otáčkach. Poškodené nasadzovacie nástroje sa väčšinou zlomia počas tejto doby testovania.
- h) Noste osobné ochranné prostriedky. Podľa spôsobu použitia používajte celotvárovú ochranu, ochranu očí alebo ochranné okuliare. Pokiaľ je to vhodné, používajte protiprachovú masku, ochranu sluchu, ochranné rukavice alebo špeciálnu zásteru, ktoré vás chránia pred čistočkami brusiva a obrábaného materiálu. Oči treba chrániť pred odletujúcimi cudzími telesami, ktoré vznikajú pri rôznom spôsobe použitia. Ochrana proti prachu alebo ochranná dýchacia maska musia odfiltrovať prach vznikajúci pri použití. Ak ste dlhší čas vystavení veľkému huku, môžete utrpieť stratu sluchu.
- i) Dbajte na bezpečnú vzdialenosť iných osôb od vašej pracovnej oblasti. Každý, kto vstupuje do pracovnej oblasti, musí nosiť osobné ochranné prostriedky. Úlomky obrobníka alebo zlomené nasadzovacie nástroje môžu byť vymrštené a spôsobiť poranenia aj mimo priamej pracovnej oblasti.
- j) Ak vykonávate práce, pri ktorých môže nasadzovací nástroj naraziť na ukryté elektrické vedenie alebo na sieťový kábel, držte náradie len za izolované plochy rúkovať. Kontakt s elektrickým vedením, ktoré je pod napätím, môže viesť pod napätie aj kovové časti prístroja a spôsobiť zásah elektrickým prúdom.

- k) **Sieťový kábel držte mimo dosahu otáčajúcich sa nasadzovacích nástrojov.** Ak stratíte kontrolu nad náradím, môže dôjsť k pretrhnutiu alebo zachyteniu sieťového kábla a k zachyteniu ruky alebo ramena do rotujúceho nasadzovacieho nástroja.
- l) **Nikdy neodkladajte elektrické náradie skôr, ako sa nasadzovací nástroj úplne nezastaví.** Rotujúci nasadzovací nástroj sa môže dostať do kontaktu s odkladacou plochou, v dôsledku čoho môžete stratiť kontrolu nad elektrickým náradím.
- m) **Nikdy nenechávajte elektrické náradie zapnuté, keď ho prenášate na iné miesto.** Váš odev sa v dôsledku náhodného kontaktu s otáčajúcim sa nasadzovacím nástrojom môže zachytiť a nasadzovací nástroj sa môže zavŕtať do vášho tela.
- n) **Pravidelne čistíte vetracie štrbiny vášho elektrického náradia.** Ventilátor motora vŕhajúce do telesa prach a veľké nahromadenie kovového prachu môže spôsobiť nebezpečenstvá zásahu elektrickým prúdom.
- o) **Nepoužívajte elektrické náradie v blízkosti horľavých materiálov.** Iskry môžu tieto materiály zapáliť.
- p) **Nepoužívajte nasadzovacie nástroje, ktoré si vyžadujú tekuté chladiace prostriedky.** Používanie vody alebo iných tekutých chladiacich prostriedkov môže viesť k zásahu elektrickým prúdom.

Spätný ráz a príslušné bezpečnostné upozornenia

Spätný ráz je náhla reakcia v dôsledku zaseknutia alebo zablokovania rotujúceho nasadzovacieho nástroja, napr. brúsneho kotúča, brúsneho taniera, drôtenej kľey atď. Zaseknutie alebo zablokovanie vedie k náhlemu zastaveniu rotujúceho nasadzovacieho nástroja. V dôsledku toho sa nekontrolované elektrické náradie na zablokovanom mieste vymršťí proti smeru otáčania nasadzovacieho nástroja.

Keď napr. sa v obrobru zasekne alebo zablokuje brúsny kotúč, môže sa zachytiť hrana brúsneho kotúča, ktorá sa nachádza v obrobru, v dôsledku čoho sa brúsny kotúč môže vylomiť alebo spôsobiť spätný ráz. Brúsny kotúč sa následne pohybuje smerom k obsluhujúcej osobe alebo smerom od nej, v závislosti od smeru otáčania kotúča v mieste zablokovania. Brúsne kotúče sa pritom môžu aj zlomiť.

Spätný ráz je dôsledkom nesprávneho alebo chybného použitia elektrického náradia. Môže sa tomu predísť vhodnými preventívnymi opatreniami, ktoré sú opísané v nasledujúcom texte.

- a) **Elektrické náradie držte pevne a telom i ramenami zaujmite polohu, v ktorej dokážete zachytiť silu spätného rázu.** Vždy používajte prídavnú rukoväť, ak je k dispozícii, aby ste dosiahli čo najvyšší stupeň kontroly nad silami spätného rázu alebo nad reakčnými momentmi pri zvyšovaní otáčok. Obsluhujúca osoba dokáže pomocou vhodných preventívnych opatrení zvládnuť sily spätného rázu a reakčné sily.
- b) **Nikdy nekladte ruku do blízkosti otáčajúcich sa nasadzovacích nástrojov.** Nasadzovací nástroj môže pri spätnom ráze prejsť cez vašu ruku.
- c) **Vyhýbajte sa svojím telom oblasti, do ktorej elektrické náradie prechádza pri spätnom ráze.** Spätný ráz vymršťí elektrické náradie do smeru oproti pohybu brúsneho kotúča v mieste zablokovania.
- d) **Mimoriadne opatrne pracujte v oblasti rohov, ostrých hrán atď.** Zabráňte vymršteniu nasadzovacích nástrojov od obrobru a zablokovaniu nasadzovacieho nástroja v obrobru. Rotujúci nasadzovací nástroj má sklon zablokovať sa v rohoch, na ostrých hranách alebo po odrazení. To spôsobí stratu kontroly alebo spätný ráz.
- e) **Nepoužívajte list reťazovej píly alebo ozubený pílový list.** Takéto nasadzovacie nástroje často zapríčínujú spätný ráz alebo stratu kontroly nad elektrickým náradím.

Špeciálne bezpečnostné upozornenia pre brúsenie a rozbrusovanie

- a) Používajte výlučne brúsne nástroje schválené pre vaše elektrické náradie a ochranný kryt určený pre tieto brúsne nástroje. Brúsne nástroje, ktoré nie sú určené pre elektrické náradie, nemôžu byť dostatočne tienené a nie sú bezpečné.
- b) Zalomené brúsne kotúče musia byť namontované takým spôsobom, aby ich brúsna plocha neprečnievala cez úroveň okraja ochranného krytu. Neodborne namontované brúsne kotúče, ktoré prečnievajú cez úroveň ochranného krytu, sa nedajú dostatočne tieniť.
- c) Ochranný kryt musí byť spoľahlivo upevnený na elektrickom náradí a musí sa kvôli maximálnej miere bezpečnosti nastaviť tak, aby čo najmenšia časť brúsneho nástroja smerovala odkrytá k personálu obsluhy. Ochranný kryt má chrániť obsluhujúcu osobu pred úlomkami, náhodným kontaktom s brúsnym nástrojom, ako aj iskrami, ktoré môžu zapáliť odev.
- d) Brúsne nástroje sa smú používať len na odporúčané možnosti použitia.
Napríklad: Nikdy nebrúste bočnou plochou rezacieho brúsneho kotúča. Rezacie brúsne kotúče sú určené na uberanie materiálu hranou kotúča. Pôsobením bočných síl na tieto brúsne telesá sa môžu zlomiť.
- e) Vždy používajte nepoškodenú upínaciu prírubu správnej veľkosti a tvaru pre vami zvolený brúsny kotúč. Vhodné príruby podopierajú rezací brúsny kotúč a znižujú nebezpečenstvo zlomenia brúsneho kotúča. Príruby na rezacie brúsne kotúče sa môžu odlišovať od prírub pre ostatné brúsne kotúče.
- f) Nepoužívajte opotrebované brúsne kotúče z väčších elektrických náradí. Brúsne kotúče pre väčšie elektrické náradie nie sú dimenzované na vyššie otáčky menších elektrických náradí a môžu sa zlomiť.

Ďalšie špeciálne bezpečnostné upozornenia k rozbrusovaniu

- a) Predchádzajte zablokovaniu brúsneho rezacieho kotúča alebo použitiu príliš veľkého pritlaku. Nevykonávajte nadmerne hlboké rezy. Preťaženie rezacieho brúsneho kotúča zvyšuje jeho namáhanie a náchylnosť na vzpriechenie alebo zablokovanie, a tým riziko spätného nárazu alebo zlomenia brúsneho telesa.
- b) Vyhýbajte sa oblastí pred a za rotujúcim rezacím brúsnym kotúčom. Ak rezací brúsny kotúč presúvate v obrobku smerom od seba, môže sa elektrické náradie v prípade spätného rázu vymrštiť s otáčajúcim sa kotúčom priamo na vás.
- c) Ak sa rezací kotúč zablokuje alebo ak prerušíte prácu, vypnite náradie a pokojne ho držte dovtedy, kým sa kotúč nezastaví. Nikdy sa nepokúšajte vyťahovať pohybujúci sa rezací brúsny kotúč z rezu, pretože inak môže dôjsť k spätnému rázu. Zistite príčinu zablokovania a odstráňte ju.
- d) Elektrické náradie opätovne nezapínajte, pokiaľ sa rezací kotúč nachádza v obrobku. Skôr než budete opatrne pokračovať v rezaní, počkajte kým rezací brúsny kotúč dosiahne maximálne otáčky. V opačnom prípade sa môže kotúč zaseknúť, vyskočiť z obrobku alebo zapríčiniť spätný ráz.
- e) Dosky alebo veľké obrobky podprite, aby sa znížilo riziko spätného rázu v dôsledku zablokovania rezacieho kotúča. Veľké obrobky sa môžu prehnúť následkom vlastnej hmotnosti. Obrobok sa musí podoprieť po oboch stranách kotúča a to tak v blízkosti rezacieho brúsneho kotúča, ako aj na hrane.
- f) Buďte mimoriadne opatrní pri „ponorných rezoch“ do existujúcich stien alebo do iných neprehľadných oblastí. Ponáraný rezací brúsny kotúč môže pri zarezaní do plynového alebo vodovodného potrubia, do elektrických vedení alebo iných objektov spôsobiť spätný ráz.

Schválené príslušenstvo

	Max. priemer Ø (mm)	Max. hrúbka (mm)	Rozmer závitů (mm)	Otáčky (min ⁻¹)	Obvodová rýchlosť (m/s)	Náradie	Ochranný kryt
Rezacie kotúče	125	3	M14	6500	80	Montážny kľúč s dvomi otvormi	Áno
Hrubovacie kotúče	125	6	M14	6500	80	Montážny kľúč s dvomi otvormi	Áno

Úschova a manipulácia s odporúčanými nasadzovacími nástrojmi

- S brúsnymi nástrojmi sa musí zaobchádzať obozretne a musia sa prepravovať so zvýšenou opatrnosťou.
- Brúsne nástroje sa musia skladovať tak, aby neboli vystavené žiadnym mechanickým poškodeniam ani vplyvom okolitého prostredia (napr. vlhkosť).

Pracovné pokyny

UPOZORNENIE

- ▶ Brúsne nástroje sa smú používať len na odporúčané možnosti použitia. V opačnom prípade sa môžu zlomiť, poškodiť a spôsobiť poranenia.

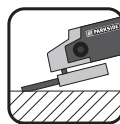

Hrubovacie brúsenie

Na hrubovanie nikdy nepoužívajte rezacie brúsne kotúče!

- Pohybujte uhlovou brúskou s miernym tlakom po celom povrchu obrobku.
- V prípade mäkkých materiálov vedte hrubovací kotúč cez obrobok pod plochým uhlom, pri tvrdom materiáli pod trochu strmším uhlom.

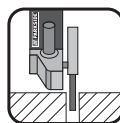

Rozbrusovanie

Na rezanie nikdy nepoužívajte hrubovacie kotúče!

- Používajte iba testované rezacie alebo brúsne kotúče zosilnené vlákňitým materiálom, ktoré sú prípustné pre obvodovú rýchlosť minimálne 80 m/s.

POZOR!

- ▶ Brúsny nástroj má po vypnutí dobeh. Nepokúšajte sa ho zastaviť bočným protitlakom.
- **Obrobok zaistíte.** Na uchytenie obrobku používajte upínacie zariadenia/zverák. Takto je pridržiavaný bezpečnejšie ako vašou rukou.
- **Pred odložením prístroj vždy vypnite a počkajte, kým sa úplne zastaví.**
- **V prípade výpadku prúdu alebo vytiahnutia zástrčky okamžite odblokujte spínač ZAP/VYP.** Nastavte ho do polohy VYP. Tým sa zabráni nekontrolovateľnému opätovnému spusteniu.
- Prístroj používajte iba na rezanie, príp. brúsenie za sucha.
- Prídavná rukoväť  musí byť pri všetkých prácach zmontovaná s prístrojom.
- **Materiál obsahujúci azbest sa nesmie opravovať.** Azbest sa považuje za rakovinotvornú látku.



Tip! Takto sa zachováte správne.

NEBEZPEČENSTVO! PRÍSTROJ VŽDY VEĎTE PROTICHODNE CEZ OBROBOK.

- ▶ Pri opačnom smere hrozí nebezpečenstvo spätného rázu. Prístroj môže byť vytlačený z rezu.
- **Vždy veďte zapnutý prístroj proti obrobku.** Po obrábaní zdvihnite prístroj z obrobku a až potom ho vypnite.
- Počas práce držte prístroj vždy pevne oboma rukami. Zabezpečte si bezpečný postoj.

- Najlepší účinok brúsenia dosiahnete pohybom prístroja po povrchu obrobku rovnomerne pod uhlom 15° až 30° (medzi brúsnym kotúčom a obrobkom).
- **Pri obrábaní šikmých povrchov nesmiete prístroj tlačiť veľkou silou na obrobok.** Pri intenzívnom poklese otáčok musíte znížiť silu tlaku, aby ste umožnili bezpečnú a efektívnu prácu. Ak by sa prístroj náhle úplne zabrzdil alebo zablokoval, musíte ihneď vypnúť sieťový prúd.
- **Oddelenie:** Pracujte s miernym posuvom a rezací kotúč nedávajte do priečnej polohy.
- **Hrubovacie a rezacie kotúče sú vplyvom brúsenia veľmi horúce – nechajte ich úplne vychladnúť, skôr než sa ich budete dotýkať.**
- Prístroj nikdy nepoužívajte na iné účely, než na aké je určené.
- Dbajte vždy na to, aby bol prístroj vypnutý skôr, ako zastrčíte zástrčku do zásuvky.
- **V prípade nebezpečenstva okamžite vytiahnite sieťovú zástrčku zo zásuvky.** Zabezpečte, aby prístroj a sieťová zástrčka boli ľahko prístupné a v prípade núdze bez problémov dosiahnuteľné.

- **V prípade prestávok počas práce, pred všetkými prácami na prístroji a v prípade, že ho nepoužívate, vždy vytiahnite zástrčku zo zásuvky.** Prístroj musí byť vždy čistý, suchý a bez oleja alebo mastiaceho tuku.
- **Buďte vždy obozretní! Dávajte vždy pozor na to, čo robíte a vždy konajte s rozvahou.** Prístroj v žiadnom prípade nepoužívajte, ak nie ste sústredení alebo sa necítite dobre.



VÝSTRAHA!

Noste vždy ochranné okuliare.



VÝSTRAHA!

Noste vždy protiprachovú ochrannú masku.

Obsluha

Montáž/prestavenie ochranného krytu

⚠ VÝSTRAHA! **NEBEZPEČENSTVO PORANENIA!**

- Pred akýmkoľvek prácou na prístroji vyťah-
nite sieťovú zástrčku zo zásuvky!

⚠ NEBEZPEČENSTVO PORANENIA!

- Uhlovú brúsku vždy používajte s ochranným krytom **7**. Ochranný kryt musí byť pevne namontovaný na uhlovej brúske. Nastavte ho tak, aby ste dosiahli maximálnu bezpečnosť, t. z. najmenší možný diel brúsneho nástroja smeruje voľne k personálu obsluhy. Ochranný kryt **7** má chrániť personál obsluhy pred úlomkami a náhodným kontaktom s brúsnym nástrojom.

⚠ NEBEZPEČENSTVO PORANENIA!

- Dbajte na to, aby bol ochranný kryt **7** namontovaný minimálne v rovnom uhle ako prídavná rukoväť **6** (pozri obr. A). Inak sa môžete poraniť o hrubovací, príp. rezací brúsny kotúč.
- ◆ Otočte ochranný kryt **7** do požadovanej polohy (pracovná poloha). Dávajte pozor na to, aby sa ochranný kryt **7** umiestnil tak, aby zaistenie ochranného krytu **10** ležalo nad jednou z 5 vyhlbenín **17** ochranného krytu **7** (pozri Obr. E roztváracia strana).
- ◆ Dávajte pozor na to, aby zaistenie ochranného krytu **10** sedelo pevne v príslušnej vyhlbenine **17**.

Montáž prídavnej rukoväte

⚠ POZOR!

- Z bezpečnostných dôvodov sa tento prístroj môže používať iba s prídavnou rukoväťou **6**. Inak môže dôjsť k poraneniu. Prídavná rukoväť **6** sa môže v závislosti od pracovného postupu naskrutkovať vľavo, vpravo alebo hore na hlavu prístroja.

UPOZORNENIE

- V prídavnej rukoväti **6** zastrčený držiak nástroja **6a** môžete tam ponechať alebo podľa ľubovôle odstrániť.

Montáž/výmena brúsnej dosky hrubovacieho/rezacieho brúsneho kotúča

Pri výmene rezacích/hrubovacích kotúčov vždy noste ochranné rukavice. Hrubovacie a rezacie brúsne kotúče sa pri práci zohrejú na vysokú teplotu. Nedotýkajte sa ich, dokiaľ nevychladnú.

Dodržiavať rozmery hrubovacích alebo rezacích kotúčov. Priemer otvoru sa musí zhodovať s upínacou prírubou bez vôle. Nepoužívajte žiadne redukčné kusy alebo adaptéry.

- Skontrolujte hrubovací alebo rezací kotúč. **Nesmie byť poškodený alebo vlhký ani nesmie vykazovať trhliny.** V opačnom prípade by sa totiž mohli pri používaní zlomiť a spôsobiť poranenie.

UPOZORNENIE

- Bezpodmienečne používajte iba čisté kotúče.
- Používajte iba brúsne nástroje, ktorých prípustné otáčky zodpovedajú minimálne voľnobežným otáčkam prístroja.
- **NEBEZPEČENSTVO PORANENIA!** Tlačidlo na aretáciu vretena **11** stlačajte iba pri zastavenom upínacom vretene **14**.
- ◆ Stlačte tlačidlo na aretáciu vretena **11** na zablokovanie prevodovky.
- ◆ Uvoľnite upínaciu maticu **13** pomocou montážneho kľúča s dvomi otvormi **16** (pozri obr. C).

- ◆ Nasadíte hrubovací alebo rezací brúsny kotúč na upínaciu prírubu **15** s popísanou stranou k prístroju.
- ◆ Následne nasadíte upínaciu maticu **13**, zvýšenou stranou nahor, opäť na upínacie vreteno **14**.

Pri tenkých brúsných kotúčoch (pozri obrázok 1)

- ◆ Nákrúžok upínacej matice **13** ukazuje nahor, aby sa tenký brúsny kotúč mohol bezpečne upnúť.

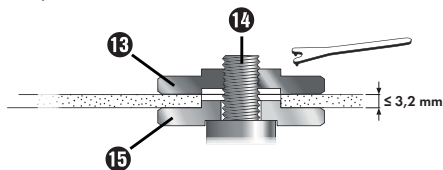

Obr. 1

- ◆ Stlačte tlačidlo na aretáciu vretena **11** na zablokovanie prevodovky.
- ◆ Opäť pevne dotiahnite upínaciu maticu **13** pomocou montážneho kľúča s dvoma otvormi **16**.

Pri hrubých rezacích brúsných kotúčoch (pozri obrázok 2)

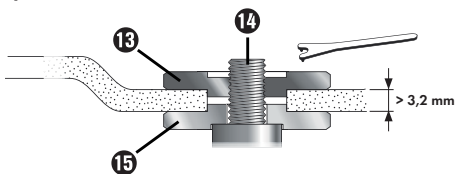

Obr. 2

Nákrúžok upínacej matice **13** ukazuje nadol, aby bolo možné brúsny kotúč bezpečne upnúť na upínacom vreteno **14**.

- ◆ Zaaretujte upínacie vreteno **14**.
- ◆ Opäť pevne dotiahnite upínaciu maticu **13** pomocou montážneho kľúča s dvoma otvormi **16** v smere hodinových ručičiek.

UPOZORNENIE

- Ak kotúč po výmene beží nerovnomerne alebo vibruje, musíte ho okamžite vymeniť.

- ◆ Po výmene brúsneho kotúča nechajte prístroj kvôli bezpečnosti bežať 60 sekúnd na maximálnych otáčkach. Dávajte pozor na neobvyklé zvuky a tvorbu iskier.
- ◆ Skontrolujte, či sú všetky upevňovacie diely namontované správne.
- ◆ Dbajte na to, aby sa šípka smeru otáčania (ak je k dispozícii) na rezacích alebo hrubovacích kotúčoch (platí aj pre diamantové rezacie kotúče) zhodovala so smerom otáčania náradia (šípka smeru otáčania na hlavici náradia).

Zapnutie a vypnutie

Pred používaním skontrolujte nasadené náradie. Musí byť namontované bezchybne, nesmie byť poškodené ani vlhké, nesmie vykazovať trhliny a musí sa voľne otáčať. Vykonajte 60 sekúnd trvajúci skúšobný chod. Nepoužívajte žiadne nepravidelne opotrebované alebo vibrujúce nástroje. Dávajte pozor na neobvyklé zvuky a tvorbu iskier. Potom skontrolujte, či sú všetky upevňovacie diely namontované správne.

UPOZORNENIE

- Uhlovú brúsku zapínajte vždy pred kontaktom s materiálom a až potom ju priložte na obrobok.

Zapnutie

- ◆ Stlačte blokovanie zapnutia **3** (pozri obr. D).
- ◆ Potom stlačte spínač ZAP/VYP **2**.

Vypnutie

- ◆ Znovu stlačte spínač ZAP/VYP **2**.

Nastavenie otáčok

- ◆ Nastavte regulačné koliesko otáčok **1** do polohy medzi 1 a 6.

Údržba a čistenie



VÝSTRAHA! NEBEZPEČENSTVO PORANENIA! Pred akýmkoľvek prácou na prístroji vypnite prístroj a vytiahnite sieťovú zástrčku.

- Na čistenie prístroja nepoužívajte žiadne ostré predmety. Do vnútra prístroja sa nesmú dostať žiadne tekutiny. V opačnom prípade sa môže prístroj poškodiť.
- Výmenu náhradných uhlíkových kief ④ cez kryty uhlíkových kief ⑤ nechajte vykonať výlučne servis alebo uznávanú odbornú dielňu.
- Prístroj čistite pravidelne, najlepšie hneď po ukončení práce.
- Kryt prístroja čistite suchou handrou – v žiadnom prípade nepoužívajte benzín, rozpúšťadlá alebo čistiace prostriedky, ktoré pôsobia na plasty.
- Na dôkladné vyčistenie prístroja je potrebný vysávač.
- Vetracie otvory musia byť vždy voľné.
- Zachytený brúsny prach odstráňte štetcom.

UPOZORNENIE

- ▶ Neuvedené náhradné diely (ako napr. uhlíkové kiefy, vypínač) si môžete objednať prostredníctvom poradenskej linky nášho servisu.

Likvidácia



Obal pozostáva výlučne z materiálov, ktoré neškodia životnému prostrediu. Môže sa zlikvidovať v miestnych nádobách na recyklovaný odpad.



Nehádzte elektrické náradie do domáceho odpadu!

V súlade s európskou smernicou č. 2012/19/EU sa opotrebované elektrické náradie musí zberať oddelene a odovzdať za účelom ekologickej recyklácie.

Informácie o možnostiach likvidácie prístroja, ktorý doslúžil, dostanete na obecnej alebo mestskej správe.



Obal zlikvidujte ekologicky.

Dbajte na označenie na rôznych obalových materiáloch a triedte ich osobitne.

Obalové materiály sú označené skratkami (a) a číslicami (b) s nasledujúcim významom:

1–7: plasty, 20–22: papier a lepenka, 80–98: kompozitné materiály.



Informácie o možnostiach likvidácie výrobku, ktorý doslúžil, získate od svojej obecnej alebo mestskej samosprávy.



Produkt je recyklovateľný, podlieha rozšírenej zodpovednosti výrobcu a zbiera sa oddelene.

Záruka spoločnosti Kompernass Handels GmbH

Vážená zákazníčka, vážený zákazník,

na tento prístroj máte záruku 3 roky od dátumu zakúpenia. V prípade nedostatkov tohto výrobku máte práva vyplývajúce zo zákona voči predajcovi tohto výrobku. Tieto Vaše práva vyplývajúce zo zákona nie sú obmedzené našou zárukou, uvede- nou nižšie.

Záručné podmienky

Záručná doba začína plynúť dátumom zakúpenia. Prosím, uschovajte si pokladničný blok. Tento bude potrebný ako dôkaz o zakúpení.

Ak v priebehu troch rokov od dátumu zakúpenia tohto výrobku dôjde k chybe materiálu alebo výrobnej chybe, výrobok vám – podľa nášho uváženia – bezplatne opravíme, vymeníme alebo uhradíme kúpnu cenu. Podmienkou tohto záručného plnenia je, že počas trojročnej lehoty sa poškodený prístroj a doklad o zakúpení (pokladničný blok) predloží so stručným opisom, v čom spočíva nedostatok prístroja a kedy sa vyskytol.

Ak je chyba pokrytá našou zárukou, zašleme Vám späť opravený alebo nový výrobok. Opravou alebo výmenou výrobku nezačína plynúť žiadna nová záručná doba.

Záručná doba a zákonné nároky na odstránenie chýb

Záručná doba sa záručným plnením nepredĺži. To platí aj pre vymenené a opravené diely. Poškodenia a chyby zistené prípadne už pri kúpe, sa musia hlásiť okamžite po vybalení. Po uplynutí záručnej doby podliehajú prípadné opravy poplatku.

Rozsah záruky

Prístroj bol starostlivo vyrobený v súlade s prísnyimi smernicami kvality a pred dodaním bol svedomito preskúšaný.

Záručné plnenie sa vzťahuje na chyby materiálu alebo výrobné chyby. Táto záruka sa nevzťahuje na časti výrobku, ktoré sú vystavené bežnému opotrebovaniu a preto ich možno pokladať za rýchlo opotrebitelné diely, ani na poškodenia krehkých dielov, ako sú napríklad spínače alebo diely vyrobené zo skla.

Táto záruka zaniká v prípade poškodenia výrobku neodborným používaním alebo neodbornou údržbou. Na správne používanie výrobku sa musia presne dodržiavať všetky pokyny, uvedené v návode na obsluhu. Bezpodmienečne sa musí zabrániť použitiu alebo úkonom, ktoré sa v návode na obsluhu neodporúčajú alebo pred ktorými sa varuje.

Výrobok je určený len na súkromné použitie a nie na priemyselné používanie. Záruka zaniká pri nesprávnom a neodbornom zaobchádzaní, pri použití násilia a pri zásahoch, ktoré neboli vykonané našim autorizovaným servisom.

Záručná doba neplatí pri

- normálnom opotrebovaní kapacity akumulátora
- komerčnom používaní výrobku
- poškodení alebo zmene výrobku zákazníkom
- nerešpektovaní predpisov týkajúcich sa bezpečnosti a údržby, chybách obsluhy
- škodách v dôsledku elementárnych udalostí

Vybavenie v prípade záruky

Na zaručenie rýchleho vybavenia Vašej žiadosti postupujte podľa nasledujúcich pokynov:

- Na všetky otázky majte pripravený pokladničný doklad a číslo výrobku (napr. IAN 12345) ako doklad o nákupe.
- Číslo výrobku nájdete na typovom štítku na výrobku, na gravúre na výrobku, na titulnej stránke návodu na obsluhu (dole vľavo) alebo ako nálepku na zadnej alebo spodnej strane výrobku.
- Ak dôjde k funkčným poruchám alebo iným nedostatkom, kontaktujte najprv nižšie uvedené servisné oddelenie **telefonicky** alebo **e-mailom**.
- Výrobok, zaevidovaný ako poruchový, môžete potom spolu s dokladom o nákupe (pokladničný blok) a uvedením popisu chyby a dátumu, kedy k nej došlo, bezplatne odoslať na adresu servisného strediska, ktorá Vám bude oznámená.



Na webovej stránke www.lidl-service.com si môžete stiahnuť tieto a mnoho ďalších príručiek, videá o výrobkoch a inštalačný softvér.

Pomocou tohto QR-kódu sa dostanete priamo na stránku servisu Lidl (www.lidl-service.com) a pomocou zadania čísla výrobku (IAN) 123456 otvoríte váš návod na obsluhu.

UPOZORNENIE

- Pri nástrojoch Parkside a Florabest zašlite, prosím, výlučne chybný výrobok bez príslušenstva (napr. akumulátor, úložný kufrik, montážne náradie, atď.).

Servis

SK Servis Slovensko
Tel. 0850 232001
E-Mail: kompernass@lidl.sk

IAN 314188_2001

Dovozca

Majte na pamäti, že nižšie uvedená adresa nie je adresou servisného strediska. Najprv kontaktujte uvedené servisné stredisko.

KOMPERNASS HANDELS GMBH
BURGSTRASSE 21
44867 BOCHUM
NEMECKO
www.kompernass.com

Preklad originálneho vyhlásenia o zhode

My, spoločnosť KOMPERNASS HANDELS GMBH, osoba zodpovedná za dokumentáciu: pán Semi Uguzlu, BURGSTR. 21, 44867 BOCHUM, NEMECKO vyhlasujeme, že tento výrobok je v súlade s nasledovnými normami, normatívnymi dokumentmi a smernicami ES:

Smernica o strojových zariadeniach

(2006/42/EC)

Elektromagnetická kompatibilita

(2014/30/EU)

Smernica RoHS

(2011/65/EU)*

* Výhradnú zodpovednosť za vydanie tohto vyhlásenia o zhode nesie výrobca. Vyššie opísaný predmet vyhlásenia je v súlade s predpismi smernice č. 2011/65/EU Európskeho parlamentu a Rady z 8. júna 2011 o obmedzení používania určitých nebezpečných látok v elektrických a elektronických zariadeniach.

Použité harmonizované normy

EN 60745-1:2009/A11:2010

EN 60745-2-3:2011/A13:2015

EN 55014-1:2017

EN 55014-1:2006/A2:2011

EN 55014-2:2015

EN 55014-2:1997/A2:2008

EN 61000-3-2:2014

EN 61000-3-3:2013

EN 50581:2012

Typové označenie stroja: Uhlová brúska PWS 125 F5

Rok výroby: 01–2020

Sériové číslo: IAN 314188_2001

Bochum, 16.03.2020



Semi Uguzlu

– Manažér kvality –

Technické zmeny v zmysle ďalšieho vývoja sú vyhradené.



KOMPERNASS HANDELS GMBH

BURGSTRASSE 21

44867 BOCHUM

GERMANY

www.kompernass.com

Stand der Informationen · Last Information Update · Version des informations

Stand van de informatie · Stan informacjì · Stav informací · Stav informácií

04/2020 Ident.-No.: PWS125F5-032020-1

IAN 314188_2001