

AUTO-LUFTMATRATZE / CAR AIR BED / MATELAS GONFLABLE POUR VOITURE

DE AT BE CH

AUTO-LUFTMATRATZE

Gebrauchsanleitung

GB IE

CAR AIR BED

Instructions for use

FR BE

MATELAS GONFLABLE POUR VOITURE

Mode d'emploi

NL BE

AUTO LUCHTBED

Gebruiksaanwijzing

PL

MATERAC SAMOCHODOWY

Instrukcja używania

CZ

NAFUKOVACÍ MATRACE DO AUTA

Návod k použití

SK

NAFUKOVACÍ MATRAC DO AUTA

Pokyny na používanie

ES

COLCHÓN HINCHABLE PARA EL COCHE

Instrucciones de uso

DK

LUFTMADRAS TIL BILEN

Brugsvejledning

IT

MATERASSINO GONFIABILE PER AUTO

Istruzioni per l'uso

HU

AUTÓS GUMIMATRAC

Használati útmutató



OWIM GmbH & Co. KG
Stiftsbergstraße 1
74167 Neckarsulm
GERMANY

Model No.: HG13962
Version: 03/2026

IAN 509139_2510



IAN 509139_2510

DE BE NL CZ GB FR
PL SK AT DK HU IT ES

| | | | |
|-------------|----------------------|--------|----|
| DE/AT/BE/CH | Gebrauchsanleitung | Seite | 5 |
| GB/IE | Instructions for use | Page | 10 |
| FR/BE | Mode d'emploi | Page | 14 |
| NL/BE | Gebruiksaanwijzing | Pagina | 20 |
| PL | Instrukcja używania | Strona | 25 |
| CZ | Návod k použití | Strana | 30 |
| SK | Pokyny na používanie | Strana | 34 |
| ES | Instrucciones de uso | Página | 39 |
| DK | Brugsvejledning | Side | 44 |
| IT | Istruzioni per l'uso | Pagina | 48 |
| HU | Használati útmutató | Oldal | 53 |

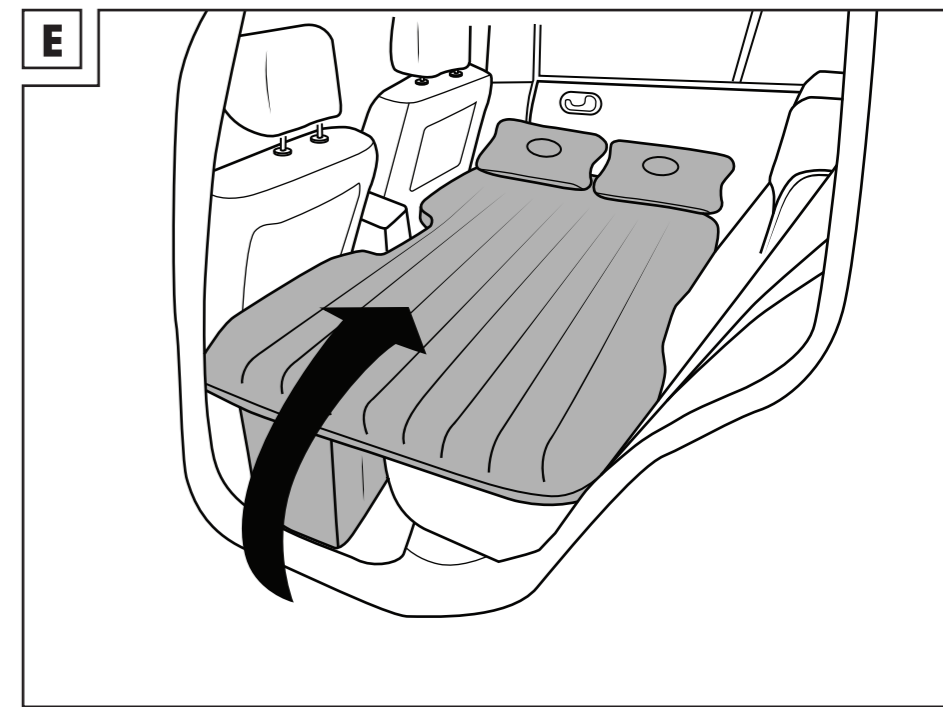
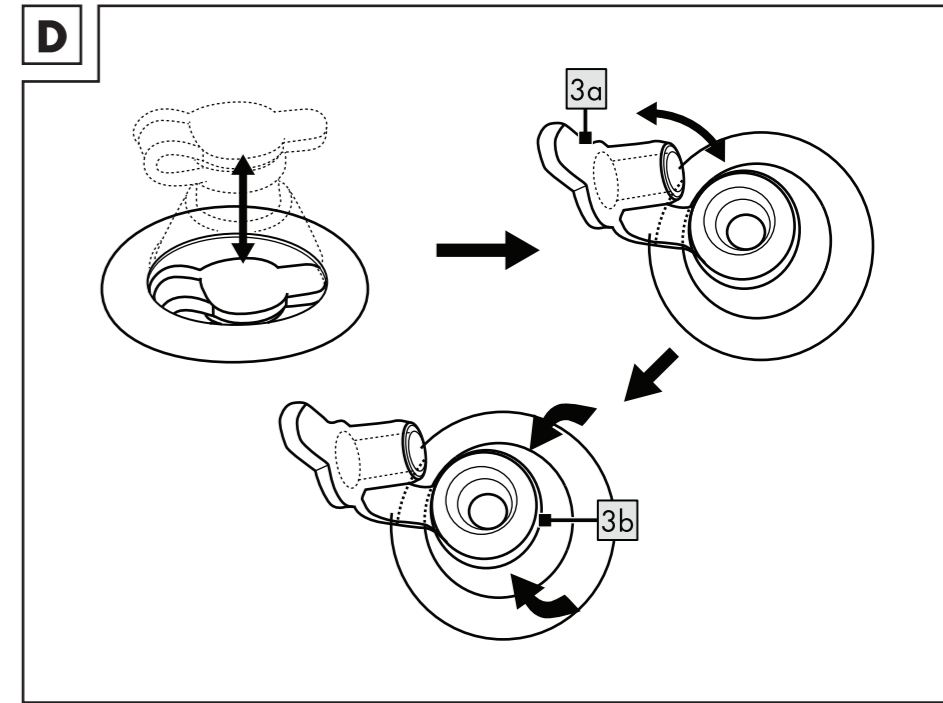
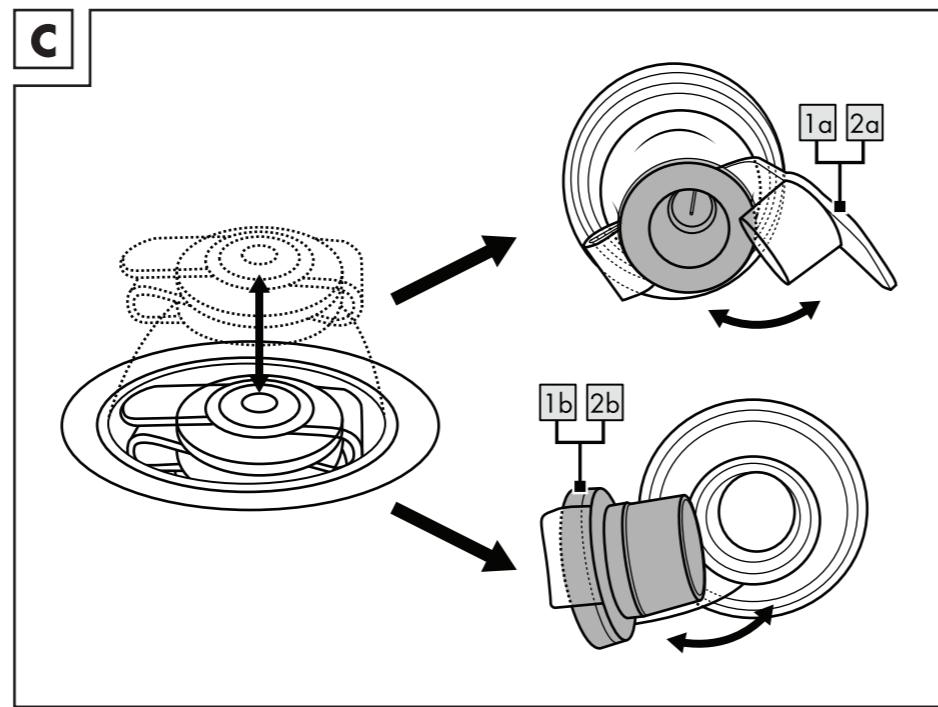
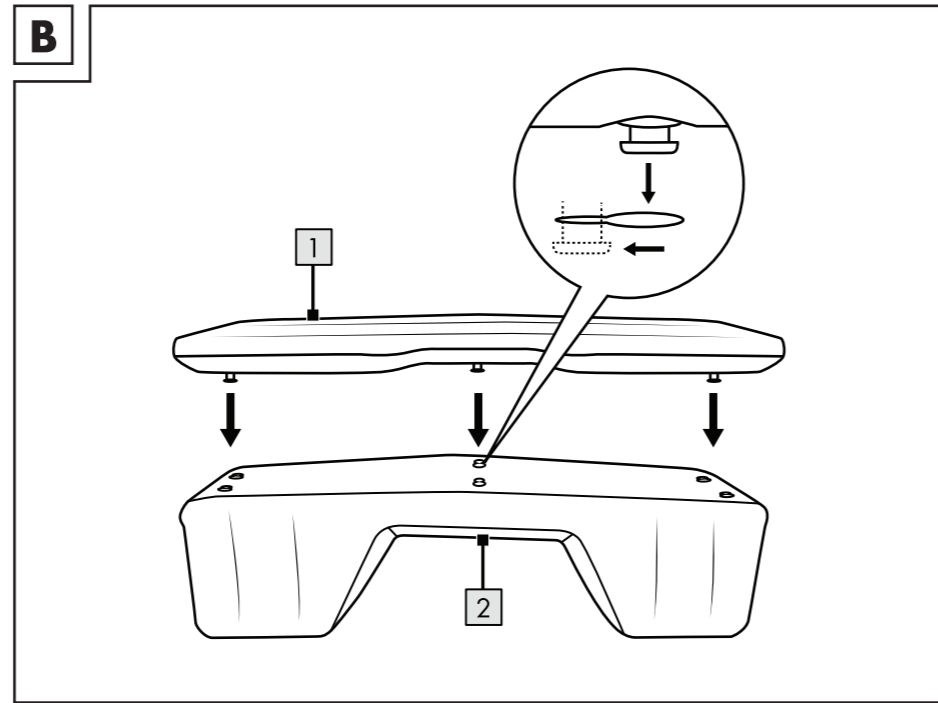
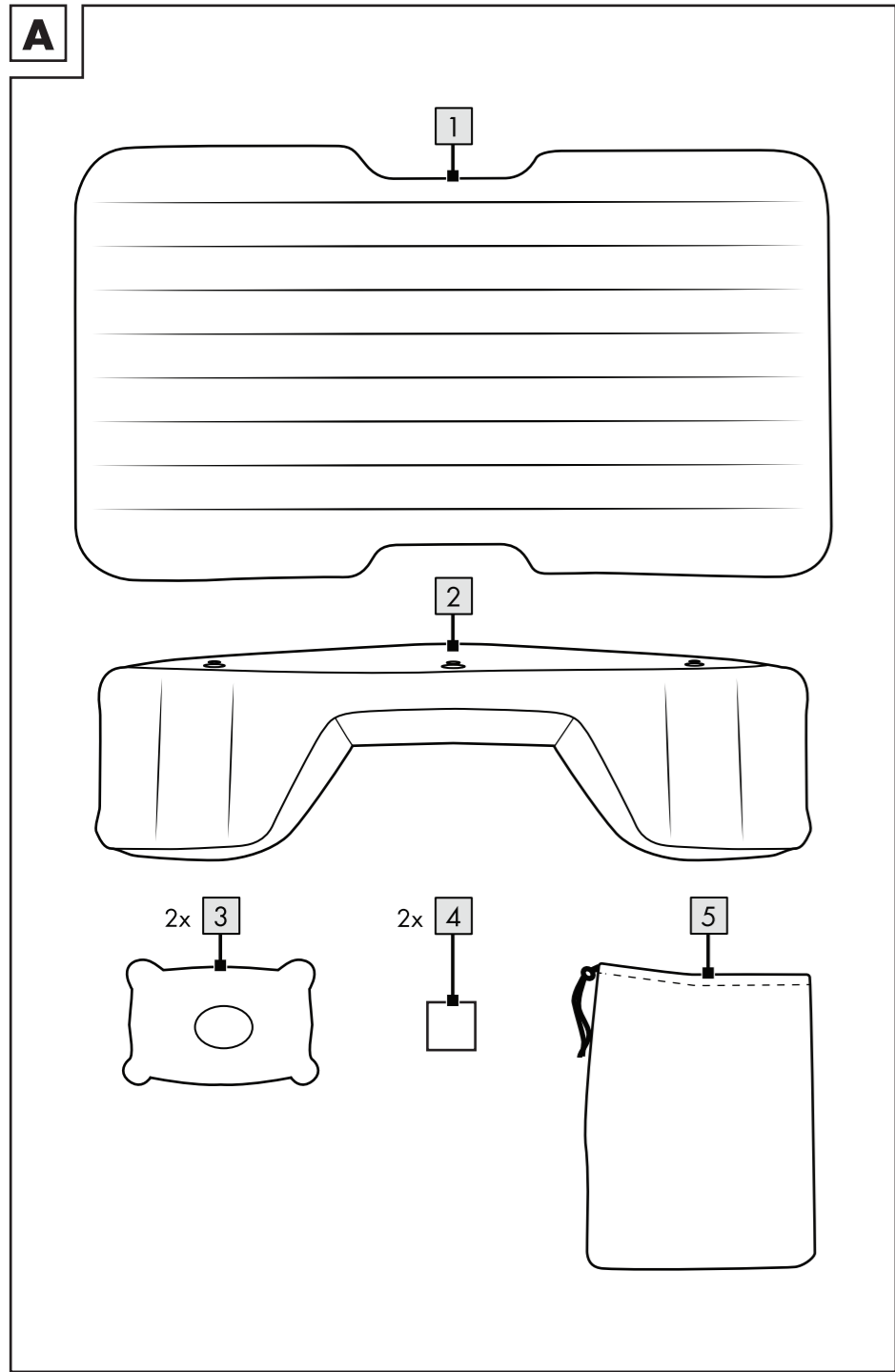

| | | |
|--|-------|---|
| Einleitung | Seite | 6 |
| Verpackungsinhalt (Abb. A) | Seite | 6 |
| Technische Daten | Seite | 6 |
| Bestimmungsgemäße Verwendung | Seite | 6 |
| Sicherheitshinweise | Seite | 6 |
| Bauen Sie das Produkt zusammen (Abb. B) | Seite | 7 |
| Aufpumpen | Seite | 7 |
| Verwendung (Abb. E) | Seite | 7 |
| Leeren des Produkts | Seite | 7 |
| Reparaturen | Seite | 8 |
| Reinigung und Pflege | Seite | 8 |
| Entsorgung | Seite | 8 |
| Garantie | Seite | 8 |
| Abwicklung im Garantiefall | Seite | 9 |
| Service | Seite | 9 |

AUTO-LUFTMATRATZE

● Einleitung

Wir beglückwünschen Sie zum Kauf Ihres neuen Produkts. Sie haben sich damit für ein hochwertiges Produkt entschieden. Machen Sie sich vor der ersten Inbetriebnahme mit dem Produkt vertraut. Lesen Sie hierzu aufmerksam die nachfolgende Bedienungsanleitung und die Sicherheitshinweise. Benutzen Sie das Produkt nur wie beschrieben und für die angegebenen Einsatzbereiche. Bewahren Sie diese Anleitung an einem sicheren Ort auf. Händigen Sie alle Unterlagen bei Weitergabe des Produktes an Dritte mit aus.

Sie können dieses und zahlreiche andere Handbücher unter www.lidl-service.com herunterladen und ansehen. Durch Scannen des QR-Codes werden Sie direkt auf die Lidl-Service-Website (www.lidl-service.com) weitergeleitet, wo Sie durch Eingabe der Artikelnummer (IAN) 509139_2510 Ihre Bedienungsanleitung öffnen können.

● Verpackungsinhalt (Abb. A)

- 1 x Luftmatratze 1
- 1 x Fußteil 2
- 2 x Kopfkissen 3
- 2 x Reparaturflecken 4
- 1 x Aufbewahrungstasche 5
- 1 x Gebrauchsanweisung

● Technische Daten

| | |
|---|---------------------------------|
| Maße der Luftmatratze: | 135 x 80 x 10 cm (L x B x H) |
| Maße des Fußteils: | 135 x 25 x 38 cm (L x B x H) |
| Maße der Kopfkissen: | 35 x 22 x 12 cm (L x B x H) |
| Maximaler Luftdruck Luftmatratze / Fußteil: | 5 kPa (0,05 bar) |
| Maximaler Luftdruck des Kissens: | 1 kPa (0,01 bar) |



Max. Belastung:
250 kg

● Bestimmungsgemäße Verwendung

- Das Produkt ist mit den meisten Personenkraftwagen kompatibel und eignet sich als aufblasbares Luftbett.
- Das Produkt ist nur für den privaten Gebrauch bestimmt und nicht für den gewerblichen Gebrauch vorgesehen.
- Nur erlaubt, wenn Sie auf dem legalen Campingplatz parken (Wildcampen ist verboten).

⚠️ Warnung. Nationale Vorschriften und Gesetze müssen eingehalten werden.



Sicherheitshinweise

⚠️ Lebensgefahr!

- Lassen Sie Kinder niemals unbeaufsichtigt mit den Verpackungsmaterialien. Es besteht Erstickungsgefahr!
- Verwenden Sie das Produkt niemals auf Wasser. Es besteht Ertrinkungsgefahr.

⚠️ Verletzungsgefahr!

- Das Produkt darf nur unter Aufsicht von Erwachsenen und nicht als Spielzeug verwendet werden.
- Verwenden Sie das Produkt nicht während Sie Auto fahren.
- Am Produkt dürfen keine Änderungen vorgenommen werden!
- Verwenden Sie das Produkt nur für den vorgesehenen Zweck.
- Vergewissern Sie sich, dass das Produkt ordnungsgemäß stabil steht, bevor Sie es verwenden!
- Beachten Sie die maximale Tragfähigkeit des Produkts.
Das Überschreiten der Gewichtsgrenze kann zu Schäden am Produkt und/oder zu Verletzungen führen.

- Verwenden Sie das Produkt nicht, wenn es Luft verliert.

⚠ Verhindern Sie Schäden am Produkt!

- Alle aufblasbaren Produkte sind kälteempfindlich. Das Produkt niemals bei Temperaturen unter 15 °C ausklappen und aufblasen!
- Wenn der Luftdruck unter direkter Sonneneinstrahlung ansteigt, muss dies durch Ablassen der entsprechenden Luftmenge ausgeglichen werden.
- Achten Sie darauf, dass das Produkt nicht mit Steinen, Kies oder scharfen Gegenständen in Berührung kommt, insbesondere wenn es aufgeblasen ist. Lassen Sie es nicht an Gegenständen reiben oder kratzen, da dies zu Schäden am Material führen kann.
- Setzen Sie nur einen geeigneten Pumpenadapter in die Sicherheitsventile ein. Andernfalls könnten die Ventile beschädigt werden.
- Nicht zu stark aufpumpen – dies kann dazu führen, dass die Nähte aufplatzen. Stellen Sie sicher, dass die Ventile nach dem Aufpumpen fest verschlossen sind.
- Vermeiden Sie den Kontakt mit scharfen, heißen, spitzen oder gefährlichen Gegenständen.
- Überprüfen Sie das Produkt vor jedem Gebrauch auf Beschädigungen oder Abnutzung. Verwenden Sie das Produkt nur, wenn es in einwandfreiem Zustand ist.

● Bauen Sie das Produkt zusammen (Abb. B)

- Befestigen Sie die Luftmatratze **1** am Fußteil **2**. Setzen Sie alle Kunststoffverbinder ein und lassen Sie sie einrasten.

● Aufpumpen

⚠ WARNUNG!

- Die Luftkammern immer vollständig aufpumpen!
- Pumpen Sie jede Luftkammer auf, bis sie sich fest anfühlt. Die Luftkammer sollte beim Drücken mit dem Daumen noch etwas nachgeben.

- Vermeiden Sie es, die Luftkammern zu stark aufzupumpen, da sonst die Gefahr besteht, dass das Material überdehnt wird oder die Nähte reißen.
- Zum Aufpumpen des Produkts verwenden Sie eine handelsübliche Fußpumpe oder eine Doppelhubkolbenpumpe mit dem passenden Pumpenadapter.
- Verwenden Sie zum Aufpumpen des Produkts keinen Kompressor und keine Druckluftflaschen. Dadurch könnte das Produkt beschädigt werden.

Luftmatratze / Fußteil (Abb. C)

1. Entfernen Sie den Ventilverschluss **1a** / **2a**.
2. Pumpen Sie die Luftmatratze **1** und das Fußteil **2** nacheinander auf, bis beide Teile ausreichend fest sind.
3. Schließen Sie die Ventilkappe und drücken Sie das Ventil mit leichtem Druck nach unten.

Kopfkissen (Abb. D)

1. Entfernen Sie den Ventilverschluss **3a**.
2. Drücken Sie den Ventilschaft **3b** zusammen und pumpen Sie die Luftkammer auf, bis das Kopfkissen ausreichend fest ist.
3. Schließen Sie die Ventilkappe und drücken Sie das Ventil mit leichtem Druck nach unten.

● Verwendung (Abb. E)

- Legen Sie das zusammengebaute Produkt auf den Rücksitz des Fahrzeugs. Platzieren Sie das Fußteil **2** im Fußraum des Rücksitzes.
- Legen Sie das Kopfkissen **3** auf die Luftmatratze.

● Leeren des Produkts

Luftmatratze / Fußteil (Abb. C)

1. Ziehen Sie das Ventil heraus.
2. Öffnen Sie die Verschlusskappe **1b** / **2b** und lassen Sie die Luft vollständig entweichen.

Kopfkissen (Abb. D)

1. Ziehen Sie das Ventil heraus.
2. Entfernen Sie den Ventilverschluss **3a**.
3. Drücken Sie leicht auf den Ventilschaft **3b**, damit die Luft entweichen kann.

● Reparaturen

Kleine Lecks oder Löcher können mit dem beiliegenden Reparaturflicken ausgebessert werden.

**Wichtig! Nach der Reparatur das Produkt 20 Minuten lang nicht aufpumpen!
Verwenden Sie Reparaturflicken nicht auf den Nähten.**

1. Lassen Sie das Produkt vollständig entleeren.
2. Reinigen Sie den Bereich um die undichte Stelle gründlich. Der Bereich muss trocken und fettfrei sein.
3. Schneiden Sie ein Stück des Reparaturmaterials so zu, dass seine Kanten etwa 1,3 cm über den beschädigten Bereich hinausragen.
4. Ziehen Sie den Reparaturflicken vom Papier ab, legen Sie ihn auf die beschädigte Stelle und drücken Sie ihn fest an.

● Reinigung und Pflege

- Wenn das Produkt nicht verwendet wird, bewahren Sie es immer sauber, trocken, entleert und bei Raumtemperatur auf. Die Ventile sollten während der Lagerung des Produkts immer geschlossen bleiben.
- Reinigen Sie das Produkt nur mit einem feuchten Tuch und wischen Sie es anschließend trocken.
- **WICHTIG!** Reinigen Sie das Produkt niemals mit scharfen Reinigungsmitteln.



● Entsorgung

Die Verpackung besteht aus umweltfreundlichen Materialien, die Sie über die örtlichen Recyclingstellen entsorgen können. Möglichkeiten zur Entsorgung des ausgedienten Produkts erfahren Sie bei Ihrer Gemeinde- oder Stadtverwaltung.



Das Produkt inkl. Zubehör, die Anleitung und die Verpackungsmaterialien sind recyclebar und unterliegen einer erweiterten Herstellerverantwortung.

Entsorgen Sie diese getrennt, den abgebildeten Info-tri (Sortierinformation) folgend, für eine bessere Abfallbehandlung.

Das Triman-Logo gilt nur für Frankreich.

● Garantie

Das Produkt wurde nach strengen Qualitätsrichtlinien hergestellt und vor der Auslieferung sorgfältig geprüft. Im Falle von Material- oder Herstellungsfehlern haben Sie gegenüber dem Verkäufer des Produkts gesetzliche Rechte. Ihre gesetzlichen Rechte werden in keiner Weise durch unsere unten aufgeführte Garantie eingeschränkt.

Die Garantie für dieses Produkt beträgt 3 Jahre ab Kaufdatum. Die Garantiezeit beginnt mit dem Kaufdatum. Bewahren Sie den Originalkaufbeleg an einem sicheren Ort auf, da dieses Dokument als Nachweis des Kaufs erforderlich ist.

Alle Schäden oder Mängel, die bereits zum Zeitpunkt des Kaufs vorhanden sind, müssen unverzüglich nach dem Auspacken des Produkts gemeldet werden.

Sollte das Produkt innerhalb von 3 Jahren ab Kaufdatum einen Material- oder Herstellungsfehler aufweisen, werden wir es – nach unserer Wahl – kostenlos für Sie reparieren oder ersetzen.

Die Garantiezeit verlängert sich durch einen stattgegebenen Gewährleistungsanspruch nicht. Dies gilt auch für ersetzte und reparierte Teile.

Diese Garantie erlischt, wenn das Produkt beschädigt oder unsachgemäß verwendet oder gewartet wurde.

Die Garantie deckt Material- und Herstellungsfehler ab. Diese Garantie erstreckt sich weder auf Produktteile, die normalem Verschleiß unterliegen, und somit als Verschleißteile gelten (z. B. Batterien, Akkus, Schläuche, Farbpatronen), noch auf Schäden an zerbrechlichen Teilen, z. B. Schalter oder Teile aus Glas.

● Abwicklung im Garantiefall

Um eine schnelle Bearbeitung Ihres Anliegens zu gewährleisten, folgen Sie bitte den folgenden Hinweisen:

Bitte halten Sie für alle Anfragen den Kassenschein und die Artikelnummer (IAN 509139_2510) als Nachweis für den Kauf bereit.

Die Artikelnummer entnehmen Sie bitte dem Typenschild, einer Gravur, auf dem Titelblatt Ihrer Bedienungsanleitung (unten links) oder als Aufkleber auf der Rück- oder Unterseite des Produkts.

Sollten Funktionsfehler oder sonstige Mängel auftreten, kontaktieren Sie zunächst die nachfolgend benannte Serviceabteilung telefonisch oder per E-Mail.

Ein als defekt erfasstes Produkt können Sie dann unter Beifügung des Kaufbelegs (Kassenschein) und der Angabe, worin der Mangel besteht und wann er aufgetreten ist, für Sie portofrei an die Ihnen mitgeteilte Service-Anschrift übersenden.

● Service

DE **Service Deutschland**

Tel.: 0800 5435 111

E-Mail: owim@lidl.de

AT **Service Österreich**

Tel.: 0800 447744

E-Mail: owim@lidl.at

BE **Service Belgien**

Tél.: 0800 12089

E-Mail: owim@lidl.be

CH **Service Schweiz**

Tel.: 0800 56 44 33

E-Mail: owim@lidl.ch

| | |
|--|---------|
| Introduction | Page 11 |
| Package contents (Fig. A) | Page 11 |
| Technical data | Page 11 |
| Intended use | Page 11 |
| Safety information | Page 11 |
| Assemble the product (Fig. B) | Page 12 |
| Inflating | Page 12 |
| Use (Fig. E) | Page 12 |
| Emptying the product | Page 12 |
| Repairs | Page 12 |
| Cleaning and care | Page 12 |
| Disposal | Page 13 |
| Warranty | Page 13 |
| Warranty claim procedure | Page 13 |
| Service | Page 13 |

CAR AIR BED

● Introduction

We congratulate you on the purchase of your new product. You have chosen a high quality product. Familiarise yourself with the product before using it for the first time. In addition, please carefully refer to the operating instructions and the safety advice below. Only use the product as instructed and only for the indicated field of application. Keep these instructions in a safe place. If you pass the product on to anyone else, please ensure that you also pass on all the documentation with it.

You can download and view this and numerous other manuals at www.lidl-service.com. By scanning the QR code, you will be taken straight to the Lidl service website (www.lidl-service.com) where you can open your instruction manual by entering the article number (IAN) 509139_2510.

● Package contents (Fig. A)

- 1 x Air mattress 1
- 1 x Foot section 2
- 2 x Pillow 3
- 2 x Repair patch 4
- 1 x Storage bag 5
- 1 x Instructions for use

● Technical data

| | |
|--|---------------------------------|
| Dimensions of air mattress: | 135 x 80 x 10 cm (L x W x H) |
| Dimensions of foot section: | 135 x 25 x 38 cm (L x W x H) |
| Dimensions of pillow: | 35 x 22 x 12 cm (L x W x H) |
| Max. air pressure air mattress/foot section: | 5 kPa (0.05 bar) |
| Max. air pressure of pillow: | 1 kPa (0.01 bar) |



Max. load:
250 kg

● Intended use

- The product is compatible with most passenger cars and is suitable as an inflatable air bed.
- The product is for private use only and is not intended for commercial use.
- Only allowed to use when you park in the legal campsite (wild camping is prohibited).

⚠ Warning. National regulations and laws must be followed.



Safety information

⚠ Life-threatening hazard!

- Never leave children unattended with the packaging materials. There is a risk of suffocation.
- Do not use the product on water. There is a risk of drowning.

⚠ Risk of injury!

- The product may be used only under adult supervision and must not be used as a toy.
- Do not use the product while driving.
- No changes may be made to the product!
- Only use the product for its intended use.
- Ensure the product is properly stabilised before using it.
- Observe the maximum load of the product. Exceeding the weight limit can damage the product and/or lead to injury.
- Do not use the product if it is losing air.

⚠ Preventing damage to the product!

- All inflatable products are sensitive to cold. Never unfold and inflate the product at temperatures below 15°C!
- If the air pressure increases in direct sunlight, this must be rectified by releasing the corresponding amount of air.
- Make sure the product does not come into contact with stones, gravel or sharp objects, particularly when inflated, and do not allow it to rub or scrape against anything, as this can cause damage to the material.
- Only insert a suitable pump adaptor into the safety valves. Otherwise the valves could be damaged.

- Do not over-inflate – this can result in the seams splitting open. Ensure the valves are firmly closed after inflating.
- Avoid contact with sharp, hot, pointed or dangerous objects.
- Check the product for damage or wear before each use. Only use the product if it is in perfect condition!

● Assemble the product (Fig. B)

- Attach the air mattress **1** to the foot section **2**. Insert all plastic connectors and snapping them into place.

● Inflating

⚠ WARNING!

- Always inflate the air chambers completely!
- Inflate each air chamber until it feels firm. There should still be a small amount of give in the air chamber when pressed with the thumb.
- Avoid over-inflating the air chambers as otherwise there is a risk of over-stretching the material or splitting the seams.
- To inflate the product, use a commercial foot pump or double-stroke piston pump with the appropriate pump adaptor.
- Do not use a compressor or compressed air canisters to inflate the product. These can damage the product.

Air mattress/foot section (Fig. C)

1. Remove the stopper **1a** / **2a**.
2. Inflate the air mattress **1** and foot section **2** one after another until both parts are sufficiently firm.
3. Close the valve cap and apply light pressure to press the valve down.

Pillow (Fig. D)

1. Remove the stopper **3a**.
2. Squeeze the valve shaft **3b** and inflate the air chamber until the pillow is sufficiently firm.
3. Close the valve cap and apply light pressure to press the valve down.

● Use (Fig. E)

- Place the assembled product on vehicle rear seat. Insert the foot section **2** into the footwell of the vehicle rear seat.
- Place the pillow **3** on the air mattress.

● Emptying the product

Air mattress/foot section (Fig. C)

1. Pull out the valve.
2. Open the sealing cap **1b** / **2b** and allow the air to escape completely.

Pillow (Fig. D)

1. Pull out the valve.
2. Remove the stopper **3a**.
3. Squeeze the valve shaft **3b** slightly so the air can escape.

● Repairs

Small leaks or holes can be mended using the enclosed repair patch.

Important! After repairing, do not inflate the product for 20 minutes! Do not use the repair patches on the seam.

1. Allow the product to deflate completely.
2. Clean the area around the leak thoroughly. The area must be dry and grease-free.
3. Cut out a piece of the repair material so that its edges can extend beyond the damaged area by about 1.3 cm.
4. Peel the repair patch off the paper, place it on the damaged area, and press on it firmly.

● Cleaning and care

- When not in use, always store the product clean, dry, deflated and at room temperature. The valves should always be kept closed when the product is in storage.
- Only clean the product with a damp cloth and wipe dry afterwards.
- **IMPORTANT!** Never clean the product with harsh cleaning agents.



● **Disposal**

The packaging is made entirely of recyclable materials, which you may dispose of at local recycling facilities.

Contact your local refuse disposal authority for more details of how to dispose of your worn-out product.



The product incl. accessories, manual and packaging materials are recyclable and are subject to extended producer responsibility.

Dispose them separately, following the illustrated Info-tri (sorting information), for better waste treatment.

The Triman logo is valid in France only.

● **Warranty**

The product has been manufactured to strict quality guidelines and meticulously examined before delivery. In the event of material or manufacturing defects you have legal rights against the retailer of this product. Your legal rights are not limited in any way by our warranty detailed below.

The warranty for this product is 3 years from the date of purchase. The warranty period begins on the date of purchase. Keep the original sales receipt in a safe location as this document is required as proof of purchase.

Any damage or defects already present at the time of purchase must be reported without delay after unpacking the product.

Should the product show any fault in materials or manufacture within 3 years from the date of purchase, we will repair or replace it – at our choice – free of charge to you. The warranty period is not extended as a result of a claim being granted. This also applies to replaced and repaired parts.

This warranty becomes void if the product has been damaged, or used or maintained improperly.

The warranty covers material or manufacturing defects. This warranty does not cover product parts subject to normal wear and tear, thus considered consumables (e.g. batteries, rechargeable batteries, tubes, cartridges), nor damage to fragile parts, e.g. switches or glass parts.

● **Warranty claim procedure**

To ensure quick processing of your case, please observe the following instructions:

Please have the till receipt and the item number (IAN 509139_2510) available as proof of purchase.

You will find the item number on the rating plate, an engraving, on the front page of the instructions for use (bottom left), or as a sticker on the rear or bottom of the product.

If functional or other defects occur, please contact the service department listed either by telephone or by e-mail.

You can return a defective product to us free of charge to the service address that will be provided to you. Ensure that you enclose the proof of purchase (till receipt) and information about what the defect is and when it occurred.

● **Service**

ⓐ **Service Great Britain**

Tel.: 0800 404 7657

E-Mail: owim@lidl.co.uk

ⓑ **Service Ireland**

Tel.: 1800 101010

E-Mail: owim@lidl.ie

| | |
|--|---------|
| Introduction | Page 15 |
| Contenu de l'emballage (Fig. A) | Page 15 |
| Données techniques | Page 15 |
| Utilisation prévue | Page 15 |
| Informations de sécurité | Page 15 |
| Assemblez le produit (Fig. B) | Page 16 |
| Gonflage | Page 16 |
| Utilisation (Fig. E) | Page 16 |
| Vidange du produit | Page 16 |
| Réparations | Page 17 |
| Nettoyage et entretien | Page 17 |
| Mise au rebut | Page 17 |
| Garantie | Page 17 |
| Faire valoir sa garantie | Page 18 |
| Service après-vente | Page 19 |

MATELAS GONFLABLE POUR VOITURE

● Introduction

Nous vous félicitons pour l'achat de votre nouveau produit. Vous avez opté pour un produit de grande qualité. Avant la première mise en service, vous devez vous familiariser avec toutes les fonctions du produit. Veuillez lire attentivement le mode d'emploi ci-dessous et les consignes de sécurité. N'utilisez le produit que pour l'usage décrit et les domaines d'application cités. Conserver ces instructions dans un lieu sûr. Si vous donnez le produit à des tiers, remettez-leur également la totalité des documents.

Vous pouvez télécharger et consulter ce manuel ainsi que de nombreux autres sur le site www.lidl-service.com. En scannant le code QR, vous serez directement redirigé vers le site du service Lidl (www.lidl-service.com), où vous pourrez ouvrir votre manuel d'instructions en saisissant le numéro d'article (IAN) 509139_2510.

● Contenu de l'emballage (Fig. A)

- 1 x Matelas gonflable 1
- 1 x Section des pieds 2
- 2 x Oreiller 3
- 2 x Rustine de réparation 4
- 1 x Sac de rangement 5
- 1 x Mode d'emploi

● Données techniques

| | |
|---|---------------------------------|
| Dimensions du matelas gonflable : | 135 x 80 x 10 cm (L x l x H) |
| Dimensions de la section des pieds : | 135 x 25 x 38 cm (L x l x H) |
| Dimensions de l'oreiller : | 35 x 22 x 12 cm (L x l x H) |
| Pression d'air max. du matelas gonflable et de la section des pieds : | 5 kPa (0,05 bar) |

| | |
|-------------------------------------|------------------|
| Pression d'air max. de l'oreiller : | 1 kPa (0,01 bar) |
|-------------------------------------|------------------|



Charge max. :
250 kg

● Utilisation prévue

- Le produit est compatible avec la plupart des voitures particulières et convient comme matelas pneumatique gonflable.
- Le produit est uniquement destiné à un usage privé, et non à un usage commercial.
- Uniquement autorisé lorsque vous êtes garé dans un camping légal (le camping sauvage est interdit).

⚠ Avertissement. Les réglementations et lois nationales doivent être respectées.



Informations de sécurité

⚠ Danger de mort !

- Ne laissez jamais les enfants sans surveillance avec le matériel d'emballage. Il existe un danger de suffocation.
- N'utilisez pas le produit dans l'eau. Il y a un risque de noyade.

⚠ Risque de blessure !

- Ce produit ne doit être utilisé que sous la surveillance d'un adulte et ne doit pas être utilisé comme jouet.
- N'utilisez pas le produit pendant que vous conduisez la voiture.
- Ne modifiez pas le produit !
- N'utilisez le produit que pour l'usage auquel il est destiné.
- Assurez-vous que le produit est correctement stabilisé avant de l'utiliser.
- Respectez la capacité de charge maximum du produit.
Le dépassement de la limite de poids peut endommager le produit et/ou entraîner des blessures.
- N'utilisez pas le produit s'il présente des fuites d'air.

⚠ Évitez d'endommager le produit !

- Tous les produits gonflables sont sensibles au froid. Ne dépliez et ne gonflez jamais le produit à des températures inférieures à 15 °C !
- Si la pression d'air augmente en plein soleil, il faut la rattraper en libérant la quantité d'air correspondante.
- Veillez à ce que le produit n'entre pas en contact avec des pierres, du gravier ou des objets tranchants, surtout lorsqu'il est gonflé, et évitez tout frottement, car cela pourrait endommager le matériau.
- Insérez uniquement un adaptateur de pompe adapté dans les valves de sécurité. Dans le cas contraire, les valves pourraient être endommagées.
- Ne gonflez pas trop, car cela pourrait provoquer l'éclatement des coutures. Veillez à bien refermer les valves après le gonflage.
- Évitez tout contact avec des objets tranchants, chauds, pointus ou dangereux.
- Vérifiez que le produit n'est pas endommagé ou usé avant chaque utilisation. N'utilisez le produit que s'il est en parfait état !

● Assemblez le produit (Fig. B)

- Fixez le matelas gonflable **1** à la section des pieds **2**. Insérez tous les connecteurs en plastique et enclenchez-les.

● Gonflage

⚠ AVERTISSEMENT !

- Gonflez toujours complètement les chambres à air !
- Gonflez chaque chambre à air jusqu'à ce qu'elle soit ferme. La chambre à air doit encore légèrement s'ouvrir lorsque vous appuyez avec le pouce.
- Évitez de trop gonfler les chambres à air, car cela risquerait d'étirer excessivement le matériau ou de déchirer les coutures.

- Pour gonfler le produit, utilisez une pompe à pied ou une pompe à piston double course avec l'adaptateur approprié.
- N'utilisez pas de compresseur ni de cartouche d'air comprimé pour gonfler le produit. Cela pourrait l'endommager.

Matelas gonflable/Section des pieds (Fig. C)

1. Retirez le bouchon **1a** / **2a**.
2. Gonflez le matelas pneumatique **1** et la section des pieds **2** l'un après l'autre jusqu'à ce que les deux parties soient suffisamment fermes.
3. Refermez le bouchon de la valve et appuyez légèrement pour enfoncer la valve.

Oreiller (Fig. D)

1. Retirez le bouchon **3a**.
2. Pressez la valve **3b** et gonflez la chambre à air jusqu'à ce que l'oreiller soit suffisamment ferme.
3. Refermez le bouchon de la valve et appuyez légèrement pour enfoncer la valve.

● Utilisation (Fig. E)

- Placez le produit assemblé sur la banquette arrière du véhicule. Insérez la section des pieds **2** dans l'espace réservé aux pieds de la banquette arrière du véhicule.
- Placez l'oreiller **3** sur le matelas pneumatique.

● Vidange du produit

Matelas gonflable/Section des pieds (Fig. C)

1. Retirez la valve.
2. Ouvrez le bouchon **1b** / **2b** et laissez l'air s'échapper complètement.

Oreiller (Fig. D)

1. Retirez la valve.
2. Retirez le bouchon **3a**.
3. Pressez légèrement la tige de la valve **3b** pour évacuer l'air.

● Réparations

Les petites fuites ou les petits trous peuvent être réparés à l'aide de la rustine fournie.

Important ! Après la réparation, ne gonflez pas le produit pendant 20 minutes ! N'utilisez pas de patches de réparation sur les coutures.

1. Laissez le produit se dégonfler complètement.
2. Nettoyez soigneusement la zone autour de la fuite. La zone doit être sèche et dégraissée.
3. Découpez un morceau de matériau de réparation de manière à ce que ses bords dépassent d'environ 1,3 cm de la zone endommagée.
4. Décollez la rustine du papier, placez-la sur la zone endommagée et appuyez fermement.

● Nettoyage et entretien

- Lorsque vous ne l'utilisez pas, rangez toujours le produit propre, sec, dégonflé et à température ambiante. Les valves doivent toujours rester fermées pendant le stockage.
- Nettoyez le produit uniquement avec un chiffon humide et essuyez-le ensuite pour le sécher.
- **IMPORTANT !** Ne nettoyez jamais le produit avec des produits de nettoyage agressifs.



● Mise au rebut

L'emballage se compose de matières recyclables pouvant être mises au rebut dans les déchetteries locales.

Votre mairie ou votre municipalité vous renseigneront sur les possibilités de mise au rebut des produits usagés.



Le produit ainsi que les accessoires et les matériaux d'emballage sont recyclables et relèvent de la responsabilité élargie du producteur.

Éliminez-les séparément, en suivant l'Info-tri illustrée, dans l'intérêt d'un meilleur traitement des déchets. Le logo Triman n'est valable qu'en France.

● Garantie

Article L217-16 du Code de la consommation

Lorsque l'acheteur demande au vendeur, pendant le cours de la garantie commerciale qui lui a été consentie lors de l'acquisition ou de la réparation d'un bien meuble, une remise en état couverte par la garantie, toute période d'immobilisation d'au moins sept jours vient s'ajouter à la durée de la garantie qui restait à courir. Cette période court à compter de la demande d'intervention de l'acheteur ou de la mise à disposition pour réparation du bien en cause, si cette mise à disposition est postérieure à la demande d'intervention.

Indépendamment de la garantie commerciale souscrite, le vendeur reste tenu des défauts de conformité du bien et des vices rédhibitoires dans les conditions prévues aux articles L217-4 à L217-13 du Code de la consommation et aux articles 1641 à 1648 et 2232 du Code Civil.

Article L217-4 du Code de la consommation

Le vendeur livre un bien conforme au contrat et répond des défauts de conformité existant lors de la délivrance.

Il répond également des défauts de conformité résultant de l'emballage, des instructions de montage ou de l'installation lorsque celle-ci a été mise à sa charge par le contrat ou a été réalisée sous sa responsabilité.

Article L217-5 du Code de la consommation

Le bien est conforme au contrat :

- 1° S'il est propre à l'usage habituellement attendu d'un bien semblable et, le cas échéant :
 - s'il correspond à la description donnée par le vendeur et possède les qualités que celui-ci a présentées à l'acheteur sous forme d'échantillon ou de modèle ;

- s'il présente les qualités qu'un acheteur peut légitimement attendre eu égard aux déclarations publiques faites par le vendeur, par le producteur ou par son représentant, notamment dans la publicité ou l'étiquetage ;
- 2° Ou s'il présente les caractéristiques définies d'un commun accord par les parties ou être propre à tout usage spécial recherché par l'acheteur, porté à la connaissance du vendeur et que ce dernier a accepté.

Article L217-12 du Code de la consommation

L'action résultant du défaut de conformité se prescrit par deux ans à compter de la délivrance du bien.

Article 1641 du Code civil

Le vendeur est tenu de la garantie à raison des défauts cachés de la chose vendue qui la rendent impropre à l'usage auquel on la destine, ou qui diminuent tellement cet usage que l'acheteur ne l'aurait pas acquise, ou n'en aurait donné qu'un moindre prix, s'il les avait connus.

Article 1648 1er alinéa du Code civil

L'action résultant des vices rédhibitoires doit être intentée par l'acquéreur dans un délai de deux ans à compter de la découverte du vice.

Les pièces détachées indispensables à l'utilisation du produit sont disponibles pendant la durée de la garantie du produit.

Le produit a été fabriqué selon des critères de qualité stricts, et contrôlé consciencieusement avant sa livraison. En cas de défaut de matériau ou de fabrication, vous avez des droits légaux vis-à-vis du vendeur du produit. Vos droits légaux ne sont en aucun cas limités par notre garantie mentionnée ci-dessous.

La garantie de ce produit est de 3 ans à partir de la date d'achat. La période de garantie commence à la date d'achat. Conservez l'original de la preuve d'achat dans un endroit sûr car ce document est nécessaire pour prouver l'achat.

Tout dommage ou défaut déjà présent au moment de l'achat doit être signalé immédiatement après le déballage du produit.

Si le produit présente un défaut de matériau ou de fabrication dans les 3 ans qui suivent la date d'achat, nous le réparerons ou le remplacerons - à notre choix - gratuitement pour vous. La période de garantie n'est pas prolongée par une demande de garantie acceptée. Cette mesure s'applique également pour les pièces remplacées et réparées.

Cette garantie est annulée si le produit a été endommagé ou utilisé ou entretenu de manière incorrecte.

La garantie couvre les défauts de matériels et de fabrication. Cette garantie ne couvre pas les pièces du produit soumises à une usure normale, et qui sont donc considérées comme des pièces d'usure (par exemple les piles, les piles rechargeables, tuyaux, les cartouches d'encre), ni les dommages aux pièces fragiles, par exemple les interrupteurs ou les pièces en verre

● Faire valoir sa garantie

Pour garantir la rapidité d'exécution de la procédure de garantie, veuillez respecter les indications suivantes :

Veuillez conserver le ticket de caisse et la référence du produit (IAN 509139_2510) à titre de preuve d'achat pour toute demande.

Le numéro de référence de l'article est indiqué sur la plaque d'identification, gravé sur la page de titre de votre manuel (en bas à gauche) ou sur un autocollant apposé sur la face arrière ou inférieure du produit.

En cas de dysfonctionnement du produit, ou de tout autre défaut, contactez en premier lieu le service après-vente par téléphone ou par e-mail aux coordonnées indiquées ci-dessous.

Vous pouvez alors envoyer franco de port tout produit considéré comme défectueux au service clientèle indiqué, accompagné de la preuve d'achat (ticket de caisse) et d'une description écrite du défaut avec mention de sa date d'apparition.

● Service après-vente

FR Service après-vente France

Tél.: 0800 919 270

E-Mail: owim@lidl.fr

BE Service après-vente Belgique

Tél.: 0800 12089

E-Mail: owim@lidl.be

| | | |
|---|--------|----|
| Inleiding | Pagina | 21 |
| Inhoud van de verpakking (Afb. A) | Pagina | 21 |
| Technische gegevens | Pagina | 21 |
| Beoogd gebruik | Pagina | 21 |
| Veiligheidsinformatie | Pagina | 21 |
| Zet het product in elkaar (Afb. B) | Pagina | 22 |
| Opblazen | Pagina | 22 |
| Gebruik (Afb. E) | Pagina | 22 |
| Het product leeg laten lopen | Pagina | 22 |
| Reparaties | Pagina | 22 |
| Reiniging en onderhoud | Pagina | 23 |
| Afvoer | Pagina | 23 |
| Garantie | Pagina | 23 |
| Afwikkeling in geval van garantie | Pagina | 24 |
| Service | Pagina | 24 |

AUTO LUCHTBED

● Inleiding

Hartelijk gefeliciteerd met de aankoop van uw nieuwe product. U hebt voor een hoogwaardig product gekozen. Maak u voor de eerste ingebruikname vertrouwd met het product. Lees hiervoor aandachtig de volgende gebruiksaanwijzing en de veiligheidsvoorschriften. Gebruik het product alleen zoals beschreven en voor de aangegeven toepassingsgebieden. Bewaar deze gebruiksaanwijzing op een veilige plek. Geef, wanneer u het product doorgeeft aan derden, ook alle documenten mee.

Je kunt deze en vele andere handleidingen downloaden en bekijken op www.lidl-service.com. Door de QR-code te scannen, kom je meteen op de Lidl service website (www.lidl-service.com) waar je jouw gebruiksaanwijzing kunt openen door het artikelnummer (IAN) 509139_2510 in te voeren.

● Inhoud van de verpakking (Afb. A)

- 1 x Luchtmatras 1
- 1 x Voetgedeelte 2
- 2 x Kussen 3
- 2 x Reparatiepatch 4
- 1 x Opbergtas 5
- 1 x Gebruiksaanwijzing

● Technische gegevens

| | |
|--|---------------------------------|
| Afmetingen van luchtmatras: | 135 x 80 x 10 cm (L x B x H) |
| Afmetingen van voetgedeelte: | 135 x 25 x 38 cm (L x B x H) |
| Afmetingen van kussen: | 35 x 22 x 12 cm (L x B x H) |
| Max. luchtdruk van luchtmatras/ voetgedeelte: | 5 kPa (0,05 bar) |
| Max. luchtdruk van kussen: | 1 kPa (0,01 bar) |



Max. draagvermogen:
250 kg

● Beoogd gebruik

- Het product is compatibel met de meeste personenauto's en geschikt als opblaasbaar luchtbed.
- Het product is uitsluitend bedoeld voor privégebruik en niet voor commercieel gebruik.
- Gebruik is alleen toegestaan wanneer u geparkeerd staat op een officiële kampeerplaats (wildkamperen is verboden).

⚠ Waarschuwing. Nationale voorschriften en wetten moeten worden nageleefd.



Veiligheidsinformatie

⚠ Levensgevaar!

- Laat kinderen nooit zonder toezicht bij het verpakkingsmateriaal achter. Er bestaat verstikkingsgevaar.
- Gebruik het product niet op water. Er bestaat verdrinkingsgevaar.

⚠ Risico op letsel!

- Het product mag alleen onder toezicht van een volwassene worden gebruikt en mag niet als speelgoed worden gebruikt.
- Gebruik het product niet tijdens het rijden.
- Er mogen geen wijzigingen aan het product worden aangebracht!
- Gebruik het product alleen voor het beoogde doeleinde.
- Zorg ervoor dat het product goed gestabiliseerd is voordat u het gebruikt.
- Houd rekening met de maximale belasting van het product.
Het overschrijden van de gewichtslimiet kan het product beschadigen en/of leiden tot letsel.
- Gebruik het product niet als het lucht verliest.

⚠ Vermijd dat het product beschadigd raakt!

- Alle opblaasbare producten zijn gevoelig voor kou. Vouw en blaas het product nooit op bij een temperatuur onder de 15 °C!
- Wanneer de luchtdruk toeneemt in direct zonlicht, moet dit worden gecorrigeerd door de overeenkomstige hoeveelheid lucht te laten ontsnappen.
- Zorg ervoor dat het product niet in contact komt met stenen, grind of scherpe voorwerpen, vooral wanneer het is opgeblazen, en laat het niet schuren of krassen, omdat dit het materiaal kan beschadigen.
- Steek alleen een geschikte pompadapter in de veiligheidsventielen. De ventielen kunnen anders beschadigd raken.
- Blaas het product niet te hard op – hierdoor kunnen de naden openbarsten. Zorg ervoor dat de ventielen stevig gesloten zijn na het opblazen.
- Vermijd contact met scherpe, hete, puntige of gevaarlijke voorwerpen.
- Controleer het product voor elk gebruik op beschadiging of slijtage. Gebruik het product alleen als het in perfecte staat is!

● **Zet het product in elkaar (Afb. B)**

- Bevestig het luchtmatras **1** aan het voetgedeelte **2**. Breng alle kunststof verbindingstukken aan en klik ze vast.

● **Opblazen**

⚠ WAARSCHUWING!

- Blaas de luchtkamers altijd volledig op!
- Blaas elke luchtkamer op totdat deze stevig aanvoelt. De luchtkamer moet nog een beetje meegeven wanneer u er met de duim op drukt.
- Vermijd te hard opblazen van de luchtkamers, anders bestaat het risico dat het materiaal uitrekt of dat de naden openbarsten.
- Gebruik voor het opblazen van het product een gangbare voerpomp of dubbelwerkende zuigerpomp met de juiste pompadapter.

- Gebruik geen compressor of gaspatronen met samengeperste lucht om het product op te blazen. Deze kunnen het product beschadigen.

Luchtmatras/voetgedeelte (Afb. C)

1. Verwijder de stop **1a** / **2a**.
2. Blaas de luchtmatras **1** en het voetgedeelte **2** één voor één op totdat beide delen voldoende stevig zijn.
3. Sluit de ventieldop en druk zachtjes zodat het ventiel omlaag gaat.

Kussen (Afb. D)

1. Verwijder de stop **3a**.
2. Knijp de ventielstift **3b** in en blaas de luchtkamer op totdat het kussen voldoende stevig is.
3. Sluit de ventieldop en druk zachtjes zodat het ventiel omlaag gaat.

● **Gebruik (Afb. E)**

- Plaats het gemonteerde product op de achterbank van het voertuig. Plaats het voetgedeelte **2** in de voetenruimte van de achterbank van het voertuig.
- Plaats het kussen **3** op de luchtmatras.

● **Het product leeg laten lopen**

Luchtmatras/voetgedeelte (Afb. C)

1. Trek het ventiel eruit.
2. Open de afsluitdop **1b** / **2b** en laat de lucht volledig ontsnappen.

Kussen (Afb. D)

1. Trek het ventiel eruit.
2. Verwijder de stop **3a**.
3. Knijp de ventielstift **3b** lichtjes in zodat de lucht kan ontsnappen.

● **Reparaties**

Kleine lekkages of gaatjes kunnen worden gerepareerd met de bijgeleverde reparatiepatch.

Belangrijk! Blaas het product na de reparatie 20 minuten lang niet op!
Gebruik de reparatiepatches niet op de naden.

1. Laat het product volledig leeglopen.
2. Reinig het gebied rond het lek grondig. Het oppervlak moet droog en vetvrij zijn.
3. Knip een stukje van het reparatiemateriaal uit zodat de randen ongeveer 1,3 cm voorbij het beschadigde gebied uitsteken.
4. Verwijder het papier van de reparatiepatch, plaats de patch op het beschadigde gebied en druk stevig aan.

● Reiniging en onderhoud

- Bewaar het product, wanneer het niet in gebruik is, altijd schoon, droog, leeg en op kamertemperatuur. Houd de ventielen tijdens de opslag altijd gesloten.
- Reinig het product alleen met een vochtige doek en veeg het vervolgens droog.
- **BELANGRIJK!** Maak het product nooit schoon met bijtende schoonmaakmiddelen.



● Afvoer

De verpakking bestaat uit milieuvriendelijke grondstoffen die u via de plaatselijke recyclingcontainers kunt afvoeren. Informatie over de mogelijkheden om het uitgediende product na gebruik te verwijderen, verstrekt uw gemeentelijke overheid.



Het product, waaronder het toebehoren, en de verpakkingsmaterialen kunnen worden gerecycled en zijn onderhevig aan een uitgebreide verantwoordelijkheid van de fabrikant. Gooi ze apart weg, overeenkomstig de aangegeven Info-tri (informatie over afvalscheiding), voor een beter afvalbeheer. Het Triman-logo geldt alleen voor Frankrijk.

● Garantie

Het product werd volgens strenge kwaliteitsrichtlijnen gemaakt en voor de uitlevering zorgvuldig gecontroleerd. In geval van materiaal- of fabricagefouten hebt u tegenover de verkoper van het product wettelijke rechten. Uw wettelijke rechten worden op geen enkele manier door onze hieronder vermelde garantie beperkt.

De garantie voor dit product bedraagt 3 jaar vanaf aankoopdatum. De garantieperiode gaat in op de datum van aankoop. Bewaar het originele bewijs van aankoop op een veilige plek aangezien dit document nodig is als bewijs.

Alle beschadigingen of gebreken die reeds op het moment van aankoop aanwezig zijn, moeten meteen na het uitpakken van het product worden gemeld.

Mocht het product binnen 3 jaar na aankoopdatum een materiaal- of fabricagefout vertonen, zullen wij het - naar onze keuze - gratis voor u repareren of vervangen. De garantieperiode wordt door een plaatsgevonden garantieverlening niet verlengd. Dit geldt ook voor vervangen en gerepareerde onderdelen.

Deze garantie vervalt als het product werd beschadigd of onjuist is gebruikt of onderhouden.

De garantie dekt materiaal- en fabricagefouten af. Deze garantie dekt geen productonderdelen die aan normale slijtage onderhevig zijn en daarom als verbruiksartikelen worden beschouwd (bv. batterijen, oplaadbare batterijen, slangen, inktpatronen), noch dekt zij schade aan breekbare onderdelen, bv. schakelaars of onderdelen die van glas zijn gemaakt.

● Afwikkeling in geval van garantie

Om een snelle afhandeling van uw reclamatie te waarborgen dient u de volgende instructies in acht te nemen:

Houd bij alle vragen alstublieft de kassabon en het artikelnummer (IAN 509139_2510) als bewijs van aankoop bij de hand.

Het artikelnummer vindt u op de typeplaat, ingegraveerd, op het titelblad van uw handleiding (linksonder) of als sticker op de achter- of onderzijde.

Wanneer er storingen in de werking of andere gebreken optreden, dient u eerst telefonisch of per e-mail contact met de onderstaande serviceafdeling op te nemen.

Een als defect geregistreerd product kunt u dan samen met uw aankoopbewijs (kassabon) en vermelding van de concrete schade alsmede het tijdstip van optreden voor u franco aan het u meegedeelde servicepunt verzenden.

● Service

(NL)

Service Nederland

Tel.: 0800 0249630

E-Mail: owim@lidl.nl

(BE)

Service België

Tel.: 0800 12089

E-Mail: owim@lidl.be

| | | |
|--|--------|----|
| Wstęp | Strona | 26 |
| Zawartość opakowania (Rys. A) | Strona | 26 |
| Dane techniczne | Strona | 26 |
| Przeznaczenie | Strona | 26 |
| Informacje dotyczące bezpieczeństwa | Strona | 26 |
| Przeprowadzić montaż produktu (Rys. B) | Strona | 27 |
| Pompowanie | Strona | 27 |
| Użytkowanie (Rys. E) | Strona | 27 |
| Spuszczanie powietrza z produktu | Strona | 28 |
| Naprawy | Strona | 28 |
| Czyszczenie i utrzymanie | Strona | 28 |
| Utylizacja | Strona | 28 |
| Gwarancja | Strona | 28 |
| Sposób postępowania w przypadku naprawy gwarancyjnej | Strona | 29 |
| Serwis | Strona | 29 |

MATERAC SAMOCHODOWY

● Wstęp

Gratulujemy Państwu zakupu nowego produktu. Zdecydowali się Państwo na zakup produktu najwyższej jakości. Przed uruchomieniem urządzenia po raz pierwszy zapoznaj się z nim. W tym celu przeczytaj uważnie poniższą instrukcję obsługi oraz wskazówki dotyczące bezpieczeństwa. Produkt należy użytkować w sposób tu opisany i zgodnie z określonym zakresem zastosowania. Należy przechowywać tę instrukcję w bezpiecznym miejscu. Przekazując produkt innej osobie, należy również przekazać wszystkie dokumenty. Tą i wiele innych instrukcji można pobrać i wyświetlić na stronie www.lidl-service.com. Zeskanowanie kodu QR spowoduje przejście bezpośrednio do strony internetowej serwisu Lidl (www.lidl-service.com), gdzie można otworzyć instrukcję obsługi, wprowadzając numer artykułu (IAN) 509139_2510.

● Zawartość opakowania (Rys. A)

- 1 x Materac powietrzny 1
- 1 x Część nożna 2
- 2 x Poduszka 3
- 2 x Łatka naprawcza 4
- 1 x Torba do przechowywania 5
- 1 x Instrukcja użytkowania

● Dane techniczne

| | |
|---|--|
| Wymiary materaca powietrznego: | 135 x 80 x 10 cm (dł. x szer. x wys.) |
| Wymiary części nożnej: | 135 x 25 x 38 cm (dł. x szer. x wys.) |
| Wymiary poduszki: | 35 x 22 x 12 cm (dł. x szer. x wys.) |
| Maks. ciśnienie powietrza w materacu powietrznym/części nożnej: | 5 kPa (0,05 bar) |

| | |
|---------------------------------------|------------------|
| Maks. ciśnienie powietrza w poduszce: | 1 kPa (0,01 bar) |
|---------------------------------------|------------------|



Maks. obciążenie:
250 kg

● Przeznaczenie

- Produkt pasuje do większości samochodów osobowych i może służyć jako dmuchane łóżko powietrzne.
- Produkt jest przeznaczony wyłącznie do użytku prywatnego, a nie do użytku komercyjnego.
- Dozwolone jest używanie wyłącznie podczas parkowania na legalnym kempingu (zabrania się biwakowania na dziko).

⚠ Ostrzeżenie. Należy przestrzegać przepisów i uregulowań krajowych.



Informacje dotyczące bezpieczeństwa

⚠ Zagrożenie dla życia!

- Nigdy nie wolno zostawiać dzieci bez nadzoru przy materiałach opakowaniowych. Istnieje ryzyko zadławienia się.
- Produktu nie należy używać na wodzie. Istnieje ryzyko utonięcia.

⚠ Ryzyko urazów!

- Produkt może być używany wyłącznie pod nadzorem osoby dorosłej. Nie wolno go używać jako zabawki.
- Produktu nie należy używać podczas prowadzenia samochodu.
- W produkcie nie wolno dokonywać jakichkolwiek zmian!
- Produktu należy używać wyłącznie zgodnie z jego przeznaczeniem.
- Przed użyciem należy się upewnić, że produkt jest odpowiednio ustabilizowany!
- Należy przestrzegać maksymalnej nośności produktu. Przekroczenie limitu obciążenia może doprowadzić do uszkodzenia produktu i/lub urazów.

- Nie należy używać produktu, jeśli schodzi z niego powietrze.

⚠ Zapobieganie uszkodzeniu produktu!

- Wszystkie produkty dmuchane są wrażliwe na zimno. Nigdy nie należy rozkładać ani pompować produktu w temperaturze poniżej 15°C!
- Jeśli pod wpływem bezpośredniego nasłonecznienia ciśnienie powietrza wzrośnie, należy to skorygować przez spuszczenie odpowiedniej ilości powietrza.
- Należy pilnować, aby, zwłaszcza po napompowaniu, produkt nie miał kontaktu z kamieniami, żwirem lub ostrymi przedmiotami i aby o nic nie ocierał, ponieważ mogłoby to doprowadzić do uszkodzenia materiału.
- Do zaworów bezpieczeństwa należy wkładać wyłącznie odpowiedni adapter pompki. W przeciwnym razie może dojść do uszkodzenia zaworów.
- Nie należy pompować za mocno – mogłoby to doprowadzić do rozerwania szwów. Po napompowaniu należy upewnić się, że zawory są szczelnie zamknięte.
- Należy unikać kontaktu z ostrymi, gorącymi, ostro zakończonymi lub niebezpiecznymi przedmiotami.
- Przed każdym użyciem produkt należy sprawdzić pod kątem uszkodzeń i zużycia. Produktu należy używać tylko wtedy, gdy jest on w idealnym stanie.

● Przeprowadzić montaż produktu (Rys. B)

- Zamocować materac powietrzny **1** do części nożnej **2**. Włożyć wszystkie plastikowe łączówki i zatrzasknąć je na swoim miejscu.

● Pompowanie

⚠ OSTRZEŻENIE!

- Komory powietrzne należy zawsze pompować całkowicie!
- Każdą komorę powietrzną należy napompować tak, aż będzie twarda w dotyku. Po dociśnięciu kciukiem komora powietrzna powinna nadal wykazywać niewielką elastyczność.
- Należy unikać zbyt mocnego napompowania komór powietrznych, ponieważ w przeciwnym razie istnieje ryzyko nadmiernego rozciągnięcia się materiału lub rozerwania szwów.
- Do pompowania produktu należy używać dostępnej w handlu pompki nożnej lub pompki łokowej dwusuwowej z odpowiednim adapterem.
- Do pompowania produktu nie należy używać kompresora ani zbiorników ze sprężonym powietrzem. Mogłyby one spowodować uszkodzenie produktu.

Materac powietrzny/część nożna (Rys. C)

1. Wyjąć zatyczkę **1a** / **2a**.
2. Napompować materac powietrzny **1** i część nożną **2** jeden po drugim, aż obie części będą wystarczająco twarde.
3. Zamknąć nasadkę zaworu i delikatnie wcisnąć zawór.

Poduszka (Rys. D)

1. Wyjąć zatyczkę **3a**.
2. Ścisnąć trzpień zaworu **3b** i napompować komorę powietrzną, aż poduszka będzie wystarczająco twarda.
3. Zamknąć nasadkę zaworu i delikatnie wcisnąć zawór.

● Użytkowanie (Rys. E)

- Umieścić złożony produkt na tylnej kanapie pojazdu. Włożyć część nożną **2** w miejsce na nogi przed tylną kanapą pojazdu.
- Położyć poduszkę **3** na materacu powietrznym.

● Spuszczanie powietrza z produktu

Materac powietrzny/część nożna (Rys. C)

1. Wyciągnąć zawór.
2. Otworzyć nasadkę uszczelniającą [1b] / [2b] i całkowicie spuścić powietrze.

Poduszka (Rys. D)

1. Wyciągnąć zawór.
2. Wyjąć zatyczkę [3a].
3. Lekko ścisnąć trzpień zaworu [3b], aby umożliwić uchodzenie powietrza.

● Naprawy

Drobne nieszczelności lub dziury można naprawić za pomocą zatłączonej łatki naprawczej.

Ważne! Przez 20 minut po dokonaniu naprawy nie należy pompować produktu! Nie używać łatek naprawczych na szwach.

1. Pozwolić, aby z produktu całkowicie zeszło powietrze.
2. Dokładnie oczyścić miejsce wokół nieszczelności. Powierzchnia musi być sucha i odtuszczona.
3. Wyciąć kawałek materiału naprawczego tak, aby jego krawędzie wystawały poza uszkodzony obszar o około 1,3 cm.
4. Odkleić z łatki naprawczej papierek, nałożyć łatkę na uszkodzone miejsce i mocno docisnąć.

● Czyszczenie i utrzymanie

- Gdy produkt nie jest używany, należy go zawsze przechowywać w czystym i suchym miejscu, ze spuszczonego powietrzem i w temperaturze pokojowej. Gdy produkt jest przechowywany, zawory powinny być zawsze zamknięte.
- Produkt należy czyścić wyłącznie wilgotną ściereczką, po czym wytrzeć do sucha.
- **WAŻNE!** Produktu nigdy nie wolno czyścić agresywnymi środkami czyszczącymi.



● Utylizacja

Opakowanie wykonane jest z materiałów przyjaznych dla środowiska, które można przekazać do utylizacji w lokalnym punkcie przetwarzania surowców wtórnych. Informacji na temat możliwości utylizacji wyeksploatowanego produktu udziela urząd gminy lub miasta.



Produkt, w tym akcesoria i materiały opakowaniowe, nadają się do recyklingu i podlegają rozszerzonej odpowiedzialności producenta.

Wyrzuć je osobno, zgodnie z ilustracją przedstawiającą informacje o sortowaniu, aby zapewnić lepszą utylizację odpadów. Logo Triman jest ważne tylko dla Francji.

● Gwarancja

Produkt został wyprodukowany zgodnie z surowymi wytycznymi dotyczącymi jakości i dokładnie przetestowane przed dostawą. W przypadku wad materiałowych lub produkcyjnych przysługują Państwu prawa ustawowe wobec sprzedawcy produktu. Państwa prawa ustawowe nie są w żaden sposób ograniczone przez naszą gwarancję przedstawioną poniżej.

Gwarancja na ten produkt wynosi 3 lata od daty zakupu. Okres gwarancji rozpoczyna się od daty zakupu. Proszę przechowywać oryginalny rachunek w bezpiecznym miejscu, ponieważ ten dokument jest wymagany jako dowód zakupu.

Wszelkie uszkodzenia lub wady obecne już w momencie zakupu należy zgłosić niezwłocznie po rozpakowaniu produktu.

Jeżeli w ciągu 3 lat od daty zakupu produkt wykaże wady materiałowe lub produkcyjne, to – według naszego uznania – bezpłatnie go naprawimy lub wymienimy. Okres gwarancji nie ulega przedłużeniu o przyznane roszczenie gwarancyjne. Dotyczy to również wymienionych i naprawionych części.

Niniejsza gwarancja traci ważność, jeśli produkt został uszkodzony, był niewłaściwie użytkowany lub konserwowany.

Gwarancja obejmuje wady materiałowe i produkcyjne. Niniejsza gwarancja nie obejmuje części produktu, które podlegają normalnemu zużyciu i dlatego są uważane za części zużywalne (np. baterie, akumulatory, węże, wkłady atramentowe), ani nie obejmuje uszkodzeń części delikatnych, np. przełączników lub części wykonanych ze szkła.

Zgodnie z Kodeksem Cywilnym art. 581 §1 wraz z wymianą urządzenia lub ważnej części czas gwarancji rozpoczyna się na nowo.

● Sposób postępowania w przypadku naprawy gwarancyjnej

Aby zapewnić szybkie rozpatrzenie Państwa wniosku, prosimy stosować się do następujących wskazówek:

Przed skontaktowaniem się z działem serwisowym należy przygotować paragon i numer artykułu (IAN 509139_2510) jako dowód zakupu.

Numery artykułów można znaleźć na tabliczce znamionowej, na graverunku, na stronie tytułowej jego instrukcji (na dole po lewej stronie) lub jako naklejkę na stronie odwrotnej lub spodniej.

W razie wystąpienia błędów w działaniu lub innych wad, należy skontaktować się najpierw z wymienionym poniżej działem serwisowym telefonicznie lub pocztą elektroniczną.

Produkt uznany za uszkodzony można następnie z dołączeniem dowodu zakupu (paragonu) i podaniem, na czym polega wada i kiedy wystąpiła, przestać bezpłatnie na podany Państwu adres serwisu.

● Serwis

 **Serwis Polska**
Tel.: 223974996
E-Mail: owim@lidl.pl

| | | |
|---|--------|----|
| Úvod | Strana | 31 |
| Obsah balení (obr. A) | Strana | 31 |
| Technické údaje | Strana | 31 |
| Zamýšlené použití | Strana | 31 |
| Bezpečnostní informace | Strana | 31 |
| Sestavte výrobek (obr. B) | Strana | 32 |
| Nafukování | Strana | 32 |
| Použití (obr. E) | Strana | 32 |
| Vyfukování výrobku | Strana | 32 |
| Opravy | Strana | 32 |
| Čištění a péče | Strana | 33 |
| Zlikvidování | Strana | 33 |
| Záruka | Strana | 33 |
| Postup v případě uplatňování záruky | Strana | 33 |
| Servis | Strana | 33 |

NAFUKOVACÍ MATRACE DO AUTA

● Úvod

Blahopřejeme Vám ke koupi nového výrobku. Rozhodli jste se pro kvalitní výrobek. Před prvním uvedením do provozu se seznamte s výrobkem. K tomu si pozorně přečtěte následující návod k obsluze a bezpečnostní pokyny. Používejte výrobek jen popsáním způsobem a pouze pro uvedené oblasti použití. Uchovejte si tento návod na bezpečném místě. Všechny podklady vydejte při předání výrobku i třetí osobě.

Tento a další návody si můžete stáhnout a prohlédnout na stránkách www.lidl-service.com. Po naskenování QR kódu budete přeměrováni přímo na stránky Lidl service (www.lidl-service.com), na kterých si můžete po zadání čísla výrobku (IAN) 509139_2510 otevřít příslušný návod k obsluze.

● Obsah balení (obr. A)

- 1 x Nafukovací matrace 1
- 1 x Část pro nohy 2
- 2 x Polštář 3
- 2 x Opravná záplata 4
- 1 x Úložný vak 5
- 1 x Návod k použití

● Technické údaje

| | |
|--|---------------------------------|
| Rozměry nafukovací matrace: | 135 x 80 x 10 cm (D x Š x V) |
| Rozměry část pro nohy: | 135 x 25 x 38 cm (D x Š x V) |
| Rozměry polštáře: | 35 x 22 x 12 cm (D x Š x V) |
| Maximální tlak vzduchu v nafukovací matraci/část pro nohy: | 5 kPa (0,05 bar) |
| Maximální tlak vzduchu v polštáři: | 1 kPa (0,01 bar) |



Max. zatížení:
250 kg

● Zamýšlené použití

- Výrobek je kompatibilní s většinou osobních automobilů a je vhodný jako nafukovací lůžko.
- Výrobek je určen pouze pro soukromé použití a není určen pro komerční použití.
- Lze je používat pouze při parkování v legálním kempu (divoké táboření je zakázáno).

⚠ Varování. Je třeba dodržovat vnitrostátní předpisy a zákony.



Bezpečnostní informace

⚠ Nebezpečí ohrožení života!

- Nikdy nenechávejte děti bez dozoru s obalovým materiálem. Hrozí nebezpečí udušení!
- Nepoužívejte výrobek ve vodě. Hrozí nebezpečí utonutí.

⚠ Nebezpečí zranění!

- Výrobek smí být používán pouze pod dohledem dospělé osoby a nesmí být používán jako hračka.
- Nepoužívejte výrobek během řízení.
- Na výrobku nelze provádět žádné změny!
- Výrobek používejte pouze k určenému účelu.
- Před použitím se ujistěte, že je výrobek řádně stabilizován.
- Dodržujte maximální zatížení výrobku. Překročení hmotnostního limitu může vést k poškození výrobku a/nebo ke zranění.
- Nepoužívejte výrobek, pokud ztrácí vzduch.

⚠ Zabraňte poškození výrobku!

- Všechny nafukovací výrobky jsou citlivé na chlad. Nikdy výrobek nerozkládejte a nenafukujte při teplotách nižších než 15 °C!
- Pokud se na přímém slunečním světle zvýší tlak vzduchu, musí se to napravit vypuštěním odpovídajícího množství vzduchu.
- Dbejte na to, aby se výrobek nedostal do kontaktu s kameny, šterkem nebo ostrými předměty, zejména když je nafouknutý, a nedovoďte, aby se o okolí otíral nebo škrábal, protože to může způsobit poškození materiálu.

- Do bezpečnostních ventilů vkládejte pouze vhodný pumpovací adaptér. Jinak by mohlo dojít k poškození ventilů.
- Nepřefukujte je - mohlo by dojít k roztržení švů. Po nafouknutí se ujistěte, že jsou ventily pevně zavřené.
- Vyvarujte se kontaktu s ostrými, horkými, špičatými nebo nebezpečnými předměty.
- Před každým použitím zkontrolujte, zda není výrobek poškozen. Výrobek používejte pouze v bezvadném stavu!

● Sestavte výrobek (obr. B)

- Připevněte nafukovací matraci **1** k nožní části **2**. Vložte všechny plastové spojky a zacvakněte je na místo.

● Nafukování

⚠ VAROVÁNÍ!

- Vždy zcela naplníte vzduchové komory!
- Nafoukněte každou vzduchovou komoru, dokud není pevná. Při stlačení palcem by měla vzduchová komora stále vykazovat malou poddajnost.
- Vyvarujte se nadměrného nafouknutí vzduchových komor, protože jinak hrozí nebezpečí nadměrného roztažení materiálů nebo roztržení švů.
- K nafouknutí výrobku použijte komerční nožní pumpu nebo dvoutaktní pístovou pumpu s příslušným adaptérem.
- K nafukování výrobku nepoužívejte kompresor ani kanystry se stlačeným vzduchem. Ty mohou výrobek poškodit.

Nafukovací matrace/část pro nohy (obr. C)

1. Vyjměte zátku **1a** / **2a**.
2. Postupně nafoukněte nafukovací matraci **1** a část pro nohy **2**, dokud nejsou obě části dostatečně pevné.
3. Zavřete víčko ventilu a lehkým tlakem zatlačte ventil dolů.

Polštář (obr. D)

1. Vyjměte zátku **3a**.
2. Stiskněte hřídel ventilu **3b** a nafoukněte vzduchovou komoru, dokud není polštář dostatečně pevný.
3. Zavřete víčko ventilu a lehkým tlakem zatlačte ventil dolů.

● Použití (obr. E)

- Umístěte sestavený výrobek na zadní sedadlo vozidla. Vložte část pro nohy **2** do prostoru pro nohy zadního sedadla vozidla.
- Položte polštář **3** na nafukovací matraci.

● Vyfukování výrobku

Nafukovací matrace/část pro nohy (obr. C)

1. Vytáhněte ventil.
2. Otevřete těsnící uzávěr **1b** / **2b** a nechte vzduch zcela uniknout.

Polštář (obr. D)

1. Vytáhněte ventil.
2. Vyjměte zátku **3a**.
3. Mírně stiskněte hřídel ventilu **3b**, aby mohl unikat vzduch.

● Opravy

Malé netěsnosti nebo díry lze opravit pomocí přiložené opravné záplaty.

Důležité! Po opravě výrobek 20 minut nenafukujte! Nepoužívejte opravné záplaty na švy.

1. Nechte výrobek zcela vyfouknout.
2. Okolí netěsnosti důkladně vyčistěte. Plocha musí být suchá a zbavená mastnoty.
3. Vysířhněte kus opravného materiálu tak, aby jeho okraje přesahovaly poškozené místo asi o 1,3 cm.
4. Odlepte opravnou záplatu z papíru, přiložte ji na poškozené místo a pevně ji přitlačte.

● Čištění a péče

- Pokud výrobek nepoužíváte, skladujte jej vždy čistý, suchý, odvětrávaný a při pokojové teplotě. Ventily by měly být při skladování výrobku vždy zavřené.
- Výrobek čistěte pouze vlhkým hadříkem a poté vyferte do sucha.
- **DŮLEŽITÉ!** Nikdy nečistěte výrobek drsnými čisticími prostředky.



● Zlikvidování

Obal se skládá z ekologických materiálů, které můžete zlikvidovat prostřednictvím místních sběrů recyklovatelných materiálů.

O možnostech likvidace vysloužilých zařízení se informujte u správy vaší obce nebo města.



Výrobek vč. příslušenství a obalové materiály jsou recyklovatelné a podléhají rozšířené odpovědnosti výrobce.

Likvidujte je odděleně podle ilustrovaných Info-tri (informace o třídění), abyste mohli lépe nakládat s odpady.

Logo Triman platí jen pro Francii.

● Záruka

Výrobek byl vyroben podle přísných směrnic kvality a před dodáním pečlivě otestován. V případě materiálních nebo výrobních vad máte zákonná práva vůči prodejci výrobku. Vaše zákonná práva nejsou níže uvedenou zárukou nijak omezená.

Záruka na tento výrobek je 3 roky od data zakoupení. Záruční doba začíná dnem zakoupení. Originál dokladu o zakoupení si uschovejte na bezpečném místě, protože tento doklad je vyžadován jako doklad o koupi.

Jakékoli poškození nebo závady, které se vyskytly již v okamžiku nákupu, musí být nahlášeny ihned po vybalení výrobku.

Pokud se u výrobku během 3 let od data zakoupení projeví vada materiálu nebo výrobní vada, pak vám ho podle naší volby bezplatně opravíme nebo vyměníme. Záruční doba se po uznané reklamaci neprodlužuje. To platí také pro vyměněné a opravené díly.

Tato záruka je neplatná, pokud byl výrobek poškozený nebo nesprávně používaný anebo udržovaný.

Záruka se kryje na materiálové a výrobní vady. Tato záruka se nevztahuje na díly výrobku, které jsou vystaveny běžnému opotřebení, a proto je lze považovat za spotřební díly (např. baterie, akumulátory, hadice, inkoustové patrony) nebo na poškození křehkých součástí, jako jsou např. spínače nebo díly, které jsou vyrobeny ze skla.

● Postup v případě uplatňování záruky

Pro zajištění rychlého zpracování Vašeho případu se řiďte následujícími pokyny:

Pro všechny požadavky si připravte pokladní stvrzenku a číslo artiklu (IAN 509139_2510) jako doklad o zakoupení.

Číslo artiklu najdete na typovém štítku, gravuře, titulní stránce návodu (vlevo dole) nebo na nálepce na zadní nebo spodní straně.

V případě poruch funkce nebo jiných závad nejdříve kontaktujte, telefonicky nebo e-mailem, v následujícím textu uvedené servisní oddělení.

Výrobek registrovaný jako vadný potom můžete s příloženým dokladem o zakoupení (pokladní stvrzenkou) a údaji k závadě a kdy k ní došlo, bezplatně zaslat na adresu servisu, která Vám byla sdělena.

● Servis

CZ **Servis Česká republika**
Tel.: 800 143 873
E-Mail: owim@lidl.cz

| | | |
|--|--------|----|
| Úvod | Strana | 35 |
| Obsah balenia (obr. A) | Strana | 35 |
| Technické údaje | Strana | 35 |
| Zamýšľané použitie | Strana | 35 |
| Bezpečnostné informácie | Strana | 35 |
| Zostavte výrobok (obr. B) | Strana | 36 |
| Nafukovanie | Strana | 36 |
| Použitie (obr. E) | Strana | 36 |
| Vyfúknutie výrobku | Strana | 36 |
| Opravy | Strana | 36 |
| Čistenie a starostlivosť | Strana | 37 |
| Likvidácia | Strana | 37 |
| Záruka | Strana | 37 |
| Postup v prípade poškodenia v záruke | Strana | 38 |
| Servis | Strana | 38 |

NAFUKOVACÍ MATRAC DO AUTA

● Úvod

Blahoželáme Vám ku kúpe Vášho nového výrobku. Kúpou ste sa rozhodli pre vysoko kvalitný produkt. Pred prvým uvedením do prevádzky sa oboznámte s výrobkom. Za týmto účelom si pozorne prečítajte nasledujúci návod na obsluhu a bezpečnostné pokyny. Výrobok používajte iba v súlade s popisom a v uvedených oblastiach používania. Tento návod uschovajte na bezpečnom mieste. Ak výrobok odovzdáte ďalšej osobe, priložte k nemu aj všetky podklady.

Tento a mnohé ďalšie návody si môžete stiahnuť a prezrieť na stránke www.lidl-service.com. Po naskenovaní QR kódu sa dostanete priamo na stránku www.lidl-service.com, kde si po zadaní čísla IAN 509139_2510 môžete otvoriť svoj návod na obsluhu.

● Obsah balenia (obr. A)

- 1 x Nafukovací matrac 1
- 1 x Časť pre nohy 2
- 2 x Vankúš 3
- 2 x Opravná záplata 4
- 1 x Úložné vrečko 5
- 1 x Pokyny na používanie

● Technické údaje

| | |
|--|---------------------------------|
| Rozmery nafukovacieho matraca: | 135 x 80 x 10 cm (D x Š x V) |
| Rozmery časti pre nohy: | 135 x 25 x 38 cm (D x Š x V) |
| Rozmery vankúša: | 35 x 22 x 12 cm (D x Š x V) |
| Maximálny tlak vzduchu v nafukovacom matraci/časti pre nohy: | 5 kPa (0,05 bar) |
| Maximálny tlak vzduchu vo vankúši: | 1 kPa (0,01 bar) |



Max. zaťaženie:
250 kg

● Zamýšľané použitie

- Výrobok je kompatibilný s väčšinou osobných automobilov a je vhodný ako nafukovacia posteľ.
- Výrobok je určený len na súkromné použitie a nie je určený na komerčné použitie.
- Používanie je povolené len pri parkovaní v legálnom kempu (kempovanie na divoko je zakázané).

⚠ Varovanie. Musia sa dodržiavať vnútroštátne predpisy a zákony.



Bezpečnostné informácie

⚠ Život ohrozujúce nebezpečenstvo!

- Nikdy nenechávajte deti bez dozoru s obalovým materiálom. Hrozí nebezpečenstvo udusenía.
- Nepoužívajte výrobok na vode. Hrozí riziko utopenia.

⚠ Nebezpečenstvo poranenia!

- Výrobok sa môže používať len pod dohľadom dospelých a nesmie sa používať ako hračka.
- Nepoužívajte výrobok počas jazdy.
- Na výrobku sa nesmú vykonávať žiadne zmeny!
- Výrobok používajte len na určené použitie.
- Pred použitím výrobku sa uistite, že je správne stabilizovaný.
- Dodržiavajte maximálne zaťaženie výrobku. Prekročenie hmotnostného limitu môže viesť k poškodeniu výrobku a/alebo k zraneniu.
- Nepoužívajte výrobok, ak stráca vzduch.

⚠ Zabráňte poškodeniu výrobku!

- Všetky nafukovateľné výrobky sú citlivé na chlad. Výrobok nikdy nezokladajte a neukladajte pri teplotách nižších ako 15 °C!
- Ak sa na priamom slnečnom svetle zvýši tlak vzduchu, musí sa to napraviť vypustením zodpovedajúceho množstva vzduchu.

- Dbajte na to, aby sa výrobok nedostal do kontaktu s kameňmi, štrkom alebo ostrými predmetmi, najmä keď je nafúknutý, a nedovoľte, aby sa o niečo otieral alebo škriabal, pretože to môže spôsobiť poškodenie materiálu.
- Do bezpečnostných ventilov vkladajte len vhodný pumpovací adaptér. V opačnom prípade by mohlo dôjsť k poškodeniu ventilov.
- Neprefukujte príliš - môže dôjsť k roztrhnutiu švov. Po nafúknutí pomocou nafukovacieho zariadenia sa uistite, že sú ventily pevne uzavreté.
- Vyhnite sa kontaktu s ostrými, horúcimi, špicatými alebo nebezpečnými predmetmi.
- Pred každým použitím skontrolujte, či výrobok nie je poškodený alebo opotrebovaný. Výrobok používajte iba vtedy, ak je v perfektnom stave!

● **Zostavte výrobok (obr. B)**

- Pripevnite nafukovací matrac [1] k časti pre nohy [2]. Vložte všetky plastové konektory a zacvaknite ich na miesto.

● **Nafukovanie**

⚠ **VAROVANIE!**

- Vždy úplne nafúknite vzduchové komory pomocou nafukovacieho zariadenia!
- Nafúknite každú vzduchovú komoru, kým nie je pevná. Pri stlačení palcom by mala byť vo vzduchovej komore stále malá vôľa.
- Vyhnite sa nadmernému nafúknutiu vzduchových komôr pomocou nafukovacieho zariadenia, pretože inak hrozí riziko nadmerného natiahnutia materiálu alebo roztrhnutia švov.
- Na nafúknutie výrobku použite komerčnú nožnú pumpu alebo dvojtaktnú piestovú pumpu s príslušným adaptérom.
- Na nafúknutie výrobku nepoužívajte kompresor ani kanistre so stlačeným vzduchom. Tie môžu výrobok poškodiť.

Nafukovací matrac/časť pre nohy (obr. C)

1. Odstráňte zátku [1a] / [2a].
2. Postupne nafúknite nafukovací matrac [1] a časť pre nohy [2], kým nie sú obe časti dostatočne pevné.
3. Zatvorte viečko ventilu a ľahkým tlakom zatlačte ventil nadol.

Vankúš (obr. D)

1. Odstráňte zátku [3a].
2. Stlačte hriadeľ ventilu [3b] a nafukujte vzduchovú komoru, kým vankúš nebude dostatočne pevný.
3. Zatvorte viečko ventilu a ľahkým tlakom zatlačte ventil nadol.

● **Použitie (obr. E)**

- Zmontovaný výrobok umiestnite na zadné sedadlo vozidla. Vložte časť pre nohy [2] do priestoru pre nohy na zadnom sedadle vozidla.
- Položte vankúš [3] na nafukovaciu matrac.

● **Vyfúknutie výrobku**

Nafukovací matrac/časť pre nohy (obr. C)

1. Vytiahnite ventil.
2. Otvorte tesniace viečko [1b] / [2b] a nechajte vzduch úplne uniknúť.

Vankúš (obr. D)

1. Vytiahnite ventil.
2. Odstráňte zátku [3a].
3. Mierny stlačte hriadeľ ventilu [3b], aby vzduch mohol uniknúť.

● **Opravy**

Malé netesnosti alebo diery možno opraviť pomocou priloženej opravnej záplaty.

Dôležité! Po oprave výrobok 20 minút nenafukujte! Nepoužívajte opravné záplaty na švy.

1. Nechajte výrobok úplne vyfúknuť.
2. Okolie netesnosti dôkladne vyčistite. Plocha musí byť suchá a zbavená mastnoty.

3. Vystrihnite kúsok opravného materiálu tak, aby jeho okraje presahovali poškodené miesto približne o 1,3 cm.
4. Odlepte opravnú záplatu z papiera, priložte ju na poškodené miesto a pevne ju priláčajte.

● Čistenie a starostlivosť

- Ak výrobok nepoužívate, skladujte ho vždy čistý, suchý, nenafúknutý a pri izbovej teplote. Ventily by mali byť pri skladovaní výrobku vždy zatvorené.
- Výrobok čistite iba vlhkou handričkou a potom utrite dosucha.
- **DÔLEŽITÉ!** Výrobok nikdy nečistite drsnými čistiacimi prostriedkami.



● Likvidácia

Obal pozostáva z ekologických materiálov, ktoré môžete odovzdať na miestnych recyklačných zberných miestach.

O možnostiach likvidácie opotrebovaného výrobku sa môžete informovať na Vašej obecnej alebo mestskej správe.



Výrobok vr. príslušenstva a obalové materiály sú recyklovateľné a podliehajú rozšírenej zodpovednosti výrobcu.

Pre lepšie spracovanie odpadu ich zlikvidujte oddelene podľa obrázkov Info-tri (informácie o triedení).

Triman-Logo platí iba pre Francúzsko.

● Záruka

Výrobok bol starostlivo vyrobený v súlade s prísnyimi smernicami kvality a pred dodaním dôkladne otestovaný. V prípade materiálových alebo výrobných chýb máte zákonné práva voči predajcovi výrobku. Vaše zákonné práva nie sú žiadnym spôsobom obmedzené našou zárukou uvedenou nižšie.

Záruka na tento výrobok je 3 roky od dátumu nákupu. Záručná doba začína plynúť dátumom kúpy. Originál dokladu o kúpe si uschovajte na bezpečnom mieste, pretože tento doklad je potrebný ako dôkaz o kúpe.

Akékoľvek poškodenie alebo nedostatky prítomné už v čase nákupu je potrebné nahlásiť ihneď po vybalení výrobku.

Ak sa v priebehu 3 rokov od dátumu zakúpenia preukáže, že výrobok vykazuje chyby materiálu alebo spracovania, podľa vlastného uváženia Vám ho bezplatne opravíme alebo vymeníme. Záručná doba sa na základe poskytnutej záručnej reklamácie nepredlžuje. To platí aj pre vymenené alebo opravené diely.

Táto záruka je neplatná, ak bol výrobok poškodený alebo nesprávne používaný alebo udržiavaný.

Záruka sa vzťahuje na chyby materiálu a výrobné chyby. Táto záruka sa nevzťahuje na časti výrobku, ktoré podliehajú bežnému opotrebovaniu, a preto sa považujú za opotrebovateľné diely (napr. batérie, nabíjateľné batérie, hadice, atramentové kazety), ani na poškodenie krehkých častí, napr. spínačov alebo častí zo skla.

● Postup v prípade poškodenia v záruke

Pre zaručenie rýchleho spracovania Vašej požiadavky dodržte prosím nasledujúce pokyny:

Pre všetky otázky majte pripravený pokladničný doklad a číslo výrobku (IAN 509139_2510) ako dôkaz o kúpe.

Číslo výrobku nájdete na typovom štítku, gravúre, na prednej strane Vášho návodu (dole vľavo) alebo ako nálepku na zadnej alebo spodnej strane.

Ak sa vyskytnú funkčné poruchy alebo iné nedostatky, najskôr telefonicky alebo e-mailom kontaktujte následne uvedené servisné oddelenie.

Produkt označený ako defektný potom môžete s priloženým dokladom o kúpe (pokladničný lístok) a uvedením, v čom spočíva nedostatok a kedy sa vyskytol, bezplatne odoslať na Vám oznámenú adresu servisného pracoviska.

● Servis

 **Servis Slovensko**

Tel.: 0850 232001

E-pošta: owim@lidl.sk

| | | |
|--|--------|----|
| Introducción | Página | 40 |
| Contenido del paquete (Fig. A) | Página | 40 |
| Datos técnicos | Página | 40 |
| Uso previsto | Página | 40 |
| Información sobre seguridad | Página | 40 |
| Ensamble el producto (Fig. B) | Página | 41 |
| Inflado | Página | 41 |
| Uso (Fig. E) | Página | 41 |
| Cómo deshinchar el producto | Página | 41 |
| Reparaciones | Página | 41 |
| Limpieza y cuidado | Página | 42 |
| Eliminación | Página | 42 |
| Garantía | Página | 42 |
| Tramitación de la garantía | Página | 43 |
| Asistencia | Página | 43 |

COLCHÓN HINCHABLE PARA EL COCHE

● Introducción

Enhorabuena por la adquisición de su nuevo producto. Ha elegido un producto de alta calidad. Familiarícese con el producto antes de la primera puesta en funcionamiento. Lea detenidamente el siguiente manual de instrucciones y las indicaciones de seguridad. Utilice el producto únicamente como se describe a continuación y para las aplicaciones indicadas. Guarde estas instrucciones en un lugar seguro. En caso de transferir el producto a terceros, entregue también todos los documentos correspondientes. Puede descargar y ver este y muchos otros manuales en www.lidl-service.com. Escaneando el código QR accederá directamente a la página web de servicio de Lidl (www.lidl-service.com), donde puede abrir su manual de instrucciones introduciendo el número de artículo (IAN) 509139_2510.

● Contenido del paquete (Fig. A)

- 1 x Colchón hinchable 1
- 1 x Sección de pies 2
- 2 x Almohada 3
- 2 x Parche para reparaciones 4
- 1 x Bolsa de almacenamiento 5
- 1 x Instrucciones de uso

● Datos técnicos

| | |
|--|-----------------------------------|
| Dimensiones del colchón hinchable: | 135 x 80 x 10 cm (L x AN x AL) |
| Dimensiones de la sección de pies: | 135 x 25 x 38 cm (L x AN x AL) |
| Dimensiones de la almohada: | 35 x 22 x 12 cm (L x AN x AL) |
| Presión máxima de aire del colchón hinchable/ sección de pies: | 5 kPa (0,05 bar) |
| Presión máxima de aire de la almohada: | 1 kPa (0,01 bar) |



Carga máx.:
250 kg

● Uso previsto

- El producto es compatible con la mayoría de los automóviles de pasajeros y es apto para su uso como colchón hinchable.
- El producto está destinado exclusivamente para el uso privado y no para el uso comercial.
- Solamente se permite su uso cuando se aparca en la zona de acampada legal (está prohibido acampar al aire libre).

⚠ Advertencia. Se deben cumplir las leyes y normativas nacionales.



Información sobre seguridad

⚠ ¡Peligro de muerte!

- Nunca deje a los niños sin vigilancia con el material de embalaje. Existe riesgo de asfixia.
- No utilice el producto sobre agua. Existe el riesgo de ahogarse.

⚠ ¡Riesgo de lesiones!

- Este producto únicamente debe usarse bajo la supervisión de un adulto, y no se debe utilizar como juguete.
- No utilice el producto mientras conduce.
- ¡No realice ninguna modificación en el producto!
- Utilice el producto únicamente para el uso previsto.
- ¡Asegúrese de que el producto está correctamente estabilizado antes de utilizarlo!
- Tenga en cuenta la carga máxima del producto. Superar el límite de peso puede provocar daños en el producto y/o lesiones.
- No utilice el producto si pierde aire.

⚠ ¡Evite que el producto se dañe!

- Todos los productos hinchables son sensibles al frío. ¡No despliegue ni hinche nunca el producto a temperaturas inferiores a 15 °C!

- Si la presión del aire aumenta bajo la luz solar directa, debe corregirse liberando la cantidad correspondiente de aire.
- Asegúrese de que el producto no entre en contacto con piedras, grava u objetos afilados, especialmente cuando esté hinchado, y no permita que se frote ni se raspe contra nada, pues podrá dañarse el material.
- Introduzca únicamente un adaptador de bomba adecuado en las válvulas de seguridad. De lo contrario, las válvulas podrían dañarse.
- No lo hinche en exceso, pues esto puede hacer que se abran las costuras. Asegúrese de que las válvulas estén bien cerradas después de hinchar.
- Evite el contacto con objetos cortantes, calientes, puntiagudos o peligrosos.
- Compruebe si el producto está dañado o desgastado antes de cada uso. ¡Utilice el producto sólo si está en perfectas condiciones!

● **Ensamble el producto (Fig. B)**

- Enganche el colchón hinchable [1] a la sección de pies [2]. Inserte todos los conectores de plástico y engánchelos en posición.

● **Inflado**

⚠ **¡ADVERTENCIA!**

- ¡Hinche siempre las cámaras de aire completamente!
- Hinche cada cámara de aire hasta notar que está firme. Debería quedar una pequeña cantidad de espacio en la cámara de aire cuando se presiona con el pulgar.
- Evite hinchar en exceso las cámaras de aire, ya que de lo contrario existe el riesgo de estirar demasiado el material o romper las costuras.
- Para hinchar el producto, utilice una bomba de pie comercial o una bomba de émbolo de doble carrera, con el adaptador de bomba adecuado.
- Para hinchar el producto, no utilice un compresor ni botellas de aire comprimido. Esto podría dañar el producto.

Colchón hinchable/sección de pies (Fig. C)

1. Retirar el tapón [1a] / [2a].
2. Hinche el colchón hinchable [1] y la sección de pies [2], uno tras otro, hasta que los dos estén lo bastante firmes.
3. Cierre la tapa de la válvula y aplique una ligera presión para presionar la válvula hacia abajo.

Almohada (Fig. D)

1. Retire el tapón [3a].
2. Apriete el eje de la válvula [3b] e hinche la cámara de aire hasta que la almohada esté lo bastante firme.
3. Cierre la tapa de la válvula y aplique una ligera presión para presionar la válvula hacia abajo.

● **Uso (Fig. E)**

- Coloque el producto montado en el asiento trasero del vehículo. Introduzca la sección de pies [2] en el espacio para los pies del asiento trasero del vehículo.
- Coloque la almohada [3] sobre el colchón hinchable.

● **Cómo deshinchar el producto**

Colchón hinchable/sección de pies (Fig. C)

1. Tire de la válvula hacia fuera.
2. Abra la tapa de sellado [1b] / [2b] y deje que el aire escape completamente.

Almohada (Fig. D)

1. Tire de la válvula hacia fuera.
2. Retire el tapón [3a].
3. Apriete ligeramente el eje de la válvula [3b] para que pueda escapar el aire.

● **Reparaciones**

Las pequeñas fugas o agujeros se pueden reparar utilizando el parche de reparación incluido.

¡Importante! ¡Después de la reparación, no hinche el producto durante 20 minutos! No utilice parches de reparación en las costuras.

1. Deje que el producto se deshinche completamente.
2. Limpie completamente el área alrededor de la fuga. El área debe estar seca y libre de grasa.
3. Recorte un trozo del material de reparación de modo que sus bordes puedan extenderse más allá del área dañada en aproximadamente 1,3 cm.
4. Retire el parche de reparación del papel, colóquelo sobre el área dañada y presione firmemente.

● Limpieza y cuidado

- Cuando no utilice el producto, guárdelo siempre limpio, seco, deshinchado y a temperatura ambiente. Las válvulas deben mantenerse siempre cerradas cuando el producto esté almacenado.
- Limpie el producto sólo con un paño húmedo y séquelo después.
- **¡IMPORTANTE!** No limpie nunca el producto con productos de limpieza agresivos



● Eliminación

El embalaje está compuesto por materiales no contaminantes que pueden ser desechados en el centro de reciclaje local.

Para obtener información sobre las posibilidades de desecho del producto al final de su vida útil, acuda a la administración de su comunidad o ciudad.



El producto, incluidos los accesorios, y el material de embalaje son reciclables y están sujetos a la responsabilidad extendida del fabricante.

Deséchelos por separado siguiendo la información ilustrada de recogida selectiva para un mejor tratamiento de los residuos.

El logotipo Triman se aplica solo para Francia.

● Garantía

El producto ha sido fabricado según normas de calidad exigentes y ha sido probado minuciosamente antes de la entrega. En caso de fallos de material o de fabricación, dispone de derechos legales frente al vendedor del producto. Nuestra garantía mencionada a continuación no restringe sus derechos legales de ningún modo.

La garantía para este producto es de 3 años a partir de la fecha de compra. La garantía empieza el día de la fecha de compra. Conserve el justificante de compra original en un lugar seguro, ya que este documento es necesario para demostrar la compra.

Todos los daños o defectos ya presente en el momento de la compra deben informarse inmediatamente tras desembalar el producto.

Si el producto presenta defectos de material o fabricación en los 3 años a partir de la fecha de compra, lo repararemos o sustuiremos, según nuestra elección, gratuitamente para usted. El período de garantía no se extiende por una reclamación de garantía aprobada. Esto también es aplicable a las piezas sustituidas y reparadas.

La garantía pierde su validez si el producto se daña o se utiliza o mantiene de forma inadecuada.

La garantía cubre defectos de material y fabricación. Esta garantía no cubre las piezas del producto sujetas a un uso y desgaste normal y, por lo tanto, consideradas piezas de desgaste (por ej. pilas, baterías, mangueras, cartuchos de tinta) ni los daños a las piezas frágiles, por ej. interruptores o piezas de cristal.

● Tramitación de la garantía

Para garantizar una rápida tramitación de su consulta, tenga en cuenta las siguientes indicaciones:

Para realizar cualquier consulta, tenga a mano el recibo y el número de artículo (IAN 509139_2510) como justificante de compra.

Encontrará el número de artículo en una inscripción de la placa identificativa, en la portada de las instrucciones (abajo a la izquierda) o en una pegatina en la parte posterior o inferior.

Si el producto fallase o presentase algún defecto, póngase primero en contacto con el departamento de asistencia indicado, ya sea por teléfono o correo electrónico.

Puede enviarnos el producto defectuoso libre de franqueo adjuntando el recibo de compra (ticket de compra) e indicando dónde está y cuándo ha ocurrido el fallo a la dirección de asistencia que le indicamos.

● Asistencia

ES Asistencia en España

Tel.: 900984989

E-Mail: owim@lidl.es

| | |
|--|---------|
| Indledning | Side 45 |
| Pakkens indhold (Fig. A) | Side 45 |
| Tekniske data | Side 45 |
| Anvendelsesformål | Side 45 |
| Sikkerhedsoplysninger | Side 45 |
| Saml produktet (Fig. B) | Side 46 |
| Oppustning | Side 46 |
| Brug (Fig. E) | Side 46 |
| Sådan lukkes luften ud af produktet | Side 46 |
| Reparation | Side 46 |
| Rengøring og pleje af produktet | Side 46 |
| Bortskaffelse | Side 47 |
| Garanti | Side 47 |
| Afvikling af garantisager | Side 47 |
| Service | Side 47 |

LUFTMADRAS TIL BILEN

● Indledning

Hjerteligt tillykke med købet af deres nye produkt. Du har besluttet dig for et produkt af høj kvalitet. Gør Dem fortrolig med apparatet inden første ibrugtagning. Læs derfor den efterfølgende brugsvejledning og sikkerhedsanvisningerne omhyggeligt. Brug kun produktet som beskrevet og kun til de angivne anvendelsesområder. Opbevar denne vejledning på et sikkert sted. Hvis De giver produktet videre til andre, skal alle dokumenter følge med.

Du kan downloade og se denne og mange andre brugsanvisninger på www.lidl-service.com. Når du scanner QR-koden, kommer du direkte ind på Lidl-service-hjemmesiden (www.lidl-service.com), hvor du kan åbne din brugsanvisning ved at indtaste varenummeret (IAN) 509139_2510.

● Pakkens indhold (Fig. A)

- 1 x Luftmadras 1
- 1 x Foddæl 2
- 2 x Pude 3
- 2 x Reparationslap 4
- 1 x Opbevaringstaske 5
- 1 x Brugervejledning

● Tekniske data

| | |
|---|---------------------------------|
| Luftmadrassens mål: | 135 x 80 x 10 cm (L x B x H) |
| Foddælens mål: | 135 x 25 x 38 cm (L x B x H) |
| Pudens mål: | 35 x 22 x 12 cm (L x B x H) |
| Maksimal luftryk i luftmadrasen/foddelen: | 5 kPa (0,05 bar) |
| Maksimal luftryk i puden: | 1 kPa (0,01 bar) |



Maks. belastning:
250 kg

● Anvendelsesformål

- Produktet er kompatibelt med de fleste personbiler og er beregnet til brug som en oppustelig luftmadras.
- Dette produkt er kun beregnet til privat brug. Det er ikke beregnet til erhvervs-mæssigt brug.
- Dette produkt må kun bruges, når du parkerer på den lovlige campingplads (det må ikke bruges til vildcamping).

⚠ Advarsel. Nationale regler og love skal følges.



Sikkerhedsoplysninger

⚠ Livsfarlig fare!

- Børn må aldrig efterlades uden opsyn med emballagen. Dette udgør en fare for kvælning.
- Dette produkt må aldrig bruges på vand. Risiko for drukning.

⚠ Risiko for personskader!

- Dette produkt må kun bruges under voksenopsyn. Det må ikke bruges som legetøj.
- Produktet må ikke bruges under kørsel.
- Produktet må ikke ændres!
- Produktet må kun bruges til dets tilsigtede brug.
- Sørg for at produktet er stabilt, før det bruges.
- Se, hvor meget vægt produktet er beregnet til. Hvis denne vægtgrænse overskrides, kan det føre til beskadigelse af produktet/personskader.
- Produktet må ikke bruges, hvis det er utæt.

⚠ Undgå, at beskadige produktet!

- Alle oppustelige produkter er følsomme over for kulde. Produktet må aldrig foldes ud og pustes op i en temperaturer under 15 °C!
- Hvis luftrykket stiger, når produktet er i direkte sollys, skal du lette trykket ved at lukke en passende mængde luft ud.
- Sørg for, at produktet - især når det er pustet op - ikke kommer i kontakt med sten, grus eller skarpe genstande og ikke gnider eller skraber mod andre genstande, da dette kan beskadige materialet.
- Brug kun egnet pumpeadapter til ventilerne. Ellers kan du beskadige ventilerne.

- Produktet må ikke pustes for meget op, da samlingerne kan gå op. Sørg for, at ventilerne lukkes ordentligt, når du har pustet produktet op.
- Undgå at produktet kommer i kontakt med skarpe, varme, spidse eller farlige genstande.
- Produktet skal ses efter for skader og slid før og efter hvert brug. Produktet må kun bruges, hvis det er i perfekt stand.

● **Saml produktet (Fig. B)**

- Spænd luftmadrasen **1** fast på foddelen **2**. Sæt alle plastikstik i, og klik dem på plads.

● **Oppustning**

⚠ **ADVARSEL!**

- Alle luftkamrene skal altid pustes helt op!
- Pust alle luftkamrene op, indtil de er faste. Luftkamrene skal stadig gå en smule ned, når du trykker på dem tommelfingeren.
- Luftkamrene må ikke pustes for meget op, da dette kan udstrække materialet for meget eller samlingerne kan gå op.
- For at puste produktet op, skal du bruge en almindelig fodpumpe eller en dobbelttakts stempelpumpe med den passende pumpeadapter.
- Produktet må ikke pustes op med en kompressor eller en trykluftflaske. Dette kan beskadige produktet.

Luftmadras/foddel (Fig. C)

1. Tag proppen ud **1a** / **2a**.
2. Pust luftmadrasen **1** og foddelen **2** op efter hinanden, indtil begge dele er faste nok.
3. Sæt proppen i ventilen, og tryk ventilen ned.

Puden (Fig. D)

1. Tag proppen ud **3a**.
2. Klem ventilen sammen forned **3b** og pust luftkammeret op, indtil puden er fast nok.
3. Sæt proppen i ventilen, og tryk ventilen ned.

● **Brug (Fig. E)**

- Placer det samlede produkt på bilens bagsæde. Sæt foddelen **2** ind i fodrummet på bilens bagsæde.
- Placer puden **3** på luftmadrasen.

● **Sådan lukkes luften ud af produktet**

Luftmadras/foddel (Fig. C)

1. Træk ventilen ud.
2. Træk proppen ud **1b** / **2b** og lad luften sive helt ud.

Puden (Fig. D)

1. Træk ventilen ud.
2. Tag proppen ud **3a**.
3. Klem ventilen forned **3b**, så luften lukkes ud.

● **Reparation**

Små lækager eller huller kan repareres med den medfølgende reparationslap.

Vigtigt! Når du har repareret produktet, skal du vente mindst 20 minutter, før det pustes op! Reparationslapperne må ikke bruges på samlingerne.

1. Luk al luften ud af produktet.
2. Rengør området omkring hullet grundigt. Området skal være tørt og fedtfrit.
3. Klip et stykke af reparationsmaterialet ud, så kanten på lappen er ca. 1,3 cm ud over det beskadigede område.
4. Tag reparationslappen af papiret, sæt den på det beskadigede område og tryk godt fast på den.

● **Rengøring og pleje af produktet**

- Når produktet ikke er i brug, skal det altid opbevares rent, tørt og tømt for luft i stuetemperatur. Ventilerne skal altid holdes lukkede, når produktet opbevares.
- Produktet må kun rengøres med en fugtig klud, hvorefter det skal tørres af.

- **VIGTIGT!** Produktet må aldrig rengøres med skræppe rengøringsmidler.



● **Bortskaffelse**

Indpakningen består af miljøvenlige materialer, som De kan bortskaffe over de lokale genbrugssteder. De får oplyst muligheder til bortskaffelse af det udtjente produkt hos deres lokale myndigheder eller bystyre.



Produktet og tilbehøret og emballagematerialer kan genbruges og er underlagt udvidet producentansvar.

De skal bortskaffes separat. Følg de viste mærkater med sorteringsoplysninger, så de bortskaffes på en bedre måde.

Triman-logoet gælder kun for Frankrig.

● **Garanti**

Produktet er blevet fremstillet efter strenge kvalitetsstandarder og kontrolleret nøje før udlevering. I tilfælde af materiale- eller produktionsfejl kan du i medfør af loven gøre krav gældende over for sælgeren af produktet. Dine lovmæssige rettigheder begrænses på ingen måde af den af os nedennævnte garanti.

Garantien på dette produkt gælder i 3 år regnet fra købsdatoen. Garantien gælder fra købsdatoen. Opbevar den originale kvittering et sikkert sted, da dette dokument forlanges forlagt som dokumentation for købet.

Alle skader eller mangler, der allerede forefindes på tidspunktet for købet, skal straks meddeles efter udpakningen af produktet.

Hvis der inden for 3 år regnet fra købsdatoen viser sig en materiale- eller produktionsfejl på produktet, reparerer eller udskifter vi det – efter vores valg – gratis for dig. Garantiperioden forlænges ikke som følge af et imødekommet krav om garanti. Dette gælder også for udskiftede og reparerede dele.

Denne garanti bortfalder, hvis produktet er blevet beskadiget eller anvendt og vedligeholdt forkert.

Garantien dækker materiale- og produktionsfejl. Denne garanti dækker hverken produktdele, der er udsat for normal slitage og derfor er at betragte som sliddele (f.eks. batterier, akkumulatorer, slanger, farvepatroner), eller skader på skrøbelige dele, f.eks. kontakter eller dele af glas.

● **Afvikling af garantisager**

For at kunne garantere en hurtig sagsbehandling af deres forespørgsel, bedes De følge følgende anvisninger:

Opbevar kassebon og artikelnummer (IAN 509139_2510) som købsdokumentation, så disse kan fremlægges på forespørgsel.

Artikelnumrene er angivet på typeskiltet, ved en indgravering, på forsiden af vejledningen (nederst til venstre) eller på et mærkat på bag- eller undersiden.

Hvis der forekommer funktionsfejl eller andre mangler, skal De først kontakte nedenstående serviceafdeling telefonisk eller via e-mail.

Et produkt, der er registreret som defekt, kan De derefter sende portofrit til den meddelte serviceadresse ved vedlæggelse af købsbeviset (kassebon) og angivelsen af, hvori manglen består, og hvornår den er opstået.

● **Service**

 **Service Danmark**

Tel.: 32 710005

E-Mail: owim@lidl.dk

| | | |
|--|--------|----|
| Introduzione | Pagina | 49 |
| Contenuto della confezione (Fig. A) | Pagina | 49 |
| Specifiche tecniche | Pagina | 49 |
| Destinazione d'uso | Pagina | 49 |
| Avvertenze di sicurezza | Pagina | 49 |
| Assemblare il prodotto (Fig. B) | Pagina | 50 |
| Gonfiaggio | Pagina | 50 |
| Utilizzo (Fig. E) | Pagina | 50 |
| Sgonfiaggio | Pagina | 50 |
| Riparazioni | Pagina | 50 |
| Pulizia e manutenzione | Pagina | 51 |
| Smaltimento | Pagina | 51 |
| Garanzia | Pagina | 51 |
| Gestione dei casi in garanzia | Pagina | 52 |
| Assistenza | Pagina | 52 |

MATERASSINO GONFIABILE PER AUTO

● Introduzione

Congratulations per l'acquisto del vostro nuovo prodotto. Con esso avete optato per un prodotto di qualità. Familiarizzare con il prodotto prima di metterlo in funzione per la prima volta. A tale scopo, leggere attentamente le seguenti istruzioni d'uso e le avvertenze di sicurezza. Utilizzare il prodotto solo come descritto e per i campi di applicazione indicati. Conservare queste istruzioni in un luogo sicuro. Consegnare tutta la documentazione in caso di cessione del prodotto a terzi.

Puoi scaricare e visualizzare questo e numerosi altri manuali sul sito www.lidl-service.com. Scansionando il codice QR, verrai reindirizzato subito al sito web dell'assistenza di Lidl (www.lidl-service.com) dove potrai aprire il tuo manuale di istruzioni per l'uso inserendo il codice prodotto (IAN) 509139_2510.

● Contenuto della confezione (Fig. A)

- 1x Materasso ad aria 1
- 1x Supporto 2
- 2x Cuscino 3
- 2x Toppa di riparazione 4
- 1x Custodia 5
- 1x Manuale di istruzioni

● Specifiche tecniche

| | |
|---|---------------------------------|
| Dimensioni del materasso: | 135 x 80 x 10 cm (L x P x H) |
| Dimensioni del supporto: | 135 x 25 x 38 cm (L x P x H) |
| Dimensioni del cuscino: | 35 x 22 x 12 cm (L x P x H) |
| Pressione dell'aria max del materasso/ supporto: | 5 kPa (0,05 bar) |
| Pressione dell'aria max del cuscino: | 1 kPa (0,01 bar) |



Carico max:
250 kg

● Destinazione d'uso

- Questo prodotto è un materasso gonfiabile compatibile con la maggior parte delle automobili.
- Questo prodotto è destinato al solo uso privato e non deve essere usato in ambito commerciale.
- Il prodotto deve essere usato esclusivamente in campeggi legali (il campeggio libero è vietato).

⚠ Avvertenza! Rispettare le leggi e le normative in vigore.



Avvertenze di sicurezza

⚠ Pericolo di morte!

- Non lasciare i bambini senza supervisione con i materiali di imballaggio. Rischio di soffocamento.
- Non immergere il prodotto nell'acqua. Rischio di annegamento.

⚠ Rischio di lesioni!

- Il prodotto deve essere usato esclusivamente sotto la supervisione di un adulto e non deve essere usato come giocattolo.
- Non usare il prodotto quando il veicolo è in movimento.
- Non apportare alcuna modifica al prodotto.
- Non usare il prodotto per altri scopi.
- Assicurarsi che il prodotto sia stabile prima dell'uso.
- Non superare la capacità di carico massima del prodotto per evitare il rischio di lesioni e/o danni.
- Non usare il prodotto se perde aria.

⚠ Rischio di danni al prodotto!

- Tutti i prodotti gonfiabili sono sensibili al freddo. Non aprire o gonfiare il prodotto se la temperatura ambiente è inferiore a 15°C.

- La pressione dell'aria può aumentare quando il prodotto è esposto alla luce solare diretta; in tal caso, rilasciare una quantità di aria appropriata.
- Assicurarsi che il prodotto, specialmente quando è gonfio, non entri a contatto con pietre, ghiaia o oggetti affilati e che non strisci o graffi alcun oggetto: ciò può danneggiare il materiale di cui è composto.
- Inserire nelle valvole esclusivamente una pompa con adattatore adatto per evitare che subiscano danni.
- Non gonfiare eccessivamente il prodotto per evitare che le cuciture si aprano. Dopo il gonfiaggio, assicurarsi che le valvole siano chiuse saldamente.
- Evitare il contatto con oggetti affilati, caldi, appuntiti o pericolosi.
- Prima di ogni utilizzo, ispezionare il prodotto per assicurarsi che non sia usurato o danneggiato. Usare il prodotto esclusivamente se è in perfette condizioni.

● **Assemblare il prodotto (Fig. B)**

- Fissare il materasso **1** al supporto **2**. Inserire tutti i connettori in plastica e incastrarli in posizione.

● **Gonfiaggio**

⚠ **AVVERTENZA!**

- Gonfiare tutte le camere d'aria completamente.
- Gonfiare ciascuna camera d'aria finché non è solida al tatto. Tuttavia, la camera d'aria deve cedere leggermente quando viene premuta con il pollice.
- Non gonfiare eccessivamente le camere d'aria per evitare che il materiale si espanda o le cuciture si aprano.
- Per gonfiare il prodotto, usare una pompa a pedale standard o una pompa a pistone a doppia corsa con gli adattatori adatti.
- Non gonfiare il prodotto con compressori o bombole di aria compressa per evitare che subisca danni.

Materasso e supporto (Fig. C)

1. Rimuovere il tappo **1a** / **2a**.
2. Gonfiare il materasso **1** e il supporto **2** individualmente finché non sono sufficientemente solidi.
3. Chiudere la valvola e premerla leggermente per abbassarla.

Cuscino (Fig. D)

1. Rimuovere il tappo **3a**.
2. Pizzicare lo stelo della valvola **3b** e gonfiare la camera d'aria finché il cuscino non è sufficientemente solido.
3. Chiudere la valvola e premerla leggermente per abbassarla.

● **Utilizzo (Fig. E)**

- Posizionare il prodotto assemblato sui sedili posteriori del veicolo. Inserire il supporto **2** nello spazio per i piedi davanti ai sedili posteriori del veicolo.
- Posizionare il cuscino **3** sul materasso.

● **Sgonfiaggio**

Materasso e supporto (Fig. C)

1. Estrarre la valvola.
2. Aprire il cappuccio sigillante **1b** / **2b** e lasciare che tutta l'aria fuoriesca.

Cuscino (Fig. D)

1. Estrarre la valvola.
2. Rimuovere il tappo **3a**.
3. Pizzicare leggermente lo stelo della valvola **3b** affinché l'aria fuoriesca.

● **Riparazioni**

È possibile riparare piccole perdite o forature usando la toppa inclusa.

Importante! Al termine della riparazione, attendere almeno 20 minuti prima di gonfiare il prodotto. Non applicare le toppe di riparazione sulle cuciture.

1. Sgonfiare completamente il prodotto.
2. Pulire accuratamente l'area intorno alla perdita; deve essere asciutta e priva di grasso.

3. Tagliare la toppa in modo tale che i bordi oltrepassino l'area danneggiata di circa 1,3 cm.
4. Rimuovere la toppa dalla pellicola, posizionarla sull'area danneggiata e premerla saldamente.

● Pulizia e manutenzione

- Quando non è in uso, conservare il prodotto asciutto, pulito e sgonfio a temperatura ambiente. Tenere le valvole chiuse quando il prodotto non è in uso.
- Pulire il prodotto esclusivamente con un panno umido e asciugarlo.
- **IMPORTANTE!** Non pulire il prodotto con detergenti aggressivi.



● Smaltimento

L'imballaggio è composto da materiali ecologici che possono essere smaltiti presso i siti di raccolta locali per il riciclo.

E' possibile informarsi circa le possibilità di smaltimento del prodotto usato presso l'amministrazione comunale o cittadina.



Il prodotto, i suoi accessori e i materiali di imballaggio sono riciclabili e soggetti alla responsabilità estesa del produttore.

Per un migliore trattamento dei rifiuti, smaltirli separatamente seguendo i diversi simboli della raccolta differenziata.

Il logo Triman è valido solamente per la Francia.

● Garanzia

Il prodotto è stato fabbricato accuratamente secondo severe direttive di qualità ed è stato controllato meticolosamente prima della consegna. In caso di difetti di materiale o fabbricazione l'acquirente può far valere diritti legali nei confronti del venditore. La nostra garanzia sotto riportata non costituisce alcun limite ai diritti legali dell'acquirente.

Questo prodotto è garantito per 3 anni con decorrenza dalla data di acquisto. La garanzia decorre dalla data d'acquisto. Conservare lo scontrino originale in un posto sicuro perché questo documento viene richiesto come prova dell'avvenuto acquisto.

Tutti i danni o difetti presenti già al momento dell'acquisto devono essere comunicati subito dopo l'apertura della confezione.

Se entro 3 anni dalla data di acquisto di questo prodotto si rileva un difetto di materiale o di fabbricazione, noi procederemo, a nostra discrezione, alla riparazione o sostituzione gratuite del prodotto o al rimborso del prezzo di acquisto. Un eventuale intervento in garanzia non prolunga né rinnova il periodo di garanzia stesso. Ciò vale anche per le parti sostituite e riparate.

Questa garanzia decade in caso di danneggiamento oppure uso o manutenzione impropri del prodotto.

La prestazione in garanzia vale per difetti del materiale o di fabbricazione. Questa garanzia non si estende a componenti del prodotto esposti a normale logorio, che possono pertanto essere considerati come componenti soggetti a usura (esempio capacità della batteria, calcificazione, lampade, pneumatici, filtri, spazzole...). La garanzia non si estende altresì a danni che si verificano su componenti delicati (esempio interruttori, batterie, parti realizzate in vetro, schermi, accessori vari) nonché danni derivanti dal trasporto o altri incidenti.

● Gestione dei casi in garanzia

Per garantire un rapido disbrigo delle proprie pratiche, seguire le istruzioni seguenti:

Per ogni richiesta si prega di conservare lo scontrino e il codice dell'articolo (IAN 509139_2510) come prova d'acquisto.

Il numero d'articolo può essere dedotto dalla targhetta, da un'incisione, dal frontespizio delle istruzioni (in basso a sinistra) oppure dall'adesivo applicato sul retro o sul lato inferiore.

In caso di disfunzioni o avarie, contattare innanzitutto i partner di assistenza elencati di seguito telefonicamente oppure via e-mail.

Si può inviare il prodotto ritenuto difettoso all'indirizzo del centro di assistenza indicato con spedizione esente da affrancatura, completo del documento di acquisto (scontrino) e della descrizione del difetto, specificando anche quando tale difetto si è verificato.

● Assistenza

IT **Assistenza Italia**
Tel.: 800781188
E-Mail: owim@lidl.it

| | | |
|---|-------|----|
| Bevezető | Oldal | 54 |
| Csomag tartalma (A ábra) | Oldal | 54 |
| Műszaki adatok | Oldal | 54 |
| Rendeltetésszerű használat | Oldal | 54 |
| Biztonsági információk | Oldal | 54 |
| Szerelje össze a terméket (B ábra) | Oldal | 55 |
| Felfűtés | Oldal | 55 |
| Használat (E ábra) | Oldal | 55 |
| A termék leeresztése | Oldal | 55 |
| Javítások | Oldal | 55 |
| Tisztítás és ápolás | Oldal | 56 |
| Mentesítés | Oldal | 56 |
| Garancia | Oldal | 56 |
| Garanciális ügyek lebonyolítása | Oldal | 56 |
| Szerviz | Oldal | 57 |

AUTÓS GUMIMATRAC

● Bevezető

Gratulálunk új termékének vásárlása alkalmából. Ezzel egy magas minőségű termék mellett döntött. Az első üzembevetel előtt ismerkedjen meg a készülékkel. Ehhez figyelmesen olvassa el a következő Használati utasítást és a biztonsági tudnivalókat. A terméket csak a leírtak szerint és a megadott felhasználási területeken alkalmazza. Őrizze meg ezt az útmutatót egy biztos helyen. A termék harmadik félnek történő továbbadása esetén mellékelje a termék a teljes dokumentációját is. Ez és számos más használati útmutató letölthető és megtekinthető a www.lidl-service.com weboldalon. A QR-kód szkennelésével egyenesen a Lidl szolgáltatási weboldalára (www.lidl-service.com) juthat, ahol a cikkszám (IAN) 509139_2510 megadásával megnyithatja használati útmutatóját.

● Csomag tartalma (A ábra)

- 1 x Gumimatrac **1**
- 1 x Lábrész **2**
- 2 x Párna **3**
- 2 x Javítószalag **4**
- 1 x Tartózsák **5**
- 1 x Használati útmutató

● Műszaki adatok

| | |
|---------------------------------------|-------------------------------------|
| A matrac méretei: | 135 x 80 x 10 cm (HO X SZÉ X MA) |
| A lábrész méretei: | 135 x 25 x 38 cm (HO X SZÉ X MA) |
| A párna méretei: | 35 x 22 x 12 cm (HO X SZÉ X MA) |
| A gumimatrac/lábrész max. légnyomása: | 5 kPa (0,05 bar) |
| A párna max. légnyomása: | 1 kPa (0,01 bar) |



Max. terhelés:
250 kg

● Rendeltetésszerű használat

- A termék a legtöbb személyautóval kompatibilis, és felfújható matracként is használható.
- Ez a termék kizárólag privát használatra, és nem kereskedelmi használatra készült.
- Csak akkor használható, ha legális kempingben parkol (a vadkempingezés tilos).

⚠ FIGYELEMEZTETÉS. A nemzeti jogszabályokat és törvényeket be kell tartani.



Biztonsági információk

⚠ Életet fenyegető veszély!

- Soha ne hagyja felügyelet nélkül a gyermekeket a csomagolóanyagokkal. Fulladásveszély áll fenn.
- Ne használja a terméket vízen. Fulladás veszélye áll fenn.

⚠ Sérülésveszély!

- A terméket csak felnőtt felügyelete mellett szabad használni, és nem használható játékként.
- Ne használja a terméket vezetés közben.
- Ne végezzen semmilyen változtatást a terméken!
- A terméket csak rendeltetési céljának megfelelően használja.
- Használat előtt győződjön meg róla, hogy a termék megfelelően stabilizálva van-e!
- Vegye figyelembe a termék maximális teherbírását. A súlyhatár túllépése esetén a termék megrongálódhat, és/vagy sérülést okozhat.
- Ne használja a terméket, ha ereszti a levegőt.

⚠ Előzze meg a termék sérülését!

- Minden felfújható termék érzékeny a hidegre. Soha ne hajtja ki, és ne fújja fel a terméket 15 °C alatti hőmérsékleten!
- Ha a légnyomás a közvetlen napfényben megnő, akkor azt megfelelő mennyiségű levegő kiengedésével kell kiigazítani.

- Ügyeljen arra, hogy a termék ne érjen kövekhez, kavicsokhoz vagy éles tárgyakhoz, különösen felfújott állapotban, és ne engedje, hogy bármin dörzsölődjön, megkarcolódjon, mert az megrongálhatja az anyagot.
- Csak megfelelő pumpa adaptert helyezzen be a biztonsági szelepekbe. Ellenkező esetben a szelep megsérülhet.
- Ne fújja túl – ez a varratok szakadását eredményezheti. Felfújás után ellenőrizze, hogy a szelepek szorosan le vannak-e zárva.
- Ne érjen éles, forró, hegyes vagy veszélyes tárgyakhoz.
- Minden használat előtt ellenőrizze a terméket sérülések vagy kopás szempontjából. Csak tökéletes állapotban lévő terméket használjon.

● Szerelje össze a terméket (B ábra)

- Csatlakoztassa a matracot **1** a lábészhez **2**. Helyezze be az összes műanyag csatlakozót, és rögzítse őket a helyükre.

● Felfújás

▲ FIGYELEMEZTETÉS!

- Mindig teljesen fújja fel a légkamrákat!
- Fújjon fel minden légkamrát, amíg elég keménynek nem érződik. Ha a hüvelykujjával megnyomja, a légkamrának egy kicsit még be kell nyomódnia.
- Ne fújja túl a légkamrákat, különben fennáll az anyag túlnyújtásának vagy a varratok szétválásztásának veszélye.
- A termék felfújásához használjon a kereskedelemben kapható lábpumpát vagy kétütemű dugattyús pumpát a megfelelő pumpa adapterrel.
- A termék felfújásához ne használjon kompresszort vagy sűrített levegős tartályt. Ezek megrongálhatják a terméket.

Gumimatrac/lábész (C ábra)

1. Távolítsa el a dugót **1a/2a**.
2. Fújja fel egymás után a gumimatracot **1** és a lábész **2**, amíg mindkét rész kellően feszes nem lesz.

3. Zárja le a szelepszapkát, és nyomja le a szelepet.

Párna (D ábra)

1. Távolítsa el a dugót **3a**.
2. Nyomja meg a szeleptengelyt **3b**, és fújja fel a légkamrát, amíg a párna elég kemény nem lesz.
3. Zárja le a szelepszapkát, és nyomja le a szelepet.

● Használat (E ábra)

- Helyezze az összeszerelt terméket a jármű hátsó ülésére. Helyezze be a lábész **2** a jármű hátsó ülésének lábterébe.
- Helyezze a párnát **3** a matracra.

● A termék leeresztése

Gumimatrac/lábész (C ábra)

1. Húzza ki a szelepet.
2. Nyissa ki a tömítősapkát **1b/2b**, és hagyja, hogy a levegő teljesen kiáramoljon.

Párna (D ábra)

1. Húzza ki a szelepet.
2. Távolítsa el a dugót **3a**.
3. Kissé nyomja meg a szeleptengelyt **3b**, hogy a levegő ki tudjon áramolni.

● Javítások

A kis szivárgásokat vagy lyukakat a mellékelt javítószalaggal ki tudja javítani.

Fontos! Javítás után ne fújja fel a terméket 20 percig! Ne használjon javítószalagokat a varratokon.

1. Hagyja a terméket teljesen leereszteni.
2. Aloposan tisztítsa meg a szivárgás körüli területet. A terület legyen száraz és zsírintes.
3. Vágjon le egy darabot a javítószalagból úgy, hogy a szélei körülbelül 1,3 cm-rel túlnyúljanak a sérült területen.
4. Húzza le a javítószalagot a papírról, helyezze a sérült területre, és határozottan nyomja ra.

● Tisztítás és ápolás

- Amikor nem használja a terméket, akkor mindig tisztán, szárazon, leeresztve és szobahőmérsékleten tárolja. A szelepeket mindig zárva kell tartani, amikor a terméket elrakta.
- A terméket csak nedves kendővel tisztítsa, majd törölje szárazra.
- **FONTOS!** Soha ne tisztítsa a terméket erős tisztítószerekkel.



● Mentesítés

A csomagolás környezetbarát anyagokból készült, amelyeket a helyi újrahasznosító helyeken adhat le ártalmatlanítás céljából.

A kiszolgált termék megsemmisítési lehetőségeiről lakóhelye illetékes önkormányzatánál tájékozódhat.



A termék, beleértve a tartozékokat és a csomagolóanyagokat is, újrahasznosítható, és a gyártó kiterjesztett felelőssége alá tartozik.

A jobb hulladékkezelés érdekében az ábrán látható információk (szortírozási információk) alapján külön ártalmatlanítsa őket.

A Triman-logó csak Franciaországra vonatkozik.

● Garancia

A terméket gondosan, szigorú minőségi előírások betartásával gyártottuk, és a szállítás előtt gondosan ellenőriztük. Anyag- vagy gyártási hibák esetén a termék eladójával szemben törvényes jogok illetik meg. Az Ön törvényes jogait az általunk alább meghatározott garancia semmilyen módon nem korlátozza.

Erre a termékre 3 év garanciát adunk a vásárlás dátumától számítva. A garancia idő a vásárlás dátumával kezdődik. Biztonságos helyen őrizze meg az eredeti vásárlói bizonylatot, mert ez a dokumentum szükséges a vásárlás bizonyításához.

A vásárláskor fennálló károkat és hiányosságokat a termék kicsomagolása után haladéktalanul jelezze.

Ha ezen a terméken a vásárlástól számított 3 éven belül anyag- vagy gyártási hibát észlel, választásunk szerint ingyenesen megjavítjuk vagy kicseréljük a terméket. A garancia idő nem hosszabbodik meg a helyette nyújtott szavatossági igény által. Ez a kicserélt vagy javított alkatrészekre is érvényes.

A garancia megszűnik, ha a terméket megrongálták, ill. nem szakszerűen kezelték vagy végezték a karbantartást.

A garancia az anyag- és gyártási hibákra vonatkozik. Ez a garancia nem terjed ki azokra a termékalkatrészekre, amelyek normál kopásnak vannak kitéve, és ezért gyorsan kopó alkatrésznek minősülnek (pl. elemekre, akkumulátorokra, tömlőkre, tintapatronokra), illetve a törékeny alkatrészek sérülésére, pl. kapcsolókra vagy üveg alkatrészekre.

● Garanciális ügyek lebonyolítása

Ügyének gyors elintézetősége céljából, kérjük kövesse az alábbi útmutatást:

Kérjük, kérdések esetére készítse elő a pénztárblokkot és a cikkszámot (IAN 509139_2510) a vásárlás tényének az igazolására.

Kérjük, hogy a cikkszámot olvassa le a típusabláról, a gravírozásból, az Útmutató címl oldaláról (balra lent), illetve a hátoldalon, vagy a termék alján található matricáról.

Amennyiben működési hibák, vagy egyéb hiányosság lépne fel, először is vegye fel a kapcsolatot a következőkben megnevezett szervizek egyikével telefonon, vagy e-mailen.

A hibásnak ítélt terméket ezután a vásárlást igazoló blokk, valamint a hiba leírásának és keletkezési idejének mellékelésével díjmentesen postázhatja az Önnel közölt szervicimre.

● Szerviz

Szerviz Magyarország

Tel.: 0680021225

E-mail: owim@lidl.hu